

# Manuel de mise en service

## Liquiline Control CDC90

Transmission de données via EtherNet/IP

















# Sommaire

<b>1</b>	<b>Informations relatives au document</b> .....	<b>4</b>
1.1	Symboles .....	4
1.1.1	Symboles sur l'appareil .....	4
1.2	Documentation .....	4
1.3	Liste des abréviations .....	5
<b>2</b>	<b>Consignes de sécurité de base</b> .....	<b>6</b>
2.1	Exigences imposées au personnel .....	6
2.2	Utilisation conforme .....	6
2.2.1	Utilisation non conforme .....	6
2.3	Sécurité sur le lieu de travail .....	6
2.4	Sécurité de fonctionnement .....	6
2.5	Sécurité du produit .....	8
2.5.1	État actuel de la technique .....	8
2.6	Sécurité informatique .....	8
<b>3</b>	<b>Raccordement électrique</b> .....	<b>9</b>
3.1	Raccordement des interfaces de communication .....	9
3.1.1	Configuration IP entre l'unité CDC90 et la passerelle .....	9
3.1.2	Configuration IP entre la passerelle et le système de commande du process (PCS) .....	9
<b>4</b>	<b>Intégration système</b> .....	<b>11</b>
4.1	Intégration de la communication EtherNet/IP dans le système .....	11
4.1.1	Fichier EDS .....	11
4.1.2	Sélection EtherNet/IP .....	11
4.1.3	Diagnostic .....	12
4.1.4	Tableaux de paramètres .....	12
<b>5</b>	<b>Mise en service</b> .....	<b>24</b>



# 1 Informations relatives au document

Structure de l'information	Signification
 <b>DANGER</b> <b>Cause (/conséquences)</b> Conséquences en cas de non-respect ► Mesure corrective	Cette information attire l'attention sur une situation dangereuse. Si cette situation n'est pas évitée, cela <b>aura</b> pour conséquence des blessures graves pouvant être mortelles.
 <b>AVERTISSEMENT</b> <b>Cause (/conséquences)</b> Conséquences en cas de non-respect ► Mesure corrective	Cette information attire l'attention sur une situation dangereuse. Si cette situation n'est pas évitée, cela <b>pourra</b> avoir pour conséquence des blessures graves pouvant être mortelles.
 <b>ATTENTION</b> <b>Cause (/conséquences)</b> Conséquences en cas de non-respect ► Mesure corrective	Cette information attire l'attention sur une situation dangereuse. Si cette situation n'est pas évitée, cela pourra avoir pour conséquence des blessures de gravité moyenne à légère.
 <b>AVIS</b> <b>Cause / Situation</b> Conséquences en cas de non-respect ► Mesure / Remarque	Cette information attire l'attention sur des situations qui pourraient occasionner des dégâts matériels.

## 1.1 Symboles

	Informations complémentaires, conseil
	Autorisé
	Recommandé
	Non autorisé ou non recommandé
	Renvoi à la documentation de l'appareil
	Renvoi à la page
	Renvoi au graphique
	Résultat d'une étape individuelle

### 1.1.1 Symboles sur l'appareil

	Renvoi à la documentation de l'appareil
	Ne pas éliminer les produits portant ce marquage comme des déchets municipaux non triés. Les retourner au fabricant en vue de leur mise au rebut dans les conditions applicables.

## 1.2 Documentation

La documentation complémentaire doit être utilisée en liaison avec un Liquiline Control CDC90 avec EtherNet/IP.

Cette documentation complémentaire fait partie intégrante du manuel de mise en service et fournit des informations complémentaires sur l'utilisation de l'appareil avec EtherNet/IP.

Pour de plus amples informations à ce sujet, consulter le manuel de mise en service :

Manuel de mise en service CDC90 [BA01707C](#)

Ce document est destiné aux personnes qui intègrent l'appareil dans un réseau EtherNet/IP.

Il est supposé que le lecteur possède des connaissances de base dans ce domaine.

### 1.3 Liste des abréviations

n/a	Sans objet
NaN	Not a number (Pas un nombre) (IEEE-754, 7Fh A0h 00h 00h)
ENP	Electronic Name Plate (Plaque signalétique électronique)
I&M	Identification & Maintenance
AI	Entrée analogique (bloc de fonctions PA Profile)
DI	Entrée discrète (bloc de fonctions PA Profile)
AO	Sortie analogique (bloc de fonctions PA Profile)
DO	Sortie discrète (bloc de fonctions PA Profile)
SNCC	Système numérique de contrôle commande

## 2 Consignes de sécurité de base

### 2.1 Exigences imposées au personnel

- Le montage, la mise en service, la configuration et la maintenance du dispositif de mesure ne doivent être confiés qu'à un personnel spécialisé et qualifié.
- Ce personnel qualifié doit être autorisé par l'exploitant de l'installation en ce qui concerne les activités citées.
- Le raccordement électrique doit uniquement être effectué par des électriciens.
- Le personnel qualifié doit avoir lu et compris le présent manuel de mise en service et respecter les instructions y figurant.
- Les défauts sur le point de mesure doivent uniquement être éliminés par un personnel autorisé et spécialement formé.

 Les réparations, qui ne sont pas décrites dans le manuel joint, doivent uniquement être réalisées par le fabricant ou par le service après-vente.

### 2.2 Utilisation conforme

Liquiline Control CDC90 est un système entièrement automatique de mesure, de nettoyage et d'étalonnage des capteurs Memosens.

#### 2.2.1 Utilisation non conforme

Toute utilisation autre que celle prévue génère un risque pour la sécurité des personnes et l'ensemble de mesure. Par conséquent, toute autre utilisation n'est pas autorisée.

Le fabricant décline toute responsabilité quant aux dommages résultant d'une utilisation non réglementaire ou non conforme à l'emploi prévu.

### 2.3 Sécurité sur le lieu de travail

L'opérateur est responsable de la conformité aux règles de sécurité suivantes :

- Instructions de montage
- Normes et réglementations locales
- Directives en matière de protection contre les explosions

#### Immunité aux parasites CEM

- La compatibilité électromagnétique de l'appareil a été testée conformément aux normes internationales en vigueur pour le domaine industriel.
- L'immunité aux interférences indiquée n'est valable que pour un appareil raccordé conformément aux instructions du présent manuel.

### 2.4 Sécurité de fonctionnement

**Avant de mettre l'ensemble du point de mesure en service :**

1. Vérifier que tous les raccordements sont corrects.
2. S'assurer que les câbles électriques et les raccords de tuyau ne sont pas endommagés.

**Procédure pour les produits endommagés :**

1. Ne pas utiliser de produits endommagés et les protéger contre un fonctionnement involontaire.
2. Marquer les produits endommagés comme défectueux.

**En cours de fonctionnement :**

- ▶ Si les erreurs ne peuvent pas être corrigées, mettre les produits hors service et les protéger contre un fonctionnement involontaire.

** ATTENTION****Les programmes ne sont pas désactivés pendant les activités de maintenance.**

Risque de blessure causée par le produit mesuré ou la solution de nettoyage !

- ▶ Quitter tous les programmes qui sont actifs.
- ▶ Commuter en mode maintenance.
- ▶ En cas de réalisation d'un test de la fonction de nettoyage pendant son déroulement, se protéger au moyen de vêtements, lunettes et gants de protection ou toute autre protection adaptée.

## **2.5 Sécurité du produit**

### **2.5.1 État actuel de la technique**

Ce produit a été construit et contrôlé dans les règles de l'art, il a quitté nos locaux dans un état technique parfait. Les directives et normes internationales en vigueur ont été respectées.

## **2.6 Sécurité informatique**

Une garantie de notre part n'est accordée qu'à la condition que l'appareil soit monté et utilisé conformément au manuel de mise en service . L'appareil dispose de mécanismes de sécurité pour le protéger contre toute modification involontaire des réglages.

Les mesures de sécurité informatique conformes aux normes de sécurité des utilisateurs et conçues pour assurer une protection supplémentaire de l'appareil et du transfert des données de l'appareil doivent être mises en œuvre par les utilisateurs eux-mêmes.

### 3 Raccordement électrique

#### 3.1 Raccordement des interfaces de communication

Le montage et le câblage sont décrits dans le manuel de mise en service du Liquiline Control CDC90.

La passerelle Anybus X connecte un réseau Modbus TCP à un réseau Ethernet/IP, permettant ainsi un flux d'informations continu entre le CDC90 et un système numérique de contrôle commande.

Une seule passerelle est nécessaire pour un système à une ou deux voies et est incluse dans la commande. Pour la procédure d'installation et de câblage, consulter les instructions d'installation de la passerelle fournies avec le Liquiline Control CDC90 à la livraison.

La passerelle doit être installée en externe.

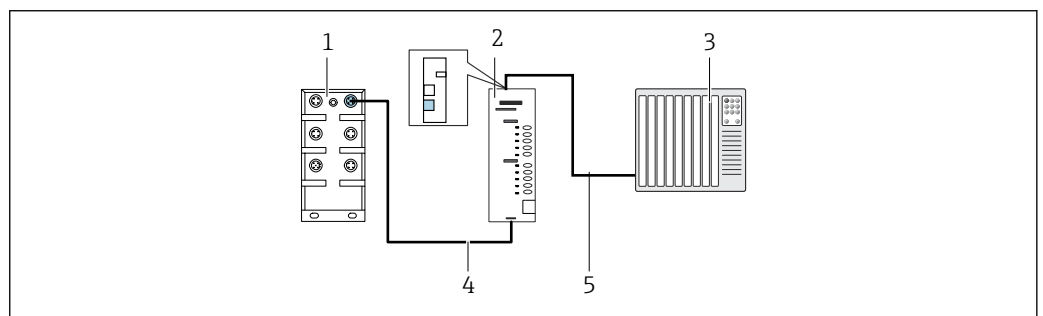

1 Raccordement communication

- 1 Commutateur Ethernet sur le CDC90
- 2 Passerelle
- 3 Système de commande du process PCS
- 4 Câble Ethernet, câble de communication CDC90/passerelle (3 m (9.8 ft) M12-RJ45 inclus dans la livraison)
- 5 Raccordement pour la communication, passerelle/système de commande du process PCS

1. Pour le raccordement au CDC90, raccorder le câble Ethernet (4) en bas de la passerelle.
2. Raccorder l'embout au commutateur Ethernet (1).
3. Pour le raccordement au DCS, raccorder le câble de communication (5) en bas de la passerelle.
4. Raccorder l'embout au PCS (3).

##### 3.1.1 Configuration IP entre l'unité CDC90 et la passerelle

1. Raccorder l'interface Modbus TCP en bas de la passerelle. → 1, 9
2. Configurer l'interface Modbus TCP à la passerelle avec l'adresse IP 192.168.0.6.

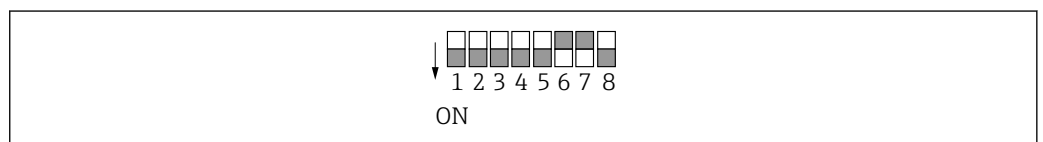

2 Adresse IP pour EtherNet/IP

##### 3.1.2 Configuration IP entre la passerelle et le système de commande du process (PCS)

1. Raccorder l'interface Ethernet/IP en haut de la passerelle. → 1, 9

2. Lors du raccordement de l'alimentation électrique, d'abord s'assurer que tous les interrupteurs sont dans la position supérieure (zéro).
3. Configurer l'interface à la passerelle.
  - ↳ Le commutateur règle la valeur binaire du dernier octet de l'adresse IP (192.168.0.1-254).
4. Utiliser Anybus IPconfig pour régler les adresses IP en dehors de cette plage. Voir : <https://www.hms-networks.com/de/support/general-downloads>

## 4 Intégration système

### 4.1 Intégration de la communication EtherNet/IP dans le système

#### 4.1.1 Fichier EDS

Le fichier est disponible à partir des sources suivantes :

Allemand

<https://www.de.endress.com/de/messgeraete-fuer-die-prozesstechnik/fluessigkeitsanalyse-produktuebersicht/pH-elektrode-automatische-reinigung-kalibrierung-cdc90>

Anglais

<https://www.endress.com/en/Field-instruments-overview/liquid-analysis-product-overview/pH-sensor-automatic-cleaning-calibration-cdc90>

► Charger le fichier EDS suivant dans le système numérique de contrôle commande :

005A000C004B0300.eds

Les fichiers EDS spécifiques au fabricant suivants sont disponibles :

[Zu finden auf der Downloadseite von Endress + Hauser](#)

#### 4.1.2 Sélection EtherNet/IP

La communication de bus de terrain est toujours désactivée en usine même si la communication de bus de terrain EtherNet/IP a été commandée. Pour spécifier quelle méthode de communication de bus de terrain est utilisée pour envoyer les commandes, aller à :

Rôle utilisateur : **Maintenance**

Mode de fonctionnement : **Configuration**

1. Aller à **Application/Communication** dans le menu.
  - ↳ Le protocole de communication configuré est visible sous **Communicat. sélectionnée**.
2. Sélectionner EtherNet/IP comme protocole de communication requis sous **Sélection communication**.
3. Appuyer sur **Accept** pour confirmer.

 Les valeurs ne peuvent pas être lues tant que ce réglage n'a pas été effectué.

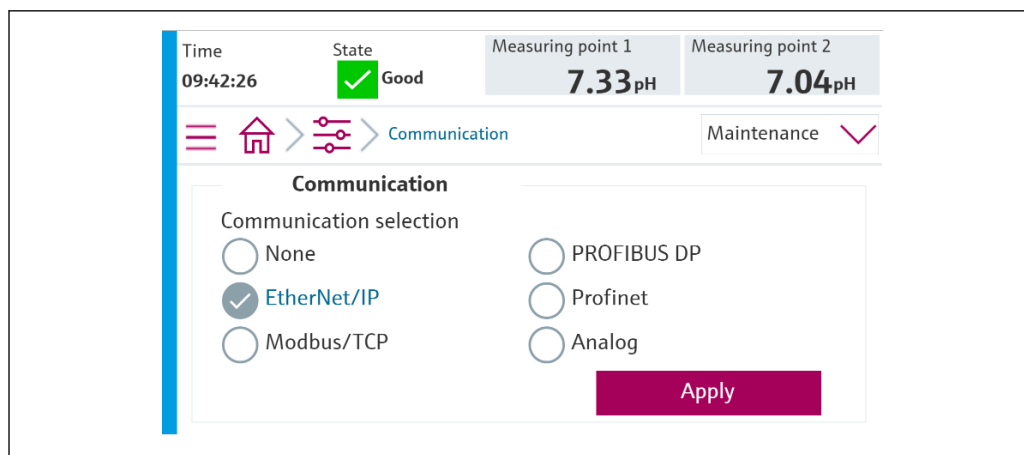

A0041807

 Seule une communication de bus de terrain est utilisée pour envoyer les commandes au Liquiline Control CDC90 ou pour lire les valeurs.

Une fois le protocole activé, mais si la connexion à la station de contrôle n'a pas été détectée ou établie, un message S1003 (hors spécifications) s'affiche et la communication entre le contrôleur et le système numérique de contrôle commande (pour Modbus TCP) ou la passerelle (pour Profibus, Profinet, EtherNet/IP) est interrompue.

### 4.1.3 Diagnostic

Les informations de diagnostic sont fournies dans le manuel de mise en service relatif à la passerelle.

### 4.1.4 Tableaux de paramètres

Variables	R/W	Octets	Taille	Total octets
Contrôle du système	w	00 ... 13	14	14 Sorties
Informations système	R	00 ... 13	14	448 Entrées
Rapport d'étalonnage	R	14 ... 63	50	
Informations sur le point de mesure 1	R	64 ... 111	48	
Informations sur le point de mesure 2	R	112 ... 159	48	
Retours IO	R	160 ... 239	80	
Nom de l'appareil	R	240 ... 271	32	
Informations sur l'appareil	R	272 ... 447	176	

#### Paramètres de sortie

Les modules de données de sortie sont utilisés en tant que paramètres de commande pour démarrer les programmes ou changer le mode de fonctionnement.

Les ID de programme peuvent être trouvés sur l'afficheur local dans le menu **User Guidance/Programs**.

*Contrôle du système*

Paramètre	Description	Type données	Octets
OpMode-Control	2 = OpMode est sur automatique 3 = OpMode est sur accès à distance	Unsigned16	0, 1
ProgramSelection	Sélectionner le programme via l'ID programme	Unsigned16	6, 7
ProgramControl	0 = Pas de programme démarré 1 = Démarrer le programme sélectionné 2 = Pause du programme actif (actuellement non supporté) 3 = Quitter le programme actif	Unsigned16	8, 9

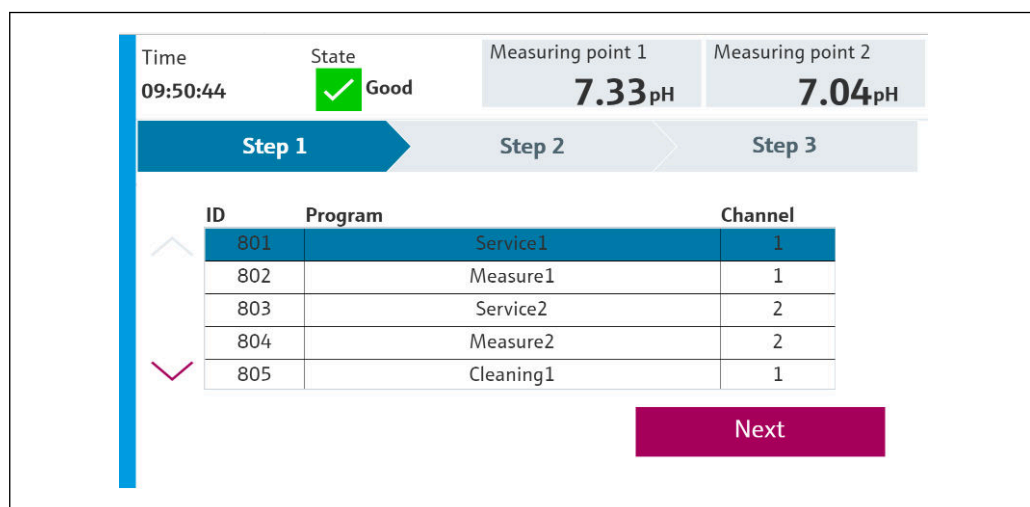

A0041775

3 Aperçu des programmes

**Paramètres d'entrée**

*Informations système*

Paramètre	Description	Type données	Octets
OpMode-State	0 = OpMode est sur configuration 1 = OpMode est sur manuel 2 = OpMode est sur automatique 3 = OpMode est sur accès à distance	UINT	0, 1
Alarm-State	0 = CDC90 n'a pas d'alarme 1 = CDC90 a une alarme de maintenance 2 = CDC90 a une alarme "hors spécification" 3 = CDC90 a une alarme de contrôle de fonctionnement 4 = CDC90 a une alarme de défaut	UINT	2, 3
Alarm-Number	Numéro du dernier message de diagnostic à apparaître	UINT	4, 5
ProgramSelection-State	Reflète le paramètre ProgramSelection, si valide.	UINT	6, 7
ProgramControl-State	0 = Pas de programme en cours d'exécution 1 = Programme sélectionné en cours d'exécution 2 = Programme actif en pause (actuellement non supporté) 3 = Programme actif arrêté 4 = Programme sélectionné annulé 5 = Programme sélectionné quitté	UINT	8, 9

Paramètre	Description	Type données	Octets
Current Step	Étape de programme active	UINT	10, 11
Program-Result	0 = Pas de résultat 1 = Programme sélectionné terminé avec succès 2 = Programme sélectionné non terminé avec succès	UINT	12, 13

### Résultats d'étalonnage

Résultats d'étalonnage pour le point de mesure 1 et pour le point de mesure 2 :

Capteur	Résultat d'étalonnage valeur mesurée 1	Résultat d'étalonnage valeur mesurée 2	Résultat d'étalonnage valeur mesurée 3	Résultat d'étalonnage valeur mesurée 4	Résultat d'étalonnage valeur mesurée 5
pH verre	Valeur brute actuelle mV	Valeur mesurée actuelle pH	Température °C	Pente mV/pH	Point zéro pH
pH ISFET	Valeur brute actuelle mV	Valeur mesurée actuelle pH	Température °C	Pente mV/pH	Point zéro pH
Redox	Valeur brute actuelle mV	Valeur mesurée actuelle pH (valeur brute +offset)	Température °C	Valeur d'offset mV	Pas de données
pH/redox	Étalonnage pH				
	Valeur brute actuelle mV	Valeur mesurée actuelle pH	Température °C	Pente mV/pH	Point zéro pH
	Étalonnage redox				
	Valeur brute actuelle mV	Valeur mesurée actuelle pH (valeur brute +offset)	Température °C	Offset value mV	Pas de données

Paramètre	Description	Type de données	Octets
CalibrationResult1-Value		REAL	14, 15, 16, 17
CalibrationResult1-Unit	0 = Pas d'unité 7 = % 23 = nA 25 = mA 53 = pH 59 = hPa 65 = kΩ 66 = MΩ 89 = °C 90 = K 110 = mV 114 = mV/pH 127 = °F	UINT	18, 19
CalibrationResult1-Valid	0 = OK 1 = Occupé 2 = Étalonnage local actif 3 = Capteur non configuré 4 = Capteur non supporté 5 = Entrée invalide 6 = Erreur d'étalonnage	UINT	20, 21

Paramètre	Description	Type de données	Octets
CalibrationResult1-Type	0 = Pas de type d'étalonnage défini 1 = Valeur brute 2 = Valeur mesurée 3 = Température 4 = Offset 5 = Produit 1 6 = Valeur mesurée 1 7 = Produit 2 8 = Valeur mesurée 2 9 = Pente 10 = Point zéro 11 = Delta pente 12 = Delta point zéro	UINT	22, 23
CalibrationResult2-Value		REAL	24, 25, 26, 27
CalibrationResult2-Unit	0 = Pas d'unité 7 = % 23 = nA 25 = mA 53 = pH 59 = hPa 65 = k $\Omega$ 66 = M $\Omega$ 89 = °C 90 = K 110 = mV 114 = mV/pH 127 = °F	UINT	28, 29
CalibrationResult2-Valid	0 = OK 1 = Occupé 2 = Étalonage local actif 3 = Capteur non configuré 4 = Capteur non supporté 5 = Entrée invalide 6 = Erreur d'étalonnage	UINT	30, 31
CalibrationResult2-Type	0 = Pas de type d'étalonnage défini 1 = Valeur brute 2 = Valeur mesurée 3 = Température 4 = Offset 5 = Produit 1 6 = Valeur mesurée 1 7 = Produit 2 8 = Valeur mesurée 2 9 = Pente 10 = Point zéro 11 = Delta pente 12 = Delta point zéro	UINT	32, 33
CalibrationResult3-Value		REAL	34, 35, 36, 37
CalibrationResult3-Unit	0 = Pas d'unité 7 = % 23 = nA 25 = mA 53 = pH 59 = hPa 65 = k $\Omega$ 66 = M $\Omega$ 89 = °C 90 = K 110 = mV 114 = mV/pH 127 = °F	UINT	38, 39

Paramètre	Description	Type de données	Octets
CalibrationResult3-Valid	0 = OK 1 = Occupé 2 = Étalonnage local actif 3 = Capteur non configuré 4 = Capteur non supporté 5 = Entrée invalide 6 = Erreur d'étalonnage	UINT	40, 41
CalibrationResult3-Type	0 = Pas de type d'étalonnage défini 1 = Valeur brute 2 = Valeur mesurée 3 = Température 4 = Offset 5 = Produit 1 6 = Valeur mesurée 1 7 = Produit 2 8 = Valeur mesurée 2 9 = Pente 10 = Point zéro 11 = Delta pente 12 = Delta point zéro	UINT	42, 43
CalibrationResult4-Value		REAL	44, 45, 46, 47
CalibrationResult4-Unit	0 = Pas d'unité 7 = % 23 = nA 25 = mA 53 = pH 59 = hPa 65 = kΩ 66 = MΩ 89 = °C 90 = K 110 = mV 114 = mV/pH 127 = °F	UINT	48, 49
CalibrationResult4-Valid	0 = OK 1 = Occupé 2 = Étalonnage local actif 3 = Capteur non configuré 4 = Capteur non supporté 5 = Entrée invalide 6 = Erreur d'étalonnage	UINT	50, 51
CalibrationResult4-Type	0 = Pas de type d'étalonnage défini 1 = Valeur brute 2 = Valeur mesurée 3 = Température 4 = Offset 5 = Produit 1 6 = Valeur mesurée 1 7 = Produit 2 8 = Valeur mesurée 2 9 = Pente 10 = Point zéro 11 = Delta pente 12 = Delta point zéro	UINT	52, 53
CalibrationResult5-Value		REAL	54, 55, 56, 57

Paramètre	Description	Type de données	Octets
CalibrationResult5-Unit	0 = Pas d'unité 7 = % 23 = nA 25 = mA 53 = pH 59 = hPa 65 = kΩ 66 = MΩ 89 = °C 90 = K 110 = mV 114 = mV/pH 127 = °F	UINT	58, 59
CalibrationResult5-Valid	0 = OK 1 = Occupé 2 = Étalonnage local actif 3 = Capteur non configuré 4 = Capteur non supporté 5 = Entrée invalide 6 = Erreur d'étalonnage	UINT	60, 61
CalibrationResult5-Type	0 = Pas de type d'étalonnage défini 1 = Valeur brute 2 = Valeur mesurée 3 = Température 4 = Offset 5 = Produit 1 6 = Valeur mesurée 1 7 = Produit 2 8 = Valeur mesurée 2 9 = Pente 10 = Point zéro 11 = Delta pente 12 = Delta point zéro	UINT	62, 63

*Unités de valeur mesurée des capteurs*

Informations sur le point de mesure 1 et le point de mesure 2

Capteur	Valeur mesurée 1	Valeur mesurée 2	Valeur mesurée 3	Valeur mesurée 4	Valeur mesurée 5
pH verre	Valeur mesurée actuelle pH	Valeur brute mV	Impédance du verre MΩ	Température °C	----
pH ISFET	Valeur mesurée actuelle pH	Valeur brute mV	Courant de fuite nA	Température °C	----
Redox	Redox mV	Redox %	----	Température °C	----
pH/redox	Valeur mesurée actuelle pH	Redox mV	Valeur brute mV	Température °C	Impédance de référence kΩ

*Informations sur le point de mesure 1*

Paramètre	Description	Type données	Octets
Channel1-Activation	0 = Active 1 = Non active (lire uniquement au redémarrage)	UINT	64, 65
Channel1-Position	0 = Sonde en position de maintenance 1 = Sonde en position de mesure	UINT	66, 67

Paramètre	Description	Type données	Octets
Channel1-Hold	0 = Non actif 1 = Actif	UINT	68, 69
Channel1-ConnectedSensorType	0 = Néant 3 = pH verre 5 = pH ISFET 8 = redox 18 = pH/redox	UINT	70, 71
Channel1-Value1		REAL	72, 73, 74, 75
Channel1-Value1-Unit	0 = Pas d'unité 7 = % 23 = nA 25 = mA 53 = pH 59 = hPa 65 = kΩ 66 = MΩ 89 = °C 90 = K 110 = mV 114 = mV/pH 127 = °F	UINT	76, 77
Channel1-Value1-Valid	0 = Bonne 1 = Incertaine 2 = Mauvaise 3 = Non affectée	UINT	78, 79
Channel1-Value2		REAL	80, 81, 82, 83
Channel1-Value2-Unit	0 = Pas d'unité 7 = % 23 = nA 25 = mA 53 = pH 59 = hPa 65 = kΩ 66 = MΩ 89 = °C 90 = K 110 = mV 114 = mV/pH 127 = °F	UINT	84, 85
Channel1-Value2-Valid	0 = Bonne 1 = Incertaine 2 = Mauvaise 3 = Non affectée	UINT	86, 87
Channel1-Value3		REAL	88, 89, 90, 91
Channel1-Value3-Unit	0 = Pas d'unité 7 = % 23 = nA 25 = mA 53 = pH 59 = hPa 65 = kΩ 66 = MΩ 89 = °C 90 = K 110 = mV 114 = mV/pH 127 = °F	UINT	92, 93
Channel1-Value3-Valid	0 = Bonne 1 = Incertaine 2 = Mauvaise 3 = Non affectée	UINT	94, 95
Channel1-Value4		REAL	96, 97, 98, 99

Paramètre	Description	Type données	Octets
Channel1-Value4-Unit	0 = Pas d'unité 7 = % 23 = nA 25 = mA 53 = pH 59 = hPa 65 = kΩ 66 = MΩ 89 = °C 90 = K 110 = mV 114 = mV/pH 127 = °F	UINT	100, 101
Channel1-Value4-Valid	0 = Bonne 1 = Incertaine 2 = Mauvaise 3 = Non affectée	UINT	102, 103
Channel1-Value5		REAL	104, 105, 106, 107
Channel1-Value5-Unit	0 = Pas d'unité 7 = % 23 = nA 25 = mA 53 = pH 59 = hPa 65 = kΩ 66 = MΩ 89 = °C 90 = K 110 = mV 114 = mV/pH 127 = °F	UINT	108, 109
Channel1-Value5-Valid	0 = Bonne 1 = Incertaine 2 = Mauvaise 3 = Non affectée	UINT	110, 111

### Informations sur le point de mesure 2

Paramètre	Description	Type données	Octets
Channel2-Activation	0 = Active 1 = Non active (lire uniquement au redémarrage)	UINT	112, 113
Channel2-Position	0 = Sonde en position de maintenance 1 = Sonde en position de mesure	UINT	114, 115
Channel2-Hold	0 = Non actif 1 = Actif	UINT	116, 117
Channel2-ConnectedSensorType	0 = Néant 3 = pH verre 5 = pH ISFET 8 = redox 18 = pH/redox	UINT	118, 119
Channel2-Value1		REAL	120, 121, 122, 123

Paramètre	Description	Type données	Octets
Channel2-Value1-Unit	0 = Pas d'unité 7 = % 23 = nA 25 = mA 53 = pH 59 = hPa 65 = kΩ 66 = MΩ 89 = °C 90 = K 110 = mV 114 = mV/pH 127 = °F	UINT	124, 125
Channel2-Value1-Valid	0 = Bonne 1 = Incertaine 2 = Mauvaise 3 = Non affectée	UINT	126, 127
Channel2-Value2		REAL	128, 129, 130, 131
Channel2-Value2-Unit	0 = Pas d'unité 7 = % 23 = nA 25 = mA 53 = pH 59 = hPa 65 = kΩ 66 = MΩ 89 = °C 90 = K 110 = mV 114 = mV/pH 127 = °F	UINT	132, 133
Channel2-Value2-Valid	0 = Bonne 1 = Incertaine 2 = Mauvaise 3 = Non affectée	UINT	134, 135
Channel2-Value3		REAL	136, 137, 138, 139
Channel2-Value3-Unit	0 = Pas d'unité 7 = % 23 = nA 25 = mA 53 = pH 59 = hPa 65 = kΩ 66 = MΩ 89 = °C 90 = K 110 = mV 114 = mV/pH 127 = °F	UINT	140, 141
Channel2-Value3-Valid	0 = Bonne 1 = Incertaine 2 = Mauvaise 3 = Non affectée	UINT	142, 143
Channel2-Value4		REAL	144, 145, 146, 147

Paramètre	Description	Type données	Octets
Channel2-Value4-Unit	0 = Pas d'unité 7 = % 23 = nA 25 = mA 53 = pH 59 = hPa 65 = kΩ 66 = MΩ 89 = °C 90 = K 110 = mV 114 = mV/pH 127 = °F	UINT	148, 149
Channel2-Value4-Valid	0 = Bonne 1 = Incertaine 2 = Mauvaise 3 = Non affectée	UINT	150, 151
Channel2-Value5		REAL	152, 153, 154, 155
Channel2-Value5-Unit	0 = Pas d'unité 7 = % 23 = nA 25 = mA 53 = pH 59 = hPa 65 = kΩ 66 = MΩ 89 = °C 90 = K 110 = mV 114 = mV/pH 127 = °F	UINT	156, 157
Channel2-Value5-Valid	0 = Bonne 1 = Incertaine 2 = Mauvaise 3 = Non affectée	UINT	158, 159

*Retours IO*

Paramètre	Description	Type données	Octets
Canister1	0 = Vide 1 = Plein, pas vide	UINT	160, 161
PressureSwitch	0 = Non actif 1 = Actif	UINT	162, 163
Canister3	0 = Vide 1 = Plein, pas vide	UINT	164, 165
Canister2	0 = Vide 1 = Plein, pas vide	UINT	166, 167
Assembly1 Measure	0 = Off 1 = On	UINT	168, 169
Assembly1 Service	0 = Off 1 = On	UINT	170, 171
WaterValve1	0 = Off 1 = On	UINT	172, 173
AirValve1	0 = Off 1 = On	UINT	174, 175
PumpA	0 = Off 1 = On	UINT	176, 177
PumpB			178, 179

Paramètre	Description	Type données	Octets
PumpC			180, 181
ValvesChannel1	0 = Off 1 = On	UINT	182, 183
ValvesChannel2	0 = Off 1 = On	UINT	184, 185
SelectableValve 1	0 = Off 1 = On	UINT	186, 187
Assembly2 Measure	0 = Off 1 = On	UINT	188, 189
Assembly2 Service	0 = Off 1 = On	UINT	190, 191
WaterValve2	0 = Off 1 = On	UINT	192, 193
AirValve2	0 = Off 1 = On	UINT	194, 195
SelectableValve 2	0 = Off 1 = On	UINT	196, 197
SelectableValve 3	0 = Off 1 = On	UINT	198, 199
SelectableDO1	0 = Off 1 = On	UINT	200, 201
SelectableDO2			202, 203
SelectableDO3			204, 205
SelectableDO4			206, 207
SelectableDO5			208, 209
SelectableDO6			210, 211
SelectableDO7			212, 213
SelectableDO8			214, 215
SelectableDO9			216, 217
SelectableDO10			218, 219
OpModeState	Mode de fonctionnement : Réglage, si DO11 = 0 et DO12 = 0 Manuel, si DO11 = 1 et DO12 = 0 Automatique, si DO11 = 0 et DO12 = 1 Accès à distance, si DO11 = 1 et DO12 = 1		220, 221
OpModeState			222, 223
SelectableDI5	0 = Off 1 = On	UINT	224, 225
SelectableDI6			226, 227
SelectableDI7			228, 229
SelectableDI8			230, 231
SelectableDI9			232, 233
SelectableDI10			234, 235
SelectableDI11			236, 237
SelectableDI12			238, 239

*Nom de l'appareil*

Paramètre	Description	Type de données	Octets
Désignation de l'appareil	TAG	STRING(32)	240 à 271

*Informations sur l'appareil*

Paramètre	Description	Type données	Octets
Firmware	Version de firmware	STRING(8)	272 ... 279
ShortOrdercode	Référence de commande abrégée	STRING(16)	280 ... 295
SerialNumber	Numéro de série	STRING(16)	296 ... 311
ManufacturingDate	Date de fabrication	DATETIME	312 ... 319
OriginalOrdercodeExt	Référence de commande étendue (originale)	STRING(64)	320 ... 383
CurrentOrdercodeExt	Référence de commande étendue à partir de la dernière mise à niveau	STRING(64)	384 ... 447

## 5 Mise en service

L'organigramme ci-après montre un exemple de la manière dont un programme système est démarré par un système numérique de contrôle commande utilisant EtherNet/IP.

### Contrôle du système

Paramètre	Description
OpMode-Control	2 = OpMode est sur automatique 3 = OpMode est sur accès à distance
ProgramSelection	Sélectionner le programme via l'ID programme
ProgramControl	0 = Pas de programme démarré 1 = Démarrer le programme sélectionné 2 = Pause du programme actif (actuellement non supporté) 3 = Quitter le programme actif

### Informations système

Paramètre	Description
OpMode-State	0 = OpMode est sur configuration 1 = OpMode est sur manuel 2 = OpMode est sur automatique 3 = OpMode est sur accès à distance
Alarm-State	0 = CDC90 n'a pas d'alarme 1 = CDC90 a une alarme de maintenance 2 = CDC90 a une alarme "hors spécification" 3 = CDC90 a une alarme de contrôle de fonctionnement 4 = CDC90 a une alarme de défaut
Alarm-Number	Numéro du dernier message de diagnostic à apparaître
ProgramSelection-State	Reflète le paramètre ProgramSelection, si valide.
ProgramControl-State	0 = Pas de programme en cours d'exécution 1 = Programme sélectionné en cours d'exécution 2 = Programme actif en pause (actuellement non supporté) 3 = Programme actif arrêté 4 = Programme sélectionné annulé 5 = Programme sélectionné quitté
Current Step	Étape de programme active
Program-Result	0 = Pas de résultat 1 = Programme sélectionné terminé avec succès 2 = Programme sélectionné non terminé avec succès

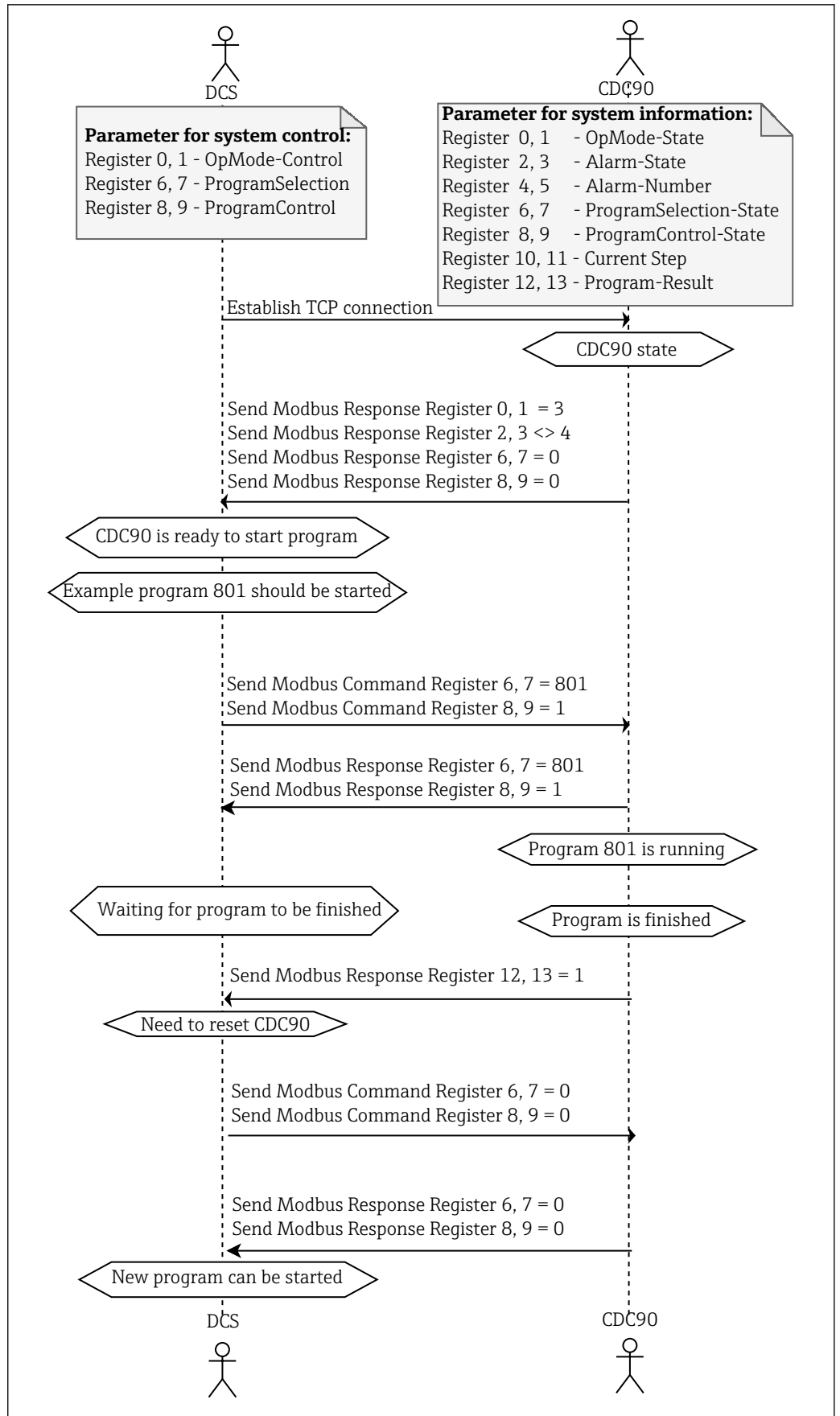

A0061155

4 Organigramme pour EtherNet/IP







[www.addresses.endress.com](http://www.addresses.endress.com)

---