

# Sicherheitshinweise

## **Dosimass**

ATEX: II3G Ex ec IIC T5...T1 Gc



- BG - Правила за техниката на безопасност за електрически средства за производство във взривоопасни зони. Ако не разбирате езика на това ръководство има възможност да спорьчате при нас едно ръководство, преведено на езика на Вашата страна.  
**ЕС декларация за съответствие**  
Производителят Endress+Hauser декларира с това заявление за съответствие и с предявяването на сертификата CE, че този продукт отговаря на изискванията на съответните европейски директиви. Прилаганите директиви, норми и документи са указани в заявлението за съответствие.
- CS - Bezpečnostní pokyny pro elektrické přístroje v místech s nebezpečím výbuchu. Pokud nemáte možnost přečíst si tento návod, můžete si u nás objednat návod přeložený do svého jazyka.  
**EU prohlášení o shodě**  
Společnost Endress+Hauser prohlašuje prostřednictvím tohoto prohlášení a použitím značky CE, že tento výrobek vyhovuje příslušným evropským směrnícím. Zmíněné směrnice, normy a dokumenty jsou uvedeny v Prohlášení o shodě.
- DA - Sikkerhedsforskrifter for elektriske apparater certificeret til brug i eksplosionsfarlige områder. Hvis du ikke forstår denne manual, kan en oversat kopi af den på dit eget sprog bestilles fra os.  
**EU-overensstemmelseserklæring**  
Med denne overensstemmelseserklæring og tilføjelsen af CE-mærket sikrer producenten Endress+Hauser, at produktet er i overensstemmelse med relevante europæiske direktiver. Dokumentation for overensstemmelsen gives i de anførte direktiver, standarder og dokumenter.
- EL - Οδηγίες ασφαλείας ηλεκτρικών συσκευών για επικίνδυνες για έκρηξη περιοχές. Σε περίπτωση που δεν μπορείτε να διαβάσετε αυτές τις οδηγίες, τότε μπορείτε να παραγγείλετε ένα αντίτυπο μεταφρασμένο στη γλώσσα σας.  
**Δήλωση συμμόρφωσης ΕΕ**  
Με αυτή τη δήλωση πιστότητας και την τοποθέτηση του σήματος CE ο κατασκευαστής Endress+Hauser δηλώνει, ότι αυτό το προϊόν συμμορφώνεται με τις ευρωπαϊκές οδηγίες που πρέπει να εφαρμοστούν. Οι οδηγίες, τα πρότυπα και τα έγγραφα που εφαρμόστηκαν αναφέρονται στη δήλωση πιστότητας.
- ES - Instrucciones de seguridad de aparatos eléctricos homologados para su utilización en áreas expuestas a riesgos de deflagración. Si no entiende este manual, puede pedir un ejemplar en su idioma.  
**Declaración UE de conformidad**  
Por la presente declaración y la inclusión de la marca CE, el fabricante Endress+Hauser, declara que el producto cumple con las directivas europeas pertinentes. Las directivas, normas y documentos de aplicación se indican en la declaración de conformidad.
- ET - Ohutusjuhised plahvatusohtlikus keskkonnas kasutatavate elektriseadmete kohta. Kui Te ei saa käesolevast juhendist aru, võite meilt tellida Teie riigikeelde tõlgitud juhendi.  
**EL i vastavusdeklaratsioon**  
Tootja Endress+Hauser kinnitab juurdelisatud vastavusdeklaratsiooni esitamisega ja CE-märgise kandmisega tootele, et käesolev toode vastab kohaldatavale Euroopa Liidu direktiivide nõuetele. Kohaldatavad direktiivid, standardid ja dokumendid on ära toodud vastavusdeklaratsioonis.
- FI - Turvallisuusohjeita sähkölaitteille, jotka on vahvistettu käytettäväksi räjähdysvaarallisilla alueilla. Jos et ymmärrä tätä käsikirjaa, voit tilata meiltä käännöksen omalla kansallisella kielelläsi.  
**EU-vaatimustenmukaisuusvakuutus**  
Valmistaja Endress+Hauser vakuuttaa täällä vaatimustenmukaisuustodistuksella ja CE-merkin kiinnittämisellä, että tämä tuote täyttää sovellettavien EU-direktiivien määräykset. Sovellettavat direktiivit, normit ja dokumentit on merkitty vaatimustenmukaisuustodistukseen.
- HR - Sigurnosni naputci za elektromaterijal u sredini u kojoj prijete opasnost od eksplozije. Ako Vam nije moguće čitati ovaj naputak, onda imate mogućnost da kod nas naručite naputak sastavljen na Vašem materninskom jeziku.  
**EU izjava o sukladnosti**  
Dobavljač Endress+Hauser jamči ovom izjavom i stavljanjem oznake CE da ovaj proizvod udovoljava zahtjevima europskih direktiva koje su na snazi. U izjavi o usuglašenosti se navode direktive, norme i dokumenti koji su na snazi.
- HU - Biztonsági információk robbanásveszélyes területre való elektromos eszközökhöz. Amennyiben nem tudja elolvasni ezt az útmutatót, akkor megrendelheti az Ön anyanyelvére lefordítva is.  
**EU-megfelelőségi nyilatkozat**  
Az Endress+Hauser mint gyártó jelen megfeleléségi nyilatkozattal és a CE-jelzés felhelyezésével kijelenti, hogy ez a termék megfelel az alkalmazandó európai irányelveknek. Az alkalmazott irányelvek, szabványok és dokumentumok a megfeleléségi nyilatkozatban fel vannak tüntetve.

IT - Istruzioni di sicurezza per apparecchiature elettriche certificate per l'utilizzo in aree con pericolo di esplosione. Se il presente manuale non risulta comprensibile potete ordinarne una copia tradotta nella vostra lingua.

#### Dichiarazione di conformità UE

Con questa dichiarazione e con l'applicazione del marchio CE, il costruttore Endress+Hauser, assicura che il prodotto è conforme alle direttive europee vigenti. Prova della conformità è fornita dall'osservanza delle direttive, delle norme e dei documenti elencati.

LT - Elektros įrenginio saugumo nurodymai, susiję su sprogimo zonomis. Jeigu negalite perskaityti šios instrukcijos, kreipkitės į mus, kad užsisakytumėte į jūsų gimtąją kalbą išverstą instrukciją.

#### ES atitikties deklaracija

Gamintojas Endress+Hauser šia atitikties deklaracija ir CE ženkliniu patvirtina, kad gaminys atitinka taikytinas ES direktyvas. Taikomos direktyvos, normos ir dokumentai yra pateikiami atitikties deklaracijoje.

LV - Drošības norādījumi elektrisko darba instrumentu lietošanai apgabalos, kas pakļauti sprādzienbīstamībai. Ja Jums nav iespēju izlasīt šos norādījumus, Jūs varat pasūtīt pie mums tulkojumus Jūsu valsts valodā.

#### ES atbilstības deklarācija

Ražotājs Endress+Hauser ar šo atbilstības apliecinājumu un CE zīmola lietojumu apstiprina, ka produkts izgatavots saskaņā ar atbilstošajām Eiropas vadlīnijām. Piemērotās vadlīnijas, normas un dokumenti atrunāti atbilstības apliecinājumā.

NL - Veiligheidsinstructies voor elektrisch materieel in explosiegevaarlijke omgeving. Wanneer u deze handleiding niet kunt lezen, kunt u een in uw landstaal vertaalde handleiding bij ons bestellen.

#### EU-conformiteitsverklaring

De leverancier Endress+Hauser waarborgt met deze verklaring en het aanbrengen van het CE-teken, dat dit product overeenstemt met de geldende Europese richtlijnen. De geldende richtlijnen, normen en documenten zijn aangegeven in de conformiteitsverklaring.

PL - Wskazówki dot. bezpieczeństwa dla urządzeń elektrycznych stosowanych w obszarze zagrożonym wybuchem. Jeśli niniejsza instrukcja napisana jest w języku, którym się nie posługujesz, możesz zamówić u nas przetłumaczony dokument.

#### Deklaracja zgodności UE

Producent Endress+Hauser w niniejszej deklaracji zgodności wraz z nadaniem znaku CE oświadcza, że produkt ten jest zgodny z obowiązującą Europejską Dyrektywą. Zastosowane wytyczne, normy oraz dokumenty podane są w deklaracji zgodności.

PT - Instruções de segurança para dispositivos eléctricos certificados para utilização em áreas de risco de incêndio. Se não compreender este manual, pode encomendar-nos directamente uma cópia na sua língua.

#### Declaração UE de conformidade

Com esta declaração de conformidade e a aplicação da marca CE, o fabricante Endress+Hauser, garante que o produto obedece às directivas europeias a aplicar. As directivas, normas e documentos são apresentadas na declaração de conformidade.

RO - Indicații de siguranță pentru mijloacele de producție electrice pentru zonele periclitare de explozie. Dacă nu puteți citi aceste instrucțiuni, atunci puteți comanda la noi instrucțiunile traduse în limba țării dumneavoastră.

#### Declarația UE de conformitate

Producătorul Endress+Hauser declară prin declarația de conformitate alăturată și prin aplicarea semnelui CE că acest produs corespunde directivelor europene aplicabile. Directivele, normele aplicate și documentele sunt menționate în declarația de conformitate.

SK - Bezpečnostné pokyny pre elektrické zariadenie prevádzkované v priestoroch s nebezpečenstvom výbuchu. Ak nemáte možnosť 'prečítať' si tento návod, môžete si u nás objednať návod preložený do svojho jazyka.

#### EÚ vyhlásenie o zhode

Spoločnosť Endress+Hauser vyhlasuje prostredníctvom tohto vyhlásenia o konformite a použitím značky CE, že tento výrobok vyhovuje príslušným európskym smerniciam. Zmieňované smernice, normy a dokumenty sú uvedené vo Vyhlásení o konformite.

SL - Varnostni napotki glede električne opreme, namenjene za uporabo v eksplozivnih območjih. Če teh navodil ne morete razumeti, lahko pri nas naročite prevod v vaš jezik.

#### Izjava EU o skladnosti

Proizvajalec Endress+Hauser s to izjavo o skladnosti in navedbo oznake CE izjavlja, da je ta izdelek skladen s predpisanimi evropskimi smernicami. Upoštewane smernice, standardi in dokumenti so navedeni v izjavi o skladnosti.

SV - Säkerhetsföreskrifter för elektrisk utrustning certifierad för användning i explosionsfarliga områden. Om du inte förstår denna manual, kan en översatt kopia på ditt eget språk beställas från oss.

#### EU-försäkran om överensstämmelse

Endress+Hauser försäkras med vidstående försäkran om överensstämmelse och med CE-märkningen att denna produkt överensstämmer med de tillämpbara europeiska riktlinjerna. De tillämpade riktlinjerna, normerna och dokumenten anges i försäkran om överensstämmelse.



# Dosimass

## Inhaltsverzeichnis

Hinweise zum Dokument .....	6
Zugehörige Dokumentation .....	6
Zertifikate und Erklärungen .....	6
Erweiterter Bestellcode .....	6
Sicherheitshinweise: Allgemein .....	8
Sicherheitshinweise: Installation .....	9
Temperaturtabellen .....	9
Anschlusswerte: Signalstromkreise .....	10

## Hinweise zum Dokument



Die Dokumentnummer dieser Sicherheitshinweise (XA) muss mit der Angabe auf dem Typenschild übereinstimmen.

## Zugehörige Dokumentation

Eine Übersicht zum Umfang der zugehörigen Technischen Dokumentation bieten:

- *Device Viewer* ([www.endress.com/deviceviewer](http://www.endress.com/deviceviewer)): Seriennummer vom Typenschild eingeben
- *Endress+Hauser Operations App*: Seriennummer vom Typenschild eingeben oder Matrixcode auf dem Typenschild einscannen

Zur Inbetriebnahme des Geräts zugehörige Betriebsanleitung beachten:

Messgerät	Dokumentationscode		
	Impuls-/Frequenz-/Schalt- ausgang	IO-Link	Modbus RS485
Dosimass	BA02346D	BA02330D	BA02347D

### Weitere Dokumentation

Inhalt	Dokumenttyp	Dokumentationscode
Explosionsschutz	Broschüre	CP00021Z/11

Die zum Gerät gehörigen Dokumentationen beachten.

## Zertifikate und Erklärungen

### EG-Konformitätserklärung

Dokumentationscode: EC\_01198

## Erweiterter Bestellcode

Der erweiterte Bestellcode (Extended order code) wird auf dem Typenschild dargestellt, das auf dem Gerät gut sichtbar angebracht ist. Weitere Informationen zum Typenschild: Siehe Betriebsanleitung.

### Aufbau des erweiterten Bestellcodes

$$\begin{array}{c} \text{*****} \\ \hline \text{(Gerätetyp)} \end{array} - \begin{array}{c} \text{***** ... *****} \\ \hline \text{(Grundspezifikationen)} \end{array} + \begin{array}{c} \text{A*B*C*D*E*F*G*...} \\ \hline \text{(Optionale Spezifikationen)} \end{array}$$

\* =

Platzhalter

An diesen Positionen wird eine Option dargestellt (Zahl oder Buchstabe), die aus der Spezifikation gewählt wurde.

### Gerätetyp

Im Bereich Gerätetyp (Produktwurzel) werden das Gerät und dessen Aufbau festgelegt.

### Grundspezifikationen

In den Grundspezifikationen werden diejenigen Merkmale festgelegt, die für das Gerät zwingend notwendig sind (Muss-Merkmale). Die Anzahl der Positionen ist abhängig von der Anzahl der verfügbaren Merkmale. Die gewählte Option eines Merkmals kann dabei aus mehreren Positionen bestehen.

### Optionale Spezifikationen

In den optionalen Spezifikationen werden zusätzliche Merkmale für das Gerät festgelegt (Kann-Merkmale). Die Anzahl der Positionen ist abhängig von der Anzahl der verfügbaren Merkmale. Um die Merkmale zu identifizieren, sind sie zweistellig aufgebaut (z.B. JA). Die erste Position (Kennung) steht für eine Merkmalsgruppe und besteht aus einer Zahl oder einem Buchstaben (z.B. J = Test, Zeugnis). An zweiter Position wird der Wert dargestellt, der für das Merkmal innerhalb der Gruppe steht (z.B. A = 3.1 Material (mediumberührt), Abnahmeprüfzeugnis).

Nähere Informationen zum Gerät den folgenden Tabellen entnehmen. Sie beschreiben die einzelnen Ex-relevanten Positionen und Kennungen innerhalb des erweiterten Bestellcodes.

### Gerätetyp

Position	Bestellmerkmal	Gewählte Option	Beschreibung
1	Durchfluss	D	Dosieren und abfüllen
2	Gerätefamilie	8	Coriolis-Durchflussmessgerät
3	Produkt	A	Dosimass
4	Generationenindex	B	Generation der Plattform
5, 6	Nennweite	01, 02, 04, 08, 15, 25, 40	Nennweite des Messaufnehmers

### Grundspezifikationen

Position	Bestellmerkmal	Gewählte Option	Zündschutzart
1, 2	Zulassung	BT	II3G Ex ec IIC T5...T1 Gc

Position	Bestellmerkmal	Gewählte Option	Beschreibung
4, 5	Ausgang, Eingang	AA	Impuls-/Frequenz-/Schaltausgang
		FA	IO-Link
		MD	Modbus RS485

### Sicherheitshinweise: Allgemein

- Das Personal muss für Montage, elektrische Installation, Inbetriebnahme und Wartung des Geräts folgende Bedingungen erfüllen:
  - Verfügt über Qualifikation, die seiner Funktion und Tätigkeit entspricht
  - Ist ausgebildet im Explosionsschutz
  - Ist vertraut mit den nationalen Vorschriften oder Richtlinien (z.B. IEC/EN 60079-14)
- Gerät gemäß Herstellerangaben und nationaler Vorschriften installieren.
- Gerät nicht außerhalb der elektrischen, thermischen und mechanischen Kenngrößen betreiben.
- Gerät nur für Messstoffe einsetzen, von denen bekannt ist, dass die messstoffberührenden Materialien dafür geeignet sind.
- Den Zusammenhang zwischen zulässiger Umgebungstemperatur für den Messaufnehmer und/oder Messumformer in Abhängigkeit des Einsatzbereiches und der Temperaturklasse den Temperaturtabellen entnehmen.
- Änderungen am Gerät können den Explosionsschutz beeinträchtigen und müssen von Endress+Hauser autorisiertem Personal durchgeführt werden.
- Alle technischen Daten des Geräts einhalten (siehe Typenschild)
- Elektrostatische Aufladung vermeiden, da diese bei Installation, Betrieb, Reinigung oder Wartung zu elektrostatischen Entladungen führen kann:
  - Bei externen nichtmetallischen Oberflächen, z. B. Gehäuse, angebrachte Zusatzschilder, RFID-Tag.
  - Für angebrachte externe metallische Teile, die nicht in den lokalen Potentialausgleich integriert sind, z. B. Typenschilder, RFID-Tag.
  - Nicht in Bereichen einsetzen, in denen die Geräte oder Elektronikgehäuse stark ladungserzeugenden Prozessen, pneumatisch geförderten Stäuben und/oder Ladungsspritzern in elektrostatischen Beschichtungsprozessen ausgesetzt sind.
  - Oberflächen nicht trocken reiben. Nur mit feuchtem Tuch reinigen.
  - Informationen zu elektrostatischen Gefährdungen und zur Minimierung der Erzeugung statischer Elektrizität finden Sie in der technischen Spezifikation IEC/TS 60079-32-1.

**Sicherheitshinweise:  
Installation****Allgemeine Installationshinweise**

- Dauergebrauchstemperatur des Anschlusskabels:  $-25 \dots +80 \text{ °C}$ ; mindestens aber entsprechend dem Einsatztemperaturbereich der Anwendung zuzüglich der Berücksichtigung von Prozessbedingungen ( $T_{a, \min}$  und  $T_{a, \max} + 20 \text{ K}$ ).
- Bei explosionsfähiger Atmosphäre: Elektrischen Anschluss des Versorgungsstromkreises nicht unter Spannung trennen.

**Verwendung von Steckern und Blindstopfen**

- Nur Anschlussstecker  $M12 \times 1$  verwenden, die für den Anwendungsfall geeignet und bescheinigt sind. Auswahlkriterien nach IEC/EN 60079-14 beachten.
- Die Zuhörkabel und -Adapter mit den Bestellnummern 50107895 und 71703755 sind nicht für den Einsatz in explosionsgefährdeten Bereichen vorgesehen und dürfen nicht in solchen Bereichen verwendet werden.
- Nicht benutzte Anschlüsse mit Blindstopfen verschließen, die für die Anwendung geeignet sind. Transportverschlussstopfen aus Kunststoff erfüllen diese Anforderung nicht und müssen deshalb bei der Installation ausgetauscht werden.
- Um den Gehäuseschutz zu gewährleisten, die Anschlussstecker und Blindstopfen fest anziehen.
- Das Gerät muss so installiert werden, dass die Stecker vor mechanischen Einwirkungen geschützt sind.

**Potenzialausgleich**

- Gerät in den örtlichen Potenzialausgleich einbeziehen.
- Bei vorschriftsmäßiger Erdverbindung über die Rohrleitung kann der Messaufnehmer alternativ über die Rohrleitung in den Potenzialausgleich einbezogen werden.

**Temperaturtabellen****Minimale Umgebungstemperatur**

$$T_{a, \min} = -25 \text{ °C}$$

**Maximale Umgebungstemperatur**

$T_{a, \max} = +60 \text{ °C}$  in Abhängigkeit von Temperaturklasse, der maximalen Messstofftemperatur und gerätespezifischen Merkmalen. Siehe dazu die entsprechenden Temperaturtabellen.

**Minimale Messstofftemperatur**

$$T_{m, \min} = -40 \text{ °C}$$

### Maximale Messstofftemperatur

$T_{m, \max}$  variiert in Abhängigkeit von Temperaturklasse, der maximalen Umgebungstemperatur und gerätespezifischen Merkmalen. Siehe dazu die entsprechenden Temperaturtabellen.

DN	$T_{a, \max}$ [°C]	$T_{m, \max}$ [°C]				
		T5 [100 °C]	T4 [135 °C]	T3 [200 °C]	T2 [300 °C]	T1 [450 °C]
01...04	60	70	120	120	150	150
08...40	60	100	135	150	150	150

### Anschlusswerte: Signalstromkreise

Die nachfolgenden Tabellen enthalten Angaben, die vom Messumformertyp und der jeweiligen Ein- und Ausgangsbelegung abhängig sind. Nachfolgende Angaben mit jenen auf dem Typenschild des Messumformers vergleichen.

### Verfügbare Gerätestecker

*Geräteausführung: 2 Impuls-/Frequenz-/Schaltausgänge*

Bestellmerkmal "Ausgang, Eingang", Option AA:  
2 Impuls-/Frequenz-/Schaltausgänge

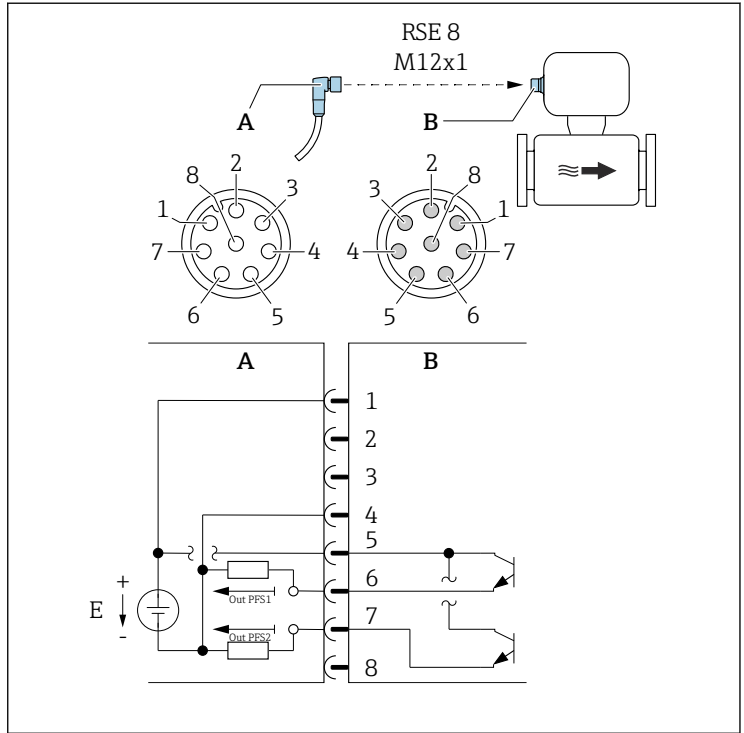

A0054873

**1 Anschluss am Gerät**

A Kupplung: Versorgungsspannung, Imp./-Freq./Schaltausgang

B Stecker: Versorgungsspannung, Imp./-Freq./Schaltausgang

E SELV/PELV begrenzte Energieversorgung

1...8 Pinbelegung

**Pinbelegung**

Anschluss: Kupplung (A) – Stecker (B)		
Pin	Belegung	
1	L+	Versorgungsspannung
2	+	Service-Schnittstelle RX
3	+	Service-Schnittstelle TX
4	L-	Versorgungsspannung
5	+	Impuls-/Frequenz-/Schaltausgang 1 und 2
6	-	Impuls-/Frequenz-/Schaltausgang 1

Anschluss: Kupplung (A) – Stecker (B)		
Pin	Belegung	
7	-	Impuls-/Frequenz-/Schaltausgang 2
8	-	Service-Schnittstelle GND

Geräteausführung: IO-Link, 1 Impuls-/Frequenz-/Schaltausgang

Bestellmerkmal "Ausgang, Eingang", Option FA:

IO-Link, 1 Impuls-/Frequenz-/Schaltausgang

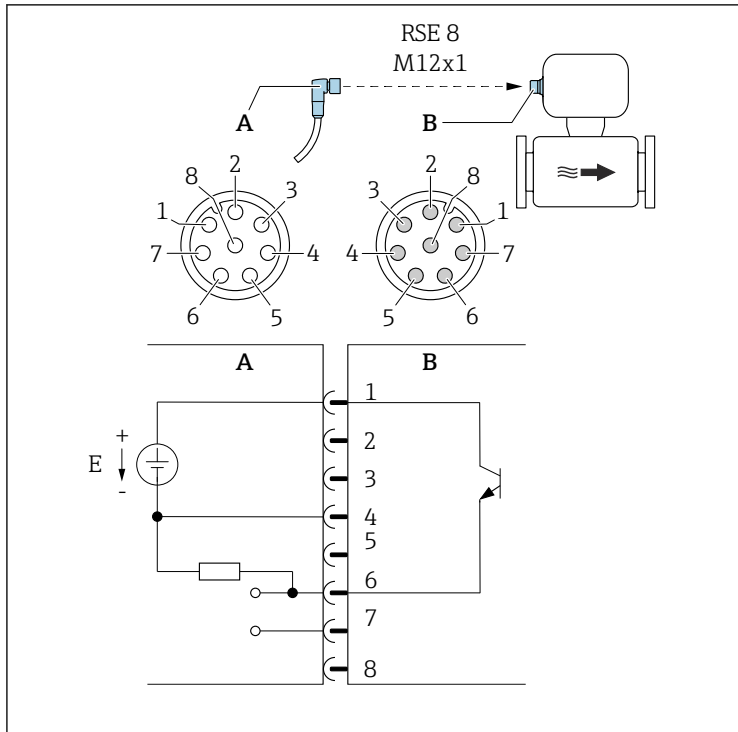

A0053318

## 2 Anschluss am Gerät

A Kupplung: Versorgungsspannung, Imp.-/Freq.-/Schaltausgang

B Stecker: Versorgungsspannung, Imp.-/Freq.-/Schaltausgang

E SELV/PELV begrenzte Energieversorgung

1...8 Pinbelegung

*Pinbelegung*

Anschluss: Kupplung (A) – Stecker (B)		
Pin	Belegung	
1	L+	Versorgungsspannung
2	+	Service-Schnittstelle RX
3	+	Service-Schnittstelle TX
4	L-	Versorgungsspannung
5	Nicht belegt	
6	-	Impuls-/Frequenz-/Schaltausgang DQ
7	-	IO-Link Kommunikationssignal C/Q
8	-	Service-Schnittstelle GND



Die Pinbelegung weicht vom IO-Link Standard ab, um die Kompatibilität mit früheren Geräteversionen und Installationen zu ermöglichen.

*Geräteausführung: Modbus RS485, 2 Schaltausgänge (Batch), 1 Statusausgang, 1 Statuseingang*

Bestellmerkmal "Ausgang, Eingang", Option MD:  
 Modbus RS485, 2 Schaltausgänge (Batch), 1 Statusausgang, 1 Statuseingang

Variante 1: Stauseingang über Anschluss A/B

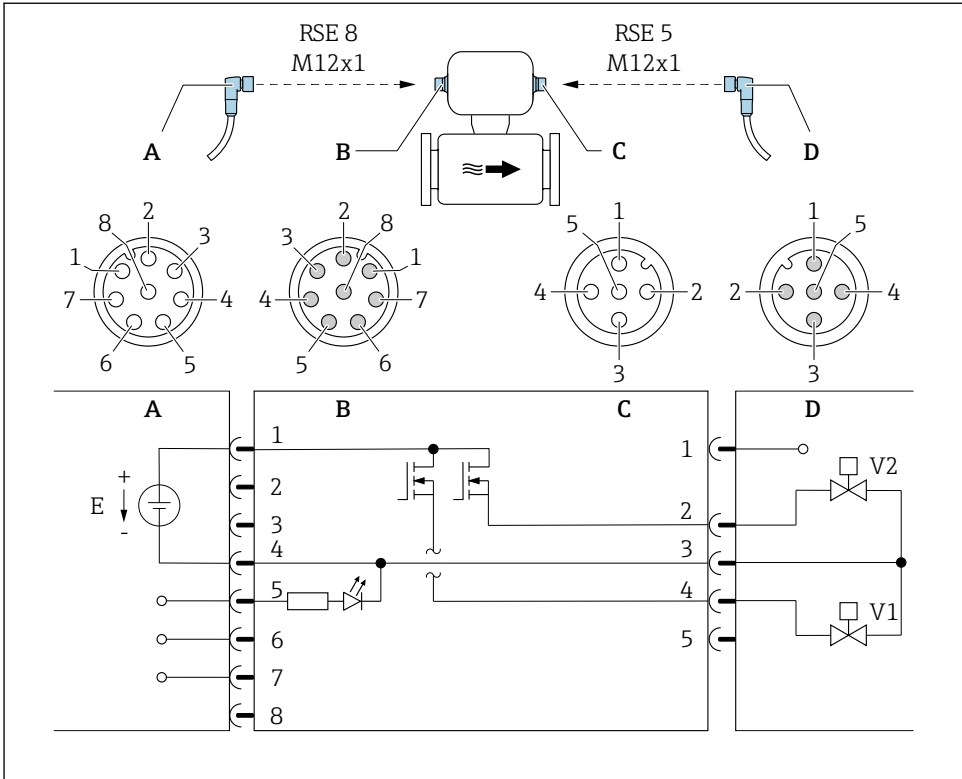

A0053319

3 Anschluss am Gerät

- A Kupplung: Versorgungsspannung, Modbus RS485, Stauseingang
- B Stecker: Versorgungsspannung, Modbus RS485, Stauseingang
- C Kupplung: Schaltausgang (Batch)
- D Stecker: Schaltausgang (Batch)
- E SELV/PELV begrenzte Energieversorgung
- V1 Ventil (Batch), Stufe 1
- V2 Ventil (Batch), Stufe 2
- 1...8 Pinbelegung

Variante 2: Statusausgang über Anschluss A/B

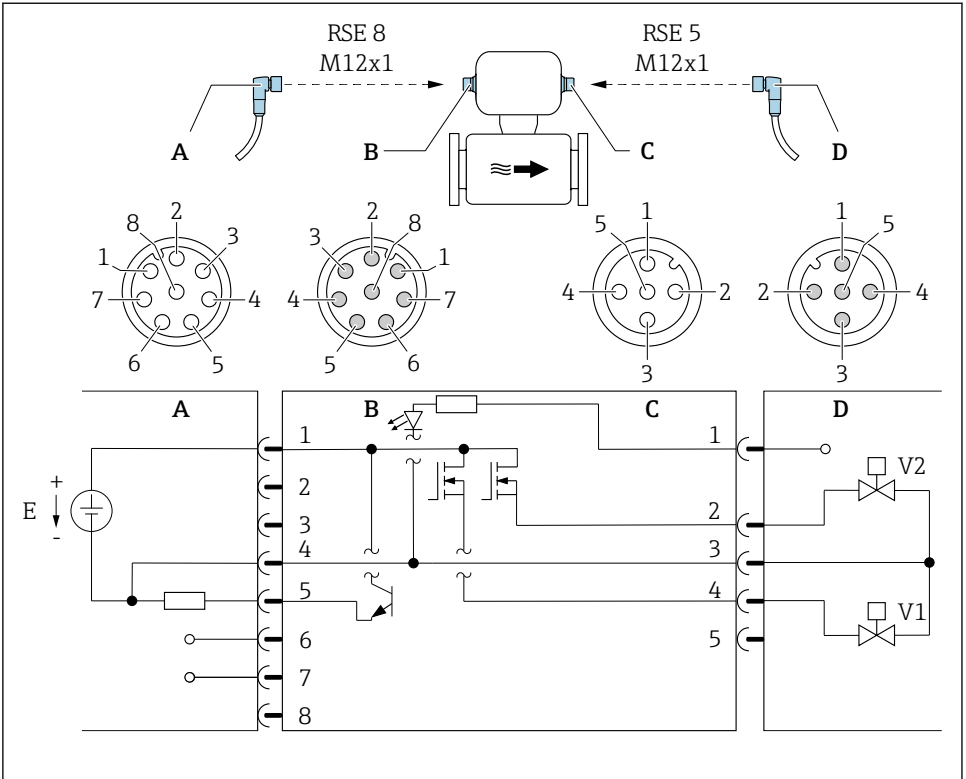

A0053323

4 Anschluss am Gerät

- A Kupplung: Versorgungsspannung, Modbus RS485, Statusausgang
- B Stecker: Versorgungsspannung, Modbus RS485, Statusausgang
- C Kupplung: Schaltausgang (Batch), Statuseingang
- D Stecker: Schaltausgang (Batch), Statuseingang
- E SELV/PELV begrenzte Energieversorgung
- V1 Ventil (Batch), Stufe 1
- V2 Ventil (Batch), Stufe 2
- 1...8 Pinbelegung

*Pinbelegung*

Anschluss: Kupplung (A) – Stecker (B)			Anschluss: Kupplung (C) – Stecker (D)		
Pin	Belegung		Pin	Belegung	
1	L+	Versorgungsspannung	1	+	Statuseingang
2	+	Service-Schnittstelle RX	2	+	Schaltausgang (Batch) 2
3	+	Service-Schnittstelle TX	3	-	Schaltausgang (Batch) 1 und 2, Statuseingang
4	L-	Versorgungsspannung	4	+	Schaltausgang (Batch) 1
5	+	Statusausgang/ Statuseingang <sup>1)</sup>	5	Nicht belegt	
6	+	Modbus RS485			
7	-	Modbus RS485			
8	-	Service-Schnittstelle GND			

- 1) Die Funktionalität des Statuseingangs und des Statusausgangs ist nicht gleichzeitig möglich.

**Leistungsaufnahme**

2,5 W (ohne Ausgänge)









71645086

[www.addresses.endress.com](http://www.addresses.endress.com)

---