

# Manuel de mise en service

## **Proline Promass A 300**

### **Ethernet/IP**

Débitmètre Coriolis

**EtherNet/IP**

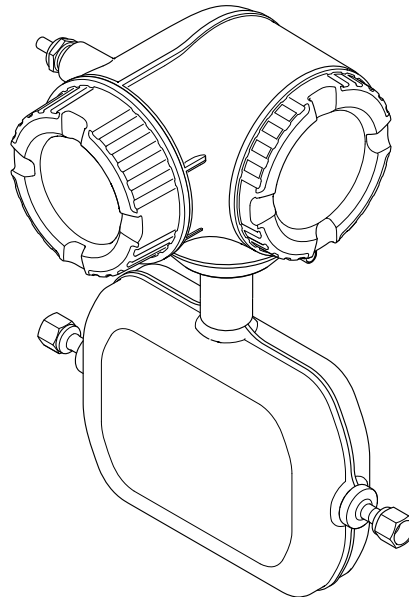

- Veiller à conserver le document à un endroit sûr de manière à ce qu'il soit toujours accessible lors des travaux sur ou avec l'appareil.
- Afin d'éviter tout risque pour les personnes ou l'installation, lire soigneusement le chapitre "Consignes de sécurité de base" ainsi que toutes les autres consignes de sécurité de ce document spécifiques aux procédures de travail.
- Le fabricant se réserve le droit de modifier les caractéristiques techniques sans avis préalable. Consulter Endress+Hauser pour obtenir les informations actuelles et les éventuelles mises à jour du présent manuel.

## Sommaire

|          |  |           |          |  |           |
|----------|--|-----------|----------|--|-----------|
| <b>1</b> | <b>Informations relatives au document</b> . . . . .                      | <b>6</b>  | <b>6</b> | <b>Montage</b> . . . . .   | <b>21</b> |
| 1.1      | Fonction du document . . . . .   | 6         | 6.1      | Exigences liées au montage . . . . .   | 21        |
| 1.2      | Symboles . . . . .   | 6         | 6.1.1    | Position de montage . . . . .  | 21        |
| 1.2.1    | Symboles d'avertissement . . . . .                                       | 6         | 6.1.2    | Exigences en matière d'environnement et de process . . . . .                   | 23        |
| 1.2.2    | Symboles électriques . . . . .   | 6         | 6.1.3    | Instructions de montage spéciales . . . . .                                    | 24        |
| 1.2.3    | Symboles spécifiques à la communication . . . . .                        | 6         | 6.2      | Montage de l'appareil de mesure . . . . .                                      | 28        |
| 1.2.4    | Symboles d'outils . . . . .  | 7         | 6.2.1    | Outils nécessaires . . . . .   | 28        |
| 1.2.5    | Symboles pour certains types d'information . . . . .                     | 7         | 6.2.2    | Préparation de l'appareil de mesure . . . . .                                  | 28        |
| 1.2.6    | Symboles utilisés dans les graphiques . . . . .                          | 7         | 6.2.3    | Montage de l'appareil de mesure . . . . .                                      | 28        |
| 1.3      | Documentation . . . . .  | 8         | 6.2.4    | Rotation du boîtier de transmetteur . . . . .                                  | 29        |
| 1.4      | Marques déposées . . . . .   | 8         | 6.2.5    | Rotation du module d'affichage . . . . .                                       | 30        |
| <b>2</b> | <b>Consignes de sécurité</b> . . . . .                                   | <b>9</b>  | 6.3      | Contrôle du montage . . . . .  | 31        |
| 2.1      | Exigences imposées au personnel . . . . .                                | 9         | <b>7</b> | <b>Raccordement électrique</b> . . . . .                                       | <b>32</b> |
| 2.2      | Utilisation conforme . . . . .   | 9         | 7.1      | Sécurité électrique . . . . .  | 32        |
| 2.3      | Sécurité sur le lieu de travail . . . . .                                | 10        | 7.2      | Exigences de raccordement . . . . .  | 32        |
| 2.4      | Sécurité de fonctionnement . . . . .                                     | 10        | 7.2.1    | Outils nécessaires . . . . .   | 32        |
| 2.5      | Sécurité du produit . . . . .  | 11        | 7.2.2    | Exigences relatives au câble de raccordement . . . . .                         | 32        |
| 2.6      | Sécurité informatique . . . . .  | 11        | 7.2.3    | Affectation des bornes . . . . .   | 35        |
| 2.7      | Sécurité informatique spécifique à l'appareil . . . . .                  | 11        | 7.2.4    | Connecteurs d'appareil disponibles pour Proline 300 . . . . .                  | 35        |
| 2.7.1    | Protection de l'accès via protection en écriture du hardware . . . . .   | 11        | 7.2.5    | Affectation des broches du connecteur d'appareil . . . . .                     | 35        |
| 2.7.2    | Protection de l'accès via un mot de passe . . . . .                      | 12        | 7.2.6    | Préparation de l'appareil . . . . .  | 36        |
| 2.7.3    | Accès via serveur web . . . . .  | 12        | 7.3      | Raccordement de l'appareil . . . . .   | 36        |
| 2.7.4    | Accès via l'interface service (port 2) : CDI-RJ45 . . . . .              | 13        | 7.3.1    | Raccordement du transmetteur . . . . .   | 36        |
| <b>3</b> | <b>Description du produit</b> . . . . .                                  | <b>14</b> | 7.3.2    | Intégration du transmetteur dans un réseau . . . . .                           | 39        |
| 3.1      | Construction du produit . . . . .  | 14        | 7.3.3    | Raccordement du module d'affichage et de configuration séparé DKX001 . . . . . | 41        |
| <b>4</b> | <b>Réception des marchandises et identification du produit</b> . . . . . | <b>15</b> | 7.4      | Compensation de potentiel . . . . .  | 41        |
| 4.1      | Réception des marchandises . . . . .                                     | 15        | 7.4.1    | Exigences . . . . .  | 41        |
| 4.2      | Identification du produit . . . . .                                      | 15        | 7.5      | Instructions de raccordement spéciales . . . . .                               | 42        |
| 4.2.1    | Plaque signalétique du transmetteur . . . . .                            | 16        | 7.5.1    | Exemples de raccordement . . . . .   | 42        |
| 4.2.2    | Plaque signalétique du capteur . . . . .                                 | 17        | 7.6      | Réglages hardware . . . . .  | 44        |
| 4.2.3    | Symboles sur l'appareil . . . . .  | 18        | 7.6.1    | Réglage de l'adresse d'appareil . . . . .                                      | 44        |
| <b>5</b> | <b>Stockage et transport</b> . . . . .                                   | <b>19</b> | 7.6.2    | Activation de l'adresse IP par défaut . . . . .                                | 45        |
| 5.1      | Conditions de stockage . . . . .   | 19        | 7.7      | Garantir l'indice de protection . . . . .                                      | 45        |
| 5.2      | Transport du produit . . . . .   | 19        | 7.8      | Contrôle du raccordement . . . . .   | 46        |
| 5.2.1    | Appareils de mesure sans anneaux de suspension . . . . .                 | 19        | <b>8</b> | <b>Options de configuration</b> . . . . .                                      | <b>47</b> |
| 5.2.2    | Appareils de mesure avec anneaux de suspension . . . . .                 | 20        | 8.1      | Aperçu des options de configuration . . . . .                                  | 47        |
| 5.2.3    | Transport avec un chariot élévateur . . . . .                            | 20        | 8.2      | Structure et principe de fonctionnement du menu de configuration . . . . .     | 48        |
| 5.3      | Mise au rebut de l'emballage . . . . .                                   | 20        | 8.2.1    | Structure du menu de configuration . . . . .                                   | 48        |
|          |  |           | 8.2.2    | Philosophie de configuration . . . . .   | 49        |
|          |  |           | 8.3      | Accès au menu de configuration via afficheur local . . . . .                   | 50        |
|          |  |           | 8.3.1    | Affichage opérationnel . . . . .   | 50        |
|          |  |           | 8.3.2    | Vue navigation . . . . .   | 53        |
|          |  |           | 8.3.3    | Vue d'édition . . . . .  | 55        |
|          |  |           | 8.3.4    | Éléments de configuration . . . . .  | 57        |

|           |   |           |           |  |            |
|-----------|---|-----------|-----------|--|------------|
| 8.3.5     | Ouverture du menu contextuel . . . . .                                      | 57        | 10.5.9    | Configuration de la sortie impulsion/<br>fréquence/tor . . . . .             | 108        |
| 8.3.6     | Navigation et sélection dans une<br>liste . . . . .                         | 59        | 10.5.10   | Configuration de la sortie relais . . . . .                                  | 115        |
| 8.3.7     | Accès direct au paramètre . . . . .   | 59        | 10.5.11   | Configuration de l'afficheur local . . . . .                                 | 118        |
| 8.3.8     | Affichage des textes d'aide . . . . .                                       | 60        | 10.5.12   | Configuration de la suppression des<br>débits de fuite . . . . .             | 121        |
| 8.3.9     | Modification des paramètres . . . . .                                       | 60        | 10.5.13   | Détection de tube partiellement<br>rempli . . . . .                          | 122        |
| 8.3.10    | Rôles utilisateur et leurs droits<br>d'accès . . . . .                      | 61        | 10.6      | Configuration avancée . . . . .  | 123        |
| 8.3.11    | Désactivation de la protection en<br>écriture via un code d'accès . . . . . | 61        | 10.6.1    | Utilisation du paramètre pour entrer<br>le code d'accès . . . . .            | 124        |
| 8.3.12    | Activer et désactiver le verrouillage<br>des touches . . . . .              | 62        | 10.6.2    | Variables de process calculées . . . . .                                     | 124        |
| 8.4       | Accès au menu de configuration via le<br>navigateur web . . . . .           | 62        | 10.6.3    | Exécution d'un ajustage capteur . . . . .                                    | 125        |
| 8.4.1     | Étendue des fonctions . . . . .   | 62        | 10.6.4    | Configuration du totalisateur . . . . .                                      | 129        |
| 8.4.2     | Prérequis . . . . .   | 63        | 10.6.5    | Réalisation de configurations<br>étendues de l'affichage . . . . .           | 131        |
| 8.4.3     | Raccordement de l'appareil . . . . .  | 64        | 10.6.6    | Configuration WLAN . . . . .   | 134        |
| 8.4.4     | Connexion . . . . .   | 67        | 10.6.7    | Gestion de la configuration . . . . .  | 136        |
| 8.4.5     | Interface utilisateur . . . . .   | 68        | 10.6.8    | Utilisation des paramètres pour<br>l'administration de l'appareil . . . . .  | 137        |
| 8.4.6     | Désactivation du serveur web . . . . .                                      | 69        | 10.7      | Simulation . . . . .   | 139        |
| 8.4.7     | Déconnexion . . . . .   | 69        | 10.8      | Protection des réglages contre l'accès non<br>autorisé . . . . .             | 142        |
| 8.5       | Configuration via l'application SmartBlue . . . . .                         | 70        | 10.8.1    | Protection en écriture via code<br>d'accès . . . . .                         | 142        |
| 8.6       | Accès au menu de configuration via l'outil de<br>configuration . . . . .    | 71        | 10.8.2    | Protection en écriture via<br>commutateur de verrouillage . . . . .          | 143        |
| 8.6.1     | Raccordement de l'outil de<br>configuration . . . . .                       | 71        | <b>11</b> | <b>Configuration . . . . .</b>   | <b>145</b> |
| 8.6.2     | FieldCare . . . . .   | 75        | 11.1      | Lecture de l'état de verrouillage de l'appareil . . . . .                    | 145        |
| 8.6.3     | DeviceCare . . . . .  | 76        | 11.2      | Définition de la langue de programmation . . . . .                           | 145        |
| <b>9</b>  | <b>Intégration système . . . . .</b>  | <b>77</b> | 11.3      | Configuration de l'afficheur . . . . .                                       | 145        |
| 9.1       | Aperçu des fichiers de description d'appareil . . . . .                     | 77        | 11.4      | Lecture des valeurs mesurées . . . . .                                       | 145        |
| 9.1.1     | Données relatives aux versions de<br>l'appareil . . . . .                   | 77        | 11.4.1    | Sous-menu "Variables mesurées" . . . . .                                     | 146        |
| 9.1.2     | Outils de configuration . . . . .   | 77        | 11.4.2    | Sous-menu "Totalisateur" . . . . .   | 148        |
| 9.2       | Aperçu des fichiers système . . . . .                                       | 77        | 11.4.3    | Sous-menu "Valeurs d'entrées" . . . . .                                      | 149        |
| 9.3       | Intégration de l'appareil dans le système . . . . .                         | 78        | 11.4.4    | Valeur de sortie . . . . .   | 150        |
| 9.4       | Transmission cyclique des données . . . . .                                 | 78        | 11.5      | Adaptation de l'appareil aux conditions de<br>process . . . . .              | 152        |
| 9.4.1     | Modèle de bloc . . . . .  | 78        | 11.6      | Remise à zéro du totalisateur . . . . .                                      | 152        |
| 9.4.2     | Groupes d'entrée et de sortie . . . . .                                     | 79        | 11.6.1    | Étendue des fonctions du paramètre<br>"Contrôle totalisateur" . . . . .      | 153        |
| 9.5       | Informations diagnostic via EtherNet/IP . . . . .                           | 90        | 11.6.2    | Étendue des fonctions du paramètre<br>"RAZ tous les totalisateurs" . . . . . | 153        |
| <b>10</b> | <b>Mise en service . . . . .</b>  | <b>94</b> | 11.7      | Affichage de l'historique des valeurs<br>mesurées . . . . .                  | 153        |
| 10.1      | Contrôle du montage et contrôle du<br>raccordement . . . . .                | 94        | <b>12</b> | <b>Diagnostic et suppression des<br/>défauts . . . . .</b>                   | <b>157</b> |
| 10.2      | Mise sous tension de l'appareil de mesure . . . . .                         | 94        | 12.1      | Suppression générale des défauts . . . . .                                   | 157        |
| 10.3      | Connexion via FieldCare . . . . .   | 94        | 12.2      | Informations de diagnostic via LED . . . . .                                 | 159        |
| 10.4      | Réglage de la langue d'interface . . . . .                                  | 94        | 12.2.1    | Transmetteur . . . . .   | 159        |
| 10.5      | Configuration de l'appareil . . . . .                                       | 95        | 12.3      | Informations de diagnostic sur l'afficheur<br>local . . . . .                | 161        |
| 10.5.1    | Définition de la désignation du point<br>de mesure . . . . .                | 96        | 12.3.1    | Message de diagnostic . . . . .  | 161        |
| 10.5.2    | Réglage des unités système . . . . .  | 96        | 12.3.2    | Appel d'actions correctives . . . . .  | 163        |
| 10.5.3    | Configuration de l'interface de<br>communication . . . . .                  | 98        |           |  |            |
| 10.5.4    | Sélection et réglage du produit . . . . .                                   | 100       |           |  |            |
| 10.5.5    | Affichage de la configuration E/S . . . . .                                 | 102       |           |  |            |
| 10.5.6    | Configuration de l'entrée courant . . . . .                                 | 102       |           |  |            |
| 10.5.7    | Configuration de l'entrée état . . . . .                                    | 104       |           |  |            |
| 10.5.8    | Configuration de la sortie courant . . . . .                                | 104       |           |  |            |

|           |   |            |                        |   |            |
|-----------|---|------------|------------------------|---|------------|
| 12.4      | Informations de diagnostic dans le navigateur web . . . . .           | 163        | 15.3                   | Accessoires spécifiques à la maintenance . . .                  | 192        |
| 12.4.1    | Options de diagnostic . . . . .                                       | 163        | 15.4                   | Composants système . . . . .                                    | 192        |
| 12.4.2    | Appel d'actions correctives . . . . .                                 | 164        | <b>16</b>              | <b>Caractéristiques techniques . . . . .</b>                    | <b>194</b> |
| 12.5      | Informations de diagnostic dans FieldCare ou DeviceCare . . . . .     | 165        | 16.1                   | Domaine d'application . . . . .                                 | 194        |
| 12.5.1    | Options de diagnostic . . . . .                                       | 165        | 16.2                   | Principe de fonctionnement et architecture du système . . . . . | 194        |
| 12.5.2    | Accès aux mesures correctives . . . . .                               | 166        | 16.3                   | Entrée . . . . .  | 195        |
| 12.6      | Informations de diagnostic via l'interface de communication . . . . . | 166        | 16.4                   | Sortie . . . . .  | 197        |
| 12.6.1    | Lire l'information de diagnostic . . . . .                            | 166        | 16.5                   | Alimentation électrique . . . . .                               | 202        |
| 12.7      | Adaptation des informations de diagnostic . . . . .                   | 166        | 16.6                   | Performances . . . . .  | 204        |
| 12.7.1    | Adaptation du comportement de diagnostic . . . . .                    | 166        | 16.7                   | Montage . . . . .   | 208        |
| 12.8      | Aperçu des informations de diagnostic . . . . .                       | 167        | 16.8                   | Environnement . . . . .   | 208        |
| 12.8.1    | Diagnostic du capteur . . . . .                                       | 167        | 16.9                   | Process . . . . .   | 209        |
| 12.8.2    | Diagnostic de l'électronique . . . . .                                | 168        | 16.10                  | Construction mécanique . . . . .                                | 212        |
| 12.8.3    | Diagnostic de la configuration . . . . .                              | 172        | 16.11                  | Interface utilisateur . . . . .                                 | 215        |
| 12.8.4    | Diagnostic du process . . . . .                                       | 177        | 16.12                  | Certificats et agréments . . . . .                              | 220        |
| 12.9      | Messages de diagnostic en cours . . . . .                             | 180        | 16.13                  | Packs application . . . . .                                     | 223        |
| 12.10     | Liste de diagnostic . . . . .   | 181        | 16.14                  | Accessoires . . . . .   | 225        |
| 12.11     | Journal d'événements . . . . .  | 181        | 16.15                  | Documentation . . . . .   | 225        |
| 12.11.1   | Consulter le journal des événements . . . . .                         | 181        | <b>Index . . . . .</b> | <b>227</b>  |            |
| 12.11.2   | Filtrage du journal événements . . . . .                              | 182        |                        |   |            |
| 12.11.3   | Aperçu des événements d'information . . . . .                         | 182        |                        |   |            |
| 12.12     | Réinitialisation de l'appareil . . . . .                              | 184        |                        |   |            |
| 12.12.1   | Étendue des fonctions du paramètre "Reset appareil" . . . . .         | 184        |                        |   |            |
| 12.13     | Informations sur l'appareil . . . . .                                 | 184        |                        |   |            |
| 12.14     | Historique du firmware . . . . .                                      | 186        |                        |   |            |
| <b>13</b> | <b>Maintenance . . . . .</b>  | <b>187</b> |                        |   |            |
| 13.1      | Travaux de maintenance . . . . .                                      | 187        |                        |   |            |
| 13.1.1    | Nettoyage . . . . .   | 187        |                        |   |            |
| 13.2      | Outils de mesure et de test . . . . .                                 | 187        |                        |   |            |
| 13.3      | Services de maintenance . . . . .                                     | 187        |                        |   |            |
| <b>14</b> | <b>Réparation . . . . .</b>   | <b>188</b> |                        |   |            |
| 14.1      | Généralités . . . . .   | 188        |                        |   |            |
| 14.1.1    | Concept de réparation et de transformation . . . . .                  | 188        |                        |   |            |
| 14.1.2    | Remarques relatives à la réparation et à la transformation . . . . .  | 188        |                        |   |            |
| 14.2      | Pièces de rechange . . . . .  | 188        |                        |   |            |
| 14.3      | Services de réparation . . . . .                                      | 188        |                        |   |            |
| 14.4      | Retour de matériel . . . . .  | 188        |                        |   |            |
| 14.5      | Mise au rebut . . . . .   | 189        |                        |   |            |
| 14.5.1    | Démontage de l'appareil de mesure . . . . .                           | 189        |                        |   |            |
| 14.5.2    | Mise au rebut de l'appareil de mesure . . . . .                       | 189        |                        |   |            |
| <b>15</b> | <b>Accessoires . . . . .</b>  | <b>190</b> |                        |   |            |
| 15.1      | Accessoires spécifiques à l'appareil . . . . .                        | 190        |                        |   |            |
| 15.1.1    | Pour le transmetteur . . . . .  | 190        |                        |   |            |
| 15.1.2    | Pour le capteur . . . . .   | 191        |                        |   |            |
| 15.2      | Accessoires spécifiques à la communication . . . . .                  | 191        |                        |   |            |

# 1 Informations relatives au document

## 1.1 Fonction du document

Le présent manuel de mise en service contient toutes les informations nécessaires aux différentes phases du cycle de vie de l'appareil : de l'identification du produit, de la réception des marchandises et du stockage au dépannage, à la maintenance et à la mise au rebut en passant par le montage, le raccordement, la configuration et la mise en service.

## 1.2 Symboles

### 1.2.1 Symboles d'avertissement

#### **DANGER**

Ce symbole signale une situation dangereuse. Si cette situation n'est pas évitée, cela entraînera des blessures graves ou mortelles.

#### **AVERTISSEMENT**

Ce symbole signale une situation potentiellement dangereuse. Si cette situation n'est pas évitée, cela peut entraîner des blessures graves ou mortelles.





#### **ATTENTION**

Ce symbole signale une situation potentiellement dangereuse. Si cette situation n'est pas évitée, cela peut entraîner des blessures mineures ou moyennes.



#### **AVIS**



Ce symbole signale une situation potentiellement dangereuse. Si cette situation n'est pas évitée, le produit ou un objet situé à proximité peut être endommagé.

### 1.2.2 Symboles électriques



| Symbole   | Signification  |
|---|--|
|  | Courant continu  |
|  | Courant alternatif   |
|  | Courant continu et alternatif  |
|  | <b>Borne de terre</b><br>Une borne qui, dans la mesure où l'opérateur est concerné, est mise à la terre via un système de mise à la terre.   |
|  | <b>Terre de protection (PE)</b><br>Les bornes de terre doivent être raccordées à la terre avant de réaliser d'autres raccordements.<br><br>Les bornes de terre se trouvent à l'intérieur et à l'extérieur de l'appareil : <ul style="list-style-type: none"> <li>▪ Borne de terre intérieure : la terre de protection est raccordée au réseau électrique.</li> <li>▪ Borne de terre extérieure : l'appareil est raccordé au système de mise à la terre de l'installation.</li> </ul> |

### 1.2.3 Symboles spécifiques à la communication



| Symbole   | Signification   |
|---|---|
|  | <b>Wireless Local Area Network (WLAN)</b><br>Communication via un réseau local sans fil |
|  | <b>LED</b><br>La LED est éteinte.   |

| Symbole   | Signification                     |
|---|-----------------------------------|
|  | <b>LED</b><br>La LED est allumée. |
|  | <b>LED</b><br>La LED clignote.    |





#### 1.2.4 Symboles d'outils



| Symbole   | Signification  |
|---|----------------|
|  | Tournevis plat |
|  | Clé à six pans |
|  | Clé plate      |

#### 1.2.5 Symboles pour certains types d'information

| Symbole   | Signification  |
|---|--|
|    | <b>Autorisé</b><br>Procédures, processus ou actions qui sont autorisés.    |
|   | <b>À préférer</b><br>Procédures, processus ou actions qui sont à préférer. |
|  | <b>Interdit</b><br>Procédures, processus ou actions qui sont interdits.    |
|  | <b>Conseil</b><br>Indique des informations complémentaires.                |
|  | Renvoi à la documentation  |
|  | Renvoi à la page   |
|  | Renvoi au graphique  |
|  | Remarque ou étape individuelle à respecter                                 |
|  | Série d'étapes   |
|  | Résultat d'une étape   |
|  | Aide en cas de problème  |
|  | Contrôle visuel  |

#### 1.2.6 Symboles utilisés dans les graphiques

| Symbole   | Signification   |
|---|-----------------|
|  | Repères         |
|  | Série d'étapes  |
|  | Vues            |
|  | Coupes          |
|  | Zone explosible |

| Symbole   | Signification                   |
|---|---------------------------------|
|  | Zone sûre (zone non explosible) |
|  | Sens d'écoulement               |

### 1.3 Documentation

 Pour une vue d'ensemble du champ d'application de la documentation technique associée, voir ci-dessous :

- *Device Viewer* ([www.endress.com/deviceviewer](http://www.endress.com/deviceviewer)) : entrer le numéro de série figurant sur la plaque signalétique
- *Endress+Hauser Operations App* : entrer le numéro de série figurant sur la plaque signalétique ou scanner le code matriciel figurant sur la plaque signalétique.

Les types de document suivants sont disponibles dans l'espace téléchargement du site web Endress+Hauser ([www.endress.com/downloads](http://www.endress.com/downloads)), selon la version de l'appareil :

| Type de document   | But et contenu du document  |
|--|---|
| Information technique (TI)                                   | <b>Aide à la planification pour l'appareil</b><br>Le document contient toutes les caractéristiques techniques de l'appareil et donne un aperçu des accessoires et autres produits pouvant être commandés pour l'appareil.   |
| Instructions condensées (KA)                                 | <b>Prise en main rapide</b><br>Les instructions condensées fournissent toutes les informations essentielles, de la réception des marchandises à la première mise en service.  |
| Manuel de mise en service (BA)                               | <b>Document de référence</b><br>Le manuel de mise en service contient toutes les informations nécessaires aux différentes phases du cycle de vie de l'appareil : de l'identification du produit, de la réception et du stockage, au montage, au raccordement, à la configuration et à la mise en service, en passant par la suppression des défauts, la maintenance et la mise au rebut.        |
| Description des paramètres de l'appareil (GP)                | <b>Ouvrage de référence pour les paramètres</b><br>Le document fournit une explication détaillée de chaque paramètre individuel. La description s'adresse à ceux qui travaillent avec l'appareil tout au long de son cycle de vie et effectuent des configurations spécifiques.   |
| Conseils de sécurité (XA)                                    | En fonction de l'agrément, des consignes de sécurité pour les équipements électriques en zone explosible sont également fournies avec l'appareil. Ceux-ci font partie intégrante du manuel de mise en service.<br> La plaque signalétique indique quels Conseils de sécurité (XA) s'appliquent à l'appareil. |
| Documentation complémentaire spécifique à l'appareil (SD/FY) | Toujours respecter scrupuleusement les instructions figurant dans la documentation complémentaire correspondante. La documentation complémentaire fait partie intégrante de la documentation de l'appareil.   |

### 1.4 Marques déposées

**Ethernet/IP™**

Marque déposée de ODVA, Inc.

**TRI-CLAMP®**

Marque déposée de Ladish & Co., Inc., Kenosha, USA

## 2 Consignes de sécurité

### 2.1 Exigences imposées au personnel

Le personnel chargé de l'installation, la mise en service, le diagnostic et la maintenance doit remplir les conditions suivantes :

- ▶ Le personnel qualifié et formé doit disposer d'une qualification qui correspond à cette fonction et à cette tâche.
- ▶ Etre habilité par le propriétaire / l'exploitant de l'installation.
- ▶ Etre familiarisé avec les réglementations nationales.
- ▶ Avant de commencer le travail, avoir lu et compris les instructions du présent manuel et de la documentation complémentaire ainsi que les certificats (selon l'application).
- ▶ Suivre les instructions et respecter les conditions de base.

Le personnel d'exploitation doit remplir les conditions suivantes :

- ▶ Etre formé et habilité par le propriétaire / l'exploitant de l'installation conformément aux exigences liées à la tâche.
- ▶ Suivre les instructions du présent manuel.

### 2.2 Utilisation conforme

#### Domaine d'application et produits mesurés

L'appareil de mesure décrit dans le présent manuel est uniquement destiné à la mesure du débit de liquides et de gaz.

Selon la version commandée, l'appareil est également capable de mesurer des produits explosibles, inflammables, toxiques et comburants.

Les appareils de mesure destinés à une utilisation en zone explosible dans les applications hygiéniques ou avec une pression augmentée, ce qui constitue un facteur de risque, portent un marquage spécial sur la plaque signalétique.

Afin de garantir un état irréprochable de l'appareil de mesure pendant la durée de service :

- ▶ Utiliser l'appareil en respectant scrupuleusement les données figurant sur la plaque signalétique ainsi que les conditions mentionnées dans le manuel et les documentations complémentaires.
- ▶ Vérifier à l'aide de la plaque signalétique si l'appareil commandé peut être utilisé pour l'usage prévu dans la zone soumise à agrément (p. ex. protection contre les risques d'explosion, directive sur les équipements sous pression).
- ▶ Utiliser l'appareil de mesure uniquement pour des produits contre lesquels les matériaux en contact avec le process sont suffisamment résistants.
- ▶ Respecter les gammes de pression et de température spécifiée.
- ▶ Respecter la gamme de température ambiante spécifiée.
- ▶ Protéger constamment l'appareil de mesure contre la corrosion due aux influences environnementales.

#### Utilisation non conforme

Une utilisation non conforme peut compromettre la sécurité. Le fabricant décline toute responsabilité quant aux dommages résultant d'une utilisation inappropriée ou non conforme à l'utilisation prévue.

#### **AVERTISSEMENT**

**Risque de rupture due à la présence de fluides corrosifs ou abrasifs et aux conditions ambiantes !**

- ▶ Vérifier la compatibilité du produit mesuré avec le capteur.
- ▶ Vérifier la résistance de l'ensemble des matériaux en contact avec le produit pendant le process.
- ▶ Respecter les gammes de pression et de température spécifiée.

**AVIS****Vérification en présence de cas limites :**

- ▶ Dans le cas de fluides corrosifs et/ou de produits de nettoyage spéciaux : Endress +Hauser se tient à votre disposition pour vous aider à déterminer la résistance à la corrosion des matériaux en contact avec le produit, mais décline cependant toute garantie ou responsabilité étant donné que d'infimes modifications de la température, de la concentration ou du degré d'encrassement en cours de process peuvent entraîner des différences significatives de la résistance à la corrosion.

**Risques résiduels****⚠ AVERTISSEMENT**

**Risque de brûlures par le chaud ou le froid ! L'utilisation de produits et d'électroniques à haute ou basse température peut produire des surfaces chaudes ou froides sur l'appareil.**

- ▶ Installer une protection adaptée pour empêcher tout contact.

**⚠ AVERTISSEMENT**

**Risque de rupture du boîtier en raison d'une rupture du tube de mesure !**

En cas de rupture d'un tube de mesure, la pression à l'intérieur du boîtier du capteur augmente en fonction de la pression de process.

- ▶ Utiliser un disque de rupture.

**⚠ AVERTISSEMENT**

**Danger dû à une fuite de produit !**

Pour les versions d'appareil avec disque de rupture : une fuite de produit sous pression peut provoquer des blessures ou des dégâts matériels.

- ▶ Prendre des mesures préventives afin d'éviter les blessures et les dégâts matériels si le disque de rupture est actionné.

## 2.3 Sécurité sur le lieu de travail

Lors des travaux sur et avec l'appareil :

- ▶ Porter l'équipement de protection individuelle requis conformément aux réglementations locales/nationales.

## 2.4 Sécurité de fonctionnement

Endommagement de l'appareil !

- ▶ N'utiliser l'appareil que dans un état technique parfait et sûr.
- ▶ L'exploitant est responsable du fonctionnement sans défaut de l'appareil.

**Transformations de l'appareil**

Toute modification non autorisée de l'appareil est interdite et peut entraîner des dangers imprévisibles !

- ▶ Si des transformations sont malgré tout nécessaires, consulter au préalable le fabricant.

**Réparation**

Afin de garantir la sécurité et la fiabilité de fonctionnement :

- ▶ N'effectuer des réparations de l'appareil que dans la mesure où elles sont expressément autorisées.
- ▶ Respecter les prescriptions nationales relatives à la réparation d'un appareil électrique.
- ▶ Utiliser exclusivement des pièces de rechange et des accessoires d'origine.

## 2.5 Sécurité du produit

Cet appareil à la pointe de la technologie est conçu et testé conformément aux bonnes pratiques d'ingénierie afin de répondre aux normes de sécurité opérationnelle. Il a quitté l'usine dans un état tel qu'il peut être utilisé en toute sécurité.

Il répond aux normes générales de sécurité et aux exigences légales. Il est également conforme aux directives de l'UE énumérées dans la déclaration UE de conformité spécifique à l'appareil. Le fabricant confirme cela en apposant le marquage CE.

## 2.6 Sécurité informatique

La garantie du fabricant n'est valable que si le produit est monté et utilisé comme décrit dans le manuel de mise en service. Le produit dispose de mécanismes de sécurité pour le protéger contre toute modification involontaire des réglages.

Des mesures de sécurité informatique, permettant d'assurer une protection supplémentaire du produit et de la transmission de données associée, doivent être mises en place par les exploitants eux-mêmes conformément à leurs normes de sécurité.

## 2.7 Sécurité informatique spécifique à l'appareil

L'appareil propose toute une série de fonctions spécifiques permettant de soutenir des mesures de protection du côté utilisateur. Ces fonctions peuvent être configurées par l'utilisateur et garantissent une meilleure sécurité en cours de fonctionnement si elles sont utilisées correctement. La liste suivante donne un aperçu des principales fonctions :

| Fonction/interface  | Réglage par défaut | Recommandation  |
|---|--------------------|---|
| Protection en écriture via commutateur de verrouillage hardware → 11                            | Non activée        | Sur une base individuelle après évaluation des risques                          |
| Code d'accès (s'applique également pour le login du serveur web ou la connexion FieldCare) → 12 | Non activé (0000)  | Attribuer un code d'accès personnalisé pendant la mise en service               |
| WLAN (option de commande dans le module d'affichage)  | Activée            | Sur une base individuelle après évaluation des risques                          |
| Mode de sécurité WLAN   | Activé (WPA2-PSK)  | Ne pas modifier   |
| Phrase de chiffrement WLAN (Mot de passe) → 12  | Numéro de série    | Affecter une phrase de chiffrement WLAN individuelle lors de la mise en service |
| Mode WLAN   | Point d'accès      | Sur une base individuelle après évaluation des risques                          |
| Serveur web → 12  | Activé             | Sur une base individuelle après évaluation des risques                          |
| Interface service CDI-RJ45 → 13   | Activée            | -   |

### 2.7.1 Protection de l'accès via protection en écriture du hardware

L'accès en écriture aux paramètres d'appareil via l'afficheur local, le navigateur web ou l'outil de configuration (p. ex. FieldCare, DeviceCare) peut être désactivé via un commutateur de protection en écriture (commutateur DIP sur le module électronique principal). Lorsque la protection en écriture du hardware est activée, les paramètres ne sont accessibles qu'en lecture.

À la livraison de l'appareil, la protection en écriture du hardware est désactivée → 143.

## 2.7.2 Protection de l'accès via un mot de passe

Différents mots de passe sont disponibles pour protéger l'accès en écriture aux paramètres de l'appareil ou accéder à l'appareil via l'interface WLAN.

- Code d'accès spécifique à l'utilisateur  
Protection de l'accès en écriture aux paramètres de l'appareil via l'afficheur local, le navigateur web ou l'outil de configuration (p. ex. FieldCare, DeviceCare). Les droits d'accès sont clairement réglementés par l'utilisation d'un code d'accès propre à l'utilisateur.
- Passphrase WLAN  
La clé de réseau protège une connexion entre une unité de configuration (p. ex. portable ou tablette) et l'appareil via l'interface WLAN qui peut être commandée en option.
- Mode infrastructure  
Lorsque l'appareil fonctionne en mode infrastructure, la phrase de chiffrement WLAN (WLAN passphrase) correspond à la phrase de chiffrement WLAN configurée du côté opérateur.

### Code d'accès spécifique à l'utilisateur

Afficheur local, navigateur web et outil de configuration (p. ex. FieldCare, DeviceCare)

- L'accès en écriture aux paramètres de l'appareil via l'afficheur local, le navigateur web ou l'outil de configuration (p. ex. FieldCare, DeviceCare) peut être protégé par le code d'accès modifiable, spécifique à l'utilisateur →  142.
- À la livraison, l'appareil ne dispose pas d'un code d'accès ; la valeur par défaut est 0000 (ouvert).

### Passphrase WLAN : Fonctionnement comme point d'accès WLAN

Une connexion entre une unité d'exploitation (par ex. portable ou tablette) et l'appareil via l'interface WLAN (→  73) qui peut être commandée en option, est protégée par la clé de réseau. L'authentification WLAN de la clé de réseau est conforme à la norme IEEE 802.11.

À la livraison, la clé de réseau est prédéfinie selon l'appareil. Elle peut être modifiée via le sous-menu **Paramètres WLAN** dans le paramètre **Passphrase WLAN** (→  135).

### Mode infrastructure

Une connexion entre l'appareil et le point d'accès WLAN est protégée par un identifiant SSID et une phrase de chiffrement du côté système. Pour l'accès, contacter l'administrateur système correspondant.

### Remarques générales sur l'utilisation des mots de passe

- Le code d'accès et la clé de réseau fournis avec l'appareil doivent être modifiés pendant la mise en service pour des raisons de sécurité.
- Lorsque vous définissez et gérez le code d'accès ou la clé de réseau, suivez les règles générales pour la création d'un mot de passe fort.
- L'utilisateur est responsable de la gestion et du bon traitement du code d'accès et de la clé de réseau.
- Pour plus d'informations sur la configuration du code d'accès ou la procédure à suivre en cas de perte du mot de passe, par exemple, voir "Protection en écriture via un code d'accès" →  142.

## 2.7.3 Accès via serveur web

Le serveur web intégré peut être utilisé pour commander et configurer l'appareil via un navigateur web →  62. La connexion est établie via l'interface service (CDI-RJ45), la borne de raccordement pour la transmission de signaux avec EtherNet/IP (connecteur RJ45) ou l'interface WLAN.

À la livraison de l'appareil, le serveur web est activé. Le serveur web peut être désactivé si nécessaire via le paramètre **Fonctionnalité du serveur web** (p. ex. après la mise en service).

Les informations sur l'appareil et son état peuvent être masquées sur la page de connexion. Cela évite tout accès non autorisé à ces informations.



Pour plus d'informations sur les paramètres de l'appareil, voir : Description des paramètres de l'appareil.

#### 2.7.4 Accès via l'interface service (port 2) : CDI-RJ45

L'appareil peut être connecté à un réseau via l'interface service. Les fonctions spécifiques à l'appareil garantissent un fonctionnement sûr de l'appareil dans un réseau.

Il est recommandé d'utiliser les normes industrielles et directives en vigueur, qui ont été définies par les comités de sécurité nationaux et internationaux, tels qu'IEC/ISA62443 ou l'IEEE. Cela comprend des mesures de sécurité organisationnelles comme l'attribution de droits d'accès ainsi que des mesures techniques comme la segmentation du réseau.



L'appareil peut être intégré dans une topologie en anneau. L'appareil est intégré via la borne de raccordement pour la transmission de signal, sortie 1 (port 1) et la borne de raccordement à l'interface service (port 2) → 40.



Pour plus d'informations sur le raccordement de transmetteurs avec agrément Ex de, voir le document séparé "Conseils de sécurité" (XA) relatif à l'appareil.

### 3 Description du produit

L'appareil se compose d'un transmetteur et d'un capteur.

L'appareil est disponible en version compacte :

Le transmetteur et le capteur forment une unité mécanique.

#### 3.1 Construction du produit

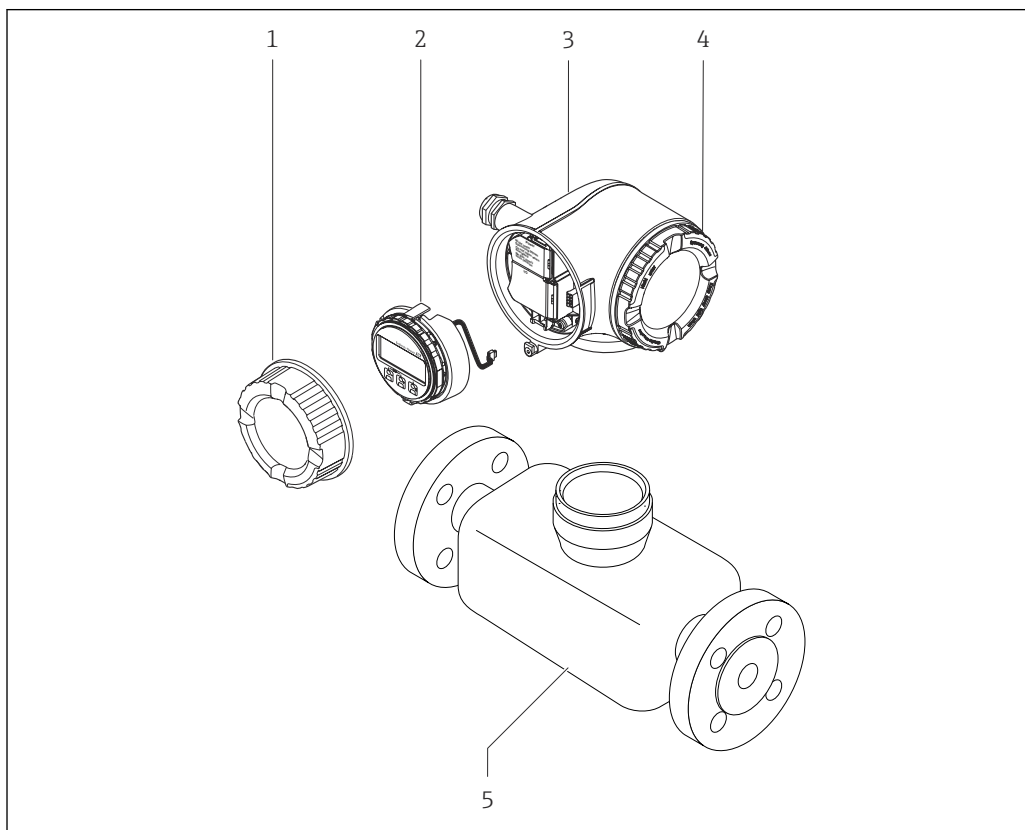

A0029586

☑ 1 Principaux composants d'un appareil de mesure

- 1 Couverture du compartiment de raccordement
- 2 Module d'affichage
- 3 Boîtier du transmetteur
- 4 Couverture du compartiment de l'électronique
- 5 Capteur

## 4 Réception des marchandises et identification du produit

### 4.1 Réception des marchandises

Dès réception de la livraison :

1. Vérifier que l'emballage n'est pas endommagé.
  - ↳ Signaler immédiatement tout dommage au fabricant.  
Ne pas installer des composants endommagés.
2. Vérifier le contenu de la livraison à l'aide du bordereau de livraison.
3. Comparer les données sur la plaque signalétique avec les spécifications de commande sur le bordereau de livraison.
4. Vérifier la documentation technique et tous les autres documents nécessaires, p. ex. certificats, pour s'assurer qu'ils sont complets.



Si l'une des conditions n'est pas remplie, contacter le fabricant.

### 4.2 Identification du produit

L'appareil peut être identifié de la manière suivante :

- Plaque signalétique
- Référence de commande avec détails des caractéristiques de l'appareil sur le bordereau de livraison
- Entrer les numéros de série figurant sur les plaques signalétiques dans *Device Viewer* ([www.endress.com/deviceviewer](http://www.endress.com/deviceviewer)) : toutes les informations sur l'appareil de mesure sont affichées.
- Entrer les numéros de série figurant sur les plaques signalétiques dans l'*Endress+Hauser Operations App* ou scanner le code DataMatrix figurant sur la plaque signalétique à l'aide de l'*Endress+Hauser Operations App* : toutes les informations sur l'appareil sont affichées.

Pour un aperçu de l'étendue de la documentation technique correspondant à l'appareil, voir ci-dessous :

- La "documentation supplémentaire standard relative à l'appareil" et les sections "Documentation complémentaire dépendant de l'appareil"
- *Device Viewer* : entrer le numéro de série figurant sur la plaque signalétique ([www.endress.com/deviceviewer](http://www.endress.com/deviceviewer))
- *Endress+Hauser Operations App* : entrer le numéro de série figurant sur la plaque signalétique ou scanner le code DataMatrix figurant sur la plaque signalétique.

### 4.2.1 Plaque signalétique du transmetteur

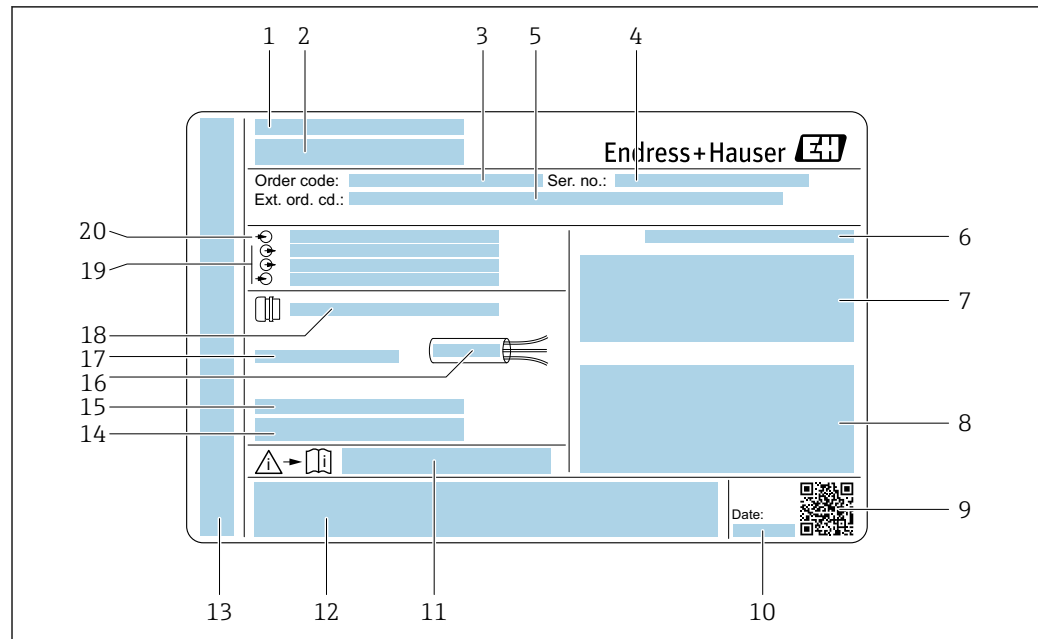

A0058872

2 Exemple d'une plaque signalétique de transmetteur

- 1 Fabricant / titulaire du certificat
- 2 Nom du transmetteur
- 3 Référence de commande
- 4 Numéro de série (Ser. no.)
- 5 Référence de commande étendue (Ext. ord. cd.)
- 6 Indice de protection
- 7 Espace réservé aux agréments : utilisation en zone explosible
- 8 Données de raccordement électrique : entrées et sorties disponibles
- 9 Code matriciel 2D
- 10 Date de fabrication : année-mois
- 11 Numéro de la documentation complémentaire relative à la sécurité
- 12 Espace réservé aux agréments et certificats : p. ex. marquage CE, symbole RCM
- 13 Espace réservé à l'indice de protection du compartiment de raccordement et de l'électronique lorsqu'il est utilisé en zone explosible
- 14 Version de firmware (FW) et révision de l'appareil (Dev. Rev.) au départ usine
- 15 Espace réservé aux informations supplémentaires dans le cas de produits spéciaux
- 16 Gamme de température autorisée pour le câble
- 17 Température ambiante autorisée ( $T_a$ )
- 18 Informations sur le presse-étoupe
- 19 Entrées et sorties disponibles, tension d'alimentation
- 20 Données de raccordement électrique : tension d'alimentation

## 4.2.2 Plaque signalétique du capteur



A0029199

3 Exemple d'une plaque signalétique de capteur

- 1 Nom du capteur
- 2 Fabricant / titulaire du certificat
- 3 Référence de commande
- 4 Numéro de série (Ser. no.)
- 5 Référence de commande étendue (Ext. ord. cd.)
- 6 Diamètre nominal du capteur ; diamètre nominal / pression nominale de la bride ; pression d'épreuve du capteur ; gamme de température du produit ; matériau du tube de mesure et du répartiteur ; informations spécifiques au capteur : p. ex. gamme de pression du boîtier de capteur, spécification de densité à large gamme (étalonnage spécial de la densité)
- 7 Informations d'agrément sur la protection antidéflagrante, la directive sur les équipements sous pression et l'indice de protection
- 8 Sens d'écoulement
- 9 Date de fabrication : année-mois
- 10 Code matriciel 2D
- 11 Numéro de la documentation complémentaire relative à la sécurité
- 12 Marquage CE, symbole RCM
- 13 Rugosité de surface
- 14 Température ambiante autorisée ( $T_a$ )



### Référence de commande

Le renouvellement de commande de l'appareil de mesure s'effectue par l'intermédiaire de la référence de commande (Order code).

#### Référence de commande étendue

- Le type d'appareil (racine du produit) et les spécifications de base (caractéristiques obligatoires) sont toujours indiqués.
- Parmi les spécifications optionnelles (caractéristiques facultatives), seules les spécifications pertinentes pour la sécurité et pour l'homologation sont indiquées (par ex. LA). Si d'autres spécifications optionnelles ont été commandées, celles-ci sont représentées globalement par le caractère générique # (par ex. #LA#).
- Si les spécifications optionnelles commandées ne contiennent pas de spécifications pertinentes pour la sécurité ou pour l'homologation, elles sont représentées par le caractère générique + (par ex. XXXXXX-AACCCAAD2S1+).

### 4.2.3 Symboles sur l'appareil

| Symbole   | Signification  |
|---|--|
|  | <b>AVERTISSEMENT !</b><br>Ce symbole signale une situation dangereuse. Si cette situation n'est pas évitée, cela peut entraîner des blessures graves ou mortelles. Consulter la documentation de l'appareil de mesure pour connaître le type de danger potentiel et les mesures à prendre pour l'éviter. |
|  | <b>Renvoi à la documentation</b><br>Renvoie à la documentation d'appareil correspondante.  |
|  | <b>Prise de terre de protection</b><br>Une borne qui doit être mise à la terre avant de réaliser d'autres raccordements.   |

## 5 Stockage et transport

### 5.1 Conditions de stockage

Respecter les consignes suivantes lors du stockage :

- ▶ Conserver dans l'emballage d'origine en guise de protection contre les chocs.
- ▶ Ne pas enlever les disques ou capuchons de protection montés sur les raccords process. Ils empêchent un endommagement mécanique des surfaces d'étanchéité et un encrassement du tube de mesure.
- ▶ Protéger du rayonnement solaire. Éviter des températures de surface trop élevées.
- ▶ Stocker dans un endroit sec et sans poussière.
- ▶ Ne pas stocker à l'air libre.

Température de stockage → 📄 208

### 5.2 Transport du produit

Transporter l'appareil jusqu'au point de mesure dans son emballage d'origine.



A0029252

- i** Ne pas enlever les disques ou capots de protection montés sur les raccords process. Ils évitent d'endommager mécaniquement les surfaces d'étanchéité et d'encrasser le tube de mesure.

#### 5.2.1 Appareils de mesure sans anneaux de suspension

##### **⚠ AVERTISSEMENT**

**Le centre de gravité de l'appareil de mesure se situe au-dessus des points d'ancrage des courroies de suspension.**

Risque de blessure si l'appareil de mesure glisse.

- ▶ Protéger l'appareil de mesure contre la rotation ou le glissement.
- ▶ Respecter le poids indiqué sur l'emballage (étiquette autocollante).



A0029214

## 5.2.2 Appareils de mesure avec anneaux de suspension

### **⚠ ATTENTION**

#### Conseils de transport spéciaux pour les appareils de mesure avec anneaux de transport

- ▶ Pour le transport, utiliser exclusivement les anneaux de suspension fixés sur l'appareil ou aux brides.
- ▶ L'appareil doit être fixé au minimum à deux anneaux de suspension.

## 5.2.3 Transport avec un chariot élévateur

Lors d'un transport dans une caisse en bois, la structure du fond permet de soulever la caisse dans le sens horizontal ou des deux côtés avec un chariot élévateur.

## 5.3 Mise au rebut de l'emballage

Tous les matériaux d'emballage sont écologiques et recyclables à 100 % :

- Emballage extérieur de l'appareil
  - Film étirable en polymère conforme à la directive UE 2002/95/CE (RoHS)
- Emballage
  - Caisse en bois traitée selon la norme ISPM 15, confirmée par le logo IPPC
  - Carton conforme à la directive européenne sur les emballages 94/62EC, recyclabilité confirmée par le symbole Resy
- Matériaux de transport et dispositifs de fixation
  - Palette jetable en matière plastique
  - Bandes en matière plastique
  - Ruban adhésif en matière plastique
- Matériau de remplissage
  - Rembourrage papier

## 6 Montage

### 6.1 Exigences liées au montage

#### 6.1.1 Position de montage

##### Emplacement de montage



A0028772

Pour éviter les écarts de mesure causés par la formation de bulles de gaz dans le tube de mesure, éviter les emplacements de montage suivants dans la conduite :

- Montage au plus haut point de la conduite
- Montage directement en sortie de conduite dans un écoulement gravitaire

##### Montage dans un écoulement gravitaire

La proposition d'installation suivante permet toutefois le montage dans une conduite verticale avec fluide descendant. Les restrictions de conduite ou l'utilisation d'un diaphragme avec une section plus faible évitent la vidange du capteur en cours de mesure.



A0028773

4 Montage dans un écoulement gravitaire (p. ex. applications de dosage)

- 1 Réservoir d'alimentation
- 2 Capteur
- 3 Diaphragme, restriction
- 4 Vanne
- 5 Cuve de remplissage

| DN/NPS |      | Ø diaphragme, restriction de la conduite |      |
|--------|------|--|------|
| [mm]   | [in] | [mm]                                     | [in] |
| 1      | 1/24 | 0,8                                      | 0,03 |
| 2      | 1/12 | 1,5                                      | 0,06 |
| 4      | 1/8  | 3,0                                      | 0,12 |

### Position de montage

Le sens de la flèche sur la plaque signalétique du capteur permet de monter ce dernier conformément au sens d'écoulement (sens de passage du produit à travers la conduite).

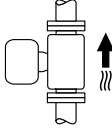
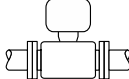
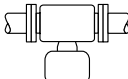
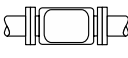
| Position de montage |   |  | Recommandation   |
|---------------------|---|--|------------------|
| <b>A</b>            | Position de montage verticale                             | <br>A0015591   | ✓✓ <sup>1)</sup> |
| <b>B</b>            | Position de montage horizontale, transmetteur en haut     | <br>A0015589   | ✓ <sup>2)</sup>  |
| <b>C</b>            | Position de montage horizontale, transmetteur en bas      | <br>A0015590  | ✓ <sup>3)</sup>  |
| <b>D</b>            | Position de montage horizontale, transmetteur sur le côté | <br>A0015592 | ✓                |

- 1) Cette position est recommandée pour assurer l'auto-vidange.
- 2) Les applications avec des températures de process basses peuvent réduire la température ambiante. Cette position est recommandée pour respecter la température ambiante minimale pour le transmetteur.
- 3) Les applications avec des températures de process hautes peuvent augmenter la température ambiante. Cette position est recommandée pour respecter la température ambiante maximale pour le transmetteur.

Si un capteur est monté à l'horizontale avec un tube de mesure coudé, adapter la position du capteur aux propriétés du produit.

### Longueurs droites d'entrée et de sortie

Lors du montage, il n'est pas nécessaire de tenir compte d'éléments générateurs de turbulences (vannes, coudes ou T), tant qu'il n'y a pas de cavitation → 23.

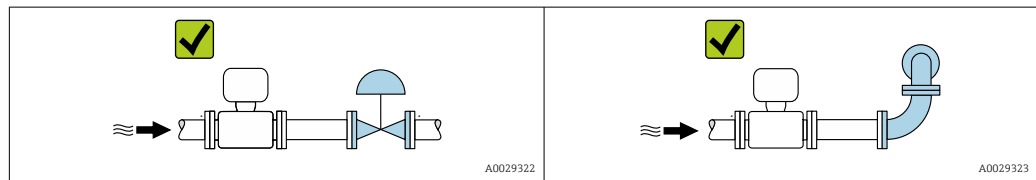

### Dimensions de montage





Pour les dimensions et les longueurs montées de l'appareil, voir la documentation "Information technique", section "Construction mécanique"

## 6.1.2 Exigences en matière d'environnement et de process

### Gamme de température ambiante

|  |  |
|--|--|
| <b>Appareil de mesure</b>              | <ul style="list-style-type: none"> <li>▪ -40 ... +60 °C (-40 ... +140 °F)</li> <li>▪ Caractéristique de commande "Test, certificat", option JP :<br/>-50 ... +60 °C (-58 ... +140 °F)</li> </ul> |
| <b>Lisibilité de l'afficheur local</b> | -20 ... +60 °C (-4 ... +140 °F)<br>La lisibilité de l'affichage peut être altérée à des températures situées en dehors de la gamme de température.   |

 Dépendance entre la température ambiante et la température du produit →  209

- ▶ En cas d'utilisation en extérieur :  
Éviter l'ensoleillement direct, particulièrement dans les régions climatiques chaudes.

 Vous pouvez commander un capot de protection climatique auprès d'Endress+Hauser.  
→  190.

### Pression statique

Il est important de n'avoir aucune cavitation ni dégazage des gaz contenus dans les liquides.

Une cavitation survient lorsque la pression de la vapeur n'est pas atteinte :

- dans des liquides à point d'ébullition bas (p. ex. hydrocarbures, solvants, gaz liquides)
  - dans des conduites d'aspiration
- ▶ Pour éviter la cavitation et le dégazage, assurer une pression statique suffisante.

Les points de montage suivants sont de ce fait recommandés :

- au point le plus bas d'une colonne montante
- du côté refoulement des pompes (pas de risque de dépression)

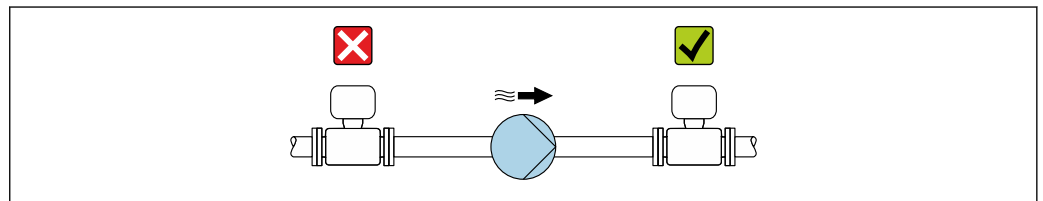

A0028777

### Isolation thermique

Pour certains produits, il est important que la chaleur de rayonnement du capteur vers le transmetteur reste aussi faible que possible. Une large gamme de matériaux peut être utilisée pour l'isolation requise.

#### AVIS

#### Surchauffe de l'électronique en raison de l'isolation thermique !

- ▶ Position de montage recommandée : position de montage horizontale, boîtier du transmetteur orienté vers le bas.
- ▶ Ne pas isoler le boîtier du transmetteur.
- ▶ Température maximale admissible à l'extrémité inférieure du boîtier du transmetteur : 80 °C (176 °F)
- ▶ Isolation thermique avec tube prolongateur exposé : il est recommandé de ne pas isoler le tube prolongateur afin de garantir une dissipation optimale de la chaleur.

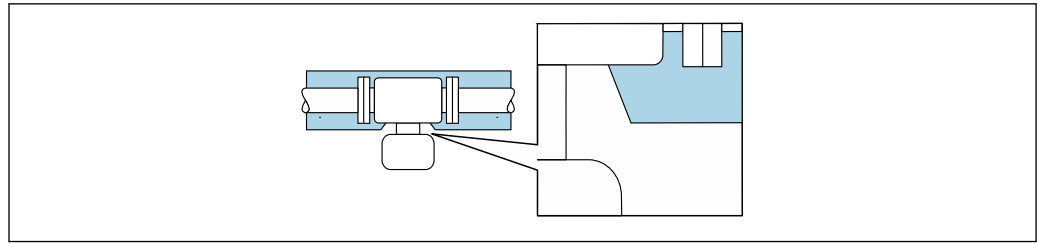

A0034391

5 Isolation thermique avec tube prolongateur exposé

## Chauffage

### AVIS

#### Surchauffe de l'électronique de mesure en raison d'une température ambiante trop élevée !

- ▶ Respecter la température ambiante maximale admissible pour le transmetteur.
- ▶ En fonction de la température du produit, tenir compte des exigences relatives à la position de montage de l'appareil.

### AVIS

#### Risque de surchauffe en cas de chauffage

- ▶ S'assurer que la température à l'extrémité inférieure du boîtier du transmetteur ne dépasse pas 80 °C (176 °F).
- ▶ Veiller à ce que la convection soit suffisante au col du transmetteur.
- ▶ S'assurer qu'une surface suffisamment grande du col du transmetteur reste dégagée. La partie non recouverte sert à l'évacuation de la chaleur et protège l'électronique de mesure contre une surchauffe ou un refroidissement excessif.
- ▶ En cas d'utilisation en zone explosible, respecter les consignes de la documentation Ex spécifique à l'appareil. Pour plus d'informations sur les tableaux de températures, voir la documentation séparée "Conseils de sécurité" (XA) pour l'appareil.
- ▶ Tenir compte du comportement du diagnostic de process "830 Température ambiante trop élevée" et "832 Température d'électronique trop élevée" si la surchauffe ne peut être évitée par une architecture du système appropriée.

#### Options de chauffage

Si, pour un produit donné, il ne doit y avoir aucune dissipation de chaleur au niveau du capteur, il existe les options de chauffage suivantes :

- Chauffage électrique, p. ex. avec des colliers chauffants électriques <sup>1)</sup>
- Via des conduites d'eau chaude ou de vapeur
- Via des enveloppes de réchauffage

## Vibrations

Les vibrations de l'installation n'ont aucune influence sur le fonctionnement du débitmètre en raison de la fréquence de résonance élevée des tubes de mesure.

### 6.1.3 Instructions de montage spéciales

#### Autovidangeabilité

Lorsque l'appareil est monté en position verticale, le tube de mesure peut être complètement vidangé et protégé contre le colmatage si les propriétés du liquide mesuré le permettent. De plus, comme un seul tube de mesure est utilisé, le débit n'est pas entravé et le risque de rétention du produit dans l'appareil de mesure est réduit au minimum. Un plus

1) L'utilisation de colliers chauffants électriques parallèles est généralement recommandée (flux électrique bidirectionnel). Des considérations particulières doivent être faites si un câble de chauffage monofilaire doit être utilisé. Des informations complémentaires sont fournies dans le document EA01339D "Instructions de montage pour les systèmes de traçage électriques".

grand diamètre interne du tube de mesure <sup>2)</sup> réduit également le risque que des particules soient piégées dans l'ensemble de mesure. En raison de la section plus grande de chaque tube de mesure, le tube est généralement moins susceptible de se boucher.

### Compatibilité alimentaire

-  En cas d'installation dans des applications hygiéniques, voir les informations dans les "Certificats et agréments / compatibilité hygiénique", section →  221
- Dans le cas d'appareils de mesure avec caractéristique de commande "Boîtier", option B "Inox, hygiénique", pour fermer hermétiquement le couvercle du compartiment de raccordement, le serrer à la main puis le serrer encore à 45° (correspond à 15 Nm).

### Disque de rupture

Informations liées au process : →  211.

#### **AVERTISSEMENT**



#### **Danger dû à une fuite de produit !**

Une fuite de produit sous pression peut provoquer des blessures ou des dégâts matériels.

- ▶ Prendre des précautions pour éviter tout danger pour les personnes et de dommages en cas de déclenchement du disque de rupture.
- ▶ Respecter les informations figurant sur l'autocollant du disque de rupture.
- ▶ Lors du montage de l'appareil, veiller à ce que le bon fonctionnement du disque de rupture ne soit pas compromis.
- ▶ Ne pas enlever ni endommager le disque de rupture, le raccord de vidange et les signes d'avertissement.

La position du disque de rupture est indiquée par un autocollant apposé. Dans les versions sans raccord de vidange (option de commande CU), l'autocollant est détruit en cas de déclenchement du disque de rupture, ce qui permet un contrôle visuel.

Pour permettre l'évacuation contrôlée du produit qui s'échappe, un raccord de vidange est disponible pour le disque de rupture intégré au capteur : caractéristique de commande "Option capteur", option CU "Raccord de vidange pour disque de rupture". Ce raccord est destiné à un raccordement de conduite avec un filetage  $\frac{1}{4}$  "NPT" et est scellé avec un bouchon de protection. Pour garantir le fonctionnement du disque de rupture avec un raccord de vidange, le raccord de vidange doit être raccordé au système de vidange de manière hermétique.

-  Le raccord de vidange est solidement fixé par le fabricant et ne peut être retiré.
-  Il n'est pas possible d'utiliser le support avec un appareil de mesure doté d'un raccord de vidange pour un disque de rupture : caractéristique de commande "Option capteur", option CU "Raccord de vidange pour disque de rupture"
-  Il n'est pas possible d'utiliser une enveloppe de réchauffage si le raccord de vidange est utilisé : caractéristique de commande "Option capteur", option CU "Raccord de vidange pour disque de rupture"

2) Comparé à la construction bitube avec une capacité de débit similaire et un diamètre interne plus petit

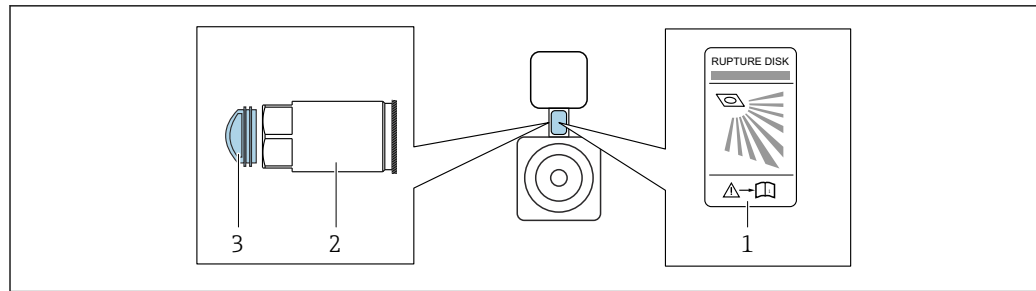

A0042344

- 1 Autocollant du disque de rupture
- 2 Raccord de vidange pour disque de rupture à taraudage 1/4" NPT et ouverture de clé (AF) de 17 : caractéristique de commande "Option capteur", option CU, "Raccord de vidange pour disque de rupture"
- 3 Protection pour le transport



Pour les indications de dimensions, voir le document "Information technique", section "Construction mécanique" (accessoires).

### Vérification du point zéro et ajustage du zéro

Tous les appareils de mesure sont étalonnés d'après les derniers progrès techniques. L'étalonnage est réalisé dans les conditions de référence → 204. De ce fait, un étalonnage du zéro sur site n'est généralement pas nécessaire.

L'expérience montre que l'étalonnage du zéro n'est conseillé que dans des cas particuliers :

- Lorsqu'une précision extrêmement élevée est exigée avec de faibles débits.
- Dans le cas de conditions de process ou de service extrêmes (p. ex. températures de process ou viscosité du produit très élevées).
- Pour applications gaz basse pression.



Pour atteindre la plus grande précision de mesure possible à des débits faibles, l'installation doit protéger le capteur des contraintes mécaniques pendant le fonctionnement.

Pour obtenir un point zéro représentatif, veiller à

- empêcher tout débit dans l'appareil pendant l'ajustage
- garantir des conditions de process (p. ex. pression, température) stables et représentatives

La vérification et l'ajustage du zéro sont impossibles en présence des conditions de process suivantes :

- Poches de gaz  
Veiller à ce que le système ait été suffisamment rincé avec le produit. Des rinçages répétés peuvent aider à éliminer les poches de gaz
- Circulation thermique  
En cas de différences de température (p. ex. entre les sections d'entrée et de sortie du tube de mesure), la circulation thermique dans l'appareil peut provoquer un flux induit même si les vannes sont fermées
- Fuites sur les vannes  
Si les vannes ne sont pas étanches, le débit n'est pas suffisamment limité lors de la détermination du point zéro

Si ces conditions ne peuvent pas être évitées, il est conseillé de conserver le réglage par défaut du point zéro.

### Support de capteur

Le support de capteur est utilisé pour fixer l'appareil sur une paroi, une table ou une conduite (caractéristique de commande "Accessoire fourni", option PR).

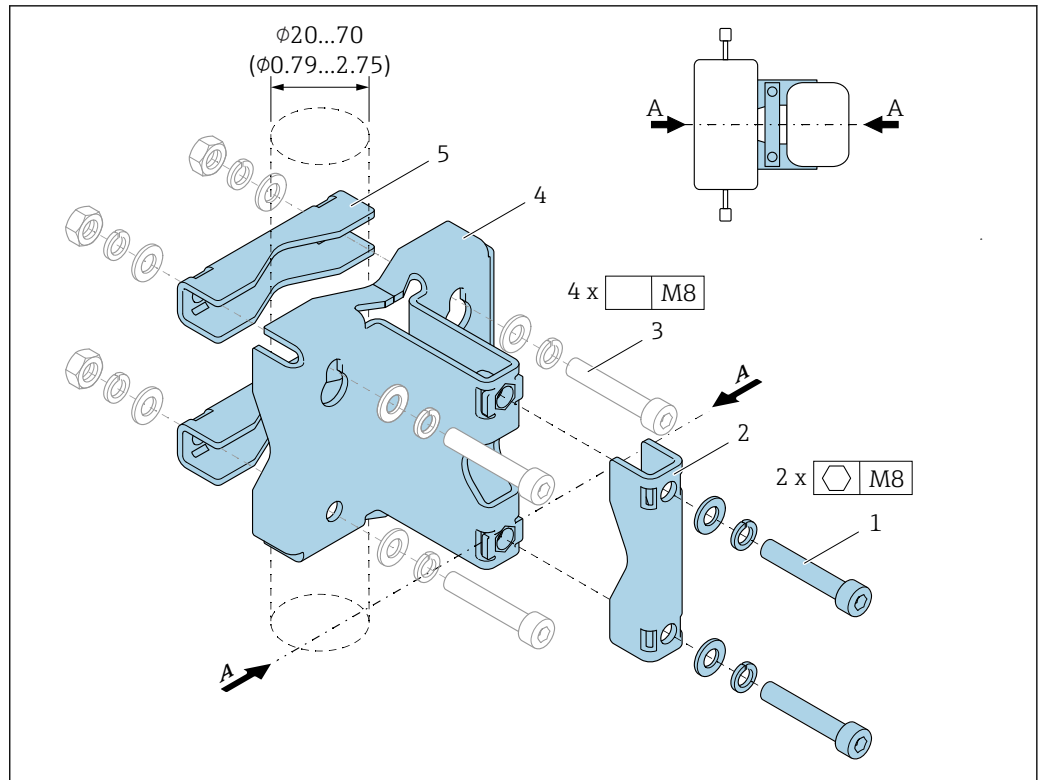

A0036471

- 1 2 x vis six pans M8 x 50, rondelle et rondelle élastique A4  
 2 1 x clamp (col de l'appareil de mesure)  
 3 4 x vis de fixation pour montage sur paroi, table ou conduite (non fournies)  
 4 1 x profil de base  
 5 2 x clamp (montage sur conduite)  
 A Ligne centrale de l'appareil de mesure

Si le support est utilisé avec un appareil de mesure équipé d'un disque de rupture, il est important de s'assurer que le disque de rupture dans le col n'est pas recouvert et que le cache du disque de rupture n'est pas endommagé.

#### **⚠ AVERTISSEMENT**

##### **Contrainte sur les conduites !**

Une contrainte excessive sur une conduite non étayée peut entraîner la rupture de la conduite.

- Monter le capteur dans une conduite suffisamment soutenue. En plus de l'utilisation du support de capteur, pour une stabilité mécanique maximale, le capteur peut également être soutenu sur place, à l'entrée et à la sortie, sur le lieu de montage, à l'aide de colliers de serrage, par exemple.

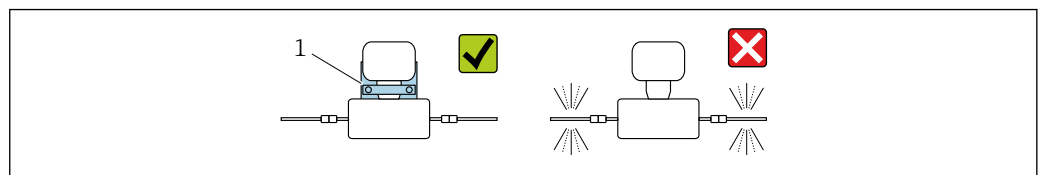

A0036492

- 1 Support de capteur (Caractéristique de commande "Accessoires fournis", option PR)

##### **Les versions suivantes sont recommandées pour le montage :**

- i** Lubrifier tous les raccords filetés avant d'entreprendre le montage. Les vis pour le montage sur paroi, table ou conduite ne sont pas fournies avec l'appareil et doivent être choisies en fonction de la position de montage individuelle.

### Montage mural

Visser le support de capteur au mur à l'aide de quatre vis. Deux des quatre trous pour fixer le support servent à l'accrocher dans les vis.

### Montage sur une table

Visser le support de capteur sur la table à l'aide de quatre vis.

### Montage sur conduite

Fixer le support de capteur à la conduite à l'aide de deux raccords clamp.

### **⚠ AVERTISSEMENT**

**Le non-respect des spécifications relatives à la résistance aux vibrations et aux chocs peut endommager l'appareil de mesure !**

- ▶ Pendant le fonctionnement, le transport et le stockage, assurer la conformité avec les spécifications pour une résistance maximale aux vibrations et aux chocs →  209.

### Capot de protection

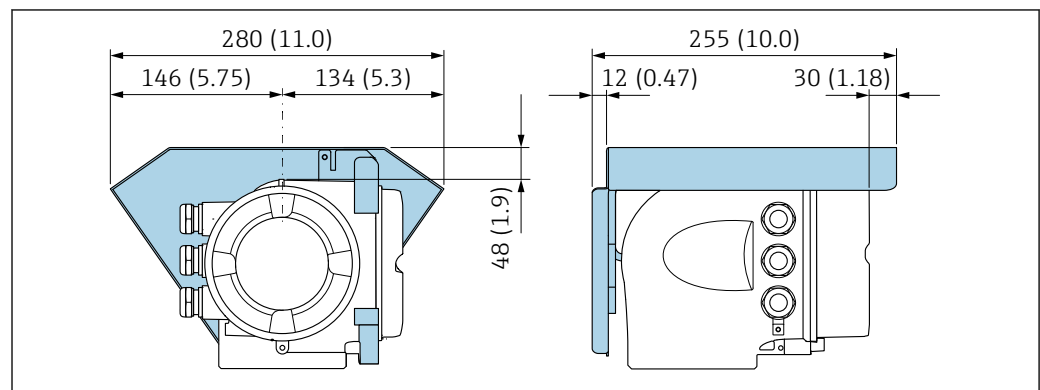

 6 Unité mm (in)

A0029553

## 6.2 Montage de l'appareil de mesure

### 6.2.1 Outils nécessaires

#### Pour le capteur

Pour les brides et les autres raccords process : utiliser un outil de montage approprié.

### 6.2.2 Préparation de l'appareil de mesure

1. Retirer tous les emballages de transport restants.
2. Enlever les disques ou capuchons de protection présents sur le capteur.
3. Enlever l'autocollant sur le couvercle du compartiment de l'électronique.

### 6.2.3 Montage de l'appareil de mesure

### **⚠ AVERTISSEMENT**

**Danger dû à une étanchéité insuffisante du process !**

- ▶ Veiller à ce que le diamètre intérieur des joints soit égal ou supérieur à celui du raccord process et de la conduite.
- ▶ Veiller à ce que les joints et les surfaces d'étanchéité soient propres et intacts.
- ▶ Fixer correctement les joints.

1. S'assurer que la direction de la flèche sur la plaque signalétique du capteur coïncide avec le sens d'écoulement du produit.
2. Monter l'appareil de mesure ou tourner le boîtier de transmetteur de telle sorte que les entrées de câble ne soient pas orientées vers le haut.

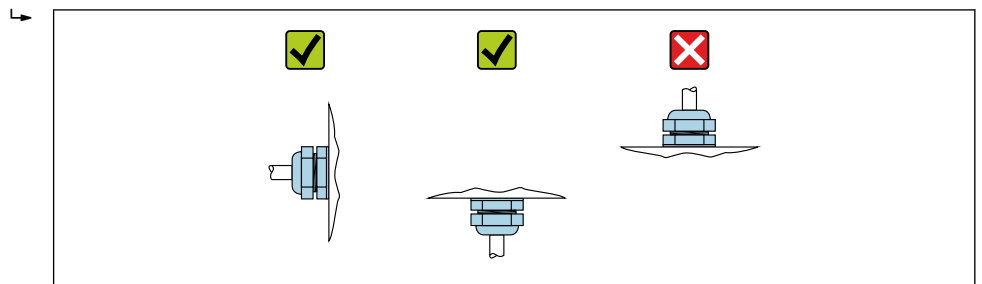

A0029263

### 6.2.4 Rotation du boîtier de transmetteur

Pour faciliter l'accès au compartiment de raccordement ou à l'afficheur, le boîtier du transmetteur peut être tourné.

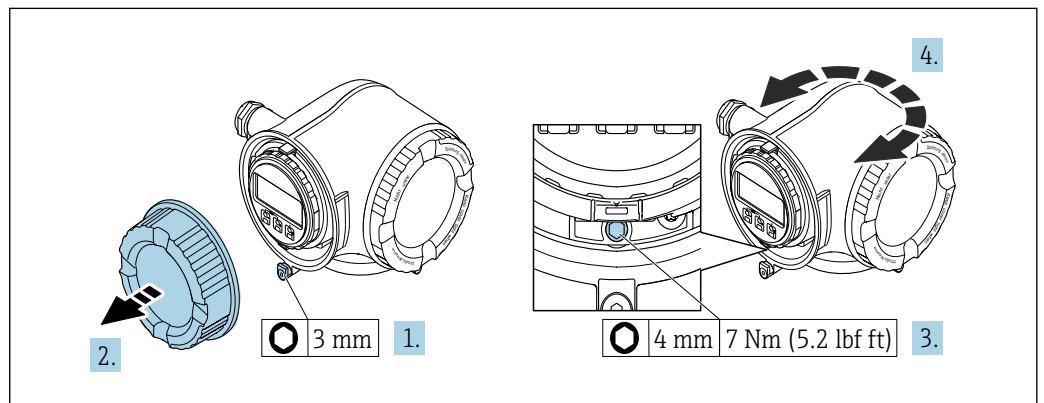

A0029993

7 Boîtier en version non Ex

1. Selon la version d'appareil : desserrer le crampon de sécurité du couvercle du compartiment de raccordement.
2. Dévisser le couvercle du compartiment de raccordement.
3. Desserrer la vis de fixation.
4. Tourner le boîtier dans la position souhaitée.
5. Visser la vis de fixation.
6. Visser le couvercle du compartiment de raccordement.
7. Selon la version de l'appareil : fixer le crampon de sécurité du couvercle du compartiment de raccordement.

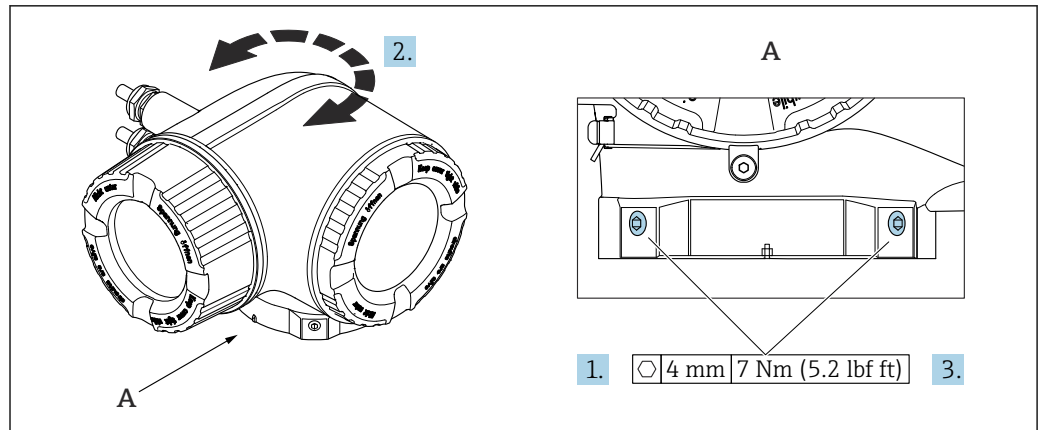

8 Boîtier Ex

1. Desserrer les vis de fixation.
2. Tourner le boîtier dans la position souhaitée.
3. Serrer les vis de fixation.

### 6.2.5 Rotation du module d'affichage

Le module d'affichage peut être tourné afin de faciliter la lecture et la configuration.

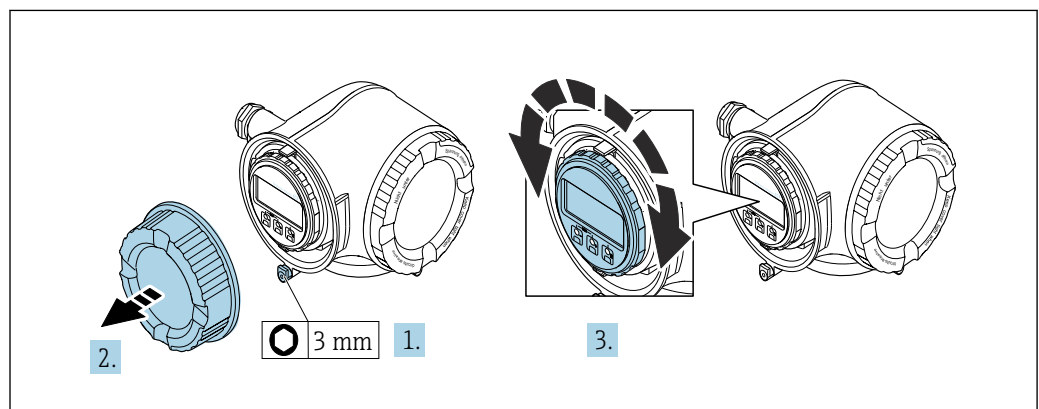

1. Selon la version de l'appareil : desserrer le crampon de sécurité du couvercle du compartiment de raccordement.
2. Dévisser le couvercle du compartiment de raccordement.
3. Tourner le module d'affichage dans la position souhaitée : max.  $8 \times 45^\circ$  dans chaque direction.
4. Visser le couvercle du compartiment de raccordement.
5. Selon la version de l'appareil : fixer le crampon de sécurité du couvercle du compartiment de raccordement.

### 6.3 Contrôle du montage

|  |                          |
|--|--------------------------|
| L'appareil est-il intact (contrôle visuel) ?   | <input type="checkbox"/> |
| L'appareil de mesure correspond-il aux spécifications du point de mesure ?<br>Par exemple : <ul style="list-style-type: none"> <li>▪ Température de process → 209</li> <li>▪ Pression (voir la section "Diagramme de pression et de température" du document "Information technique").</li> <li>▪ Température ambiante</li> <li>▪ Gamme de mesure</li> </ul> | <input type="checkbox"/> |
| La bonne position de montage a-t-elle été choisie pour le capteur → 22?<br><ul style="list-style-type: none"> <li>▪ Selon le type de capteur</li> <li>▪ Selon la température du produit à mesurer</li> <li>▪ Selon les propriétés du produit mesuré (dégazage, chargé de matières solides)</li> </ul>  | <input type="checkbox"/> |
| La flèche sur le capteur correspond-elle au sens d'écoulement du produit ? → 22?   | <input type="checkbox"/> |
| Le nom de repère et le marquage sont-ils corrects (contrôle visuel) ?  | <input type="checkbox"/> |
| L'appareil est-il suffisamment protégé des précipitations et de la lumière directe du soleil ?   | <input type="checkbox"/> |
| La vis de fixation et le crampon de sécurité sont-ils bien serrés ?  | <input type="checkbox"/> |

## 7 Raccordement électrique

### **⚠ AVERTISSEMENT**

**Composants sous tension ! Toute opération effectuée de manière incorrecte sur les connexions électriques peut provoquer une décharge électrique.**

- ▶ Installer un dispositif de sectionnement (interrupteur ou disjoncteur de puissance) permettant de couper facilement l'appareil de la tension d'alimentation.
- ▶ En plus du fusible de l'appareil, inclure une protection contre les surintensités avec max. 10 A dans l'installation.

### 7.1 Sécurité électrique

Conformément aux réglementations nationales applicables.

### 7.2 Exigences de raccordement

#### 7.2.1 Outils nécessaires

- Pour les entrées de câbles : utiliser des outils adaptés
- Pour le crampon de sécurité : clé à six pans creux 3 mm
- Pince à dénuder
- En cas d'utilisation de câbles toronnés : pince à sertir pour extrémité préconfectionnée
- Pour retirer les câbles des bornes : tournevis plat  $\leq 3$  mm (0,12 in)

#### 7.2.2 Exigences relatives au câble de raccordement

Les câbles de raccordement mis à disposition par le client doivent satisfaire aux exigences suivantes.

##### **Câble de terre de protection pour la borne de terre externe**

Section de conducteur  $< 6$  mm<sup>2</sup> (10 AWG)

Des sections plus grandes peuvent être raccordées à l'aide d'une cosse.

L'impédance de la mise à la terre doit être inférieure à 2  $\Omega$ .

##### **Gamme de température admissible**

- Les directives d'installation en vigueur dans le pays d'installation doivent être respectées.
- Les câbles doivent être adaptés aux températures minimales et maximales attendues.

##### **Câble d'alimentation électrique (y compris conducteur pour la borne de terre interne)**

Câble d'installation normal suffisant.

##### **Câble de signal**

*Entrée courant 4 ... 20 mA*

Câble d'installation standard suffisant

*Sortie impulsion/fréquence/tor*

Câble d'installation standard suffisant

*Sortie relais*

Câble d'installation standard suffisant

*Entrée état*

Câble d'installation standard suffisant

*EtherNet/IP*

Ethernet à paires torsadées CAT 5 ou mieux.

 Voir <https://www.odva.org>"EtherNet/IP Media Planning & Installation Manual".

**Diamètre de câble**

- Raccords de câble fournis :  
M20 × 1,5 avec câble Ø 6 ... 12 mm (0,24 ... 0,47 in)
- Bornes à ressort : Adaptées aux torons et torons avec extrémités préconfectionnées.  
Section de conducteur 0,2 ... 2,5 mm<sup>2</sup> (24 ... 12 AWG)

**Exigences liées aux câbles de raccordement – module d'affichage et de configuration séparé DKX001***Câble de raccordement disponible en option*

Un câble est fourni selon l'option de commande

- Référence de commande de l'appareil de mesure : caractéristique de commande **030** "Affichage ; configuration", option **O**  
ou
- Référence de commande de l'appareil de mesure : caractéristique de commande **030** "Affichage ; configuration", option **M**  
et
- Référence de commande du DKX001 : caractéristique de commande **040** "Câble", option **A, B, D, E**

|  |  |
|--|--|
| <b>Câble standard</b>                  | Câble PVC 2 × 2 × 0,34 mm <sup>2</sup> (22 AWG) avec blindage commun (2 paires)                    |
| <b>Résistance à la flamme</b>          | Selon DIN EN 60332-1-2   |
| <b>Résistance aux huiles</b>           | Selon DIN EN 60811-2-1   |
| <b>Blindage</b>                        | Tresse en cuivre étamée, couvercle optique ≥ 85 %  |
| <b>Capacité : fil/blindage</b>         | ≤ 200 pF/m   |
| <b>L/R</b>                             | ≤ 24 µH/Ω  |
| <b>Longueur de câble disponible</b>    | 5 m (15 ft)/10 m (35 ft)/20 m (65 ft)/30 m (100 ft)  |
| <b>Température de process continue</b> | Pose fixe : -50 ... +105 °C (-58 ... +221 °F) ; pose mobile :<br>-25 ... +105 °C (-13 ... +221 °F) |

*Câble standard - câble spécifique au client*

Aucun câble n'est fourni avec l'appareil et doit être fourni par le client :

Caractéristique de commande DKX001 : Caractéristique de commande **040** pour "Câble", option **1** "Aucun, fourni par le client, max. 300 m"

Un câble standard répondant aux exigences minimales suivantes peut être utilisé comme câble de raccordement, même dans la zone explosible (Zone 2, Classe I, Division 2 et Zone 1, Classe I, Division 1) :

|                                   |   |
|-----------------------------------|---|
| <b>Câble standard</b>             | 4 fils (2 paires); paire toronnée avec blindage commun, section de fil minimale 0,34 mm <sup>2</sup> (22 AWG) |
| <b>Blindage</b>                   | Tresse en cuivre étamée, couvercle optique ≥ 85 %   |
| <b>Impédance du câble (paire)</b> | Minimum 80 Ω  |

---

|                                |   |
|--------------------------------|---|
| <b>Longueur de câble</b>       | Maximum 300 m (1 000 ft), impédance maximale de la boucle 20 $\Omega$ |
| <b>Capacité : fil/blindage</b> | Maximum 1 000 nF pour Zone 1, Class I, Division 1                     |
| <b>L/R</b>                     | Maximum 24 $\mu\text{H}/\Omega$ pour Zone 1, Class I, Division 1      |

### 7.2.3 Affectation des bornes

#### Transmetteur : tension d'alimentation, E/S

L'affectation des bornes des entrées et des sorties dépend de la version d'appareil commandée. L'affectation des bornes spécifique à l'appareil est indiquée sur l'autocollant dans le cache-bornes.

| Tension d'alimentation   |       | Entrée/sortie 1 (Port 1) <sup>1)</sup> | Entrée/sortie 2 |        | Entrée/sortie 3 |        | Interface service (Port 2) <sup>1)</sup> |
|--|-------|--|-----------------|--------|-----------------|--------|--|
| 1 (+)  | 2 (-) | RJ45                                   | 24 (+)          | 25 (-) | 22 (+)          | 23 (-) | CDI-RJ45                                 |
| Affectation des bornes spécifique à l'appareil : étiquette autocollante dans cache-bornes. |       |  |                 |        |                 |        |  |

1) Le port peut être utilisé pour la communication ou comme interface service (CDI-RJ45).

**i** Affectation des bornes du module d'affichage et de configuration séparé → 41.  
 Pour plus d'informations sur l'affectation des broches des connecteurs d'appareil, voir le manuel de mise en service relatif à l'appareil.

### 7.2.4 Connecteurs d'appareil disponibles pour Proline 300

**i** Les connecteurs d'appareil ne doivent pas être utilisés en zone explosible !

#### Variante de commande "Entrée ; sortie 1", option NA "EtherNet/IP"

| Caractéristique de commande<br>"Raccordement électrique"                        | Entrée de câble/raccord |                  |
|---|-------------------------|------------------|
|   | 2                       | 3                |
| L, N, P, U  | Connecteur M12×1        | -                |
| R <sup>1) 2)</sup> S <sup>1) 2)</sup> , T <sup>1) 2)</sup> , V <sup>1) 2)</sup> | Connecteur M12×1        | Connecteur M12×1 |

- 1) Non compatible avec une antenne WLAN externe (caractéristique de commande "Accessoire fourni", option P8), un adaptateur RJ45 M12 pour l'interface service (caractéristique de commande "Accessoire monté", option NB)
- 2) Compatible avec l'intégration de l'appareil dans une topologie en anneau.

### 7.2.5 Affectation des broches du connecteur d'appareil

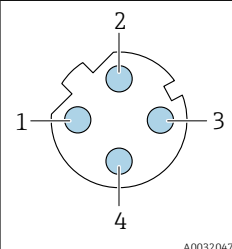
| <br>A0032047 | Broche                           | Affectation       |    | Codage | Mâle/femelle |
|---|----------------------------------|-------------------|----|--------|--------------|
|   | 1                                | +                 | Tx |        | D            |
| 2   | +                                | Rx                |    |        |              |
| 3   | -                                | Tx                |    |        |              |
| 4   | -                                | Rx                |    |        |              |
|   | Boîtier de connecteur métallique | Blindage de câble |    |        |              |

## 7.2.6 Préparation de l'appareil

### AVIS

#### Étanchéité insuffisante du boîtier !

Le bon fonctionnement de l'appareil de mesure risque d'être compromis.

► Utiliser des presse-étoupe appropriés, adaptés au degré de protection de l'appareil.

1. Retirer le bouchon aveugle le cas échéant.
2. Si l'appareil de mesure est fourni sans les presse-étoupe :  
Mettre à disposition des presse-étoupe adaptés au câble de raccordement correspondant.
3. Si l'appareil de mesure est fourni avec les presse-étoupe :  
Respecter les exigences relatives aux câbles de raccordement .

## 7.3 Raccordement de l'appareil

### AVIS

#### Un raccordement incorrect compromet la sécurité électrique !

- Seul le personnel spécialisé dûment formé est autorisé à effectuer des travaux de raccordement électrique.
- Respecter les prescriptions et réglementations nationales en vigueur.
- Respecter les règles de sécurité locales en vigueur sur le lieu de travail.
- Toujours raccorder le câble de terre de protection ⊕ avant de raccorder d'autres câbles.
- En cas d'utilisation en zone explosible, respecter les consignes de la documentation Ex spécifique à l'appareil.

### 7.3.1 Raccordement du transmetteur

#### Raccordement du connecteur

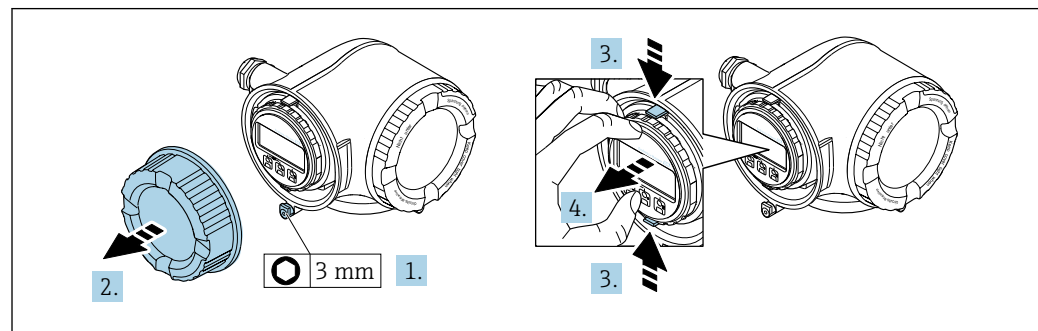

A0029813

1. Desserrer le crampon de sécurité du couvercle du compartiment de raccordement.
2. Dévisser le couvercle du compartiment de raccordement.
3. Pincer les pattes du support du module d'affichage.
4. Retirer le support du module d'affichage.

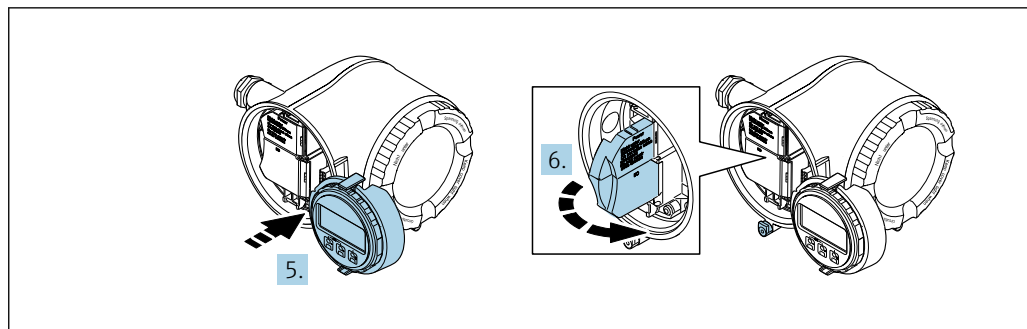

A0029814

5. Attacher le support au bord du compartiment de l'électronique.
6. Ouvrir le cache-bornes.

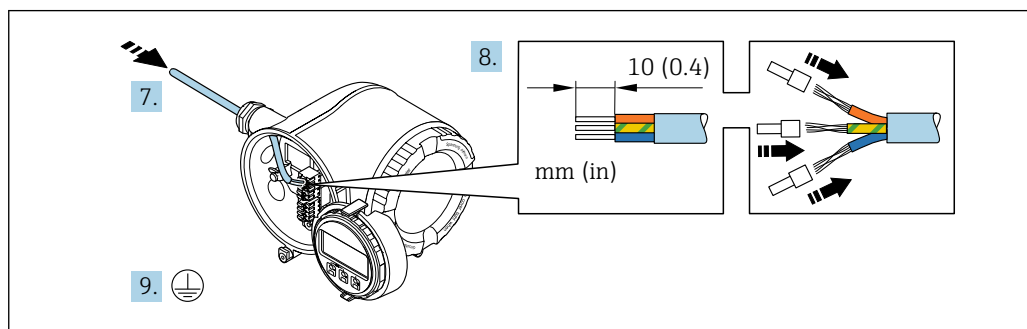

A0029815

7. Passer le câble à travers l'entrée de câble. Ne pas retirer la bague d'étanchéité de l'entrée de câble, afin de garantir l'étanchéité.
8. Dénuder le câble et ses extrémités et le raccorder aux bornes 26-27. Dans le cas de câbles torsadés, il faut également monter des extrémités préconfectionnées.
9. Raccorder la terre de protection (PE).
10. Serrer fermement les presse-étoupe.  
↳ Ainsi se termine le raccordement via le port APL.

### Raccordement de la tension d'alimentation et des entrées/sorties supplémentaires

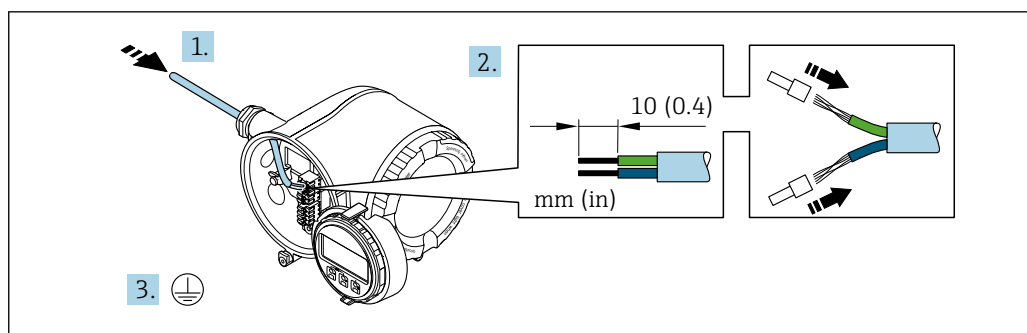

A003983

1. Passer le câble à travers l'entrée de câble. Pour garantir l'étanchéité, ne pas retirer la bague d'étanchéité de l'entrée de câble.
2. Dénuder le câble et ses extrémités. Dans le cas de câbles torsadés, il faut également monter des extrémités préconfectionnées.
3. Raccorder la terre de protection.

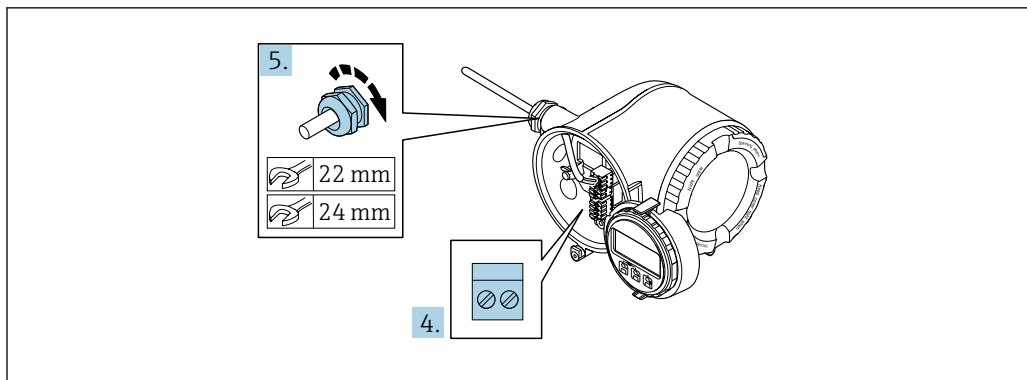

A0033984

4. Raccorder le câble conformément à l'affectation des bornes.
  - ↳ **Affectation des bornes du câble de signal** : L'affectation des bornes spécifique à l'appareil est indiquée sur l'autocollant dans le cache-bornes.
  - Occupation des bornes de l'alimentation** : Autocollant dans le cache-bornes ou → 35.
5. Serrer fermement les presse-étoupe.
  - ↳ Ainsi se termine le raccordement du câble.
6. Fermer le cache-bornes.
7. Insérer le support du module d'affichage dans le compartiment de l'électronique.
8. Visser le couvercle du compartiment de raccordement.
9. Fixer le crampon de sécurité du couvercle du compartiment de raccordement.

### Retrait d'un câble

Pour retirer un câble de la borne :

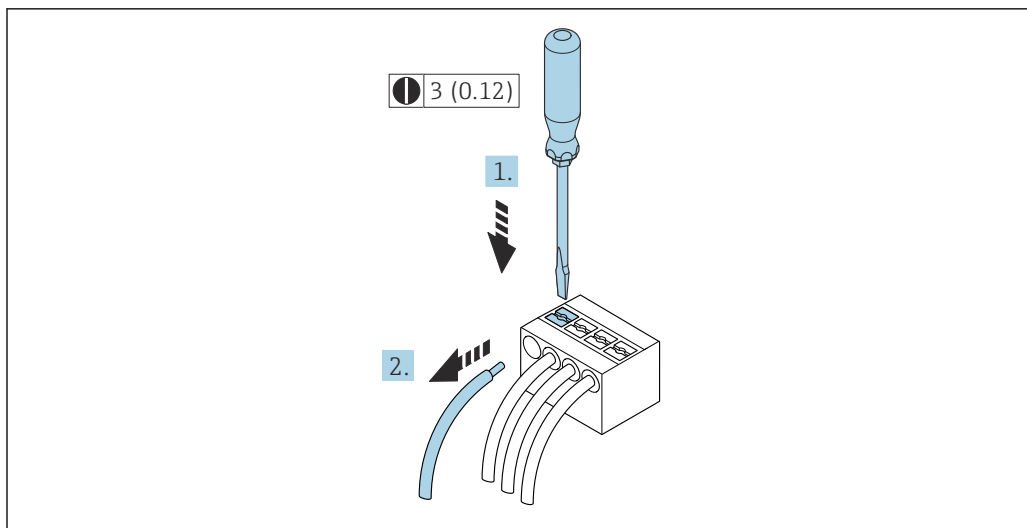

A0029598

9 Unité mm(in)

1. Utiliser un tournevis plat pour appuyer sur la fente entre les deux trous de borne.
2. Retirer l'extrémité du câble de la borne.

### 7.3.2 Intégration du transmetteur dans un réseau

Cette section présente uniquement les options de base pour l'intégration de l'appareil dans un réseau.

Pour plus d'informations sur la procédure à suivre pour raccorder correctement le transmetteur →  36.

#### Intégration via l'interface service

L'appareil est intégré via le raccordement à l'interface service (CDI-RJ45).

Tenir compte de ce qui suit lors du raccordement :

- Câble recommandé : CAT 5e, CAT 6 ou CAT 7, avec connecteur blindé (p. ex. fabricant YAMAICHI ; réf. Y-ConProfixPlug63 / ID produit : 82-006660)
- Épaisseur de câble maximale : 6 mm
- Longueur du connecteur, y compris protection anti-pli : 42 mm
- Rayon de courbure : 5 x épaisseur du câble

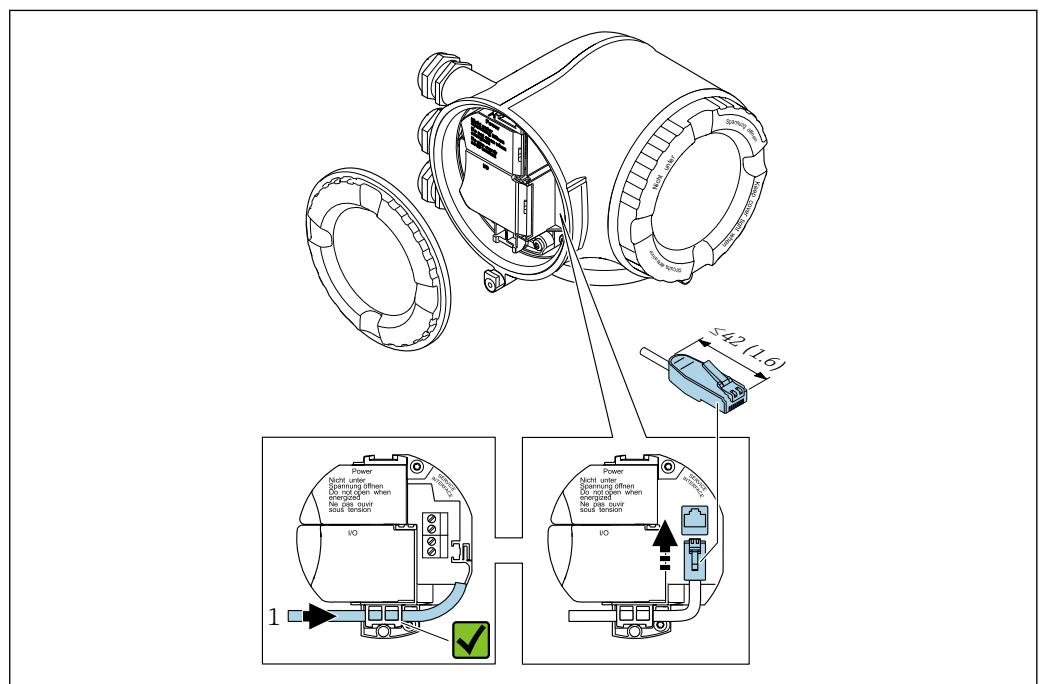

1 Interface de service (CDI-RJ45)

-  Un adaptateur pour RJ45 vers M12 est disponible en option : Caractéristique de commande "Accessoires", option **NB** : "Adaptateur RJ45 M12 (interface service)"

L'adaptateur connecte l'interface service (CDI-RJ45) à un connecteur M12 monté dans l'entrée de câble. Le raccordement à l'interface service peut ainsi être établi via un connecteur M12 sans ouvrir l'appareil.

### Intégration dans une topologie en anneau

L'appareil est intégré via la borne de raccordement pour la transmission de signal (sortie 1) et le raccordement à l'interface service (CDI-RJ45).

Tenir compte de ce qui suit lors du raccordement :

- Câble recommandé : CAT5e, CAT6 ou CAT7, avec connecteur blindé (p. ex. marque : YAMAICHI ; réf. Y-ConProfixPlug63/Prod. ID produit : 82-006660)
- Épaisseur de câble maximale : 6 mm
- Longueur du connecteur, y compris protection anti-pli : 42 mm
- Rayon de courbure : 2,5 x épaisseur du câble

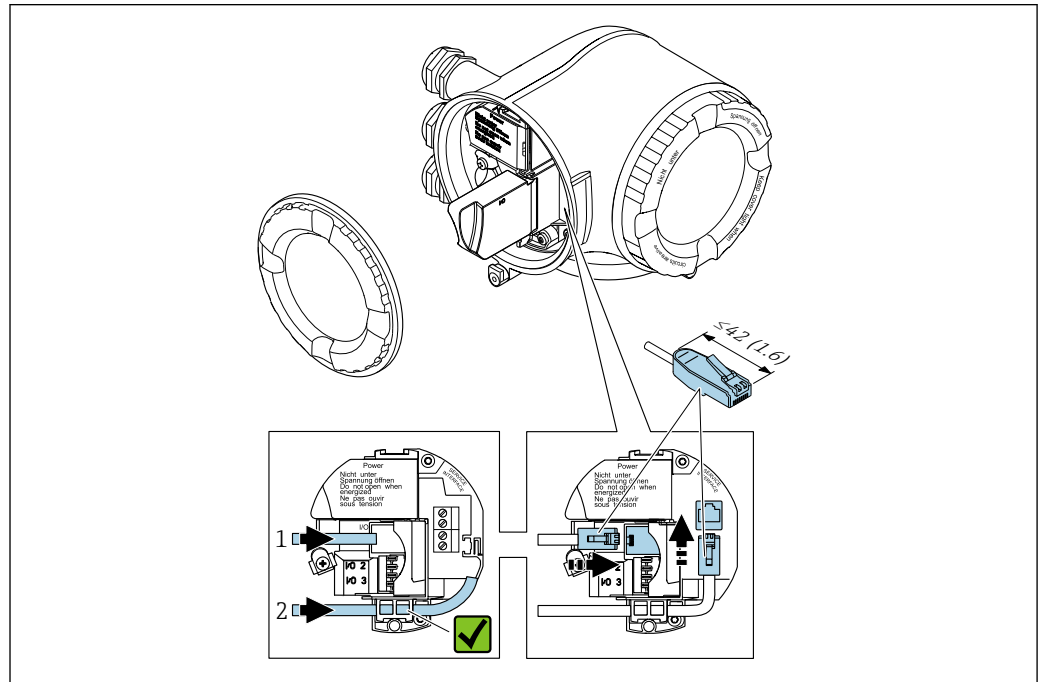

A0033717

- 1 Raccordement EtherNet/IP
- 2 Interface de service (CDI-RJ45)

**i** Un adaptateur pour connecteur RJ45 vers M12 est disponible en option :  
Caractéristique de commande "Accessoires", option **NB** : "Adaptateur RJ45 M12 (interface service)"

L'adaptateur connecte l'interface service (CDI-RJ45) au connecteur M12 monté dans l'entrée de câble. Le raccordement à l'interface service peut ainsi être établi via un connecteur M12 sans ouvrir l'appareil.

### 7.3.3 Raccordement du module d'affichage et de configuration séparé DKX001

**i** Le module d'affichage et de configuration séparé DKX001 est disponible en option → 190..

- Le module d'affichage et de configuration séparé DKX001 n'est disponible que pour la version de boîtier suivante : caractéristique de commande "Boîtier" : option A "Aluminium, revêtu"
- L'appareil de mesure est toujours livré avec un cache lorsque le module de commande et d'affichage séparé DKX001 est commandé directement avec l'appareil de mesure. Dans ce cas, l'affichage ou la configuration sur le transmetteur n'est pas possible.
- S'il est commandé ultérieurement, le module d'affichage et de configuration séparé DKX001 ne peut pas être raccordé en même temps que le module d'affichage existant de l'appareil de mesure. Il n'est possible de raccorder qu'une seule unité d'affichage et de configuration à la fois au transmetteur.

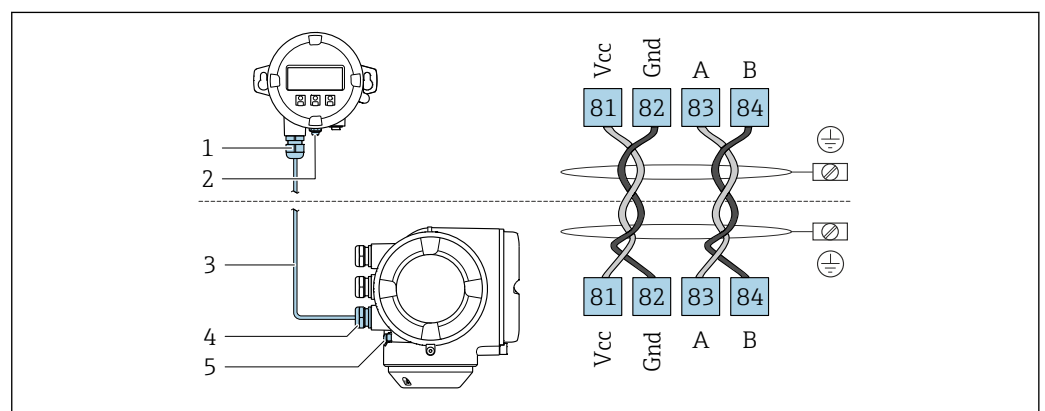

A0027518

- 1 Module d'affichage et de configuration séparé DKX001
- 2 Raccordement de la terre de protection (PE)
- 3 Câble de raccordement
- 4 Appareil de mesure
- 5 Raccordement de la terre de protection (PE)

## 7.4 Compensation de potentiel

### 7.4.1 Exigences

Pour la compensation de potentiel :

- Tenir compte des concepts de mise à la terre internes
- Tenir compte des conditions de fonctionnement telles que le matériau de la conduite et la mise à la terre
- Raccorder le produit, le capteur et le transmetteur au même potentiel électrique
- Utiliser un câble de terre d'une section minimale de 6 mm<sup>2</sup> (10 AWG) et une cosse de câble pour les raccords de compensation de potentiel

## 7.5 Instructions de raccordement spéciales

### 7.5.1 Exemples de raccordement

#### Sortie courant 4 ... 20 mA (sans HART)

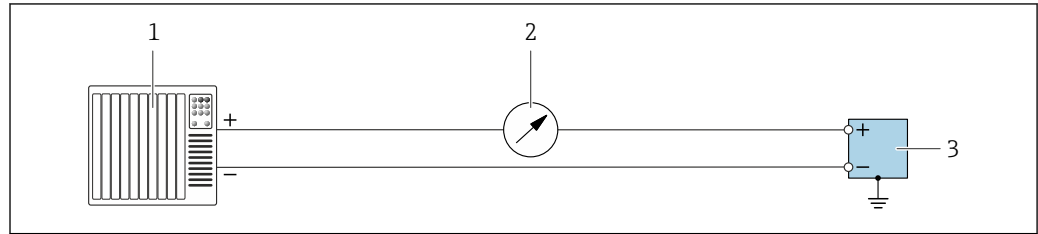

A0055851

10 Exemple de raccordement pour sortie courant 4 ... 20 mA (active)

- 1 Système d'automatisation avec entrée courant (p. ex. API)
- 2 Unité d'affichage supplémentaire en option : respecter la charge limite
- 3 Débitmètre avec sortie courant (active)

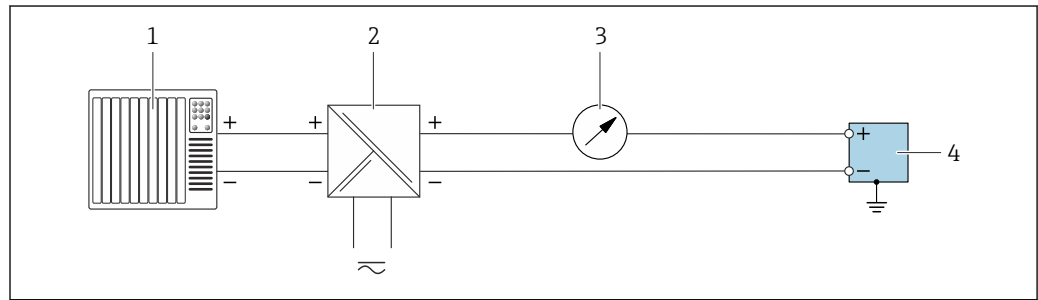

A0055852

11 Exemple de raccordement pour sortie courant 4 ... 20 mA (passive)

- 1 Système d'automatisation avec entrée courant (p. ex. API)
- 2 Alimentation électrique
- 3 Unité d'affichage supplémentaire en option : respecter la charge limite
- 4 Transmetteur avec sortie courant (passive)

#### Entrée courant 4 ... 20 mA

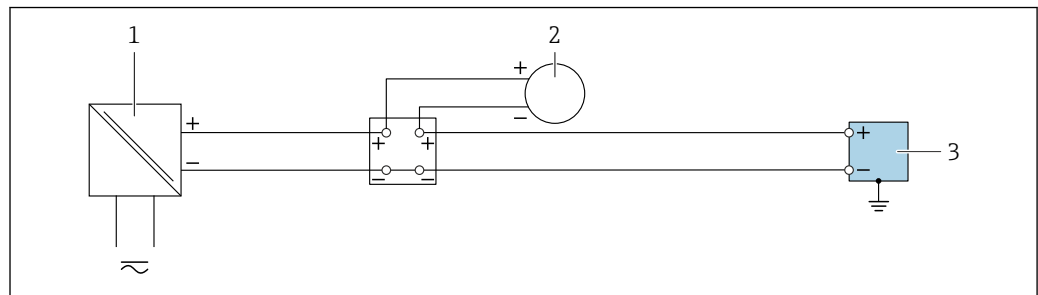

A0055853

12 Exemple de raccordement pour l'entrée courant 4 ... 20 mA

- 1 Alimentation électrique
- 2 Appareil de mesure externe avec sortie courant passive 4 ... 20 mA. p. ex. pression ou température)
- 3 Transmetteur avec entrée courant 4 ... 20 mA

### Sortie impulsion / sortie fréquence / sortie tout ou rien

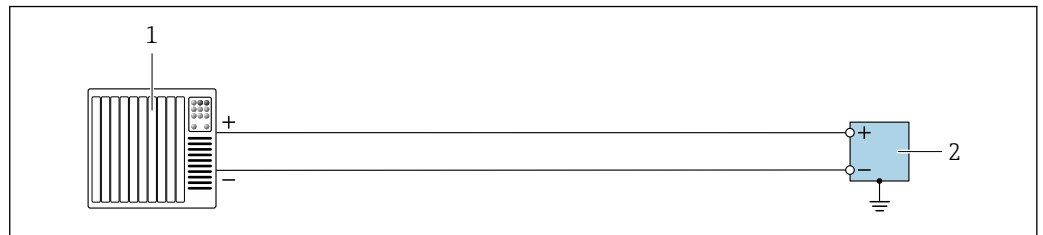

A0055856

13 Exemple de raccordement pour sortie impulsion / sortie fréquence / sortie tout ou rien (active)

- 1 Système d'automatisation avec entrée impulsion / entrée fréquence / entrée commutation (p. ex. API)
- 2 Transmetteur avec sortie impulsion / sortie fréquence / sortie tout ou rien (active)

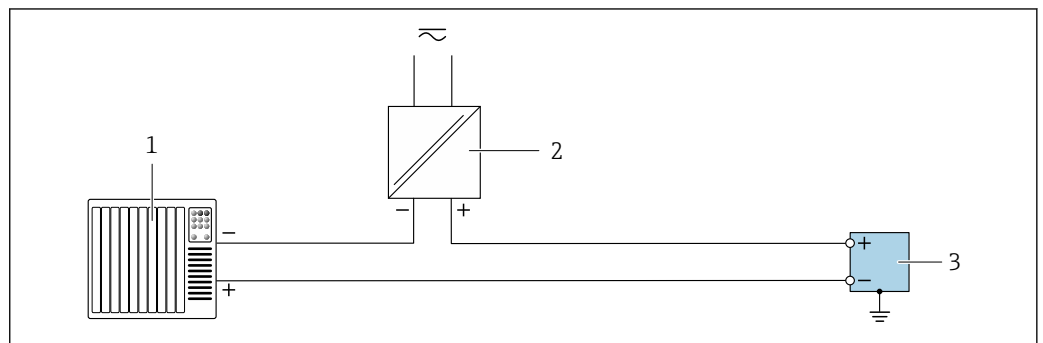

A0055856

14 Exemple de raccordement pour sortie impulsion / sortie fréquence / sortie tout ou rien (passive)

- 1 Système d'automatisation avec entrée impulsion / entrée fréquence / entrée commutation (p. ex. API)
- 2 Alimentation électrique
- 3 Transmetteur avec sortie impulsion / sortie fréquence / sortie tout ou rien (passive)

### Sortie relais

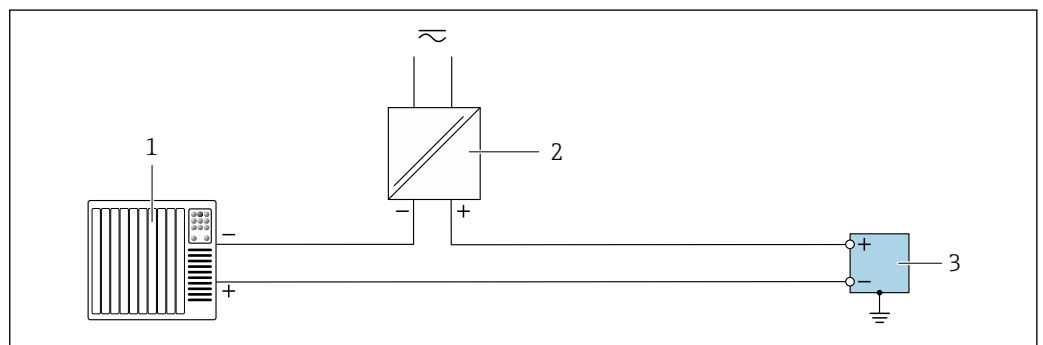

A0055859

15 Exemple de raccordement pour sortie relais

- 1 Système d'automatisation avec entrée tout ou rien (p. ex. API)
- 2 Alimentation électrique
- 3 Transmetteur avec sortie relais

## Entrée état

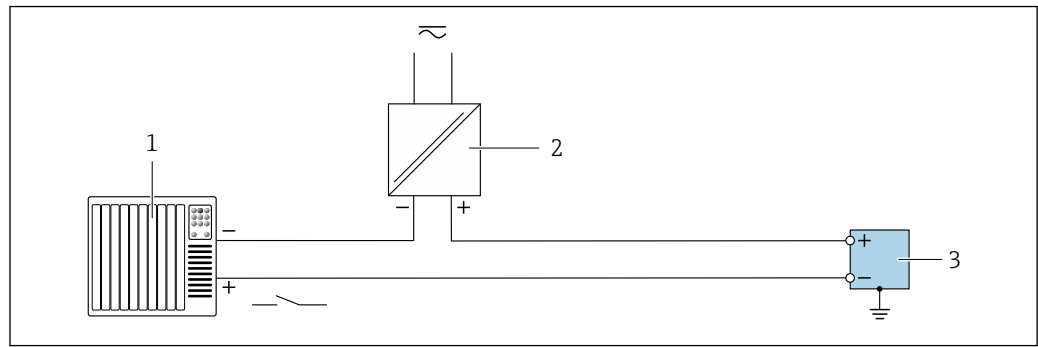

16 Exemple de raccordement pour l'entrée état

- 1 Système d'automatisation avec sortie tout ou rien passive p. ex. API)
- 2 Alimentation électrique
- 3 Transmetteur avec entrée d'état

## EtherNet/IP

Voir <https://www.odva.org> "EtherNet/IP Media Planning & Installation Manual".

## 7.6 Réglages hardware

### 7.6.1 Réglage de l'adresse d'appareil

L'adresse IP de l'appareil de mesure peut être configurée pour le réseau à l'aide des commutateurs DIP.

#### Données d'adressage

| Adresse IP et options de configuration |  |            |   |
|--|--|------------|---|
| 1er octet                              | 2ème octet                                     | 3ème octet | 4ème octet                                      |
| 192.                                   | 168.   | 1.         | XXX   |
|  | ↓  |            | ↓   |
|  | Configurable uniquement via adressage software |            | Configurable via adressage software et hardware |

|                                   |   |
|-----------------------------------|---|
| <b>Gamme d'adresses IP</b>        | 1 ... 254 (4ème octet)  |
| <b>Broadcast adresse IP</b>       | 255   |
| <b>Adressage au départ usine</b>  | Adressage du software ; tous les commutateurs DIP pour l'adressage hardware sont sur OFF. |
| <b>Adresse IP au départ usine</b> | Serveur DHCP actif  |

**i** Adressage software : l'adresse IP est entrée via le paramètre **Adresse IP** (→ 99).

#### Réglage de l'adresse IP

Risque de choc électrique si le boîtier du transmetteur est ouvert.

- ▶ Avant d'ouvrir le boîtier du transmetteur :
- ▶ Déconnecter l'appareil de l'alimentation.

**i** L'adresse IP par défaut peut **ne pas** être activée .

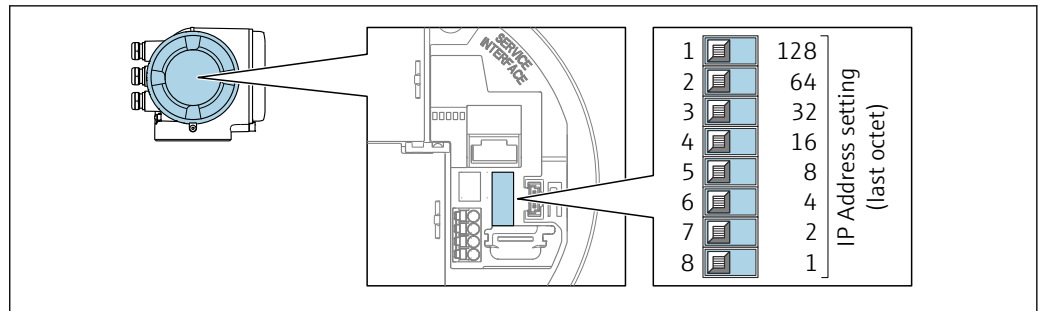

A0029635

1. Selon la version du boîtier, desserrer le crampon de sécurité ou la vis de fixation du couvercle du boîtier.
2. Selon la version du boîtier, dévisser ou ouvrir le couvercle du boîtier et déconnecter l'afficheur local du module électronique principal le cas échéant.
3. Régler l'adresse IP souhaitée à l'aide des commutateurs DIP correspondants sur le module électronique E/S.
4. Remonter le transmetteur dans l'ordre inverse.
5. Reconnecter l'appareil à l'alimentation électrique.
  - ↳ L'adresse appareil configurée est utilisée une fois que l'appareil est redémarré.

## 7.6.2 Activation de l'adresse IP par défaut

### Activation de l'adresse IP par défaut via le commutateur DIP

Risque de choc électrique si le boîtier du transmetteur est ouvert.

- ▶ Avant d'ouvrir le boîtier du transmetteur :
- ▶ Déconnecter l'appareil de l'alimentation.

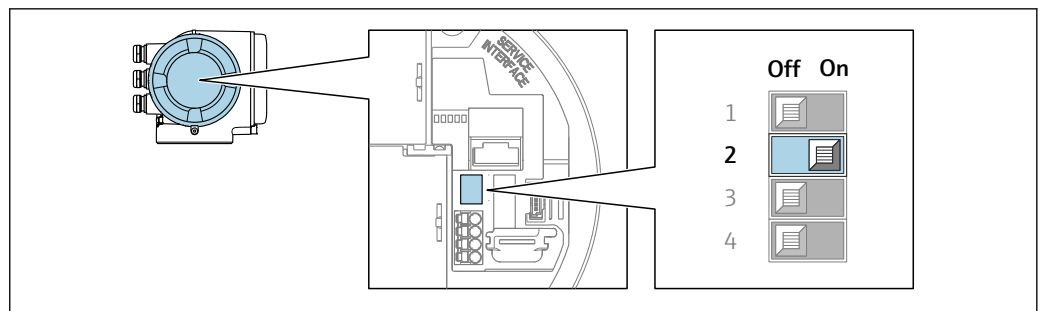

A0034499

1. Selon la version du boîtier, desserrer le crampon de sécurité ou la vis de fixation du couvercle de boîtier.
2. Selon la version du boîtier, dévisser ou ouvrir le couvercle de boîtier et déconnecter l'afficheur local du module électronique principal, si nécessaire .
3. Commutateur DIP n° 2 sur le module électronique E/S de **OFF** → **ON**.
4. Remonter le transmetteur dans l'ordre inverse.
5. Reconnecter l'appareil à l'alimentation électrique.
  - ↳ L'adresse IP par défaut est utilisée une fois que l'appareil est redémarré.

## 7.7 Garantir l'indice de protection

L'appareil de mesure satisfait à toutes les exigences de l'indice de protection IP66/67, boîtier type 4X.

L'appareil de mesure satisfait à toutes les exigences de l'indice de protection IP66/67, boîtier type 4X, exécuter les étapes suivantes après le raccordement électrique :

1. Vérifier que les joints du boîtier sont propres et correctement mis en place.
2. Le cas échéant, sécher les joints, les nettoyer ou les remplacer.
3. Serrer toutes les vis du boîtier et les couvercles à visser.
4. Serrer fermement les presse-étoupe.
5. Afin d'empêcher la pénétration d'humidité dans l'entrée de câble :  
Poser le câble de sorte qu'il forme une boucle vers le bas avant l'entrée de câble ("piège à eau").

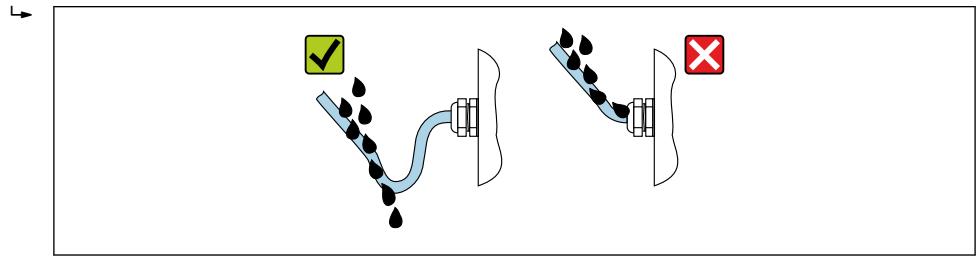

A0029278

6. Les presse-étoupe fournis et les bouchons aveugles en plastique utilisés pour les entrées de câble fileté ne garantissent pas l'indice de protection IP66/67, boîtier type 4X. Pour atteindre cet indice de protection, les presse-étoupe et les bouchons aveugles en plastique inutilisés doivent être remplacés par des bouchons aveugles filetés avec l'indice de protection IP66/67, boîtier type 4X.

## 7.8 Contrôle du raccordement

|   |                          |
|---|--------------------------|
| L'appareil et le câble sont-ils intacts (contrôle visuel) ?   | <input type="checkbox"/> |
| La mise à la terre est-elle correctement réalisée ?   | <input type="checkbox"/> |
| Les câbles utilisés répondent-ils aux exigences ?   | <input type="checkbox"/> |
| Les câbles montés sont-ils libres de toute traction et solidement fixés ?   | <input type="checkbox"/> |
| Tous les presse-étoupe sont-ils montés, serrés fermement et étanches ? Chemin de câble avec "piège à eau" → 45 ?  | <input type="checkbox"/> |
| L'affectation des bornes est-elle correcte ?  | <input type="checkbox"/> |
| En présence de tension :<br>Un affichage apparaît-il sur l'écran du module d'affichage ?  | <input type="checkbox"/> |
| Des bouchons aveugles sont-ils insérés dans les entrées de câble non utilisées et les bouchons de transport ont-ils été remplacés par des bouchons aveugles ? | <input type="checkbox"/> |

## 8 Options de configuration

### 8.1 Aperçu des options de configuration

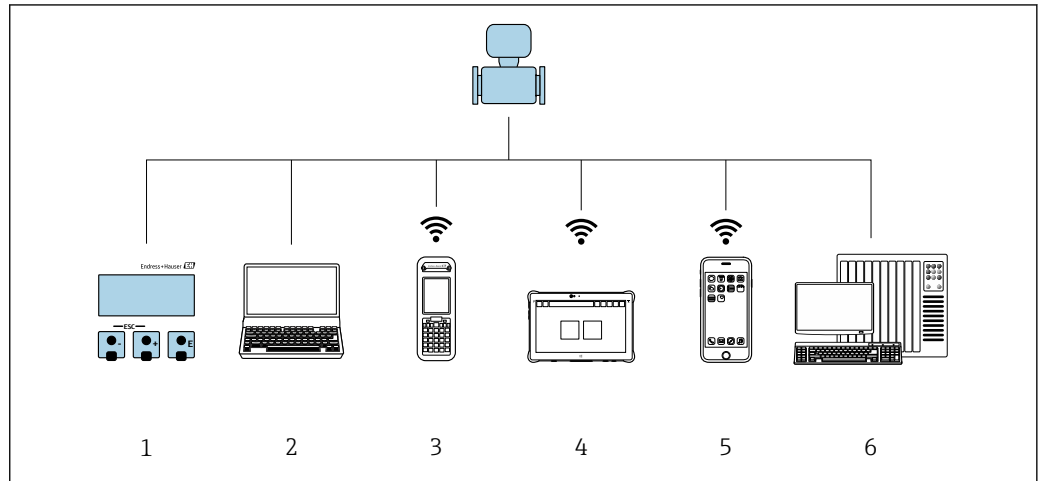



A0034513

- 1 Configuration sur site via le module d'affichage
- 2 Ordinateur avec navigateur web ou outil de configuration (p. ex. FieldCare, DeviceCare, AMS Device Manager, SIMATIC PDM)
- 3 Field Xpert SFX350 ou SFX370
- 4 Field Xpert SMT70
- 5 Terminal portable mobile
- 6 Système d'automatisation (p. ex. API)

## 8.2 Structure et principe de fonctionnement du menu de configuration

### 8.2.1 Structure du menu de configuration

 Pour un aperçu du menu de configuration pour les experts : voir le document "Description des paramètres de l'appareil" fourni avec l'appareil →  225

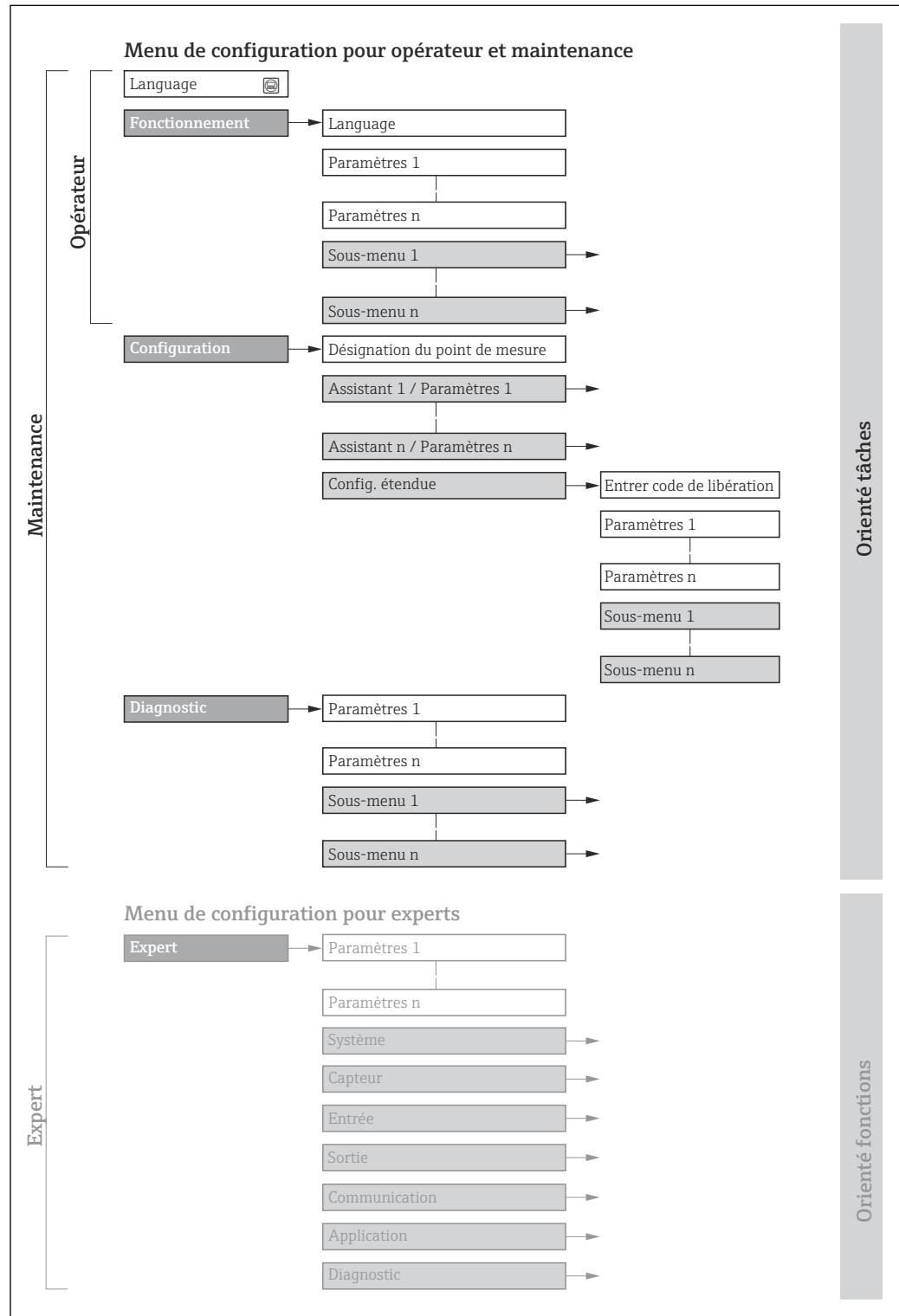

 17 Structure schématique du menu de configuration

A0018237-FR

## 8.2.2 Philosophie de configuration

Les différentes parties du menu de configuration sont affectées à des rôles utilisateur déterminés (p. ex. utilisateur, maintenance, etc.). Chaque rôle utilisateur contient des tâches typiques au sein du cycle de vie de l'appareil.

| Menu/paramètre |                | Rôle utilisateur et tâches  | Contenu/signification   |
|----------------|----------------|---|---|
| Language       | Orienté tâches | <b>Rôle "Opérateur", "Chargé de maintenance"</b><br>Tâches durant la configuration : <ul style="list-style-type: none"> <li>▪ Configuration de l'affichage opérationnel</li> <li>▪ Lecture des valeurs mesurées</li> </ul>                    | Définition de la langue d'interface <ul style="list-style-type: none"> <li>▪ Définition de la langue d'interface</li> <li>▪ Définition de la langue de service du serveur web</li> <li>▪ Remise à zéro et contrôle de totalisateurs</li> <li>▪ Configuration de l'affichage opérationnel (p. ex. format d'affichage, contraste d'affichage)</li> <li>▪ Remise à zéro et contrôle de totalisateurs</li> </ul>  |
| Fonctionnement |                | <b>Rôle "Chargé de maintenance"</b><br>Mise en service : <ul style="list-style-type: none"> <li>▪ Configuration de la mesure</li> <li>▪ Configuration des entrées/sorties</li> <li>▪ Configuration de l'interface de communication</li> </ul> | Assistant pour une mise en service rapide : <ul style="list-style-type: none"> <li>▪ Configuration des unités système</li> <li>▪ Configuration de l'interface de communication</li> <li>▪ Détermination du produit mesuré</li> <li>▪ Affichage de la configuration E/S</li> <li>▪ Configuration des entrées</li> <li>▪ Configuration des sorties</li> <li>▪ Configuration de l'affichage opérationnel</li> <li>▪ Configuration de la suppression des débits de fuite</li> <li>▪ Configuration de la détection de tubes partiellement remplis et vides</li> </ul> Configuration étendue <ul style="list-style-type: none"> <li>▪ Configuration plus précise de la mesure (adaptation aux conditions de mesure particulières)</li> <li>▪ Variables de process calculées</li> <li>▪ Ajustage du capteur</li> <li>▪ Configuration des totalisateurs</li> <li>▪ Configuration de l'afficheur</li> <li>▪ Configuration des paramètres WLAN</li> <li>▪ Sauvegarde des données</li> <li>▪ Administration (définir un code d'accès, réinitialiser l'appareil de mesure)</li> </ul> |
| Configuration  |                | <b>Rôle "Chargé de maintenance"</b><br>Suppression des défauts : <ul style="list-style-type: none"> <li>▪ Diagnostic et suppression de défauts de process et d'appareil</li> <li>▪ Simulation de la valeur mesurée</li> </ul>                 | Contient tous les paramètres pour la détermination et l'analyse des défauts de process et d'appareil : <ul style="list-style-type: none"> <li>▪ Liste de diagnostic<br/>Contient jusqu'à 5 messages de diagnostic actuels.</li> <li>▪ Journal d'événements<br/>Contient les messages d'événement apparus.</li> <li>▪ Information appareil<br/>Contient des informations pour l'identification de l'appareil.</li> <li>▪ Valeur mesurée<br/>Contient toutes les valeurs mesurées actuelles.</li> <li>▪ Sous-menu <b>Enregistrement des valeurs mesurées</b> avec l'option de commande "HistoROM étendue"<br/>Stockage et visualisation des valeurs mesurées</li> <li>▪ Heartbeat Technology<br/>Vérification de la fonctionnalité d'appareil sur demande et documentation des résultats de vérification.</li> <li>▪ Simulation<br/>Sert à la simulation des valeurs mesurées ou des valeurs de sortie.</li> <li>▪ Points test</li> </ul>   |
| Diagnostic     |                |   |   |

| Menu/paramètre |                   | Rôle utilisateur et tâches  | Contenu/signification   |
|----------------|-------------------|---|---|
| Expert         | Orienté fonctions | <p>Tâches qui nécessitent des connaissances détaillées du principe de fonctionnement de l'appareil :</p> <ul style="list-style-type: none"> <li>▪ Mise en service de mesures dans des conditions difficiles</li> <li>▪ Adaptation optimale de la mesure à des conditions difficiles</li> <li>▪ Configuration détaillée de l'interface de communication</li> <li>▪ Diagnostic des défauts dans des cas difficiles</li> </ul> | <p>Contient tous les paramètres de l'appareil et permet d'y accéder directement par le biais d'un code d'accès. Ce menu est organisé d'après les blocs de fonctions de l'appareil :</p> <ul style="list-style-type: none"> <li>▪ Système<br/>Contient tous les paramètres d'appareil de niveau supérieur, qui n'affectent ni la mesure ni la communication des valeurs mesurées.</li> <li>▪ Capteur<br/>Configuration de la mesure.</li> <li>▪ Entrée<br/>Configuration de l'entrée état.</li> <li>▪ Sortie<br/>Configuration des sorties courant analogiques et de la sortie impulsion/fréquence/tor.</li> <li>▪ Communication<br/>Configuration de l'interface de communication numérique et du serveur web.</li> <li>▪ Application<br/>Configuration des fonctions qui vont au-delà de la mesure proprement dite (p. ex. totalisateur).</li> <li>▪ Diagnostic<br/>Détermination et analyse des défauts de process et d'appareil, simulation de l'appareil et menu Heartbeat Technology.</li> </ul> |

## 8.3 Accès au menu de configuration via afficheur local

### 8.3.1 Affichage opérationnel

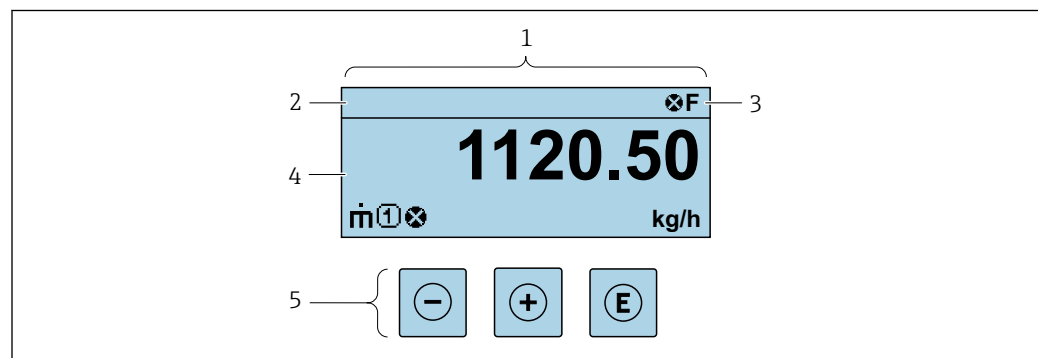

A0029348

- 1 Affichage opérationnel
- 2 Nom de repère
- 3 Zone d'état
- 4 Zone d'affichage des valeurs mesurées (jusqu'à 4 lignes)
- 5 Éléments de configuration → 57

#### Zone d'état

Dans la zone d'état de l'affichage opérationnel apparaissent en haut à droite les symboles suivants :

- Signaux d'état → 161
  - **F** : Défaut
  - **C** : Test fonctionnement
  - **S** : Hors spécifications
  - **M** : Maintenance nécessaire
- Comportement diagnostic → 162
  - : Alarme
  - : Avertissement
  - : Verrouillage (l'appareil est verrouillé via le hardware)
  - : Communication (la communication via la configuration à distance est active)

### Zone d'affichage

Dans la zone d'affichage, chaque valeur mesurée est précédée d'un type de symbole déterminé en guise d'explication détaillée :

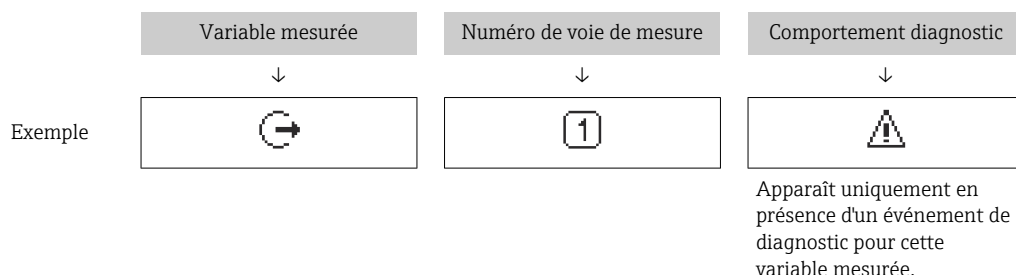

### Variables mesurées

| Symbole | Signification   |
|---------|---|
|         | Débit massique  |
|         | <ul style="list-style-type: none"> <li>▪ Débit volumique</li> <li>▪ Débit volumique corrigé</li> </ul>      |
|         | <ul style="list-style-type: none"> <li>▪ Masse volumique</li> <li>▪ Masse volumique de référence</li> </ul> |
|         | Température   |

Le nombre et le format d'affichage des variables mesurées peuvent être configurés via le paramètre **Format d'affichage** (→ 119).

### Totalisateur

| Symbole | Signification   |
|---------|---|
|         | Totalisateur<br>Par l'intermédiaire du numéro de voie est indiqué lequel des trois totalisateurs est affiché. |

### Sortie

| Symbole | Signification   |
|---------|---|
|         | Sortie<br>Le numéro de la voie de mesure indique laquelle des sorties courant est affichée. |



### Entrée

| Symbole | Signification |
|---------|---------------|
|         | Entrée état   |

### Numéros de voies de mesure

| Symbole | Signification   |
|---------|---|
|         | Voie 1...4<br>Le numéro de la voie de mesure est affiché uniquement s'il existe plusieurs voies pour le même type de variable mesurée (p. ex. totalisateurs 1 à 3). |

*Comportement du diagnostic*

| Symbole   | Signification  |
|---|--|
|  | <b>Alarme</b> <ul style="list-style-type: none"><li>▪ La mesure est interrompue.</li><li>▪ Les sorties signal et les totalisateurs prennent l'état d'alarme défini.</li><li>▪ Un message de diagnostic est généré.</li></ul> |
|  | <b>Avertissement</b> <ul style="list-style-type: none"><li>▪ La mesure est reprise.</li><li>▪ Les sorties signal et les totalisateurs ne sont pas affectés.</li><li>▪ Un message de diagnostic est généré.</li></ul>         |

 Le comportement du diagnostic se rapporte à un événement de diagnostic qui est pertinent pour la variable mesurée affichée.

### 8.3.2 Vue navigation

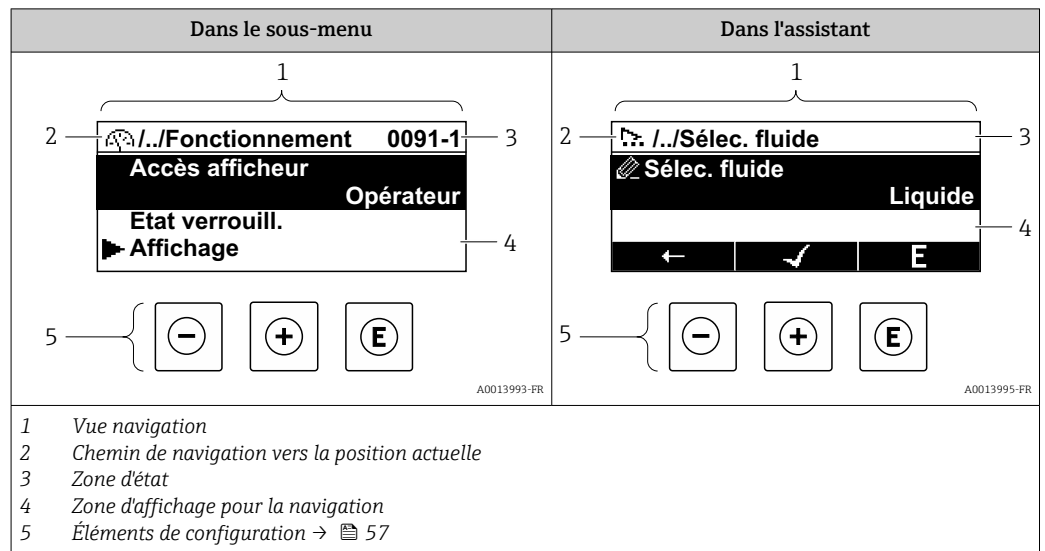

#### Chemin de navigation

Le chemin de navigation vers la position actuelle est affiché en haut à gauche dans la vue navigation et se compose des éléments suivants :

- Symbole d'affichage pour le menu/sous-menu (▶) ou l'assistant (⚙).
- Symbole d'omission (/ ../) pour les niveaux intermédiaires du menu de configuration.
- Nom du sous-menu actuel, de l'assistant ou du paramètre

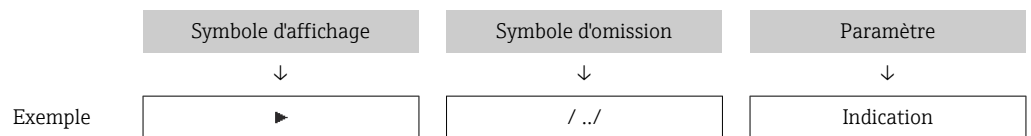

**i** Pour plus d'informations sur les symboles dans le menu, voir le chapitre "Zone d'affichage" → 53

#### Zone d'état

Dans la zone d'état de la vue navigation apparaît en haut à droite :



- Dans le sous-menu
  - Le code d'accès direct au paramètre (p. ex. 0022-1)
  - En cas d'événement de diagnostic, le niveau diagnostic et le signal d'état
- Dans l'assistant
  - En cas d'événement de diagnostic, le niveau diagnostic et le signal d'état

- **i** Pour plus d'informations sur le niveau diagnostic et le signal d'état → 161
- Pour plus d'informations sur la fonction et l'entrée du code d'accès direct → 59





#### Zone d'affichage

##### Menus

| Symbole | Signification   |
|---------|---|
|         | <p><b>Fonctionnement</b> apparaît :</p> <ul style="list-style-type: none"> <li>▪ Dans le menu à côté de la sélection "Fonctionnement"</li> <li>▪ À gauche dans le chemin de navigation, dans le menu <b>Fonctionnement</b></li> </ul> |

|   |  |
|---|--|
|  | <b>Configuration</b><br>apparaît : <ul style="list-style-type: none"> <li>▪ Dans le menu à côté de la sélection "Configuration"</li> <li>▪ À gauche dans le chemin de navigation, dans le menu <b>Configuration</b></li> </ul> |
|  | <b>Diagnostic</b><br>apparaît : <ul style="list-style-type: none"> <li>▪ Dans le menu à côté de la sélection "Diagnostic"</li> <li>▪ À gauche dans le chemin de navigation, dans le menu <b>Diagnostic</b></li> </ul>          |
|  | <b>Expert</b><br>apparaît : <ul style="list-style-type: none"> <li>▪ Dans le menu à côté de la sélection "Expert"</li> <li>▪ À gauche dans le chemin de navigation, dans le menu <b>Expert</b></li> </ul>                      |



#### Sous-menus, assistants, paramètres

| Symbole   | Signification   |
|---|---|
|  | Sous-menu   |
|  | Assistants  |
|  | Paramètre au sein d'un assistant  |
|  | Il n'existe pas de symbole d'affichage pour les paramètres au sein de sous-menus. |

#### Procédure de verrouillage

| Symbole   | Signification   |
|---|---|
|  | <b>Paramètre verrouillé</b><br>S'il apparaît devant le nom du paramètre, cela signifie que le paramètre est verrouillé. <ul style="list-style-type: none"> <li>▪ Par un code d'accès spécifique à l'utilisateur</li> <li>▪ Par le commutateur de verrouillage hardware</li> </ul> |

#### Assistants

| Symbole   | Signification  |
|---|--|
|  | Retour au paramètre précédent.                                 |
|  | Confirme la valeur du paramètre et passe au paramètre suivant. |
|  | Ouvre la vue d'édition du paramètre.                           |

### 8.3.3 Vue d'édition

#### Editeur numérique

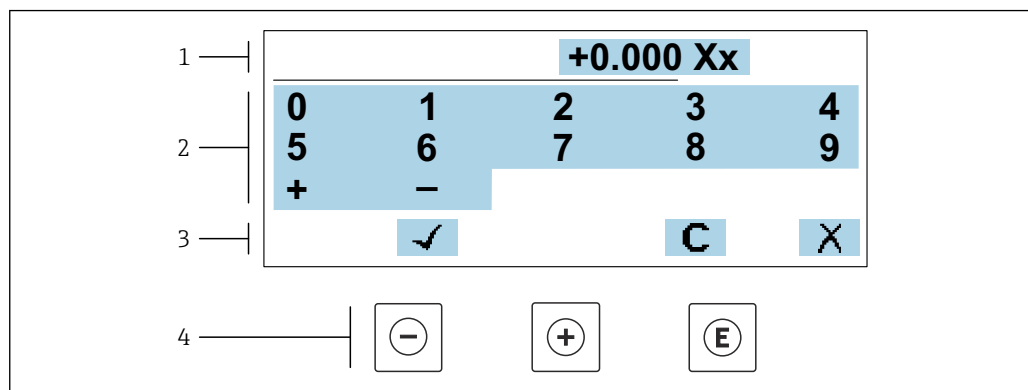

A0034250

18 Pour entrer des valeurs dans les paramètres (par ex. seuils)

- 1 Zone d'affichage de l'entrée
- 2 Masque de saisie
- 3 Confirmer, effacer ou rejeter l'entrée
- 4 Eléments de configuration

#### Éditeur de texte

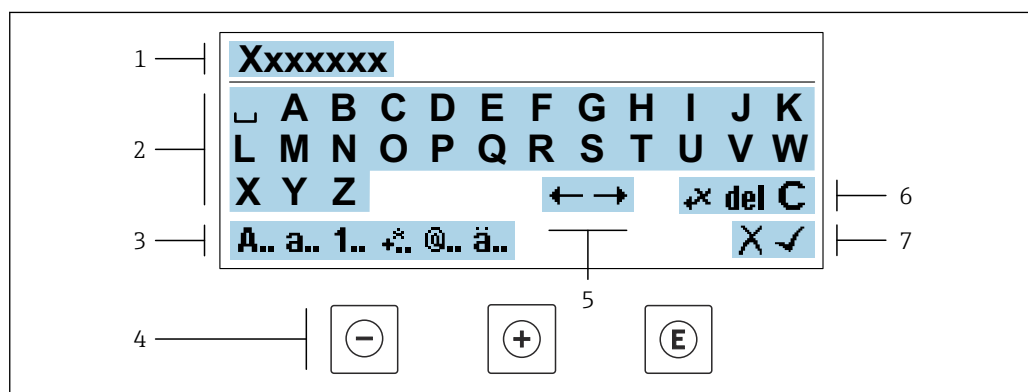



A0034114

19 Pour entrer du texte dans les paramètres (p. ex. désignation de l'appareil)

- 1 Zone d'affichage de l'entrée
- 2 Masque de saisie actuel
- 3 Changer le masque de saisie
- 4 Eléments de configuration
- 5 Déplacer la position de saisie
- 6 Effacer l'entrée
- 7 Rejeter ou confirmer l'entrée

A l'aide des éléments de configuration dans la vue édition





| Touche de configuration | Signification   |
|-------------------------|---|
| ⊖                       | <b>Touche Moins</b><br>Déplace la position d'entrée vers la gauche. |
| ⊕                       | <b>Touche Plus</b><br>Déplace la position d'entrée vers la droite.  |

| Touche de configuration   | Signification   |
|---|---|
|  | <b>Touche Enter</b> <ul style="list-style-type: none"> <li>▪ Un appui bref sur la touche confirme la sélection.</li> <li>▪ Une pression sur la touche pendant 2 s confirme l'entrée.</li> </ul> |
|  | <b>Combinaison de touches Escape (appuyer simultanément sur les touches)</b><br>Ferme la vue d'édition sans accepter une modification.  |





*Masques de saisie*

| Symbole    | Signification  |
|------------|--|
| <b>A..</b> | Majuscule  |
| <b>a..</b> | Minuscule  |
| <b>1..</b> | Nombres  |
| <b>.*</b>  | Signes de ponctuation et caractères spéciaux : = + - * / <sup>2</sup> <sup>3</sup> ¼ ½ ¾ ( ) [ ] < > { } |
| <b>@..</b> | Signes de ponctuation et caractères spéciaux : " ' ^ . , ; : ? ! % μ ° € \$ £ ¥ § @ # / \   ~ & _        |
| <b>ä..</b> | Trémas et accents  |

*Contrôle de l'entrée des données*

| Symbole   | Signification  |
|---|--|
|  | Déplacer la position de saisie                                       |
|  | Rejeter l'entrée   |
|  | Valider l'entrée   |
|  | Effacer immédiatement le caractère à gauche de la position de saisie |
| <b>del</b>  | Effacer immédiatement le caractère à droite de la position de saisie |
| <b>C</b>  | Effacer tous les caractères entrés                                   |

### 8.3.4 Éléments de configuration

| Touche de configuration   | Signification   |
|---|---|
|    | <p><b>Touche Moins</b></p> <p><i>Dans un menu, un sous-menu</i><br/>Déplace la barre de sélection vers le haut dans une liste de sélection</p> <p><i>Dans les assistants</i><br/>Revient au paramètre précédent</p> <p><i>Dans l'éditeur alphanumérique</i><br/>Déplace la position d'entrée vers la gauche.</p>  |
|    | <p><b>Touche Plus</b></p> <p><i>Dans un menu, un sous-menu</i><br/>Déplace la barre de sélection vers le bas dans une liste de sélection</p> <p><i>Dans les assistants</i><br/>Passe au paramètre suivant</p> <p><i>Dans l'éditeur alphanumérique</i><br/>Déplace la position d'entrée vers la droite.</p>  |
|  | <p><b>Touche Entrée</b></p> <p><i>Dans l'affichage de fonctionnement</i><br/>Une pression brève sur la touche ouvre le menu de configuration.</p> <p><i>Dans un menu, un sous-menu</i></p> <ul style="list-style-type: none"> <li>▪ Pression brève sur la touche : <ul style="list-style-type: none"> <li>▪ Ouvre le menu, sous-menu ou paramètre sélectionné.</li> <li>▪ Démarre l'assistant.</li> <li>▪ Si un texte d'aide est ouvert, ferme le texte d'aide du paramètre.</li> </ul> </li> <li>▪ Pression sur la touche pendant 2 s dans un paramètre :<br/>Si présent, ouvre le texte d'aide pour la fonction du paramètre.</li> </ul> <p><i>Dans les assistants</i><br/>Ouvre la vue d'édition du paramètre et confirme la valeur de ce dernier</p> <p><i>Dans l'éditeur alphanumérique</i></p> <ul style="list-style-type: none"> <li>▪ Une pression brève sur la touche confirme la sélection.</li> <li>▪ Une pression sur la touche pendant 2 s confirme l'entrée.</li> </ul> |
|  | <p><b>Combinaison de touches Echap (presser simultanément les touches)</b></p> <p><i>Dans un menu, un sous-menu</i></p> <ul style="list-style-type: none"> <li>▪ Pression brève sur la touche : <ul style="list-style-type: none"> <li>▪ Ferme le niveau de menu actuel et permet d'accéder au niveau immédiatement supérieur.</li> <li>▪ Si un texte d'aide est ouvert, ferme le texte d'aide du paramètre.</li> </ul> </li> <li>▪ Une pression sur la touche pendant 2 s permet de revenir à l'affichage de fonctionnement ("position HOME").</li> </ul> <p><i>Dans les assistants</i><br/>Ferme l'assistant et permet d'accéder au niveau immédiatement supérieur</p> <p><i>Dans l'éditeur alphanumérique</i><br/>Ferme la vue d'édition sans appliquer les modifications.</p>   |
|  | <p><b>Combinaison de touches Moins/Entrée (appuyer simultanément sur les touches et les maintenir enfoncées)</b></p> <ul style="list-style-type: none"> <li>▪ Si le verrouillage des touches est activé :<br/>Une pression sur la touche pendant 3 s désactive le verrouillage des touches.</li> <li>▪ Si le verrouillage des touches n'est pas activé :<br/>Une pression sur la touche pendant 3 s ouvre le menu contextuel qui contient l'option permettant d'activer le verrouillage des touches.</li> </ul>   |

### 8.3.5 Ouverture du menu contextuel

À l'aide du menu contextuel, l'utilisateur peut appeler rapidement et directement à partir de l'affichage opérationnel les trois menus suivants :

- Configuration
- Sauvegarde des données
- Simulation

### Appel et fermeture du menu contextuel

L'utilisateur se trouve dans l'affichage opérationnel.

1. Appuyer sur les touches  $\square$  et  $\boxplus$  pendant plus de 3 secondes.
  - ↳ Le menu contextuel s'ouvre.

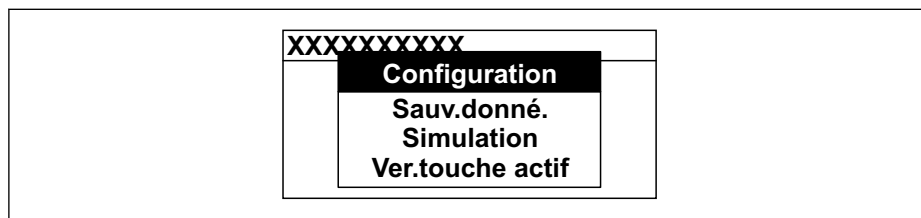

2. Appuyer simultanément sur  $\square$  +  $\boxplus$ .
  - ↳ Le menu contextuel est fermé et l'affichage opérationnel apparaît.

### Ouverture du menu via le menu contextuel

1. Ouvrir le menu contextuel.
2. Appuyer sur  $\boxplus$  pour naviguer vers le menu souhaité.
3. Appuyer sur  $\boxminus$  pour confirmer la sélection.
  - ↳ Le menu sélectionné s'ouvre.

### 8.3.6 Navigation et sélection dans une liste

Différents éléments de configuration servent à la navigation au sein du menu de configuration. Le chemin de navigation apparaît à gauche dans la ligne d'en-tête. Les différents menus sont caractérisés par les symboles placés devant, qui sont également affichés dans la ligne d'en-tête lors de la navigation.

 Pour une explication de la vue de navigation avec les symboles et les éléments de configuration →  53

**Exemple : Réglage du nombre de valeurs mesurées affichées sur "2 valeurs"**

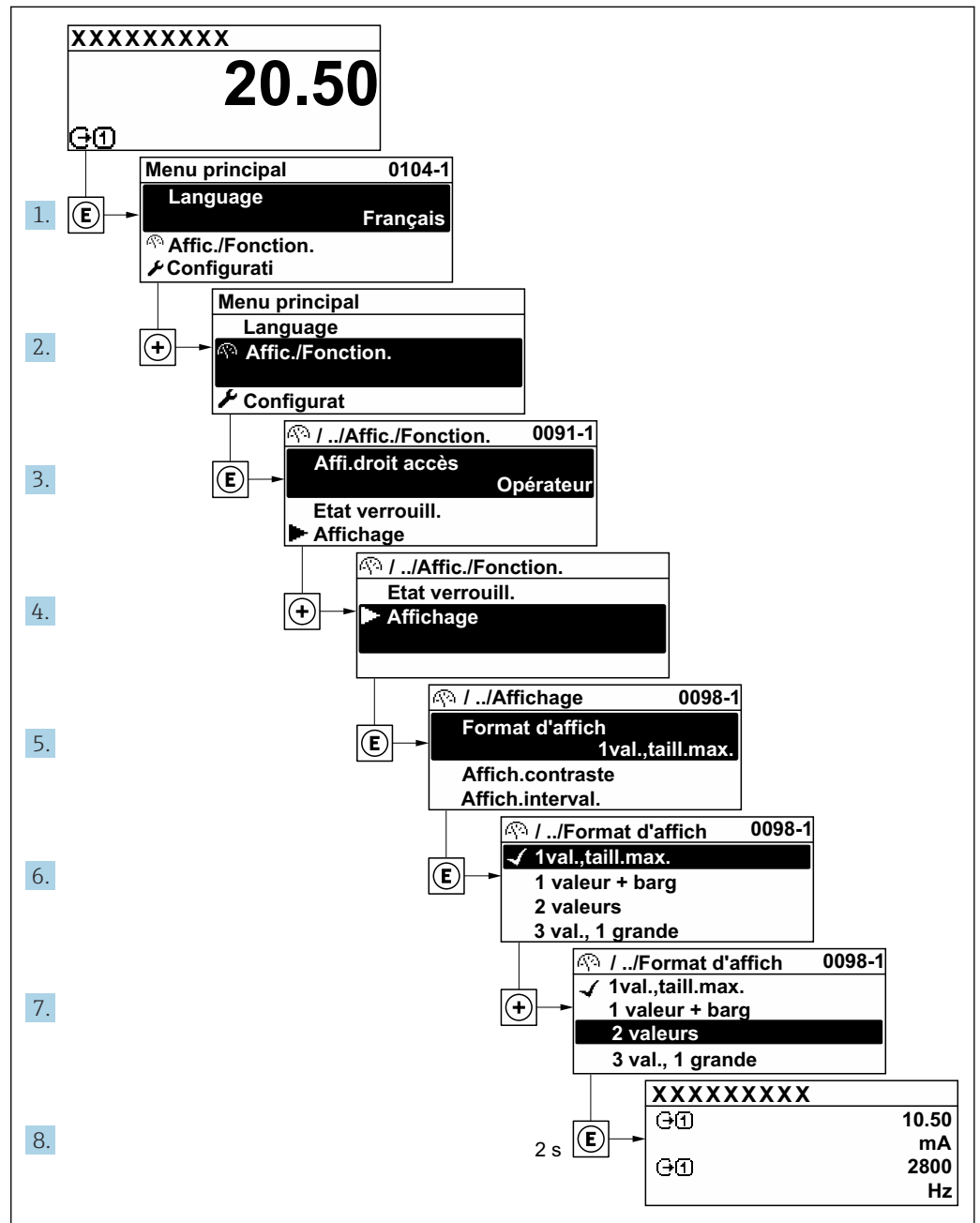

A0029562-FR

### 8.3.7 Accès direct au paramètre

Pour pouvoir accéder directement à un paramètre via l'affichage local, un numéro est affecté à chaque paramètre. En entrant ce code d'accès dans le paramètre **Accès direct**, on accède directement au paramètre souhaité.

### Chemin de navigation

Expert → Accès direct

Le code d'accès direct se compose d'un nombre à 5 chiffres (au maximum) et du numéro qui identifie la voie d'une variable de process : p. ex. 00914-2. Celui-ci apparaît pendant la vue navigation à droite dans la ligne d'en-tête du paramètre sélectionné.

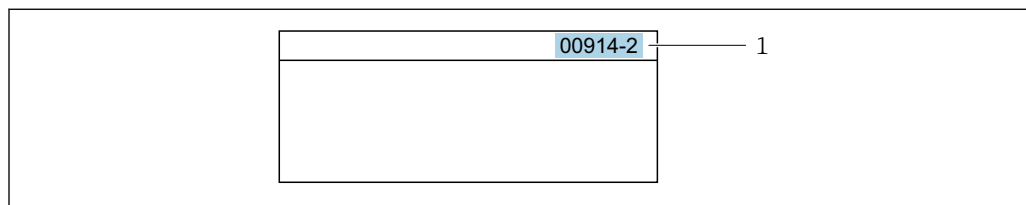

A0029414

1 Code d'accès direct

Lors de l'entrée du code d'accès direct, tenir compte des points suivants :

- Les premiers zéros du code d'accès direct ne doivent pas être saisis.  
Exemple : Entrer "914" au lieu de "00914"
- Si aucun numéro de voie n'est entré, la voie 1 est ouverte automatiquement.  
Exemple : Entrer 00914 → paramètre **Affecter variable process**
- Si une voie différente est ouverte : Entrer le code d'accès direct avec le numéro de voie correspondant.  
Exemple : Entrer 00914-2 → paramètre **Affecter variable process**



Pour les codes d'accès directs de chaque paramètre, voir le manuel "Description des paramètres de l'appareil" pour l'appareil correspondant

### 8.3.8 Affichage des textes d'aide

Il existe pour certains paramètres des textes d'aide que l'utilisateur peut appeler à partir de la vue navigation. Ceux-ci décrivent brièvement la fonction du paramètre et contribuent ainsi à une mise en service rapide et sûre.

#### Ouverture et fermeture du texte d'aide

L'utilisateur se trouve dans la vue navigation et la barre de sélection se trouve sur un paramètre.

1. Appuyer sur pendant 2 s.  
↳ Le texte d'aide relatif au paramètre sélectionné s'ouvre.

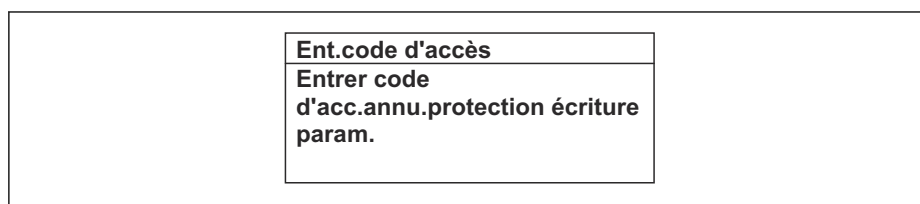

A0014002-FR

20 Exemple : Texte d'aide pour le paramètre "Ent. code d'accès"

2. Appuyer simultanément sur + .
- ↳ Le texte d'aide est fermé.

### 8.3.9 Modification des paramètres



Les paramètres peuvent être modifiés à l'aide de l'éditeur numérique ou de l'éditeur de texte.

- Editeur numérique : Modifier les valeurs dans un paramètre, par ex. spécifications pour les seuils.
- Editeur de texte : Entrer du texte dans un paramètre, par ex. désignation du repère.

Si la valeur entrée se situe en dehors de la plage de valeurs admissible, un message d'avertissement est émis.

|   |
|---|
| <b>Ent.code d'accès</b><br><b>Valeur rentrée invalide ou</b><br><b>en dehors de la plage</b><br><b>Min:0</b><br><b>Max:9999</b> |
|---|

A0014049-FR

 Pour une description de la vue édition - comprenant un éditeur de texte et un éditeur numérique - avec les symboles →  55, pour une description des éléments de configuration →  57

### 8.3.10 Rôles utilisateur et leurs droits d'accès

Les deux rôles utilisateur "Opérateur" et "Chargé de maintenance" ont un accès en écriture différent aux paramètres lorsque le client définit un code d'accès spécifique à l'utilisateur. Celui-ci protège la configuration de l'appareil via l'afficheur local contre les accès non autorisés →  142.

#### Définir les droits d'accès des rôles utilisateurs

À la livraison, aucun code d'accès n'est encore défini. Les droits d'accès (accès en lecture et en écriture) à l'appareil ne sont pas limités et correspondent au rôle utilisateur "Maintenance".

- ▶ Définir le code d'accès.
  - ↳ Le rôle utilisateur "Opérateur" est redéfini en plus du rôle utilisateur "Maintenance". Les droit d'accès différent pour les deux rôles utilisateurs.

*Droits d'accès aux paramètres : rôle utilisateur "Maintenance"*

| Statut du code d'accès   | Accès en lecture | Accès en écriture |
|--|------------------|-------------------|
| Aucun code d'accès n'a encore été défini (réglage par défaut). | ✓                | ✓                 |
| Une fois un code d'accès défini.                               | ✓                | ✓ <sup>1)</sup>   |

- 1) L'utilisateur dispose uniquement d'un accès en écriture après avoir entré le code d'accès.



*Droits d'accès aux paramètres : rôle utilisateur "Opérateur"*

| Statut du code d'accès           | Accès en lecture | Accès en écriture |
|----------------------------------|------------------|-------------------|
| Une fois un code d'accès défini. | ✓                | _ <sup>1)</sup>   |



- 1) Malgré le code d'accès défini, certains paramètres peuvent toujours être modifiés et sont ainsi exclus de la protection en écriture, étant donné qu'ils n'influencent pas la mesure : protection en écriture via code d'accès →  142

 Le rôle utilisateur actuellement utilisé est indiqué dans le Paramètre **Droits d'accès**.  
Navigation : Fonctionnement → Droits d'accès

### 8.3.11 Désactivation de la protection en écriture via un code d'accès

Lorsque le symbole  apparaît sur l'afficheur local, devant un paramètre, cela signifie que ce dernier est protégé en écriture par un code d'accès spécifique à l'utilisateur et que sa valeur n'est actuellement pas modifiable via la configuration sur site →  142.

La protection en écriture des paramètres via la configuration sur site peut être désactivée en entrant le code d'accès spécifique à l'utilisateur dans le paramètre **Entrer code d'accès** (→  124) via l'option d'accès respective.

1. Après avoir appuyé sur , on est invité à entrer le code d'accès.
2. Entrer le code d'accès.
  - ↳ Le symbole  placé devant les paramètres disparaît ; tous les paramètres précédemment protégés en écriture sont à nouveau déverrouillés.

### 8.3.12 Activer et désactiver le verrouillage des touches



Le verrouillage des touches permet de verrouiller l'accès à l'intégralité du menu de configuration via la configuration locale. Une navigation au sein du menu de configuration ou une modification des valeurs de paramètres individuels n'est ainsi plus possible. Seules les valeurs de l'affichage opérationnel peuvent être lues.

Le verrouillage des touches est activé et désactivé via le menu contextuel.

#### Activer le verrouillage des touches



-  Le verrouillage des touches est activé automatiquement :
  - Si aucune commande n'a été réalisée sur l'appareil pendant > 1 minute.
  - Après chaque redémarrage de l'appareil.

#### Pour activer automatiquement le verrouillage des touches :

1. L'appareil se trouve dans l'affichage des valeurs mesurées.  
Appuyer sur les touches  et  pendant 3 secondes.
  - ↳ Un menu contextuel apparaît.
2. Dans le menu contextuel, sélectionner l'option **Verrouillage touche actif**.
  - ↳ Le verrouillage des touches est activé.

-  Si l'utilisateur essaie d'accéder au menu de configuration pendant que le verrouillage des touches est activé, le message **Verrouillage touche actif** apparaît.

#### Désactiver le verrouillage des touches

- ▶ Le verrouillage des touches est activé.  
Appuyer sur les touches  et  pendant 3 secondes.
  - ↳ Le verrouillage des touches est désactivé.

## 8.4 Accès au menu de configuration via le navigateur web

### 8.4.1 Étendue des fonctions

Le serveur web intégré peut être utilisé pour commander et configurer l'appareil via un navigateur web via interface service (CDI-RJ45) ou via interface WLAN. La structure du menu de configuration est la même que pour l'afficheur local. Outre les valeurs mesurées, des informations sur l'état de l'appareil sont affichées et peuvent être utilisées pour surveiller l'état de l'appareil. Par ailleurs, il est possible de gérer les données de l'appareil et de régler les paramètres de réseau.

Pour la connexion WLAN, un appareil doté d'une interface WLAN (à commander en option) est nécessaire : Caractéristique de commande "Afficheur ; configuration", option G

"4 lignes, rétroéclairé ; commande tactile + WLAN". L'appareil agit comme un Access Point et permet la communication par ordinateur ou par un terminal portable mobile.

 Pour plus d'informations sur le serveur web, voir la Documentation spéciale pour l'appareil. →  226

## 8.4.2 Prérequis

### Hardware ordinateur



| Hardware  | Interface   |  |
|-----------|---|--|
|           | RJ45  | WLAN   |
| Interface | L'ordinateur doit avoir une interface RJ45. <sup>1)</sup>   | L'unité d'exploitation doit être équipée d'une interface WLAN. |
| Connexion | Câble Ethernet standard                                     | Connexion via réseau local sans fil.                           |
| Écran     | Taille recommandée : ≥ 12" (selon la résolution de l'écran) |  |

1) Câble recommandé : CAT5e, CAT6 ou CAT7, avec connecteur blindé (p. ex. produit YAMAICHI ; réf. Y-ConProfixPlug63 / ID prod. : 82-006660)



### Software ordinateur

| Software                            | Interface   |      |
|-------------------------------------|---|------|
|                                     | RJ45  | WLAN |
| Systèmes d'exploitation recommandés | <ul style="list-style-type: none"> <li>▪ Microsoft Windows 8 ou plus récent.</li> <li>▪ Systèmes d'exploitation mobiles :               <ul style="list-style-type: none"> <li>▪ iOS</li> <li>▪ Android</li> </ul> </li> </ul>  Microsoft Windows XP et Windows 7 sont pris en charge. |      |
| Navigateurs web pris en charge      | <ul style="list-style-type: none"> <li>▪ Microsoft Edge</li> <li>▪ Mozilla Firefox</li> <li>▪ Google Chrome</li> <li>▪ Safari</li> </ul>  |      |





### Paramètres de l'ordinateur

| Réglages                                      | Interface  |   |
|---|--|---|
|   | RJ45   | WLAN  |
| Droits d'utilisateur                          | Des droits d'utilisateur appropriés (p. ex. droits d'administrateur) pour les paramètres TCP/IP et de serveur proxy sont nécessaires (p. ex. pour régler l'adresse IP, le masque de sous-réseau, etc.).  |   |
| Paramètres de serveur proxy du navigateur web | Le réglage du navigateur web <i>Utiliser le serveur proxy pour LAN</i> doit être <b>décoché</b> .  |   |
| JavaScript                                    | JavaScript doit être activé.<br> Si JavaScript ne peut pas être activé : Entrer <code>http://192.168.1.212/servlet/basic.html</code> dans la barre d'adresse du navigateur web. Une version simplifiée mais totalement fonctionnelle de la structure du menu de configuration démarre dans le navigateur web.<br> Lors de l'installation d'une nouvelle version de firmware : Pour activer l'affichage des données correct, effacer la mémoire temporaire (cache) sous les <b>Options Internet</b> dans le navigateur web. | JavaScript doit être activé.<br> L'affichage WLAN nécessite un support JavaScript. |





| Réglages          | Interface  |   |
|-------------------|--|---|
|                   | RJ45   | WLAN  |
| Connexions réseau | Utiliser uniquement les connexions réseau actives pour l'appareil de mesure. |   |
|                   | Désactiver toutes les autres connexions réseau telles que WLAN, par exemple. | Désactiver toutes les autres connexions réseau. |

 En cas de problèmes de connexion : →  158

*Appareil de mesure : Via interface service CDI-RJ45*

| Appareil           | Interface service CDI-RJ45   |
|--------------------|--|
| Appareil de mesure | L'appareil de mesure dispose d'une interface RJ45.   |
| Serveur web        | Le serveur Web doit être activé ; réglage usine : ON<br> Pour plus d'informations sur l'activation du serveur Web →  69  |
| Adresse IP         | Si l'adresse IP de l'appareil n'est pas connue : <ul style="list-style-type: none"> <li>▪ L'adresse IP peut être lue via la configuration locale : Diagnostic → Information appareil → Adresse IP</li> <li>▪ La communication avec le serveur Web peut être établie via l'adresse IP par défaut 192.168.1.212.</li> </ul> <p>La fonction DHCP est activée dans l'appareil en usine, c'est-à-dire que l'appareil attend que le réseau lui affecte une adresse IP. Cette fonction peut être désactivée et l'appareil peut être réglé sur l'adresse IP par défaut 192.168.1.212 : régler le commutateur DIP n°2 de <b>OFF</b> → <b>ON</b>.</p>  Régler l'adresse IP par défaut →  45. |

*Appareil de mesure : via interface WLAN*

| Appareil           | Interface WLAN   |
|--------------------|--|
| Appareil de mesure | L'appareil de mesure dispose d'une antenne WLAN : <ul style="list-style-type: none"> <li>▪ Transmetteur avec antenne WLAN intégrée</li> <li>▪ Transmetteur avec antenne WLAN externe</li> </ul>  |
| Serveur web        | Le serveur web et le WLAN doivent être activés ; réglage par défaut : ON<br> Pour plus d'informations sur l'activation du serveur Web →  69  |
| Adresse IP         | Si l'adresse IP de l'appareil n'est pas connue : <ul style="list-style-type: none"> <li>▪ L'adresse IP peut être lue via la configuration locale : Diagnostic → Information appareil → Adresse IP</li> <li>▪ La communication avec le serveur Web peut être établie via l'adresse IP par défaut 192.168.1.212.</li> </ul> <p>La fonction DHCP est activée dans l'appareil en usine, c'est-à-dire que l'appareil attend que le réseau lui affecte une adresse IP. Cette fonction peut être désactivée et l'appareil peut être réglé sur l'adresse IP par défaut 192.168.1.212 : régler le commutateur DIP n°2 de <b>OFF</b> → <b>ON</b>.</p>  Régler l'adresse IP par défaut →  45. |

### 8.4.3 Raccordement de l'appareil

**Via l'interface service (CDI-RJ45)**

*Préparation de l'appareil de mesure*

1. Selon la version de boîtier :  
Desserrer le crampon de sécurité ou la vis de fixation du couvercle de boîtier.

2. Selon la version de boîtier :  
Dévisser ou ouvrir le couvercle du boîtier.
3. Raccorder l'ordinateur au connecteur RJ45 via le câble de raccordement Ethernet standard..

*Configuration du protocole Internet de l'ordinateur*

L'adresse IP peut être affectée à l'appareil de diverses manières :

- Dynamic Host Configuration Protocol (DHCP), réglage par défaut :  
L'adresse IP est affectée automatiquement à l'appareil de mesure par le système d'automatisation (serveur DHCP).
- Adressage hardware :  
L'adresse IP est réglée via les commutateurs DIP .
- Adressage software :  
L'adresse IP est entrée via le paramètre **Adresse IP** (→ 📖 99) .
- Commutateur DIP pour "Adresse IP par défaut" :  
Pour établir la connexion réseau via l'interface service (CDI-RJ45) : l'adresse IP fixe 192.168.1.212 est utilisée .

L'appareil fonctionne au départ usine avec le protocole DHCP (Dynamic Host Configuration Protocol), c'est-à-dire l'adresse IP de l'appareil de mesure est automatiquement attribuée par le système d'automatisation (serveur DHCP).

Pour établir une connexion réseau via l'interface service (CDI-RJ45) : régler le commutateur DIP "Adresse IP par défaut" sur **ON**. L'appareil de mesure a alors l'adresse IP fixe : 192.168.1.212. L'adresse IP fixe 192.168.1.212 peut maintenant être utilisée pour établir la connexion au réseau.

1. Via le commutateur DIP 2, activer l'adresse IP par défaut 192.168.1.212 : .
2. Mettre l'appareil de mesure sous tension.
3. Raccorder l'ordinateur au connecteur RJ45 via le câble Ethernet standard → 📖 73.
4. Si une seconde carte réseau n'est pas utilisée, fermer toutes les applications du notebook.
  - ↳ Applications nécessitant Internet ou un réseau, par ex. e-mail, applications SAP, Internet ou Windows Explorer.
5. Fermer tous les navigateurs Internet ouverts.
6. Configurer les propriétés du protocole Internet (TCP/IP) selon tableau :

|                              |   |
|------------------------------|---|
| <b>Adresse IP</b>            | 192.168.1.XXX ; pour XXX, toutes les séquences numériques sauf : 0, 212 et 255<br>→ par ex. 192.168.1.213 |
| <b>Masque de sous-réseau</b> | 255.255.255.0   |
| <b>Passerelle par défaut</b> | 192.168.1.212 ou laisser les cases vides  |

**Via interface WLAN**

*Configuration du protocole Internet de l'appareil mobile*

**AVIS**

**Si la connexion WLAN est interrompue pendant la configuration, il se peut que les réglages effectués soient perdus.**

- ▶ Veiller à ce que la connexion WLAN ne soit pas interrompue lors de la configuration de l'appareil.

**AVIS****Tenir compte des points suivants pour éviter un conflit de réseau :**

- ▶ Éviter d'accéder simultanément à l'appareil de mesure à partir du même appareil mobile via l'interface service (CDI-RJ45) et l'interface WLAN.
- ▶ N'activer qu'une seule interface service (CDI-RJ45 ou interface WLAN).
- ▶ Si une communication simultanée est nécessaire : configurer différentes plages d'adresse IP, p. ex. 192.168.0.1 (interface WLAN) et 192.168.1.212 (interface service CDI-RJ45).

*Préparation du terminal mobile*

- ▶ Activer le WLAN sur le terminal mobile.

*Établissement d'une connexion WLAN entre le terminal mobile et l'appareil de mesure*

1. Dans les réglages WLAN du terminal mobile :  
Sélectionner l'appareil de mesure à l'aide du SSID (p. ex. EH\_Promass\_300\_A802000).
2. Si nécessaire, sélectionner la méthode de cryptage WPA2.
3. Entrer le mot de passe :  
Numéro de série de l'appareil de mesure au départ usine (p. ex. L100A802000).
  - ↳ La LED sur le module d'affichage clignote. Il est maintenant possible d'utiliser l'appareil de mesure avec le navigateur web, FieldCare ou DeviceCare.

 Le numéro de série se trouve sur la plaque signalétique.

 Pour garantir une affectation sûre et rapide du réseau WLAN au point de mesure, il est conseillé de changer le nom SSID. Il doit être possible d'attribuer clairement le nom SSID au point de mesure (p. ex. nom de repère) tel qu'il est affiché dans le réseau WLAN.

*Terminer la connexion WLAN*

- ▶ Après la configuration de l'appareil :  
Terminer la connexion WLAN entre le terminal mobile et l'appareil de mesure.

**Démarrage du navigateur web**

1. Démarrer le navigateur web sur le PC.

2. Entrer l'adresse IP du serveur web dans la ligne d'adresse du navigateur :  
192.168.1.212  
↳ La page d'accès apparaît.

A0053670

- 1 Image de l'appareil
- 2 Nom de l'appareil
- 3 Désignation du point de mesure
- 4 Signal d'état
- 5 Valeurs mesurées actuelles
- 6 Langue d'interface
- 7 Rôle utilisateur
- 8 Code d'accès
- 9 Login
- 10 Réinitialiser code d'accès (→ 139)

 Si la page de connexion n'apparaît pas ou si elle est incomplète → 158

#### 8.4.4 Connexion

1. Sélectionner la langue de service souhaitée pour le navigateur.
2. Entrer le code d'accès spécifique à l'utilisateur.
3. Appuyer sur **OK** pour confirmer l'entrée.

|              |  |
|--------------|--|
| Code d'accès | 0000 (réglage par défaut) ; modifiable par le client |
|--------------|--|

 Si pendant 10 minutes aucune action n'est effectuée, le navigateur revient automatiquement à la page d'accès.

## 8.4.5 Interface utilisateur

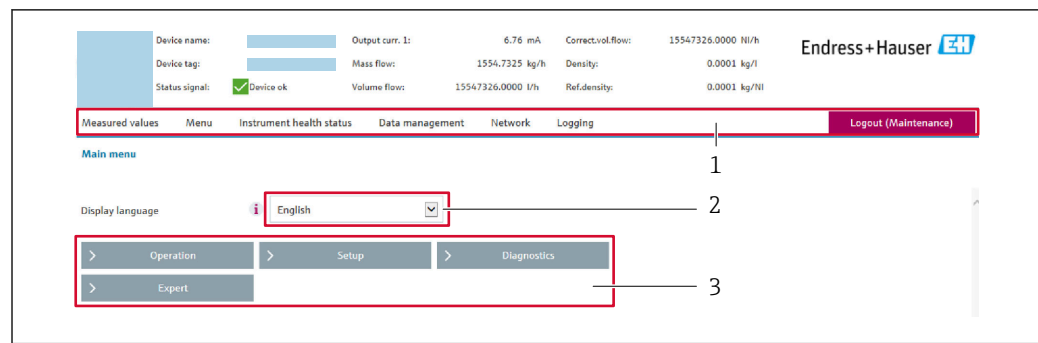

A0029418

- 1 Ligne de fonctions  
 2 Langue de l'afficheur local  
 3 Zone de navigation

### Ligne d'en-tête

Les informations suivantes apparaissent dans la ligne d'en-tête :

- Nom de l'appareil
- Repère de l'appareil
- Etat de l'appareil avec signal d'état → 📄 164
- Valeurs mesurées actuelles

### Ligne de fonctions

| Fonctions           | Signification  |
|---------------------|--|
| Valeurs mesurées    | Affiche les valeurs mesurées par l'appareil de mesure  |
| Menu                | <ul style="list-style-type: none"> <li>■ Accès au menu de configuration à partir de l'appareil de mesure</li> <li>■ La structure du menu de configuration est la même que pour l'afficheur local</li> </ul>  Informations détaillées sur le menu de configuration "Description des paramètres de l'appareil"  |
| État de l'appareil  | Affiche les messages de diagnostic actuels, listés en fonction de leur priorité  |
| Gestion des données | Échange de données entre l'ordinateur et l'appareil de mesure : <ul style="list-style-type: none"> <li>■ Configuration de l'appareil :               <ul style="list-style-type: none"> <li>■ Charger les réglages depuis l'appareil (format XML, sauvegarde de la configuration)</li> <li>■ Sauvegarder les réglages dans l'appareil (format XML, restauration de la configuration)</li> </ul> </li> <li>■ Journal des événements - Exporter le journal des événements (fichier .csv)</li> <li>■ Documents - Exporter les documents :               <ul style="list-style-type: none"> <li>■ Exporter le bloc de données de sauvegarde (fichier .csv, création de la documentation du point de mesure)</li> <li>■ Rapport de vérification (fichier PDF, disponible uniquement avec le pack application "Heartbeat Verification")</li> </ul> </li> <li>■ Fichier pour l'intégration système – En cas d'utilisation de bus de terrain, charger des drivers d'appareil pour l'intégration système à partir de l'appareil de mesure :<br/>               EtherNet/IP : fichier EDS</li> <li>■ Mise à jour du firmware - Flashage d'une version de firmware</li> </ul> |
| Réseau              | Configuration et vérification de tous les paramètres nécessaires à l'établissement de la connexion avec l'appareil de mesure : <ul style="list-style-type: none"> <li>■ Réglages du réseau (p. ex. adresse IP, adresse MAC)</li> <li>■ Informations sur l'appareil (p. ex. numéro de série, version logiciel)</li> </ul>   |
| Logout              | Termine l'opération et retourne à la page de connexion   |

### Zone de navigation

Les menus, les sous-menus et les paramètres associés peuvent être sélectionnés dans la zone de navigation.

### Zone de travail

Selon la fonction sélectionnée et ses sous-menus, il est possible de procéder à différentes actions dans cette zone :

- Réglage des paramètres
- Lecture des valeurs mesurées
- Affichage des textes d'aide
- Démarrage d'un téléchargement

## 8.4.6 Désactivation du serveur web

Le serveur Web de l'appareil de mesure peut être activé et désactivé si nécessaire à l'aide du paramètre **Fonctionnalité du serveur web**.

### Navigation

Menu "Expert" → Communication → Serveur Web

### Aperçu des paramètres avec description sommaire

| Paramètre                     | Description                           | Sélection   |
|-------------------------------|---------------------------------------|---|
| Fonctionnalité du serveur web | Activer et désactiver le serveur web. | <ul style="list-style-type: none"> <li>▪ Arrêt</li> <li>▪ HTML Off</li> <li>▪ Marche</li> </ul> |

### Étendue des fonctions du paramètre "Fonctionnalité du serveur web"

| Option   | Description   |
|----------|---|
| Arrêt    | <ul style="list-style-type: none"> <li>▪ Le serveur web est complètement désactivé.</li> <li>▪ Le port 80 est verrouillé.</li> </ul>  |
| HTML Off | La version HTML du serveur web n'est pas disponible.  |
| Marche   | <ul style="list-style-type: none"> <li>▪ La fonctionnalité complète du serveur Web est disponible.</li> <li>▪ JavaScript est utilisé.</li> <li>▪ Le mot de passe est transféré en mode crypté.</li> <li>▪ Toute modification du mot de passe sera également transférée en mode crypté.</li> </ul> |

### Activation du serveur Web

Si le serveur Web est désactivé, il ne peut être réactivé qu'avec le paramètre **Fonctionnalité du serveur web** via les options de configuration suivantes :

- Via afficheur local
- Via outil de configuration "FieldCare"
- Via outil de configuration "DeviceCare"

## 8.4.7 Déconnexion

 Avant la déconnexion, sauvegarder les données via la fonction **Gestion données** (charger la configuration de l'appareil) si nécessaire.

1. Sélectionner l'entrée **Logout** dans la ligne de fonctions.  
↳ La page d'accueil avec la fenêtre de Login apparaît.
2. Fermer le navigateur web.

3. Si elles ne sont plus utilisées :  
Réinitialiser les propriétés modifiées du protocole Internet (TCP/IP) → 📄 65.
- i** Si la communication avec le serveur web a été établie via l'adresse IP par défaut 192.168.1.212, le commutateur DIP n°10 doit être réinitialisé (de **ON** → **OFF**).  
Ensuite, l'adresse IP de l'appareil est à nouveau active pour la communication réseau.

## 8.5 Configuration via l'application SmartBlue

L'appareil peut être commandé et configuré à l'aide de l'application SmartBlue.

- L'application SmartBlue doit être téléchargée sur un appareil mobile à cet effet
- Pour plus d'informations sur la compatibilité de l'application SmartBlue avec les appareils mobiles, voir **Apple App Store (appareils iOS)** ou **Google Play Store (appareils Android)**
- Le cryptage de la communication et la protection par mot de passe empêchent toute mauvaise manipulation par des personnes non autorisées.
- La fonction Bluetooth® peut être désactivée après la configuration initiale de l'appareil.

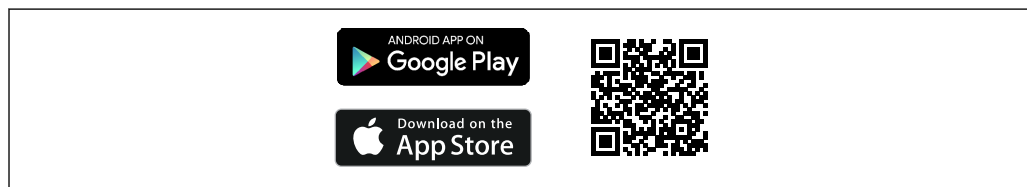

A0039202

📄 21 QR code pour l'application SmartBlue Endress+Hauser

Téléchargement et installation :

1. Scanner le QR code ou entrer **SmartBlue** dans le champ de recherche de l'Apple App Store (iOS) ou du Google Play Store (Android).
2. Installer et lancer l'application SmartBlue.
3. Pour les appareils Android : activer la localisation (GPS) (non nécessaire pour les appareils iOS).
4. Sélectionner un appareil prêt à recevoir dans la liste d'appareils affichée.

Connexion :

1. Entrer le nom d'utilisateur : admin
2. Entrer le mot de passe initial : numéro de série de l'appareil

### 3. Changer le mot de passe après la première connexion



#### Informations sur le mot de passe et le code de réinitialisation

Pour les appareils qui répondent aux exigences de la norme IEC 62443-4-1 "Gestion sécurisée du cycle de vie du développement de produits" ("ProtectBlue") :

- En cas de perte du mot de passe défini par l'utilisateur : se référer aux instructions de gestion des utilisateurs et au bouton de réinitialisation dans le manuel de mise en service.
- Se référer au manuel de sécurité associé (SD).

Pour tous les autres appareils (sans "ProtectBlue") :

- En cas de perte du mot de passe défini par l'utilisateur, l'accès peut être rétabli au moyen d'un code de réinitialisation. Le code de réinitialisation correspond au numéro de série à l'envers. Le mot de passe original est à nouveau valable après la saisie du code de réinitialisation.
- Le code de réinitialisation peut également être modifié en plus du mot de passe.
- Si le code de réinitialisation défini par l'utilisateur est perdu, le mot de passe ne peut plus être réinitialisé via l'application SmartBlue. Contacter le SAV Endress+Hauser dans ce cas.

## 8.6 Accès au menu de configuration via l'outil de configuration

La structure du menu de configuration dans les outils de configuration est la même que via l'afficheur local.

### 8.6.1 Raccordement de l'outil de configuration

#### Via réseau EtherNet/IP

Cette interface de communication est disponible dans les versions d'appareil avec EtherNet/IP.

### Topologie en étoile

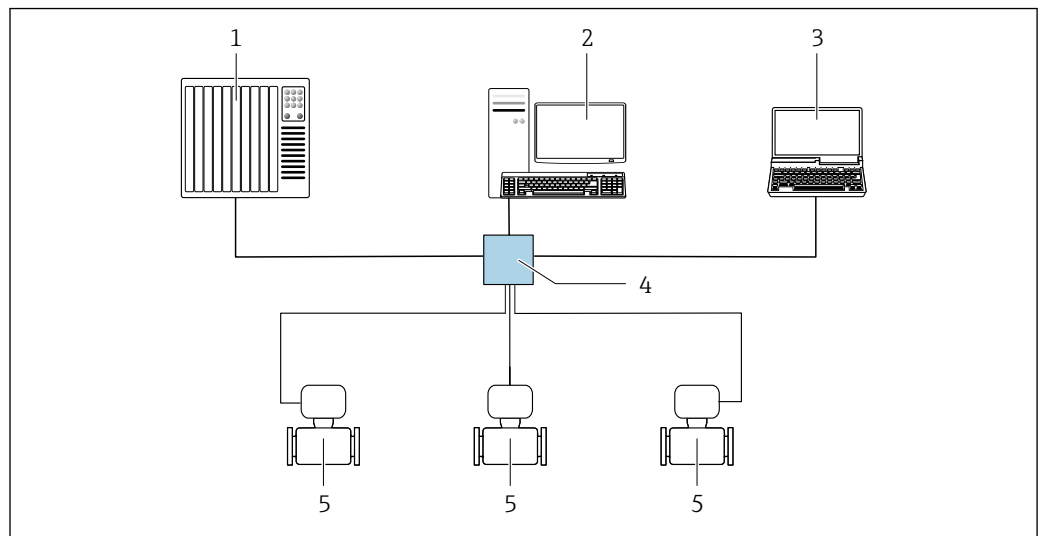

A0032078

22 Options pour la configuration à distance via le réseau EtherNet/IP : topologie en étoile

- 1 Système d'automatisation, p. ex. "RSLogix" (Rockwell Automation)
- 2 Station de travail pour la configuration d'appareils de mesure : avec Custom Add-on-Profile pour "RSLogix 5000" (Rockwell Automation) ou avec Electronic Data Sheet (EDS)
- 3 Ordinateur avec navigateur web pour accéder au serveur web intégré ou ordinateur avec outil de configuration (p. ex. FieldCare, DeviceCare) avec COM DTM "CDI Communication TCP/IP"
- 4 Commutateur Ethernet standard, p. ex. Scalance X204 (Siemens)
- 5 Appareil de mesure

### Topologie en anneau

L'appareil est intégré via la borne de raccordement pour la transmission de signal (sortie 1) et l'interface service (CDI-RJ45).

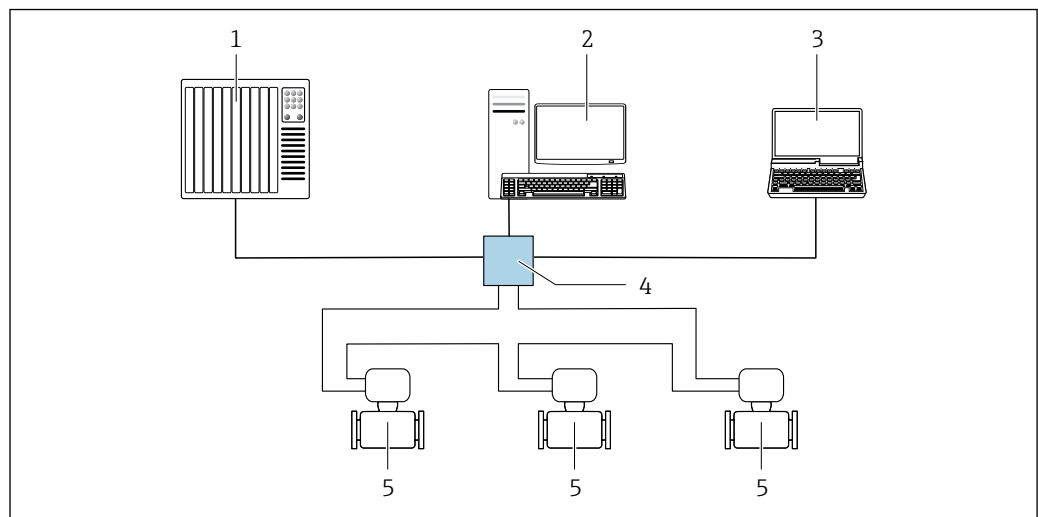

A0039725

23 Options pour la configuration à distance via le réseau EtherNet/IP : topologie en anneau

- 1 Système d'automatisation, p. ex. "RSLogix" (Rockwell Automation)
- 2 Station de travail pour la configuration d'appareils de mesure : avec Custom Add-on-Profile pour RSLogix 5000 (Rockwell Automation) ou avec Electronic Data Sheet (EDS)
- 3 Ordinateur avec navigateur web pour un accès au serveur web intégré ou à l'ordinateur avec un outil de configuration (p. ex. FieldCare, DeviceCare) avec COM DTM "CDI Communication TCP/IP"
- 4 Switch Ethernet standard, p. ex. Scalance X204 (Siemens)
- 5 Appareil de mesure

## Interface service

### Via interface service (CDI-RJ45)

Pour configurer l'appareil sur site, une connexion point à point peut être établie. Il est également possible d'utiliser une connexion via Modbus TCP. La connexion se fait avec le boîtier ouvert, directement via l'interface service de l'appareil (CDI-RJ45).

 Un adaptateur permettant de relier le RJ45 au connecteur M12 est disponible en option pour la zone non explosible :

Caractéristique de commande "Accessoires", option **NB** : "Adaptateur RJ45 M12 (interface service)"

L'adaptateur connecte l'interface service (CDI-RJ45) au connecteur M12 monté dans l'entrée de câble. Le raccordement à l'interface service peut être établi via un connecteur M12 sans ouvrir l'appareil.

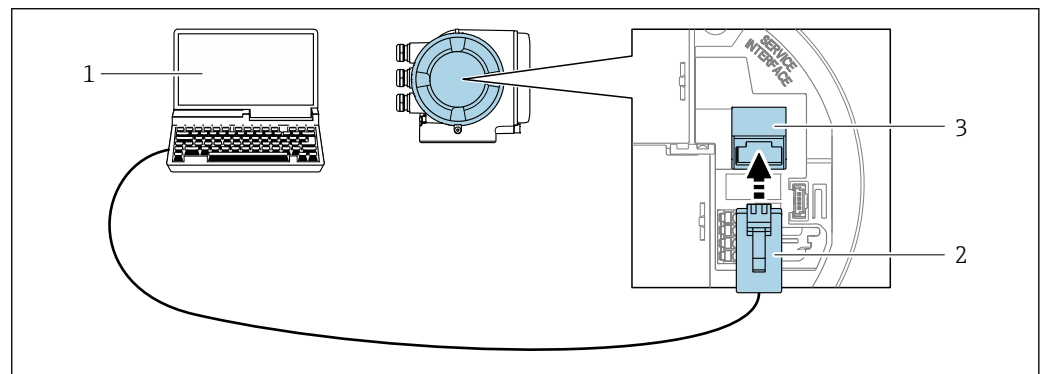

A0027563

 24 Raccordement via interface service (CDI-RJ45)

- 1 Ordinateur avec navigateur web pour un accès au serveur web intégré ou à l'ordinateur avec un outil de configuration, p. ex. "FieldCare", "DeviceCare", avec COM DTM "CDI Communication TCP/IP" ou Modbus DTM
- 2 Câble de raccordement Ethernet standard avec connecteur RJ45
- 3 Interface service (CDI-RJ45) de l'appareil de mesure avec accès au serveur web intégré

### Via interface WLAN

L'interface WLAN en option est disponible sur la version d'appareil suivante :

Caractéristique de commande "Affichage ; configuration", option G "4 lignes, rétroéclairé ; touches optiques + WLAN"

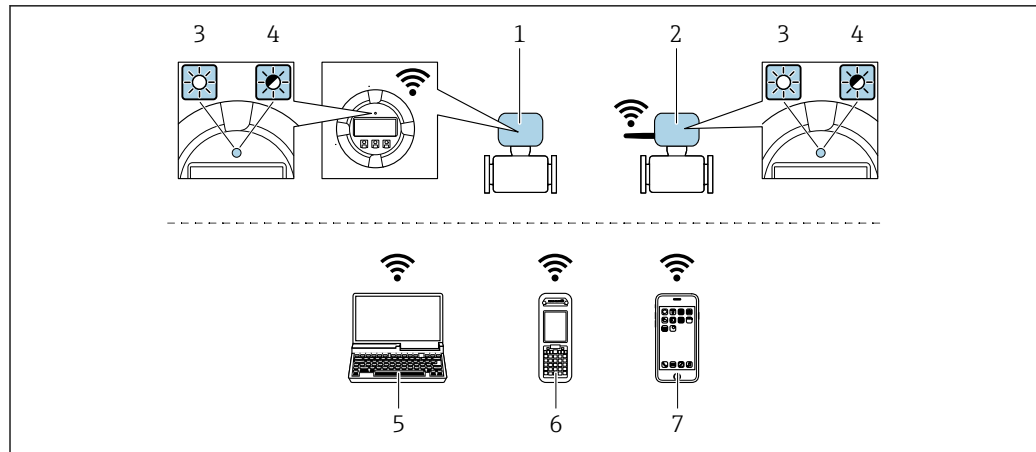

A0034570

- 1 Transmetteur avec antenne WLAN intégrée
- 2 Transmetteur avec antenne WLAN externe
- 3 LED allumée en permanence : la réception WLAN est activée sur l'appareil de mesure
- 4 LED clignotante : connexion WLAN établie entre l'unité de configuration et l'appareil de mesure
- 5 Ordinateur avec interface WLAN et navigateur web pour un accès au serveur web intégré à l'appareil ou avec outil de configuration p. ex. FieldCare, DeviceCare)
- 6 Terminal portable mobile avec interface WLAN et navigateur web pour un accès au serveur web intégré à l'appareil ou avec outil de configuration (p. ex. FieldCare, DeviceCare)
- 7 Smartphone ou tablette (p. ex. Field Xpert SMT70)

|                             |   |
|-----------------------------|---|
| Fonction                    | WLAN : IEEE 802.11 b/g (2,4 GHz) <ul style="list-style-type: none"> <li>▪ Point d'accès avec serveur DHCP (réglage par défaut)</li> <li>▪ Réseau</li> </ul>   |
| Cryptage                    | WPA2-PSK AES-128 (selon IEEE 802.11i)   |
| Voies WLAN configurables    | 1 à 11  |
| Indice de protection        | IP66/67   |
| Antennes disponibles        | <ul style="list-style-type: none"> <li>▪ Antenne interne</li> <li>▪ Antenne externe (en option)<br/>En cas de mauvaises conditions de transmission/réception à l'emplacement de montage.</li> </ul> <p> Seule 1 antenne est active à tout moment !</p> |
| Portée                      | <ul style="list-style-type: none"> <li>▪ Antenne interne : typiquement 10 m (32 ft)</li> <li>▪ Antenne externe : typiquement 50 m (164 ft)</li> </ul>   |
| Matériaux (antenne externe) | <ul style="list-style-type: none"> <li>▪ Antenne : Plastique ASA (acrylonitrile styrène acrylate) et laiton nickelé</li> <li>▪ Adaptateur : Inox et laiton nickelé</li> <li>▪ Câble : Polyéthylène</li> <li>▪ Connecteur : Laiton nickelé</li> <li>▪ Équerre de montage : Inox</li> </ul>   |

### Configuration du protocole Internet de l'appareil mobile

#### AVIS

**Si la connexion WLAN est interrompue pendant la configuration, il se peut que les réglages effectués soient perdus.**

- Veiller à ce que la connexion WLAN ne soit pas interrompue lors de la configuration de l'appareil.

**AVIS****Tenir compte des points suivants pour éviter un conflit de réseau :**

- ▶ Éviter d'accéder simultanément à l'appareil de mesure à partir du même appareil mobile via l'interface service (CDI-RJ45) et l'interface WLAN.
- ▶ N'activer qu'une seule interface service (CDI-RJ45 ou interface WLAN).
- ▶ Si une communication simultanée est nécessaire : configurer différentes plages d'adresse IP, p. ex. 192.168.0.1 (interface WLAN) et 192.168.1.212 (interface service CDI-RJ45).

*Préparation du terminal mobile*

- ▶ Activer le WLAN sur le terminal mobile.

*Établissement d'une connexion WLAN entre le terminal mobile et l'appareil de mesure*

1. Dans les réglages WLAN du terminal mobile :  
Sélectionner l'appareil de mesure à l'aide du SSID (p. ex. EH\_Promass\_300\_A802000).
2. Si nécessaire, sélectionner la méthode de cryptage WPA2.
3. Entrer le mot de passe :  
Numéro de série de l'appareil de mesure au départ usine (p. ex. L100A802000).  
↳ La LED sur le module d'affichage clignote. Il est maintenant possible d'utiliser l'appareil de mesure avec le navigateur web, FieldCare ou DeviceCare.

 Le numéro de série se trouve sur la plaque signalétique.

 Pour garantir une affectation sûre et rapide du réseau WLAN au point de mesure, il est conseillé de changer le nom SSID. Il doit être possible d'attribuer clairement le nom SSID au point de mesure (p. ex. nom de repère) tel qu'il est affiché dans le réseau WLAN.

*Terminer la connexion WLAN*



- ▶ Après la configuration de l'appareil :  
Terminer la connexion WLAN entre le terminal mobile et l'appareil de mesure.

## 8.6.2 FieldCare

**Étendue des fonctions**

Outil de gestion des équipements basé sur FDT (Field Device Technology) d'Endress+Hauser. Il est capable de configurer tous les équipements de terrain intelligents de l'installation et facilite leur gestion. Grâce à l'utilisation d'informations d'état, il constitue en outre un moyen simple, mais efficace, de contrôler leur état.

Accès via :

- Interface service CDI-RJ45 →  73
- Interface WLAN →  73

Fonctions typiques :

- Configuration des paramètres du transmetteur
- Chargement et sauvegarde de données d'appareil (upload/download)
- Documentation du point de mesure
- Visualisation de la mémoire de valeurs mesurées (enregistreur à tracé continu) et journal événement

-  ▪ Manuel de mise en service BA00027S
- Manuel de mise en service BA00059S

 Source pour les fichiers de description de l'appareil →  77

### 8.6.3 DeviceCare

#### Étendue des fonctions

Outil pour connecter et configurer les appareils de terrain Endress+Hauser.

Le moyen le plus rapide pour configurer les appareils de terrain Endress+Hauser est d'utiliser l'outil dédié "DeviceCare". Associé aux DTM, il constitue une solution pratique et complète.



Brochure Innovation IN01047S



Source pour les fichiers de description d'appareil →  77

## 9 Intégration système

### 9.1 Aperçu des fichiers de description d'appareil

#### 9.1.1 Données relatives aux versions de l'appareil

|  |  |   |
|--|--|---|
| Version de firmware                      | 01.00.zz   | <ul style="list-style-type: none"> <li>▪ Sur la page de titre du manuel</li> <li>▪ Sur la plaque signalétique du transmetteur</li> <li>▪ Version logiciel<br/>Diagnostic → Information appareil → Version logiciel</li> </ul> |
| Date de sortie de la version de firmware | 10.2017  | ---   |
| ID fabricant                             | 0x11   | ID fabricant<br>Diagnostic → Information appareil → ID fabricant  |
| Code type d'appareil                     | 0x103B   | Type d'appareil<br>Diagnostic → Information appareil → Type d'appareil  |
| Révision de l'appareil                   | <ul style="list-style-type: none"> <li>▪ Révision majeure 1</li> <li>▪ Révision mineure 1</li> </ul> | <ul style="list-style-type: none"> <li>▪ Sur la plaque signalétique du transmetteur</li> <li>▪ Révision appareil<br/>Diagnostic → Information appareil → Révision appareil</li> </ul>   |
| Profil d'appareil                        | Appareil générique (type de produit : 0x2B)  |   |

 Pour l'aperçu des différentes versions de logiciel de l'appareil →  186

#### 9.1.2 Outils de configuration

Le tableau ci-dessous présente le fichier de description d'appareil approprié pour les différents outils de configuration, ainsi que des informations sur l'endroit où le fichier peut être obtenu.

| Outil de configuration via Interface de service (CDI-RJ45) | Sources des descriptions d'appareil  |
|--|--|
| FieldCare  | <ul style="list-style-type: none"> <li>▪ <a href="http://www.endress.com">www.endress.com</a> → Espace téléchargement</li> <li>▪ Clé USB (contacter Endress+Hauser)</li> <li>▪ e-mail → Espace téléchargement</li> </ul> |
| DeviceCare   | <ul style="list-style-type: none"> <li>▪ <a href="http://www.endress.com">www.endress.com</a> → Espace téléchargement</li> <li>▪ e-mail → Espace téléchargement</li> </ul>   |

### 9.2 Aperçu des fichiers système

| Fichiers système                           | Version  | Description   | Sources  |
|--|--|---|--|
| Electronic Datasheet (fichier système EDS) | 2.1  | Certifié selon les directives ODVA suivantes : <ul style="list-style-type: none"> <li>▪ Conformance-Test</li> <li>▪ Performance-Test</li> <li>▪ PlugFest</li> </ul> Embedded EDS Support (File Object 0x37) | <ul style="list-style-type: none"> <li>▪ <a href="http://www.endress.com">www.endress.com</a> → Espace téléchargement</li> <li>▪ Fichier système EDS intégré dans l'appareil : peut être téléchargé via le navigateur web</li> </ul> |
| Add-on Profile                             | <ul style="list-style-type: none"> <li>▪ Révision majeure</li> <li>▪ Révision mineure</li> </ul> | Fichier système pour logiciel "Studio 5000" (Rockwell Automation)   | <a href="http://www.endress.com">www.endress.com</a> → Espace téléchargement   |

## 9.3 Intégration de l'appareil dans le système

 Pour les informations détaillées sur l'Intégration système, voir le manuel de mise en service relatif à l'appareil











Une description détaillée de l'intégration de l'appareil dans un système d'automatisation (p. ex. un système d'automatisation Rockwell) est disponible dans un document séparé : [www.endress.com](http://www.endress.com) → Choisir le pays → Solutions → Planification Fieldbus → Technologies Fieldbus → EtherNet/IP

## 9.4 Transmission cyclique des données

Transmission cyclique des données lors de l'utilisation du fichier de données mères (GSD).

### 9.4.1 Modèle de bloc

Le modèle de bloc représente les données d'entrée et de sortie mises à disposition par l'appareil pour les messages implicites. L'échange cyclique des données fonctionne avec un scanner EtherNet/IP, p. ex. un système numérique de contrôle commande (SNCC), etc.

| Appareil de mesure      |   |   | SNCC               |
|-------------------------|---|---|--------------------|
| <b>Transducer Block</b> | Input Assembly Fix (Assem100) 44 octets →  80  | Groupe d'entrées affectées de manière fixe →  | <b>EtherNet/IP</b> |
|                         | Mass flow fixed input assembly (Assem106) 32 octets →  81                                 | Groupe d'entrées affectées de manière fixe →  |                    |
|                         | Volume flow fixed input assembly (Assem107) 62 octets →  81                              | Groupe d'entrées affectées de manière fixe →  |                    |
|                         | Concentration fixed input assembly <sup>1)</sup> (Assem109) 66 octets →  81              | Groupe d'entrées affectées de manière fixe →  |                    |
|                         | API Referenced corrections fixed input assembly <sup>2)</sup> (Assem110) 64 octets →  82 | Groupe d'entrées affectées de manière fixe →  |                    |
|                         | Water cut % fixed input assembly <sup>2)</sup> (Assem111) 80 octets →  82                | Groupe d'entrées affectées de manière fixe →  |                    |
|                         | Heartbeat monitoring fixed input assembly <sup>3)</sup> (Assem112) 96 octets →  82       | Groupe d'entrées affectées de manière fixe →  |                    |
|                         | Input assembly custom (Assem101) 88 octets →  83   | Groupe d'entrées configurables →              |                    |
|                         | Output assembly fix (Assem102) 54 octets →  84   | Groupe de sorties affectées de manière fixe ← |                    |
|                         | Config assembly (Assem104) 2709 octets →  86   | Configuration affectée de manière fixe →      |                    |

1) Disponible uniquement avec le pack application Concentration.

2) Disponible uniquement avec le pack application Pétrole.

3) Disponible uniquement avec le pack application Heartbeat Verification.

## 9.4.2 Groupes d'entrée et de sortie

### Configurations possibles

#### Configuration 1 : Propriétaire exclusif Multicast

| Input Assembly Fix          |                     | Instance | Taille [octet] | RPI min. (ms) |
|-----------------------------|---------------------|----------|----------------|---------------|
| Input Assembly Configurable | Configuration       | 0 x 64   | 398            | -             |
| Output Assembly Fix         | Configuration O → T | 0 x 66   | 64             | 5             |
| Input Assembly Fix          | Configuration T → O | 0 x 64   | 44             | 5             |

#### Configuration 2 : Entrée Multicast uniquement

| Input Assembly Fix          |                     | Instance | Taille [octet] | RPI min. (ms) |
|-----------------------------|---------------------|----------|----------------|---------------|
| Input Assembly Configurable | Configuration       | 0 x 68   | 398            | -             |
| Output Assembly Fix         | Configuration O → T | 0 x C7   | -              | -             |
| Input Assembly Fix          | Configuration T → O | 0 x 64   | 44             | 5             |

#### Configuration 3 : Propriétaire exclusif Multicast

| Input Assembly Configurable |                     | Instance | Taille [octet] | RPI min. (ms) |
|-----------------------------|---------------------|----------|----------------|---------------|
| Input Assembly Configurable | Configuration       | 0 x 68   | 398            | -             |
| Output Assembly Fix         | Configuration O → T | 0 x 66   | 64             | 5             |
| Input Assembly Fix          | Configuration T → O | 0 x 65   | 88             | 5             |

#### Configuration 4 : Entrée Multicast uniquement

| Input Assembly Configurable |                     | Instance | Taille [octet] | RPI min. (ms) |
|-----------------------------|---------------------|----------|----------------|---------------|
| Input Assembly Configurable | Configuration       | 0 x 68   | 398            | -             |
| Output Assembly Fix         | Configuration O → T | 0 x C7   | -              | -             |
| Input Assembly Fix          | Configuration T → O | 0 x 64   | 88             | 5             |

#### Configuration 5 : Propriétaire exclusif Multicast

| Input Assembly Fix          |                     | Instance | Taille [octet] | RPI min. (ms) |
|-----------------------------|---------------------|----------|----------------|---------------|
| Input Assembly Configurable | Configuration       | 0 x 69   | -              | -             |
| Output Assembly Fix         | Configuration O → T | 0 x 66   | 64             | 5             |
| Input Assembly Fix          | Configuration T → O | 0 x 64   | 44             | 5             |

#### Configuration 6 : Entrée Multicast uniquement

| Input Assembly Fix          |                     | Instance | Taille [octet] | RPI min. (ms) |
|-----------------------------|---------------------|----------|----------------|---------------|
| Input Assembly Configurable | Configuration       | 0 x 69   | -              | -             |
| Output Assembly Fix         | Configuration O → T | 0 x C7   | -              | -             |
| Input Assembly Fix          | Configuration T → O | 0 x 65   | 44             | 5             |

*Configuration 7 : Propriétaire exclusif Multicast*

| Input Assembly Configurable |                     | Instance | Taille [octet] | RPI min. (ms) |
|-----------------------------|---------------------|----------|----------------|---------------|
| Input Assembly Configurable | Configuration       | 0 x 69   | -              | -             |
| Output Assembly Fix         | Configuration O → T | 0 x 66   | 64             | 5             |
| Input Assembly Fix          | Configuration T → O | 0 x 64   | 88             | 5             |

*Configuration 8 : Entrée Multicast uniquement*

| Input Assembly Configurable |                     | Instance | Taille [octet] | RPI min. (ms) |
|-----------------------------|---------------------|----------|----------------|---------------|
| Input Assembly Configurable | Configuration       | 0 x 69   | -              | -             |
| Output Assembly Fix         | Configuration O → T | 0 x C7   | -              | -             |
| Input Assembly Fix          | Configuration T → O | 0 x 65   | 88             | 5             |

**Connexions possibles**

| N°   | #1       | #2       | #3       | #4       | #5       | #6       | #7       | #8       | #9       |
|--|----------|----------|----------|----------|----------|----------|----------|----------|----------|
| <b>Nombre de connexions</b>                                | <b>1</b> | <b>1</b> | <b>1</b> | <b>1</b> | <b>1</b> | <b>1</b> | <b>1</b> | <b>1</b> | <b>1</b> |
| Input assembly fixed (Assem100)                            | X        |          |          |          |          |          |          |          |          |
| Mass flow fixed input assembly (Assem106)                  |          | X        |          |          |          |          |          |          |          |
| Volume flow fixed input assembly (Assem107)                |          |          | X        |          |          |          |          |          |          |
| Input assembly custom (Assem101)                           |          |          |          | X        |          |          |          |          |          |
| Viscosity fixed input assembly (Assem108)                  |          |          |          |          | X        |          |          |          |          |
| Concentration fixed input assembly (Assem109)              |          |          |          |          |          | X        |          |          |          |
| API Referenced corrections fixed input assembly (Assem110) |          |          |          |          |          |          | X        |          |          |
| Water cut % fixed input assembly (Assem111)                |          |          |          |          |          |          |          | X        |          |
| Heartbeat monitoring fixed input assembly (Assem112)       |          |          |          |          |          |          |          |          | X        |

**Groupe d'entrées affectées de manière fixe***Input assembly fixed (Assem100), 44 octets*

| Description                          | Octets  |
|--------------------------------------|---------|
| 1. En-tête de fichier (invisible)    | 1 à 4   |
| 2. Diagnostic en cours <sup>1)</sup> | 5 à 8   |
| 3. Débit massique                    | 9 à 12  |
| 4. Débit volumique                   | 13 à 16 |
| 5. Débit volumique corrigé           | 17 à 20 |
| 6. Température                       | 21 à 24 |
| 7. Masse volumique                   | 25 à 28 |
| 8. Masse volumique de référence      | 29 à 32 |
| 9. Totalisateur 1                    | 33 à 36 |

| Description        | Octets  |
|--------------------|---------|
| 10. Totalisateur 2 | 37 à 40 |
| 11. Totalisateur 3 | 41 à 44 |

1) Informations de diagnostic via EtherNet/IP → 90

*Mass flow fixed input assembly (Assem106), 32 octets*

| Description                          | Octets  |
|--------------------------------------|---------|
| 1. En-tête de fichier (invisible)    | 1 à 4   |
| 2. Diagnostic en cours <sup>1)</sup> | 5 à 8   |
| 3. Débit massique                    | 9 à 12  |
| 4. Masse volumique                   | 13 à 16 |
| 5. Température                       | 17 à 20 |
| 6. Totalisateur 1                    | 21 à 24 |
| 7. Unité de débit massique           | 25 à 26 |
| 8. Unité de masse volumique          | 27 à 28 |
| 9. Unité de température              | 29 à 30 |
| 10. Unité du totalisateur 1          | 31 à 32 |

1) Informations de diagnostic via EtherNet/IP → 90

*Volume flow fixed input assembly (Assem107), 62 octets*

| Description                              | Octets  |
|--|---------|
| 1. Mass flow fixed input assembly        | 1 à 32  |
| 2. Débit volumique                       | 33 à 36 |
| 3. Débit volumique corrigé               | 37 à 40 |
| 4. Masse volumique de référence          | 41 à 44 |
| 5. Totalisateur 2                        | 45 à 48 |
| 6. Totalisateur 3                        | 49 à 52 |
| 7. Unité de débit volumique              | 53 à 54 |
| 8. Unité de débit volumique corrigé      | 55 à 56 |
| 9. Unité de masse volumique de référence | 57 à 58 |
| 10. Unité du totalisateur 2              | 59 à 60 |
| 11. Unité du totalisateur 3              | 61 à 62 |

*Concentration fixed input assembly (Assem109), 66 octets <sup>1)</sup>*

| Description                                | Octets  |
|--|---------|
| 1. Mass flow fixed input assembly          | 1 à 32  |
| 2. Produit cible débit massique            | 33 à 36 |
| 3. Produit support débit massique          | 37 à 40 |
| 4. Produit cible débit volumique           | 41 à 44 |
| 5. Produit support débit volumique         | 45 à 48 |
| 6. Produit cible débit volumique corrigé   | 49 à 52 |
| 7. Produit support débit volumique corrigé | 53 à 56 |

| Description                          | Octets  |
|--------------------------------------|---------|
| 8. Concentration                     | 57 à 60 |
| 9. Unité de débit volumique          | 61 à 62 |
| 10. Unité de débit volumique corrigé | 63 à 64 |
| 11. Unité de concentration           | 65 à 66 |

1) Disponible uniquement avec le pack application Concentration.

*API Referenced corrections fixed input assembly (Assem110), 60 octets <sup>1)</sup>*

| Description                                 | Octets  |
|---|---------|
| 1. Mass flow fixed input assembly           | 1 à 32  |
| 2. Masse volumique de référence alternative | 33 à 36 |
| 3. Débit GSV                                | 37 à 40 |
| 4. Débit GSV alternatif                     | 41 à 44 |
| 5. Débit NSV                                | 45 à 48 |
| 6. Débit NSV alternatif                     | 49 à 52 |
| 7. Débit volumique sédiment et eau          | 53 à 56 |
| 8. Unité de débit volumique                 | 57 à 58 |
| 9. Unité de masse volumique de référence    | 59 à 60 |

1) Disponible uniquement avec le pack application Pétrole.

*Water cut % fixed input assembly (Assem111), 76 octets <sup>1)</sup>*

| Description                           | Octets  |
|---------------------------------------|---------|
| 1. Mass flow fixed input assembly     | 1 à 32  |
| 2. Masse volumique de pétrole         | 33 à 36 |
| 3. Masse volumique d'eau              | 37 à 40 |
| 4. Proportion d'eau en %              | 41 à 44 |
| 5. Débit massique de pétrole          | 45 à 48 |
| 6. Débit massique d'eau               | 49 à 52 |
| 7. Débit volumique de pétrole         | 53 à 56 |
| 8. Débit volumique d'eau              | 57 à 60 |
| 9. Débit volumique corrigé de pétrole | 61 à 64 |
| 10. Débit volumique corrigé d'eau     | 65 à 68 |
| 11. Unité de débit volumique          | 69 à 70 |
| 12. Unité de débit volumique corrigé  | 71 à 72 |
| 13. Unité masse volumique pétrole     | 73 à 74 |
| 14. Unité masse volumique eau         | 75 à 76 |

1) Disponible uniquement avec le pack application Pétrole

*Heartbeat monitoring fixed input assembly (Assem112), 100 octets <sup>1)</sup>*

| Description                       | Octets  |
|-----------------------------------|---------|
| 1. Mass flow fixed input assembly | 1 à 32  |
| 2. Asymétrie du signal            | 33 à 36 |

| Description                                     | Octets   |
|---|----------|
| 3. Fréquence d'oscillation 0                    | 37 à 40  |
| 4. Fréquence d'oscillation 1                    | 41 à 44  |
| 5. Amplitude d'oscillation 0                    | 45 à 48  |
| 6. Amplitude d'oscillation 1                    | 49 à 52  |
| 7. Amortissement de l'oscillation 0             | 53 à 56  |
| 8. Amortissement de l'oscillation 1             | 57 à 60  |
| 9. Fluctuation amortissement de l'oscillation 0 | 61 à 64  |
| 10. Fluctuation amortissement tube 1            | 65 à 68  |
| 11. Courant d'excitation 0                      | 69 à 72  |
| 12. Courant d'excitation 1                      | 73 à 76  |
| 13. HBSI  | 77 à 80  |
| 14. Fluctuation fréquence 0                     | 81 à 84  |
| 15. Fluctuation fréquence 1                     | 85 à 88  |
| 16. Température de l'électronique               | 89 à 92  |
| 17. Température tube porteur                    | 93 à 96  |
| 18. État de la vérification                     | 97 à 98  |
| 19. Résultats de la vérification                | 99 à 100 |

1) Disponible uniquement avec le pack application Heartbeat Verification.

### Groupe d'entrées configurable

*Input assembly custom (Assem101), 88 octets*

| Description                        | Format        |
|------------------------------------|---------------|
| 1. - 10. Valeurs d'entrée 1...10   | Réel          |
| 11. - 20. Valeurs d'entrée 11...20 | Entier double |

### Valeurs d'entrée possibles

| Valeurs d'entrée possibles 1 à 10 :  |   |  |
|--|---|--|
| <ul style="list-style-type: none"> <li>▪ Off</li> <li>▪ Débit massique</li> <li>▪ Débit volumique</li> <li>▪ Débit volumique corrigé</li> <li>▪ Produit cible débit massique<sup>1)</sup></li> <li>▪ Produit support débit massique<sup>1)</sup></li> <li>▪ Produit cible débit volumique<sup>1)</sup></li> <li>▪ Produit support débit volumique<sup>1)</sup></li> <li>▪ Produit cible débit volumique corrigé<sup>1)</sup></li> <li>▪ Produit support débit volumique corrigé<sup>1)</sup></li> <li>▪ Masse volumique</li> <li>▪ Masse volumique de référence</li> <li>▪ Concentration<sup>1)</sup></li> </ul> | <ul style="list-style-type: none"> <li>▪ Température</li> <li>▪ Température tube porteur<sup>2)</sup></li> <li>▪ Température de l'électronique</li> <li>▪ Fréquence d'oscillation 0</li> <li>▪ Fréquence d'oscillation 1<sup>2)</sup></li> <li>▪ Amplitude d'oscillation 0</li> <li>▪ Amplitude d'oscillation 1<sup>2)</sup></li> <li>▪ Fluctuation fréquence 0</li> <li>▪ Fluctuation fréquence 1<sup>2)</sup></li> <li>▪ Amortissement de l'oscillation 0</li> <li>▪ Amortissement de l'oscillation 1</li> <li>▪ Fluctuation amortissement de l'oscillation 0</li> <li>▪ Fluctuation amortissement tube 1</li> <li>▪ Asymétrie du signal</li> </ul> | <ul style="list-style-type: none"> <li>▪ Courant d'excitation 0</li> <li>▪ Courant d'excitation 1<sup>2)</sup></li> <li>▪ Gestion du courant d'excitation 0</li> <li>▪ Gestion du courant d'excitation 1<sup>2)</sup></li> <li>▪ HBSI<sup>2)</sup></li> <li>▪ Totalisateur 1</li> <li>▪ Totalisateur 2</li> <li>▪ Totalisateur 3</li> <li>▪ Masse volumique de référence alternative<sup>3)</sup></li> <li>▪ Débit GSV<sup>3)</sup></li> <li>▪ Débit GSV alternatif<sup>3)</sup></li> <li>▪ Débit NSV<sup>3)</sup></li> <li>▪ Débit NSV alternatif<sup>3)</sup></li> <li>▪ Débit volumique sédiment et eau<sup>3)</sup></li> </ul> |

1) Disponible uniquement avec le pack application Concentration.

2) Disponible uniquement avec le pack application Heartbeat Verification.

3) Disponible uniquement avec le pack application Pétrole.

| Valeurs d'entrée possibles 11 à 20 : |   |                                |
|--------------------------------------|---|--------------------------------|
| ▪ Off                                | ▪ Unité de température                  | ▪ Unité du totalisateur 1      |
| ▪ Diagnostic actuel                  | ▪ Unité de masse volumique              | ▪ Unité du totalisateur 2      |
| ▪ Dernier diagnostic                 | ▪ Unité de masse volumique de référence | ▪ Unité du totalisateur 3      |
| ▪ Unité de débit massique            | ▪ Unité de concentration                | ▪ Résultats de la vérification |
| ▪ Unité de débit volumique           | ▪ Unité actuelle                        | ▪ État de la vérification      |
| ▪ Unité de débit volumique corrigé   |   | ▪ État de l'ajustage du zéro   |

### Groupe de sorties affectées de manière fixe

Output assembly fix (Assem102), 54 octets

| Description (format)                         | Octets  | Bit | Valeur  |
|--|---------|-----|---|
| 1. Totalisateur 1                            | 1       | 0   | <ul style="list-style-type: none"> <li>▪ 0 : Désactiver</li> <li>▪ 1 : Activer</li> </ul>   |
| 2. Totalisateur 2                            |         | 1   |   |
| 3. Totalisateur 3                            |         | 2   |   |
| 4. Vérification                              |         | 3   |   |
| 5. Concentration du type de produit          |         | 4   |   |
| 6. Compensation, pression                    |         | 5   |   |
| 7. Compensation masse volumique de référence |         | 6   |   |
| 8. Compensation, température                 |         | 7   |   |
| 9. Valeur de correction sédiment et eau en % | 2       | 0   | <ul style="list-style-type: none"> <li>▪ 0 : Désactiver</li> <li>▪ 1 : Activer</li> </ul>   |
| 10. Proportion d'eau en %                    |         | 1   |   |
| 11. Dépassement débit                        |         | 2   |   |
| 12. Ajustage du zéro                         |         | 3   |   |
| 13. Libre                                    |         | 4   |   |
| 14. Libre                                    |         | 5   |   |
| 15. Libre                                    |         | 6   |   |
| 16. Libre                                    |         | 7   |   |
| 17. Libre                                    | 3 à 4   | 16  | -   |
| 18. Contrôle totalisateur 1 (entier)         | 5 à 6   | 16  | <ul style="list-style-type: none"> <li>▪ -32226 (0) : ajout</li> <li>▪ -32490 (1) : RAZ et arrêt</li> <li>▪ -32228 (2) : valeur par défaut et arrêt</li> <li>▪ 198 (3) : RAZ et ajout</li> <li>▪ 199 (4) : valeur par défaut et ajout</li> <li>▪ 32608 (3) : arrêt</li> </ul> |
| 19. Contrôle totalisateur 2 (entier)         | 7 ... 8 | 16  |   |
| 20. Contrôle totalisateur 3 (entier)         | 9 à 10  | 16  |   |
| 21. Démarrage vérification (entier)          | 11 à 12 | 16  |   |

| Description (format)                                       | Octets  | Bit | Valeur   |
|--|---------|-----|--|
| 22. Sélectionner concentration du type de produit          | 13 à 14 | 16  | <ul style="list-style-type: none"> <li>■ 3062 (0) : Fructose aqueux</li> <li>■ 3063 (0) : Glucose aqueux</li> <li>■ 3068 (0) : Acide chlorhydrique aqueux</li> <li>■ 3077 (0) : Peroxyde d'hydrogène aqueux</li> <li>■ 3065 (0) : Saccharose aqueux</li> <li>■ 3064 (0) : Sucre inverti aqueux</li> <li>■ 3069 (0) : Acide nitrique aqueux</li> <li>■ 3070 (0) : Acide phosphorique aqueux</li> <li>■ 3075 (0) : Hydroxyde de potassium aqueux</li> <li>■ 3071 (0) : Hydroxyde de sodium aqueux</li> <li>■ 3060 (0) : Éthanol dans l'eau</li> <li>■ 3061 (0) : Méthanol dans l'eau</li> <li>■ 3066 (0) : Nitrate d'ammonium dans l'eau</li> <li>■ 3067 (0) : Chlorure ferrique dans l'eau</li> <li>■ 3073 (0) : Sirop de maïs à haute teneur 42</li> <li>■ 3074 (0) : Sirop de maïs à haute teneur 55</li> <li>■ 3072 (0) : Sirop de maïs à haute teneur 90</li> <li>■ 3092 (0) : Pourcentage en volume / Pourcentage en masse</li> <li>■ 3081 (0) : Moût</li> <li>■ 3082 (0) : Jeu coef. 1</li> <li>■ 3083 (0) : Jeu coef. 2</li> <li>■ 3084 (0) : Jeu coef. 3</li> </ul> |
| 23. Libre  | 15 à 16 | 16  | –  |
| 24. Pression externe (réel)                                | 17 à 20 | 32  | Format des données :<br>Octets 1 à 4 : Pression externe<br>Nombre à virgule flottante (IEEE754)  |
| 25. Unité de pression extérieur (entier)                   | 21 à 22 | 16  | <ul style="list-style-type: none"> <li>■ 1610 (11) : Pa a</li> <li>■ 1616 (12) : kPa a</li> <li>■ 1614 (237) : MPa a</li> <li>■ 1137 (7) : bar</li> <li>■ 1611 (240) : Pa g</li> <li>■ 1617 (240) : kPa a</li> <li>■ 1615 (240) : MPa a</li> <li>■ 32797 (7) : bar g</li> <li>■ 1142 (6) : psi a</li> <li>■ 1143 (240) : psi g</li> </ul>  |
| 26. Libre  | 23 à 24 | 16  | –  |
| 27. Masse volumique de référence lue (réel)                | 25 à 28 | 32  | Format des données :<br>Octets 1 à 4 : Masse vol. de réf. externe<br>Nombre à virgule flottante (IEEE754)  |
| 28. Unité de masse volumique de référence externe (entier) | 29 à 30 | 16  | <ul style="list-style-type: none"> <li>■ 32840 (240) : kg/Nm<sup>3</sup></li> <li>■ 32841 (240) : kg/Nl</li> <li>■ 32842 (240) : g/Scm<sup>3</sup></li> <li>■ 32843 (240) : kg/Scm<sup>3</sup></li> <li>■ 32844 (240) : lb/Sft<sup>3</sup></li> </ul>  |
| 29. Libre  | 31 à 32 | 16  | –  |
| 30. Température extérieure (réel)                          | 33 à 36 | 32  | Format des données :<br>Octets 1 à 4 : Température extérieure<br>Nombre à virgule flottante (IEEE754)  |
| 31. Unité de température extérieure (entier)               | 37 à 38 | 16  | <ul style="list-style-type: none"> <li>■ 1001 (32) : °C</li> <li>■ 1002 (33) : °F</li> <li>■ 1000 (35) : K</li> <li>■ 1003 (34) : °R</li> </ul>  |
| 32. Libre  | 39 à 40 | 16  | –  |

| Description (format)                          | Octets  | Bit | Valeur   |
|---|---------|-----|--|
| 33. valeur externe % sédiment et eau (réel)   | 41 à 44 | 32  | Format des données :<br>Octets 1-4 : valeur externe, % sédiment et eau<br>Nombre à virgule flottante (IEEE754)   |
| 34. Valeur externe, proportion d'eau % (réel) | 45 à 48 | 32  | Format des données :<br>Octets 1-4 : valeur externe, proportion d'eau %<br>Nombre à virgule flottante (IEEE754)  |
| 35 Surveillance dépassement de débit          | 49 à 50 | 16  | <ul style="list-style-type: none"> <li>■ 33004 (0) : Off</li> <li>■ 33006 (1) : On</li> </ul>  |
| 36 Surveillance de l'ajustage du zéro         | 51 à 52 | 16  | <ul style="list-style-type: none"> <li>■ 32823 (0) : Annuler</li> <li>■ 33242 (0) : Active</li> <li>■ 248 (0) : Erreur ajustage du zéro</li> <li>■ 33158 (1) : Démarrer</li> </ul> |

### Groupe de configuration assigné de manière fixe

Config assembly (Assem104), 2704 octets

| Description (format)   | Bits | Octets | Offset |
|--|------|--------|--------|
| 1. Néant   | 32   | 4      | 0      |
| 2. Paramètre 36 - Protection en écriture                               | 8    | 1      | 4      |
| 3. Néant   | 8    | 1      | 5      |
| 4. Paramètre 87 Unités système Unité de débit massique                 | 16   | 2      | 6      |
| 5. Paramètre 86 Unités système Unité de masse                          | 16   | 2      | 8      |
| 6. Paramètre 93 Unités système Unité de débit volumique                | 16   | 2      | 10     |
| 7. Paramètre 92 Unités système Unité de volume                         | 16   | 2      | 12     |
| 8. Paramètre 80 Unités système Unité de débit volumique corrigé        | 16   | 2      | 14     |
| 9. Paramètre 79 Unités système Unité de volume corrigé                 | 16   | 2      | 16     |
| 10. Paramètre 81 Unités système Unité de masse volumique               | 16   | 2      | 18     |
| 11. Paramètre 89 Unités système Unité de masse volumique de référence  | 16   | 2      | 20     |
| 12. Paramètre 91 Unités système Unité de température                   | 16   | 2      | 22     |
| 13. Néant  | 16   | 2      | 24     |
| 14. Paramètre 88 Unités système Unité de pression                      | 16   | 2      | 26     |
| 15. Paramètre 85 Unités système Unité de viscosité cinématique         | 16   | 2      | 28     |
| 16. Paramètre 84 Unités système Unité de viscosité dynamique           | 16   | 2      | 30     |
| 17. Paramètre 78 Unités système Unité de concentration                 | 16   | 2      | 32     |
| 18. Paramètre 82 Unités système Unité de masse volumique pétrole       | 16   | 2      | 34     |
| 19. Paramètre 83 Unités système Unité de masse volumique eau           | 16   | 2      | 36     |
| 20. Paramètre 90 Unités système Unité masse volumique de référence eau | 16   | 2      | 38     |
| 21. Néant  | 32   | 4      | 40     |
| 22. Néant  | 16   | 2      | 44     |
| 23. Paramètre 224 - Entrer code d'accès                                | 16   | 2      | 46     |
| 24. Paramètre 94 Totalisateur 1 Affecter variable process              | 16   | 2      | 48     |
| 25. Paramètre 106 Totalisateur 1 Unité totalisateur                    | 16   | 2      | 50     |
| 26. Paramètre 103 Totalisateur 1 Mode de fonctionnement totalisateur   | 16   | 2      | 52     |

| Description (format) |               |                                   |                                      | Bits | Octets | Offset |
|----------------------|---------------|-----------------------------------|--------------------------------------|------|--------|--------|
| 27.                  | Paramètre 100 | Totalisateur 1                    | Mode de défaillance                  | 16   | 2      | 54     |
| 28.                  | Paramètre 244 | Fonctionnement totalisateur       | Valeur présélectionnée tot. 1        | 32   | 4      | 56     |
| 29.                  | Paramètre 97  | Fonctionnement totalisateur       | Contrôle totalisateur 1              | 16   | 2      | 60     |
| 30.                  | Paramètre 95  | Totalisateur 2                    | Affecter variable process            | 16   | 2      | 62     |
| 31.                  | Paramètre 107 | Totalisateur 2                    | Unité totalisateur                   | 16   | 2      | 64     |
| 32.                  | Paramètre 104 | Totalisateur 2                    | Mode de fonctionnement totalisateur  | 16   | 2      | 66     |
| 33.                  | Paramètre 101 | Totalisateur 2                    | Mode de défaillance                  | 16   | 2      | 68     |
| 34.                  | Paramètre 98  | Fonctionnement totalisateur       | Contrôle totalisateur 2              | 16   | 2      | 70     |
| 35.                  | Paramètre 245 | Fonctionnement totalisateur       | Valeur présélectionnée tot. 2        | 32   | 4      | 72     |
| 36.                  | Paramètre 96  | Totalisateur 3                    | Affecter variable process            | 16   | 2      | 76     |
| 37.                  | Paramètre 108 | Totalisateur 3                    | Unité totalisateur                   | 16   | 2      | 78     |
| 38.                  | Paramètre 105 | Totalisateur 3                    | Mode de fonctionnement totalisateur  | 16   | 2      | 80     |
| 39.                  | Paramètre 102 | Totalisateur 3                    | Mode de défaillance                  | 16   | 2      | 82     |
| 40.                  | Paramètre 246 | Fonctionnement totalisateur       | Valeur présélectionnée tot. 3        | 32   | 4      | 84     |
| 41.                  | Paramètre 99  | Fonctionnement totalisateur       | Contrôle totalisateur 3              | 16   | 2      | 88     |
| 42.                  | Paramètre 16  | Entrée associée configurable      | Input assembly position 1            | 16   | 2      | 90     |
| 43.                  | Paramètre 27  | Entrée associée configurable      | Input assembly position 2            | 16   | 2      | 92     |
| 44.                  | Paramètre 29  | Entrée associée configurable      | Input assembly position 3            | 16   | 2      | 94     |
| 45.                  | Paramètre 30  | Entrée associée configurable      | Input assembly position 4            | 16   | 2      | 96     |
| 46.                  | Paramètre 31  | Entrée associée configurable      | Input assembly position 5            | 16   | 2      | 98     |
| 47.                  | Paramètre 32  | Entrée associée configurable      | Input assembly position 6            | 16   | 2      | 100    |
| 48.                  | Paramètre 33  | Entrée associée configurable      | Input assembly position 7            | 16   | 2      | 102    |
| 49.                  | Paramètre 34  | Entrée associée configurable      | Input assembly position 8            | 16   | 2      | 104    |
| 50.                  | Paramètre 35  | Entrée associée configurable      | Input assembly position 9            | 16   | 2      | 106    |
| 51.                  | Paramètre 17  | Entrée associée configurable      | Input assembly position 10           | 16   | 2      | 108    |
| 52.                  | Paramètre 18  | Entrée associée configurable      | Input assembly position 11           | 16   | 2      | 110    |
| 53.                  | Paramètre 19  | Entrée associée configurable      | Input assembly position 12           | 16   | 2      | 112    |
| 54.                  | Paramètre 20  | Entrée associée configurable      | Input assembly position 13           | 16   | 2      | 114    |
| 55.                  | Paramètre 21  | Entrée associée configurable      | Input assembly position 14           | 16   | 2      | 116    |
| 56.                  | Paramètre 22  | Entrée associée configurable      | Input assembly position 15           | 16   | 2      | 118    |
| 57.                  | Paramètre 23  | Entrée associée configurable      | Input assembly position 16           | 16   | 2      | 120    |
| 58.                  | Paramètre 24  | Entrée associée configurable      | Input assembly position 17           | 16   | 2      | 122    |
| 59.                  | Paramètre 25  | Entrée associée configurable      | Input assembly position 18           | 16   | 2      | 124    |
| 60.                  | Paramètre 26  | Entrée associée configurable      | Input assembly position 19           | 16   | 2      | 126    |
| 61.                  | Paramètre 28  | Entrée associée configurable      | Input assembly position 20           | 16   | 2      | 128    |
| 62.                  | Paramètre 38  | Ajustage capteur                  | Sens d'écoulement                    | 16   | 2      | 130    |
| 63.                  | Paramètre 40  | Paramètres de process             | Dépassement débit                    | 16   | 2      | 132    |
| 64.                  | Paramètre 37  | Débit faible                      | Affecter variable process            | 16   | 2      | 134    |
| 65.                  | Paramètre 39  | Détection de tube vide            | Affecter variable process            | 16   | 2      | 136    |
| 66.                  | Paramètre 41  | Calcul du débit volumique corrigé | Calcul du débit volumique corrigé    | 16   | 2      | 138    |
| 67.                  | Paramètre 188 | Débit faible                      | Point d'enclenchement débit de fuite | 32   | 4      | 140    |
| 68.                  | Paramètre 187 | Débit faible                      | Valeur 'off' débit de fuite          | 32   | 4      | 144    |
| 69.                  | Paramètre 209 | Débit faible                      | Suppression effet pulsatoire         | 32   | 4      | 148    |

| Description (format) |               |  |   | Bits | Octets | Offset |
|----------------------|---------------|--|---|------|--------|--------|
| 70.                  | Paramètre 191 | Détection de tube vide                 | Valeur basse détection tube partiellement rempli      | 32   | 4      | 152    |
| 71.                  | Paramètre 189 | Détection de tube partiellement rempli | Valeur haute détection tube partiellement rempli      | 32   | 4      | 156    |
| 72.                  | Paramètre 190 | Détection de tube vide                 | Temps de réponse détection tube partiellement rempli. | 32   | 4      | 160    |
| 73.                  | Paramètre 182 | Calcul du débit volumique corrigé      | Masse volumique de référence fixe                     | 32   | 4      | 164    |
| 74.                  | Paramètre 186 | Calcul du débit volumique corrigé      | Coefficient de dilatation linéaire                    | 32   | 4      | 168    |
| 75.                  | Paramètre 211 | Calcul du débit volumique corrigé      | Coefficient de dilatation au carré                    | 32   | 4      | 172    |
| 76.                  | Paramètre 210 | Calcul du débit volumique corrigé      | Température de référence                              | 32   | 4      | 176    |
| 77.                  | Paramètre 183 | Paramètres de process                  | Amortissement du débit                                | 32   | 4      | 180    |
| 78.                  | Paramètre 184 | Paramètres de process                  | Amortissement de la masse volumique                   | 32   | 4      | 184    |
| 79.                  | Paramètre 185 | Paramètres de process                  | Amortissement de la température                       | 32   | 4      | 188    |
| 80.                  | Paramètre 5   | Compensation externe                   | Compensation de pression                              | 16   | 2      | 192    |
| 81.                  | Paramètre 6   | Compensation externe                   | Mode température                                      | 16   | 2      | 194    |
| 82.                  | Paramètre 2   | Sélection du produit                   | Sélectionner produit                                  | 16   | 2      | 196    |
| 83.                  | Paramètre 3   | Sélection du produit                   | Sélectionner type de gaz                              | 16   | 2      | 198    |
| 84.                  | Paramètre 119 | Compensation externe                   | Valeur de pression                                    | 32   | 4      | 200    |
| 85.                  | Paramètre 133 | Sélection du produit                   | Coefficient de température vitesse son                | 32   | 4      | 204    |
| 86.                  | Paramètre 128 | Sélection du produit                   | Vitesse du son de référence                           | 32   | 4      | 208    |
| 87.                  | Paramètre 115 | Détection de tube vide                 | Amortissement max. détection de tube vide             | 32   | 4      | 212    |
| 88.                  | Paramètre 241 | Paramètres de diagnostic               | Retard alarme   | 32   | 4      | 216    |
| 89.                  | Paramètre 58  | Comportement du diagnostic             | Affecter niveau information diagnostic 046            | 8    | 1      | 220    |
| 90.                  | Paramètre 57  | Comportement du diagnostic             | Affecter niveau information diagnostic 140            | 8    | 1      | 221    |
| 91.                  | Paramètre 59  | Comportement du diagnostic             | Affecter niveau information diagnostic 144            | 8    | 1      | 222    |
| 92.                  | Paramètre 60  | Comportement du diagnostic             | Affecter niveau information diagnostic 374            | 8    | 1      | 223    |
| 93.                  | Paramètre 61  | Comportement du diagnostic             | Affecter niveau information diagnostic 302            | 8    | 1      | 224    |
| 94.                  | Néant         |  |   | 8    | 1      | 225    |
| 95.                  | Paramètre 74  | Comportement du diagnostic             | Affecter niveau information diagnostic 441            | 16   | 2      | 226    |
| 96.                  | Paramètre 75  | Comportement du diagnostic             | Affecter niveau information diagnostic 442            | 16   | 2      | 228    |
| 97.                  | Paramètre 76  | Comportement du diagnostic             | Affecter niveau information diagnostic 443            | 16   | 2      | 230    |
| 98.                  | Paramètre 73  | Comportement du diagnostic             | Affecter niveau information diagnostic 444            | 16   | 2      | 232    |
| 99.                  | Paramètre 62  | Comportement du diagnostic             | Affecter niveau information diagnostic 830            | 8    | 1      | 234    |
| 100.                 | Paramètre 63  | Comportement du diagnostic             | Affecter niveau information diagnostic 831            | 8    | 1      | 235    |
| 101.                 | Paramètre 64  | Comportement du diagnostic             | Affecter niveau information diagnostic 832            | 8    | 1      | 236    |

| Description (format) |               |                                     |  | Bits | Octets | Offset |
|----------------------|---------------|-------------------------------------|--|------|--------|--------|
| 102.                 | Paramètre 65  | Comportement du diagnostic          | Affecter niveau information diagnostic 833 | 8    | 1      | 237    |
| 103.                 | Paramètre 66  | Comportement du diagnostic          | Affecter niveau information diagnostic 834 | 8    | 1      | 238    |
| 104.                 | Paramètre 67  | Comportement du diagnostic          | Affecter niveau information diagnostic 835 | 8    | 1      | 239    |
| 105.                 | Paramètre 72  | Comportement du diagnostic          | Affecter niveau information diagnostic 862 | 16   | 2      | 240    |
| 106.                 | Paramètre 68  | Comportement du diagnostic          | Affecter niveau information diagnostic 912 | 8    | 1      | 242    |
| 107.                 | Paramètre 69  | Comportement du diagnostic          | Affecter niveau information diagnostic 913 | 8    | 1      | 243    |
| 108.                 | Paramètre 70  | Comportement du diagnostic          | Affecter niveau information diagnostic 944 | 8    | 1      | 244    |
| 109.                 | Paramètre 71  | Comportement du diagnostic          | Affecter niveau information diagnostic 948 | 8    | 1      | 245    |
| 110.                 | Néant         |                                     |  | 32   | 4      | 246    |
| 111.                 | Néant         |                                     |  | 16   | 2      | 250    |
| 112.                 | Paramètre 12  | Concentration                       | Type de liquide                            | 16   | 2      | 252    |
| 113.                 | Néant         |                                     |  | 32   | 4      | 254    |
| 114.                 | Néant         |                                     |  | 16   | 2      | 258    |
| 115.                 | Paramètre 138 | Concentration                       | Coefficient A0                             | 32   | 4      | 260    |
| 116.                 | Paramètre 141 | Concentration                       | Coefficient A1                             | 32   | 4      | 264    |
| 117.                 | Paramètre 144 | Concentration                       | Coefficient A2                             | 32   | 4      | 268    |
| 118.                 | Paramètre 147 | Concentration                       | Coefficient A3                             | 32   | 4      | 272    |
| 119.                 | Paramètre 150 | Concentration                       | Coefficient A4                             | 32   | 4      | 276    |
| 120.                 | Paramètre 153 | Concentration                       | Coefficient B1                             | 32   | 4      | 280    |
| 121.                 | Paramètre 156 | Concentration                       | Coefficient B2                             | 32   | 4      | 284    |
| 122.                 | Paramètre 159 | Concentration                       | Coefficient B3                             | 32   | 4      | 288    |
| 123.                 | Paramètre 162 | Concentration                       | Coefficient D1                             | 32   | 4      | 292    |
| 124.                 | Paramètre 165 | Concentration                       | Coefficient D2                             | 32   | 4      | 296    |
| 125.                 | Paramètre 168 | Concentration                       | Coefficient D3                             | 32   | 4      | 300    |
| 126.                 | Paramètre 171 | Concentration                       | Coefficient D4                             | 32   | 4      | 304    |
| 127.                 | Paramètre 55  | Mode Pétrole                        |  | 16   | 2      | 308    |
| 128.                 | Paramètre 53  | Groupe de produits API              |  | 16   | 2      | 310    |
| 129.                 | Paramètre 54  | Sélection table API                 |  | 16   | 2      | 312    |
| 130.                 | Néant         |                                     |  | 16   | 2      | 314    |
| 131.                 | Paramètre 237 | Coefficient de dilatation thermique |  | 32   | 4      | 316    |
| 132.                 | Paramètre 220 | Échantillon masse volumique pétrole |  | 32   | 4      | 320    |
| 133.                 | Paramètre 235 | Échantillon température pétrole     |  | 32   | 4      | 324    |
| 134.                 | Paramètre 230 | Échantillon pression pétrole        |  | 32   | 4      | 328    |
| 135.                 | Paramètre 222 | Échantillon masse volumique eau     |  | 32   | 4      | 332    |
| 136.                 | Paramètre 236 | Échantillon température eau         |  | 32   | 4      | 336    |

## 9.5 Informations diagnostic via EtherNet/IP

| Signal d'état | N°  | Texte court                          | Valeur   |
|---------------|-----|--------------------------------------|----------|
|               | 000 | –                                    | 0        |
| F             | 882 | Signal d'entrée                      | 16777265 |
| F             | 910 | Tubes non oscillants                 | 16777296 |
| F             | 437 | Configuration incompatible           | 16777312 |
| F             | 242 | Software incompatible                | 16777319 |
| F             | 252 | Modules incompatibles                | 16777323 |
| F             | 272 | Défaut électronique principale       | 16777337 |
| F             | 270 | Défaut électronique principale       | 16777340 |
| F             | 271 | Défaut électronique principale       | 16777341 |
| F             | 270 | Défaut électronique principale       | 16777343 |
| F             | 270 | Défaut électronique principale       | 16777344 |
| F             | 825 | Température de process               | 16777352 |
| F             | 410 | Transfert de données                 | 16777355 |
| F             | 273 | Défaut électronique principale       | 16777368 |
| F             | 270 | Défaut électronique principale       | 16777375 |
| F             | 083 | Contenu mémoire                      | 16777376 |
| F             | 270 | Défaut électronique principale       | 16777377 |
| F             | 022 | Température capteur                  | 16777406 |
| F             | 022 | Température capteur                  | 16777407 |
| F             | 833 | Température électronique trop basse  | 16777409 |
| F             | 832 | Température électronique trop élevée | 16777411 |
| F             | 834 | Température de process trop élevée   | 16777413 |
| F             | 835 | Température de process trop faible   | 16777414 |
| F             | 270 | Défaut électronique principale       | 16777428 |
| F             | 022 | Température capteur                  | 16777429 |
| F             | 022 | Température capteur                  | 16777430 |
| F             | 062 | Raccordement capteur                 | 16777435 |
| F             | 062 | Raccordement capteur                 | 16777436 |
| F             | 311 | Défaut électronique                  | 16777441 |
| F             | 273 | Défaut électronique principale       | 16777445 |
| F             | 082 | Stockage des données                 | 16777447 |
| F             | 190 | Événement spécial 2                  | 16777450 |
| F             | 273 | Défaut électronique principale       | 16777483 |
| F             | 390 | Événement spécial 3                  | 16777490 |
| F             | 062 | Raccordement capteur                 | 16777491 |
| F             | 062 | Raccordement capteur                 | 16777492 |
| F             | 992 | Événement spécial 13                 | 16777503 |
| F             | 590 | Événement spécial 4                  | 16777508 |
| F             | 990 | Événement spécial 5                  | 16777509 |
| F             | 991 | Événement spécial 9                  | 16777510 |
| F             | 591 | Événement spécial 8                  | 16777511 |

| Signal d'état | N°  | Texte court                          | Valeur    |
|---------------|-----|--------------------------------------|-----------|
| F             | 391 | Événement spécial 7                  | 16777512  |
| F             | 191 | Événement spécial 6                  | 16777513  |
| F             | 262 | Connexion des modules                | 16777545  |
| F             | 537 | Configuration                        | 16777546  |
| F             | 201 | Défaillance de l'appareil            | 16777547  |
| F             | 192 | Événement spécial 10                 | 16777552  |
| F             | 392 | Événement spécial 11                 | 16777553  |
| F             | 592 | Événement spécial 12                 | 16777554  |
| F             | 382 | Stockage des données                 | 16777581  |
| F             | 383 | Contenu mémoire                      | 16777582  |
| F             | 283 | Contenu mémoire                      | 16777583  |
| F             | 144 | Écart de mesure trop élevé           | 16777671  |
| C             | 411 | Upload/download actif                | 33554536  |
| C             | 411 | Upload/download actif                | 33554537  |
| C             | 411 | Upload/download actif                | 33554540  |
| C             | 484 | Simulation mode de défaillance       | 33554576  |
| C             | 485 | Simulation variable mesurée          | 33554579  |
| C             | 453 | Dépassement débit                    | 33554580  |
| C             | 833 | Température électronique trop basse  | 33554625  |
| C             | 832 | Température électronique trop élevée | 33554627  |
| C             | 834 | Température de process trop élevée   | 33554629  |
| C             | 835 | Température de process trop faible   | 33554630  |
| C             | 992 | Événement spécial 13                 | 33554719  |
| C             | 192 | Événement spécial 10                 | 33554768  |
| C             | 392 | Événement spécial 11                 | 33554769  |
| C             | 592 | Événement spécial 12                 | 33554770  |
| C             | 495 | Simulation événement diagnostic      | 33554782  |
| C             | 302 | Vérification appareil active         | 33554926  |
| M             | 438 | Set de données                       | 67108970  |
| M             | 833 | Température électronique trop basse  | 67109057  |
| M             | 832 | Température électronique trop élevée | 67109059  |
| M             | 834 | Température de process trop élevée   | 67109061  |
| M             | 835 | Température de process trop faible   | 67109062  |
| M             | 311 | Défaut électronique                  | 67109090  |
| M             | 992 | Événement spécial 13                 | 67109151  |
| M             | 192 | Événement spécial 10                 | 67109200  |
| M             | 392 | Événement spécial 11                 | 67109201  |
| M             | 592 | Événement spécial 12                 | 67109202  |
| S             | 825 | Température de process               | 134217861 |
| S             | 825 | Température de process               | 134217863 |
| S             | 842 | Seuil process                        | 134217873 |
| S             | 862 | Tube partiellement rempli            | 134217874 |
| S             | 830 | Température du capteur trop élevée   | 134217920 |

| Signal d'état | N°   | Texte court                                  | Valeur    |
|---------------|------|--|-----------|
| S             | 833  | Température électronique trop basse          | 134217921 |
| S             | 831  | Température capteur trop basse               | 134217922 |
| S             | 832  | Température électronique trop élevée         | 134217923 |
| S             | 912  | Produit non homogène                         | 134217924 |
| S             | 834  | Température de process trop élevée           | 134217925 |
| S             | 835  | Température de process trop faible           | 134217926 |
| S             | 046  | Limite capteur dépassée                      | 134217928 |
| S             | 046  | Limite capteur dépassée                      | 134217930 |
| S             | 140  | Sensor signal                                | 134217932 |
| S             | 913  | Produit non adapté                           | 134217933 |
| S             | 274  | Défaut électronique principale               | 134217934 |
| S             | 274  | Défaut électronique principale               | 134217935 |
| S             | 912  | Produit non homogène                         | 134217951 |
| S             | 912  | Non homogène                                 | 134218005 |
| S             | 992  | Événement spécial 13                         | 134218015 |
| S             | 843  | Seuil process                                | 134218019 |
| S             | 192  | Événement spécial 10                         | 134218064 |
| S             | 392  | Événement spécial 11                         | 134218065 |
| S             | 592  | Événement spécial 12                         | 134218066 |
| S             | 912  | Non homogène                                 | 134218082 |
| S             | 948  | Amortissement du tube trop élevé             | 134218088 |
| S             | 944  | Échec de la surveillance                     | 134218182 |
| I             | 1089 | Démarrage appareil                           | 268435545 |
| I             | 1090 | RAZ configuration                            | 268435546 |
| I             | 1091 | Configuration modifiée                       | 268435547 |
| I             | 1110 | Commutateur de protection en écriture changé | 268435566 |
| I             | 1111 | Défaut ajustage masse volumique              | 268435567 |
| I             | 1137 | Électronique remplacée                       | 268435593 |
| I             | 1151 | RAZ historique                               | 268435607 |
| I             | 1155 | RAZ température électronique                 | 268435611 |
| I             | 1157 | Erreur mémoire liste événements              | 268435613 |
| I             | 1185 | Affichage sauvegarde effectuée               | 268435641 |
| I             | 1186 | Restauration par affichage effectué          | 268435642 |
| I             | 1187 | Réglages téléchargés avec affichage          | 268435643 |
| I             | 1188 | Données d'affichage effacées                 | 268435644 |
| I             | 1189 | Sauvegarde comparée                          | 268435645 |
| I             | 1209 | Ajustage masse volumique ok                  | 268435665 |
| I             | 1221 | Défaut ajustage point zéro                   | 268435677 |
| I             | 1222 | Étalonnage point zéro ok                     | 268435678 |
| I             | 1256 | Afficheur : état accès modifié               | 268435712 |
| I             | 1264 | Séquence sécurité interrompue                | 268435720 |
| I             | 1335 | Logiciel modifié                             | 268435791 |
| I             | 1361 | Échec connexion serveur web                  | 268435817 |

| Signal d'état | N°   | Texte court   | Valeur    |
|---------------|------|---|-----------|
| I             | 1397 | Bus de terrain : état accès modifié                   | 268435853 |
| I             | 1398 | CDI : état accès modifié                              | 268435854 |
| I             | 1444 | Vérification appareil réussie                         | 268435900 |
| I             | 1445 | Vérification appareil échouée                         | 268435901 |
| I             | 1446 | Vérification appareil active                          | 268435902 |
| I             | 1447 | Enregistrer les données de référence de l'application | 268435903 |
| I             | 1448 | Données de référence de l'application enregistrées    | 268435904 |
| I             | 1449 | Échec enregistrement données réf. application         | 268435905 |
| I             | 1450 | Surveillance désactivée                               | 268435906 |
| I             | 1451 | Surveillance activée                                  | 268435907 |
| I             | 1457 | Échec : Vérification écart de mesure                  | 268435913 |
| I             | 1459 | Échec : Vérification module E/S                       | 268435915 |
| I             | 1460 | Échec : Vérification intégrité capteur                | 268435916 |
| I             | 1461 | Échec : Vérification capteur                          | 268435917 |
| I             | 1462 | Échec : Vérif. module électronique capteur            | 268435918 |

## 10 Mise en service

### 10.1 Contrôle du montage et contrôle du raccordement

Avant la mise en service de l'appareil :

- ▶ S'assurer que les contrôles du montage et du fonctionnement ont été réalisés avec succès.
- Check-list "Contrôle du montage" → 31
- Check-list "Contrôle du raccordement" → 46

### 10.2 Mise sous tension de l'appareil de mesure

- ▶ Mettre l'appareil sous tension après avoir terminé les contrôles du montage et du raccordement.
  - ↳ Une fois le démarrage réussi, l'afficheur local passe automatiquement de l'affichage de démarrage à l'affichage opérationnel.

Si rien n'apparaît sur l'afficheur local ou si un message de diagnostic est affiché : voir la section "Diagnostic et suppression des défauts" → 157.

### 10.3 Connexion via FieldCare

- Pour la connexion FieldCare → 73
- Pour la connexion via FieldCare
- Pour l'interface utilisateur de FieldCare

### 10.4 Réglage de la langue d'interface

Réglage par défaut : anglais ou langue nationale commandée

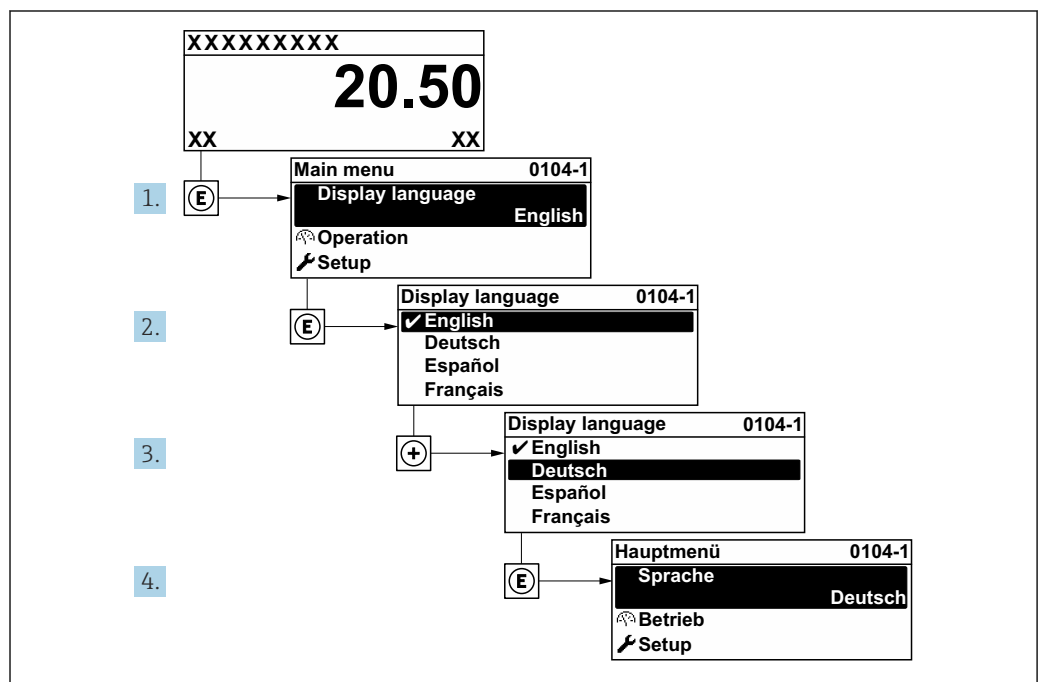

25 Exemple d'afficheur local

A0029420

## 10.5 Configuration de l'appareil

Le menu **Configuration** avec ses assistants contient tous les paramètres nécessaires à une mesure standard.

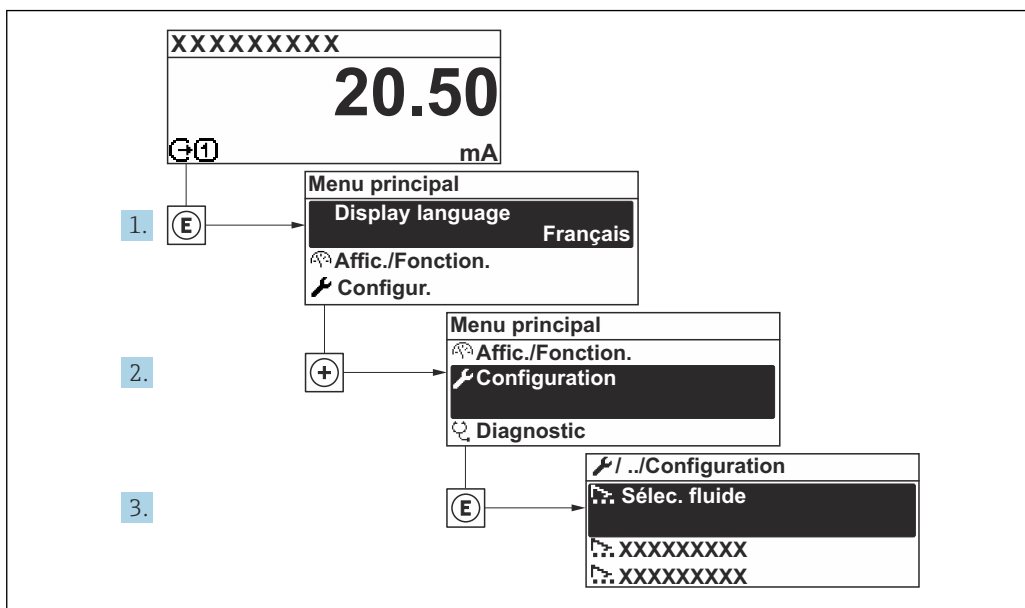

26 Navigation vers le menu "Configuration" à l'exemple de l'afficheur local

**i** Le nombre de sous-menus et de paramètres peut varier en fonction de la version de l'appareil. Certains sous-menus et paramètres de ces sous-menus ne sont pas décrits dans le manuel de mise en service. Une description est toutefois fournie dans la documentation spéciale de l'appareil ("Documentation complémentaire").

| Configuration                                     |       |
|---|-------|
| Désignation du point de mesure                    | → 96  |
| ► Unités système                                  | → 96  |
| ► Communication                                   | → 98  |
| ► Sélectionnez fluide                             | → 100 |
| ► Configuration E/S                               | → 102 |
| ► Entrée courant 1 ... n                          | → 102 |
| ► Entrée état 1 ... n                             | → 104 |
| ► Sortie courant 1 ... n                          | → 104 |
| ► Sortie Tout Ou Rien/Impulsion/<br>Fréq. 1 ... n | → 108 |
| ► Sortie relais 1 ... n                           | → 115 |

|                                       |         |
|---------------------------------------|---------|
| ▶ Affichage                           | → 📄 118 |
| ▶ Suppression débit de fuite          | → 📄 121 |
| ▶ Détection tube partiellement rempli | → 📄 122 |
| ▶ Configuration étendue               | → 📄 123 |

### 10.5.1 Définition de la désignation du point de mesure

Pour permettre une identification rapide du point de mesure au sein du système, entrer une désignation unique à l'aide du paramètre **Désignation du point de mesure**, puis modifier le réglage par défaut.

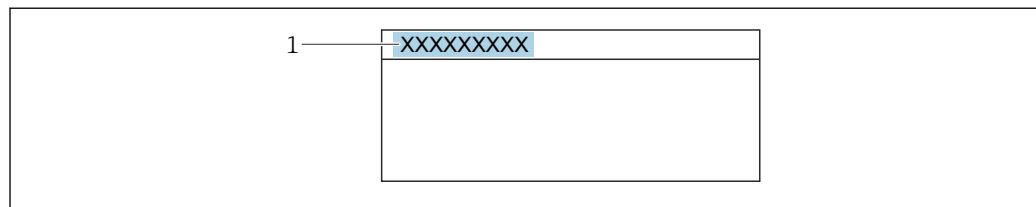

A0029422

📄 27 Ligne d'en-tête de l'affichage opérationnel avec désignation du point de mesure

1 Désignation du point de mesure

**i** Entrer la désignation du point de repère dans l'outil de configuration "FieldCare"

#### Navigation

Menu "Configuration" → Désignation du point de mesure

#### Aperçu des paramètres avec description sommaire

| Paramètre                      | Description                               | Entrée   |
|--------------------------------|---|--|
| Désignation du point de mesure | Entrer le repère pour le point de mesure. | Max. 32 caractères tels que des lettres, des chiffres ou des caractères spéciaux (p. ex. @, %, /). |

### 10.5.2 Réglage des unités système

Dans le sous-menu **Unités système** il est possible de régler les unités de toutes les valeurs mesurées.

**i** Le nombre de sous-menus et de paramètres peut varier en fonction de la version de l'appareil. Certains sous-menus et paramètres de ces sous-menus ne sont pas décrits dans le manuel de mise en service. Une description est toutefois fournie dans la documentation spéciale de l'appareil ("Documentation complémentaire").

## Navigation

Menu "Configuration" → Unités système

| ► Unités système                 |      |
|----------------------------------|------|
| Unité de débit massique          | → 97 |
| Unité de masse                   | → 97 |
| Unité de débit volumique         | → 97 |
| Unité de volume                  | → 97 |
| Unité du débit volumique corrigé | → 97 |
| Unité de volume corrigé          | → 98 |
| Unité de densité                 | → 98 |
| Unité de densité de référence    | → 98 |
| Unité de température             | → 98 |
| Unité de pression                | → 98 |

## Aperçu des paramètres avec description sommaire

| Paramètre                        | Description   | Sélection                     | Réglage usine   |
|----------------------------------|---|-------------------------------|---|
| Unité de débit massique          | Sélectionner l'unité de débit massique.<br><i>Effet</i><br>L'unité sélectionnée est valable pour : <ul style="list-style-type: none"> <li>Sortie</li> <li>Suppression débits fuite</li> <li>Simulation variable process</li> </ul>  | Liste de sélection des unités | En fonction du pays : <ul style="list-style-type: none"> <li>kg/h</li> <li>lb/min</li> </ul>              |
| Unité de masse                   | Sélectionner l'unité de masse.  | Liste de sélection des unités | En fonction du pays : <ul style="list-style-type: none"> <li>kg</li> <li>lb</li> </ul>                    |
| Unité de débit volumique         | Sélectionner l'unité du débit volumique.<br><i>Effet</i><br>L'unité sélectionnée est valable pour : <ul style="list-style-type: none"> <li>Sortie</li> <li>Suppression débits fuite</li> <li>Simulation variable process</li> </ul> | Liste de sélection des unités | En fonction du pays : <ul style="list-style-type: none"> <li>l/h</li> <li>gal/min (us)</li> </ul>         |
| Unité de volume                  | Sélectionner l'unité de volume.   | Liste de sélection des unités | En fonction du pays : <ul style="list-style-type: none"> <li>l</li> <li>gal (us)</li> </ul>               |
| Unité du débit volumique corrigé | Sélectionner l'unité du débit volumique corrigé.<br><i>Effet</i><br>L'unité sélectionnée est valable pour :<br>Paramètre <b>Débit volumique corrigé</b><br>(→ 147)  | Liste de sélection des unités | En fonction du pays : <ul style="list-style-type: none"> <li>NI/h</li> <li>Sft<sup>3</sup>/min</li> </ul> |

| Paramètre                     | Description  | Sélection                     | Réglage usine  |
|-------------------------------|--|-------------------------------|--|
| Unité de volume corrigé       | Sélectionner l'unité du débit volumique corrigé.   | Liste de sélection des unités | En fonction du pays :<br><ul style="list-style-type: none"> <li>▪ NI</li> <li>▪ Sft<sup>3</sup></li> </ul>     |
| Unité de densité de référence | Sélectionner l'unité de la densité de référence.   | Liste de sélection des unités | En fonction du pays<br><ul style="list-style-type: none"> <li>▪ kg/NI</li> <li>▪ lb/Sft<sup>3</sup></li> </ul> |
| Unité de densité              | Sélectionner l'unité de densité.<br><i>Effet</i><br>L'unité sélectionnée est valable pour :<br><ul style="list-style-type: none"> <li>▪ Sortie</li> <li>▪ Simulation variable process</li> <li>▪ Ajustage de la masse volumique (menu <b>Expert</b>)</li> </ul>  | Liste de sélection des unités | En fonction du pays :<br><ul style="list-style-type: none"> <li>▪ kg/l</li> <li>▪ lb/ft<sup>3</sup></li> </ul> |
| Densité 2 unités              | Sélectionner la deuxième unité de densité.   | Liste de sélection des unités | En fonction du pays :<br><ul style="list-style-type: none"> <li>▪ kg/l</li> <li>▪ lb/ft<sup>3</sup></li> </ul> |
| Unité de température          | Sélectionner l'unité de température.<br><i>Effet</i><br>L'unité sélectionnée est valable pour :<br><ul style="list-style-type: none"> <li>▪ Paramètre <b>Température électronique</b> (6053)</li> <li>▪ Paramètre <b>Valeur maximale</b> (6051)</li> <li>▪ Paramètre <b>Valeur minimale</b> (6052)</li> <li>▪ Paramètre <b>Température externe</b> (6080)</li> <li>▪ Paramètre <b>Valeur maximale</b> (6108)</li> <li>▪ Paramètre <b>Valeur minimale</b> (6109)</li> <li>▪ Paramètre <b>Valeur maximale</b> (6029)</li> <li>▪ Paramètre <b>Valeur minimale</b> (6030)</li> <li>▪ Paramètre <b>Température de référence</b> (1816)</li> <li>▪ Paramètre <b>Température</b></li> </ul> | Liste de sélection des unités | En fonction du pays :<br><ul style="list-style-type: none"> <li>▪ °C</li> <li>▪ °F</li> </ul>                  |
| Unité de pression             | Sélectionner l'unité de pression du process.<br><i>Effet</i><br>L'unité sélectionnée est reprise du :<br><ul style="list-style-type: none"> <li>▪ Paramètre <b>Valeur de pression</b> (→ ⓘ 101)</li> <li>▪ Paramètre <b>Pression externe</b> (→ ⓘ 101)</li> <li>▪ Valeur de pression</li> </ul>  | Liste de sélection des unités | En fonction du pays :<br><ul style="list-style-type: none"> <li>▪ bar a</li> <li>▪ psi a</li> </ul>            |

### 10.5.3 Configuration de l'interface de communication

Le sous-menu **Communication** guide systématiquement l'utilisateur à travers tous les paramètres à configurer pour la sélection et le réglage de l'interface de communication.

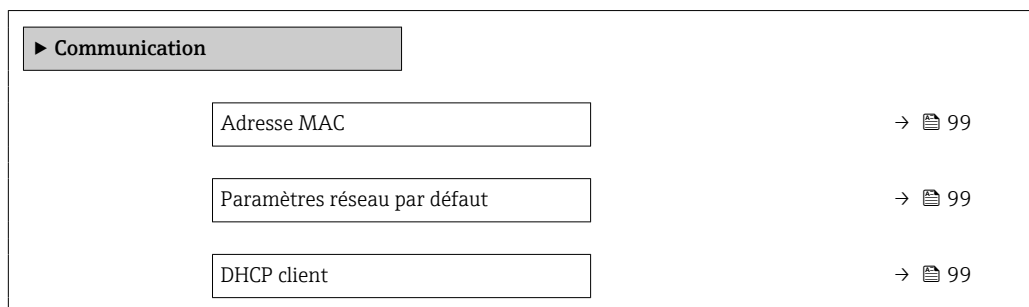

#### Navigation

Menu "Configuration" → Communication



|                 |        |
|-----------------|--------|
| Adresse IP      | → ⓘ 99 |
| Subnet mask     | → ⓘ 99 |
| Default gateway | → ⓘ 99 |

### Aperçu des paramètres avec description sommaire

| Paramètre                    | Description  | Affichage / Sélection / Entrée  | Réglage usine  |
|------------------------------|--|---|--|
| Adresse MAC                  | Affiche l'adresse MAC de l'appareil de mesure.<br> MAC = Media- Access-Control  | Chaîne unique de 12 caractères alphanumériques, par ex. : 00:07:05:10:01:5F | À chaque appareil est affectée une adresse individuelle. |
| Paramètres réseau par défaut | Sélectionner la possibilité de restauration des réglages réseau.   | <ul style="list-style-type: none"> <li>■ Arrêt</li> <li>■ Marche</li> </ul> | –  |
| DHCP client                  | Sélectionner l'activation/la désactivation de la fonctionnalité DHCP Client.<br><br><b>Résultat</b><br>Si la fonctionnalité DHCP Client du serveur web est activée, les paramètres Adresse IP, Subnet mask et Default gateway sont définis automatiquement.<br><br> <ul style="list-style-type: none"> <li>■ L'identification est réalisée via l'adresse MAC de l'appareil.</li> <li>■ L'Adresse IP du paramètre <b>Adresse IP</b> est ignorée aussi longtemps que le paramètre <b>DHCP client</b> est actif. Ceci est également le cas notamment lorsque le serveur DHCP n'est pas accessible. L'Adresse IP du paramètre de même nom est uniquement utilisée lorsque le paramètre <b>DHCP client</b> est inactif.</li> </ul> | <ul style="list-style-type: none"> <li>■ Arrêt</li> <li>■ Marche</li> </ul> | Marche   |
| Adresse IP                   | Adresse IP du serveur web intégré dans l'appareil de mesure.<br><br>Si le DHCP client et l'accès en écriture sont désactivés, l'Adresse IP peut également être entrée.<br><br>Entrer l'adresse IP de l'interface service (port 2).   | 4 octets : 0...255 (pour chaque octet)                                      | –  |
| Subnet mask                  | Indique le masque de sous-réseau.<br><br>Si le DHCP client et l'accès en écriture sont désactivés, le Subnet mask peut également être entré.   | 4 octets : 0...255 (pour chaque octet)                                      | –  |
| Default gateway              | Indique la passerelle par défaut.<br><br>Si le DHCP client et l'accès en écriture sont désactivés, la Default gateway peut également être entrée.  | 4 octets : 0...255 (pour chaque octet)                                      | –  |

### 10.5.4 Sélection et réglage du produit

L'assistant **Sélectionner fluide** contient les paramètres devant être configurés pour pouvoir sélectionner et régler le produit.

#### Navigation

Menu "Configuration" → Sélectionnez fluide

| ► Sélectionnez fluide                  |       |
|--|-------|
| Sélectionner fluide                    | → 101 |
| Sélectionner type de gaz               | → 101 |
| Vitesse du son de référence            | → 101 |
| Coefficient de température vitesse son | → 101 |
| Compensation de pression               | → 101 |
| Valeur de pression                     | → 101 |
| Pression externe                       | → 101 |

## Aperçu des paramètres avec description sommaire

| Paramètre                              | Prérequis  | Description   | Sélection / Entrée / Affichage  |
|--|--|---|---|
| Sélectionner fluide                    | –  | Cette fonction permet de sélectionner le type de produit : "Gaz" ou "Liquide". Sélectionner l'option "Autres" dans des cas exceptionnels afin de saisir manuellement les propriétés du produit (p. ex. pour les liquides à forte compressibilité comme l'acide sulfurique). | <ul style="list-style-type: none"> <li>■ Liquide</li> <li>■ Gaz</li> </ul>  |
| Sélectionner type de gaz               | Dans le sous-menu <b>Sélectionnez fluide</b> , l'option <b>Gaz</b> est sélectionnée.   | Sélectionner le type de gaz mesuré.   | <ul style="list-style-type: none"> <li>■ Air</li> <li>■ Ammoniac NH<sub>3</sub></li> <li>■ Argon Ar</li> <li>■ Hexafluorure de soufre SF<sub>6</sub></li> <li>■ Oxygène O<sub>2</sub></li> <li>■ Ozone O<sub>3</sub></li> <li>■ Oxyde nitrique NO<sub>x</sub></li> <li>■ Azote N<sub>2</sub></li> <li>■ Protoxyde d'azote N<sub>2</sub>O</li> <li>■ Méthane CH<sub>4</sub></li> <li>■ Hydrogène H<sub>2</sub></li> <li>■ Hélium He</li> <li>■ Chlorure d'hydrogène HCl</li> <li>■ Sulfure d'hydrogène H<sub>2</sub>S</li> <li>■ Ethylène C<sub>2</sub>H<sub>4</sub></li> <li>■ Dioxyde de carbone CO<sub>2</sub></li> <li>■ Monoxyde de carbone CO</li> <li>■ Chlore Cl<sub>2</sub></li> <li>■ Butane C<sub>4</sub>H<sub>10</sub></li> <li>■ Propane C<sub>3</sub>H<sub>8</sub></li> <li>■ Propylène C<sub>3</sub>H<sub>6</sub></li> <li>■ Ethane C<sub>2</sub>H<sub>6</sub></li> <li>■ Autres</li> </ul> |
| Vitesse du son de référence            | Dans le paramètre <b>Sélectionner type de gaz</b> , l'option <b>Autres</b> est sélectionnée.   | Entrer la vitesse du son du gaz à 0 °C (32 °F).   | 1 ... 99 999,9999 m/s   |
| Vitesse du son de référence            | Dans le paramètre <b>Sélectionnez le type de fluide</b> , l'option option <b>Autres</b> est sélectionnée.                                    | Entrer la vitesse du son du gaz à 0 °C (32 °F).   | Nombre à virgule flottante avec signe   |
| Coefficient de température vitesse son | Dans le paramètre <b>Sélectionner type de gaz</b> , l'option <b>Autres</b> est sélectionnée.   | Entrer le coefficient de température pour la vitesse de propagation sonore du gaz.  | Nombre positif à virgule flottante  |
| Coefficient de température vitesse son | Dans le paramètre <b>Sélectionnez le type de fluide</b> , l'option option <b>Autres</b> est sélectionnée.                                    | Entrer le coefficient de température pour la vitesse de propagation sonore du gaz.  | Nombre à virgule flottante avec signe   |
| Compensation de pression               | –  | Sélectionner le type de compensation en pression.   | <ul style="list-style-type: none"> <li>■ Arrêt</li> <li>■ Valeur fixe</li> <li>■ Valeur externe</li> <li>■ Entrée courant 1 *</li> <li>■ Entrée courant 2 *</li> </ul>  |
| Valeur de pression                     | Dans le paramètre <b>Compensation de pression</b> , l'option <b>Valeur fixe</b> est sélectionnée.  | Entrer la pression de process à utiliser pour la correction de pression.  | Nombre à virgule flottante positif  |
| Pression externe                       | Dans le paramètre <b>Compensation de pression</b> , l'option <b>Valeur externe</b> ou l'option <b>Entrée courant 1...n</b> est sélectionnée. | Affiche la valeur de la pression de process externe.  |   |

\* Visualisation dépendant des options de commande ou de la configuration de l'appareil

### 10.5.5 Affichage de la configuration E/S

Le sous-menu **Configuration E/S** guide systématiquement l'utilisateur à travers tous les paramètres dans lesquels la configuration des modules E/S est affichée.

#### Navigation

Menu "Configuration" → Configuration E/S

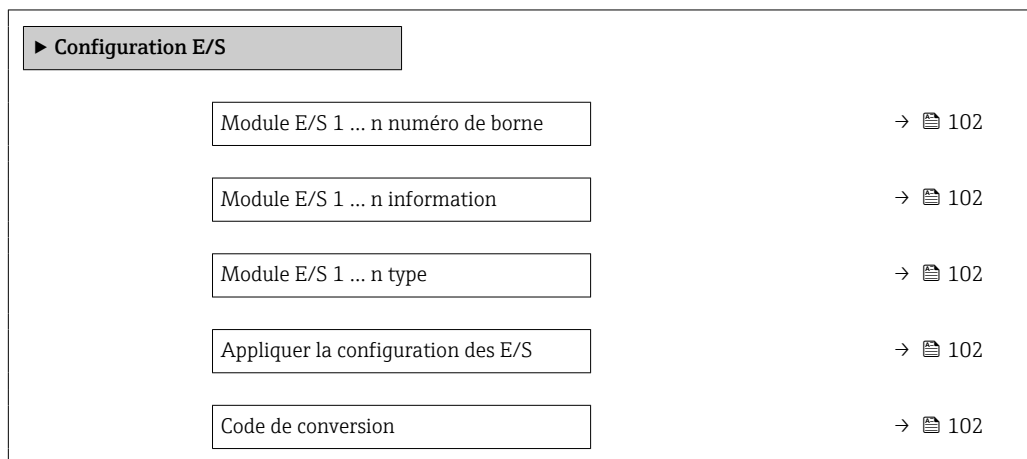

#### Aperçu des paramètres avec description sommaire

| Paramètre                          | Description  | Affichage / Sélection / Entrée  |
|------------------------------------|--|---|
| Module E/S 1 ... n numéro de borne | Indique les numéros de bornes utilisés par le module E/S.      | <ul style="list-style-type: none"> <li>▪ Non utilisé</li> <li>▪ 26-27 (I/O 1)</li> <li>▪ 24-25 (I/O 2)</li> <li>▪ 22-23 (I/O 3)</li> </ul>  |
| Module E/S 1 ... n information     | Affiche les informations du module E/S branché.                | <ul style="list-style-type: none"> <li>▪ Non branché</li> <li>▪ Invalide</li> <li>▪ Non configurable</li> <li>▪ Configurable</li> <li>▪ EtherNet/IP</li> </ul>  |
| Module E/S 1 ... n type            | Affiche le type de module E/S.                                 | <ul style="list-style-type: none"> <li>▪ Arrêt</li> <li>▪ Sortie courant</li> <li>▪ Entrée courant</li> <li>▪ Entrée état</li> <li>▪ Sortie Tout Ou Rien/Impulsion/Fréq.</li> <li>▪ Double sortie impulsion</li> <li>▪ Sortie relais</li> </ul> |
| Appliquer la configuration des E/S | Appliquer le paramétrage du module librement configurable E/S. | <ul style="list-style-type: none"> <li>▪ Non</li> <li>▪ Oui</li> </ul>  |
| Code de conversion                 | Entrez le code pour changer la configuration E/S.              | Nombre entier positif   |

### 10.5.6 Configuration de l'entrée courant

L'assistant **"Entrée courant"** guide systématiquement l'utilisateur à travers tous les paramètres devant être réglés pour la configuration de l'entrée courant.

**Navigation**  
Menu "Configuration" → Entrée courant

|                           |       |
|---------------------------|-------|
| ▶ Entrée courant 1 ... n  |       |
| Etendue de mesure courant | → 103 |
| Numéro de borne           | → 103 |
| Mode signal               | → 103 |
| Numéro de borne           | → 103 |
| Valeur 0/4 mA             | → 103 |
| Valeur 20 mA              | → 103 |
| Mode défaut               | → 103 |
| Numéro de borne           | → 103 |
| Valeur de replis          | → 103 |
| Numéro de borne           | → 103 |

**Aperçu des paramètres avec description sommaire**

| Paramètre                 | Prérequis   | Description  | Sélection / Affichage / Entrée  | Réglage usine                              |
|---------------------------|---|--|---|--|
| Etendue de mesure courant | -   | Sélectionner la gamme de courant pour la sortie de la valeur process et le niveau supérieur/inférieur pour le signal d'alarme. | <ul style="list-style-type: none"> <li>■ 4...20 mA</li> <li>■ 4...20 mA NAMUR</li> <li>■ 4...20 mA US</li> <li>■ 0...20 mA</li> </ul> | -  |
| Numéro de borne           | -   | Indique les numéros de borne utilisés par le module entrée courant.  | <ul style="list-style-type: none"> <li>■ Non utilisé</li> <li>■ 24-25 (I/O 2)</li> <li>■ 22-23 (I/O 3)</li> </ul>                     | -  |
| Mode signal               | L'appareil de mesure n'est <b>pas</b> agréé pour une utilisation en zone explosible avec mode de protection Ex-i. | Sélectionnez le mode de signal pour l'entrée courant.  | <ul style="list-style-type: none"> <li>■ Passif</li> <li>■ Active</li> </ul>  | Active                                     |
| Valeur 0/4 mA             | -   | Entrer la valeur 4 mA.   | Nombre à virgule flottante avec signe   | -  |
| Valeur 20 mA              | -   | Entrer la valeur 20 mA.  | Nombre à virgule flottante avec signe   | En fonction du pays et du diamètre nominal |
| Mode défaut               | -   | Définir le comportement de l'entrée en état d'alarme.  | <ul style="list-style-type: none"> <li>■ Alarme</li> <li>■ Dernière valeur valable</li> <li>■ Valeur définie</li> </ul>               | -  |
| Valeur de replis          | Dans le paramètre <b>Mode défaut</b> , l'option <b>Valeur définie</b> est sélectionnée.                           | Entrez la valeur à utiliser par l'appareil si la valeur de process externe est manquante.                                      | Nombre à virgule flottante avec signe   | -  |

### 10.5.7 Configuration de l'entrée état

Le sous-menu **Entrée état** guide systématiquement l'utilisateur à travers tous les paramètres devant être réglés pour la configuration de l'entrée d'état.

#### Navigation

Menu "Configuration" → Entrée état 1 ... n

▶ Entrée état 1 ... n

|                                   |        |
|-----------------------------------|--------|
| Attribuez le statut d'entrée      | →  104 |
| Numéro de borne                   | →  104 |
| Niveau actif                      | →  104 |
| Numéro de borne                   | →  104 |
| Temps de réponse de l'entrée état | →  104 |
| Numéro de borne                   | →  104 |

#### Aperçu des paramètres avec description sommaire

| Paramètre                         | Description  | Sélection / Affichage / Entrée   |
|-----------------------------------|--|--|
| Attribuez le statut d'entrée      | Sélection de la fonction pour l'entrée état.   | <ul style="list-style-type: none"> <li>▪ Arrêt</li> <li>▪ Réinitialisation du totalisateur 1</li> <li>▪ Réinitialisation du totalisateur 2</li> <li>▪ Réinitialisation du totalisateur 3</li> <li>▪ RAZ tous les totalisateurs</li> <li>▪ Dépassement débit</li> </ul> |
| Numéro de borne                   | Indique les numéros de bornes utilisés par le module d'entrée état.  | <ul style="list-style-type: none"> <li>▪ Non utilisé</li> <li>▪ 24-25 (I/O 2)</li> <li>▪ 22-23 (I/O 3)</li> </ul>  |
| Niveau actif                      | Définir le niveau de signal d'entrée à laquelle la fonction attribuée est déclenché.   | <ul style="list-style-type: none"> <li>▪ Haute</li> <li>▪ Bas</li> </ul>   |
| Temps de réponse de l'entrée état | Définir la durée minimum où le niveau du signal d'entrée doit être présent avant que la fonction sélectionnée soit déclenchée. | 5 ... 200 ms   |

### 10.5.8 Configuration de la sortie courant













L'assistant **Sortie courant** guide systématiquement l'utilisateur à travers tous les paramètres devant être réglés pour la configuration de la sortie courant.

#### Navigation

Menu "Configuration" → Sortie courant

▶ Sortie courant 1 ... n

|                                    |        |
|------------------------------------|--------|
| Affectation sortie courant 1 ... n | →  106 |
| Numéro de borne                    | →  105 |

|                              |   |
|------------------------------|---|
| Etendue de mesure courant    | →  106   |
| Numéro de borne              | →  105   |
| Mode signal                  | →  105   |
| Numéro de borne              | →  105   |
| Valeur 0/4 mA                | →  106   |
| Valeur 20 mA                 | →  106   |
| Valeur de courant fixe       | →  107   |
| Numéro de borne              | →  105   |
| Amortissement sortie 1 ... n | →  107   |
| Mode défaut                  | →  107   |
| Numéro de borne              | →  105   |
| Courant de défaut            | →  107 |
| Numéro de borne              | →  105 |

### Aperçu des paramètres avec description sommaire

| Paramètre       | Prérequis | Description   | Affichage / Sélection / Entrée  | Réglage usine |
|-----------------|-----------|---|---|---------------|
| Numéro de borne | –         | Indique les numéros de borne utilisés par le module sortie courant. | <ul style="list-style-type: none"> <li>■ Non utilisé</li> <li>■ 24-25 (I/O 2)</li> <li>■ 22-23 (I/O 3)</li> </ul> | –             |
| Mode signal     | –         | Sélectionnez le mode de signal pour la sortie courant.              | <ul style="list-style-type: none"> <li>■ Passif</li> <li>■ Active</li> </ul>                                      | Active        |

| Paramètre                          | Prérequis  | Description  | Affichage / Sélection / Entrée   | Réglage usine  |
|------------------------------------|--|--|--|--|
| Affectation sortie courant 1 ... n | -  | Sélectionner la variable process pour la sortie courant.   | <ul style="list-style-type: none"> <li>▪ Arrêt</li> <li>▪ Débit massique</li> <li>▪ Débit volumique</li> <li>▪ Débit volumique corrigé</li> <li>▪ Débit massique cible *</li> <li>▪ Débit massique fluide porteur *</li> <li>▪ Target volume flow *</li> <li>▪ Carrier volume flow *</li> <li>▪ Target corrected volume flow *</li> <li>▪ Carrier corrected volume flow *</li> <li>▪ Densité</li> <li>▪ Densité de référence</li> <li>▪ Concentration *</li> <li>▪ Température</li> <li>▪ Température enceinte de confinement *</li> <li>▪ Température électronique</li> <li>▪ Fréquence d'oscillation 0</li> <li>▪ Amplitude de l'oscillation 0 *</li> <li>▪ Fluctuations fréquence 0</li> <li>▪ Amortissement de l'oscillation 0</li> <li>▪ Fluctuation amortissement oscillation 0</li> <li>▪ Asymétrie signal</li> <li>▪ Courant d'excitation 0</li> <li>▪ HBSI *</li> <li>▪ Pression *</li> </ul> | -  |
| Etendue de mesure courant          | -  | Sélectionner la gamme de courant pour la sortie de la valeur process et le niveau supérieur/inférieur pour le signal d'alarme. | <ul style="list-style-type: none"> <li>▪ 4...20 mA NAMUR</li> <li>▪ 4...20 mA US</li> <li>▪ 4...20 mA</li> <li>▪ 0...20 mA</li> <li>▪ Valeur de courant fixe</li> </ul>  | Dépend du pays : <ul style="list-style-type: none"> <li>▪ 4...20 mA NAMUR</li> <li>▪ 4...20 mA US</li> </ul> |
| Valeur 0/4 mA                      | Dans le paramètre <b>Etendue de mesure courant</b> (→ ⓘ 106), l'une des options suivantes est sélectionnée : <ul style="list-style-type: none"> <li>▪ 4...20 mA NAMUR</li> <li>▪ 4...20 mA US</li> <li>▪ 4...20 mA</li> <li>▪ 0...20 mA</li> </ul> | Entrer la valeur 4 mA.   | Nombre à virgule flottante avec signe  | Dépend du pays : <ul style="list-style-type: none"> <li>▪ 0 kg/h</li> <li>▪ 0 lb/min</li> </ul>              |
| Valeur 20 mA                       | Dans le paramètre <b>Etendue de mesure courant</b> (→ ⓘ 106), l'une des options suivantes est sélectionnée : <ul style="list-style-type: none"> <li>▪ 4...20 mA NAMUR</li> <li>▪ 4...20 mA US</li> <li>▪ 4...20 mA</li> <li>▪ 0...20 mA</li> </ul> | Entrer la valeur 20 mA.  | Nombre à virgule flottante avec signe  | En fonction du pays et du diamètre nominal   |

| Paramètre                    | Prérequis   | Description   | Affichage / Sélection / Entrée   | Réglage usine |
|------------------------------|---|---|--|---------------|
| Valeur de courant fixe       | L'option <b>Valeur de courant fixe</b> est sélectionnée dans le paramètre <b>Etendue de mesure courant</b> (→ 106).   | Définissez le courant de sortie fixe.   | 0 ... 22,5 mA  | 22,5 mA       |
| Amortissement sortie 1 ... n | Une variable de process est sélectionnée dans le paramètre <b>Affectation sortie courant</b> (→ 106) et l'une des options suivantes est sélectionnée dans le paramètre <b>Etendue de mesure courant</b> (→ 106) : <ul style="list-style-type: none"> <li>▪ 4...20 mA NAMUR</li> <li>▪ 4...20 mA US</li> <li>▪ 4...20 mA</li> <li>▪ 0...20 mA</li> </ul> | Régler le temps de réaction pour le signal de sortie courant par rapport aux fluctuations de la valeur mesurée. | 0,0 ... 999,9 s  | –             |
| Mode défaut                  | Une variable de process est sélectionnée dans le paramètre <b>Affectation sortie courant</b> (→ 106) et l'une des options suivantes est sélectionnée dans le paramètre <b>Etendue de mesure courant</b> (→ 106) : <ul style="list-style-type: none"> <li>▪ 4...20 mA NAMUR</li> <li>▪ 4...20 mA US</li> <li>▪ 4...20 mA</li> <li>▪ 0...20 mA</li> </ul> | Définir le comportement des sorties en cas d'alarme.  | <ul style="list-style-type: none"> <li>▪ Min.</li> <li>▪ Max.</li> <li>▪ Dernière valeur valable</li> <li>▪ Valeur actuelle</li> <li>▪ Valeur définie</li> </ul> | –             |
| Courant de défaut            | L'option <b>Valeur définie</b> est sélectionnée dans le paramètre <b>Mode défaut</b> .  | Régler la valeur de sortie courant pour l'état d'alarme.  | 0 ... 22,5 mA  | 22,5 mA       |

\* Visualisation dépendant des options de commande ou de la configuration de l'appareil

### 10.5.9 Configuration de la sortie impulsion/fréquence/tor

L'assistant **Sortie Tout Ou Rien/Impulsion/Fréq.** guide l'utilisateur systématiquement à travers tous les paramètres pouvant être réglés pour la configuration du type de sortie sélectionné.

#### Navigation

Menu "Configuration" → Configuration étendue → Sortie Tout Ou Rien/Impulsion/Fréq.

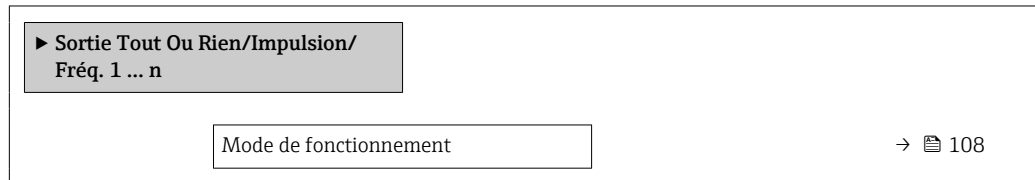

#### Aperçu des paramètres avec description sommaire

| Paramètre              | Description  | Sélection  |
|------------------------|--|--|
| Mode de fonctionnement | Définir la sortie comme une sortie impulsion, fréquence ou relais. | <ul style="list-style-type: none"> <li>■ Impulsion</li> <li>■ Fréquence</li> <li>■ Etat</li> </ul> |

#### Configuration de la sortie impulsion

#### Navigation

Menu "Configuration" → Sortie Tout Ou Rien/Impulsion/Fréq.

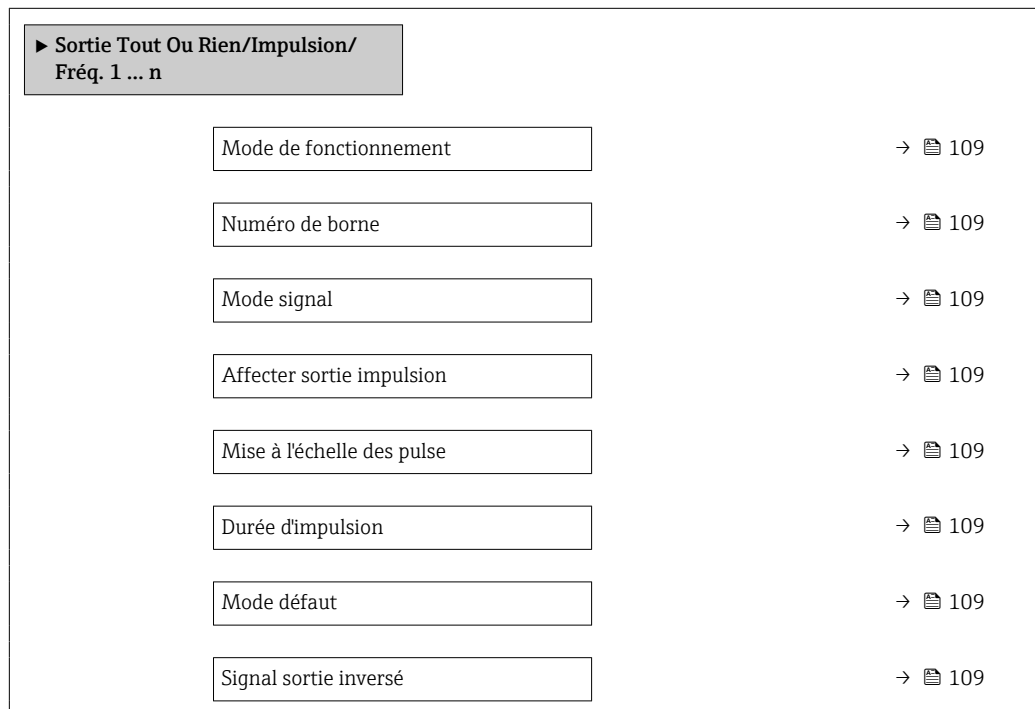

## Aperçu des paramètres avec description sommaire

| Paramètre                         | Prérequis  | Description   | Sélection /<br>Affichage / Entrée  | Réglage usine                              |
|-----------------------------------|--|---|--|--|
| Mode de fonctionnement            | –  | Définir la sortie comme une sortie impulsion, fréquence ou relais.  | <ul style="list-style-type: none"> <li>■ Impulsion</li> <li>■ Fréquence</li> <li>■ Etat</li> </ul>   | –  |
| Numéro de borne                   | –  | Affiche les numéros de bornes utilisés par le module de sortie PFS. | <ul style="list-style-type: none"> <li>■ Non utilisé</li> <li>■ 24-25 (I/O 2)</li> <li>■ 22-23 (I/O 3)</li> </ul>  | –  |
| Mode signal                       | –  | Sélectionner le mode de signal pour la sortie PFS.                  | <ul style="list-style-type: none"> <li>■ Passif</li> <li>■ Active</li> </ul>   | –  |
| Affecter sortie impulsion 1 ... n | L'option <b>Impulsion</b> est sélectionnée dans le paramètre <b>Mode de fonctionnement</b> .   | Sélectionner la variable process pour la sortie impulsion.          | <ul style="list-style-type: none"> <li>■ Arrêt</li> <li>■ Débit massique</li> <li>■ Débit volumique</li> <li>■ Débit volumique corrigé</li> <li>■ Débit massique cible *</li> <li>■ Débit massique fluide porteur *</li> <li>■ Target volume flow *</li> <li>■ Carrier volume flow *</li> <li>■ Target corrected volume flow *</li> <li>■ Carrier corrected volume flow *</li> </ul> | –  |
| Valeur par impulsion              | L'option <b>Impulsion</b> est sélectionnée dans le paramètre <b>Mode de fonctionnement</b> (→ 108) et une variable de process est sélectionnée dans le paramètre <b>Affecter sortie impulsion</b> (→ 109). | Entrer la valeur mesurée pour chaque impulsion en sortie.           | Nombre positif à virgule flottante   | En fonction du pays et du diamètre nominal |
| Durée d'impulsion                 | L'option <b>Impulsion</b> est sélectionnée dans le paramètre <b>Mode de fonctionnement</b> (→ 108) et une variable de process est sélectionnée dans le paramètre <b>Affecter sortie impulsion</b> (→ 109). | Définir la durée d'impulsion.                                       | 0,05 ... 2 000 ms  | –  |
| Mode défaut                       | L'option <b>Impulsion</b> est sélectionnée dans le paramètre <b>Mode de fonctionnement</b> (→ 108) et une variable de process est sélectionnée dans le paramètre <b>Affecter sortie impulsion</b> (→ 109). | Définir le comportement des sorties en cas d'alarme.                | <ul style="list-style-type: none"> <li>■ Valeur actuelle</li> <li>■ Pas d'impulsions</li> </ul>  | –  |
| Signal sortie inversé             | –  | Inverser le signal de sortie.                                       | <ul style="list-style-type: none"> <li>■ Non</li> <li>■ Oui</li> </ul>   | –  |

\* Visualisation dépendant des options de commande ou de la configuration de l'appareil

### Configuration de la sortie fréquence

#### Navigation

Menu "Configuration" → Sortie Tout Ou Rien/Impulsion/Fréq.

| ► Sortie Tout Ou Rien/Impulsion/<br>Fréq. 1 ... n |         |
|---|---------|
| Mode de fonctionnement                            | → ⓘ 110 |
| Numéro de borne                                   | → ⓘ 110 |
| Mode signal                                       | → ⓘ 110 |
| Affecter sortie fréquence                         | → ⓘ 111 |
| Valeur de fréquence minimale                      | → ⓘ 111 |
| Valeur de fréquence maximale                      | → ⓘ 111 |
| Valeur mesurée à la fréquence minimale            | → ⓘ 111 |
| Valeur mesurée à la fréquence maximale            | → ⓘ 112 |
| Mode défaut                                       | → ⓘ 112 |
| Fréquence de défaut                               | → ⓘ 112 |
| Signal sortie inversé                             | → ⓘ 112 |

#### Aperçu des paramètres avec description sommaire

| Paramètre              | Prérequis | Description   | Sélection /<br>Affichage / Entrée   | Réglage usine |
|------------------------|-----------|---|---|---------------|
| Mode de fonctionnement | -         | Définir la sortie comme une sortie impulsion, fréquence ou relais.  | <ul style="list-style-type: none"> <li>■ Impulsion</li> <li>■ Fréquence</li> <li>■ Etat</li> </ul>                | -             |
| Numéro de borne        | -         | Affiche les numéros de bornes utilisés par le module de sortie PFS. | <ul style="list-style-type: none"> <li>■ Non utilisé</li> <li>■ 24-25 (I/O 2)</li> <li>■ 22-23 (I/O 3)</li> </ul> | -             |
| Mode signal            | -         | Sélectionner le mode de signal pour la sortie PFS.                  | <ul style="list-style-type: none"> <li>■ Passif</li> <li>■ Active</li> </ul>                                      | -             |

| Paramètre                              | Prérequis  | Description  | Sélection /<br>Affichage / Entrée  | Réglage usine                              |
|--|--|--|--|--|
| Affecter sortie fréquence              | L'option <b>Fréquence</b> est sélectionnée dans le paramètre <b>Mode de fonctionnement</b> (→ 108).  | Sélectionner la variable process pour la sortie fréquence. | <ul style="list-style-type: none"> <li>■ Arrêt</li> <li>■ Débit massique</li> <li>■ Débit volumique</li> <li>■ Débit volumique corrigé*</li> <li>■ Densité</li> <li>■ Densité de référence*</li> <li>■ Température</li> <li>■ Pression</li> <li>■ Concentration*</li> <li>■ Débit massique cible*</li> <li>■ Débit massique fluide porteur*</li> <li>■ Target volume flow*</li> <li>■ Carrier volume flow*</li> <li>■ Target corrected volume flow*</li> <li>■ Carrier corrected volume flow*</li> <li>■ HBSI*</li> <li>■ Courant d'excitation 0</li> <li>■ Amortissement de l'oscillation 0</li> <li>■ Fluctuation amortissement oscillation 0*</li> <li>■ Fréquence d'oscillation 0</li> <li>■ Fluctuations fréquence 0*</li> <li>■ Amplitude de l'oscillation 0*</li> <li>■ Asymétrie signal</li> <li>■ Température enceinte de confinement*</li> <li>■ Température électronique</li> </ul> | –  |
| Valeur de fréquence minimale           | L'option <b>Fréquence</b> est sélectionnée dans le paramètre <b>Mode de fonctionnement</b> (→ 108) et une variable de process est sélectionnée dans le paramètre <b>Affecter sortie fréquence</b> (→ 111). | Entrer la fréquence minimum.                               | 0,0 ... 10000,0 Hz   | –  |
| Valeur de fréquence maximale           | L'option <b>Fréquence</b> est sélectionnée dans le paramètre <b>Mode de fonctionnement</b> (→ 108) et une variable de process est sélectionnée dans le paramètre <b>Affecter sortie fréquence</b> (→ 111). | Entrer la fréquence maximum.                               | 0,0 ... 10000,0 Hz   | –  |
| Valeur mesurée à la fréquence minimale | L'option <b>Fréquence</b> est sélectionnée dans le paramètre <b>Mode de fonctionnement</b> (→ 108) et une variable de process est sélectionnée dans le paramètre <b>Affecter sortie fréquence</b> (→ 111). | Entrer la valeur mesurée pour la fréquence minimum.        | Nombre à virgule flottante avec signe  | En fonction du pays et du diamètre nominal |

| Paramètre                              | Prérequis  | Description  | Sélection /<br>Affichage / Entrée   | Réglage usine                              |
|--|--|--|---|--|
| Valeur mesurée à la fréquence maximale | L'option <b>Fréquence</b> est sélectionnée dans le paramètre <b>Mode de fonctionnement</b> (→ 108) et une variable de process est sélectionnée dans le paramètre <b>Affecter sortie fréquence</b> (→ 111).   | Entrer la valeur mesurée pour la fréquence maximum.  | Nombre à virgule flottante avec signe   | En fonction du pays et du diamètre nominal |
| Mode défaut                            | L'option <b>Fréquence</b> est sélectionnée dans le paramètre <b>Mode de fonctionnement</b> (→ 108) et une variable de process est sélectionnée dans le paramètre <b>Affecter sortie fréquence</b> (→ 111).   | Définir le comportement des sorties en cas d'alarme. | <ul style="list-style-type: none"> <li>▪ Valeur actuelle</li> <li>▪ Valeur définie</li> <li>▪ 0 Hz</li> </ul> | –  |
| Fréquence de défaut                    | Dans le paramètre <b>Mode de fonctionnement</b> (→ 108), l'option <b>Fréquence</b> est sélectionnée, dans le paramètre <b>Affecter sortie fréquence</b> (→ 111), une variable de process est sélectionnée et dans le paramètre <b>Mode défaut</b> , l'option <b>Valeur définie</b> est sélectionnée. | Entrer la fréquence de sortie en cas d'alarme.       | 0,0 ... 12 500,0 Hz   | –  |
| Signal sortie inversé                  | –  | Inverser le signal de sortie.                        | <ul style="list-style-type: none"> <li>▪ Non</li> <li>▪ Oui</li> </ul>  | –  |

\* Visualisation dépendant des options de commande ou de la configuration de l'appareil

## Configuration de la sortie tout ou rien

### Navigation

Menu "Configuration" → Sortie Tout Ou Rien/Impulsion/Fréq.

| ► Sortie Tout Ou Rien/Impulsion/<br>Fréq. 1 ... n |       |
|---|-------|
| Mode de fonctionnement                            | → 113 |
| Numéro de borne                                   | → 113 |
| Mode signal                                       | → 113 |
| Affectation sortie état                           | → 114 |
| Affecter niveau diagnostic                        | → 114 |
| Affecter seuil                                    | → 114 |
| Affecter vérif. du sens d'écoulement              | → 114 |
| Affecter état                                     | → 114 |
| Seuil d'enclenchement                             | → 115 |
| Seuil de déclenchement                            | → 115 |
| Temporisation à l'enclenchement                   | → 115 |
| Temporisation au déclenchement                    | → 115 |
| Mode défaut                                       | → 115 |
| Signal sortie inversé                             | → 115 |

### Aperçu des paramètres avec description sommaire

| Paramètre              | Prérequis | Description   | Sélection /<br>Affichage / Entrée   | Réglage usine |
|------------------------|-----------|---|---|---------------|
| Mode de fonctionnement | –         | Définir la sortie comme une sortie impulsion, fréquence ou relais.  | <ul style="list-style-type: none"> <li>■ Impulsion</li> <li>■ Fréquence</li> <li>■ Etat</li> </ul>                | –             |
| Numéro de borne        | –         | Affiche les numéros de bornes utilisés par le module de sortie PFS. | <ul style="list-style-type: none"> <li>■ Non utilisé</li> <li>■ 24-25 (I/O 2)</li> <li>■ 22-23 (I/O 3)</li> </ul> | –             |
| Mode signal            | –         | Sélectionner le mode de signal pour la sortie PFS.                  | <ul style="list-style-type: none"> <li>■ Passif</li> <li>■ Active</li> </ul>                                      | –             |

| Paramètre                            | Prérequis  | Description   | Sélection /<br>Affichage / Entrée  | Réglage usine |
|--------------------------------------|--|---|--|---------------|
| Affectation sortie état              | L'option <b>Etat</b> est sélectionnée dans le paramètre <b>Mode de fonctionnement</b> .  | Choisissez une fonction pour la sortie relais.                  | <ul style="list-style-type: none"> <li>▪ Arrêt</li> <li>▪ Marche</li> <li>▪ Comportement du diagnostique</li> <li>▪ Seuil</li> <li>▪ Vérification du sens d'écoulement</li> <li>▪ État</li> </ul>  | -             |
| Affecter niveau diagnostic           | <ul style="list-style-type: none"> <li>▪ Dans le paramètre <b>Mode de fonctionnement</b>, l'option <b>Etat</b> est sélectionnée.</li> <li>▪ Dans le paramètre <b>Affectation sortie état</b>, l'option <b>Comportement du diagnostique</b> est sélectionnée.</li> </ul>    | Affecter un comportement de diagnostique pour la sortie état.   | <ul style="list-style-type: none"> <li>▪ Alarme</li> <li>▪ Alarme ou avertissement</li> <li>▪ Avertissement</li> </ul>   | -             |
| Affecter seuil                       | <ul style="list-style-type: none"> <li>▪ L'option <b>Etat</b> est sélectionnée dans le paramètre <b>Mode de fonctionnement</b>.</li> <li>▪ L'option <b>Seuil</b> est sélectionnée dans le paramètre <b>Affectation sortie état</b>.</li> </ul>                             | Selectionner la variable process pour la fonction seuil.        | <ul style="list-style-type: none"> <li>▪ Débit massique</li> <li>▪ Débit volumique</li> <li>▪ Débit volumique corrigé</li> <li>▪ Débit massique cible *</li> <li>▪ Débit massique fluide porteur *</li> <li>▪ Target volume flow *</li> <li>▪ Carrier volume flow *</li> <li>▪ Target corrected volume flow *</li> <li>▪ Carrier corrected volume flow *</li> <li>▪ Densité</li> <li>▪ Densité de référence</li> <li>▪ Concentration *</li> <li>▪ Température</li> <li>▪ Totalisateur 1</li> <li>▪ Totalisateur 2</li> <li>▪ Totalisateur 3</li> <li>▪ Amortissement de l'oscillation</li> <li>▪ Pression</li> </ul> | -             |
| Affecter vérif. du sens d'écoulement | <ul style="list-style-type: none"> <li>▪ L'option <b>Etat</b> est sélectionnée dans le paramètre <b>Mode de fonctionnement</b>.</li> <li>▪ L'option <b>Vérification du sens d'écoulement</b> est sélectionnée dans le paramètre <b>Affectation sortie état</b>.</li> </ul> | Choisir la variable process en fonction de votre sens de débit. |  | -             |
| Affecter état                        | <ul style="list-style-type: none"> <li>▪ L'option <b>Etat</b> est sélectionnée dans le paramètre <b>Mode de fonctionnement</b>.</li> <li>▪ L'option <b>État</b> est sélectionnée dans le paramètre <b>Affectation sortie état</b>.</li> </ul>                              | Affecter l'état de l'appareil pour la sortie état.              | <ul style="list-style-type: none"> <li>▪ Détection tube partiellement rempli</li> <li>▪ Suppression débit de fuite</li> </ul>  | -             |

| Paramètre                       | Prérequis  | Description   | Sélection /<br>Affichage / Entrée  | Réglage usine   |
|---------------------------------|--|---|--|---|
| Seuil d'enclenchement           | <ul style="list-style-type: none"> <li>▪ L'option <b>Etat</b> est sélectionnée dans le paramètre <b>Mode de fonctionnement</b>.</li> <li>▪ L'option <b>Seuil</b> est sélectionnée dans le paramètre <b>Affectation sortie état</b>.</li> </ul> | Entrer valeur mesurée pour point d'enclenchement.     | Nombre à virgule flottante avec signe  | Dépend du pays : <ul style="list-style-type: none"> <li>▪ 0 kg/h</li> <li>▪ 0 lb/min</li> </ul> |
| Seuil de déclenchement          | <ul style="list-style-type: none"> <li>▪ L'option <b>Etat</b> est sélectionnée dans le paramètre <b>Mode de fonctionnement</b>.</li> <li>▪ L'option <b>Seuil</b> est sélectionnée dans le paramètre <b>Affectation sortie état</b>.</li> </ul> | Entrer valeur mesurée pour point de déclenchement.    | Nombre à virgule flottante avec signe  | Dépend du pays : <ul style="list-style-type: none"> <li>▪ 0 kg/h</li> <li>▪ 0 lb/min</li> </ul> |
| Temporisation à l'enclenchement | <ul style="list-style-type: none"> <li>▪ L'option <b>Etat</b> est sélectionnée dans le paramètre <b>Mode de fonctionnement</b>.</li> <li>▪ L'option <b>Seuil</b> est sélectionnée dans le paramètre <b>Affectation sortie état</b>.</li> </ul> | Définir un délai pour le démarrage de la sortie état. | 0,0 ... 100,0 s  | –   |
| Temporisation au déclenchement  | <ul style="list-style-type: none"> <li>▪ L'option <b>Etat</b> est sélectionnée dans le paramètre <b>Mode de fonctionnement</b>.</li> <li>▪ L'option <b>Seuil</b> est sélectionnée dans le paramètre <b>Affectation sortie état</b>.</li> </ul> | Définir le délai pour l'arrêt de la sortie état.      | 0,0 ... 100,0 s  | –   |
| Mode défaut                     | –  | Définir le comportement des sorties en cas d'alarme.  | <ul style="list-style-type: none"> <li>▪ Etat actuel</li> <li>▪ Ouvert</li> <li>▪ Fermé</li> </ul> | –   |
| Signal sortie inversé           | –  | Inverser le signal de sortie.                         | <ul style="list-style-type: none"> <li>▪ Non</li> <li>▪ Oui</li> </ul>                             | –   |

\* Visualisation dépendant des options de commande ou de la configuration de l'appareil









### 10.5.10 Configuration de la sortie relais

L'assistant **Sortie relais** guide systématiquement l'utilisateur à travers tous les paramètres devant être réglés pour la configuration de la sortie relais.

#### Navigation

Menu "Configuration" → Sortie relais 1 ... n

|                                      |         |
|--------------------------------------|---------|
| ► Sortie relais 1 ... n              |         |
| Numéro de borne                      | → ⓘ 116 |
| fonction de sortie relais            | → ⓘ 116 |
| Affecter vérif. du sens d'écoulement | → ⓘ 116 |
| Affecter seuil                       | → ⓘ 117 |

|                                 |   |
|---------------------------------|---|
| Affecter niveau diagnostic      | →  117 |
| Affecter état                   | →  117 |
| Seuil de déclenchement          | →  117 |
| Temporisation au déclenchement  | →  117 |
| Seuil d'enclenchement           | →  117 |
| Temporisation à l'enclenchement | →  117 |
| Mode défaut                     | →  117 |
| Etat de commutation             | →  117 |
| Etat du relais Powerless        | →  117 |

**Aperçu des paramètres avec description sommaire**

| Paramètre                            | Prérequis   | Description  | Affichage / Sélection / Entrée  | Réglage usine |
|--------------------------------------|---|--|---|---------------|
| Numéro de borne                      | -   | Affiche les numéros de bornes utilisés par le module de sortie relais. | <ul style="list-style-type: none"> <li>▪ Non utilisé</li> <li>▪ 24-25 (I/O 2)</li> <li>▪ 22-23 (I/O 3)</li> </ul>   | -             |
| fonction de sortie relais            | -   | Sélectionnez la fonction pour la sortie relais.                        | <ul style="list-style-type: none"> <li>▪ Fermé</li> <li>▪ Ouvert</li> <li>▪ Comportement du diagnostique</li> <li>▪ Seuil</li> <li>▪ Vérification du sens d'écoulement</li> <li>▪ Sortie Numérique</li> </ul> | -             |
| Affecter vérif. du sens d'écoulement | L'option <b>Vérification du sens d'écoulement</b> est sélectionnée dans le paramètre <b>fonction de sortie relais</b> . | Choisir la variable process en fonction de votre sens de débit.        |   | -             |

| Paramètre                       | Prérequis   | Description   | Affichage / Sélection / Entrée   | Réglage usine   |
|---------------------------------|---|---|--|---|
| Affecter seuil                  | L'option <b>Seuil</b> est sélectionnée dans le paramètre <b>fonction de sortie relais</b> .                         | Selectionner la variable process pour la fonction seuil.      | <ul style="list-style-type: none"> <li>■ Débit massique</li> <li>■ Débit volumique</li> <li>■ Débit volumique corrigé</li> <li>■ Débit massique cible *</li> <li>■ Débit massique fluide porteur *</li> <li>■ Target volume flow *</li> <li>■ Carrier volume flow *</li> <li>■ Target corrected volume flow *</li> <li>■ Carrier corrected volume flow *</li> <li>■ Densité</li> <li>■ Densité de référence</li> <li>■ Concentration *</li> <li>■ Température</li> <li>■ Totalisateur 1</li> <li>■ Totalisateur 2</li> <li>■ Totalisateur 3</li> <li>■ Amortissement de l'oscillation</li> <li>■ Pression</li> </ul> | –   |
| Affecter niveau diagnostic      | Dans le paramètre <b>fonction de sortie relais</b> , l'option <b>Comportement du diagnostique</b> est sélectionnée. | Affecter un comportement de diagnostique pour la sortie état. | <ul style="list-style-type: none"> <li>■ Alarme</li> <li>■ Alarme ou avertissement</li> <li>■ Avertissement</li> </ul>   | –   |
| Affecter état                   | Dans le paramètre <b>fonction de sortie relais</b> , l'option <b>Sortie Numérique</b> est sélectionnée.             | Affecter l'état de l'appareil pour la sortie état.            | <ul style="list-style-type: none"> <li>■ Détection tube partiellement rempli</li> <li>■ Suppression débit de fuite</li> </ul>  | –   |
| Seuil de déclenchement          | L'option <b>Seuil</b> est sélectionnée dans le paramètre <b>fonction de sortie relais</b> .                         | Entrer valeur mesurée pour point de déclenchement.            | Nombre à virgule flottante avec signe  | Dépend du pays : <ul style="list-style-type: none"> <li>■ 0 kg/h</li> <li>■ 0 lb/min</li> </ul> |
| Temporisation au déclenchement  | Dans le paramètre <b>fonction de sortie relais</b> , l'option <b>Seuil</b> est sélectionnée.                        | Définir le délai pour l'arrêt de la sortie état.              | 0,0 ... 100,0 s  | –   |
| Seuil d'enclenchement           | L'option <b>Seuil</b> est sélectionnée dans le paramètre <b>fonction de sortie relais</b> .                         | Entrer valeur mesurée pour point d'enclenchement.             | Nombre à virgule flottante avec signe  | Dépend du pays : <ul style="list-style-type: none"> <li>■ 0 kg/h</li> <li>■ 0 lb/min</li> </ul> |
| Temporisation à l'enclenchement | Dans le paramètre <b>fonction de sortie relais</b> , l'option <b>Seuil</b> est sélectionnée.                        | Définir un délai pour le démarrage de la sortie état.         | 0,0 ... 100,0 s  | –   |
| Mode défaut                     | –   | Définir le comportement des sorties en cas d'alarme.          | <ul style="list-style-type: none"> <li>■ Etat actuel</li> <li>■ Ouvert</li> <li>■ Fermé</li> </ul>   | –   |
| Etat de commutation             | –   | Affiche l'état actuel du relais.                              | <ul style="list-style-type: none"> <li>■ Ouvert</li> <li>■ Fermé</li> </ul>  | –   |
| Etat du relais Powerless        | –   |   | <ul style="list-style-type: none"> <li>■ Ouvert</li> <li>■ Fermé</li> </ul>  | –   |









\* Visualisation dépendant des options de commande ou de la configuration de l'appareil

### 10.5.11 Configuration de l'afficheur local

L'assistant **Affichage** guide systématiquement l'utilisateur à travers tous les paramètres pouvant être réglés pour la configuration de l'afficheur local.

#### Navigation

Menu "Configuration" → Affichage

| ► Affichage              |   |
|--------------------------|---|
| Format d'affichage       | →  119   |
| Affichage valeur 1       | →  119   |
| Valeur bargraphe 0 % 1   | →  119   |
| Valeur bargraphe 100 % 1 | →  119   |
| Affichage valeur 2       | →  120   |
| Affichage valeur 3       | →  120   |
| Valeur bargraphe 0 % 3   | →  120 |
| Valeur bargraphe 100 % 3 | →  120 |
| Affichage valeur 4       | →  120 |

## Aperçu des paramètres avec description sommaire

| Paramètre                | Prérequis                          | Description   | Sélection / Entrée  | Réglage usine  |
|--------------------------|------------------------------------|---|---|--|
| Format d'affichage       | Un afficheur local est disponible. | Sélectionner la manière dont les valeurs mesurées sont affichées.       | <ul style="list-style-type: none"> <li>■ 1 valeur, taille max.</li> <li>■ 1 valeur + bargr.</li> <li>■ 2 valeurs</li> <li>■ 3 valeurs, 1 grande</li> <li>■ 4 valeurs</li> </ul>   | –  |
| Affichage valeur 1       | Un afficheur local est disponible. | Sélectionner la valeur mesurée, qui est affichée sur l'afficheur local. | <ul style="list-style-type: none"> <li>■ Débit massique</li> <li>■ Débit volumique</li> <li>■ Débit volumique corrigé *</li> <li>■ Densité</li> <li>■ Densité de référence *</li> <li>■ Température</li> <li>■ Sortie courant 1 *</li> <li>■ Sortie courant 2 *</li> <li>■ Sortie courant 4 *</li> <li>■ Pression</li> <li>■ Totalisateur 1</li> <li>■ Totalisateur 2</li> <li>■ Totalisateur 3</li> <li>■ Concentration *</li> <li>■ Débit massique cible *</li> <li>■ Débit massique fluide porteur *</li> <li>■ Target volume flow *</li> <li>■ Carrier volume flow *</li> <li>■ Target corrected volume flow *</li> <li>■ Carrier corrected volume flow *</li> <li>■ HBSI *</li> <li>■ Courant d'excitation 0</li> <li>■ Amortissement de l'oscillation 0</li> <li>■ Fluctuation amortissement oscillation 0 *</li> <li>■ Fréquence d'oscillation 0</li> <li>■ Fluctuations fréquence 0 *</li> <li>■ Amplitude de l'oscillation 0 *</li> <li>■ Asymétrie signal</li> <li>■ Température enceinte de confinement *</li> <li>■ Température électronique</li> <li>■ Sortie courant 1</li> <li>■ Sortie courant 2 *</li> <li>■ Sortie courant 3 *</li> </ul> | –  |
| Valeur bargraphe 0 % 1   | Un afficheur local est disponible. | Entrer la valeur 0 % pour l'affichage à bargraphe.                      | Nombre à virgule flottante avec signe   | En fonction du pays : <ul style="list-style-type: none"> <li>■ 0 kg/h</li> <li>■ 0 lb/min</li> </ul> |
| Valeur bargraphe 100 % 1 | Un afficheur local est disponible. | Entrer la valeur 100 % pour l'affichage à bargraphe.                    | Nombre à virgule flottante avec signe   | En fonction du pays et du diamètre nominal   |

| Paramètre                | Prérequis   | Description   | Sélection / Entrée  | Réglage usine   |
|--------------------------|---|---|---|---|
| Affichage valeur 2       | Un afficheur local est disponible.  | Sélectionner la valeur mesurée, qui est affichée sur l'afficheur local. | Pour la liste de sélection, voir le paramètre <b>Affichage valeur 1</b> (→ 119) | –   |
| Affichage valeur 3       | Un afficheur local est disponible.  | Sélectionner la valeur mesurée, qui est affichée sur l'afficheur local. | Pour la liste de sélection, voir le paramètre <b>Affichage valeur 1</b> (→ 119) | –   |
| Valeur bargraphe 0 % 3   | Une sélection a été effectuée dans le paramètre <b>Affichage valeur 3</b> . | Entrer la valeur 0 % pour l'affichage à bargraphe.                      | Nombre à virgule flottante avec signe   | En fonction du pays :<br><ul style="list-style-type: none"> <li>■ 0 kg/h</li> <li>■ 0 lb/min</li> </ul> |
| Valeur bargraphe 100 % 3 | Une sélection a été réalisée dans le paramètre <b>Affichage valeur 3</b> .  | Entrer la valeur 100 % pour l'affichage à bargraphe.                    | Nombre à virgule flottante avec signe   | –   |
| Affichage valeur 4       | Un afficheur local est disponible.  | Sélectionner la valeur mesurée, qui est affichée sur l'afficheur local. | Pour la liste de sélection, voir le paramètre <b>Affichage valeur 1</b> (→ 119) | –   |
| Affichage valeur 5       | Un afficheur local est disponible.  | Sélectionner la valeur mesurée, qui est affichée sur l'afficheur local. | Pour la liste de sélection, voir le paramètre <b>Affichage valeur 1</b> (→ 119) | –   |
| Affichage valeur 6       | Un afficheur local est disponible.  | Sélectionner la valeur mesurée, qui est affichée sur l'afficheur local. | Pour la liste de sélection, voir le paramètre <b>Affichage valeur 1</b> (→ 119) | –   |
| Affichage valeur 7       | Un afficheur local est disponible.  | Sélectionner la valeur mesurée, qui est affichée sur l'afficheur local. | Pour la liste de sélection, voir le paramètre <b>Affichage valeur 1</b> (→ 119) | –   |
| Affichage valeur 8       | Un afficheur local est disponible.  | Sélectionner la valeur mesurée, qui est affichée sur l'afficheur local. | Pour la liste de sélection, voir le paramètre <b>Affichage valeur 1</b> (→ 119) | –   |

\* Visualisation dépendant des options de commande ou de la configuration de l'appareil

### 10.5.12 Configuration de la suppression des débits de fuite

L'assistant **Suppression débit de fuite** guide systématiquement l'utilisateur à travers tous les paramètres devant être réglés pour la configuration de la suppression des débits de fuite.

#### Navigation

Menu "Configuration" → Suppression débit de fuite

| ► Suppression débit de fuite |         |
|------------------------------|---------|
| Affecter variable process    | → ⓘ 121 |
| Valeur 'on' débit de fuite   | → ⓘ 121 |
| Valeur 'off' débit de fuite  | → ⓘ 121 |
| Suppression effet pulsatoire | → ⓘ 121 |

#### Aperçu des paramètres avec description sommaire

| Paramètre                    | Prérequis  | Description   | Sélection / Entrée  | Réglage usine                              |
|------------------------------|--|---|---|--|
| Affecter variable process    | –  | Sélectionner la variable de process pour la suppression des débits de fuite.              | <ul style="list-style-type: none"> <li>■ Arrêt</li> <li>■ Débit massique</li> <li>■ Débit volumique</li> <li>■ Débit volumique corrigé</li> </ul> | –  |
| Valeur 'on' débit de fuite   | Une variable de process est sélectionnée dans le paramètre <b>Affecter variable process</b> (→ ⓘ 121). | Entrer la valeur 'on' pour la suppression des débits de fuite.                            | Nombre à virgule flottante positif  | En fonction du pays et du diamètre nominal |
| Valeur 'off' débit de fuite  | Une variable de process est sélectionnée dans le paramètre <b>Affecter variable process</b> (→ ⓘ 121). | Entrer la valeur 'off' pour la suppression des débits de fuite.                           | 0 ... 100,0 %   | –  |
| Suppression effet pulsatoire | Une variable de process est sélectionnée dans le paramètre <b>Affecter variable process</b> (→ ⓘ 121). | Entrer le temps pour la suppression du signal (= suppression active des coups de bélier). | 0 ... 100 s   | –  |

### 10.5.13 Détection de tube partiellement rempli

L'assistant **Détection tube partiellement rempli** guide l'utilisateur systématiquement à travers tous les paramètres à régler pour la configuration de la sortie courant correspondante.

#### Navigation

Menu "Configuration" → Détection tube partiellement rempli

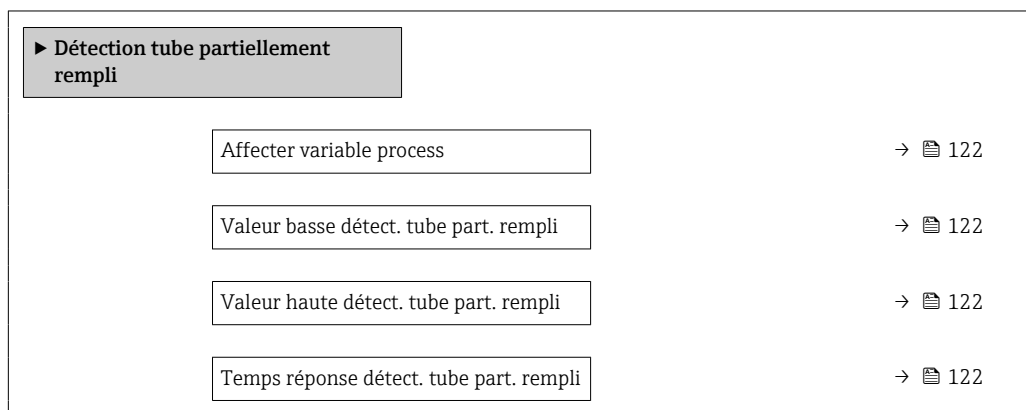

#### Aperçu des paramètres avec description sommaire

| Paramètre                               | Prérequis  | Description   | Sélection / Entrée   | Réglage usine  |
|---|--|---|--|--|
| Affecter variable process               | –  | Sélectionner la variable de process pour la détection tube partiellement rempli.  | <ul style="list-style-type: none"> <li>■ Arrêt</li> <li>■ Densité</li> <li>■ Densité de référence</li> </ul> | Densité  |
| Valeur basse détect. tube part. rempli  | Une variable de process est sélectionnée dans le paramètre <b>Affecter variable process</b> (→ ⓘ 122). | Entrer la valeur de la limite inférieure pour la désactivation de la détection tube partiellement rempli.   | Nombre à virgule flottante avec signe  | Dépend du pays : <ul style="list-style-type: none"> <li>■ 200 kg/m<sup>3</sup></li> <li>■ 12,5 lb/ft<sup>3</sup></li> </ul>    |
| Valeur haute détect. tube part. rempli  | Une variable de process est sélectionnée dans le paramètre <b>Affecter variable process</b> (→ ⓘ 122). | Entrer la valeur de la limite supérieure pour la désactivation de la détection tube partiellement rempli.   | Nombre à virgule flottante avec signe  | Dépend du pays : <ul style="list-style-type: none"> <li>■ 6 000 kg/m<sup>3</sup></li> <li>■ 374,6 lb/ft<sup>3</sup></li> </ul> |
| Temps réponse détect. tube part. rempli | Une variable de process est sélectionnée dans le paramètre <b>Affecter variable process</b> (→ ⓘ 122). | Cette fonction permet d'entrer le temps minimum (temps de maintien) pendant lequel le signal doit être présent avant que le message de diagnostic S962 "Tube seulement partiellement rempli" ne soit déclenché en cas de tube de mesure partiellement rempli ou vide. | 0 ... 100 s  | –  |

## 10.6 Configuration avancée

Le sous-menu **Configuration étendue** avec ses sous-menus contient des paramètres pour des réglages spécifiques.

*Navigation vers le sous-menu "Configuration étendue"*

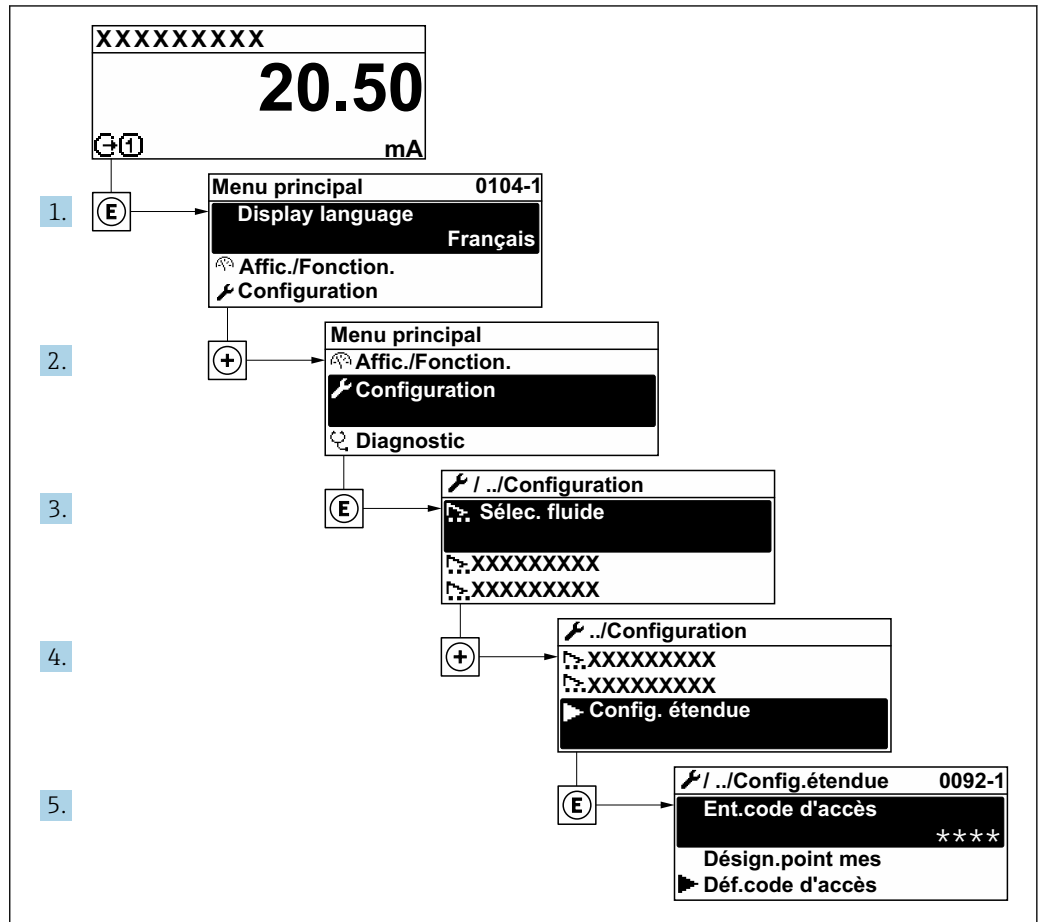

A0032223-FR

**i** Le nombre de sous-menus et de paramètres peut varier en fonction de la version de l'appareil et des packs application disponibles. Ces sous-menus et leurs paramètres sont décrits dans la Documentation Spéciale de l'appareil et non dans le manuel de mise en service.

Pour des informations détaillées sur les descriptions de paramètre pour les packs application: Documentation spéciale pour l'appareil → 226

### Navigation

Menu "Configuration" → Configuration étendue

|                         |       |
|-------------------------|-------|
| ► Configuration étendue |       |
| Entrer code d'accès     | → 124 |
| ► Valeurs calculées     | → 124 |
| ► Ajustage capteur      | → 125 |

|                                  |       |
|----------------------------------|-------|
| ► Totalisateur 1 ... n           | → 129 |
| ► Affichage                      | → 131 |
| ► Sauvegarde de la configuration | → 136 |
| ► Administration                 | → 137 |

### 10.6.1 Utilisation du paramètre pour entrer le code d'accès

#### Navigation

Menu "Configuration" → Configuration étendue

#### Aperçu des paramètres avec description sommaire

| Paramètre           | Description  | Entrée   |
|---------------------|--|--|
| Entrer code d'accès | Entrer code d'accès pour annuler la protection en écriture des paramètres. | Chaîne de max. 16 caractères comprenant des chiffres, des lettres et des caractères spéciaux |

### 10.6.2 Variables de process calculées

Le sous-menu **Valeurs calculées** contient les paramètres pour le calcul du débit volumique corrigé.

#### Navigation

Menu "Configuration" → Configuration étendue → Valeurs calculées



|                                     |       |
|-------------------------------------|-------|
| ► Valeurs calculées                 |       |
| ► Calcul du débit volumique corrigé | → 124 |

#### Sous-menu "Calcul du débit volumique corrigé"

#### Navigation

Menu "Configuration" → Configuration étendue → Valeurs calculées → Calcul du débit volumique corrigé

|  |       |
|--|-------|
| ► Calcul du débit volumique corrigé      |       |
| Calcul du débit volumique corrigé (1812) | → 125 |
| Densité de référence externe (6198)      | → 125 |
| Densité de référence fixe (1814)         | → 125 |
| Température de référence (1816)          | → 125 |

|   |   |
|---|---|
| Coefficient de dilation linéaire (1817)   | →  125 |
| Coefficient de dilatation au carré (1818) | →  125 |

### Aperçu des paramètres avec description sommaire

| Paramètre                          | Prérequis   | Description  | Sélection / Affichage / Entrée   | Réglage usine  |
|------------------------------------|---|--|--|--|
| Calcul du débit volumique corrigé  | –   | Sélectionner la densité de référence pour le calcul du débit volumique corrigé.  | <ul style="list-style-type: none"> <li>■ Densité de référence fixe</li> <li>■ Densité de référence calculée</li> <li>■ Densité de référence externe</li> <li>■ Entrée courant 1 *</li> <li>■ Entrée courant 2 *</li> </ul> | –  |
| Densité de référence externe       | Dans le paramètre <b>Calcul du débit volumique corrigé</b> , l'option <b>Densité de référence externe</b> est sélectionnée.           | Indique la densité de référence externe.   | Nombre à virgule flottante avec signe  | –  |
| Densité de référence fixe          | L'option <b>Densité de référence fixe</b> est sélectionnée dans le paramètre paramètre <b>Calcul du débit volumique corrigé</b> .     | Entrer la valeur fixe pour la densité de référence.  | Nombre à virgule flottante positif   | –  |
| Température de référence           | L'option <b>Densité de référence calculée</b> est sélectionnée dans le paramètre <b>Calcul du débit volumique corrigé</b> .           | Entrer la température de référence pour le calcul de la densité de référence.  | –273,15 ... 99999 °C   | En fonction du pays : <ul style="list-style-type: none"> <li>■ +20 °C</li> <li>■ +68 °F</li> </ul> |
| Coefficient de dilation linéaire   | L'option <b>Densité de référence calculée</b> est sélectionnée dans le paramètre paramètre <b>Calcul du débit volumique corrigé</b> . | Entrer le coefficient de dilatation linéaire, spécifique au fluide, nécessaire au calcul de la densité de référence.                               | Nombre à virgule flottante avec signe  | –  |
| Coefficient de dilatation au carré | L'option <b>Densité de référence calculée</b> est sélectionnée dans le paramètre paramètre <b>Calcul du débit volumique corrigé</b> . | Pour un fluide avec profil de dilatation non linéaire : entrer coefficient de dilatation quadratique nécessaire au calcul de densité de référence. | Nombre à virgule flottante avec signe  | –  |

\* Visualisation dépendant des options de commande ou de la configuration de l'appareil



### 10.6.3 Exécution d'un ajustage capteur

Le sous-menu **Ajustage capteur** contient des paramètres concernant les fonctionnalités du capteur.

#### Navigation

Menu "Configuration" → Configuration étendue → Ajustage capteur

|                    |   |
|--------------------|---|
| ▶ Ajustage capteur |   |
| Sens de montage    | →  126 |

|                     |   |
|---------------------|---|
| ▶ Vérification zéro | →  126 |
| ▶ Ajustage du zéro  | →  128 |

### Aperçu des paramètres avec description sommaire

| Paramètre       | Description   | Sélection   |
|-----------------|---|---|
| Sens de montage | Régler le signe du sens d'écoulement afin de le faire concorder avec le sens de la flèche sur le capteur. | <ul style="list-style-type: none"> <li>■ Débit dans sens de la flèche</li> <li>■ Débit sens contraire de la flèche</li> </ul> |

### Vérification du point zéro et ajustage du zéro

Tous les appareils de mesure sont étalonnés d'après les derniers progrès techniques. L'étalonnage est réalisé dans les conditions de référence →  204. De ce fait, un étalonnage du zéro sur site n'est généralement pas nécessaire.

L'expérience montre que l'étalonnage du zéro n'est conseillé que dans des cas particuliers :

- Lorsqu'une précision extrêmement élevée est exigée avec de faibles débits.
- Dans le cas de conditions de process ou de service extrêmes (p. ex. températures de process ou viscosité du produit très élevées).
- Pour applications gaz basse pression.

 Pour atteindre la plus grande précision de mesure possible à des débits faibles, l'installation doit protéger le capteur des contraintes mécaniques pendant le fonctionnement.

Pour obtenir un point zéro représentatif, veiller à :

- empêcher tout débit dans l'appareil pendant l'ajustage
- garantir des conditions de process (p. ex. pression, température) stables et représentatives

La vérification du zéro et l'ajustage du zéro sont impossibles en présence des conditions de process suivantes :

- Poches de gaz  
Veiller à ce que le système ait été suffisamment rincé avec le produit. Des rinçages répétés peuvent aider à éliminer les poches de gaz
- Circulation thermique  
En cas de différences de température (p. ex. entre les sections d'entrée et de sortie du tube de mesure), la circulation thermique dans l'appareil peut provoquer un flux induit même si les vannes sont fermées
- Fuites sur les vannes  
Si les vannes ne sont pas étanches, le débit n'est pas suffisamment limité lors de la détermination du point zéro

Si ces conditions ne peuvent pas être évitées, il est conseillé de conserver le réglage par défaut du point zéro.









#### Vérification du point zéro

Le point zéro peut être vérifié avec l'assistant **Vérification zéro**.

#### Navigation

Menu "Configuration" → Configuration étendue → Ajustage capteur → Vérification zéro

|                       |   |
|-----------------------|---|
| ▶ Vérification zéro   |   |
| Conditions de process | →  127 |

|                              |   |
|------------------------------|---|
| En cours                     | →  127 |
| État                         | →  127 |
| Informations complémentaires | →  127 |
| Recommandation :             | →  127 |
| Cause profonde               | →  127 |
| Cause de l'abandon           | →  127 |
| Point zéro mesuré            | →  127 |
| Écart-type du point zéro     | →  127 |

### Aperçu des paramètres avec description sommaire

| Paramètre                    | Description  | Sélection / Affichage   | Réglage usine |
|------------------------------|--|---|---------------|
| Conditions de process        | Assurer les conditions du process comme suit.  | <ul style="list-style-type: none"> <li>▪ Les tubes sont complètement remplis</li> <li>▪ Pression du process appliquée</li> <li>▪ Cond pas de débit (vannes fermées)</li> <li>▪ Stabilité process et T° ambiantes</li> </ul> | –             |
| En cours                     | Affiche la progression du processus.   | 0 ... 100 %   | –             |
| Etat ajustement point zéro   |  | <ul style="list-style-type: none"> <li>▪ Occupé</li> <li>▪ Alarme</li> <li>▪ Ok</li> </ul>  | –             |
| Informations complémentaires | Indiquez si vous souhaitez afficher des informations supplémentaires.  | <ul style="list-style-type: none"> <li>▪ Cacher</li> <li>▪ Afficher</li> </ul>  | –             |
| Recommandation :             | Indique si un ajustement est recommandé. Recommandé uniquement si le point zéro mesuré s'écarte de manière significative du point zéro actuel. | <ul style="list-style-type: none"> <li>▪ Ne pas ajuster le point zéro</li> <li>▪ Ajuster le point zéro</li> </ul>   | –             |
| Cause de l'abandon           | Indique pourquoi l'assistant a été interrompu.   | <ul style="list-style-type: none"> <li>▪ Vérifiez les conditions du process !</li> <li>▪ Un problème technique s'est produit</li> </ul>   | –             |
| Cause profonde               | Indique le diagnostic et le remède.  | <ul style="list-style-type: none"> <li>▪ Point 0 trop élevé. Vérif si pas débit</li> <li>▪ Point 0 instable. Vérif si pas de débit</li> <li>▪ Fluctu élevée. Évitez fluide biphasique</li> </ul>                            | –             |
| Point zéro mesuré            | Indique le point zéro mesuré pour le réglage.  | Nombre à virgule flottante avec signe   | –             |
| Écart-type du point zéro     | Indique l'écart type du point zéro mesuré.   | Nombre à virgule flottante positif  | –             |

*Ajustage du zéro*

Le point zéro peut être ajusté avec l'assistant **Ajustage du zéro**.

-  Une vérification du point zéro doit être effectuée avant un ajustage du zéro.
- Le point zéro peut également être réglé manuellement : Expert → Capteur → Étalonnage

**Navigation**

Menu "Configuration" → Configuration étendue → Ajustage capteur → Ajustage du zéro

| ► Ajustage du zéro             |       |
|--------------------------------|-------|
| Conditions de process          | → 128 |
| En cours                       | → 128 |
| État                           | → 128 |
| Cause profonde                 | → 129 |
| Cause de l'abandon             | → 129 |
| Cause profonde                 | → 129 |
| Fiabilité du point zéro mesuré | → 129 |
| Informations complémentaires   | → 129 |
| Fiabilité du point zéro mesuré | → 129 |
| Point zéro mesuré              | → 129 |
| Écart-type du point zéro       | → 129 |
| Sélectionnez une action        | → 129 |

**Aperçu des paramètres avec description sommaire**

| Paramètre                  | Description                                   | Sélection / Affichage   | Réglage usine |
|----------------------------|---|---|---------------|
| Conditions de process      | Assurer les conditions du process comme suit. | <ul style="list-style-type: none"> <li>▪ Les tubes sont complètement remplis</li> <li>▪ Pression du process appliquée</li> <li>▪ Cond pas de débit (vannes fermées)</li> <li>▪ Stabilité process et T° ambiantes</li> </ul> | -             |
| En cours                   | Affiche la progression du processus.          | 0 ... 100 %   | -             |
| Etat ajustement point zéro |   | <ul style="list-style-type: none"> <li>▪ Occupé</li> <li>▪ Alarme</li> <li>▪ Ok</li> </ul>  | -             |

| Paramètre                      | Description   | Sélection / Affichage  | Réglage usine |
|--------------------------------|---|--|---------------|
| Cause de l'abandon             | Indique pourquoi l'assistant a été interrompu.                        | <ul style="list-style-type: none"> <li>▪ Vérifiez les conditions du process !</li> <li>▪ Un problème technique s'est produit</li> </ul>  | –             |
| Cause profonde                 | Indique le diagnostic et le remède.                                   | <ul style="list-style-type: none"> <li>▪ Point 0 trop élevé. Vérif si pas débit</li> <li>▪ Point 0 instable. Vérif si pas de débit</li> <li>▪ Fluctu élevée. Évitez fluide biphasique</li> </ul> | –             |
| Fiabilité du point zéro mesuré | Indique la fiabilité du point zéro mesuré.                            | <ul style="list-style-type: none"> <li>▪ Non fait</li> <li>▪ Correct</li> <li>▪ Incertain</li> </ul>   | –             |
| Informations complémentaires   | Indiquez si vous souhaitez afficher des informations supplémentaires. | <ul style="list-style-type: none"> <li>▪ Cacher</li> <li>▪ Afficher</li> </ul>   | –             |
| Point zéro mesuré              | Indique le point zéro mesuré pour le réglage.                         | Nombre à virgule flottante avec signe  | –             |
| Écart-type du point zéro       | Indique l'écart type du point zéro mesuré.                            | Nombre à virgule flottante positif   | –             |
| Sélectionnez une action        | Sélectionnez la valeur du point zéro à appliquer.                     | <ul style="list-style-type: none"> <li>▪ Conserver le point zéro actuel</li> <li>▪ Appliquer le point zéro mesuré</li> <li>▪ Appliquer le point zéro d'usine*</li> </ul>                         | –             |





\* Visualisation dépendant des options de commande ou de la configuration de l'appareil

### 10.6.4 Configuration du totalisateur



Dans le **sous-menu "Totalisateur 1 ... n"**, il est possible de configurer le totalisateur spécifique.

#### Navigation

Menu "Configuration" → Configuration étendue → Totalisateur 1 ... n

|                                     |   |
|-------------------------------------|---|
| <b>► Totalisateur 1 ... n</b>       |   |
| Affecter variable process           | →  130 |
| Unité totalisateur 1 ... n          | →  130 |
| Mode de fonctionnement totalisateur | →  130 |
| Mode défaut                         | →  130 |

**Aperçu des paramètres avec description sommaire**

| Paramètre                           | Prérequis  | Description  | Sélection  | Réglage usine   |
|-------------------------------------|--|--|--|---|
| Affecter variable process           | –  | Affecter la variable de process pour le totalisateur.                          | <ul style="list-style-type: none"> <li>▪ Arrêt</li> <li>▪ Débit massique</li> <li>▪ Débit volumique</li> <li>▪ Débit volumique corrigé<sup>*</sup></li> <li>▪ Débit massique cible<sup>*</sup></li> <li>▪ Débit massique fluide porteur<sup>*</sup></li> <li>▪ Target volume flow<sup>*</sup></li> <li>▪ Carrier volume flow<sup>*</sup></li> <li>▪ Target corrected volume flow<sup>*</sup></li> <li>▪ Carrier corrected volume flow<sup>*</sup></li> </ul> | –   |
| Unité totalisateur 1 ... n          | Une variable de process est sélectionnée dans le paramètre <b>Affecter variable process</b> (→  130) du sous-menu <b>Totalisateur 1 ... n</b> .   | Sélectionner l'unité de la variable process du totalisateur.                   | Liste de sélection des unités  | Dépend du pays : <ul style="list-style-type: none"> <li>▪ kg</li> <li>▪ lb</li> </ul> |
| Mode de fonctionnement totalisateur | Une variable de process est sélectionnée dans le paramètre <b>Affecter variable process</b> (→  130) du sous-menu <b>Totalisateur 1 ... n</b> . | Sélectionner le mode de fonctionnement du totalisateur.                        | <ul style="list-style-type: none"> <li>▪ Bilan</li> <li>▪ Positif</li> <li>▪ Négatif</li> </ul>  | –   |
| Mode défaut                         | Une variable de process est sélectionnée dans le paramètre <b>Affecter variable process</b> (→  130) du sous-menu <b>Totalisateur 1 ... n</b> . | Sélectionnez le comportement du totalisateur en cas présence d'un état alarme. | <ul style="list-style-type: none"> <li>▪ Arrêt</li> <li>▪ Valeur actuelle</li> <li>▪ Dernière valeur valable</li> </ul>  | –   |

\* Visualisation dépendant des options de commande ou de la configuration de l'appareil

### 10.6.5 Réalisation de configurations étendues de l'affichage

Dans le sous-menu **Affichage**, vous pouvez régler tous les paramètres associés à la configuration de l'afficheur local.



#### Navigation

Menu "Configuration" → Configuration étendue → Affichage

| ► Affichage              |       |
|--------------------------|-------|
| Format d'affichage       | → 132 |
| Affichage valeur 1       | → 132 |
| Valeur bargraphe 0 % 1   | → 132 |
| Valeur bargraphe 100 % 1 | → 132 |
| Nombre décimales 1       | → 133 |
| Affichage valeur 2       | → 133 |
| Nombre décimales 2       | → 133 |
| Affichage valeur 3       | → 133 |
| Valeur bargraphe 0 % 3   | → 133 |
| Valeur bargraphe 100 % 3 | → 133 |
| Nombre décimales 3       | → 133 |
| Affichage valeur 4       | → 133 |
| Nombre décimales 4       | → 133 |
| Display language         | → 133 |
| Affichage intervalle     | → 133 |
| Amortissement affichage  | → 134 |
| Ligne d'en-tête          | → 134 |
| Texte ligne d'en-tête    | → 134 |
| Caractère de séparation  | → 134 |
| Rétroéclairage           | → 134 |

**Aperçu des paramètres avec description sommaire**

| Paramètre                | Prérequis                          | Description   | Sélection / Entrée  | Réglage usine  |
|--------------------------|------------------------------------|---|---|--|
| Format d'affichage       | Un afficheur local est disponible. | Sélectionner la manière dont les valeurs mesurées sont affichées.       | <ul style="list-style-type: none"> <li>■ 1 valeur, taille max.</li> <li>■ 1 valeur + bargr.</li> <li>■ 2 valeurs</li> <li>■ 3 valeurs, 1 grande</li> <li>■ 4 valeurs</li> </ul>   | -  |
| Affichage valeur 1       | Un afficheur local est disponible. | Sélectionner la valeur mesurée, qui est affichée sur l'afficheur local. | <ul style="list-style-type: none"> <li>■ Débit massique</li> <li>■ Débit volumique</li> <li>■ Débit volumique corrigé *</li> <li>■ Densité</li> <li>■ Densité de référence *</li> <li>■ Température</li> <li>■ Sortie courant 1 *</li> <li>■ Sortie courant 2 *</li> <li>■ Sortie courant 4 *</li> <li>■ Pression</li> <li>■ Totalisateur 1</li> <li>■ Totalisateur 2</li> <li>■ Totalisateur 3 *</li> <li>■ Concentration *</li> <li>■ Débit massique cible *</li> <li>■ Débit massique fluide porteur *</li> <li>■ Target volume flow *</li> <li>■ Carrier volume flow *</li> <li>■ Target corrected volume flow *</li> <li>■ Carrier corrected volume flow *</li> <li>■ HBSI *</li> <li>■ Courant d'excitation 0</li> <li>■ Amortissement de l'oscillation 0</li> <li>■ Fluctuation amortissement oscillation 0 *</li> <li>■ Fréquence d'oscillation 0</li> <li>■ Fluctuations fréquence 0 *</li> <li>■ Amplitude de l'oscillation 0 *</li> <li>■ Asymétrie signal</li> <li>■ Température enceinte de confinement *</li> <li>■ Température électronique</li> <li>■ Sortie courant 1</li> <li>■ Sortie courant 2 *</li> <li>■ Sortie courant 3 *</li> </ul> | -  |
| Valeur bargraphe 0 % 1   | Un afficheur local est disponible. | Entrer la valeur 0 % pour l'affichage à bargraphe.                      | Nombre à virgule flottante avec signe   | En fonction du pays : <ul style="list-style-type: none"> <li>■ 0 kg/h</li> <li>■ 0 lb/min</li> </ul> |
| Valeur bargraphe 100 % 1 | Un afficheur local est disponible. | Entrer la valeur 100 % pour l'affichage à bargraphe.                    | Nombre à virgule flottante avec signe   | En fonction du pays et du diamètre nominal   |

| Paramètre                | Prérequis   | Description   | Sélection / Entrée   | Réglage usine  |
|--------------------------|---|---|--|--|
| Nombre décimales 1       | Une valeur mesurée est indiquée dans le paramètre <b>Affichage valeur 1</b> . | Sélectionner le nombre de décimales pour la valeur d'affichage.   | <ul style="list-style-type: none"> <li>■ x</li> <li>■ x.x</li> <li>■ x.xx</li> <li>■ x.xxx</li> <li>■ x.xxxx</li> </ul>  | –  |
| Affichage valeur 2       | Un afficheur local est disponible.  | Sélectionner la valeur mesurée, qui est affichée sur l'afficheur local.   | Pour la liste de sélection, voir le paramètre <b>Affichage valeur 1</b> (→  119)  | –  |
| Nombre décimales 2       | Une valeur mesurée est indiquée dans le paramètre <b>Affichage valeur 2</b> . | Sélectionner le nombre de décimales pour la valeur d'affichage.   | <ul style="list-style-type: none"> <li>■ x</li> <li>■ x.x</li> <li>■ x.xx</li> <li>■ x.xxx</li> <li>■ x.xxxx</li> </ul>  | –  |
| Affichage valeur 3       | Un afficheur local est disponible.  | Sélectionner la valeur mesurée, qui est affichée sur l'afficheur local.   | Pour la liste de sélection, voir le paramètre <b>Affichage valeur 1</b> (→  119)  | –  |
| Valeur bargraphe 0 % 3   | Une sélection a été effectuée dans le paramètre <b>Affichage valeur 3</b> .   | Entrer la valeur 0 % pour l'affichage à bargraphe.  | Nombre à virgule flottante avec signe  | En fonction du pays : <ul style="list-style-type: none"> <li>■ 0 kg/h</li> <li>■ 0 lb/min</li> </ul> |
| Valeur bargraphe 100 % 3 | Une sélection a été réalisée dans le paramètre <b>Affichage valeur 3</b> .    | Entrer la valeur 100 % pour l'affichage à bargraphe.  | Nombre à virgule flottante avec signe  | –  |
| Nombre décimales 3       | Une valeur mesurée est indiquée dans le paramètre <b>Affichage valeur 3</b> . | Sélectionner le nombre de décimales pour la valeur d'affichage.   | <ul style="list-style-type: none"> <li>■ x</li> <li>■ x.x</li> <li>■ x.xx</li> <li>■ x.xxx</li> <li>■ x.xxxx</li> </ul>  | –  |
| Affichage valeur 4       | Un afficheur local est disponible.  | Sélectionner la valeur mesurée, qui est affichée sur l'afficheur local.   | Pour la liste de sélection, voir le paramètre <b>Affichage valeur 1</b> (→  119)  | –  |
| Nombre décimales 4       | Une valeur mesurée est indiquée dans le paramètre <b>Affichage valeur 4</b> . | Sélectionner le nombre de décimales pour la valeur d'affichage.   | <ul style="list-style-type: none"> <li>■ x</li> <li>■ x.x</li> <li>■ x.xx</li> <li>■ x.xxx</li> <li>■ x.xxxx</li> </ul>  | –  |
| Display language         | Un afficheur local est disponible.  | Régler la langue d'affichage.   | <ul style="list-style-type: none"> <li>■ English</li> <li>■ Deutsch *</li> <li>■ Français *</li> <li>■ Español *</li> <li>■ Italiano *</li> <li>■ Nederlands *</li> <li>■ Portuguesa *</li> <li>■ Polski *</li> <li>■ русский язык (Russian) *</li> <li>■ Svenska *</li> <li>■ Türkçe *</li> <li>■ 中文 (Chinese) *</li> <li>■ 日本語 (Japanese) *</li> <li>■ 한국어 (Korean) *</li> <li>■ tiếng Việt (Vietnamese) *</li> <li>■ čeština (Czech) *</li> </ul> | English (en alternative, la langue commandée est pré-réglée dans l'appareil)                         |
| Affichage intervalle     | Un afficheur local est disponible.  | Régler le temps pendant lequel les valeurs mesurées sont affichées lorsque l'afficheur alterne entre les valeurs. | 1 ... 10 s   | –  |

| Paramètre               | Prérequis  | Description   | Sélection / Entrée  | Réglage usine |
|-------------------------|--|---|---|---------------|
| Amortissement affichage | Un afficheur local est disponible.   | Régler le temps de réaction de l'afficheur par rapport aux fluctuations de la valeur mesurée. | 0,0 ... 999,9 s   | -             |
| Ligne d'en-tête         | Un afficheur local est disponible.   | Sélectionner le contenu de l'en-tête sur l'afficheur local.                                   | <ul style="list-style-type: none"> <li>▪ Désignation du point de mesure</li> <li>▪ Texte libre</li> </ul> | -             |
| Texte ligne d'en-tête   | L'option <b>Texte libre</b> est sélectionnée dans le paramètre <b>Ligne d'en-tête</b> .  | Entrer le texte de l'en-tête d'afficheur.   | Max. 12 caractères tels que des lettres, des chiffres ou des caractères spéciaux (par ex. @, %, /)        | -             |
| Caractère de séparation | Un afficheur local est disponible.   | Sélectionner le séparateur décimal pour l'affichage des valeurs numériques.                   | <ul style="list-style-type: none"> <li>▪ . (point)</li> <li>▪ , (virgule)</li> </ul>                      | . (point)     |
| Rétroéclairage          | Une des conditions suivantes est remplie : <ul style="list-style-type: none"> <li>▪ Caractéristique de commande "Afficheur ; configuration", option <b>F</b> "4 lignes, rétroéclairé ; éléments de commande tactiles"</li> <li>▪ Caractéristique de commande "Afficheur ; configuration", option <b>G</b> "4 lignes, rétroéclairé ; éléments de commande tactiles + WLAN"</li> <li>▪ Caractéristique de commande "Afficheur ; configuration", option <b>O</b> "Afficheur séparé 4 lignes rétroéclairé ; câble 10m/30ft ; éléments de commande tactiles"</li> </ul> | Activer et désactiver le rétroéclairage de l'afficheur local.                                 | <ul style="list-style-type: none"> <li>▪ Désactiver</li> <li>▪ Activer</li> </ul>                         | -             |

\* Visualisation dépendant des options de commande ou de la configuration de l'appareil

### 10.6.6 Configuration WLAN

Le sous-menu **WLAN Settings** guide systématiquement l'utilisateur à travers tous les paramètres devant être réglés pour la configuration WLAN.

#### Navigation

Menu "Configuration" → Configuration étendue → Paramètres WLAN

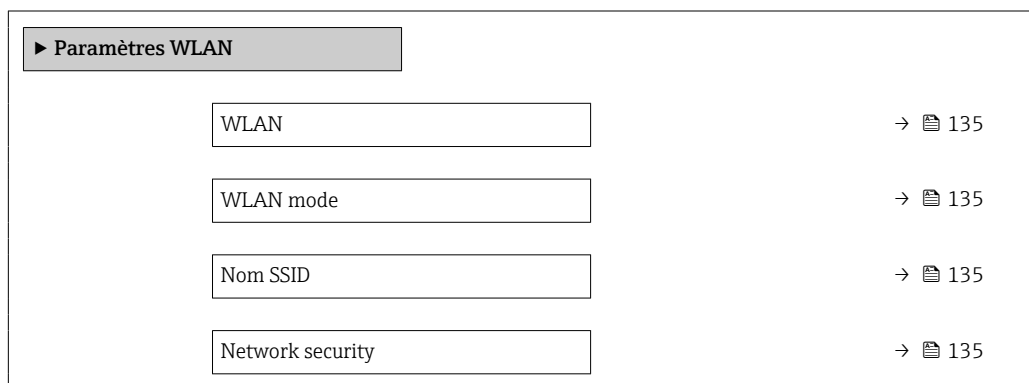

|                          |         |
|--------------------------|---------|
| Security identification  | → ⓘ 135 |
| Nom utilisateur          | → ⓘ 135 |
| WLAN password            | → ⓘ 135 |
| Adresse IP WLAN          | → ⓘ 135 |
| Passphrase WLAN          | → ⓘ 135 |
| Attribuer un nom SSID    | → ⓘ 136 |
| Nom SSID                 | → ⓘ 136 |
| Connection state         | → ⓘ 136 |
| Received signal strength | → ⓘ 136 |

### Aperçu des paramètres avec description sommaire

| Paramètre               | Prérequis   | Description  | Sélection / Entrée / Affichage  | Réglage usine  |
|-------------------------|---|--|---|--|
| WLAN                    | –   | Activer et désactiver le WLAN.   | <ul style="list-style-type: none"> <li>■ Désactiver</li> <li>■ Activer</li> </ul>   | –  |
| WLAN mode               | –   | Select WLAN mode.  | <ul style="list-style-type: none"> <li>■ WLAN access point</li> <li>■ WLAN Client</li> </ul>  | –  |
| Nom SSID                | Le client est activé.   | Entrez le nom du SSID défini par l'utilisateur (32 caractères max.).   | –   | –  |
| Network security        | –   | Sélectionnez le type de sécurité pour l'interface WLAN.  | <ul style="list-style-type: none"> <li>■ Non sécurisé</li> <li>■ WPA2-PSK</li> <li>■ EAP-PEAP with MSCHAPv2</li> <li>■ EAP-PEAP MSCHAPv2 no server authentic.</li> <li>■ EAP-TLS</li> </ul> | –  |
| Security identification | –   | Select security settings and download these settings via menu Data management > Security > WLAN.   | <ul style="list-style-type: none"> <li>■ Root certificate</li> <li>■ Device certificate</li> <li>■ Device private key</li> </ul>  | –  |
| Nom utilisateur         | –   | Enter user name.   | –   | –  |
| WLAN password           | –   | Enter WLAN password.   | –   | –  |
| Adresse IP WLAN         | –   | Entrez l'adresse IP de l'interface WLAN de l'appareil.   | 4 octets : 0...255 (pour chaque octet)  | –  |
| Passphrase WLAN         | L'option <b>WPA2-PSK</b> est sélectionnée dans le paramètre <b>Type de sécurité</b> . | Entrez la clé de réseau (8 à 32 caractères).<br> La clé de réseau fournie avec l'appareil doit être modifiée au cours de la mise en service pour des raisons de sécurité. | Chaîne de 8 à 32 caractères comprenant des chiffres, des lettres et des caractères spéciaux (sans espaces)  | Numéro de série de l'appareil de mesure (p. ex. L100A802000) |

| Paramètre                | Prérequis   | Description   | Sélection / Entrée / Affichage   | Réglage usine  |
|--------------------------|---|---|--|--|
| Attribuer un nom SSID    | -   | Sélectionnez le nom qui sera utilisé pour SSID: tag de l'appareil ou le nom défini par l'utilisateur.   | <ul style="list-style-type: none"> <li>■ Désignation du point de mesure</li> <li>■ Défini par l'utilisateur</li> </ul> | -  |
| Nom SSID                 | <ul style="list-style-type: none"> <li>■ L'option <b>Défini par l'utilisateur</b> est sélectionnée dans le paramètre <b>Attribuer un nom SSID</b>.</li> <li>■ L'option <b>WLAN access point</b> est sélectionnée dans le paramètre <b>WLAN mode</b>.</li> </ul> | Entrez le nom du SSID défini par l'utilisateur (32 caractères max.).<br> Le nom SSID défini par l'utilisateur ne peut être affecté qu'une seule fois. Si le nom SSID est affecté plusieurs fois, les appareils peuvent interférer les uns avec les autres. | Chaîne de max. 32 caractères comprenant des chiffres, des lettres et des caractères spéciaux                           | EH_désignation de l'appareil_7 derniers chiffres du numéro de série (p. ex. EH_Promass_300_A 802000) |
| Connection state         | -   | Indique l'état de la connexion.   | <ul style="list-style-type: none"> <li>■ Connected</li> <li>■ Not connected</li> </ul>                                 | -  |
| Received signal strength | -   | Shows the received signal strength.   | <ul style="list-style-type: none"> <li>■ Bas</li> <li>■ Moyen</li> <li>■ Haute</li> </ul>                              | -  |

### 10.6.7 Gestion de la configuration

Après la mise en service, il est possible de sauvegarder la configuration actuelle de l'appareil ou de restaurer la configuration précédente. La configuration de l'appareil est gérée via le paramètre **Gestion données**.

#### Navigation

Menu "Configuration" → Configuration étendue → Sauvegarde de la configuration

| ► Sauvegarde de la configuration |         |
|----------------------------------|---------|
| Temps de fonctionnement          | → 📄 136 |
| Dernière sauvegarde              | → 📄 136 |
| Gestion données                  | → 📄 137 |
| État sauvegarde                  | → 📄 137 |
| Comparaison résultats            | → 📄 137 |

#### Aperçu des paramètres avec description sommaire

| Paramètre               | Description   | Affichage / Sélection                              |
|-------------------------|---|--|
| Temps de fonctionnement | Indique la durée de fonctionnement de l'appareil.                                   | Jours (d), heures (h), minutes (m) et secondes (s) |
| Dernière sauvegarde     | Indique quand la dernière sauvegarde des données a été enregistré HistoROM intégré. | Jours (d), heures (h), minutes (m) et secondes (s) |

| Paramètre             | Description  | Affichage / Sélection   |
|-----------------------|--|---|
| Gestion données       | Sélectionnez l'action pour la gestion des données de l'appareil dans l'HistoROM intégré. | <ul style="list-style-type: none"> <li>■ Annuler</li> <li>■ Sauvegarder</li> <li>■ Restaurer</li> <li>■ Comparer</li> <li>■ Effacer sauvegarde</li> </ul>   |
| État sauvegarde       | Indique l'état actuel de la sauvegarde des données ou de la restauration.                | <ul style="list-style-type: none"> <li>■ Aucune</li> <li>■ Enregistrement en cours</li> <li>■ Restauration en cours</li> <li>■ Suppression en cours</li> <li>■ Comparaison en cours</li> <li>■ Restauration échoué</li> <li>■ Échec de la sauvegarde</li> </ul> |
| Comparaison résultats | Comparaison des données actuelles de l'appareil avec HistoROM intégré.                   | <ul style="list-style-type: none"> <li>■ Réglages identiques</li> <li>■ Réglages différents</li> <li>■ Aucun jeu de données disponible</li> <li>■ Jeu de données corrompu</li> <li>■ Non vérifié</li> <li>■ Set de données incompatible</li> </ul>              |

### Étendue des fonctions du paramètre "Gestion données"

| Options            | Description  |
|--------------------|--|
| Annuler            | Aucune action n'est exécutée et l'utilisateur quitte le paramètre.   |
| Sauvegarder        | Une copie de sauvegarde de la configuration d'appareil actuelle est sauvegardée à partir de l'HistoROM dans la mémoire de l'appareil. La copie de sauvegarde comprend les données du transmetteur de l'appareil.   |
| Restaurer          | La dernière copie de sauvegarde de la configuration de l'appareil est restaurée à partir du module d'affichage à partir de la mémoire d'appareil dans l'HistoROM de l'appareil. La copie de sauvegarde comprend les données du transmetteur de l'appareil. |
| Comparer           | La configuration d'appareil mémorisée dans la mémoire de l'appareil est comparée à la configuration d'appareil actuelle dans l'HistoROM.   |
| Effacer sauvegarde | La copie de sauvegarde de la configuration d'appareil est effacée de la mémoire de l'appareil.   |

#### *Mémoire HistoROM*

Il s'agit d'une mémoire "non volatile" sous la forme d'une EEPROM.



Pendant que cette action est en cours, la configuration via l'afficheur local est verrouillée et un message indique l'état de progression du processus sur l'afficheur.



### 10.6.8 Utilisation des paramètres pour l'administration de l'appareil

Le sous-menu **Administration** guide systématiquement l'utilisateur à travers tous les paramètres utilisés pour la gestion de l'appareil.

#### Navigation

Menu "Configuration" → Configuration étendue → Administration



|                        |   |
|------------------------|---|
| ▶ Administration       | →  138 |
| ▶ Définir code d'accès |   |

|                                     |   |
|-------------------------------------|---|
| <b>► Réinitialiser code d'accès</b> | →  138 |
| Reset appareil                      | →  139 |

**Utilisation du paramètre pour définir le code d'accès**

**Navigation**

Menu "Configuration" → Configuration étendue → Administration → Définir code d'accès

|                               |   |
|-------------------------------|---|
| <b>► Définir code d'accès</b> |   |
| Définir code d'accès          | →  138 |
| Confirmer le code d'accès     | →  138 |



**Aperçu des paramètres avec description sommaire**

| Paramètre                 | Description   | Entrée   |
|---------------------------|---|--|
| Définir code d'accès      | Restreindre l'accès en écriture aux paramètres pour protéger la configuration de l'appareil contre toute modification involontaire. | Chaîne de max. 16 caractères comprenant des chiffres, des lettres et des caractères spéciaux |
| Confirmer le code d'accès | Confirmer le code d'accès entré.  | Chaîne de max. 16 caractères comprenant des chiffres, des lettres et des caractères spéciaux |

**Utilisation du paramètre pour réinitialiser le code d'accès**

**Navigation**

Menu "Configuration" → Configuration étendue → Administration → Réinitialiser code d'accès

|                                     |   |
|-------------------------------------|---|
| <b>► Réinitialiser code d'accès</b> |   |
| Temps de fonctionnement             | →  139 |
| Réinitialiser code d'accès          | →  139 |

### Aperçu des paramètres avec description sommaire

| Paramètre                  | Description   | Affichage / Entrée   |
|----------------------------|---|--|
| Temps de fonctionnement    | Indique la durée de fonctionnement de l'appareil.   | Jours (d), heures (h), minutes (m) et secondes (s)                                   |
| Réinitialiser code d'accès | Réinitialisation code d'accès aux réglages d'usine.<br> Pour un code de réinitialisation, contacter Endress+Hauser.<br>Le code de réinitialisation ne peut être entré que via : <ul style="list-style-type: none"> <li>▪ Navigateur web</li> <li>▪ DeviceCare, FieldCare (via l'interface service CDI-RJ45)</li> <li>▪ Bus de terrain</li> </ul> | Chaîne de caractères comprenant des chiffres, des lettres et des caractères spéciaux |

### Utilisation du paramètre pour réinitialiser l'appareil

#### Navigation

Menu "Configuration" → Configuration étendue → Administration

### Aperçu des paramètres avec description sommaire

| Paramètre      | Description  | Sélection   |
|----------------|--|---|
| Reset appareil | Réinitialiser la configuration de l'appareil - soit entièrement soit partiellement - à un état défini. | <ul style="list-style-type: none"> <li>▪ Annuler</li> <li>▪ État au moment de la livraison</li> <li>▪ Redémarrer l'appareil</li> <li>▪ Restaurer la sauvegarde S-DAT</li> </ul> |









## 10.7 Simulation

Via le sous-menu **Simulation**, il est possible de simuler diverses variables de process dans le process et le mode alarme appareil et de vérifier les chaînes de signal en aval (vannes de commutation ou circuits de régulation). La simulation peut être réalisée sans mesure réelle (pas d'écoulement de produit à travers l'appareil).

#### Navigation

Menu "Diagnostic" → Simulation

| ► Simulation                         |         |
|--------------------------------------|---------|
| Affecter simulation variable process | → ⓘ 140 |
| Valeur variable mesurée              | → ⓘ 140 |
| Simulation de l'entrée état          | → ⓘ 141 |
| Niveau du signal d'entrée            | → ⓘ 141 |
| Simulation entrée courant 1 ... n    | → ⓘ 141 |
| Valeur du courant d'entrée 1 ... n   | → ⓘ 141 |
| Simulation sortie courant 1 ... n    | → ⓘ 140 |

|                                       |   |
|---------------------------------------|---|
| Valeur sortie courant 1 ... n         | →  140   |
| Simulation sortie fréquence 1 ... n   | →  141   |
| Valeur de fréquence 1 ... n           | →  141   |
| Simulation sortie pulse 1 ... n       | →  141   |
| Valeur d'impulsion 1 ... n            | →  141   |
| Simulation sortie commutation 1 ... n | →  141   |
| Etat de commutation 1 ... n           | →  141   |
| Sortie relais 1 ... n simulation      | →  141   |
| Etat de commutation 1 ... n           | →  141   |
| Simulation alarme appareil            | →  141   |
| Catégorie d'événement diagnostic      | →  141   |
| Simulation événement diagnostic       | →  141 |

**Aperçu des paramètres avec description sommaire**



| Paramètre                            | Prérequis   | Description  | Sélection / Entrée   |
|--------------------------------------|---|--|--|
| Affecter simulation variable process | -   | Sélectionner une variable de process pour le process de simulation qui est activé. | <ul style="list-style-type: none"> <li>■ Arrêt</li> <li>■ Débit massique</li> <li>■ Débit volumique</li> <li>■ Débit volumique corrigé</li> <li>■ Débit massique cible*</li> <li>■ Débit massique fluide porteur*</li> <li>■ Target volume flow*</li> <li>■ Carrier volume flow*</li> <li>■ Target corrected volume flow*</li> <li>■ Carrier corrected volume flow*</li> <li>■ Densité</li> <li>■ Densité de référence</li> <li>■ Température</li> <li>■ Concentration*</li> </ul> |
| Valeur variable mesurée              | Une variable de process est sélectionnée dans le paramètre <b>Affecter simulation variable process</b> (→  140). | Entrez la valeur de simulation pour le paramètre sélectionné.                      | Dépend de la variable de process sélectionnée  |
| Simulation sortie courant 1 ... n    | -   | Commuter en On/Off la simulation de courant.                                       | <ul style="list-style-type: none"> <li>■ Arrêt</li> <li>■ Marche</li> </ul>  |
| Valeur sortie courant 1 ... n        | Dans le Paramètre <b>Simulation sortie courant 1 ... n</b> , l'option <b>Marche</b> est sélectionnée.   | Entrez valeur de courant pour simulation.  | 3,59 ... 22,5 mA   |

| Paramètre                             | Prérequis   | Description   | Sélection / Entrée  |
|---------------------------------------|---|---|---|
| Simulation sortie fréquence 1 ... n   | Dans le paramètre <b>Mode de fonctionnement</b> , l'option <b>Fréquence</b> est sélectionnée.                           | Activer/désactiver la simulation de la sortie fréquence.  | <ul style="list-style-type: none"> <li>■ Arrêt</li> <li>■ Marche</li> </ul>   |
| Valeur de fréquence 1 ... n           | Dans le Paramètre <b>Simulation sortie fréquence 1 ... n</b> , l'option <b>Marche</b> est sélectionnée.                 | Entrez la valeur de fréquence pour la simulation.   | 0,0 ... 12 500,0 Hz   |
| Simulation sortie pulse 1 ... n       | Dans le paramètre <b>Mode de fonctionnement</b> , l'option <b>Impulsion</b> est sélectionnée.                           | Définir et arrêter la simulation de la sortie impulsion.<br> Pour l'option <b>Valeur fixe</b> : Le paramètre <b>Durée d'impulsion</b> (→  109) définit la durée d'impulsion de la sortie impulsion. | <ul style="list-style-type: none"> <li>■ Arrêt</li> <li>■ Valeur fixe</li> <li>■ Valeur du compte à rebours</li> </ul>  |
| Valeur d'impulsion 1 ... n            | Dans le Paramètre <b>Simulation sortie pulse 1 ... n</b> , l'option <b>Valeur du compte à rebours</b> est sélectionnée. | Entrer le nombre d'impulsion pour la simulation.  | 0 ... 65 535  |
| Simulation sortie commutation 1 ... n | Dans le paramètre <b>Mode de fonctionnement</b> , l'option <b>Etat</b> est sélectionnée.                                | Commuter en On/Off la simulation de contact.  | <ul style="list-style-type: none"> <li>■ Arrêt</li> <li>■ Marche</li> </ul>   |
| Etat de commutation 1 ... n           | –   | Sélectionner le status de l'état de la sortie de simulation.  | <ul style="list-style-type: none"> <li>■ Ouvert</li> <li>■ Fermé</li> </ul>   |
| Sortie relais 1 ... n simulation      | –   | Simulation de commutation de la sortie relais marche et arrêt.  | <ul style="list-style-type: none"> <li>■ Arrêt</li> <li>■ Marche</li> </ul>   |
| Etat de commutation 1 ... n           | L'option <b>Marche</b> est sélectionnée dans le paramètre paramètre <b>Simulation sortie commutation 1 ... n</b> .      | Sélectionnez l'état de la sortie relais pour la simulation.   | <ul style="list-style-type: none"> <li>■ Ouvert</li> <li>■ Fermé</li> </ul>   |
| Simulation alarme appareil            | –   | Commuter en On/Off l'alarme capteur.  | <ul style="list-style-type: none"> <li>■ Arrêt</li> <li>■ Marche</li> </ul>   |
| Catégorie d'événement diagnostic      | –   | Sélectionner une catégorie d'événement de diagnostic.   | <ul style="list-style-type: none"> <li>■ Capteur</li> <li>■ Electronique</li> <li>■ Configuration</li> <li>■ Process</li> </ul>                                 |
| Simulation événement diagnostic       | –   | Sélectionner un événement diagnostic pour simuler cet événement.  | <ul style="list-style-type: none"> <li>■ Arrêt</li> <li>■ Liste de sélection des événements de diagnostic (en fonction de la catégorie sélectionnée)</li> </ul> |
| Simulation entrée courant 1 ... n     | –   | Activation et désactivation de la simulation de l'entrée courant.   | <ul style="list-style-type: none"> <li>■ Arrêt</li> <li>■ Marche</li> </ul>   |
| Valeur du courant d'entrée 1 ... n    | Dans le Paramètre <b>Simulation entrée courant 1 ... n</b> , l'option <b>Marche</b> est sélectionnée.                   | Entrez la valeur de courant pour la simulation.   | 0 ... 22,5 mA   |
| Simulation de l'entrée état           | –   | Simulation de commutation de l'entrée état marche et arrêt.   | <ul style="list-style-type: none"> <li>■ Arrêt</li> <li>■ Marche</li> </ul>   |
| Niveau du signal d'entrée             | Dans le paramètre <b>Simulation de l'entrée état</b> , l'option <b>Marche</b> est sélectionnée.                         | Sélectionner le niveau de signal pour la simulation de l'entrée d'état.   | <ul style="list-style-type: none"> <li>■ Haute</li> <li>■ Bas</li> </ul>  |

\* Visualisation dépendant des options de commande ou de la configuration de l'appareil

## 10.8 Protection des réglages contre l'accès non autorisé

Les options de protection en écriture suivantes sont disponibles pour protéger la configuration de l'appareil de mesure contre toute modification involontaire :



- Protéger l'accès aux paramètres via un code d'accès →  142
- Protéger l'accès à la configuration sur site via le verrouillage des touches →  62
- Protéger l'accès à l'appareil de mesure via le commutateur de protection en écriture →  143





### 10.8.1 Protection en écriture via code d'accès

Le code d'accès spécifique à l'utilisateur a les effets suivants :

- Via la configuration locale, les paramètres pour la configuration de l'appareil de mesure sont protégés en écriture et leurs valeurs ne sont plus modifiables.
- L'accès à l'appareil est protégé via le navigateur web, comme le sont les paramètres pour la configuration de l'appareil de mesure.
- L'accès à l'appareil est protégé via FieldCare ou DeviceCare (via interface service CDI-RJ45), comme le sont les paramètres pour la configuration de l'appareil de mesure.

#### Définition du code d'accès via l'afficheur local

1. Naviguer jusqu'au Paramètre **Définir code d'accès** (→  138).
2. 16 caractères max. comprenant des chiffres, des lettres et des caractères spéciaux comme code d'accès.
3. Entrer une nouvelle fois le code d'accès dans le Paramètre **Confirmer le code d'accès** (→  138) pour confirmer.
  - ↳ Le symbole  apparaît devant tous les paramètres protégés en écriture.



-  ▪ Désactivation de la protection en écriture des paramètres via le code d'accès →  61.
  - Si le code d'accès est perdu : Réinitialiser le code d'accès →  143.
  - Le rôle utilisateur avec lequel l'utilisateur est actuellement connecté est affiché dans le Paramètre **Droits d'accès**.
    - Navigation : Fonctionnement → Droits d'accès
    - Rôles utilisateur et leurs droits d'accès →  61
- L'appareil reverrouille automatiquement les paramètres protégés en écriture si aucune touche n'est actionnée pendant 10 minutes dans la vue navigation et édition.
- L'appareil verrouille automatiquement les paramètres protégés en écriture après 60 s si l'utilisateur retourne au mode affichage opérationnel à partir de la vue navigation et édition.



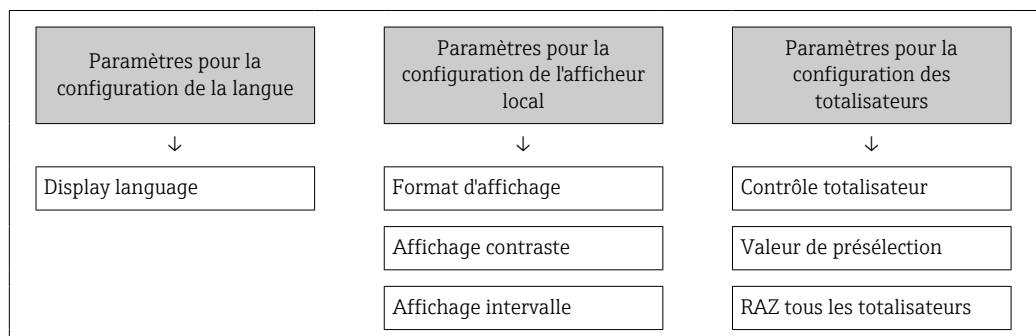

#### Paramètres toujours modifiables via l'afficheur local

Certains paramètres, qui n'affectent pas la mesure, sont exclus de la protection en écriture des paramètres via l'affichage local. Malgré le code d'accès défini par l'utilisateur, ces paramètres peuvent toujours être modifiés, même si les autres paramètres sont verrouillés.



### Définition du code d'accès via le navigateur web

1. Naviguer jusqu'au paramètre **Définir code d'accès** (→  138).
2. Définir comme code d'accès un code numérique à 16 chiffres (max.).
3. Entrer une nouvelle fois le code d'accès dans le Paramètre **Confirmer le code d'accès** (→  138) pour confirmer.
  - ↳ Le navigateur web passe à la page de connexion.

- 
  - Désactivation de la protection en écriture des paramètres via le code d'accès →  61.
  - Si le code d'accès est perdu : Réinitialiser le code d'accès →  143.
  - Le Paramètre **Droits d'accès** indique le rôle utilisateur avec lequel l'utilisateur est actuellement connecté.
    - Navigation : Fonctionnement → Droits d'accès
    - Rôles utilisateur et leurs droits d'accès →  61



Si pendant 10 minutes aucune action n'est effectuée, le navigateur revient automatiquement à la page d'accès.

### Réinitialisation du code d'accès

Si vous avez oublié votre code d'accès, il est possible de le réinitialiser aux réglages par défaut. Pour cela, il faut entrer un code de réinitialisation. Il est alors possible de redéfinir un code d'accès spécifique à l'utilisateur par la suite.

*Via le navigateur web, FieldCare, DeviceCare (via l'interface service CDI-RJ45), bus de terrain*

-  Un code de réinitialisation ne peut être obtenu qu'auprès du SAV local d'Endress+Hauser. Le code doit être calculé explicitement pour chaque appareil.

1. Noter le numéro de série de l'appareil.
2. Lire le paramètre **Temps de fonctionnement**.
3. Contacter le SAV local d'Endress+Hauser et lui indiquer le numéro de série et la durée de fonctionnement.
  - ↳ Obtenir le code de réinitialisation calculé.
4. Entrer le code de réinitialisation dans le paramètre **Réinitialiser code d'accès** (→  139).
  - ↳ Le code d'accès a été réinitialisé au réglage par défaut **0000**. Il peut être redéfini →  142.

-  Pour des raisons de sécurité informatique, le code de réinitialisation calculé n'est valable que pendant 96 heures à partir du temps de fonctionnement spécifié et pour le numéro de série spécifique. S'il n'est pas possible de retourner à l'appareil dans les 96 heures, il faut soit augmenter de quelques jours la durée d'utilisation indiquée, soit éteindre l'appareil.

## 10.8.2 Protection en écriture via commutateur de verrouillage

Contrairement à la protection en écriture des paramètres via un code d'accès spécifique à l'utilisateur, cela permet de verrouiller l'accès en écriture à l'ensemble du menu de configuration – à l'exception du **paramètre "Affichage contraste"**.

Les valeurs des paramètres sont à présent en lecture seule et ne peuvent plus être modifiées (à l'exception du **paramètre "Affichage contraste"**) :

- Via afficheur local
- Via protocole EtherNet/IP

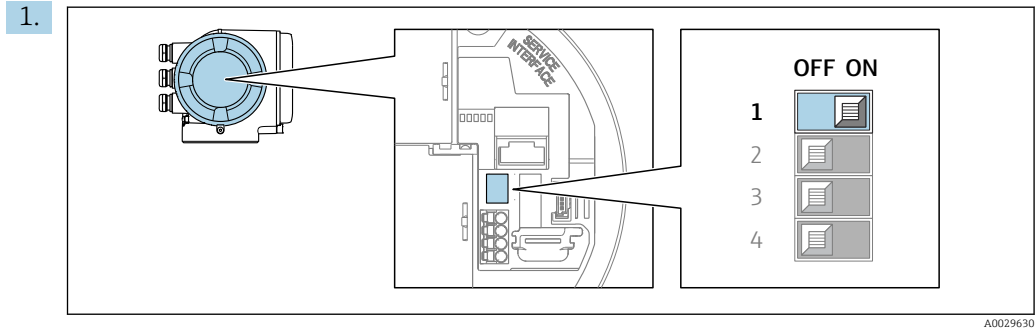

Mettre le commutateur de protection en écriture (WP) sur le module électronique principal sur **ON** permet d'activer la protection en écriture du hardware.

- ↳ Dans le paramètre **État verrouillage**, l'option **Protection en écriture hardware** est affichée → 145. En outre, sur l'afficheur local, le symbole  apparaît devant les paramètres dans l'en-tête de l'affichage de fonctionnement et dans la vue de navigation.

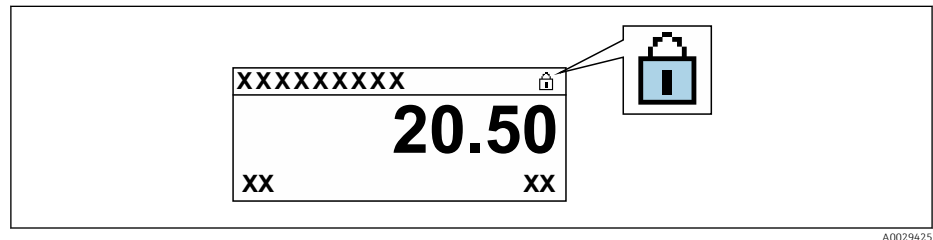

2. Mettre le commutateur de protection en écriture (WP) sur le module électronique principal sur **OFF** (réglage par défaut) permet de désactiver la protection en écriture du hardware.

- ↳ Aucune option n'est affichée dans le paramètre **État verrouillage** → 145. Sur l'afficheur local, le symbole  disparaît devant les paramètres dans l'en-tête de l'affichage de fonctionnement et dans la vue de navigation.

## 11 Configuration

### 11.1 Lecture de l'état de verrouillage de l'appareil

Protection en écriture active de l'appareil : paramètre **État verrouillage**

Fonctionnement → État verrouillage

*Étendue des fonctions du paramètre "État verrouillage"*

| Options                         | Description   |
|---------------------------------|---|
| Aucune                          | L'autorisation d'accès affichée dans le Paramètre <b>Droits d'accès</b> s'applique → 61. Apparaît uniquement sur l'afficheur local.   |
| Protection en écriture hardware | Le commutateur DIP pour le verrouillage du hardware est activé sur la carte PCB. Ceci verrouille l'accès en écriture aux paramètres (p. ex. via l'affichage local ou l'outil de configuration) → 143.                                     |
| Temporairement verrouillé       | En raison d'opérations internes dans l'appareil (p. ex. upload/download des données, reset, etc.), l'accès en écriture aux paramètres est temporairement bloqué. Dès la fin de ces opérations, les paramètres sont à nouveau modifiables. |

### 11.2 Définition de la langue de programmation

 Informations détaillées :

- Pour configurer la langue de service → 94
- Pour plus d'informations sur les langues de service prises en charge par l'appareil → 215

### 11.3 Configuration de l'afficheur

Informations détaillées :

- Sur les réglages de base pour l'afficheur local → 118
- Sur les réglages avancés pour l'afficheur local → 131

### 11.4 Lecture des valeurs mesurées

Avec le sous-menu **Valeur mesurée**, il est possible de lire toutes les valeurs mesurées.

#### Navigation

Menu "Diagnostic" → Valeur mesurée















|                      |       |
|----------------------|-------|
| ▶ Valeur mesurée     |       |
| ▶ Variables mesurées | → 146 |
| ▶ Valeurs d'entrées  | → 149 |
| ▶ Valeur de sortie   | → 150 |
| ▶ Totalisateur       | → 148 |

### 11.4.1 Sous-menu "Variables mesurées"



Le Sous-menu **Variables mesurées** contient tous les paramètres nécessaires à l'affichage des valeurs mesurées actuelles de chaque variable de process.

#### Navigation







Menu "Diagnostic" → Valeur mesurée → Variables mesurées

| ► Variables mesurées          |   |
|-------------------------------|---|
| Débit massique                | →  146   |
| Débit volumique               | →  146   |
| Débit volumique corrigé       | →  147   |
| Densité                       | →  147   |
| Densité de référence          | →  147   |
| Température                   | →  147   |
| Pression                      | →  147  |
| Concentration                 | →  147 |
| Débit massique cible          | →  147 |
| Débit massique fluide porteur | →  147 |
| Target corrected volume flow  | →  147 |
| Carrier corrected volume flow | →  148 |
| Target volume flow            | →  148 |
| Carrier volume flow           | →  148 |

#### Aperçu des paramètres avec description sommaire

| Paramètre       | Prérequis | Description   | Affichage                             |
|-----------------|-----------|---|---------------------------------------|
| Débit massique  | –         | Indique le débit massique actuellement mesuré.<br><i>Dépendance</i><br>L'unité est reprise du paramètre <b>Unité de débit massique</b> (→  97)   | Nombre à virgule flottante avec signe |
| Débit volumique | –         | Indique le débit volumique actuellement calculé.<br><i>Dépendance</i><br>L'unité est tirée du paramètre <b>Unité de débit volumique</b> (→  97). | Nombre à virgule flottante avec signe |

| Paramètre                     | Prérequis   | Description  | Affichage                             |
|-------------------------------|---|--|---------------------------------------|
| Débit volumique corrigé       | –   | Indique le débit volumique corrigé actuellement calculé.<br><i>Dépendance</i><br>L'unité est reprise du paramètre <b>Unité du débit volumique corrigé</b> (→  97)                 | Nombre à virgule flottante avec signe |
| Densité                       | –   | Affiche la densité mesurée actuellement.<br><i>Dépendance</i><br>L'unité est tirée du paramètre <b>Unité de densité</b> (→  98).  | Nombre à virgule flottante avec signe |
| Densité de référence          | –   | Indique la masse volumique de référence actuellement calculée.<br><i>Dépendance</i><br>L'unité est reprise du paramètre <b>Unité de densité de référence</b> (→  98)              | Nombre à virgule flottante avec signe |
| Température                   | –   | Affiche la température mesurée actuellement.<br><i>Dépendance</i><br>L'unité est reprise du paramètre <b>Unité de température</b> (→  98)   | Nombre à virgule flottante avec signe |
| Valeur de pression            | –   | Indique soit la valeur de pression fixée soit la valeur de pression externe.<br><i>Dépendance</i><br>L'unité est reprise du paramètre <b>Unité de pression</b> (→  98).          | Nombre à virgule flottante avec signe |
| Concentration                 | Pour la caractéristique de commande suivante :<br>Caractéristique de commande "Pack application", option <b>ED</b> "Concentration"<br> Les options logicielles actuellement activées sont affichées dans le paramètre <b>Aperçu des options logiciels.</b>   | Indique la concentration actuellement calculée.<br><i>Dépendance</i><br>L'unité est reprise du paramètre <b>Unité de concentration.</b>  | Nombre à virgule flottante avec signe |
| Débit massique cible          | Avec les conditions suivantes :<br>Caractéristique de commande "Pack application", option <b>ED</b> "Concentration"<br> Les options logicielles actuellement activées sont affichées dans le paramètre <b>Aperçu des options logiciels.</b>  | Indique le débit massique actuellement mesuré pour le produit cible.<br><i>Dépendance</i><br>L'unité est reprise du paramètre <b>Unité de débit massique</b> (→  97)            | Nombre à virgule flottante avec signe |
| Débit massique fluide porteur | Avec les conditions suivantes :<br>Caractéristique de commande "Pack application", option <b>ED</b> "Concentration"<br> Les options logicielles actuellement activées sont affichées dans le paramètre <b>Aperçu des options logiciels.</b>  | Indique le débit massique du produit porteur actuellement mesuré.<br><i>Dépendance</i><br>L'unité est reprise du paramètre <b>Unité de débit massique</b> (→  97)               | Nombre à virgule flottante avec signe |
| Target corrected volume flow  | Avec les conditions suivantes :<br>▪ Caractéristique de commande "Pack application", option <b>ED</b> "Concentration"<br>▪ L'option <b>Ethanol in water</b> ou l'option <b>%mass / %volume</b> est sélectionnée dans le paramètre <b>Sélection du type de liquide.</b><br> Les options logicielles actuellement activées sont affichées dans le paramètre <b>Aperçu des options logiciels.</b> | Indique le débit volumique corrigé actuellement mesuré pour le produit cible.<br><i>Dépendance</i><br>L'unité est reprise du paramètre <b>Unité de débit volumique</b> (→  97). | Nombre à virgule flottante avec signe |



| Paramètre                     | Prérequis  | Description   | Affichage                             |
|-------------------------------|--|---|---------------------------------------|
| Carrier corrected volume flow | <p>Avec les conditions suivantes :</p> <ul style="list-style-type: none"> <li>▪ Variante de commande "Pack application", option <b>ED</b> "Concentration"</li> <li>▪ Dans le paramètre <b>Sélection du type de liquide</b>, l'option <b>Ethanol in water</b> ou l'option <b>%mass / %volume</b> est sélectionnée.</li> </ul> <p> Les options logicielles actuellement activées sont affichées dans le paramètre <b>Aperçu des options logiciels</b>.</p>  | <p>Indique le débit volumique corrigé actuellement mesuré pour le fluide porteur.</p> <p><i>Dépendance</i><br/>L'unité est reprise du paramètre <b>Unité de débit volumique</b> (→  97).</p> | Nombre à virgule flottante avec signe |
| Target volume flow            | <p>Avec les conditions suivantes :</p> <ul style="list-style-type: none"> <li>▪ Variante de commande "Pack application", option <b>ED</b> "Concentration"</li> <li>▪ L'option <b>Ethanol in water</b> ou l'option <b>%mass / %volume</b> est sélectionnée dans le paramètre <b>Sélection du type de liquide</b>.</li> <li>▪ L'option <b>%vol</b> est sélectionnée dans le paramètre <b>Unité de concentration</b>.</li> </ul> <p> Les options logicielles actuellement activées sont affichées dans le paramètre <b>Aperçu des options logiciels</b>.</p>   | <p>Indique le débit volumique actuellement mesuré pour le fluide cible.</p> <p><i>Dépendance</i><br/>L'unité est reprise du paramètre <b>Unité de débit volumique</b> (→  97).</p>           | Nombre à virgule flottante avec signe |
| Carrier volume flow           | <p>Avec les conditions suivantes :</p> <ul style="list-style-type: none"> <li>▪ Variante de commande "Pack application", option <b>ED</b> "Concentration"</li> <li>▪ L'option <b>Ethanol in water</b> ou l'option <b>%mass / %volume</b> est sélectionnée dans le paramètre <b>Sélection du type de liquide</b>.</li> <li>▪ L'option <b>%vol</b> est sélectionnée dans le paramètre <b>Unité de concentration</b>.</li> </ul> <p> Les options logicielles actuellement activées sont affichées dans le paramètre <b>Aperçu des options logiciels</b>.</p> | <p>Indique le débit volumique actuellement mesuré pour le fluide porteur.</p> <p><i>Dépendance</i><br/>L'unité est reprise du paramètre <b>Unité de débit volumique</b> (→  97).</p>       | Nombre à virgule flottante avec signe |

### 11.4.2 Sous-menu "Totalisateur"



Le sous-menu **Totalisateur** comprend tous les paramètres permettant d'afficher les valeurs mesurées actuelles de chaque totalisateur.

#### Navigation

Menu "Diagnostic" → Valeur mesurée → Totalisateur

|                                  |   |
|----------------------------------|---|
| ▶ <b>Totalisateur</b>            |   |
| Valeur totalisateur 1 ... n      | →  149 |
| Dépassement totalisateur 1 ... n | →  149 |

### Aperçu des paramètres avec description sommaire



| Paramètre                        | Prérequis  | Description                            | Affichage                             |
|----------------------------------|--|--|---------------------------------------|
| Valeur totalisateur 1 ... n      | Une variable de process est sélectionnée dans le paramètre <b>Affecter variable process</b> (→  130) du sous-menu <b>Totalisateur 1 ... n</b> . | Indique l'état actuel du totalisateur. | Nombre à virgule flottante avec signe |
| Dépassement totalisateur 1 ... n | Une variable de process est sélectionnée dans le paramètre <b>Affecter variable process</b> (→  130) du sous-menu <b>Totalisateur 1 ... n</b> . | Indique l'état actuel du totalisateur. | Nombre entier avec signe              |

### 11.4.3 Sous-menu "Valeurs d'entrées"

Le sous-menu **Valeurs d'entrées** guide l'utilisateur systématiquement vers les différentes valeurs des entrées.

#### Navigation

Menu "Diagnostic" → Valeur mesurée → Valeurs d'entrées



|  |
|--|
| <div style="border: 1px solid black; padding: 5px;"> <div style="background-color: #cccccc; padding: 2px 5px; margin-bottom: 5px;">▶ Valeurs d'entrées</div> <div style="margin-left: 20px;"> <div style="background-color: #cccccc; padding: 2px 5px; display: inline-block; margin-bottom: 5px;">▶ Entrée courant 1 ... n</div> <div style="margin-left: 10px;">→  149</div> </div> <div style="margin-left: 20px;"> <div style="background-color: #cccccc; padding: 2px 5px; display: inline-block;">▶ Entrée état 1 ... n</div> <div style="margin-left: 10px;">→  149</div> </div> </div> |
|--|

#### Valeurs d'entrée de l'entrée courant

Le sous-menu **Entrée courant 1 ... n** contient tous les paramètres nécessaires à l'affichage des valeurs mesurées actuelles pour chaque entrée courant.

#### Navigation

Menu "Diagnostic" → Valeur mesurée → Valeurs d'entrées → Entrée courant 1 ... n

|  |
|--|
| <div style="border: 1px solid black; padding: 5px;"> <div style="background-color: #cccccc; padding: 2px 5px; margin-bottom: 5px;">▶ Entrée courant 1 ... n</div> <div style="margin-left: 20px;"> <div style="border: 1px solid black; padding: 2px 5px; display: inline-block; margin-bottom: 5px;">Valeur mesurée 1 ... n</div> <div style="margin-left: 10px;">→  149</div> </div> <div style="margin-left: 20px;"> <div style="border: 1px solid black; padding: 2px 5px; display: inline-block;">Mesure courant 1 ... n</div> <div style="margin-left: 10px;">→  149</div> </div> </div> |
|--|

### Aperçu des paramètres avec description sommaire

| Paramètre              | Description                                     | Affichage                             |
|------------------------|---|---------------------------------------|
| Valeur mesurée 1 ... n | Indique la valeur d'entrée actuelle.            | Nombre à virgule flottante avec signe |
| Mesure courant 1 ... n | Indique la valeur actuelle de l'entrée courant. | 0 ... 22,5 mA                         |

#### Valeurs d'entrée de l'entrée d'état

Le sous-menu **Entrée état 1 ... n** contient tous les paramètres nécessaires à l'affichage des valeurs mesurées actuelles pour chaque entrée d'état.

**Navigation**

Menu "Diagnostic" → Valeur mesurée → Valeurs d'entrées → Entrée état 1 ... n

▶ Entrée état 1 ... n

Valeur de l'entrée état

→ ⓘ 150

**Aperçu des paramètres avec description sommaire**

| Paramètre               | Description                                 | Affichage  |
|-------------------------|---|--|
| Valeur de l'entrée état | Indique le niveau de signal entrée courant. | <ul style="list-style-type: none"> <li>■ Haute</li> <li>■ Bas</li> </ul> |

**11.4.4 Valeur de sortie**

Le sous-menu **Valeur de sortie** comprend tous les paramètres permettant d'afficher les valeurs mesurées actuelles de chaque sortie.

**Navigation**

Menu "Diagnostic" → Valeur mesurée → Valeur de sortie

▶ Valeur de sortie

▶ Sortie courant 1 ... n

→ ⓘ 150

▶ Sortie Tout Ou Rien/Impulsion/  
Fréq. 1 ... n

→ ⓘ 151

▶ Sortie relais 1 ... n

→ ⓘ 151

**Valeurs de sortie de la sortie courant**

Le sous-menu **Valeur sortie courant** contient tous les paramètres nécessaires à l'affichage des valeurs mesurées actuelles pour chaque sortie courant.

**Navigation**

Menu "Diagnostic" → Valeur mesurée → Valeur de sortie → Valeur sortie courant 1 ... n

▶ Sortie courant 1 ... n

Courant de sortie 1 ... n

→ ⓘ 151

Mesure courant 1 ... n

→ ⓘ 151

### Aperçu des paramètres avec description sommaire

| Paramètre           | Description   | Affichage        |
|---------------------|---|------------------|
| Courant de sortie 1 | Indique la valeur actuelle calculée de la sortie courant. | 3,59 ... 22,5 mA |
| Mesure courant      | Indique la valeur actuelle mesurée de la sortie courant.  | 0 ... 30 mA      |

### Valeurs de sortie de la sortie impulsion/fréquence/tout ou rien

Le sous-menu **Sortie Tout Ou Rien/Impulsion/Fréq. 1 ... n** contient tous les paramètres nécessaires à l'affichage des valeurs mesurées actuelles pour chaque sortie impulsion/fréquence/tout ou rien.

#### Navigation

Menu "Diagnostic" → Valeur mesurée → Valeur de sortie → Sortie Tout Ou Rien/Impulsion/Fréq. 1 ... n

▶ **Sortie Tout Ou Rien/Impulsion/ Fréq. 1 ... n**

|                             |        |
|-----------------------------|--------|
| Sortie fréquence 1 ... n    | →  151 |
| Sortie impulsion 1 ... n    | →  151 |
| Etat de commutation 1 ... n | →  151 |

### Aperçu des paramètres avec description sommaire

| Paramètre                   | Prérequis   | Description  | Affichage   |
|-----------------------------|---|--|---|
| Sortie fréquence 1 ... n    | Dans le paramètre <b>Mode de fonctionnement</b> , l'option <b>Fréquence</b> est sélectionnée. | Indique la valeur actuellement mesurée pour la sortie fréquence. | 0,0 ... 12 500,0 Hz   |
| Sortie impulsion 1 ... n    | L'option <b>Impulsion</b> est sélectionnée dans le paramètre <b>Mode de fonctionnement</b> .  | Indique la fréquence d'impulsion actuellement délivrée.          | Nombre à virgule flottante positif  |
| Etat de commutation 1 ... n | L'option <b>Etat</b> est sélectionnée dans le paramètre <b>Mode de fonctionnement</b> .       | Indique l'état actuel de la sortie tout ou rien.                 | <ul style="list-style-type: none"> <li>■ Ouvert</li> <li>■ Fermé</li> </ul> |

### Valeurs de sortie de la sortie relais

Le sous-menu **Sortie relais 1 ... n** contient tous les paramètres nécessaires à l'affichage des valeurs mesurées actuelles de chaque sortie relais.

#### Navigation

Menu "Diagnostic" → Valeur mesurée → Valeur de sortie → Sortie relais 1 ... n

▶ **Sortie relais 1 ... n**

|                     |        |
|---------------------|--------|
| Etat de commutation | →  152 |
|---------------------|--------|

|                                      |       |
|--------------------------------------|-------|
| Cycles de commutation                | → 152 |
| Nombre max. de cycles de commutation | → 152 |

### Aperçu des paramètres avec description sommaire

| Paramètre                            | Description  | Affichage   |
|--------------------------------------|--|---|
| Etat de commutation                  | Affiche l'état actuel du relais.                             | <ul style="list-style-type: none"> <li>▪ Ouvert</li> <li>▪ Fermé</li> </ul> |
| Cycles de commutation                | Affiche le nombre de cycles de commutation effectuées.       | Nombre entier positif   |
| Nombre max. de cycles de commutation | Indique le nombre maximal de cycles de commutation garantis. | Nombre entier positif   |

## 11.5 Adaptation de l'appareil aux conditions de process

Pour ce faire, on dispose :

- des réglages de base à l'aide du menu **Configuration** (→ 95)
- des réglages étendus à l'aide du sous-menu **Configuration étendue** (→ 123)

## 11.6 Remise à zéro du totalisateur

### Navigation

Menu "Fonctionnement" → Totalisateur

|                                |       |
|--------------------------------|-------|
| ▶ Totalisateur                 |       |
| Contrôle totalisateur 1 ... n  | → 153 |
| Valeur de présélection 1 ... n | → 153 |
| RAZ tous les totalisateurs     | → 153 |

### Aperçu des paramètres avec description sommaire

| Paramètre                      | Prérequis  | Description  | Sélection / Entrée  | Réglage usine  |
|--------------------------------|--|--|---|--|
| Contrôle totalisateur 1 ... n  | Une variable de process est sélectionnée dans le paramètre <b>Affecter variable process</b> (→ ⓘ 130) du sous-menu <b>Totalisateur 1 ... n</b> . | Contrôler la valeur du totalisateur.   | <ul style="list-style-type: none"> <li>■ Totalisation</li> <li>■ RAZ + maintien</li> <li>■ Présélection + maintien</li> <li>■ RAZ + totalisation</li> <li>■ Présélection + totalisation</li> <li>■ Tenir</li> </ul> | –  |
| Valeur de présélection 1 ... n | Une variable de process est sélectionnée dans le paramètre <b>Affecter variable process</b> (→ ⓘ 130) du sous-menu <b>Totalisateur 1 ... n</b> . | Spécifier la valeur initiale du totalisateur.<br><i>Dépendance</i><br> L'unité de la variable de process sélectionnée est définie dans le paramètre <b>Unité totalisateur</b> (→ ⓘ 130) pour le totalisateur. | Nombre à virgule flottante avec signe   | En fonction du pays : <ul style="list-style-type: none"> <li>■ 0 kg</li> <li>■ 0 lb</li> </ul> |
| RAZ tous les totalisateurs     | –  | Remettre tous les totalisateurs à 0 et démarrer.   | <ul style="list-style-type: none"> <li>■ Annuler</li> <li>■ RAZ + totalisation</li> </ul>   | –  |

#### 11.6.1 Étendue des fonctions du paramètre "Contrôle totalisateur"

| Options                                   | Description  |
|---|--|
| Totalisation                              | Le totalisateur est démarré et continue de fonctionner.  |
| RAZ + maintien                            | La totalisation est arrêtée et le totalisateur remis à 0.  |
| Présélection + maintien <sup>1)</sup>     | Le processus de totalisation est arrêté et le totalisateur est réglé sur sa valeur de départ définie à partir du paramètre <b>Valeur de présélection</b> . |
| RAZ + totalisation                        | Le totalisateur est remis à 0 et la totalisation redémarrée.   |
| Présélection + totalisation <sup>1)</sup> | Le totalisateur est réglé sur la valeur de démarrage définie dans le paramètre <b>Valeur de présélection</b> et la totalisation redémarre.                 |
| Tenir                                     | La totalisation est arrêtée.   |

1) Visible selon les options de commande ou les réglages de l'appareil

#### 11.6.2 Étendue des fonctions du paramètre "RAZ tous les totalisateurs"

| Options            | Description  |
|--------------------|--|
| Annuler            | Aucune action n'est exécutée et l'utilisateur quitte le paramètre.   |
| RAZ + totalisation | Tous les totalisateurs sont remis à 0 et la totalisation redémarre. Ceci supprime toutes les valeurs de débit totalisées précédemment. |

### 11.7 Affichage de l'historique des valeurs mesurées

Le pack d'applications **HistoROM étendue** (option de commande) doit être activé dans l'appareil pour que le sous-menu **Enregistrement des valeurs mesurées** apparaisse. Celui-ci comprend tous les paramètres pour l'historique des valeurs mesurées.

-  L'enregistrement des données est également possible via :
- Outil d'Asset Management FieldCare → ⓘ 75.
  - Navigateur Web

### Étendue des fonctions

- Mémorisation possible d'un total de 1 000 valeurs mesurées
- 4 voies de mémorisation
- Intervalle de mémorisation des valeurs mesurées réglable
- Affiche la tendance de la valeur mesurée pour chaque voie d'enregistrement sous la forme d'un diagramme

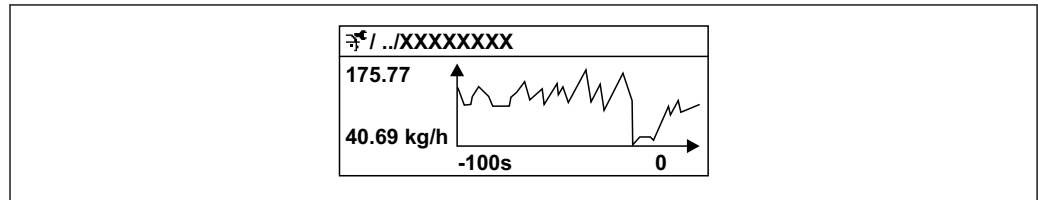

A0016357

28 Diagramme de tendance de la valeur mesurée

- Axe x : selon le nombre de voies sélectionnées, affiche 250 à 1 000 valeurs mesurées d'une variable de process.
- Axe y : indique l'étendue approximative des valeurs mesurées et adapte celle-ci en continu à la mesure en cours.



**i** Si la durée de l'intervalle d'enregistrement ou l'affectation des variables de process aux voies est modifiée, le contenu de la mémoire des valeurs mesurées est effacé.

### Navigation

Menu "Diagnostic" → Enregistrement des valeurs mesurées

| ► Enregistrement des valeurs mesurées    |       |
|--|-------|
| Affecter voie 1                          | → 155 |
| Affecter voie 2                          | → 155 |
| Affecter voie 3                          | → 155 |
| Affecter voie 4                          | → 155 |
| Intervalle de mémorisation               | → 156 |
| Reset tous enregistrements               | → 156 |
| Enregistrement de données                | → 156 |
| Retard Logging                           | → 156 |
| Contrôle de l'enregistrement des données | → 156 |
| Statut d'enregistrement de données       | → 156 |
| Durée complète d'enregistrement          | → 156 |

## Aperçu des paramètres avec description sommaire

| Paramètre       | Prérequis   | Description   | Sélection / Entrée / Affichage   |
|-----------------|---|---|--|
| Affecter voie 1 | Le pack application <b>HistoROM étendue</b> est disponible.   | Affecter la variable de process à la voie d'enregistrement. | <ul style="list-style-type: none"> <li>■ Arrêt</li> <li>■ Débit massique</li> <li>■ Débit volumique</li> <li>■ Débit volumique corrigé *</li> <li>■ Densité</li> <li>■ Densité de référence *</li> <li>■ Température</li> <li>■ Amplitude de l'oscillation</li> <li>■ Sortie courant 1</li> <li>■ Sortie courant 2 *</li> <li>■ Sortie courant 3 *</li> <li>■ Sortie courant 4 *</li> <li>■ Pression</li> <li>■ Concentration *</li> <li>■ Débit massique cible *</li> <li>■ Débit massique fluide porteur *</li> <li>■ Target volume flow *</li> <li>■ Carrier volume flow *</li> <li>■ Target corrected volume flow *</li> <li>■ Carrier corrected volume flow *</li> <li>■ Amplitude de l'oscillation</li> <li>■ HBSI *</li> <li>■ Courant d'excitation 0</li> <li>■ Amortissement de l'oscillation 0</li> <li>■ Fluctuation amortissement oscillation 0 *</li> <li>■ Fréquence d'oscillation 0</li> <li>■ Amplitude de l'oscillation</li> <li>■ Fluctuations fréquence 0 *</li> <li>■ Amplitude de l'oscillation 1 *</li> <li>■ Asymétrie signal</li> <li>■ Température enceinte de confinement *</li> <li>■ Température électronique</li> </ul> |
| Affecter voie 2 | Le pack application <b>HistoROM étendue</b> est disponible.<br> Les options logicielles actuellement activées sont affichées dans le paramètre <b>Aperçu des options logiciels</b> . | Affecter une variable process à la voie d'enregistrement.   | Pour la liste de sélection, voir le paramètre <b>Affecter voie 1</b> (→ ⓘ 155)   |
| Affecter voie 3 | Le pack application <b>HistoROM étendue</b> est disponible.<br> Les options logicielles actuellement activées sont affichées dans le paramètre <b>Aperçu des options logiciels</b> . | Affecter une variable process à la voie d'enregistrement.   | Pour la liste de sélection, voir le paramètre <b>Affecter voie 1</b> (→ ⓘ 155)   |
| Affecter voie 4 | Le pack application <b>HistoROM étendue</b> est disponible.<br> Les options logicielles actuellement activées sont affichées dans le paramètre <b>Aperçu des options logiciels</b> . | Affecter une variable process à la voie d'enregistrement.   | Pour la liste de sélection, voir le paramètre <b>Affecter voie 1</b> (→ ⓘ 155)   |

| Paramètre                                | Prérequis   | Description   | Sélection / Entrée / Affichage   |
|--|---|---|--|
| Intervalle de mémorisation               | Le pack application <b>HistoROM étendue</b> est disponible.                                       | Définir l'intervalle d'enregistrement des données. Cette valeur définit l'intervalle de temps entre les différents points de données dans la mémoire. | 0,1 ... 3 600,0 s  |
| Reset tous enregistrements               | Le pack application <b>HistoROM étendue</b> est disponible.                                       | Effacer toute la mémoire des données.   | <ul style="list-style-type: none"> <li>■ Annuler</li> <li>■ Effacer données</li> </ul>                               |
| Enregistrement de données                | –   | Sélectionner le type d'enregistrement des données.  | <ul style="list-style-type: none"> <li>■ Ecrasement</li> <li>■ Non écrasé</li> </ul>                                 |
| Retard Logging                           | Dans le paramètre <b>Enregistrement de données</b> , l'option <b>Non écrasé</b> est sélectionnée. | Entrer la temporisation pour l'enregistrement des valeurs mesurées.   | 0 ... 999 h  |
| Contrôle de l'enregistrement des données | Dans le paramètre <b>Enregistrement de données</b> , l'option <b>Non écrasé</b> est sélectionnée. | Démarrer et arrêter l'enregistrement des valeurs mesurées.  | <ul style="list-style-type: none"> <li>■ Aucune</li> <li>■ Supprimer + redémarrer</li> <li>■ Arrêt</li> </ul>        |
| Statut d'enregistrement de données       | Dans le paramètre <b>Enregistrement de données</b> , l'option <b>Non écrasé</b> est sélectionnée. | Indique l'état de l'enregistrement des valeurs mesurées.  | <ul style="list-style-type: none"> <li>■ Fait</li> <li>■ Retard actif</li> <li>■ Active</li> <li>■ Arrêté</li> </ul> |
| Durée complète d'enregistrement          | Dans le paramètre <b>Enregistrement de données</b> , l'option <b>Non écrasé</b> est sélectionnée. | Indique la durée totale de l'enregistrement.  | Nombre à virgule flottante positif   |

\* Visualisation dépendant des options de commande ou de la configuration de l'appareil

## 12 Diagnostic et suppression des défauts

### 12.1 Suppression générale des défauts

Pour l'afficheur local

| Défaut  | Causes possibles   | Mesure corrective   |
|---|--|---|
| Affichage local sombre, mais émission du signal dans la gamme de courant valable              | Le câble du module d'affichage n'est pas correctement enfiché.   | Enficher correctement les connecteurs sur le module électronique principal et sur le module d'affichage.  |
| Afficheur local sombre et pas de signaux de sortie  | La tension d'alimentation ne correspond pas à la tension indiquée sur la plaque signalétique.  | Appliquer la tension d'alimentation correcte .  |
| Afficheur local sombre et pas de signaux de sortie  | La polarité de la tension d'alimentation n'est pas correcte.   | Inverser la polarité de la tension d'alimentation.  |
| Afficheur local sombre et pas de signaux de sortie  | Les câbles de raccordement n'ont aucun contact avec les bornes de raccordement.  | Vérifier le contact électrique entre le câble et les bornes et corriger si nécessaire.  |
| Afficheur local sombre et pas de signaux de sortie  | <ul style="list-style-type: none"> <li>▪ Les bornes de raccordement ne sont pas correctement enfichées sur le module électronique E/S.</li> <li>▪ Les bornes de raccordement ne sont pas correctement enfichées sur le module électronique principal.</li> </ul> | Vérifier les bornes de raccordement.  |
| Afficheur local sombre et pas de signaux de sortie  | <ul style="list-style-type: none"> <li>▪ Le module électronique E/S est défectueux.</li> <li>▪ Le module électronique principal est défectueux.</li> </ul>   | Commander la pièce de rechange → 188.   |
| Impossible de lire l'afficheur local, mais émission du signal dans la gamme de courant valide | L'affichage est réglé trop sombre ou trop clair.   | <ul style="list-style-type: none"> <li>▪ Régler un affichage plus clair en appuyant simultanément sur les touches <math>\square + \square</math>.</li> <li>▪ Régler un affichage plus sombre en appuyant simultanément sur les touches <math>\square + \square</math>.</li> </ul> |
| Affichage local sombre, mais émission du signal dans la gamme de courant valable              | Le module d'affichage est défectueux.  | Commander la pièce de rechange → 188.   |
| Rétroéclairage de l'afficheur local rouge   | Un événement de diagnostic avec niveau diagnostic "Alarme" s'est produit.  | Prendre des mesures correctives → 167   |
| Le texte dans l'affichage local apparaît dans une langue non compréhensible.                  | La langue d'interface sélectionnée est incompréhensible.   | <ol style="list-style-type: none"> <li>1. Appuyer sur <math>\square + \square</math> pendant 2 s ("position Home").</li> <li>2. Appuyer sur <math>\square</math>.</li> <li>3. Configurer la langue requise dans le paramètre <b>Display language</b> (→ 133).</li> </ol>          |
| Message sur l'afficheur local : "Communication Error" "Check Electronics"                     | La communication entre le module d'affichage et l'électronique est interrompue.  | <ul style="list-style-type: none"> <li>▪ Vérifier le câble et le connecteur entre le module électronique principal et le module d'affichage.</li> <li>▪ Commander la pièce de rechange → 188.</li> </ul>  |

Pour les signaux de sortie

| Défaut   | Causes possibles  | Mesure corrective   |
|--|---|---|
| Sortie signal en dehors de la gamme valable  | Le module électronique principal est défectueux.                              | Commander la pièce de rechange → 188.   |
| L'appareil affiche la bonne valeur, mais le signal délivré est incorrect bien qu'étant dans la gamme de courant valable. | Erreur de paramétrage   | Vérifier et ajuster le paramétrage.   |
| L'appareil ne mesure pas correctement.   | Erreur de paramétrage ou appareil utilisé en dehors du domaine d'application. | <ol style="list-style-type: none"> <li>1. Vérifier le paramétrage et corriger.</li> <li>2. Respecter les seuils indiqués dans les "Caractéristiques techniques".</li> </ol> |

## Pour l'accès

| Défaut  | Causes possibles  | Action corrective   |
|---|---|---|
| L'accès en écriture aux paramètres est impossible.                      | La protection en écriture du hardware est activée.  | Régler le commutateur de verrouillage situé sur le module électronique principal sur la position <b>OFF</b> → ☰ 143.  |
| L'accès en écriture aux paramètres est impossible.                      | Le rôle utilisateur actuel a des droits d'accès limités.  | 1. Vérifier le rôle utilisateur → ☰ 61.<br>2. Entrer le bon code d'accès spécifique au client → ☰ 61.   |
| La connexion via EtherNet/IP est impossible.                            | Le connecteur de l'appareil est mal raccordé.   | Vérifier l'affectation des broches des connecteurs d'appareil .   |
| La connexion au serveur web est impossible.                             | Le serveur web est désactivé.   | Utiliser l'outil de configuration "FieldCare" ou "DeviceCare" pour vérifier si le serveur web de l'appareil est activé et l'activer si nécessaire → ☰ 69.   |
|   | L'interface Ethernet sur le PC est mal configurée.  | <ul style="list-style-type: none"> <li>▶ Vérifier les propriétés du protocole Internet (TCP/IP) → ☰ 64.</li> <li>▶ Vérifier les réglages réseau avec le responsable informatique.</li> </ul>  |
| La connexion au serveur web est impossible.                             | <ul style="list-style-type: none"> <li>▪ L'adresse IP sur le PC n'est pas configurée correctement.</li> <li>▪ L'adresse IP n'est pas connue.</li> </ul> | <ul style="list-style-type: none"> <li>▶ Pour l'adressage hardware : ouvrir le transmetteur et vérifier l'adresse IP réglée (dernier octet).</li> <li>▶ Vérifier l'adresse IP de l'appareil avec le spécialiste informatique.</li> <li>▶ Si l'adresse IP n'est pas connue, régler le commutateur DIP n° 10 sur ON, redémarrer l'appareil et entrer l'adresse IP par défaut 192.168.1.212.</li> </ul> <p> La communication EtherNet/IP est interrompue en activant le commutateur DIP.</p> |
|   | Le réglage du navigateur web "Use a proxy server for LAN" est activé sur le PC.   | Désactiver l'utilisation du serveur proxy dans les paramètres LAN.  |
|   | Outre la connexion réseau active à l'appareil de mesure, d'autres connexions réseau sont également utilisées.   | <ul style="list-style-type: none"> <li>▪ S'assurer qu'aucune autre connexion réseau n'est établie par l'ordinateur (pas de WLAN non plus) et fermer les autres programmes ayant accès au réseau sur l'ordinateur.</li> <li>▪ En cas d'utilisation d'une station d'accueil pour portables, s'assurer qu'aucune connexion réseau avec un autre réseau n'est active.</li> </ul>  |
| La connexion au serveur web est impossible.                             | Les données d'accès WLAN sont incorrectes.  | <ul style="list-style-type: none"> <li>▪ Vérifier l'état du réseau WLAN.</li> <li>▪ Se connecter à nouveau à l'aide des données d'accès WLAN.</li> <li>▪ Vérifier que le WLAN est activé sur l'appareil de mesure et l'unité de configuration → ☰ 64.</li> </ul>  |
|   | La communication WLAN est désactivée.   | –   |
| Impossible de se connecter au serveur web, à FieldCare ou à DeviceCare. | Le réseau WLAN n'est pas disponible.  | <ul style="list-style-type: none"> <li>▪ Vérifier que la réception WLAN fonctionne : la LED sur le module d'affichage est allumée en bleu.</li> <li>▪ Vérifier que la connexion WLAN est activée : la LED sur le module d'affichage clignote en bleu.</li> <li>▪ Activer la fonction de l'appareil.</li> </ul>  |
| Connexion réseau absente ou instable                                    | Réseau WLAN faible.   | <ul style="list-style-type: none"> <li>▪ Terminal de configuration en dehors de la gamme de réception : vérifier l'état du réseau sur le terminal de configuration.</li> <li>▪ Pour améliorer les performances du réseau, utiliser une antenne WLAN externe.</li> </ul>   |
|   | Communication WLAN et Ethernet parallèle  | <ul style="list-style-type: none"> <li>▪ Vérifier les réglages du réseau.</li> <li>▪ Activer temporairement uniquement le WLAN comme une interface.</li> </ul>  |

| Défaut  | Causes possibles  | Action corrective   |
|---|---|---|
| Le navigateur web est bloqué et la configuration n'est plus possible  | Transfert de données actif.   | Attendre que le transfert de données ou l'action en cours soit terminé.   |
|   | Connexion interrompue   | <ul style="list-style-type: none"> <li>▶ Vérifier le câble de raccordement et la tension d'alimentation.</li> <li>▶ Actualiser le navigateur web et le redémarrer si nécessaire.</li> </ul> |
| L'affichage du contenu du navigateur web est difficile à lire ou incomplet.   | La version de navigateur web utilisée n'est pas optimale.   | <ul style="list-style-type: none"> <li>▶ Utiliser la bonne version du navigateur web → 63.</li> <li>▶ Vider le cache du navigateur web.</li> <li>▶ Redémarrer le navigateur web.</li> </ul> |
|   | Réglages d'affichage inadaptés.   | Modifier le rapport taille des caractères/ affichage du navigateur web.   |
| Affichage incomplet ou pas d'affichage du contenu dans le navigateur web  | <ul style="list-style-type: none"> <li>▪ JavaScript n'est pas activé.</li> <li>▪ JavaScript ne peut pas être activé.</li> </ul> | <ul style="list-style-type: none"> <li>▶ Activer JavaScript.</li> <li>▶ Entrer http://XXX.XXX.X.XX/servlet/basic.html comme adresse IP.</li> </ul>  |
| La configuration avec FieldCare ou DeviceCare via l'interface service CDI-RJ45 (port 8000) est impossible.                      | Le pare-feu du PC ou du réseau bloque la communication.   | En fonction des réglages du pare-feu utilisé sur le PC ou dans le réseau, celui-ci doit être adapté ou désactivé pour permettre l'accès à FieldCare/ DeviceCare.                            |
| Le flashage du firmware avec FieldCare ou DeviceCare via l'interface service CDI-RJ45 (port 8000 ou ports TFTP) est impossible. | Le pare-feu du PC ou du réseau bloque la communication.   | En fonction des réglages du pare-feu utilisé sur le PC ou dans le réseau, celui-ci doit être adapté ou désactivé pour permettre l'accès à FieldCare/ DeviceCare.                            |

## 12.2 Informations de diagnostic via LED

### 12.2.1 Transmetteur

Différentes LED dans le transmetteur donnent des informations sur l'état de l'appareil.

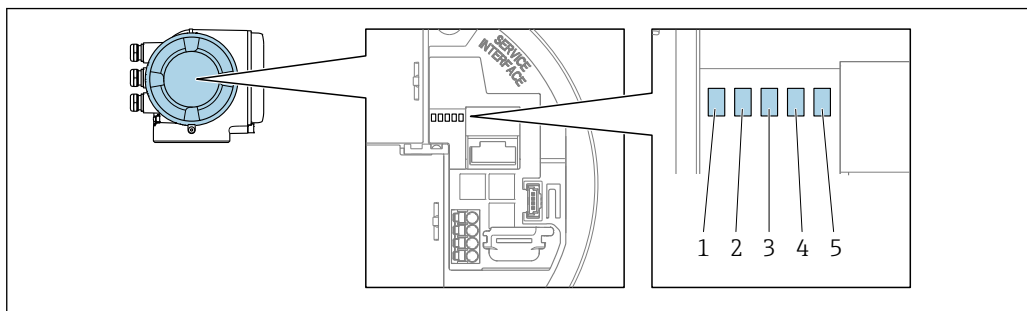

- 1 Tension d'alimentation
- 2 État de l'appareil
- 3 état du réseau
- 4 Port 1 actif : EtherNet/IP
- 5 Port 2 actif : EtherNet/IP et interface service (CDI)

| LED  | Couleur          | Signification   |
|--|------------------|---|
| 1 Tension d'alimentation                                 | Éteinte          | Tension d'alimentation désactivée ou trop faible.                                   |
|  | Vert             | La tension d'alimentation est OK.   |
| 2 État de l'appareil/état module (fonctionnement normal) | Éteinte          | Erreur de firmware.   |
|  | Vert             | État de l'appareil OK.  |
|  | Vert clignotant  | Appareil non configuré.   |
|  | Rouge clignotant | Un événement de diagnostic avec niveau de diagnostic "Avertissement" s'est produit. |

| LED   | Couleur                      | Signification  |
|---|------------------------------|--|
|   | Rouge                        | Un événement de diagnostic avec niveau diagnostic "Alarme" s'est produit.            |
|   | Rouge/vert clignotant        | L'appareil redémarre/autotest.   |
| 2 État de l'appareil/état du module (en cours de démarrage) | Clignote lentement en rouge  | Si > 30 secondes : problème avec le boot loader.                                     |
|   | Clignote rapidement en rouge | Si > 30 secondes : problème de compatibilité lors de la lecture du firmware.         |
| 3 État du réseau  | Éteinte                      | L'appareil n'a pas d'adresse EtherNet/IP.  |
|   | Vert                         | La connexion EtherNet/IP est active.   |
|   | Vert clignotant              | L'appareil a une adresse Ethernet/IP mais aucune connexion EtherNet/IP n'est active. |
|   | Rouge                        | L'adresse EtherNet/IP de l'appareil a été assignée deux fois.                        |
|   | Rouge clignotant             | La connexion EtherNet/IP est en mode "time out".                                     |
|   | Rouge/vert clignotant        | L'appareil redémarre/autotest.   |
| 4 Port 1 actif : Ethernet/IP                                | Éteinte                      | Non connectée ou pas de connexion établie.   |
|   | Blanc                        | Connectée et connexion établie.  |
|   | Blanc clignotant             | Communication inactive.  |
| 5 Port 2 actif : Ethernet/IP et interface service (CDI)     | Éteinte                      | Non connectée ou pas de connexion établie.   |
|   | Jaune                        | Connectée et connexion établie.  |
|   | Jaune clignotant             | Communication inactive.  |

## 12.3 Informations de diagnostic sur l'afficheur local

### 12.3.1 Message de diagnostic

Les défauts détectés par le système d'autosurveillance de l'appareil de mesure sont affichés sous forme de messages de diagnostic en alternance avec l'affichage opérationnel.

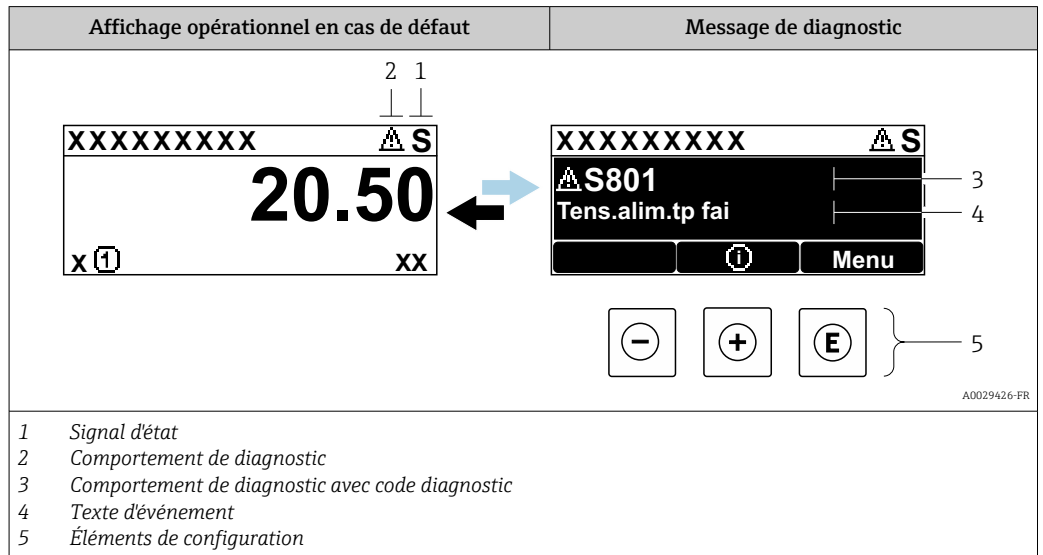

Si y a plusieurs événements de diagnostic simultanément, seul le message de diagnostic de l'événement de diagnostic avec la plus haute priorité est affiché.

- i** D'autres événements de diagnostic qui se sont produits peuvent être affichés dans le menu **Diagnostic** :
  - Via le paramètre → 180
  - Via les sous-menus → 181



#### Signaux d'état

Les signaux d'état fournissent des renseignements sur l'état et la fiabilité de l'appareil en catégorisant l'origine de l'information d'état (événement de diagnostic).

- i** Les signaux d'état sont classés selon VDI/VDE 2650 et la recommandation NAMUR NE 107 :
  - F = (Failure) défaillance/défaut
  - C = (Function Check) – Contrôle de fonctionnement
  - S = (Out of Specification) – Hors spécifications
  - M = (Maintenance Required) – Maintenance nécessaire

| Symbole  | Signification   |
|----------|---|
| <b>F</b> | <b>Défaut</b><br>Un défaut de l'appareil s'est produit. La valeur mesurée n'est plus valide.  |
| <b>C</b> | <b>Contrôle de fonctionnement</b><br>L'appareil est en mode service (p. ex. pendant une simulation).  |
| <b>S</b> | <b>Hors spécification</b><br>L'appareil fonctionne :<br>En dehors de ses spécifications techniques (p. ex. en dehors de la gamme de température de process) |
| <b>M</b> | <b>Maintenance nécessaire</b><br>La maintenance de l'appareil est nécessaire. La valeur mesurée reste valable.  |

## Comportement de diagnostic



| Symbole   | Signification  |
|---|--|
|  | <b>Alarme</b> <ul style="list-style-type: none"> <li>La mesure est interrompue.</li> <li>Les sorties signal et les totalisateurs prennent l'état d'alarme défini.</li> <li>Un message de diagnostic est généré.</li> </ul> |
|  | <b>Avertissement</b> <ul style="list-style-type: none"> <li>La mesure est reprise.</li> <li>Les sorties signal et les totalisateurs ne sont pas affectés.</li> <li>Un message de diagnostic est généré.</li> </ul>         |

## Informations de diagnostic

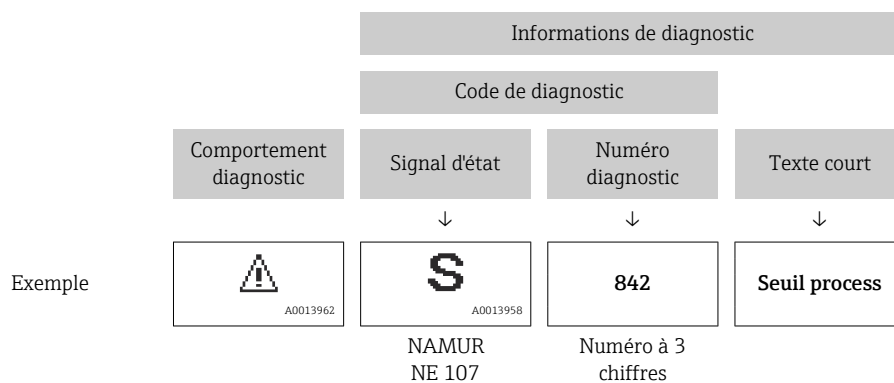
Le défaut peut être identifié à l'aide de l'information de diagnostic. Le texte court y contribue en fournissant une indication quant au défaut. Par ailleurs, le symbole correspondant au niveau diagnostic est placé avant l'information de diagnostic dans l'affichage local.



## Éléments de configuration

| Touche de configuration   | Signification   |
|---|---|
|  | <b>Touche Plus</b><br><i>Dans le menu, sous-menu</i><br>Ouvre le message relatif aux mesures correctives. |
|  | <b>Touche Enter</b><br><i>Dans le menu, sous-menu</i><br>Ouvre le menu de configuration.                  |

### 12.3.2 Appel d'actions correctives

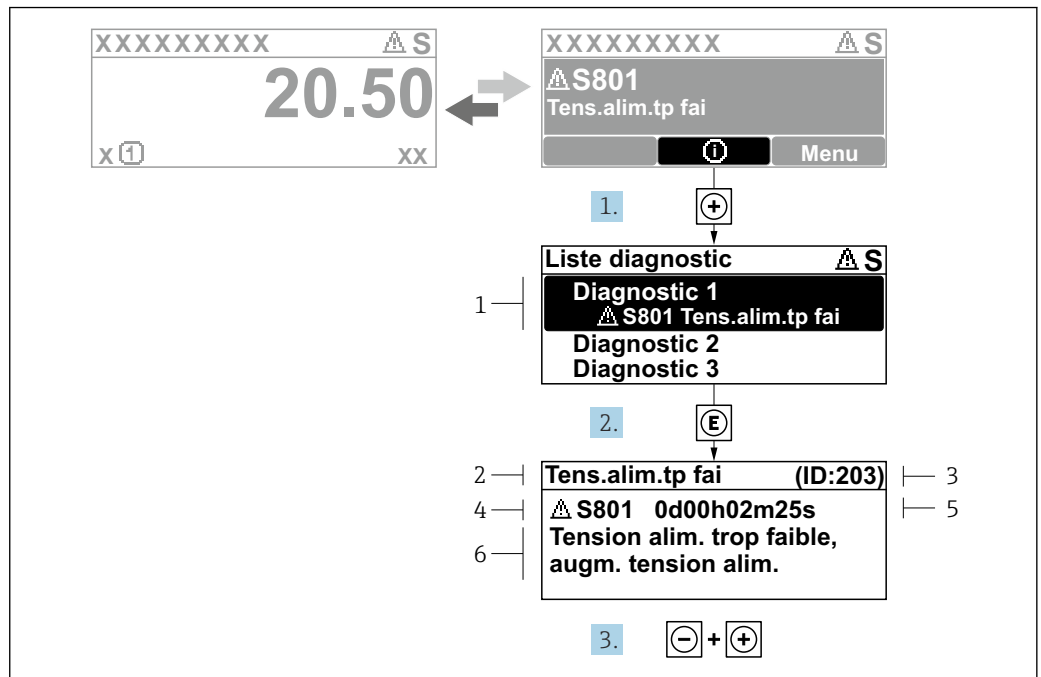

29 Message relatif aux mesures correctives

- 1 Informations de diagnostic
- 2 Texte d'événement
- 3 ID service
- 4 Comportement du diagnostic avec code de diagnostic
- 5 Durée d'apparition de l'événement
- 6 Mesures correctives

1. L'utilisateur se trouve dans le message de diagnostic.  
Appuyer sur  $\oplus$  (symbole  $\text{\textcircled{1}}$ ).  
↳ Le sous-menu **Liste de diagnostic** s'ouvre.
2. Sélectionner l'événement de diagnostic souhaité avec  $\oplus$  ou  $\ominus$  et appuyer sur  $\text{\textcircled{E}}$ .  
↳ Le message relatif aux mesures correctives s'ouvre.
3. Appuyer simultanément sur  $\ominus + \oplus$ .  
↳ Le message relatif aux mesures correctives se ferme.

L'utilisateur se trouve dans le menu **Diagnostic**, sous-menu **Liste de diagnostic**. Une liste des diagnostics actifs est affichée. L'utilisateur peut sélectionner un événement de diagnostic.

1. Appuyer sur  $\text{\textcircled{E}}$ .  
↳ Le message pour les actions correctives de l'événement de diagnostic sélectionné s'ouvre.
2. Appuyer simultanément sur  $\ominus + \oplus$ .  
↳ Le message relatif aux actions correctives se ferme.

## 12.4 Informations de diagnostic dans le navigateur web

### 12.4.1 Options de diagnostic

Les défauts détectés par l'appareil de mesure sont affichés dans le navigateur web sur la page d'accueil lorsque l'utilisateur s'est connecté.

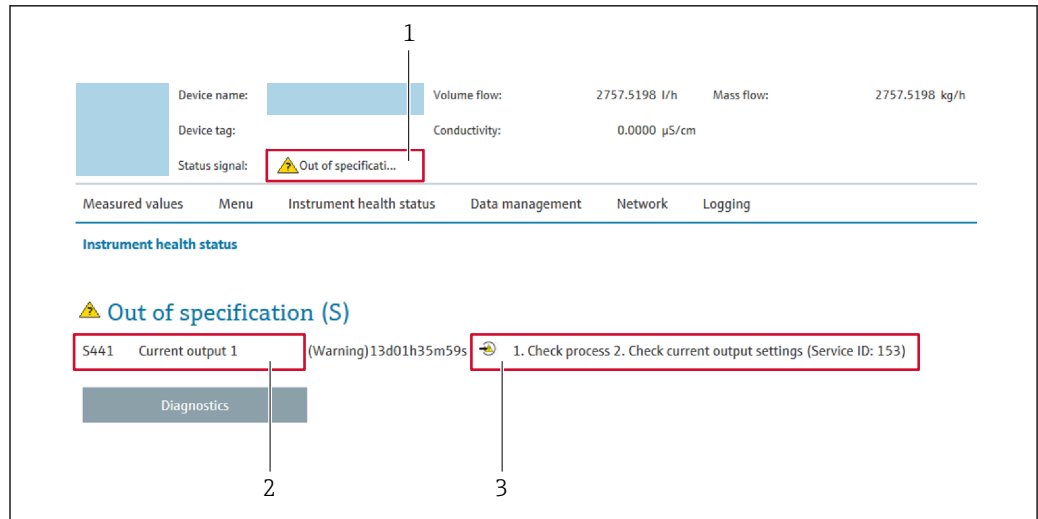

- 1 Zone d'état avec signal d'état
- 2 Informations de diagnostic
- 3 Mesures correctives avec ID service

**i** Par ailleurs, les événements diagnostic qui se sont produits peuvent être visualisés dans le menu **Diagnostic** :

- Via le paramètre → 180
- Via les sous-menus → 181

### Signaux d'état

Les signaux d'état fournissent des renseignements sur l'état et la fiabilité de l'appareil en catégorisant l'origine de l'information d'état (événement de diagnostic).

| Symbole | Signification  |
|---------|--|
|         | <b>Défaut</b><br>Un défaut de l'appareil s'est produit. La valeur mesurée n'est plus valide.   |
|         | <b>Contrôle de fonctionnement</b><br>L'appareil se trouve en mode service (p. ex. pendant une simulation).   |
|         | <b>Hors spécifications</b><br>L'appareil fonctionne :<br>En dehors de ses spécifications techniques (p. ex. en dehors de la gamme de température de process) |
|         | <b>Maintenance requise</b><br>La maintenance de l'appareil est nécessaire. La valeur mesurée reste valable.  |

**i** Les signaux d'état sont classés selon VDI/VDE 2650 et recommandation NAMUR NE 107.

### 12.4.2 Appel d'actions correctives

Des actions correctives sont prévues pour chaque événement de diagnostic afin de garantir que les problèmes puissent être corrigés rapidement. Ces actions sont affichées avec l'événement de diagnostic et les informations de diagnostic correspondantes.

## 12.5 Informations de diagnostic dans FieldCare ou DeviceCare

### 12.5.1 Options de diagnostic

Les défauts détectés par l'appareil de mesure sont affichés sur la page d'accueil de l'outil de configuration lorsque la connexion a été établie.

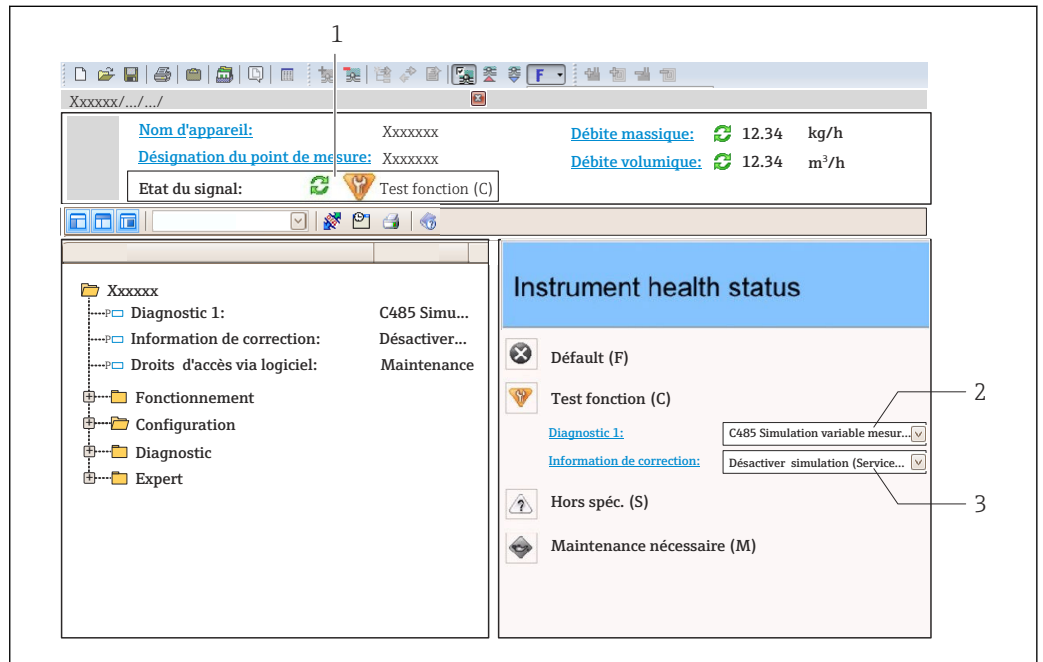

- 1 Zone d'état avec signal d'état → 161
- 2 Informations de diagnostic → 162
- 3 Mesures correctives avec ID service

- i** Par ailleurs, les événements diagnostic qui se sont produits peuvent être visualisés dans le menu **Diagnostic** :
  - Via le paramètre → 180
  - Via les sous-menus → 181

### Informations de diagnostic

Le défaut peut être identifié à l'aide de l'information de diagnostic. Le texte court y contribue en fournissant une indication quant au défaut. Par ailleurs, le symbole correspondant au niveau diagnostic est placé avant l'information de diagnostic dans l'affichage local.

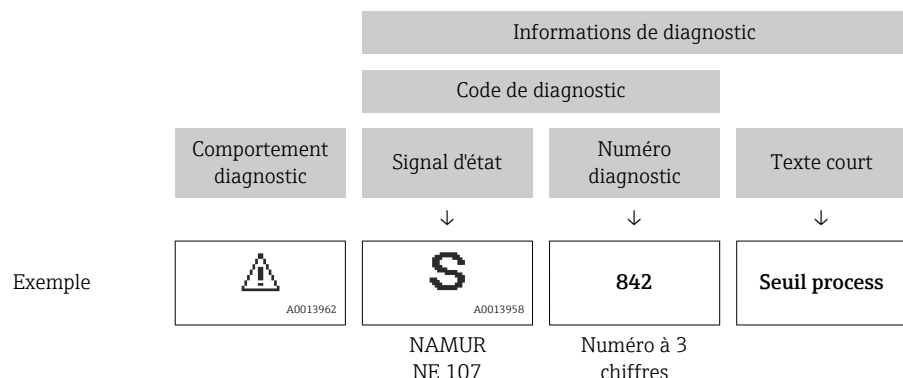

## 12.5.2 Accès aux mesures correctives

Afin de pouvoir supprimer les défauts rapidement, chaque événement de diagnostic comporte des mesures correctives.

- Sur la page d'accueil  
Les mesures correctives sont indiquées sous l'information de diagnostic dans une zone séparée.
- Dans le menu **Diagnostic**  
Les mesures correctives peuvent être interrogées dans la zone de travail de l'interface utilisateur.

L'utilisateur se trouve dans le menu **Diagnostic**.

1. Afficher le paramètre souhaité.
2. A droite dans la zone de travail, passer avec le curseur sur le paramètre.  
↳ Une infobulle avec mesure corrective pour l'événement diagnostic apparaît.

## 12.6 Informations de diagnostic via l'interface de communication

### 12.6.1 Lire l'information de diagnostic

L'événement de diagnostic actuel et les informations de diagnostic associées peuvent être lus : **Input Assembly Fix**

| Input Fix Assembly – octets 1 à 8 |   |   |   |                      |   |               |   |   |
|-----------------------------------|---|---|---|----------------------|---|---------------|---|---|
| 1                                 | 2 | 3 | 4 | 5                    | 6 | 7             | 8 |   |
| En-tête de fichier<br>(invisible) |   |   |   | Numéro de diagnostic |   | Signal d'état |   | - |

## 12.7 Adaptation des informations de diagnostic

### 12.7.1 Adaptation du comportement de diagnostic



A chaque information de diagnostic est affecté au départ usine un certain comportement de diagnostic. L'utilisateur peut modifier cette affectation pour certaines informations de diagnostic dans le sous-menu **Comportement du diagnostic**.

Expert → Système → Traitement événement → Comportement du diagnostic

Les options suivantes peuvent être affectées au numéro de diagnostic en tant que comportement de diagnostic :

| Options             | Description  |
|---------------------|--|
| Alarme              | L'appareil arrête la mesure. Les totalisateurs prennent l'état d'alarme défini. Un message de diagnostic est généré.<br>Le rétroéclairage passe au rouge.  |
| Avertissement       | L'appareil continue de mesurer. Les totalisateurs ne sont pas affectés. Un message de diagnostic est généré.   |
| Uniq.entrée journal | L'appareil continue de mesurer. Le message de diagnostic est affiché uniquement dans le sous-menu <b>Journal d'événements</b> (sous-menu <b>Liste événements</b> ) et n'est pas affiché en alternance avec l'affichage opérationnel. |
| Arrêt               | L'événement de diagnostic est ignoré et aucun message de diagnostic n'est généré ni consigné.  |

## 12.8 Aperçu des informations de diagnostic

-  Le nombre d'informations de diagnostic et des grandeurs de mesure concernées est d'autant plus grand que l'appareil dispose d'un ou de deux packs application.
- Dans toute la famille d'instruments Promass, l'ensemble des valeurs mesurées concernées sont toujours répertoriées sous "Valeurs mesurées concernées". Les valeurs mesurées disponibles pour l'appareil concerné dépendent de la version de l'appareil. En affectant les valeurs mesurées aux fonctions de l'appareil, par exemple aux sorties individuelles, toutes les valeurs mesurées disponibles pour la version d'appareil concernée peuvent être sélectionnées.
-  Pour certaines informations de diagnostic, il est possible de modifier le comportement diagnostic. Adaptation des informations de diagnostic →  166

### 12.8.1 Diagnostic du capteur

| Information de diagnostic |                                   | Mesures correctives  | Codage des informations de diagnostic (hex)  |
|---------------------------|-----------------------------------|--|--|
| N°                        | Texte court                       |  |  |
| 022                       | Capteur de température défectueux |  | <ul style="list-style-type: none"> <li>▪ 0x10000BE</li> <li>▪ 0x10000BF</li> <li>▪ 0x10000D5</li> <li>▪ 0x10000D6</li> </ul> |
|                           | Signal d'état                     | F  |  |
|                           | Comportement du diagnostic        | Alarm  |  |
|                           |                                   | 1. Vérifier/remplacer module élect. capteur(ISEM)<br>2. Si dispo.: vérifier câble de connexion entre le capteur et le transmetteur<br>3. Remplacer capteur |  |

| Information de diagnostic |  | Mesures correctives   | Codage des informations de diagnostic (hex)  |
|---------------------------|--|---|--|
| N°                        | Texte court  |   |  |
| 046                       | Limite du capteur dépassée                                 |   | <ul style="list-style-type: none"> <li>▪ 0x80000C8</li> <li>▪ 0x80000CA</li> </ul> |
|                           | Signal d'état  | S   |  |
|                           | Comportement du diagnostic [au départ usine] <sup>1)</sup> | Alarm   |  |
|                           |  | 1. Inspecter le capteur<br>2. Vérifier les conditions process |  |

1) Le comportement de diagnostic peut être modifié.

| Information de diagnostic |                              | Mesures correctives  | Codage des informations de diagnostic (hex)  |
|---------------------------|------------------------------|--|--|
| N°                        | Texte court                  |  |  |
| 062                       | Connexion capteur défaillant |  | <ul style="list-style-type: none"> <li>▪ 0x10000DB</li> <li>▪ 0x10000DC</li> <li>▪ 0x1000113</li> <li>▪ 0x1000114</li> </ul> |
|                           | Signal d'état                | F  |  |
|                           | Comportement du diagnostic   | Alarm  |  |
|                           |                              | 1. Vérifier/remplacer module élect. capteur(ISEM)<br>2. Si dispo.: vérifier câble de connexion entre le capteur et le transmetteur<br>3. Remplacer capteur |  |

| Information de diagnostic |                                 | Mesures correctives  | Codage des informations de diagnostic (hex) |
|---------------------------|---------------------------------|--|---|
| N°                        | Texte court                     |  |   |
| 063                       | Courant d'excitation défectueux |  | 0x80002B3                                   |
|                           | Signal d'état                   | S  |   |
|                           | Comportement du diagnostic      | Alarm  |   |
|                           |                                 | 1. Vérifier/remplacer module élect. capteur(ISEM)<br>2. Si dispo.: vérifier câble de connexion entre le capteur et le transmetteur<br>3. Remplacer capteur |   |

| N°  | Information de diagnostic  |       | Mesures correctives  | Codage des informations de diagnostic (hex) |
|-----|----------------------------|-------|--|---|
|     | Texte court                |       |  |   |
| 082 | Mémoire de données         |       | 1. Contrôler les connexions des modules<br>2. Contacter le service technique | 0x10000E7                                   |
|     | Signal d'état              | F     |  |   |
|     | Comportement du diagnostic | Alarm |  |   |

| N°  | Information de diagnostic  |       | Mesures correctives   | Codage des informations de diagnostic (hex) |
|-----|----------------------------|-------|---|---|
|     | Texte court                |       |   |   |
| 083 | Contenu mémoire            |       | 1. Redémarrez appareil<br>2. Restaurez la sauvegarde HistoROM S-DAT (paramètre 'Reinitialiser appareil')<br>3. Remplacez HistoROM S-DAT | 0x10000A0                                   |
|     | Signal d'état              | F     |   |   |
|     | Comportement du diagnostic | Alarm |   |   |

| N°  | Information de diagnostic                                  |       | Mesures correctives  | Codage des informations de diagnostic (hex) |
|-----|--|-------|--|---|
|     | Texte court  |       |  |   |
| 140 | Signal de capteur asymétrique                              |       | 1. Vérifier/remplacer module élect. capteur(ISEM)<br>2. Si dispo.: vérifier câble de connexion entre le capteur et le transmetteur<br>3. Remplacer capteur | 0x80000CC                                   |
|     | Signal d'état  | S     |  |   |
|     | Comportement du diagnostic [au départ usine] <sup>1)</sup> | Alarm |  |   |

1) Le comportement de diagnostic peut être modifié.

| N°  | Information de diagnostic                                  |       | Mesures correctives  | Codage des informations de diagnostic (hex) |
|-----|--|-------|--|---|
|     | Texte court  |       |  |   |
| 144 | Erreur de mesure trop élevée                               |       | 1. Contrôler ou changer capteur<br>2. Contrôler les conditions process | 0x10001C7                                   |
|     | Signal d'état  | F     |  |   |
|     | Comportement du diagnostic [au départ usine] <sup>1)</sup> | Alarm |  |   |

1) Le comportement de diagnostic peut être modifié.

## 12.8.2 Diagnostic de l'électronique

| N°  | Information de diagnostic  |       | Mesures correctives  | Codage des informations de diagnostic (hex) |
|-----|----------------------------|-------|--|---|
|     | Texte court                |       |  |   |
| 201 | Défaillance de l'appareil  |       | 1. Redémarrer appareil<br>2. Contacter service après-vente | 0x100014B                                   |
|     | Signal d'état              | F     |  |   |
|     | Comportement du diagnostic | Alarm |  |   |

| N°  | Information de diagnostic  |       | Mesures correctives   | Codage des informations de diagnostic (hex) |
|-----|----------------------------|-------|-----------------------|---|
|     | Texte court                |       |                       |   |
| 242 | SW incompatible            |       | 1. Contrôler Software | 0x1000067                                   |
|     | Signal d'état              | F     |                       |   |
|     | Comportement du diagnostic | Alarm |                       |   |

| N°  | Information de diagnostic  |       | Mesures correctives   | Codage des informations de diagnostic (hex) |
|-----|----------------------------|-------|---|---|
|     | Texte court                |       |   |   |
| 252 | Module incompatible        |       | 1. Vérifier les modules électroniques<br>2. Changer les modules électroniques | 0x100006B                                   |
|     | Signal d'état              | F     |   |   |
|     | Comportement du diagnostic | Alarm |   |   |

| N°  | Information de diagnostic  |       | Mesures correctives  | Codage des informations de diagnostic (hex) |
|-----|----------------------------|-------|--|---|
|     | Texte court                |       |  |   |
| 252 | Module incompatible        |       | 1. Check if correct electronic module is plugged<br>2. Replace electronic module | 0x10002C0                                   |
|     | Signal d'état              | F     |  |   |
|     | Comportement du diagnostic | Alarm |  |   |

| N°  | Information de diagnostic                 |       | Mesures correctives  | Codage des informations de diagnostic (hex) |
|-----|---|-------|--|---|
|     | Texte court                               |       |  |   |
| 262 | Connexion électronique capteur défaillant |       | 1. Vérifier/remplacer câble connexion entre le module capteur élec.(ISEM) et élec.principale<br>2. Vérifier ou remplacer ISEM ou électronique principale | 0x1000149                                   |
|     | Signal d'état                             | F     |  |   |
|     | Comportement du diagnostic                | Alarm |  |   |

| N°  | Information de diagnostic      |       | Mesures correctives             | Codage des informations de diagnostic (hex)   |
|-----|--------------------------------|-------|---------------------------------|---|
|     | Texte court                    |       |                                 |   |
| 270 | Défaut électronique principale |       | Changer électronique principale | <ul style="list-style-type: none"> <li>■ 0x1000078</li> <li>■ 0x100007C</li> <li>■ 0x1000080</li> <li>■ 0x100009F</li> <li>■ 0x10002D7</li> </ul> |
|     | Signal d'état                  | F     |                                 |   |
|     | Comportement du diagnostic     | Alarm |                                 |   |

| N°  | Information de diagnostic      |       | Mesures correctives  | Codage des informations de diagnostic (hex) |
|-----|--------------------------------|-------|--|---|
|     | Texte court                    |       |  |   |
| 271 | Défaut électronique principale |       | 1. Redémarrer appareil<br>2. Changer électronique principale | 0x100007D                                   |
|     | Signal d'état                  | F     |  |   |
|     | Comportement du diagnostic     | Alarm |  |   |

| N°  | Information de diagnostic      |       | Mesures correctives  | Codage des informations de diagnostic (hex) |
|-----|--------------------------------|-------|--|---|
|     | Texte court                    |       |  |   |
| 272 | Défaut électronique principale |       | 1. Redémarrer appareil<br>2. Contacter service après-vente | 0x1000079                                   |
|     | Signal d'état                  | F     |  |   |
|     | Comportement du diagnostic     | Alarm |  |   |

| N°  | Information de diagnostic      |       | Mesures correctives  | Codage des informations de diagnostic (hex)  |
|-----|--------------------------------|-------|----------------------|--|
|     | Texte court                    |       |                      |  |
| 273 | Défaut électronique principale |       | Changer électronique | <ul style="list-style-type: none"> <li>■ 0x1000098</li> <li>■ 0x10000E5</li> </ul> |
|     | Signal d'état                  | F     |                      |  |
|     | Comportement du diagnostic     | Alarm |                      |  |

| N°  | Information de diagnostic     |       | Mesures correctives | Codage des informations de diagnostic (hex) |
|-----|-------------------------------|-------|---------------------|---|
|     | Texte court                   |       |                     |   |
| 275 | Module E/S 1 ... n défectueux |       | Changer module E/S  | 0x100007A                                   |
|     | Signal d'état                 | F     |                     |   |
|     | Comportement du diagnostic    | Alarm |                     |   |

| N°  | Information de diagnostic     |       | Mesures correctives   | Codage des informations de diagnostic (hex)  |
|-----|-------------------------------|-------|---|--|
|     | Texte court                   |       |   |  |
| 276 | Module E/S 1 ... n défaillant |       | <ol style="list-style-type: none"> <li>1. Redémarrer appareil</li> <li>2. Changer module E/S</li> </ol> | <ul style="list-style-type: none"> <li>■ 0x100007B</li> <li>■ 0x1000081</li> </ul> |
|     | Signal d'état                 | F     |   |  |
|     | Comportement du diagnostic    | Alarm |   |  |

| N°  | Information de diagnostic  |       | Mesures correctives   | Codage des informations de diagnostic (hex)  |
|-----|----------------------------|-------|---|--|
|     | Texte court                |       |   |  |
| 283 | Contenu mémoire            |       | <ol style="list-style-type: none"> <li>1. Reset de l'appareil</li> <li>2. contactez le service technique</li> </ol> | <ul style="list-style-type: none"> <li>■ 0x10000E1</li> <li>■ 0x100016F</li> </ul> |
|     | Signal d'état              | F     |   |  |
|     | Comportement du diagnostic | Alarm |   |  |

| N°  | Information de diagnostic    |         | Mesures correctives   | Codage des informations de diagnostic (hex) |
|-----|------------------------------|---------|---|---|
|     | Texte court                  |         |   |   |
| 302 | Vérification appareil active |         | Dispositif de vérification actif, s'il vous plaît attendre. | 0x20001EE                                   |
|     | Signal d'état                | C       |   |   |
|     | Comportement du diagnostic   | Warning |   |   |

| N°  | Information de diagnostic  |         | Mesures correctives  | Codage des informations de diagnostic (hex) |
|-----|----------------------------|---------|--|---|
|     | Texte court                |         |  |   |
| 311 | Défaut électronique        |         | <ol style="list-style-type: none"> <li>1. Ne pas redémarrer l'appareil</li> <li>2. Contacter le service technique</li> </ol> | 0x40000E2                                   |
|     | Signal d'état              | M       |  |   |
|     | Comportement du diagnostic | Warning |  |   |

| Information de diagnostic |   | Mesures correctives | Codage des informations de diagnostic (hex)                                    |
|---------------------------|---|---------------------|--|
| N°                        | Texte court                             |                     |  |
| 332                       | Écriture dans HistoROM intégré a échoué |                     | Remplacer la carte interface utilisateur<br>Ex d/XP: remplacer le transmetteur |
|                           | Signal d'état                           | F                   |  |
|                           | Comportement du diagnostic              | Alarm               |  |

| Information de diagnostic |                               | Mesures correctives | Codage des informations de diagnostic (hex)  |
|---------------------------|-------------------------------|---------------------|--|
| N°                        | Texte court                   |                     |  |
| 361                       | Module E/S 1 ... n défaillant |                     | 1. Redémarrer capteur<br>2. Contrôler modules électroniq.<br>3. Chang.mod.E/S ou électronique princ. |
|                           | Signal d'état                 | F                   |  |
|                           | Comportement du diagnostic    | Alarm               |  |

| Information de diagnostic |   | Mesures correctives | Codage des informations de diagnostic (hex)   |
|---------------------------|---|---------------------|---|
| N°                        | Texte court                             |                     |   |
| 372                       | Electronique capteur (ISEM) défectueuse |                     | <ul style="list-style-type: none"> <li>1. Redémarrez appareil</li> <li>2. Vérifiez si défaut se reproduit</li> <li>3. Remplacer le module électronique du capteur (ISEM)</li> </ul> |
|                           | Signal d'état                           | F                   |   |
|                           | Comportement du diagnostic              | Alarm               |   |

| Information de diagnostic |   | Mesures correctives | Codage des informations de diagnostic (hex)              |
|---------------------------|---|---------------------|--|
| N°                        | Texte court                             |                     |  |
| 373                       | Electronique capteur (ISEM) défectueuse |                     | 1. Transférer données ou RAZ capteur<br>2. Contactez SAV |
|                           | Signal d'état                           | F                   |  |
|                           | Comportement du diagnostic              | Alarm               |  |

| Information de diagnostic |  | Mesures correctives | Codage des informations de diagnostic (hex)   |
|---------------------------|--|---------------------|---|
| N°                        | Texte court  |                     |   |
| 374                       | Electronique capteur (ISEM) défectueuse                    |                     | 1. Redémarrez appareil<br>2. Vérifiez si défaut se reproduit<br>3. Remplacer le module électronique du capteur (ISEM) |
|                           | Signal d'état  | S                   |   |
|                           | Comportement du diagnostic [au départ usine] <sup>1)</sup> | Warning             |   |

1) Le comportement de diagnostic peut être modifié.

| Information de diagnostic |  | Mesures correctives | Codage des informations de diagnostic (hex) |
|---------------------------|--|---------------------|---|
| N°                        | Texte court                              |                     |   |
| 375                       | Erreur communication module E/S- 1 ... n |                     | 0x1000107                                   |
|                           | Signal d'état                            | F                   |   |
|                           | Comportement du diagnostic               | Alarm               |   |

| Information de diagnostic |                            | Mesures correctives | Codage des informations de diagnostic (hex) |
|---------------------------|----------------------------|---------------------|---|
| N°                        | Texte court                |                     |   |
| 382                       | Mémoire de données         |                     | 0x100016D                                   |
|                           | Signal d'état              | F                   |   |
|                           | Comportement du diagnostic | Alarm               |   |

| Information de diagnostic |                            | Mesures correctives | Codage des informations de diagnostic (hex) |
|---------------------------|----------------------------|---------------------|---|
| N°                        | Texte court                |                     |   |
| 383                       | Contenu mémoire            |                     | 0x100016E                                   |
|                           | Signal d'état              | F                   |   |
|                           | Comportement du diagnostic | Alarm               |   |

| Information de diagnostic |                            | Mesures correctives | Codage des informations de diagnostic (hex) |
|---------------------------|----------------------------|---------------------|---|
| N°                        | Texte court                |                     |   |
| 387                       | HistoROM intégré a échoué  |                     | 0x1000288                                   |
|                           | Signal d'état              | F                   |   |
|                           | Comportement du diagnostic | Alarm               |   |

### 12.8.3 Diagnostic de la configuration

| Information de diagnostic |                                   | Mesures correctives | Codage des informations de diagnostic (hex) |
|---------------------------|-----------------------------------|---------------------|---|
| N°                        | Texte court                       |                     |   |
| 303                       | E/S 1 ... n configuration changée |                     | 0x400026C                                   |
|                           | Signal d'état                     | M                   |   |
|                           | Comportement du diagnostic        | Warning             |   |

| Information de diagnostic |                            | Mesures correctives | Codage des informations de diagnostic (hex) |
|---------------------------|----------------------------|---------------------|---|
| N°                        | Texte court                |                     |   |
| 330                       | Fichier Flash invalide     |                     | 0x40002C9                                   |
|                           | Signal d'état              | M                   |   |
|                           | Comportement du diagnostic | Warning             |   |

| N°  | Information de diagnostic        |         | Mesures correctives   | Codage des informations de diagnostic (hex) |
|-----|----------------------------------|---------|---|---|
|     | Texte court                      |         |   |   |
| 331 | Mise à jour du firmware a échoué |         | 1. Mise à jour du firmware de l'appareil<br>2. Redémarrage appareil | 0x10002CA                                   |
|     | Signal d'état                    | F       |   |   |
|     | Comportement du diagnostic       | Warning |   |   |

| N°  | Information de diagnostic  |       | Mesures correctives   | Codage des informations de diagnostic (hex) |
|-----|----------------------------|-------|---|---|
|     | Texte court                |       |   |   |
| 410 | Transmission données       |       | 1. Vérifier liaison<br>2. Réessayer le transfert de données | 0x100008B                                   |
|     | Signal d'état              | F     |   |   |
|     | Comportement du diagnostic | Alarm |   |   |

| N°  | Information de diagnostic  |         | Mesures correctives                   | Codage des informations de diagnostic (hex) |
|-----|----------------------------|---------|---------------------------------------|---|
|     | Texte court                |         |                                       |   |
| 412 | Download en cours          |         | Download en cours, veuillez patienter | 0x2000204                                   |
|     | Signal d'état              | C       |                                       |   |
|     | Comportement du diagnostic | Warning |                                       |   |

| N°  | Information de diagnostic  |         | Mesures correctives | Codage des informations de diagnostic (hex) |
|-----|----------------------------|---------|---------------------|---|
|     | Texte court                |         |                     |   |
| 431 | Ajustement 1 ... n         |         | Carry out trim      | 0x2000004                                   |
|     | Signal d'état              | C       |                     |   |
|     | Comportement du diagnostic | Warning |                     |   |

| N°  | Information de diagnostic  |       | Mesures correctives  | Codage des informations de diagnostic (hex) |
|-----|----------------------------|-------|--|---|
|     | Texte court                |       |  |   |
| 437 | Configuration incompatible |       | 1. Redémarrer appareil<br>2. Contacter service après-vente | 0x1000060                                   |
|     | Signal d'état              | F     |  |   |
|     | Comportement du diagnostic | Alarm |  |   |

| N°  | Information de diagnostic  |         | Mesures correctives  | Codage des informations de diagnostic (hex) |
|-----|----------------------------|---------|--|---|
|     | Texte court                |         |  |   |
| 438 | Bloc de données            |         | 1. Contrôler fichier données<br>2. Contrôler configuration<br>3. Up/download de la nvelle config | 0x400006A                                   |
|     | Signal d'état              | M       |  |   |
|     | Comportement du diagnostic | Warning |  |   |

| N°  | Information de diagnostic  |         | Mesures correctives  | Codage des informations de diagnostic (hex)  |
|-----|----------------------------|---------|--|--|
|     | Texte court                |         |  |  |
| 441 | Sortie courant 1 ... n     |         | 1. Vérifier process<br>2. Vérifier réglages sortie courant | <ul style="list-style-type: none"> <li>■ 0x8000099</li> <li>■ 0x80000B6</li> </ul> |
|     | Signal d'état              | S       |  |  |
|     | Comportement du diagnostic | Warning |  |  |

| N°  | Information de diagnostic  |         | Mesures correctives  | Codage des informations de diagnostic (hex)  |
|-----|----------------------------|---------|--|--|
|     | Texte court                |         |  |  |
| 442 | Sortie fréquence 1 ... n   |         | 1. Contrôler process<br>2. Contrôler réglages sortie fréquence | <ul style="list-style-type: none"> <li>■ 0x800008A</li> <li>■ 0x8000122</li> </ul> |
|     | Signal d'état              | S       |  |  |
|     | Comportement du diagnostic | Warning |  |  |

| N°  | Information de diagnostic  |         | Mesures correctives  | Codage des informations de diagnostic (hex)  |
|-----|----------------------------|---------|--|--|
|     | Texte court                |         |  |  |
| 443 | Sortie impulsion 1 ... n   |         | 1. Contrôler process<br>2. Contrôler réglages sortie impulsion | <ul style="list-style-type: none"> <li>■ 0x800008C</li> <li>■ 0x8000121</li> </ul> |
|     | Signal d'état              | S       |  |  |
|     | Comportement du diagnostic | Warning |  |  |

| N°  | Information de diagnostic  |         | Mesures correctives   | Codage des informations de diagnostic (hex) |
|-----|----------------------------|---------|---|---|
|     | Texte court                |         |   |   |
| 444 | Entrée courant 1 ... n     |         | 1. Vérifiez le process<br>2. Vérifiez le réglage des entrées courants | 0x80001EB                                   |
|     | Signal d'état              | S       |   |   |
|     | Comportement du diagnostic | Warning |   |   |

| N°  | Information de diagnostic  |         | Mesures correctives             | Codage des informations de diagnostic (hex) |
|-----|----------------------------|---------|---------------------------------|---|
|     | Texte court                |         |                                 |   |
| 453 | Dépassement débit          |         | Désactiver le dépassement débit | 0x2000094                                   |
|     | Signal d'état              | C       |                                 |   |
|     | Comportement du diagnostic | Warning |                                 |   |

| N°  | Information de diagnostic  |       | Mesures correctives   | Codage des informations de diagnostic (hex) |
|-----|----------------------------|-------|-----------------------|---|
|     | Texte court                |       |                       |   |
| 484 | Simulation mode défaut     |       | Désactiver simulation | 0x2000090                                   |
|     | Signal d'état              | C     |                       |   |
|     | Comportement du diagnostic | Alarm |                       |   |

| N°  | Information de diagnostic   |         | Mesures correctives   | Codage des informations de diagnostic (hex) |
|-----|-----------------------------|---------|-----------------------|---|
|     | Texte court                 |         |                       |   |
| 485 | Simulation variable mesurée |         | Désactiver simulation | 0x2000093                                   |
|     | Signal d'état               | C       |                       |   |
|     | Comportement du diagnostic  | Warning |                       |   |

| N°  | Information de diagnostic         |         | Mesures correctives   | Codage des informations de diagnostic (hex) |
|-----|-----------------------------------|---------|-----------------------|---|
|     | Texte court                       |         |                       |   |
| 486 | Simulation entrée courant 1 ... n |         | Désactiver simulation | 0x20001EC                                   |
|     | Signal d'état                     | C       |                       |   |
|     | Comportement du diagnostic        | Warning |                       |   |

| N°  | Information de diagnostic         |         | Mesures correctives   | Codage des informations de diagnostic (hex) |
|-----|-----------------------------------|---------|-----------------------|---|
|     | Texte court                       |         |                       |   |
| 491 | Simulation sortie courant 1 ... n |         | Désactiver simulation | 0x200000E                                   |
|     | Signal d'état                     | C       |                       |   |
|     | Comportement du diagnostic        | Warning |                       |   |

| N°  | Information de diagnostic           |         | Mesures correctives                    | Codage des informations de diagnostic (hex) |
|-----|-------------------------------------|---------|--|---|
|     | Texte court                         |         |  |   |
| 492 | Simulation sortie fréquence 1 ... n |         | Désactiver simulation sortie fréquence | 0x200008D                                   |
|     | Signal d'état                       | C       |  |   |
|     | Comportement du diagnostic          | Warning |  |   |

| N°  | Information de diagnostic           |         | Mesures correctives                    | Codage des informations de diagnostic (hex) |
|-----|-------------------------------------|---------|--|---|
|     | Texte court                         |         |  |   |
| 493 | Simulation sortie impulsion 1 ... n |         | Désactiver simulation sortie impulsion | 0x200008E                                   |
|     | Signal d'état                       | C       |  |   |
|     | Comportement du diagnostic          | Warning |  |   |

| N°  | Information de diagnostic             |         | Mesures correctives                       | Codage des informations de diagnostic (hex) |
|-----|---------------------------------------|---------|---|---|
|     | Texte court                           |         |   |   |
| 494 | Simulation sortie commutation 1 ... n |         | Désactiver simulation sortie tout ou rien | 0x200008F                                   |
|     | Signal d'état                         | C       |   |   |
|     | Comportement du diagnostic            | Warning |   |   |

| N°  | Information de diagnostic       |         | Mesures correctives   | Codage des informations de diagnostic (hex) |
|-----|---------------------------------|---------|-----------------------|---|
|     | Texte court                     |         |                       |   |
| 495 | Simulation événement diagnostic |         | Désactiver simulation | 0x200015E                                   |
|     | Signal d'état                   | C       |                       |   |
|     | Comportement du diagnostic      | Warning |                       |   |

| N°  | Information de diagnostic   |         | Mesures correctives                          | Codage des informations de diagnostic (hex) |
|-----|-----------------------------|---------|--|---|
|     | Texte court                 |         |  |   |
| 496 | Simulation de l'entrée état |         | Désactiver la saisie de l'état de simulation | 0x2000170                                   |
|     | Signal d'état               | C       |  |   |
|     | Comportement du diagnostic  | Warning |  |   |

| N°  | Information de diagnostic                   |       | Mesures correctives   | Codage des informations de diagnostic (hex) |
|-----|---|-------|---|---|
|     | Texte court                                 |       |   |   |
| 520 | E/S 1 ... n configuration hardware invalide |       | <ol style="list-style-type: none"> <li>Vérifiez configuration matérielle E/S</li> <li>Remplacez mauvais module E/S</li> <li>Connectez le module de sortie double impulsion sur le slot approprié</li> </ol> | 0x1000276                                   |
|     | Signal d'état                               | F     |   |   |
|     | Comportement du diagnostic                  | Alarm |   |   |

| N°  | Information de diagnostic     |       | Mesures correctives   | Codage des informations de diagnostic (hex) |
|-----|-------------------------------|-------|---|---|
|     | Texte court                   |       |   |   |
| 528 | Concentration settings faulty |       | <ol style="list-style-type: none"> <li>Check concentration settings</li> <li>Check input values e.g. pressure, temperature</li> </ol> | 0x8000387                                   |
|     | Signal d'état                 | S     |   |   |
|     | Comportement du diagnostic    | Alarm |   |   |

| N°  | Information de diagnostic     |         | Mesures correctives   | Codage des informations de diagnostic (hex) |
|-----|-------------------------------|---------|---|---|
|     | Texte court                   |         |   |   |
| 529 | Concentration settings faulty |         | <ol style="list-style-type: none"> <li>Check concentration settings</li> <li>Check input values e.g. pressure, temperature</li> </ol> | 0x8000389                                   |
|     | Signal d'état                 | S       |   |   |
|     | Comportement du diagnostic    | Warning |   |   |

| N°  | Information de diagnostic  |         | Mesures correctives   | Codage des informations de diagnostic (hex) |
|-----|----------------------------|---------|---|---|
|     | Texte court                |         |   |   |
| 537 | Configuration              |         | <ol style="list-style-type: none"> <li>Vérifier les adresses IP dans le réseau</li> <li>Changer l'adresse IP</li> </ol> | 0x100014A                                   |
|     | Signal d'état              | F       |   |   |
|     | Comportement du diagnostic | Warning |   |   |

| Information de diagnostic |                            | Mesures correctives | Codage des informations de diagnostic (hex) |
|---------------------------|----------------------------|---------------------|---|
| N°                        | Texte court                |                     |   |
| 594                       | Sortie relais simulation   |                     | Désactiver simulation sortie tout ou rien   |
|                           | Signal d'état              | C                   |   |
|                           | Comportement du diagnostic | Warning             |   |

### 12.8.4 Diagnostic du process

| Information de diagnostic |                            | Mesures correctives | Codage des informations de diagnostic (hex)   |
|---------------------------|----------------------------|---------------------|---|
| N°                        | Texte court                |                     |   |
| 803                       | Courant de boucle          |                     | 1. Contrôler câblage<br>2. Changer module E/S |
|                           | Signal d'état              | F                   |   |
|                           | Comportement du diagnostic | Alarm               |   |

| Information de diagnostic |  | Mesures correctives | Codage des informations de diagnostic (hex)         |
|---------------------------|--|---------------------|---|
| N°                        | Texte court  |                     |   |
| 830                       | Capteur température trop élevée                            |                     | Réduire temp. ambiante autour du boîtier de capteur |
|                           | Signal d'état  | S                   |   |
|                           | Comportement du diagnostic [au départ usine] <sup>1)</sup> | Warning             |   |

1) Le comportement de diagnostic peut être modifié.

| Information de diagnostic |  | Mesures correctives | Codage des informations de diagnostic (hex)           |
|---------------------------|--|---------------------|---|
| N°                        | Texte court  |                     |   |
| 831                       | Capteur température trop bas                               |                     | Augmenter temp. ambiante autour du boîtier de capteur |
|                           | Signal d'état  | S                   |   |
|                           | Comportement du diagnostic [au départ usine] <sup>1)</sup> | Warning             |   |

1) Le comportement de diagnostic peut être modifié.

| Information de diagnostic |  | Mesures correctives | Codage des informations de diagnostic (hex) |
|---------------------------|--|---------------------|---|
| N°                        | Texte court  |                     |   |
| 832                       | Température électronique trop élevée                       |                     | Réduire température ambiante                |
|                           | Signal d'état  | S                   |   |
|                           | Comportement du diagnostic [au départ usine] <sup>1)</sup> | Warning             |   |

1) Le comportement de diagnostic peut être modifié.

| Information de diagnostic |  | Mesures correctives            | Codage des informations de diagnostic (hex)  |         |
|---------------------------|--|--------------------------------|--|---------|
| N°                        | Texte court  |                                |  |         |
| 833                       | Température électronique trop basse                        | Augmenter température ambiante | <ul style="list-style-type: none"> <li>■ 0x80000C1</li> <li>■ 0x80002D3</li> </ul> |         |
|                           | Signal d'état  |                                |  | S       |
|                           | Comportement du diagnostic [au départ usine] <sup>1)</sup> |                                |  | Warning |

1) Le comportement de diagnostic peut être modifié.

| Information de diagnostic |  | Mesures correctives         | Codage des informations de diagnostic (hex) |         |
|---------------------------|--|-----------------------------|---|---------|
| N°                        | Texte court  |                             |   |         |
| 834                       | Température de process trop élevée                         | Réduire température process | 0x80000C5                                   |         |
|                           | Signal d'état  |                             |   | S       |
|                           | Comportement du diagnostic [au départ usine] <sup>1)</sup> |                             |   | Warning |

1) Le comportement de diagnostic peut être modifié.

| Information de diagnostic |  | Mesures correctives           | Codage des informations de diagnostic (hex) |         |
|---------------------------|--|-------------------------------|---|---------|
| N°                        | Texte court  |                               |   |         |
| 835                       | Température de process trop faible                         | Augmenter température process | 0x80000C6                                   |         |
|                           | Signal d'état  |                               |   | S       |
|                           | Comportement du diagnostic [au départ usine] <sup>1)</sup> |                               |   | Warning |

1) Le comportement de diagnostic peut être modifié.

| Information de diagnostic |                            | Mesures correctives  | Codage des informations de diagnostic (hex) |         |
|---------------------------|----------------------------|--|---|---------|
| N°                        | Texte court                |  |   |         |
| 842                       | Valeur limite process      | Suppression débit de fuite actif!<br>1. Vérifier la configuration suppression débit de fuite | 0x8000091                                   |         |
|                           | Signal d'état              |  |   | S       |
|                           | Comportement du diagnostic |  |   | Warning |

| Information de diagnostic |                            | Mesures correctives   | Codage des informations de diagnostic (hex) |         |
|---------------------------|----------------------------|---|---|---------|
| N°                        | Texte court                |   |   |         |
| 862                       | Tube partiellement rempli  | 1. Contrôler la présence de gaz dans le process<br>2. Ajuster les seuils de détection | 0x8000092                                   |         |
|                           | Signal d'état              |   |   | S       |
|                           | Comportement du diagnostic |   |   | Warning |

| Information de diagnostic |                            | Mesures correctives  | Codage des informations de diagnostic (hex)  |       |
|---------------------------|----------------------------|--|--|-------|
| N°                        | Texte court                |  |  |       |
| 882                       | Signal d'entrée            | 1. Vérifiez la configuration des entrées<br>2. Vérifiez le capteur externe ou les conditions process | <ul style="list-style-type: none"> <li>■ 0x1000031</li> <li>■ 0x1000257</li> </ul> |       |
|                           | Signal d'état              |  |  | F     |
|                           | Comportement du diagnostic |  |  | Alarm |

| Information de diagnostic |                            | Mesures correctives                                    | Codage des informations de diagnostic (hex) |       |
|---------------------------|----------------------------|--|---|-------|
| N°                        | Texte court                |  |   |       |
| 910                       | Tubes non oscillants       | 1. Contrôler l'électronique<br>2. Contrôler le capteur | 0x1000050                                   |       |
|                           | Signal d'état              |  |   | F     |
|                           | Comportement du diagnostic |  |   | Alarm |

| Information de diagnostic |  | Mesures correctives   | Codage des informations de diagnostic (hex)  |         |
|---------------------------|--|---|--|---------|
| N°                        | Texte court  |   |  |         |
| 912                       | Fluide inhomogène  | 1. Contrôler cond. process<br>2. Augmenter pression système | <ul style="list-style-type: none"> <li>■ 0x80000C4</li> <li>■ 0x80000DF</li> <li>■ 0x8000115</li> <li>■ 0x8000162</li> </ul> |         |
|                           | Signal d'état  |   |  | S       |
|                           | Comportement du diagnostic [au départ usine] <sup>1)</sup> |   |  | Warning |

1) Le comportement de diagnostic peut être modifié.

| Information de diagnostic |  | Mesures correctives   | Codage des informations de diagnostic (hex) |       |
|---------------------------|--|---|---|-------|
| N°                        | Texte court  |   |   |       |
| 913                       | Fluide inadapté  | 1. Contrôler les conditions de process<br>2. Vérifier les modules électroniques ou le capteur | 0x80000CD                                   |       |
|                           | Signal d'état  |   |   | S     |
|                           | Comportement du diagnostic [au départ usine] <sup>1)</sup> |   |   | Alarm |

1) Le comportement de diagnostic peut être modifié.

| Information de diagnostic |                                      | Mesures correctives   | Codage des informations de diagnostic (hex) |       |
|---------------------------|--------------------------------------|---|---|-------|
| N°                        | Texte court                          |   |   |       |
| 941                       | API temperature out of specification | 1. Check process temperature with selected API commodity group<br>2. Check API related parameters | 0x8000380                                   |       |
|                           | Signal d'état                        |   |   | S     |
|                           | Comportement du diagnostic           |   |   | Alarm |

| Information de diagnostic |                                  | Mesures correctives   | Codage des informations de diagnostic (hex) |       |
|---------------------------|----------------------------------|---|---|-------|
| N°                        | Texte court                      |   |   |       |
| 942                       | API density out of specification | 1. Check process density with selected API commodity group<br>2. Check API related parameters | 0x800033B                                   |       |
|                           | Signal d'état                    |   |   | S     |
|                           | Comportement du diagnostic       |   |   | Alarm |

| Information de diagnostic |                                   | Mesures correctives  | Codage des informations de diagnostic (hex) |       |
|---------------------------|-----------------------------------|--|---|-------|
| N°                        | Texte court                       |  |   |       |
| 943                       | API pressure out of specification | 1. Check process pressure with selected API commodity group<br>2. Check API related parameters | 0x800037F                                   |       |
|                           | Signal d'état                     |  |   | S     |
|                           | Comportement du diagnostic        |  |   | Alarm |

| N°  | Information de diagnostic                                  |         | Mesures correctives   | Codage des informations de diagnostic (hex) |
|-----|--|---------|---|---|
|     | Texte court  |         |   |   |
| 944 | Échec surveillance   |         | Contrôler les conditions de process pour surveillance Heartbeat | 0x80001C6                                   |
|     | Signal d'état  | S       |   |   |
|     | Comportement du diagnostic [au départ usine] <sup>1)</sup> | Warning |   |   |





1) Le comportement de diagnostic peut être modifié.

| N°  | Information de diagnostic              |         | Mesures correctives         | Codage des informations de diagnostic (hex) |
|-----|--|---------|-----------------------------|---|
|     | Texte court                            |         |                             |   |
| 948 | Amortissement d'oscillation trop élevé |         | Vérifier conditions process | 0x8000168                                   |
|     | Signal d'état                          | S       |                             |   |
|     | Comportement du diagnostic             | Warning |                             |   |

## 12.9 Messages de diagnostic en cours

Le menu **Diagnostic** permet d'afficher séparément le dernier événement de diagnostic apparu et actuel.





 Accès à la mesure corrective d'un événement de diagnostic :

- Via l'afficheur local →  161
- Via le navigateur web →  163
- Via l'outil de configuration "FieldCare" →  165
- Via l'outil de configuration "DeviceCare" →  165

 D'autres événements de diagnostic existants peuvent être affichés dans le sous-menu **Liste de diagnostic** →  181.

### Navigation

Menu "Diagnostic"

| Diagnostic                      |   |
|---------------------------------|---|
| Diagnostic actuel               | →  181 |
| Dernier diagnostic              | →  181 |
| Temps de fct depuis redémarrage | →  181 |
| Temps de fonctionnement         | →  181 |

## Aperçu des paramètres avec description sommaire

| Paramètre                       | Prérequis  | Description   | Affichage  |
|---------------------------------|--|---|--|
| Diagnostic actuel               | Un événement de diagnostic s'est produit.            | Montre l'évènement diagnostic en cours avec ses informations de diagnostique.<br> En présence de plusieurs messages, c'est le message de diagnostic avec la plus haute priorité qui est affiché. | Symbole pour niveau diagnostic, code diagnostic et texte court |
| Dernier diagnostic              | Deux événements de diagnostic se sont déjà produits. | Montre l'évènement de diagnostic qui a eu lieu avant l'évènement de diagnostic actuel.  | Symbole pour niveau diagnostic, code diagnostic et texte court |
| Temps de fct depuis redémarrage | –  | Montre le temps de fonctionnement de l'appareil depuis le dernier redémarrage.  | Jours (d), heures (h), minutes (m) et secondes (s)             |
| Temps de fonctionnement         | –  | Indique la durée de fonctionnement de l'appareil.   | Jours (d), heures (h), minutes (m) et secondes (s)             |

## 12.10 Liste de diagnostic

Jusqu'à 5 événements de diagnostic actuellement en cours sont affichés dans le sous-menu **Liste de diagnostic** avec les informations de diagnostic associées. S'il y a plus de 5 événements de diagnostic, ce sont les messages avec la plus haute priorité qui sont affichés.



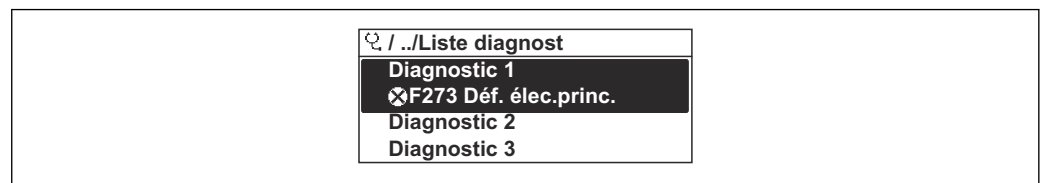

### Chemin de navigation

Diagnostic → Liste de diagnostic



 30 Exemple de l'afficheur local

 Accès à la mesure corrective d'un événement de diagnostic :

- Via l'afficheur local →  161
- Via le navigateur web →  163
- Via l'outil de configuration "FieldCare" →  165
- Via l'outil de configuration "DeviceCare" →  165

## 12.11 Journal d'événements

### 12.11.1 Consulter le journal des événements

Le sous menu **Journal d'événements** donne un aperçu chronologique des messages d'événements apparus.

### Chemin de navigation

Menu **Diagnostic** → sous-menu **Journal d'événements** → Journal d'événements

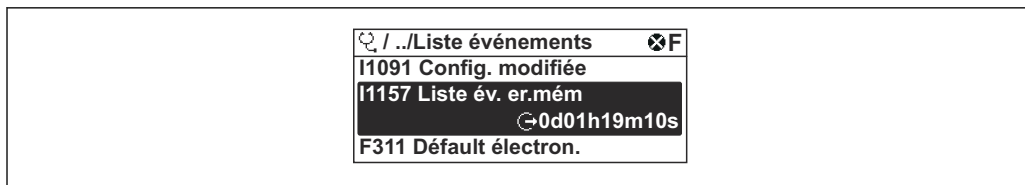

A001400B-FR

31 Exemple de l'afficheur local

- Un maximum de 20 messages d'événement est affiché dans l'ordre chronologique.
- Si le pack application **HistoROM étendue** (option de commande) est activé dans l'appareil, le journal d'événements peut contenir jusqu'à 100 entrées.

L'historique des événements comprend des entrées relatives à des :

- Événements de diagnostic → 167
- Événements d'information → 182

Outre la durée de fonctionnement au moment de l'apparition de l'événement, chaque événement est également associé à un symbole qui indique si l'événement s'est produit ou est terminé :

- Événement de diagnostic
  - ☺ : apparition de l'événement
  - ☹ : fin de l'événement
- Événement d'information
  - ☺ : apparition de l'événement

 Accès à la mesure corrective d'un événement de diagnostic :

- Via l'afficheur local → 161
- Via le navigateur web → 163
- Via l'outil de configuration "FieldCare" → 165
- Via l'outil de configuration "DeviceCare" → 165

 Filtrage des messages d'événement affichés → 182

### 12.11.2 Filtrage du journal événements

A l'aide du paramètre **Options filtre**, vous pouvez définir la catégorie de messages d'événement à afficher dans le sous-menu **Liste événements**.

#### Chemin de navigation

Diagnostic → Journal d'événements → Options filtre

#### Catégories de filtrage

- Tous
- Défaut (F)
- Test fonction (C)
- En dehors de la spécification (S)
- Maintenance nécessaire (M)
- Information (I)

### 12.11.3 Aperçu des événements d'information

Contrairement aux événements de diagnostic, les événements d'information sont uniquement affichés dans le journal des événements et non dans la liste diagnostic.

| Événement d'information | Texte d'événement   |
|-------------------------|---------------------|
| I1000                   | ----- (Appareil ok) |
| I1079                   | Capteur remplacé    |
| I1089                   | Démarrage appareil  |

| Événement d'information | Texte d'événement                        |
|-------------------------|--|
| I1090                   | RAZ configuration                        |
| I1091                   | Configuration modifiée                   |
| I1092                   | Sauvegarde HistoROM supprimé             |
| I1111                   | Défaut d'ajustage densité                |
| I1137                   | Electronique changée                     |
| I1151                   | Reset historiques                        |
| I1155                   | Réinitialisation température électron.   |
| I1156                   | Erreur mémoire tendance                  |
| I1157                   | Liste événements erreur mémoire          |
| I1184                   | Afficheur raccordé                       |
| I1209                   | Ajustage densité ok                      |
| I1221                   | Défaut d'ajustage du zéro                |
| I1222                   | Ajustage du zéro ok                      |
| I1256                   | Afficheur: droits d'accès modifié        |
| I1278                   | Réinitialisation du module E/S détecté   |
| I1335                   | Firmware changé                          |
| I1361                   | Echec connexion serveur Web              |
| I1397                   | Fieldbus: droits d'accès modifié         |
| I1398                   | CDI: droits d'accès modifié              |
| I1444                   | Vérification appareil réussi             |
| I1445                   | Échec vérification appareil              |
| I1447                   | Enregistrer données référence applicat.  |
| I1448                   | Données référence applicat. enregistrés  |
| I1449                   | Échec enregistrement données réf. appli. |
| I1450                   | Arrêt surveillance                       |
| I1451                   | Marche surveillance                      |
| I1457                   | Échec: vérification erreur de mesure     |
| I1459                   | Échec: vérification du module E/S        |
| I1460                   | Vérification HBSI échoué                 |
| I1461                   | Échec: vérification capteur              |
| I1462                   | Échec:vérif. module électronique capteur |
| I1512                   | download démarré                         |
| I1513                   | Download fini                            |
| I1514                   | Upload démarré                           |
| I1515                   | Upload fini                              |
| I1618                   | Module E/S 2 remplacé                    |
| I1619                   | Module E/S 3 remplacé                    |
| I1621                   | Module E/S 4 remplacé                    |
| I1622                   | Étalonnage changé                        |
| I1624                   | RAZ tous les totalisateurs               |
| I1625                   | Protection en écriture activée           |
| I1626                   | Protection en écriture désactivée        |

| Événement d'information | Texte d'événement                        |
|-------------------------|--|
| I1627                   | Login serveur Web réussie                |
| I1628                   | Afficher login réussi                    |
| I1629                   | Succès du login via CDI                  |
| I1631                   | Accès serveur web modifié                |
| I1632                   | Afficher échec de login                  |
| I1633                   | Échec du login via CDI                   |
| I1634                   | Réinitialisation des paramètres usine    |
| I1635                   | Retour aux paramètres livraison          |
| I1639                   | N° max. de cycles de commutation atteint |
| I1649                   | Protection Hardware activée              |
| I1650                   | Protection Hardware désactivée           |
| I1712                   | Nouveau fichier flash reçu               |
| I1725                   | Module électronique capteur(ISEM) changé |
| I1726                   | Echec de la sauvegarde de configuration  |

## 12.12 Réinitialisation de l'appareil

La configuration entière de l'appareil ou une partie de la configuration peut être réinitialisée à un état défini à l'aide du Paramètre **Reset appareil** (→  139).

### 12.12.1 Étendue des fonctions du paramètre "Reset appareil"

| Options                        | Description  |
|--------------------------------|--|
| Annuler                        | Aucune action n'est exécutée et l'utilisateur quitte le paramètre.   |
| État au moment de la livraison | Chaque paramètre, pour lequel un préréglage spécifique a été commandé par le client, est ramené à la valeur spécifique au client. Tous les autres paramètres sont ramenés à leurs valeurs par défaut.  |
| Rédémarrer l'appareil          | Lors du redémarrage, tous les paramètres, dont les données sont enregistrées dans la mémoire volatile (RAM), sont réinitialisés aux réglages par défaut (p. ex. données des valeurs mesurées). La configuration de l'appareil est conservée.   |
| Restaurer la sauvegarde S-DAT  | Restaure les données qui sont sauvegardées sur la S-DAT. Informations supplémentaires : Cette fonction peut être utilisée pour résoudre le problème de mémoire "083 Contenu mémoire inconsistant" ou pour restaurer les données de la S-DAT lorsqu'une nouvelle S-DAT a été installé.<br> Cette option est affichée uniquement en cas d'alarme. |

## 12.13 Informations sur l'appareil



Le sous-menu **Information appareil** contient tous les paramètres affichant différentes informations pour identifier l'appareil.

**Navigation**

Menu "Diagnostic" → Information appareil

| ► Information appareil         |         |
|--------------------------------|---------|
| Désignation du point de mesure | → ⓘ 185 |
| Numéro de série                | → ⓘ 185 |
| Version logiciel               | → ⓘ 185 |
| Code commande                  | → ⓘ 185 |
| Référence de commande 1        | → ⓘ 185 |
| Référence de commande 2        | → ⓘ 185 |
| Référence de commande 3        | → ⓘ 186 |
| Version ENP                    | → ⓘ 186 |

**Aperçu des paramètres avec description sommaire**

| Paramètre                      | Description   | Affichage  | Réglage usine |
|--------------------------------|---|--|---------------|
| Désignation du point de mesure | Indique le nom du point de mesure.  | Max. 32 caractères tels que lettres, chiffres ou caractères spéciaux (p. ex. @, %, /). | –             |
| Numéro de série                | Montre le numéro de série de l'appareil.  | Chaîne de caractères de 11 chiffres max. comprenant des lettres et des chiffres.       | –             |
| Version logiciel               | Montre la version de firmware d'appareil installé.  | Succession de caractères au format xx.yy.zz  | –             |
| Nom d'appareil                 |   | Max. 32 caractères tels que des lettres ou des chiffres.                               | –             |
| Code commande                  | Montre la référence de commande de l'appareil.<br> Se trouve sur la plaque signalétique du capteur et du transmetteur, dans la case "Order code".              | Chaîne de caractères alphanumériques et de signes de ponctuation (p. ex. /).           | –             |
| Référence de commande 1        | Montre la 1ère partie de la référence de commande étendu.<br> Se trouve sur la plaque signalétique du capteur et du transmetteur, dans la case "Ext. ord. cd". | Chaîne de caractères   | –             |
| Référence de commande 2        | Montre la 2nd partie de la référence de commande étendu.<br> Se trouve sur la plaque signalétique du capteur et du transmetteur, dans la case "Ext. ord. cd".  | Chaîne de caractères   | –             |

| Paramètre               | Description   | Affichage            | Réglage usine |
|-------------------------|---|----------------------|---------------|
| Référence de commande 3 | Montre la 3ème partie de la référence de commande étendu.<br> Se trouve sur la plaque signalétique du capteur et du transmetteur, dans la case "Ext. ord. cd". | Chaîne de caractères | -             |
| Version ENP             | Montre la version de la plaque signalétique électronique (ENP).   | Chaîne de caractères | -             |

## 12.14 Historique du firmware

| Date de sortie | Version de firmware | Caractéristique de commande "Version de firmware" | Modifications du firmware | Type de documentation     | Documentation |
|----------------|---------------------|---|---------------------------|---------------------------|---------------|
| 10.2017        | 01.00.zz            | Option 77   | Firmware d'origine        | Manuel de mise en service | BA01844D      |

 Il est possible de flasher le firmware sur la version actuelle ou une version précédente à l'aide de l'interface service.

 Pour la compatibilité de la version de firmware avec la version précédente, les fichiers de description d'appareil installés et les outils de configuration, tenir compte des indications dans le document "Information du fabricant" relatif à l'appareil.

 Les informations du fabricant sont disponibles :

- Dans l'espace téléchargement du site web Endress+Hauser : [www.fr.endress.com](http://www.fr.endress.com) → Télécharger
- Indiquer les détails suivants :
  - Racine produit : p. ex. 8A3B  
La racine produit est la première partie de la référence de commande : voir la plaque signalétique sur l'appareil.
  - Recherche de texte : informations du fabricant
  - Type de média : Documentation – Manuels et fiches techniques

## 13 Maintenance

### 13.1 Travaux de maintenance

Aucune maintenance particulière n'est nécessaire.

#### 13.1.1 Nettoyage

##### Nettoyage des surfaces sans contact avec le produit

1. Recommandation : utiliser un chiffon non pelucheux qui est soit sec, soit légèrement humecté d'eau.
2. Ne pas utiliser d'objets pointus ou d'agents de nettoyage agressifs susceptibles d'endommager les surfaces (p. ex. afficheurs, boîtier) et les joints.
3. Ne pas utiliser de vapeur sous haute pression.
4. Veiller à respecter la classe de protection de l'appareil.

##### AVIS

##### Les produits de nettoyage peuvent endommager les surfaces !

Des produits de nettoyage incorrects peuvent endommager les surfaces !

- ▶ Ne pas utiliser de produits de nettoyage contenant des acides minéraux concentrés, des bases ou des solvants organiques, p. ex. l'alcool benzylique, le chlorure de méthylène, le xylène, les nettoyeurs à base de glycérol concentré ou l'acétone.

##### Nettoyage des surfaces en contact avec le produit

Tenir compte des points suivants pour le nettoyage et la stérilisation en place (NEP/SEP) :

- Utiliser uniquement des produits de nettoyage auxquels les matériaux en contact avec le produit sont suffisamment résistants.
- Respecter la température maximale autorisée pour le produit.

### 13.2 Outils de mesure et de test

Endress+Hauser propose une multitude d'outils de mesure et de test, tels que Netilion ou des tests d'appareil.

-  Des indications détaillées sur les prestations vous seront fournies par votre agence Endress+Hauser.

Liste de certains outils de mesure et de test : →  192

### 13.3 Services de maintenance

Endress+Hauser offre une multitude de prestations comme le réétalonnage, la maintenance ou les tests d'appareils.

-  Des indications détaillées sur les prestations vous seront fournies par votre agence Endress+Hauser.

## 14 Réparation

### 14.1 Généralités

#### 14.1.1 Concept de réparation et de transformation

Le concept de réparation et de transformation Endress+Hauser prévoit ce qui suit :

- Les appareils sont de construction modulaire.
- Les pièces de rechange sont disponibles par kits avec les instructions de montage correspondantes.
- Les réparations sont effectuées par le service après-vente Endress+Hauser ou par des clients formés en conséquence.
- Seul le Service Endress+Hauser ou nos usines sont autorisées à réaliser la transformation d'un appareil certifié en une autre version certifiée.

#### 14.1.2 Remarques relatives à la réparation et à la transformation



Lors de la réparation et de la transformation d'un appareil de mesure, tenir compte des conseils suivants :

- ▶ Utiliser exclusivement des pièces de rechange d'origine Endress+Hauser.
- ▶ Effectuer la réparation selon les instructions du manuel de mise en service.
- ▶ Tenir compte des normes, directives nationales, documentations Ex (XA) et certificats en vigueur.
- ▶ Documenter toutes les réparations et transformations, et entrer les détails dans Netilion Analytics.

### 14.2 Pièces de rechange

*Device Viewer* ([www.endress.com/deviceviewer](http://www.endress.com/deviceviewer)) :

Toutes les pièces de rechange pour l'appareil de mesure, accompagnées de la référence de commande, sont répertoriées ici et peuvent être commandées. Les utilisateurs peuvent également télécharger les Instructions de montage associées, si disponibles.

-  Numéro de série de l'appareil :
  - Se trouve sur la plaque signalétique de l'appareil.
  - Peut être lu via le paramètre **Numéro de série** (→  185) dans le sous-menu **Information appareil**.

### 14.3 Services de réparation

Endress+Hauser propose un grand nombre de services.

-  Des indications détaillées sur les prestations vous seront fournies par votre agence Endress+Hauser.

### 14.4 Retour de matériel

Les exigences pour un retour sûr de l'appareil peuvent varier en fonction du type d'appareil et de la législation nationale.

1. Consulter la page web pour les informations : <https://www.endress.com>
2. En cas de retour de l'appareil, celui-ci doit être protégé de façon fiable contre les chocs et les influences externes. L'emballage d'origine offre une protection optimale.

## 14.5 Mise au rebut

 Si la directive 2012/19/UE sur les déchets d'équipements électriques et électroniques (DEEE) l'exige, le produit porte le symbole représenté afin de réduire la mise au rebut des DEEE comme déchets municipaux non triés. Ne pas éliminer les produits portant ce marquage comme des déchets municipaux non triés. Les retourner au fabricant en vue de leur mise au rebut dans les conditions applicables.

### 14.5.1 Démontage de l'appareil de mesure

1. Mettre l'appareil hors tension.

#### **AVERTISSEMENT**

##### **Mise en danger de personnes par les conditions du process !**

- ▶ Tenir compte des conditions de process dangereuses comme la pression, les températures élevées ou les produits agressifs au niveau de l'appareil de mesure.
2. Effectuer dans l'ordre inverse les étapes de montage et de raccordement des sections "Montage de l'appareil" et "Raccordement de l'appareil". Respecter les consignes de sécurité.

### 14.5.2 Mise au rebut de l'appareil de mesure

#### **AVERTISSEMENT**

##### **Mise en danger du personnel et de l'environnement par des produits à risque !**

- ▶ S'assurer que l'appareil de mesure et toutes les cavités sont exempts de produits dangereux pour la santé et l'environnement, qui auraient pu pénétrer dans les interstices ou diffuser à travers les matières synthétiques.

Observer les consignes suivantes lors de la mise au rebut :











- ▶ Tenir compte des directives nationales en vigueur.
- ▶ Veiller à séparer et à réutiliser correctement les composants de l'appareil.

## 15 Accessoires



Différents accessoires sont disponibles pour l'appareil ; ceux-ci peuvent être commandés avec l'appareil ou ultérieurement auprès de Endress+Hauser. Des indications détaillées relatives à la référence de commande concernée sont disponibles auprès d'Endress+Hauser ou sur la page Produits du site Internet Endress+Hauser : [www.endress.com](http://www.endress.com).

### 15.1 Accessoires spécifiques à l'appareil





#### 15.1.1 Pour le transmetteur

| Accessoire   | Description  |
|--|--|
| Transmetteur Proline 300                             | <p>Transmetteur pour remplacement ou stockage. Utiliser la structure de commande pour définir les spécification suivantes :</p> <ul style="list-style-type: none"> <li>▪ Agréments</li> <li>▪ Sortie</li> <li>▪ Entrée</li> <li>▪ Affichage/configuration</li> <li>▪ Boîtier</li> <li>▪ Software</li> </ul> <p> Référence : 8X3BXX</p> <p> Instruction de montage EA01200D</p>   |
| Module d'affichage et de configuration séparé DKX001 | <ul style="list-style-type: none"> <li>▪ Si commandé directement avec l'appareil de mesure : Caractéristique de commande "Afficheur ; configuration", option O "Afficheur séparé 4 lignes, rétroéclairé ; câble 10 m (30 ft) ; touche optiques"</li> <li>▪ Si commandé séparément : <ul style="list-style-type: none"> <li>▪ Appareil de mesure : caractéristique de commande "Afficheur ; configuration", option M "Sans, préparé pour afficheur séparé"</li> <li>▪ DKX001 : Via la structure de commande séparée DKX001</li> </ul> </li> <li>▪ Si commandé ultérieurement : DKX001 : Via la structure de commande séparée DKX001</li> </ul> <p><b>Étrier de montage pour DKX001</b></p> <ul style="list-style-type: none"> <li>▪ Si commandé directement : Caractéristique de commande "Accessoire fourni", option RA "Étrier de montage, tube 1/2"</li> <li>▪ Si commandé ultérieurement : référence : 71340960</li> </ul> <p><b>Câble de raccordement (câble de remplacement)</b><br/>Via la structure de commande séparée : DKX002</p> <p> Pour plus d'informations sur le module d'affichage et de configuration DKX001 →  216.</p> <p> Documentation Spéciale SD01763D</p> |
| Antenne WLAN externe                                 | <p>Antenne WLAN externe avec 1,5 m (59,1 in) câble de raccordement et deux supports d'angle. Caractéristique de commande "Accessoire fourni", option P8 "Antenne sans fil longue portée".</p> <p> L'antenne WLAN externe n'est pas adaptée à une utilisation dans les applications hygiéniques.</p> <ul style="list-style-type: none"> <li>▪ Pour plus d'informations sur l'interface WLAN →  73.</li> </ul> <p> Référence : 71351317</p> <p> Instruction de montage EA01238D</p>  |
| Capot de protection                                  | <p>Utilisé pour protéger l'appareil de mesure contre les effets climatiques : p ex. la pluie, un réchauffement excessif dû au rayonnement solaire.</p> <p> Référence : 71343505</p> <p> Instruction de montage EA01160D</p>  |



### 15.1.2 Pour le capteur

| Accessoires              | Description   |
|--------------------------|---|
| Enveloppe de réchauffage | <p>Utilisée pour stabiliser la température des produits dans le capteur. L'eau, la vapeur d'eau et d'autres liquides non corrosifs sont admis en tant que fluides caloporteurs.</p> <p> En cas d'utilisation d'huile comme fluide de chauffage, consulter Endress+Hauser.</p> <ul style="list-style-type: none"> <li>▪ Si commandé directement avec l'appareil de mesure :<br/>Caractéristique de commande "Accessoire compris" <ul style="list-style-type: none"> <li>▪ Option RB "Enveloppe de réchauffage, taraudage G 1/2"</li> <li>▪ Option RD "Enveloppe de réchauffage, taraudage NPT 1/2"</li> </ul> </li> <li>▪ Si commandé ultérieurement :<br/>Utiliser la référence de commande avec la racine produit DK8003.</li> </ul> <p> Documentation Spéciale SD02173D</p> |
| Support de capteur       | <p>Pour montage mural, sur table ou sur tube.</p> <p> Référence : 71392563</p>   |



## 15.2 Accessoires spécifiques à la communication

| Accessoires       | Description  |
|-------------------|--|
| Fieldgate FXA42   | <p>Transmission des valeurs mesurées des appareils de mesure analogiques 4 à 20 mA raccordés, ainsi que des appareils de mesure numériques</p> <p> <ul style="list-style-type: none"> <li>▪ Information technique TI01297S</li> <li>▪ Manuel de mise en service BA01778S</li> <li>▪ Page produit : <a href="http://www.endress.com/fxa42">www.endress.com/fxa42</a></li> </ul> </p>   |
| Field Xpert SMT50 | <p>La tablette PC Field Xpert SMT50 pour la configuration des appareils permet une gestion mobile des équipements dans les zones non explosibles. Elle permet aux équipes de mise en service et de maintenance de gérer les appareils de terrain avec une interface de communication numérique.</p> <p>Cette tablette PC est conçue comme une solution tout-en-un avec une bibliothèque de drivers préinstallée. Elle est facile à utiliser, tactile et peut être utilisée pour gérer les appareils de terrain tout au long de leur cycle de vie.</p> <p> <ul style="list-style-type: none"> <li>▪ Information technique TI01555S</li> <li>▪ Manuel de mise en service BA02053S</li> <li>▪ Page produit : <a href="http://www.endress.com/smt50">www.endress.com/smt50</a></li> </ul> </p>                |
| Field Xpert SMT70 | <p>La tablette PC Field Xpert SMT70 pour la configuration des appareils permet une gestion mobile des équipements dans les zones explosibles et non explosibles. Elle permet aux équipes de mise en service et de maintenance de gérer les appareils de terrain avec une interface de communication numérique.</p> <p>Cette tablette PC est conçue comme une solution tout-en-un avec une bibliothèque de drivers préinstallée. Elle est facile à utiliser, tactile et peut être utilisée pour gérer les appareils de terrain tout au long de leur cycle de vie.</p> <p> <ul style="list-style-type: none"> <li>▪ Information technique TI01342S</li> <li>▪ Manuel de mise en service BA01709S</li> <li>▪ Page produit : <a href="http://www.endress.com/smt70">www.endress.com/smt70</a></li> </ul> </p> |
| Field Xpert SMT77 | <p>La tablette PC Field Xpert SMT77 destinée à la configuration des appareils permet une gestion mobile des actifs de l'installation dans les zones classées Ex Zone 1.</p> <p> <ul style="list-style-type: none"> <li>▪ Information technique TI01418S</li> <li>▪ Manuel de mise en service BA01923S</li> <li>▪ Page produit : <a href="http://www.endress.com/smt77">www.endress.com/smt77</a></li> </ul> </p>  |

## 15.3 Accessoires spécifiques à la maintenance

| Accessoire | Description  |
|------------|--|
| Applicator | <p>Logiciel pour la sélection et le dimensionnement d'appareils de mesure Endress+Hauser :</p> <ul style="list-style-type: none"> <li>▪ Choix des appareils de mesure en fonction des exigences industrielles</li> <li>▪ Calcul de toutes les données nécessaires à la détermination du débitmètre optimal : p. ex. diamètre nominal, perte de charge, vitesse d'écoulement et précision de mesure.</li> <li>▪ Affichage graphique des résultats du calcul</li> <li>▪ Détermination de la référence de commande partielle. Gestion, documentation et disponibilité de l'ensemble des données et paramètres d'un projet sur toute sa durée de vie.</li> </ul> <p>Applicator est disponible :<br/>Via Internet : <a href="https://portal.endress.com/webapp/applicator">https://portal.endress.com/webapp/applicator</a></p> |
| Netilion   | <p>Écosystème IIoT : Déverrouiller les connaissances<br/>Avec l'écosystème Netilion IIoT, Endress+Hauser permet d'optimiser les performances de l'installation, de numériser les flux de travail, de partager des connaissances et d'améliorer la collaboration.<br/>S'appuyant sur des décennies d'expérience dans l'automatisation des process, Endress+Hauser offre à l'industrie des process un écosystème IIoT permettant d'obtenir des informations utiles à partir des données. Ces informations peuvent être utilisées pour optimiser les process, ce qui conduit à une disponibilité, une efficacité et une fiabilité accrues de l'installation, et donc à une plus grande rentabilité.<br/><a href="http://www.netilion.endress.com">www.netilion.endress.com</a></p>  |
| FieldCare  | <p>Outil d'Asset Management d'Endress+Hauser basé sur FDT.<br/>Il permet de configurer tous les équipements de terrain intelligents de l'installation et facilite leur gestion. Grâce à l'utilisation d'informations d'état, il constitue en outre un moyen simple, mais efficace, de contrôler leur fonctionnement.</p> <p> Manuel de mise en service BA00027S et BA00059S</p>   |
| DeviceCare | <p>Outil pour connecter et configurer les appareils de terrain Endress+Hauser.</p> <p> <ul style="list-style-type: none"> <li>▪ Information technique : TI01134S</li> <li>▪ Brochure Innovation : IN01047S</li> </ul> </p>  |

## 15.4 Composants système

| Accessoires                        | Description  |
|------------------------------------|--|
| Enregistreur graphique Memograph M | <p>L'enregistreur graphique Memograph M fournit des informations sur toutes les variables mesurées importantes. Les valeurs mesurées sont enregistrées de façon sûre, les seuils sont surveillés et les points de mesure sont analysés. La sauvegarde des données est réalisée dans une mémoire interne de 256 Mo et également sur une carte SD ou une clé USB.</p> <p> <ul style="list-style-type: none"> <li>▪ Information technique TI00133R</li> <li>▪ Manuel de mise en service BA00247R</li> </ul> </p> |
| Cerabar M                          | <p>Transmetteur pour la mesure de pression absolue et relative de gaz, vapeurs et liquides. Il peut être utilisé pour la mémorisation de la valeur de pression de service.</p> <p> <ul style="list-style-type: none"> <li>▪ Information technique TI00426P et TI00436P</li> <li>▪ Manuel de mise en service BA00200P et BA00382P</li> </ul> </p>  |

| Accessoires | Description  |
|-------------|--|
| Cerabar S   | <p data-bbox="766 255 1484 331">Transmetteur pour la mesure de pression absolue et relative de gaz, vapeurs et liquides. Il peut être utilisé pour la mémorisation de la valeur de pression de service.</p> <ul data-bbox="766 344 1189 398" style="list-style-type: none"><li data-bbox="766 344 1141 371">■ Information technique TI00383P</li><li data-bbox="766 371 1189 398">■ Manuel de mise en service BA00271P</li></ul> |
| iTEMP       | <p data-bbox="766 412 1528 495">Les transmetteurs de température sont utilisables de manière universelle pour la mesure de gaz, vapeurs et liquides. Ils peuvent être utilisés pour la mémorisation de la température du produit.</p> <ul data-bbox="766 508 1173 539" style="list-style-type: none"><li data-bbox="766 508 1173 539">■ Brochure "Fields of Activity" FA00006T</li></ul>   |

## 16 Caractéristiques techniques

### 16.1 Domaine d'application

L'appareil de mesure est uniquement destiné à la mesure du débit de liquides et de gaz.

Selon la version commandée, l'appareil est également capable de mesurer des produits explosibles, inflammables, toxiques et comburants.

Afin de garantir un état parfait de l'appareil pendant la durée de fonctionnement, il convient de l'utiliser uniquement dans les produits pour lesquels les matériaux en contact avec le process possèdent une résistance suffisante.

### 16.2 Principe de fonctionnement et architecture du système

---

Principe de mesure

Mesure du débit massique d'après le principe Coriolis

---

Ensemble de mesure

L'appareil se compose d'un transmetteur et d'un capteur.

L'appareil est disponible en version compacte :  
Le transmetteur et le capteur forment une unité mécanique.

Pour des informations sur la structure de l'appareil de mesure →  14

## 16.3 Entrée

Variable mesurée

### Variables mesurées directes

- Débit massique
- Masse volumique
- Température

### Variables mesurées calculées

- Débit volumique
- Débit volumique corrigé
- Masse volumique de référence

Gamme de mesure

### Gamme de mesure pour les liquides

| DN   |                | Valeurs de fin d'échelle de la gamme de mesure<br>$\dot{m}_{\min(F)} \dots \dot{m}_{\max(F)}$ |             |
|------|----------------|---|-------------|
| [mm] | [in]           | [kg/h]  | [lb/min]    |
| 1    | $\frac{1}{24}$ | 0 ... 20  | 0 ... 0,735 |
| 2    | $\frac{1}{12}$ | 0 ... 100   | 0 ... 3,675 |
| 4    | $\frac{1}{6}$  | 0 ... 450   | 0 ... 16,54 |

### Gamme de mesure pour les gaz

La fin d'échelle dépend de la masse volumique et de la vitesse du son du gaz utilisé. La fin d'échelle peut être calculée à l'aide des formules suivantes :

$$\dot{m}_{\max(G)} = (\rho_G \cdot c_G / m) \cdot d_i^2 \cdot (\pi/4) \cdot 3600 \cdot n$$

|                     |   |
|---------------------|---|
| $\dot{m}_{\max(G)}$ | Valeur de fin d'échelle maximale pour gaz [kg/h]                          |
| $\rho_G$            | Masse volumique du gaz en [kg/m <sup>3</sup> ] sous conditions de process |
| $c_G$               | Vitesse du son (gaz) [m/s]  |
| $d_i$               | Diamètre intérieur du tube de mesure [m]                                  |
| $\pi$               | Pi  |
| $n = 1$             | Nombre de tubes de mesure   |
| $m = 2$             | Pour tous les gaz autres que le H2 pur et le gaz He                       |
| $m = 3$             | Pour le H2 pur et le gaz He   |

### Gamme de mesure recommandée

 Limite de débit →  211

Dynamique de mesure

Supérieure à 1000 : 1



Les débits supérieurs à la valeur de fin d'échelle réglée ne surchargent pas l'électronique, si bien que le débit totalisé est mesuré correctement.

## Signal d'entrée

**Valeurs mesurées externes**

Pour améliorer la précision de mesure de certaines variables mesurées ou pour pouvoir calculer le débit volumique corrigé de gaz, le système d'automatisation peut enregistrer différentes valeurs mesurées en continu dans l'appareil de mesure :

- Pression de service permettant d'augmenter la précision de mesure (Endress+Hauser recommande d'utiliser un transmetteur de pression absolue, p. ex. Cerabar M ou Cerabar S)
- Température du produit permettant d'augmenter la précision de mesure (p. ex. iTEMP)
- Masse volumique de référence pour le calcul du débit volumique corrigé pour les gaz

 Différents appareils de mesure de pression et de température peuvent être commandés chez Endress+Hauser : voir chapitre "Accessoires" →  192

La mémorisation de valeurs mesurées externes est recommandée pour le calcul du débit volumique corrigé.

*Entrée courant*

L'écriture des valeurs mesurées depuis le système d'automatisation dans l'appareil de mesure se fait via l'entrée courant →  196.

*Communication numérique*

Les valeurs mesurées sont écrites par le système d'automatisation via Ethernet/IP.

**Entrée courant 0/4...20 mA**

|                                     |  |
|-------------------------------------|--|
| <b>Entrée courant</b>               | 0/4...20 mA (active/passive)   |
| <b>Étendue de mesure courant</b>    | <ul style="list-style-type: none"> <li>■ 4...20 mA (active)</li> <li>■ 0/4...20 mA (passive)</li> </ul>        |
| <b>Résolution</b>                   | 1 µA   |
| <b>Perte de charge</b>              | Typique : 0,6 ... 2 V pour 3,6 ... 22 mA (passive)   |
| <b>Tension d'entrée maximale</b>    | ≤ 30 V (passive)   |
| <b>Tension de rupture de ligne</b>  | ≤ 28,8 V (active)  |
| <b>Variables d'entrée possibles</b> | <ul style="list-style-type: none"> <li>■ Pression</li> <li>■ Température</li> <li>■ Masse volumique</li> </ul> |

**Entrée d'état**

|   |   |
|---|---|
| <b>Valeurs d'entrée maximales</b>       | <ul style="list-style-type: none"> <li>■ DC-3 ... 30 V</li> <li>■ Si l'entrée d'état est active (ON) : <math>R_i &gt; 3 \text{ k}\Omega</math></li> </ul>                         |
| <b>Temps de réponse</b>                 | Configurable : 5 ... 200 ms   |
| <b>Niveau du signal d'entrée</b>        | <ul style="list-style-type: none"> <li>■ Low Signal (bas) : DC -3 ... +5 V</li> <li>■ High Signal (haut) : DC 12 ... 30 V</li> </ul>  |
| <b>Fonctions pouvant être affectées</b> | <ul style="list-style-type: none"> <li>■ Désactiver</li> <li>■ Reset des totalisateurs séparément</li> <li>■ Reset tous les totalisateurs</li> <li>■ Dépassement débit</li> </ul> |

## 16.4 Sortie

Signal de sortie

EtherNet/IP

|           |                  |
|-----------|------------------|
| Standards | Selon IEEE 802.3 |
|-----------|------------------|

### Sortie courant 4 à 20 mA



|  |  |
|--|--|
| Mode de signal                             | Réglable sur : <ul style="list-style-type: none"> <li>▪ Actif</li> <li>▪ Passif</li> </ul>   |
| Gamme de courant                           | Réglable sur : <ul style="list-style-type: none"> <li>▪ 4 à 20 mA NAMUR</li> <li>▪ 4 à 20 mA US</li> <li>▪ 4 à 20 mA</li> <li>▪ 0 à 20 mA (uniquement si le mode de signal est actif)</li> <li>▪ Valeur de courant fixe</li> </ul>   |
| Valeurs de sortie maximales                | 22,5 mA  |
| Tension en circuit ouvert                  | DC 28,8 V (active)   |
| Tension d'entrée maximale                  | DC 30 V (passive)  |
| Charge                                     | 0 ... 700 $\Omega$   |
| Résolution                                 | 0,38 $\mu$ A   |
| Amortissement                              | Configurable : 0 ... 999,9 s   |
| Variables mesurées pouvant être attribuées | <ul style="list-style-type: none"> <li>▪ Débit massique</li> <li>▪ Débit volumique</li> <li>▪ Débit volumique corrigé</li> <li>▪ Masse volumique</li> <li>▪ Masse volumique de référence</li> <li>▪ Température</li> <li>▪ Température de l'électronique</li> <li>▪ Fréquence d'oscillation 0</li> <li>▪ Amortissement de l'oscillation 0</li> <li>▪ Asymétrie du signal</li> <li>▪ Courant d'excitation 0</li> </ul> <p> La sélection est d'autant plus grande que l'appareil dispose de un ou plusieurs packs d'applications.</p> |



### Sortie courant 4...20 mA Ex i passive

|                             |   |
|-----------------------------|---|
| Référence de commande       | "Sortie ; entrée 2" (21), "Sortie ; entrée 3" (022) :<br>Option C : sortie courant 4...20 mA Ex i passive   |
| Mode de signal              | Passif  |
| Gamme de courant            | Réglable sur : <ul style="list-style-type: none"> <li>▪ 4...20 mA NAMUR</li> <li>▪ 4...20 mA US</li> <li>▪ 4...20 mA</li> <li>▪ Valeur de courant fixe</li> </ul> |
| Valeurs de sortie maximales | 22,5 mA   |
| Tension d'entrée maximale   | DC 30 V   |
| Charge                      | 0 ... 700 $\Omega$  |
| Résolution                  | 0,38 $\mu$ A  |

|  |  |
|--|--|
| <b>Amortissement</b>                             | Configurable : 0 ... 999 s   |
| <b>Variables mesurées pouvant être affectées</b> | <ul style="list-style-type: none"> <li>▪ Débit massique</li> <li>▪ Débit volumique</li> <li>▪ Débit volumique corrigé</li> <li>▪ Masse volumique</li> <li>▪ Masse volumique de référence</li> <li>▪ Température</li> <li>▪ Température de l'électronique</li> <li>▪ Fréquence d'oscillation 0</li> <li>▪ Amortissement de l'oscillation 0</li> <li>▪ Asymétrie du signal</li> <li>▪ Courant d'excitation 0</li> </ul> <p> La sélection est d'autant plus grande que l'appareil dispose de un ou plusieurs packs d'applications.</p> |

### Sortie impulsion/fréquence/tor

|  |   |
|--|---|
| <b>Fonction</b>                                  | Peut être configuré comme sortie impulsion, fréquence ou tor  |
| <b>Version</b>                                   | Collecteur ouvert<br>Réglable sur : <ul style="list-style-type: none"> <li>▪ Actif</li> <li>▪ Passif</li> <li>▪ NAMUR passif</li> </ul> <p> Ex-i, passive</p>  |
| <b>Valeurs d'entrée maximales</b>                | DC 30 V, 250 mA (passive)   |
| <b>Tension de circuit ouvert</b>                 | DC 28,8 V (active)  |
| <b>Chute de tension</b>                          | Pour 22,5 mA : ≤ DC 2 V   |
| <b>Sortie impulsion</b>                          |   |
| <b>Valeurs d'entrée maximales</b>                | DC 30 V, 250 mA (passive)   |
| <b>Courant de sortie maximal</b>                 | 22,5 mA (active)  |
| <b>Tension de circuit ouvert</b>                 | DC 28,8 V (active)  |
| <b>Largeur d'impulsion</b>                       | Configurable : 0,05 ... 2 000 ms  |
| <b>Fréquence d'impulsions max.</b>               | 10 000 Impulse/s  |
| <b>Valeur d'impulsion</b>                        | Configurable  |
| <b>Variables mesurées pouvant être affectées</b> | <ul style="list-style-type: none"> <li>▪ Débit massique</li> <li>▪ Débit volumique</li> <li>▪ Débit volumique corrigé</li> </ul> <p> La sélection est d'autant plus grande que l'appareil dispose de un ou plusieurs packs d'applications.</p> |
| <b>Sortie fréquence</b>                          |   |
| <b>Valeurs d'entrée maximales</b>                | DC 30 V, 250 mA (passive)   |
| <b>Courant de sortie maximal</b>                 | 22,5 mA (active)  |
| <b>Tension de circuit ouvert</b>                 | DC 28,8 V (active)  |
| <b>Fréquence de sortie</b>                       | Configurable : fréquence finale 2 ... 10 000 Hz ( $f_{max} = 12\,500$ Hz)   |
| <b>Amortissement</b>                             | Configurable : 0 ... 999,9 s  |
| <b>Rapport impulsion/pause</b>                   | 1:1   |

|  |  |
|--|--|
| <b>Variables mesurées pouvant être affectées</b> | <ul style="list-style-type: none"> <li>▪ Débit massique</li> <li>▪ Débit volumique</li> <li>▪ Débit volumique corrigé</li> <li>▪ Masse volumique</li> <li>▪ Masse volumique de référence</li> <li>▪ Température</li> <li>▪ Température de l'électronique</li> <li>▪ Fréquence d'oscillation 0</li> <li>▪ Amortissement de l'oscillation 0</li> <li>▪ Asymétrie du signal</li> <li>▪ Courant d'excitation 0</li> </ul> <p> La sélection est d'autant plus grande que l'appareil dispose de un ou plusieurs packs d'applications.</p>   |
| <b>Sortie tout ou rien</b>                       |  |
| <b>Valeurs d'entrée maximales</b>                | DC 30 V, 250 mA (passive)  |
| <b>Tension de circuit ouvert</b>                 | DC 28,8 V (active)   |
| <b>Comportement de commutation</b>               | Binaire, conducteur ou non conducteur  |
| <b>Temporisation à la commutation</b>            | Configurable : 0 ... 100 s   |
| <b>Nombre de cycles de commutation</b>           | Illimité   |
| <b>Fonctions attribuables</b>                    | <ul style="list-style-type: none"> <li>▪ Désactiver</li> <li>▪ On</li> <li>▪ Comportement diagnostic</li> <li>▪ Seuil <ul style="list-style-type: none"> <li>▪ Débit massique</li> <li>▪ Débit volumique</li> <li>▪ Débit volumique corrigé</li> <li>▪ Masse volumique</li> <li>▪ Masse volumique de référence</li> <li>▪ Température</li> <li>▪ Totalisateur 1-3</li> </ul> </li> <li>▪ Surveillance du sens d'écoulement</li> <li>▪ État <ul style="list-style-type: none"> <li>▪ Détection de tube partiellement rempli</li> <li>▪ Suppression débits fuite</li> </ul> </li> </ul> <p> La sélection est d'autant plus grande que l'appareil dispose de un ou plusieurs packs d'applications.</p> |

### Sortie relais

|                                    |  |
|------------------------------------|--|
| <b>Fonction</b>                    | Sortie tout ou rien  |
| <b>Version</b>                     | Sortie relais, à isolation galvanique  |
| <b>Comportement de commutation</b> | Réglable sur : <ul style="list-style-type: none"> <li>▪ NO (normalement ouvert), réglage par défaut</li> <li>▪ NC (normalement fermé)</li> </ul> |

|  |  |
|--|--|
| <b>Pouvoir de coupure maximum (passif)</b> | <ul style="list-style-type: none"> <li>▪ DC 30 V, 0,1 A</li> <li>▪ AC 30 V, 0,5 A</li> </ul>   |
| <b>Fonctions attribuables</b>              | <ul style="list-style-type: none"> <li>▪ Désactiver</li> <li>▪ On</li> <li>▪ Comportement diagnostic</li> <li>▪ Seuil <ul style="list-style-type: none"> <li>▪ Débit massique</li> <li>▪ Débit volumique</li> <li>▪ Débit volumique corrigé</li> <li>▪ Masse volumique</li> <li>▪ Masse volumique de référence</li> <li>▪ Température</li> <li>▪ Totalisateur 1-3</li> </ul> </li> <li>▪ Surveillance du sens d'écoulement</li> <li>▪ État <ul style="list-style-type: none"> <li>▪ Détection de tube partiellement rempli</li> <li>▪ Suppression débits fuite</li> </ul> </li> </ul> <p> La sélection est d'autant plus grande que l'appareil dispose de un ou plusieurs packs d'applications.</p> |

### Entrée/sortie configurable par l'utilisateur

Une entrée ou sortie spécifique est affectée à une entrée/sortie configurable par l'utilisateur (E/S configurable) pendant la mise en service de l'appareil.

Les entrées et sorties suivantes peuvent être assignées :

- Choix de la sortie courant : 4...20 mA (active), 0/4...20 mA (passive)
- Sortie impulsion/fréquence/tor
- Choix de l'entrée courant : 4...20 mA (active), 0/4...20 mA (passive)
- Entrée d'état

Signal de défaut

Les informations de panne sont représentées comme suit en fonction de l'interface :

### EtherNet/IP

|                              |  |
|------------------------------|--|
| <b>Diagnostic d'appareil</b> | Etat d'appareil à lire dans Input Assembly |
|------------------------------|--|

### Sortie courant

| Sortie courant 4-20 mA |   |
|------------------------|---|
| <b>Mode défaut</b>     | Configurable : <ul style="list-style-type: none"> <li>▪ 4 ... 20 mA conformément à la recommandation NAMUR NE 43</li> <li>▪ 4 ... 20 mA conformément à US</li> <li>▪ Valeur min. : 3,59 mA</li> <li>▪ Valeur max. : 22,5 mA</li> <li>▪ Valeur définissable entre : 3,59 ... 22,5 mA</li> <li>▪ Valeur effective</li> <li>▪ Dernière valeur valable</li> </ul> |
| Sortie courant 4-20 mA |   |
| <b>Mode défaut</b>     | Configurable : <ul style="list-style-type: none"> <li>▪ Alarme maximale : 22 mA</li> <li>▪ Valeur définissable entre : 0 ... 20,5 mA</li> </ul>   |

### Sortie impulsion/fréquence/tor

| Sortie impulsion   |  |
|--------------------|--|
| <b>Mode défaut</b> | Configurable : <ul style="list-style-type: none"> <li>▪ Valeur effective</li> <li>▪ Pas d'impulsion</li> </ul> |

| Sortie fréquence    |  |
|---------------------|--|
| Mode défaut         | Configurable : <ul style="list-style-type: none"> <li>▪ Valeur effective</li> <li>▪ 0 Hz</li> <li>▪ Valeur définissable entre : 2 ... 12 500 Hz</li> </ul> |
| Sortie tout ou rien |  |
| Mode défaut         | Configurable : <ul style="list-style-type: none"> <li>▪ État actuel</li> <li>▪ Ouverte</li> <li>▪ Fermée</li> </ul>  |

### Sortie relais

|             |   |
|-------------|---|
| Mode défaut | Au choix : <ul style="list-style-type: none"> <li>▪ État actuel</li> <li>▪ Ouvert</li> <li>▪ Fermé</li> </ul> |
|-------------|---|

### Afficheur local

|                          |   |
|--------------------------|---|
| Affichage en texte clair | Avec des informations sur la cause et les mesures correctives |
| Rétroéclairage           | Un rétroéclairage rouge signale un défaut d'appareil.         |

 Signal d'état selon recommandation NAMUR NE 107



### Interface/protocole

- Via communication numérique :  
EtherNet/IP
- Via interface de service
  - Interface service CDI-RJ45
  - Interface WLAN
- Affichage en texte clair  
Avec indication sur l'origine et actions correctives

### Navigateur web

|                          |  |
|--------------------------|--|
| Affichage en texte clair | Avec indication sur l'origine et mesures correctives |
|--------------------------|--|

### LED

|                     |   |
|---------------------|---|
| Informations d'état | Affichage d'état par différentes LED<br>Les informations suivantes sont affichées selon la version d'appareil : <ul style="list-style-type: none"> <li>▪ Tension d'alimentation active</li> <li>▪ Transmission de données active</li> <li>▪ Présence d'une alarme/d'un défaut d'appareil</li> <li>▪ Réseau disponible</li> <li>▪ Connexion établie</li> </ul> <p> Informations de diagnostic via LED →  159</p> |
|---------------------|---|

Suppression des débits de fuite

Les points de commutation pour la suppression des débits de fuite sont librement réglables.

Isolation galvanique Les sorties sont galvaniquement isolées :

- par rapport à l'alimentation électrique
- les unes par rapport aux autres
- par rapport à la connexion de terre de protection (PE)

Données spécifiques au protocole

|   |  |
|---|--|
| <b>Protocole</b>  | <ul style="list-style-type: none"> <li>▪ The CIP Networks Library Volume 1 : Common Industrial Protocol</li> <li>▪ The CIP Networks Library Volume 2 : EtherNet/IP Adaptation of CIP</li> </ul>  |
| <b>Type de communication</b>                              | <ul style="list-style-type: none"> <li>▪ 10Base-T</li> <li>▪ 100Base-TX</li> </ul>   |
| <b>Profil d'appareil</b>                                  | Appareil générique (type de produit : 0x2B)  |
| <b>ID fabricant</b>                                       | 0x000049E  |
| <b>ID type d'appareil</b>                                 | 0x103B   |
| <b>Vitesses de transmission</b>                           | Reconnaissance automatique <sup>10</sup> / <sub>100</sub> Mbit en semi-duplex et duplex  |
| <b>Polarité</b>   | Reconnaissance automatique des câbles croisés  |
| <b>Connexions CIP prises en charge</b>                    | 3 connexions max.  |
| <b>Connexions explicites</b>                              | 6 connexions max.  |
| <b>Connexions E/S</b>                                     | 6 connexions max. (scanner)  |
| <b>Options de configuration pour l'appareil de mesure</b> | <ul style="list-style-type: none"> <li>▪ Commutateurs DIP sur le module électronique pour l'adressage IP</li> <li>▪ Logiciel spécifique au fabricant (FieldCare)</li> <li>▪ Add-On-Profile Level 3 pour systèmes de contrôle commande Rockwell</li> <li>▪ Navigateur web</li> <li>▪ Fichiers (EDS) intégrés dans l'appareil de mesure</li> </ul>                                       |
| <b>Configuration de l'interface EtherNet</b>              | <ul style="list-style-type: none"> <li>▪ Vitesse : 10 MBit, 100 MBit, Auto (réglage usine)</li> <li>▪ Duplex : semi-duplex, duplex, Auto (réglage usine)</li> </ul>  |
| <b>Configuration de l'adresse d'appareil</b>              | <ul style="list-style-type: none"> <li>▪ Commutateurs DIP sur le module électronique pour l'adressage IP (dernier octet)</li> <li>▪ DHCP</li> <li>▪ Logiciel spécifique au fabricant (FieldCare)</li> <li>▪ Add-On-Profile Level 3 pour systèmes de contrôle commande Rockwell</li> <li>▪ Navigateur web</li> <li>▪ Outils EtherNet/IP, p. ex. RSLinx (Rockwell Automation)</li> </ul> |
| <b>Device Level Ring (DLR)</b>                            | Oui  |
| <b>Intégration système</b>                                | <p>Informations concernant l'intégration système →  78.</p> <ul style="list-style-type: none"> <li>▪ Transmission cyclique des données</li> <li>▪ Modèle de bloc</li> <li>▪ Groupes d'entrée et de sortie</li> </ul>  |

## 16.5 Alimentation électrique

Affectation des bornes →  35

Connecteurs d'appareil disponibles →  35

Connecteurs d'appareil disponibles →  35

| Tension d'alimentation | Caractéristique de commande "Alimentation électrique" | Tension aux bornes |          | Gamme de fréquence |
|------------------------|---|--------------------|----------|--------------------|
|                        | Option D  | DC24 V             | ±20 %    | -                  |
| Option E               | AC 100 ... 240 V                                      | -15 à 10 %         | 50/60 Hz |                    |
| Option I               | DC24 V  | ±20 %              | -        |                    |
|                        | AC 100 ... 240 V                                      | -15 à 10 %         | 50/60 Hz |                    |

Consommation électrique **Transmetteur**  
Max. 10 W (puissance active)

|                                     |  |
|-------------------------------------|--|
| <b>Courant de mise sous tension</b> | Max. 36 A (<5 ms) selon recommandation NAMUR NE 21 |
|-------------------------------------|--|

Consommation de courant **Transmetteur**

- Max. 400 mA (24 V)
- Max. 200 mA (110 V, 50/60 Hz ; 230 V, 50/60 Hz)

Coupage de courant

- Les totalisateurs restent sur la dernière valeur mesurée.
- Selon la version de l'appareil, la configuration est conservée dans la mémoire de l'appareil ou dans la mémoire enfichable (HistoROM DAT).
- Les messages d'erreur (y compris le nombre total d'heures de fonctionnement) sont conservés dans la mémoire.

Élément de protection contre les surintensités

L'appareil doit être utilisé avec un disjoncteur dédié, celui-ci ne disposant pas d'un interrupteur ON/OFF propre.

- Le disjoncteur doit être facilement accessible et repéré de façon appropriée.
- Courant nominal autorisé du disjoncteur : 2 A jusqu'à max. 10 A.

Raccordement électrique →  36

Compensation de potentiel →  41

Bornes

Bornes à ressort : Adaptées aux torons et torons avec extrémités préconfectionnées.  
Section de câble 0,2 ... 2,5 mm<sup>2</sup> (24 ... 12 AWG).

Entrées de câble

- Presse-étoupe : M20 × 1,5 avec câble Ø 6 ... 12 mm (0,24 ... 0,47 in)
- Filetage pour entrée de câble :
  - NPT ½"
  - G ½"
  - M20
- Connecteur d'appareil pour communication numérique : M12

Spécification de câble →  32



|            |   |   |
|------------|---|---|
| Parafoudre | <b>Variations de la tension secteur</b> | →  203 |
|            | <b>Catégorie de surtension</b>          | Catégorie de surtension II  |

|   |  |
|---|--|
| <b>Surtension temporaire sur le court terme</b> | Jusqu'à 1 200 V entre le câble et la terre, pendant 5 s max. |
| <b>Surtension temporaire sur le long terme</b>  | Jusqu'à 500 V entre câble et terre                           |

## 16.6 Performances

### Conditions de référence



- Tolérances selon ISO/DIS 11631
- Eau
  - +15 ... +45 °C (+59 ... +113 °F)
  - 2 ... 6 bar (29 ... 87 psi)
- Données selon les indications du protocole d'étalonnage
- Précision basée sur des bancs d'étalonnage accrédités selon ISO 17025

 Pour obtenir les écarts de mesure, utiliser l'outil de sélection *Applicator* →  192

### Écart de mesure maximal

de m. = de la valeur mesurée ;  $1 \text{ g/cm}^3 = 1 \text{ kg/l}$  ; T = température du produit mesuré

### Précision de base

 Bases de calcul →  207

#### *Débit massique et débit volumique (liquides)*

±0,10 % de m.

#### *Débit massique (gaz)*

±0,35 % de m.

#### *Masse volumique (liquides)*

| Dans les conditions de référence | Étalonnage standard de la masse volumique <sup>1)</sup> | Gamme large Spécifications de masse volumique <sup>2) 3)</sup> |
|----------------------------------|---|--|
| [g/cm <sup>3</sup> ]             | [g/cm <sup>3</sup> ]                                    | [g/cm <sup>3</sup> ]   |
| ±0,0005                          | ±0,001  | ±0,002   |

- 1) Appareils avec la caractéristique de commande "Matériau tube de mesure, pièces en contact avec le produit", option HB "Alloy C22, haute pression, non poli", l'étalonnage standard de la masse volumique est ±0,002 g/cm<sup>3</sup>
- 2) Gamme valide pour l'étalonnage spécial de la masse volumique : 0 ... 2 g/cm<sup>3</sup>, +5 ... +80 °C (+41 ... +176 °F)
- 3) caractéristique de commande "Pack application", option EE "Masse volumique spéciale"

#### *Température*

±0,5 °C ± 0,005 · T °C (±0,9 °F ± 0,003 · (T - 32) °F)

**Stabilité du zéro**

Version standard : caractéristique de commande "Mat. tube de mesure, surface en contact", option BB, BF, HA, SA

| DN   |                | Stabilité du zéro |          |
|------|----------------|-------------------|----------|
| [mm] | [in]           | [kg/h]            | [lb/min] |
| 1    | $\frac{1}{24}$ | 0,0005            | 0,000018 |
| 2    | $\frac{1}{12}$ | 0,0025            | 0,00009  |
| 4    | $\frac{1}{8}$  | 0,0100            | 0,00036  |

Version haute pression : caractéristique de commande "Mat. tube mesure, surface en contact", option HB

| DN   |                | Stabilité du zéro |           |
|------|----------------|-------------------|-----------|
| [mm] | [in]           | [kg/h]            | [lb/min]  |
| 1    | $\frac{1}{24}$ | 0,0008            | 0,0000288 |
| 2    | $\frac{1}{12}$ | 0,0040            | 0,000144  |
| 4    | $\frac{1}{8}$  | 0,0160            | 0,000576  |

**Valeurs de débit**

Valeurs de débit comme paramètres de rangeabilité en fonction du diamètre nominal.

Unités SI

| DN<br>[mm] | 1:1    | 1:10   | 1:20   | 1:50   | 1:100  | 1:500  |
|------------|--------|--------|--------|--------|--------|--------|
|            | [kg/h] | [kg/h] | [kg/h] | [kg/h] | [kg/h] | [kg/h] |
| 1          | 20     | 2      | 1      | 0,4    | 0,2    | 0,04   |
| 2          | 100    | 10     | 5      | 2      | 1      | 0,2    |
| 4          | 450    | 45     | 22,5   | 9      | 4,5    | 0,9    |

Unités US

| DN<br>[inch]   | 1:1      | 1:10     | 1:20     | 1:50     | 1:100    | 1:500    |
|----------------|----------|----------|----------|----------|----------|----------|
|                | [lb/min] | [lb/min] | [lb/min] | [lb/min] | [lb/min] | [lb/min] |
| $\frac{1}{24}$ | 0,735    | 0,074    | 0,037    | 0,015    | 0,007    | 0,001    |
| $\frac{1}{12}$ | 3,675    | 0,368    | 0,184    | 0,074    | 0,037    | 0,007    |
| $\frac{1}{8}$  | 16,54    | 1,654    | 0,827    | 0,331    | 0,165    | 0,033    |

**Précision des sorties**

Les sorties présentent les spécifications de précision de base suivantes :

Sortie courant

|           |                     |
|-----------|---------------------|
| Précision | $\pm 5 \mu\text{A}$ |
|-----------|---------------------|



Sortie impulsion/fréquence

de m. = de la mesure

|                  |  |
|------------------|--|
| <b>Précision</b> | Max. $\pm 50$ ppm de m. (sur l'ensemble de la gamme de température ambiante) |
|------------------|--|

Reproductibilité de m. = de la valeur mesurée ;  $1 \text{ g/cm}^3 = 1 \text{ kg/l}$  ; T = température du produit mesuré

### Répétabilité de base

 Bases de calcul →  207

*Débit massique et débit volumique (liquides)*

$\pm 0,05$  % de m.

*Débit massique (gaz)*

$\pm 0,15$  % de m.

*Masse volumique (liquides)*

$\pm 0,00025 \text{ g/cm}^3$

*Température*

$\pm 0,25 \text{ }^\circ\text{C} \pm 0,0025 \cdot T \text{ }^\circ\text{C}$  ( $\pm 0,45 \text{ }^\circ\text{F} \pm 0,0015 \cdot (T-32) \text{ }^\circ\text{F}$ )

Temps de réponse Le temps de réponse dépend du paramétrage (amortissement).

Effet de la température ambiante

### Sortie courant

|                                   |                                     |
|-----------------------------------|-------------------------------------|
| <b>Coefficient de température</b> | Max. $1 \mu\text{A}/^\circ\text{C}$ |
|-----------------------------------|-------------------------------------|

### Sortie impulsion/fréquence

|                                   |  |
|-----------------------------------|--|
| <b>Coefficient de température</b> | Pas d'effet additionnel. Inclus dans la précision de mesure. |
|-----------------------------------|--|

Effet de la température du produit

### Débit massique

de P.E. = de la pleine échelle

En cas de différence entre la température pendant l'ajustage du zéro et la température de process, l'écart de mesure supplémentaire des capteurs est généralement de  $\pm 0,0002 \text{ \%P.E.}/^\circ\text{C}$  ( $\pm 0,0001 \text{ \% de P.E.}/^\circ\text{F}$ ).

L'effet est réduit lorsque l'ajustage du zéro est réalisé à la température de process.

### Masse volumique

- En cas de différence entre la température de l'étalonnage de la masse volumique et la température de process, l'écart de mesure des capteurs est généralement de  $\pm 0,00005 \text{ g/cm}^3/^\circ\text{C}$  ( $\pm 0,000025 \text{ g/cm}^3/^\circ\text{F}$ ). L'ajustage sur site de la masse volumique est possible.
- 

### Spécifications de masse volumique Wide Range (étalonnage spécial de la masse volumique)

Si la température de process est en dehors de la gamme valide (→  204) l'écart de mesure est de  $\pm 0,00005 \text{ g/cm}^3 /^\circ\text{C}$  ( $\pm 0,000025 \text{ g/cm}^3 /^\circ\text{F}$ )

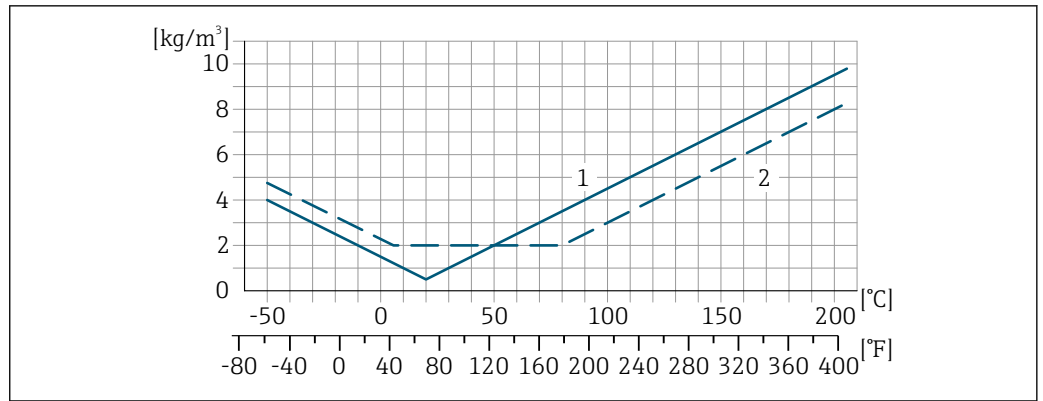

A0016616

- 1 Ajustage sur site de la masse volumique, par exemple à +20 °C (+68 °F)
- 2 Étalonnage spécial de la masse volumique

Effet de la pression du produit

Une différence entre la pression d'étalonnage et la pression de process n'a aucun effet sur la précision de mesure.

Bases de calcul

de m. = de la mesure ; F.E. = de la fin d'échelle

BaseAccu = précision de base en % de m., BaseRepeat = répétabilité de base en % de m.

MeasValue = valeur mesurée ; ZeroPoint = stabilité du zéro

Calcul de l'écart de mesure maximal en fonction du débit

| Débit  | Ecart de mesure maximal en % de m.   |
|--|--|
| $\geq \frac{\text{ZeroPoint}}{\text{BaseAccu}} \cdot 100$<br><small>A0021332</small> | $\pm \text{BaseAccu}$<br><small>A0021339</small>                                     |
| $< \frac{\text{ZeroPoint}}{\text{BaseAccu}} \cdot 100$<br><small>A0021333</small>    | $\pm \frac{\text{ZeroPoint}}{\text{MeasValue}} \cdot 100$<br><small>A0021334</small> |

Calcul de la répétabilité maximale en fonction du débit

| Débit  | Répétabilité maximale en % de m.   |
|--|--|
| $\geq \frac{1/2 \cdot \text{ZeroPoint}}{\text{BaseRepeat}} \cdot 100$<br><small>A0021335</small> | $\pm \text{BaseRepeat}$<br><small>A0021340</small>   |
| $< \frac{1/2 \cdot \text{ZeroPoint}}{\text{BaseRepeat}} \cdot 100$<br><small>A0021336</small>    | $\pm 1/2 \cdot \frac{\text{ZeroPoint}}{\text{MeasValue}} \cdot 100$<br><small>A0021337</small> |

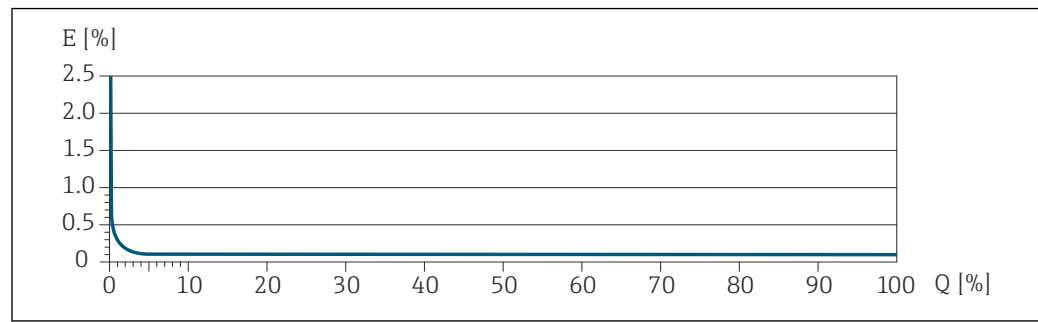
**Exemple d'écart de mesure maximal**

A0030378

*E* Écart de mesure maximal en % de *m*. (exemple)

*Q* Débit en % de la valeur de fin d'échelle maximale

**16.7 Montage**

Exigences liées au montage → 21

**16.8 Environnement**

Gamme de température ambiante → 23

**Tableaux de températures**

Pour l'utilisation en zone explosible, tenir compte de la relation entre température ambiante admissible et température du produit.

Pour plus d'informations sur les tableaux de températures, voir la documentation séparée "Conseils de sécurité" (XA) pour l'appareil.

Température de stockage -50 ... +80 °C (-58 ... +176 °F)

Classe climatique DIN EN 60068-2-38 (contrôle Z/AD)

Humidité relative L'appareil est adapté à une utilisation en extérieur et en intérieur avec une humidité relative de 4 ... 95 %.

Altitude de fonctionnement Selon EN 61010-1  
≤ 2 000 m (6 562 ft)

Indice de protection

**Transmetteur**

- IP66/67, boîtier type 4X, pour degré de pollution 4
- Lorsque le boîtier est ouvert : IP20, boîtier type 1, adapté au degré de pollution 2
- Module d'affichage : IP20, boîtier type 1, convient pour degré de pollution 2

**En option**

Caractéristique de commande "Options capteur", option CM "IP69"

**Antenne WLAN externe**

IP67

Résistance aux vibrations et  
résistance aux chocs**Vibrations sinusoïdales similaires à IEC 60068-2-6**

- 2 ... 8,4 Hz, pic 3,5 mm
- 8,4 ... 2 000 Hz, pic 1 g

**Vibrations aléatoires à large bande similaires à IEC 60068-2-64**

- 10 ... 200 Hz, 0,003 g<sup>2</sup>/Hz
- 200 ... 2 000 Hz, 0,001 g<sup>2</sup>/Hz
- Total : 1,54 g rms

**Chocs demi-sinusoïdaux similaires à IEC 60068-2-27**

6 ms 30 g

**Chocs dus à la manipulation similaires à IEC 60068-2-31**

Charge mécanique

Boîtier du transmetteur :

- Protéger contre les effets mécaniques, tels que les chocs ou les impacts
- Ne pas se servir comme échelle ou marchepied

Compatibilité  
électromagnétique (CEM)

- Selon IEC/EN 61326 et recommandation NAMUR 21 (NE 21), la recommandation NAMUR 21 (NE 21) est respectée lorsque l'appareil est monté conformément à la recommandation NAMUR 98 (NE 98).
- Selon IEC/EN 61000-6-2 et IEC/EN 61000-6-4



Pour plus de détails, voir la déclaration de conformité.



Cet appareil n'est pas conçu pour l'utilisation dans des environnements résidentiels et ne peut pas y garantir une protection appropriée de la réception radio.

## 16.9 Process

Gamme de température du  
produit

-50 ... +205 °C (-58 ... +401 °F)

Dépendance entre la température ambiante et la température du produit

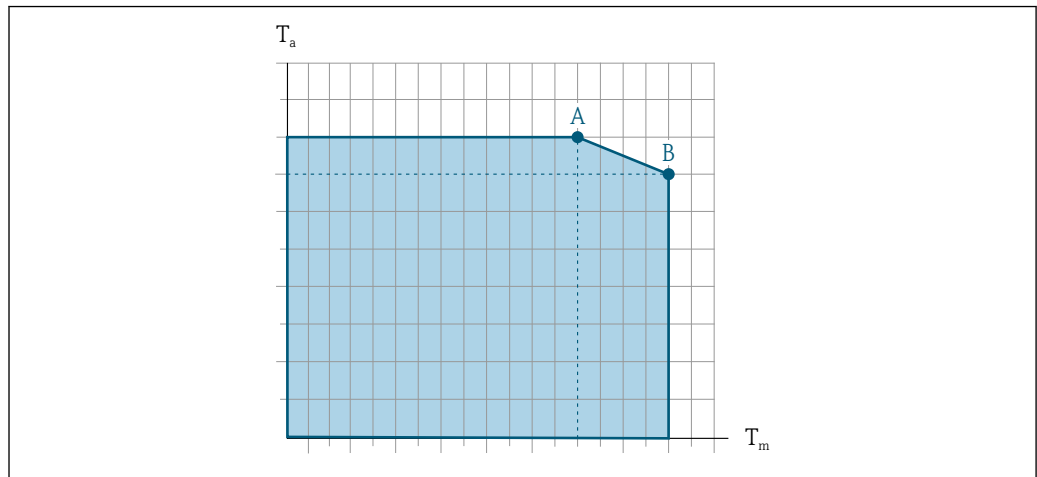

A0031121

32 Exemple, valeurs dans le tableau ci-dessous.

$T_a$  Température ambiante

$T_m$  Température du produit

A/ Température de produit maximale admissible  $T_m$  à  $T_{a\ max} = 60\ ^\circ\text{C}$  (140 °F) ; des températures de produit  $T_m$  plus élevées requièrent une réduction de la température ambiante  $T_a$

B Température ambiante maximale admissible  $T_a$  pour la température de produit maximale  $T_m$  spécifiée pour le capteur



Valeurs pour les appareils utilisés en zone explosible :

Documentation Ex (XA) séparée pour l'appareil → 225.

| Non isolé      |                 |       |       | Isolé          |                 |                |                 |
|----------------|-----------------|-------|-------|----------------|-----------------|----------------|-----------------|
| A/             |                 | B     |       | A/             |                 | B              |                 |
| $T_a$          | $T_m$           | $T_a$ | $T_m$ | $T_a$          | $T_m$           | $T_a$          | $T_m$           |
| 60 °C (140 °F) | 205 °C (401 °F) | -     | -     | 60 °C (140 °F) | 120 °C (248 °F) | 55 °C (131 °F) | 205 °C (401 °F) |

Densité du produit 0 ... 5 000 kg/m<sup>3</sup> (0 ... 312 lb/cf)

Diagramme de pression/ température



Pour un aperçu du diagramme de pression/température pour les raccords process, voir l'Information technique

Boîtier du capteur

Le boîtier du capteur est rempli d'azote gazeux sec et protège les composants électroniques et mécaniques internes.



Si un tube de mesure est défaillant (par ex. en raison des propriétés du process comme des fluides corrosifs ou abrasifs), le fluide sera d'abord confiné dans le boîtier du capteur.

En cas de défaillance du tube, la pression à l'intérieur du boîtier du capteur augmentera en fonction de la pression de process actuelle. Si l'utilisateur estime que la pression d'éclatement du boîtier du capteur n'offre pas une marge de sécurité suffisante, l'appareil peut être équipé d'un disque de rupture. Cela empêche la formation d'une pression excessivement élevée à l'intérieur du boîtier du capteur. Par conséquent, il est fortement recommandé d'utiliser un disque de rupture dans des applications impliquant des pressions

de gaz élevées, et en particulier dans des applications dans lesquelles la pression de process est supérieure à 2/3 de la pression d'éclatement du boîtier du capteur.

 Les appareils haute pression sont toujours équipés d'un disque de rupture : Caractéristique de commande "Mat. tube de mesure, surface en contact", option HB

### Pression d'éclatement du boîtier du capteur

Si l'appareil est équipé d'un disque de rupture (Caractéristique de commande "Option capteur", option CA "Disque de rupture"), la pression de déclenchement du disque de rupture est décisive .

La pression d'éclatement du boîtier du capteur fait référence à une pression interne typique atteinte avant une défaillance mécanique du boîtier du capteur et déterminée lors de l'essai de type. La déclaration de l'essai de type correspondante peut être commandée avec l'appareil (caractéristique de commande "Agrément supplémentaire", option LN "Pression d'éclatement boîtier du capteur, essai de type").

| DN   |      | Pression d'éclatement du boîtier du capteur |       |
|------|------|---|-------|
| [mm] | [in] | [bar]                                       | [psi] |
| 1    | 1/24 | 220   | 3 190 |
| 2    | 1/12 | 140   | 2 030 |
| 4    | 1/8  | 105   | 1 520 |

 Pour plus d'informations sur les dimensions : voir le chapitre "Construction mécanique" du document "Information technique"

### Disque de rupture

Pour augmenter le niveau de sécurité, une version d'appareil avec un disque de rupture avec une pression de déclenchement de 10 ... 15 bar (145 ... 217,5 psi) peut être utilisée (caractéristique de commande "Option capteur", option CA "Disque de rupture").

### Raccord de vidange pour le disque de rupture

Pour permettre à tout produit qui s'échappe de s'écouler de manière contrôlée, il est possible, dans le cas d'une erreur, de commander un raccord de vidange optionnel en plus du disque de rupture.

 La fonction du disque de rupture n'est en aucune façon compromise.

### Nettoyage interne



- Nettoyage NEP
- Nettoyage SEP

#### Options



Version sans huile ni graisse pour parties en contact avec le produit, sans déclaration Caractéristique de commande "Service", option HA <sup>3)</sup>

### Limite de débit

Le diamètre nominal approprié est déterminé par une optimisation entre débit et perte de charge admissible.

 Pour un aperçu des fins d'échelle de la gamme de mesure, voir la section "Gamme de mesure" →  195

3) Le nettoyage se réfère uniquement à l'appareil de mesure. Les accessoires fournis ne sont pas nettoyés.

- La valeur de fin d'échelle minimum recommandée est d'env. 1/20 de la valeur de fin d'échelle maximale
  - Pour les applications les plus courantes, on peut considérer que 20 ... 50 % de la fin d'échelle maximale est une valeur idéale
  - Il faut sélectionner une fin d'échelle basse pour les produits abrasifs (comme les liquides avec solides entraînés) : vitesse d'écoulement < 1 m/s (< 3 ft/s).
  - Dans le cas de mesures de gaz :
    - La vitesse d'écoulement dans les tubes de mesure ne doit pas dépasser la moitié de la vitesse du son (0,5 Mach)
    - Le débit massique maximum dépend de la masse volumique du gaz : formule
-  Pour calculer la limite de débit, utiliser l'outil de dimensionnement *Applicator* →  192

Perte de charge

 Pour calculer la perte de charge, utiliser l'outil de sélection *Applicator* →  192

Pression du système

→  23

## 16.10 Construction mécanique

Construction, dimensions

 Pour les dimensions et les longueurs montées de l'appareil, voir la documentation "Information technique", section "Construction mécanique"

Poids

Toutes les valeurs (poids hors matériau d'emballage) se rapportent à des appareils avec raccords VCO. Spécifications du poids y compris transmetteur selon caractéristique de commande "Boîtier", option A "Aluminium, revêtu".

Différentes valeurs en raison de différentes versions de transmetteur :

- Version de transmetteur pour zone explosible  
(Caractéristique de commande "Boîtier", option A "Aluminium, revêtu" ; Ex d) :  
+2 kg (+4,4 lbs)
- Version de transmetteur pour zone hygiénique  
(Caractéristique de commande "Boîtier", option B "Inox, hygiénique") : +0,2 kg (+0,44 lbs)

### Poids en unités SI

| DN [mm] | Poids [kg] |
|---------|------------|
| 1       | 5,35       |
| 2       | 6,9        |
| 4       | 8,75       |

### Poids en unités US

| DN [in] | Poids [lbs] |
|---------|-------------|
| 1/24    | 12          |
| 1/12    | 15          |
| 1/8     | 19          |

## Matériaux

**Boîtier de transmetteur**

Caractéristique de commande "Boîtier" :

- Option **A** "Aluminium, revêtu" : aluminium, AlSi10Mg, revêtu
- Option **B** "Inox, hygiénique" : inox, 1.4404 (316L)

*Matériau de la fenêtre*

Caractéristique de commande "Boîtier" :

- Option **A** "Aluminium, revêtu" : verre
- Option **B** "Inox, hygiénique" : polycarbonate

*Joints*

Caractéristique de commande "Boîtier" :

Option **B** "Inox, hygiénique" : EPDM et silicone

**Entrées de câble / presse-étoupe**

*Caractéristique de commande "Boîtier", option A "Aluminium, revêtu"*

Les différentes entrées de câbles sont adaptées aux zones explosibles et non explosibles.

| Entrée de câble / presse-étoupe                       | Matériau                                |
|---|---|
| Presse-étoupe M20 × 1,5                               | Non Ex : plastique                      |
|   | Z2, D2, Ex d/de : laiton avec plastique |
| Adaptateur pour entrée de câble avec taraudage G ½"   | Laiton nickelé                          |
| Adaptateur pour entrée de câble avec taraudage NPT ½" |   |

*Caractéristique de commande "Boîtier", option B "Inox, hygiénique"*

Les différentes entrées de câbles sont adaptées aux zones explosibles et non explosibles.

| Entrée de câble / presse-étoupe                       | Matériau       |
|---|----------------|
| Presse-étoupe M20 × 1,5                               | Plastique      |
| Adaptateur pour entrée de câble avec taraudage G ½"   | Laiton nickelé |
| Adaptateur pour entrée de câble avec taraudage NPT ½" |                |

**Boîtier de capteur**

- Surface externe résistant aux acides et bases
- Inox 1.4404 (316L)

**Tubes de mesure**

Caractéristique de commande "Mat. tube mesure, surface en contact", option SA

Inox 1.4435 (316/316L)

Caractéristique de commande "Mat. tube mesure, surface en contact", option HA, HB, HC, HD

Alloy C22, 2.4602 (UNS N06022)

**Raccords process**

Variante de commande "Mat. tube mesure, surface en contact", option SA

|   |                        |
|---|------------------------|
| <b>Raccord VCO</b>  | Inox 1.4404 (316/316L) |
| <b>Taraudage G<math>\frac{1}{4}</math>", G<math>\frac{1}{2}</math>"</b>     | Inox 1.4404 (316/316L) |
| <b>Taraudage NPT<math>\frac{1}{4}</math>", NPT<math>\frac{1}{2}</math>"</b> | Inox 1.4404 (316/316L) |
| <b>Tri-Clamp <math>\frac{1}{2}</math>"</b>                                  | Inox 1.4435 (316L)     |
| <b>Bride fixe EN 1092-1, ASME B16.5, JIS B2220</b>                          | Inox 1.4404 (316/316L) |

Variante de commande "Mat. tube mesure, surface en contact", option BB, BF

|  |                        |
|--|------------------------|
| <b>Raccord VCO</b>                         | Inox 1.4404 (316/316L) |
| <b>Tri-Clamp <math>\frac{1}{2}</math>"</b> | Inox 1.4435 (316L)     |

Caractéristique de commande "Mat. tube mesure, surface en contact", option HC, HD



|  |                                |
|--|--------------------------------|
| <b>Raccord VCO</b>                         | Alloy C22, 2.4602 (UNS N06022) |
| <b>Tri-Clamp <math>\frac{1}{2}</math>"</b> | Alloy C22, 2.4602 (UNS N06022) |

Variante de commande "Mat. tube mesure, surface en contact", option HA

|   |  |
|---|--|
| <b>Raccord VCO</b>  | Alloy C22, 2.4602 (UNS N06022)   |
| <b>Taraudage G<math>\frac{1}{4}</math>", G<math>\frac{1}{2}</math>"</b>     | Alloy C22, 2.4602 (UNS N06022)   |
| <b>Taraudage NPT<math>\frac{1}{4}</math>", NPT<math>\frac{1}{2}</math>"</b> | Alloy C22, 2.4602 (UNS N06022)   |
| <b>Bride fixe EN 1092-1, ASME B16.5, JIS B2220</b>                          | Alloy C22, 2.4602 (UNS N06022)   |
| <b>Bride tournante EN 1092-1, ASME B16.5, JIS B2220</b>                     | Inox, 1.4301 (F304), parties en contact avec le produit Alloy C22, 2.4602 (UNS N06022) |

Variante de commande "Mat. tube mesure, surface en contact", option HB (option haute pression)

|   |   |
|---|---|
| <b>Raccord VCO</b>  | Alloy C22, 2.4602 (UNS N06022)                          |
| <b>Taraudage G<math>\frac{1}{4}</math>", G<math>\frac{1}{2}</math>"</b>     | Alloy C22, 2.4602 (UNS N06022)                          |
| <b>Taraudage NPT<math>\frac{1}{4}</math>", NPT<math>\frac{1}{2}</math>"</b> | Alloy C22, 2.4602 (UNS N06022)                          |
| <b>Bride fixe EN 1092-1, ASME B16.5, JIS B2220</b>                          | Inox 1.4404 (316/316L) ; Alloy C22, 2.4602 (UNS N06022) |

 Raccords process disponibles →  215

## Joint

Raccords process soudés sans joints internes

## Accessoires

*Support de capteur*

Inox 1.4404 (316L)

*Enveloppe de réchauffage*

- Boîtier de l'enveloppe de réchauffage : inox, 1.4571 (316Ti)
- Adaptateur NPT ½" : inox, 1.4404 (316)
- Adaptateur G½" : inox, 1.4404

*Couvercle de protection*

Inox 1.4404 (316L)

*Antenne WLAN externe*

- Antenne : Plastique ASA (acrylonitrile styrène acrylate) et laiton nickelé
- Adaptateur : Inox et laiton nickelé
- Câble : Polyéthylène
- Connecteur : Laiton nickelé
- Équerre de montage : Inox

## Raccords process

- Raccords à bride fixe :
  - Bride EN 1092-1 (DIN 2501)
  - Bride EN 1092-1 (DIN 2512N)
  - Bride ASME B16.5
  - Bride JIS B2220
- Raccords clamp :  
Tri-Clamp (tubes OD), DIN 11866 série C
- Raccords VCO :  
4-VCO-4
- Taraudage :
  - Raccord taraudé cylindrique BSPP (G) selon ISO 228-1
  - NPT



Matériaux des raccords process → 213

## Rugosité de surface

Toutes les données se rapportent aux pièces en contact avec le produit.

*Les catégories de rugosité de surface suivantes peuvent être commandées :*

| Catégorie                           | Méthode                           | Option(s)/Caractéristique de commande<br>"Mat. tube mesure, surface en contact" |
|-------------------------------------|-----------------------------------|---|
| Non poli                            | –                                 | HA, HB, SA  |
| Ra ≤ 0,76 µm (30 µin) <sup>1)</sup> | Polissage mécanique <sup>2)</sup> | BB, HC  |
| Ra ≤ 0,38 µm (15 µin) <sup>1)</sup> | Polissage mécanique <sup>2)</sup> | BF, HD  |

1) Ra selon ISO 21920

2) Les cordons de soudure inaccessibles entre le tube et le répartiteur sont exclus

**16.11 Interface utilisateur**

## Langues

Peut être utilisé dans les langues suivantes :



- Via configuration sur site  
Anglais, Allemand, Français, Espagnol, Italien, Néerlandais, Portugais, Polonais, Russe, Turc, Chinois, Japonais, Coréen, Vietnamien, Tchèque, Suédois
- Via navigateur web  
Anglais, Allemand, Français, Espagnol, Italien, Néerlandais, Portugais, Polonais, Russe, Turc, Chinois, Japonais, Vietnamien, Tchèque, Suédois
- Via l'outil de configuration "FieldCare", "DeviceCare" : anglais, allemand, français, espagnol, italien, chinois, japonais

## Configuration sur site

**Via module d'affichage**

Niveau d'équipement :

- Caractéristique de commande "Affichage ; configuration", option F "Affichage 4 lignes, rétroéclairé ; touches optiques"
- Caractéristique de commande "Affichage ; configuration", option G "4 lignes, rétroéclairé ; touches optiques + WLAN"

 Informations sur l'interface WLAN →  73

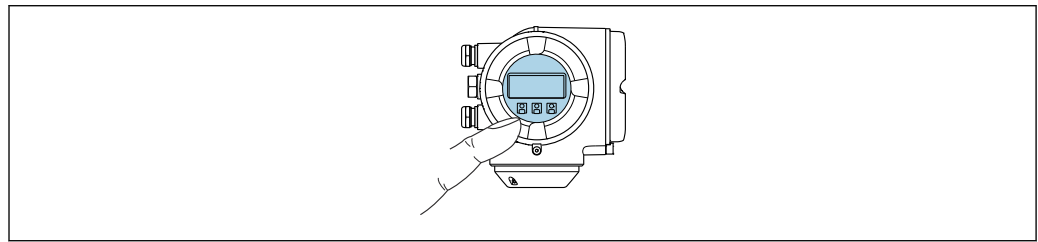



A0026785

 33 Configuration avec touches optiques

*Éléments d'affichage*

- Afficheur 4 lignes, rétroéclairé
- Rétroéclairage blanc, rouge en cas de défaut d'appareil
- Affichage pour la représentation des grandeurs de mesure et des grandeurs d'état, configurable individuellement

*Éléments de configuration*

- Configuration de l'extérieur via 3 touches optiques sans ouverture du boîtier : , , 
- Éléments de configuration également accessibles dans les différentes zones Ex

**Via module d'affichage et de configuration séparé DKX001**

 Le module d'affichage et de configuration séparé DKX001 est disponible en option →  190..

- Le module d'affichage et de configuration séparé DKX001 n'est disponible que pour la version de boîtier suivante : caractéristique de commande "Boîtier" : option A "Aluminium, revêtu"
- L'appareil de mesure est toujours livré avec un cache lorsque le module de commande et d'affichage séparé DKX001 est commandé directement avec l'appareil de mesure. Dans ce cas, l'affichage ou la configuration sur le transmetteur n'est pas possible.
- S'il est commandé ultérieurement, le module d'affichage et de configuration séparé DKX001 ne peut pas être raccordé en même temps que le module d'affichage existant de l'appareil de mesure. Il n'est possible de raccorder qu'une seule unité d'affichage et de configuration à la fois au transmetteur.

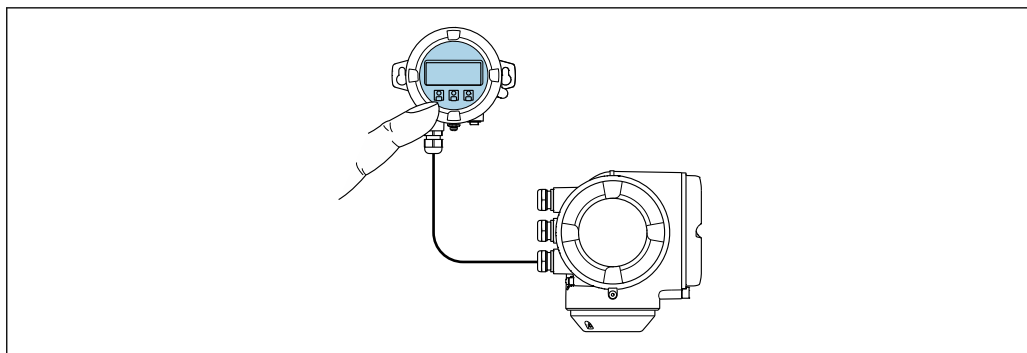

A0026786

34 Configuration via le module d'affichage et de configuration séparé DKX001

#### Éléments d'affichage et de configuration

Les éléments d'affichage et de configuration correspondent à ceux du module d'affichage  
→ 216.

#### Matériau du boîtier

Le matériau du boîtier du module d'affichage et de configuration DKX001 dépend du choix du matériau du boîtier du transmetteur.

| Boîtier de transmetteur               |                  | Module d'affichage et de configuration séparé |
|---------------------------------------|------------------|---|
| Caractéristique de commande "Boîtier" | Matériau         | Matériau                                      |
| Option A "Aluminium, revêtu"          | AlSi10Mg, revêtu | AlSi10Mg, revêtu                              |

#### Entrée de câble

Correspond au choix du boîtier du transmetteur, caractéristique de commande "Raccordement électrique".

#### Câble de raccordement

→ 33

#### Dimensions





Informations sur les dimensions :

Chapitre "Construction mécanique" du document "Information technique".

Configuration à distance → 71

Interface service → 73

Outils de configuration pris en charge Il est possible d'utiliser différents outils de configuration pour accéder en local ou à distance à l'appareil de mesure. Selon l'outil de configuration utilisé, l'accès est possible avec différentes unités d'exploitation et par l'intermédiaire d'un grand nombre d'interfaces.

| Outils de configuration pris en charge | Unité de configuration   | Interface   | Informations complémentaires   |
|--|--|---|--|
| Navigateur web                         | Ordinateur portable, PC ou tablette avec navigateur web            | <ul style="list-style-type: none"> <li>■ Interface service CDI-RJ45</li> <li>■ Interface WLAN</li> <li>■ Bus de terrain basé sur Ethernet (EtherNet/IP, PROFINET, Modbus TCP sur Ethernet-APL)</li> </ul> | Documentation spéciale pour l'appareil →  226       |
| DeviceCare SFE100                      | Ordinateur portable, PC ou tablette avec système Microsoft Windows | <ul style="list-style-type: none"> <li>■ Interface service CDI-RJ45</li> <li>■ Interface WLAN</li> <li>■ Protocole de bus de terrain</li> </ul>   | →  192  |
| FieldCare SFE500                       | Ordinateur portable, PC ou tablette avec système Microsoft Windows | <ul style="list-style-type: none"> <li>■ Interface service CDI-RJ45</li> <li>■ Interface WLAN</li> <li>■ Protocole de bus de terrain</li> </ul>   | →  192  |
| Field Xpert                            | SMT70/77/50  | <ul style="list-style-type: none"> <li>■ Tous les protocoles de bus de terrain</li> <li>■ Interface WLAN</li> <li>■ Bluetooth</li> <li>■ Interface service CDI-RJ45</li> </ul>                            | Manuel de mise en service BA01202S<br>Fichiers de description de l'appareil : Utiliser la fonction de mise à jour du terminal portable |

 Il est possible d'utiliser d'autres outils de configuration basés sur la technologie FDT avec un driver d'appareil comme DTM/iDTM ou DD/EDD pour la configuration de l'appareil. Ces outils de configuration sont disponibles auprès de leurs fabricants. L'intégration dans les outils de configuration suivants, entre autres, est prise en charge :

- Emersons TREX → [www.emerson.com](http://www.emerson.com)
- Field Device Manager (FDM) de Honeywell → [www.process.honeywell.com](http://www.process.honeywell.com)
- FieldMate de Yokogawa → [www.yokogawa.com](http://www.yokogawa.com)
- PACTWare → [www.pactware.com](http://www.pactware.com)

Les fichiers de description d'appareil associés sont disponibles sous : [www.endress.com](http://www.endress.com) → Espace téléchargement



### Serveur web

Le serveur web intégré peut être utilisé pour commander et configurer l'appareil via un navigateur web via interface service (CDI-RJ45) ou via interface WLAN. La structure du menu de configuration est la même que pour l'afficheur local. Outre les valeurs mesurées, des informations sur l'état de l'appareil sont affichées et peuvent être utilisées pour surveiller l'état de l'appareil. Par ailleurs, il est possible de gérer les données de l'appareil et de régler les paramètres de réseau.

Pour la connexion WLAN, un appareil doté d'une interface WLAN (à commander en option) est nécessaire : Caractéristique de commande "Afficheur ; configuration", option G "4 lignes, rétroéclairé ; commande tactile + WLAN". L'appareil agit comme un Access Point et permet la communication par ordinateur ou par un terminal portable mobile.

*Fonctions prises en charge*

Échange de données entre l'unité de configuration (telle qu'un ordinateur portable, par exemple,) et l'appareil de mesure :

- Chargement (upload) de la configuration à partir de l'appareil de mesure (format XML, sauvegarde de la configuration)
- Sauvegarde de la configuration dans l'appareil de mesure (format XML, restauration de la configuration)
- Exportation de la liste des événements (fichier .csv)
- Exportation des paramètres (fichier .csv ou fichier PDF, documentation de la configuration du point de mesure)
- Exportation du rapport de vérification Heartbeat Technology (fichier PDF, disponible uniquement avec le pack application **Heartbeat Verification** →  223)
- Flashage de la version de firmware pour la mise à niveau du firmware de l'appareil, par exemple
- Téléchargement du pilote pour l'intégration système
- Visualisation de jusqu'à 1 000 valeurs mesurées sauvegardées (disponible uniquement avec le pack application **HistoROM étendue** →  223)

## Gestion des données par HistoROM

L'appareil de mesure permet la gestion des données par HistoROM. La gestion des données par HistoROM comprend la sauvegarde et l'importation/exportation des données clés de l'appareil et du process, ce qui rend la configuration et la maintenance beaucoup plus fiables, sûres et efficaces.

-  A la livraison, les réglages par défaut des données de configuration sont sauvegardées dans la mémoire de l'appareil. Cette mémoire peut être écrasée par la mise à jour d'un bloc de données, par exemple après la mise en service.

**Plus d'informations sur le concept de sauvegarde des données**

Il y a plusieurs types d'unités de sauvegarde des données dans lesquelles les données de l'appareil sont stockées et utilisées par l'appareil :

|                                  | Sauvegarde HistoROM  | T-DAT   | S-DAT  |
|----------------------------------|--|---|--|
| <b>Données disponibles</b>       | <ul style="list-style-type: none"> <li>■ Journal des événements, p. ex. événements de diagnostic</li> <li>■ Sauvegarde des bloc de données des paramètres</li> <li>■ Pack firmware de l'appareil</li> <li>■ Driver pour l'intégration système pour l'exportation via serveur web, p. ex. : EDS pour EtherNet/IP</li> </ul> | <ul style="list-style-type: none"> <li>■ Enregistrement des valeurs mesurées (option "HistoROM étendu")</li> <li>■ Bloc de données des paramètres actuels (utilisé par le firmware lors de l'exécution)</li> <li>■ Indicateur (valeurs minimales/maximales)</li> <li>■ Valeur totalisateur</li> </ul> | <ul style="list-style-type: none"> <li>■ Données du capteur : p. ex. diamètre nominal</li> <li>■ Numéro de série</li> <li>■ Données d'étalonnage</li> <li>■ Configuration de l'appareil (p. ex. options SW, E/S fixes ou E/S multiples)</li> </ul> |
| <b>Emplacement de sauvegarde</b> | Sur la carte PC d'interface utilisateur dans le compartiment de raccordement   | Peut être enfichée sur la carte PC d'interface utilisateur dans le compartiment de raccordement   | Dans le connecteur du capteur dans le col du transmetteur  |

**Sauvegarde des données****Automatique**

- Les principales données d'appareil (capteur et transmetteur) sont sauvegardées automatiquement dans les modules DAT
- En cas de remplacement du transmetteur ou de l'appareil de mesure : une fois que le T-DAT contenant les données d'appareil précédentes a été remplacé, le nouvel appareil est immédiatement opérationnel sans erreur
- En cas de remplacement du module électronique (p. ex. module électronique E/S) : Une fois le module électronique remplacé, le logiciel du module est comparé au firmware actuel de l'appareil. Le logiciel du module est mis à niveau ou rétrogradé si nécessaire. Le module électronique est disponible à l'utilisation immédiatement après et aucun problème de compatibilité ne se présente.

**Manuelle**

Bloc de données de paramètres supplémentaires (paramétrage complet) dans la mémoire d'appareil intégrée HistoROM pour :

- Fonction de sauvegarde des données  
Sauvegarde et restauration ultérieure d'une configuration d'appareil dans la mémoire d'appareil HistoROM
- Fonction de comparaison des données  
Comparaison de la configuration actuelle de l'appareil avec la configuration sauvegardée dans la mémoire d'appareil HistoROM

**Transmission de données****Manuelle**

- Transfert d'une configuration d'appareil à un autre appareil à l'aide de la fonction export de l'outil de configuration utilisé, p. ex. avec FieldCare, DeviceCare ou serveur web : pour dupliquer la configuration ou pour l'enregistrer dans une archive (p. ex. à des fins de sauvegarde)
- Transmission des drivers pour l'intégration système via serveur web, p. ex. :  
EDS pour Ethernet/IP

**Liste des événements****Automatique**

- Affichage chronologique de 20 messages d'événement dans la liste des événements
- Si le pack d'applications **HistoROM étendu** (option de commande) est activé : jusqu'à 100 messages d'événements sont affichés dans la liste des événements avec horodatage, description en texte clair et mesures correctives
- La liste des événements peut être exportée et affichée via un grand nombre d'interfaces et d'outils de configuration, par ex. DeviceCare, FieldCare ou serveur web

**Consignation des données****Manuelle**

Si le pack d'applications **HistoROM étendu** (option de commande) est activé :

- Enregistrement de 1 à 4 voies de 1 000 valeurs mesurées max. (250 valeurs mesurées max. par voie)
- Intervalle d'enregistrement réglable par l'utilisateur
- Exportation du journal des valeurs mesurées via un grand nombre d'interfaces et d'outils de configuration, p. ex. FieldCare, DeviceCare ou serveur web

## 16.12 Certificats et agréments

Les certificats et agréments actuels pour le produit sont disponibles sur la page produit correspondante, à l'adresse [www.endress.com](http://www.endress.com) :

1. Sélectionner le produit à l'aide des filtres et du champ de recherche.
2. Ouvrir la page produit.
3. Sélectionner **Télécharger**.

---

**Marquage CE**

L'appareil satisfait aux exigences légales des Directives UE en vigueur. Celles-ci sont listées dans la déclaration UE de conformité correspondante avec les normes appliquées.

Endress+Hauser atteste que l'appareil a passé les tests avec succès en apposant le marquage CE.

---

**Marquage UKCA**

L'appareil est conforme aux exigences légales de la réglementation du R.-U. applicable (Statutory Instruments). Celles-ci sont énumérées dans la déclaration UKCA de conformité, conjointement avec les normes désignées. En sélectionnant l'option de commande pour le

marquage UKCA, Endress+Hauser confirme la réussite de l'évaluation et des tests de l'appareil en apposant la marque UKCA.

Adresse de contact Endress+Hauser UK :

Endress+Hauser Ltd.  
Floats Road  
Manchester M23 9NF  
United Kingdom  
[www.uk.endress.com](http://www.uk.endress.com)

---

#### Marquage RCM

Le système de mesure est conforme aux exigences CEM de l'autorité "Australian Communications and Media Authority (ACMA)".

---

#### Compatibilité hygiénique

- Agrément 3-A
  - Seuls les appareils de mesure avec la caractéristique de commande "Agrément supplémentaire", option LP "3A" ont l'agrément 3-A.
  - L'agrément 3-A se réfère à l'appareil de mesure.
  - Lors du montage de l'appareil de mesure, veiller à ce qu'aucun liquide ne puisse s'accumuler à l'extérieur de l'appareil.  
Un module d'affichage séparé doit être installé conformément à la norme 3-A.
  - Les accessoires (p. ex. enveloppe de réchauffage, capot de protection climatique, support mural) doivent être montés conformément à la norme 3-A.  
Chaque accessoire peut être nettoyé. Le désassemblage peut être nécessaire dans certaines circonstances.
- FDA CFR 21
- Réglementation sur les matériaux en contact avec des denrées alimentaires (CE) 1935/2004
- Réglementation sur les matériaux en contact avec les aliments GB 4806
- Lors de la sélection des versions de matériaux, il convient de respecter les exigences des réglementations sur les matériaux en contact avec les aliments.



Respecter les instructions de montage spéciales

---

#### Compatibilité pharmaceutique

- FDA 21 CFR 177
- USP <87>
- USP <88> Class VI 121 °C
- Certificat de conformité TSE/BSE
- cGMP  
Appareils avec caractéristique de commande "Test, certificat", option JG "Conformité aux exigences dérivées des cGMP, déclaration" – Conformité aux exigences des cGMP en ce qui concerne les surfaces des parties en contact avec le produit, la construction, conformité des matériaux FDA 21 CFR, tests USP Class VI et conformité TSE/BSE.  
Une déclaration spécifique au numéro de série est générée.

---

#### Certification EtherNet/IP

L'appareil de mesure est certifié et enregistré par la ODVA (Open Device Vendor Association). L'appareil satisfait à toutes les exigences des spécifications suivantes :

- Certifié selon ODVA Conformance Test
- EtherNet/IP Performance Test
- Conforme EtherNet/IP PlugFest
- L'appareil peut être utilisé avec des appareils certifiés d'autres fabricants (interopérabilité).

---

#### Agrément radio

L'appareil de mesure dispose d'un agrément radio.



Pour les informations détaillées sur l'agrément radio, voir la documentation spéciale → 226

Certification  
supplémentaire**Agrément CRN**

Certaines versions d'appareil ont un agrément CRN. Pour un appareil agréé CRN, il faut commander un raccord process agréé CRN avec un agrément CSA.

**Tests et certificats**

- Contrôle radiographique ISO 10675-1 ZG1 (RT), raccord process, cordon de soudure, rapport de test
- Contrôle radiographique ASME B31.3 NFS (RT), raccord process, cordon de soudure, rapport de test
- Contrôle radiographique ASME VIII Div.1 (RT), raccord process, cordon de soudure, rapport de test
- Contrôle radiographique NORSOK M-601 (RT), raccord process, cordon de soudure, rapport de test
- Contrôle radiographique ISO 10675-1 ZG1 (DR), raccord process, cordon de soudure, rapport de test
- Contrôle radiographique ASME B31.3 NFS (DR), raccord process, cordon de soudure, rapport de test
- Contrôle radiographique ASME VIII Div.1 (DR), raccord process, cordon de soudure, rapport de test
- Contrôle radiographique NORSOK M-601 (DR), raccord process, cordon de soudure, rapport de test
- Certificat matière EN10204-3.1, pièces en contact avec le produit
- Test en pression, procédure interne, rapport de test (caractéristique de commande "Test, certificat", option JB)
- Test de rugosité de surface ISO4287/Ra, (pièces en contact avec le produit), rapport de test (option JE)
- Contrôle d'identification du matériau (PMI), procédure interne, pièces en contact avec le produit, rapport de test (option JK)
- Conformité aux exigences dérivées des cGMP, déclaration (option JG)

*Test des raccords soudés*

| Option   | Norme de contrôle |                |                 |              | Procédure de test |
|--|-------------------|----------------|-----------------|--------------|-------------------|
|  | ISO 10675-1 AL1   | ASME B31.3 NFS | ASME VIII Div.1 | NORSOK M-601 |                   |
| KE   | x                 |                |                 |              | RT                |
| KI   |                   | x              |                 |              | RT                |
| KN   |                   |                | x               |              | RT                |
| KS   |                   |                |                 | x            | RT                |
| K5   | x                 |                |                 |              | DR                |
| K6   |                   | x              |                 |              | DR                |
| K7   |                   |                | x               |              | DR                |
| K8   |                   |                |                 | x            | DR                |
| RT = contrôle radiographique, DR = radiographie numérique<br>Toutes les options avec rapport de test |                   |                |                 |              |                   |

Normes et directives  
externes



- EN 60529  
Indices de protection assurés par le boîtier (code IP)
- IEC/EN 60068-2-6  
Influences de l'environnement : procédure de test - test Fc : vibrations (sinusoïdales).
- IEC/EN 60068-2-31  
Influences de l'environnement : procédure de test - test Ec : chocs dus à la manipulation, notamment au niveau des appareils.

- EN 61010-1  
Exigences de sécurité pour les appareils électriques de mesure, de commande, de régulation et de laboratoire – exigences générales
- Go30439.5  
Exigences de sécurité pour les produits d'automatisation industrielle – Partie 5 : Exigences de sécurité des débitmètres
- EN 61326-1/-2-3  
Exigences CEM pour les matériels électriques destinés à la mesure, au contrôle et à l'utilisation en laboratoire
- NAMUR NE 21  
Compatibilité électromagnétique (CEM) de matériels électriques destinés aux process et aux laboratoires
- NAMUR NE 32  
Sauvegarde des informations en cas de coupure d'alimentation dans le cas d'appareils de terrain et de contrôle commande dotés de microprocesseurs
- NAMUR NE 43  
Normalisation du niveau de signal pour les informations de défaut des transmetteurs numériques avec signal de sortie analogique.
- NAMUR NE 53  
Logiciel d'appareils de terrain et d'appareils de traitement de signaux avec électronique numérique
- NAMUR NE 105  
Exigences imposées à l'intégration d'appareils de bus de terrain dans les outils d'ingénierie pour appareils de terrain
- NAMUR NE 107  
Autosurveillance et diagnostic d'appareils de terrain
- NAMUR NE 131  
Exigences imposées aux appareils de terrain pour les applications standard
- NAMUR NE 132  
Débitmètre massique Coriolis
- ETSI EN 300 328  
Directives pour les composants radio 2,4 GHz.
- EN 301489  
Compatibilité électromagnétique et spectre radioélectrique (ERM).

## 16.13 Packs application

Afin d'étendre les fonctionnalités de l'appareil selon les besoins, différents packs d'applications sont disponibles par ex. pour des aspects de sécurité ou des exigences spécifiques.

Les packs d'applications peuvent être commandés avec l'appareil ou ultérieurement auprès d'Endress+Hauser. Des indications détaillées relatives à la référence de commande concernée sont disponibles auprès d'Endress+Hauser ou sur la page Produits du site Internet Endress+Hauser : [www.endress.com](http://www.endress.com).

 Informations détaillées sur les packs d'applications :  
Documentation spéciale →  225

Fonctionnalité de diagnostic

Caractéristique de commande "Pack application", option EA "HistoROM étendu"

Extensions concernant le journal des événements et le déblocage de la mémoire de valeurs mesurées.

Journal des événements :

Le volume mémoire est étendu de 20 (version de standard) à 100 entrées de message.

Mémoire de valeurs mesurées (enregistreur à tracé continu) :

- Le volume mémoire est activé pour 1 000 valeurs mesurées.
- Il est possible de délivrer 250 valeurs mesurées sur chacun des 4 canaux mémoire. L'intervalle d'enregistrement est librement configurable.
- Les enregistrements des valeurs mesurées sont accessibles via l'afficheur local ou l'outil de configuration, p. ex. FieldCare, DeviceCare ou serveur web.



Pour des informations détaillées, voir le manuel de mise en service relatif à l'appareil.

## Heartbeat Technology

Caractéristique de commande "Pack application", option EB "Heartbeat Verification + Monitoring"

### Heartbeat Verification

Satisfait aux exigences de traçabilité de la vérification selon DIN ISO 9001:2015 Clause 7.6 a) "Maîtrise des dispositifs de surveillance et de mesure".

- Test de fonctionnement dans l'état monté sans interruption du process.
- Résultats de la vérification traçables sur demande, avec un rapport.
- Procédure de test simple via la configuration sur site ou d'autres interfaces de commande.
- Évaluation claire du point de mesure (succès/échec) avec une couverture de test totale élevée dans le cadre des spécifications du fabricant.
- Espacement des intervalles d'étalonnage selon l'évaluation du risque de l'opérateur.

### Heartbeat Monitoring

Délivre en continu des données de surveillance, qui sont caractéristiques du principe de mesure, à un système de contrôle de fonctionnement externe à des fins de maintenance préventive ou d'analyse du process. Ces données permettent à l'opérateur de :

- Tirer des conclusions – à l'aide de ces données et d'autres informations – sur l'impact que peuvent avoir avec le temps les influences du process (p. ex. corrosion, abrasion, colmatage, etc.) sur les performances de mesure.
- Planifier les interventions de maintenance en temps voulu.
- Surveiller la qualité du process ou du produit, p. ex. poches de gaz.



Informations détaillées sur la fonctionnalité Heartbeat Technology :  
Documentation spéciale → 225

## Mesure de concentration

Caractéristique de commande "Pack application", option ED "Concentration"

Calcul et émission de concentrations de fluides.

La masse volumique mesurée est convertie en concentration d'une substance d'un mélange binaire à l'aide du pack application "Concentration" :

- Choix des fluides prédéfinis (p. ex. différents sirops de sucre, acides, bases, sels, éthanol, etc.).
- Unités usuelles et définies par l'utilisateur ("Brix", "Plato", "% masse", "% volume, mol/l, etc.) pour des applications standard.
- Calcul de la concentration à partir de tableaux définis par l'utilisateur.



Pour des informations détaillées, voir la documentation spéciale relative à l'appareil.

## Masse volumique spéciale

Caractéristique de commande "Pack application", option EE "Masse volumique spéciale"

Dans de nombreuses applications, la masse volumique est utilisée comme valeur mesurée clé pour la surveillance de qualité ou la commande de process. L'appareil mesure en standard la masse volumique du fluide et met cette valeur à la disposition du système de contrôle commande.

Notamment pour les applications avec conditions de process fluctuantes, le pack "Masse volumique spéciale" propose une mesure de masse volumique extrêmement précise sur une large gamme de masse volumique et de température.

Les informations suivantes se trouvent dans le certificat d'étalonnage fourni :

- Performance de masse volumique
- Performance de masse volumique dans les liquides avec une masse volumique différente
- Performance de masse volumique dans l'eau avec des températures différentes

 Pour des informations détaillées, voir le manuel de mise en service relatif à l'appareil.

## 16.14 Accessoires

 Aperçu des accessoires pouvant être commandés →  190

## 16.15 Documentation

 Pour une vue d'ensemble du champ d'application de la documentation technique associée, voir ci-dessous :

- *Device Viewer* ([www.endress.com/deviceviewer](http://www.endress.com/deviceviewer)) : entrer le numéro de série figurant sur la plaque signalétique
- *Endress+Hauser Operations App* : entrer le numéro de série figurant sur la plaque signalétique ou scanner le code matriciel figurant sur la plaque signalétique.

Documentation standard      **Instructions condensées**

*Instructions condensées pour le capteur*

| Appareil de mesure | Référence de la documentation |
|--------------------|-------------------------------|
| Proline Promass A  | KA01282D                      |

*Instructions condensées pour le transmetteur*

| Appareil de mesure | Référence de la documentation |
|--------------------|-------------------------------|
| Proline 300        | KA01339D                      |

### Information technique

| Appareil de mesure | Référence de la documentation |
|--------------------|-------------------------------|
| Promass A 300      | TI01374D                      |

### Description des paramètres de l'appareil

| Appareil de mesure | Référence de la documentation |
|--------------------|-------------------------------|
| Promass 300        | GP01114D                      |

Documentation complémentaire  
spécifique à l'appareil

**Conseils de sécurité**  
Conseils de sécurité pour les appareils électriques en zone explosible.

*Module d'affichage et de configuration séparé DKX001*



| Contenu          | Référence de la documentation |
|------------------|-------------------------------|
| ATEX/IECEX Ex i  | XA01494D                      |
| ATEX/IECEX Ex ec | XA01498D                      |

| Contenu       | Référence de la documentation |
|---------------|-------------------------------|
| cCSAus IS     | XA01499D                      |
| cCSAus Ex nA  | XA01513D                      |
| EAC Ex i      | XA01664D                      |
| EAC Ex ec     | XA01665D                      |
| INMETRO Ex i  | XA01500D                      |
| INMETRO Ex ec | XA01501D                      |
| JPN           | XA01781D                      |
| KCs Ex i      | XA03280D                      |
| NEPSI Ex i    | XA01502D                      |
| NEPSI Ex nA   | XA01503D                      |
| UKCA Ex i     | XA01494D                      |
| UKCA Ex ec    | XA01498D                      |

### Documentation spéciale

| Contenu  | Référence de la documentation |
|--|-------------------------------|
| Indications relatives à la directive sur les équipements sous pression     | SD01614D                      |
| Module d'affichage et de configuration séparé DKX001                       | SD01763D                      |
| Agréments radio pour l'interface WLAN pour le module d'affichage A309/A310 | SD01793D                      |
| Serveur web  | SD01968D                      |
| Heartbeat Technology   | SD01982D                      |
| Mesure de concentration  | SD02004                       |

### Instructions de montage

| Contenu  | Remarque  |
|--|---|
| Instructions de montage pour kits de pièces de rechange et accessoires | <ul style="list-style-type: none"> <li>▪ Accès à l'aperçu de tous les kits de pièces de rechange disponibles via <i>Device Viewer</i> →  188</li> <li>▪ Accessoires pouvant être commandés avec Instructions de montage →  190</li> </ul> |

## Index

### A

Accès direct . . . . . 59  
 Accès en écriture . . . . . 61  
 Accès en lecture . . . . . 61  
 Actions correctives  
   Appel . . . . . 163  
   Fermeture . . . . . 163  
 Activation de la protection en écriture . . . . . 142  
 Activer/désactiver le verrouillage des touches . . . . . 62  
 Adaptation du comportement de diagnostic . . . . . 166  
 Affectation des bornes . . . . . 35  
 Affichage  
   voir Afficheur local  
 Affichage de l'historique des valeurs mesurées . . . . . 153  
 Affichage opérationnel . . . . . 50  
 Afficheur local . . . . . 216  
   Éditeur de texte . . . . . 55  
   Editeur numérique . . . . . 55  
   voir Affichage opérationnel  
   voir En cas de défaut  
   voir Message de diagnostic  
   Vue navigation . . . . . 53  
 Agrément 3-A . . . . . 221  
 Agrément radio . . . . . 221  
 Agréments . . . . . 220  
 Altitude de fonctionnement . . . . . 208  
 Appareil  
   Configuration . . . . . 95  
   Préparation pour le raccordement électrique . . . . . 36  
 Appareil de mesure  
   Construction . . . . . 14  
   Démontage . . . . . 189  
   Mise au rebut . . . . . 189  
   Mise sous tension . . . . . 94  
   Montage du capteur . . . . . 28  
   Préparation pour le montage . . . . . 28  
   Réparation . . . . . 188  
   Transformation . . . . . 188  
 Applicator . . . . . 195  
 Architecture du système  
   Ensemble de mesure . . . . . 194  
 Assistant  
   Affichage . . . . . 118  
   Ajustage du zéro . . . . . 128  
   Définir code d'accès . . . . . 138  
   Détection tube partiellement rempli . . . . . 122  
   Entrée courant . . . . . 102  
   Entrée état 1 ... n . . . . . 104  
   Paramètres WLAN . . . . . 134  
   Sélectionnez fluide . . . . . 100  
   Sortie courant . . . . . 104  
   Sortie relais 1 ... n . . . . . 115  
   Sortie Tout Ou Rien/Impulsion/Fréq. . . . . 108, 110, 113  
   Suppression débit de fuite . . . . . 121  
   Vérification zéro . . . . . 126

### B

Bases de calcul  
   Écart de mesure . . . . . 207  
   Reproductibilité . . . . . 207  
 Boîtier du capteur . . . . . 210  
 Bornes . . . . . 203

### C

Câble de raccordement . . . . . 32, 33  
 Capteur  
   Montage . . . . . 28  
 Caractéristiques techniques, aperçu . . . . . 194  
 Certificat de conformité TSE/BSE . . . . . 221  
 Certification EtherNet/IP . . . . . 221  
 Certification supplémentaire . . . . . 222  
 Certificats . . . . . 220  
 cGMP . . . . . 221  
 Charge mécanique . . . . . 209  
 Chauffage de capteur . . . . . 24  
 Chemin de navigation (vue navigation) . . . . . 53  
 Classe climatique . . . . . 208  
 Code d'accès . . . . . 61  
   Entrée erronée . . . . . 61  
 Code type d'appareil . . . . . 77  
 Commutateur de verrouillage . . . . . 143  
 Commutateur DIP  
   voir Commutateur de verrouillage  
 Compatibilité électromagnétique . . . . . 209  
 Compatibilité hygiénique . . . . . 221  
 Compatibilité pharmaceutique . . . . . 221  
 Compensation de potentiel . . . . . 41  
 Comportement de diagnostic  
   Explication . . . . . 162  
   Symboles . . . . . 162  
 Composants d'appareil . . . . . 14  
 Concept de sauvegarde . . . . . 219  
 Conditions ambiantes  
   Altitude de fonctionnement . . . . . 208  
   Charge mécanique . . . . . 209  
   Humidité relative . . . . . 208  
   Résistance aux vibrations et aux chocs . . . . . 209  
   Température de stockage . . . . . 208  
 Conditions de montage  
   Pression statique . . . . . 23  
 Conditions de référence . . . . . 204  
 Conditions de stockage . . . . . 19  
 Configuration . . . . . 145  
 Configuration à distance . . . . . 217  
 Consommation de courant . . . . . 203  
 Consommation électrique . . . . . 203  
 Construction  
   Appareil de mesure . . . . . 14  
 Construction du système  
   voir Construction de l'appareil de mesure  
 Contrôle  
   Marchandises livrées . . . . . 15

|  |     |
|--|-----|
| Montage . . . . .                                      | 31  |
| Raccordement . . . . .                                 | 46  |
| Contrôle du montage . . . . .                          | 94  |
| Contrôle du montage (liste de contrôle) . . . . .      | 31  |
| Contrôle du raccordement . . . . .                     | 94  |
| Contrôle du raccordement (liste de contrôle) . . . . . | 46  |
| Coupure de courant . . . . .                           | 203 |

**D**

|  |          |
|--|----------|
| Date de fabrication . . . . .                        | 16, 17   |
| Déclaration de conformité . . . . .                  | 11       |
| Définition du code d'accès . . . . .                 | 142, 143 |
| Densité du produit . . . . .                         | 210      |
| Désactivation de la protection en écriture . . . . . | 142      |
| Device Viewer . . . . .                              | 188      |
| DeviceCare . . . . .                                 | 76       |
| Fichier de description d'appareil . . . . .          | 77       |
| Diagnostics  |          |
| Symboles . . . . .                                   | 161      |
| Diagramme de pression/température . . . . .          | 210      |
| Dimensions de montage . . . . .                      | 22       |
| voir Dimensions de montage                           |          |
| Disque de rupture                                    |          |
| Conseils de sécurité . . . . .                       | 25       |
| Pression de déclenchement . . . . .                  | 211      |
| Document   |          |
| Fonction . . . . .                                   | 6        |
| Symboles . . . . .                                   | 6        |
| Documentation . . . . .                              | 225      |
| Domaine d'application . . . . .                      | 194      |
| Risques résiduels . . . . .                          | 10       |
| Données de version pour l'appareil . . . . .         | 77       |
| Droits d'accès aux paramètres                        |          |
| Accès en écriture . . . . .                          | 61       |
| Accès en lecture . . . . .                           | 61       |
| Dynamique de mesure . . . . .                        | 195      |

**E**

|   |         |
|---|---------|
| Écart de mesure maximal . . . . .         | 204     |
| Écoulement gravitaire . . . . .           | 21      |
| Éditeur de texte . . . . .                | 55      |
| Editeur numérique . . . . .               | 55      |
| Effet                                     |         |
| Pression du produit . . . . .             | 207     |
| Température ambiante . . . . .            | 206     |
| Température du produit . . . . .          | 206     |
| Éléments de configuration . . . . .       | 57, 162 |
| Emplacement de montage . . . . .          | 21      |
| Enregistreur à tracé continu . . . . .    | 153     |
| Ensemble de mesure . . . . .              | 194     |
| Entrée de câble                           |         |
| Indice de protection . . . . .            | 45      |
| Entrées de câble                          |         |
| Caractéristiques techniques . . . . .     | 203     |
| EtherNet/IP                               |         |
| Informations de diagnostic . . . . .      | 166     |
| Exigences imposées au personnel . . . . . | 9       |
| Exigences liées au montage                |         |
| Chauffage de capteur . . . . .            | 24      |

|   |    |
|---|----|
| Dimensions de montage . . . . .                   | 22 |
| Disque de rupture . . . . .                       | 25 |
| Écoulement gravitaire . . . . .                   | 21 |
| Emplacement de montage . . . . .                  | 21 |
| Isolation thermique . . . . .                     | 23 |
| Longueurs droites d'entrée et de sortie . . . . . | 22 |
| Position de montage . . . . .                     | 22 |
| Vibrations . . . . .                              | 24 |

**F**

|  |     |
|--|-----|
| FDA . . . . .                                | 221 |
| Fichier système                              |     |
| Date de sortie . . . . .                     | 77  |
| Source . . . . .                             | 77  |
| Version . . . . .                            | 77  |
| Fichiers de description d'appareil . . . . . | 77  |
| FieldCare . . . . .                          | 75  |
| Fichier de description d'appareil . . . . .  | 77  |
| Fonction . . . . .                           | 75  |
| Filtrage du journal événements . . . . .     | 182 |
| Firmware                                     |     |
| Date de sortie . . . . .                     | 77  |
| Version . . . . .                            | 77  |
| Fix Assembly . . . . .                       | 166 |
| Fonction du document . . . . .               | 6   |
| Fonctions                                    |     |
| voir Paramètres                              |     |

**G**

|  |     |
|--|-----|
| Gamme de mesure                                  |     |
| Pour les gaz . . . . .                           | 195 |
| Pour les liquides . . . . .                      | 195 |
| Gamme de mesure, recommandée . . . . .           | 211 |
| Gamme de température                             |     |
| Température ambiante pour l'afficheur . . . . .  | 216 |
| Température de stockage . . . . .                | 19  |
| Température du produit . . . . .                 | 209 |
| Gamme de température ambiante . . . . .          | 208 |
| Gamme de température de stockage . . . . .       | 208 |
| Gestion de la configuration d'appareil . . . . . | 136 |

**H**

|                                  |     |
|----------------------------------|-----|
| Historique du firmware . . . . . | 186 |
| HistoROM . . . . .               | 136 |

**I**

|   |          |
|---|----------|
| ID fabricant . . . . .                      | 77       |
| Identification de l'appareil . . . . .      | 15       |
| Indication                                  |          |
| Événement de diagnostic actuel . . . . .    | 180      |
| Événement de diagnostic précédent . . . . . | 180      |
| Indice de protection . . . . .              | 45, 208  |
| Infobulle                                   |          |
| voir Texte d'aide                           |          |
| Informations de diagnostic                  |          |
| Afficheur local . . . . .                   | 161      |
| Aperçu . . . . .                            | 167      |
| Construction, explication . . . . .         | 162, 165 |
| DeviceCare . . . . .                        | 165      |
| FieldCare . . . . .                         | 165      |

- Interface de communication . . . . . 166
  - LED . . . . . 159
  - Mesures correctives . . . . . 167
  - Navigateur web . . . . . 163
  - Informations relatives au document . . . . . 6
  - Instructions de montage spéciales
    - Compatibilité alimentaire . . . . . 25
  - Instructions de raccordement spéciales . . . . . 42
  - Intégration système . . . . . 77
  - Isolation galvanique . . . . . 202
  - Isolation thermique . . . . . 23
- J**
- Journal d'événements . . . . . 181
- L**
- Langues, possibilités de configuration . . . . . 215
  - Lecture des valeurs mesurées . . . . . 145
  - Limite de débit . . . . . 211
  - Lire l'information de diagnostic, EtherNet/IP . . . . . 166
  - Liste de contrôle
    - Contrôle du montage . . . . . 31
    - Contrôle du raccordement . . . . . 46
  - Liste de diagnostic . . . . . 181
  - Longueurs droite d'entrée . . . . . 22
  - Longueurs droite de sortie . . . . . 22
- M**
- Marquage CE . . . . . 11, 220
  - Marquage RCM . . . . . 221
  - Marquage UKCA . . . . . 220
  - Marques déposées . . . . . 8
  - Matériaux . . . . . 213
  - Menu
    - Configuration . . . . . 96
    - Diagnostic . . . . . 180
  - Menu contextuel
    - Appel . . . . . 57
    - Explication . . . . . 57
    - Fermeture . . . . . 57
  - Menu de configuration
    - Menus, sous-menus . . . . . 48
    - Sous-menus et rôles utilisateur . . . . . 49
    - Structure . . . . . 48
  - Menus
    - Pour la configuration de l'appareil . . . . . 95
    - Pour les réglages spécifiques . . . . . 123
  - Message de diagnostic . . . . . 161
  - Messages d'erreur
    - voir Messages de diagnostic
  - Mise au rebut . . . . . 189
  - Mise au rebut de l'emballage . . . . . 20
  - Mise en service . . . . . 94
    - Configuration avancée . . . . . 123
    - Configuration de l'appareil . . . . . 95
  - Module d'affichage et de configuration DKX001 . . . . . 216
  - Module électronique . . . . . 14
  - Module électronique principal . . . . . 14
  - Montage . . . . . 21
- N**
- Netilion . . . . . 187
  - Nettoyage interne . . . . . 211
  - Nettoyage NEP . . . . . 211
  - Nettoyage SEP . . . . . 211
  - Nom de l'appareil
    - Capteur . . . . . 17
    - Transmetteur . . . . . 16
  - Normes et directives . . . . . 222
  - Numéro de série . . . . . 16, 17
- O**
- Options de configuration . . . . . 47
  - Outil
    - Pour le montage . . . . . 28
    - Transport . . . . . 19
  - Outil de montage . . . . . 28
  - Outils
    - Raccordement électrique . . . . . 32
  - Outils de mesure et de test . . . . . 187
  - Outils de raccordement . . . . . 32
- P**
- Packs application . . . . . 223
  - Paramètre
    - Entrer des valeurs ou du texte . . . . . 60
    - Modification . . . . . 60
  - Performances . . . . . 204
  - Perte de charge . . . . . 212
  - Philosophie de configuration . . . . . 49
  - Pièce de rechange . . . . . 188
  - Pièces de rechange . . . . . 188
  - Plaque signalétique
    - Capteur . . . . . 17
    - Transmetteur . . . . . 16
  - Poids
    - Transport (consignes) . . . . . 19
    - Unités SI . . . . . 212
    - Unités US . . . . . 212
  - Position de montage (verticale, horizontale) . . . . . 22
  - Précision de mesure . . . . . 204
  - Préparation du raccordement . . . . . 36
  - Préparations de montage . . . . . 28
  - Pression du produit
    - Effet . . . . . 207
  - Pression statique . . . . . 23
  - Principe de mesure . . . . . 194
  - Protection des réglages de paramètre . . . . . 142
  - Protection en écriture
    - Via code d'accès . . . . . 142
    - Via commutateur de verrouillage . . . . . 143
  - Protection en écriture du hardware . . . . . 143
- R**
- Raccordement
    - voir Raccordement électrique
  - Raccordement de l'appareil . . . . . 36
  - Raccordement des câbles d'alimentation . . . . . 36
  - Raccordement des câbles de signal . . . . . 36

|   |               |
|---|---------------|
| Raccordement électrique   |               |
| Appareil de mesure  | 32            |
| Indice de protection  | 45            |
| Interface WLAN  | 73            |
| Outils de configuration   |               |
| Via interface service (CDI-RJ45)  | 73            |
| Via interface WLAN  | 73            |
| Via réseau Ethernet   | 71            |
| RSLogix 5000  | 71            |
| Serveur web   | 73            |
| Raccords process  | 215           |
| Réception des marchandises  | 15            |
| Réétalonnage  | 187           |
| Référence de commande   | 16, 17        |
| Référence de commande étendue   |               |
| Capteur   | 17            |
| Transmetteur  | 16            |
| Réglage de la langue d'interface  | 94            |
| Réglages  |               |
| Adaptation de l'appareil aux conditions de process                        | 152           |
| Administration  | 137           |
| Afficheur local   | 118           |
| Ajustage capteur  | 125           |
| Configuration E/S   | 102           |
| Configurations étendues de l'affichage                                    | 131           |
| Désignation du point de mesure  | 96            |
| Détection de tube partiellement rempli                                    | 122           |
| Entrée courant  | 102           |
| Entrée état   | 104           |
| Gestion de la configuration d'appareil                                    | 136           |
| Interface de communication  | 98            |
| Langue d'interface  | 94            |
| Produit   | 100           |
| Réinitialisation de l'appareil  | 184           |
| Remise à zéro du totalisateur   | 152           |
| Simulation  | 139           |
| Sortie courant  | 104           |
| Sortie impulsion  | 108           |
| Sortie impulsion/fréquence/tor  | 108, 110      |
| Sortie relais   | 115           |
| Sortie tout ou rien   | 113           |
| Suppression débits fuite  | 121           |
| Totalisateur  | 129           |
| Unités système  | 96            |
| WLAN  | 134           |
| Réglages des paramètres   |               |
| Administration (Sous-menu)  | 139           |
| Affichage (Assistant)   | 118           |
| Affichage (Sous-menu)   | 131           |
| Ajustage capteur (Sous-menu)  | 125           |
| Ajustage du zéro (Assistant)  | 128           |
| Calcul du débit volumique corrigé (Sous-menu)                             | 124           |
| Communication (Sous-menu)   | 98            |
| Configuration (Menu)  | 96            |
| Configuration E/S   | 102           |
| Configuration E/S (Sous-menu)   | 102           |
| Configuration étendue (Sous-menu)   | 124           |
| Définir code d'accès (Assistant)  | 138           |
| Détection tube partiellement rempli (Assistant)                           | 122           |
| Diagnostic (Menu)   | 180           |
| Enregistrement des valeurs mesurées (Sous-menu)                           | 153           |
| Entrée courant  | 102           |
| Entrée courant (Assistant)  | 102           |
| Entrée courant 1 ... n (Sous-menu)  | 149           |
| Entrée état   | 104           |
| Entrée état 1 ... n (Assistant)   | 104           |
| Entrée état 1 ... n (Sous-menu)   | 149           |
| Information appareil (Sous-menu)  | 184           |
| Paramètres WLAN (Assistant)   | 134           |
| Réinitialiser code d'accès (Sous-menu)                                    | 138           |
| Sauvegarde de la configuration (Sous-menu)                                | 136           |
| Sélectionnez fluide (Assistant)   | 100           |
| Serveur Web (Sous-menu)   | 69            |
| Simulation (Sous-menu)  | 139           |
| Sortie courant  | 104           |
| Sortie courant (Assistant)  | 104           |
| Sortie impulsion/fréquence/tor  | 108           |
| Sortie relais   | 115           |
| Sortie relais 1 ... n (Assistant)   | 115           |
| Sortie relais 1 ... n (Sous-menu)   | 151           |
| Sortie Tout Ou Rien/Impulsion/Frèq. (Assistant)                           | 108, 110, 113 |
| Sortie Tout Ou Rien/Impulsion/Frèq. 1 ... n (Sous-menu)                   | 151           |
| Suppression débit de fuite (Assistant)                                    | 121           |
| Totalisateur (Sous-menu)  | 148, 152      |
| Totalisateur 1 ... n (Sous-menu)  | 129           |
| Unités système (Sous-menu)  | 96            |
| Valeur sortie courant 1 ... n (Sous-menu)                                 | 150           |
| Variables mesurées (Sous-menu)  | 146           |
| Vérification zéro (Assistant)   | 126           |
| Réglages WLAN   | 134           |
| Réglementation sur les matériaux en contact avec des denrées alimentaires | 221           |
| Remplacement  |               |
| Composants d'appareil   | 188           |
| Réparation  | 188           |
| Remarques   | 188           |
| Réparation d'appareil   | 188           |
| Réparation d'un appareil  | 188           |
| Reproductibilité  | 206           |
| Résistance aux vibrations et aux chocs                                    | 209           |
| Retour de matériel  | 188           |
| Révision de l'appareil  | 77            |
| Rôles utilisateur   | 49            |
| Rotation du boîtier de l'électronique                                     |               |
| voir Rotation du boîtier de transmetteur                                  |               |
| Rotation du boîtier de transmetteur                                       | 29            |
| Rotation du module d'affichage  | 30            |
| Rugosité de surface   | 215           |
| <b>S</b>  |               |
| Sécurité  | 9             |
| Sécurité de fonctionnement  | 10            |
| Sécurité du produit   | 11            |
| Sécurité sur le lieu de travail   | 10            |

- Sens d'écoulement . . . . . 22, 28
- Services
- Maintenance . . . . . 187
  - Réparation . . . . . 188
- Signal de défaut . . . . . 200
- Signal de sortie . . . . . 197
- Signaux d'état . . . . . 161, 164
- Sortie tout ou rien . . . . . 199
- Sous-menu
- Administration . . . . . 137, 139
  - Affichage . . . . . 131
  - Ajustage capteur . . . . . 125
  - Aperçu . . . . . 49
  - Calcul du débit volumique corrigé . . . . . 124
  - Communication . . . . . 98
  - Configuration E/S . . . . . 102
  - Configuration étendue . . . . . 123, 124
  - Enregistrement des valeurs mesurées . . . . . 153
  - Entrée courant 1 ... n . . . . . 149
  - Entrée état 1 ... n . . . . . 149
  - Information appareil . . . . . 184
  - Journal d'événements . . . . . 181
  - Réinitialiser code d'accès . . . . . 138
  - Sauvegarde de la configuration . . . . . 136
  - Serveur Web . . . . . 69
  - Simulation . . . . . 139
  - Sortie relais 1 ... n . . . . . 151
  - Sortie Tout Ou Rien/Impulsion/Fréq. 1 ... n . . . . . 151
  - Totalisateur . . . . . 148, 152
  - Totalisateur 1 ... n . . . . . 129
  - Unités système . . . . . 96
  - Valeur de sortie . . . . . 150
  - Valeur mesurée . . . . . 145
  - Valeur sortie courant 1 ... n . . . . . 150
  - Valeurs calculées . . . . . 124
  - Valeurs d'entrées . . . . . 149
  - Variables de process . . . . . 124
  - Variables mesurées . . . . . 146
- Structure
- Menu de configuration . . . . . 48
- Suppression des débits de fuite . . . . . 201
- Suppression des défauts
- Générale . . . . . 157
- Symboles
- Contrôle de l'entrée des données . . . . . 56
  - Dans la zone d'état de l'afficheur local . . . . . 50
  - Éléments de configuration . . . . . 55
  - Masque de saisie . . . . . 56
  - Pour la communication . . . . . 50
  - Pour le niveau diagnostique . . . . . 50
  - Pour le numéro de voie de mesure . . . . . 51
  - Pour le paramètre . . . . . 53
  - Pour le signal d'état . . . . . 50
  - Pour le sous-menu . . . . . 53
  - Pour le verrouillage . . . . . 50
  - Pour les assistants . . . . . 53
  - Pour les menus . . . . . 53
  - Pour variable mesurée . . . . . 51
- T**
- Température ambiante
- Effet . . . . . 206
- Température de stockage . . . . . 19
- Température du produit
- Effet . . . . . 206
- Temps de réponse . . . . . 206
- Tension d'alimentation . . . . . 203
- Testé EHEDG . . . . . 221
- Tests et certificats . . . . . 222
- Texte d'aide
- Explication . . . . . 60
  - Fermeture . . . . . 60
  - Ouverture . . . . . 60
- Totalisateur
- Configuration . . . . . 129
- Touches de configuration
- voir Éléments de configuration
- Transmetteur
- Rotation du boîtier . . . . . 29
  - Rotation du module d'affichage . . . . . 30
- Transmission cyclique des données . . . . . 78
- Transport de l'appareil de mesure . . . . . 19
- Travaux de maintenance . . . . . 187
- U**
- USP class VI . . . . . 221
- Utilisation conforme . . . . . 9
- Utilisation de l'appareil de mesure
- Cas limites . . . . . 9
  - Utilisation non conforme . . . . . 9
  - voir Utilisation conforme
- V**
- Valeurs affichées
- Pour l'état de verrouillage . . . . . 145
- Valeurs mesurées
- voir Variables de process
- Variables d'entrée . . . . . 195
- Variables de process
- Calculées . . . . . 195
  - Mesurées . . . . . 195
- Variables de sortie . . . . . 197
- Verrouillage de l'appareil, état . . . . . 145
- Version de software . . . . . 77
- Vibrations . . . . . 24
- Vue d'édition . . . . . 55
- A l'aide des éléments de configuration . . . . . 55, 56
  - Masque de saisie . . . . . 56
- Vue navigation
- Dans l'assistant . . . . . 53
  - Dans le sous-menu . . . . . 53
- W**
- W@M Device Viewer . . . . . 15
- Z**
- Zone d'affichage
- Dans la vue navigation . . . . . 53

|   |    |
|---|----|
| Pour l'affichage opérationnel . . . . . | 51 |
| Zone d'état                             |    |
| Dans la vue navigation . . . . .        | 53 |
| Pour l'affichage opérationnel . . . . . | 50 |





71761621

[www.addresses.endress.com](http://www.addresses.endress.com)

---