

Anleitung für den Austausch der Anzeige RSG35

Bestellnummer:
XPR0007-A2



Achtung:

- Der Austausch darf nur durch speziell geschultes Personal erfolgen!**
- Das Gerät darf nicht auf die Front (Bildschirm) gelegt werden!**

Der Austausch der Baugruppe darf nur durch elektrotechnisches Fachpersonal erfolgen.
Die Arbeiten sind gemäss gültiger Sicherheitsnormen durchzuführen.
Eingebaute Schutzmassnahmen sind wiederherzustellen.

Aus- und Einbau erfordert folgende Werkzeuge:

- Torx TX10 Schraubendreher

Stückliste:

- Anzeige
- Beipackzettel

Bei Änderungen am Gerät, welche die Produktstruktur oder/und sicherheitsrelevante Aufschriften (Versorgungsspannung, Leistungsaufnahme...) betreffen, ist das Typenschild zu ändern.

Bitte beachten Sie zur erneuten Inbetriebnahme des Gerätes die gültige Bedienungsanleitung.

Instructions for exchange the display RSG35

Order code:
XPR0007-A2



Caution:

- The exchange is only allowed for special trained personnel!**
- Lay the unit never with the front (screen) down!**

The exchange of the module can only be done by electrotechnical personnel.

The work is to be done in accordance with the present safety standards.
Built in safety precautions are to be re-activated.

Disassembly and assembly requires the following tools:

- Torx TX10 screw driver

Bill of material:

- Display
- Leaflet

With changes on the unit relating to the product structure and/or safety relevant labels (voltage, power consumption...), the nameplate needs to be changed accordingly.

When restarting the unit please pay attention to the respective operating manual information.

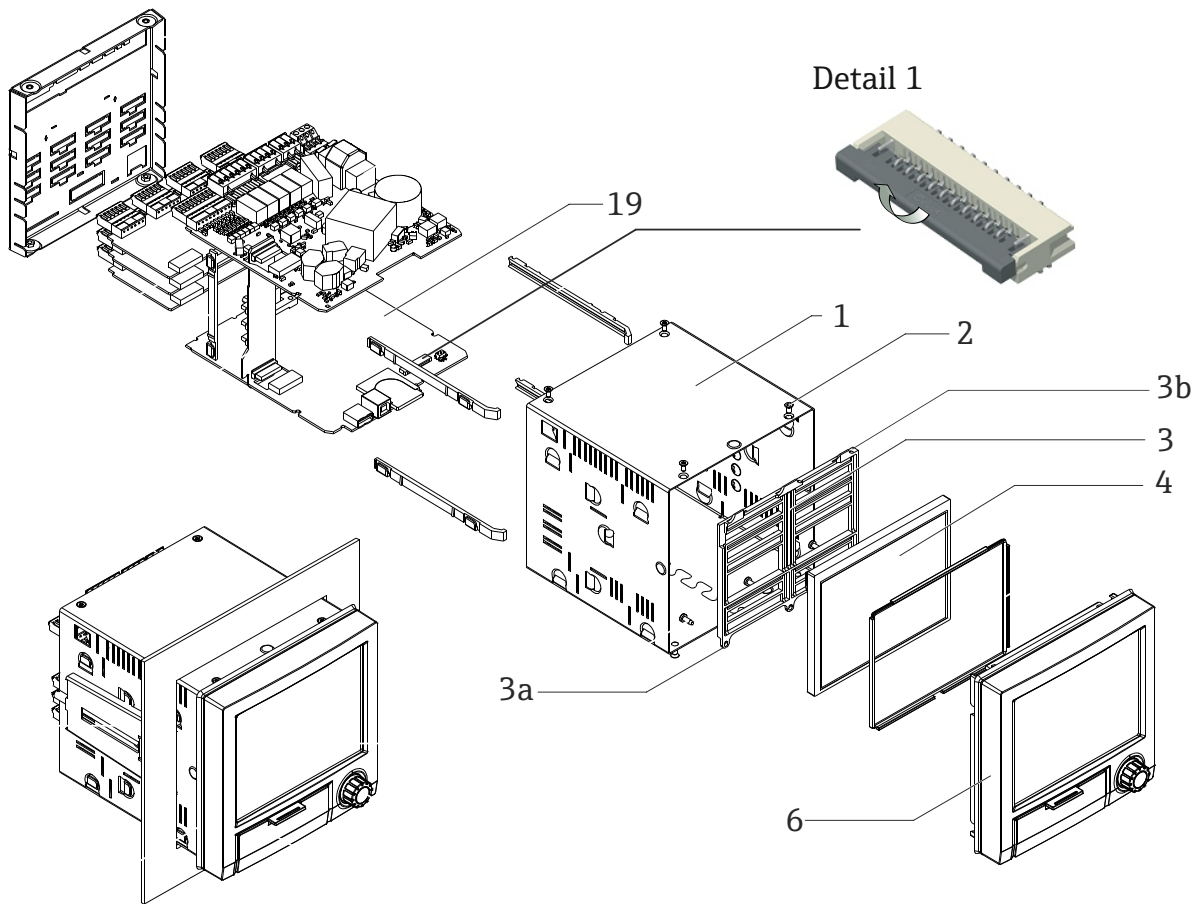

Vorgehensweise:

01. Gerät vom Netz nehmen und Spannungsfreiheit feststellen.
02. Alle Stecker auf der Rückseite entfernen.
03. Gerät aus der Schalttafel ausbauen.
04. Die vier Torx Schrauben (2) an der Gerätevorderseite hinter der Front (6) entfernen (siehe Seite 2).
05. Ziehen Sie die Front (6) vorsichtig ab.
06. Stecken Sie das Flachbandkabel an der CPU (19) ab, dazu ist die Verriegelung der Steckerleiste zu lösen (siehe Detail 1).
07. Stecken Sie den roten Stecker an der CPU (19) ab.
08. Die Front (6) kann nun nach vorne abgenommen werden.
09. Entfernen Sie die drei Torx Schrauben (3a) von der Halteplatte (3) innen an der Front.
10. Ziehen Sie die Halteplatte (3) nach unten und entfernen Sie sie.
11. Nehmen Sie die Anzeige (4) vorsichtig ab.
12. Ersetzen Sie die Anzeige.
13. Legen Sie die Halteplatte (3) vorsichtig an, beachten Sie dass die drei Nassen (3b) an die richtige Position reingedrückt werden.
14. Gerät in umgekehrter Reihenfolge wieder zusammenbauen.
15. Wiederinbetriebnahme des Geräts.

To do:

01. Remove the mains from the unit and ensure that the power supply is switched off.
02. Remove all terminals from the back side of unit.
03. Remove unit from control panel.
04. Unscrew the four Torx screws (2) on the front side of the unit behind the front (6) (see page 2).
05. Pull the front (6) carefully.
06. Release the ribbon cable on the CPU board (19). Therefore must the locking mechanism of the terminals be loosen (see Detail 1).
07. Unplug the red plug to the CPU board (19).
08. The front (6) can now be removed.
09. Remove the three Torx screws (3a) from the holding frame (3) inside of the front assembly.
10. Pull the holding frame (3) down and remove it.
11. Remove the display (4) carefully.
12. Replace the display.
13. Insert the holding frame (3) carefully, note that the three noses (3b) are in the correct position.
14. Reassemble the unit in inverse order.
15. Recommissioning of the unit.