

# Resumo das instruções de operação

## **Medidor de vazão Proline Promag P**

Sensor eletromagnético



Este resumo das instruções de operação **não** substitui as instruções de operação relativas ao equipamento.

**Resumo das instruções de operação parte 1 de 2: sensor**  
Contém informações sobre o sensor.

Resumo das instruções de operação parte 2 de 2: transmissor  
→  3.

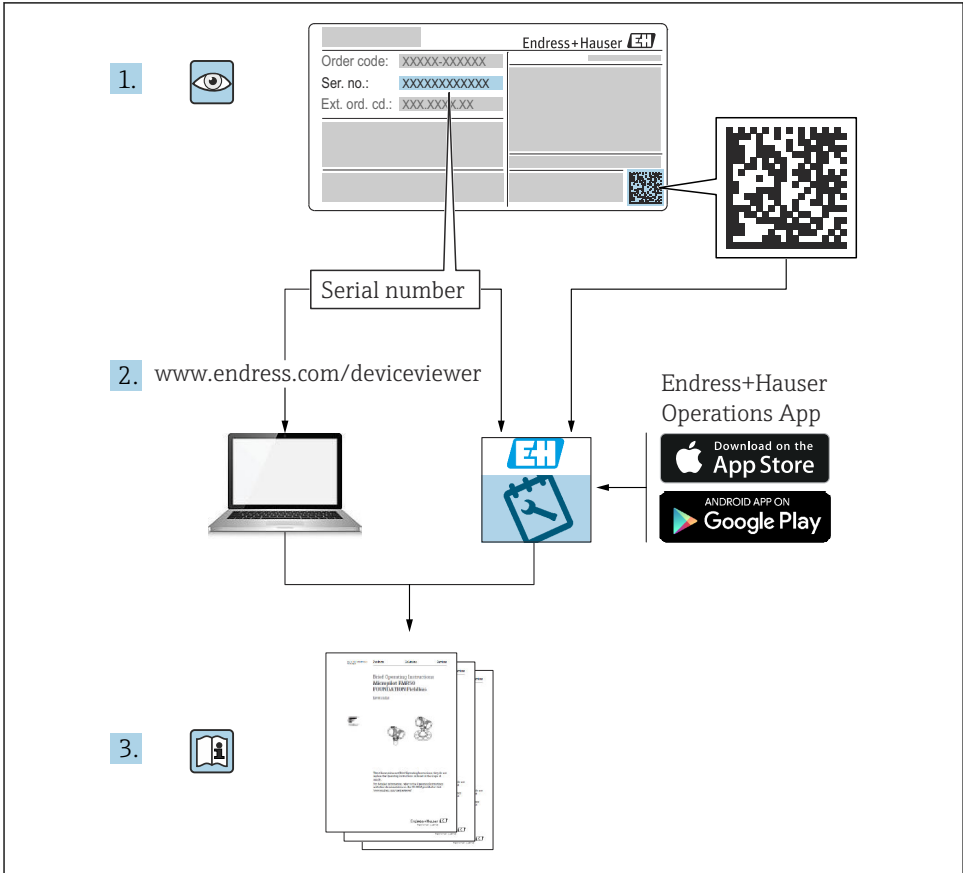

A0023555

## Resumo das instruções de operação Medidor de vazão

O equipamento consiste em um transmissor e um sensor.

O processo de comissionamento desses dois componentes é descrito em dois manuais separados que, juntos, formam as Resumo das instruções de operação do medidor de vazão:

- Resumo das instruções de operação parte 1: sensor
- Resumo das instruções de operação parte 2: transmissor

Consulte as duas partes do Resumo das instruções de operação durante o comissionamento do equipamento, porque o conteúdo de um manual complementa o outro:

### Resumo das instruções de operação parte 1: sensor

O Resumo das instruções de operação do sensor é destinado a especialistas responsáveis para instalação do medidor.

- Recebimento e identificação do produto
- Armazenamento e transporte
- Procedimento de fixação

### Resumo das instruções de operação parte 2: transmissor

O Resumo das instruções de operação do transmissor é destinado a especialistas responsáveis para comissionamento, configuração e parametrização do medidor (até o primeiro valor medido).

- Descrição do produto
- Procedimento de fixação
- Conexão elétrica
- Opções de operação
- Integração do sistema
- Comissionamento
- Informações de diagnóstico

## Documentação adicional do equipamento



Esse Resumo das instruções de operação é o **Resumo das instruções de operação parte 1: sensor**.

O "Resumo das instruções de operação parte 2: transmissor" está disponível em:

- Internet: [www.endress.com/deviceviewer](http://www.endress.com/deviceviewer)
- Smart phone/tablet: *Endress+Hauser Operations App*

Informações detalhadas sobre o equipamento podem ser encontradas nas Instruções de operação e em outras documentações:

- Internet: [www.endress.com/deviceviewer](http://www.endress.com/deviceviewer)
- Smart phone/tablet: *Endress+Hauser Operations App*

# Sumário

<b>1</b>	<b>Sobre este documento</b>	<b>5</b>
1.1	Símbolos usados	5
<b>2</b>	<b>Instruções básicas de segurança</b>	<b>7</b>
2.1	Especificações para o pessoal	7
2.2	Uso indicado	7
2.3	Segurança no local de trabalho	8
2.4	Segurança operacional	8
2.5	Segurança do produto	8
2.6	Segurança de TI	9
<b>3</b>	<b>Recebimento e identificação do produto</b>	<b>10</b>
3.1	Recebimento	10
3.2	Identificação do produto	10
<b>4</b>	<b>Armazenamento e transporte</b>	<b>11</b>
4.1	Condições de armazenamento	11
4.2	Transporte do produto	11
<b>5</b>	<b>Instalação</b>	<b>13</b>
5.1	Requisitos da instalação	13
5.2	Instalação do equipamento	22
5.3	Verificação pós-instalação	25
<b>6</b>	<b>Descarte</b>	<b>26</b>
6.1	Remoção do medidor	26
6.2	Descarte do medidor	26
<b>7</b>	<b>Apêndice</b>	<b>26</b>
7.1	Torques de aperto do parafuso	26

# 1 Sobre este documento

## 1.1 Símbolos usados

### 1.1.1 Símbolos de segurança

#### **⚠ PERIGO**

Este símbolo alerta sobre uma situação perigosa. Se esta situação não for evitada, poderão ocorrer ferimentos sérios ou fatais.

#### **⚠ ATENÇÃO**

Este símbolo alerta sobre uma situação perigosa. A falha em evitar esta situação pode resultar em sérios danos ou até morte.









#### **⚠ CUIDADO**

Este símbolo alerta sobre uma situação perigosa. A falha em evitar esta situação pode resultar em danos pequenos ou médios.





#### **AVISO**

Este símbolo contém informações sobre procedimentos e outros dados que não resultam em danos pessoais.

### 1.1.2 Símbolos para certos tipos de informação





Símbolo	Significado	Símbolo	Significado
	<b>Permitido</b> Procedimentos, processos ou ações que são permitidos.		<b>Preferido</b> Procedimentos, processos ou ações que são preferidos.
	<b>Proibido</b> Procedimentos, processos ou ações que são proibidos.		<b>Dica</b> Indica informação adicional.
	Referência à documentação		Consulte a página
	Referência ao gráfico	<b>1, 2, 3...</b>	Série de etapas
	Resultado de uma etapa		Inspeção visual

### 1.1.3 Símbolos elétricos



Símbolo	Significado	Símbolo	Significado
	Corrente contínua		Corrente alternada
	Corrente contínua e corrente alternada		<b>Conexão de aterramento</b> Um terminal aterrado que, no que concerne o operador, está aterrado através de um sistema de aterramento.

Símbolo	Significado
	<p><b>Conexão de equalização potencial (PE: terra de proteção)</b>            Terminais de terra devem ser conectados ao terra antes de estabelecer quaisquer outras conexões.</p> <p>Os terminais de terra são localizados dentro e fora do equipamento:</p> <ul style="list-style-type: none"> <li>Terminal terra interno: a equalização potencial está conectada à rede de fornecimento.</li> <li>Terminal de terra externo: conecta o equipamento ao sistema de aterramento da fábrica.</li> </ul>

### 1.1.4 Símbolos de ferramentas

Símbolo	Significado	Símbolo	Significado
	Chave de fenda Torx		Chave de fenda plana
	Chave Phillips		Chave Allen
	Chave de boca		

### 1.1.5 Símbolos em gráficos

Símbolo	Significado	Símbolo	Significado
1, 2, 3,...	Números de itens	1., 2., 3. ...	Série de etapas
A, B, C, ...	Visualizações	A-A, B-B, C-C, ...	Seções
	Área classificada		Área segura (área não classificada)
	Direção da vazão		

## 2 Instruções básicas de segurança

### 2.1 Especificações para o pessoal

O pessoal deve preencher as seguintes especificações para suas tarefas:

- ▶ Especialistas treinados e qualificados devem ter qualificação relevante para esta função e tarefa específica.
- ▶ Estejam autorizados pelo dono/operador da planta.
- ▶ Estejam familiarizados com as regulamentações federais/nacionais.
- ▶ Antes de iniciar o trabalho, leia e entenda as instruções no manual e documentação complementar, bem como nos certificados (dependendo da aplicação).
- ▶ Siga as instruções e esteja em conformidade com condições básicas.

### 2.2 Uso indicado

#### Aplicação e meio

O instrumento de medição é destinado apenas para a medição de vazão de líquidos com uma condutividade mínima de 5  $\mu\text{S}/\text{cm}$  (Promag 10, 100, 300, 500) ou 20  $\mu\text{S}/\text{cm}$  (Promag 200).

Dependendo da versão encomendada, o instrumento de medição também pode ser usado para medir substâncias potencialmente explosivas<sup>1)</sup>, inflamável, tóxico e oxidante.

Os instrumentos de medição para uso em áreas classificadas, em aplicações higiênicas, ou onde há um risco maior devido à pressão de processo, estão identificados de acordo na etiqueta de identificação.

Para garantir que o instrumento de medição esteja em perfeitas condições durante a operação:

- ▶ Apenas use o instrumento de medição em total conformidade com os dados na etiqueta de identificação e condições gerais listadas nas Instruções de operação e documentação complementar.
- ▶ Usando a etiqueta de identificação, verifique se o equipamento solicitado pode ser utilizado em área classificada (por exemplo: proteção contra explosão, segurança de recipiente de pressão).
- ▶ Use o instrumento de medição apenas para meios para os quais as partes molhadas pelo processo sejam adequadamente resistentes.
- ▶ Mantenha dentro da faixa de pressão e temperatura especificadas.
- ▶ Mantenha dentro da faixa de temperatura ambiente especificada.
- ▶ Proteja o instrumento de medição permanentemente contra a corrosão por intempéries.

#### Uso indevido

O uso não indicado pode comprometer a segurança. O fabricante não é responsável por danos causados pelo uso incorreto ou não indicado.

---

1) Não aplicável a instrumentos de medição IO-Link

**⚠️ ATENÇÃO****Risco de quebra devido a fluidos corrosivos ou abrasivos e às condições ambientes!**

- ▶ Verifique a compatibilidade do fluido do processo com o material do sensor.
- ▶ Certifique-se de que há resistência de todas as partes molhadas pelo fluido no processo.
- ▶ Mantenha dentro da faixa de pressão e temperatura especificadas.

**AVISO****Verificação de casos limites:**

- ▶ Para fluidos especiais ou fluidos para limpeza, a Endress+Hauser fornece assistência na verificação da resistência à corrosão de partes molhadas por fluido, mas não assume qualquer responsabilidade ou dá nenhuma garantia, uma vez que mudanças de minutos na temperatura, concentração ou nível de contaminação no processo podem alterar as propriedades de resistência à corrosão.

**Risco residual****⚠️ CUIDADO****Risco de queimaduras por calor ou frio! O uso de mídia e eletrônicos com temperaturas altas ou baixas pode gerar superfícies quentes ou frias no dispositivo.**

- ▶ Instale uma proteção contra toque adequada.

## 2.3 Segurança no local de trabalho

Ao trabalhar no e com o equipamento:

- ▶ Use o equipamento de proteção individual de acordo com as regulamentações nacionais.

## 2.4 Segurança operacional

Risco de ferimento!

- ▶ Opere o equipamento apenas em condições técnicas adequadas e no modo seguro.
- ▶ O operador é responsável pela operação livre de interferências do equipamento.

**Requisitos ambientais para o invólucro do transmissor feito de plástico**

Se um invólucro plástico do transmissor for permanentemente exposto a determinados vapores e misturas de gases, isto pode danificar o invólucro.

- ▶ Se tiver dúvidas, entre em contato com o centro de vendas da Endress+Hauser para ajuda.
- ▶ Se usado em uma área classificada, observe as informações na etiqueta de identificação.

## 2.5 Segurança do produto

Esse medidor foi projetado de acordo com boas práticas de engenharia para atender as especificações de segurança de última geração, foi testado e deixou a fábrica em uma condição segura para operação.

Atende as normas gerais de segurança e aos requisitos legais. Atende também as diretrizes da UE listadas na Declaração de Conformidade da UE específica para esse equipamento. O fabricante confirma este fato fixando a identificação CE no equipamento..

## **2.6 Segurança de TI**

A garantia do fabricante somente é válida se o produto for instalado e usado conforme descrito nas Instruções de operação. O produto é equipado com mecanismos de segurança para protegê-lo contra qualquer mudança acidental das configurações.

Medidas de segurança de TI, que oferecem proteção adicional para o produto e a respectiva transferência de dados, devem ser implantadas pelos próprios operadores de acordo com seus padrões de segurança.

## 3 Recebimento e identificação do produto

### 3.1 Recebimento

Ao receber a entrega:

1. Verifique se há danos na embalagem.
  - ↳ Relate todos os danos imediatamente ao fabricante.  
Não instale componentes danificados.
2. Verifique o escopo de entrega usando a nota de entrega.
3. Compare os dados na etiqueta de identificação com as especificações do pedido na nota de entrega.
4. Verifique a documentação técnica e todos os outros documentos necessários, como por ex. certificados, para garantir que estejam completos.

 Se uma dessas condições não estiver de acordo, entre em contato com o fabricante.

### 3.2 Identificação do produto

O equipamento pode ser identificado das seguintes maneiras:

- Etiqueta de identificação
- Código de pedido com detalhamento dos recursos do equipamento na nota de entrega
- Insira os números de série das etiquetas de identificação no *Device Viewer* ([www.endress.com/deviceviewer](http://www.endress.com/deviceviewer)): são exibidas todas as informações sobre o equipamento.
- Insira os números de série das etiquetas de identificação no *Aplicativo de Operações da Endress+Hauser* ou leia o código DataMatrix na etiqueta de identificação com o *Aplicativo de Operações da Endress+Hauser*: são exibidas todas as informações sobre o equipamento.

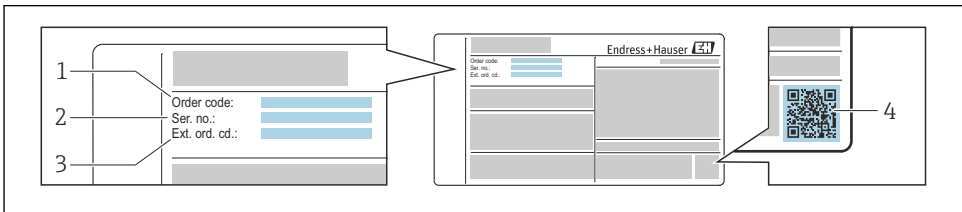

A0030196

 1 Exemplo de uma etiqueta de identificação

- 1 Código de pedido
- 2 Número de série
- 3 Código de pedido estendido
- 4 Código da matriz 2-D (código QR)

 Para informações detalhadas, consulte as Instruções de operação do equipamento.

## 4 Armazenamento e transporte

### 4.1 Condições de armazenamento

Observe as seguintes notas para armazenamento:

- ▶ Armazene na embalagem original para garantir proteção contra choque.
- ▶ Não remova coberturas de proteção ou tampas protetoras instaladas nas conexões de processo. Elas impedem danos mecânicos às superfícies de vedação e contaminação do tubo de medição.
- ▶ Proteja contra luz solar direta. Evite temperaturas de superfície inaceitavelmente altas.
- ▶ Selecione um local de armazenamento que exclua a possibilidade de formação de condensação no medidor. Fungos e bactérias podem danificar o revestimento.
- ▶ Armazene em um local seco e livre de poeira.
- ▶ Não armazene em local aberto.

### 4.2 Transporte do produto

Transporte o medidor para o ponto de medição na embalagem original.

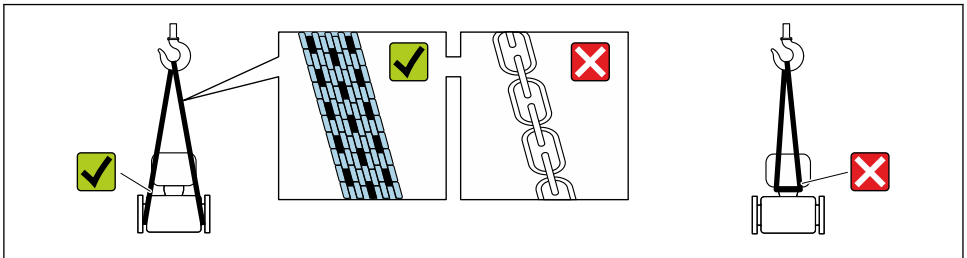

A0029252



Não remova as tampas de proteção ou as tampas instaladas nas conexões de processo. Elas impedem danos mecânicos às superfícies de vedação e contaminação do tubo de medição.

#### 4.2.1 Medidores sem olhais de elevação

##### **⚠ ATENÇÃO**

**Centro de gravidade do medidor é maior do que os pontos de suspensão das lingas de conexão em rede.**

Risco de ferimento se o medidor escorregar.

- ▶ Fixe o medidor para que não gire ou escorregue.
- ▶ Observe o peso especificado na embalagem (etiqueta adesiva).

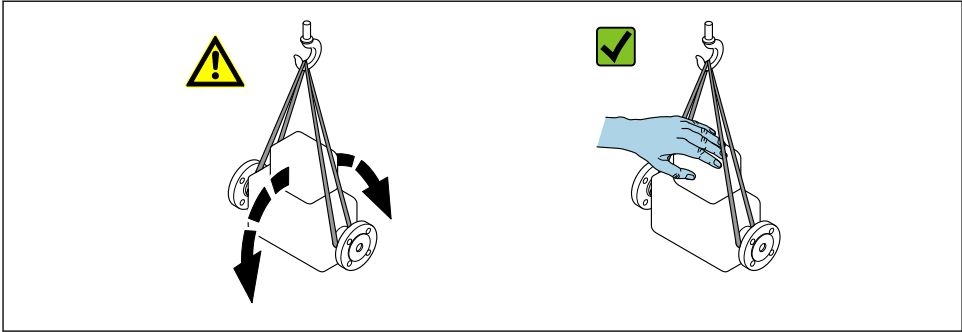

A0029214

#### 4.2.2 Medidores com olhais de elevação

##### ⚠ CUIDADO

##### Instruções especiais de transporte para equipamentos com olhais de elevação

- ▶ Ao transportar o equipamento, use somente os olhais de elevação instalados no equipamento ou as flanges.
- ▶ O equipamento deve sempre ser preso em, pelo menos, dois olhais de elevação.

#### 4.2.3 Transporte com empilhadeira

Se transportar em engradados, a estrutura do piso permite que as caixas sejam elevadas horizontalmente ou através de ambos os lados usando uma empilhadeira.

##### ⚠ CUIDADO

##### Risco de dano à bobina magnética!

- ▶ Se transportar com empilhadeira, não levante o sensor pela caixa de metal.
- ▶ Isto entortaria a caixa e danificaria as bobinas magnéticas internas.

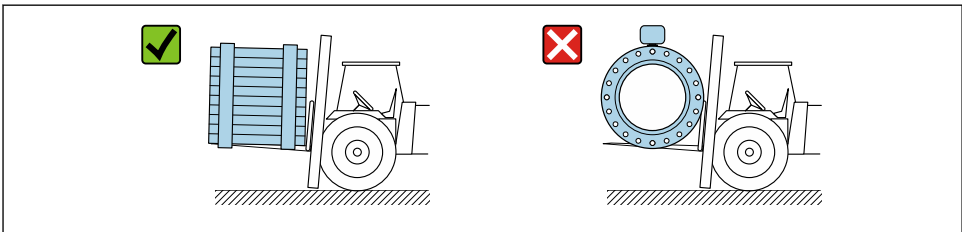

A0029319

## 5 Instalação

### 5.1 Requisitos da instalação

#### 5.1.1 Posição de montagem

##### Local de montagem

- Não instale o equipamento no ponto mais alto da tubulação.
- Não instale o equipamento nos circuitos anteriores de uma saída de tubulação livre em um tubo descendente.

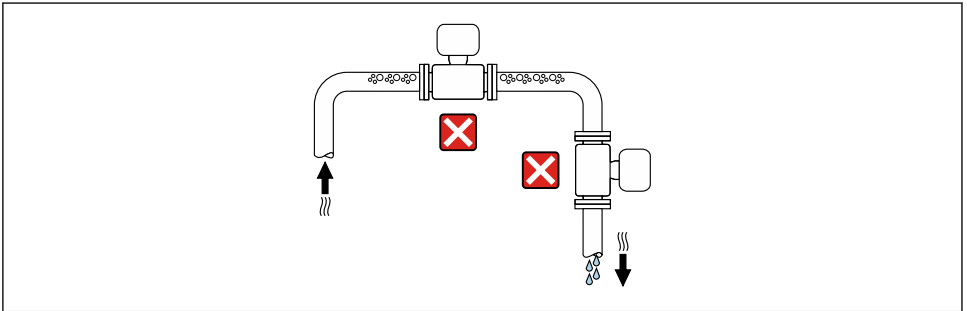

A0042317

O ideal é que o equipamento seja instalado em uma tubulação ascendente.

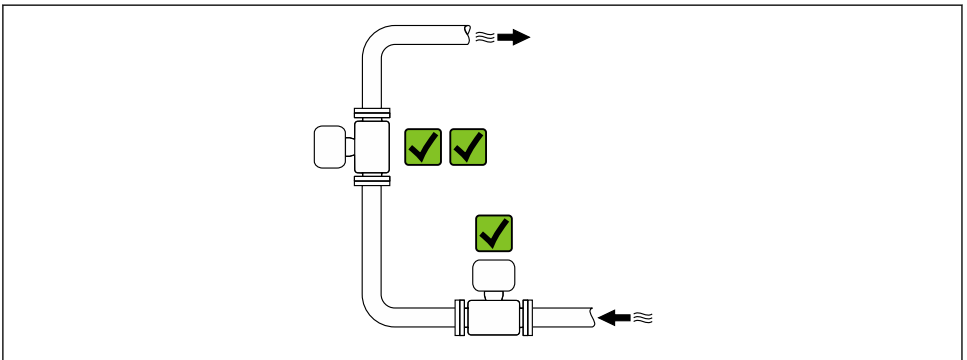

A0042317

##### *Instalação próximo a válvulas*

Instale o equipamento na direção da vazão a montante da válvula.

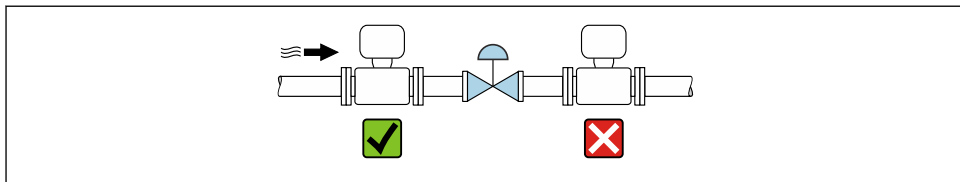

A0041091

### Instalação a montante de um tubo descendente

#### AVISO

#### A pressão negativa no tubo de medição pode danificar o revestimento!

- ▶ Se for instalar a montante de tubos descendentes cujo comprimento  $h \geq 5$  m (16.4 ft): instale um sifão com uma válvula de ventilação a jusante do equipamento.



Essa disposição evita que a vazão do líquido pare no tubo e o arrastamento de ar.

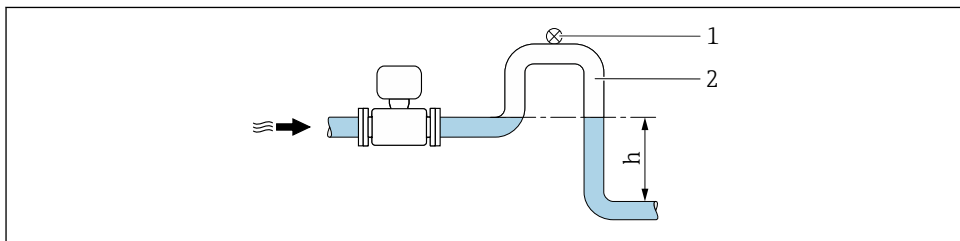

A0028981

1 Válvula de ventilação

2 Sifão do tubo

$h$  Comprimento do tubo inferior

### Instalação com tubos parcialmente cheios

- Tubos parcialmente cheios com um gradiente requerem uma configuração tipo dreno.
- A instalação de uma válvula de limpeza é recomendada.

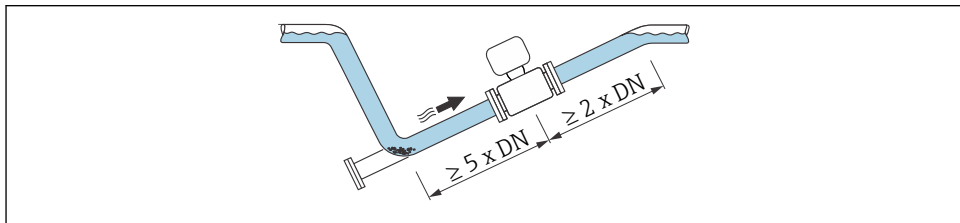

A0041088

*Instalação próxima a bombas***AVISO****A pressão negativa no tubo de medição pode danificar o revestimento!**

- ▶ A fim de manter a pressão do sistema, instale o equipamento na direção de vazão dos circuitos seguintes a partir da bomba.
- ▶ Instale amortecedores de pulsação se forem usadas bombas alternativas, de diafragma ou peristálticas.

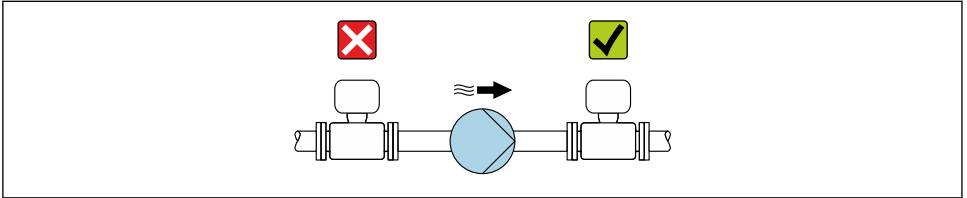

A0041083

*Instalação de equipamentos muito pesados*

Suporte necessários para diâmetros nominais de DN  $\geq$  350 mm (14 in).

**AVISO****Dano ao equipamento!**

Se for oferecido um suporte incorreto, o invólucro do sensor pode ceder e as bobinas magnéticas internas podem ser danificadas.

- ▶ Ofereça suporte apenas nas flanges do tubo.

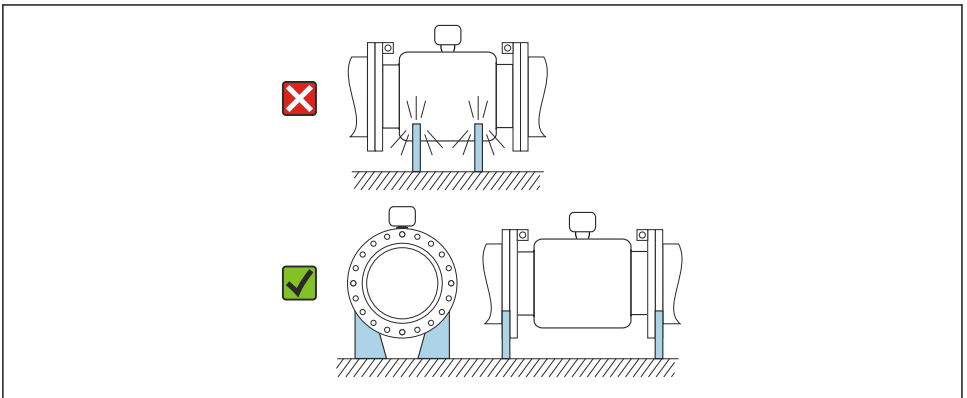

A0041087

*Instalação no caso de vibrações na tubulação*

Recomendamos uma versão remota em caso de fortes vibrações na tubulação.

**AVISO****As vibrações na tubulação podem danificar o equipamento!**

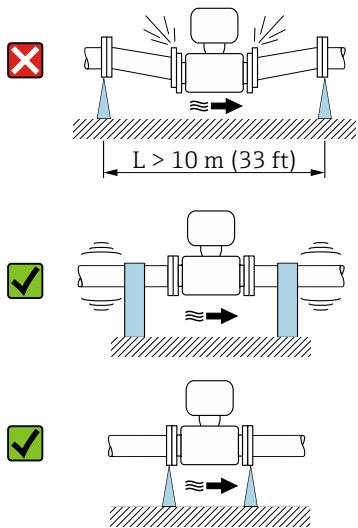

- ▶ Não exponha o equipamento à vibrações fortes.
- ▶ Apoie a tubulação e fixe-a na posição.
- ▶ Apoie o equipamento e fixe-o na posição.
- ▶ Instale o sensor e o transmissor separadamente.



A0041092

## Orientação

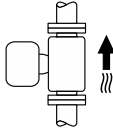
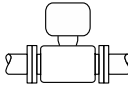
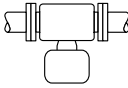
A direção da seta na etiqueta de identificação ajuda você a instalar o medidor de acordo com a direção da vazão.

Orientação		Recomendação
Orientação vertical	 A0015591	<input checked="" type="checkbox"/> <input checked="" type="checkbox"/>
Orientação horizontal (transmissor na parte superior)	 A0015589	<input checked="" type="checkbox"/> <input checked="" type="checkbox"/> <sup>1)</sup>
Orientação horizontal (transmissor na parte inferior)	 A0015590	<input checked="" type="checkbox"/> <input checked="" type="checkbox"/> <sup>2) 3)</sup> <input checked="" type="checkbox"/> <sup>4)</sup>
Direção horizontal, transmissor voltado para o lado	 A0015592	<input checked="" type="checkbox"/>

- 1) Aplicações com baixas temperaturas de processo podem reduzir a temperatura ambiente. Recomenda-se esta direção para manter a temperatura ambiente mínima para o transmissor.
- 2) Aplicações com altas temperaturas de processo podem aumentar a temperatura ambiente. Para manter a temperatura ambiente máxima para o transmissor, essa orientação é recomendada.
- 3) Para evitar o superaquecimento dos componentes eletrônicos em caso de forte formação de calor (por ex., processo de limpeza CIP ou SIP), instale o equipamento com a parte do transmissor apontando para baixo.
- 4) Com a função de detecção de tubo vazio ativada: a detecção de tubo vazio funciona apenas se o invólucro do transmissor estiver apontando para cima.

### Vertical

Essa é a mais adequada para sistemas de tubulação com autoesvaziamento e para uso em conjunto com detecção de tubo vazio.

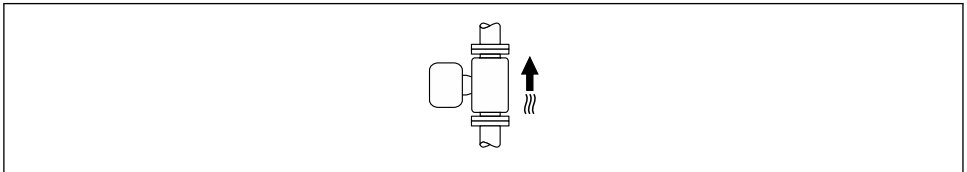

A0015591

### Horizontal

- O ideal é que o plano do eletrodo de medição seja horizontal. Isto impede o breve isolamento dos eletrodos de medição através de bolhas de ar carregadas.
- Com orientação horizontal, a detecção de tubo vazio funciona apenas se o invólucro do transmissor estiver apontando para cima já que de outra forma não há garantia de que a função de detecção de tubo vazio de fato responderá a um tubo de medição parcialmente preenchido ou vazio.

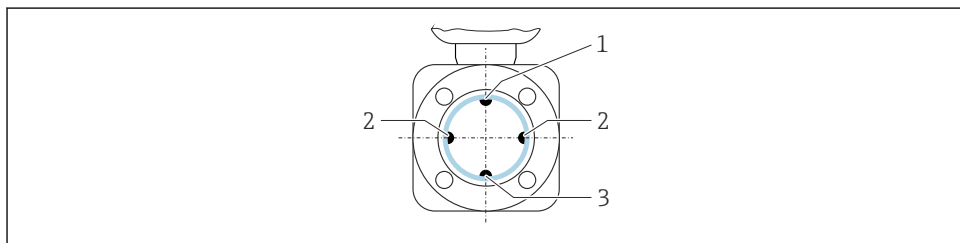

A0029344

- 1 Eletrodo para detecção de tubo vazio EPD
- 2 Eletrodos de medição para detecção de sinal
- 3 Eletrodo de referência para equalização de potencial



Instrumentos de medição com eletrodos de tântalo ou platina podem ser solicitados sem um eletrodo EPD. Nesse caso, a detecção de tubo vazio é realizada através dos eletrodos de medição.

## Trechos retos a montante e a jusante

### Instalação com trechos retos a montante e a jusante

#### Instalação com cotovelos, bombas ou válvulas

Para evitar um vácuo e para manter o nível de precisão de medição especificado, se possível instale o equipamento a montante de conjuntos que produzem turbulência (por ex. válvulas, seções em T) e a jusante de bombas.

Mantenha os trechos retos a montante e a jusante desimpedidos.

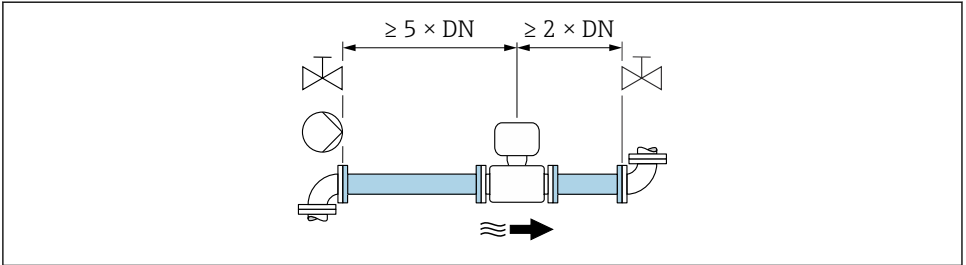

A0028997

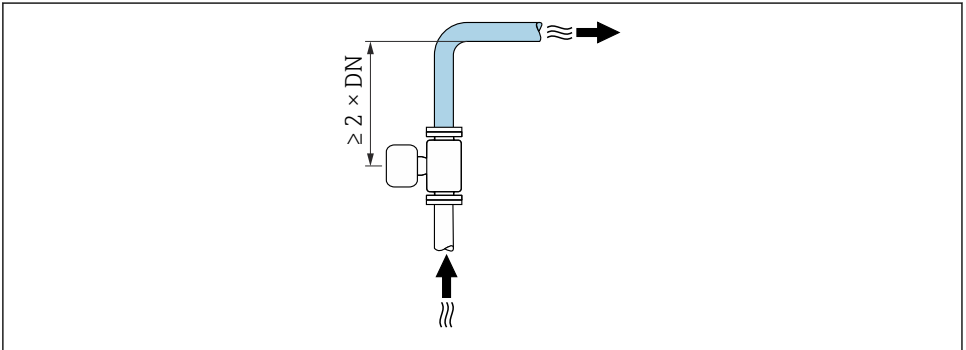

A0042132

### Instalação sem trechos retos a montante e a jusante

Dependendo do design do equipamento e local de instalação, os trechos retos a montante e a jusante podem ser reduzidos ou totalmente omitidos.

Equipamentos e possíveis opções de pedido.



#### Erro medido máximo

Quando o equipamento é instalado com os trechos retos a montante a jusante descritos, um erro medido máximo de  $\pm 0.5\%$  da leitura  $\pm 1$  mm/s (0,04 pol/s) pode ser garantido.

### Instalação antes ou depois de curvaturas

É possível fazer a instalação sem trechos retos a montante e a jusante.

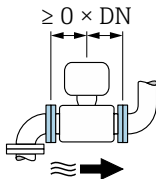

### *Instalação a jusante de bombas*

É possível fazer a instalação sem trechos retos a montante e a jusante.

### *Instalação a montante de válvulas*

É possível fazer a instalação sem trechos retos a montante e a jusante.

### *Instalação a jusante de válvulas*

A instalação sem trechos retos a montante e a jusante é possível se a válvula estiver 100% aberta durante a operação.

## 5.1.2 Especificações ambientais e de processo

### Faixa de temperatura ambiente



Para informações detalhadas sobre a faixa de temperatura ambiente, consulte as instruções de operação do equipamento.

Se em operação em áreas externas:

- Instale o instrumento de medição em um local com sombra.
- Evite luz solar direta, particularmente em regiões de clima quente.
- Evite exposição direta às condições atmosféricas.

### *Tabelas de temperatura <sup>2)</sup>*



Para informações detalhadas sobre as tabelas de temperatura, consulte a documentação separada intitulada "Instruções de segurança" (XA) do equipamento.

2) Não aplicável a instrumentos de medição IO-Link

## Pressão do sistema

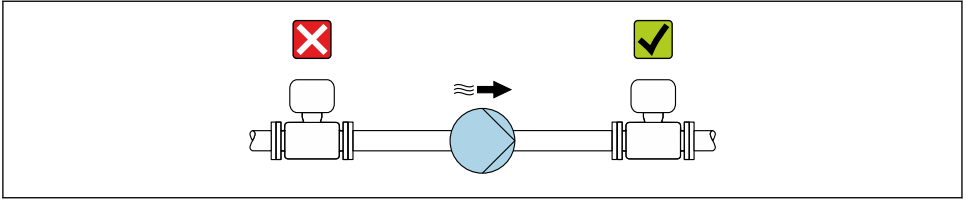

A0028777

**i** Além disso, instale amortecedores de pulso se alternativos, diafragma ou bombas peristálticas são usadas.

## Isolamento térmico Promag 10, 300, 500

Se os fluidos do processo estiverem muito altos, é necessário isolar tubos para reduzir a perda de energia e prevenir os indivíduos de entrarem em contato com os tubos quentes. Observe os padrões e diretrizes aplicáveis para tubos isolados.

- i** Um suporte de invólucro/um pescoço estendido é usado para dissipação de calor:
- Equipamentos com o código de pedido para "Revestimento", opção **B** "alta temperatura PFA" sempre vem com um suporte de invólucro.
  - No caso de todos os outros equipamentos, um suporte de invólucro pode ser pedido através do código para "Opção do sensor", opção **CG** "Pescoço estendido do sensor".

## **⚠ ATENÇÃO**

### Superaquecimento dos componentes eletrônicos devido ao isolamento térmico!

- ▶ O suporte de invólucro é suado para dissipação de calor e deve estar completamente livre (ou seja, descoberto). No máximo, o isolamento do sensor pode estender até a borda superior dos dois sensores meia-concha.

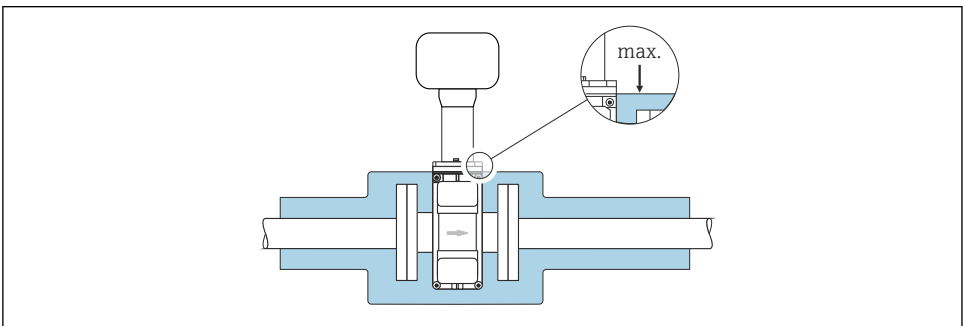

A0031216

## Vibrações

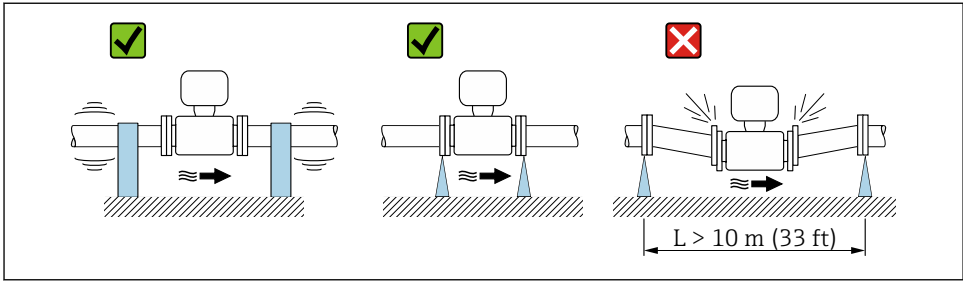

A0029004

### 2 Medidas para evitar a vibração do equipamento

## Adaptadores

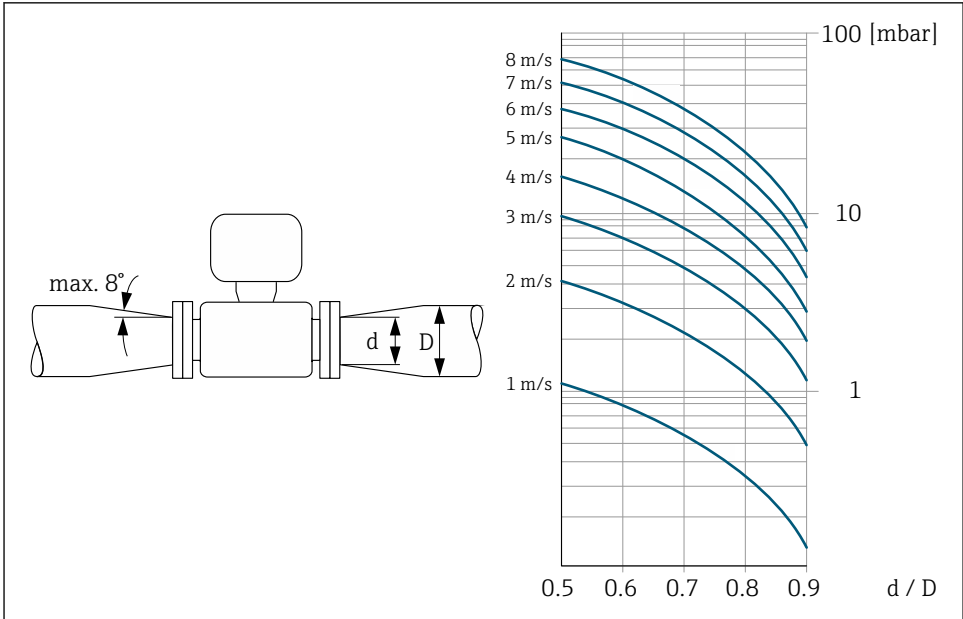

A0029002

## 5.2 Instalação do equipamento

### 5.2.1 Ferramentas necessárias

Para flanges e outras conexões de processo, use as ferramentas de montagem apropriadas

### 5.2.2 Preparação do medidor

1. Remova toda a embalagem de transporte restante.
2. Remova qualquer cobertura ou tampa protetora presente no sensor.
3. Remova a etiqueta adesiva na tampa do compartimento de componentes eletrônicos.

### 5.2.3 Instalação do sensor

#### ⚠ ATENÇÃO

#### Uma camada eletricamente condutiva pode ser formada na parte interna do tubo de medição!

Risco de curto circuito do sinal de medição.

- ▶ Certifique-se de que os diâmetros internos das juntas sejam maiores ou iguais aos das conexões de processo e da tubulação.
- ▶ Certifique-se de que as juntas estejam limpas e não tenham dano.
- ▶ Instale as juntas corretamente.
- ▶ Não use compostos de vedação eletricamente condutivos tais como grafite.

#### ⚠ ATENÇÃO

#### Perigo devido à vedação incorreta do processo!

- ▶ Certifique-se de que os diâmetros internos das juntas sejam maiores ou iguais aos das conexões de processo e da tubulação.
- ▶ Certifique-se de que as vedações e as superfícies de vedação estejam limpas e não danificadas.
- ▶ Prenda as vedações corretamente.

1. Certifique-se de que a direção da flecha no sensor corresponde à direção da vazão do meio.
2. Para garantir a conformidade com as especificações do equipamento, instale o medidor entre os flanges da tubulação de forma que ele esteja no centro da seção de medição.
3. Se estiver usando discos de aterramento, cumpra com as Instruções de Instalação fornecidas.
4. Observe os torques de aperto de parafuso requeridos .
5. Instale o medidor ou gire o invólucro do transmissor de forma que as entradas para cabos não apertem para cima.

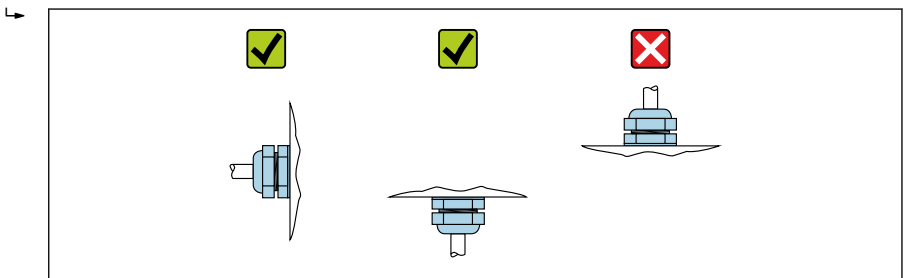

A0029263

## Instalação das vedações

### CUIDADO

**Uma camada eletricamente condutiva pode ser formada no interior do tubo de medição!**

Risco de curto circuito do sinal de medição.

- ▶ Não use compostos de vedação eletricamente condutivos tais como grafite.

Siga as seguintes instruções ao instalar as vedações:

- Certifique-se de que as vedações não se projetem na seção transversal da tubulação.
- Ao montar as conexões de processo, certifique-se de que as vedações envolvidas estejam limpas e centralizadas corretamente.
- Para flanges DIN: use apenas vedações em conformidade com a DIN EN 1514-1.
- Para revestimento de "PFA": geralmente vedações adicionais **não** são exigidas.
- Para um revestimento de "PTFE": geralmente **não** são necessárias vedações adicionais.



## Montando os discos de aterramento/cabos de aterramento

Para informações sobre equalização potencial e instruções de montagem detalhadas para o uso dos cabos/discos de aterramento, consulte o Resumo das instruções de operação do transmissor.

## Torques de aperto do parafuso

→  26

### 5.3 Verificação pós-instalação

Há algum dano no equipamento (inspeção visual)?	<input type="checkbox"/>
O instrumento de medição corresponde às especificações do ponto de medição? Por exemplo: <ul style="list-style-type: none"> <li>▪ Temperatura do processo</li> <li>▪ Pressão do processo (consulte a seção sobre "Classificações de pressão-temperatura" no documento "Informações técnicas").</li> <li>▪ Temperatura ambiente</li> <li>▪ Faixa de medição</li> </ul>	<input type="checkbox"/>
Foi selecionada a orientação correta para o sensor →  17?	<input type="checkbox"/>
<ul style="list-style-type: none"> <li>▪ De acordo com o tipo de sensor</li> <li>▪ De acordo com a temperatura do meio</li> <li>▪ De acordo com as propriedades do meio (desprendimento de gases, com arraste de sólidos)</li> </ul>	<input type="checkbox"/>
A direção da vazão do sensor corresponde à direção de vazão do meio →  17?	<input type="checkbox"/>
O nome da etiqueta e a identificação estão corretos (inspeção visual)?	<input type="checkbox"/>
O equipamento está protegido o suficiente da precipitação e luz solar direta?	<input type="checkbox"/>
Os parafusos de fixação estão bem aparafusados?	<input type="checkbox"/>

## 6 Descarte

 Se solicitado pela Diretriz 2012/19/ da União Europeia sobre equipamentos elétricos e eletrônicos (WEEE), o produto é identificado com o símbolo exibido para reduzir o descarte de WEEE como lixo comum. Não descartar produtos que apresentam esse símbolo como lixo comum. Ao invés disso, devolva-os ao fabricante para descarte sob as condições aplicáveis.

### 6.1 Remoção do medidor

1. Desligue o equipamento.

#### **⚠ ATENÇÃO**

##### **Risco de ferimentos devido às condições do processo!**

- ▶ Cuidado com as condições perigosas do processo como a pressão no equipamento de medição, a alta temperatura ou meios agressivos.
2. Faça a instalação e as etapas de conexão das seções "Instalação do medidor" e "Conexão do medidor" na ordem inversa.
  3. Observe as instruções de segurança.

### 6.2 Descarte do medidor

#### **⚠ ATENÇÃO**

##### **Risco para humanos e para o meio ambiente devido a fluidos que são perigosos para a saúde.**

- ▶ Certifique-se de que o medidor e todas as cavidades estão livres de resíduos de fluidos que são danosos à saúde ou ao meio ambiente, como substâncias que permearam por frestas ou difundiram pelo plástico.

Siga estas instruções ao descartar o dispositivo:

- ▶ Atenda às regulamentações nacionais.
- ▶ Garanta a separação adequada e o reuso dos componentes do equipamento.

## 7 Apêndice

### 7.1 Torques de aperto do parafuso

 Para informações detalhadas sobre os torques de aperto do parafuso, consulte a seção "Montando o sensor" das Instruções de Operação para o equipamento

Observe também os seguintes pontos:

- Os torques listados apenas se aplicam:
  - Para roscas lubrificadas.
  - Para tubos livres de tensão de tração.
- Aperte os parafusos uniformemente e na sequência oposta na diagonal.
- Apertar demais os parafusos irá deformar a superfície de vedação ou danificar a vedação.

*Torque máximo de aperto do parafuso para EN 1092-1 (DIN 2501)*

Diâmetro nominal [mm]	Nível de pressão [bar]	Parafusos [mm]	Espessura do flange [mm]	Torque máximo de aperto do parafuso [Nm]	
				PTFE	PFA
15	PN 40	4 × M12	16	11	–
25	PN 40	4 × M12	18	26	20
32	PN 40	4 × M16	18	41	35
40	PN 40	4 × M16	18	52	47
50	PN 40	4 × M16	20	65	59
65 <sup>1)</sup>	PN 16	8 × M16	18	43	40
65	PN 40	8 × M16	22	43	40
80	PN 16	8 × M16	20	53	48
80	PN 40	8 × M16	24	53	48
100	PN 16	8 × M16	20	57	51
100	PN 40	8 × M20	24	78	70
125	PN 16	8 × M16	22	75	67
125	PN 40	8 × M24	26	111	99
150	PN 16	8 × M20	22	99	85
150	PN 40	8 × M24	28	136	120
200	PN 10	8 × M20	24	141	101
200	PN 16	12 × M20	24	94	67
200	PN 25	12 × M24	30	138	105
250	PN 10	12 × M20	26	110	–
250	PN 16	12 × M24	26	131	–
250	PN 25	12 × M27	32	200	–
300	PN 10	12 × M20	26	125	–
300	PN 16	12 × M24	28	179	–
300	PN 25	16 × M27	34	204	–
350	PN 10	16 × M20	26	188	–

Diâmetro nominal [mm]	Nível de pressão [bar]	Parafusos [mm]	Espessura do flange [mm]	Torque máximo de aperto do parafuso [Nm]	
				PTFE	PFA
350	PN 16	16 × M24	30	254	–
350	PN 25	16 × M30	38	380	–
400	PN 10	16 × M24	26	260	–
400	PN 16	16 × M27	32	330	–
400	PN 25	16 × M33	40	488	–
450	PN 10	20 × M24	28	235	–
450	PN 16	20 × M27	40	300	–
450	PN 25	20 × M33	46	385	–
500	PN 10	20 × M24	28	265	–
500	PN 16	20 × M30	34	448	–
500	PN 25	20 × M33	48	533	–
600	PN 10	20 × M27	28	345	–
600	PN 16	20 × M33	36	658	–
600	PN 25	20 × M36	58	731	–

1) Dimensionamento de acordo com EN 1092-1 (não DIN 2501)

*Torques nominais de aperto do parafuso para EN 1092-1 (DIN 2501); calculado de acordo com EN 1591-1:2014 para flanges de acordo com EN 1092-1:2013*

Diâmetro nominal [mm]	Nível de pressão [bar]	Parafusos [mm]	Espessura do flange [mm]	Torque nominal de aperto do parafuso [Nm]
				PTFE
350	PN 10	16 × M20	26	60
	PN 16	16 × M24	30	115
	PN 25	16 × M30	38	220
400	PN 10	16 × M24	26	90
	PN 16	16 × M27	32	155
	PN 25	16 × M33	40	290
450	PN 10	20 × M24	28	90
	PN 16	20 × M27	34	155
	PN 25	20 × M33	46	290
500	PN 10	20 × M24	28	100

Diâmetro nominal [mm]	Nível de pressão [bar]	Parafusos [mm]	Espessura do flange [mm]	Torque nominal de aperto do parafuso [Nm] PTFE
	PN 16	20 × M30	36	205
	PN 25	20 × M33	48	345
600	PN 10	20 × M27	30	150
600 <sup>1)</sup>	PN 16	20 × M33	40	310
600	PN 25	20 × M36	48	500

1) Dimensionamento de acordo com EN 1092-1 (não DIN 2501)

### ASME B16.5, Classe 150/300

Diâmetro nominal		Nível de pressão	Parafusos	Torque máximo de aperto do parafuso [Nm] (lbf · pés)	
[mm]	[pol.]	[psi]	[pol.]	PTFE	PFA
15	½	Classe 150	4 × ½	6 (4)	- (-)
15	½	Classe 300	4 × ½	6 (4)	- (-)
25	1	Classe 150	4 × ½	11 (8)	10 (7)
25	1	Classe 300	4 × 5/8	14 (10)	12 (9)
40	1 ½	Classe 150	4 × ½	24 (18)	21 (15)
40	1 ½	Classe 300	4 × ¾	34 (25)	31 (23)
50	2	Classe 150	4 × 5/8	47 (35)	44 (32)
50	2	Classe 300	8 × 5/8	23 (17)	22 (16)
80	3	Classe 150	4 × 5/8	79 (58)	67 (49)
80	3	Classe 300	8 × ¾	47 (35)	42 (31)
100	4	Classe 150	8 × 5/8	56 (41)	50 (37)
100	4	Classe 300	8 × ¾	67 (49)	59 (44)
150	6	Classe 150	8 × ¾	106 (78)	86 (63)
150	6	Classe 300	12 × ¾	73 (54)	67 (49)
200	8	Classe 150	8 × ¾	143 (105)	109 (80)
250	10	Classe 150	12 × 7/8	135 (100)	- (-)
300	12	Classe 150	12 × 7/8	178 (131)	- (-)
350	14	Classe 150	12 × 1	260 (192)	- (-)
400	16	Classe 150	16 × 1	246 (181)	- (-)
450	18	Classe 150	16 × 1 1/8	371 (274)	- (-)

Diâmetro nominal		Nível de pressão	Parafusos	Torque máximo de aperto do parafuso [Nm] ([lbf · pés])	
[mm]	[pol.]	[psi]	[pol.]	PTFE	PFA
500	20	Classe 150	20 × 1 1/8	341 (252)	- (-)
600	24	Classe 150	20 × 1 ¼	477 (352)	- (-)

*Torques máximos de aperto do parafuso para JIS B2220*

Diâmetro nominal [mm]	Nível de pressão [bar]	Parafusos [mm]	Torque máximo de aperto do parafuso [Nm]	
			PTFE	PFA
25	10K	4 × M16	32	27
	20K	4 × M16	32	27
32	10K	4 × M16	38	-
	20K	4 × M16	38	-
40	10K	4 × M16	41	37
	20K	4 × M16	41	37
50	10K	4 × M16	54	46
	20K	8 × M16	27	23
65	10K	4 × M16	74	63
	20K	8 × M16	37	31
80	10K	8 × M16	38	32
	20K	8 × M20	57	46
100	10K	8 × M16	47	38
	20K	8 × M20	75	58
125	10K	8 × M20	80	66
	20K	8 × M22	121	103
150	10K	8 × M20	99	81
	20K	12 × M22	108	72
200	10K	12 × M20	82	54
	20K	12 × M22	121	88
250	10K	12 × M22	133	-
	20K	12 × M24	212	-
300	10K	16 × M22	99	-
	20K	16 × M24	183	-

*Torques de aperto nominal do parafuso para JIS B2220*

Diâmetro nominal [mm]	Nível de pressão [bar]	Parafusos [mm]	Torque nominal de aperto do parafuso [Nm]	
			HR	PUR
350	10K	16 × M22	109	109
	20K	16 × M30×3	217	217
400	10K	16 × M24	163	163
	20K	16 × M30×3	258	258
450	10K	16 × M24	155	155
	20K	16 × M30×3	272	272
500	10K	16 × M24	183	183
	20K	16 × M30×3	315	315
600	10K	16 × M30	235	235
	20K	16 × M36×3	381	381
700	10K	16 × M30	300	300
750	10K	16 × M30	339	339

Abreviações (revestimento): HR = borracha dura, PUR = poliuretano

*AS 2129, Tabela E*

Diâmetro nominal [mm]	Parafusos [mm]	Torque máximo de aperto do parafuso [Nm] PTFE
25	4 × M12	21
50	4 × M16	42

*para AS 4087, PN 16*

Diâmetro nominal [mm]	Parafusos [mm]	Torque máximo de aperto do parafuso [Nm] PTFE
50	4 × M16	42

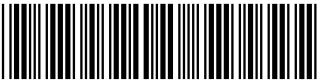

71763717

[www.addresses.endress.com](http://www.addresses.endress.com)

---