

Anleitung für den Austausch Wetterschutzdach FTE20

Bestellcode: 71397409

Der Austausch der Baugruppe darf nur durch elektrotechnisches Fachpersonal erfolgen.

Die Arbeiten sind gemäss gültiger Sicherheitsnormen durchzuführen.

Eingebaute Schutzmassnahmen sind wiederherzustellen.

Es dürfen nur identische, original E+H Ersatzteile eingesetzt werden. Bitte beachten Sie Gerätedokumentationen, einschlägige Normen, die gesetzlichen Vorschriften und die Zertifikate.

Aus- und Einbau erfordert folgende Werkzeuge:

- Innensechskant Nr. 5

Stückliste:

- Wetterschutzdach
- Beipackzettel

Vorgehensweise:

01. Die Frontklappe der Wettschutzdach zur Seite weg klappen.
02. Das Dach wird über das Prozessanschluss G / NPT 1 ½ des FTE20 geschoben
03. Die Frontklappe schließen.
04. Die Schraube mit ca. 2Nm anziehen.

Instructions for exchange weather protection hood FTE20

Order code: 71397409

The exchange of the module can only be done by electrotechnical personnel.

The work is to be done in accordance with the present safety standard.

Built in safety precautions are to be re-activated.

Only identical, original E+H spare parts may be used. Please observe the device documentation, applicable standards, the legal requirements as well as any certificates.

Disassembly and assembly requires the following tools:

- Flat screwdriver Nr. 5

Bill of material:

- Weather protection hood FTE20
- Leaflet

To do:

01. Fold the front door of the competition protection roof to the side.
02. The roof is connected via the process connection G / NPT 1 ½ of the FTE20 pushed.
03. Closed the front door.
04. Tighten the screw with approx. 2Nm.

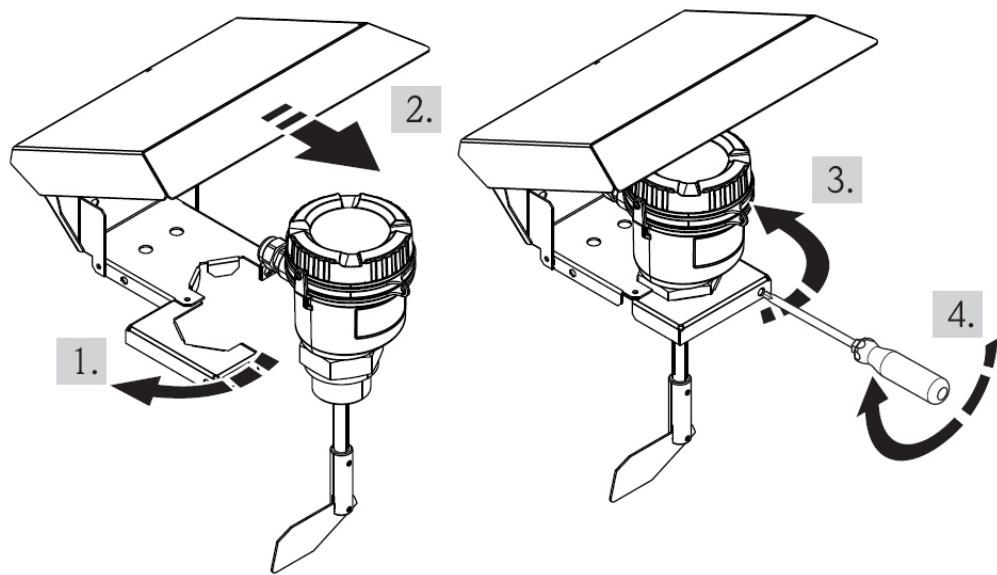

Bei Änderungen am Gerät, welche die Produktstruktur oder/und sicherheitsrelevante Aufschriften (Versorgungsspannung, Leistungsaufnahme...) betreffen, ist das Typenschild zu ändern.
With changes on the unit relating to the product structure and/or safety relevant labels (voltage, power consumption...), the label needs to be changed accordingly.

Bitte beachten Sie zur erneuten Inbetriebnahme des Gerätes die gültige Bedienungsanleitung.
When restarting the unit please pay attention to the respective operating manual information.