

Kurzanleitung

Proline Promag H 200

Magnetisch-induktives Durchflussmessgerät

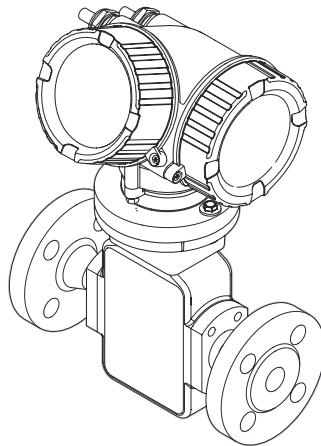

Diese Anleitung ist eine Kurzanleitung, sie ersetzt nicht die zugehörige Betriebsanleitung.

Diese Kurzanleitung umfasst alle Informationen zum Messaufnehmer. Zur Inbetriebnahme zusätzlich auch die Kurzanleitung Messumformer berücksichtigen .

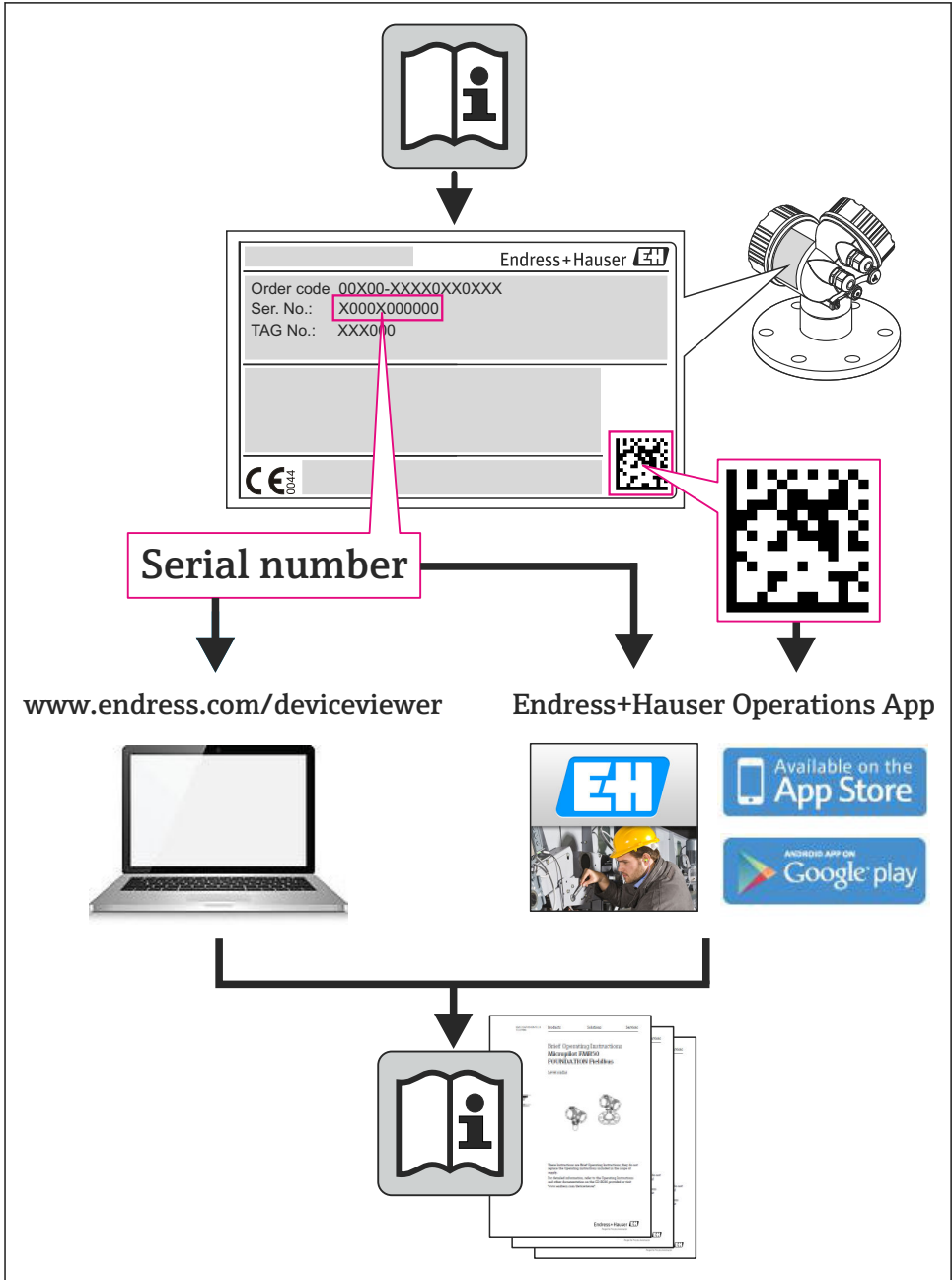

A0023555





Inhaltsverzeichnis

1	Hinweise zum Dokument	4
1.1	Verwendete Symbole	4
2	Grundlegende Sicherheitshinweise	6
2.1	Anforderungen an das Personal	6
2.2	Bestimmungsgemäße Verwendung	6
2.3	Arbeitssicherheit	7
2.4	Betriebssicherheit	7
2.5	Produktsicherheit	7
2.6	IT-Sicherheit	7
3	Produktbeschreibung	8
3.1	Produktaufbau	8
4	Warenannahme und Produktidentifizierung	9
4.1	Warenannahme	9
4.2	Produktidentifizierung	10
5	Lagerung und Transport	10
5.1	Lagerbedingungen	10
5.2	Produkt transportieren	10
6	Montage	12
6.1	Montagebedingungen	12
6.2	Messgerät montieren	17
6.3	Montagekontrolle	22
7	Elektrischer Anschluss	23
7.1	Anschlussbedingungen	23
7.2	Messgerät anschließen	30
7.3	Hardwareeinstellungen	32
7.4	Schutzart sicherstellen	33
7.5	Anschlusskontrolle	34
8	Bedienungsmöglichkeiten	35
8.1	Aufbau und Funktionsweise des Bedienmenüs	35
8.2	Zugriff auf Bedienmenü via Vor-Ort-Anzeige	36
8.3	Zugriff auf Bedienmenü via Bedientool	40
9	Systemintegration	40
9.1	Zyklische Datenübertragung FOUNDATION Fieldbus	40
9.2	Zyklische Datenübertragung PROFIBUS PA	43
10	Inbetriebnahme	46
10.1	Installations- und Funktionskontrolle	46
10.2	Messgerät einschalten	47
10.3	Bediensprache einstellen	47
10.4	Messgerät konfigurieren	47
10.5	Messstellenbezeichnung festlegen	48
10.6	Einstellungen schützen vor unerlaubtem Zugriff	48
11	Diagnoseinformationen	49







1 Hinweise zum Dokument

1.1 Verwendete Symbole





1.1.1 Warnhinweissymbole

Symbol	Bedeutung
	GEFAHR! Dieser Hinweis macht auf eine gefährliche Situation aufmerksam, die, wenn sie nicht vermieden wird, zu Tod oder schwerer Körperverletzung führen wird.
	WARNUNG! Dieser Hinweis macht auf eine gefährliche Situation aufmerksam, die, wenn sie nicht vermieden wird, zu Tod oder schwerer Körperverletzung führen kann.
	VORSICHT! Dieser Hinweis macht auf eine gefährliche Situation aufmerksam, die, wenn sie nicht vermieden wird, zu leichter oder mittelschwerer Körperverletzung führen kann.
	HINWEIS! Dieser Hinweis enthält Informationen zu Vorgehensweisen und weiterführenden Sachverhalten, die keine Körperverletzung nach sich ziehen.











1.1.2 Elektrische Symbole

Symbol	Bedeutung	Symbol	Bedeutung
	Gleichstrom		Wechselstrom
	Gleich- und Wechselstrom		Erdanschluss Eine geerdete Klemme, die vom Gesichtspunkt des Benutzers über ein Erdungssystem geerdet ist.
	Schutzleiteranschluss Eine Klemme, die geerdet werden muss, bevor andere Anschlüsse hergestellt werden dürfen.		Äquipotenzialanschluss Ein Anschluss, der mit dem Erdungssystem der Anlage verbunden werden muss: Dies kann z.B. eine Potenzialausgleichsleitung oder ein sternförmiges Erdungssystem sein, je nach nationaler bzw. Firmenpraxis.





1.1.3 Werkzeugsymbole

Symbol	Bedeutung	Symbol	Bedeutung
	Torxschraubendreher		Schlitzschraubendreher
	Kreuzschlitzschraubendreher		Innensechskantschlüssel
	Gabelschlüssel		

1.1.4 Symbole für Informationstypen

Symbol	Bedeutung	Symbol	Bedeutung
	Erlaubt Abläufe, Prozesse oder Handlungen, die erlaubt sind.		Zu bevorzugen Abläufe, Prozesse oder Handlungen, die zu bevorzugen sind.
	Verboten Abläufe, Prozesse oder Handlungen, die verboten sind.		Tipp Kennzeichnet zusätzliche Informationen.
	Verweis auf Dokumentation		Verweis auf Seite
	Verweis auf Abbildung		Handlungsschritte
	Ergebnis eines Handlungsschritts		Sichtkontrolle

1.1.5 Symbole in Grafiken

Symbol	Bedeutung	Symbol	Bedeutung
1, 2, 3, ...	Positionsnummern		Handlungsschritte
A, B, C, ...	Ansichten	A-A, B-B, C-C, ...	Schnitte
	Explosionsgefährdeter Bereich		Sicherer Bereich (nicht explosionsgefährdeter Bereich)
	Durchflussrichtung		

2 Grundlegende Sicherheitshinweise

2.1 Anforderungen an das Personal

Das Personal muss für seine Tätigkeiten folgende Bedingungen erfüllen:

- ▶ Ausgebildetes Fachpersonal: Verfügt über Qualifikation, die dieser Funktion und Tätigkeit entspricht
- ▶ Vom Anlagenbetreiber autorisiert
- ▶ Mit den nationalen Vorschriften vertraut
- ▶ Vor Arbeitsbeginn: Anweisungen in Anleitung und Zusatzdokumentation sowie Zertifikate (je nach Anwendung) lesen und verstehen
- ▶ Anweisungen und Rahmenbedingungen befolgen

2.2 Bestimmungsgemäße Verwendung

Anwendungsbereich und Messstoffe

Das Messgerät ist nur für die Durchflussmessung von Flüssigkeiten bestimmt, die eine Mindestleitfähigkeit von 20 $\mu\text{S}/\text{cm}$ aufweisen.

Je nach bestellter Ausführung kann das Messgerät auch potentiell explosionsgefährliche, entzündliche, giftige und brandfördernde Messstoffe messen.

Messgeräte zum Einsatz im explosionsgefährdeten Bereich, in hygienischen Anwendungen oder bei erhöhten Risiken durch Prozessdruck, sind auf dem Typenschild speziell gekennzeichnet.

Um den einwandfreien Zustand des Messgeräts für die Betriebszeit zu gewährleisten:

- ▶ Messgerät nur unter Einhaltung der Daten auf dem Typenschild und der in Anleitung und Zusatzdokumentation aufgelisteten Rahmenbedingungen einsetzen.
- ▶ Anhand des Typenschildes überprüfen, ob das bestellte Gerät für den vorgesehenen Gebrauch im zulassungsrelevanten Bereich eingesetzt werden kann (z.B. Explosionsschutz, Druckgerätesicherheit).
- ▶ Messgerät nur für Messstoffe einsetzen, gegen die die prozessberührenden Materialien hinreichend beständig sind.
- ▶ Wird das Messgerät ausserhalb der atmosphärischen Temperatur eingesetzt, sind die relevanten Randbedingungen gemäss der zugehörigen Gerätedokumentation zwingend zu beachten.
- ▶ Messgerät dauerhaft vor Korrosion durch Umwelteinflüsse schützen.

Fehlgebrauch

Eine nicht bestimmungsgemäße Verwendung kann die Sicherheit beeinträchtigen. Der Hersteller haftet nicht für Schäden, die aus unsachgemäßer oder nicht bestimmungsgemäßer Verwendung entstehen.

WARNUNG

Bruchgefahr vom Messaufnehmer durch korrosive oder abrasive Messstoffe oder durch Umgebungsbedingungen!

- ▶ Kompatibilität des Prozessmessstoffs mit dem Messaufnehmer abklären.
- ▶ Beständigkeit aller messstoffberührender Materialien im Prozess sicherstellen.
- ▶ Spezifizierten Druck- und Temperaturbereich einhalten.

Klärung bei Grenzfällen:

- ▶ Bei speziellen Messstoffen und Medien für die Reinigung: Endress+Hauser ist bei der Abklärung der Korrosionsbeständigkeit messstoffberührender Materialien behilflich, übernimmt aber keine Garantie oder Haftung, da kleine Veränderungen der Temperatur, Konzentration oder des Verunreinigungsgrads im Prozess Unterschiede in der Korrosionsbeständigkeit bewirken können.

Restrisiken

Die Erwärmung der äußeren Gehäuseoberflächen beträgt aufgrund des Leistungsumsatzes in den elektronischen Komponenten max. 10 K. Beim Durchleiten heißer Messstoffe durch das Messrohr erhöht sich die Oberflächentemperatur des Gehäuses. Speziell beim Messaufnehmer muss mit Temperaturen gerechnet werden, die nahe der Messstofftemperatur liegen können.

Mögliche Verbrennungsgefahr durch Messstofftemperaturen!

- ▶ Bei erhöhter Messstofftemperatur: Berührungsschutz sicherstellen, um Verbrennungen zu vermeiden.

2.3 Arbeitssicherheit

Bei Arbeiten am und mit dem Gerät:

- ▶ Erforderliche persönliche Schutzausrüstung gemäß nationaler Vorschriften tragen.

Bei Schweißarbeiten an der Rohrleitung:

- ▶ Schweißgerät nicht über das Messgerät erden.

Bei Arbeiten am und mit dem Gerät mit feuchten Händen:

- ▶ Da eine erhöhte Stromschlaggefahr besteht wird empfohlen Handschuhe zu tragen.

2.4 Betriebssicherheit

Verletzungsgefahr!

- ▶ Das Gerät nur in technisch einwandfreiem und betriebssicherem Zustand betreiben.
- ▶ Der Betreiber ist für den störungsfreien Betrieb des Geräts verantwortlich.

2.5 Produktsicherheit

Dieses Messgerät ist nach dem Stand der Technik und guter Ingenieurspraxis betriebssicher gebaut und geprüft und hat das Werk in sicherheitstechnisch einwandfreiem Zustand verlassen.

Es erfüllt die allgemeinen Sicherheitsanforderungen und gesetzlichen Anforderungen. Zudem ist es konform zu den EG-Richtlinien, die in der gerätespezifischen EG-Konformitätserklärung aufgelistet sind. Mit der Anbringung des CE-Zeichens bestätigt Endress+Hauser diesen Sachverhalt.

2.6 IT-Sicherheit

Eine Gewährleistung unsererseits ist nur gegeben, wenn das Gerät gemäß der Betriebsanleitung installiert und eingesetzt wird. Das Gerät verfügt über Sicherheitsmechanismen, um es gegen versehentliche Veränderung der Einstellungen zu schützen.

IT-Sicherheitsmaßnahmen gemäß dem Sicherheitsstandard des Betreibers, die das Gerät und dessen Datentransfer zusätzlich schützen, sind vom Betreiber selbst zu implementieren.

3 Produktbeschreibung

Das Gerät besteht aus Messumformer und Messaufnehmer.

Das Gerät ist als Kompaktausführung verfügbar:

Messumformer und Messaufnehmer bilden eine mechanische Einheit.

 Detaillierte Angaben zur Produktbeschreibung: Betriebsanleitung zum Gerät.

3.1 Produktaufbau

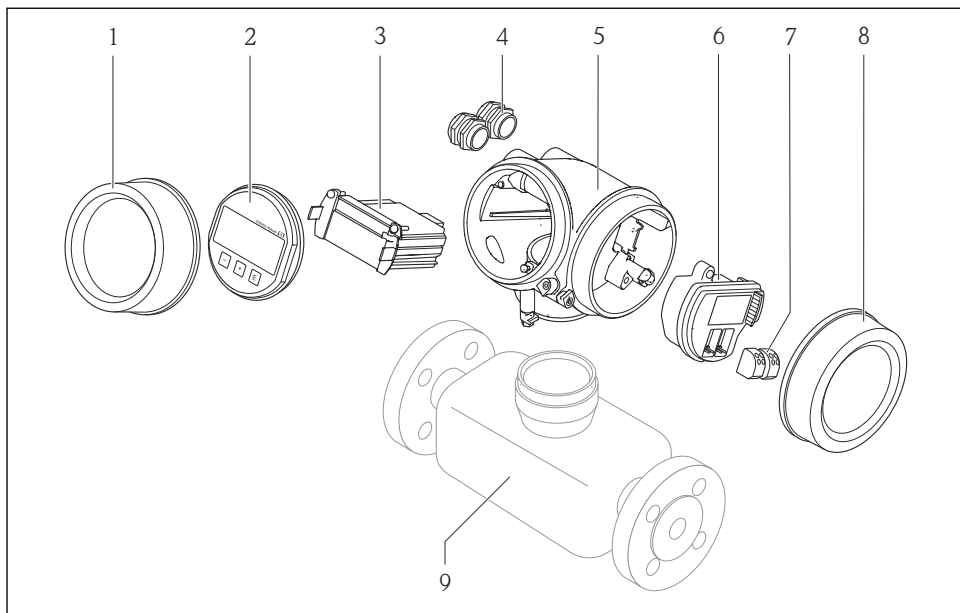

A0014056

 1 Wichtige Komponenten eines Messgeräts

- 1 *Elektronikraumdeckel*
- 2 *Anzeigemodul*
- 3 *Hauptelektronikmodul*
- 4 *Kabelverschraubungen*
- 5 *Messumformergehäuse (inkl. integriertes HISTOROM)*
- 6 *I/O-Elektronikmodul*
- 7 *Anschlussklemmen (steckbare Federkraftklemmen)*
- 8 *Anschlussraumdeckel*
- 9 *Messaufnehmer*

4 Warenannahme und Produktidentifizierung

4.1 Warenannahme

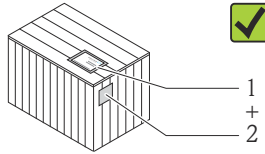
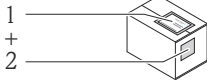

Bestellcode auf Lieferschein (1) und auf Produktaufkleber (2) identisch?

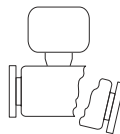
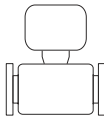
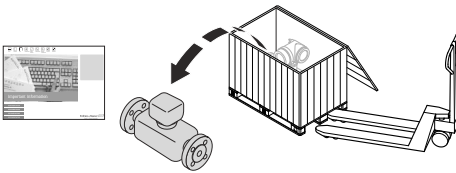

Ware unbeschädigt?

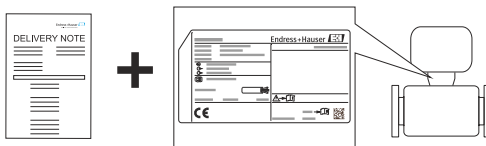

Entsprechen Typenschilddaten den Bestellangaben auf dem Lieferschein?



CD-ROM mit Technischer Dokumentation (von Geräteausführung abhängig) und Dokumenten vorhanden?



- Wenn eine der Bedingungen nicht erfüllt ist: Wenden Sie sich an Ihre Endress+Hauser Vertriebszentrale.
- Je nach Geräteausführung ist die CD-ROM nicht Teil des Lieferumfangs! Die Technische Dokumentation ist über Internet oder die *Endress+Hauser Operations App* verfügbar.

4.2 Produktidentifizierung

Folgende Möglichkeiten stehen zur Identifizierung des Messgeräts zur Verfügung:

- Typenschildangaben
- Bestellcode (Order code) mit Aufschlüsselung der Gerätemerkmale auf dem Lieferschein
- Seriennummer von Typenschildern in *W@M Device Viewer* eingeben (www.endress.com/deviceviewer): Alle Angaben zum Messgerät werden angezeigt.
- Seriennummer von Typenschildern in die *Endress+Hauser Operations App* eingeben oder mit der *Endress+Hauser Operations App* den 2-D-Matrixcode (QR-Code) auf dem Typenschild scannen: Alle Angaben zum Messgerät werden angezeigt.

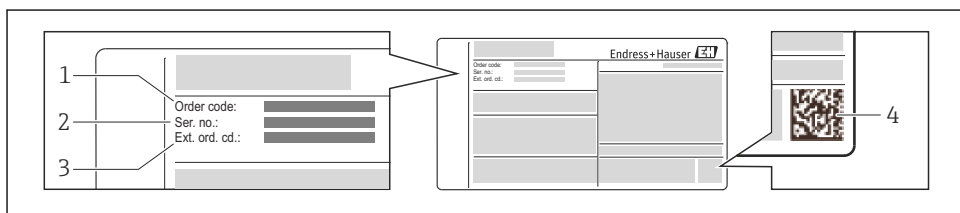

A0021952

2 Beispiel für ein Typenschild

- 1 Bestellcode (Order code)
- 2 Seriennummer (Ser. no.)
- 3 Erweiterter Bestellcode (Ext. ord. cd.)
- 4 2-D-Matrixcode (QR-Code)

 Detaillierte Angaben zur Aufschlüsselung der Typenschildangaben: Betriebsanleitung zum Gerät.

5 Lagerung und Transport

5.1 Lagerbedingungen

Folgende Hinweise bei der Lagerung beachten:

- In Originalverpackung lagern.
- Auf Prozessanschlüsse montierte Schutzscheiben oder Schutzkappen nicht entfernen.
- Vor Sonneneinstrahlung schützen.
- Lagerplatz wählen, an dem eine Betauung des Messgerätes ausgeschlossen ist.
- Trocken und staubfrei lagern.
- Nicht im Freien aufbewahren.

Lagerungstemperatur →  12

5.2 Produkt transportieren

Messgerät in Originalverpackung zur Messtelle transportieren.

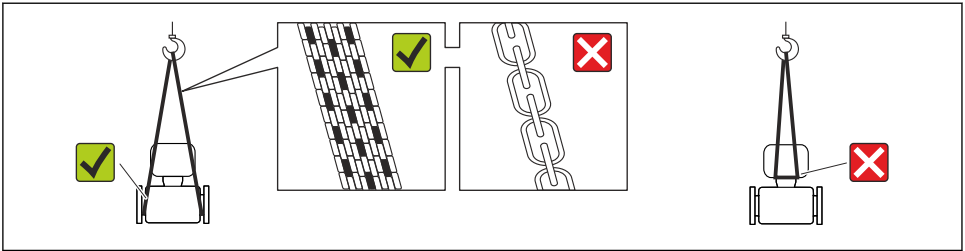

A0015604

i Auf Prozessanschlüssen montierte Schutzscheiben oder -kappen nicht entfernen. Sie verhindern mechanische Beschädigungen an den Dichtflächen sowie Verschmutzungen im Messrohr.

5.2.1 Messgeräte ohne Hebeösen

⚠️ WARNUNG

Schwerpunkt des Messgeräts liegt über den Aufhängepunkten der Tragriemen

Verletzungsgefahr durch abrutschendes Messgerät!

- ▶ Messgerät vor Drehen oder Abrutschen sichern.
- ▶ Gewichtsangabe auf der Verpackung beachten (Aufkleber).

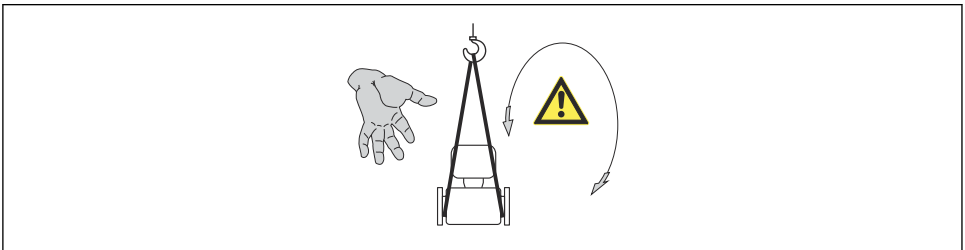

A0015606

5.2.2 Messgeräte mit Hebeösen

⚠️ VORSICHT

Spezielle Transporthinweise für Geräte mit Hebeösen

- ▶ Für den Transport ausschließlich die am Gerät oder an den Flanschen angebrachten Hebeösen verwenden.
- ▶ Das Gerät muss immer an mindestens zwei Hebeösen befestigt werden.

5.2.3 Transport mit einem Gabelstapler

Beim Transport in einer Holzbox erlaubt die Bodenstruktur, dass die Holzbox längs- oder beidseitig durch einen Gabelstapler angehoben werden kann.

⚠ VORSICHT**Gefahr von Beschädigung der Magnetspule**

- ▶ Beim Transport mit Gabelstaplern den Messaufnehmer nicht am Mantelblech anheben.
- ▶ Ansonsten wird das Mantelblech eingedrückt und die innenliegenden Magnetspulen beschädigt.

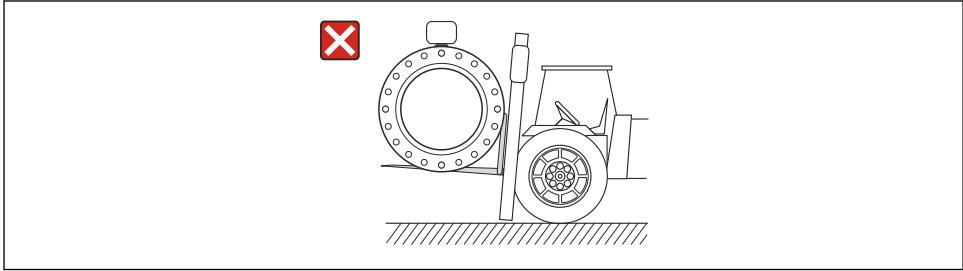

A0023726

6 Montage

6.1 Montagebedingungen

6.1.1 Montageposition

Montageort

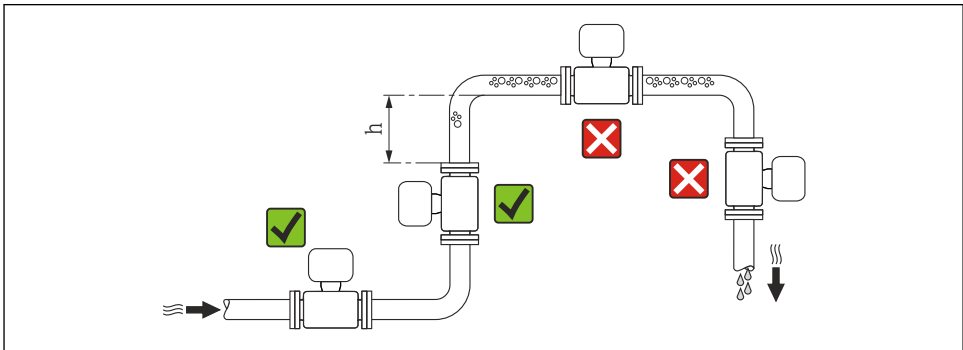

A0023343

$$h \geq 2 \times DN$$

Bei Falleitung

Bei Falleitungen mit einer Länge $h \geq 5 \text{ m}$ (16,4 ft): Nach dem Messaufnehmer ein Siphon mit einem Belüftungsventil vorsehen. Dadurch wird die Gefahr eines Unterdruckes vermieden

und somit mögliche Schäden am Messrohr. Diese Maßnahme verhindert zudem ein Abreißen des Flüssigkeitsstroms in der Rohrleitung.

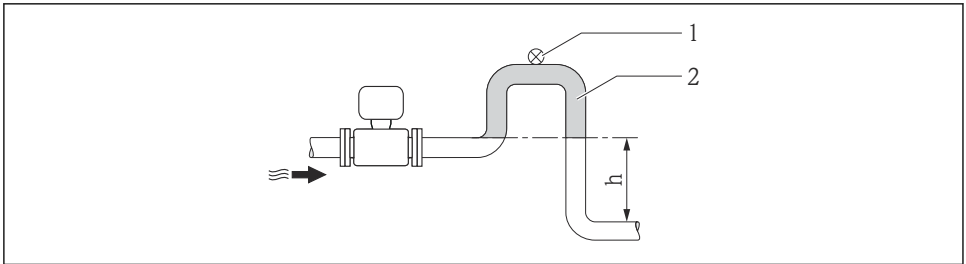

A0017064

3 Einbau in eine Falleitung

- 1 Belüftungsventil
- 2 Rohrleitungssiphon
- h Länge der Falleitung

Bei teilgefülltem Rohr

Bei teilgefüllter Rohrleitung mit Gefälle: Dükerähnliche Einbauweise vorsehen.

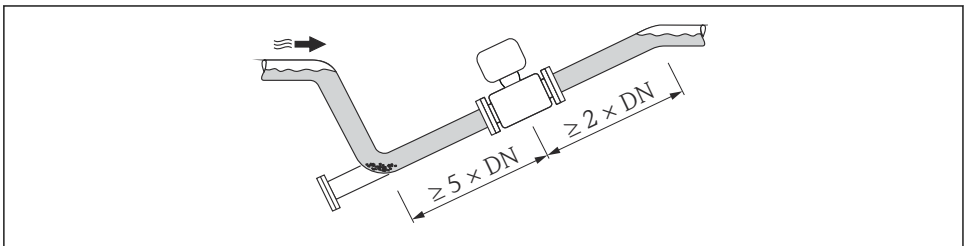

A0017063

Einbaulage

Die Pfeilrichtung auf dem Messaufnehmer-Typenschild hilft, den Messaufnehmer entsprechend der Durchflussrichtung einzubauen.

Durch eine optimale Einbaulage können sowohl Gas- und Luftansammlungen als auch störende Ablagerungen im Messrohr vermieden werden.

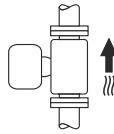
Vertikal

A0015591

Optimal bei leerlaufenden Rohrsystemen und beim Einsatz der Leerrohrüberwachung.

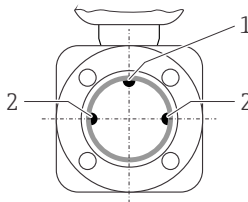
Horizontal

A0019602

- 1 MSÜ-Elektrode für die Leerrohrüberwachung
- 2 Messelektroden für die Signalerfassung



- Die Messelektrodenachse muss waagrecht liegen. Dadurch wird eine kurzzeitige Isolierung der beiden Messelektroden infolge mitgeführter Luftblasen vermieden.
- Die Leerrohrüberwachung funktioniert nur, wenn das Messumformergehäuse nach oben gerichtet ist. Ansonsten ist nicht gewährleistet, dass die Leerrohrüberwachung bei teilgefülltem oder leerem Messrohr wirklich anspricht.

Ein- und Auslaufstrecken

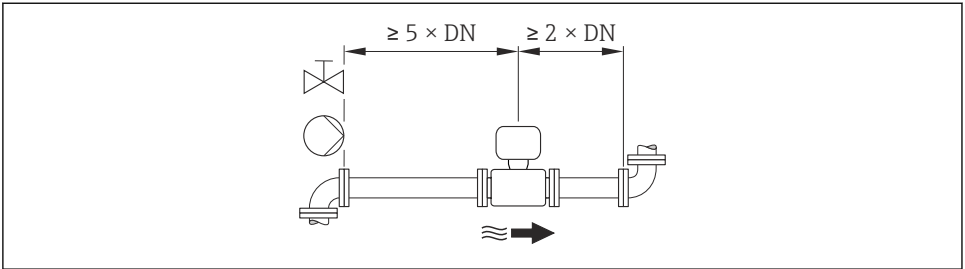

A0016275



Angaben zu den Abmessungen und Einbaulängen des Geräts: Dokument "Technische Information", Kapitel "Konstruktiver Aufbau"

6.1.2 Anforderungen aus Umgebung und Prozess

Umgebungstemperaturbereich



Detaillierte Angaben zum Umgebungstemperaturbereich: Betriebsanleitung zum Gerät.

Bei Betrieb im Freien:

- Messgerät an einer schattigen Stelle montieren.
- Direkte Sonneneinstrahlung vermeiden, besonders in wärmeren Klimaregionen.
- Starke Bewitterung vermeiden.

Temperaturtabellen



Für den Einsatz im explosionsgefährdeten Bereich die Abhängigkeit von zulässiger Umgebungs- und Messstofftemperatur beachten.



Detaillierte Angaben zu den Temperaturtabellen: Separates Dokument "Sicherheitshinweise" (XA) zum Gerät

Systemdruck

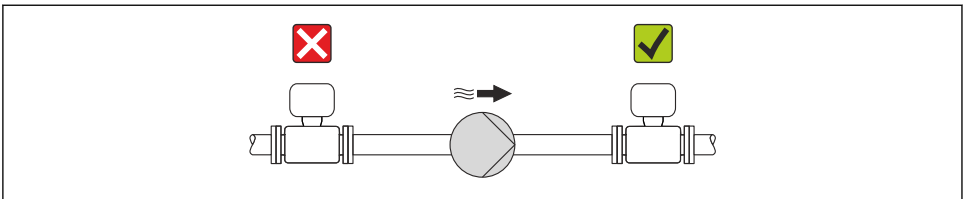

A0015594



Zusätzlich beim Einsatz von Kolben-, Kolbenmembran- oder Schlauchpumpen: Pulsationsdämpfer einsetzen.

Vibrationen

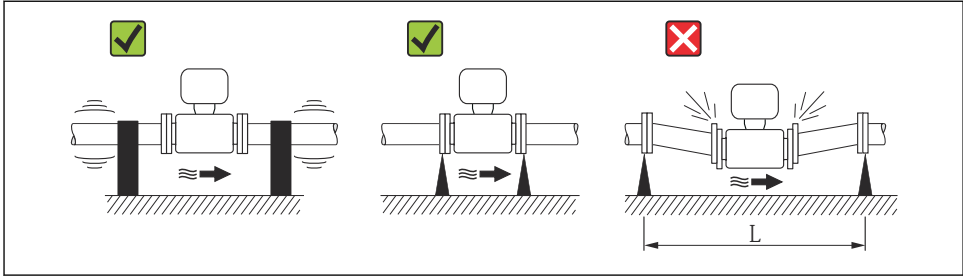

A0016266

4 Maßnahmen zur Vermeidung von Gerätevibrationen ($L > 10\text{ m}$ (33 ft))

Anpassungsstücke

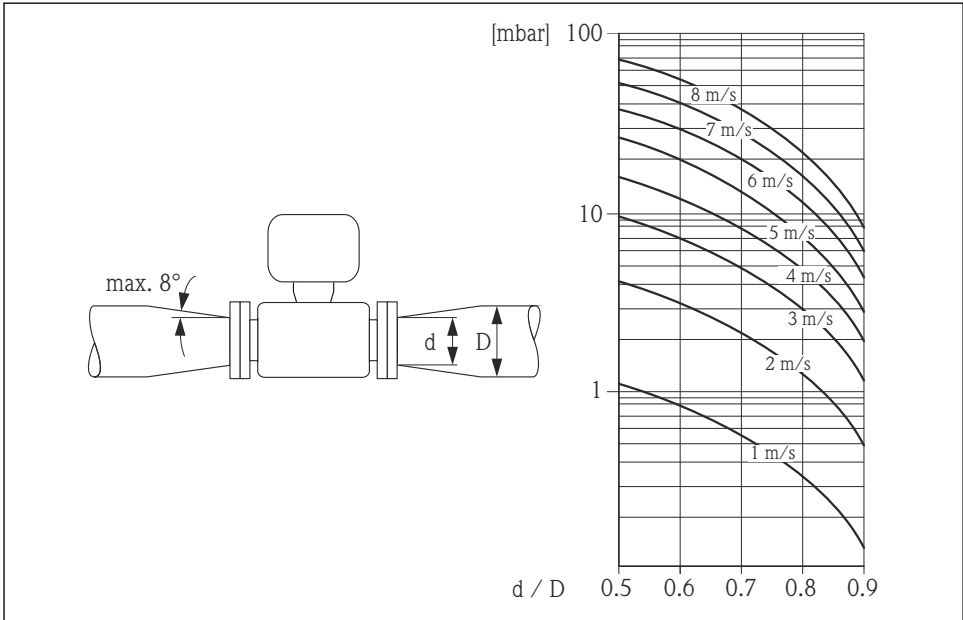

A0016359

6.1.3 Spezielle Montagehinweise

Displayschutz

- Um den bestellbaren Displayschutz problemlos öffnen zu können, Mindestabstand nach oben hin einhalten: 350 mm (13,8 in)

6.2 Messgerät montieren

6.2.1 Benötigtes Werkzeug

Für Messumformer

- Für das Drehen des Messumformergehäuses: Gabelschlüssel 8 mm
- Für das Öffnen der Sicherungskralen: Innensechskantschlüssel 3 mm

Für Messaufnehmer

Für Flansche und andere Prozessanschlüsse:

- Schrauben, Muttern, Dichtungen etc. sind nicht im Lieferumfang enthalten und müssen bauseits bereitgestellt werden
- Entsprechendes Montagewerkzeug

6.2.2 Messgerät vorbereiten

1. Sämtliche Reste der Transportverpackung entfernen.
2. Vorhandene Schutzscheiben oder Schutzkappen vom Messaufnehmer entfernen.
3. Aufkleber auf dem Elektronikraumdeckel entfernen.

6.2.3 Messaufnehmer montieren

WARNUNG

Gefahr durch mangelnde Prozessdichtheit!

- ▶ Darauf achten, dass der Innendurchmesser der Dichtungen gleich oder größer ist als derjenige von Prozessanschluss und Rohrleitung.
- ▶ Darauf achten, dass die Dichtungen unbeschädigt und sauber sind.
- ▶ Dichtungen korrekt befestigen.

1. Sicherstellen, dass die Pfeilrichtung auf dem Messaufnehmer mit der Durchflussrichtung des Messstoffs übereinstimmt.
2. Um die Einhaltung der Gerätespezifikation sicherzustellen: Messgerät zwischen die Rohrleitungsflansche zentriert in die Messstrecke einbauen.
3. Messgerät so einbauen oder Messumformergehäuse drehen, dass die Kabeleinführungen nicht nach oben weisen.

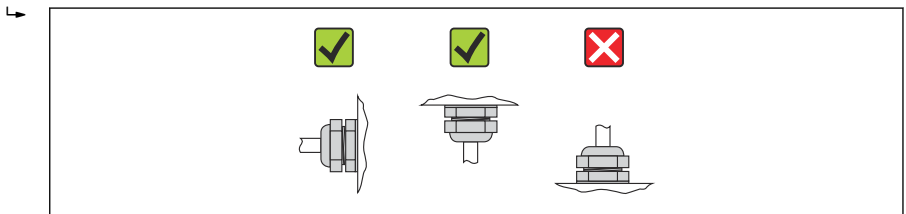

A0013964

Der Messaufnehmer wird, gemäß den Bestellangaben, mit oder ohne montierte Prozessanschlüsse ausgeliefert. Montierte Prozessanschlüsse sind mit 4 oder 6 Sechskantschrauben am Messaufnehmer festgeschraubt.

i Je nach Applikation und Rohrleitungslänge ist der Messaufnehmer gegebenenfalls abzustützen oder zusätzlich zu befestigen. Speziell bei der Verwendung von Prozessanschlüssen aus Kunststoff ist eine Befestigung des Messwertaufnehmers zwingend notwendig. Ein entsprechendes Wandmontageset kann bei Endress+Hauser als Zubehörteil separat bestellt werden .

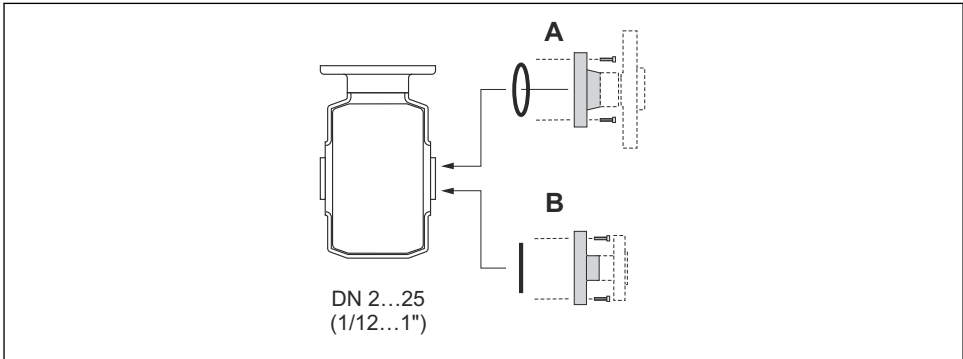

5 Dichtungen Prozessanschlüsse

A Prozessanschlüsse mit O-Ring-Dichtung

B Prozessanschlüsse mit aseptischer Formdichtung

Einschweißen des Messaufnehmers in die Rohrleitung (Schweißstutzen)

⚠ WARNUNG

Zerstörungsgefahr der Messelektronik!

► Darauf achten, dass die Erdung der Schweißanlage nicht über den Messaufnehmer oder Messumformer erfolgt.

1. Messaufnehmer mit einigen Schweißpunkten in der Rohrleitung befestigen. Eine dazu geeignete Einschweißhilfe kann als Zubehörteil separat bestellt werden .
2. Schrauben am Prozessanschlussflansch lösen und Messaufnehmer inkl. Dichtung aus der Rohrleitung entfernen.
3. Prozessanschluss in die Leitung einschweißen.

4. Messaufnehmer wieder in die Rohrleitung montieren. Dabei auf die Sauberkeit und die richtige Lage der Dichtung achten.



- Bei sachgemäßem Schweißen mit dünnwandigen Lebensmittelrohren wird die Dichtung auch im montierten Zustand nicht durch Hitze beschädigt. Es empfiehlt sich trotzdem, Messaufnehmer und Dichtung zu demontieren.
- Für die Demontage muss die Rohrleitung insgesamt ca. 8 mm (0,31 in) geöffnet werden können.

Reinigung mit Molchen

Bei der Reinigung mit Molchen sind unbedingt die Innendurchmesser von Messrohr und Prozessanschluss zu beachten. Alle Abmessungen und Einbaulängen des Messaufnehmers und -umformers finden Sie in der separaten Dokumentation "Technische Information".

Dichtungen montieren



Bildung einer elektrisch leitenden Schicht auf der Messrohr-Innenseite möglich!

Kurzschlussgefahr des Messsignals.

- ▶ Keine elektrisch leitenden Dichtungsmassen wie Graphit verwenden.

Bei der Montage von Dichtungen folgende Punkte beachten:

- Montierte Dichtungen nicht in den Rohrleitungsquerschnitt hineinragen lassen.
- Bei metallischen Prozessanschlüssen sind die Schrauben fest anzuziehen. Der Prozessanschluss bildet mit dem Messaufnehmer eine metallische Verbindung, so dass ein definiertes Verpressen der Dichtung gewährleistet ist.
- Bei Prozessanschlüssen aus Kunststoff sind die max. Schrauben-Anziedrehmomente für geschmierte Gewinde zu beachten: 7 Nm (5,2 lbf ft). Bei Kunststoff-Flanschen ist zwischen Anschluss und Gegenflansch immer eine Dichtung einzusetzen.
- Bei Messrohrauskleidung "PFA": Zusätzliche Dichtungen **immer** erforderlich.
- Die Dichtungen sollten je nach Applikation periodisch ausgetauscht werden, insbesondere bei der Benutzung von Formdichtungen (aseptische Ausführung)! Die Zeitspanne zwischen den Auswechslungen ist von der Häufigkeit der Reinigungszyklen sowie von den Messstoff- und Reinigungstemperaturen abhängig. Ersatzdichtungen können als Zubehörteil nachbestellt werden .

Erdungsringe montieren (DN 2...25 (1/12...1"))



Informationen zum Potenzialausgleich beachten →  31.

Bei Prozessanschlüssen aus Kunststoff (z.B. Flansch- oder Klebemuffenanschlüsse) ist der Potenzialausgleich zwischen Messaufnehmer/Messstoff über zusätzliche Erdungsringe sicher-

zustellen. Ein Fehlen von Erdungsringen kann die Messgenauigkeit beeinflussen oder zur Zerstörung des Messaufnehmers durch elektrochemischen Abbau der Elektroden führen.



- Je nach Bestelloption werden bei Prozessanschlüssen anstelle von Erdungsringen entsprechende Kunststoffscheiben eingesetzt. Diese Kunststoffscheiben dienen nur als "Platzhalter" und besitzen keinerlei Potenzialausgleichsfunktion. Sie übernehmen zudem eine entscheidende Dichtungsfunktion an der Schnittstelle Messaufnehmer/ Prozessanschluss. Bei Prozessanschlüssen ohne metallische Erdungsringe dürfen diese Kunststoffscheiben/Dichtungen deshalb nicht entfernt werden oder diese sind immer zu montieren!
- Erdungsringe können bei Endress+Hauser als Zubehörteil separat bestellt werden. Bei der Bestellung darauf achten, dass die Erdungsringe kompatibel zum Elektrodenwerkstoff sind. Ansonsten besteht die Gefahr, dass die Elektroden durch elektrochemische Korrosion zerstört werden!
- Erdungsringe, inkl. Dichtungen, werden innerhalb der Prozessanschlüsse montiert. Die Einbaulänge wird dadurch nicht beeinflusst.

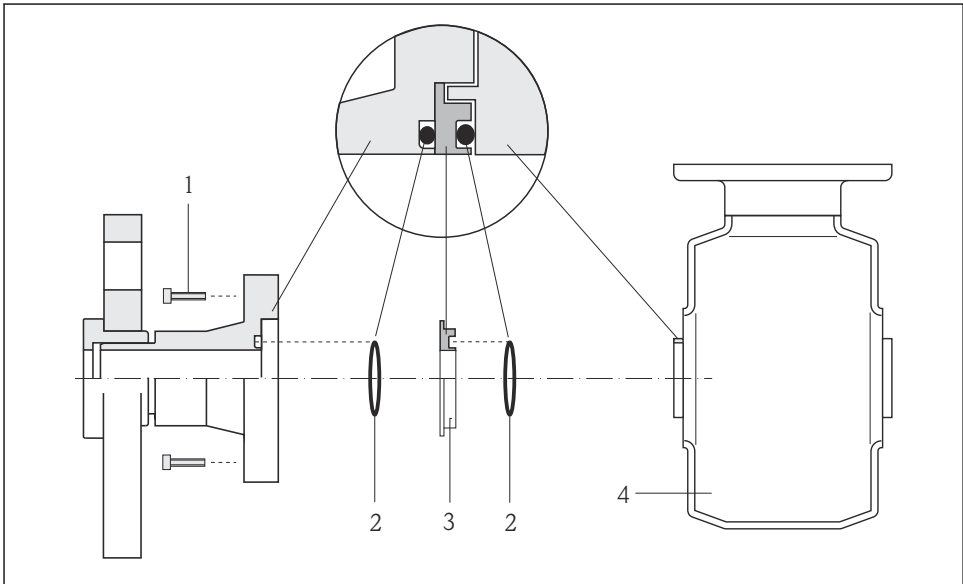

A0002651

6 Einbau von Erdungsringen

- 1 Sechskantschrauben Prozessanschluss
- 2 O-Ring-Dichtungen
- 3 Erdungsring bzw. Kunststoffscheibe (Platzhalter)
- 4 Messaufnehmer

1. 4 oder 6 Sechskantschrauben (1) lösen und Prozessanschluss vom Messaufnehmer (4) entfernen.

2. Kunststoffscheibe (3) inklusive den beiden O-Ring-Dichtungen (2) vom Prozessanschluss entfernen.
3. Erste O-Ring-Dichtung (2) wieder in die Nut des Prozessanschlusses legen.
4. Metallischen Erdungsring (3) wie abgebildet in den Prozessanschluss platzieren.
5. Zweite O-Ring-Dichtung (2) in die Nut des Erdungsringes einlegen.
6. Prozessanschluss wieder auf den Messaufnehmer montieren. Dabei unbedingt die max. Schrauben-Anziehdrehmomente für geschmierte Gewinde beachten: 7 Nm (5,2 lbf ft)

6.2.4 Messumformergehäuse drehen

Um den Zugang zum Anschlussraum oder Anzeigemodul zu erleichtern kann das Messumformergehäuse gedreht werden.

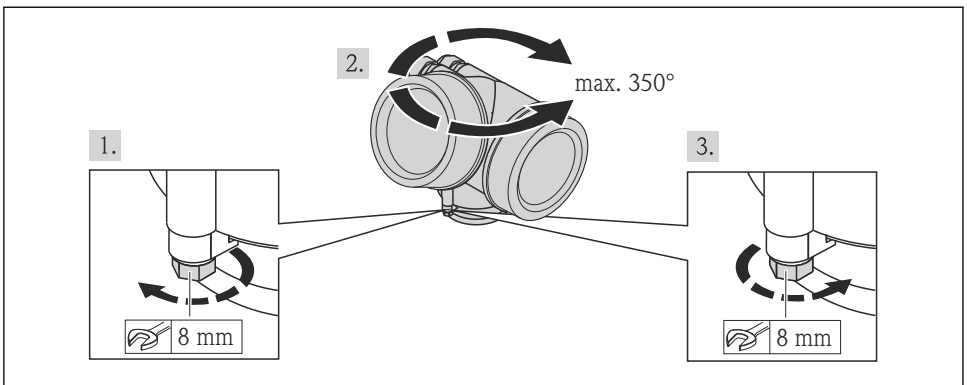

A0013713

6.2.5 Anzeigemodul drehen

Um die Ablesbar- und Bedienbarkeit zu erleichtern kann das Anzeigemodul gedreht werden.

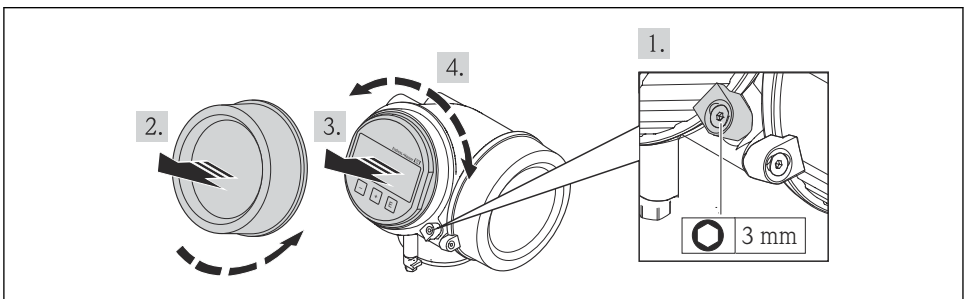

A0013905

6.3 Montagekontrolle

Ist das Messgerät unbeschädigt (Sichtkontrolle)?	<input type="checkbox"/>
Erfüllt das Messgerät die Messstellenspezifikationen? Zum Beispiel: <ul style="list-style-type: none"> ▪ Prozesstemperatur ▪ Prozessdruck (siehe Dokument "Technische Information, Kapitel "Druck-Temperatur-Kurven", auf der mitgelieferten CD-ROM) ▪ Umgebungstemperatur ▪ Messbereich 	<input type="checkbox"/>
Wurde die richtige Einbaulage für den Messaufnehmer gewählt ? <ul style="list-style-type: none"> ▪ Gemäß Messaufnehmertyp ▪ Gemäß Messstofftemperatur ▪ Gemäß Messstoffeigenschaften (ausgasend, feststoffbeladen) 	<input type="checkbox"/>
Stimmt die Pfeilrichtung auf dem Messaufnehmer-Typenschild mit der tatsächlichen Messstoff-Fließrichtung in der Rohrleitung überein ?	<input type="checkbox"/>
Sind Messstellenkennzeichnung und Beschriftung korrekt (Sichtkontrolle)?	<input type="checkbox"/>
Ist das Gerät gegen Niederschlag und direkte Sonneneinstrahlung ausreichend geschützt?	<input type="checkbox"/>
Sind die Befestigungsschrauben mit dem korrekten Anziehdrehmoment angezogen?	<input type="checkbox"/>

7 Elektrischer Anschluss



Das Messgerät besitzt keine interne Trennvorrichtung. Ordnen Sie deshalb dem Messgerät einen Schalter oder Leistungsschalter zu, mit welchem die Versorgungsleitung leicht vom Netz getrennt werden kann.

7.1 Anschlussbedingungen

7.1.1 Benötigtes Werkzeug

- Für Kabeleinführungen: Entsprechendes Werkzeug verwenden
- Für Sicherungskralle: Innensechskantschlüssel 3 mm
- Abisolierzange
- Bei Verwendung von Litzenkabeln: Quetschzange für Aderendhülse
- Zum Kabelentfernen aus Klemmstelle: Schlitzschraubendreher ≤ 3 mm (0,12 in)

7.1.2 Anforderungen an Anschlusskabel

Die kundenseitig bereitgestellten Anschlusskabel müssen die folgenden Anforderungen erfüllen.

Elektrische Sicherheit

Gemäß national gültiger Vorschriften.

Zulässiger Temperaturbereich

- -40°C (-40°F)... $+80^{\circ}\text{C}$ ($+176^{\circ}\text{F}$)
- Mindestanforderung: Kabel-Temperaturbereich \geq Umgebungstemperatur + 20 K

Signalkabel

Stromausgang

Bei 4-20 mA HART: Abgeschirmtes Kabel empfohlen. Erdungskonzept der Anlage beachten.

Impuls-/Frequenz-/Schaltausgang

Normales Installationskabel ausreichend.

FOUNDATION Fieldbus

Verdrilltes, abgeschirmtes Zweiaaderkabel.



Für weitere Hinweise zur Planung und Installation von FOUNDATION Fieldbus Netzwerken:

- Betriebsanleitung "FOUNDATION Fieldbus Overview" (BA00013S)
- FOUNDATION Fieldbus-Richtlinie
- IEC 61158-2 (MBP)

PROFIBUS PA

Verdrilltes, abgeschirmtes Zweiaaderkabel. Empfohlen wird Kabeltyp A.



Für weitere Hinweise zur Planung und Installation von PROFIBUS PA Netzwerken:

- Betriebsanleitung "PROFIBUS DP/PA: Leitfaden zur Projektierung und Inbetriebnahme" (BA00034S)
- PNO-Richtlinie 2.092 "PROFIBUS PA User and Installation Guideline"
- IEC 61158-2 (MBP)

Kabeldurchmesser

- Mitausgelieferte Kabelverschraubungen:
M20 × 1,5 mit Kabel ϕ 6 ... 12 mm (0,24 ... 0,47 in)
- Steckbare Federkraftklemmen bei Geräteausführung ohne integrierten Überspannungsschutz: Aderquerschnitte 0,5 ... 2,5 mm² (20 ... 14 AWG)
- Schraubklemmen bei Geräteausführung mit integriertem Überspannungsschutz: Aderquerschnitte 0,2 ... 2,5 mm² (24 ... 14 AWG)

7.1.3 Klemmenbelegung

Messumformer

Anschlussvarianten

<p style="text-align: center;">A0013570</p>	<p style="text-align: center;">A0018161</p>
<p><i>Maximale Anzahl an Klemmen, ohne integrierten Überspannungsschutz</i></p>	<p><i>Maximale Anzahl an Klemmen, mit integriertem Überspannungsschutz</i></p>
<p>1 Ausgang 1 (passiv): Versorgungsspannung und Signalübertragung 2 Ausgang 2 (passiv): Versorgungsspannung und Signalübertragung 3 Erdungsklemme für Kabelschirm</p>	

Bestellmerkmal "Ausgang"	Klemmennummern			
	Ausgang 1		Ausgang 2	
	1 (+)	2 (-)	3 (+)	4 (-)
Option A	4-20 mA HART (passiv)		-	
Option B ¹⁾	4-20 mA HART (passiv)		Impuls-/Frequenz-/Schaltausgang (passiv)	
Option E ^{1) 2)}	FOUNDATION Fieldbus		Impuls-/Frequenz-/Schaltausgang (passiv)	
Option G ^{1) 3)}	PROFIBUS PA		Impuls-/Frequenz-/Schaltausgang (passiv)	

- 1) Ausgang 1 muss immer verwendet werden; Ausgang 2 ist optional.
- 2) FOUNDATION Fieldbus mit integriertem Verpolungsschutz.
- 3) PROFIBUS PA mit integriertem Verpolungsschutz.

7.1.4 Pinbelegung Gerätestecker

PROFIBUS PA

Gerätestecker für Signalübertragung (geräteseitig)

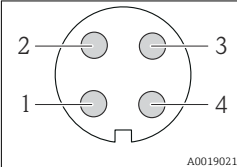
 A0019021	Pin	Belegung		Codierung	Stecker/Buchse
	1	+	PROFIBUS PA +		A
2	-	Erdung			
3	-	PROFIBUS PA -			
4		nicht belegt			

FOUNDATION Fieldbus

Gerätestecker für Signalübertragung (geräteseitig)

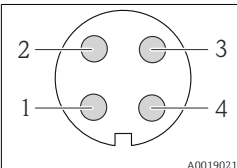
 A0019021	Pin	Belegung		Codierung	Stecker/Buchse
	1	+	Signal +		A
2	-	Signal -			
3		nicht belegt			
4		Erdung			

7.1.5 Schirmung und Erdung

PROFIBUS PA und FOUNDATION Fieldbus

Eine optimale elektromagnetische Verträglichkeit (EMV) des Feldbussystems ist nur dann gewährleistet, wenn Systemkomponenten und insbesondere Leitungen abgeschirmt sind und die Abschirmung eine möglichst lückenlose Hülle bildet. Ideal ist ein Schirmabdeckungsgrad von 90%.

- Für eine optimale EMV-Schutzwirkung ist die Schirmung so oft wie möglich mit der Bezugs-erde zu verbinden.
- Aus Gründen des Explosionsschutzes sollte jedoch auf die Erdung verzichtet werden.

Um beiden Anforderungen gerecht zu werden, lässt das Feldbussystem grundsätzlich drei verschiedene Varianten der Schirmung zu:

- Beidseitige Schirmung.
- Einseitige Schirmung auf der speisenden Seite mit kapazitivem Abschluss am Feldgerät.
- Einseitige Schirmung auf der speisenden Seite.

Erfahrungen zeigen, dass in den meisten Fällen bei Installationen mit einseitiger Schirmung auf der speisenden Seite (ohne kapazitivem Abschluss am Feldgerät) die besten Ergebnisse hinsichtlich der EMV erzielt werden. Voraussetzung für einen uneingeschränkten Betrieb bei vorhandenen EMV-Störungen sind entsprechende Maßnahmen der Eingangsbeschaltung. Diese Maßnahmen wurden bei diesem Gerät berücksichtigt. Damit ist ein Betrieb bei Störgrößen gemäß NAMUR NE21 sichergestellt.

Bei der Installation sind gegebenenfalls nationale Installationsvorschriften und Richtlinien zu beachten!

Bei großen Potenzialunterschieden zwischen den einzelnen Erdungspunkten wird nur ein Punkt der Schirmung direkt mit der Bezugs Erde verbunden. In Anlagen ohne Potentialausgleich sollten Kabelschirme von Felddbusystemen deshalb nur einseitig geerdet werden, beispielsweise am Felddbusseisegerät oder an Sicherheitsbarrieren.

HINWEIS

In Anlagen ohne Potentialausgleich: Mehrfache Erdung des Kabelschirms verursacht netzfrequente Ausgleichströme!

Beschädigung des Kabelschirms der Busleitung.

- Kabelschirm der Busleitung nur einseitig mit der Ortserde oder dem Schutzleiter erden. Den nicht angeschlossenen Schirm isolieren.

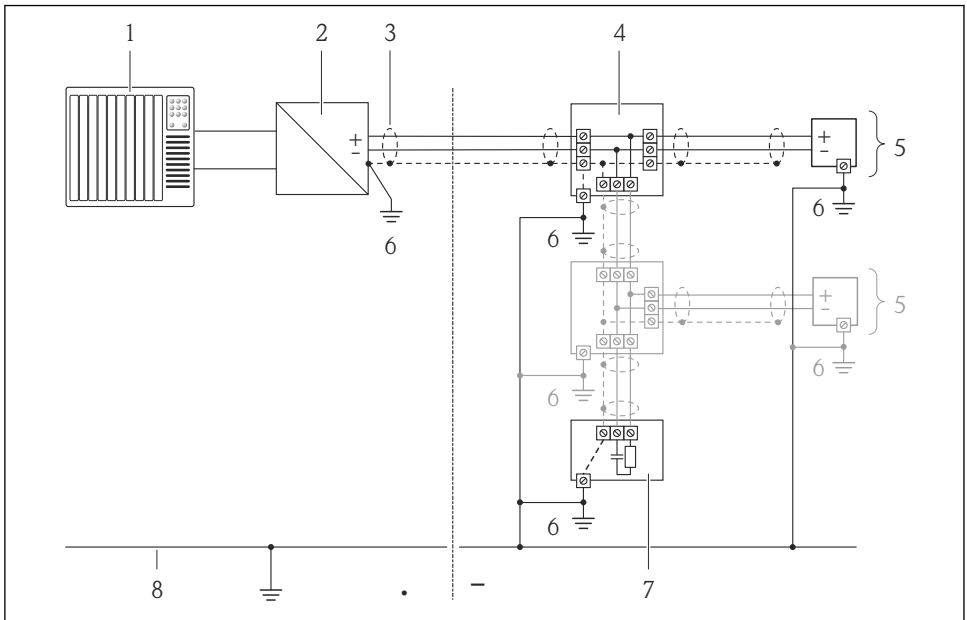

A0019004

- 1 Automatisierungsgerät (z.B. SPS)
- 2 Segmentkoppler PROFIBUS DP/PA bzw. Power Conditioner (FOUNDATION Fieldbus)
- 3 Kabelschirm
- 4 T-Verteiler
- 5 Messgerät
- 6 Lokale Erdung
- 7 Busabschluss (Terminator)
- 8 Potentialausgleichsleiter

7.1.6 Anforderungen an Speisegerät

Versorgungsspannung

Messumformer

Bestellmerkmal "Ausgang"	Minimale Klemmenspannung	Maximale Klemmenspannung
Option A ¹⁾ 2): 4-20 mA HART	<ul style="list-style-type: none"> ■ Bei 4 mA: \geq DC 18 V ■ Bei 20 mA: \geq DC 14 V 	DC 35 V
Option B ¹⁾ 2): 4-20 mA HART, Impuls-/ Frequenz-/ Schaltausgang	<ul style="list-style-type: none"> ■ Bei 4 mA: \geq DC 18 V ■ Bei 20 mA: \geq DC 14 V 	DC 35 V
Option E ³⁾ : FOUNDATION Fieldbus, Impuls-/ Frequenz-/Schaltausgang	\geq DC 9 V	DC 32 V
Option G ³⁾ : PROFIBUS PA, Impuls-/Frequenz-/Schaltausgang	\geq DC 9 V	DC 32 V

- 1) Externe Versorgungsspannung des Speisegeräts mit Bürde.
- 2) Bei Geräteausführung mit Vor-Ort-Anzeige SDO3: Bei Verwendung der Hintergrundbeleuchtung muss die Klemmenspannung um DC 2 V erhöht werden.
- 3) Bei Geräteausführung mit Vor-Ort-Anzeige SDO3: Bei Verwendung der Hintergrundbeleuchtung muss die Klemmenspannung um DC 0,5 V erhöht werden.

Bürde

Bürde beim Stromausgang: 0 ... 500 Ω , abhängig von der externen Versorgungsspannung des Speisegeräts

Berechnung der maximalen Bürde

Um eine ausreichende Klemmenspannung am Gerät sicherzustellen, muss abhängig von der Versorgungsspannung des Speisegeräts (U_S) die maximale Bürde (R_B) inklusive Leitungswiderstand eingehalten werden. Dabei minimale Klemmenspannung beachten

- Für $U_S = 18 \dots 18,9$ V: $R_B \leq (U_S - 18$ V): 0,0036 A
- Für $U_S = 18,9 \dots 24,5$ V: $R_B \leq (U_S - 13,5$ V): 0,022 A
- Für $U_S = 24,5 \dots 30$ V: $R_B \leq 500$ Ω

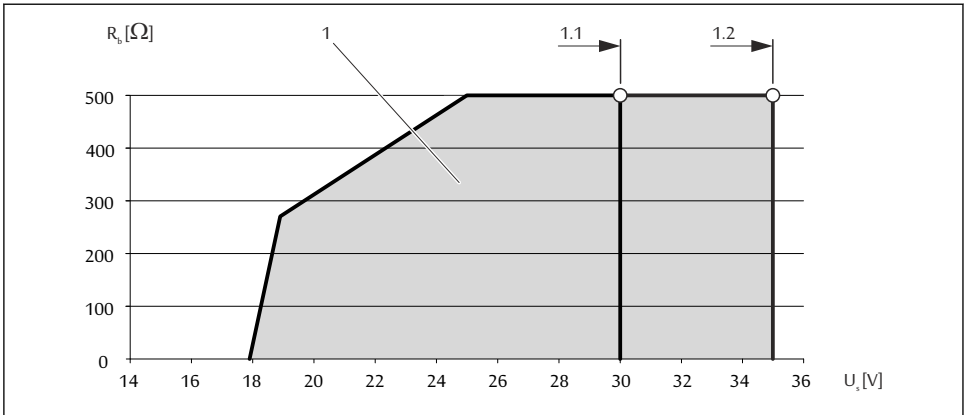

A0013563

1 Betriebsbereich

- 1.1 Für Bestellmerkmal "Ausgang", Option A "4-20 mA HART"/Option B "4-20 mA HART, Impuls-/Frequenz-/Schaltausgang" mit Ex i
- 1.2 Für Bestellmerkmal "Ausgang", Option A "4-20 mA HART"/Option B "4-20 mA HART, Impuls-/Frequenz-/Schaltausgang" mit Nicht-Ex und Ex d

Rechenbeispiel

Versorgungsspannung des Speisegeräts: $U_S = 19$ V

Maximale Bürde: $R_B \leq (19 \text{ V} - 13,5 \text{ V}) : 0,022 \text{ A} = 250 \Omega$

7.1.7 Messgerät vorbereiten

1. Wenn vorhanden: Blindstopfen entfernen.

2. **HINWEIS**

Mangelnde Gehäusedichtheit!

Aufheben der Funktionstüchtigkeit des Messgeräts möglich.

- ▶ Passende, der Schutzart entsprechende Kabelverschraubungen verwenden.

Wenn Messgerät ohne Kabelverschraubungen ausgeliefert wird:

Passende Kabelverschraubung für entsprechendes Anschlusskabel bereitstellen .

3. Wenn Messgerät mit Kabelverschraubungen ausgeliefert wird:

Kabelspezifikation beachten .

7.2 Messgerät anschließen

HINWEIS

Einschränkung der elektrischen Sicherheit durch falschen Anschluss!

- ▶ Elektrische Anschlussarbeiten nur von entsprechend ausgebildetem Fachpersonal ausführen lassen.
- ▶ National gültige Installationsvorschriften beachten.
- ▶ Die örtlichen Arbeitsschutzvorschriften einhalten.
- ▶ Bei Einsatz im explosionsgefährdeten Bereich: Hinweise in der gerätespezifischen Ex-Dokumentation beachten.

7.2.1 Messumformer anschließen

Der Anschluss des Messumformers ist von folgenden Bestellmerkmalen abhängig:

Anschlussvariante: Anschlussklemmen oder Gerätestecker

Anschluss über Anschlussklemmen

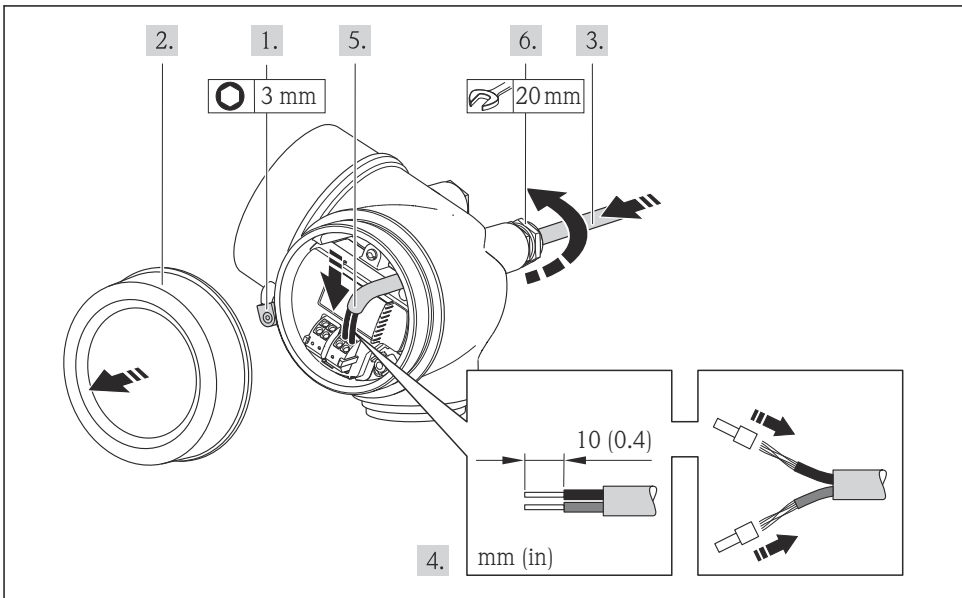

A0013836

- ▶ Kabel gemäß Klemmenbelegung anschließen. Für HART-Kommunikation: Bei Anschluss des Kabelschirms an die Erdungsklemme das Erdungskonzept der Anlage beachten.

Anschluss über Gerätestecker

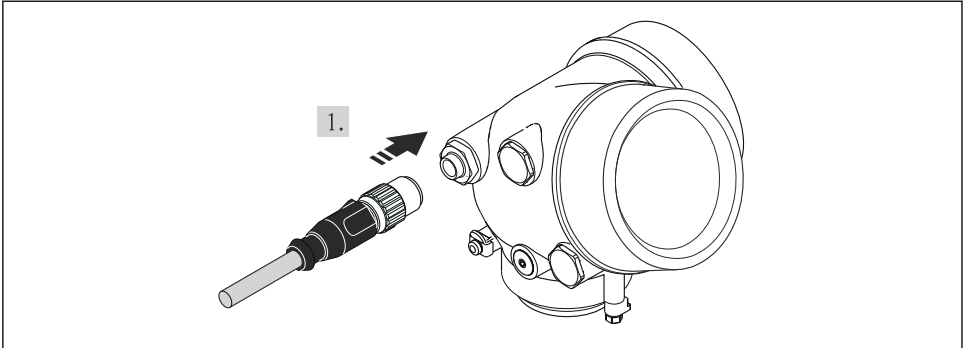

A0019147

- ▶ Gerätestecker einstecken und fest anziehen.

7.2.2 Potenzialausgleich sicherstellen

Anforderungen



Zerstörung der Elektrode kann zum Komplettausfall des Geräts führen!

- ▶ Messstoff und Messaufnehmer auf demselben elektrischen Potenzial
- ▶ Betriebsinterne Erdungskonzepte
- ▶ Material und Erdung der Rohrleitung



Bei einem Gerät für den explosionsgefährdeten Bereich: Hinweise in der Ex-Dokumentation (XA) beachten.

Anschlussbeispiel Standardfall

Prozessanschlüsse aus Metall

Der Potenzialausgleich erfolgt in der Regel über die metallischen, messstoffberührenden Prozessanschlüsse, welche direkt auf den Messaufnehmer montiert sind. Damit entfällt in der Regel der Einsatz von weiteren Potenzialausgleichs-Maßnahmen.

Anschlussbeispiele Sonderfälle



Detaillierte Angaben zu den Sonderfällen: Betriebsanleitung zum Gerät.

- Metallische, ungeerdete Rohrleitung ohne Auskleidung
- Kunststoffrohrleitung oder isolierend ausgekleidete Rohrleitung
- Rohrleitung mit Kathodenschutzeinrichtung

7.3 Hardwareeinstellungen

7.3.1 Geräteadresse einstellen

PROFIBUS PA

Die Adresse muss bei einem PROFIBUS DP/PA Gerät immer eingestellt werden. Die gültigen Geräteadressen liegen im Bereich 1...126. In einem PROFIBUS DP/PA Netz kann jede Geräteadresse nur einmal vergeben werden. Bei nicht korrekt eingestellter Geräteadresse wird das Gerät vom Master nicht erkannt. Alle Geräte werden ab Werk mit der Geräteadresse 126 und Software-Adressierung ausgeliefert.

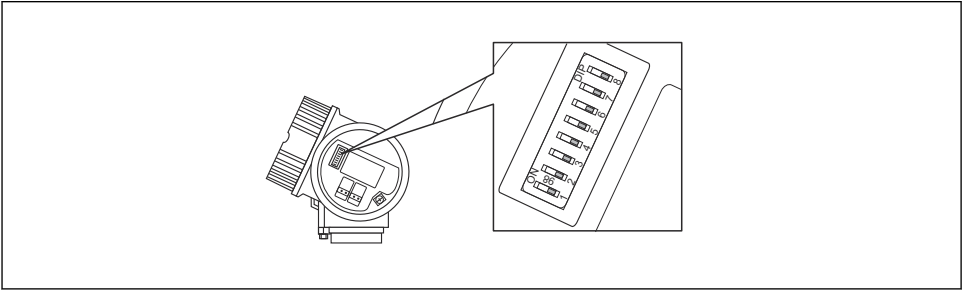

A0015686

7 Adressschalter im Anschlussklemmenraum

Hardware-Adressierung

1. Schalter 8 in Position "OFF" setzen.
2. Adresse mit Schaltern 1 bis 7 gemäß nachfolgender Tabelle einstellen.

Die Änderung der Adresse wird nach 10 Sekunden wirksam. Es erfolgt ein Neustart des Gerätes.

Schalter	1	2	3	4	5	6	7
Wert in Position "ON"	1	2	4	8	16	32	64
Wert in Position "OFF"	0	0	0	0	0	0	0

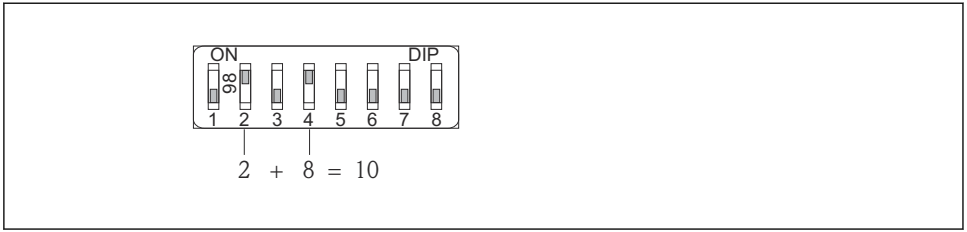

A0015902

- 8 Beispiel für die Hardware-Adressierung; Schalter 8 ist in Position "OFF"; Schalter 1 bis 7 definieren die Adresse.

Software-Adressierung

1. Schalter 8 auf "ON" setzen.
 - ↳ Das Gerät führt automatisch einen Neustart durch und meldet sich mit der aktuellen Adresse (Werkeinstellung: 126).
2. Adresse über das Bedienmenü einstellen: Menü **Setup** → Untermenü **Kommunikation** → Parameter **Geräteadresse**

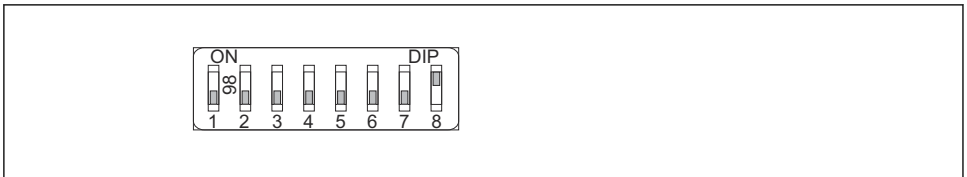

A0015903

- 9 Beispiel für die Software-Adressierung; Schalter 8 ist in Position "ON"; die Adresse wird im Bedienmenü definiert (Menü "Setup" → Untermenü "Kommunikation" → Parameter "Geräteadresse").

7.4 Schutzart sicherstellen

Das Messgerät erfüllt alle Anforderungen gemäß der Schutzart IP66/67, Type 4X enclosure.

Um die Schutzart IP66/67, Type 4X enclosure zu gewährleisten, folgende Schritte nach dem elektrischen Anschluss durchführen:

1. Prüfen, ob die Gehäusedichtungen sauber und richtig eingelegt sind. Gegebenenfalls die Dichtungen trocknen, reinigen oder ersetzen.
2. Sämtliche Gehäuseschrauben und Schraubdeckel fest anziehen.
3. Kabelverschraubungen fest anziehen.

4. Damit auftretende Feuchtigkeit nicht zur Einführung gelangt: Kabel vor der Kabeleinführung eine nach unten hängende Schlaufe bilden ("Wassersack").

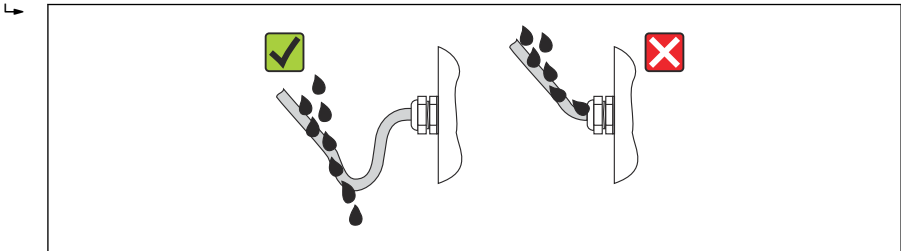

A0013960

5. Für nicht benutzte Kabeleinführungen Blindstopfen einsetzen.

7.5 Anschlusskontrolle

Sind Messgerät und Kabel unbeschädigt (Sichtkontrolle)?	<input type="checkbox"/>
Erfüllen die verwendeten Kabel die Anforderungen ?	<input type="checkbox"/>
Sind die montierten Kabel von Zug entlastet?	<input type="checkbox"/>
Sind alle Kabelverschraubungen montiert, fest angezogen und dicht? Kabelführung mit "Wassersack" → 33?	<input type="checkbox"/>
Je nach Geräteausführung: Sind alle Gerätestecker fest angezogen ?	<input type="checkbox"/>
Stimmt die Versorgungsspannung mit den Angaben auf dem Messumformer-Typenschild überein ?	<input type="checkbox"/>
Ist die Klemmenbelegung korrekt ?	<input type="checkbox"/>
Ist die Klemmenbelegung oder Pinbelegung Gerätestecker korrekt?	<input type="checkbox"/>
Wenn Versorgungsspannung vorhanden: Erscheint eine Anzeige auf dem Anzeigemodul?	<input type="checkbox"/>
Ist der Potenzialausgleich korrekt durchgeführt → 31?	<input type="checkbox"/>
Sind alle Gehäusedeckel montiert und fest angezogen?	<input type="checkbox"/>
Ist die Sicherungskralle fest angezogen?	<input type="checkbox"/>

8 Bedienungsmöglichkeiten

8.1 Aufbau und Funktionsweise des Bedienmenüs

8.1.1 Aufbau des Bedienmenüs

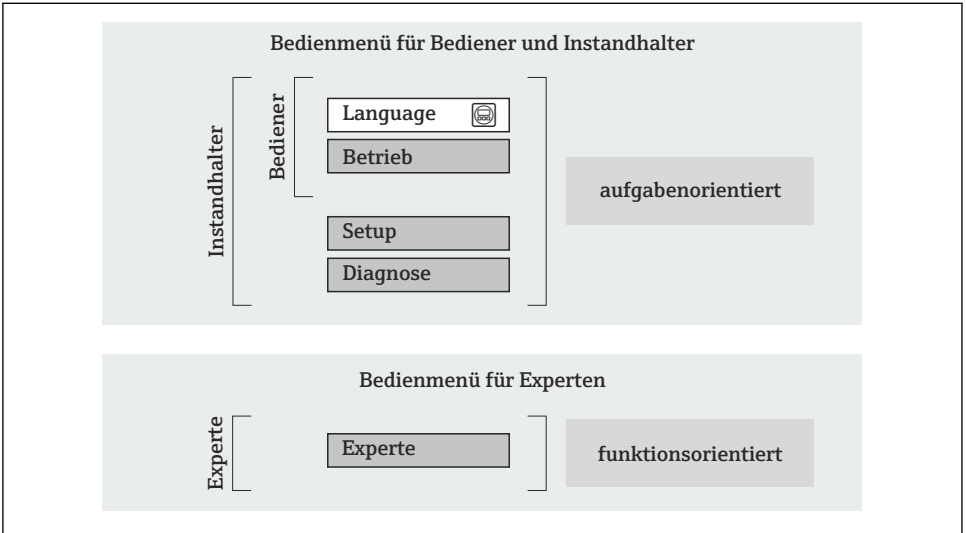

A0014058-DE

 10 Schematischer Aufbau des Bedienmenüs

8.1.2 Bedienphilosophie

Die einzelnen Teile des Bedienmenüs sind bestimmten Anwenderrollen zugeordnet (Bediener, Instandhalter etc.). Zu jeder Anwenderrolle gehören typische Aufgaben innerhalb des Gerätelebenszyklus.



Detaillierte Angaben zur Bedienphilosophie: Betriebsanleitung zum Gerät.

8.2 Zugriff auf Bedienmenü via Vor-Ort-Anzeige

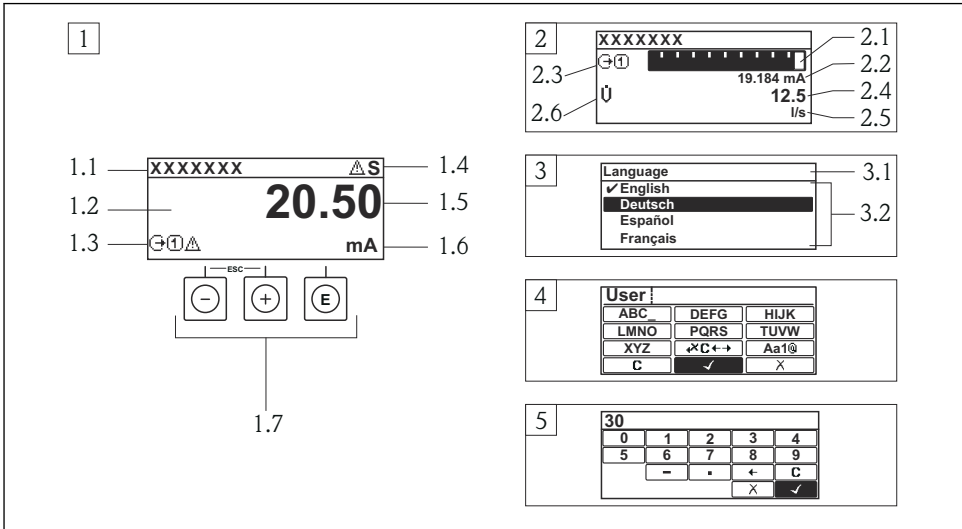





A0014013

- 1 Betriebsanzeige mit Messwertdarstellung "1 Wert groß" (Beispiel)
 - 1.1 Messstellenbezeichnung
 - 1.2 Anzeigebereich für Messwerte (4-zeilig)
 - 1.3 Erläuternde Symbole zum Messwert: Messwerttyp, Messkanalnummer, Symbol für Diagnoseverhalten
 - 1.4 Statusbereich
 - 1.5 Messwert
 - 1.6 Einheit zum Messwert
 - 1.7 Bedienelemente
- 2 Betriebsanzeige mit Messwertdarstellung "1 Bargraph + 1 Wert" (Beispiel)
 - 2.1 Bargraphdarstellung für Messwert 1
 - 2.2 Messwert 1 mit Einheit
 - 2.3 Erläuternde Symbole zu Messwert 1: Messwerttyp, Messkanalnummer
 - 2.4 Messwert 2
 - 2.5 Einheit für Messwert 2
 - 2.6 Erläuternde Symbole zu Messwert 2: Messwerttyp, Messkanalnummer
- 3 Navigieransicht: Auswahlliste eines Parameters
 - 3.1 Navigationspfad und Statusbereich
 - 3.2 Anzeigebereich für die Navigation: ✓ bezeichnet den aktuellen Parameterwert
- 4 Editieransicht: Texteditor mit Eingabemaske
- 5 Editieransicht: Zahleneditor mit Eingabemaske











8.2.1 Betriebsanzeige

Statusbereich

Im Statusbereich der Betriebsanzeige erscheinen rechts oben folgende Symbole:

- Statussignale
 - **F**: Ausfall
 - **C**: Funktionskontrolle
 - **S**: Außerhalb der Spezifikation
 - **M**: Wartungsbedarf
- Diagnoseverhalten
 - : Alarm
 - : Warnung
- : Verriegelung (Das Gerät ist über die Hardware verriegelt)
- : Kommunikation (Kommunikation via Fernbedienung ist aktiv)

Anzeigebereich

- Messgrößen (abhängig von Geräteausführung), z.B.:
 - : Volumenfluss
 - : Massefluss
 - : Dichte
 - **G**: Leitfähigkeit
 - : Temperatur
- : Summenzähler (Die Messkanalnummer zeigt an, welcher Summenzähler dargestellt wird)
- : Ausgang (Die Messkanalnummer zeigt an, welcher Ausgang dargestellt wird)
- : Eingang
-  ... : Messkanalnummer (bei mehreren Kanäle desselben Messgrößentyps)
- Diagnoseverhalten (bei einem Diagnoseereignis, das die angezeigte Messgröße betrifft)
 - : Alarm
 - : Warnung

8.2.2 Navigieransicht

Statusbereich

Im Statusbereich der Navigieransicht rechts oben erscheint:

- Im Untermenü
 - Der Direktzugriffscod auf den annavigierten Parameter (z.B. 0022-1)
 - Wenn ein Diagnoseereignis vorliegt: Diagnoseverhalten und Statussignal
- Im Wizard
 - Wenn ein Diagnoseereignis vorliegt: Diagnoseverhalten und Statussignal

Anzeigebereich

- Anzeigesymbole für Menüs
 - : Betrieb
 - : Setup
 - : Diagnose
 - : Experte
- : Untermenüs
- : Wizards
- : Parameter innerhalb eines Wizard
- : Parameter verriegelt

8.2.3 Editieransicht

Eingabemaske

Bediensymbole im Zahleneditor

Taste	Bedeutung	Taste	Bedeutung
	Bestätigt Auswahl.		Verschiebt die Eingabeposition um eine Stelle nach links.
	Beendet Eingabe ohne die Änderungen zu übernehmen.		Fügt Dezimaltrennzeichen an der Eingabeposition ein.
	Fügt Minuszeichen an der Eingabeposition ein.		Löscht alle eingegebenen Zeichen.

Bediensymbole im Texteditor

Taste	Bedeutung	Taste	Bedeutung
	Bestätigt Auswahl.		Wechselt in die Auswahl der Korrekturwerkzeuge.
	Beendet Eingabe ohne die Änderungen zu übernehmen.		Löscht alle eingegebenen Zeichen.
	Umschalten <ul style="list-style-type: none"> ■ Zwischen Groß- und Kleinbuchstaben ■ Für die Eingabe von Zahlen ■ Für die Eingabe von Sonderzeichen 		

Textkorrektur-Symbole unter

Taste	Bedeutung	Taste	Bedeutung
	Löscht alle eingegebenen Zeichen.		Verschiebt die Eingabeposition um eine Stelle nach links.
	Verschiebt die Eingabeposition um eine Stelle nach rechts.		Löscht ein Zeichen links neben der Eingabeposition.

8.2.4 Bedienelemente

Tasten und Bedeutung
<p> Minus-Taste</p> <ul style="list-style-type: none"> ▪ Bei Menü, Untermenü: Bewegt in einer Auswahlliste den Markierungsbalken nach oben. ▪ Bei Wizard: Bestätigt den Parameterwert und geht zum vorherigen Parameter. ▪ Bei Text- und Zahleneditor: Bewegt in der Eingabemaske den Markierungsbalken nach links (rückwärts).
<p> Plus-Taste</p> <ul style="list-style-type: none"> ▪ Bei Menü, Untermenü: Bewegt in einer Auswahlliste den Markierungsbalken nach unten. ▪ Bei Wizard: Bestätigt den Parameterwert und geht zum nächsten Parameter. ▪ Bei Text- und Zahleneditor: Bewegt in der Eingabemaske den Markierungsbalken nach rechts (vorwärts).
<p> Enter-Taste</p> <p><i>Bei Betriebsanzeige</i></p> <ul style="list-style-type: none"> ▪ Kurzer Tastendruck: Öffnet das Bedienmenü. ▪ Tastendruck von 2 s: Öffnet das Kontextmenü. <p><i>Bei Menü, Untermenü</i></p> <ul style="list-style-type: none"> ▪ Kurzer Tastendruck: <ul style="list-style-type: none"> ▪ Öffnet das markierte Menü, Untermenü oder Parameter. ▪ Startet den Wizard. ▪ Wenn Hilfetext geöffnet: Schließt den Hilfetext des Parameters. ▪ Tastendruck von 2 s bei Parameter: Wenn vorhanden: Öffnet den Hilfetext zur Funktion des Parameters. <p><i>Bei Wizard:</i> Öffnet die Editieransicht des Parameters.</p> <p><i>Bei Text- und Zahleneditor:</i></p> <ul style="list-style-type: none"> ▪ Kurzer Tastendruck: <ul style="list-style-type: none"> ▪ Öffnet die gewählte Gruppe. ▪ Führt die gewählte Aktion aus. ▪ Tastendruck von 2 s: Bestätigt den editierten Parameterwert.
<p> +  Escape-Tastenkombination (Tasten gleichzeitig drücken)</p> <p><i>Bei Menü, Untermenü</i></p> <ul style="list-style-type: none"> ▪ Kurzer Tastendruck: <ul style="list-style-type: none"> ▪ Verlässt die aktuelle Menüebene und führt zur nächst höheren Ebene. ▪ Wenn Hilfetext geöffnet: Schließt den Hilfetext des Parameters. ▪ Tastendruck von 2 s bei Parameter: Rücksprung in die Betriebsanzeige ("Home-Position"). <p><i>Bei Wizard:</i> Verlässt den Wizard und führt zur nächst höheren Ebene.</p> <p><i>Bei Text- und Zahleneditor:</i> Schließt den Text- oder Zahleneditor ohne Änderungen zu übernehmen.</p>
<p> +  Minus/Enter-Tastenkombination (Tasten gleichzeitig drücken)</p> <p>Verringert den Kontrast (heller einstellen).</p>
<p> +  Plus/Enter-Tastenkombination (Tasten gleichzeitig drücken und gedrückt halten)</p> <p>Erhöht den Kontrast (dunkler einstellen).</p>
<p> +  +  Minus/Plus/Enter-Tastenkombination (Tasten gleichzeitig drücken)</p> <p><i>Bei Betriebsanzeige:</i> Schaltet die Tastenverriegelung ein oder aus (nur Anzeigemodul SD02).</p>

8.2.5 Weitergehende Informationen

-  Weitergehende Informationen zu folgenden Themen: Betriebsanleitung zum Gerät
- Hilfetext aufrufen
 - Anwenderrollen und ihre Zugriffsrechte
 - Schreibschutz aufheben via Freigabecode
 - Tastenverriegelung ein- und ausschalten

8.3 Zugriff auf Bedienmenü via Bedientool

-  Detaillierte Angaben zum Zugriff auf das Bedienmenü via Bedientool: Betriebsanleitung zum Gerät.

9 Systemintegration

-  Detaillierte Angaben zur Systemintegration: Betriebsanleitung zum Gerät.

9.1 Zyklische Datenübertragung FOUNDATION Fieldbus

9.1.1 Zyklische Datenübertragung

Zyklische Datenübertragung bei Verwendung der Gerätestammdatei (GSD).

Blockmodell

Das Blockmodell zeigt, welche Ein- und Ausgangsdaten das Messgerät für den zyklischen Datenaustausch zur Verfügung stellt. Der zyklische Datenaustausch erfolgt mit einem FOUNDATION Fieldbus Master (Klasse 1), z.B. einem Leitsystem etc.

Anzeigetext (xxxx... = Seriennummer)	Basisindex	Beschreibung
RESOURCE_ xxxxxxxxxxxx	400	Resource block
SETUP_ xxxxxxxxxxxx	600	Tranducer block "Setup"
ADVANCED_SETUP_ xxxxxxxxxxxx	800	Tranducer block "Advanced setup"
DISPLAY_ xxxxxxxxxxxx	1000	Tranducer block "Display"
HISTOROM_ xxxxxxxxxxxx	1200	Tranducer block "HistoROM"
DIAGNOSTIC_ xxxxxxxxxxxx	1400	Tranducer block "Diagnostic"
EXPERT_CONFIG_ xxxxxxxxxxxx	1600	Tranducer block "Expert configuration"
EXPERT_INFO_ xxxxxxxxxxxx	1800	Tranducer block "Expert information"
SERVICE_SENSOR_ xxxxxxxxxxxx	2000	Tranducer block "Service sensor"
SERVICE_INFO_ xxxxxxxxxxxx	2200	Tranducer block "Service info"
TOTAL_INVENTORY_COUNTER_ xxxxxxxxxxxx	2400	Tranducer block "Totalizer"
HEARTBEAT_RESULTS1_ xxxxxxxxxxxx	2600	Tranducer block "Heartbeat results 1"

Anzeigetext (xxxx... = Seriennummer)	Basisindex	Beschreibung
HEARTBEAT_RESULTS2_XXXXXXXXXX	2800	Tranducer block "Heartbeat results 2"
HEARTBEAT_RESULTS3_XXXXXXXXXX	3000	Tranducer block "Heartbeat results 3"
HEARTBEAT_RESULTS4_XXXXXXXXXX	3200	Tranducer block "Heartbeat results 4"
HEARTBEAT_TECHNOLOGY_XXXXXXXXXX	3400	Tranducer block "Heartbeat"
ANALOG_INPUT_1_XXXXXXXXXX	3600	Analog Input Funktionsblock 1 (AI)
ANALOG_INPUT_2_XXXXXXXXXX	3800	Analog Input Funktionsblock 2 (AI)
ANALOG_INPUT_3_XXXXXXXXXX	4000	Analog Input Funktionsblock 3 (AI)
ANALOG_INPUT_4_XXXXXXXXXX	4200	Analog Input Funktionsblock 4 (AI)
DIGITAL_INPUT_1_XXXXXXXXXX	4400	Digital Input Funktionsblock 1 (DI)
DIGITAL_INPUT_2_XXXXXXXXXX	4600	Digital Input Funktionsblock 2 (DI)
MULTI_DIGITAL_OUTPUT_XXXXXXXXXX	4800	Multiple Digital Output block (MDO)
PID_XXXXXXXXXX	5000	PID Funktionsblock (PID)
INTEGRATOR_XXXXXXXXXX	5200	Integrator Funktionsblock (INTG)

Zuordnung der Messwerte in den Funktionsblöcken

Die Eingangswert eines Funktionsblocks wird über den Parameter CHANNEL festgelegt.

Modul AI (Analog Input)

Beschreibung

Es stehen vier Analog Input Blöcke zur Verfügung

CHANNEL	Messgröße
0	Uninitialized (Werkeinstellung)
7	Temperatur
9	Volumenfluss
11	Massefluss
16	Summenzähler 1
17	Summenzähler 2
18	Summenzähler 3

Modul DI (Discrete Input)

Es stehen zwei Discrete Input Blöcke zur Verfügung.

Beschreibung

CHANNEL	Gerätfunktion	Zustand
0	Uninitialized (Werkeinstellung)	-
101	Zustand Schaltausgang	0 = aus, 1 = aktiv
102	Leerrohrüberwachung	0 = voll, 1 = leer
103	Schleichmengenunterdrückung	0 = aus, 1 = aktiv
105	Status Verifikation ¹⁾	0 = gut, 1 = schlecht

1) Nur verfügbar mit Anwendungspaket Heartbeat Verification

*Modul MDO (Multiple Discrete Output)**Beschreibung*

Channel	Bezeichnung
122	Channel_DO

Aufbau

Channel_DO							
Wert 1	Wert 2	Wert 3	Wert 4	Wert 5	Wert 6	Wert 7	Wert 8

Wert	Gerätfunktion	Zustand
Wert 1	Reset Summenzähler 1	0 = aus, 1 = ausführen
Wert 2	Reset Summenzähler 2	0 = aus, 1 = ausführen
Wert 3	Reset Summenzähler 3	0 = aus, 1 = ausführen
Wert 4	Messwertunterdrückung	0 = aus, 1 = aktiv
Wert 5	Heartbeat Verifikation starten ¹⁾	0 = aus, 1 = starten
Wert 6	Status Schaltausgang	0 = aus, 1 = ein
Wert 7	Nicht belegt	-
Wert 8	Nicht belegt	-

1) Nur verfügbar mit Anwendungspaket Heartbeat Verification





9.2 Zyklische Datenübertragung PROFIBUS PA

9.2.1 Zyklische Datenübertragung

Zyklische Datenübertragung bei Verwendung der Gerätestammdatei (GSD).

Blockmodell

Das Blockmodell zeigt, welche Ein- und Ausgangsdaten das Messgerät für den zyklischen Datenaustausch zur Verfügung stellt. Der zyklische Datenaustausch erfolgt mit einem PROFIBUS Master (Klasse 1), z.B. einem Leitsystem etc.

Messgerät			Leitsystem
Transducer Block	Analog Input Block 1...2 →  44	Ausgangswert AI	→
		Ausgangswert TOTAL	→
	Summenzähler Block 1...3 →  44	Steuerung SETTOT	←
		Konfiguration MODETOT	←
	Discrete Input Block 1...2 →  45	Ausgangswerte DI	→
Discrete Output Block 1...3 →  46	Eingangswerte DO	←	
			PROFIBUS PA

Festgelegte Reihenfolge der Module

Die Module sind den Steckplätzen (Slots) fest zugeordnet, d.h. bei der Konfiguration der Module ist die Reihenfolge und die Anordnung der Module unbedingt einzuhalten.

Steckplatz (Slot)	Modul	Funktionsblock
1...2	AI	Analog Input Block 1...2
3	TOTAL oder SETTOT_TOTAL oder SETTOT_MODETOT_TOTAL	Summenzähler Block 1
4		Summenzähler Block 2
5		Summenzähler Block 3
6...7	DI	Discrete Input Block 1...2
8...10	DO	Discrete Output Block 1...3

Um den Datendurchsatz des PROFIBUS Netzwerkes zu optimieren, wird empfohlen, nur Module zu konfigurieren, die im PROFIBUS Mastersystem verarbeitet werden. Entstehen dadurch Lücken zwischen den konfigurierten Modulen, müssen diese Leerplätze mit dem Modul EMPTY_MODULE belegt werden.

Beschreibung der Module



Die Datenstruktur wird aus Sicht des PROFIBUS Masters beschrieben:

- Eingangsdaten: Werden vom Messgerät an den PROFIBUS Master gesendet.
- Ausgangsdaten: Werden vom PROFIBUS Master an das Messgerät gesendet.

Modul AI (Analog Input)

Eine Eingangsgröße vom Messgerät zum PROFIBUS Master (Klasse 1) übertragen.

Auswahl: Eingangsgröße

Die Eingangsgröße kann über den Parameter CHANNEL festgelegt werden.

CHANNEL	Eingangsgröße
9	Volumenfluss
11	Massefluss

Werkseinstellung

Funktionsblock	Werkseinstellung
AI 1	Volumenfluss
AI 2	Massefluss

Modul TOTAL

Einen Summenzählerwert vom Messgerät zum PROFIBUS Master (Klasse 1) übertragen.

Auswahl: Summenzählerwert

Der Summenzählerwert kann über den Parameter CHANNEL festgelegt werden.

CHANNEL	Eingangsgröße
9	Massefluss
11	Volumenfluss

Werkseinstellung

Funktionsblock	Werkseinstellung: TOTAL
Summenzähler 1, 2 und 3	Volumenfluss

Modul SETTOT_TOTAL

Die Modulkombination besteht aus den Funktionen SETTOT und TOTAL:

- SETTOT: Summenzähler über PROFIBUS Master steuern.
- TOTAL: Summenzählerwert inkl. Status an PROFIBUS Master übertragen.

Auswahl: Steuerung Summenzähler

Wert SETTOT	Steuerung Summenzähler
0	Aufsummierung
1	Zurücksetzen
2	Voreinstellung Summenzähler übernehmen

Werkseinstellung

Funktionsblock	Werkseinstellung: Wert SETTOT (Bedeutung)
Summenzähler 1, 2 und 3	0 (Aufsummierung)

Modul SETTOT_MODETOT_TOTAL

Die Modulkombination besteht aus den Funktionen SETTOT, MODETOT und TOTAL:

- SETTOT: Summenzähler über PROFIBUS Master steuern.
- MODETOT: Summenzähler über PROFIBUS Master konfigurieren.
- TOTAL: Summenzählerwert inkl. Status an PROFIBUS Master übertragen.

Auswahl: Konfiguration Summenzähler

Wert MODETOT	Konfiguration Summenzähler
0	Bilanzierung
1	Verrechnung der positiven Durchflussmenge
2	Verrechnung der negativen Durchflussmenge
3	Aufsummierung anhalten

Werkseinstellung

Funktionsblock	Werkseinstellung: Wert MODETOT (Bedeutung)
Summenzähler 1, 2 und 3	0 (Bilanzierung)

Modul DI (Discrete Input)

Diskrete Eingangswerte vom Messgerät zum PROFIBUS Master (Klasse 1) übertragen.

Auswahl: Gerätefunktion

Die Gerätefunktion kann über den Parameter CHANNEL festgelegt werden.

CHANNEL	Gerätefunktion	Werkseinstellung: Zustand (Bedeutung)
893	Status Schaltausgang	<ul style="list-style-type: none"> ▪ 0 (Gerätefunktion nicht aktiv) ▪ 1 (Gerätefunktion aktiv)
894	Leerrohrüberwachung	

CHANNEL	Gerätefunktion	Werkseinstellung: Zustand (Bedeutung)
895	Schleichmengenunterdrückung	
1430	Status Verifikation ¹⁾	

1) Nur verfügbar mit Anwendungspaket Heartbeat Verification

Werkseinstellung

Funktionsblock	Werkseinstellung	Funktionsblock	Werkseinstellung
DI 1	Leerrohrüberwachung	DI 2	Schleichmengenunterdrückung

Modul DO (Discrete Output)

Diskrete Ausgangswerte vom PROFIBUS Master (Klasse 1) zum Messgerät übertragen.

Zugeordnete Gerätefunktionen

Den einzelnen Discrete Output Blöcken ist eine Gerätefunktion fest zugeordnet.

CHANNEL	Funktionsblock	Gerätefunktion	Werte: Steuerung (Bedeutung)
891	DO 1	Messwertunterdrückung	<ul style="list-style-type: none"> ▪ 0 (Gerätefunktion deaktivieren) ▪ 1 (Gerätefunktion aktivieren)
253	DO 2	Imp.-/Freq.-/Schalt- ausgang	
1429	DO 3	Verifikation starten ¹⁾	

1) Nur verfügbar mit Anwendungspaket Heartbeat Verification

Modul EMPTY_MODULE

Zur Belegung von Leerplätzen aufgrund nicht genutzter Module innerhalb der Steckplätze (Slots) der Module →  43.

10 Inbetriebnahme

10.1 Installations- und Funktionskontrolle

Vor der Inbetriebnahme des Messgeräts:

► Sicherstellen, dass die Einbau- und Anschlusskontrolle durchgeführt sind.

- Checkliste "Montagekontrolle" →  22
- Checkliste "Anschlusskontrolle" →  34

10.2 Messgerät einschalten

- ▶ Nach erfolgreicher Installations- und Funktionskontrolle das Messgerät einschalten.
 - ↳ Die Vor-Ort-Anzeige wechselt nach erfolgreichem Aufstarten automatisch von der Aufstartanzeige in die Betriebsanzeige.



Wenn auf der Vor-Ort-Anzeige nichts erscheint oder eine Diagnosemeldung angezeigt wird: Betriebsanleitung zum Gerät → 2

10.3 Bediensprache einstellen

Werkseinstellung: Englisch oder bestellte Landessprache

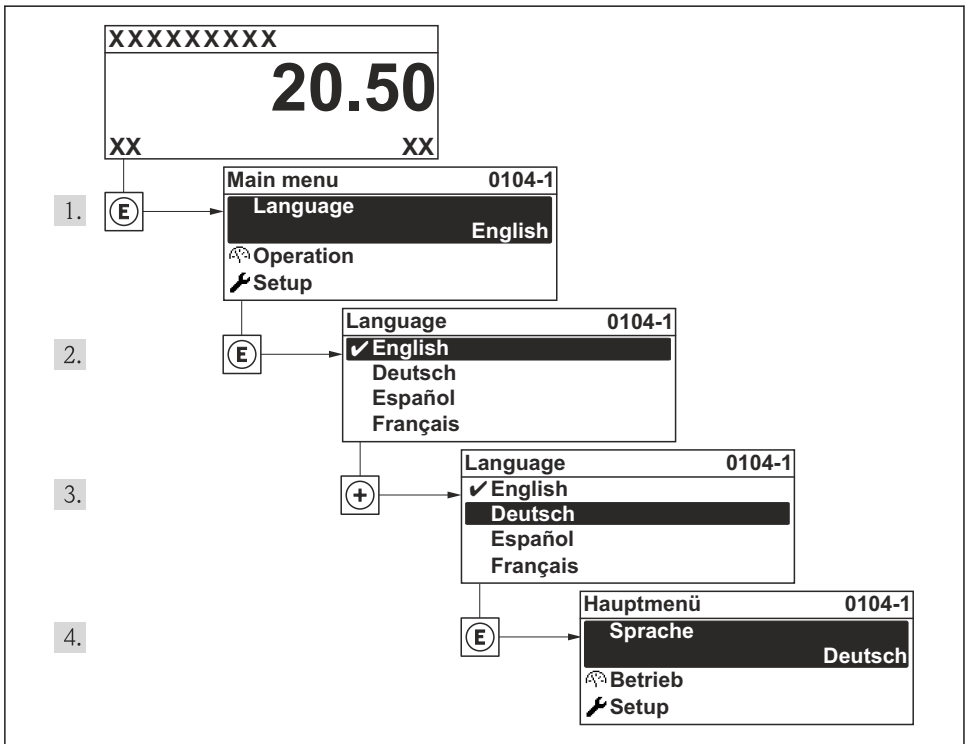

A0013996

11 Am Beispiel der Vor-Ort-Anzeige

10.4 Messgerät konfigurieren

Das Menü **Setup** mit seinem Untermenü **Systemeinheiten** und verschiedenen geführten Wizards dient zur schnellen Inbetriebnahme des Messgeräts.

Im Untermenü **Systemeinheiten** können die gewünschten Einheiten ausgewählt werden. Die Wizards führen den Anwender systematisch durch alle Parameter, die zur Konfiguration benötigt werden: z.B. von Messung oder Ausgängen.



Die verfügbaren Wizards des jeweiligen Geräts können aufgrund der Geräteausführung (z.B. Kommunikationsart) variieren.

Wizard	Bedeutung
Stromausgang 1	Einstellen von Stromausgang 1
Impuls-/Frequenz-/Schaltausgang	Konfiguration des gewählten Ausgangstyps
Analog inputs	Konfiguration der Analog Inputs
Anzeige	Konfiguration der Messwertanzeige
Ausgangsverhalten	Festlegen des Ausgangsverhaltens
Schleichmengenunterdrückung	Einstellen der Schleichmengenunterdrückung

10.5 Messstellenbezeichnung festlegen

Um die Messstelle innerhalb der Anlage schnell identifizieren zu können, kann mithilfe von Parameter **Messstellenbezeichnung** eine eindeutige Bezeichnung eingegeben und damit die Werkseinstellung geändert werden.

Navigation

Menü "Setup" → Messstellenbezeichnung

Parameterübersicht mit Kurzbeschreibung

Parameter	Beschreibung	Eingabe
Messstellenbezeichnung	Bezeichnung für Messstelle eingeben.	Max. 32 Zeichen wie Buchstaben, Zahlen oder Sonderzeichen (z.B. @, %, /).

10.6 Einstellungen schützen vor unerlaubtem Zugriff

Um nach der Inbetriebnahme die Konfiguration des Messgeräts gegen unbeabsichtigtes Ändern zu schützen, gibt es folgende Möglichkeiten:

- Schreibschutz via Freigabecode
- Schreibschutz via Verriegelungsschalter
- Schreibschutz via Tastenverriegelung
- FOUNDATION Fieldbus: Schreibschutz via Blockbedienung



Detaillierte Angaben zum Schützen der Einstellungen vor unerlaubtem Zugriff: Betriebsanleitung zum Gerät.

11 Diagnoseinformationen

Störungen, die das Selbstüberwachungssystem des Messgeräts erkennt, werden als Diagnosemeldung im Wechsel mit der Betriebsanzeige angezeigt. Aus der Diagnosemeldung heraus kann die Meldung zu Behebungsmaßnahmen aufgerufen werden, die wichtige Hinweise zur Störung liefert.

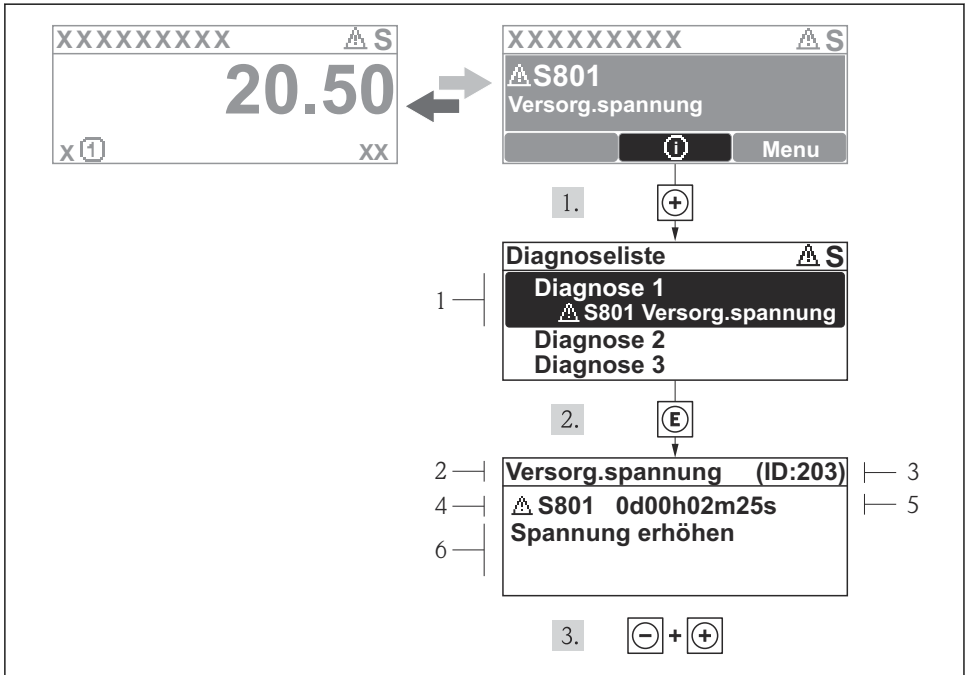



A0013940-DE

12 Meldung zu Behebungsmaßnahmen

- 1 Diagnoseinformation
- 2 Kurztext
- 3 Service-ID
- 4 Diagnoseverhalten mit Diagnosecode
- 5 Betriebszeit des Auftretens
- 6 Behebungsmaßnahmen

Der Anwender befindet sich in der Diagnosemeldung.

1. **+** drücken (Info-Symbol).
 - ↳ Das Untermenü **Diagnoseliste** öffnet sich.
2. Das gewünschte Diagnoseereignis mit **+** oder **-** auswählen und **⌂** drücken.
 - ↳ Die Meldung zu den Behebungsmaßnahmen des ausgewählten Diagnoseereignisses öffnet sich.

3. Gleichzeitig  +  drücken.

↳ Die Meldung zu den Behebungsmaßnahmen wird geschlossen.



71767946

www.addresses.endress.com
