

Manuel de mise en service

Proline Promass U 500

Débitmètre Coriolis
PROFINET sur Ethernet-APL/SPE



- Veiller à conserver le document à un endroit sûr de manière à ce qu'il soit toujours accessible lors des travaux sur ou avec l'appareil.
- Afin d'éviter tout risque pour les personnes ou l'installation, lire soigneusement le chapitre "Consignes de sécurité de base" ainsi que toutes les autres consignes de sécurité de ce document spécifiques aux procédures de travail.
- Le fabricant se réserve le droit de modifier les caractéristiques techniques sans avis préalable. Consulter Endress+Hauser pour obtenir les informations actuelles et les éventuelles mises à jour du présent manuel.

Sommaire

1	Informations relatives au document	6	6	Montage	21
1.1	Fonction du document	6	6.1	Exigences liées au montage	21
1.2	Symboles	6	6.1.1	Position de montage	21
1.2.1	Symboles d'avertissement	6	6.1.2	Exigences en matière d'environnement et de process	22
1.2.2	Symboles électriques	6	6.1.3	Instructions de montage spéciales ...	22
1.2.3	Symboles spécifiques à la communication	7	6.2	Montage de l'appareil	23
1.2.4	Symboles d'outils	7	6.2.1	Outils requis	23
1.2.5	Symboles pour certains types d'information	7	6.2.2	Préparation de l'appareil de mesure ..	23
1.2.6	Symboles utilisés dans les graphiques	8	6.2.3	Montage de l'appareil de mesure	23
1.3	Documentation	8	6.2.4	Remplacement du tube de mesure jetable	25
1.4	Marques déposées	8	6.2.5	Montage du boîtier de transmetteur : Proline 500 – numérique	28
2	Consignes de sécurité	9	6.3	Contrôle du montage	29
2.1	Exigences imposées au personnel	9	7	Raccordement électrique	30
2.2	Utilisation conforme	9	7.1	Sécurité électrique	30
2.3	Sécurité sur le lieu de travail	10	7.2	Exigences de raccordement	30
2.4	Sécurité de fonctionnement	10	7.2.1	Outils requis	30
2.5	Sécurité du produit	10	7.2.2	Exigences relatives au câble de raccordement	30
2.6	Sécurité informatique	10	7.2.3	Affectation des bornes	32
2.7	Sécurité informatique spécifique à l'appareil ..	10	7.2.4	Connecteurs d'appareil disponibles pour Proline 500	32
2.7.1	Protection de l'accès via protection en écriture du hardware	11	7.2.5	/SPE Affectation des broches du connecteur d'appareil	32
2.7.2	Protection de l'accès via un mot de passe	11	7.2.6	Blindage et mise à la terre	33
2.7.3	Accès via serveur web	12	7.2.7	Préparation de l'appareil	34
2.7.4	Accès via l'interface service (port 2) : CDI-RJ45	12	7.3	Raccordement de l'appareil : Proline 500 – numérique	35
3	Description du produit	13	7.3.1	Branchement du câble de raccordement	35
3.1	Construction du produit	13	7.3.2	Raccordement du transmetteur	37
3.1.1	Proline 500 – numérique	13	7.3.3	Intégration du transmetteur dans un réseau	40
4	Réception des marchandises et identification du produit	14	7.4	Compensation de potentiel	41
4.1	Réception des marchandises	14	7.4.1	Exigences	41
4.2	Identification du produit	14	7.5	Instructions de raccordement spéciales	41
4.2.1	Plaque signalétique du transmetteur ..	15	7.5.1	Exemples de raccordement	41
4.2.2	Plaque signalétique du capteur	16	7.6	Réglages hardware	43
4.2.3	Plaque signalétique du tube de mesure jetable	18	7.6.1	Réglage du nom de l'appareil	43
4.2.4	Symboles sur l'appareil	18	7.6.2	Activation de l'adresse IP par défaut ..	45
5	Stockage et transport	19	7.7	Garantir l'indice de protection	46
5.1	Conditions de stockage	19	7.8	Contrôle du raccordement	47
5.2	Transport du produit	19	8	Options de configuration	48
5.2.1	Transport du tube de mesure jetable ..	19	8.1	Aperçu des options de configuration	48
5.3	Mise au rebut de l'emballage	20	8.2	Structure et principe de fonctionnement du menu de configuration	49
			8.2.1	Structure du menu de configuration ..	49
			8.2.2	Philosophie de configuration	50

8.3	Accès au menu de configuration via afficheur local	51	10.4	Réglage de la langue d'interface	90
8.3.1	Affichage opérationnel	51	10.5	Initialisation de l'appareil de mesure	91
8.3.2	Vue navigation	53	10.6	Configuration de l'appareil	91
8.3.3	Vue d'édition	55	10.6.1	Définition de la désignation du point de mesure	93
8.3.4	Éléments de configuration	57	10.6.2	Affichage de l'interface de communication	93
8.3.5	Ouverture du menu contextuel	57	10.6.3	Réglage des unités système	95
8.3.6	Navigation et sélection dans une liste	59	10.6.4	Sélection et réglage du produit	98
8.3.7	Accès direct au paramètre	59	10.6.5	Configuration des entrées analogiques	99
8.3.8	Affichage des textes d'aide	60	10.6.6	Affichage de la configuration E/S ...	102
8.3.9	Modification des paramètres	60	10.6.7	Configuration de l'entrée courant ...	103
8.3.10	Rôles utilisateur et leurs droits d'accès	61	10.6.8	Configuration de l'entrée état	104
8.3.11	Désactivation de la protection en écriture via un code d'accès	61	10.6.9	Configuration de la sortie courant ..	105
8.3.12	Activer et désactiver le verrouillage des touches	62	10.6.10	Configuration de la sortie impulsion/fréquence/tor	110
8.4	Accès au menu de configuration via le navigateur web	62	10.6.11	Configuration de la sortie relais ...	121
8.4.1	Étendue des fonctions	62	10.6.12	Configuration de l'afficheur local ...	124
8.4.2	Prérequis	63	10.6.13	Configuration de la suppression des débits de fuite	130
8.4.3	Raccordement de l'appareil	64	10.6.14	Détection de tube partiellement rempli	131
8.4.4	Connexion	66	10.7	Configuration étendue	132
8.4.5	Interface utilisateur	67	10.7.1	Utilisation du paramètre pour entrer le code d'accès	133
8.4.6	Désactivation du serveur web	68	10.7.2	Variables de process calculées	133
8.4.7	Déconnexion	69	10.7.3	Exécution d'un ajustage capteur ...	134
8.5	Configuration via l'application SmartBlue ...	69	10.7.4	Configuration du totalisateur	138
8.6	Accès au menu de configuration via l'outil de configuration	70	10.7.5	Réalisation de configurations étendues de l'affichage	140
8.6.1	Raccordement de l'outil de configuration	71	10.7.6	Configuration WLAN	147
8.6.2	FieldCare	74	10.7.7	Gestion de la configuration	149
8.6.3	DeviceCare	74	10.7.8	Utilisation des paramètres pour l'administration de l'appareil	151
8.6.4	SIMATIC PDM	74	10.8	Simulation	152
9	Intégration système	75	10.9	Protection des réglages contre l'accès non autorisé	156
9.1	Aperçu des fichiers de description d'appareil ..	75	10.9.1	Protection en écriture via code d'accès	156
9.1.1	Données relatives aux versions de l'appareil	75	10.9.2	Protection en écriture via commutateur de verrouillage	158
9.1.2	Outils de configuration	75	11	Configuration	160
9.2	Fichier de données mères (GSD)	75	11.1	Lecture de l'état de verrouillage de l'appareil ..	160
9.2.1	Nom du fichier de données mères (GSD) spécifique au fabricant	76	11.2	Définition de la langue de programmation ..	160
9.2.2	Nom du fichier de données mères (GSD) PA Profile	76	11.3	Configuration de l'afficheur	160
9.3	Transmission cyclique des données	77	11.4	Lecture des valeurs mesurées	160
9.3.1	Aperçu des modules	77	11.4.1	Sous-menu "Variables mesurées" ...	161
9.3.2	Description des modules	78	11.4.2	Totalisateur	163
9.3.3	Codage de l'état	87	11.4.3	Sous-menu "Valeurs d'entrées"	164
9.3.4	Réglage par défaut	87	11.4.4	Valeur de sortie	165
9.4	Redondance du système S2	89	11.5	Adaptation de l'appareil aux conditions de process	167
10	Mise en service	90	11.6	Remise à zéro du totalisateur	168
10.1	Contrôle du montage et contrôle du raccordement	90	11.6.1	Étendue des fonctions du paramètre "Contrôle totalisateur"	168
10.2	Mise sous tension de l'appareil de mesure ...	90			
10.3	Connexion via FieldCare	90			

11.6.2	Étendue des fonctions du paramètre "RAZ tous les totalisateurs"	168	14	Réparation	296
11.7	Affichage de l'historique des valeurs mesurées	169	14.1	Généralités	296
11.8	Gas Fraction Handler	173	14.1.1	Concept de réparation et de transformation	296
11.8.1	Sous-menu "Mode de mesure"	174	14.1.2	Remarques relatives à la réparation et à la transformation	296
11.8.2	Sous-menu "Indice moyen"	176	14.2	Pièces de rechange	296
11.9	Heartbeat Verification + Monitoring	176	14.3	Services de réparation	296
11.9.1	Caractéristiques du produit	176	14.4	Retour de matériel	296
11.9.2	Intégration système	177	14.5	Mise au rebut	297
11.9.3	Heartbeat Verification	181	14.5.1	Démontage de l'appareil de mesure	297
11.9.4	Heartbeat Monitoring	206	14.5.2	Mise au rebut de l'appareil de mesure	297
12	Diagnostic et suppression des défauts	213	14.5.3	Mise au rebut du tube de mesure jetable	297
12.1	Suppression générale des défauts	213	15	Accessoires	298
12.2	Informations de diagnostic via LED	215	15.1	Accessoires spécifiques à l'appareil	298
12.2.1	Transmetteur	215	15.1.1	Pour le transmetteur	298
12.3	Informations de diagnostic sur l'afficheur local	217	15.1.2	Pour le capteur	298
12.3.1	Message de diagnostic	217	15.2	Accessoires spécifiques à la communication	299
12.3.2	Appel d'actions correctives	219	15.3	Accessoires spécifiques à la maintenance	299
12.4	Informations de diagnostic dans le navigateur web	219	16	Caractéristiques techniques	301
12.4.1	Options de diagnostic	219	16.1	Domaine d'application	301
12.4.2	Appel d'actions correctives	220	16.2	Principe de fonctionnement et architecture du système	301
12.5	Informations de diagnostic dans FieldCare ou DeviceCare	221	16.3	Entrée	302
12.5.1	Options de diagnostic	221	16.4	Sortie	304
12.5.2	Accès aux mesures correctives	221	16.5	Alimentation électrique	310
12.6	Adaptation des informations de diagnostic	222	16.6	Performances	311
12.6.1	Adaptation du comportement de diagnostic	222	16.7	Montage	314
12.7	Aperçu des informations de diagnostic	223	16.8	Environnement	314
12.7.1	Diagnostic du capteur	223	16.9	Process	315
12.7.2	Diagnostic de l'électronique	235	16.10	Construction mécanique	316
12.7.3	Diagnostic de la configuration	263	16.11	Interface utilisateur	316
12.7.4	Diagnostic du process	274	16.12	Certificats et agréments	320
12.8	Messages de diagnostic en cours	288	16.13	Packs application	322
12.9	Liste de diagnostic	289	16.14	Accessoires	322
12.10	Journal d'événements	289	16.15	Documentation	323
12.10.1	Consulter le journal des événements	289	Index	324	
12.10.2	Filtrage du journal événements	290			
12.10.3	Aperçu des événements d'information	290			
12.11	Réinitialisation de l'appareil	292			
12.11.1	Étendue des fonctions du paramètre "Reset appareil"	292			
12.12	Informations sur l'appareil	292			
12.13	Historique du firmware	294			
13	Maintenance	295			
13.1	Travaux de maintenance	295			
13.1.1	Nettoyage	295			
13.2	Outils de mesure et de test	295			
13.3	Services de maintenance	295			

1 Informations relatives au document

1.1 Fonction du document

Le présent manuel de mise en service contient toutes les informations nécessaires aux différentes phases du cycle de vie de l'appareil : de l'identification du produit, de la réception des marchandises et du stockage au dépannage, à la maintenance et à la mise au rebut en passant par le montage, le raccordement, la configuration et la mise en service.

1.2 Symboles

1.2.1 Symboles d'avertissement

DANGER

Ce symbole signale une situation dangereuse. Si cette situation n'est pas évitée, cela entraînera des blessures graves ou mortelles.

AVERTISSEMENT

Ce symbole signale une situation potentiellement dangereuse. Si cette situation n'est pas évitée, cela peut entraîner des blessures graves ou mortelles.





ATTENTION

Ce symbole signale une situation potentiellement dangereuse. Si cette situation n'est pas évitée, cela peut entraîner des blessures mineures ou moyennes.





AVIS

Ce symbole signale une situation potentiellement dangereuse. Si cette situation n'est pas évitée, le produit ou un objet situé à proximité peut être endommagé.



1.2.2 Symboles électriques

Symbole	Signification
	Courant continu
	Courant alternatif
	Courant continu et alternatif
	Borne de terre Une borne qui, dans la mesure où l'opérateur est concerné, est mise à la terre via un système de mise à la terre.
	Raccord de compensation de potentiel (PE : terre de protection) Les bornes de terre doivent être raccordées à la terre avant de réaliser d'autres raccordements. Les bornes de terre se trouvent à l'intérieur et à l'extérieur de l'appareil : <ul style="list-style-type: none"> ▪ Borne de terre intérieure : le raccord de compensation de potentiel est raccordé au réseau d'alimentation. ▪ Borne de terre extérieure : l'appareil est raccordé au système de mise à la terre de l'installation.

1.2.3 Symboles spécifiques à la communication

Symbole	Signification
	Wireless Local Area Network (WLAN) Communication via un réseau local sans fil
	LED La LED est éteinte.
	LED La LED est allumée.
	LED La LED clignote.

1.2.4 Symboles d'outils

Symbole	Signification
	Tournevis Torx
	Tournevis cruciforme
	Clé plate

1.2.5 Symboles pour certains types d'information

Symbole	Signification
	Autorisé Procédures, processus ou actions qui sont autorisés.
	À préférer Procédures, processus ou actions qui sont à préférer.
	Interdit Procédures, processus ou actions qui sont interdits.
	Conseil Indique des informations complémentaires.
	Renvoi à la documentation
	Renvoi à la page
	Renvoi au graphique
	Remarque ou étape individuelle à respecter
	Série d'étapes
	Résultat d'une étape
	Aide en cas de problème
	Contrôle visuel

1.2.6 Symboles utilisés dans les graphiques

Symbole	Signification
1, 2, 3, ...	Repères
1, 2, 3, ...	Série d'étapes
A, B, C, ...	Vues
A-A, B-B, C-C, ...	Coupes
⇒	Sens d'écoulement

1.3 Documentation



Pour une vue d'ensemble du champ d'application de la documentation technique associée, voir ci-dessous :

- *Device Viewer* (www.endress.com/deviceviewer) : entrer le numéro de série figurant sur la plaque signalétique
- *Endress+Hauser Operations App* : entrer le numéro de série figurant sur la plaque signalétique ou scanner le code matriciel figurant sur la plaque signalétique.

La documentation suivante peut être disponible en fonction de la version de l'appareil commandée :

Type de document	But et contenu du document
Information technique (TI)	Aide à la planification pour l'appareil Le document contient toutes les caractéristiques techniques de l'appareil et donne un aperçu des accessoires et autres produits pouvant être commandés pour l'appareil.
Instructions condensées (KA)	Prise en main rapide Les instructions condensées fournissent toutes les informations essentielles, de la réception des marchandises à la première mise en service.
Manuel de mise en service (BA)	Document de référence Le présent manuel de mise en service contient toutes les informations nécessaires aux différentes phases du cycle de vie de l'appareil : de l'identification du produit, de la réception et du stockage, au montage, au raccordement, au fonctionnement et à la mise en service, jusqu'à la suppression des défauts, à la maintenance et à la mise au rebut.
Description des paramètres de l'appareil (GP)	Ouvrage de référence pour les paramètres Ce document contient des explications détaillées sur chaque paramètre. La description s'adresse à ceux qui travaillent avec l'appareil tout au long de son cycle de vie et effectuent des configurations spécifiques.
Documentation complémentaire spécifique à l'appareil (SD/FY)	Toujours respecter scrupuleusement les instructions figurant dans la documentation complémentaire correspondante. La documentation complémentaire fait partie intégrante de la documentation de l'appareil.

1.4 Marques déposées

Ethernet-APL™

Marque déposée de la PROFIBUS Nutzerorganisation e.V. (organisation des utilisateurs PROFIBUS), Karlsruhe, Allemagne

2 Consignes de sécurité

2.1 Exigences imposées au personnel

Le personnel chargé de l'installation, la mise en service, le diagnostic et la maintenance doit remplir les conditions suivantes :

- ▶ Le personnel qualifié et formé doit disposer d'une qualification qui correspond à cette fonction et à cette tâche.
- ▶ Etre habilité par le propriétaire / l'exploitant de l'installation.
- ▶ Etre familiarisé avec les réglementations nationales.
- ▶ Avant de commencer le travail, avoir lu et compris les instructions du présent manuel et de la documentation complémentaire ainsi que les certificats (selon l'application).
- ▶ Suivre les instructions et respecter les conditions de base.

Le personnel d'exploitation doit remplir les conditions suivantes :

- ▶ Etre formé et habilité par le propriétaire / l'exploitant de l'installation conformément aux exigences liées à la tâche.
- ▶ Suivre les instructions du présent manuel.

2.2 Utilisation conforme

Domaine d'application et produits mesurés

L'appareil de mesure décrit dans le présent manuel est uniquement destiné à la mesure du débit de liquides.

Afin de garantir un état irréprochable de l'appareil de mesure pendant la durée de service :

- ▶ Utiliser l'appareil en respectant scrupuleusement les données figurant sur la plaque signalétique ainsi que les conditions mentionnées dans le manuel et les documentations complémentaires.
- ▶ Utiliser l'appareil de mesure uniquement pour des produits contre lesquels les matériaux en contact avec le process sont suffisamment résistants.
- ▶ Respecter les gammes de pression et de température spécifiée.
- ▶ Respecter la gamme de température ambiante spécifiée.
- ▶ Protéger constamment l'appareil de mesure contre la corrosion due aux influences environnementales.

Utilisation non conforme

Une utilisation non conforme peut compromettre la sécurité. Le fabricant décline toute responsabilité quant aux dommages résultant d'une utilisation inappropriée ou non conforme à l'utilisation prévue.

⚠ AVERTISSEMENT

Risque de rupture due à la présence de fluides corrosifs ou abrasifs et aux conditions ambiantes !

- ▶ Vérifier la compatibilité du produit mesuré avec le capteur.
- ▶ Vérifier la résistance de l'ensemble des matériaux en contact avec le produit pendant le process.
- ▶ Respecter les gammes de pression et de température spécifiée.

AVIS

Vérification en présence de cas limites :

- ▶ Dans le cas de fluides corrosifs et/ou de produits de nettoyage spéciaux : Endress+Hauser se tient à votre disposition pour vous aider à déterminer la résistance à la corrosion des matériaux en contact avec le produit, mais décline cependant toute garantie ou responsabilité étant donné que d'infimes modifications de la température, de la concentration ou du degré d'encrassement en cours de process peuvent entraîner des différences significatives de la résistance à la corrosion.

2.3 Sécurité sur le lieu de travail

Lors des travaux sur et avec l'appareil :

- ▶ Porter l'équipement de protection individuelle requis conformément aux réglementations locales/nationales.

2.4 Sécurité de fonctionnement

Endommagement de l'appareil !

- ▶ N'utiliser l'appareil que dans un état technique parfait et sûr.
- ▶ L'exploitant est responsable du fonctionnement sans défaut de l'appareil.

Transformations de l'appareil

Toute modification non autorisée de l'appareil est interdite et peut entraîner des dangers imprévisibles !

- ▶ Si des transformations sont malgré tout nécessaires, consulter au préalable le fabricant.

Réparation

Afin de garantir la sécurité et la fiabilité de fonctionnement :

- ▶ N'effectuer des réparations de l'appareil que dans la mesure où elles sont expressément autorisées.
- ▶ Respecter les prescriptions nationales relatives à la réparation d'un appareil électrique.
- ▶ Utiliser exclusivement des pièces de rechange et des accessoires d'origine.

2.5 Sécurité du produit

Cet appareil à la pointe de la technologie est conçu et testé conformément aux bonnes pratiques d'ingénierie afin de répondre aux normes de sécurité opérationnelle. Il a quitté l'usine dans un état tel qu'il peut être utilisé en toute sécurité.

Il répond aux normes générales de sécurité et aux exigences légales. Il est également conforme aux directives de l'UE énumérées dans la déclaration UE de conformité spécifique à l'appareil. Le fabricant confirme cela en apposant le marquage CE.

2.6 Sécurité informatique

La garantie du fabricant n'est valable que si le produit est monté et utilisé comme décrit dans le manuel de mise en service. Le produit dispose de mécanismes de sécurité pour le protéger contre toute modification involontaire des réglages.

Des mesures de sécurité informatique, permettant d'assurer une protection supplémentaire du produit et de la transmission de données associée, doivent être mises en place par les exploitants eux-mêmes conformément à leurs normes de sécurité.

2.7 Sécurité informatique spécifique à l'appareil

L'appareil propose toute une série de fonctions spécifiques permettant de soutenir des mesures de protection du côté utilisateur. Ces fonctions peuvent être configurées par l'utilisateur et garantissent une meilleure sécurité en cours de fonctionnement si elles sont utilisées correctement. La liste suivante donne un aperçu des principales fonctions :

Fonction/interface	Réglage par défaut	Recommandation
Protection en écriture via commutateur de verrouillage hardware → 11	Non activée	Sur une base individuelle après évaluation des risques
Code d'accès (s'applique également pour le login du serveur web ou la connexion FieldCare) → 11	Non activé (0000)	Attribuer un code d'accès personnalisé pendant la mise en service
WLAN (option de commande dans le module d'affichage)	Activée	Sur une base individuelle après évaluation des risques
Mode de sécurité WLAN	Activé (WPA2-PSK)	Ne pas modifier
Phrase de chiffrement WLAN (Mot de passe) → 12	Numéro de série	Affecter une phrase de chiffrement WLAN individuelle lors de la mise en service
Mode WLAN	Point d'accès	Sur une base individuelle après évaluation des risques
Serveur web → 12	Activé	Sur une base individuelle après évaluation des risques
Interface service CDI-RJ45 → 12	Activée	-

2.7.1 Protection de l'accès via protection en écriture du hardware

L'accès en écriture aux paramètres d'appareil via l'afficheur local, le navigateur web ou l'outil de configuration (p. ex. FieldCare, DeviceCare) peut être désactivé via un commutateur de protection en écriture (commutateur DIP sur le module électronique principal). Lorsque la protection en écriture du hardware est activée, les paramètres ne sont accessibles qu'en lecture.

À la livraison de l'appareil, la protection en écriture du hardware est désactivée → 158.

2.7.2 Protection de l'accès via un mot de passe

Différents mots de passe sont disponibles pour protéger l'accès en écriture aux paramètres de l'appareil ou accéder à l'appareil via l'interface WLAN.

- Code d'accès spécifique à l'utilisateur
Protection de l'accès en écriture aux paramètres de l'appareil via l'afficheur local, le navigateur web ou l'outil de configuration (p. ex. FieldCare, DeviceCare). Les droits d'accès sont clairement réglementés par l'utilisation d'un code d'accès propre à l'utilisateur.
- Passphrase WLAN
La clé de réseau protège une connexion entre une unité de configuration (p. ex. portable ou tablette) et l'appareil via l'interface WLAN qui peut être commandée en option.
- Mode infrastructure
Lorsque l'appareil fonctionne en mode infrastructure, la phrase de chiffrement WLAN (WLAN passphrase) correspond à la phrase de chiffrement WLAN configurée du côté opérateur.

Code d'accès spécifique à l'utilisateur

Afficheur local, navigateur web et outil de configuration (p. ex. FieldCare, DeviceCare)

- L'accès en écriture aux paramètres de l'appareil via l'afficheur local, le navigateur web ou l'outil de configuration (p. ex. FieldCare, DeviceCare) peut être protégé par le code d'accès modifiable, spécifique à l'utilisateur → 156.
- À la livraison, l'appareil ne dispose pas d'un code d'accès ; la valeur par défaut est 0000 (ouvert).

Passphrase WLAN : Fonctionnement comme point d'accès WLAN

Une connexion entre une unité d'exploitation (par ex. portable ou tablette) et l'appareil via l'interface WLAN (→  72) qui peut être commandée en option, est protégée par la clé de réseau. L'authentification WLAN de la clé de réseau est conforme à la norme IEEE 802.11.

À la livraison, la clé de réseau est prédéfinie selon l'appareil. Elle peut être modifiée via le sous-menu **Paramètres WLAN** dans le paramètre **Passphrase WLAN** (→  149).

Mode infrastructure

Une connexion entre l'appareil et le point d'accès WLAN est protégée par un identifiant SSID et une phrase de chiffrement du côté système. Pour l'accès, contacter l'administrateur système correspondant.

Remarques générales sur l'utilisation des mots de passe

- Le code d'accès et la clé de réseau fournis avec l'appareil doivent être modifiés pendant la mise en service pour des raisons de sécurité.
- Lorsque vous définissez et gérez le code d'accès ou la clé de réseau, suivez les règles générales pour la création d'un mot de passe fort.
- L'utilisateur est responsable de la gestion et du bon traitement du code d'accès et de la clé de réseau.
- Pour plus d'informations sur la configuration du code d'accès ou la procédure à suivre en cas de perte du mot de passe, par exemple, voir "Protection en écriture via un code d'accès" →  156.

2.7.3 Accès via serveur web

Le serveur web intégré peut être utilisé pour commander et configurer l'appareil à l'aide d'un navigateur web via Ethernet-APL /SPE, l'interface service (CDI-RJ45) ou via l'interface WLAN.

À la livraison de l'appareil, le serveur web est activé. Le serveur web peut être désactivé si nécessaire via le paramètre **Fonctionnalitée du serveur web** (p. ex. après la mise en service).

Les informations sur l'appareil et son état peuvent être masquées sur la page de connexion. Cela évite tout accès non autorisé à ces informations.

 Pour plus d'informations sur les paramètres de l'appareil, voir : Description des paramètres de l'appareil.

2.7.4 Accès via l'interface service (port 2) : CDI-RJ45

L'appareil peut être connecté à un réseau via l'interface service. Les fonctions spécifiques à l'appareil garantissent un fonctionnement sûr de l'appareil dans un réseau.

Il est recommandé d'utiliser les normes industrielles et directives en vigueur, qui ont été définies par les comités de sécurité nationaux et internationaux, tels qu'IEC/ISA62443 ou l'IEEE. Cela comprend des mesures de sécurité organisationnelles comme l'attribution de droits d'accès ainsi que des mesures techniques comme la segmentation du réseau.

 Pour plus d'informations sur le raccordement de transmetteurs avec agrément Ex de, voir le document séparé "Conseils de sécurité" (XA) relatif à l'appareil.

3 Description du produit

L'ensemble de mesure se compose d'un transmetteur, d'un capteur et d'un tube de mesure jetable.

- L'appareil est disponible pour le montage sur panneau avant :
Le transmetteur et le capteur sont montés à des emplacements différents et sont raccordés via des câbles de raccordement.
- L'appareil est disponible dans une version de table :
Le transmetteur et le capteur forment une unité mécanique.

3.1 Construction du produit

3.1.1 Proline 500 – numérique

Transmission de signal : numérique

Pour une utilisation dans les salles blanches.

Étant donné que l'électronique se trouve dans le capteur, l'appareil est idéal :
Pour un remplacement simple du transmetteur.

Insensible aux interférences CEM externes.

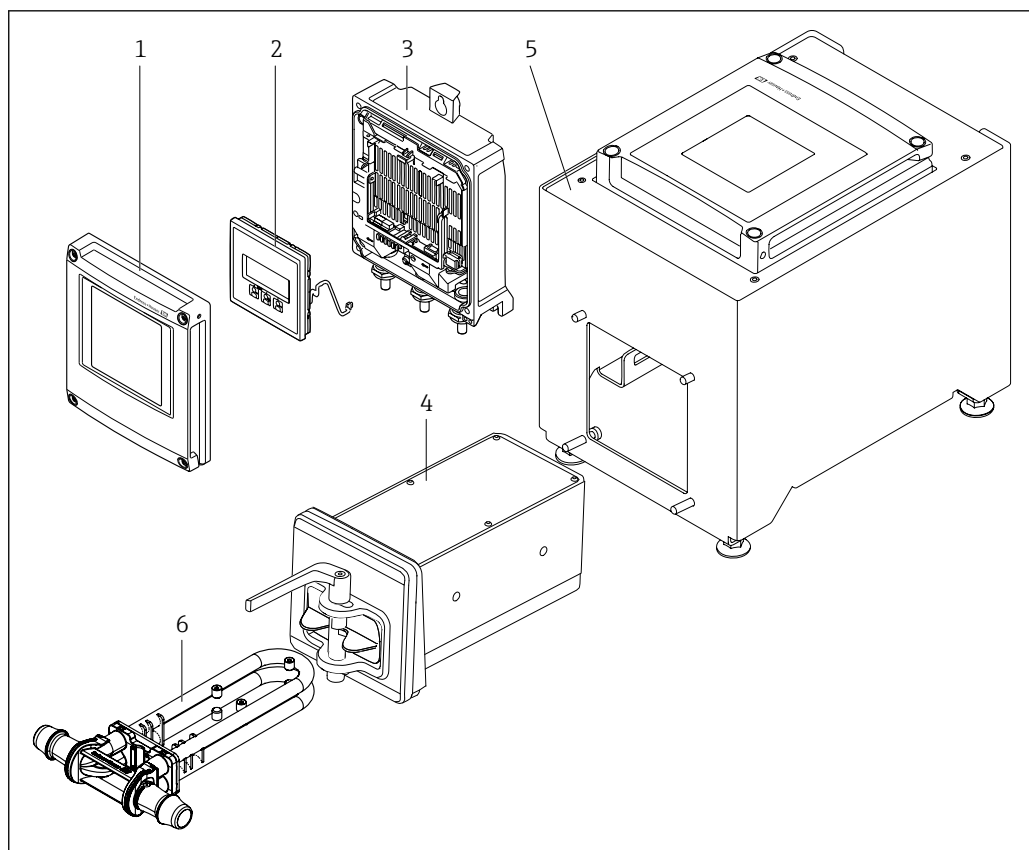

1 Principaux composants d'un appareil de mesure

- 1 Couverture du compartiment de l'électronique
- 2 Module d'affichage
- 3 Boîtier du transmetteur
- 4 Capteur avec électronique ISEM intégrée
- 5 Version de table avec transmetteur intégré
- 6 Mise au rebut du tube de mesure

4 Réception des marchandises et identification du produit

4.1 Réception des marchandises

Dès réception de la livraison :

1. Vérifier que l'emballage n'est pas endommagé.
 - ↳ Signaler immédiatement tout dommage au fabricant.
Ne pas installer des composants endommagés.
2. Vérifier le contenu de la livraison à l'aide du bordereau de livraison.
3. Comparer les données sur la plaque signalétique avec les spécifications de commande sur le bordereau de livraison.
4. Vérifier la documentation technique et tous les autres documents nécessaires, p. ex. certificats, pour s'assurer qu'ils sont complets.

 Si l'une des conditions n'est pas remplie, contacter le fabricant.

4.2 Identification du produit

L'appareil peut être identifié de la manière suivante :

- Plaque signalétique
- Référence de commande avec détails des caractéristiques de l'appareil sur le bordereau de livraison
- Entrer les numéros de série figurant sur les plaques signalétiques dans *Device Viewer* (www.endress.com/deviceviewer) : toutes les informations sur l'appareil de mesure sont affichées.
- Entrer les numéros de série figurant sur les plaques signalétiques dans l'*Endress+Hauser Operations App* ou scanner le code DataMatrix figurant sur la plaque signalétique à l'aide de l'*Endress+Hauser Operations App* : toutes les informations sur l'appareil sont affichées.

Pour un aperçu de l'étendue de la documentation technique correspondant à l'appareil, voir ci-dessous :

- La "documentation supplémentaire standard relative à l'appareil" et les sections "Documentation complémentaire dépendant de l'appareil"
- *Device Viewer* : entrer le numéro de série figurant sur la plaque signalétique (www.endress.com/deviceviewer)
- *Endress+Hauser Operations App* : entrer le numéro de série figurant sur la plaque signalétique ou scanner le code DataMatrix figurant sur la plaque signalétique.

4.2.1 Plaque signalétique du transmetteur

Proline 500 – numérique

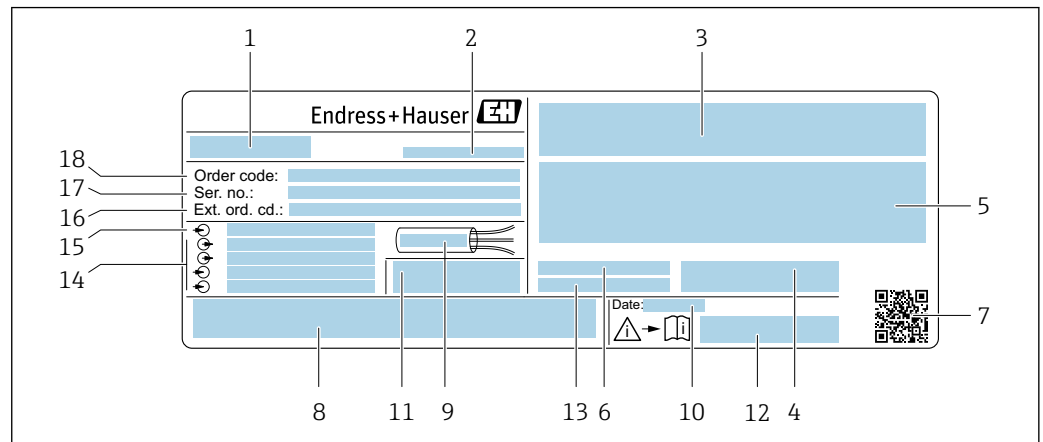

A0058873

Exemple d'une plaque signalétique de transmetteur

- 1 Nom du transmetteur
- 2 Fabricant / titulaire du certificat
- 3 Espace réservé aux agréments
- 4 Indice de protection
- 5 Données de raccordement électrique : entrées et sorties disponibles
- 6 Température ambiante autorisée (T_a)
- 7 Code matriciel 2D
- 8 Espace réservé aux agréments et certificats : p. ex. marquage CE, symbole RCM
- 9 Gamme de température autorisée pour le câble
- 10 Date de fabrication : année-mois
- 11 Version de firmware (FW) et révision de l'appareil (Dev. Rev.) au départ usine
- 12 Numéro de la documentation complémentaire relative à la sécurité
- 13 Espace réservé aux informations supplémentaires dans le cas de produits spéciaux
- 14 Entrées et sorties disponibles, tension d'alimentation
- 15 Données de raccordement électrique : tension d'alimentation
- 16 Référence de commande étendue (Ext. ord. cd.)
- 17 Numéro de série (Ser. no.)
- 18 Référence de commande

4.2.2 Plaque signalétique du capteur

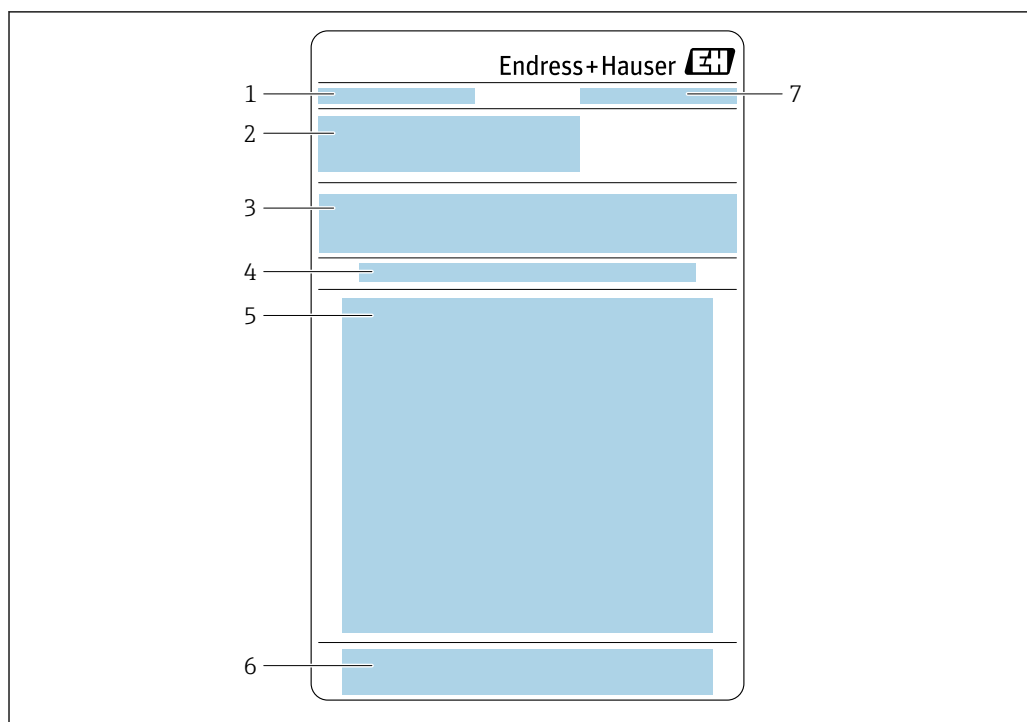

A0054698

- 1 Désignation
- 2 Référence de commande, numéro de série, référence de commande étendue (Ext. ord. cd.)
- 3 Liste de matériaux, information produit
- 4 Montage / démontage du tube de mesure jetable
- 5 Instructions pour le montage / démontage du tube de mesure jetable
- 6 Marquage CE + agréments
- 7 Adresse du fabricant / titulaire du certificat

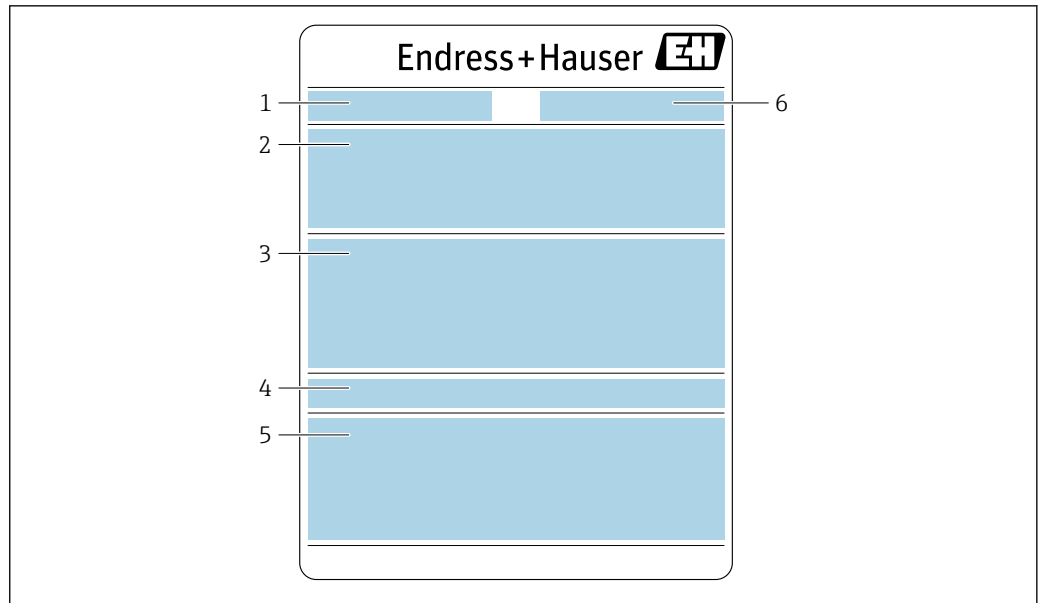

A0054699

- 1 Désignation
- 2 Référence de commande, numéro de série, référence de commande étendue (Ext. ord. cd.)
- 3 Liste de matériaux, information produit
- 4 Indice de protection
- 5 Marquage CE + agréments
- 6 Adresse du fabricant / titulaire du certificat

Référence de commande

Le renouvellement de commande de l'appareil de mesure s'effectue par l'intermédiaire de la référence de commande (Order code).

Référence de commande étendue

- Le type d'appareil (racine du produit) et les spécifications de base (caractéristiques obligatoires) sont toujours indiqués.
- Parmi les spécifications optionnelles (caractéristiques facultatives), seules les spécifications pertinentes pour la sécurité et pour l'homologation sont indiquées (par ex. LA). Si d'autres spécifications optionnelles ont été commandées, celles-ci sont représentées globalement par le caractère générique # (par ex. #LA#).
- Si les spécifications optionnelles commandées ne contiennent pas de spécifications pertinentes pour la sécurité ou pour l'homologation, elles sont représentées par le caractère générique + (par ex. XXXXXX-AAACCAAD2S1+).

4.2.3 Plaque signalétique du tube de mesure jetable

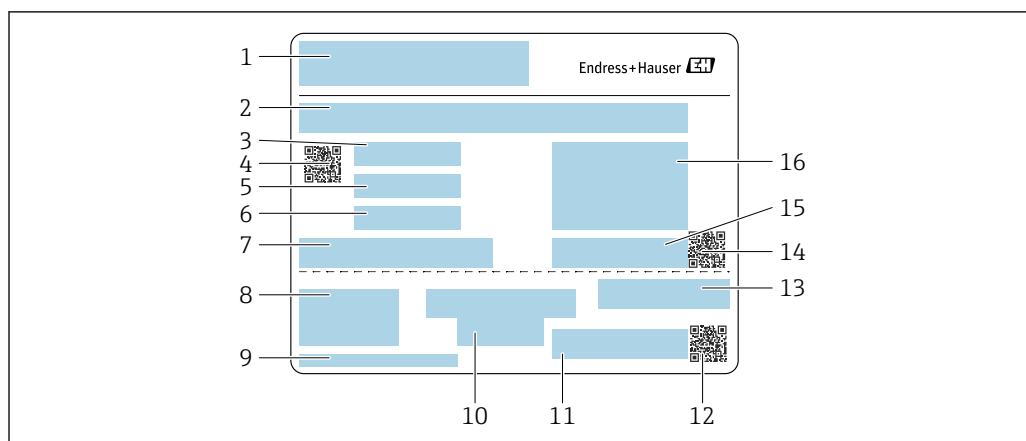

A0054484

- 1 Désignation
- 2 Liste des matériaux
- 3 Numéro LOT
- 4 Code matriciel avec numéro LOT/de matériau
- 5 Date 1
- 6 Date 2 + 2 ans
- 7 Détails de fabrication
- 8 Références au manuel de mise en service
- 9 Adresse du fabricant / titulaire du certificat
- 10 Informations de stockage
- 11 Référence de commande + numéro de matériau
- 12 Code matriciel avec numéro DK8014-xx/de matériau
- 13 Marquage CE + agréments
- 14 Code matriciel avec numéro de série
- 15 Numéro de série
- 16 Image du produit

4.2.4 Symboles sur l'appareil

Symbole	Signification
	AVERTISSEMENT ! Ce symbole signale une situation dangereuse. Si cette situation n'est pas évitée, cela peut entraîner des blessures graves ou mortelles. Consulter la documentation de l'appareil de mesure pour connaître le type de danger potentiel et les mesures à prendre pour l'éviter.
	Renvoi à la documentation Renvoie à la documentation d'appareil correspondante.
	Prise de terre de protection Une borne qui doit être mise à la terre avant de réaliser d'autres raccordements.

5 Stockage et transport

5.1 Conditions de stockage

Respecter les consignes suivantes lors du stockage :

- ▶ Conserver dans l'emballage d'origine en guise de protection contre les chocs.
- ▶ Protéger du rayonnement solaire. Éviter des températures de surface trop élevées.
- ▶ Stocker dans un endroit sec et sans poussière.
- ▶ Ne pas stocker à l'air libre.
- ▶ Empiler un maximum de 6 tubes de mesure jetables dans l'emballage en carton.
- ▶ Conserver les tubes de mesure jetables pendant 2 ans au maximum.

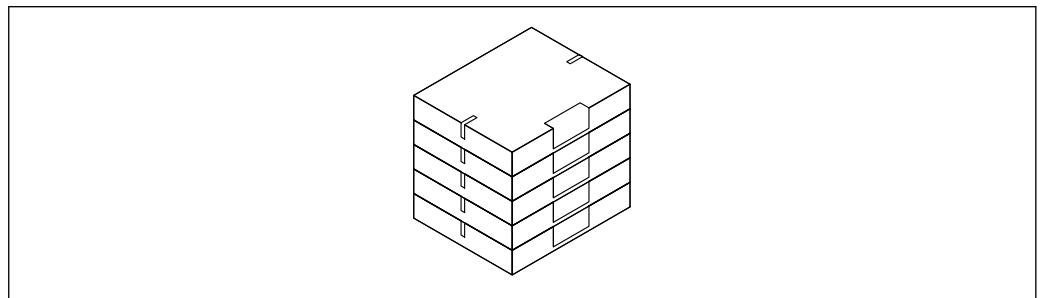

A0054168

Température de stockage → 📄 314

5.2 Transport du produit

Transporter l'appareil jusqu'au point de mesure dans son emballage d'origine.

5.2.1 Transport du tube de mesure jetable

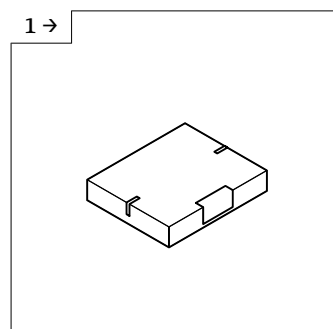

A0054212

- ▶ Transport dans la boîte, de l'entrepôt au sas d'air.

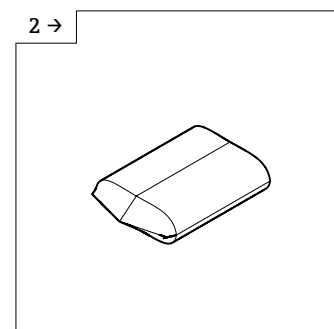

A0054213

- ▶ Retirer la boîte en amont du premier sas d'air.

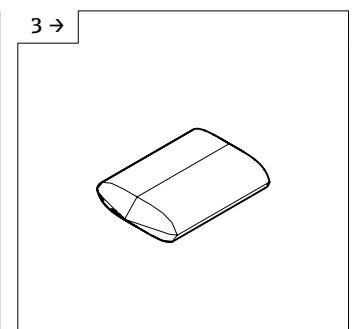

A0054214

- ▶ Retirer le premier emballage en plastique à l'intérieur du sas d'air.

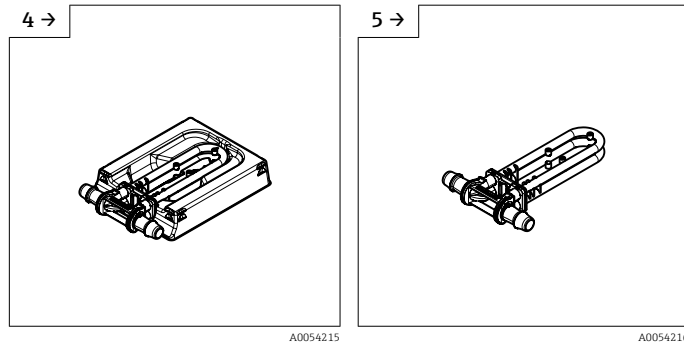

- ▶ Retirer le dernier emballage en plastique dans la salle blanche.
- ▶ Si le tube de mesure jetable est intégré dans une sonde avant la mise en service, l'emballage de stabilité doit rester en place pour protéger le tube de mesure.
- ▶ Retirer le tube de mesure jetable de l'emballage de stabilité et le fixer immédiatement dans le capteur.

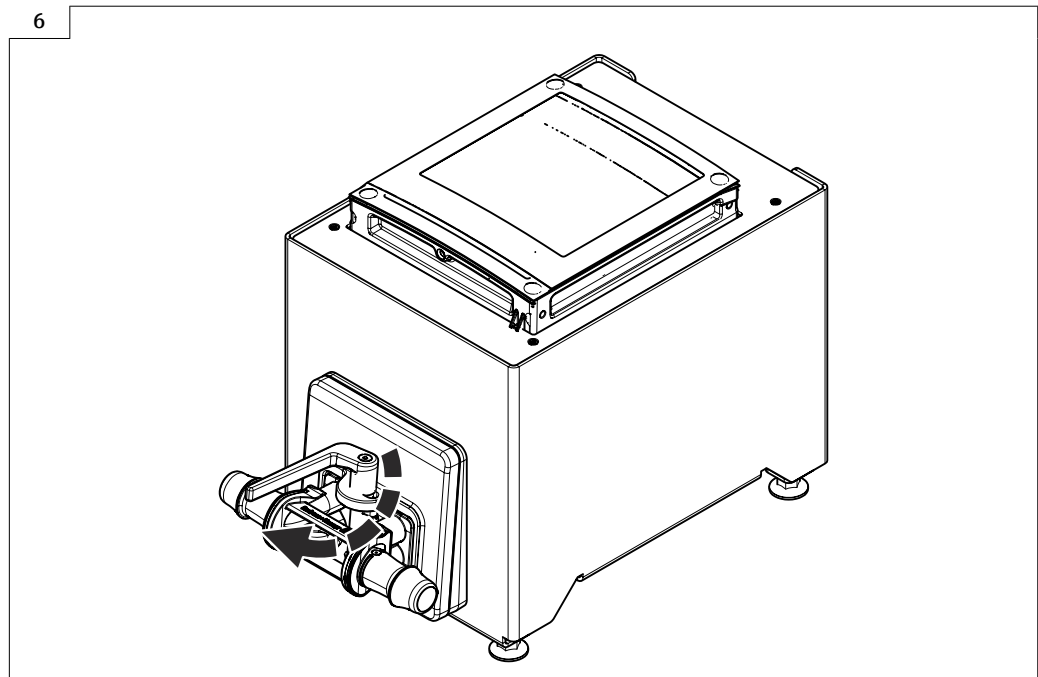

- ▶ Remplacement du tube de mesure jetable → 25

5.3 Mise au rebut de l'emballage

Tous les matériaux d'emballage sont écologiques et recyclables à 100 % :

- Emballage extérieur de l'appareil
 - Film étirable en polymère conforme à la directive UE 2002/95/CE (RoHS)
- Emballage
 - Caisse en bois traitée selon la norme ISPM 15, confirmée par le logo IPPC
 - Carton conforme à la directive européenne sur les emballages 94/62/CE, recyclabilité confirmée par le symbole Resy
- Matériaux de transport et dispositifs de fixation
 - Palette jetable en matière plastique
 - Bandes en matière plastique
 - Ruban adhésif en matière plastique
- Matériau de remplissage
 - Rembourrage papier

6 Montage

6.1 Exigences liées au montage

6.1.1 Position de montage

Point de montage

Montage sur panneau avant

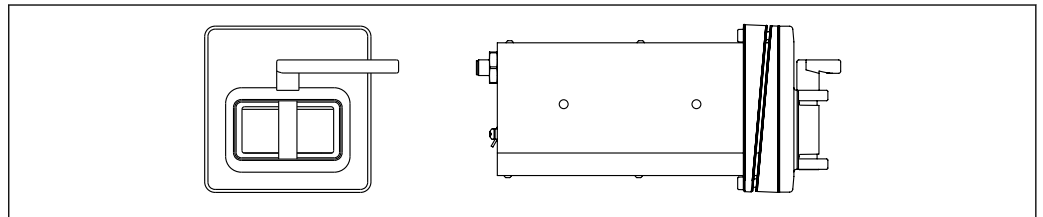

A0053021

3 Caractéristique de commande "Version de l'appareil", option NA "Montage sur panneau avant"

Version de table

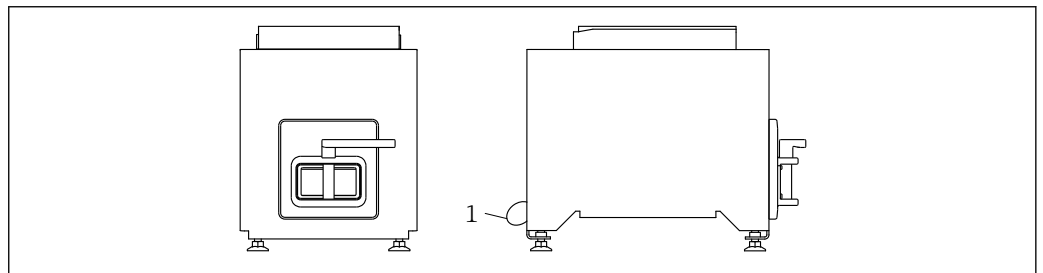

A0053020

4 Caractéristique de commande "Version de l'appareil", option NE "Version de table"

1 Fixer l'appareil à la table à l'aide du câble fourni, en le faisant passer par le trou situé à l'arrière.

Position de montage

Position de montage	
<p>Capteur pointant vers le haut</p> <p>i Possibilité d'accumulation de gaz dans le tube de mesure. Auto-vidangeable.</p>	
<p>Capteur pointant vers le bas</p> <p>Position de montage recommandée</p> <p>i Possibilité d'accumulation de solides dans le tube de mesure.</p>	



A0053028

A0053029

6.1.2 Exigences en matière d'environnement et de process

Gamme de température ambiante

Appareil de mesure	+5 ... +40 °C (+41 ... +104 °F)
Lisibilité de l'afficheur local	-20 ... +60 °C (-4 ... +140 °F) La lisibilité de l'affichage peut être altérée à des températures situées en dehors de la gamme de température.

 Dépendance entre la température ambiante et la température du produit →  315

Vibrations

La fiabilité de fonctionnement du système de mesure n'est pas affectée par les vibrations de l'installation.

6.1.3 Instructions de montage spéciales



Autovidangeabilité

Lorsque l'appareil est monté avec la cale faisant pointer le capteur vers le haut, les tubes de mesure peuvent être vidangés complètement et protégés contre le colmatage.

Stérilité

 Lors de l'installation dans des applications stériles, se reporter aux informations contenues dans la section "Certificats et agréments/stérilité" →  320

Biotechnologie

 Lors de l'installation dans des applications biotechnologiques, voir les informations de la section "Certificats et agréments/biotechnologie" →  320

Vérification du point zéro et ajustage du zéro

Tous les appareils de mesure sont étalonnés d'après les derniers progrès techniques. L'étalonnage est réalisé dans les conditions de référence →  311.

Les paramètres importants tels que le facteur d'étalonnage du tube de mesure jetable et d'autres informations d'appareil déterminés lors de l'étalonnage en usine doivent rester inchangés. Un ajustage du zéro de l'appareil de mesure monté, rempli de liquide, est nécessaire pour la mise en service pour compenser les tolérances de fabrication du capteur.

Il en résulte un point zéro mis à jour qui s'écarte du point zéro d'origine indiqué sur le certificat d'étalonnage en usine et qui est ensuite documenté sur le rapport de vérification Heartbeat Technology.

 Pour atteindre la plus grande précision de mesure possible à des débits faibles, l'installation doit protéger le capteur des contraintes mécaniques pendant le fonctionnement.

Pour obtenir un point zéro représentatif, veiller à

- empêcher tout débit dans l'appareil pendant l'ajustage
- garantir des conditions de process (p. ex. pression, température) stables et représentatives

La vérification et l'ajustage du zéro sont impossibles en présence des conditions de process suivantes :

- Poches de gaz
Veiller à ce que le système ait été suffisamment rincé avec le produit. Des rinçages répétés peuvent aider à éliminer les poches de gaz
- Circulation thermique
En cas de différences de température (p. ex. entre les sections d'entrée et de sortie du tube de mesure), la circulation thermique dans l'appareil peut provoquer un flux induit même si les vannes sont fermées
- Fuites sur les vannes
Si les vannes ne sont pas étanches, le débit n'est pas suffisamment limité lors de la détermination du point zéro

Si ces conditions ne peuvent pas être évitées, il est conseillé de conserver le réglage par défaut du point zéro.

6.2 Montage de l'appareil

6.2.1 Outils requis

Pour le capteur

Pour les raccords process : utiliser un outil de montage approprié.

6.2.2 Préparation de l'appareil de mesure

- ▶ Retirer tous les emballages de transport restants.

6.2.3 Montage de l'appareil de mesure

- Caractéristique de commande "Version de l'appareil", option NE "Version de table"
Cette version est entièrement montée.
- Caractéristique de commande "Version de l'appareil", option NA "Montage sur panneau avant"
Cette version est montée sur un panneau avant.

-  Le capteur est conçu pour les épaisseurs de tôle suivantes :
- 3mm
 - 5mm
 - 7mm

Montage du capteur sur un panneau avant.

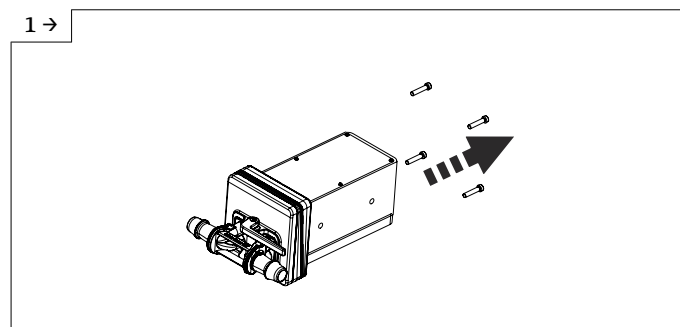

A0054237

- ▶ Retirer les vis.

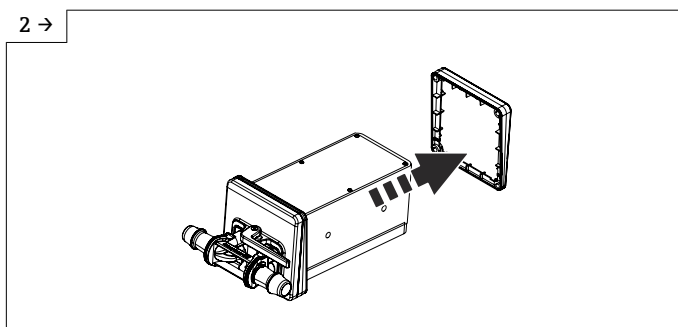

A0054238

- ▶ Retirer la cale intérieure. Selon la position de montage, tourner la cale extérieure. Position de montage → 21

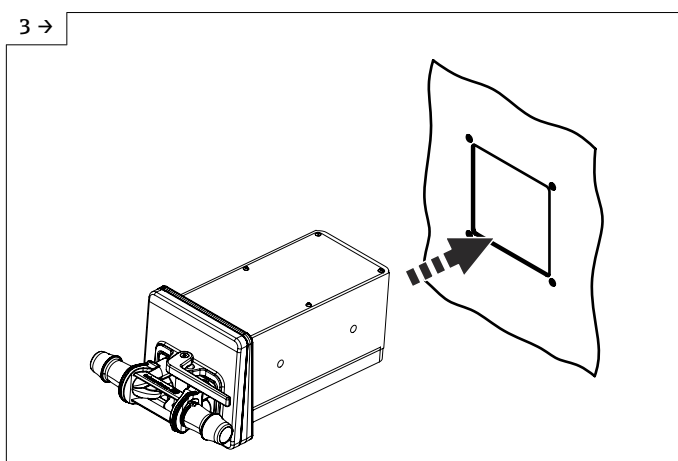

A0054239

- ▶ Pousser le capteur avec une cale (vers l'extérieur) dans l'ouverture préparée dans le panneau avant.

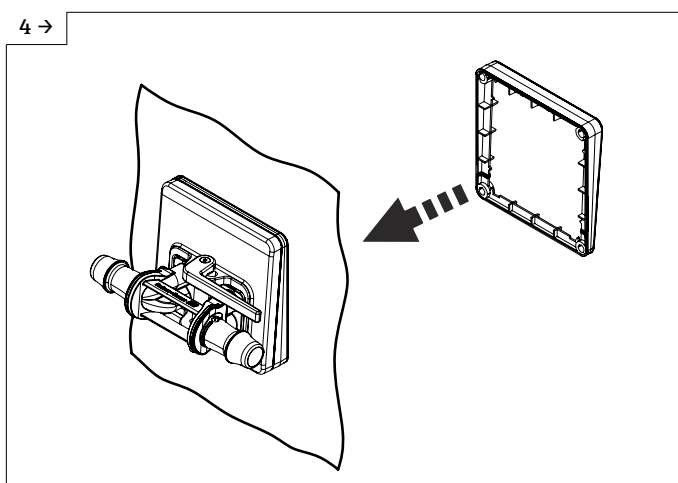

A0054240

- ▶ Pousser la cale par l'intérieur sur le capteur.

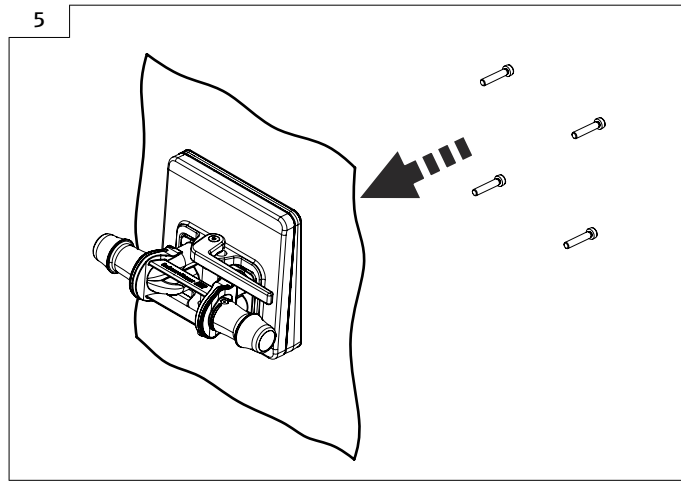

- ▶ Visser le capteur et les cales ensemble.

6.2.4 Remplacement du tube de mesure jetable

- i** La version de l'appareil, option NE "Version de table", doit être fixée à la table avec le support.

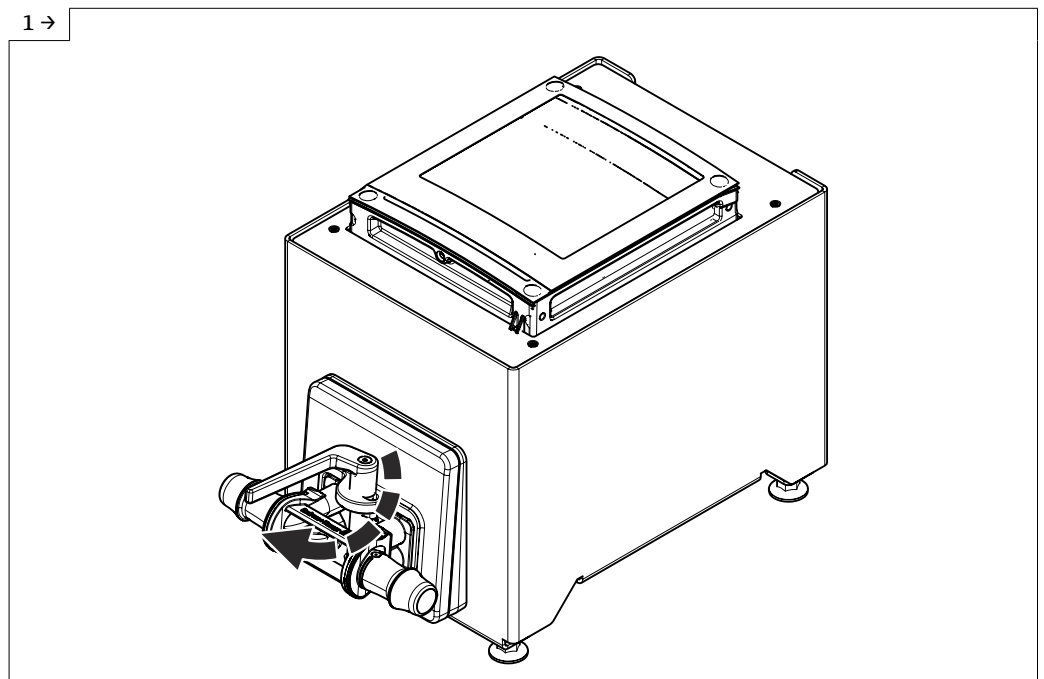

- ▶ Ouvrir le levier.

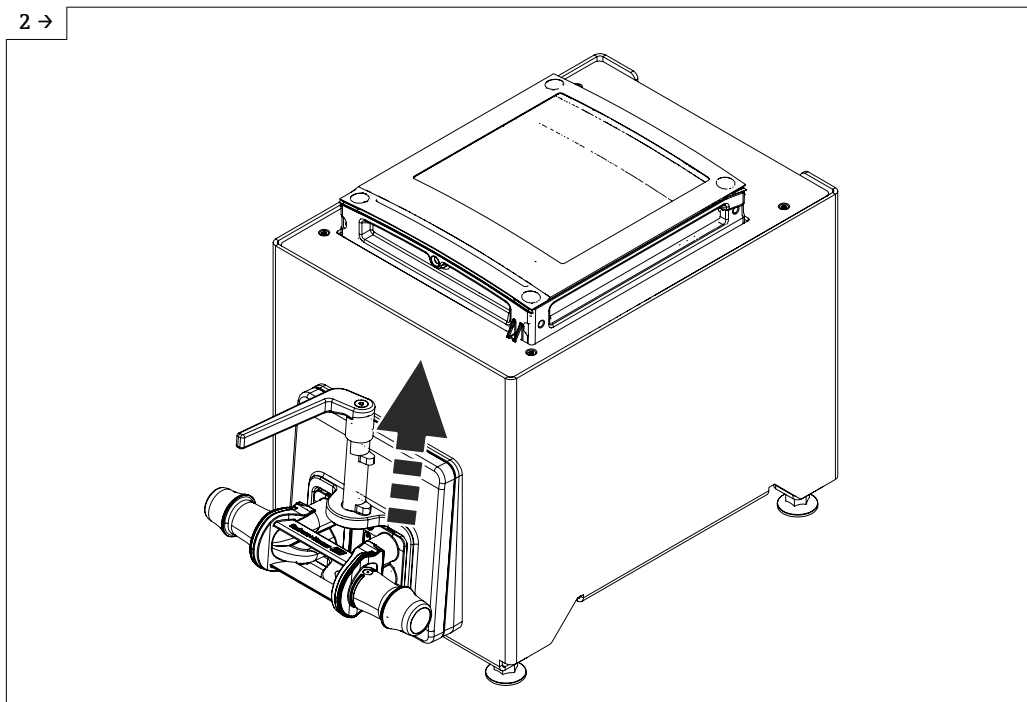

A0054165

- ▶ Tirer le levier vers le haut.

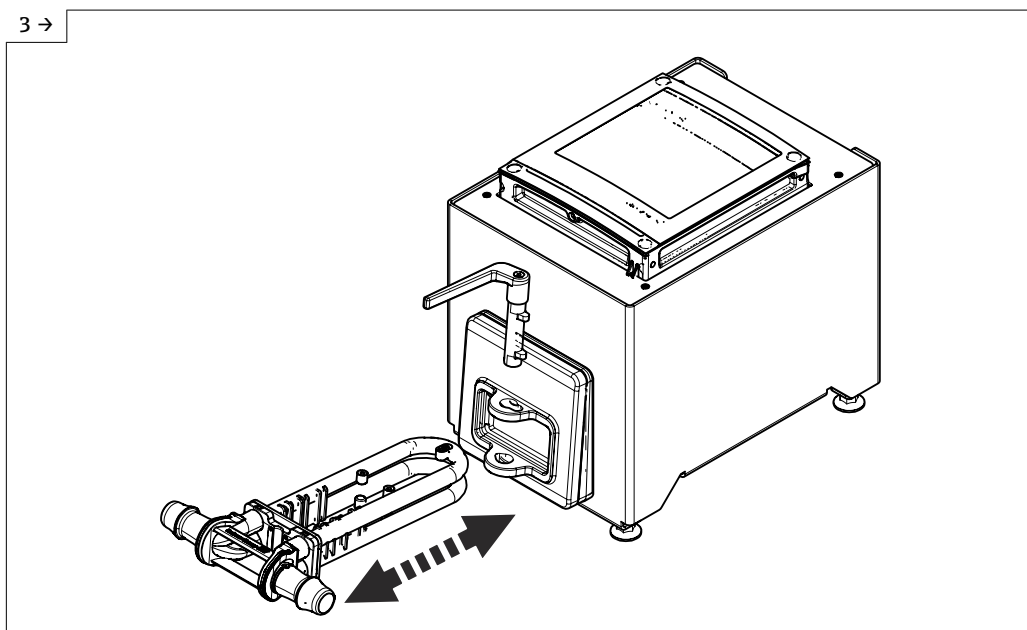

A0054166

- ▶ Retirer le tube de mesure jetable.
- ▶ Attendre jusqu'à l'apparition du message de diagnostic : Capteur inconnu.
- ▶ Insérer le tube de mesure jetable.

4 →

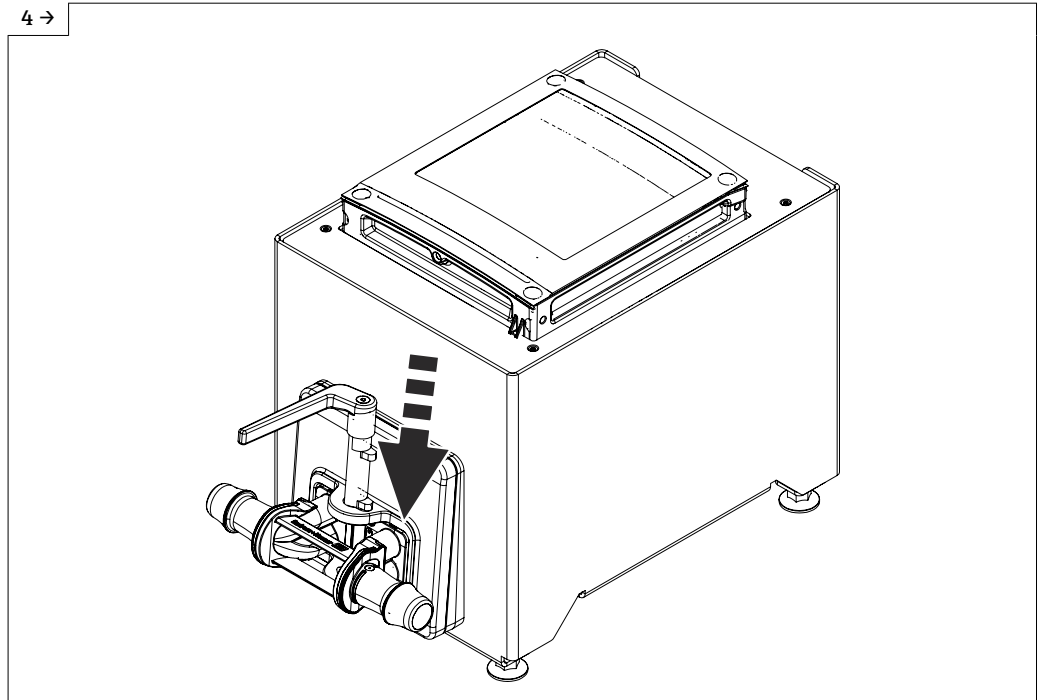

A0054685

- ▶ Abaisser le levier.

5 →

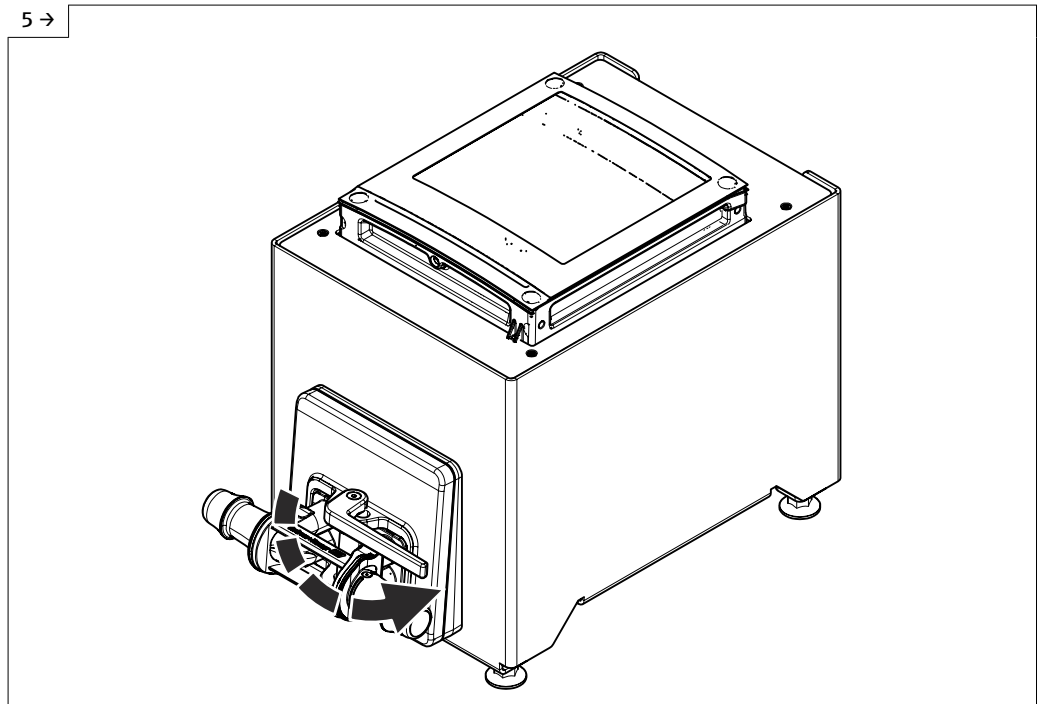

A0054163

- ▶ Tourner le levier jusqu'à la butée.
- ▶ Après l'insertion du tube de mesure jetable, ce message de diagnostic apparaît à l'affichage après 30 secondes au plus tard : Initialisation de l'appareil active.
- ▶ Heartbeat Verification et l'étalonnage du point zéro sont effectués automatiquement. Ce message de diagnostic est affiché pendant ce temps : Initialisation de l'appareil active.
- ▶ Heartbeat Verification et l'étalonnage du point zéro ont été effectués : aucun message de diagnostic n'est affiché.

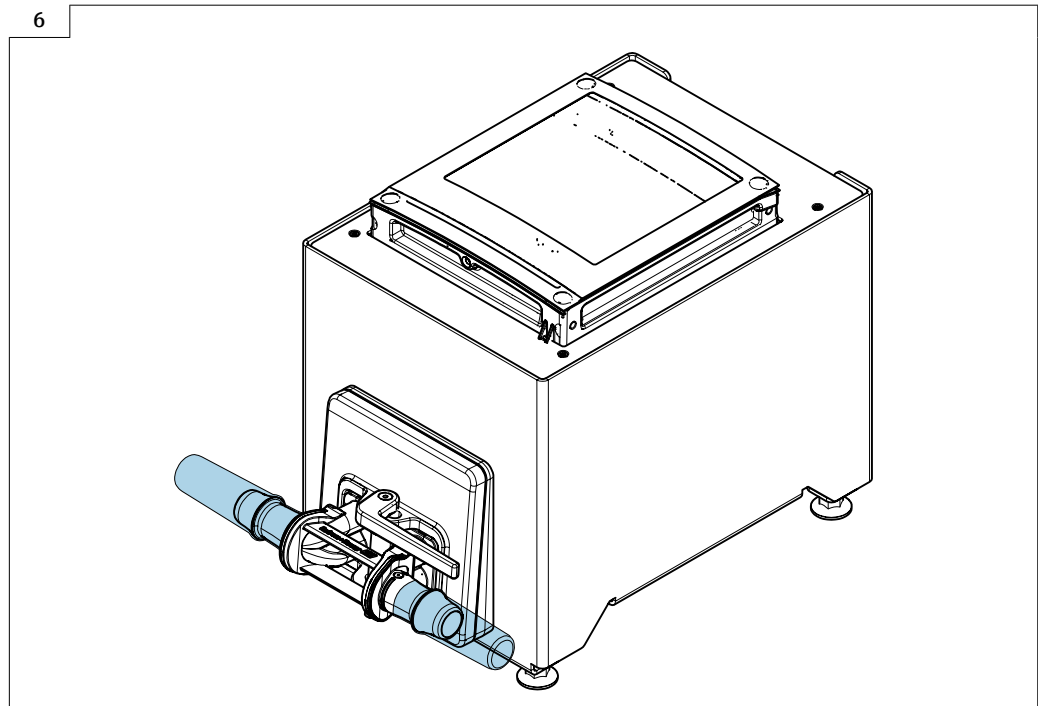

A0056826

- ▶ Remplir le système de liquide (densité : 800 ... 1 500 kg/m³ (1 764 ... 3 307 lb/cf)).
- ▶ Empêcher tout écoulement.
- ▶ Le rinçage répété peut aider à éliminer les poches de gaz.
- ▶ Réinitialiser l'appareil : Sur l'afficheur Expert → Capteur → Composant à usage unique → Mise en service, en utilisant le registre Modbus 26321-1 ou Profinet.
- ▶ Heartbeat Verification et l'étalonnage du point zéro sont effectués. Ce message de diagnostic est affiché pendant ce temps : Initialisation de l'appareil active.
- ▶ Heartbeat Verification et l'étalonnage du point zéro ont été effectués : aucun message de diagnostic n'est affiché.
- ▶ Télécharger le rapport de vérification Heartbeat Technology : pour plus d'informations sur la gestion des données, voir le manuel de mise en service de l'appareil
- ▶ L'appareil est prêt à fonctionner.

6.2.5 Montage du boîtier de transmetteur : Proline 500 – numérique

AVIS

Température ambiante trop élevée !

Risque de surchauffe de l'électronique et possibilité de déformation du boîtier.

- ▶ Ne pas dépasser la température ambiante maximale autorisée.

AVIS

Une contrainte trop importante peut endommager le boîtier !

- ▶ Éviter les contraintes mécaniques trop importantes.

Montage sur paroi

Outils nécessaires :

Percer avec un foret de Ø 6,0 mm

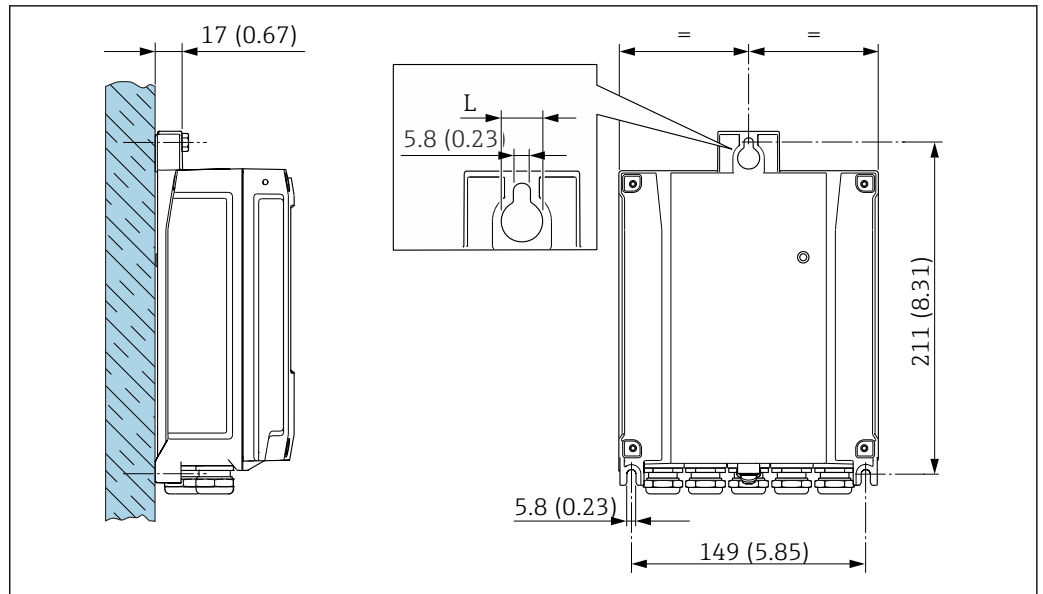

5 Unité mm (in)

L Dépend de la variante de commande "Boîtier du transmetteur"

Variante de commande "Boîtier du transmetteur"
Option A, aluminium, revêtu : L = 14 mm (0,55 in)

1. Percer les trous.
2. Placer les chevilles dans les perçages.
3. Visser les vis de fixation sans les serrer.
4. Placer le boîtier de transmetteur sur les vis de fixation et l'accrocher.
5. Serrer les vis de fixation.

6.3 Contrôle du montage

L'appareil est-il intact (contrôle visuel) ?	<input type="checkbox"/>
L'appareil de mesure correspond-il aux spécifications du point de mesure ? Par exemple : <ul style="list-style-type: none"> ▪ Température de process → 315 ▪ Pression (voir la section "Diagramme de pression et de température" du document "Information technique"). ▪ Température ambiante ▪ Gamme de mesure 	<input type="checkbox"/>
La bonne position de montage a-t-elle été choisie pour le capteur ? <ul style="list-style-type: none"> ▪ Selon le type de capteur ▪ Selon la température du produit à mesurer ▪ Selon les propriétés du produit mesuré (dégazage, chargé de matières solides) 	<input type="checkbox"/>
La flèche sur le raccord process correspond-elle au sens d'écoulement du produit ?	<input type="checkbox"/>
Le nom de repère et le marquage sont-ils corrects (contrôle visuel) ?	<input type="checkbox"/>
	<input type="checkbox"/>
La vis de fixation est-elle fermement serrée ?	<input type="checkbox"/>

7 Raccordement électrique

⚠ AVERTISSEMENT

Composants sous tension ! Toute opération effectuée de manière incorrecte sur les connexions électriques peut provoquer une décharge électrique.

- ▶ Installer un dispositif de sectionnement (interrupteur ou disjoncteur de puissance) permettant de couper facilement l'appareil de la tension d'alimentation.
- ▶ En plus du fusible de l'appareil, inclure une protection contre les surintensités avec max. 10 A dans l'installation.

7.1 Sécurité électrique

Conformément aux réglementations nationales applicables.

7.2 Exigences de raccordement

7.2.1 Outils requis

- Pour les entrées de câble : utiliser un outil approprié
- Pince à dénuder
- En cas d'utilisation de câbles toronnés : pince à sertir pour extrémité préconfectionnée
- Pour retirer les câbles des bornes : tournevis plat ≤ 3 mm (0,12 in)

7.2.2 Exigences relatives au câble de raccordement

Les câbles de raccordement mis à disposition par le client doivent satisfaire aux exigences suivantes.

Câble de terre de protection pour la borne de terre externe

Section de conducteur < 6 mm² (10 AWG)

Des sections plus grandes peuvent être raccordées à l'aide d'une cosse.

L'impédance de la mise à la terre doit être inférieure à 2 Ω .

Gamme de température admissible

- Les directives d'installation en vigueur dans le pays d'installation doivent être respectées.
- Les câbles doivent être adaptés aux températures minimales et maximales attendues.

Câble d'alimentation électrique (y compris conducteur pour la borne de terre interne)

Câble d'installation normal suffisant.

Câble de signal

Entrée courant 4 ... 20 mA

Câble d'installation standard suffisant

Sortie impulsion/fréquence/tor

Câble d'installation standard suffisant

Sortie relais

Câble d'installation standard suffisant

Entrée état

Câble d'installation standard suffisant

Ethernet-APL

Câble blindé à paires torsadées. Le type de câble A est recommandé.

 Voir <https://www.profibus.com> Livre blanc Ethernet-APL"

Diamètre de câble

- Raccords de câble fournis :
M20 × 1,5 avec câble Ø 6 ... 12 mm (0,24 ... 0,47 in)
- Bornes à ressort : Adaptées aux torons et torons avec extrémités préconfectionnées.
Section de conducteur 0,2 ... 2,5 mm² (24 ... 12 AWG)

Choix du câble de raccordement entre le transmetteur et le capteur

A : Câble de raccordement entre le capteur et le transmetteur : Proline 500 – numérique

Câble standard

Un câble standard avec les spécifications suivantes peut être utilisé comme câble de raccordement.

Construction	2x2 fils (paires torsadées) ; fils CU toronnés avec blindage commun
Blindage	Tresse en cuivre étamée, couvercle optique ≥ 85 %
Résistance de boucle	Câble d'alimentation (+, -) : maximum 10 Ω
Longueur de câble	Maximum 300 m (900 ft), voir le tableau suivant.
Connecteur d'appareil, côté 1	Connecteur M12 femelle, 5 broches, codage A.
Connecteur d'appareil, côté 2	Connecteur M12 mâle, 5 broche, codage A.
Broches 1+2	Fils raccordés en paire torsadée.
Broches 3+4	Fils raccordés en paire torsadée.

Section	Longueur de câble [max.]
0,34 mm ² (AWG 22)	80 m (240 ft)
0,50 mm ² (AWG 20)	120 m (360 ft)
0,75 mm ² (AWG 18)	180 m (540 ft)
1,00 mm ² (AWG 17)	240 m (720 ft)
1,50 mm ² (AWG 15)	300 m (900 ft)

disponible en option

Construction	2 × 2 × 0,34 mm ² câble PUR avec blindage commun
Résistance à la flamme	Selon DIN EN 60332-1-2 (60 secondes)
Résistance aux huiles	Selon DIN EN 60811-2-1 (pendant 168 h à 90 °C)
Blindage	Tresse en cuivre étamée
Température de service continue	Pose fixe : -40 ... +105 °C (-40 ... +221 °F) ; pose mobile : -25 ... +105 °C (-13 ... +221 °F)
Longueurs de câble disponibles	Fixe : 2 m (6 ft), 5 m (15 ft), 10 m (30 ft)

Connecteur d'appareil, côté 1	Connecteur M12 femelle, 5 broche, codage A
Connecteur d'appareil, côté 2	Connecteur M12 mâle, 5 broches, codage A

7.2.3 Affectation des bornes

Transmetteur : tension d'alimentation, E/S

L'affectation des bornes des entrées et des sorties dépend de la version d'appareil commandée. L'affectation des bornes spécifique à l'appareil est indiquée sur l'autocollant dans le cache-bornes.

PROFINET sur Ethernet-APL

Tension d'alimentation		Entrée/sortie 1 (Port 1)		Entrée/sortie 2		Entrée/sortie 3		Entrée/sortie 4 ¹⁾		Interface service (Port 2 ²⁾)
1 (+)	2 (-)	26 (+)	27 (-)	24 (+)	25 (-)	22 (+)	23 (-)	20 (+)	21 (-)	CDI-RJ45
Affectation des bornes spécifique à l'appareil : étiquette autocollante dans cache-bornes.										

1) Entrée/sortie disponible uniquement pour Proline 500 – numérique.

2) Aucune communication PROFINET disponible sur le port 2

Boîtier de raccordement du transmetteur et du capteur : câble de raccordement

Le capteur et le transmetteur, qui sont montés dans des emplacements différents, sont interconnectés par un câble de raccordement. Le câble est connecté via le boîtier de raccordement du capteur et le boîtier du transmetteur.

Occupation des bornes et connexion du câble de raccordement :
Proline 500 – numérique →  35

7.2.4 Connecteurs d'appareil disponibles pour Proline 500

Caractéristique de commande "Entrée ; sortie 1", option RB "PROFINET sur Ethernet-APL"

Caractéristique de commande "Raccordement électrique"	Entrée de câble/raccord	
	2	3
L, N, P, U	Connecteur M12×1	-

7.2.5 /SPE Affectation des broches du connecteur d'appareil

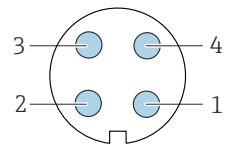
	Broche	Affectation	Codage	Mâle/femelle
	1	Signal - Ethernet-APL	A	Femelle
2	Signal + Ethernet-APL			
3	Blindage de câble ¹⁾			
4	Libre			
Boîtier de connecteur métallique	Blindage de câble			
¹⁾ En cas d'utilisation d'un blindage de câble				

7.2.6 Blindage et mise à la terre

La compatibilité électromagnétique (CEM) optimale du système de bus de terrain ne peut être garantie que si les composants système et, en particulier, les câbles sont blindés et que la continuité du blindage est assurée sur l'ensemble du réseau.

- ▶ Pour une protection CEM optimale, il convient de relier le blindage aussi souvent que possible à la terre de référence.

Pour répondre à ces deux exigences, il existe essentiellement trois types de blindage différents dans le système de bus de terrain :

- Blindage des deux côtés
- Blindage unilatéral côté alimentation avec terminaison capacitive au niveau du boîtier de terrain
- Blindage unilatéral côté alimentation

L'expérience montre que, dans la plupart des cas, les installations avec blindage du côté coupleur de segment (sans couplage capacitif) permettent d'obtenir les meilleurs résultats en matière de CEM. Des mesures appropriées en matière de raccordement des entrées doivent être prises pour permettre un fonctionnement sans restriction en présence d'interférences CEM. Ces mesures ont déjà été prises en compte pour cet appareil. Un fonctionnement selon NAMUR NE21 est ainsi assuré en cas de parasites.

1. Respecter les exigences et directives d'installation nationales lors de l'installation.
2. En cas de grandes différences de potentiel entre les différents points de mise à la terre, raccorder uniquement un point du blindage directement à la terre de référence.
3. Dans les systèmes sans compensation de potentiel, le blindage de câble des systèmes de bus de terrain doivent être mis à la terre d'un seul côté, par exemple à l'unité d'alimentation du bus de terrain ou aux barrières de sécurité.

AVIS

Dans les installations sans compensation de potentiel, une mise à la terre multiple du blindage de câble engendre des courants de compensation à fréquence de réseau !

Endommagement du blindage du câble de bus.

- ▶ Mettre à la terre le câble de bus uniquement d'un côté avec la terre locale ou le fil de terre.
- ▶ Isoler le blindage non raccordé.

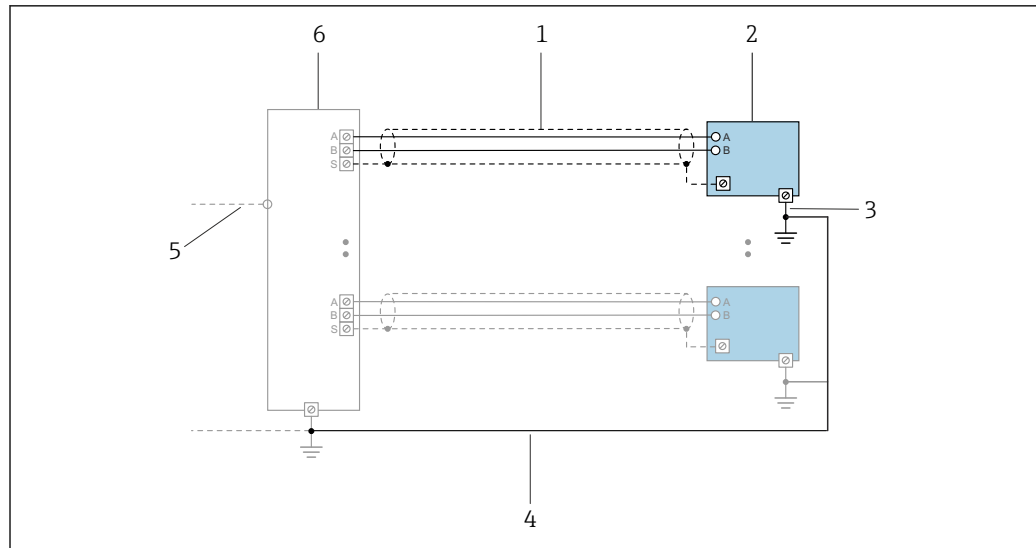

A0047536

6 Exemple de raccordement pour PROFINET sur Ethernet-APL

- 1 Blindage de câble
- 2 Appareil de mesure
- 3 Mise à la terre locale
- 4 Compensation de potentiel
- 5 Liaison ou TCP
- 6 Commutateur de terrain

7.2.7 Préparation de l'appareil

Effectuer les étapes dans l'ordre suivant :

1. Monter le capteur et le transmetteur.
2. Boîtier de raccordement capteur : raccorder le câble de raccordement.
3. Transmetteur : raccorder le câble de raccordement.
4. Transmetteur : raccorder le câble de signal et le câble pour la tension d'alimentation.

AVIS

Étanchéité insuffisante du boîtier !

Le bon fonctionnement de l'appareil de mesure risque d'être compromis.

- Utiliser des presse-étoupe appropriés, adaptés au degré de protection de l'appareil.

1. Retirer le bouchon aveugle le cas échéant.
2. Si l'appareil de mesure est fourni sans les presse-étoupe :
Mettre à disposition des presse-étoupe adaptés au câble de raccordement correspondant.
3. Si l'appareil de mesure est fourni avec les presse-étoupe :
Respecter les exigences relatives aux câbles de raccordement → 30.

7.3 Raccordement de l'appareil : Proline 500 – numérique

AVIS

Un raccordement incorrect compromet la sécurité électrique !

- ▶ Seul le personnel spécialisé dûment formé est autorisé à effectuer des travaux de raccordement électrique.
- ▶ Respecter les prescriptions et réglementations nationales en vigueur.
- ▶ Respecter les règles de sécurité locales en vigueur sur le lieu de travail.
- ▶ Toujours raccorder le câble de terre de protection Ⓢ avant de raccorder d'autres câbles.

7.3.1 Branchement du câble de raccordement

AVIS

Risque d'endommagement des composants électroniques !

- ▶ Raccorder le capteur et le transmetteur à la même compensation de potentiel.
- ▶ Ne relier ensemble que les capteurs et transmetteurs portant le même numéro de série.

Raccordement du câble de raccordement : Proline 500 – numérique

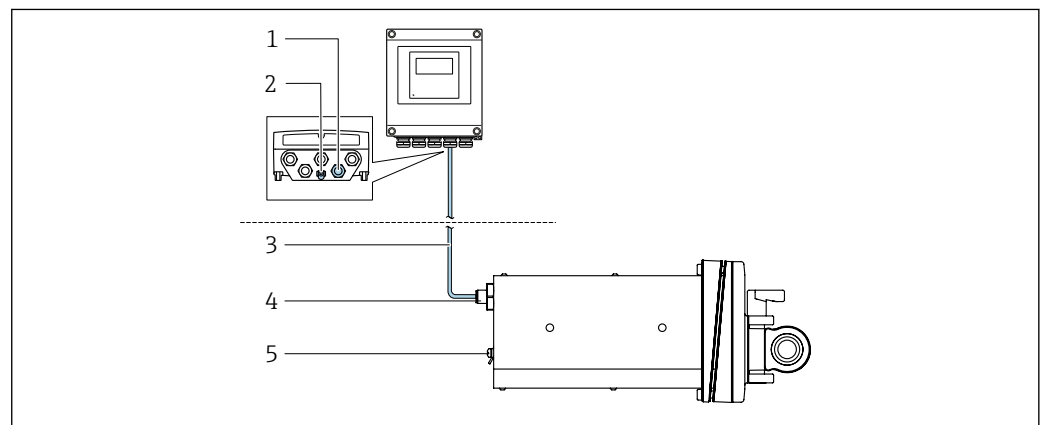

A0053068

7 Caractéristique de commande "Version de l'appareil", option NA "Montage sur panneau avant"

- 1 Connecteur femelle M12 pour le raccordement du câble sur le boîtier de transmetteur
- 2 Raccordement de la terre de protection (PE)
- 3 Câble de raccordement avec connecteur M12 et douille M12
- 4 Connecteur M12 mâle pour le raccordement du câble au capteur
- 5 Raccordement de la terre de protection (PE)

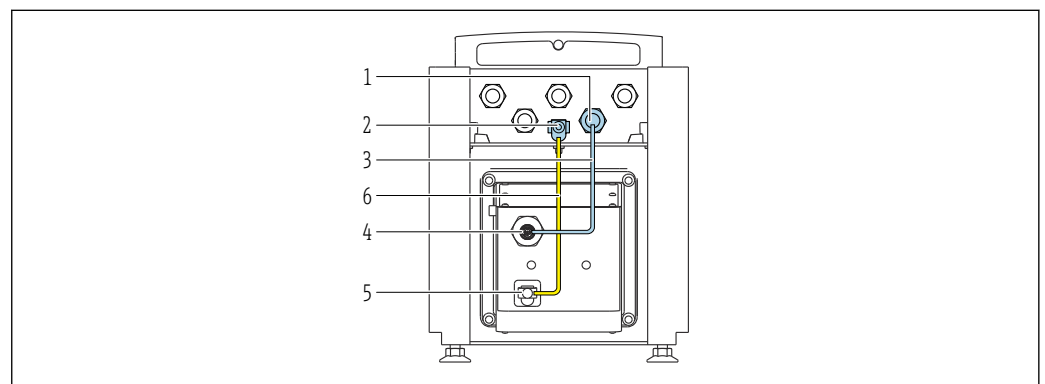

A0053744

8 Caractéristique de commande "Version de l'appareil", option NE "Version de table"

- 1 Connecteur femelle M12 pour le raccordement du câble sur le boîtier de transmetteur
- 2 Raccordement de la terre de protection (PE)
- 3 Câble de raccordement avec connecteur M12 et douille M12
- 4 Connecteur M12 mâle pour le raccordement du câble au capteur
- 5 Raccordement de la terre de protection (PE)
- 6 Raccordement fixe entre la compensation de potentiel (PE)

Affectation des broches, connecteur d'appareil

Raccordement au transmetteur

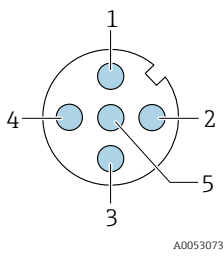
	Broche	Couleur ¹⁾	Affectation		Raccordement à la borne
	1	Brun	+	Tension d'alimentation	61
	2	Blanc	-		62
	3	Bleu	A	Communication ISEM	64
	4	Noir	B		63
	5	-		-	-
Codage			Mâle/femelle		
A			Femelle		

1) Couleurs des fils du câble de raccordement

Raccordement au capteur

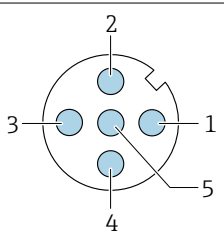
	Broche	Couleur ¹⁾	Affectation	
	1	Brun	+	Tension d'alimentation
	2	Blanc	-	
	3	Bleu	A	Communication ISEM
	4	Noir	B	
	5	-		-
Codage			Mâle/femelle	
A			Mâle	

1) Couleurs des fils du câble de raccordement

7.3.2 Raccordement du transmetteur

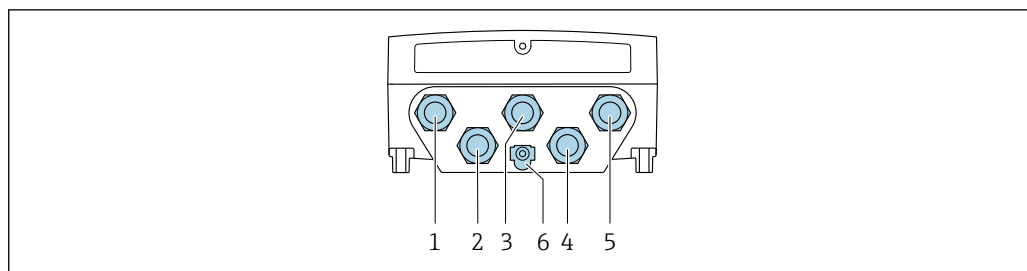

A0028200

- 1 Borne de raccordement pour la tension d'alimentation
- 2 Borne de raccordement pour la transmission de signaux, entrée/sortie
- 3 Borne de raccordement pour la transmission de signaux, entrée/sortie
- 4 Borne de raccordement pour le câble de raccordement entre le capteur et le transmetteur
- 5 Borne de raccordement pour la transmission de signal, entrée/sortie ; en option : connexion pour antenne WLAN externe
- 6 Terre de protection (PE)

i Outre le raccordement de l'appareil via , et les entrées/sorties disponibles, des options de raccordement supplémentaires sont également disponibles :
Intégration dans un réseau via l'interface service (CDI-RJ45) → 40.

Raccordement du connecteur

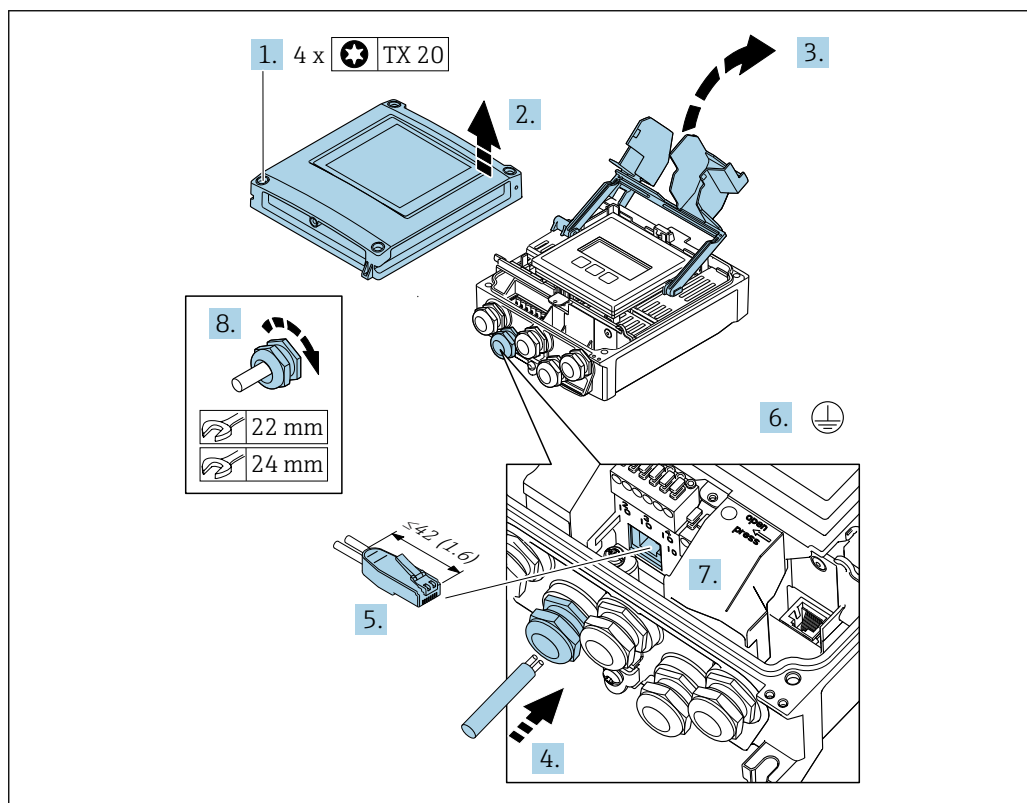

A0033987

1. Desserrer les 4 vis de fixation du couvercle du boîtier.
2. Ouvrir le couvercle du boîtier.
3. Ouvrir le cache-bornes.
4. Passer le câble à travers l'entrée de câble. Pour garantir l'étanchéité, ne pas retirer la bague d'étanchéité de l'entrée de câble.
5. Dénuder le câble et ses extrémités et le raccorder au connecteur RJ45.

6. Raccorder la terre de protection.
7. Enficher le connecteur RJ45.
8. Serrer fermement les presse-étoupe.
 - ↳ Ainsi se termine le raccordement .

Raccordement de la tension d'alimentation et des entrées/sorties supplémentaires

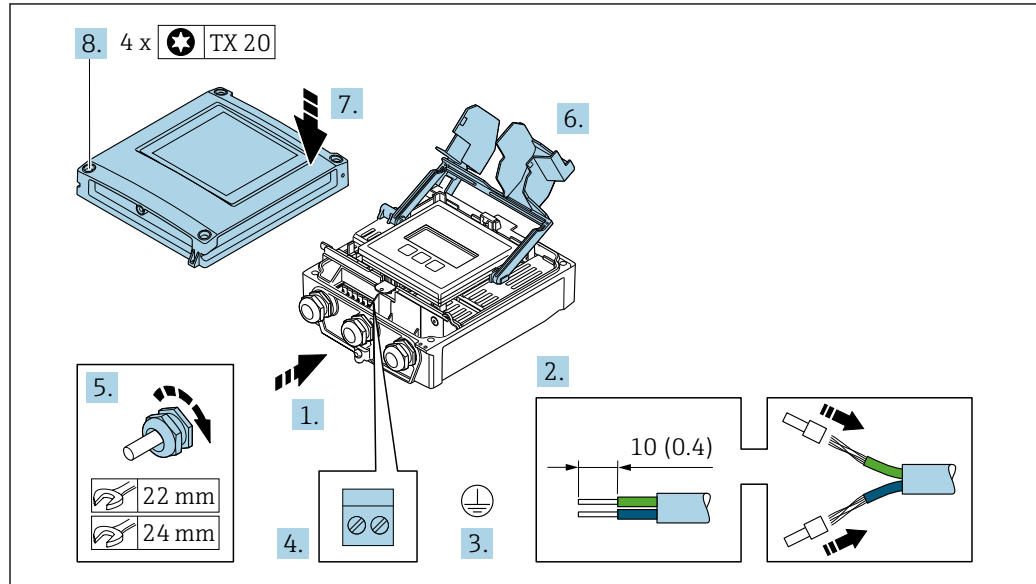

A0033831

1. Passer le câble à travers l'entrée de câble. Pour garantir l'étanchéité, ne pas retirer la bague d'étanchéité de l'entrée de câble.
2. Dénuder le câble et ses extrémités. Dans le cas de câbles toronnés, sortir des extrémités préconfectionnées.
3. Raccorder la terre de protection.
4. Raccorder le câble conformément à l'affectation des bornes.
 - ↳ **Affectation des bornes du câble de signal** : L'affectation des bornes spécifique à l'appareil est indiquée sur l'autocollant dans le cache-bornes.
 - Affectation des bornes de l'alimentation** : autocollant dans cache-bornes ou → 32.
5. Serrer fermement les presse-étoupe.
 - ↳ Ainsi se termine le raccordement du câble.
6. Fermer le cache-bornes.
7. Fermer le couvercle du boîtier.

⚠ AVERTISSEMENT

Suppression du degré de protection du boîtier en raison d'une étanchéité insuffisante de ce dernier !

- ▶ Visser la vis sans l'avoir graissée.

8. Serrer les 4 vis de fixation du couvercle du boîtier.

Retrait d'un câble

Pour retirer un câble de la borne :

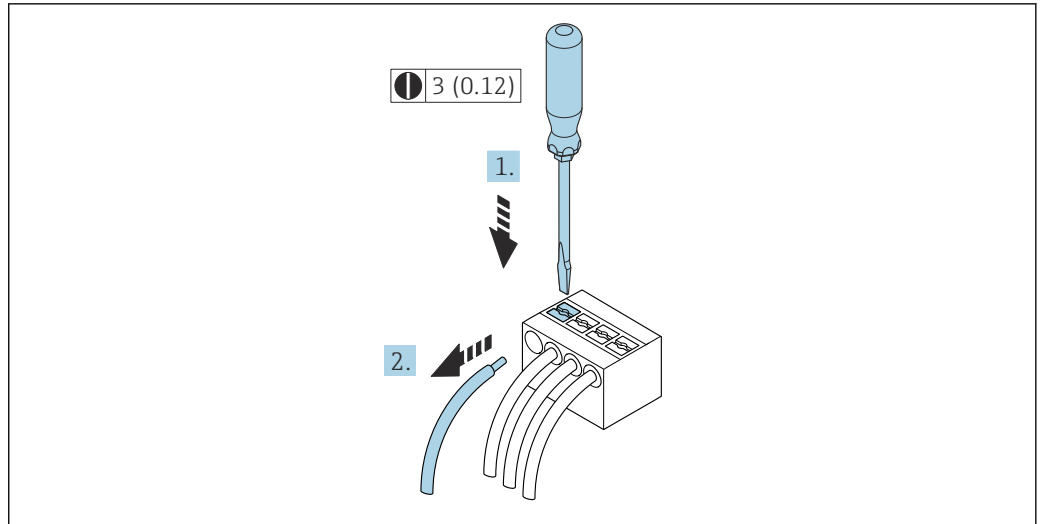

9 Unité mm(in)

1. Utiliser un tournevis plat pour appuyer sur la fente entre les deux trous de borne.
2. Retirer l'extrémité du câble de la borne.

7.3.3 Intégration du transmetteur dans un réseau

Cette section présente uniquement les options de base pour l'intégration de l'appareil dans un réseau.

Pour plus d'informations sur la procédure à suivre pour raccorder correctement le transmetteur .

Intégration via l'interface service

L'appareil est intégré via le raccordement à l'interface service (CDI-RJ45).

Tenir compte de ce qui suit lors du raccordement :

- Câble recommandé : CAT5e, CAT6 ou CAT7, avec connecteur blindé (p. ex. marque : YAMAICHI ; réf. Y-ConProfixPlug63/Prod. ID produit : 82-006660)
- Épaisseur de câble maximale : 6 mm
- Longueur du connecteur, y compris protection anti-pli : 42 mm
- Rayon de courbure : 5 x épaisseur du câble

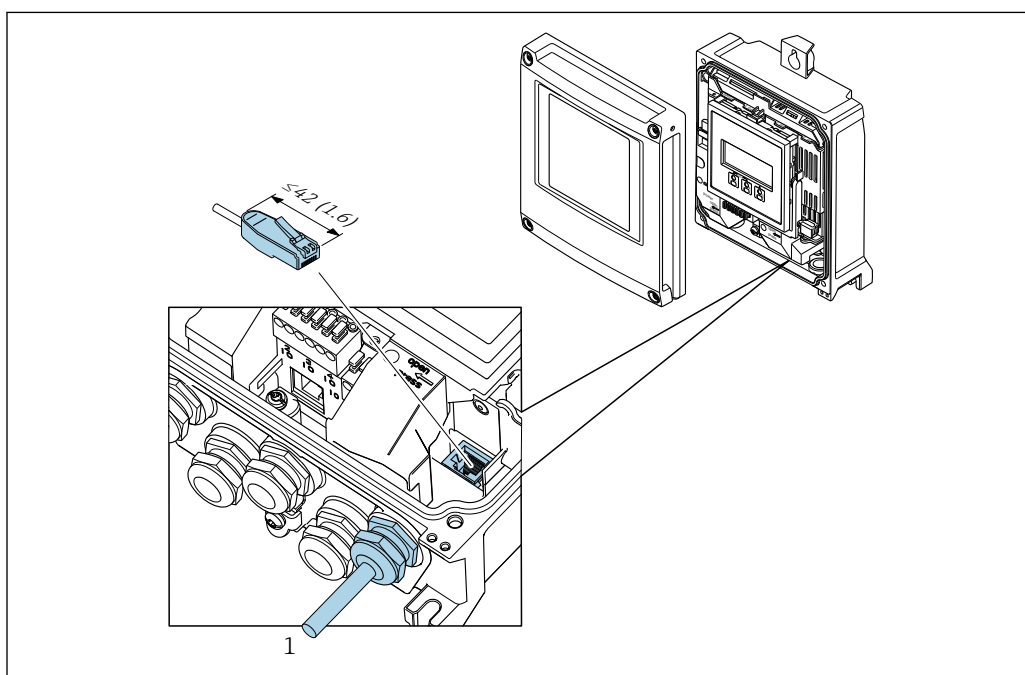

1 Interface de service (CDI-RJ45)

i Caractéristique de commande "Accessoires", option **NB** : "Adaptateur RJ45 M12 (interface service)"

L'adaptateur connecte l'interface service (CDI-RJ45) à un connecteur M12 monté dans l'entrée de câble. Le raccordement à l'interface service peut ainsi être établi via un connecteur M12 sans ouvrir l'appareil.

7.4 Compensation de potentiel

7.4.1 Exigences

Pour la compensation de potentiel :

- Tenir compte des concepts de mise à la terre internes
- Tenir compte des conditions de fonctionnement telles que le matériau de la conduite et la mise à la terre
- Raccorder le produit, le capteur et le transmetteur au même potentiel électrique
- Pour la caractéristique de commande "Version de l'appareil", option NE "Version de table", le capteur et le transmetteur sont câblés en interne
- Utiliser un câble de terre d'une section minimale de 6 mm² (10 AWG) et une cosse de câble pour les raccords de compensation de potentiel

7.5 Instructions de raccordement spéciales

7.5.1 Exemples de raccordement

Sortie courant 4 ... 20 mA (sans HART)

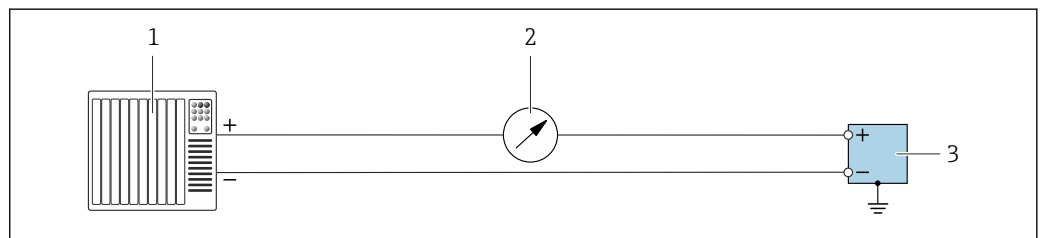

A0055851

☑ 10 Exemple de raccordement pour sortie courant 4 ... 20 mA (active)

- 1 Système d'automatisation avec entrée courant (p. ex. API)
- 2 Unité d'affichage supplémentaire en option : respecter la charge limite
- 3 Débitmètre avec sortie courant (active)

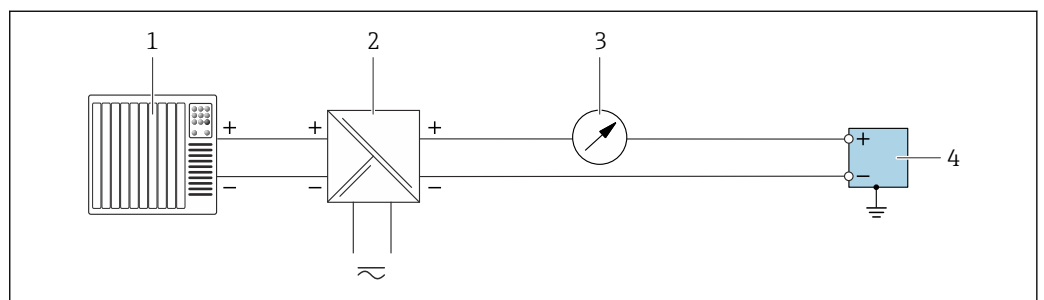

A0055852

☑ 11 Exemple de raccordement pour sortie courant 4 ... 20 mA (passive)

- 1 Système d'automatisation avec entrée courant (p. ex. API)
- 2 Alimentation électrique
- 3 Unité d'affichage supplémentaire en option : respecter la charge limite
- 4 Transmetteur avec sortie courant (passive)

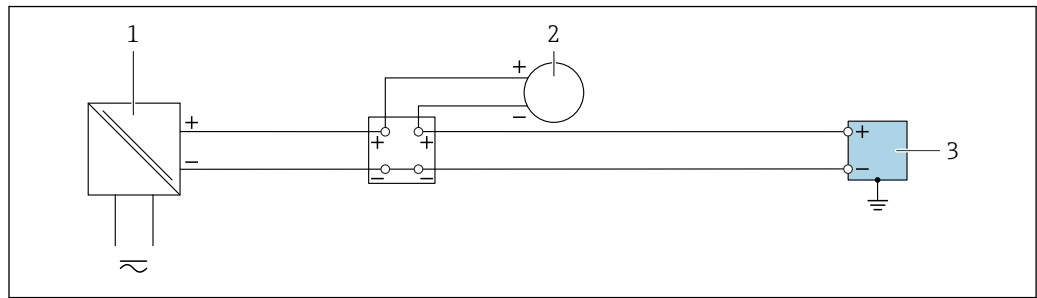
Entrée courant 4 ... 20 mA

A0055853

▣ 12 Exemple de raccordement pour l'entrée courant 4 ... 20 mA

- 1 Alimentation électrique
- 2 Appareil de mesure externe avec sortie courant passive 4 ... 20 mA. p. ex. pression ou température)
- 3 Transmetteur avec entrée courant 4 ... 20 mA

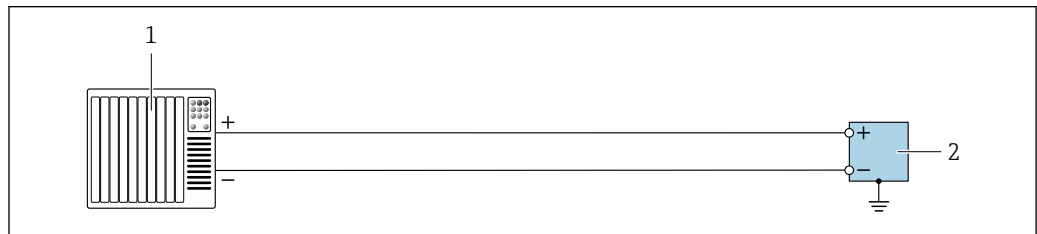
Sortie impulsion / sortie fréquence / sortie tout ou rien

A0055856

▣ 13 Exemple de raccordement pour sortie impulsion / sortie fréquence / sortie tout ou rien (active)

- 1 Système d'automatisation avec entrée impulsion / entrée fréquence / entrée commutation (p. ex. API)
- 2 Transmetteur avec sortie impulsion / sortie fréquence / sortie tout ou rien (active)

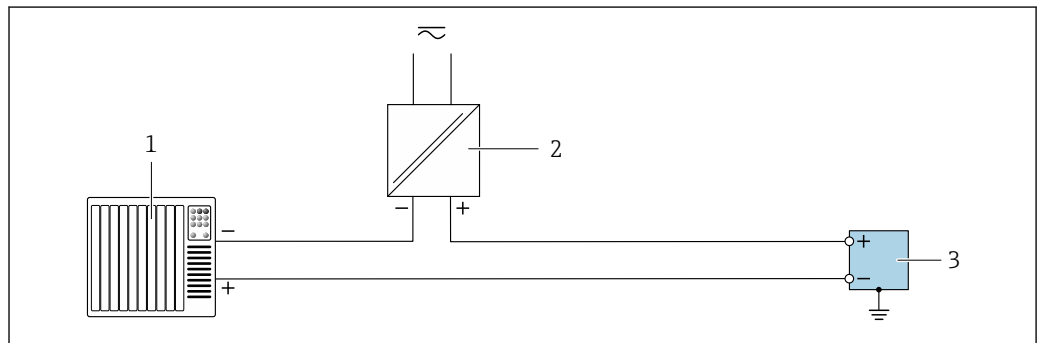

A0055855

▣ 14 Exemple de raccordement pour sortie impulsion / sortie fréquence / sortie tout ou rien (passive)

- 1 Système d'automatisation avec entrée impulsion / entrée fréquence / entrée commutation (p. ex. API)
- 2 Alimentation électrique
- 3 Transmetteur avec sortie impulsion / sortie fréquence / sortie tout ou rien (passive)

Sortie relais

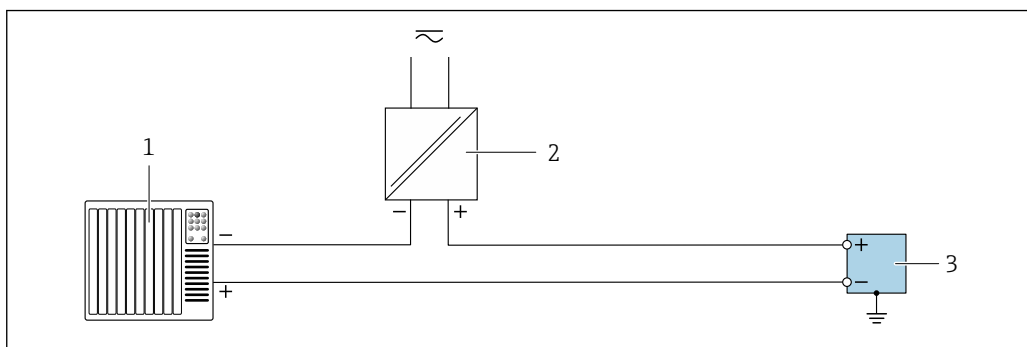

15 Exemple de raccordement pour sortie relais

- 1 Système d'automatisation avec entrée tout ou rien (p. ex. API)
- 2 Alimentation électrique
- 3 Transmetteur avec sortie relais

Entrée état

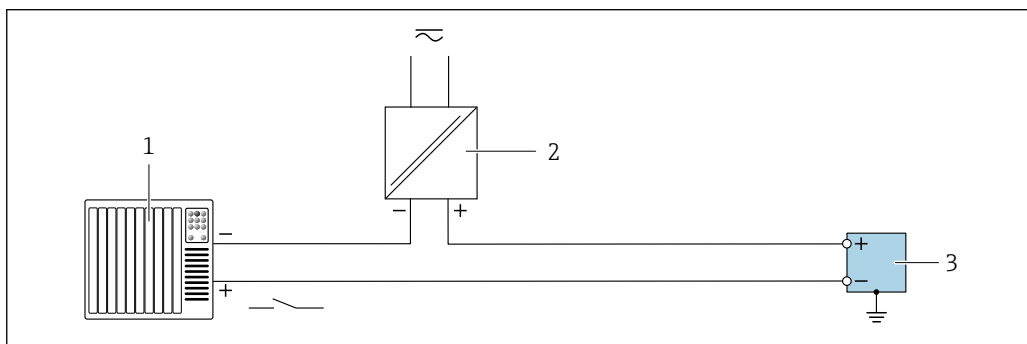

16 Exemple de raccordement pour l'entrée état

- 1 Système d'automatisation avec sortie tout ou rien passive p. ex. API)
- 2 Alimentation électrique
- 3 Transmetteur avec entrée d'état

Ethernet-APL

Voir <https://www.profibus.com> Livre blanc Ethernet-APL"

7.6 Réglages hardware

7.6.1 Réglage du nom de l'appareil

Le nom de repère d'un point de mesure permet de l'identifier rapidement au sein d'une installation. Le nom d'appareil assigné en usine peut être changé à l'aide des commutateurs DIP ou du système d'automatisation.

EH	Endress+Hauser
500	Transmetteur
XXXX	Numéro de série de l'appareil

Le nom d'appareil actuellement utilisé est affiché dans Configuration → Nom de la station .

Réglage du nom de l'appareil à l'aide des commutateurs DIP

La dernière partie du nom de l'appareil peut être réglée à l'aide des commutateurs DIP 1-8. La plage d'adresses se situe entre 1 et 254 (réglage par défaut : numéro de série de l'appareil)

Aperçu des commutateurs DIP

Commutateur DIP	Bit	Description
1	128	Partie configurable du nom de l'appareil
2	64	
3	32	
4	16	
5	8	
6	4	
7	2	
8	1	

Commutateur DIP	ON/OFF	Bit	Nom de l'appareil
1	OFF	-	
2	ON	64	
3...7	OFF	-	
8	ON	1	
Numéro de série de l'appareil :		065	

Réglage du nom de l'appareil : Proline 500 - numérique

Risque de choc électrique si le boîtier du transmetteur est ouvert.

- ▶ Avant d'ouvrir le boîtier du transmetteur :
- ▶ Déconnecter l'appareil de l'alimentation.

 L'adresse IP par défaut peut **ne pas** être activée →  45.

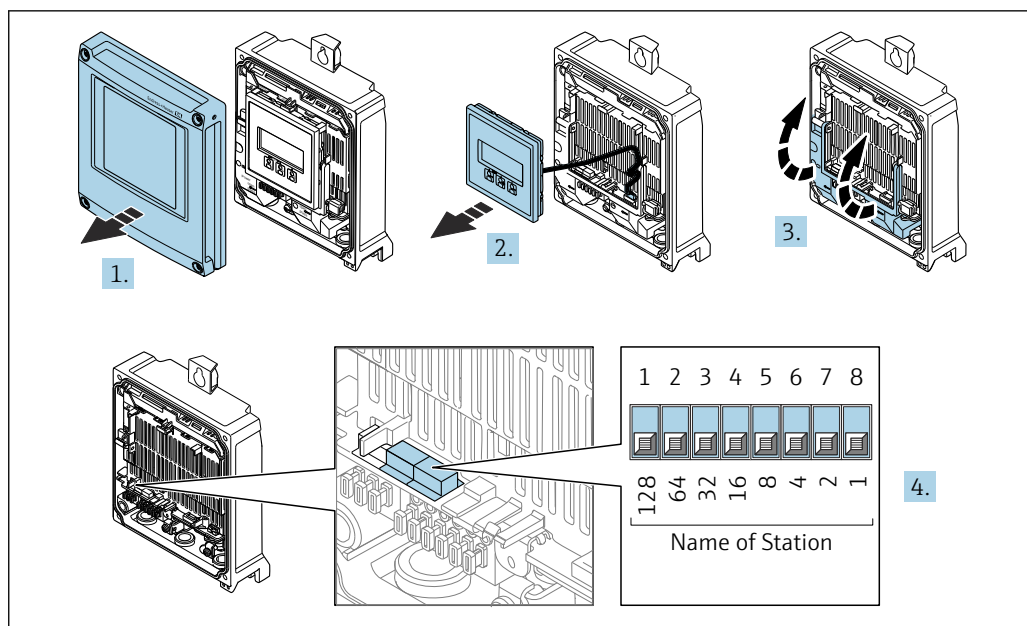

A0034497

1. Desserrer les 4 vis de fixation du couvercle du boîtier.
2. Ouvrir le couvercle du boîtier.
3. Ouvrir le cache-bornes.
4. Régler le nom d'appareil souhaité à l'aide des commutateurs DIP correspondants sur le module électronique E/S.
5. Remonter le transmetteur dans l'ordre inverse.
6. Reconnecter l'appareil à l'alimentation électrique.
 - ↳ L'adresse appareil configurée est utilisée une fois que l'appareil est redémarré.

Réglage du nom de l'appareil via le système d'automatisation

Les commutateurs DIP 1-8 doivent tous être réglés sur **OFF** (réglage par défaut) ou tous sur **ON** pour pouvoir régler le nom de l'appareil via le système d'automatisation.

Le nom d'appareil complet (nom de station) peut être modifié individuellement via le système d'automatisation.

- i** Le numéro de série utilisé comme partie du nom de l'appareil dans le réglage usine n'est pas sauvegardé. Il n'est pas possible de remettre le nom de l'appareil au réglage usine avec le numéro de série. Le nom de l'appareil est vide après la réinitialisation.
- Lors de l'attribution du nom d'appareil via le système d'automatisation : assigner le nom en lettres minuscules.

7.6.2 Activation de l'adresse IP par défaut

Activation de l'adresse IP par défaut via le commutateur DIP : Proline 500 - numérique

Risque de choc électrique si le boîtier du transmetteur est ouvert.

- ▶ Avant d'ouvrir le boîtier du transmetteur :
- ▶ Déconnecter l'appareil de l'alimentation.

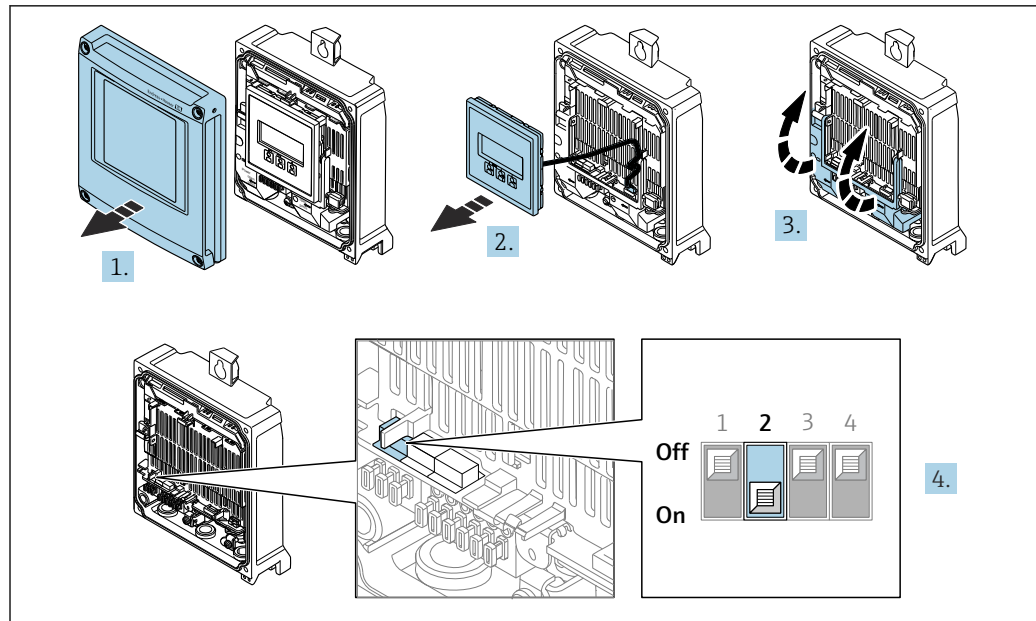

A0034500

1. Desserrer les 4 vis de fixation du couvercle du boîtier.
2. Ouvrir le couvercle du boîtier.
3. Ouvrir le cache-bornes.
4. Mettre le commutateur DIP n° 2 sur le module électronique E/S de **OFF** → **ON**.
5. Remonter le transmetteur dans l'ordre inverse.
6. Reconnecter l'appareil à l'alimentation électrique.
 - ↳ L'adresse IP par défaut est utilisée une fois que l'appareil est redémarré.

7.7 Garantir l'indice de protection

L'appareil de mesure satisfait à toutes les exigences de l'indice de protection IP66/67, boîtier type 4X.

L'appareil de mesure satisfait à toutes les exigences de l'indice de protection IP66/67, boîtier type 4X, exécuter les étapes suivantes après le raccordement électrique :

1. Vérifier que les joints du boîtier sont propres et correctement mis en place.
2. Le cas échéant, sécher les joints, les nettoyer ou les remplacer.
3. Serrer toutes les vis du boîtier et les couvercles à visser.
4. Serrer fermement les presse-étoupe.
5. Afin d'empêcher la pénétration d'humidité dans l'entrée de câble : Poser le câble de sorte qu'il forme une boucle vers le bas avant l'entrée de câble ("piège à eau").

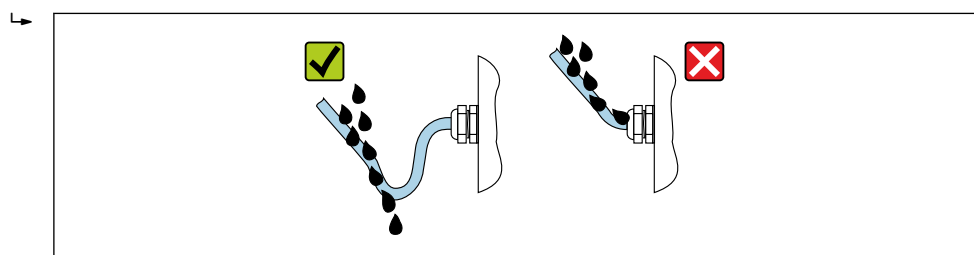

A0029278

6. Les presse-étoupe fournis et les bouchons aveugles en plastique utilisés pour les entrées de câble fileté ne garantissent pas l'indice de protection IP66/67, boîtier type 4X. Pour atteindre cet indice de protection, les presse-étoupe et les bouchons aveugles en plastique inutilisés doivent être remplacés par des bouchons aveugles filetés avec l'indice de protection IP66/67, boîtier type 4X.

7.8 Contrôle du raccordement

L'appareil et le câble sont-ils intacts (contrôle visuel) ?	<input type="checkbox"/>
La mise à la terre est-elle correctement réalisée ?	<input type="checkbox"/>
Les câbles utilisés répondent-ils aux exigences ?	<input type="checkbox"/>
Les câbles montés sont-ils libres de toute traction et solidement fixés ?	<input type="checkbox"/>
Tous les presse-étoupe sont-ils montés, serrés fermement et étanches ? Chemin de câble avec "piège à eau" → 46 ?	<input type="checkbox"/>
L'affectation des bornes est-elle correcte ?	<input type="checkbox"/>
Des bouchons aveugles sont-ils insérés dans les entrées de câble non utilisées et les bouchons de transport ont-ils été remplacés par des bouchons aveugles ?	<input type="checkbox"/>

8 Options de configuration

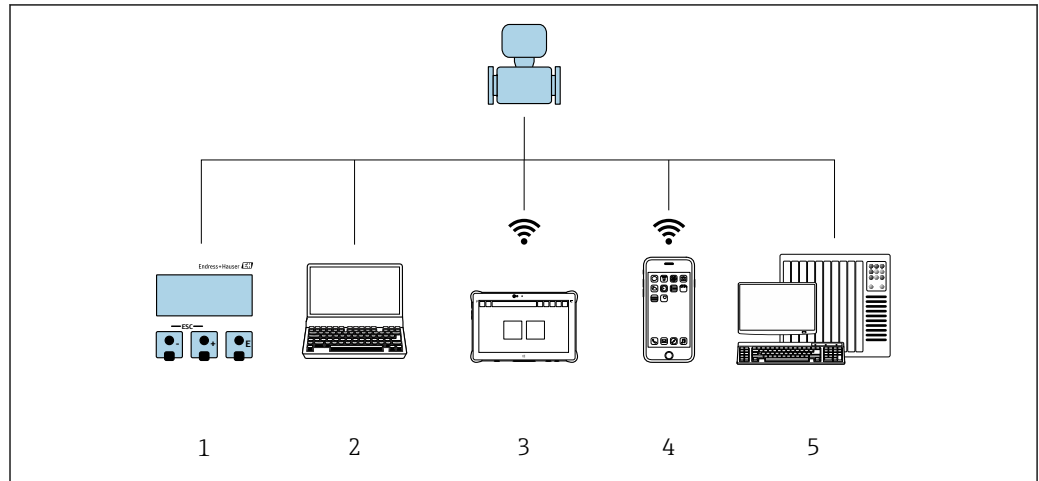

8.1 Aperçu des options de configuration



- 1 Configuration sur site via le module d'affichage
- 2 Ordinateur avec navigateur web ou avec outil de configuration (p. ex. FieldCare, DeviceCare, SIMATIC PDM)
- 3 Field Xpert SMT70
- 4 Terminal portable mobile
- 5 Système d'automatisation (p. ex. API)

8.2 Structure et principe de fonctionnement du menu de configuration

8.2.1 Structure du menu de configuration

 Pour un aperçu du menu de configuration pour les experts : voir le document "Description des paramètres de l'appareil" fourni avec l'appareil →  323

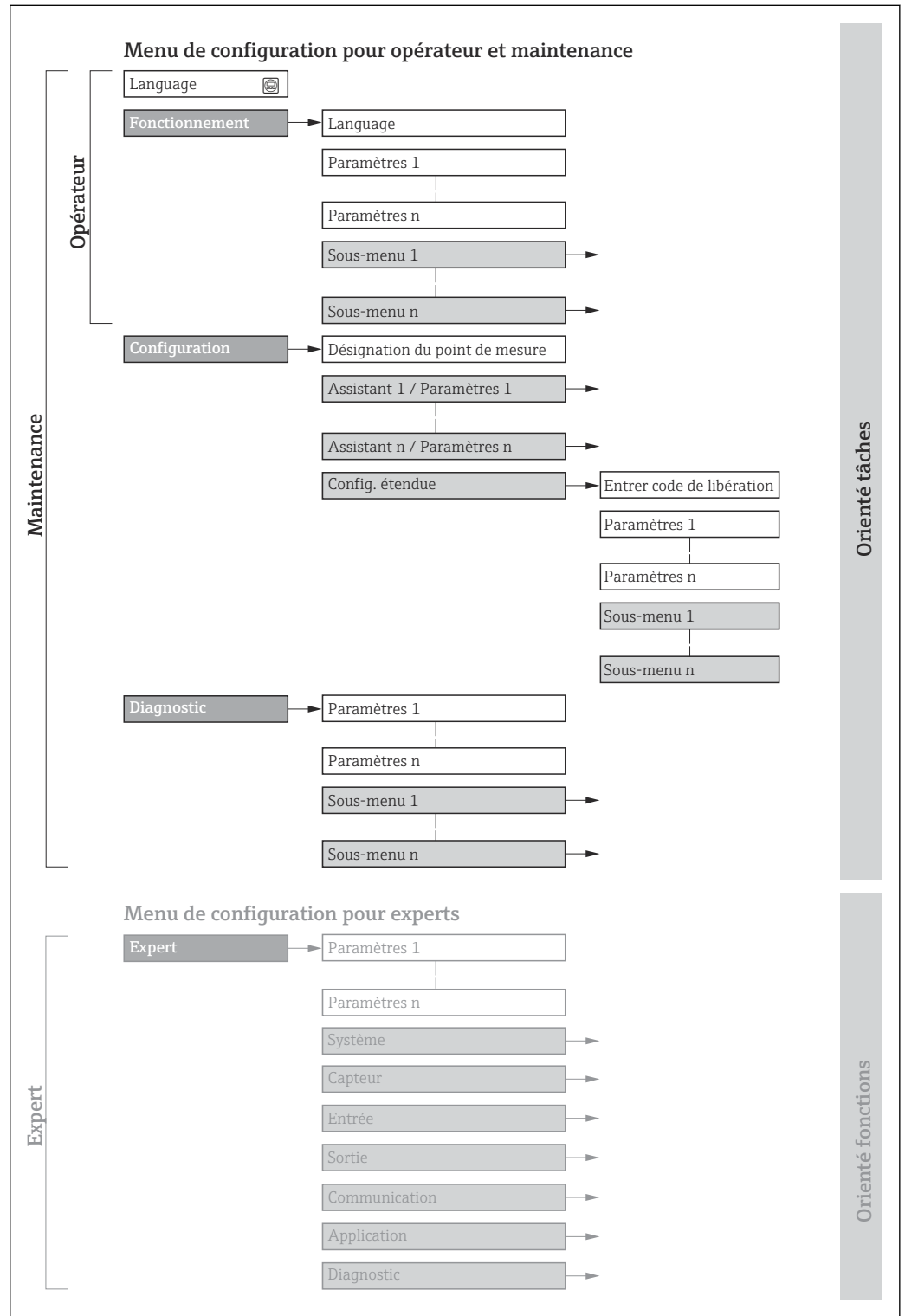

 17 Structure schématique du menu de configuration

A0018237-FR

8.2.2 Philosophie de configuration

Les différentes parties du menu de configuration sont affectées à des rôles utilisateur déterminés (p. ex. utilisateur, maintenance, etc.). Chaque rôle utilisateur contient des tâches typiques au sein du cycle de vie de l'appareil.

Menu/paramètre		Rôle utilisateur et tâches	Contenu/signification
Language	Orienté tâches	Rôle "Opérateur", "Chargé de maintenance" Tâches durant la configuration : <ul style="list-style-type: none"> ■ Configuration de l'affichage opérationnel ■ Lecture des valeurs mesurées 	Définition de la langue d'interface
Fonctionnement			<ul style="list-style-type: none"> ■ Définition de la langue d'interface ■ Définition de la langue de service du serveur web ■ Remise à zéro et contrôle de totalisateurs ■ Configuration de l'affichage opérationnel (p. ex. format d'affichage, contraste d'affichage) ■ Remise à zéro et contrôle de totalisateurs
Configuration		Rôle "Chargé de maintenance" Mise en service : <ul style="list-style-type: none"> ■ Configuration de la mesure ■ Configuration des entrées/sorties ■ Configuration de l'interface de communication 	Assistant pour une mise en service rapide : <ul style="list-style-type: none"> ■ Configuration des unités système ■ Configuration de l'interface de communication ■ Détermination du produit mesuré ■ Affichage de la configuration E/S ■ Configuration des entrées ■ Configuration des sorties ■ Configuration de l'affichage opérationnel ■ Configuration de la suppression des débits de fuite ■ Configuration de la détection de tubes partiellement remplis et vides Configuration étendue <ul style="list-style-type: none"> ■ Configuration plus précise de la mesure (adaptation aux conditions de mesure particulières) ■ Variables de process calculées ■ Ajustage du capteur ■ Configuration des totalisateurs ■ Configuration de l'afficheur ■ Configuration des paramètres WLAN ■ Sauvegarde des données ■ Administration (définir un code d'accès, réinitialiser l'appareil de mesure)
Diagnostic		Rôle "Chargé de maintenance" Suppression des défauts : <ul style="list-style-type: none"> ■ Diagnostic et suppression de défauts de process et d'appareil ■ Simulation de la valeur mesurée 	Contient tous les paramètres pour la détermination et l'analyse des défauts de process et d'appareil : <ul style="list-style-type: none"> ■ Liste de diagnostic Contient jusqu'à 5 messages de diagnostic actuels. ■ Journal d'événements Contient les messages d'événement apparus. ■ Information appareil Contient des informations pour l'identification de l'appareil. ■ Valeur mesurée Contient toutes les valeurs mesurées actuelles. ■ Sous-menu Enregistrement des valeurs mesurées avec l'option de commande "HistoROM étendue" Stockage et visualisation des valeurs mesurées ■ Heartbeat Technology Vérification de la fonctionnalité d'appareil sur demande et documentation des résultats de vérification. ■ Simulation Sert à la simulation des valeurs mesurées ou des valeurs de sortie. ■ Points test

Menu/paramètre		Rôle utilisateur et tâches	Contenu/signification
Expert	Orienté fonctions	<p>Tâches qui nécessitent des connaissances détaillées du principe de fonctionnement de l'appareil :</p> <ul style="list-style-type: none"> ▪ Mise en service de mesures dans des conditions difficiles ▪ Adaptation optimale de la mesure à des conditions difficiles ▪ Configuration détaillée de l'interface de communication ▪ Diagnostic des défauts dans des cas difficiles 	<p>Contient tous les paramètres de l'appareil et permet d'y accéder directement par le biais d'un code d'accès. Ce menu est organisé d'après les blocs de fonctions de l'appareil :</p> <ul style="list-style-type: none"> ▪ Système Contient tous les paramètres d'appareil de niveau supérieur, qui n'affectent ni la mesure ni la communication des valeurs mesurées. ▪ Capteur Configuration de la mesure. ▪ Entrée Configuration de l'entrée état. ▪ Sortie Configuration des sorties courant analogiques et de la sortie impulsion/fréquence/tor. ▪ Communication Configuration de l'interface de communication numérique et du serveur web. ▪ Application Configuration des fonctions qui vont au-delà de la mesure proprement dite (p. ex. totalisateur). ▪ Diagnostic Détermination et analyse des défauts de process et d'appareil, simulation de l'appareil et menu Heartbeat Technology.

8.3 Accès au menu de configuration via afficheur local

8.3.1 Affichage opérationnel

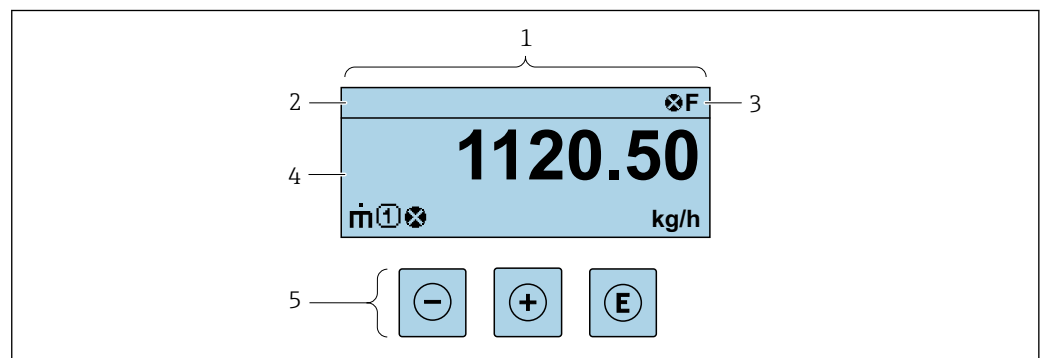

- 1 Affichage opérationnel
 2 Nom de repère
 3 Zone d'état
 4 Zone d'affichage des valeurs mesurées (jusqu'à 4 lignes)
 5 Éléments de configuration → 57

Zone d'état





Dans la zone d'état de l'affichage opérationnel apparaissent en haut à droite les symboles suivants :



- Signaux d'état → 217
 - **F** : Défaut
 - **C** : Test fonctionnement
 - **S** : Hors spécifications
 - **M** : Maintenance nécessaire
- Comportement diagnostic → 218
 - : Alarme
 - : Avertissement
 - : Verrouillage (l'appareil est verrouillé via le hardware)
 - : Communication (la communication via la configuration à distance est active)

Zone d'affichage



Dans la zone d'affichage, chaque valeur mesurée est précédée d'un type de symbole déterminé en guise d'explication détaillée :

Variables mesurées

Symbole	Signification
	Débit massique
	<ul style="list-style-type: none"> ▪ Débit volumique ▪ Débit volumique corrigé
	<ul style="list-style-type: none"> ▪ Masse volumique ▪ Masse volumique de référence
	Température

 Le nombre et le format d'affichage des variables mesurées peuvent être configurés via le paramètre **Format d'affichage** (→  126).



Totalisateur

Symbole	Signification
	Totalisateur  Par l'intermédiaire du numéro de voie est indiqué lequel des trois totalisateurs est affiché.



Entrée

Symbole	Signification
	Entrée état

Numéros de voies de mesure

Symbole	Signification
	Voie 1...4  Le numéro de la voie de mesure est affiché uniquement s'il existe plusieurs voies pour le même type de variable mesurée (p. ex. totalisateurs 1 à 3).

Comportement du diagnostic

Symbole	Signification
	Alarme <ul style="list-style-type: none"> ▪ La mesure est interrompue. ▪ Les sorties signal et les totalisateurs prennent l'état d'alarme défini. ▪ Un message de diagnostic est généré.
	Avertissement <ul style="list-style-type: none"> ▪ La mesure est reprise. ▪ Les sorties signal et les totalisateurs ne sont pas affectés. ▪ Un message de diagnostic est généré.

 Le comportement du diagnostic se rapporte à un événement de diagnostic qui est pertinent pour la variable mesurée affichée.

8.3.2 Vue navigation

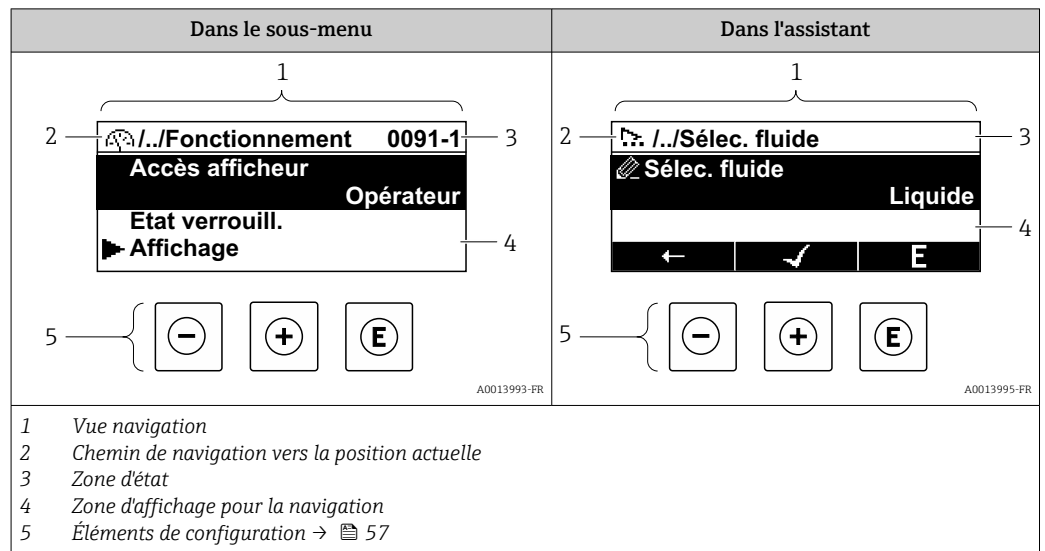

Chemin de navigation

Le chemin de navigation vers la position actuelle est affiché en haut à gauche dans la vue navigation et se compose des éléments suivants :

- Symbole d'affichage pour le menu/sous-menu (▶) ou l'assistant (🔍).
- Symbole d'omission (/ ../) pour les niveaux intermédiaires du menu de configuration.
- Nom du sous-menu actuel, de l'assistant ou du paramètre

	Symbole d'affichage	Symbole d'omission	Paramètre
	↓	↓	↓
Exemple	▶	/ ../	Indication

i Pour plus d'informations sur les symboles dans le menu, voir le chapitre "Zone d'affichage" → 53

Zone d'état

Dans la zone d'état de la vue navigation apparaît en haut à droite :



- Dans le sous-menu
 - Le code d'accès direct au paramètre (p. ex. 0022-1)
 - En cas d'événement de diagnostic, le niveau diagnostic et le signal d'état
- Dans l'assistant
 - En cas d'événement de diagnostic, le niveau diagnostic et le signal d'état

- **i** Pour plus d'informations sur le niveau diagnostic et le signal d'état → 217
- Pour plus d'informations sur la fonction et l'entrée du code d'accès direct → 59





Zone d'affichage

Menus

Symbole	Signification
	<p>Fonctionnement apparaît :</p> <ul style="list-style-type: none"> ▪ Dans le menu à côté de la sélection "Fonctionnement" ▪ À gauche dans le chemin de navigation, dans le menu Fonctionnement

	Configuration apparaît : <ul style="list-style-type: none"> ▪ Dans le menu à côté de la sélection "Configuration" ▪ À gauche dans le chemin de navigation, dans le menu Configuration
	Diagnostic apparaît : <ul style="list-style-type: none"> ▪ Dans le menu à côté de la sélection "Diagnostic" ▪ À gauche dans le chemin de navigation, dans le menu Diagnostic
	Expert apparaît : <ul style="list-style-type: none"> ▪ Dans le menu à côté de la sélection "Expert" ▪ À gauche dans le chemin de navigation, dans le menu Expert



Sous-menus, assistants, paramètres

Symbole	Signification
	Sous-menu
	Assistants
	Paramètre au sein d'un assistant
	Il n'existe pas de symbole d'affichage pour les paramètres au sein de sous-menus.

Procédure de verrouillage

Symbole	Signification
	Paramètre verrouillé S'il apparaît devant le nom du paramètre, cela signifie que le paramètre est verrouillé. <ul style="list-style-type: none"> ▪ Par un code d'accès spécifique à l'utilisateur ▪ Par le commutateur de verrouillage hardware

Assistants

Symbole	Signification
	Retour au paramètre précédent.
	Confirme la valeur du paramètre et passe au paramètre suivant.
	Ouvre la vue d'édition du paramètre.

8.3.3 Vue d'édition

Editeur numérique

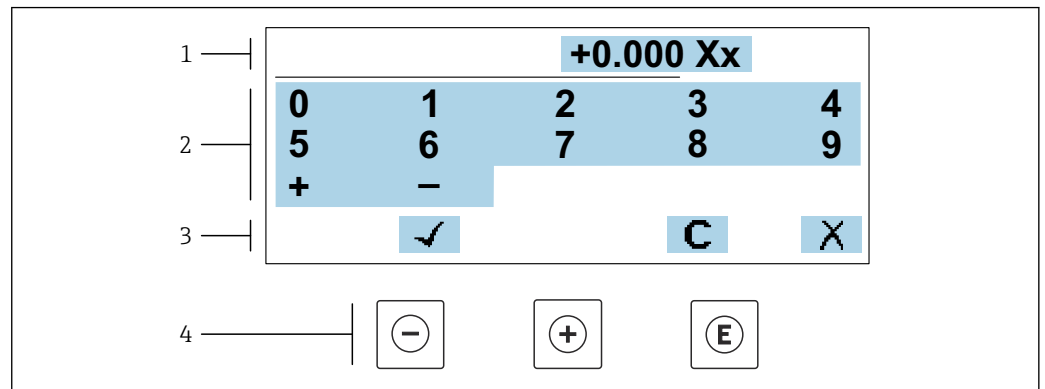

A0034250

18 Pour entrer des valeurs dans les paramètres (par ex. seuils)

- 1 Zone d'affichage de l'entrée
- 2 Masque de saisie
- 3 Confirmer, effacer ou rejeter l'entrée
- 4 Eléments de configuration

Éditeur de texte

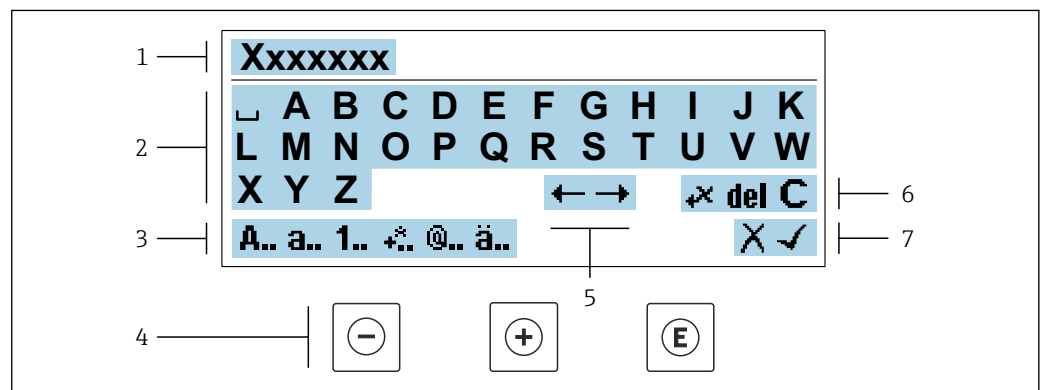

A0034114

19 Pour entrer du texte dans les paramètres (p. ex. désignation de l'appareil)

- 1 Zone d'affichage de l'entrée
- 2 Masque de saisie actuel
- 3 Changer le masque de saisie
- 4 Eléments de configuration
- 5 Déplacer la position de saisie
- 6 Effacer l'entrée
- 7 Rejeter ou confirmer l'entrée

A l'aide des éléments de configuration dans la vue édition



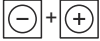

Touche de configuration	Signification
⊖	Touche Moins Déplace la position d'entrée vers la gauche.
⊕	Touche Plus Déplace la position d'entrée vers la droite.

Touche de configuration	Signification
	Touche Enter <ul style="list-style-type: none"> ▪ Un appui bref sur la touche confirme la sélection. ▪ Une pression sur la touche pendant 2 s confirme l'entrée.
	Combinaison de touches Escape (appuyer simultanément sur les touches) Ferme la vue d'édition sans accepter une modification.





Masques de saisie

Symbole	Signification
A..	Majuscule
a..	Minuscule
1..	Nombres
.*	Signes de ponctuation et caractères spéciaux : = + - * / ² ³ ¼ ½ ¾ () < > { }
@..	Signes de ponctuation et caractères spéciaux : " ' ^ . , ; : ? ! % μ ° € \$ £ ¥ § @ # / \ ~ & _
ä..	Trémas et accents

Contrôle de l'entrée des données

Symbole	Signification
	Déplacer la position de saisie
	Rejeter l'entrée
	Valider l'entrée
	Effacer immédiatement le caractère à gauche de la position de saisie
del	Effacer immédiatement le caractère à droite de la position de saisie
C	Effacer tous les caractères entrés

8.3.4 Éléments de configuration

Touche de configuration	Signification
	<p>Touche Moins</p> <p><i>Dans un menu, un sous-menu</i> Déplace la barre de sélection vers le haut dans une liste de sélection</p> <p><i>Dans les assistants</i> Revient au paramètre précédent</p> <p><i>Dans l'éditeur alphanumérique</i> Déplace la position d'entrée vers la gauche.</p>
	<p>Touche Plus</p> <p><i>Dans un menu, un sous-menu</i> Déplace la barre de sélection vers le bas dans une liste de sélection</p> <p><i>Dans les assistants</i> Passe au paramètre suivant</p> <p><i>Dans l'éditeur alphanumérique</i> Déplace la position d'entrée vers la droite.</p>
	<p>Touche Entrée</p> <p><i>Dans l'affichage de fonctionnement</i> Une pression brève sur la touche ouvre le menu de configuration.</p> <p><i>Dans un menu, un sous-menu</i></p> <ul style="list-style-type: none"> ▪ Pression brève sur la touche : <ul style="list-style-type: none"> ▪ Ouvre le menu, sous-menu ou paramètre sélectionné. ▪ Démarre l'assistant. ▪ Si un texte d'aide est ouvert, ferme le texte d'aide du paramètre. ▪ Pression sur la touche pendant 2 s dans un paramètre : <ul style="list-style-type: none"> ▪ Si présent, ouvre le texte d'aide pour la fonction du paramètre. <p><i>Dans les assistants</i> Ouvre la vue d'édition du paramètre et confirme la valeur de ce dernier</p> <p><i>Dans l'éditeur alphanumérique</i></p> <ul style="list-style-type: none"> ▪ Une pression brève sur la touche confirme la sélection. ▪ Une pression sur la touche pendant 2 s confirme l'entrée.
	<p>Combinaison de touches Echap (presser simultanément les touches)</p> <p><i>Dans un menu, un sous-menu</i></p> <ul style="list-style-type: none"> ▪ Pression brève sur la touche : <ul style="list-style-type: none"> ▪ Ferme le niveau de menu actuel et permet d'accéder au niveau immédiatement supérieur. ▪ Si un texte d'aide est ouvert, ferme le texte d'aide du paramètre. ▪ Une pression sur la touche pendant 2 s permet de revenir à l'affichage de fonctionnement ("position HOME"). <p><i>Dans les assistants</i> Ferme l'assistant et permet d'accéder au niveau immédiatement supérieur</p> <p><i>Dans l'éditeur alphanumérique</i> Ferme la vue d'édition sans appliquer les modifications.</p>
	<p>Combinaison de touches Moins/Entrée (appuyer simultanément sur les touches et les maintenir enfoncées)</p> <ul style="list-style-type: none"> ▪ Si le verrouillage des touches est activé : Une pression sur la touche pendant 3 s désactive le verrouillage des touches. ▪ Si le verrouillage des touches n'est pas activé : Une pression sur la touche pendant 3 s ouvre le menu contextuel qui contient l'option permettant d'activer le verrouillage des touches.

8.3.5 Ouverture du menu contextuel

À l'aide du menu contextuel, l'utilisateur peut appeler rapidement et directement à partir de l'affichage opérationnel les trois menus suivants :

- Configuration
- Sauvegarde des données
- Simulation

Appel et fermeture du menu contextuel

L'utilisateur se trouve dans l'affichage opérationnel.

1. Appuyer sur les touches \square et \boxplus pendant plus de 3 secondes.
 - ↳ Le menu contextuel s'ouvre.

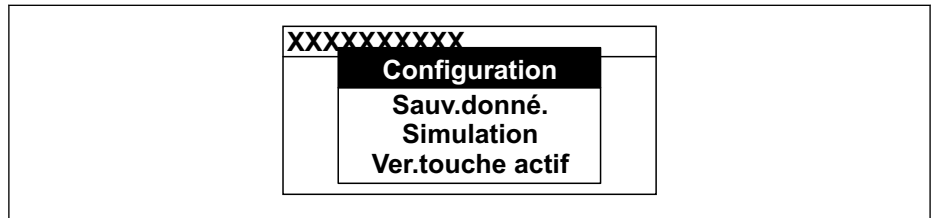

2. Appuyer simultanément sur \square + \boxplus .
 - ↳ Le menu contextuel est fermé et l'affichage opérationnel apparaît.

Ouverture du menu via le menu contextuel

1. Ouvrir le menu contextuel.
2. Appuyer sur \boxplus pour naviguer vers le menu souhaité.
3. Appuyer sur \boxminus pour confirmer la sélection.
 - ↳ Le menu sélectionné s'ouvre.

8.3.6 Navigation et sélection dans une liste

Différents éléments de configuration servent à la navigation au sein du menu de configuration. Le chemin de navigation apparaît à gauche dans la ligne d'en-tête. Les différents menus sont caractérisés par les symboles placés devant, qui sont également affichés dans la ligne d'en-tête lors de la navigation.

 Pour une explication de la vue de navigation avec les symboles et les éléments de configuration →  53

Exemple : Réglage du nombre de valeurs mesurées affichées sur "2 valeurs"

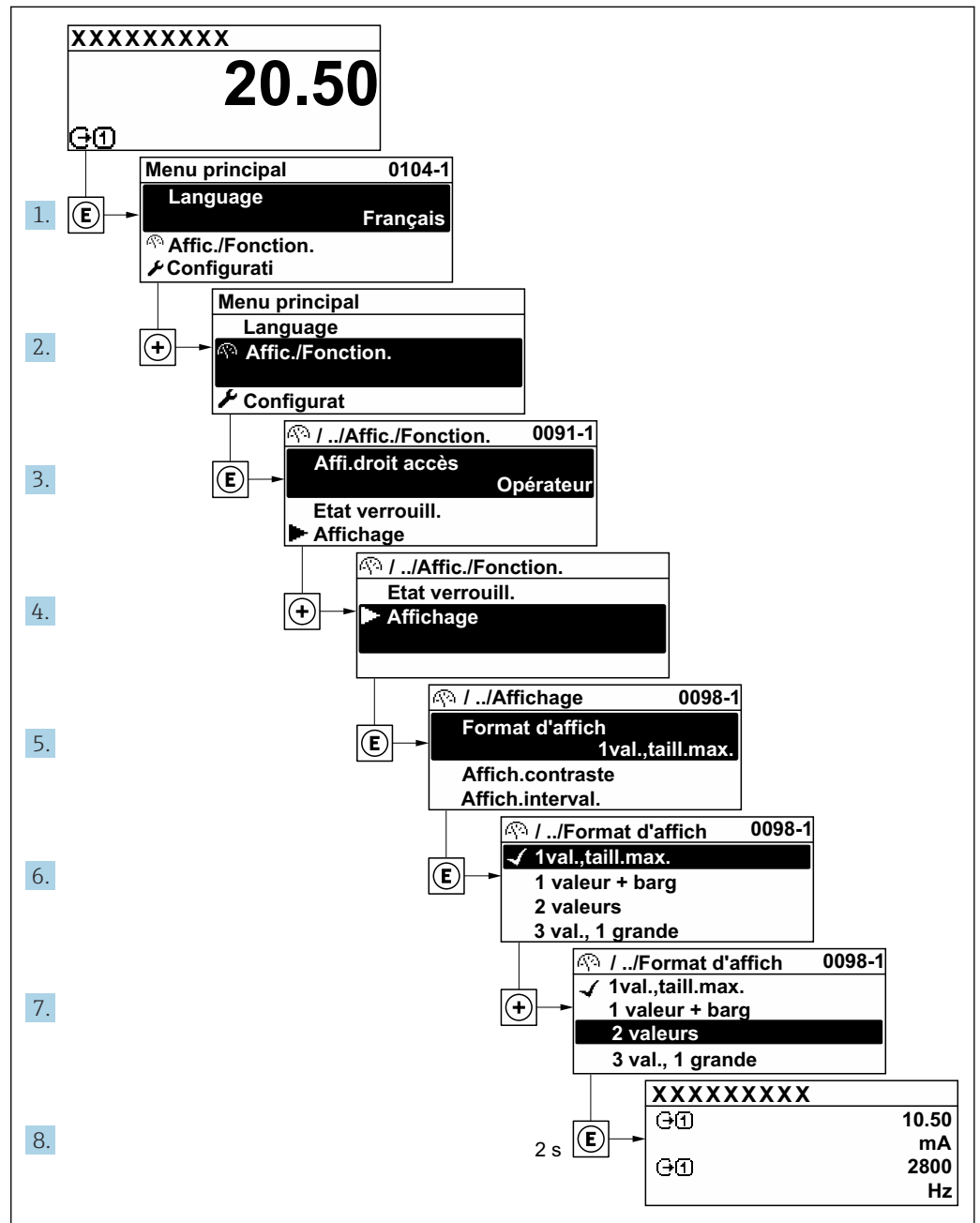

A0029562-FR

8.3.7 Accès direct au paramètre

Pour pouvoir accéder directement à un paramètre via l'affichage local, un numéro est affecté à chaque paramètre. En entrant ce code d'accès dans le paramètre **Accès direct**, on accède directement au paramètre souhaité.

Chemin de navigation

Expert → Accès direct

Le code d'accès direct se compose d'un nombre à 5 chiffres (au maximum) et du numéro qui identifie la voie d'une variable de process : p. ex. 00914-2. Celui-ci apparaît pendant la vue navigation à droite dans la ligne d'en-tête du paramètre sélectionné.

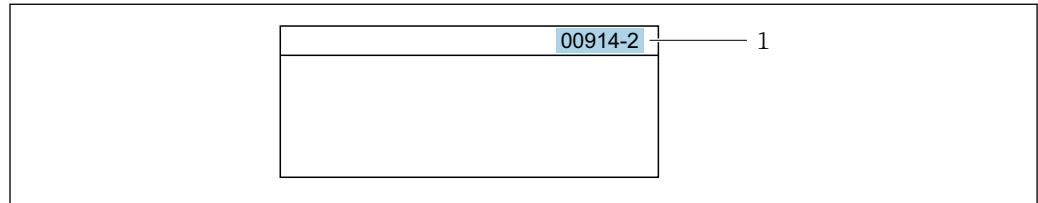

A0029414

1 Code d'accès direct

Lors de l'entrée du code d'accès direct, tenir compte des points suivants :

- Les premiers zéros du code d'accès direct ne doivent pas être saisis.
Exemple : Entrer "914" au lieu de "00914"
- Si aucun numéro de voie n'est entré, la voie 1 est ouverte automatiquement.
Exemple : Entrer 00914 → paramètre **Affecter variable process**
- Si une voie différente est ouverte : Entrer le code d'accès direct avec le numéro de voie correspondant.
Exemple : Entrer 00914-2 → paramètre **Affecter variable process**



Pour les codes d'accès directs de chaque paramètre, voir le manuel "Description des paramètres de l'appareil" pour l'appareil correspondant

8.3.8 Affichage des textes d'aide

Il existe pour certains paramètres des textes d'aide que l'utilisateur peut appeler à partir de la vue navigation. Ceux-ci décrivent brièvement la fonction du paramètre et contribuent ainsi à une mise en service rapide et sûre.

Ouverture et fermeture du texte d'aide

L'utilisateur se trouve dans la vue navigation et la barre de sélection se trouve sur un paramètre.

1. Appuyer sur pendant 2 s.
↳ Le texte d'aide relatif au paramètre sélectionné s'ouvre.

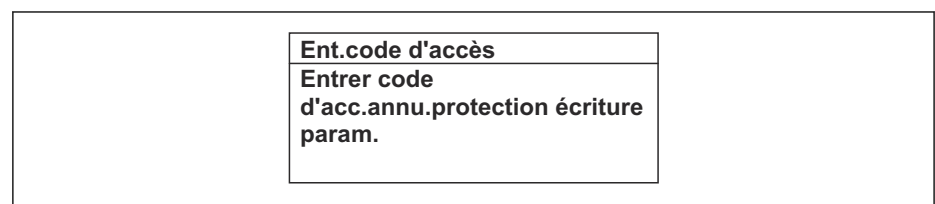

A0014002-FR

20 Exemple : Texte d'aide pour le paramètre "Ent. code d'accès"

2. Appuyer simultanément sur + .
- ↳ Le texte d'aide est fermé.

8.3.9 Modification des paramètres



Les paramètres peuvent être modifiés à l'aide de l'éditeur numérique ou de l'éditeur de texte.

- Editeur numérique : Modifier les valeurs dans un paramètre, par ex. spécifications pour les seuils.
- Editeur de texte : Entrer du texte dans un paramètre, par ex. désignation du repère.

Si la valeur entrée se situe en dehors de la plage de valeurs admissible, un message d'avertissement est émis.

Ent.code d'accès Valeur rentrée invalide ou en dehors de la plage Min:0 Max:9999

A0014049-FR

 Pour une description de la vue édition - comprenant un éditeur de texte et un éditeur numérique - avec les symboles →  55, pour une description des éléments de configuration →  57

8.3.10 Rôles utilisateur et leurs droits d'accès

Les deux rôles utilisateur "Opérateur" et "Chargé de maintenance" ont un accès en écriture différent aux paramètres lorsque le client définit un code d'accès spécifique à l'utilisateur. Celui-ci protège la configuration de l'appareil via l'afficheur local contre les accès non autorisés →  156.

Définir les droits d'accès des rôles utilisateurs

À la livraison, aucun code d'accès n'est encore défini. Les droits d'accès (accès en lecture et en écriture) à l'appareil ne sont pas limités et correspondent au rôle utilisateur "Maintenance".

- ▶ Définir le code d'accès.
 - ↳ Le rôle utilisateur "Opérateur" est redéfini en plus du rôle utilisateur "Maintenance". Les droit d'accès différent pour les deux rôles utilisateurs.

Droits d'accès aux paramètres : rôle utilisateur "Maintenance"

Statut du code d'accès	Accès en lecture	Accès en écriture
Aucun code d'accès n'a encore été défini (réglage par défaut).	✓	✓
Une fois un code d'accès défini.	✓	✓ ¹⁾

- 1) L'utilisateur dispose uniquement d'un accès en écriture après avoir entré le code d'accès.



Droits d'accès aux paramètres : rôle utilisateur "Opérateur"

Statut du code d'accès	Accès en lecture	Accès en écriture
Une fois un code d'accès défini.	✓	_ ¹⁾



- 1) Malgré le code d'accès défini, certains paramètres peuvent toujours être modifiés et sont ainsi exclus de la protection en écriture, étant donné qu'ils n'influencent pas la mesure : protection en écriture via code d'accès →  156

 Le rôle utilisateur actuellement utilisé est indiqué dans le Paramètre **Droits d'accès**.
Navigation : Fonctionnement → Droits d'accès

8.3.11 Désactivation de la protection en écriture via un code d'accès

Lorsque le symbole  apparaît sur l'afficheur local, devant un paramètre, cela signifie que ce dernier est protégé en écriture par un code d'accès spécifique à l'utilisateur et que sa valeur n'est actuellement pas modifiable via la configuration sur site →  156.

La protection en écriture des paramètres via la configuration sur site peut être désactivée en entrant le code d'accès spécifique à l'utilisateur dans le paramètre **Entrer code d'accès** (→  133) via l'option d'accès respective.

1. Après avoir appuyé sur , on est invité à entrer le code d'accès.
2. Entrer le code d'accès.
 - ↳ Le symbole  placé devant les paramètres disparaît ; tous les paramètres précédemment protégés en écriture sont à nouveau déverrouillés.

8.3.12 Activer et désactiver le verrouillage des touches



Le verrouillage des touches permet de verrouiller l'accès à l'intégralité du menu de configuration via la configuration locale. Une navigation au sein du menu de configuration ou une modification des valeurs de paramètres individuels n'est ainsi plus possible. Seules les valeurs de l'affichage opérationnel peuvent être lues.

Le verrouillage des touches est activé et désactivé via le menu contextuel.

Activer le verrouillage des touches



-  Le verrouillage des touches est activé automatiquement :
 - Si aucune commande n'a été réalisée sur l'appareil pendant > 1 minute.
 - Après chaque redémarrage de l'appareil.

Pour activer automatiquement le verrouillage des touches :

1. L'appareil se trouve dans l'affichage des valeurs mesurées.
Appuyer sur les touches  et  pendant 3 secondes.
 - ↳ Un menu contextuel apparaît.
2. Dans le menu contextuel, sélectionner l'option **Verrouillage touche actif**.
 - ↳ Le verrouillage des touches est activé.

-  Si l'utilisateur essaie d'accéder au menu de configuration pendant que le verrouillage des touches est activé, le message **Verrouillage touche actif** apparaît.

Désactiver le verrouillage des touches

- ▶ Le verrouillage des touches est activé.
Appuyer sur les touches  et  pendant 3 secondes.
 - ↳ Le verrouillage des touches est désactivé.



8.4 Accès au menu de configuration via le navigateur web

8.4.1 Étendue des fonctions

Le serveur web intégré peut être utilisé pour commander et configurer l'appareil via un navigateur web via Ethernet-APL, interface service (CDI-RJ45) ou via interface WLAN. La structure du menu de configuration est la même que pour l'afficheur local. Outre les valeurs mesurées, des informations sur l'état de l'appareil sont affichées et peuvent être utilisées pour surveiller l'état de l'appareil. Par ailleurs, il est possible de gérer les données de l'appareil et de régler les paramètres de réseau.

Pour la connexion WLAN, un appareil doté d'une interface WLAN (à commander en option) est nécessaire : Caractéristique de commande "Afficheur ; configuration", option G

"4 lignes, rétroéclairé ; commande tactile + WLAN". L'appareil agit comme un Access Point et permet la communication par ordinateur ou par un terminal portable mobile.

 Pour plus d'informations sur le serveur web, voir la Documentation spéciale pour l'appareil. →  323

8.4.2 Prérequis

Hardware ordinateur



Hardware	Interface	
	RJ45	WLAN
Interface	L'ordinateur doit avoir une interface RJ45. ¹⁾	L'unité d'exploitation doit être équipée d'une interface WLAN.
Connexion	Câble Ethernet standard	Connexion via réseau local sans fil.
Écran	Taille recommandée : ≥ 12" (selon la résolution de l'écran)	

1) Câble recommandé : CAT5e, CAT6 ou CAT7, avec connecteur blindé (p. ex. produit YAMAICHI ; réf. Y-ConProfixPlug63 / ID prod. : 82-006660)



Software ordinateur

Software	Interface	
	RJ45	WLAN
Systèmes d'exploitation recommandés	<ul style="list-style-type: none"> ▪ Microsoft Windows 8 ou plus récent. ▪ Systèmes d'exploitation mobiles : <ul style="list-style-type: none"> ▪ iOS ▪ Android  Microsoft Windows XP et Windows 7 sont pris en charge.	
Navigateurs web pris en charge	<ul style="list-style-type: none"> ▪ Microsoft Edge ▪ Mozilla Firefox ▪ Google Chrome ▪ Safari 	



Paramètres de l'ordinateur

Réglages	Interface	
	RJ45	WLAN
Droits d'utilisateur	Des droits d'utilisateur appropriés (p. ex. droits d'administrateur) pour les paramètres TCP/IP et de serveur proxy sont nécessaires (p. ex. pour régler l'adresse IP, le masque de sous-réseau, etc.).	
Paramètres de serveur proxy du navigateur web	Le réglage du navigateur web <i>Utiliser le serveur proxy pour LAN</i> doit être décoché .	
JavaScript	JavaScript doit être activé.  Si JavaScript ne peut pas être activé : Entrer <code>http://192.168.1.212/servlet/basic.html</code> dans la barre d'adresse du navigateur web. Une version simplifiée mais totalement fonctionnelle de la structure du menu de configuration démarre dans le navigateur web.  Lors de l'installation d'une nouvelle version de firmware : Pour activer l'affichage des données correct, effacer la mémoire temporaire (cache) sous les Options Internet dans le navigateur web.	JavaScript doit être activé.  L'affichage WLAN nécessite un support JavaScript.



Réglages	Interface	
	RJ45	WLAN
Connexions réseau	Utiliser uniquement les connexions réseau actives pour l'appareil de mesure.	
	Désactiver toutes les autres connexions réseau telles que WLAN, par exemple.	Désactiver toutes les autres connexions réseau.

 En cas de problèmes de connexion : →  214

Appareil de mesure : Via interface service CDI-RJ45

Appareil	Interface service CDI-RJ45
Appareil de mesure	L'appareil de mesure dispose d'une interface RJ45.
Serveur web	Le serveur Web doit être activé ; réglage usine : ON  Pour plus d'informations sur l'activation du serveur Web →  68

Appareil de mesure : via interface WLAN

Appareil	Interface WLAN
Appareil de mesure	L'appareil de mesure dispose d'une antenne WLAN : <ul style="list-style-type: none"> ▪ Transmetteur avec antenne WLAN intégrée ▪ Transmetteur avec antenne WLAN externe
Serveur web	Le serveur web et le WLAN doivent être activés ; réglage par défaut : ON  Pour plus d'informations sur l'activation du serveur Web →  68

8.4.3 Raccordement de l'appareil

Via l'interface service (CDI-RJ45)

Préparation de l'appareil de mesure

Proline 500 – numérique

1. Desserrer les 4 vis de fixation du couvercle du boîtier.
2. Ouvrir le couvercle du boîtier.
3. L'emplacement du connecteur dépend de l'appareil de mesure et de son protocole de communication.

Raccorder l'ordinateur au connecteur RJ45 via le câble Ethernet standard .

Proline 500

1. Selon la version de boîtier :
Desserrer le crampon de sécurité ou la vis de fixation du couvercle de boîtier.
2. Selon la version de boîtier :
Dévisser ou ouvrir le couvercle du boîtier.
3. Raccorder l'ordinateur au connecteur RJ45 via le câble de raccordement Ethernet standard..

Configuration du protocole Internet de l'ordinateur

Les indications suivantes se rapportent aux réglages Ethernet par défaut de l'appareil.

Adresse IP de l'appareil : 192.168.1.212 (réglage usine)

L'adresse IP peut être affectée à l'appareil de diverses manières :

■ **Adressage software :**

L'adresse IP est entrée via le paramètre **Adresse IP** (→ 📄 94) .

■ **Commutateur DIP pour "Adresse IP par défaut" :**

Pour établir la connexion réseau via l'interface service (CDI-RJ45) : l'adresse IP fixe 192.168.1.212 est utilisée .

Pour établir une connexion réseau via l'interface service (CDI-RJ45) : régler le commutateur DIP "Adresse IP par défaut" sur **ON**. L'appareil de mesure a alors l'adresse IP fixe : 192.168.1.212. L'adresse IP fixe 192.168.1.212 peut maintenant être utilisée pour établir la connexion au réseau.

1. Via le commutateur DIP 2, activer l'adresse IP par défaut 192.168.1.212 : .
2. Mettre l'appareil de mesure sous tension.
3. Raccorder l'ordinateur au connecteur RJ45 via le câble Ethernet standard → 📄 71.
4. Si une seconde carte réseau n'est pas utilisée, fermer toutes les applications du notebook.
 - ↳ Applications nécessitant Internet ou un réseau, par ex. e-mail, applications SAP, Internet ou Windows Explorer.
5. Fermer tous les navigateurs Internet ouverts.
6. Configurer les propriétés du protocole Internet (TCP/IP) selon tableau :

Adresse IP	192.168.1.XXX ; pour XXX, toutes les séquences numériques sauf : 0, 212 et 255 → par ex. 192.168.1.213
Masque de sous-réseau	255.255.255.0
Passerelle par défaut	192.168.1.212 ou laisser les cases vides

Via interface WLAN

Configuration du protocole Internet de l'appareil mobile

AVIS

Si la connexion WLAN est interrompue pendant la configuration, il se peut que les réglages effectués soient perdus.

- ▶ Veiller à ce que la connexion WLAN ne soit pas interrompue lors de la configuration de l'appareil.

AVIS

Tenir compte des points suivants pour éviter un conflit de réseau :

- ▶ Éviter d'accéder simultanément à l'appareil de mesure à partir du même appareil mobile via l'interface service (CDI-RJ45) et l'interface WLAN.
- ▶ N'activer qu'une seule interface service (CDI-RJ45 ou interface WLAN).
- ▶ Si une communication simultanée est nécessaire : configurer différentes plages d'adresse IP, p. ex. 192.168.0.1 (interface WLAN) et 192.168.1.212 (interface service CDI-RJ45).

Préparation du terminal mobile

- ▶ Activer le WLAN sur le terminal mobile.

Établissement d'une connexion WLAN entre le terminal mobile et l'appareil de mesure

1. Dans les réglages WLAN du terminal mobile :
Sélectionner l'appareil de mesure à l'aide du SSID (p. ex. EH__500_A802000).
2. Si nécessaire, sélectionner la méthode de cryptage WPA2.

3. Entrer le mot de passe :
Numéro de série de l'appareil de mesure au départ usine (p. ex. L100A802000).
↳ La LED sur le module d'affichage clignote. Il est maintenant possible d'utiliser l'appareil de mesure avec le navigateur web, FieldCare ou DeviceCare.

i Le numéro de série se trouve sur la plaque signalétique.

i Pour garantir une affectation sûre et rapide du réseau WLAN au point de mesure, il est conseillé de changer le nom SSID. Il doit être possible d'attribuer clairement le nom SSID au point de mesure (p. ex. nom de repère) tel qu'il est affiché dans le réseau WLAN.

Terminer la connexion WLAN

- ▶ Après la configuration de l'appareil :
Terminer la connexion WLAN entre le terminal mobile et l'appareil de mesure.

Démarrage du navigateur web

1. Démarrer le navigateur web sur le PC.
2. Entrer l'adresse IP du serveur web dans la ligne d'adresse du navigateur :
192.168.1.212
↳ La page d'accès apparaît.

The screenshot shows a web interface for an Endress+Hauser device. It includes fields for 'Device name', 'Device tag', and 'Signal Status'. Below these are 'Web server language' (set to English), 'Access Status' (set to Maintenance), and an 'Enter access code' field with a 'Login' button. A 'Reset access code' button is at the bottom. Numbered callouts 1-10 point to these specific elements.

A0053670

- 1 Image de l'appareil
- 2 Nom de l'appareil
- 3 Désignation du point de mesure
- 4 Signal d'état
- 5 Valeurs mesurées actuelles
- 6 Langue d'interface
- 7 Rôle utilisateur
- 8 Code d'accès
- 9 Login
- 10 Réinitialiser code d'accès (→ 152)

i Si la page de connexion n'apparaît pas ou si elle est incomplète → 214

8.4.4 Connexion

1. Sélectionner la langue de service souhaitée pour le navigateur.
2. Entrer le code d'accès spécifique à l'utilisateur.

3. Appuyer sur **OK** pour confirmer l'entrée.

Code d'accès	0000 (réglage par défaut) ; modifiable par le client
--------------	--

 Si pendant 10 minutes aucune action n'est effectuée, le navigateur revient automatiquement à la page d'accès.

8.4.5 Interface utilisateur

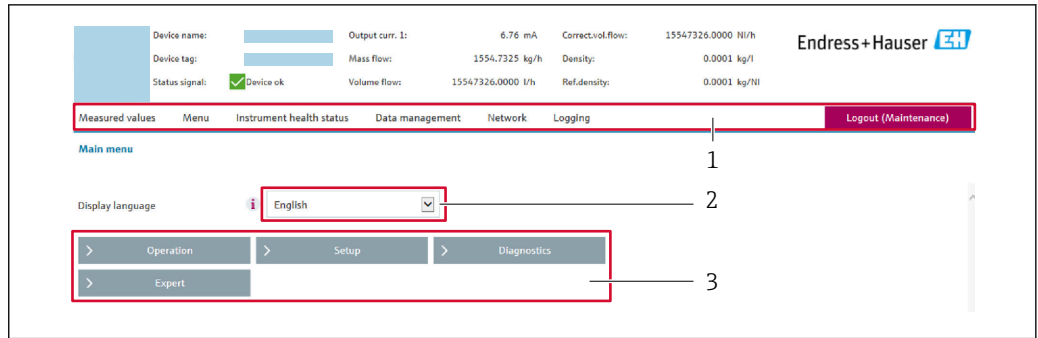

A0029418

- 1 Ligne de fonctions
- 2 Langue de l'afficheur local
- 3 Zone de navigation

Ligne d'en-tête

Les informations suivantes apparaissent dans la ligne d'en-tête :

- Nom de l'appareil
- Repère de l'appareil
- Etat de l'appareil avec signal d'état →  220
- Valeurs mesurées actuelles

Ligne de fonctions

Fonctions	Signification
Valeurs mesurées	Affiche les valeurs mesurées par l'appareil de mesure
Menu	<ul style="list-style-type: none"> ▪ Accès au menu de configuration à partir de l'appareil de mesure ▪ La structure du menu de configuration est la même que pour l'afficheur local  Informations détaillées sur le menu de configuration "Description des paramètres de l'appareil"
État de l'appareil	Affiche les messages de diagnostic actuels, listés en fonction de leur priorité
Gestion des données	<p>Échange de données entre l'ordinateur et l'appareil de mesure :</p> <ul style="list-style-type: none"> ▪ Configuration de l'appareil : <ul style="list-style-type: none"> ▪ Charger les réglages depuis l'appareil (format XML, sauvegarde de la configuration) ▪ Sauvegarder les réglages dans l'appareil (format XML, restauration de la configuration) ▪ Journal des événements - Exporter le journal des événements (fichier .csv) ▪ Documents - Exporter les documents : <ul style="list-style-type: none"> ▪ Exporter le bloc de données de sauvegarde (fichier .csv, création de la documentation du point de mesure) ▪ Rapport de vérification (fichier PDF, disponible uniquement avec le pack application "Heartbeat Verification") ▪ Mise à jour du firmware - Flashage d'une version de firmware

Fonctions	Signification
Réseau	Configuration et vérification de tous les paramètres nécessaires à l'établissement de la connexion avec l'appareil de mesure : <ul style="list-style-type: none"> ▪ Réglages du réseau (p. ex. adresse IP, adresse MAC) ▪ Informations sur l'appareil (p. ex. numéro de série, version logiciel)
Logout	Termine l'opération et retourne à la page de connexion

Zone de navigation

Les menus, les sous-menus et les paramètres associés peuvent être sélectionnés dans la zone de navigation.

Zone de travail

Selon la fonction sélectionnée et ses sous-menus, il est possible de procéder à différentes actions dans cette zone :

- Réglage des paramètres
- Lecture des valeurs mesurées
- Affichage des textes d'aide
- Démarrage d'un téléchargement

8.4.6 Désactivation du serveur web

Le serveur Web de l'appareil de mesure peut être activé et désactivé si nécessaire à l'aide du paramètre **Fonctionnalité du serveur web**.

Navigation

Menu "Expert" → Communication → Serveur Web

Aperçu des paramètres avec description sommaire

Paramètre	Description	Sélection	Réglage usine
Fonctionnalité du serveur web	Activer et désactiver le serveur web.	<ul style="list-style-type: none"> ▪ Arrêt ▪ HTML Off ▪ Marche 	Marche

Étendue des fonctions du paramètre "Fonctionnalité du serveur web"

Option	Description
Arrêt	<ul style="list-style-type: none"> ▪ Le serveur web est complètement désactivé. ▪ Le port 80 est verrouillé.
HTML Off	La version HTML du serveur web n'est pas disponible.
Marche	<ul style="list-style-type: none"> ▪ La fonctionnalité complète du serveur Web est disponible. ▪ JavaScript est utilisé. ▪ Le mot de passe est transféré en mode crypté. ▪ Toute modification du mot de passe sera également transférée en mode crypté.

Activation du serveur Web

Si le serveur Web est désactivé, il ne peut être réactivé qu'avec le paramètre **Fonctionnalité du serveur web** via les options de configuration suivantes :

- Via afficheur local
- Via outil de configuration "FieldCare"
- Via outil de configuration "DeviceCare"

8.4.7 Déconnexion

 Avant la déconnexion, sauvegarder les données via la fonction **Gestion données** (charger la configuration de l'appareil) si nécessaire.

1. Sélectionner l'entrée **Logout** dans la ligne de fonctions.
↳ La page d'accueil avec la fenêtre de Login apparaît.
2. Fermer le navigateur web.
3. Si elles ne sont plus utilisées :
Réinitialiser les propriétés modifiées du protocole Internet (TCP/IP) →  64.

 Si la communication avec le serveur web a été établie via l'adresse IP par défaut 192.168.1.212, le commutateur DIP n°10 doit être réinitialisé (de **ON** → **OFF**). Ensuite, l'adresse IP de l'appareil est à nouveau active pour la communication réseau.

8.5 Configuration via l'application SmartBlue

L'appareil peut être commandé et configuré à l'aide de l'application SmartBlue.

- L'application SmartBlue doit être téléchargée sur un appareil mobile à cet effet
- Pour plus d'informations sur la compatibilité de l'application SmartBlue avec les appareils mobiles, voir **Apple App Store (appareils iOS)** ou **Google Play Store (appareils Android)**
- Le cryptage de la communication et la protection par mot de passe empêchent toute mauvaise manipulation par des personnes non autorisées.
- La fonction Bluetooth® peut être désactivée après la configuration initiale de l'appareil.

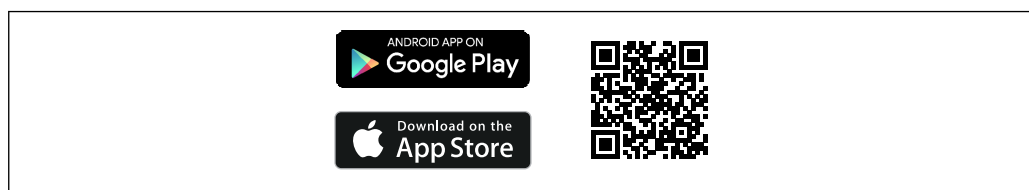

 21 QR code pour l'application SmartBlue Endress+Hauser

Téléchargement et installation :

1. Scanner le QR code ou entrer **SmartBlue** dans le champ de recherche de l'Apple App Store (iOS) ou du Google Play Store (Android).
2. Installer et lancer l'application SmartBlue.
3. Pour les appareils Android : activer la localisation (GPS) (non nécessaire pour les appareils iOS).
4. Sélectionner un appareil prêt à recevoir dans la liste d'appareils affichée.

Connexion :

1. Entrer le nom d'utilisateur : admin
2. Entrer le mot de passe initial : numéro de série de l'appareil

3. Changer le mot de passe après la première connexion

Informations sur le mot de passe et le code de réinitialisation

Pour les appareils qui répondent aux exigences de la norme IEC 62443-4-1 "Gestion sécurisée du cycle de vie du développement de produits" ("ProtectBlue") :

- En cas de perte du mot de passe défini par l'utilisateur : se référer aux instructions de gestion des utilisateurs et au bouton de réinitialisation dans le manuel de mise en service.
- Se référer au manuel de sécurité associé (SD).

Pour tous les autres appareils (sans "ProtectBlue") :

- En cas de perte du mot de passe défini par l'utilisateur, l'accès peut être rétabli au moyen d'un code de réinitialisation. Le code de réinitialisation correspond au numéro de série à l'envers. Le mot de passe original est à nouveau valable après la saisie du code de réinitialisation.
- Le code de réinitialisation peut également être modifié en plus du mot de passe.
- Si le code de réinitialisation défini par l'utilisateur est perdu, le mot de passe ne peut plus être réinitialisé via l'application SmartBlue. Contacter le SAV Endress+Hauser dans ce cas.

8.6 Accès au menu de configuration via l'outil de configuration

La structure du menu de configuration dans les outils de configuration est la même que via l'afficheur local.

8.6.1 Raccordement de l'outil de configuration

Via réseau APL

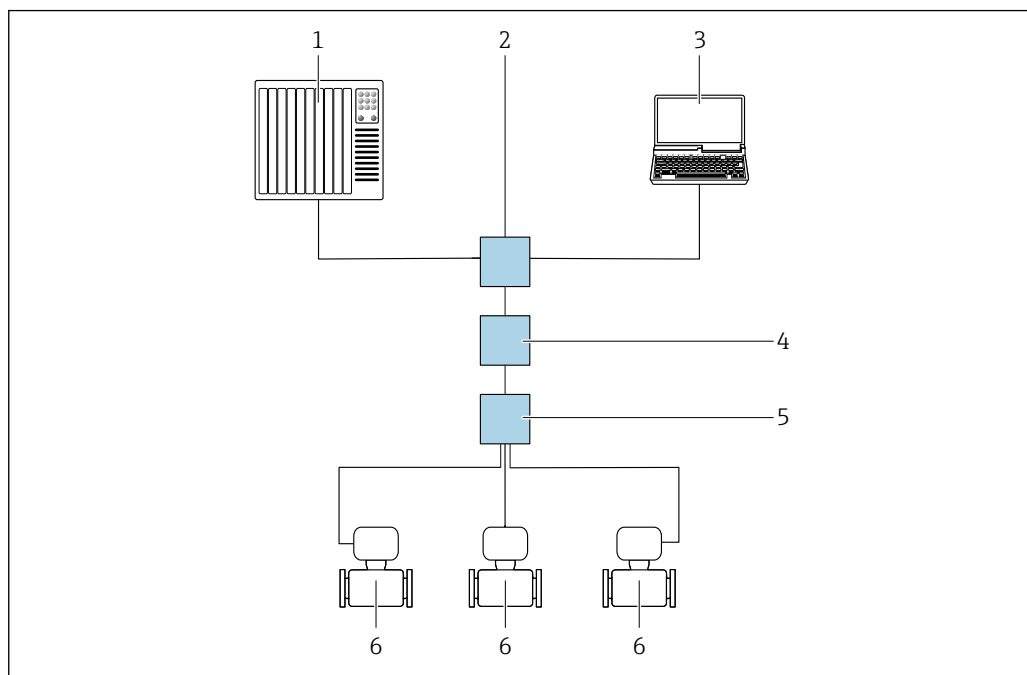

A0046117

22 Possibilités de configuration à distance via réseau APL

- 1 Système d'automatisation, p. ex. Simatic S7 (Siemens)
- 2 Switch Ethernet, p. ex. Scalance X204 (Siemens)
- 3 Ordinateur avec navigateur web pour accéder au serveur web intégré ou à l'ordinateur avec outil de configuration (p. ex. FieldCare, DeviceCare avec PROFINET COM DTM ou SIMATIC PDM avec pack FDI)
- 4 Commutateur de puissance APL (en option)
- 5 Commutateur de terrain APL
- 6 Appareil de mesure

Interface service

Via interface service (CDI-RJ45)

Pour configurer l'appareil sur site, une connexion point à point peut être établie. La connexion se fait avec le boîtier ouvert, directement via l'interface service de l'appareil (CDI-RJ45).



Un adaptateur pour connecteur RJ45 vers M12 est disponible en option :

Caractéristique de commande "Accessoires", option **NB** : "Adaptateur RJ45 M12 (interface service)"

L'adaptateur connecte l'interface service (CDI-RJ45) au connecteur M12 monté dans l'entrée de câble. Le raccordement à l'interface service peut être établi via un connecteur M12 sans ouvrir l'appareil.

Proline 500 – transmetteur numérique

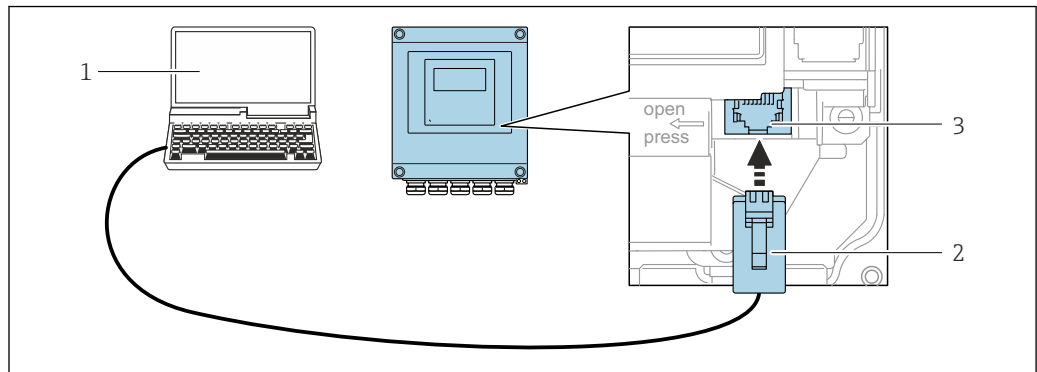

A0029163

23 Raccordement via interface service (CDI-RJ45)

- 1 Ordinateur avec navigateur web pour un accès au serveur web intégré ou à l'ordinateur avec un outil de configuration, p. ex. "FieldCare", "DeviceCare" avec COM DTM "CDI Communication TCP/IP"
- 2 Câble de raccordement Ethernet standard avec connecteur RJ45
- 3 Interface service (CDI-RJ45) de l'appareil de mesure avec accès au serveur web intégré

Via interface WLAN

L'interface WLAN en option est disponible sur la version d'appareil suivante :
Caractéristique de commande "Affichage ; configuration", option G "4 lignes, rétroéclairé ; touches optiques + WLAN"

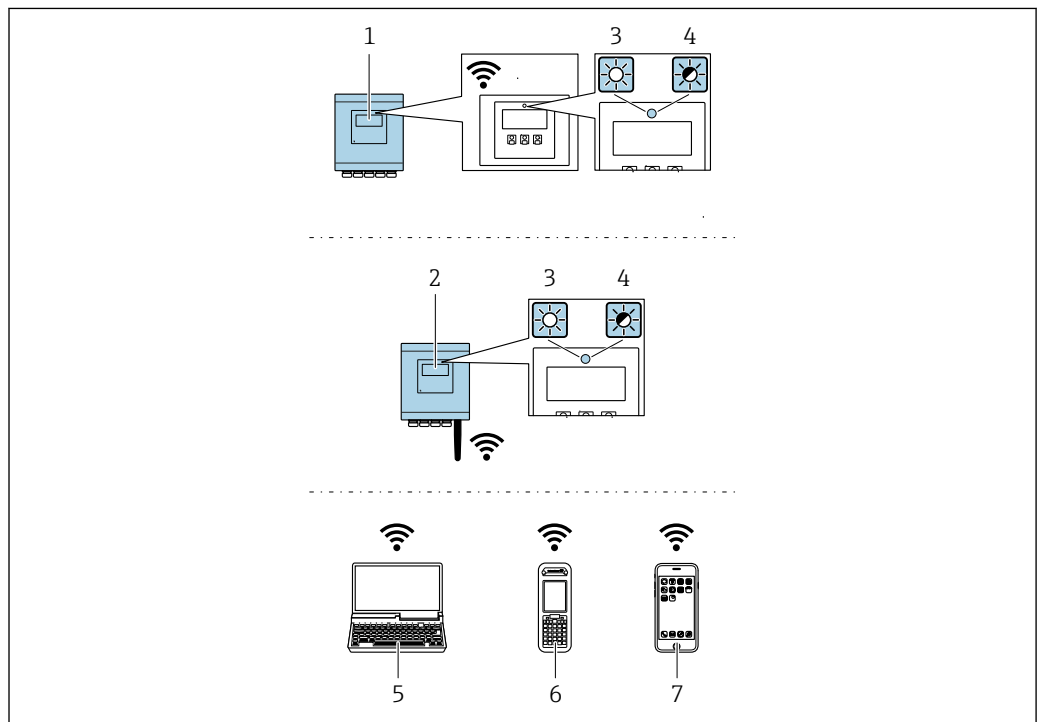

A0037682

- 1 Transmetteur avec antenne WLAN intégrée
- 2 Transmetteur avec antenne WLAN externe
- 3 LED allumée en permanence : la réception WLAN est activée sur l'appareil de mesure
- 4 LED clignotante : connexion WLAN établie entre l'unité de configuration et l'appareil de mesure
- 5 Ordinateur avec interface WLAN et navigateur web pour un accès au serveur web intégré à l'appareil ou avec outil de configuration p. ex. FieldCare, DeviceCare)
- 6 Terminal portable mobile avec interface WLAN et navigateur web pour un accès au serveur web intégré à l'appareil ou avec outil de configuration (p. ex. FieldCare, DeviceCare)
- 7 Smartphone ou tablette (p. ex. Field Xpert SMT70)

Fonction	WLAN : IEEE 802.11 b/g (2,4 GHz)
Cryptage	WPA2-PSK AES-128 (selon IEEE 802.11i)
Voies WLAN configurables	1 à 11
Indice de protection	IP66/67
Antennes disponibles	<ul style="list-style-type: none"> ▪ Antenne interne ▪ Antenne externe (en option) En cas de mauvaises conditions de transmission/réception à l'emplacement de montage.  Seule 1 antenne est active à tout moment !
Portée	<ul style="list-style-type: none"> ▪ Antenne interne : typiquement 10 m (32 ft) ▪ Antenne externe : typiquement 50 m (164 ft)
Matériaux (antenne externe)	<ul style="list-style-type: none"> ▪ Antenne : Plastique ASA (acrylonitrile styrène acrylate) et laiton nickelé ▪ Adaptateur : Inox et laiton nickelé ▪ Câble : Polyéthylène ▪ Connecteur : Laiton nickelé ▪ Équerre de montage : Inox

Configuration du protocole Internet de l'appareil mobile

AVIS

Si la connexion WLAN est interrompue pendant la configuration, il se peut que les réglages effectués soient perdus.

- ▶ Veiller à ce que la connexion WLAN ne soit pas interrompue lors de la configuration de l'appareil.

AVIS

Tenir compte des points suivants pour éviter un conflit de réseau :

- ▶ Éviter d'accéder simultanément à l'appareil de mesure à partir du même appareil mobile via l'interface service (CDI-RJ45) et l'interface WLAN.
- ▶ N'activer qu'une seule interface service (CDI-RJ45 ou interface WLAN).
- ▶ Si une communication simultanée est nécessaire : configurer différentes plages d'adresse IP, p. ex. 192.168.0.1 (interface WLAN) et 192.168.1.212 (interface service CDI-RJ45).

Préparation du terminal mobile

- ▶ Activer le WLAN sur le terminal mobile.

Établissement d'une connexion WLAN entre le terminal mobile et l'appareil de mesure

1. Dans les réglages WLAN du terminal mobile :
Sélectionner l'appareil de mesure à l'aide du SSID (p. ex. EH__500_A802000).
2. Si nécessaire, sélectionner la méthode de cryptage WPA2.
3. Entrer le mot de passe :
Numéro de série de l'appareil de mesure au départ usine (p. ex. L100A802000).
↳ La LED sur le module d'affichage clignote. Il est maintenant possible d'utiliser l'appareil de mesure avec le navigateur web, FieldCare ou DeviceCare.

 Le numéro de série se trouve sur la plaque signalétique.

 Pour garantir une affectation sûre et rapide du réseau WLAN au point de mesure, il est conseillé de changer le nom SSID. Il doit être possible d'attribuer clairement le nom SSID au point de mesure (p. ex. nom de repère) tel qu'il est affiché dans le réseau WLAN.

Terminer la connexion WLAN

- ▶ Après la configuration de l'appareil :
Terminer la connexion WLAN entre le terminal mobile et l'appareil de mesure.

8.6.2 FieldCare

Étendue des fonctions

Outil de gestion des équipements basé sur FDT (Field Device Technology) d'Endress+Hauser. Il est capable de configurer tous les équipements de terrain intelligents de l'installation et facilite leur gestion. Grâce à l'utilisation d'informations d'état, il constitue en outre un moyen simple, mais efficace, de contrôler leur état.

Accès via :

- Interface service CDI-RJ45 →  71
- Interface WLAN →  72

Fonctions typiques :

- Configuration des paramètres du transmetteur
- Chargement et sauvegarde de données d'appareil (upload/download)
- Documentation du point de mesure
- Visualisation de la mémoire de valeurs mesurées (enregistreur à tracé continu) et journal événement



- Manuel de mise en service BA00027S
- Manuel de mise en service BA00059S



Source pour les fichiers de description de l'appareil →  75

8.6.3 DeviceCare

Étendue des fonctions

Outil pour connecter et configurer les appareils de terrain Endress+Hauser.

Le moyen le plus rapide pour configurer les appareils de terrain Endress+Hauser est d'utiliser l'outil dédié "DeviceCare". Associé aux DTM, il constitue une solution pratique et complète.



Brochure Innovation IN01047S



Source pour les fichiers de description d'appareil →  75

8.6.4 SIMATIC PDM

Étendue des fonctions

Programme standardisé, indépendant du fournisseur, de Siemens pour le fonctionnement, la configuration, la maintenance et le diagnostic d'appareils de terrain intelligents via le protocole PROFINET.



Source pour les fichiers de description d'appareil →  75

9 Intégration système

9.1 Aperçu des fichiers de description d'appareil

9.1.1 Données relatives aux versions de l'appareil

Version de firmware	01.00.zz	<ul style="list-style-type: none"> ▪ Sur la page de titre du manuel ▪ Sur la plaque signalétique du transmetteur ▪ Version logiciel Diagnostic → Information appareil → Version logiciel
Fabricant	17	Fabricant Expert → Communication → Bloc physique → Fabricant
ID appareil	0xA43B	–
ID type d'appareil	Promass 500	Type d'appareil Expert → Communication → Bloc physique → Type d'appareil
Révision de l'appareil	1	–
Version PROFINET sur Ethernet-APL	2.43	Version de la spécification PROFINET

 Pour l'aperçu des différentes versions de logiciel de l'appareil →  294

9.1.2 Outils de configuration

Le tableau ci-dessous présente le fichier de description d'appareil approprié pour les différents outils de configuration, ainsi que des informations sur l'endroit où le fichier peut être obtenu.

FieldCare	<ul style="list-style-type: none"> ▪ www.endress.com → Espace téléchargement ▪ Clé USB (contacter Endress+Hauser) ▪ e-mail → Espace téléchargement
DeviceCare	<ul style="list-style-type: none"> ▪ www.endress.com → Espace téléchargement ▪ e-mail → Espace téléchargement
SIMATIC PDM (Siemens)	www.endress.com → Espace téléchargement

9.2 Fichier de données mères (GSD)

Afin d'intégrer des appareils de terrain dans un système de bus, le système PROFIBUS a besoin d'une description des paramètres de l'appareil, tels que les données de sortie, les données d'entrée, le format des données et le volume des données.

Ces données sont contenues dans un fichier de données mères (GSD) mis à la disposition du système/automate lors de la mise en service du système de communication. En outre, il est possible d'intégrer des bitmaps appareil, qui apparaissent sous forme d'icônes dans la structure du réseau.

Le fichier de données mères (GSD) est en format XML, et le fichier est créé dans le langage de description GSDML.

Avec le fichier de données mères (GSD) PA Profile 4.02, il est possible de remplacer les appareils de terrain de différents fabricants sans réaliser un nouveau projet.

Deux fichiers de données mères (GSD) peuvent être utilisés : le GSD spécifique au fabricant et le GSD PA Profile.

9.2.1 Nom du fichier de données mères (GSD) spécifique au fabricant

Exemple de nom d'un fichier de données mères :

GSDML	Langage de description
V2.43	Version de la spécification PROFINET
EH	Endress+Hauser
300_500_APL	Transmetteur
yyyymmdd	Date d'émission (yyyy : année, mm : mois, dd : jour)
.xml	Extension du nom de fichier (fichier XML)

9.2.2 Nom du fichier de données mères (GSD) PA Profile

Exemple du nom d'un fichier de données mères PA Profile :

GSDML-V2.43-PA_Profile_V4.02-B333-FLOW_CORIOLIS-yyyymmdd.xml

GSDML	Langage de description
V2.43	Version de la spécification PROFINET
PA_Profile_V4.02	Version de la spécification PA Profile
B333	Identification de l'appareil PA Profile
FLOW	Gamme de produits
CORIOLIS	Principe de mesure du débit
yyyymmdd	Date d'émission (yyyy : année, mm : mois, dd : jour)
.xml	Extension du nom de fichier (fichier XML)

API	Modules pris en charge	Variables d'entrée et de sortie
0x9700	Entrée analogique	Débit massique
	Entrée analogique	Masse volumique
	Entrée analogique	Température
	Totalisateur	Valeur totalisateur : masse/masse Contrôle du totalisateur

Où obtenir le GSD spécifique au fabricant :

GSD spécifique au fabricant :	www.endress.com → Section Téléchargements
GSD PA Profile :	https://www.profibus.com/products/gsd-files/gsd-library-profile-for-process-control-devices-version-40 → Section Téléchargements

9.3 Transmission cyclique des données

9.3.1 Aperçu des modules

Le graphique suivant montre quels modules sont à la disposition de l'appareil pour la transmission cyclique des données. La transmission cyclique des données est réalisée avec un système d'automatisation.

API	Appareil de mesure		Sous-slot	Sens du flux de données	Système de commande
	Modules	Slot			
0x9700	Entrée analogique 1 (débit massique)	1	1	→	PROFINET
	Entrée analogique 2 (masse volumique)	2	1	→	
	Entrée analogique 3 (température)	3	1	→	
	Entrée analogique 4	20	1	→	
	Entrée analogique 5	21	1	→	
	Entrée analogique 6	22	1	→	
	Entrée analogique 7	23	1	→	
	Entrée analogique 8	24	1	→	
	Entrée analogique 9	25	1	→	
	Entrée analogique 10	26	1	→	
	Entrée analogique 11	27	1	→	
	Entrée analogique 12	28	1	→	
	Entrée analogique 13	29	1	→	
	Entrée analogique 14	30	1	→	
	Entrée analogique 15	31	1	→	
	Entrée analogique 16	32	1	→	
	Totalisateur 1 (masse)	4	1	→ ←	
	Totalisateur 2	70	1	→ →	
	Totalisateur 3	71	1	→ ←	
	Entrée binaire 1 (Heartbeat)	80	1	→	
	Entrée binaire 2	81	1	→	
	Sortie analogique 1 (pression)	160	1	←	
	Sortie analogique 2 (température)	161	1	←	
	Sortie analogique 3 (masse vol. de réf.)	162	1	←	
	Sortie analogique 4 (% sédiments et eau)	163	1	←	
	Sortie analogique 5 (pourcentage proportion d'eau)	164	1	←	
	Sortie analogique 6 (sortie 0 spéc. appl.)	165	1	←	
	Sortie analogique 7 (sortie 1 spéc. appl.)	166	1	←	

	Sortie binaire 1 (Heartbeat)	210	1	→	
	Sortie binaire 2	211	1	←	
	Sortie énumérée	240	1	←	

9.3.2 Description des modules

La structure des données est décrite du point de vue du système d'automatisation :

- Données d'entrée : transmises de l'appareil de mesure au système d'automatisation.
- Données de sortie : transmises du système d'automatisation à l'appareil de mesure.

Module Analog Input

Transmet les variables d'entrée de l'appareil de mesure au système d'automatisation.

Les modules d'entrée analogique transmettent de façon cyclique les variables d'entrée sélectionnées, état inclus, de l'appareil de mesure vers le système d'automatisation. La variable d'entrée est représentée dans les quatre premiers octets sous la forme d'un nombre à virgule flottante conformément à la norme IEEE 754. Le cinquième octet contient des informations d'état relatives à la variable d'entrée.

Sélection : variable d'entrée

Slot	Sous-slot	Variation d'entrée
1	1	Débit massique
2	1	Masse volumique

Slot	Sous-slot	Variables d'entrée
3	1	Température
20...32	1	<ul style="list-style-type: none"> ▪ Débit massique ▪ Débit volumique ▪ Débit volumique corrigé ▪ Masse volumique ▪ Masse volumique de référence ▪ Température ▪ Température de l'électronique ▪ Fréquence d'oscillation ▪ Fluctuation de la fréquence ▪ Amortissement de l'oscillation ▪ Fluctuation amortissement de l'oscillation ▪ Asymétrie du signal ▪ Courant d'excitation ▪ Sortie 0 spécifique à l'application ▪ Sortie 1 spécifique à l'application ▪ Indice produit non homogène ▪ Indice bulles suspendues ▪ Indice asymétrie capteur ▪ Sortie courant 1 ▪ Sortie courant 2 ▪ Sortie courant 3 <p>Variables d'entrée supplémentaires avec le pack application Heartbeat Verification</p> <ul style="list-style-type: none"> ▪ Température tube porteur ▪ Amortissement d'oscillation 1 ▪ Fréquence d'oscillation 1 ▪ Amplitude d'oscillation 0 ▪ Amplitude d'oscillation 1 ▪ Fluctuation fréquence 1 ▪ Fluctuation amortissement tube 1 ▪ Courant d'excitation 1 ▪ HBSI <p>Variables d'entrée supplémentaires avec le pack application Mesure de concentration</p> <ul style="list-style-type: none"> ▪ Concentration ▪ Produit cible débit massique ▪ Produit support débit massique ▪ Produit cible débit volumique ▪ Produit support débit volumique ▪ Produit cible débit volumique corrigé ▪ Produit support débit volumique corrigé

Structure de données

Données de sortie du module Analog Output

Octet 1	Octet 2	Octet 3	Octet 4	Octet 5
Valeur mesurée : nombre à virgule flottante (IEEE 754)				État ¹⁾

1) Codage de l'état → 87

Module d'entrée spécifique à l'application

Transmet les valeurs de compensation de l'appareil de mesure au système d'automatisation.

Le module d'entrée spécifique à l'application transmet cycliquement les valeurs de compensation, y compris l'état, de l'appareil de mesure au système d'automatisation. La valeur de compensation est représentée dans les quatre premiers octets sous la forme d'un nombre à virgule flottante selon le standard IEEE 754. Le cinquième octet contient des informations d'état normalisées relatives à la valeur de compensation.

Valeurs de compensation affectées

i La configuration est effectuée via : Expert → Application → Calculs spécifiques à l'application → Variables process

Slot	Valeur de compensation
20...32	Module d'entrée 0 spécifique à l'application
20...32	Module d'entrée 1 spécifique à l'application

*Structure de données**Données d'entrée du module d'entrée spécifique à l'application*

Octet 1	Octet 2	Octet 3	Octet 4	Octet 5
Valeur mesurée : nombre à virgule flottante (IEEE 754)				État ¹⁾

1) Codage de l'état → 87

Module d'entrée binaire

Transmet les variables d'entrée binaires de l'appareil de mesure au système d'automatisation.

Les variables d'entrée binaires sont utilisées par l'appareil de mesure pour transmettre l'état des fonctions de l'appareil au système d'automatisation.

Les modules d'entrée binaire transmettent cycliquement les variables d'entrée discrètes, y compris l'état, de l'appareil de mesure au système d'automatisation. Le premier octet contient une description de la variable d'entrée discrète. Le deuxième octet contient des informations d'état relatives à la variable d'entrée.

Sélection: fonction d'appareil, entrée binaire, slot 80

Slot	Sous-slot	Bit	Fonction d'appareil	État (signification)
80	1	0	La vérification n'a pas été effectuée.	<ul style="list-style-type: none"> ■ 0 (fonction d'appareil désactivée) ■ 1 (fonction d'appareil activée)
		1	L'appareil a échoué à la vérification.	
		2	La vérification est en cours.	
		3	Vérification terminée.	
		4	L'appareil a échoué à la vérification.	
		5	Vérification effectuée avec succès.	
		6	La vérification n'a pas été effectuée.	
		7	Réservé	

Sélection: fonction d'appareil, entrée binaire, slot 81

Slot	Sous-slot	Bit	Fonction d'appareil	État (signification)
81	1	0	Détection de tube partiellement rempli	<ul style="list-style-type: none"> ■ 0 (fonction d'appareil désactivée) ■ 1 (fonction d'appareil activée)
		1	Suppression débits fuite	
		2	Réservé	
		3	Réservé	
		4	Réservé	
		5	Réservé	

Slot	Sous-slot	Bit	Fonction d'appareil	État (signification)
		6	Réservé	
		7	Réservé	

Structure de données

Données d'entrée du module Binary Input

Octet 1	Octet 2
Entrée binaire	État ¹⁾

1) Codage de l'état → 87

Module de masse

Transmet la valeur du compteur de masse de l'appareil de mesure au système d'automatisation.

Le module Mass transmet cycliquement la masse, y compris l'état, de l'appareil de mesure au système d'automatisation. La valeur du totalisateur est représentée dans les quatre premiers octets sous la forme d'un nombre à virgule flottante selon le standard IEEE 754. Le cinquième octet contient des informations d'état relatives à la variable d'entrée.

Sélection : variable d'entrée

Slot	Sous-slot	Variables d'entrée
4	1	Masse

Structure de données

Données d'entrée du volume

Octet 1	Octet 2	Octet 3	Octet 4	Octet 5
Valeur mesurée : nombre à virgule flottante (IEEE 754)				État ¹⁾

1) Codage de l'état → 87

Module de contrôle du totalisateur de masse

Transmet la valeur du totalisateur de l'appareil de mesure au système d'automatisation.

Le module Mass Totalizer Control transmet cycliquement une valeur de totalisateur sélectionnée, y compris l'état, de l'appareil de mesure au système d'automatisation. La valeur du totalisateur est représentée dans les quatre premiers octets sous la forme d'un nombre à virgule flottante selon le standard IEEE 754. Le cinquième octet contient des informations d'état relatives à la variable d'entrée.

Sélection : variable d'entrée

Slot	Sous-slot	Variable d'entrée
4	1	Masse

*Structure de données**Données d'entrée Contrôle totalisateur masse*

Octet 1	Octet 2	Octet 3	Octet 4	Octet 5
Valeur mesurée : nombre à virgule flottante (IEEE 754)				État ¹⁾

1) Codage de l'état → 87

Sélection : variable de sortie

Transmet la valeur de contrôle du système d'automatisation à l'appareil de mesure.

Slot	Sous-slot	Valeur	Variable d'entrée
70...71	1	1	Remise à "0"
		2	Présélection
		3	Arrêt
		4	Totaliser

*Structure de données**Données de sortie Contrôle totalisateur masse*

Octet 1
Variable de commande

Module totaliseur

Transmet la valeur du totalisateur de l'appareil de mesure au système d'automatisation.

Le module Totalizer transmet cycliquement une valeur de totalisateur sélectionnée, y compris l'état, de l'appareil de mesure au système d'automatisation. La valeur du totalisateur est représentée dans les quatre premiers octets sous la forme d'un nombre à virgule flottante selon le standard IEEE 754. Le cinquième octet contient des informations d'état relatives à la variable d'entrée.

Sélection : variable d'entrée

Slot	Sous-slot	Variable d'entrée
70 à 71	1	<ul style="list-style-type: none"> ▪ Débit massique ▪ Débit volumique ▪ Débit volumique corrigé ▪ Produit cible débit massique ¹⁾ ▪ Produit support débit massique ▪ Produit cible débit volumique ▪ Produit support débit volumique ▪ Produit cible débit volumique corrigé ▪ Produit support débit volumique corrigé ▪ Débit GSV alternatif ▪ Débit NSV ▪ Débit NSV alternatif ▪ Débit volumique sédiment et eau ▪ Débit massique de pétrole ▪ Débit massique d'eau ▪ Débit volumique de pétrole ▪ Débit volumique d'eau ▪ Débit volumique corrigé de pétrole ▪ Valeur brute débit massique

1) Disponible uniquement avec le pack application Concentration

Structure de données

Données d'entrée du module Totalizer

Octet 1	Octet 2	Octet 3	Octet 4	Octet 5
Valeur mesurée : nombre à virgule flottante (IEEE 754)				État ¹⁾

1) Codage de l'état → 87

Module de contrôle du totalisateur

Transmet la valeur du totalisateur de l'appareil de mesure au système d'automatisation.

Le module de contrôle du totalisateur transmet cycliquement une valeur de totalisateur sélectionnée, y compris l'état, de l'appareil de mesure au système d'automatisation. La valeur du totalisateur est représentée dans les quatre premiers octets sous la forme d'un nombre à virgule flottante selon le standard IEEE 754. Le cinquième octet contient des informations d'état relatives à la variable d'entrée.

Sélection : variable d'entrée

Slot	Sous-slot	Variable d'entrée
70 à 71	1	<ul style="list-style-type: none"> ▪ Débit massique ▪ Débit volumique ▪ Débit volumique corrigé ▪ Produit cible débit massique ¹⁾ ▪ Produit support débit massique ▪ Produit cible débit volumique ▪ Produit support débit volumique ▪ Produit cible débit volumique corrigé ▪ Produit support débit volumique corrigé ▪ Débit GSV ²⁾ ▪ Débit GSD alternatif ²⁾ ▪ Débit NSV ²⁾ ▪ Débit NSV alternatif ²⁾ ▪ Débit volumique sédiment et eau ²⁾ ▪ Débit massique de pétrole ²⁾ ▪ Débit massique d'eau ²⁾ ▪ Débit volumique de pétrole ²⁾ ▪ Débit volumique d'eau ²⁾ ▪ Débit volumique corrigé de pétrole ²⁾ ▪ Valeur brute débit massique ²⁾

1) Disponible uniquement avec le pack application Concentration

2) Disponible uniquement avec le pack application Pétrole

Structure de données

Données d'entrée Contrôle totalisateur

Octet 1	Octet 2	Octet 3	Octet 4	Octet 5
Valeur mesurée : nombre à virgule flottante (IEEE 754)				État ¹⁾

1) Codage de l'état → 87

Sélection : variable de sortie

Transmet la valeur de contrôle du système d'automatisation à l'appareil de mesure.

Slot	Sous-slot	Valeur	Variable d'entrée
70 à 71	1	1	Remise à "0"
		2	Présélection

Slot	Sous-slot	Valeur	Variable d'entrée
		3	Arrêt
		4	Totaliser

Structure de données

Données de sortie Contrôle totalisateur

Octet 1
Variable de commande

Module de sortie analogique

Transmet une valeur de compensation du système d'automatisation à l'appareil de mesure.

Les modules de sorties analogiques transmettent cycliquement les valeurs de compensation, y compris l'état et l'unité associée, du système d'automatisation à l'appareil de mesure. La valeur de compensation est représentée dans les quatre premiers octets sous la forme d'un nombre à virgule flottante selon le standard IEEE 754. Le cinquième octet contient des informations d'état normalisées relatives à la valeur de compensation.

Valeurs de compensation affectées

 La sélection se fait via : Expert → Capteur → Compensation externe

Slot	Sous-slot	Valeur de compensation
160	1	Pression
161		Température
162		Masse volumique de référence
163		Valeur externe pour % S&W (sédiments et eau) ¹⁾
164		Valeur externe pour % proportion d'eau ¹⁾
165		Sortie 0 spéc. appl.
166		Sortie 1 spéc. appl.

1) Disponible uniquement avec le pack d'applications Pétrole.

Structure de données

Données de sortie du module Analog Output

Octet 1	Octet 2	Octet 3	Octet 4	Octet 5
Valeur mesurée : nombre à virgule flottante (IEEE 754)				État ¹⁾

1) Codage de l'état →  87

Mode défaut

Un mode failsafe peut être défini pour l'utilisation des valeurs de compensation.

Si l'état est GOOD ou UNCERTAIN, les valeurs de compensation transmises par le système d'automatisation sont utilisées. Si l'état est BAD, le mode failsafe est activé pour l'utilisation des valeurs de compensation.

Les paramètres sont disponibles par la valeur de compensation pour définir le mode failsafe : Expert → Capteur → Compensation externe

Paramètre Fail safe type

- Option Fail safe value : La valeur définie dans le paramètre Fail safe value est utilisée.
- Option Fallback value : La dernière valeur valable est utilisée.
- Option Off : Le mode failsafe est désactivé.

Paramètre Fail safe value

Utiliser ce paramètre pour entrer la compensation utilisée si l'option Fail safe value est sélectionnée dans le paramètre Fail safe type.

Module de sortie binaire

Transmet les valeurs de sortie binaire du système d'automatisation à l'appareil de mesure.

Les valeurs de sortie binaire sont utilisées par le système d'automatisation pour activer et désactiver les fonctions de l'appareil.

Les valeurs de sortie binaire transmettent cycliquement les valeurs de sortie discrètes, y compris l'état, du système d'automatisation à l'appareil de mesure. Les valeurs de sortie discrètes sont transmises dans le premier octet. Le second octet contient les informations d'état relatives à la valeur de sortie.

Sélection : fonction d'appareil, sortie binaire, slot 210

Slot	Sous-slot	Bit	Fonction d'appareil	État (signification)
210	1	0	Démarrage de la vérification.	Un changement d'état de 0 à 1 démarre la fonctionnalité Heartbeat Verification ¹⁾
		1	Réservé	
		2	Réservé	
		3	Réservé	
		4	Réservé	
		5	Réservé	
		6	Réservé	
		7	Réservé	

1) Disponible uniquement avec le pack application Heartbeat

Sélection : fonction d'appareil, sortie binaire, slot 211

Slot	Sous-slot	Bit	Fonction d'appareil	État (signification)
211	1	0	Dépassement débit	<ul style="list-style-type: none"> ■ 0 (désactiver la fonction d'appareil) ■ 1 (activer la fonction d'appareil)
		1	Ajustage du zéro	
		2	Sortie relais	Valeur de la sortie relais :
		3	Sortie relais	
		4	Sortie relais	
		5	Réservé	<ul style="list-style-type: none"> ■ 0 ■ 1
		6	Réservé	
		7	Réservé	

*Structure de données**Données d'entrées Sortie binaire*

Octet 1	Octet 2
Sortie binaire	État ^{1) 2)}

- 1) Codage de l'état →  87
- 2) Si l'état est BAD, la variable de commande n'est pas adoptée.

Module Concentration

Disponible uniquement avec le pack application Mesure de concentration.

Fonctions d'appareil affectées

Slot	Variation d'entrée
240	Sélection du type de liquide

*Structure de données**Données de sortie concentration*

Octet 1
Variable de commande

Type de liquide	Code Enum
Off	0
Saccharose dans l'eau	5
Glucose dans l'eau	2
Fructose dans l'eau	1
Sucre inverti dans l'eau	6
Sirop de glucose HFCS42	15
Sirop de glucose HFCS55	16
Sirop de glucose HFCS90	17
Moût original	18
Éthanol dans l'eau	11
Méthanol dans l'eau	12
Peroxyde d'hydrogène dans l'eau	4
Acide chlorhydrique	24
Acide sulfurique	25
Acide nitrique	7
Acide phosphorique	8
Soude	10
Hydroxyde de potassium	9
Nitrate d'ammonium dans l'eau	13
Chlorure de fer(III) dans l'eau	14
% masse / % volume	19

Type de liquide	Code Enum
Profil utilisateur Jeu coef. n° 1	21
Profil utilisateur Jeu coef. n° 2	22
Profil utilisateur Jeu coef. n° 3	23

9.3.3 Codage de l'état

État	Codage (hex)	Signification
BAD - Alarme maintenance	0x24...0x27	La valeur mesurée n'est pas disponible car une erreur de l'appareil s'est produite.
BAD - Relatif au process	0x28...0x2B	La valeur mesurée n'est pas disponible car les conditions de process sont en dehors des spécifications techniques de l'appareil.
BAD - Contrôle du fonctionnement	0x3C...0x03F	Un contrôle du fonctionnement est actif (p. ex. nettoyage ou étalonnage)
UNCERTAIN - Valeur initiale	0x4F...0x4F	Une valeur prédéfinie est émise jusqu'à ce qu'une valeur de mesure correcte soit à nouveau disponible ou que des mesures correctives aient été effectuées qui modifient cet état.
UNCERTAIN - Maintenance requise	0x68...0x6B	Des signes d'usure ont été détectés sur l'appareil de mesure. Une maintenance à court terme est nécessaire pour veiller à ce que l'appareil de mesure reste opérationnel. Il se peut que la valeur mesurée ne soit pas valable. L'utilisation de la valeur mesurée dépend de l'application.
UNCERTAIN - Relatif au process	0x78...0x7B	Les conditions de process sont en dehors des spécifications techniques de l'appareil. Cela peut avoir un impact négatif sur la qualité et la précision de la valeur mesurée. L'utilisation de la valeur mesurée dépend de l'application.
GOOD - OK	0x80...0x83	Aucune erreur n'a été diagnostiquée.
GOOD - Maintenance requise	0xA4...0xA7	La valeur mesurée est valable. Maintenance de l'appareil dans un avenir proche.
GOOD - Maintenance requise	0xA8...0xAB	La valeur mesurée est valable. Il est fortement recommandé de réaliser la maintenance de l'appareil dans un avenir proche.
GOOD - Contrôle du fonctionnement	0xBC...0xBF	La valeur mesurée est valable. L'appareil de mesure réalise un contrôle du fonctionnement interne. Le contrôle du fonctionnement n'a aucun effet notable sur le process.

9.3.4 Réglage par défaut

Les slots sont déjà assignés dans le système d'automatisation pour la première mise en service.

Slots assignés

Slot	Réglage par défaut
1	Débit massique
2	Masse volumique
3	Température
4	Masse

Slot	Réglage par défaut
20 ... 32	-
70 à 71	-
80 ... 81	-
160 ... 166	-
210 ... 211	-
240	-

9.4 Redondance du système S2

Pour un fonctionnement redondant du système dans un process continu, deux systèmes d'automatisation synchronisés mutuellement sont nécessaires. Lorsque l'un des systèmes tombe en panne, le second système garantit un fonctionnement continu, ininterrompu. L'appareil de mesure prend en charge la redondance du système S2 et peut communiquer simultanément avec les deux systèmes d'automatisation.

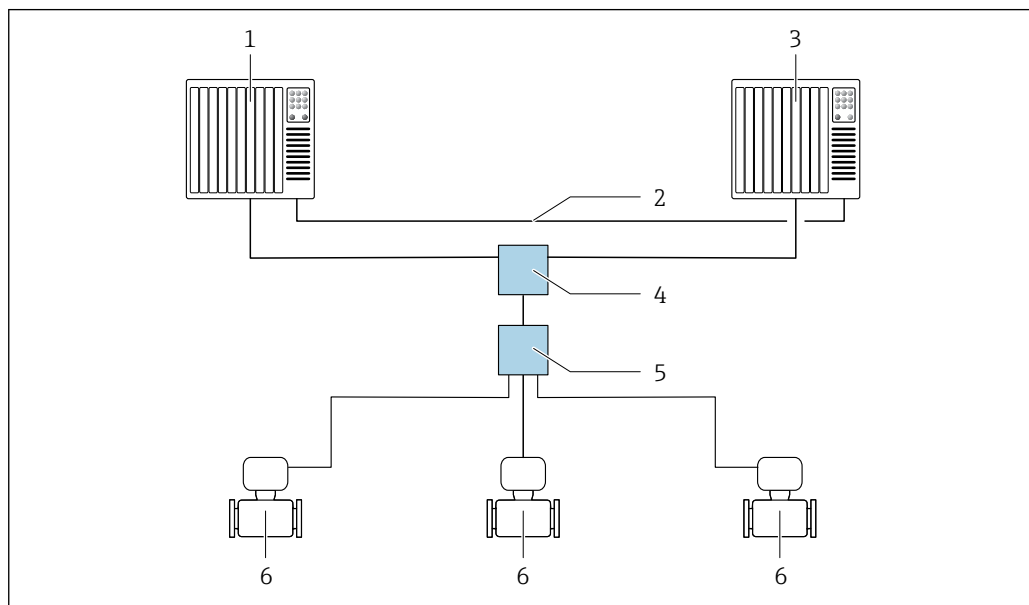

24 Exemple de configuration d'un système redondant (S2) : topologie en étoile

- 1 Système d'automatisation 1
- 2 Synchronisation des systèmes d'automatisation
- 3 Système d'automatisation 2
- 4 Commutateur administré Industrial Ethernet
- 5 Commutateur de terrain APL
- 6 Appareil de mesure

i Tous les appareils au sein du réseau doivent prendre en charge la redondance du système S2.

10 Mise en service

10.1 Contrôle du montage et contrôle du raccordement

Avant la mise en service de l'appareil :

- ▶ S'assurer que les contrôles du montage et du fonctionnement ont été réalisés avec succès.
- Check-list "Contrôle du montage" → 29
- Check-list "Contrôle du raccordement" → 47

10.2 Mise sous tension de l'appareil de mesure

- ▶ Mettre l'appareil sous tension après avoir terminé les contrôles du montage et du raccordement.
 - ↳ Une fois le démarrage réussi, l'afficheur local passe automatiquement de l'affichage de démarrage à l'affichage opérationnel.

Si rien n'apparaît sur l'afficheur local ou si un message de diagnostic est affiché : voir la section "Diagnostic et suppression des défauts" → 213.

10.3 Connexion via FieldCare

- Pour la connexion FieldCare → 71
- Pour la connexion via FieldCare
- Pour l'interface utilisateur de FieldCare

10.4 Réglage de la langue d'interface

Réglage par défaut : anglais ou langue nationale commandée

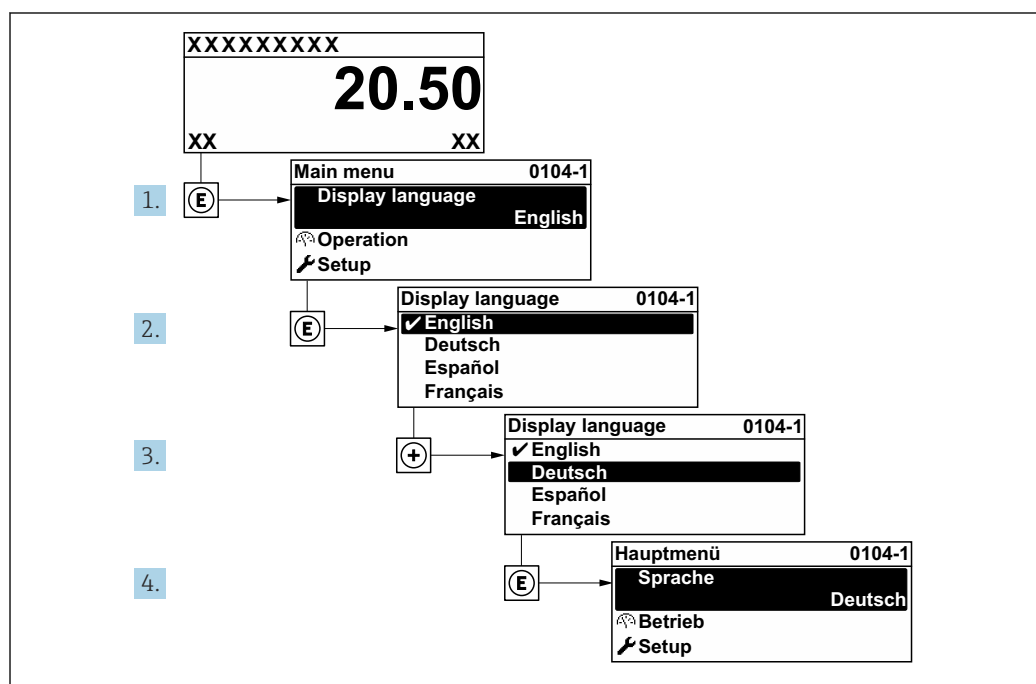

25 Exemple d'afficheur local

A0029420

10.5 Initialisation de l'appareil de mesure

1. Remplir le système de liquide (densité : 800 ... 1 500 kg/m³ (1 764 ... 3 307 lb/cf)).
2. Empêcher tout écoulement.
3. Le rinçage répété peut aider à éliminer les poches de gaz.
4. Effectuer l'initialisation de l'appareil : Expert → Capteur → Composant à usage unique → Mise en service, registre Modbus 26321-1 ou Profinet.
5. Heartbeat Verification et l'étalonnage du point zéro sont effectués. Ce message de diagnostic est affiché pendant ce temps : Initialisation de l'appareil active.
6. Heartbeat Verification et l'étalonnage du point zéro ont été effectués : aucun message de diagnostic n'est affiché.

L'appareil de mesure est initialisé.

Navigation

Menu "Expert" → Capteur → Composant à usage unique

Aperçu des paramètres avec description sommaire

Paramètre	Description	Sélection	Réglage usine
Mise en service	Démarre la mise en service du capteur manuellement si elle ne démarre pas automatiquement.	<ul style="list-style-type: none"> ▪ Démarrer ▪ Occupé ▪ Fait ▪ Non fait 	Non fait

10.6 Configuration de l'appareil

Le menu **Configuration** avec ses assistants contient tous les paramètres nécessaires à une mesure standard.

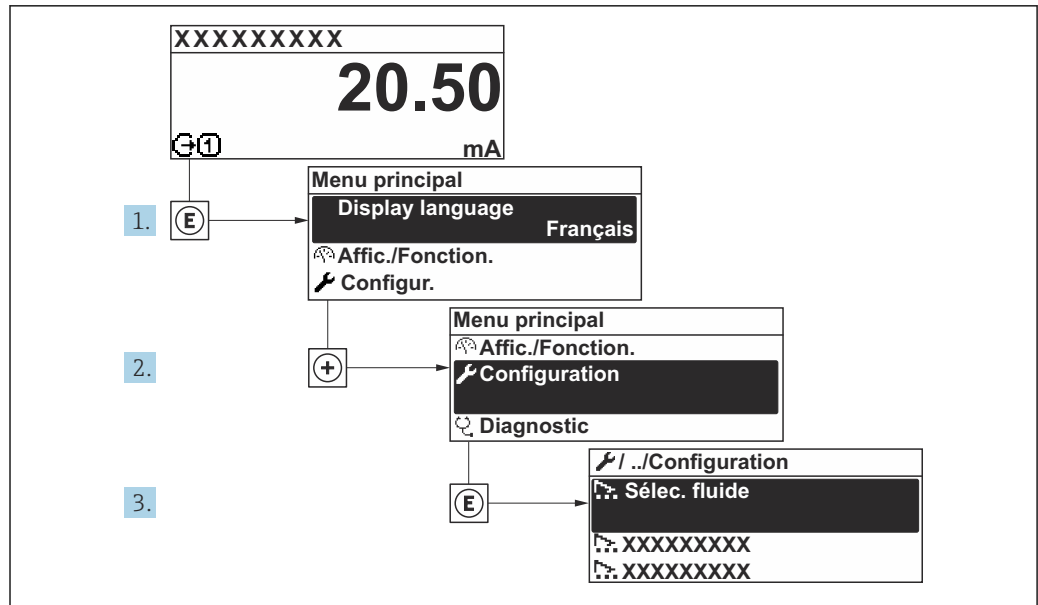

A0092222-FR

26 Navigation vers le menu "Configuration" à l'exemple de l'afficheur local

i Le nombre de sous-menus et de paramètres peut varier en fonction de la version de l'appareil. Certains sous-menus et paramètres de ces sous-menus ne sont pas décrits dans le manuel de mise en service. Une description est toutefois fournie dans la documentation spéciale de l'appareil ("Documentation complémentaire").

🔧 Configuration	
Nom de l'appareil PROFINET	→ 93
▶ Communication	→ 93
▶ Unités système	→ 95
▶ Sélectionnez fluide	→ 98
▶ Analog inputs	→ 99
▶ Configuration E/S	→ 102
▶ Entrée courant 1 ... n	→ 103
▶ Entrée état 1 ... n	→ 104
▶ Sortie courant 1 ... n	→ 105
▶ Sortie Tout Ou Rien/Impulsion/ Fréq. 1 ... n	→ 110
▶ Sortie relais 1 ... n	→ 121
▶ Affichage	→ 124

► Suppression débit de fuite	→ 130
► Détection tube partiellement rempli	→ 131
► Configuration étendue	→ 132

10.6.1 Définition de la désignation du point de mesure

Le nom de repère d'un point de mesure permet de l'identifier rapidement au sein d'une installation. Le nom de repère est équivalent au nom d'appareil (nom de la station) de la spécification PROFINET (longueur de données : 255 octets)

Le nom d'appareil peut être modifié via les commutateurs DIP ou le système d'automatisation .

Le nom d'appareil actuellement utilisé est affiché dans le paramètre **Nom de la station**.

Navigation

Menu "Configuration" → Nom de l'appareil PROFINET

Aperçu des paramètres avec description sommaire

Paramètre	Description	Affichage	Réglage usine
Nom de l'appareil PROFINET	Nom du point de mesure.	Max. 32 caractères tels que des lettres et des chiffres.	EH-PROMASS500 Numéro de série de l'appareil

10.6.2 Affichage de l'interface de communication

Le sous-menu **Communication** affiche toutes les valeurs actuelles des paramètres pour la sélection et la configuration de l'interface de communication.

Navigation

Menu "Configuration" → Communication

► Communication	
► Port APL	→ 93
► Interface de service	→ 94
► Diagnostic du réseau	→ 95

Sous-menu "Port APL"

Navigation

Menu "Configuration" → Communication → Port APL

► Port APL	
Adresse IP (7263)	→ 94

Subnet mask (7265)	→ 94
Default gateway (7264)	→ 94
Adresse MAC (7262)	→ 94

Aperçu des paramètres avec description sommaire

Paramètre	Description	Entrée / Affichage	Réglage usine
Adresse IP	Entrer l'adresse IP de l'appareil de mesure.	Chaîne de caractères comprenant des chiffres, des lettres et des caractères spéciaux (15)	0.0.0.0
Default gateway	Entrer l'adresse IP de la passerelle par défaut de l'appareil de mesure.	Chaîne de caractères comprenant des chiffres, des lettres et des caractères spéciaux (15)	0.0.0.0
Subnet mask	Entrer le masque de sous-réseau de l'appareil de mesure.	Chaîne de caractères comprenant des chiffres, des lettres et des caractères spéciaux (15)	255.255.255.0
Adresse MAC	Affiche l'adresse MAC de l'appareil de mesure.	Chaîne de caractères comprenant des chiffres, des lettres et des caractères spéciaux	

Sous-menu "Interface de service"

Navigation

Menu "Configuration" → Communication → Interface de service

▶ Interface de service	
Adresse IP (7209)	→ 94
Subnet mask (7211)	→ 94
Default gateway (7210)	→ 95
Adresse MAC (7214)	→ 95

Aperçu des paramètres avec description sommaire



Paramètre	Description	Entrée / Affichage	Réglage usine
Adresse IP	Entrer l'adresse IP de l'appareil de mesure.	4 octets : 0...255 (pour chaque octet)	192.168.1.212
Subnet mask	Indique le masque de sous-réseau.	4 octets : 0...255 (pour chaque octet)	255.255.255.0

Paramètre	Description	Entrée / Affichage	Réglage usine
Default gateway	Indique la passerelle par défaut.	4 octets : 0...255 (pour chaque octet)	0.0.0.0
Adresse MAC	Affiche l'adresse MAC de l'appareil de mesure.  MAC = Media- Access-Control	Chaîne unique de 12 caractères alphanumériques, par ex. : 00:07:05:10:01:5F	À chaque appareil est affectée une adresse individuelle.

Sous-menu "Diagnostic du réseau"

Navigation

Menu "Configuration" → Communication → Diagnostic du réseau

► Diagnostic du réseau	
Erreur quadratique moyenne (7258)	→  95
Nombre de paquets reçus en échec (7257)	→  95

Aperçu des paramètres avec description sommaire

Paramètre	Description	Affichage	Réglage usine
Erreur quadratique moyenne	Fournit une indication de la qualité du signal de la liaison.	Nombre à virgule flottante avec signe	0 dB
Nombre de paquets reçus en échec	Indique le nombre de paquets reçus qui ont échoué.	0 ... 65 535	0





10.6.3 Réglage des unités système







Dans le sous-menu **Unités système** il est possible de régler les unités de toutes les valeurs mesurées.

 Le nombre de sous-menus et de paramètres peut varier en fonction de la version de l'appareil. Certains sous-menus et paramètres de ces sous-menus ne sont pas décrits dans le manuel de mise en service. Une description est toutefois fournie dans la documentation spéciale de l'appareil ("Documentation complémentaire").

Navigation

Menu "Configuration" → Unités système

► Unités système	
Unité de débit massique	→  96
Unité de masse	→  96
Unité de débit volumique	→  96
Unité de volume	→  96

Unité du débit volumique corrigé	→  96
Unité de volume corrigé	→  96
Unité de densité	→  96
Unité de densité de référence	→  96
Densité 2 unités	→  97
Unité de température	→  97
Unité de pression	→  97

Aperçu des paramètres avec description sommaire

Paramètre	Description	Sélection	Réglage usine
Unité de débit massique	Sélectionner l'unité de débit massique. <i>Effet</i> L'unité sélectionnée est valable pour : <ul style="list-style-type: none"> ▪ Sortie ▪ Suppression débits fuite ▪ Simulation variable process 	Liste de sélection des unités	kg/h
Unité de masse	Sélectionner l'unité de masse.	Liste de sélection des unités	En fonction du pays : <ul style="list-style-type: none"> ▪ kg ▪ lb
Unité de débit volumique	Sélectionner l'unité du débit volumique. <i>Effet</i> L'unité sélectionnée est valable pour : <ul style="list-style-type: none"> ▪ Sortie ▪ Suppression débits fuite ▪ Simulation variable process 	Liste de sélection des unités	l/h
Unité de volume	Sélectionner l'unité de volume.	Liste de sélection des unités	En fonction du pays : <ul style="list-style-type: none"> ▪ l ▪ gal (us)
Unité du débit volumique corrigé	Sélectionner l'unité du débit volumique corrigé. <i>Effet</i> L'unité sélectionnée est valable pour : Paramètre Débit volumique corrigé (→  162)	Liste de sélection des unités	NI/h
Unité de volume corrigé	Sélectionner l'unité du débit volumique corrigé.	Liste de sélection des unités	En fonction du pays : <ul style="list-style-type: none"> ▪ NI ▪ Sft³
Unité de densité de référence	Sélectionner l'unité de la densité de référence.	Liste de sélection des unités	kg/NI
Unité de densité	Sélectionner l'unité de densité. <i>Effet</i> L'unité sélectionnée est valable pour : <ul style="list-style-type: none"> ▪ Sortie ▪ Simulation variable process ▪ Ajustage de la masse volumique (menu Expert) 	Liste de sélection des unités	kg/l

Paramètre	Description	Sélection	Réglage usine
Densité 2 unités	Sélectionner la deuxième unité de densité.	Liste de sélection des unités	En fonction du pays : <ul style="list-style-type: none"> ■ kg/l ■ lb/ft³
Unité de température	Sélectionner l'unité de température. <i>Effet</i> L'unité sélectionnée est valable pour : <ul style="list-style-type: none"> ■ Paramètre Température électronique (6053) ■ Paramètre Valeur maximale (6051) ■ Paramètre Valeur minimale (6052) ■ Paramètre Valeur maximale (6108) ■ Paramètre Valeur minimale (6109) ■ Paramètre Valeur maximale (6029) ■ Paramètre Valeur minimale (6030) ■ Paramètre Température de référence (1816) ■ Paramètre Température 	Liste de sélection des unités	En fonction du pays : <ul style="list-style-type: none"> ■ °C ■ °F
Unité de pression	Sélectionner l'unité de pression du process. <i>Effet</i> L'unité sélectionnée est reprise du : <ul style="list-style-type: none"> ■ Paramètre Valeur de pression (→ 98) ■ Paramètre Pression externe (→ 98) ■ Valeur de pression 	Liste de sélection des unités	bar

10.6.4 Sélection et réglage du produit

L'assistant **Sélectionner fluide** contient les paramètres devant être configurés pour pouvoir sélectionner et régler le produit.

Navigation

Menu "Configuration" → Sélectionnez fluide

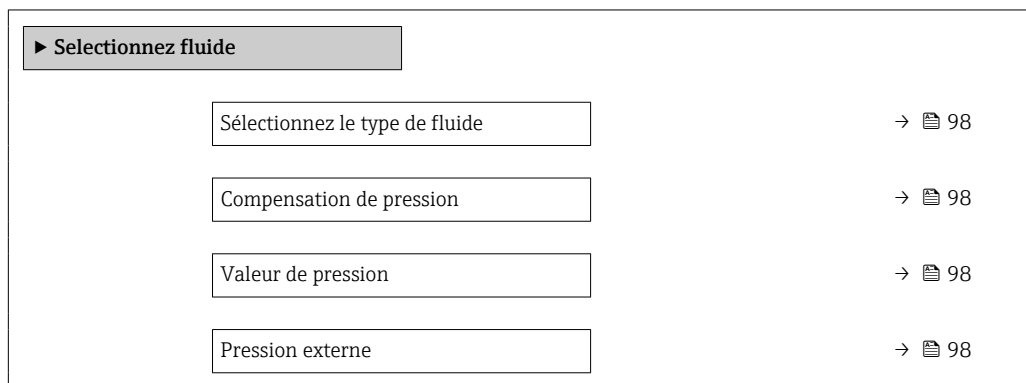

Aperçu des paramètres avec description sommaire

Paramètre	Prérequis	Description	Sélection / Entrée / Affichage	Réglage usine
Sélectionnez le type de fluide	-	Cette fonction permet de sélectionner le type de produit : "Gaz" ou "Liquide". Sélectionner l'option "Autres" dans des cas exceptionnels afin de saisir manuellement les propriétés du produit (p. ex. pour les liquides à forte compressibilité comme l'acide sulfurique).	<ul style="list-style-type: none"> ■ Liquide ■ Gaz ■ Autres 	Liquide
Compensation de pression	-	Sélectionner le type de compensation en pression.	<ul style="list-style-type: none"> ■ Arrêt ■ Valeur fixe ■ Valeur externe ■ Entrée courant 1 * ■ Entrée courant 2 * ■ Entrée courant 3 * 	Arrêt
Valeur de pression	Dans le paramètre Compensation de pression , l'option Valeur fixe est sélectionnée.	Entrer la pression de process à utiliser pour la correction de pression.	Nombre à virgule flottante positif	1,01325 bar
Pression externe	Dans le paramètre Compensation de pression , l'option Valeur externe ou l'option Entrée courant 1...n est sélectionnée.	Affiche la valeur de la pression de process externe.		-

* Visualisation dépendant des options de commande ou de la configuration de l'appareil

10.6.5 Configuration des entrées analogiques

Le sous-menu **Analog inputs** guide l'utilisateur systématiquement vers le sous-menu **Analog input 1 ... n**. De là, l'on accède aux paramètres de l'entrée analogique individuelle.

Navigation

Menu "Configuration" → Analog inputs

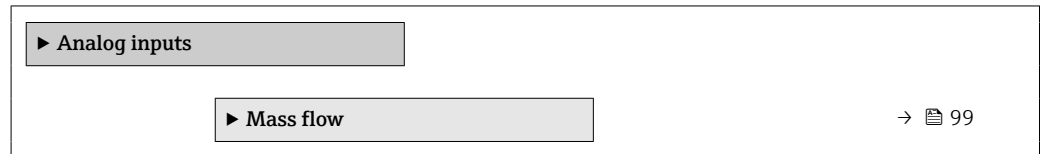

Sous-menu "Analog inputs"

Navigation

Menu "Configuration" → Analog inputs → Mass flow

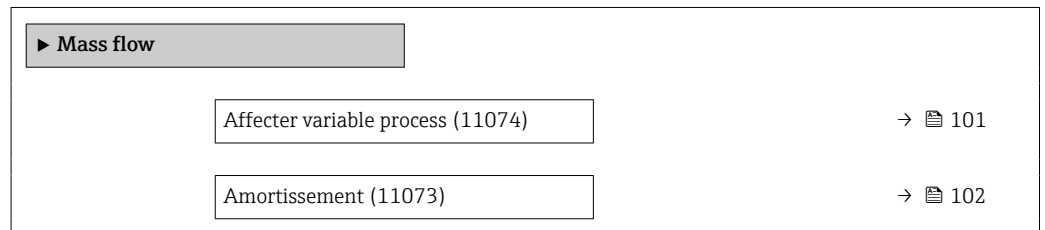

Aperçu des paramètres avec description sommaire

Paramètre	Description	Affichage / Entrée	Réglage usine
Parent class		0 ... 255	70

Paramètre	Description	Affichage / Entrée	Réglage usine
Affecter variable process	Sélectionner une variable de process.	<ul style="list-style-type: none"> ■ Débit massique ■ Débit volumique ■ Densité ■ Température ■ Température enceinte de confinement ■ Température électronique ■ Fréquence d'oscillation 0 ■ Fréquence d'oscillation 1 ■ Amplitude de l'oscillation 0 ■ Amplitude de l'oscillation 1 ■ Fluctuations fréquence 0 ■ Fluctuations fréquence 1 ■ Amortissement de l'oscillation 0 ■ Amortissement de l'oscillation 1 ■ Fluctuation amortissement oscillation 0 ■ Fluctuation amortissement oscillation 1 ■ Asymétrie signal ■ Signal torsion asymétrie * ■ Courant d'excitation 0 ■ Courant d'excitation 1 ■ HBSI ■ Entrée courant 1 ■ Entrée courant 2 ■ Entrée courant 3 ■ Sortie spécifique à l'application 0 ■ Sortie spécifique à l'application 1 ■ Indice de milieu inhomogène ■ Indice de bulles en suspension ■ Point d'essai 0 ■ Point d'essai 1 ■ Index d'asymetrie de la bobine capteur ■ Valeur brut du débit massique ■ Débit volumique corrigé ■ Débit massique cible ■ Débit massique fluide porteur ■ Débit volumique cible ■ Débit volumique du fluide porteur ■ Débit volumique corrigé cible ■ Débit volumique corrigé fluide porteur ■ Densité de référence ■ Densité de référence alternative ■ Débit GSV ■ Débit GSV alternatif ■ Débit NSV ■ Débit NSV alternatif * ■ Débit volumique S&W ■ Water cut * ■ Densité huile ■ Densité eau ■ Débit massique huile ■ Débit massique eau ■ Débit volumique huile ■ Débit volumique eau ■ Débit volumique corrigé huile 	Débit massique

Paramètre	Description	Affichage / Entrée	Réglage usine
		<ul style="list-style-type: none"> ■ Débit volumique corrigé eau ■ Concentration ■ Viscosité dynamique ■ Viscosité cinématique ■ Viscosité dynamique compensée en temp. ■ Viscosité cinématique compensée en temp. 	
Amortissement	Entrez constante de temps pour amortissement entrée (élément PT1). L'amortissement réduit l'effet des fluctuations valeur mesurée sur signal de sortie.	Nombre à virgule flottante positif	1,0 s

* Visualisation dépendant des options de commande ou de la configuration de l'appareil

10.6.6 Affichage de la configuration E/S

Le sous-menu **Configuration E/S** guide systématiquement l'utilisateur à travers tous les paramètres dans lesquels la configuration des modules E/S est affichée.

Navigation

Menu "Configuration" → Configuration E/S

► Configuration E/S	
Module E/S 1 ... n numéro de borne	→ ⓘ 102
Module E/S 1 ... n information	→ ⓘ 102
Module E/S 1 ... n type	→ ⓘ 103
Appliquer la configuration des E/S	→ ⓘ 103
Code de modification des E/S	→ ⓘ 103

Aperçu des paramètres avec description sommaire

Paramètre	Description	Affichage / Sélection / Entrée	Réglage usine
Module E/S 1 ... n numéro de borne	Indique les numéros de bornes utilisés par le module E/S.	<ul style="list-style-type: none"> ■ Non utilisé ■ 26-27 (I/O 1) ■ 24-25 (I/O 2) ■ 22-23 (I/O 3) ■ 20-21 (I/O 4) 	–
Module E/S 1 ... n information	Affiche les informations du module E/S branché.	<ul style="list-style-type: none"> ■ Non branché ■ Invalide ■ Non configurable ■ Configurable ■ PROFINET 	–

Paramètre	Description	Affichage / Sélection / Entrée	Réglage usine
Module E/S 1 ... n type	Affiche le type de module E/S.	<ul style="list-style-type: none"> ■ Arrêt * ■ Sortie courant * ■ Entrée courant * ■ Entrée état * ■ Sortie Tout Ou Rien/ Impulsion/Fréq. * ■ Double sortie impulsion * ■ Sortie relais * 	Arrêt
Appliquer la configuration des E/S	Appliquer le paramétrage du module librement configurable E/S.	<ul style="list-style-type: none"> ■ Non ■ Oui 	Non
Code de modification des E/S	Entrez le code pour changer la configuration E/S.	Nombre entier positif	0

* Visualisation dépendant des options de commande ou de la configuration de l'appareil

10.6.7 Configuration de l'entrée courant

L'assistant "Entrée courant" guide systématiquement l'utilisateur à travers tous les paramètres devant être réglés pour la configuration de l'entrée courant.

Navigation

Menu "Configuration" → Entrée courant

▶ Entrée courant 1 ... n

Etendue de mesure courant	→ 104
Numéro de borne	→ 104
Numéro de borne	→ 104
Valeur 0/4 mA	→ 104
Valeur 20 mA	→ 104
Mode défaut	→ 104
Numéro de borne	→ 104
Valeur de replis	→ 104
Numéro de borne	→ 104

Aperçu des paramètres avec description sommaire

Paramètre	Prérequis	Description	Sélection / Affichage / Entrée	Réglage usine
Etendue de mesure courant	-	Sélectionner la gamme de courant pour la sortie de la valeur process et le niveau supérieur/inférieur pour le signal d'alarme.	<ul style="list-style-type: none"> ■ 4...20 mA (4...20.5 mA) ■ 4...20 mA NE (3.8...20.5 mA) ■ 4...20 mA US (3.9...20.8 mA) ■ 0...20 mA (0...20.5 mA) 	4...20 mA NE (3.8...20.5 mA)
Numéro de borne	-	Indique les numéros de borne utilisés par le module entrée courant.	<ul style="list-style-type: none"> ■ Non utilisé ■ 24-25 (I/O 2) ■ 22-23 (I/O 3) ■ 20-21 (I/O 4) * 	-
Valeur 0/4 mA	-	Entrer la valeur 4 mA.	Nombre à virgule flottante avec signe	0
Valeur 20 mA	-	Entrer la valeur 20 mA.	Nombre à virgule flottante avec signe	En fonction du pays et du diamètre nominal
Mode défaut	-	Définir le comportement de l'entrée en état d'alarme.	<ul style="list-style-type: none"> ■ Alarme ■ Dernière valeur valable ■ Valeur définie 	Alarme
Valeur de replis	Dans le paramètre Mode défaut , l'option Valeur définie est sélectionnée.	Entrez la valeur à utiliser par l'appareil si la valeur de process externe est manquante.	Nombre à virgule flottante avec signe	0

* Visualisation dépendant des options de commande ou de la configuration de l'appareil

10.6.8 Configuration de l'entrée état

Le sous-menu **Entrée état** guide systématiquement l'utilisateur à travers tous les paramètres devant être réglés pour la configuration de l'entrée d'état.

Navigation

Menu "Configuration" → Entrée état 1 ... n

▶ Entrée état 1 ... n

Attribuez le statut d'entrée	→ ⓘ 105
Numéro de borne	→ ⓘ 105
Niveau actif	→ ⓘ 105
Numéro de borne	→ ⓘ 105
Temps de réponse de l'entrée état	→ ⓘ 105
Numéro de borne	→ ⓘ 105

Aperçu des paramètres avec description sommaire

Paramètre	Description	Sélection / Affichage / Entrée	Réglage usine
Attribuez le statut d'entrée	Sélection de la fonction pour l'entrée état.	<ul style="list-style-type: none"> ■ Arrêt ■ Réinitialisation du totalisateur 1 ■ Réinitialisation du totalisateur 2 ■ Réinitialisation du totalisateur 3 ■ RAZ tous les totalisateurs ■ Dépassement débit ■ Ajustage du zéro ■ Réinitialiser les moyennes pondérées * ■ RAZ moyennes pondérées + totalisateur 3 * 	Arrêt
Numéro de borne	Indique les numéros de bornes utilisés par le module d'entrée état.	<ul style="list-style-type: none"> ■ Non utilisé ■ 24-25 (I/O 2) ■ 22-23 (I/O 3) ■ 20-21 (I/O 4) * 	-
Niveau actif	Définir le niveau de signal d'entrée à laquelle la fonction attribuée est déclenché.	<ul style="list-style-type: none"> ■ Haute ■ Bas 	Haute
Temps de réponse de l'entrée état	Définir la durée minimum où le niveau du signal d'entrée doit être présent avant que la fonction sélectionnée soit déclenchée.	5 ... 200 ms	50 ms

* Visualisation dépendant des options de commande ou de la configuration de l'appareil







10.6.9 Configuration de la sortie courant

L'assistant **Sortie courant** guide systématiquement l'utilisateur à travers tous les paramètres devant être réglés pour la configuration de la sortie courant.

Navigation

Menu "Configuration" → Sortie courant

► Sortie courant 1 ... n	
Variable de process sortie courant	→ ⓘ 107
Numéro de borne	→ ⓘ 106
Gamme de la sortie courant	→ ⓘ 108
Numéro de borne	→ ⓘ 106
Mode signal	→ ⓘ 106
Numéro de borne	→ ⓘ 106
Sortie plage inférieure	→ ⓘ 108
Sortie valeur limite supérieure	→ ⓘ 109

Valeur de courant fixe	→  109
Numéro de borne	→  106
Amortissement de la sortie de courant	→  109
Comportement défaut sortie courant	→  109
Numéro de borne	→  106
Défaut courant	→  109
Numéro de borne	→  106

Aperçu des paramètres avec description sommaire

Paramètre	Prérequis	Description	Affichage / Sélection / Entrée	Réglage usine
Numéro de borne	-	Indique les numéros de borne utilisés par le module sortie courant.	<ul style="list-style-type: none"> ■ Non utilisé ■ 26-27 (I/O 1) ■ 24-25 (I/O 2) ■ 22-23 (I/O 3) ■ 20-21 (I/O 4) * 	-
Mode signal	-	Sélectionnez le mode de signal pour la sortie courant.	<ul style="list-style-type: none"> ■ Active * ■ Passif * 	Active

Paramètre	Prérequis	Description	Affichage / Sélection / Entrée	Réglage usine
Variable de process sortie courant	-	Sélectionner la variable process pour la sortie courant.	<ul style="list-style-type: none"> ■ Arrêt * ■ Débit massique ■ Débit volumique ■ Débit volumique corrigé * ■ Densité ■ Densité de référence * ■ Température ■ Viscosité dynamique * ■ Viscosité cinématique * ■ Viscosité dynamique compensée en temp. * ■ Viscosité cinématique compensée en temp. * ■ Débit GSV * ■ Débit GSV alternatif * ■ Débit NSV * ■ Débit NSV alternatif * ■ Débit volumique S&W * ■ Densité de référence alternative * ■ Water cut * ■ Densité huile * ■ Densité eau * ■ Débit massique huile * ■ Débit massique eau * ■ Débit volumique huile * ■ Débit volumique eau * ■ Débit volumique corrigé huile * ■ Débit volumique corrigé eau * ■ Débit massique cible * ■ Débit massique fluide porteur * ■ Débit volumique cible * ■ Débit volumique du fluide porteur * ■ Débit volumique corrigé cible * ■ Débit volumique corrigé fluide porteur * ■ Concentration * ■ Sortie spécifique à l'application 0 * ■ Sortie spécifique à l'application 1 * ■ Indice de milieu inhomogène 	Débit massique

Paramètre	Prérequis	Description	Affichage / Sélection / Entrée	Réglage usine
			<ul style="list-style-type: none"> ■ Indice de bulles en suspension * ■ Valeur brut du débit massique ■ Courant d'excitation 0 ■ Courant d'excitation 1 * ■ Amortissement de l'oscillation 0 ■ Amortissement de l'oscillation 1 * ■ Fluctuation amortissement oscillation 0 * ■ Fluctuation amortissement oscillation 1 * ■ Fréquence d'oscillation 0 ■ Fréquence d'oscillation 1 * ■ Fluctuations fréquence 0 * ■ Fluctuations fréquence 1 * ■ Amplitude de l'oscillation 0 * ■ HBSI * ■ Pression * ■ Amplitude de l'oscillation 1 * ■ Asymétrie signal ■ Signal torsion asymétrie * ■ Température enceinte de confinement * ■ Température électronique ■ Index d'asymetrie de la bobine capteur ■ Point d'essai 0 ■ Point d'essai 1 	
Gamme de la sortie courant	-	Sélectionner la gamme de courant pour la sortie de la valeur process et le niveau supérieur/inférieur pour le signal d'alarme.	<ul style="list-style-type: none"> ■ 4...20 mA NE (3.8...20.5 mA) ■ 4...20 mA US (3.9...20.8 mA) ■ 4...20 mA (4... 20.5 mA) ■ 0...20 mA (0... 20.5 mA) ■ Valeur fixe 	Dépend du pays : <ul style="list-style-type: none"> ■ 4...20 mA NE (3.8...20.5 mA) ■ 4...20 mA US (3.9...20.8 mA)
Sortie plage inférieure	Dans le paramètre Etendue de mesure courant (→ 108), l'une des options suivantes est sélectionnée : <ul style="list-style-type: none"> ■ 4...20 mA NE (3.8...20.5 mA) ■ 4...20 mA US (3.9...20.8 mA) ■ 4...20 mA (4... 20.5 mA) ■ 0...20 mA (0... 20.5 mA) 	Entrer la valeur inférieure de la plage de valeurs mesurées.	Nombre à virgule flottante avec signe	Dépend du pays : <ul style="list-style-type: none"> ■ 0 kg/h ■ 0 lb/min

Paramètre	Prérequis	Description	Affichage / Sélection / Entrée	Réglage usine
Sortie valeur limite supérieure	Dans le paramètre Etendue de mesure courant (→ 108), l'une des options suivantes est sélectionnée : <ul style="list-style-type: none"> ▪ 4...20 mA NE (3.8...20.5 mA) ▪ 4...20 mA US (3.9...20.8 mA) ▪ 4...20 mA (4... 20.5 mA) ▪ 0...20 mA (0... 20.5 mA) 	Entrer la valeur supérieure de la plage de valeurs mesurées.	Nombre à virgule flottante avec signe	En fonction du pays et du diamètre nominal
Valeur de courant fixe	L'option Valeur de courant fixe est sélectionnée dans le paramètre Etendue de mesure courant (→ 108).	Définissez le courant de sortie fixe.	0 ... 22,5 mA	22,5 mA
Amortissement de la sortie de courant	Une variable de process est sélectionnée dans le paramètre Affectation sortie courant (→ 107) et l'une des options suivantes est sélectionnée dans le paramètre Etendue de mesure courant (→ 108) : <ul style="list-style-type: none"> ▪ 4...20 mA NE (3.8...20.5 mA) ▪ 4...20 mA US (3.9...20.8 mA) ▪ 4...20 mA (4... 20.5 mA) ▪ 0...20 mA (0... 20.5 mA) 	Régler le temps de réaction pour le signal de sortie courant par rapport aux fluctuations de la valeur mesurée.	0,0 ... 999,9 s	1,0 s
Comportement défaut sortie courant	Une variable de process est sélectionnée dans le paramètre Affectation sortie courant (→ 107) et l'une des options suivantes est sélectionnée dans le paramètre Etendue de mesure courant (→ 108) : <ul style="list-style-type: none"> ▪ 4...20 mA NE (3.8...20.5 mA) ▪ 4...20 mA US (3.9...20.8 mA) ▪ 4...20 mA (4... 20.5 mA) ▪ 0...20 mA (0... 20.5 mA) 	Définir le comportement des sorties en cas d'alarme.	<ul style="list-style-type: none"> ▪ Min. ▪ Max. ▪ Dernière valeur valable ▪ Valeur actuelle ▪ Valeur fixe 	Max.
Défaut courant	L'option Valeur définie est sélectionnée dans le paramètre Mode défaut .	Régler la valeur de sortie courant pour l'état d'alarme.	0 ... 22,5 mA	22,5 mA

* Visualisation dépendant des options de commande ou de la configuration de l'appareil

10.6.10 Configuration de la sortie impulsion/fréquence/tor

L'assistant **Sortie Tout Ou Rien/Impulsion/Fréq.** guide l'utilisateur systématiquement à travers tous les paramètres pouvant être réglés pour la configuration du type de sortie sélectionné.

Navigation

Menu "Configuration" → Configuration étendue → Sortie Tout Ou Rien/Impulsion/Fréq.

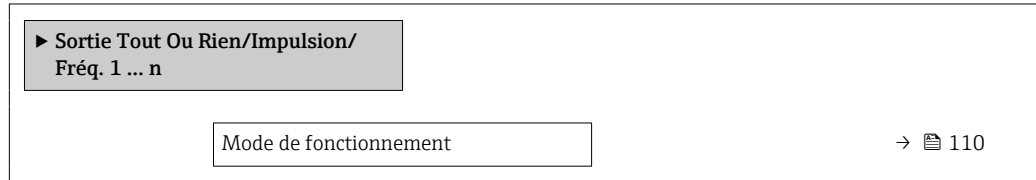

Aperçu des paramètres avec description sommaire

Paramètre	Description	Sélection	Réglage usine
Mode de fonctionnement	Définir la sortie comme une sortie impulsion, fréquence ou relais.	<ul style="list-style-type: none"> ■ Impulsion ■ Fréquence ■ Etat 	Impulsion

Configuration de la sortie impulsion

Navigation

Menu "Configuration" → Sortie Tout Ou Rien/Impulsion/Fréq.

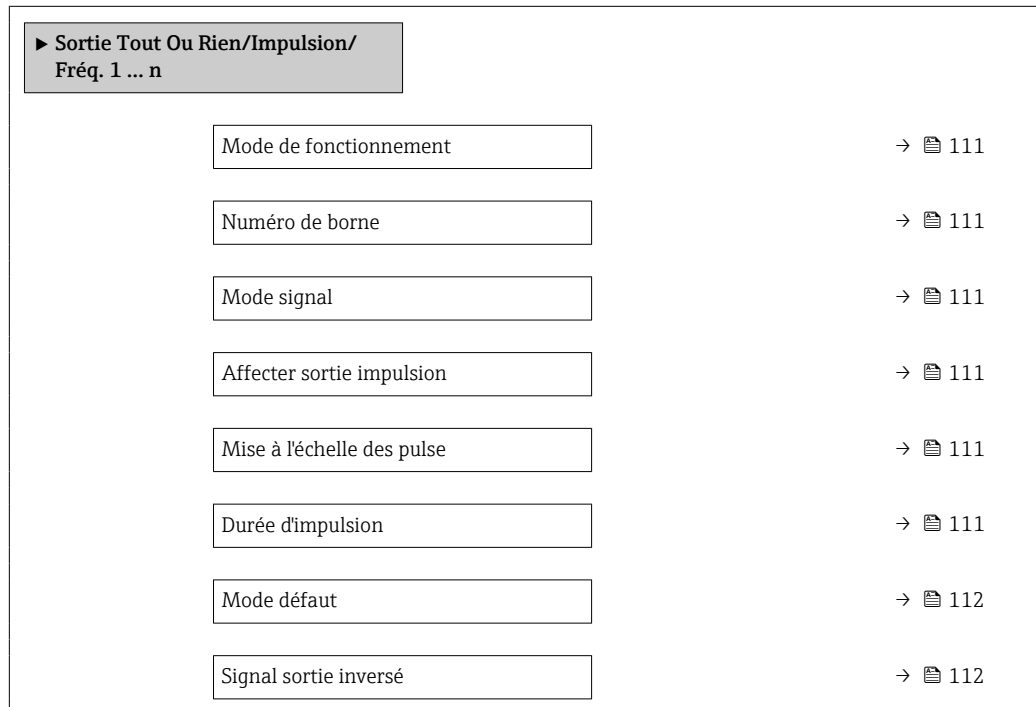

Aperçu des paramètres avec description sommaire

Paramètre	Prérequis	Description	Sélection / Affichage / Entrée	Réglage usine
Mode de fonctionnement	–	Définir la sortie comme une sortie impulsion, fréquence ou relais.	<ul style="list-style-type: none"> ■ Impulsion ■ Fréquence ■ Etat 	Impulsion
Numéro de borne	–	Affiche les numéros de bornes utilisés par le module de sortie PFS.	<ul style="list-style-type: none"> ■ Non utilisé ■ 24-25 (I/O 2) ■ 22-23 (I/O 3) ■ 20-21 (I/O 4)* 	–
Mode signal	–	Sélectionner le mode de signal pour la sortie PFS.	<ul style="list-style-type: none"> ■ Passif ■ Active* ■ Passive NE 	Passif
Affecter sortie impulsion	L'option Impulsion est sélectionnée dans le paramètre Mode de fonctionnement .	Sélectionner la variable process pour la sortie impulsion.	<ul style="list-style-type: none"> ■ Arrêt ■ Débit massique ■ Débit volumique ■ Débit volumique corrigé* ■ Débit massique cible* ■ Débit massique fluide porteur* ■ Débit volumique cible* ■ Débit volumique du fluide porteur* ■ Débit volumique corrigé cible* ■ Débit volumique corrigé fluide porteur* ■ Débit GSV* ■ Débit GSV alternatif* ■ Débit NSV* ■ Débit NSV alternatif* ■ Débit volumique S&W* ■ Débit massique huile* ■ Débit massique eau* ■ Débit volumique huile* ■ Débit volumique eau* ■ Débit volumique corrigé huile* ■ Débit volumique corrigé eau* 	Arrêt
Mise à l'échelle des pulse	L'option Impulsion est sélectionnée dans le paramètre Mode de fonctionnement (→ 110) et une variable de process est sélectionnée dans le paramètre Affecter sortie impulsion (→ 111).	Entrer la quantité pour la valeur de mesure à laquelle une impulsion est émise.	Nombre positif à virgule flottante	En fonction du pays et du diamètre nominal
Durée d'impulsion	L'option Impulsion est sélectionnée dans le paramètre Mode de fonctionnement (→ 110) et une variable de process est sélectionnée dans le paramètre Affecter sortie impulsion (→ 111).	Définir la durée d'impulsion.	0,05 ... 2 000 ms	100 ms

Paramètre	Prérequis	Description	Sélection / Affichage / Entrée	Réglage usine
Mode défaut	L'option Impulsion est sélectionnée dans le paramètre Mode de fonctionnement (→ 110) et une variable de process est sélectionnée dans le paramètre Affecter sortie impulsion (→ 111).	Définir le comportement des sorties en cas d'alarme.	<ul style="list-style-type: none"> ▪ Valeur actuelle ▪ Pas d'impulsions 	Pas d'impulsions
Signal sortie inversé	–	Inverser le signal de sortie.	<ul style="list-style-type: none"> ▪ Non ▪ Oui 	Non

* Visualisation dépendant des options de commande ou de la configuration de l'appareil

Configuration de la sortie fréquence

Navigation

Menu "Configuration" → Sortie Tout Ou Rien/Impulsion/Fréq.

► Sortie Tout Ou Rien/Impulsion/ Fréq. 1 ... n	
Mode de fonctionnement	→ 113
Numéro de borne	→ 113
Mode signal	→ 113
Affecter sortie fréquence	→ 114
Valeur de fréquence minimale	→ 115
Valeur de fréquence maximale	→ 115
Valeur mesurée à la fréquence minimale	→ 116
Valeur mesurée à la fréquence maximale	→ 116
Mode défaut	→ 116
Fréquence de défaut	→ 116
Signal sortie inversé	→ 116

Aperçu des paramètres avec description sommaire

Paramètre	Prérequis	Description	Sélection / Affichage / Entrée	Réglage usine
Mode de fonctionnement	–	Définir la sortie comme une sortie impulsion, fréquence ou relais.	<ul style="list-style-type: none"> ■ Impulsion ■ Fréquence ■ Etat 	Impulsion
Numéro de borne	–	Affiche les numéros de bornes utilisés par le module de sortie PFS.	<ul style="list-style-type: none"> ■ Non utilisé ■ 24-25 (I/O 2) ■ 22-23 (I/O 3) ■ 20-21 (I/O 4) * 	–
Mode signal	–	Sélectionner le mode de signal pour la sortie PFS.	<ul style="list-style-type: none"> ■ Passif ■ Active * ■ Passive NE 	Passif

Paramètre	Prérequis	Description	Sélection / Affichage / Entrée	Réglage usine
Affecter sortie fréquence	L'option Fréquence est sélectionnée dans le paramètre Mode de fonctionnement (→ 110).	Sélectionner la variable process pour la sortie fréquence.	<ul style="list-style-type: none"> ▪ Arrêt ▪ Débit massique ▪ Débit volumique ▪ Débit volumique corrigé * ▪ Densité ▪ Densité de référence * ▪ Fréquence signal période de temps (TPS) * ▪ Température ▪ Pression ▪ Viscosité dynamique * ▪ Viscosité cinématique * ▪ Viscosité dynamique compensée en temp. * ▪ Viscosité cinématique compensée en temp. * ▪ Débit GSV * ▪ Débit GSV alternatif * ▪ Débit NSV * ▪ Débit NSV alternatif * ▪ Débit volumique S&W * ▪ Densité de référence alternative * ▪ Water cut * ▪ Densité huile * ▪ Densité eau * ▪ Débit massique huile * ▪ Débit massique eau * ▪ Débit volumique huile * ▪ Débit volumique eau * ▪ Débit volumique corrigé huile * ▪ Débit volumique corrigé eau * ▪ Concentration * ▪ Débit massique cible * ▪ Débit massique fluide porteur * ▪ Débit volumique cible * ▪ Débit volumique du fluide porteur * ▪ Débit volumique corrigé cible * ▪ Débit volumique corrigé fluide porteur * ▪ Sortie spécifique à l'application 0 * 	Arrêt

Paramètre	Prérequis	Description	Sélection / Affichage / Entrée	Réglage usine
			<ul style="list-style-type: none"> ■ Sortie spécifique à l'application 1* ■ Indice de milieu inhomogène ■ Indice de bulles en suspension* ■ HBSI* ■ Valeur brut du débit massique ■ Courant d'excitation 0 ■ Courant d'excitation 1* ■ Amortissement de l'oscillation 0 ■ Amortissement de l'oscillation 1* ■ Fluctuation amortissement oscillation 0* ■ Fluctuation amortissement oscillation 1* ■ Fréquence d'oscillation 0 ■ Fréquence d'oscillation 1* ■ Fluctuations fréquence 0* ■ Fluctuations fréquence 1* ■ Amplitude de l'oscillation 0* ■ Amplitude de l'oscillation 1* ■ Asymétrie signal ■ Signal torsion asymétrie* ■ Température enceinte de confinement* ■ Température électronique ■ Index d'asymetrie de la bobine capteur ■ Point d'essai 0 ■ Point d'essai 1 	
Valeur de fréquence minimale	L'option Fréquence est sélectionnée dans le paramètre Mode de fonctionnement (→ 110) et une variable de process est sélectionnée dans le paramètre Affecter sortie fréquence (→ 114).	Entrer la fréquence minimum.	0,0 ... 10000,0 Hz	0,0 Hz
Valeur de fréquence maximale	L'option Fréquence est sélectionnée dans le paramètre Mode de fonctionnement (→ 110) et une variable de process est sélectionnée dans le paramètre Affecter sortie fréquence (→ 114).	Entrer la fréquence maximum.	0,0 ... 10000,0 Hz	10000,0 Hz

Paramètre	Prérequis	Description	Sélection / Affichage / Entrée	Réglage usine
Valeur mesurée à la fréquence minimale	L'option Fréquence est sélectionnée dans le paramètre Mode de fonctionnement (→ 110) et une variable de process est sélectionnée dans le paramètre Affecter sortie fréquence (→ 114).	Entrer la valeur mesurée pour la fréquence minimum.	Nombre à virgule flottante avec signe	En fonction du pays et du diamètre nominal
Valeur mesurée à la fréquence maximale	L'option Fréquence est sélectionnée dans le paramètre Mode de fonctionnement (→ 110) et une variable de process est sélectionnée dans le paramètre Affecter sortie fréquence (→ 114).	Entrer la valeur mesurée pour la fréquence maximum.	Nombre à virgule flottante avec signe	En fonction du pays et du diamètre nominal
Mode défaut	L'option Fréquence est sélectionnée dans le paramètre Mode de fonctionnement (→ 110) et une variable de process est sélectionnée dans le paramètre Affecter sortie fréquence (→ 114).	Définir le comportement des sorties en cas d'alarme.	<ul style="list-style-type: none"> ▪ Valeur actuelle ▪ Valeur définie ▪ 0 Hz 	0 Hz
Fréquence de défaut	Dans le paramètre Mode de fonctionnement (→ 110), l'option Fréquence est sélectionnée, dans le paramètre Affecter sortie fréquence (→ 114), une variable de process est sélectionnée et dans le paramètre Mode défaut , l'option Valeur définie est sélectionnée.	Entrer la fréquence de sortie en cas d'alarme.	0,0 ... 12 500,0 Hz	0,0 Hz
Signal sortie inversé	–	Inverser le signal de sortie.	<ul style="list-style-type: none"> ▪ Non ▪ Oui 	Non

* Visualisation dépendant des options de commande ou de la configuration de l'appareil

Configuration de la sortie tout ou rien

Navigation

Menu "Configuration" → Sortie Tout Ou Rien/Impulsion/Fréq.

► Sortie Tout Ou Rien/Impulsion/ Fréq. 1 ... n	
Mode de fonctionnement	→ 117
Numéro de borne	→ 117
Mode signal	→ 117
Affectation sortie état	→ 118
Affecter niveau diagnostic	→ 118
Affecter seuil	→ 119
Affecter vérif. du sens d'écoulement	→ 120
Affecter état	→ 120
Seuil d'enclenchement	→ 120
Seuil de déclenchement	→ 120
Temporisation à l'enclenchement	→ 120
Temporisation au déclenchement	→ 120
Mode défaut	→ 120
Signal sortie inversé	→ 120

Aperçu des paramètres avec description sommaire

Paramètre	Prérequis	Description	Sélection / Affichage / Entrée	Réglage usine
Mode de fonctionnement	-	Définir la sortie comme une sortie impulsion, fréquence ou relais.	<ul style="list-style-type: none"> ■ Impulsion ■ Fréquence ■ Etat 	Impulsion
Numéro de borne	-	Affiche les numéros de bornes utilisés par le module de sortie PFS.	<ul style="list-style-type: none"> ■ Non utilisé ■ 24-25 (I/O 2) ■ 22-23 (I/O 3) ■ 20-21 (I/O 4)* 	-
Mode signal	-	Sélectionner le mode de signal pour la sortie PFS.	<ul style="list-style-type: none"> ■ Passif ■ Active * ■ Passive NE 	Passif

Paramètre	Prérequis	Description	Sélection / Affichage / Entrée	Réglage usine
Affectation sortie état	L'option Etat est sélectionnée dans le paramètre Mode de fonctionnement .	Choisissez une fonction pour la sortie relais.	<ul style="list-style-type: none"> ▪ Arrêt ▪ Marche ▪ Comportement du diagnostique ▪ Seuil ▪ Vérification du sens d'écoulement ▪ État 	Arrêt
Affecter niveau diagnostic	<ul style="list-style-type: none"> ▪ Dans le paramètre Mode de fonctionnement, l'option Etat est sélectionnée. ▪ Dans le paramètre Affectation sortie état, l'option Comportement du diagnostique est sélectionnée. 	Affecter un comportement de diagnostique pour la sortie état.	<ul style="list-style-type: none"> ▪ Alarme ▪ Alarme ou avertissement ▪ Avertissement 	Alarme

Paramètre	Prérequis	Description	Sélection / Affichage / Entrée	Réglage usine
Affecter seuil	<ul style="list-style-type: none"> ■ L'option Etat est sélectionnée dans le paramètre Mode de fonctionnement. ■ L'option Seuil est sélectionnée dans le paramètre Affectation sortie état. 	Selectionner la variable process pour la fonction seuil.	<ul style="list-style-type: none"> ■ Débit massique ■ Débit volumique ■ Débit volumique corrigé[*] ■ Débit massique cible[*] ■ Débit massique fluide porteur[*] ■ Débit volumique cible[*] ■ Débit volumique du fluide porteur[*] ■ Débit volumique corrigé cible[*] ■ Débit volumique corrigé fluide porteur[*] ■ Densité ■ Densité de référence[*] ■ Densité de référence alternative[*] ■ Débit GSV[*] ■ Débit GSV alternatif[*] ■ Débit NSV[*] ■ Débit NSV alternatif[*] ■ Débit volumique S&W[*] ■ Water cut[*] ■ Densité huile[*] ■ Densité eau[*] ■ Débit massique huile[*] ■ Débit massique eau[*] ■ Débit volumique huile[*] ■ Débit volumique eau[*] ■ Débit volumique corrigé huile[*] ■ Débit volumique corrigé eau[*] ■ Viscosité dynamique[*] ■ Concentration[*] ■ Viscosité cinématique[*] ■ Viscosité dynamique compensée en temp.[*] ■ Viscosité cinématique compensée en temp.[*] ■ Température ■ Totalisateur 1 ■ Totalisateur 2 ■ Totalisateur 3 ■ Amortissement de l'oscillation ■ Pression ■ Sortie spécifique à l'application 0[*] 	Débit volumique

Paramètre	Prérequis	Description	Sélection / Affichage / Entrée	Réglage usine
			<ul style="list-style-type: none"> ■ Sortie spécifique à l'application 1* ■ Indice de milieu inhomogène ■ Indice de bulles en suspension* 	
Affecter vérif. du sens d'écoulement	<ul style="list-style-type: none"> ■ L'option Etat est sélectionnée dans le paramètre Mode de fonctionnement. ■ L'option Vérification du sens d'écoulement est sélectionnée dans le paramètre Affectation sortie état. 	Choisir la variable process en fonction de votre sens de débit.		Débit massique
Affecter état	<ul style="list-style-type: none"> ■ L'option Etat est sélectionnée dans le paramètre Mode de fonctionnement. ■ L'option État est sélectionnée dans le paramètre Affectation sortie état. 	Affecter l'état de l'appareil pour la sortie état.	<ul style="list-style-type: none"> ■ Détection tube partiellement rempli ■ Suppression débit de fuite ■ Sortie binaire* ■ Sortie binaire* ■ Sortie binaire* 	Détection tube partiellement rempli
Seuil d'enclenchement	<ul style="list-style-type: none"> ■ L'option Etat est sélectionnée dans le paramètre Mode de fonctionnement. ■ L'option Seuil est sélectionnée dans le paramètre Affectation sortie état. 	Entrer valeur mesurée pour point d'enclenchement.	Nombre à virgule flottante avec signe	Dépend du pays : <ul style="list-style-type: none"> ■ 0 kg/h ■ 0 lb/min
Seuil de déclenchement	<ul style="list-style-type: none"> ■ L'option Etat est sélectionnée dans le paramètre Mode de fonctionnement. ■ L'option Seuil est sélectionnée dans le paramètre Affectation sortie état. 	Entrer valeur mesurée pour point de déclenchement.	Nombre à virgule flottante avec signe	Dépend du pays : <ul style="list-style-type: none"> ■ 0 kg/h ■ 0 lb/min
Temporisation à l'enclenchement	<ul style="list-style-type: none"> ■ L'option Etat est sélectionnée dans le paramètre Mode de fonctionnement. ■ L'option Seuil est sélectionnée dans le paramètre Affectation sortie état. 	Définir un délai pour le démarrage de la sortie état.	0,0 ... 100,0 s	0,0 s
Temporisation au déclenchement	<ul style="list-style-type: none"> ■ L'option Etat est sélectionnée dans le paramètre Mode de fonctionnement. ■ L'option Seuil est sélectionnée dans le paramètre Affectation sortie état. 	Définir le délai pour l'arrêt de la sortie état.	0,0 ... 100,0 s	0,0 s
Mode défaut	–	Définir le comportement des sorties en cas d'alarme.	<ul style="list-style-type: none"> ■ Etat actuel ■ Ouvert ■ Fermé 	Ouvert
Signal sortie inversé	–	Inverser le signal de sortie.	<ul style="list-style-type: none"> ■ Non ■ Oui 	Non

* Visualisation dépendant des options de commande ou de la configuration de l'appareil

10.6.11 Configuration de la sortie relais

L'assistant **Sortie relais** guide systématiquement l'utilisateur à travers tous les paramètres devant être réglés pour la configuration de la sortie relais.

Navigation

Menu "Configuration" → Sortie relais 1 ... n

► Sortie relais 1 ... n	
Numéro de borne	→ 121
fonction de sortie relais	→ 121
Affecter vérif. du sens d'écoulement	→ 122
Affecter seuil	→ 123
Affecter niveau diagnostic	→ 124
Affecter état	→ 124
Seuil de déclenchement	→ 124
Temporisation au déclenchement	→ 124
Seuil d'enclenchement	→ 124
Temporisation à l'enclenchement	→ 124
Mode défaut	→ 124
Changement d'état	→ 124
Etat du relais Powerless	→ 124

Aperçu des paramètres avec description sommaire

Paramètre	Prérequis	Description	Affichage / Sélection / Entrée	Réglage usine
Numéro de borne	-	Affiche les numéros de bornes utilisés par le module de sortie relais.	<ul style="list-style-type: none"> ■ Non utilisé ■ 24-25 (I/O 2) ■ 22-23 (I/O 3) ■ 20-21 (I/O 4) 	-
fonction de sortie relais	-	Sélectionnez la fonction pour la sortie relais.	<ul style="list-style-type: none"> ■ Fermé ■ Ouvert ■ Comportement du diagnostique ■ Seuil ■ Vérification du sens d'écoulement ■ État 	Fermé

Paramètre	Prérequis	Description	Affichage / Sélection / Entrée	Réglage usine
Affecter vérif. du sens d'écoulement	L'option Vérification du sens d'écoulement est sélectionnée dans le paramètre fonction de sortie relais .	Choisir la variable process en fonction de votre sens de débit.		Débit massique

Paramètre	Prérequis	Description	Affichage / Sélection / Entrée	Réglage usine
Affecter seuil	L'option Seuil est sélectionnée dans le paramètre fonction de sortie relais .	Selectionner la variable process pour la fonction seuil.	<ul style="list-style-type: none"> ■ Débit massique ■ Débit volumique ■ Débit volumique corrigé * ■ Débit massique cible * ■ Débit massique fluide porteur * ■ Débit volumique cible * ■ Débit volumique du fluide porteur * ■ Débit volumique corrigé cible * ■ Débit volumique corrigé fluide porteur * ■ Densité ■ Densité de référence * ■ Densité de référence alternative * ■ Débit GSV * ■ Débit GSV alternatif * ■ Débit NSV * ■ Débit NSV alternatif * ■ Débit volumique S&W * ■ Water cut * ■ Densité huile * ■ Densité eau * ■ Débit massique huile * ■ Débit massique eau * ■ Débit volumique huile * ■ Débit volumique eau * ■ Débit volumique corrigé huile * ■ Débit volumique corrigé eau * ■ Viscosité dynamique * ■ Concentration * ■ Viscosité cinématique * ■ Viscosité dynamique compensée en temp. * ■ Viscosité cinématique compensée en temp. * ■ Température ■ Totalisateur 1 ■ Totalisateur 2 ■ Totalisateur 3 ■ Amortissement de l'oscillation ■ Pression ■ Sortie spécifique à l'application 0 * 	Débit massique

Paramètre	Prérequis	Description	Affichage / Sélection / Entrée	Réglage usine
			<ul style="list-style-type: none"> ▪ Sortie spécifique à l'application 1* ▪ Indice de milieu inhomogène ▪ Indice de bulles en suspension* 	
Affecter niveau diagnostic	Dans le paramètre fonction de sortie relais , l'option Comportement du diagnostic est sélectionnée.	Affecter un comportement de diagnostic pour la sortie état.	<ul style="list-style-type: none"> ▪ Alarme ▪ Alarme ou avertissement ▪ Avertissement 	Alarme
Affecter état	Dans le paramètre fonction de sortie relais , l'option Sortie Numérique est sélectionnée.	Affecter l'état de l'appareil pour la sortie état.	<ul style="list-style-type: none"> ▪ Détection tube partiellement rempli ▪ Suppression débit de fuite ▪ Sortie binaire* ▪ Sortie binaire* ▪ Sortie binaire* 	Détection tube partiellement rempli
Seuil de déclenchement	L'option Seuil est sélectionnée dans le paramètre fonction de sortie relais .	Entrer valeur mesurée pour point de déclenchement.	Nombre à virgule flottante avec signe	Dépend du pays : <ul style="list-style-type: none"> ▪ 0 kg/h ▪ 0 lb/min
Temporisation au déclenchement	Dans le paramètre fonction de sortie relais , l'option Seuil est sélectionnée.	Définir le délai pour l'arrêt de la sortie état.	0,0 ... 100,0 s	0,0 s
Seuil d'enclenchement	L'option Seuil est sélectionnée dans le paramètre fonction de sortie relais .	Entrer valeur mesurée pour point d'enclenchement.	Nombre à virgule flottante avec signe	Dépend du pays : <ul style="list-style-type: none"> ▪ 0 kg/h ▪ 0 lb/min
Temporisation à l'enclenchement	Dans le paramètre fonction de sortie relais , l'option Seuil est sélectionnée.	Définir un délai pour le démarrage de la sortie état.	0,0 ... 100,0 s	0,0 s
Mode défaut	-	Définir le comportement des sorties en cas d'alarme.	<ul style="list-style-type: none"> ▪ Etat actuel ▪ Ouvert ▪ Fermé 	Ouvert
Changement d'état	-	Affiche l'état actuel du relais.	<ul style="list-style-type: none"> ▪ Ouvert ▪ Fermé 	-
Etat du relais Powerless	-	Sélectionner l'état de repos pour le relais.	<ul style="list-style-type: none"> ▪ Ouvert ▪ Fermé 	Ouvert

* Visualisation dépendant des options de commande ou de la configuration de l'appareil











10.6.12 Configuration de l'afficheur local

L'assistant **Affichage** guide systématiquement l'utilisateur à travers tous les paramètres pouvant être réglés pour la configuration de l'afficheur local.

Navigation

Menu "Configuration" → Affichage

► Affichage	
Format d'affichage	→ ⓘ 126
Affichage valeur 1	→ ⓘ 127
Valeur bargraphe 0 % 1	→ ⓘ 128







Valeur bargraphe 100 % 1	→  128
Affichage valeur 2	→  129
Affichage valeur 3	→  129
Valeur bargraphe 0 % 3	→  129
Valeur bargraphe 100 % 3	→  129
Affichage valeur 4	→  129
Affichage valeur 5	→  129
Affichage valeur 6	→  129
Affichage valeur 7	→  129
Affichage valeur 8	→  129

Aperçu des paramètres avec description sommaire

Paramètre	Prérequis	Description	Sélection / Entrée	Réglage usine
Format d'affichage	Un afficheur local est disponible.	Sélectionner la manière dont les valeurs mesurées sont affichées.	<ul style="list-style-type: none">■ 1 valeur, taille max.■ 1 valeur + bargr.■ 2 valeurs■ 3 valeurs, 1 grande■ 4 valeurs	1 valeur, taille max.

Paramètre	Prérequis	Description	Sélection / Entrée	Réglage usine
Affichage valeur 1	Un afficheur local est disponible.	Sélectionner la valeur mesurée, qui est affichée sur l'afficheur local.	<ul style="list-style-type: none"> ■ Débit massique ■ Débit volumique ■ Débit volumique corrigé * ■ Densité ■ Densité de référence * ■ Densité 2 * ■ Fréquence signal période de temps (TPS) * ■ Signal de période de temps (TPS) * ■ Température ■ Pression ■ Viscosité dynamique * ■ Viscosité cinématique * ■ Viscosité dynamique compensée en temp. * ■ Viscosité cinématique compensée en temp. * ■ Totalisateur 1 ■ Totalisateur 2 ■ Totalisateur 3 ■ Débit GSV * ■ Débit GSV alternatif * ■ Débit NSV * ■ Débit NSV alternatif * ■ Débit volumique S&W * ■ Densité de référence alternative * ■ Densité moyenne pondérée * ■ Température moyenne pondérée * ■ Water cut * ■ Densité huile * ■ Densité eau * ■ Débit massique huile * ■ Débit massique eau * ■ Débit volumique huile * ■ Débit volumique eau * ■ Débit volumique corrigé huile * ■ Débit volumique corrigé eau * ■ Concentration * ■ Débit massique cible * ■ Débit massique fluide porteur * ■ Débit volumique cible * 	Débit massique

Paramètre	Prérequis	Description	Sélection / Entrée	Réglage usine
			<ul style="list-style-type: none"> ■ Débit volumique du fluide porteur * ■ Débit volumique corrigé cible * ■ Débit volumique corrigé fluide porteur * ■ Sortie spécifique à l'application 0 * ■ Sortie spécifique à l'application 1 * ■ Indice de milieu inhomogène ■ Indice de bulles en suspension * ■ HBSI * ■ Valeur brut du débit massique ■ Courant d'excitation 0 ■ Courant d'excitation 1 * ■ Amortissement de l'oscillation 0 ■ Amortissement de l'oscillation 1 * ■ Fluctuation amortissement oscillation 0 * ■ Fluctuation amortissement oscillation 1 * ■ Fréquence d'oscillation 0 ■ Fréquence d'oscillation 1 * ■ Fluctuations fréquence 0 * ■ Fluctuations fréquence 1 * ■ Amplitude de l'oscillation 0 * ■ Amplitude de l'oscillation 1 * ■ Asymétrie signal ■ Signal torsion asymétrie * ■ Température enceinte de confinement * ■ Température électronique ■ Index d'asymetrie de la bobine capteur ■ Point d'essai 0 ■ Point d'essai 1 ■ Sortie courant 1 ■ Sortie courant 2 * ■ Sortie courant 3 * ■ Sortie courant 4 * 	
Valeur bargraphe 0 % 1	Un afficheur local est disponible.	Entrer la valeur 0 % pour l'affichage à bargraphe.	Nombre à virgule flottante avec signe	En fonction du pays : <ul style="list-style-type: none"> ■ 0 kg/h ■ 0 lb/min
Valeur bargraphe 100 % 1	Un afficheur local est disponible.	Entrer la valeur 100 % pour l'affichage à bargraphe.	Nombre à virgule flottante avec signe	En fonction du pays et du diamètre nominal

Paramètre	Prérequis	Description	Sélection / Entrée	Réglage usine
Affichage valeur 2	Un afficheur local est disponible.	Sélectionner la valeur mesurée, qui est affichée sur l'afficheur local.	Pour la liste de sélection, voir le paramètre Affichage valeur 1 (→  127)	Aucune
Affichage valeur 3	Un afficheur local est disponible.	Sélectionner la valeur mesurée, qui est affichée sur l'afficheur local.	Pour la liste de sélection, voir le paramètre Affichage valeur 1 (→  127)	Aucune
Valeur bargraphe 0 % 3	Une sélection a été effectuée dans le paramètre Affichage valeur 3 .	Entrer la valeur 0 % pour l'affichage à bargraphe.	Nombre à virgule flottante avec signe	En fonction du pays : <ul style="list-style-type: none"> ■ 0 kg/h ■ 0 lb/min
Valeur bargraphe 100 % 3	Une sélection a été réalisée dans le paramètre Affichage valeur 3 .	Entrer la valeur 100 % pour l'affichage à bargraphe.	Nombre à virgule flottante avec signe	0
Affichage valeur 4	Un afficheur local est disponible.	Sélectionner la valeur mesurée, qui est affichée sur l'afficheur local.	Pour la liste de sélection, voir le paramètre Affichage valeur 1 (→  127)	Aucune
Affichage valeur 5	Un afficheur local est disponible.	Sélectionner la valeur mesurée, qui est affichée sur l'afficheur local.	Pour la liste de sélection, voir le paramètre Affichage valeur 1 (→  127)	Aucune
Affichage valeur 6	Un afficheur local est disponible.	Sélectionner la valeur mesurée, qui est affichée sur l'afficheur local.	Pour la liste de sélection, voir le paramètre Affichage valeur 1 (→  127)	Aucune
Affichage valeur 7	Un afficheur local est disponible.	Sélectionner la valeur mesurée, qui est affichée sur l'afficheur local.	Pour la liste de sélection, voir le paramètre Affichage valeur 1 (→  127)	Aucune
Affichage valeur 8	Un afficheur local est disponible.	Sélectionner la valeur mesurée, qui est affichée sur l'afficheur local.	Pour la liste de sélection, voir le paramètre Affichage valeur 1 (→  127)	Aucune

* Visualisation dépendant des options de commande ou de la configuration de l'appareil

10.6.13 Configuration de la suppression des débits de fuite

L'assistant **Suppression débit de fuite** guide systématiquement l'utilisateur à travers tous les paramètres devant être réglés pour la configuration de la suppression des débits de fuite.

Navigation

Menu "Configuration" → Suppression débit de fuite

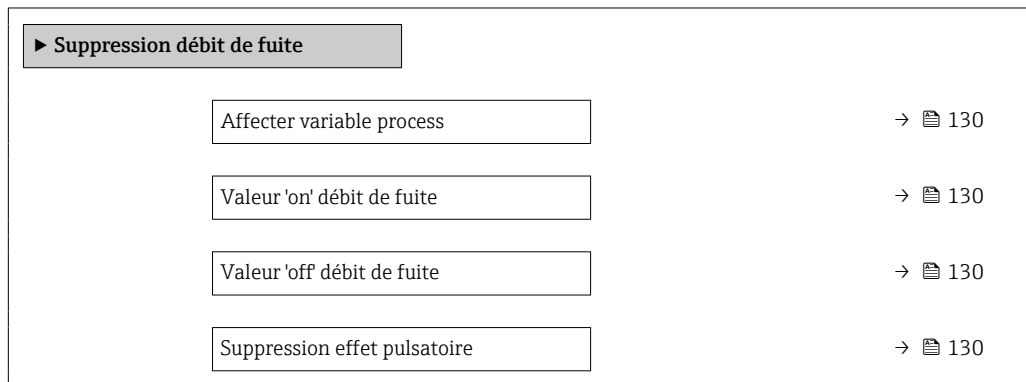

Aperçu des paramètres avec description sommaire

Paramètre	Prérequis	Description	Sélection / Entrée	Réglage usine
Affecter variable process	-	Sélectionner la variable de process pour la suppression des débits de fuite.	<ul style="list-style-type: none"> ■ Arrêt ■ Débit massique ■ Débit volumique ■ Débit volumique corrigé* 	Débit massique
Valeur 'on' débit de fuite	Une variable de process est sélectionnée dans le paramètre Affecter variable process (→ 130).	Entrer la valeur 'on' pour la suppression des débits de fuite.	Nombre à virgule flottante positif	En fonction du pays et du diamètre nominal
Valeur 'off' débit de fuite	Une variable de process est sélectionnée dans le paramètre Affecter variable process (→ 130).	Entrer la valeur 'off' pour la suppression des débits de fuite.	0 ... 100,0 %	50 %
Suppression effet pulsatoire	Une variable de process est sélectionnée dans le paramètre Affecter variable process (→ 130).	Entrer le temps pour la suppression du signal (= suppression active des coups de bélier).	0 ... 100 s	0 s

* Visualisation dépendant des options de commande ou de la configuration de l'appareil

10.6.14 Détection de tube partiellement rempli

L'assistant **Détection tube partiellement rempli** guide l'utilisateur systématiquement à travers tous les paramètres à régler pour la configuration de la sortie courant correspondante.

Navigation

Menu "Configuration" → Détection tube partiellement rempli

<div style="border: 1px solid black; padding: 5px; background-color: #f0f0f0;"> ► Détection tube partiellement rempli </div>	
Affecter variable process	→ ⓘ 131
Valeur basse détect. tube part. rempli	→ ⓘ 131
Valeur haute détect. tube part. rempli	→ ⓘ 131
Temps réponse détect. tube part. rempli	→ ⓘ 131

Aperçu des paramètres avec description sommaire

Paramètre	Prérequis	Description	Sélection / Entrée	Réglage usine
Affecter variable process	–	Sélectionner la variable de process pour la détection tube partiellement rempli.	<ul style="list-style-type: none"> ■ Arrêt ■ Densité ■ Densité de référence calculée 	Densité
Valeur basse détect. tube part. rempli	Une variable de process est sélectionnée dans le paramètre Affecter variable process (→ ⓘ 131).	Entrer la valeur de la limite inférieure pour la désactivation de la détection tube partiellement rempli.	Nombre à virgule flottante avec signe	Dépend du pays : <ul style="list-style-type: none"> ■ 200 kg/m³ ■ 12,5 lb/ft³
Valeur haute détect. tube part. rempli	Une variable de process est sélectionnée dans le paramètre Affecter variable process (→ ⓘ 131).	Entrer la valeur de la limite supérieure pour la désactivation de la détection tube partiellement rempli.	Nombre à virgule flottante avec signe	Dépend du pays : <ul style="list-style-type: none"> ■ 6 000 kg/m³ ■ 374,6 lb/ft³
Temps réponse détect. tube part. rempli	Une variable de process est sélectionnée dans le paramètre Affecter variable process (→ ⓘ 131).	Cette fonction permet d'entrer le temps minimum (temps de maintien) pendant lequel le signal doit être présent avant que le message de diagnostic S962 "Tube seulement partiellement rempli" ne soit déclenché en cas de tube de mesure partiellement rempli ou vide.	0 ... 100 s	1 s

10.7 Configuration étendue

Le sous-menu **Configuration étendue** avec ses sous-menus contient des paramètres pour des réglages spécifiques.

Navigation vers le sous-menu "Configuration étendue"

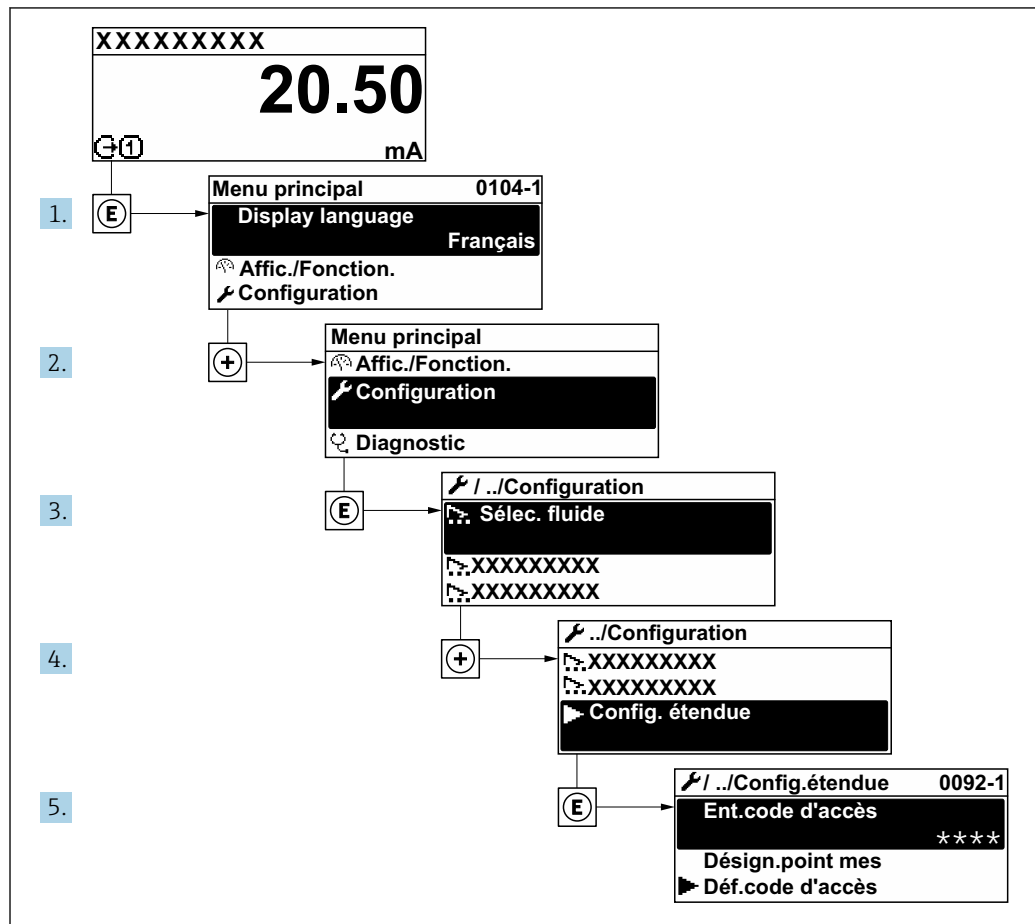

A003223-FR

i Le nombre de sous-menus et de paramètres peut varier en fonction de la version de l'appareil et des packs application disponibles. Ces sous-menus et leurs paramètres sont décrits dans la Documentation Spéciale de l'appareil et non dans le manuel de mise en service.

Pour des informations détaillées sur les descriptions de paramètre pour les packs application: Documentation spéciale pour l'appareil → 323

Navigation

Menu "Configuration" → Configuration étendue

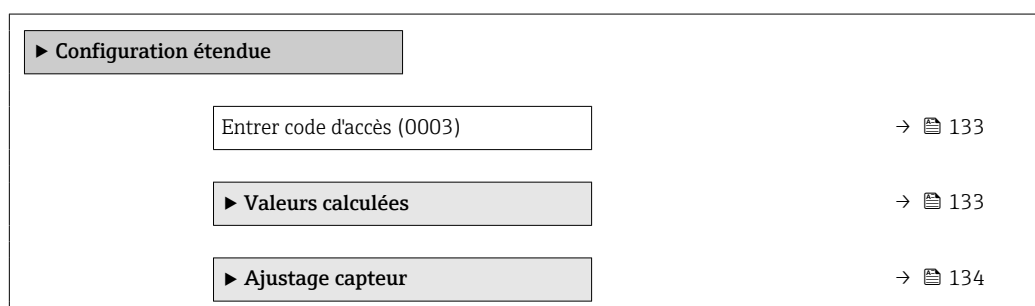

► Totalisateur 1 ... n	→ 138
► Affichage	→ 140
► Paramètres WLAN	→ 147
► Sauvegarde de la configuration	→ 149
► Administration	→ 151

10.7.1 Utilisation du paramètre pour entrer le code d'accès

Navigation

Menu "Configuration" → Configuration étendue

Aperçu des paramètres avec description sommaire

Paramètre	Description	Entrée
Entrer code d'accès	Entrer code d'accès pour annuler la protection en écriture des paramètres.	Chaîne de max. 16 caractères comprenant des chiffres, des lettres et des caractères spéciaux

10.7.2 Variables de process calculées

Le sous-menu **Valeurs calculées** contient les paramètres pour le calcul du débit volumique corrigé.

Navigation

Menu "Configuration" → Configuration étendue → Valeurs calculées



► Valeurs calculées	
► Calcul du débit volumique corrigé	→ 133

Sous-menu "Calcul du débit volumique corrigé"

Navigation

Menu "Configuration" → Configuration étendue → Valeurs calculées → Calcul du débit volumique corrigé

► Calcul du débit volumique corrigé	
Sélectionner la densité de référence (1812)	→ 134
Densité de référence externe (6198)	→ 134
Densité de référence fixe (1814)	→ 134

Température de référence (1816)	→  134
Coefficient de dilation linéaire (1817)	→  134
Coefficient de dilatation au carré (1818)	→  134

Aperçu des paramètres avec description sommaire

Paramètre	Prérequis	Description	Sélection / Affichage / Entrée	Réglage usine
Sélectionner la densité de référence	–	Sélectionner la densité de référence pour le calcul du débit volumique corrigé.	<ul style="list-style-type: none"> ■ Densité de référence fixe ■ Densité de référence calculée ■ Densité de référence externe ■ Entrée courant 1[*] ■ Entrée courant 2[*] ■ Entrée courant 3[*] 	Densité de référence calculée
Densité de référence externe	–	Indique la densité de référence externe.	Nombre à virgule flottante avec signe	–
Densité de référence fixe	L'option Densité de référence fixe est sélectionnée dans le paramètre paramètre Calcul du débit volumique corrigé .	Entrer la valeur fixe pour la densité de référence.	Nombre à virgule flottante positif	1 kg/Nl
Température de référence	L'option Densité de référence calculée est sélectionnée dans le paramètre Calcul du débit volumique corrigé .	Entrer la température de référence pour le calcul de la densité de référence.	–273,15 ... 99 999 °C	En fonction du pays : <ul style="list-style-type: none"> ■ +20 °C ■ +68 °F
Coefficient de dilation linéaire	L'option Densité de référence calculée est sélectionnée dans le paramètre paramètre Calcul du débit volumique corrigé .	Entrer le coefficient de dilatation linéaire, spécifique au fluide, nécessaire au calcul de la densité de référence.	Nombre à virgule flottante avec signe	0,0 1/K
Coefficient de dilatation au carré	L'option Densité de référence calculée est sélectionnée dans le paramètre paramètre Calcul du débit volumique corrigé .	Pour un fluide avec profil de dilatation non linéaire : entrer coefficient de dilatation quadratique nécessaire au calcul de densité de référence.	Nombre à virgule flottante avec signe	0,0 1/K ²

* Visualisation dépendant des options de commande ou de la configuration de l'appareil

10.7.3 Exécution d'un ajustage capteur

Le sous-menu **Ajustage capteur** contient des paramètres concernant les fonctionnalités du capteur.

Navigation

Menu "Configuration" → Configuration étendue → Ajustage capteur

▶ Ajustage capteur	
Sens de montage	→  135

▶ Vérification zéro	→ 📄 135
▶ Ajustage du zéro	→ 📄 137

Aperçu des paramètres avec description sommaire

Paramètre	Description	Sélection	Réglage usine
Sens de montage	Sélectionnez le signe du sens d'écoulement.	<ul style="list-style-type: none"> ■ Débit positif ■ Débit négatif 	Débit positif

Vérification du point zéro et ajustage du zéro

Tous les appareils de mesure sont étalonnés d'après les derniers progrès techniques. L'étalonnage est réalisé dans les conditions de référence → 📄 311.

Les paramètres importants tels que le facteur d'étalonnage du tube de mesure jetable et d'autres informations d'appareil déterminés lors de l'étalonnage en usine doivent rester inchangés. Un ajustage du zéro de l'appareil de mesure monté, rempli de liquide, est nécessaire pour la mise en service pour compenser les tolérances de fabrication du capteur.

Il en résulte un point zéro mis à jour qui s'écarte du point zéro d'origine indiqué sur le certificat d'étalonnage en usine et qui est ensuite documenté sur le rapport de vérification Heartbeat Technology.

 Pour atteindre la plus grande précision de mesure possible à des débits faibles, l'installation doit protéger le capteur des contraintes mécaniques pendant le fonctionnement.

Pour obtenir un point zéro représentatif, veiller à :

- empêcher tout débit dans l'appareil pendant l'ajustage
- garantir des conditions de process (p. ex. pression, température) stables et représentatives

La vérification du zéro et l'ajustage du zéro sont impossibles en présence des conditions de process suivantes :

- Poches de gaz
Veiller à ce que le système ait été suffisamment rincé avec le produit. Des rinçages répétés peuvent aider à éliminer les poches de gaz
- Circulation thermique
En cas de différences de température (p. ex. entre les sections d'entrée et de sortie du tube de mesure), la circulation thermique dans l'appareil peut provoquer un flux induit même si les vannes sont fermées
- Fuites sur les vannes
Si les vannes ne sont pas étanches, le débit n'est pas suffisamment limité lors de la détermination du point zéro

Si ces conditions ne peuvent pas être évitées, il est conseillé de conserver le réglage par défaut du point zéro.

Vérification du point zéro

Le point zéro peut être vérifié avec l'assistant **Vérification zéro**.

Navigation

Menu "Configuration" → Configuration étendue → Ajustage capteur → Vérification zéro

► Vérification zéro	
Conditions de process	→ 136
En cours	→ 136
État	→ 136
Informations complémentaires	→ 136
Recommandation :	→ 136
Cause profonde	→ 136
Cause de l'abandon	→ 136
Point zéro mesuré	→ 137
Écart-type du point zéro	→ 137

Aperçu des paramètres avec description sommaire

Paramètre	Description	Sélection / Affichage	Réglage usine
Conditions de process	Assurer les conditions du process comme suit.	<ul style="list-style-type: none"> ▪ Les tubes sont complètement remplis ▪ Pression du process appliquée ▪ Cond pas de débit (vannes fermées) ▪ Stabilité process et T° ambiantes 	–
En cours	Affiche la progression du processus.	0 ... 100 %	–
État	Indique l'état du process.	<ul style="list-style-type: none"> ▪ Occupé ▪ Echec ▪ Fait 	–
Informations complémentaires	Indiquez si vous souhaitez afficher des informations supplémentaires.	<ul style="list-style-type: none"> ▪ Cacher ▪ Afficher 	Cacher
Recommandation :	Indique si un ajustement est recommandé. Recommandé uniquement si le point zéro mesuré s'écarte de manière significative du point zéro actuel.	<ul style="list-style-type: none"> ▪ Ne pas ajuster le point zéro ▪ Ajuster le point zéro 	–
Cause de l'abandon	Indique pourquoi l'assistant a été interrompu.	<ul style="list-style-type: none"> ▪ Vérifiez les conditions du process ! ▪ Un problème technique s'est produit 	–
Cause profonde	Indique le diagnostic et le remède.	<ul style="list-style-type: none"> ▪ Point 0 trop élevé. Vérif si pas débit ▪ Point 0 instable. Vérif si pas de débit ▪ Fluctu élevée. Évitez fluide biphasique 	–

Paramètre	Description	Sélection / Affichage	Réglage usine
Point zéro mesuré	Indique le point zéro mesuré pour le réglage.	Nombre à virgule flottante avec signe	-
Écart-type du point zéro	Indique l'écart type du point zéro mesuré.	Nombre à virgule flottante positif	-

Ajustage du zéro

Le point zéro peut être ajusté avec l'assistant **Ajustage du zéro**.



- Une vérification du point zéro doit être effectuée avant un ajustage du zéro.
- Le point zéro peut également être réglé manuellement : Expert → Capteur → Étalonnage

Navigation

Menu "Configuration" → Configuration étendue → Ajustage capteur → Ajustage du zéro

► Ajustage du zéro	
Conditions de process	→ 138
En cours	→ 138
État	→ 138
Cause profonde	→ 138
Cause de l'abandon	→ 138
Cause profonde	→ 138
Fiabilité du point zéro mesuré	→ 138
Informations complémentaires	→ 138
Fiabilité du point zéro mesuré	→ 138
Point zéro mesuré	→ 138
Écart-type du point zéro	→ 138
Sélectionnez une action	→ 138

Aperçu des paramètres avec description sommaire

Paramètre	Description	Sélection / Affichage	Réglage usine
Conditions de process	Assurer les conditions du process comme suit.	<ul style="list-style-type: none"> ▪ Les tubes sont complètement remplis ▪ Pression du process appliquée ▪ Cond pas de débit (vannes fermées) ▪ Stabilité process et T° ambiantes 	–
En cours	Affiche la progression du processus.	0 ... 100 %	–
État	Indique l'état du process.	<ul style="list-style-type: none"> ▪ Occupé ▪ Echec ▪ Fait 	–
Cause de l'abandon	Indique pourquoi l'assistant a été interrompu.	<ul style="list-style-type: none"> ▪ Vérifiez les conditions du process ! ▪ Un problème technique s'est produit 	–
Cause profonde	Indique le diagnostic et le remède.	<ul style="list-style-type: none"> ▪ Point 0 trop élevé. Vérif si pas débit ▪ Point 0 instable. Vérif si pas de débit ▪ Fluctu élevée. Évitez fluide biphasique 	–
Fiabilité du point zéro mesuré	Indique la fiabilité du point zéro mesuré.	<ul style="list-style-type: none"> ▪ Non fait ▪ Correct ▪ Incertain 	–
Informations complémentaires	Indiquez si vous souhaitez afficher des informations supplémentaires.	<ul style="list-style-type: none"> ▪ Cacher ▪ Afficher 	Cacher
Point zéro mesuré	Indique le point zéro mesuré pour le réglage.	Nombre à virgule flottante avec signe	–
Écart-type du point zéro	Indique l'écart type du point zéro mesuré.	Nombre à virgule flottante positif	–
Sélectionnez une action	Sélectionnez la valeur du point zéro à appliquer.	<ul style="list-style-type: none"> ▪ Restaurer ▪ Conserver le point zéro actuel ▪ Appliquer le point zéro mesuré ▪ Appliquer le point zéro d'usine* 	Conserver le point zéro actuel

* Visualisation dépendant des options de commande ou de la configuration de l'appareil

10.7.4 Configuration du totalisateur

Dans le sous-menu "Totalisateur 1 ... n", il est possible de configurer le totalisateur spécifique.





Navigation

Menu "Configuration" → Configuration étendue → Totalisateur 1 ... n

▶ Totalisateur 1 ... n

Assigner la variable de process 1 ... n (11104-1 ... n)

→ 139

Unité de variable process 1 ... n (11107-1 ... n)	→  139
Mode fonctionnement totalisateur 1 ... n (11102-1 ... n)	→  139
Contrôle du totalisateur 1 ... n (11101-1 ... n)	→  139
Comp si défaillance totalisateur 1 ... n (11103-1 ... n)	→  139

Aperçu des paramètres avec description sommaire

Paramètre	Description	Sélection	Réglage usine
Assigner la variable de process 1 ... n	Affecter la variable de process pour le totalisateur.	<ul style="list-style-type: none"> ■ Débit massique ■ Débit volumique ■ Débit volumique corrigé * ■ Débit massique cible * ■ Débit massique fluide porteur * ■ Débit volumique cible * ■ Débit volumique du fluide porteur * ■ Débit volumique corrigé cible * ■ Débit volumique corrigé fluide porteur * ■ Débit GSV * ■ Débit GSV alternatif * ■ Débit NSV * ■ Débit NSV alternatif * ■ Débit volumique S&W * ■ Débit massique huile * ■ Débit massique eau * ■ Débit volumique huile * ■ Débit volumique eau * ■ Débit volumique corrigé huile * ■ Débit volumique corrigé eau * ■ Valeur brut du débit massique 	Débit massique
Unité de variable process 1 ... n	Sélectionnez l'unité de la variable de processus du totalisateur.	Liste de sélection des unités	kg
Mode fonctionnement totalisateur 1 ... n	Sélectionner le mode de fonctionnement du totalisateur, par exemple totaliser uniquement le débit positif ou totaliser uniquement le débit négatif.	<ul style="list-style-type: none"> ■ Net ■ Positif ■ Négatif 	Positif
Contrôle du totalisateur 1 ... n	Démarrer le totalisateur.	<ul style="list-style-type: none"> ■ RAZ + maintien ■ Présélection + maintien ■ Tenir ■ Totalisation 	Totalisation
Comp si défaillance totalisateur 1 ... n	Sélectionner le comportement du totalisateur en cas d'alarme du dispositif.	<ul style="list-style-type: none"> ■ Tenir ■ Continue ■ Dernière valeur valide + continuer 	Continue













* Visualisation dépendant des options de commande ou de la configuration de l'appareil

10.7.5 Réalisation de configurations étendues de l'affichage

Dans le sous-menu **Affichage**, vous pouvez régler tous les paramètres associés à la configuration de l'afficheur local.

Navigation

Menu "Configuration" → Configuration étendue → Affichage

► Affichage	
Format d'affichage	→  142
Affichage valeur 1	→  143
Valeur bargraphe 0 % 1	→  144
Valeur bargraphe 100 % 1	→  144
Nombre décimales 1	→  145
Affichage valeur 2	→  145
Nombre décimales 2	→  145
Affichage valeur 3	→  145
Valeur bargraphe 0 % 3	→  145
Valeur bargraphe 100 % 3	→  145
Nombre décimales 3	→  145
Affichage valeur 4	→  145
Nombre décimales 4	→  145
Affichage valeur 5	→  145
Valeur bargraphe 0 % 5	→  145
Valeur bargraphe 100 % 5	→  145
Nombre décimales 5	→  146
Affichage valeur 6	→  146
Nombre décimales 6	→  146
Affichage valeur 7	→  146





Valeur bargraphe 0 % 7	→ 146
Valeur bargraphe 100 % 7	→ 146
Nombre décimales 7	→ 146
Affichage valeur 8	→ 146
Nombre décimales 8	→ 146
Display language	→ 147
Affichage intervalle	→ 147
Amortissement affichage	→ 147
Ligne d'en-tête	→ 147
Texte ligne d'en-tête	→ 147
Caractère de séparation	→ 147
Rétroéclairage	→ 147



Aperçu des paramètres avec description sommaire

Paramètre	Prérequis	Description	Sélection / Entrée	Réglage usine
Format d'affichage	Un afficheur local est disponible.	Sélectionner la manière dont les valeurs mesurées sont affichées.	<ul style="list-style-type: none"> ■ 1 valeur, taille max. ■ 1 valeur + bargr. ■ 2 valeurs ■ 3 valeurs, 1 grande ■ 4 valeurs 	1 valeur, taille max.

Paramètre	Prérequis	Description	Sélection / Entrée	Réglage usine
Affichage valeur 1	Un afficheur local est disponible.	Sélectionner la valeur mesurée, qui est affichée sur l'afficheur local.	<ul style="list-style-type: none"> ■ Débit massique ■ Débit volumique ■ Débit volumique corrigé * ■ Densité ■ Densité de référence * ■ Densité 2 * ■ Fréquence signal période de temps (TPS) * ■ Signal de période de temps (TPS) * ■ Température ■ Pression ■ Viscosité dynamique * ■ Viscosité cinématique * ■ Viscosité dynamique compensée en temp. * ■ Viscosité cinématique compensée en temp. * ■ Totalisateur 1 ■ Totalisateur 2 ■ Totalisateur 3 ■ Débit GSV * ■ Débit GSV alternatif * ■ Débit NSV * ■ Débit NSV alternatif * ■ Débit volumique S&W * ■ Densité de référence alternative * ■ Densité moyenne pondérée * ■ Température moyenne pondérée * ■ Water cut * ■ Densité huile * ■ Densité eau * ■ Débit massique huile * ■ Débit massique eau * ■ Débit volumique huile * ■ Débit volumique eau * ■ Débit volumique corrigé huile * ■ Débit volumique corrigé eau * ■ Concentration * ■ Débit massique cible * ■ Débit massique fluide porteur * ■ Débit volumique cible * 	Débit massique

Paramètre	Prérequis	Description	Sélection / Entrée	Réglage usine
			<ul style="list-style-type: none"> ■ Débit volumique du fluide porteur * ■ Débit volumique corrigé cible * ■ Débit volumique corrigé fluide porteur * ■ Sortie spécifique à l'application 0 * ■ Sortie spécifique à l'application 1 * ■ Indice de milieu inhomogène ■ Indice de bulles en suspension * ■ HBSI * ■ Valeur brut du débit massique ■ Courant d'excitation 0 ■ Courant d'excitation 1 * ■ Amortissement de l'oscillation 0 ■ Amortissement de l'oscillation 1 * ■ Fluctuation amortissement oscillation 0 * ■ Fluctuation amortissement oscillation 1 * ■ Fréquence d'oscillation 0 ■ Fréquence d'oscillation 1 * ■ Fluctuations fréquence 0 * ■ Fluctuations fréquence 1 * ■ Amplitude de l'oscillation 0 * ■ Amplitude de l'oscillation 1 * ■ Asymétrie signal ■ Signal torsion asymétrie * ■ Température enceinte de confinement * ■ Température électronique ■ Index d'asymetrie de la bobine capteur ■ Point d'essai 0 ■ Point d'essai 1 ■ Sortie courant 1 ■ Sortie courant 2 * ■ Sortie courant 3 * ■ Sortie courant 4 * 	
Valeur bargraphe 0 % 1	Un afficheur local est disponible.	Entrer la valeur 0 % pour l'affichage à bargraphe.	Nombre à virgule flottante avec signe	En fonction du pays : <ul style="list-style-type: none"> ■ 0 kg/h ■ 0 lb/min
Valeur bargraphe 100 % 1	Un afficheur local est disponible.	Entrer la valeur 100 % pour l'affichage à bargraphe.	Nombre à virgule flottante avec signe	En fonction du pays et du diamètre nominal

Paramètre	Prérequis	Description	Sélection / Entrée	Réglage usine
Nombre décimales 1	Une valeur mesurée est indiquée dans le paramètre Affichage valeur 1 .	Sélectionner le nombre de décimales pour la valeur d'affichage.	<ul style="list-style-type: none"> ■ x ■ x.x ■ x.xx ■ x.xxx ■ x.xxxx ■ x.xxxxx ■ x.xxxxxx 	x.xx
Affichage valeur 2	Un afficheur local est disponible.	Sélectionner la valeur mesurée, qui est affichée sur l'afficheur local.	Pour la liste de sélection, voir le paramètre Affichage valeur 1 (→  127)	Aucune
Nombre décimales 2	Une valeur mesurée est indiquée dans le paramètre Affichage valeur 2 .	Sélectionner le nombre de décimales pour la valeur d'affichage.	<ul style="list-style-type: none"> ■ x ■ x.x ■ x.xx ■ x.xxx ■ x.xxxx ■ x.xxxxx ■ x.xxxxxx 	x.xx
Affichage valeur 3	Un afficheur local est disponible.	Sélectionner la valeur mesurée, qui est affichée sur l'afficheur local.	Pour la liste de sélection, voir le paramètre Affichage valeur 1 (→  127)	Aucune
Valeur bargraphe 0 % 3	Une sélection a été effectuée dans le paramètre Affichage valeur 3 .	Entrer la valeur 0 % pour l'affichage à bargraphe.	Nombre à virgule flottante avec signe	En fonction du pays : <ul style="list-style-type: none"> ■ 0 kg/h ■ 0 lb/min
Valeur bargraphe 100 % 3	Une sélection a été réalisée dans le paramètre Affichage valeur 3 .	Entrer la valeur 100 % pour l'affichage à bargraphe.	Nombre à virgule flottante avec signe	0
Nombre décimales 3	Une valeur mesurée est indiquée dans le paramètre Affichage valeur 3 .	Sélectionner le nombre de décimales pour la valeur d'affichage.	<ul style="list-style-type: none"> ■ x ■ x.x ■ x.xx ■ x.xxx ■ x.xxxx ■ x.xxxxx ■ x.xxxxxx 	x.xx
Affichage valeur 4	Un afficheur local est disponible.	Sélectionner la valeur mesurée, qui est affichée sur l'afficheur local.	Pour la liste de sélection, voir le paramètre Affichage valeur 1 (→  127)	Aucune
Nombre décimales 4	Une valeur mesurée est indiquée dans le paramètre Affichage valeur 4 .	Sélectionner le nombre de décimales pour la valeur d'affichage.	<ul style="list-style-type: none"> ■ x ■ x.x ■ x.xx ■ x.xxx ■ x.xxxx ■ x.xxxxx ■ x.xxxxxx 	x.xx
Affichage valeur 5	Un afficheur local est disponible.	Sélectionner la valeur mesurée, qui est affichée sur l'afficheur local.	Pour la liste de sélection, voir le paramètre Affichage valeur 1 (→  127)	Aucune
Valeur bargraphe 0 % 5	Une option a été sélectionnée dans le paramètre Affichage valeur 5 .	Entrer la valeur 0 % pour l'affichage à bargraphe.	Nombre à virgule flottante avec signe	Dépend du pays : <ul style="list-style-type: none"> ■ 0 kg/h ■ 0 lb/min
Valeur bargraphe 100 % 5	Une option a été sélectionnée dans le paramètre Affichage valeur 5 .	Entrer la valeur 100 % pour l'affichage à bargraphe.	Nombre à virgule flottante avec signe	0

Paramètre	Prérequis	Description	Sélection / Entrée	Réglage usine
Nombre décimales 5	Une valeur mesurée est indiquée dans le paramètre Affichage valeur 5 .	Sélectionner le nombre de décimales pour la valeur d'affichage.	<ul style="list-style-type: none"> ■ x ■ x.x ■ x.xx ■ x.xxx ■ x.xxxx ■ x.xxxxx ■ x.xxxxxx 	x.xx
Affichage valeur 6	Un afficheur local est disponible.	Sélectionner la valeur mesurée, qui est affichée sur l'afficheur local.	Pour la liste de sélection, voir le paramètre Affichage valeur 1 (→  127)	Aucune
Nombre décimales 6	Une valeur mesurée est indiquée dans le paramètre Affichage valeur 6 .	Sélectionner le nombre de décimales pour la valeur d'affichage.	<ul style="list-style-type: none"> ■ x ■ x.x ■ x.xx ■ x.xxx ■ x.xxxx ■ x.xxxxx ■ x.xxxxxx 	x.xx
Affichage valeur 7	Un afficheur local est disponible.	Sélectionner la valeur mesurée, qui est affichée sur l'afficheur local.	Pour la liste de sélection, voir le paramètre Affichage valeur 1 (→  127)	Aucune
Valeur bargraphe 0 % 7	Une option a été sélectionnée dans le paramètre Affichage valeur 7 .	Entrer la valeur 0 % pour l'affichage à bargraphe.	Nombre à virgule flottante avec signe	Dépend du pays : <ul style="list-style-type: none"> ■ 0 kg/h ■ 0 lb/min
Valeur bargraphe 100 % 7	Une option a été sélectionnée dans le paramètre Affichage valeur 7 .	Entrer la valeur 100 % pour l'affichage à bargraphe.	Nombre à virgule flottante avec signe	0
Nombre décimales 7	Une valeur mesurée est indiquée dans le paramètre Affichage valeur 7 .	Sélectionner le nombre de décimales pour la valeur d'affichage.	<ul style="list-style-type: none"> ■ x ■ x.x ■ x.xx ■ x.xxx ■ x.xxxx ■ x.xxxxx ■ x.xxxxxx 	x.xx
Affichage valeur 8	Un afficheur local est disponible.	Sélectionner la valeur mesurée, qui est affichée sur l'afficheur local.	Pour la liste de sélection, voir le paramètre Affichage valeur 1 (→  127)	Aucune
Nombre décimales 8	Une valeur mesurée est indiquée dans le paramètre Affichage valeur 8 .	Sélectionner le nombre de décimales pour la valeur d'affichage.	<ul style="list-style-type: none"> ■ x ■ x.x ■ x.xx ■ x.xxx ■ x.xxxx ■ x.xxxxx ■ x.xxxxxx 	x.xx

Paramètre	Prérequis	Description	Sélection / Entrée	Réglage usine
Display language	Un afficheur local est disponible.	Régler la langue d'affichage.	<ul style="list-style-type: none"> ■ English ■ Deutsch ■ Français ■ Español ■ Italiano ■ Nederlands ■ Portuguesa ■ Polski ■ русский язык (Russian) ■ Svenska ■ Türkçe ■ 中文 (Chinese) ■ 日本語 (Japanese) ■ 한국어 (Korean) ■ tiếng Việt (Vietnamese) ■ čeština (Czech) 	English (en alternative, la langue commandée est préréglée dans l'appareil)
Affichage intervalle	Un afficheur local est disponible.	Régler le temps pendant lequel les valeurs mesurées sont affichées lorsque l'afficheur alterne entre les valeurs.	1 ... 10 s	5 s
Amortissement affichage	Un afficheur local est disponible.	Régler le temps de réaction de l'afficheur par rapport aux fluctuations de la valeur mesurée.	0,0 ... 999,9 s	0,0 s
Ligne d'en-tête	Un afficheur local est disponible.	Sélectionner le contenu de l'en-tête sur l'afficheur local.	<ul style="list-style-type: none"> ■ Désignation du point de mesure ■ Texte libre 	Désignation du point de mesure
Texte ligne d'en-tête	L'option Texte libre est sélectionnée dans le paramètre Ligne d'en-tête .	Entrer le texte de l'en-tête d'afficheur.	Max. 12 caractères tels que des lettres, des chiffres ou des caractères spéciaux (par ex. @, %, /)	-----
Caractère de séparation	Un afficheur local est disponible.	Sélectionner le séparateur décimal pour l'affichage des valeurs numériques.	<ul style="list-style-type: none"> ■ . (point) ■ , (virgule) 	. (point)
Rétroéclairage	Une des conditions suivantes est remplie : <ul style="list-style-type: none"> ■ Caractéristique de commande "Afficheur ; configuration", option F"⁴ lignes, rétroéclairé ; éléments de commande tactiles" ■ Caractéristique de commande "Afficheur ; configuration", option G"⁴ lignes, rétroéclairé ; éléments de commande tactiles + WLAN" 	Activer et désactiver le rétroéclairage de l'afficheur local.	<ul style="list-style-type: none"> ■ Désactiver ■ Activer 	Activer

* Visualisation dépendant des options de commande ou de la configuration de l'appareil

10.7.6 Configuration WLAN

Le sous-menu **WLAN Settings** guide systématiquement l'utilisateur à travers tous les paramètres devant être réglés pour la configuration WLAN.



Navigation

Menu "Configuration" → Configuration étendue → Paramètres WLAN

► Paramètres WLAN	
WLAN	→ 148
Mode WLAN	→ 148
Nom SSID	→ 148
Sécurité réseau	→ 149
Identification de sécurité	→ 149
Nom utilisateur	→ 149
Mot de passe WLAN	→ 149
Adresse IP WLAN	→ 149
Adresse MAC WLAN	→ 149
Passphrase WLAN	→ 149
Adresse MAC WLAN	→ 149
Attribuer un nom SSID	→ 149
Nom SSID	→ 149
Etat de connexion	→ 149
Puissance signal reçu	→ 149

Aperçu des paramètres avec description sommaire

Paramètre	Prérequis	Description	Sélection / Entrée / Affichage	Réglage usine
WLAN	-	Activer et désactiver le WLAN.	<ul style="list-style-type: none"> ■ Désactiver ■ Activer 	Activer
Mode WLAN	-	Sélectionner le mode WLAN.	<ul style="list-style-type: none"> ■ Point d'accès WLAN ■ WLAN Client 	Point d'accès WLAN
Nom SSID	Le client est activé.	Entrez le nom du SSID défini par l'utilisateur (32 caractères max.).	-	-

Paramètre	Prérequis	Description	Sélection / Entrée / Affichage	Réglage usine
Sécurité réseau	–	Sélectionner le type de sécurité du réseau WLAN.	<ul style="list-style-type: none"> ■ Non sécurisé ■ WPA2-PSK ■ EAP-PEAP with MSCHAPv2 * ■ EAP-PEAP MSCHAPv2 no server authentic. * ■ EAP-TLS * 	WPA2-PSK
Identification de sécurité	–	Sélectionner les paramètres de sécurité et télécharger ces paramètres via le menu Gestion des données > Sécurité > WLAN.	<ul style="list-style-type: none"> ■ Trusted issuer certificate ■ Certificat de l'appareil ■ Device private key 	–
Nom utilisateur	–	Entrez le nom de l'utilisateur.	–	–
Mot de passe WLAN	–	Entrez le mot de passe WLAN.	–	–
Adresse IP WLAN	–	Entrez l'adresse IP de l'interface WLAN de l'appareil.	4 octets : 0...255 (pour chaque octet)	192.168.1.212
Adresse MAC WLAN	–	Entrez l'adresse MAC de l'interface WLAN de l'appareil.	Chaîne unique de 12 caractères alphanumériques	À chaque appareil est affectée une adresse individuelle.
Passphrase WLAN	L'option WPA2-PSK est sélectionnée dans le paramètre Security type .	Entrez la clé de réseau (8 à 32 caractères).  La clé de réseau fournie avec l'appareil doit être modifiée au cours de la mise en service pour des raisons de sécurité.	Chaîne de 8 à 32 caractères comprenant des chiffres, des lettres et des caractères spéciaux (sans espaces)	Numéro de série de l'appareil de mesure (p. ex. L100A802000)
Attribuer un nom SSID	–	Sélectionnez le nom qui sera utilisé pour SSID: tag de l'appareil ou le nom défini par l'utilisateur.	<ul style="list-style-type: none"> ■ Désignation du point de mesure ■ Défini par l'utilisateur 	Défini par l'utilisateur
Nom SSID	<ul style="list-style-type: none"> ■ L'option Défini par l'utilisateur est sélectionnée dans le paramètre Attribuer un nom SSID. ■ L'option Point d'accès WLAN est sélectionnée dans le paramètre Mode WLAN. 	Entrez le nom du SSID défini par l'utilisateur (32 caractères max.).  Le nom SSID défini par l'utilisateur ne peut être affecté qu'une seule fois. Si le nom SSID est affecté plusieurs fois, les appareils peuvent interférer les uns avec les autres.	Chaîne de max. 32 caractères comprenant des chiffres, des lettres et des caractères spéciaux	
Etat de connexion	–	Indique l'état de la connexion.	<ul style="list-style-type: none"> ■ Connected ■ Not connected 	Not connected
Puissance signal reçu	–	Indique la puissance du signal reçu.	<ul style="list-style-type: none"> ■ Bas ■ Moyen ■ Haute 	Haute

* Visualisation dépendant des options de commande ou de la configuration de l'appareil

10.7.7 Gestion de la configuration

Après la mise en service, il est possible de sauvegarder la configuration actuelle de l'appareil ou de restaurer la configuration précédente. La configuration de l'appareil est gérée via le paramètre **Gestion données**.

Navigation

Menu "Configuration" → Configuration étendue → Sauvegarde de la configuration

► Sauvegarde de la configuration	
Temps de fonctionnement	→ 150
Dernière sauvegarde	→ 150
Gestion données	→ 150
État sauvegarde	→ 150
Comparaison résultats	→ 150

Aperçu des paramètres avec description sommaire

Paramètre	Description	Affichage / Sélection	Réglage usine
Temps de fonctionnement	Indique la durée de fonctionnement de l'appareil.	Jours (d), heures (h), minutes (m) et secondes (s)	–
Dernière sauvegarde	Indique quand la dernière sauvegarde des données a été enregistré dans HistoROM.	Jours (d), heures (h), minutes (m) et secondes (s)	–
Gestion données	Sélectionner l'action pour la gestion des données de l'appareil dans la sauvegarde HistoROM.	<ul style="list-style-type: none"> ■ Annuler ■ Sauvegarder ■ Restaurer * ■ Comparer * ■ Effacer sauvegarde 	Annuler
État sauvegarde	Indique l'état actuel de la sauvegarde des données ou de la restauration.	<ul style="list-style-type: none"> ■ Aucune ■ Enregistrement en cours ■ Restauration en cours ■ Suppression en cours ■ Comparaison en cours ■ Restauration échoué ■ Échec de la sauvegarde 	Aucune
Comparaison résultats	Comparaison des données actuelles de l'appareil avec la sauvegarde HistoROM.	<ul style="list-style-type: none"> ■ Réglages identiques ■ Réglages différents ■ Aucun jeu de données disponible ■ Jeu de données corrompu ■ Non vérifié ■ Set de données incompatible 	Non vérifié

* Visualisation dépendant des options de commande ou de la configuration de l'appareil

Étendue des fonctions du paramètre "Gestion données"

Options	Description
Annuler	Aucune action n'est exécutée et l'utilisateur quitte le paramètre.
Sauvegarder	Une copie de sauvegarde de la configuration d'appareil actuelle est sauvegardée à partir de l'HistoROM dans la mémoire de l'appareil. La copie de sauvegarde comprend les données du transmetteur de l'appareil.
Restaurer	La dernière copie de sauvegarde de la configuration de l'appareil est restaurée à partir du module d'affichage à partir de la mémoire d'appareil dans l'HistoROM de l'appareil. La copie de sauvegarde comprend les données du transmetteur de l'appareil.

Options	Description
Comparer	La configuration d'appareil mémorisée dans la mémoire de l'appareil est comparée à la configuration d'appareil actuelle dans l'HistoROM.
Effacer sauvegarde	La copie de sauvegarde de la configuration d'appareil est effacée de la mémoire de l'appareil.

Mémoire HistoROM

Il s'agit d'une mémoire "non volatile" sous la forme d'une EEPROM.





Pendant que cette action est en cours, la configuration via l'afficheur local est verrouillée et un message indique l'état de progression du processus sur l'afficheur.

10.7.8 Utilisation des paramètres pour l'administration de l'appareil

Le sous-menu **Administration** guide systématiquement l'utilisateur à travers tous les paramètres utilisés pour la gestion de l'appareil.

Navigation

Menu "Configuration" → Configuration étendue → Administration



► Administration	
► Définir code d'accès	→  151
► Réinitialiser code d'accès	→  152
Reset appareil	→  152

Utilisation du paramètre pour définir le code d'accès

Complétez cet assistant pour spécifier un code d'accès pour le rôle de maintenance.

Navigation

Menu "Configuration" → Configuration étendue → Administration → Définir code d'accès

► Définir code d'accès	
Définir code d'accès	→  151
Confirmer le code d'accès	→  151

Aperçu des paramètres avec description sommaire

Paramètre	Description	Entrée
Définir code d'accès	Restreindre l'accès en écriture aux paramètres pour protéger la configuration de l'appareil contre toute modification involontaire.	Chaîne de max. 16 caractères comprenant des chiffres, des lettres et des caractères spéciaux
Confirmer le code d'accès	Confirmer le code d'accès entré.	Chaîne de max. 16 caractères comprenant des chiffres, des lettres et des caractères spéciaux

Utilisation du paramètre pour réinitialiser le code d'accès

Navigation

Menu "Configuration" → Configuration étendue → Administration → Réinitialiser code d'accès

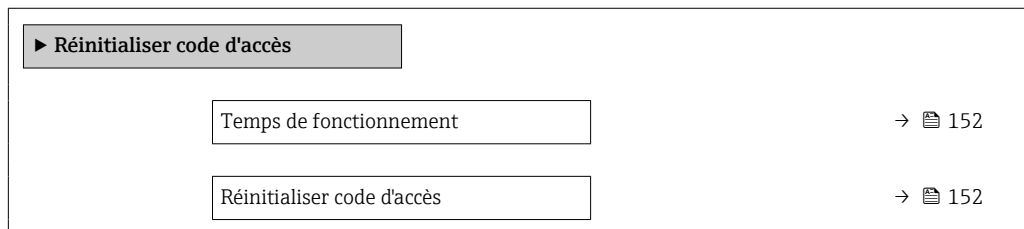

Aperçu des paramètres avec description sommaire

Paramètre	Description	Affichage / Entrée	Réglage usine
Temps de fonctionnement	Indique la durée de fonctionnement de l'appareil.	Jours (d), heures (h), minutes (m) et secondes (s)	-
Réinitialiser code d'accès	Réinitialisation code d'accès aux réglages d'usine.  Pour un code de réinitialisation, contacter Endress+Hauser. Le code de réinitialisation ne peut être entré que via : <ul style="list-style-type: none"> ▪ Navigateur web ▪ DeviceCare, FieldCare (via l'interface service CDI-RJ45) ▪ Bus de terrain 	Chaîne de caractères comprenant des chiffres, des lettres et des caractères spéciaux	0x00

Utilisation du paramètre pour réinitialiser l'appareil

Navigation

Menu "Configuration" → Configuration étendue → Administration

Aperçu des paramètres avec description sommaire

Paramètre	Description	Sélection	Réglage usine
Reset appareil	Réinitialiser la configuration de l'appareil - soit entièrement soit partiellement - à un état défini.	<ul style="list-style-type: none"> ▪ Annuler ▪ État au moment de la livraison ▪ Redémarrer l'appareil ▪ Restaurer la sauvegarde S-DAT* 	Annuler

* Visualisation dépendant des options de commande ou de la configuration de l'appareil

10.8 Simulation

Via le sous-menu **Simulation**, il est possible de simuler diverses variables de process dans le process et le mode alarme appareil et de vérifier les chaînes de signal en aval (vannes de commutation ou circuits de régulation). La simulation peut être réalisée sans mesure réelle (pas d'écoulement de produit à travers l'appareil).

Navigation

Menu "Diagnostic" → Simulation

► Simulation	
Affecter simulation variable process	→ 154
Valeur variable mesurée	→ 155
Simulation entrée courant 1 ... n	→ 155
Valeur du courant d'entrée 1 ... n	→ 155
Simulation de l'entrée état 1 ... n	→ 156
Niveau du signal d'entrée 1 ... n	→ 156
Simulation sortie courant 1 ... n	→ 155
Valeurs de la sortie courant	→ 155
Simulation sortie fréquence 1 ... n	→ 155
Valeur sortie fréquence 1 ... n	→ 155
Simulation sortie pulse 1 ... n	→ 155
Valeur d'impulsion 1 ... n	→ 155
Simulation sortie commutation 1 ... n	→ 155
Changement d'état 1 ... n	→ 155
Sortie relais 1 ... n simulation	→ 155
Changement d'état 1 ... n	→ 155
Simulation alarme appareil	→ 155
Catégorie d'événement diagnostic	→ 155
Simulation événement diagnostic	→ 155

Aperçu des paramètres avec description sommaire

Paramètre	Prérequis	Description	Sélection / Entrée	Réglage usine
Affecter simulation variable process	-	Sélectionner une variable de process pour le process de simulation qui est activé.	<ul style="list-style-type: none"> ▪ Arrêt ▪ Débit massique ▪ Débit volumique ▪ Débit volumique corrigé * ▪ Débit massique cible * ▪ Débit massique fluide porteur * ▪ Débit volumique cible * ▪ Débit volumique du fluide porteur * ▪ Débit volumique corrigé cible * ▪ Débit volumique corrigé fluide porteur * ▪ Densité ▪ Densité de référence * ▪ Densité de référence alternative * ▪ Débit GSV * ▪ Débit GSV alternatif * ▪ Débit NSV * ▪ Débit NSV alternatif * ▪ Débit volumique S&W * ▪ Water cut * ▪ Densité huile * ▪ Densité eau * ▪ Débit massique huile * ▪ Débit massique eau * ▪ Débit volumique huile * ▪ Débit volumique eau * ▪ Débit volumique corrigé huile * ▪ Débit volumique corrigé eau * ▪ Température ▪ Viscosité dynamique * ▪ Viscosité cinématique * ▪ Viscosité dynamique compensée en temp. * ▪ Viscosité cinématique compensée en temp. * ▪ Concentration * ▪ Fréquence signal période de temps (TPS) * 	Arrêt



Paramètre	Prérequis	Description	Sélection / Entrée	Réglage usine
Valeur variable mesurée	Une variable de process est sélectionnée dans le paramètre Affecter simulation variable process (→ 154).	Entrez la valeur de simulation pour le paramètre sélectionné.	Dépend de la variable de process sélectionnée	0
Simulation sortie courant 1 ... n	–	Commuter en On/Off la simulation de courant.	<ul style="list-style-type: none"> ■ Arrêt ■ Marche 	Arrêt
Valeurs de la sortie courant	Dans le Paramètre Simulation sortie courant 1 ... n , l'option Marche est sélectionnée.	Entrez valeur de courant pour simulation.	3,59 ... 22,5 mA	3,59 mA
Simulation sortie fréquence 1 ... n	Dans le paramètre Mode de fonctionnement , l'option Fréquence est sélectionnée.	Activer/désactiver la simulation de la sortie fréquence.	<ul style="list-style-type: none"> ■ Arrêt ■ Marche 	Arrêt
Valeur sortie fréquence 1 ... n	Dans le Paramètre Simulation fréquence 1 ... n , l'option Marche est sélectionnée.	Entrez la valeur de fréquence pour la simulation.	0,0 ... 12 500,0 Hz	0,0 Hz
Simulation sortie pulse 1 ... n	Dans le paramètre Mode de fonctionnement , l'option Impulsion est sélectionnée.	Définir et arrêter la simulation de la sortie impulsion.  Pour l'option Valeur fixe : Le paramètre Durée d'impulsion (→ 111) définit la durée d'impulsion de la sortie impulsion.	<ul style="list-style-type: none"> ■ Arrêt ■ Valeur fixe ■ Valeur du compte à rebours 	Arrêt
Valeur d'impulsion 1 ... n	Dans le Paramètre Simulation sortie pulse 1 ... n , l'option Valeur du compte à rebours est sélectionnée.	Entrez le nombre d'impulsion pour la simulation.	0 ... 65 535	0
Simulation sortie commutation 1 ... n	Dans le paramètre Mode de fonctionnement , l'option Etat est sélectionnée.	Commuter en On/Off la simulation de contact.	<ul style="list-style-type: none"> ■ Arrêt ■ Marche 	Arrêt
Changement d'état 1 ... n	–	Sélectionner le status de l'état de la sortie de simulation.	<ul style="list-style-type: none"> ■ Ouvert ■ Fermé 	Ouvert
Sortie relais 1 ... n simulation	–	Simulation de commutation de la sortie relais marche et arrêt.	<ul style="list-style-type: none"> ■ Arrêt ■ Marche 	Arrêt
Changement d'état 1 ... n	L'option Marche est sélectionnée dans le paramètre paramètre Simulation sortie commutation 1 ... n .	Sélectionnez l'état de la sortie relais pour la simulation.	<ul style="list-style-type: none"> ■ Ouvert ■ Fermé 	Ouvert
Simulation alarme appareil	–	Commuter en On/Off l'alarme capteur.	<ul style="list-style-type: none"> ■ Arrêt ■ Marche 	Arrêt
Catégorie d'événement diagnostic	–	Sélectionner une catégorie d'événement de diagnostic.	<ul style="list-style-type: none"> ■ Capteur ■ Electronique ■ Configuration ■ Process 	Process
Simulation événement diagnostic	–	Sélectionner un événement diagnostic pour simuler cet événement.	<ul style="list-style-type: none"> ■ Arrêt ■ Liste de sélection des événements de diagnostic (en fonction de la catégorie sélectionnée) 	Arrêt
Simulation entrée courant 1 ... n	–	Activation et désactivation de la simulation de l'entrée courant.	<ul style="list-style-type: none"> ■ Arrêt ■ Marche 	Arrêt
Valeur du courant d'entrée 1 ... n	Dans le Paramètre Simulation entrée courant 1 ... n , l'option Marche est sélectionnée.	Entrez la valeur de courant pour la simulation.	0 ... 22,5 mA	0 mA

Paramètre	Prérequis	Description	Sélection / Entrée	Réglage usine
Simulation de l'entrée état 1 ... n	-	Simulation de commutation de l'entrée état marche et arrêt.	<ul style="list-style-type: none"> ■ Arrêt ■ Marche 	Arrêt
Niveau du signal d'entrée 1 ... n	Dans le paramètre Simulation de l'entrée état , l'option Marche est sélectionnée.	Sélectionner le niveau de signal pour la simulation de l'entrée d'état.	<ul style="list-style-type: none"> ■ Haute ■ Bas 	Haute

* Visualisation dépendant des options de commande ou de la configuration de l'appareil

10.9 Protection des réglages contre l'accès non autorisé

Les options de protection en écriture suivantes sont disponibles pour protéger la configuration de l'appareil de mesure contre toute modification involontaire :



- Protéger l'accès aux paramètres via un code d'accès →  156
- Protéger l'accès à la configuration sur site via le verrouillage des touches →  62
- Protéger l'accès à l'appareil de mesure via le commutateur de protection en écriture →  158

10.9.1 Protection en écriture via code d'accès





Le code d'accès spécifique à l'utilisateur a les effets suivants :

- Via la configuration locale, les paramètres pour la configuration de l'appareil de mesure sont protégés en écriture et leurs valeurs ne sont plus modifiables.
- L'accès à l'appareil est protégé via le navigateur web, comme le sont les paramètres pour la configuration de l'appareil de mesure.
- L'accès à l'appareil est protégé via FieldCare ou DeviceCare (via interface service CDI-RJ45), comme le sont les paramètres pour la configuration de l'appareil de mesure.

Définition du code d'accès via l'afficheur local

1. Naviguer jusqu'au Paramètre **Définir code d'accès** (→  151).
2. 16 caractères max. comprenant des chiffres, des lettres et des caractères spéciaux comme code d'accès.
3. Entrer une nouvelle fois le code d'accès dans le Paramètre **Confirmer le code d'accès** (→  151) pour confirmer.

↳ Le symbole  apparaît devant tous les paramètres protégés en écriture.





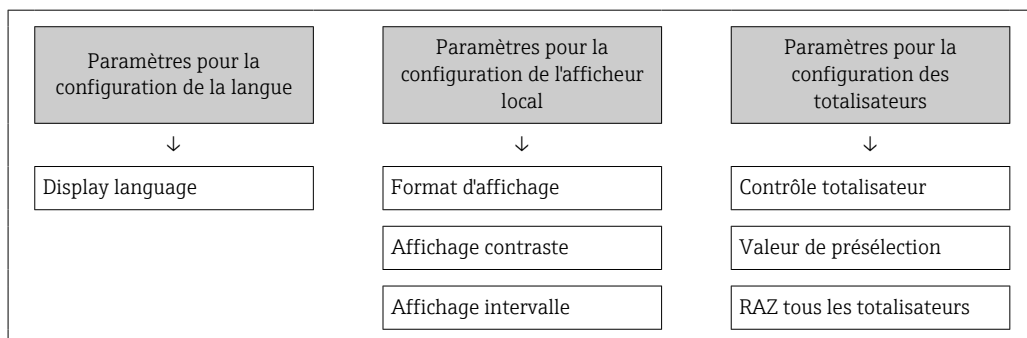

-  ■ Désactivation de la protection en écriture des paramètres via le code d'accès →  61.
 - Si le code d'accès est perdu : Réinitialiser le code d'accès →  157.
 - Le rôle utilisateur avec lequel l'utilisateur est actuellement connecté est affiché dans le Paramètre **Droits d'accès**.
 - Navigation : Fonctionnement → Droits d'accès
 - Rôles utilisateur et leurs droits d'accès →  61
- L'appareil reverrouille automatiquement les paramètres protégés en écriture si aucune touche n'est actionnée pendant 10 minutes dans la vue navigation et édition.
- L'appareil verrouille automatiquement les paramètres protégés en écriture après 60 s si l'utilisateur retourne au mode affichage opérationnel à partir de la vue navigation et édition.

Paramètres toujours modifiables via l'afficheur local

Certains paramètres, qui n'affectent pas la mesure, sont exclus de la protection en écriture des paramètres via l'affichage local. Malgré le code d'accès défini par l'utilisateur, ces paramètres peuvent toujours être modifiés, même si les autres paramètres sont verrouillés.



Définition du code d'accès via le navigateur web





1. Naviguer jusqu'au paramètre **Définir code d'accès** (→  151).
 2. Définir comme code d'accès un code numérique à 16 chiffres (max.).
 3. Entrer une nouvelle fois le code d'accès dans le Paramètre **Confirmer le code d'accès** (→  151) pour confirmer.
 - ↳ Le navigateur web passe à la page de connexion.
-  **■** Désactivation de la protection en écriture des paramètres via le code d'accès →  61.
- Si le code d'accès est perdu : Réinitialiser le code d'accès →  157.
 - Le Paramètre **Droits d'accès** indique le rôle utilisateur avec lequel l'utilisateur est actuellement connecté.
 - Navigation : Fonctionnement → Droits d'accès
 - Rôles utilisateur et leurs droits d'accès →  61

Si pendant 10 minutes aucune action n'est effectuée, le navigateur revient automatiquement à la page d'accès.

Réinitialisation du code d'accès

Si vous avez oublié votre code d'accès, il est possible de le réinitialiser aux réglages par défaut. Pour cela, il faut entrer un code de réinitialisation. Il est alors possible de redéfinir un code d'accès spécifique à l'utilisateur par la suite.

Via le navigateur web, FieldCare, DeviceCare (via l'interface service CDI-RJ45), bus de terrain

-  Un code de réinitialisation ne peut être obtenu qu'auprès du SAV local d'Endress+Hauser. Le code doit être calculé explicitement pour chaque appareil.
1. Noter le numéro de série de l'appareil.
 2. Lire le paramètre **Temps de fonctionnement**.
 3. Contacter le SAV local d'Endress+Hauser et lui indiquer le numéro de série et la durée de fonctionnement.
 - ↳ Obtenir le code de réinitialisation calculé.
 4. Entrer le code de réinitialisation dans le paramètre **Réinitialiser code d'accès** (→  152).
 - ↳ Le code d'accès a été réinitialisé au réglage par défaut **0000**. Il peut être redéfini →  156.
-  Pour des raisons de sécurité informatique, le code de réinitialisation calculé n'est valable que pendant 96 heures à partir du temps de fonctionnement spécifié et pour le numéro de série spécifique. S'il n'est pas possible de retourner à l'appareil dans les 96 heures, il faut soit augmenter de quelques jours la durée d'utilisation indiquée, soit éteindre l'appareil.

10.9.2 Protection en écriture via commutateur de verrouillage

Contrairement à la protection en écriture des paramètres via un code d'accès spécifique à l'utilisateur, cela permet de verrouiller l'accès en écriture à l'ensemble du menu de configuration – à l'exception du **paramètre "Affichage contraste"**.

Les valeurs des paramètres sont à présent en lecture seule et ne peuvent plus être modifiées (à l'exception du **paramètre "Affichage contraste"**) :

- Via afficheur local
- Via protocole PROFINET

Proline 500 – numérique

Activer/désactiver la protection en écriture

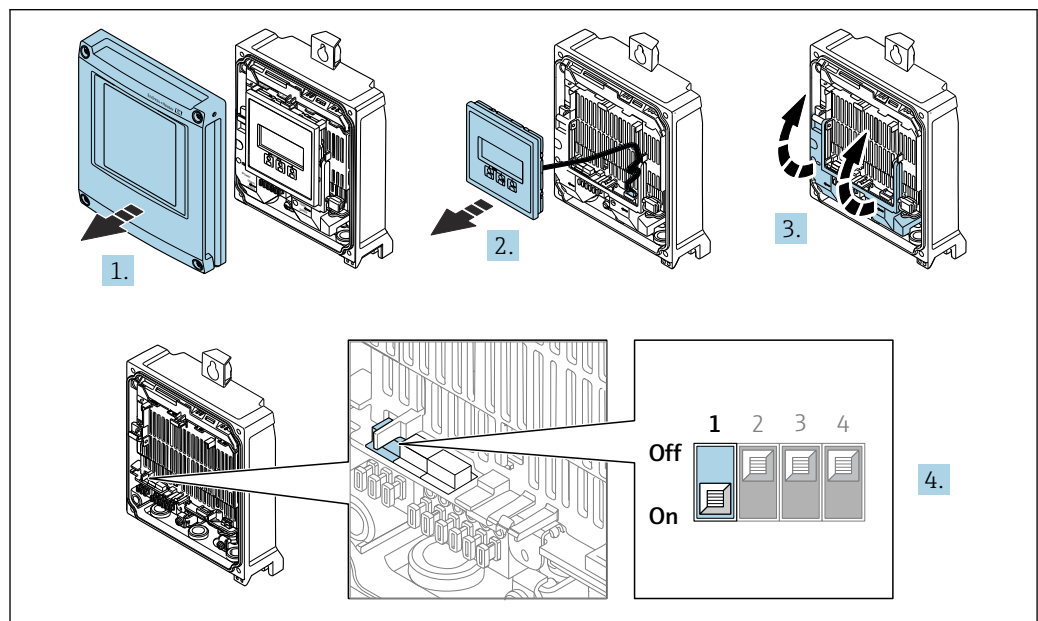

1. Ouvrir le couvercle du boîtier.
2. Retirer le module d'affichage.
3. Ouvrir le cache-bornes.
4. **Activer ou désactiver la protection en écriture :**

Un réglage du commutateur de verrouillage (WP) du module électronique principal sur la position **ON** permet la protection en écriture du hardware ; un réglage sur **OFF** (réglage par défaut) désactive la protection en écriture du hardware.

↳ Dans le paramètre **État verrouillage**, l'option **Protection en écriture hardware** est affichée → 160. Lorsque la protection en écriture du hardware est activée, le symbole  apparaît dans la ligne d'en-tête de l'affichage de la valeur mesurée et, dans la vue navigation, devant les paramètres.

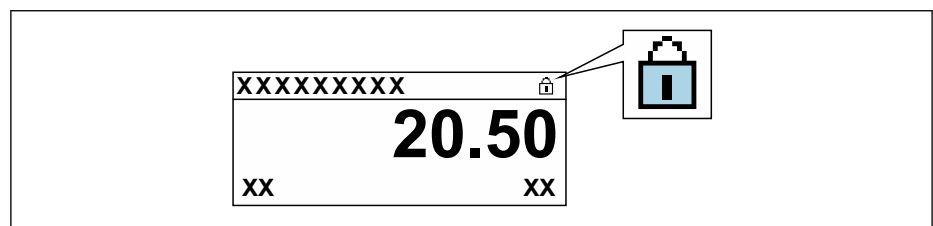

5. Insérer le module d'affichage.
6. Fermer le couvercle du boîtier.

7. AVIS**Couple de serrage trop important pour les vis de fixation !**

Risque de dommages sur le transmetteur en plastique.

- ▶ Serrer les vis de fixation avec le couple de serrage indiqué : 2,5 Nm (1,8 lbf ft)

Serrer les vis de fixation.

11 Configuration

11.1 Lecture de l'état de verrouillage de l'appareil

Protection en écriture active de l'appareil : paramètre **État verrouillage**

Fonctionnement → État verrouillage

Étendue des fonctions du paramètre "État verrouillage"

Options	Description
Aucune	L'autorisation d'accès affichée dans le Paramètre Droits d'accès s'applique → 61. Apparait uniquement sur l'afficheur local.
Protection en écriture hardware	Le commutateur DIP pour le verrouillage du hardware est activé sur la carte PCB. Ceci verrouille l'accès en écriture aux paramètres (p. ex. via l'affichage local ou l'outil de configuration) → 158.
Temporairement verrouillé	En raison d'opérations internes dans l'appareil (p. ex. upload/download des données, reset, etc.), l'accès en écriture aux paramètres est temporairement bloqué. Dès la fin de ces opérations, les paramètres sont à nouveau modifiables.

11.2 Définition de la langue de programmation

 Informations détaillées :

- Pour configurer la langue de service → 90
- Pour plus d'informations sur les langues de service prises en charge par l'appareil → 316

11.3 Configuration de l'afficheur

Informations détaillées :

- Sur les réglages de base pour l'afficheur local → 124
- Sur les réglages avancés pour l'afficheur local → 140

11.4 Lecture des valeurs mesurées

Avec le sous-menu **Valeur mesurée**, il est possible de lire toutes les valeurs mesurées.

Navigation

Menu "Diagnostic" → Valeur mesurée

▶ Valeur mesurée	
▶ Variables mesurées	→ 161
▶ Totalisateur	→ 163
▶ Valeurs d'entrées	→ 164
▶ Valeur de sortie	→ 165

11.4.1 Sous-menu "Variables mesurées"

Le Sous-menu **Variables mesurées** contient tous les paramètres nécessaires à l'affichage des valeurs mesurées actuelles de chaque variable de process.



Navigation







Menu "Diagnostic" → Valeur mesurée → Variables mesurées

► Variables mesurées	
Débit massique	→ ⓘ 161
Débit volumique	→ ⓘ 161
Débit volumique corrigé	→ ⓘ 162
Densité	→ ⓘ 162
Densité de référence	→ ⓘ 162
Température	→ ⓘ 162
Pression	→ ⓘ 162
Concentration	→ ⓘ 162
Débit massique cible	→ ⓘ 162
Débit massique fluide porteur	→ ⓘ 162
Débit volumique corrigé cible	→ ⓘ 162
Débit volumique corrigé fluide porteur	→ ⓘ 163
Débit volumique cible	→ ⓘ 163
Débit volumique du fluide porteur	→ ⓘ 163

Aperçu des paramètres avec description sommaire

Paramètre	Prérequis	Description	Affichage
Débit massique	–	Indique le débit massique actuellement mesuré. <i>Dépendance</i> L'unité est reprise du paramètre Unité de débit massique (→ ⓘ 96)	Nombre à virgule flottante avec signe
Débit volumique	–	Indique le débit volumique actuellement calculé. <i>Dépendance</i> L'unité est tirée du paramètre Unité de débit volumique (→ ⓘ 96).	Nombre à virgule flottante avec signe

Paramètre	Prérequis	Description	Affichage
Débit volumique corrigé	–	Indique le débit volumique corrigé actuellement calculé. <i>Dépendance</i> L'unité est reprise du paramètre Unité du débit volumique corrigé (→ 96)	Nombre à virgule flottante avec signe
Densité	–	Affiche la densité mesurée actuellement. <i>Dépendance</i> L'unité est tirée du paramètre Unité de densité (→ 96).	Nombre à virgule flottante avec signe
Densité de référence	–	Indique la masse volumique de référence actuellement calculée. <i>Dépendance</i> L'unité est reprise du paramètre Unité de densité de référence (→ 96)	Nombre à virgule flottante avec signe
Température	–	Affiche la température mesurée actuellement. <i>Dépendance</i> L'unité est reprise du paramètre Unité de température (→ 97)	Nombre à virgule flottante avec signe
Pression	–	Indique soit la valeur de pression fixée soit la valeur de pression externe. <i>Dépendance</i> L'unité est reprise du paramètre Unité de pression (→ 97).	Nombre à virgule flottante avec signe
Concentration	Pour la caractéristique de commande suivante : Caractéristique de commande "Pack application", option ED "Concentration"  Les options logicielles actuellement activées sont affichées dans le paramètre Aperçu des options logiciels .	Indique la concentration actuellement calculée. <i>Dépendance</i> L'unité est reprise du paramètre Unité de concentration .	Nombre à virgule flottante avec signe
Débit massique cible	Avec les conditions suivantes : Caractéristique de commande "Pack application", option ED "Concentration"  Les options logicielles actuellement activées sont affichées dans le paramètre Aperçu des options logiciels .	Indique le débit massique actuellement mesuré pour le produit cible. <i>Dépendance</i> L'unité est reprise du paramètre Unité de débit massique (→ 96)	Nombre à virgule flottante avec signe
Débit massique fluide porteur	Avec les conditions suivantes : Caractéristique de commande "Pack application", option ED "Concentration"  Les options logicielles actuellement activées sont affichées dans le paramètre Aperçu des options logiciels .	Indique le débit massique du produit porteur actuellement mesuré. <i>Dépendance</i> L'unité est reprise du paramètre Unité de débit massique (→ 96)	Nombre à virgule flottante avec signe
Débit volumique corrigé cible	Avec les conditions suivantes : ■ Caractéristique de commande "Pack application", option ED "Concentration" ■ L'option Ethanol in water ou l'option %Masse / %Volume est sélectionnée dans le paramètre Sélection du type de liquide .  Les options logicielles actuellement activées sont affichées dans le paramètre Aperçu des options logiciels .	Indique le débit volumique corrigé actuellement mesuré pour le produit cible. <i>Dépendance</i> L'unité est reprise du paramètre Unité de débit volumique (→ 96).	Nombre à virgule flottante avec signe



Paramètre	Prérequis	Description	Affichage
Débit volumique corrigé fluide porteur	<p>Avec les conditions suivantes :</p> <ul style="list-style-type: none"> ▪ Variante de commande "Pack application", option ED "Concentration" ▪ Dans le paramètre Sélection du type de liquide, l'option Ethanol in water ou l'option %Masse / %Volume est sélectionnée. <p> Les options logicielles actuellement activées sont affichées dans le paramètre Aperçu des options logiciels.</p>	<p>Indique le débit volumique corrigé actuellement mesuré pour le fluide porteur.</p> <p><i>Dépendance</i> L'unité est reprise du paramètre Unité de débit volumique (→  96).</p>	Nombre à virgule flottante avec signe
Débit volumique cible	<p>Avec les conditions suivantes :</p> <ul style="list-style-type: none"> ▪ Variante de commande "Pack application", option ED "Concentration" ▪ L'option Ethanol in water ou l'option %Masse / %Volume est sélectionnée dans le paramètre Sélection du type de liquide. ▪ L'option %vol est sélectionnée dans le paramètre Unité de concentration. <p> Les options logicielles actuellement activées sont affichées dans le paramètre Aperçu des options logiciels.</p>	<p>Indique le débit volumique actuellement mesuré pour le fluide cible.</p> <p><i>Dépendance</i> L'unité est reprise du paramètre Unité de débit volumique (→  96).</p>	Nombre à virgule flottante avec signe
Débit volumique du fluide porteur	<p>Avec les conditions suivantes :</p> <ul style="list-style-type: none"> ▪ Variante de commande "Pack application", option ED "Concentration" ▪ L'option Ethanol in water ou l'option %Masse / %Volume est sélectionnée dans le paramètre Sélection du type de liquide. ▪ L'option %vol est sélectionnée dans le paramètre Unité de concentration. <p> Les options logicielles actuellement activées sont affichées dans le paramètre Aperçu des options logiciels.</p>	<p>Indique le débit volumique actuellement mesuré pour le fluide porteur.</p> <p><i>Dépendance</i> L'unité est reprise du paramètre Unité de débit volumique (→  96).</p>	Nombre à virgule flottante avec signe



11.4.2 Totalisateur

Le sous-menu **Totalisateur** comprend tous les paramètres permettant d'afficher les valeurs mesurées actuelles de chaque totalisateur.

Navigation

Menu "Diagnostic" → Valeur mesurée → Totalisateur

► Totalisateur	
Assigner la variable de process 1 ... n	→  164
Valeur totalisateur 1 ... n	→  164

État du totalisateur 1 ... n	→  164
Statut du totalisateur 1 ... n (Hex)	→  164

Aperçu des paramètres avec description sommaire

Paramètre	Description	Sélection / Affichage	Réglage usine
Assigner la variable de process 1 ... n	Affecter la variable de process pour le totalisateur.	<ul style="list-style-type: none"> ■ Débit massique ■ Débit volumique ■ Débit volumique corrigé * ■ Débit massique cible * ■ Débit massique fluide porteur * ■ Débit volumique cible * ■ Débit volumique du fluide porteur * ■ Débit volumique corrigé cible * ■ Débit volumique corrigé fluide porteur * ■ Débit GSV * ■ Débit GSV alternatif * ■ Débit NSV * ■ Débit NSV alternatif * ■ Débit volumique S&W * ■ Débit massique huile * ■ Débit massique eau * ■ Débit volumique huile * ■ Débit volumique eau * ■ Débit volumique corrigé huile * ■ Débit volumique corrigé eau * ■ Valeur brut du débit massique 	Débit massique
Valeur totalisateur 1 ... n	Indique la valeur du totalisateur transmise au contrôleur pour traitement ultérieur.	Nombre à virgule flottante avec signe	0 kg
État du totalisateur 1 ... n	Indique l'état de la valeur du totalisateur transmise au contrôleur pour traitement ultérieur ('Correct', 'Incertain', 'Mauvais').	<ul style="list-style-type: none"> ■ Correct ■ Incertain ■ Mauvais 	Correct
Statut du totalisateur 1 ... n (Hex)	Indique l'état de la valeur du totalisateur transmise au contrôleur pour traitement ultérieur (Hex).	0 ... 255	128

* Visualisation dépendant des options de commande ou de la configuration de l'appareil

11.4.3 Sous-menu "Valeurs d'entrées"

Le sous-menu **Valeurs d'entrées** guide l'utilisateur systématiquement vers les différentes valeurs des entrées.

Navigation

Menu "Diagnostic" → Valeur mesurée → Valeurs d'entrées

▶ Valeurs d'entrées

▶ Entrée courant 1 ... n	→ 165
▶ Entrée état 1 ... n	→ 165

Valeurs d'entrée de l'entrée courant

Le sous-menu **Entrée courant 1 ... n** contient tous les paramètres nécessaires à l'affichage des valeurs mesurées actuelles pour chaque entrée courant.

Navigation

Menu "Diagnostic" → Valeur mesurée → Valeurs d'entrées → Entrée courant 1 ... n

▶ Entrée courant 1 ... n	
Valeur mesurée 1 ... n	→ 165
Mesure courant 1 ... n	→ 165

Aperçu des paramètres avec description sommaire

Paramètre	Description	Affichage
Valeur mesurée 1 ... n	Indique la valeur d'entrée actuelle.	Nombre à virgule flottante avec signe
Mesure courant 1 ... n	Indique la valeur actuelle de l'entrée courant.	0 ... 22,5 mA

Valeurs d'entrée de l'entrée d'état

Le sous-menu **Entrée état 1 ... n** contient tous les paramètres nécessaires à l'affichage des valeurs mesurées actuelles pour chaque entrée d'état.

Navigation

Menu "Diagnostic" → Valeur mesurée → Valeurs d'entrées → Entrée état 1 ... n

▶ Entrée état 1 ... n	
Valeur de l'entrée état	→ 165

Aperçu des paramètres avec description sommaire

Paramètre	Description	Affichage
Valeur de l'entrée état	Indique le niveau de signal entrée courant.	<ul style="list-style-type: none"> ■ Haute ■ Bas

11.4.4 Valeur de sortie

Le sous-menu **Valeur de sortie** comprend tous les paramètres permettant d'afficher les valeurs mesurées actuelles de chaque sortie.

Navigation

Menu "Diagnostic" → Valeur mesurée → Valeur de sortie

▶ Valeur de sortie

▶ Sortie courant 1 ... n

→ 166

▶ Sortie Tout Ou Rien/Impulsion/
Fréq. 1 ... n

→ 166

▶ Sortie relais 1 ... n

→ 167

Valeurs de sortie de la sortie courant

Le sous-menu **Valeur sortie courant** contient tous les paramètres nécessaires à l'affichage des valeurs mesurées actuelles pour chaque sortie courant.

Navigation

Menu "Diagnostic" → Valeur mesurée → Valeur de sortie → Valeur sortie courant 1 ... n

▶ Sortie courant 1 ... n

Courant de sortie

→ 166

Mesure courant

→ 166

Aperçu des paramètres avec description sommaire

Paramètre	Description	Affichage
Courant de sortie	Indique la valeur actuelle calculée de la sortie courant.	3,59 ... 22,5 mA
Mesure courant	Indique la valeur actuelle mesurée de la sortie courant.	0 ... 30 mA

Valeurs de sortie de la sortie impulsion/fréquence/tout ou rien

Le sous-menu **Sortie Tout Ou Rien/Impulsion/Fréq. 1 ... n** contient tous les paramètres nécessaires à l'affichage des valeurs mesurées actuelles pour chaque sortie impulsion/fréquence/tout ou rien.

Navigation

Menu "Diagnostic" → Valeur mesurée → Valeur de sortie → Sortie Tout Ou Rien/Impulsion/
Fréq. 1 ... n

▶ Sortie Tout Ou Rien/Impulsion/
Fréq. 1 ... n

Sortie fréquence

→ 167

Sortie impulsion 1 ... n	→ ⓘ 167
Changement d'état	→ ⓘ 167

Aperçu des paramètres avec description sommaire

Paramètre	Prérequis	Description	Affichage
Sortie fréquence	Dans le paramètre Mode de fonctionnement , l'option Fréquence est sélectionnée.	Indique la valeur actuellement mesurée pour la sortie fréquence.	0,0 ... 12 500,0 Hz
Sortie impulsion 1 ... n	L'option Impulsion est sélectionnée dans le paramètre Mode de fonctionnement .	Indique la fréquence d'impulsion actuellement délivrée.	Nombre à virgule flottante positif
Changement d'état	L'option Etat est sélectionnée dans le paramètre Mode de fonctionnement .	Indique l'état actuel de la sortie tout ou rien.	<ul style="list-style-type: none"> ■ Ouvert ■ Fermé

Valeurs de sortie de la sortie relais

Le sous-menu **Sortie relais 1 ... n** contient tous les paramètres nécessaires à l'affichage des valeurs mesurées actuelles de chaque sortie relais.

Navigation

Menu "Diagnostic" → Valeur mesurée → Valeur de sortie → Sortie relais 1 ... n

▶ Sortie relais 1 ... n	
Changement d'état	→ ⓘ 167
Cycles de commutation	→ ⓘ 167
Nombre max. de cycles de commutation	→ ⓘ 167

Aperçu des paramètres avec description sommaire

Paramètre	Description	Affichage
Changement d'état	Affiche l'état actuel du relais.	<ul style="list-style-type: none"> ■ Ouvert ■ Fermé
Cycles de commutation	Affiche le nombre de cycles de commutation effectuées.	Nombre entier positif
Nombre max. de cycles de commutation	Indique le nombre maximal de cycles de commutation garantis.	Nombre entier positif

11.5 Adaptation de l'appareil aux conditions de process

Pour ce faire, on dispose :

- des réglages de base à l'aide du menu **Configuration** (→ ⓘ 91)
- des réglages étendus à l'aide du sous-menu **Configuration étendue** (→ ⓘ 132)

11.6 Remise à zéro du totalisateur

Les totalisateurs sont réinitialisés dans le sous-menu **Fonctionnement** :

- Contrôle totalisateur
- RAZ tous les totalisateurs

Navigation

Menu "Fonctionnement" → Totalisateur

▶ Totalisateur	
Contrôle du totalisateur 1 ... n	→ 168
Valeur de présélection 1 ... n	→ 168
RAZ tous les totalisateurs	→ 168

Aperçu des paramètres avec description sommaire

Paramètre	Description	Sélection / Entrée	Réglage usine
Contrôle du totalisateur 1 ... n	Démarrer le totalisateur.	<ul style="list-style-type: none"> ■ RAZ + maintien ■ Présélection + maintien ■ Tenir ■ Totalisation 	Totalisation
Valeur de présélection 1 ... n	Spécifier la valeur initiale du totalisateur.	Nombre à virgule flottante avec signe	0 kg
RAZ tous les totalisateurs	Remettre tous les totalisateurs à 0 et démarrer.	<ul style="list-style-type: none"> ■ Annuler ■ RAZ + totalisation 	Annuler

11.6.1 Étendue des fonctions du paramètre "Contrôle totalisateur"

Options	Description
Totalisation	Le totalisateur est démarré et continue de fonctionner.
RAZ + maintien	La totalisation est arrêtée et le totalisateur remis à 0.
Présélection + maintien ¹⁾	Le processus de totalisation est arrêté et le totalisateur est réglé sur sa valeur de départ définie à partir du paramètre Valeur de présélection .
RAZ + totalisation	Le totalisateur est remis à 0 et la totalisation redémarrée.
Présélection + totalisation ¹⁾	Le totalisateur est réglé sur la valeur de démarrage définie dans le paramètre Valeur de présélection et la totalisation redémarre.
Tenir	La totalisation est arrêtée.

1) Visible selon les options de commande ou les réglages de l'appareil

11.6.2 Étendue des fonctions du paramètre "RAZ tous les totalisateurs"

Options	Description
Annuler	Aucune action n'est exécutée et l'utilisateur quitte le paramètre.
RAZ + totalisation	Tous les totalisateurs sont remis à 0 et la totalisation redémarre. Ceci supprime toutes les valeurs de débit totalisées précédemment.

11.7 Affichage de l'historique des valeurs mesurées

Le pack d'applications **HistoROM étendue** (option de commande) doit être activé dans l'appareil pour que le sous-menu **Enregistrement des valeurs mesurées** apparaisse. Celui-ci comprend tous les paramètres pour l'historique des valeurs mesurées.

-  L'enregistrement des données est également possible via :
 - Outil d'Asset Management FieldCare →  74.
 - Navigateur Web

Étendue des fonctions

- Mémorisation possible d'un total de 1 000 valeurs mesurées
- 4 voies de mémorisation
- Intervalle de mémorisation des valeurs mesurées réglable
- Affiche la tendance de la valeur mesurée pour chaque voie d'enregistrement sous la forme d'un diagramme

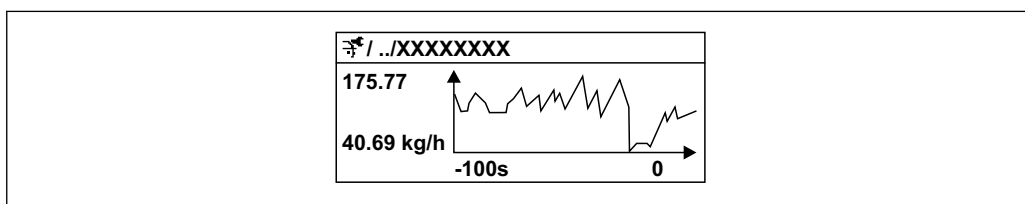

A0016357

 27 Diagramme de tendance de la valeur mesurée

- Axe x : selon le nombre de voies sélectionnées, affiche 250 à 1 000 valeurs mesurées d'une variable de process.
- Axe y : indique l'étendue approximative des valeurs mesurées et adapte celle-ci en continu à la mesure en cours.



-  Si la durée de l'intervalle d'enregistrement ou l'affectation des variables de process aux voies est modifiée, le contenu de la mémoire des valeurs mesurées est effacé.

Navigation

Menu "Diagnostic" → Enregistrement des valeurs mesurées





▶ **Enregistrement des valeurs mesurées**



Affecter voie 1	→  171
Affecter voie 2	→  172
Affecter voie 3	→  172
Affecter voie 4	→  173
Intervalle de mémorisation	→  173
Reset tous enregistrements	→  173
Enregistrement de données	→  173
Retard Logging	→  173

Contrôle de l'enregistrement des données	→  173
Statut d'enregistrement de données	→  173
Durée complète d'enregistrement	→  173

Aperçu des paramètres avec description sommaire

Paramètre	Prérequis	Description	Sélection / Entrée / Affichage	Réglage usine
Affecter voie 1	Le pack application HistoROM étendue est disponible.	Affecter la variable de process à la voie d'enregistrement.	<ul style="list-style-type: none"> ■ Arrêt ■ Débit massique ■ Débit volumique ■ Débit volumique corrigé * ■ Densité ■ Densité de référence * ■ Température ■ Pression ■ Viscosité dynamique * ■ Viscosité cinématique * ■ Viscosité dynamique compensée en temp. * ■ Viscosité cinématique compensée en temp. * ■ Débit GSV * ■ Débit GSV alternatif * ■ Débit NSV * ■ Débit NSV alternatif * ■ Débit volumique S&W * ■ Densité de référence alternative * ■ Water cut * ■ Densité huile * ■ Densité eau * ■ Débit massique huile * ■ Débit massique eau * ■ Débit volumique huile * ■ Débit volumique eau * ■ Débit volumique corrigé huile * ■ Débit volumique corrigé eau * ■ Concentration * ■ Débit massique cible * ■ Débit massique fluide porteur * ■ Débit volumique cible * ■ Débit volumique du fluide porteur * ■ Débit volumique corrigé cible * ■ Débit volumique corrigé fluide porteur * ■ Sortie spécifique à l'application 0 * ■ Sortie spécifique à l'application 1 * 	Arrêt

Paramètre	Prérequis	Description	Sélection / Entrée / Affichage	Réglage usine
			<ul style="list-style-type: none"> ▪ Indice de milieu inhomogène ▪ Indice de bulles en suspension * ▪ HBSI * ▪ Valeur brut du débit massique ▪ Courant d'excitation 0 ▪ Courant d'excitation 1 * ▪ Amortissement de l'oscillation 0 ▪ Amortissement de l'oscillation 1 * ▪ Fluctuation amortissement oscillation 0 * ▪ Fluctuation amortissement oscillation 1 * ▪ Fréquence d'oscillation 0 ▪ Fréquence d'oscillation 1 * ▪ Fluctuations fréquence 0 * ▪ Fluctuations fréquence 1 * ▪ Amplitude de l'oscillation * ▪ Amplitude de l'oscillation 1 * ▪ Asymétrie signal ▪ Signal torsion asymétrie * ▪ Température enceinte de confinement * ▪ Température électronique ▪ Index d'asymétrie de la bobine capteur ▪ Point d'essai 0 ▪ Point d'essai 1 ▪ Sortie courant 1 ▪ Sortie courant 2 * ▪ Sortie courant 3 * ▪ Sortie courant 4 * 	
Affecter voie 2	<p>Le pack application HistoROM étendue est disponible.</p> <p> Les options logicielles actuellement activées sont affichées dans le paramètre Aperçu des options logiciels.</p>	Affecter une variable process à la voie d'enregistrement.	Pour la liste de sélection, voir le paramètre Affecter voie 1 (→  171)	Arrêt
Affecter voie 3	<p>Le pack application HistoROM étendue est disponible.</p> <p> Les options logicielles actuellement activées sont affichées dans le paramètre Aperçu des options logiciels.</p>	Affecter une variable process à la voie d'enregistrement.	Pour la liste de sélection, voir le paramètre Affecter voie 1 (→  171)	Arrêt

Paramètre	Prérequis	Description	Sélection / Entrée / Affichage	Réglage usine
Affecter voie 4	Le pack application HistoROM étendue est disponible.  Les options logicielles actuellement activées sont affichées dans le paramètre Aperçu des options logiciels .	Affecter une variable process à la voie d'enregistrement.	Pour la liste de sélection, voir le paramètre Affecter voie 1 (→  171)	Arrêt
Intervalle de mémorisation	Le pack application HistoROM étendue est disponible.	Définir l'intervalle d'enregistrement des données. Cette valeur définit l'intervalle de temps entre les différents points de données dans la mémoire.	0,1 ... 3 600,0 s	1,0 s
Reset tous enregistrements	Le pack application HistoROM étendue est disponible.	Effacer toute la mémoire des données.	<ul style="list-style-type: none"> ■ Annuler ■ Effacer données 	Annuler
Enregistrement de données	–	Sélectionner le type d'enregistrement des données.	<ul style="list-style-type: none"> ■ Ecrasement ■ Non écrasé 	Ecrasement
Retard Logging	Dans le paramètre Enregistrement de données , l'option Non écrasé est sélectionnée.	Entrer la temporisation pour l'enregistrement des valeurs mesurées.	0 ... 999 h	0 h
Contrôle de l'enregistrement des données	Dans le paramètre Enregistrement de données , l'option Non écrasé est sélectionnée.	Démarrer et arrêter l'enregistrement des valeurs mesurées.	<ul style="list-style-type: none"> ■ Aucune ■ Supprimer + redémarrer ■ Arrêt 	Aucune
Statut d'enregistrement de données	Dans le paramètre Enregistrement de données , l'option Non écrasé est sélectionnée.	Indique l'état de l'enregistrement des valeurs mesurées.	<ul style="list-style-type: none"> ■ Fait ■ Retard actif ■ Active ■ Arrêté 	Fait
Durée complète d'enregistrement	Dans le paramètre Enregistrement de données , l'option Non écrasé est sélectionnée.	Indique la durée totale de l'enregistrement.	Nombre à virgule flottante positif	0 s

* Visualisation dépendant des options de commande ou de la configuration de l'appareil

11.8 Gas Fraction Handler

Le Gas Fraction Handler améliore la stabilité et la répétabilité des mesures avec les produits à deux phases et fournit des informations de diagnostic précieuses pour le process.

La fonction recherche en permanence des bulles de gaz dans les liquides ou des gouttelettes dans les gaz, cette seconde phase ayant une influence sur les valeurs de débit et de masse volumique fournies.

Dans le cas des produits à deux phases, le Gas Fraction Handler stabilise les valeurs fournies et assure une meilleure lisibilité pour les opérateurs ainsi qu'une interprétation plus simple par le système de contrôle commande. Le niveau de lissage est ajusté en fonction de l'importance des perturbations entraînées par la seconde phase. Dans le cas des produits à une phase, le Gas Fraction Handler n'a aucune influence sur les valeurs fournies.

Options possibles pour le paramètre Gas Fraction Handler :

- Désactivé : le Gas Fraction Handler est désactivé. En présence d'une seconde phase, des fluctuations importantes surviennent dans les valeurs de débit et de densité fournies.
- Moyen : à utiliser pour les applications avec des niveaux de seconde phase faibles ou intermittents.
- Puissant : à utiliser pour les applications avec des niveaux de seconde phase très importants.

Si des constantes d'amortissement fixes appliquées au débit et à la masse volumique sont paramétrées ailleurs dans l'appareil, le Gas Fraction Handler s'y ajoute.



Pour une description plus précise du paramètre Gas Fraction Handler, voir la documentation spéciale de l'appareil → 323

11.8.1 Sous-menu "Mode de mesure"

Navigation

Menu "Expert" → Capteur → Mode de mesure

▶ Mode de mesure	
MFT (Multi-Frequency Technology)	→ 174
Sélectionnez le type de fluide	→ 174
Sélectionner type de gaz	→ 175
Vitesse du son de référence	→ 175
Vitesse du son de référence	→ 175
Coefficient de température vitesse son	→ 175
Coefficient de température vitesse son	→ 175
Gas Fraction Handler	→ 175

Aperçu des paramètres avec description sommaire

Paramètre	Prérequis	Description	Sélection / Entrée	Réglage usine
MFT (Multi-Frequency Technology)	-	Activer/désactiver la technologie multifréquence pour augmenter la précision de la mesure en cas de microbulles dans le produit.	<ul style="list-style-type: none"> ▪ Non ▪ Oui 	Oui
Sélectionnez le type de fluide	-	Cette fonction permet de sélectionner le type de produit : "Gaz" ou "Liquide". Sélectionner l'option "Autres" dans des cas exceptionnels afin de saisir manuellement les propriétés du produit (p. ex. pour les liquides à forte compressibilité comme l'acide sulfurique).	<ul style="list-style-type: none"> ▪ Liquide ▪ Gaz ▪ Autres 	Liquide

Paramètre	Prérequis	Description	Sélection / Entrée	Réglage usine
Sélectionner type de gaz	Dans le sous-menu Sélectionnez fluide , l'option Gaz est sélectionnée.	Sélectionner le type de gaz mesuré.	<ul style="list-style-type: none"> ■ Air ■ Ammoniac NH3 ■ Argon Ar ■ Hexafluorure de soufre SF6 ■ Oxygène O2 ■ Ozone O3 ■ Oxyde nitrique NOx ■ Azote N2 ■ Protoxyde d'azote N2O ■ Méthane CH4 ■ Méthane CH4 + 10% d'hydrogène H2 ■ Méthane CH4 + 20% Hydrogène H2 ■ Méthane CH4 + 30% d'hydrogène H2 ■ Hydrogène H2 ■ Hélium He ■ Chlorure d'hydrogène HCl ■ Sulfure d'hydrogène H2S ■ Ethylène C2H4 ■ Dioxyde de carbone CO2 ■ Monoxyde de carbone CO ■ Chlore Cl2 ■ Butane C4H10 ■ Propane C3H8 ■ Propylène C3H6 ■ Ethane C2H6 ■ Autres 	Méthane CH4
Vitesse du son de référence	Dans le paramètre Sélectionner type de gaz , l'option Autres est sélectionnée.	Entrez la vitesse du son dans le gaz à 0 °C (32 °F).	1 ... 99 999,9999 m/s	415,0 m/s
Vitesse du son de référence	Dans le paramètre Sélectionnez le type de fluide , l'option option Autres est sélectionnée.	Entrez la vitesse du son du milieu à 0 °C (32 °F).	Nombre à virgule flottante avec signe	1 456 m/s
Coefficient de température vitesse son	Dans le paramètre Sélectionner type de gaz , l'option Autres est sélectionnée.	Entrez le coefficient de température pour la vitesse du son du gaz.	Nombre positif à virgule flottante	0,87 (m/s)/K
Coefficient de température vitesse son	Dans le paramètre Sélectionnez le type de fluide , l'option option Autres est sélectionnée.	Entrez le coefficient de température pour la vitesse du son du fluide.	Nombre à virgule flottante avec signe	1,3 (m/s)/K
Gas Fraction Handler	–	Active la fonction gestion de la fraction de gaz pour les fluides biphasés.	<ul style="list-style-type: none"> ■ Arrêt ■ Moyen ■ Puissant 	Moyen

11.8.2 Sous-menu "Indice moyen"

Navigation

Menu "Expert" → Application → Indice moyen

► Indice moyen	
Indice de milieu inhomogène (6368)	→ 176
Éliminer les gaz humides non homogènes (6375)	→ 176
Éliminer les liquides non homogènes (6374)	→ 176
Indice de bulles en suspension (6376)	→ 176
Éliminer les bulles en suspension (6370)	→ 176

Aperçu des paramètres avec description sommaire

Paramètre	Prérequis	Description	Affichage / Entrée	Réglage usine
Indice de milieu inhomogène	–	Indique le degré d'inhomogénéité du fluide.	Nombre à virgule flottante avec signe	–
Éliminer les gaz humides non homogènes	–	Entrez la valeur de coupure pour les applications de gaz humide. En dessous de cette valeur, le 'Indice de milieu inhomogène' est mis à 0.	Nombre à virgule flottante positif	0,25
Éliminer les liquides non homogènes	–	Entrez la valeur de coupure pour les applications liquides. En dessous de cette valeur, le 'Indice de milieu inhomogène' est mis à 0.	Nombre à virgule flottante positif	0,05
Indice de bulles en suspension	L'indice de diagnostic est disponible uniquement pour le Promass Q.	Indique la quantité relative de bulles en suspension dans le fluide.	Nombre à virgule flottante avec signe	–
Éliminer les bulles en suspension	Le paramètre est disponible uniquement pour le Promass Q.	Entrez la valeur de suppression pour les bulles en suspension. En dessous de cette valeur, l'indice des bulles en suspension est fixé à 0.	Nombre à virgule flottante positif	0,05

11.9 Heartbeat Verification + Monitoring

11.9.1 Caractéristiques du produit

Heartbeat Technology offre une fonctionnalité de diagnostic grâce à l'autosurveillance continue, à la transmission de variables mesurées supplémentaires à un système de Condition Monitoring et à la vérification in situ des appareils de mesure dans l'application.

La portée du test obtenue par ces tests de diagnostic et de vérification est exprimée par la **couverture de test totale** (TTC). La couverture de test totale est calculée à l'aide de la

formule suivante pour les erreurs aléatoires (calcul basé sur le mode FMEDA selon IEC 61508) :

$$TTC = (\lambda_{TOT} - \lambda_{du}) / \lambda_{TOT}$$

λ_{TOT} : Taux de l'ensemble des défaillances théoriquement possibles

λ_{du} : Taux des défaillances dangereuses non détectées

Seules les défaillances dangereuses non détectées qui ne sont pas saisies par le diagnostic de l'appareil peuvent fausser la valeur mesurée émise ou interrompre l'émission des valeurs mesurées.

Heartbeat Technology vérifie le fonctionnement de l'appareil dans la tolérance de mesure spécifiée avec une couverture de test totale définie. La couverture de test totale définie est indiquée dans le certificat TÜV (TÜV = Technical Inspection Association) spécifique au produit.

i La valeur actuelle pour la couverture de test totale dépend de la configuration et de l'intégration de l'appareil de mesure. Les valeurs indiquées ci-dessus ont été déterminées dans les conditions suivantes :

- Simulation du fonctionnement inactive
- Comportement en cas d'erreur, sortie courant réglée sur **Alarme minimum** ou **Alarme maximum** et l'unité d'exploitation reconnaît les deux alarmes
- Les réglages pour le comportement du diagnostic correspondent aux réglages par défaut

11.9.2 Intégration système

La fonctionnalité **Heartbeat Technology** est disponible via le module d'affichage local et les interfaces numériques. Les fonctions peuvent être utilisées via un système d'Asset Management et l'infrastructure d'automatisation (p. ex. API) ou la plateforme Cloud Netilion.

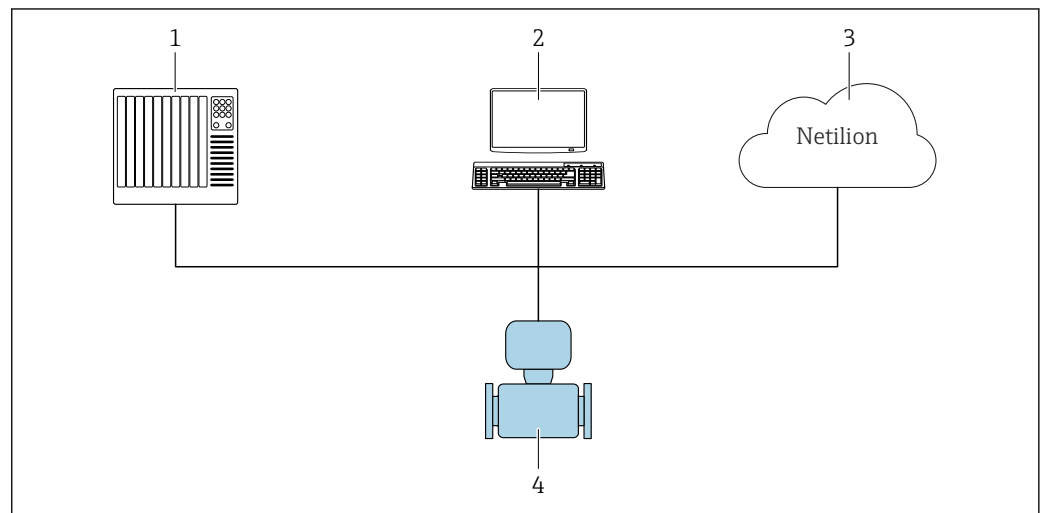

28 Structure générale des écrans

- 1 API
- 2 Système d'Asset Management
- 3 Plateforme Cloud Netilion
- 4 Appareil de mesure

i Pour plus d'informations sur Netilion : www.fr.endress.com → Télécharger

Réalisation de la vérification et création d'un rapport de vérification

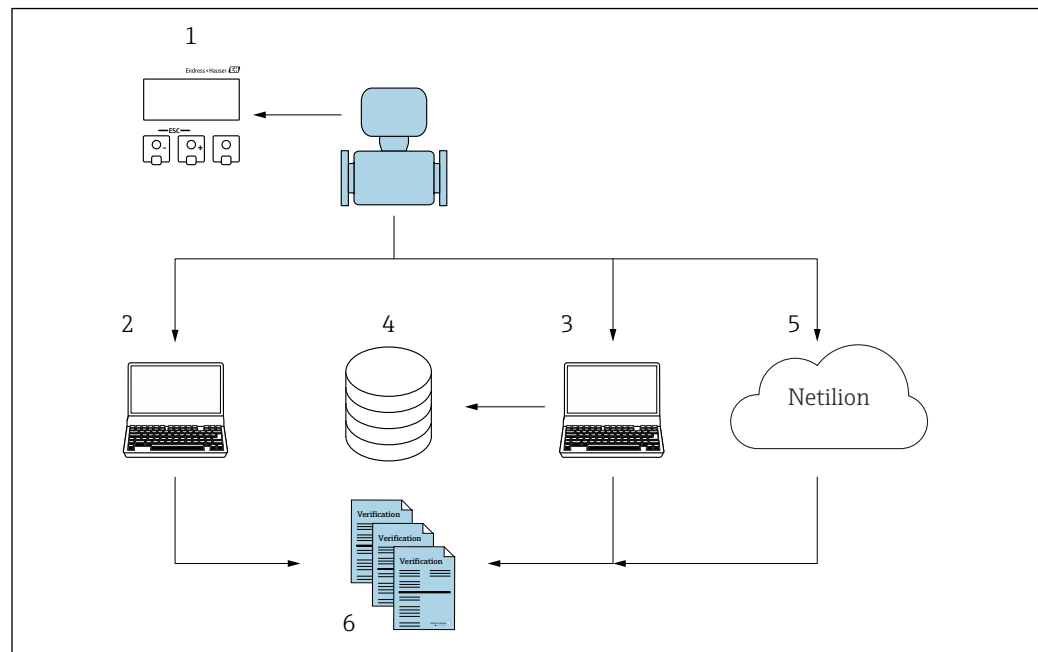

- 1 Afficheur local
- 2 Navigateur web
- 3 FieldCare
- 4 Archive de données (via DTM de vérification Flow)
- 5 Plateforme Cloud Netilion
- 6 Rapport de vérification

Démarrer **Heartbeat Verification** via l'une des interfaces suivantes :

- Interface d'intégration système d'un système de niveau supérieur
- Afficheur local
- Interface WLAN
- Common Data Interface CDI-RJ45

Il faut accéder à l'appareil à partir d'un système de niveau supérieur via l'interface d'intégration système afin de démarrer une vérification et transmettre le résultat de la vérification (Réussi ou Échec). Il n'est pas possible de démarrer la vérification via un signal d'état externe et de transmettre les résultats de vérification à un système de niveau supérieur via la sortie état.

Les résultats détaillés de la vérification (8 blocs de données) sont enregistrés dans l'appareil et fournis sous la forme d'un rapport de vérification.

Des rapports de vérification peuvent être générés à l'aide du DTM appareil, serveur web intégré dans l'appareil de mesure ou du logiciel d'Asset Management FieldCare d'Endress+Hauser.

Avec le DTM de vérification Flow, FieldCare offre également la possibilité de gestion des données et d'archivage des résultats de vérification afin de créer une documentation traçable.

Le DTM de vérification Flow permet également l'analyse des tendances – c'est-à-dire la possibilité de surveiller, de comparer et de suivre les résultats de toutes les vérifications effectuées sur l'appareil. Celui-ci peut être utilisé à des fins d'évaluation, par exemple pour prolonger les intervalles de réétalonnage .

L'échange de données peut se faire automatiquement ou être déclenché par un utilisateur.

Intégration dans le système d'API

La fonction de vérification intégrée dans l'appareil de mesure peut être activée via un système numérique de contrôle commande et les résultats ainsi vérifiés.

 Pour plus d'informations sur l'"intégration système", voir le manuel de mise en service (référence de la documentation)

Pour ce faire, il faut mettre en place la procédure suivante :

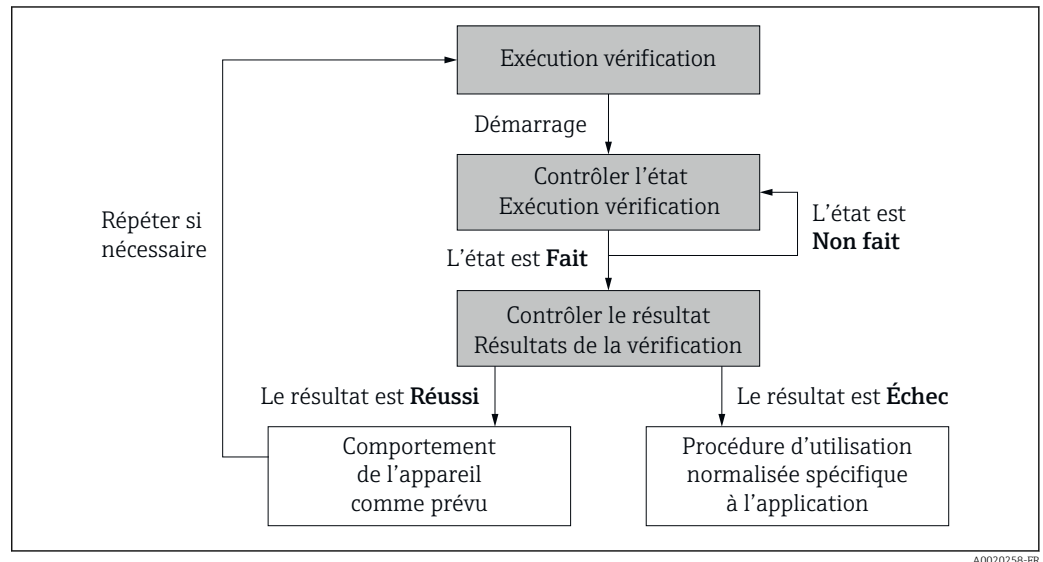

A0020258-FR

Résultat de la vérification : le résultat global de la vérification est indiqué dans le paramètre **Résultat général**. En fonction du résultat, des mesures différentes, spécifiques à l'application, doivent être exécutées par les routines du système ; p. ex. une alerte "Maintenance requise" est déclenchée si le résultat est **Échec**.

Disponibilité des données pour l'utilisateur

Les données issues de la fonction **Heartbeat Monitoring** et de la fonction **Heartbeat Verification** peuvent être disponibles de différentes manières.

Outil d'ingénierie Device

Heartbeat Verification

- Démarrer la vérification
- Lire le dernier résultat de la vérification.

Heartbeat Monitoring

L'utilisateur peut lire les grandeurs de mesure de surveillance dans le menu de configuration.

Système d'Asset Management

Heartbeat Verification

- Démarrer la vérification dans le menu de configuration.
- Lire, archiver et documenter les résultats de la vérification y compris les résultats détaillés avec le DTM de vérification Flow et le DTM appareil.

Heartbeat Monitoring

Configuration de la fonction de surveillance : spécifier quels paramètres de surveillance sont émis en continu via l'interface d'intégration système.

Systeme API

Heartbeat Verification

- Démarrer la vérification
- L'utilisateur peut lire le résultat de la vérification (réussite/échec) dans le système.

Heartbeat Monitoring

Configuration de la fonction de surveillance : spécifier quels paramètres de surveillance sont émis en continu via l'interface d'intégration système .

Plateforme Cloud Netilion

Heartbeat Verification

- Démarrer la vérification
- Lire, archiver et documenter les résultats de la vérification, y compris les résultats détaillés, via le rapport de vérification Heartbeat Technology.

Heartbeat Monitoring

Configuration de la fonction de surveillance : spécifier quels paramètres de surveillance sont émis en continu via l'interface d'intégration système.

Gestion des données

Les résultats d'une **vérification Heartbeat** sont enregistrés en tant que jeu de paramètres non volatil dans la mémoire de l'appareil de mesure :

- Disponibilité de 8 emplacements de stockage pour les jeux de paramètres
- Les nouveaux résultats de vérification écrasent les anciennes données selon le principe FIFO ¹⁾

Les résultats peuvent être documentés sous la forme d'un rapport de vérification à l'aide du serveur web intégré dans l'appareil de mesure du logiciel d'Asset Management FieldCare d'Endress+Hauser et Netilion Health.

FieldCare offre également des capacités supplémentaires avec le DTM de vérification Flow :

- Archivage des résultats de vérification
- Exportation des données à partir de ces archives
- Analyse des tendances des résultats de vérification (fonction enregistreur à tracé continu)

Gestion des données via le navigateur web

Grâce au serveur web intégré, l'appareil peut être configuré et une fonction **Heartbeat Verification** exécutée. Les résultats de la vérification peuvent être affichés et un rapport de vérification peut être créé.

Impression d'un rapport de vérification

Un rapport de vérification est créé au format PDF.



Condition : une vérification a déjà est réalisée.

Interface utilisateur dans le navigateur Web après la connexion :

1) First In – First Out

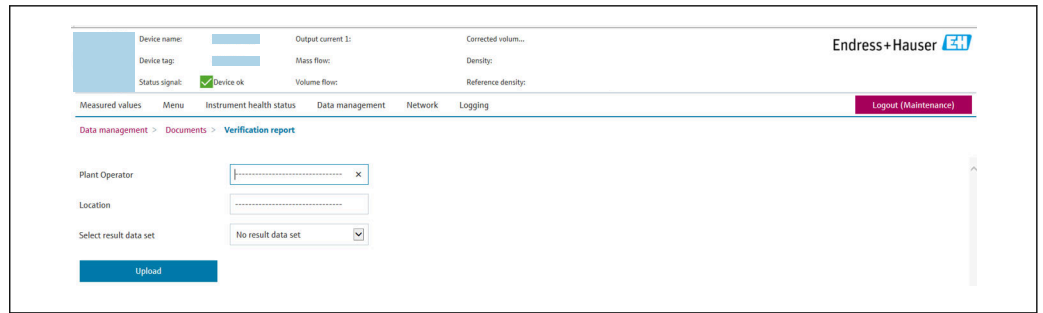

A0031439

1. Cliquer sur les boutons de navigation **Gestion des données** → **Documents** → **Rapport de vérification**.
 - ↳ La zone de saisie pour le téléchargement des rapports de vérification s'affiche.
2. Entrer les informations nécessaires dans les champs **Opérateur de l'installation** et **Emplacement**.
 - ↳ Les informations entrées ici apparaissent dans le rapport de vérification.
3. Sélectionner le bloc de données résultat.
 - ↳ Un bloc de données résultat est indiqué par un horodatage dans la liste déroulante.
Si aucune vérification n'a été réalisée, le message "Aucun bloc de données résultat" est affiché ici.
4. Cliquer sur **Upload**.
 - ↳ Le serveur web génère un rapport de vérification au format PDF.

Gestion des données via le Device Type Manager (DTM)

Le DTM appareil permet d'utiliser l'appareil et d'effectuer une **vérification Heartbeat**. Les résultats de la vérification peuvent être affichés et un rapport de vérification créé.

11.9.3 Heartbeat Verification

La fonctionnalité Heartbeat Verification vérifie sur demande le fonctionnement de l'appareil dans le cadre de la tolérance de mesure spécifiée. Le résultat de la vérification est "Réussi" ou "Échec".

Les données de vérification sont enregistrées dans l'appareil et archivées en option sur un PC avec le logiciel d'Asset Management DeviceCare ou FieldCare sur un PC. Sur la base de ces données, un rapport de vérification est généré automatiquement pour garantir que la documentation traçable des résultats de la vérification est disponible.

La fonctionnalité Heartbeat Technology offre deux options pour la vérification Heartbeat :

- **Vérification standard**

La vérification est réalisée automatiquement par l'appareil de mesure et sans contrôle manuel des variables mesurées externes.

- **Vérification étendue** → 📄 189

La vérification inclut l'entrée des variables mesurées externes.

Performances

La fonction **Heartbeat Verification** est exécutée à la demande et complète l'auto-surveillance, qui est effectuée en permanence, avec une vérification étendue (écart HBSI).

La vérification standard vérifie les entrées/sorties suivantes :

- Sortie courant 4 à 20 mA, active et passive
- Sortie impulsion/fréquence, active et passive
- Entrée courant 4 à 20 mA, active et passive
- Sortie relais

Le test est basé sur des références internes à l'appareil, traçables en usine, qui sont mises en œuvre de façon redondante dans l'appareil. **Heartbeat Verification** confirme sur demande le fonctionnement de l'appareil avec la couverture de test totale spécifiée.

Évaluée par un organisme indépendant : la fonctionnalité **Heartbeat Technology** répond aux exigences de vérification de la traçabilité conformément à la norme DIN EN ISO 9001: 2015 Clause 7.1.5.2 a) Contrôle des équipements de surveillance et de mesure.

Mise en service

Le paramétrage nécessaire dans le cadre de **Heartbeat Verification** (référence usine) est enregistré lors de l'étalonnage usine et mémorisé de façon permanente dans l'appareil de mesure.

Lorsque la vérification est effectuée dans l'application, la situation actuelle de l'appareil de mesure est comparée à cette référence usine.

 **Recommandation** : effectuer une vérification initiale lors de la mise en service de l'appareil.











Enregistrement des données de référence



Il est possible d'enregistrer manuellement les données relatives à l'opérateur et à l'emplacement. Ces données apparaissent sur le rapport de vérification.

 L'opération se poursuit pendant que ces données sont enregistrées.







Navigation

Menu "Diagnostic" → Heartbeat Technology → Vérification en cours



► Vérification en cours	
Année	→  183
Mois	→  183
Jour	→  183
Heure	→  183
AM/PM	→  183
Minute	→  183
Mode de vérification	→  184
Informations sur le capteur externe	→  184
Démarrer vérification	→  184
En cours	→  184
Valeur mesurée	→  184

Valeur de sortie	→  185
État	→  185
Résultat de la vérification	→  185

Aperçu des paramètres avec description sommaire

Paramètre	Prérequis	Description	Entrée / Sélection / Affichage	Réglage usine
Année	 Ce paramètre peut être édité si la fonction Heartbeat Verification n'est pas active.	Entrée de la date et de l'heure (champ 1) : entrée de l'année de réalisation de la vérification.	9 ... 99	10
Mois	 Ce paramètre peut être édité si la fonction Heartbeat Verification n'est pas active.	Entrée de la date et de l'heure (champ 2) : entrée du mois de réalisation de la vérification.	<ul style="list-style-type: none"> ■ Janvier ■ Février ■ Mars ■ Avril ■ Mai ■ Juin ■ Juillet ■ Août ■ Septembre ■ Octobre ■ Novembre ■ Décembre 	Janvier
Jour	 Ce paramètre peut être édité si la fonction Heartbeat Verification n'est pas active.	Entrée de la date et de l'heure (champ 3) : entrée du jour de réalisation de la vérification.	1 ... 31 d	1 d
Heure	 Ce paramètre peut être édité si la fonction Heartbeat Verification n'est pas active.	Entrée de la date et de l'heure (champ 4) : entrée de l'heure de réalisation de la vérification.	0 ... 23 h	12 h
AM/PM	 Ce paramètre peut être édité si la fonction Heartbeat Verification n'est pas active. L'option dd.mm.yy hh:mm am/pm ou l'option mm/dd/yy hh:mm am/pm est sélectionnée dans le paramètre Format date/heure (2812).	Entrée de la date et de l'heure (champ 5) : entrée du matin ou de l'après-midi.	<ul style="list-style-type: none"> ■ AM ■ PM 	AM
Minute	 Ce paramètre peut être édité si la fonction Heartbeat Verification n'est pas active.	Entrée de la date et de l'heure (champ 6) : entrée de la minute de réalisation de la vérification.	0 ... 59 min	0 min

Paramètre	Prérequis	Description	Entrée / Sélection / Affichage	Réglage usine
Mode de vérification	Ce paramètre peut être édité si l'état de vérification n'est pas actif.	Sélectionner le mode vérification. Vérification standard : la vérification standard est réalisée automatiquement par l'appareil et sans contrôle manuel des variables mesurées externes. Vérification étendue : similaire à la vérification interne, mais avec l'entrée de variables mesurées externes (voir également le paramètre "Valeurs mesurées").	<ul style="list-style-type: none"> ■ Vérification standard ■ Vérification étendue 	Vérification standard
Informations sur le capteur externe	Avec les conditions suivantes : <ul style="list-style-type: none"> ■ L'option Vérification étendue est sélectionnée dans le paramètre Mode de vérification. ■ Peut être édité si la fonction Heartbeat Verification n'est pas active. 	Enregistrement de l'équipement de mesure pour vérification étendue.	Entrée de texte libre	–
Démarrer vérification	–	Démarrage de la vérification. Pour réaliser une vérification complète, sélectionner les paramètres de sélection individuellement. Lorsque les valeurs mesurées externes ont été enregistrées, la vérification est démarrée à l'aide de l'option Démarrer .	<ul style="list-style-type: none"> ■ Annuler ■ Sortie 1 valeur basse * ■ Sortie 1 valeur haute * ■ Sortie 2 valeur basse * ■ Sortie 2 valeur haute * ■ Sortie 3 valeur basse * ■ Sortie 3 valeur haute * ■ Sortie 4 valeur basse * ■ Sortie 4 valeur haute * ■ Sortie fréquence 1 * ■ Sortie impulsion 1 * ■ Sortie fréquence 2 * ■ Sortie impulsion 2 * ■ Sortie fréquence 3 * ■ Double sortie impulsion * ■ Démarrer 	Annuler
En cours	–	Affiche la progression du processus.	0 ... 100 %	–
Valeur mesurée	L'une des options suivantes est sélectionnée dans le paramètre Démarrer vérification (→ 184) : <ul style="list-style-type: none"> ■ Sortie 1 valeur basse ■ Sortie 1 valeur haute ■ Sortie 2 valeur basse ■ Sortie 2 valeur haute ■ Sortie fréquence 1 ■ Sortie impulsion 1 	Cette fonction permet d'entrer les valeurs mesurées (valeurs effectives) pour les variables mesurées externes : <ul style="list-style-type: none"> ■ Sortie courant : courant de sortie en [mA] ■ Sortie impulsion/fréquence : fréquence de sortie en [Hz] 	Nombre à virgule flottante avec signe	0

Paramètre	Prérequis	Description	Entrée / Sélection / Affichage	Réglage usine
Valeur de sortie	-	Affiche les valeurs de sortie simulées (valeurs cibles) pour les variables mesurées externes :. <ul style="list-style-type: none"> Sortie courant : courant de sortie en [mA]. Sortie impulsion/fréquence : fréquence de sortie en [Hz]. 	Nombre à virgule flottante avec signe	-
État	-	Affiche l'état actuel de la vérification.	<ul style="list-style-type: none"> Fait Occupé Echec Non fait 	-
Résultat de la vérification	-	Affiche le résultat général de la vérification.  Description détaillée de la classification des résultats : →  199	<ul style="list-style-type: none"> Non supporté Réussi Non fait Échec 	Non fait



* Visualisation dépendant des options de commande ou de la configuration de l'appareil

Configuration

Première réalisation

- ▶ Lors de la mise en service de l'appareil de mesure :
Effectuer une vérification initiale afin d'enregistrer les résultats comme situation initiale dans le cycle de vie de l'appareil de mesure. À partir de la 9ème vérification, l'impression des rapports de vérification ou le téléchargement des données à l'aide du DTM de vérification Flow est recommandé.

La vérification initiale peut être réalisée de 2 manières :

- Vérification standard →  186
- Vérification étendue →  189

Comportement de l'appareil et interprétation

Le résultat est "Réussi"

Tous les résultats de test se situent dans les spécifications.

Si le facteur d'étalonnage et le point zéro correspondent aux réglages d'usine, il y a un degré élevé de certitude que l'appareil de mesure est conforme à la spécification pour le débit et la densité.

La vérification donne généralement le résultat "Réussi" dans la plupart des applications.

Le résultat est "Échec"

Un ou plusieurs résultats de test sont en dehors des spécifications.

Si le résultat de la vérification est "Échec", prendre les mesures suivantes :

1. Établir des conditions de process définies et stables.
 - ↳ S'assurer que la température de process est constante.
Éviter les gaz humides, les mélanges diphasiques, le débit pulsé, les surpressions et les débits élevés.
2. Répéter la vérification.
 - ↳ Répéter la vérification "Réussi"
Si le résultat de la deuxième vérification est "Réussi", le résultat de la première vérification peut être ignoré. Afin d'identifier les écarts possibles, comparer les conditions actuelles du process avec les conditions du process d'une vérification précédente.

Si le résultat de la vérification est une nouvelle fois "Échec", prendre les mesures suivantes :

1. Prendre une mesure sur la base des résultats de vérification et information de diagnostic de l'appareil.
 - ↳ La cause de l'erreur peut être déterminée en identifiant le groupe de test avec une vérification "Échec".
2. Fournir au SAV Endress+Hauser le résultat de la vérification avec les conditions actuelles du process.
3. Contrôler l'étalonnage ou étalonner l'appareil de mesure.
 - ↳ L'étalonnage présente l'avantage d'enregistrer l'état de l'appareil "as found" et de définir l'écart de mesure réel.

Vérification standard

La vérification standard est réalisée automatiquement par l'appareil et sans contrôle manuel des grandeurs de mesure externes.

Comportement du diagnostic

L'appareil signale que la vérification standard est en cours : message de diagnostic

△C302 Vérification des dispositifs en cours

- Réglage par défaut pour le comportement du diagnostic : avertissement
 - L'appareil continue de mesurer.
 - Les sorties signal et les totalisateurs ne sont pas affectés.
 - Durée du test : env. 60 secondes.
-  ■ Le comportement du diagnostic peut être modifié par l'utilisateur si nécessaire : Expert → Système → Traitement événement → Comportement du diagnostic
Si **Alarme** est sélectionné comme comportement de diagnostic, la sortie des valeurs mesurées est interrompue en cas d'erreur et les sorties signal et les totalisateurs adoptent l'état d'alarme défini.
- Une catégorie est affectée au message de diagnostic correspondant des sorties dans le sous-menu **Configuration diagnostic**.
Expert → Communication → Configuration diagnostic
Si l'appareil n'a pas de sorties, celles-ci sont émises comme une erreur. Pour empêcher qu'une erreur ne soit sortie, affecter l'option **Aucun effet (N)** à toutes les sorties qui ne sont pas présentes sur l'appareil.

 Pour des informations détaillées sur le diagnostic et la suppression des défauts, ainsi que pour des informations sur le diagnostic et les mesures correctives associées, voir le manuel de mise en service .

Réalisation de la vérification standard

Avant que la vérification ne démarre

 Les entrées de date et d'heure sont mémorisées en plus de l'heure actuelle et des résultats de la vérification et apparaissent sur le rapport de vérification.

Les paramètres **Année, Mois, Jour, Heure, AM/PM et Minute** sont utilisés pour enregistrer manuellement les données au moment de la vérification.

1. Entrer la date et l'heure.

Sélectionner le mode de vérification

2. Dans le paramètre **Mode de vérification**, sélectionner l'option **Vérification standard**.

Démarrage du test de la vérification



3. Dans le paramètre **Démarrer vérification**, sélectionner l'option **Démarrer**.
 - ↳ Pendant que la vérification est effectuée, la progression de la vérification est indiquée en % (indicateur graphique à barres) dans le paramètre **En cours**.

Affichage de l'état et du résultat de vérification

L'état actuel de la vérification standard est affiché dans le paramètre **État** (→  185) :









- **Fait**
Le test de la vérification est terminé.
- **Occupé**
Le test de la vérification est en cours.
- **Non fait**
Une vérification n'a pas encore été effectuée sur cet appareil de mesure.
- **Echec**
Une condition préalable à l'exécution de la vérification n'a pas été remplie, la vérification ne peut pas démarrer (p. ex. en raison de paramètres de process instables) →  185.





Le résultat de la vérification est affiché dans le paramètre **Résultat général** (→  185) :

- **Réussi**
Tous les tests de la vérification ont réussi.
 - **Non fait**
Une vérification n'a pas encore été effectuée sur cet appareil de mesure.
 - **Échec**
Un ou plusieurs tests de la vérification n'ont pas réussi →  185.
-  ■ Le résultat global de la dernière vérification est toujours accessible dans le menu.
- **Navigation :**
Diagnostic → Heartbeat Technology → Résultats de vérification
 - Des informations détaillées sur le résultat de la vérification (groupes de test et état du test) sont affichées dans le rapport de vérification en plus du résultat global de la vérification →  201.
 - Si l'appareil ne passe pas la vérification, les résultats sont néanmoins enregistrés et indiqués dans le rapport de vérification.
 - Cela aide les utilisateurs à effectuer une recherche ciblée de la cause de l'erreur →  185.







*Sous-menu "Vérification en cours"***Navigation**



Menu "Diagnostic" → Heartbeat Technology → Vérification en cours

► Vérification en cours	
Année	→  188
Mois	→  188
Jour	→  188
Heure	→  188
AM/PM	→  188
Minute	→  188
Mode de vérification	→  188
Informations sur le capteur externe	→  196
Démarrer vérification	→  189

En cours	→  189
Valeur mesurée	→  197
Valeur de sortie	→  197
État	→  189
Résultat général	→  189

Aperçu des paramètres avec description sommaire

Paramètre	Prérequis	Description	Entrée / Sélection / Affichage	Réglage usine
Année	 Ce paramètre peut être édité si la fonction Heartbeat Verification n'est pas active.	Entrée de la date et de l'heure (champ 1) : entrée de l'année de réalisation de la vérification.	9 ... 99	10
Mois	 Ce paramètre peut être édité si la fonction Heartbeat Verification n'est pas active.	Entrée de la date et de l'heure (champ 2) : entrée du mois de réalisation de la vérification.	<ul style="list-style-type: none"> ▪ Janvier ▪ Février ▪ Mars ▪ Avril ▪ Mai ▪ Juin ▪ Juillet ▪ Août ▪ Septembre ▪ Octobre ▪ Novembre ▪ Décembre 	Janvier
Jour	 Ce paramètre peut être édité si la fonction Heartbeat Verification n'est pas active.	Entrée de la date et de l'heure (champ 3) : entrée du jour de réalisation de la vérification.	1 ... 31 d	1 d
Heure	 Ce paramètre peut être édité si la fonction Heartbeat Verification n'est pas active.	Entrée de la date et de l'heure (champ 4) : entrée de l'heure de réalisation de la vérification.	0 ... 23 h	12 h
AM/PM	 Ce paramètre peut être édité si la fonction Heartbeat Verification n'est pas active. L'option dd.mm.yy hh:mm am/pm ou l'option mm/dd/yy hh:mm am/pm est sélectionnée dans le paramètre Format date/heure (2812).	Entrée de la date et de l'heure (champ 5) : entrée du matin ou de l'après-midi.	<ul style="list-style-type: none"> ▪ AM ▪ PM 	AM
Minute	 Ce paramètre peut être édité si la fonction Heartbeat Verification n'est pas active.	Entrée de la date et de l'heure (champ 6) : entrée de la minute de réalisation de la vérification.	0 ... 59 min	0 min
Mode de vérification	 Ce paramètre peut être édité si la fonction Heartbeat Verification n'est pas active.	Sélectionner le mode de vérification. Vérification standard La vérification est réalisée automatiquement par l'appareil et sans contrôle manuel des variables mesurées externes.	Vérification standard	Vérification standard

Paramètre	Prérequis	Description	Entrée / Sélection / Affichage	Réglage usine
Démarrer vérification	–	Démarrage de la vérification. Démarrer la vérification avec l'option Démarrer .	<ul style="list-style-type: none"> ■ Annuler ■ Démarrer 	Annuler
En cours	–	Affiche la progression du processus.	0 ... 100 %	–
État	–	Affiche l'état actuel de la vérification.	<ul style="list-style-type: none"> ■ Fait ■ Occupé ■ Echech ■ Non fait 	–
Résultat de la vérification	–	Affiche le résultat général de la vérification.  Description détaillée de la classification des résultats : →  199	<ul style="list-style-type: none"> ■ Non supporté ■ Réussi ■ Non fait ■ Echech 	Non fait

Vérification étendue

La vérification étendue (disponible uniquement pour les appareils avec sortie courant/impulsion/fréquence) complète la vérification standard avec la sortie de différentes valeurs mesurées. Durant le processus de vérification, ces variables mesurées sont enregistrées manuellement à l'aide d'un équipement de mesure externe, par exemple, et entrées dans l'appareil de mesure →  194. La valeur entrée est contrôlée et vérifiée par l'appareil de mesure afin de garantir sa conformité avec les spécifications usine. Un état (Réussi ou Échec) est délivré en conséquence et est documenté comme un résultat individuel de la vérification et pris en compte dans le résultat général.

Des signaux de sortie prédéfinis de manière permanente, qui ne représentent pas la valeur mesurée actuelle, sont simulés lors de la vérification étendue des sorties. Pour mesurer les signaux simulés, il peut être nécessaire de mettre préalablement le système numérique de contrôle commande de niveau supérieur dans un état sûr. Afin d'effectuer une vérification, la sortie impulsion/fréquence/tor doit être activée et assignée à une grandeur de mesure.

Vérification étendue des grandeurs de mesure

Courant de sortie (sortie courant)

- Simulation des valeurs mesurées pour chaque sortie physiquement présente sur l'appareil
- Simulation "Valeur basse" et "Valeur haute"
- Mesure des deux valeurs
- Entrée des deux valeurs mesurées dans l'écran de vérification

Fréquence de sortie (sortie impulsion/fréquence)

- Simulation des valeurs mesurées pour chaque sortie physiquement présente sur l'appareil
- Simulation valeur sortie impulsion : fréquence simulée en fonction de la durée d'impulsion configurée
- Simulation valeur sortie fréquence : fréquence maximale

 Pour plus d'informations sur la simulation, voir le manuel de mise en service.

Exigences relatives à l'équipement de mesure

Recommandations concernant l'équipement de mesure

Incertitude de mesure du courant DC	±0,2 %
Résolution du courant DC	10 µA
Incertitude de mesure de la tension DC	±0,1 %
Résolution de la tension DC	1 mV

Incertitude de la mesure de fréquence	$\pm 0,1 \%$
Résolution de la fréquence	1 Hz
Coefficient de température	0,0075 %/°C

Raccordement de l'équipement de mesure dans le circuit de mesure

Détermination de l'affectation des bornes pour les sorties

L'affectation des bornes dépend de la version spécifique de l'appareil.

Pour déterminer l'affectation des bornes spécifique à l'appareil :

- Voir l'autocollant dans le cache-bornes
- Vérifier le menu de configuration via l'afficheur local, le navigateur web ou l'outil de configuration
 - Configuration → Configuration E/S → Module E/S 1 ... n numéro de borne
 - Expert → Configuration E/S → Module E/S 1 ... n numéro de borne



Pour des informations détaillées sur l'affectation des bornes, voir le manuel de mise en service relatif à l'appareil

Sortie courant active

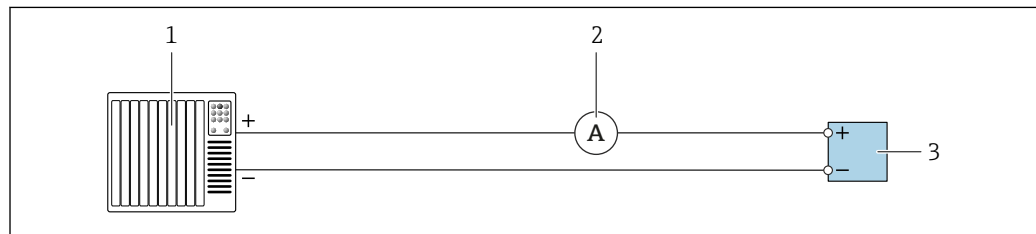

A0033916

29 Vérification étendue de la sortie courant active

- 1 Système d'automatisation avec entrée courant (p. ex. API)
- 2 Ampèremètre
- 3 Transmetteur

Vérification étendue de la sortie courant active

- Raccorder l'ampèremètre au transmetteur en le bouclant en série dans le circuit.

Si le système d'automatisation est mis hors tension, le circuit de mesure peut s'en trouver interrompu. Il n'est alors pas possible d'effectuer une mesure. Si c'est le cas, procéder comme suit :

1. Déconnecter les câbles de la sortie courant (+/-) sur le système d'automatisation.
2. Court-circuiter les câbles de la sortie courant (+ / -).
3. Raccorder l'ampèremètre au transmetteur en le bouclant en série dans le circuit.

Sortie courant passive

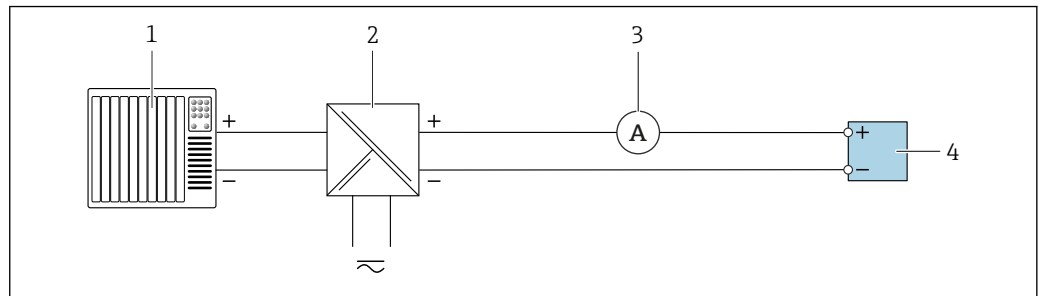

A0034466

30 Vérification étendue de la sortie courant passive

- 1 Système d'automatisation avec entrée courant (p. ex. API)
- 2 Alimentation électrique
- 3 Ampèremètre
- 4 Transmetteur

Vérification étendue de la sortie courant passive

1. Brancher l'ampèremètre au transmetteur en le bouclant en série dans le circuit.
2. Raccorder l'alimentation électrique.

Sortie impulsion/fréquence/ton active

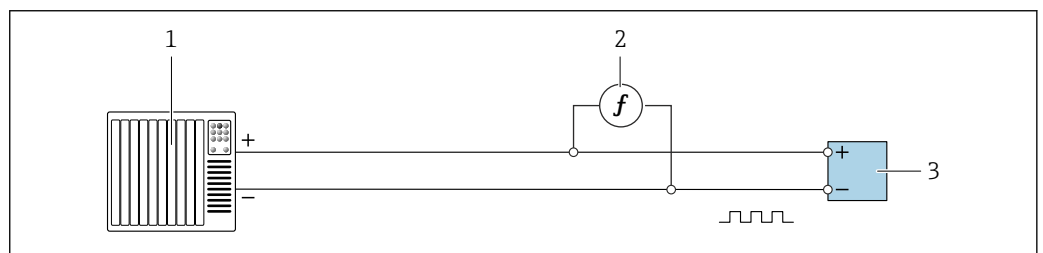

A0039911

31 Vérification étendue de la sortie impulsion/fréquence active

- 1 Système d'automatisation avec entrée impulsion/fréquence (p. ex. API)
- 2 Fréquencemètre
- 3 Transmetteur

Vérification étendue de la sortie impulsion/fréquence active

- Connecter le fréquencemètre en parallèle à la sortie impulsion/fréquence du transmetteur

Sortie impulsion/fréquence/tor passive

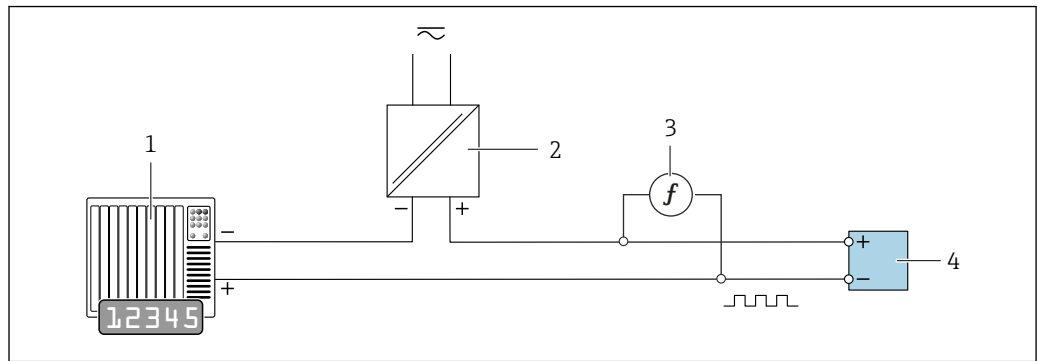

A0034445

32 Vérification étendue de la sortie impulsion/fréquence passive

- 1 Système d'automatisation avec entrée impulsion/fréquence (p. ex. API)
- 2 Alimentation électrique
- 3 Fréquencemètre
- 4 Transmetteur

Vérification étendue de la sortie impulsion/fréquence passive

1. Raccorder l'alimentation électrique
2. Brancher le fréquencemètre en parallèle à la sortie impulsion/fréquence du transmetteur

Comportement du diagnostic

Un événement de diagnostic signale que la vérification étendue est en cours :

- L'affichage alterne entre le signal d'état "C" (contrôle de fonctionnement) et l'affichage de fonctionnement :

La vérification est actuellement active dans l'appareil.

- Différents comportements du diagnostic, conjointement avec les codes de diagnostic pertinents, peuvent être affichés selon la version de l'appareil.

La sortie sélectionnée sous le paramètre **Démarrer vérification** est affichée dans tous les cas, cependant :

Option **Sortie 1...n valeur basse**, option **Sortie 1...n valeur haute**

Code de diagnostic	Comportement diagnostic	Options dans Démarrer vérification
C491	Simulation sortie courant 1 ... n active	Sortie 1...n valeur basse Sortie 1...n valeur haute
C492	Simulation sortie fréquence 1 ... n active	Sortie fréquence 1...n
C493	Simulation sortie impulsion 1 ... n active	Sortie impulsion 1...n
C302	⚠C302 Vérification des dispositifs en cours	

i Une vérification étendue (mode simulation) ne peut être démarrée que si l'installation de process n'est pas en mode automatique.

Si l'option **Démarrer** est sélectionnée dans le paramètre **Démarrer vérification**, l'événement de diagnostic suivant est généré à l'affichage (partie 2 de la vérification externe) : message de diagnostic **△C302 Vérification des dispositifs en cours**

- Réglage par défaut pour le comportement du diagnostic : avertissement
- L'appareil continue de mesurer.
- Les totalisateurs ne sont pas affectés.
- Durée du test (toutes les sorties activées) : env. 60 secondes.

- 
 - Le comportement du diagnostic peut être modifié par l'utilisateur si nécessaire : Expert → Système → Traitement événement → Comportement du diagnostic
 - Si **Alarme** est sélectionné comme comportement de diagnostic, la sortie des valeurs mesurées est interrompue en cas d'erreur et les sorties signal et les totalisateurs adoptent l'état d'alarme défini.
 - Une catégorie est affectée au message de diagnostic correspondant des sorties dans le sous-menu **Configuration diagnostic**.
Expert → Communication → Configuration diagnostic
 - Si l'appareil n'a pas de sorties, celles-ci sont émises comme une erreur. Pour empêcher qu'une erreur ne soit sortie, affecter l'option **Aucun effet (N)** à toutes les sorties qui ne sont pas présentes sur l'appareil.

 Pour des informations détaillées sur le diagnostic et la suppression des défauts, ainsi que pour des informations sur le diagnostic et les mesures correctives associées, voir le manuel de mise en service .

Réalisation de la vérification étendue

Une vérification standard complète est réalisée au cours de la vérification. La validité des valeurs entrées et mesurées des sorties est vérifiée. La vérification standard supplémentaire des sorties n'a pas lieu.

AVIS

Si les connexions électriques n'ont pas été établies et si l'ampèremètre n'est pas inséré dans la boucle pendant la vérification, la vérification étendue n'est pas possible.

- ▶ Établir le raccordement électrique avant le démarrage de la vérification étendue.
- ▶ Insérer l'ampèremètre dans la boucle avant que la vérification étendue ne démarre.

Avant que la vérification ne démarre

 Les entrées de date et d'heure sont mémorisées en plus de l'heure actuelle et des résultats de la vérification et apparaissent sur le rapport de vérification.

Les paramètres **Année, Mois, Jour, Heure, AM/PM et Minute** sont utilisés pour enregistrer manuellement les données au moment de la vérification.

1. Entrer la date et l'heure.

Sélectionner le mode de vérification

2. Dans le paramètre **Mode de vérification**, sélectionner l'option **Vérification étendue**.

Autres réglages de paramètres

3. Dans le paramètre **Informations sur le capteur externe**, entrer un ID unique (p. ex. numéro de série) de l'équipement de mesure utilisé (max. 32 caractères).
4. Dans le paramètre **Démarrer vérification**, sélectionner l'une des options disponibles (p. ex. l'option **Sortie 1 valeur basse**).
5. Dans le paramètre **Valeur mesurée**, entrer la valeur affichée sur l'équipement de mesure externe.
6. Répéter les étapes 4 et 5 jusqu'à ce que toutes les options de sortie soient vérifiées.
7. Respecter l'ordre indiqué et entrer les valeurs mesurées.

La durée du processus et le nombre de sorties dépendent de la configuration de l'appareil, si la sortie est activée et si la sortie est active ou passive..

La valeur affichée dans le paramètre **Valeur de sortie** (→  185) indique la valeur simulée par l'appareil à la sortie sélectionnée →  190

Démarrage du test de la vérification





8. Dans le paramètre **Démarrer vérification**, sélectionner l'option **Démarrer**.
- ↳ Pendant que la vérification est effectuée, la progression de la vérification est indiquée en % (indicateur graphique à barres) dans le paramètre **En cours**.

Affichage de l'état et du résultat de vérification

L'état actuel de la vérification standard est affiché dans le paramètre **État** (→  185) :

- **Fait**
Le test de la vérification est terminé.
- **Occupé**
Le test de la vérification est en cours.
- **Non fait**
Une vérification n'a pas encore été effectuée sur cet appareil de mesure.
- **Echec**
Une condition préalable à l'exécution de la vérification n'a pas été remplie, la vérification ne peut pas démarrer (p. ex. en raison de paramètres de process instables) →  185.





Le résultat de la vérification est affiché dans le paramètre **Résultat général** (→  185) :











- **Réussi**
Tous les tests de la vérification ont réussi.
 - **Non fait**
Une vérification n'a pas encore été effectuée sur cet appareil de mesure.
 - **Échec**
Un ou plusieurs tests de la vérification n'ont pas réussi →  185.
-  ■ Le résultat global de la dernière vérification est toujours accessible dans le menu.
- **Navigation :**
Diagnostic → Heartbeat Technology → Résultats de vérification
 - Des informations détaillées sur le résultat de la vérification (groupes de test et état du test) sont affichées dans le rapport de vérification en plus du résultat global de la vérification →  201.
 - Si l'appareil ne passe pas la vérification, les résultats sont néanmoins enregistrés et indiqués dans le rapport de vérification.
 - Cela aide les utilisateurs à effectuer une recherche ciblée de la cause de l'erreur →  185.

Sous-menu "Vérification en cours"





Navigation



Menu "Diagnostic" → Heartbeat Technology → Vérification en cours



► Vérification en cours	
Année	→  195
Mois	→  195
Jour	→  195
Heure	→  195

AM/PM	→  196
Minute	→  196
Mode de vérification	→  196
Informations sur le capteur externe	→  196
Démarrer vérification	→  196
En cours	→  197
Valeur mesurée	→  197
Valeur de sortie	→  197
État	→  197
Résultat de la vérification	→  197

Aperçu des paramètres avec description sommaire

Paramètre	Prérequis	Description	Entrée / Sélection / Affichage	Réglage usine
Année	 Ce paramètre peut être édité si la fonction Heartbeat Verification n'est pas active.	Entrée de la date et de l'heure (champ 1) : entrée de l'année de réalisation de la vérification.	9 ... 99	10
Mois	 Ce paramètre peut être édité si la fonction Heartbeat Verification n'est pas active.	Entrée de la date et de l'heure (champ 2) : entrée du mois de réalisation de la vérification.	<ul style="list-style-type: none"> ■ Janvier ■ Février ■ Mars ■ Avril ■ Mai ■ Juin ■ Juillet ■ Août ■ Septembre ■ Octobre ■ Novembre ■ Décembre 	Janvier
Jour	 Ce paramètre peut être édité si la fonction Heartbeat Verification n'est pas active.	Entrée de la date et de l'heure (champ 3) : entrée du jour de réalisation de la vérification.	1 ... 31 d	1 d
Heure	 Ce paramètre peut être édité si la fonction Heartbeat Verification n'est pas active.	Entrée de la date et de l'heure (champ 4) : entrée de l'heure de réalisation de la vérification.	0 ... 23 h	12 h

Paramètre	Prérequis	Description	Entrée / Sélection / Affichage	Réglage usine
AM/PM	<p> Ce paramètre peut être édité si la fonction Heartbeat Verification n'est pas active.</p> <p>L'option dd.mm.yy hh:mm am/pm ou l'option mm/dd/yy hh:mm am/pm est sélectionnée dans le paramètre Format date/heure (2812).</p>	Entrée de la date et de l'heure (champ 5) : entrée du matin ou de l'après-midi.	<ul style="list-style-type: none"> ▪ AM ▪ PM 	AM
Minute	<p> Ce paramètre peut être édité si la fonction Heartbeat Verification n'est pas active.</p>	Entrée de la date et de l'heure (champ 6) : entrée de la minute de réalisation de la vérification.	0 ... 59 min	0 min
Mode de vérification	<p> Ce paramètre peut être édité si la fonction Heartbeat Verification n'est pas active.</p>	<p>Sélectionner le mode de vérification.</p> <p>Vérification étendue La vérification standard est étendue par l'entrée supplémentaire de grandeurs de mesure externes : paramètre Valeur mesurée.</p>	Vérification étendue	Vérification standard
Informations sur le capteur externe	<p>Avec les conditions suivantes :</p> <ul style="list-style-type: none"> ▪ L'option Vérification étendue est sélectionnée dans le paramètre Mode de vérification. ▪ Peut être édité si la fonction Heartbeat Verification n'est pas active. 	Enregistrement de l'équipement de mesure pour vérification étendue.	Entrée de texte libre	-
Démarrer vérification	-	<p>Démarrage de la vérification.</p> <p>Pour réaliser une vérification complète, sélectionner les paramètres de sélection individuellement. Lorsque les valeurs mesurées externes ont été enregistrées, la vérification est démarrée à l'aide de l'option Démarrer.</p>	<ul style="list-style-type: none"> ▪ Annuler ▪ Sortie 1 valeur basse * ▪ Sortie 1 valeur haute * ▪ Sortie 2 valeur basse * ▪ Sortie 2 valeur haute * ▪ Sortie 3 valeur basse * ▪ Sortie 3 valeur haute * ▪ Sortie 4 valeur basse * ▪ Sortie 4 valeur haute * ▪ Sortie fréquence 1 * ▪ Sortie impulsion 1 * ▪ Sortie fréquence 2 * ▪ Sortie impulsion 2 * ▪ Sortie fréquence 3 * ▪ Double sortie impulsion * ▪ Démarrer 	Annuler

Paramètre	Prérequis	Description	Entrée / Sélection / Affichage	Réglage usine
Valeur mesurée	L'une des options suivantes est sélectionnée dans le paramètre Démarrer vérification (→  184) : <ul style="list-style-type: none"> ▪ Sortie 1 valeur basse ▪ Sortie 1 valeur haute ▪ Sortie 2 valeur basse ▪ Sortie 2 valeur haute ▪ Sortie fréquence 1 ▪ Sortie impulsion 1 	Cette fonction permet d'entrer les valeurs mesurées (valeurs effectives) pour les variables mesurées externes : <ul style="list-style-type: none"> ▪ Sortie courant : courant de sortie en [mA] ▪ Sortie impulsion/fréquence : fréquence de sortie en [Hz] 	Nombre à virgule flottante avec signe	0
En cours	–	Affiche la progression du processus.	0 ... 100 %	–
Valeur de sortie	–	Affiche les valeurs de sortie simulées (valeurs cibles) pour les variables mesurées externes : <ul style="list-style-type: none"> ▪ Sortie courant : courant de sortie en [mA]. ▪ Sortie impulsion/fréquence : fréquence de sortie en [Hz]. 	Nombre à virgule flottante avec signe	–
État	–	Affiche l'état actuel de la vérification.	<ul style="list-style-type: none"> ▪ Fait ▪ Occupé ▪ Echech ▪ Non fait 	–
Résultat de la vérification	–	Affiche le résultat général de la vérification.  Description détaillée de la classification des résultats : →  199	<ul style="list-style-type: none"> ▪ Non supporté ▪ Réussi ▪ Non fait ▪ Echech 	Non fait

* Visualisation dépendant des options de commande ou de la configuration de l'appareil

Résultats de la vérification

Accès aux résultats de vérification :

Dans le menu de configuration via l'afficheur local, outil de configuration ou le navigateur web





- Diagnostic → Heartbeat Technology → Résultats de vérification
- Expert → Diagnostic → Heartbeat Technology → Résultats de vérification

Navigation

Sous-menu "Diagnostic" → Heartbeat → Résultats de vérification



Navigation





Menu "Expert" → Diagnostic → Heartbeat → Résultats de vérification

► Résultats de vérification	
Date/heure	→  198
Vérification ID	→  198
Temps de fonctionnement	→  198
Résultat général	→  198

Capteur	→ ⓘ 198
Module électronique capteur (ISEM)	→ ⓘ 198
Module E/S	→ ⓘ 199
Etat système	→ ⓘ 199

Aperçu des paramètres avec description sommaire

Paramètre	Prérequis	Description	Affichage	Réglage usine
Date/heure (saisie manuelle)	La vérification a été réalisée.	Date et heure.	jj.mmmm.aaaa ; hh:mm	1 janvier 2010 ; 12:00
Vérification ID	La vérification a été réalisée.	Affiche la numérotation continue des résultats de vérification dans l'appareil de mesure.	0 ... 65535	0
Temps de fonctionnement	La vérification a été réalisée.	Indique la durée de fonctionnement de l'appareil jusqu'à la vérification.	Jours (d), Heures (h), Minutes (m), Secondes (s)	–
Résultat de la vérification	–	Affiche le résultat général de la vérification.  Description détaillée de la classification des résultats : → ⓘ 199	<ul style="list-style-type: none"> ▪ Non supporté ▪ Réussi ▪ Non fait ▪ Échec 	Non fait
Capteur	L'option Échec était affichée dans le paramètre Résultat général .	Affiche le résultat pour le capteur.  Description détaillée de la classification des résultats : → ⓘ 199	<ul style="list-style-type: none"> ▪ Non supporté ▪ Réussi ▪ Non fait ▪ Échec 	Non fait
Module électronique capteur (ISEM)	L'option Échec était affichée dans le paramètre Résultat général .	Affiche le résultat pour le module électronique capteur (ISEM).  Description détaillée de la classification des résultats : → ⓘ 199	<ul style="list-style-type: none"> ▪ Non supporté ▪ Réussi ▪ Non fait ▪ Échec 	Non fait

Paramètre	Prérequis	Description	Affichage	Réglage usine
Module E/S	L'option Échec était affichée dans le paramètre Résultat général .	<p>Affiche le résultat pour la surveillance du module E/S.</p> <ul style="list-style-type: none"> ▪ Pour la sortie courant : précision du courant ▪ Pour la sortie impulsion: précision des impulsions ▪ Pour la sortie fréquence : précision de la fréquence ▪ Entrée courant : précision du courant ▪ Sortie impulsion double : précision des impulsions ▪ Sortie relais : nombre de cycles de commutation <p> La fonction Heartbeat Verification ne vérifie pas les entrées et sorties numériques et ne délivre pas de résultat.</p> <p> Description détaillée de la classification des résultats : →  199</p>	<ul style="list-style-type: none"> ▪ Non supporté ▪ Réussi ▪ Non fait ▪ Non branché ▪ Échec 	Non fait
Etat système	L'option Échec était affichée dans le paramètre Résultat général .	<p>Affiche l'état du système. Teste l'appareil de mesure pour détecter les erreurs actives.</p> <p> Description détaillée de la classification des résultats : →  199</p>	<ul style="list-style-type: none"> ▪ Non supporté ▪ Réussi ▪ Non fait ▪ Échec 	Non fait

Classification des résultats

Résultats individuels

Résultat	Description
Échec	Au moins un test individuel au sein du groupe de test est situé en dehors des spécifications.
Réussi	Tous les tests individuels au sein du groupe de test se situent dans les spécifications. Le résultat est également "Réussi" si le résultat d'un test individuel est "Non vérifié" et le résultat de l'ensemble des autres tests est "Réussi".
Non fait	Aucun test n'a été effectué pour ce groupe de test. Par exemple, parce que ce paramètre n'est pas disponible dans la configuration actuelle de l'appareil.
Non supporté	Le résultat est utilisé à des fins internes.
Non branché	Le résultat est affiché si aucun module E/S n'est enfiché dans l'emplacement.
Off	Le résultat est affiché si un module universel est enfiché dans l'emplacement et n'a pas été configuré. Cela équivaut à un emplacement "désactivé".

Résultats généraux

Résultat	Description
Échec	Au moins un groupe de test était en dehors des spécifications.
Réussi	Tous les groupes de test vérifiés sont conformes aux spécifications (résultat "Réussi"). Le résultat général est également "Réussi" si le résultat pour un groupe de test individuel est "Non vérifié" et si le résultat pour tous les autres groupes de test est "Réussi".
Non fait	Aucune vérification n'a été réalisée pour aucun des groupes de test (le résultat pour tous les groupes de test est "Non vérifié").

 La fonctionnalité **Heartbeat Verification** vérifie sur demande le fonctionnement de l'appareil dans le cadre de la tolérance de mesure spécifiée. En se basant sur les valeurs de référence redondantes dans l'appareil qui sont traçables à partir de l'usine, **Heartbeat Technology** répond à toutes les exigences concernant la vérification traçable selon la norme DIN EN ISO 9001:2015, Clause 7.1.5.2 a Traçabilité des mesures. Selon la norme, l'utilisateur est responsable de la spécification de l'intervalle de vérification conformément aux exigences.

Groupes de test

Groupe de test	Description
Capteur	Composants électriques du capteur (signaux, circuits et câbles)
HBSI	Composants électriques, électromécaniques et mécaniques du capteur y compris tube de mesure
Module électronique capteur (ISEM)	Module électronique pour l'activation et la conversion des signaux de capteur
Module E/S	Résultats des modules d'entrée et de sortie installés dans l'appareil de mesure
État du système	Test pour les erreurs actives de l'appareil de mesure du comportement de diagnostic du type "alarme"

 Groupes de test et tests individuels →  201.

 Les résultats pour un groupe de test (p. ex. capteur) comprennent le résultat de plusieurs vérifications individuelles. Tous les tests individuels doivent être réussis pour que le résultat partiel soit réussi.

Il en va de même pour le résultat global de la vérification : tous les résultats partiels doivent être réussis pour que le résultat global de la vérification soit considéré comme réussi. Les informations sur les tests individuels sont fournies dans le rapport de vérification et dans les résultats partiels par groupes de test, qui peuvent être récupérés avec le DTM de vérification Flow.

*Seuils**Module E/S*

Sortie ; entrée	Vérification standard	Vérification étendue
Sortie courant 4 ... 20 mA, active et passive	$\pm (100 \mu\text{A (offset)} + 1 \% \text{ de la lecture})$	<ul style="list-style-type: none"> ■ Valeur inférieure 4 mA : $\pm 1 \%$ ■ Valeur supérieure 20 mA : $\pm 0,5 \%$
Sortie impulsion/fréquence/tor, active et passive	$\pm 0,05 \%$, avec un cycle de 120 s	<ul style="list-style-type: none"> ■ Impulsion : $\pm 0,3 \%$ ■ Fréquence : $\pm 0,3 \%$

Sortie ; entrée	Vérification standard	Vérification étendue
Entrée courant 4 ... 20 mA, active et passive	<ul style="list-style-type: none"> ■ -20 % : 24 V - 20 % = 19,2 V ■ Relever la tension d'alimentation : >24 V - 20 % - 5 % = 18 V (min. 18 V appliqué) 	-
Sortie impulsion double, active et passive	±0,05 %, avec un cycle de 120 s	Seule la vérification standard est possible.
Sortie relais	Le nombre de cycles de commutation dépend du hardware.	Seule la vérification standard est possible.

Résultats de vérification détaillés ²⁾

Les résultats partiels par groupes de test et les résultats détaillés de la vérification peuvent être consultés dans le rapport de vérification et récupérés à l'aide du DTM de vérification Flow.

Cela vaut également pour les conditions de process déterminées au moment de la vérification.

Conditions de process

Pour améliorer la comparabilité des résultats, les conditions de process qui s'appliquent au moment de la vérification sont enregistrées et documentées comme conditions de process sur la dernière page du rapport de vérification.

Conditions de process	Description
Valeur de vérification débit massique	Valeur actuellement mesurée pour le débit massique
Valeur de vérification masse volumique	Valeur actuellement mesurée masse volumique
Valeur de vérification amortissement	Valeur actuellement mesurée pour l'amortissement du tube de mesure
Valeur de vérification température du process	Valeur actuellement mesurée pour la température du produit
Température de l'électronique	Valeur actuellement mesurée pour la température de l'électronique dans le transmetteur

Résultats des groupes de test individuels

Les résultats des groupes de test individuels présentés dans la suite informent sur les résultats des différentes vérifications au sein d'un groupe de test.

Capteur

Paramètre/Vérification	Description	Résultat / valeur limite	Interprétation/cause/mesures correctives
Bobine capteur à l'entrée	État bobine capteur à l'entrée : intact/non intact (court-circuit/rupture de ligne)	Pas de gamme de valeurs <ul style="list-style-type: none"> ■ Réussi ■ Échec 	<ul style="list-style-type: none"> ▶ Contrôler le câble de raccordement entre le capteur et le transmetteur ▶ Remplacer le capteur
Bobine capteur à la sortie	État bobine capteur à la sortie : intact/non intact (court-circuit/rupture de ligne)	Pas de gamme de valeurs <ul style="list-style-type: none"> ■ Réussi ■ Échec 	<ul style="list-style-type: none"> ▶ Contrôler le câble de raccordement entre le capteur et le transmetteur ▶ Remplacer le capteur
Tube de mesure capteur de température	État tube de mesure capteur de température : intact/non intact (court-circuit/rupture de ligne)	Pas de gamme de valeurs <ul style="list-style-type: none"> ■ Réussi ■ Échec 	<ul style="list-style-type: none"> ▶ Contrôler le câble de raccordement entre le capteur et le transmetteur ▶ Remplacer le capteur

2) Uniquement disponible pour les appareils avec sortie courant/impulsion/fréquence

Paramètre/Vérification	Description	Résultat / valeur limite	Interprétation/cause/mesures correctives
Capteur de température tube porteur	État capteur de température tube porteur : intact/non intact (court-circuit/rupture de ligne)	Pas de gamme de valeurs <ul style="list-style-type: none"> ■ Réussi ■ Échec 	<ul style="list-style-type: none"> ▶ Contrôler le câble de raccordement entre le capteur et le transmetteur ▶ Remplacer le capteur
Symétrie bobines capteurs	Surveillance de l'amplitude du signal capteur à l'entrée - capteur à la sortie	Pas de gamme de valeurs <ul style="list-style-type: none"> ■ Réussi ■ Échec 	<p>Indication de dommages mécaniques ou d'interférences électroniques</p> <ul style="list-style-type: none"> ▶ Contrôler le câble de raccordement entre le capteur et le transmetteur ▶ Remplacer le capteur
Mode latéral fréquence	Surveillance de la fréquence d'oscillation des tubes ou du tube de mesure	Pas de gamme de valeurs <ul style="list-style-type: none"> ■ Réussi ■ Échec 	<ul style="list-style-type: none"> ▶ Vérifier si le capteur est en dehors de la gamme de travail ▶ Vérifier que le tube de mesure n'est pas endommagé, p. ex. à cause de la corrosion ▶ Contrôler le câble de raccordement entre le capteur et le transmetteur ▶ Remplacer le capteur

HBSI

Paramètre/Vérification	Description	Résultat / valeur limite	Interprétation/cause/mesures correctives
HBSI	Surveillance du changement relatif de l'ensemble du capteur, avec tous ses composants électriques, mécaniques et électromécaniques incorporés dans le boîtier du capteur (y compris le tube de mesure, les capteurs électrodynamiques, le système d'excitation, les câbles, etc.), en % de la valeur de référence.	Pas de gamme de valeurs <ul style="list-style-type: none"> ■ Réussi ■ Échec 	<ul style="list-style-type: none"> ▶ Des écarts de la valeur HBSI sont le signe d'une corrosion, d'une abrasion ou d'autres dommages, comme un choc/ impact. Si le résultat est "Échec", le capteur est gravement endommagé et doit être contrôlé.
Bobine capteur à l'entrée	État bobine capteur à l'entrée : intact/non intact (court-circuit/rupture de ligne)	Pas de gamme de valeurs <ul style="list-style-type: none"> ■ Réussi ■ Échec 	<ul style="list-style-type: none"> ▶ Contrôler le câble de raccordement entre le capteur et le transmetteur ▶ Remplacer le capteur
Bobine capteur à la sortie	État bobine capteur à la sortie : intact/non intact (court-circuit/rupture de ligne)	Pas de gamme de valeurs <ul style="list-style-type: none"> ■ Réussi ■ Échec 	<ul style="list-style-type: none"> ▶ Contrôler le câble de raccordement entre le capteur et le transmetteur ▶ Remplacer le capteur
Tube de mesure capteur de température	État tube de mesure capteur de température : intact/non intact (court-circuit/rupture de ligne)	Pas de gamme de valeurs <ul style="list-style-type: none"> ■ Réussi ■ Échec 	<ul style="list-style-type: none"> ▶ Contrôler le câble de raccordement entre le capteur et le transmetteur ▶ Remplacer le capteur
Symétrie bobines capteurs	Surveillance de l'amplitude du signal capteur à l'entrée - capteur à la sortie	Pas de gamme de valeurs <ul style="list-style-type: none"> ■ Réussi ■ Échec 	<p>Indication de dommages mécaniques ou d'interférences électroniques</p> <ul style="list-style-type: none"> ▶ Contrôler le câble de raccordement entre le capteur et le transmetteur ▶ Remplacer le capteur
Mode latéral fréquence	Surveillance de la fréquence d'oscillation des tubes ou du tube de mesure	Pas de gamme de valeurs <ul style="list-style-type: none"> ■ Réussi ■ Échec 	<ul style="list-style-type: none"> ▶ Vérifier si le capteur est en dehors de la gamme de travail ▶ Vérifier que le tube de mesure n'est pas endommagé, p. ex. à cause de la corrosion ▶ Contrôler le câble de raccordement entre le capteur et le transmetteur ▶ Remplacer le capteur



Module électronique capteur (ISEM)

Paramètre/Vérification	Description	Résultat / valeur limite	Interprétation/cause/mesures correctives
Tension d'alimentation	Surveillance de la tension d'alimentation principale du module électronique capteur Exécution : La surveillance de la tension d'alimentation du module électronique capteur garantit le bon fonctionnement du système.	Pas de gamme de valeurs <ul style="list-style-type: none"> ▪ Réussi ▪ Échec 	Module électronique capteur (ISEM) défectueux <ul style="list-style-type: none"> ▶ Remplacer le module électronique capteur (ISEM)
Surveillance du zéro	Test du trajet de signal complet, de l'amplitude et du point zéro.	Pas de gamme de valeurs <ul style="list-style-type: none"> ▪ Réussi ▪ Échec 	Module électronique capteur (ISEM) défectueux <ul style="list-style-type: none"> ▶ Remplacer le module électronique capteur (ISEM)
Cadence de référence	Surveillance de la cadence de référence de la mesure de débit et de densité	Pas de gamme de valeurs <ul style="list-style-type: none"> ▪ Réussi ▪ Échec 	Module électronique capteur (ISEM) défectueux <ul style="list-style-type: none"> ▶ Remplacer le module électronique capteur (ISEM)
Température de référence	Surveillance de la mesure de température	Pas de gamme de valeurs <ul style="list-style-type: none"> ▪ Réussi ▪ Échec 	Module électronique capteur (ISEM) défectueux <ul style="list-style-type: none"> ▶ Remplacer le module électronique capteur (ISEM)

Condition système

Paramètre/Vérification	Description	Résultat / valeur limite	Interprétation/cause/mesures correctives
Condition système	Système Condition Monitoring	Pas de gamme de valeurs <ul style="list-style-type: none"> ▪ Réussi ▪ Échec ▪ Non effectué 	Causes Erreur système durant la vérification Action corrective <ul style="list-style-type: none"> ▶ Vérifier l'événement de diagnostic dans le sous-menu Journal d'événements.

Modules d'E/S

Paramètre/Vérification	Description	Résultat / valeur limite	Interprétation/cause/actions correctives
Sortie 1 à n	Contrôle de tous les modules d'entrée et de sortie installés sur l'appareil de mesure ¹⁾	Pas de gamme de valeurs <ul style="list-style-type: none"> ▪ Réussi ▪ Échec ▪ Non effectué  Valeurs limites →  200	Causes <ul style="list-style-type: none"> ▪ Valeurs de sortie hors spécification ▪ Modules d'E/S défectueux Action corrective <ul style="list-style-type: none"> ▶ Vérifier le câblage. ▶ Vérifier les raccordements. ▶ Vérifier la charge (sortie courant). ▶ Remplacer le module d'E/S.

1) Uniquement disponible pour les appareils avec sortie courant/impulsion/fréquence

Rapport de vérification

Les résultats de la vérification peuvent être documentés via le serveur web, les outils de configuration DeviceCare ou FieldCare sous la forme d'un rapport de vérification →  180. Le rapport de vérification est établi sur la base des blocs de données mémorisés dans l'appareil de mesure après vérification. Étant donné que les résultats de la vérification sont marqués automatiquement et clairement au moyen d'un ID et de l'heure, ils se prêtent à une documentation traçable de la vérification d'appareils de mesure.

Première page : identification

Identification du point de mesure, identification des résultats de vérification et confirmation de l'achèvement :

- Opérateur de l'installation : référence client
- Informations sur l'appareil
 - Informations sur le repérage (Tag) et la configuration actuelle du point de mesure
 - Gestion des informations dans l'appareil
 - Affichage du rapport de vérification
- Étalonnage
 - Informations sur le facteur d'étalonnage et le réglage du point zéro pour le capteur
 - Ces valeurs doivent correspondre à celles du dernier étalonnage ou du réétalonnage afin de respecter les spécifications usine
- Informations sur la vérification
 - La durée de fonctionnement et l'ID de vérification servent à l'affectation claire des résultats de vérification au sens d'une documentation traçable de la vérification
 - Stockage et affichage de la saisie manuelle de la date et de l'heure ainsi que de la durée de fonctionnement actuelle de l'appareil
 - Mode de vérification : vérification standard ou vérification étendue
- Résultat global de la vérification :
 - Résultat global de la vérification "Réussi": tous les résultats ont l'état "Réussi"
 - Résultat global de la vérification "Échec" : un ou plusieurs résultats individuels ont l'état "Échec"

Deuxième page : résultats des tests

Détails sur les résultats individuels pour tous les groupes de test :

- Opérateur système
- Groupes de test →  201
 - Capteur
 - HBSI
 - État du système
 - Modules d'E/S

Troisième page (et pages suivantes le cas échéant) : valeurs mesurées et visualisation

Valeurs numériques et représentation graphique de toutes les valeurs enregistrées :

- Opérateur système
- Objet de test
- Unité
- Courant : valeur mesurée
- Min. : limite inférieure
- Max. : limite supérieure
- Visualisation : représentation graphique de la valeur mesurée, dans les limites inférieure et supérieure.

Dernière page : conditions du process

Informations sur les conditions du process qui s'appliquent durant la vérification :

- Débit
- Température de process
- Température de l'électronique
- Masse volumique
- Amortissement

La validité du rapport de vérification part du principe que la fonction **Heartbeat Verification** est libérée sur l'appareil de mesure correspondant et utilisée par un exploitant

mandaté par le client. L'organisation de service Endress+Hauser ou un fournisseur de service autorisé par Endress+Hauser peut également être chargé d'effectuer la vérification.



Groupes de test individuels et description des tests individuels : →  201

Interprétation et utilisation des résultats de la vérification

Heartbeat Verification exploite la fonction d'autosurveillance des débitmètres Proline pour vérifier la fonctionnalité des appareils de mesure. En cours de vérification, on contrôle si les composants de l'appareil de mesure respectent les spécifications usine. Autant les capteurs que les modules électroniques sont soumis aux tests.

Par rapport à un étalonnage de débit, qui évalue directement la performance de la mesure de débit (variable primaire mesurée), **Heartbeat Verification** procède à un contrôle du fonctionnement de la chaîne de mesure, du capteur jusqu'aux sorties.

Au cours de ce processus, les paramètres internes à l'appareil ayant rapport à la mesure de débit sont vérifiés (variables mesurées secondaires, valeurs comparatives). La vérification a lieu sur la base des valeurs de référence enregistrées lors de l'étalonnage usine.



Une vérification réussie confirme que les valeurs de référence vérifiées se situent dans les spécifications usine et que l'appareil fonctionne correctement. En même temps, point zéro et le facteur d'étalonnage du capteur peuvent être suivis via le rapport de vérification. Pour garantir que l'appareil de mesure est conforme aux spécifications usine, ces valeurs doivent correspondre à celles du dernier étalonnage ou il convient de reprendre l'étalonnage.

-  La confirmation de la conformité à la spécification de débit avec une couverture de test de 100 % ne peut être obtenue qu'en vérifiant la variable mesurée primaire (débit) au moyen d'un réétalonnage ou d'un contrôle.
- La fonction **Heartbeat Verification** confirme sur demande que l'appareil fonctionne dans les limites de la tolérance de mesure spécifiée et de la couverture de test totale TTC spécifiée.

Recommandations en cas de vérification avec résultat "Échec"

Si une vérification fournit le résultat **Échec**, il est recommandé dans un premier temps de recommencer la vérification.

L'idéal est de garantir des conditions de process définies et stables afin d'exclure autant que possible les influences spécifiques au process. En répétant la vérification, il est recommandé de comparer les conditions de process actuelles avec celles d'une vérification précédente, afin d'identifier d'éventuels écarts.

-  Les conditions du process pour la vérification précédente sont documentées sur la dernière page du rapport de vérification ou peuvent être appelées à l'aide du DTM de vérification Flow →  201.

Mesures correctives supplémentaires si le résultat d'une vérification est "Échec"

- Étalonner l'appareil de mesure
L'étalonnage présente l'avantage d'enregistrer l'état de l'appareil "as found" et de définir l'écart de mesure réel.
- Mesures directes
Prendre une mesure sur la base des résultats de vérification et information de diagnostic de l'appareil. Affiner la cause possible de l'erreur en identifiant le groupe de test qui a **échoué** lors de la vérification.

-  Pour des informations détaillées sur le diagnostic et la suppression des défauts, ainsi que pour des informations sur le diagnostic et les mesures correctives associées, voir le manuel de mise en service .

11.9.4 Heartbeat Monitoring

Avec la fonctionnalité Heartbeat Monitoring, des valeurs mesurées supplémentaires sont émises en continu et surveillées et interprétées dans un système externe de Condition Monitoring, permettant une détection précoce des changements dans l'appareil de mesure et dans le process. Les informations ainsi obtenues aident les utilisateurs à gérer les mesures relatives à la maintenance ou à l'optimisation du process. Les applications possibles du Condition Monitoring incluent la détection de la formation de colmatages ou de l'usure due à la corrosion.

Mise en service

Affecter les paramètres de diagnostic aux sorties pour la mise en service. Après la mise en service, les paramètres sont disponibles aux sorties et, dans le cas de la communication numérique, ils sont généralement disponibles en continu.

Description des paramètres de surveillance

Les paramètres de surveillance suivants peuvent être affectés aux différentes sorties de l'appareil de mesure pour une transmission continue à un système de Condition Monitoring.

 Certaines variables mesurées sont uniquement disponibles si le pack application **Heartbeat Verification + Monitoring** est activé dans l'appareil de mesure.

Variable mesurée	Description	Gamme de valeurs
Température électronique	Température de l'électronique dans l'unité système réglée	-50 ... +90 °C ¹⁾
Courant d'excitation 0	Courant d'excitation du ou des tubes de mesure en mA	±100 mA
Fluctuations fréquence 0	Fluctuation de la fréquence d'oscillation des tubes ou du tube de mesure en Hz	¹⁾
Fluctuation amortissement oscillation 0	Fluctuation de l'amortissement mécanique des tubes de mesure ou du tube de mesure	¹⁾
Amplitude de l'oscillation 0	Amplitude de l'oscillation mécanique relative des tubes de mesure ou du tube de mesure en % de la consigne	0 ... 100 %  Peut être > 100 % temporairement.
Fréquence d'oscillation 0	Fréquence d'oscillation des tubes ou du tube de mesure en Hz	¹⁾
Amortissement de l'oscillation 0	Amortissement mécanique des tubes ou du tube de mesure en A/m	0 ... 100 000 ¹⁾
Asymétrie signal	Différence relative de l'amplitude du signal capteur à l'entrée - capteur en sortie en %	0 ... 25 %
	Température du tube support du capteur dans l'unité système réglée	Dépend de la température du produit. -200 ... +350 °C

1) En fonction du type de capteur, de sa version et de son diamètre nominal

 Pour des informations sur l'utilisation des paramètres et l'interprétation des résultats de mesure, voir ([Verweisziel existiert nicht, aber @y.link.required=true](#)).

Surveillance HBSI

Permet la surveillance du paramètre **HBSI** (Heartbeat Sensor Integrity). Ce paramètre surveille le capteur (tube de mesure, capteurs électrodynamiques, système d'excitation, câbles, etc.) pour détecter les changements susceptibles de provoquer des écarts dans la mesure du débit et de la densité.

La surveillance HBSI est périodiquement disponible pour tous les autres capteurs. La fonction doit être activée pendant la mise en service afin d'utiliser la variable mesurée additionnelle.

*Activation et désactivation de la surveillance HBSI***Navigation**

Menu "Configuration" → Configuration étendue → Configuration Heartbeat → Heartbeat Monitoring

► Heartbeat Monitoring	
Activer la surveillance	→ 📄 208
Temps de cycle HBSI	→ 📄 208

Aperçu des paramètres avec description sommaire

Paramètre	Prérequis	Description	Sélection / Entrée	Réglage usine
Activer la surveillance	–	Activer la surveillance pour permettre la transmission cyclique de la valeur mesurée HBSI.	<ul style="list-style-type: none"> ▪ Arrêt ▪ HBSI contrôlé dans le temps ▪ HBSI en continu 	Marche
Temps de cycle HBSI	Dans le paramètre Activer la surveillance , l'option HBSI contrôlé dans le temps est sélectionnée.	Ce paramètre peut être utilisé pour régler la durée du cycle pour la détermination de la valeur mesurée HBSI.	0,5 ... 4 320 h	12 h

*Affichage des résultats de surveillance***Affichage via serveur web intégré à l'appareil ou via packs FDI**

Les valeurs actuelles de tous les paramètres de surveillance à l'exception du paramètre **HBSI** et paramètre **Fiabilité de la valeur HBSI** sont accessibles via la navigation suivante : Expert → Capteur → Points test

La valeur actuelle du paramètre **HBSI** et le paramètre **Fiabilité de la valeur HBSI** sont accessibles via la navigation suivante : Diagnostic → Heartbeat Technology → Résultats de surveillance

 Pour les appareils de mesure avec afficheur local, la valeur peut également être configurée comme valeur d'affichage.

Pour le paramètre **HBSI**, la valeur doit être activée de sorte qu'elle soit affichée.

Navigation

Menu "Diagnostic" → Heartbeat Technology → Résultats de surveillance

► Résultats de surveillance	
HBSI	→ 📄 209
Fiabilité de la valeur HBSI	→ 📄 209

Aperçu des paramètres avec description sommaire

Paramètre	Description	Affichage	Réglage usine
HBSI	Indique la dérive du capteur par rapport au point de référence. Cette dérive peut entraîner une erreur de mesure.	Nombre à virgule flottante avec signe	0 %
Fiabilité de la valeur HBSI	Indique l'état de la valeur de l'HBSI. Incertain ou mauvais : En raison des conditions process difficiles longtemps, valeur HBSI n'a pu être déterminé.	<ul style="list-style-type: none"> ■ Good ■ Uncertain ■ Bad 	Uncertain

Configuration des sorties et de l'afficheur local

Avec le pack application "Heartbeat Verification + Monitoring", l'utilisateur dispose de paramètres de surveillance supplémentaires →  207 . Les exemples suivants illustrent la manière dont une grandeur de mesure de surveillance est affectée à une sortie courant ou est affichée sur l'afficheur local.

Exemple : Configuration de la sortie courant

Sélectionner la grandeur de mesure de surveillance pour la sortie courant

1. Condition :
Configuration → Configuration E/S
↳ Le module E/S configurable affiche le paramètre **Module E/S type** avec l'option **Sortie courant**
2. Configuration → Sortie courant
3. Sélectionner la grandeur de mesure de surveillance pour la sortie courant dans le paramètre **Affectation sortie courant**

Navigation

Menu "Configuration" → Sortie courant → Affectation sortie courant

Exemple : Configuration de l'afficheur local

Sélectionner la valeur mesurée qui est affichée sur l'afficheur local

1. Configuration → Affichage → Affichage valeur 1
2. Sélectionner la valeur mesurée.

Configuration

Les avantages du **Heartbeat Monitoring** sont en relation directe avec la sélection des données enregistrées et leur interprétation. Une bonne interprétation de données est déterminante pour la mise en évidence d'un problème et pour la planification ou la réalisation de la maintenance (connaissances de l'application requise). Par ailleurs, il faut s'assurer de la suppression des effets liés au process qui engendrent des avertissements ou une interprétation erronés. Aussi est-il primordial de comparer les données représentées à une référence du process.

La fonction Heartbeat Monitoring permet d'afficher et d'émettre des valeurs mesurées supplémentaires spécifiques à la surveillance, afin de les surveiller dans un système externe de Condition Monitoring pendant le fonctionnement continu.

L'application Condition Monitoring se concentre sur les variables mesurées qui indiquent un changement dans les performances de l'appareil de mesure provoqué par des effets spécifiques au process. On distingue deux catégories d'effets liés au process :

- Les effets temporaires spécifiques au process, qui compromettent directement la fonction de mesure et engendrent une incertitude de la mesure supérieure à celle que l'on attendait normalement (p. ex. mesure de produits multiphasiques). Ces effets n'agissent généralement pas sur l'intégrité de l'appareil, mais affectent toutefois provisoirement la performance de mesure.
- Les effets liés au process, qui influencent l'intégrité du capteur tout d'abord à moyen terme, mais entraînent aussi une modification graduelle de la performance de mesure (p. ex. formation d'un colmatage dans le capteur).

Les appareils disposant de la fonctionnalité **Heartbeat Monitoring** offrent un ensemble de paramètres qui sont particulièrement appropriés pour la surveillance d'influences spécifiques liées à l'application :

- Formation d'un colmatage dans le capteur
- Produits corrosifs ou abrasifs
- Produits multiphasiques (parts de gaz dans les produits liquides)
- Gaz humides
- Applications au cours desquelles le capteur est soumis à une usure identifiée.

Les résultats d'un Condition Monitoring doivent être toujours interprétés dans le contexte de l'application en cours.

Interprétation possible des paramètres de surveillance

Cette section décrit l'interprétation de certains paramètres de surveillance en relation avec le process et l'application.

Paramètre de surveillance	Raisons possibles à l'écart
Débit massique	Si un débit massique peut être maintenu constant et reproductible, un écart par rapport à la référence traduit un décalage du zéro.
Densité	Un écart par rapport à la référence peut être engendré par une modification de la fréquence de résonance du tube de mesure, p. ex. due à un dépôt / colmatage dans le tube de mesure, de la corrosion ou de l'abrasion.
Densité de référence	Les valeurs de densité de référence peuvent être interprétées de la même manière que les valeurs de densité. S'il n'est pas possible de maintenir la température du liquide entièrement constante, il est possible d'analyser la densité de référence (densité à une température constante, p. ex. à 20 °C) au lieu de la densité. S'assurer que les paramètres nécessaires au calcul de la densité de référence ont été configurés correctement.
Température	Utiliser ce paramètre de diagnostic pour surveiller la température de process.
Amortissement de l'oscillation	Un écart de l'état de référence peut résulter d'une modification de l'amortissement du tube de mesure, p. ex. par des modifications d'ordre mécanique (formation de dépôt, colmatage).
Asymétrie du signal	Un écart est un indicateur d'abrasion ou de corrosion.
Fluctuation fréquence	Un écart de la fluctuation de fréquence est un indicateur de changement rapide des conditions de process, p. ex. la teneur en gaz dans un produit liquide ou l'humidité dans des produits gazeux.
Fluctuation amortissement tube	Un écart de la fluctuation de l'amortissement du tube de mesure est un indicateur de changement rapide des conditions de process, p. ex. la teneur en gaz dans un produit liquide.



Paramètre de surveillance	Raisons possibles à l'écart
HBSI	<p>Un écart du paramètre HBSI indique un changement de l'ensemble du capteur, avec tous ses composants électriques, mécaniques et électromécaniques incorporés dans le boîtier du capteur (y compris le tube de mesure, les capteurs électrodynamiques, le système d'excitation, les câbles, etc.).</p> <ul style="list-style-type: none"> ▪ En cas de dépôt ou de colmatage dans le capteur : ou En cas d'abrasion ou de corrosion dans le capteur : Inspection du capteur, le cas échéant nettoyage du tube de mesure ▪ En cas d'endommagement mécanique ou de vieillissement du capteur et des bobines d'excitation : remplacement du capteur
Température de l'électronique	Indication de températures ambiantes élevées ou d'un transfert de chaleur du process, p. ex. en raison des conditions de montage (mauvaise isolation de la conduite).

Description d'applications typiques

Formation de dépôts ou de colmatage dans le tube de mesure

Si le process provoque la formation d'un dépôt dans les tubes de mesure de l'appareil de mesure, la fonctionnalité **Heartbeat Monitoring** peut être utilisée pour surveiller cette application.

Paramètres de surveillance importants :

- Amortissement de l'oscillation
L'Amortissement de l'oscillation est un nombre qui définit le rapport entre le courant d'excitation et l'amplitude d'oscillation des tubes. Un dépôt ou un colmatage dans le tube de mesure a une influence significative sur cette valeur. Remarque : La viscosité du produit et le gaz entraîné dans les produits liquides peuvent également influencer l'Amortissement de l'oscillation .
- Mode torsion HBSI (→  209) (Promass I)
Dans le cas du Promass I, le paramètre **HBSI** (→  209) permet également de détecter les dépôts et la formation de colmatages dans le tube de mesure. Le décalage par rapport à la valeur de référence dépend du caractère mou ou dur du dépôt qui se forme sur le tube de mesure.
- Densité
Les changements mécaniques au niveau des tubes provoquent un décalage de la fréquence de résonance. La formation de colmatages et de dépôts réduit la fréquence de résonance. Cela entraîne une augmentation de la valeur de la densité mesurée par rapport à la valeur de référence. Remarque : Une comparaison fiable avec la valeur de référence nécessite une condition de référence, c'est-à-dire un produit de densité connue ou un tube de mesure vide.

Corrosion ou abrasion dans le tube de mesure

Si il existe des preuves ou des soupçons que le process provoque de la corrosion ou de l'abrasion dans les tubes de mesure de l'appareil de mesure, la fonctionnalité **Heartbeat Monitoring** peut être utilisée pour cette application.

Paramètres de surveillance importants :■ HBSI (→  209)

Un débitmètre massique Coriolis mesure le débit massique en excitant les tubes de mesure à leur fréquence de résonance et en évaluant le décalage de phase entre les capteurs d'entrée et de sortie. Pour déterminer la valeur HBSI, le tube est excité à une fréquence plus élevée et l'amplitude d'oscillation résultante est évaluée. Si, par exemple, l'abrasion réduit la rigidité du tube, une énergie moindre est requise pour l'excitation et un courant moindre est nécessaire – la valeur HBSI augmente.

■ Asymétrie du capteur

La corrosion ou l'abrasion est rarement constante sur toute la longueur du tube de mesure. L'usure apparaît souvent à l'entrée – c'est-à-dire dans les zones où la vitesse du produit est élevée. Les modifications de l'asymétrie du capteur peuvent être causées par la corrosion ou l'abrasion du capteur Coriolis.

■ Densité

Les changements mécaniques au niveau des tubes provoquent un décalage de la fréquence de résonance. Si la densité a changé par rapport à la valeur de référence, cela peut indiquer des tubes de mesure érodés ou corrodés. Remarque : Une comparaison fiable avec la valeur de référence nécessite une condition de référence, c'est-à-dire un produit de densité connue ou un tube de mesure vide.

Application avec produits multiphasiques

En cas de doute ou de soupçon sur la présence de produits multiphasiques dans le process, il est possible d'utiliser **Heartbeat Monitoring** pour les applications suivantes :

- Air entraîné dans des liquides
- Gaz humide

Paramètres de surveillance importants :

■ Fluctuations fréquence

Aussi longtemps que le process est arrêté ou que l'on est en présence de conditions de process constantes il faut s'attendre à une valeur proche de 0. Une augmentation de la valeur actuelle dans les applications impliquant des liquides est un indicateur de la teneur en gaz du produit. Dans les applications avec des produits gazeux, Fluctuations fréquence est un bon indicateur pour les gaz humides, étant donné que la fluctuation de la fréquence signale un produit non homogène.

■ Amortissement de l'oscillation et Fluctuation amortissement oscillation

Une augmentation de l'amortissement de l'oscillation couplée à un changement rapide de l'Amortissement de l'oscillation est un indicateur de conditions multiphasiques dans le process (en particulier la teneur en gaz dans les produits liquides), car ces conditions provoquent un amortissement accru dans le tube de mesure. Les changements dans l'Amortissement de l'oscillation sont causés par la concentration variable du gaz et la distribution du gaz dans le liquide.

12 Diagnostic et suppression des défauts

12.1 Suppression générale des défauts

Pour l'afficheur local

Défaut	Causes possibles	Mesure corrective
Affichage local sombre, mais émission du signal dans la gamme de courant valable	Le câble du module d'affichage n'est pas correctement enfiché.	Enficher correctement les connecteurs sur le module électronique principal et sur le module d'affichage.
Afficheur local sombre et pas de signaux de sortie	La tension d'alimentation ne correspond pas à la tension indiquée sur la plaque signalétique.	Appliquer la tension d'alimentation correcte .
Afficheur local sombre et pas de signaux de sortie	La polarité de la tension d'alimentation n'est pas correcte.	Inverser la polarité de la tension d'alimentation.
Afficheur local sombre et pas de signaux de sortie	Les câbles de raccordement n'ont aucun contact avec les bornes de raccordement.	Vérifier le contact électrique entre le câble et les bornes et corriger si nécessaire.
Afficheur local sombre et pas de signaux de sortie	<ul style="list-style-type: none"> ▪ Les bornes de raccordement ne sont pas correctement enfichées sur le module électronique E/S. ▪ Les bornes de raccordement ne sont pas correctement enfichées sur le module électronique principal. 	Vérifier les bornes de raccordement.
Afficheur local sombre et pas de signaux de sortie	<ul style="list-style-type: none"> ▪ Le module électronique E/S est défectueux. ▪ Le module électronique principal est défectueux. 	Commander la pièce de rechange → 296.
Afficheur local sombre et pas de signaux de sortie	Le connecteur entre le module électronique principal et le module d'affichage n'est pas correctement enfiché.	Vérifier le raccordement et corriger si nécessaire.
Impossible de lire l'afficheur local, mais émission du signal dans la gamme de courant valide	L'affichage est réglé trop sombre ou trop clair.	<ul style="list-style-type: none"> ▪ Régler un affichage plus clair en appuyant simultanément sur les touches \boxplus + \boxminus. ▪ Régler un affichage plus sombre en appuyant simultanément sur les touches \boxminus + \boxplus.
Affichage local sombre, mais émission du signal dans la gamme de courant valable	Le module d'affichage est défectueux.	Commander la pièce de rechange → 296.
Rétroéclairage de l'afficheur local rouge	Un événement de diagnostic avec niveau diagnostic "Alarme" s'est produit.	Prendre des mesures correctives → 223
Le texte dans l'affichage local apparaît dans une langue non compréhensible.	La langue d'interface sélectionnée est incompréhensible.	<ol style="list-style-type: none"> 1. Appuyer sur \boxminus + \boxplus pendant 2 s ("position Home"). 2. Appuyer sur \boxminus. 3. Configurer la langue requise dans le paramètre Display language (→ 147).
Message sur l'afficheur local : "Communication Error" "Check Electronics"	La communication entre le module d'affichage et l'électronique est interrompue.	<ul style="list-style-type: none"> ▪ Vérifier le câble et le connecteur entre le module électronique principal et le module d'affichage. ▪ Commander la pièce de rechange → 296.

Pour les signaux de sortie

Défaut	Causes possibles	Mesure corrective
Sortie signal en dehors de la gamme valable	Le module électronique principal est défectueux.	Commander la pièce de rechange → 296.
L'appareil affiche la bonne valeur, mais le signal délivré est incorrect bien qu'étant dans la gamme de courant valable.	Erreur de paramétrage	Vérifier et ajuster le paramétrage.
L'appareil ne mesure pas correctement.	Erreur de paramétrage ou appareil utilisé en dehors du domaine d'application.	<ol style="list-style-type: none"> 1. Vérifier le paramétrage et corriger. 2. Respecter les seuils indiqués dans les "Caractéristiques techniques".

Pour l'accès

Défaut	Causes possibles	Action corrective
L'accès en écriture aux paramètres est impossible.	La protection en écriture du hardware est activée.	Régler le commutateur de verrouillage situé sur le module électronique principal sur la position OFF → ☞ 158.
L'accès en écriture aux paramètres est impossible.	Le rôle utilisateur actuel a des droits d'accès limités.	1. Vérifier le rôle utilisateur → ☞ 61. 2. Entrer le bon code d'accès spécifique au client → ☞ 61.
La connexion au serveur web est impossible.	Le serveur web est désactivé.	Utiliser l'outil de configuration "FieldCare" ou "DeviceCare" pour vérifier si le serveur web de l'appareil est activé et l'activer si nécessaire → ☞ 68.
	L'interface Ethernet sur le PC est mal configurée.	<ul style="list-style-type: none"> ▶ Vérifier les propriétés du protocole Internet (TCP/IP) → ☞ 64. ▶ Vérifier les réglages réseau avec le responsable informatique.
La connexion au serveur web est impossible.	Les données d'accès WLAN sont incorrectes.	<ul style="list-style-type: none"> ▪ Vérifier l'état du réseau WLAN. ▪ Se connecter à nouveau à l'aide des données d'accès WLAN. ▪ Vérifier que le WLAN est activé sur l'appareil de mesure et l'unité de configuration → ☞ 64.
	La communication WLAN est désactivée.	–
Impossible de se connecter au serveur web, à FieldCare ou à DeviceCare.	Le réseau WLAN n'est pas disponible.	<ul style="list-style-type: none"> ▪ Vérifier que la réception WLAN fonctionne : la LED sur le module d'affichage est allumée en bleu. ▪ Vérifier que la connexion WLAN est activée : la LED sur le module d'affichage clignote en bleu. ▪ Activer la fonction de l'appareil.
Connexion réseau absente ou instable	Réseau WLAN faible.	<ul style="list-style-type: none"> ▪ Terminal de configuration en dehors de la gamme de réception : vérifier l'état du réseau sur le terminal de configuration. ▪ Pour améliorer les performances du réseau, utiliser une antenne WLAN externe.
	Communication WLAN et Ethernet parallèle	<ul style="list-style-type: none"> ▪ Vérifier les réglages du réseau. ▪ Activer temporairement uniquement le WLAN comme une interface.
Le navigateur web est bloqué et la configuration n'est plus possible	Transfert de données actif.	Attendre que le transfert de données ou l'action en cours soit terminé.
	Connexion interrompue	<ul style="list-style-type: none"> ▶ Vérifier le câble de raccordement et la tension d'alimentation. ▶ Actualiser le navigateur web et le redémarrer si nécessaire.
L'affichage du contenu du navigateur web est difficile à lire ou incomplet.	La version de navigateur web utilisée n'est pas optimale.	<ul style="list-style-type: none"> ▶ Utiliser la bonne version du navigateur web → ☞ 63. ▶ Vider le cache du navigateur web. ▶ Redémarrer le navigateur web.
	Réglages d'affichage inadaptés.	Modifier le rapport taille des caractères/ affichage du navigateur web.
Affichage incomplet ou pas d'affichage du contenu dans le navigateur web	<ul style="list-style-type: none"> ▪ JavaScript n'est pas activé. ▪ JavaScript ne peut pas être activé. 	<ul style="list-style-type: none"> ▶ Activer JavaScript. ▶ Entrer http://XXX.XXX.X.XX/servlet/basic.html comme adresse IP.
La configuration avec FieldCare ou DeviceCare via l'interface service CDI-RJ45 (port 8000) est impossible.	Le pare-feu du PC ou du réseau bloque la communication.	En fonction des réglages du pare-feu utilisé sur le PC ou dans le réseau, celui-ci doit être adapté ou désactivé pour permettre l'accès à FieldCare/ DeviceCare.
Le flashage du firmware avec FieldCare ou DeviceCare via l'interface service CDI-RJ45 (port 8000 ou ports TFTP) est impossible.	Le pare-feu du PC ou du réseau bloque la communication.	En fonction des réglages du pare-feu utilisé sur le PC ou dans le réseau, celui-ci doit être adapté ou désactivé pour permettre l'accès à FieldCare/ DeviceCare.

Pour l'intégration système

Erreur	Causes possibles	Action corrective
Le nom d'appareil PROFINET n'est pas affiché correctement et contient un codage.	Un nom d'appareil comprenant un ou plusieurs tirets bas a été entré via le système d'automatisation.	Entrer un nom d'appareil correct (sans tiret bas) via le système d'automatisation.

12.2 Informations de diagnostic via LED

12.2.1 Transmetteur

Proline 500 – numérique

Différentes LED dans le transmetteur donnent des informations sur l'état de l'appareil.

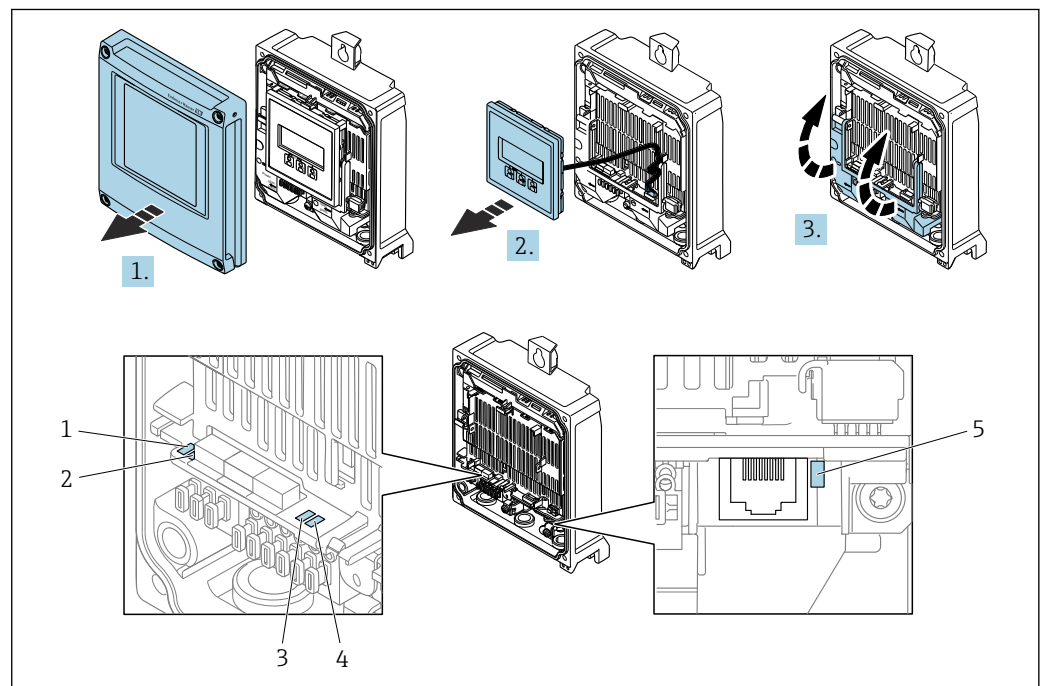

- 1 Tension d'alimentation
- 2 État de l'appareil
- 3 Clignotant/état du réseau
- 4 Port 1 actif : PROFINET sur Ethernet-APL
- 5 Port 2 actif : interface service (CDI)

1. Ouvrir le couvercle du boîtier.
2. Retirer le module d'affichage.
3. Ouvrir le cache-bornes.

LED	Couleur	Signification
1 Tension d'alimentation	Éteinte	Tension d'alimentation désactivée ou trop faible.
	Vert	La tension d'alimentation est OK.
2 État de l'appareil/état module (fonctionnement normal)	Éteinte	Erreur de firmware
	Vert	État de l'appareil OK.
	Vert clignotant	Appareil non configuré.
	Rouge clignotant	Un événement de diagnostic avec niveau de diagnostic "Avertissement" s'est produit.

LED	Couleur	Signification
	Rouge	Un événement de diagnostic avec niveau diagnostic "Alarme" s'est produit.
	Rouge/vert clignotant	L'appareil redémarre/autotest.
3 Clignotant/ état du réseau	Vert	Échange cyclique des données actif.
	Vert clignotant	Requête suivante du système/automate: Fréquence de clignotement : 1 Hz (fonctionnalité de clignotement : allumée 500 ms, éteinte 500 ms) L'échange cyclique des données n'est pas actif, aucune adresse IP n'est disponible : Fréquence de clignotement : 4 Hz
	Rouge	L'adresse IP est disponible mais il n'y a pas de connexion avec le système/automate
	Rouge clignotant	L'échange cyclique des données était actif mais la connexion a été interrompue : Fréquence de clignotement : 3 Hz
4 Port 1 actif : PROFINET sur Ethernet- APL	Éteinte	Non connectée ou pas de connexion établie.
	Vert	Connexion disponible, pas de communication active
	Vert clignotant	Connexion avec communication active
5 Port 2 actif : Interface service (CDI)	Éteinte	Non connectée ou pas de connexion établie.
	Orange	Connexion disponible mais pas d'activité.
	Orange clignotant	Activité présente.

12.3 Informations de diagnostic sur l'afficheur local

12.3.1 Message de diagnostic

Les défauts détectés par le système d'autosurveillance de l'appareil de mesure sont affichés sous forme de messages de diagnostic en alternance avec l'affichage opérationnel.

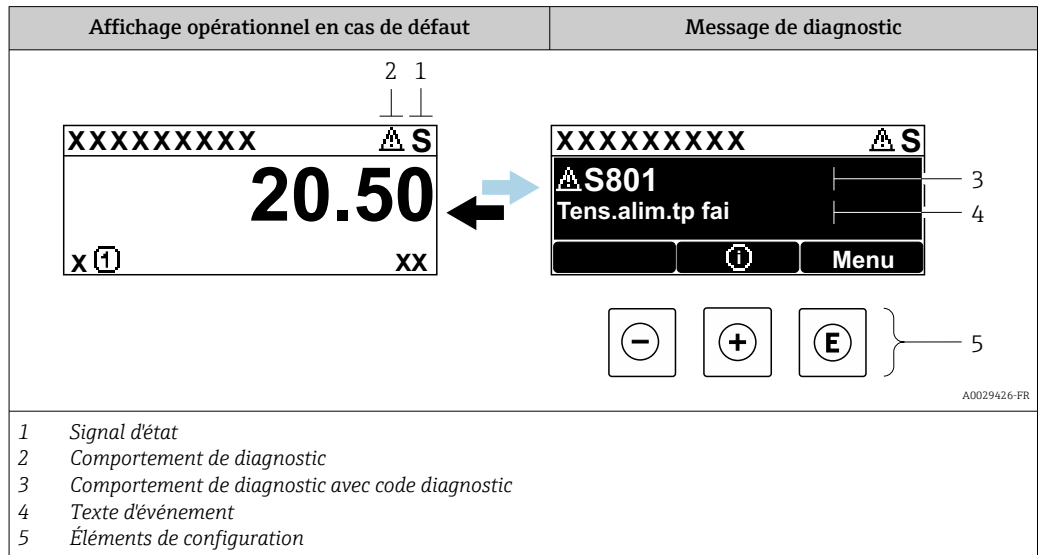

S'il y a plusieurs événements de diagnostic simultanément, seul le message de diagnostic de l'événement de diagnostic avec la plus haute priorité est affiché.

- i** D'autres événements de diagnostic qui se sont produits peuvent être affichés dans le menu **Diagnostic** :
- Via le paramètre → 288
 - Via les sous-menus → 289



Signaux d'état

Les signaux d'état fournissent des renseignements sur l'état et la fiabilité de l'appareil en catégorisant l'origine de l'information d'état (événement de diagnostic).

- i** Les signaux d'état sont classés selon VDI/VDE 2650 et la recommandation NAMUR NE 107 :
- F = (Failure) défaillance/défaut
 - C = (Function Check) – Contrôle de fonctionnement
 - S = (Out of Specification) – Hors spécifications
 - M = (Maintenance Required) – Maintenance nécessaire

Symbole	Signification
F	Défaut Un défaut de l'appareil s'est produit. La valeur mesurée n'est plus valide.
C	Contrôle de fonctionnement L'appareil est en mode service (p. ex. pendant une simulation).
S	Hors spécification L'appareil fonctionne : En dehors de ses spécifications techniques (p. ex. en dehors de la gamme de température de process)
M	Maintenance nécessaire La maintenance de l'appareil est nécessaire. La valeur mesurée reste valable.



Comportement de diagnostic

Symbole	Signification
	Alarme <ul style="list-style-type: none"> ▪ La mesure est interrompue. ▪ Les sorties signal et les totalisateurs prennent l'état d'alarme défini. ▪ Un message de diagnostic est généré.
	Avertissement <ul style="list-style-type: none"> ▪ La mesure est reprise. ▪ Les sorties signal et les totalisateurs ne sont pas affectés. ▪ Un message de diagnostic est généré.

Informations de diagnostic

Le défaut peut être identifié à l'aide de l'information de diagnostic. Le texte court y contribue en fournissant une indication quant au défaut. Par ailleurs, le symbole correspondant au niveau diagnostic est placé avant l'information de diagnostic dans l'affichage local.

Éléments de configuration

Touche de configuration	Signification
	Touche Plus <i>Dans le menu, sous-menu</i> Ouvre le message relatif aux mesures correctives.
	Touche Enter <i>Dans le menu, sous-menu</i> Ouvre le menu de configuration.

12.3.2 Appel d'actions correctives

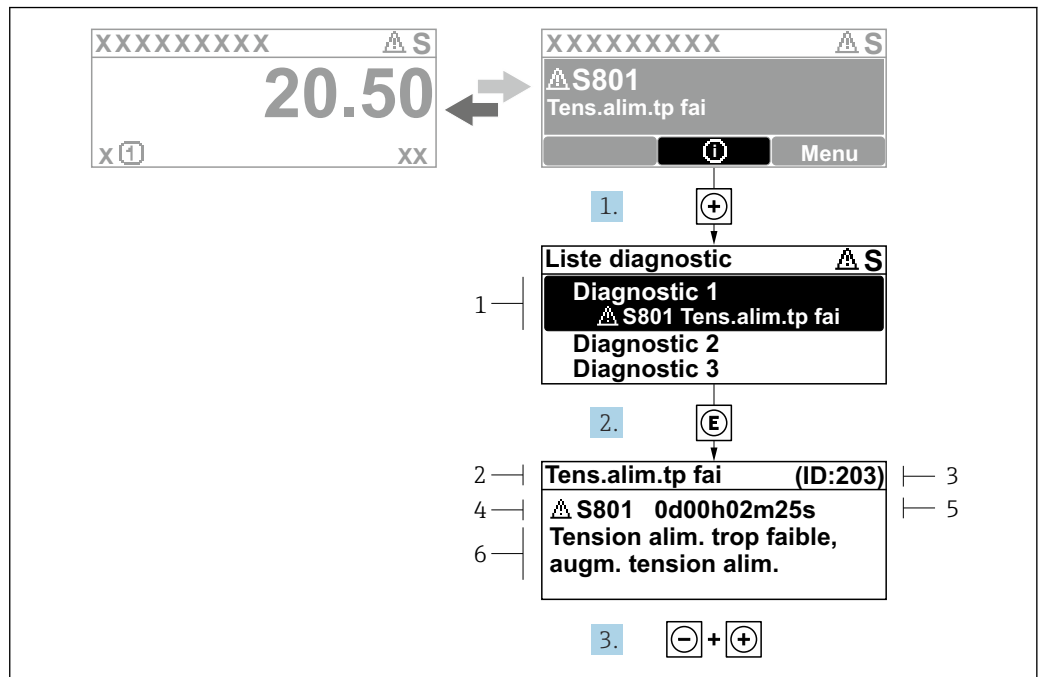

33 Message relatif aux mesures correctives

- 1 Informations de diagnostic
- 2 Texte d'événement
- 3 ID service
- 4 Comportement du diagnostic avec code de diagnostic
- 5 Durée d'apparition de l'événement
- 6 Mesures correctives

1. L'utilisateur se trouve dans le message de diagnostic.
Appuyer sur \oplus (symbole $\textcircled{1}$).
↳ Le sous-menu **Liste de diagnostic** s'ouvre.
2. Sélectionner l'événement de diagnostic souhaité avec \oplus ou \ominus et appuyer sur \textcircled{E} .
↳ Le message relatif aux mesures correctives s'ouvre.
3. Appuyer simultanément sur $\ominus + \oplus$.
↳ Le message relatif aux mesures correctives se ferme.

L'utilisateur se trouve dans le menu **Diagnostic**, sous-menu **Liste de diagnostic**. Une liste des diagnostics actifs est affichée. L'utilisateur peut sélectionner un événement de diagnostic.

1. Appuyer sur \textcircled{E} .
↳ Le message pour les actions correctives de l'événement de diagnostic sélectionné s'ouvre.
2. Appuyer simultanément sur $\ominus + \oplus$.
↳ Le message relatif aux actions correctives se ferme.

12.4 Informations de diagnostic dans le navigateur web

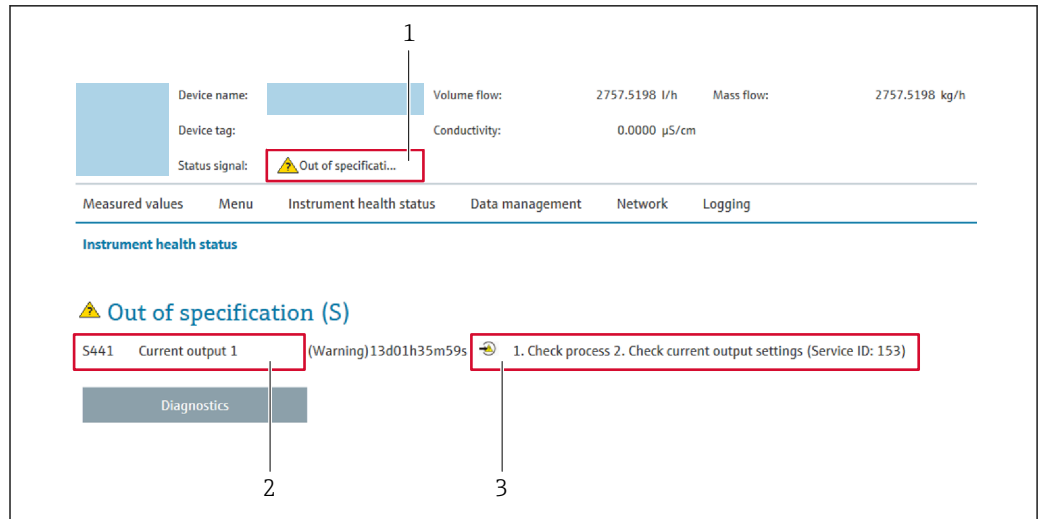

12.4.1 Options de diagnostic

Les défauts détectés par l'appareil de mesure sont affichés dans le navigateur web sur la page d'accueil lorsque l'utilisateur s'est connecté.







A0031056

- 1 Zone d'état avec signal d'état
- 2 Informations de diagnostic
- 3 Mesures correctives avec ID service

-  Par ailleurs, les événements diagnostic qui se sont produits peuvent être visualisés dans le menu **Diagnostic** :
 - Via le paramètre →  288
 - Via les sous-menus →  289

Signaux d'état

Les signaux d'état fournissent des renseignements sur l'état et la fiabilité de l'appareil en catégorisant l'origine de l'information d'état (événement de diagnostic).

Symbole	Signification
	Défaut Un défaut de l'appareil s'est produit. La valeur mesurée n'est plus valide.
	Contrôle de fonctionnement L'appareil se trouve en mode service (p. ex. pendant une simulation).
	Hors spécifications L'appareil fonctionne : En dehors de ses spécifications techniques (p. ex. en dehors de la gamme de température de process)
	Maintenance requise La maintenance de l'appareil est nécessaire. La valeur mesurée reste valable.

-  Les signaux d'état sont classés selon VDI/VDE 2650 et recommandation NAMUR NE 107.

12.4.2 Appel d'actions correctives

Des actions correctives sont prévues pour chaque événement de diagnostic afin de garantir que les problèmes puissent être corrigés rapidement. Ces actions sont affichées avec l'événement de diagnostic et les informations de diagnostic correspondantes.

12.5 Informations de diagnostic dans FieldCare ou DeviceCare

12.5.1 Options de diagnostic

Les défauts détectés par l'appareil de mesure sont affichés sur la page d'accueil de l'outil de configuration lorsque la connexion a été établie.

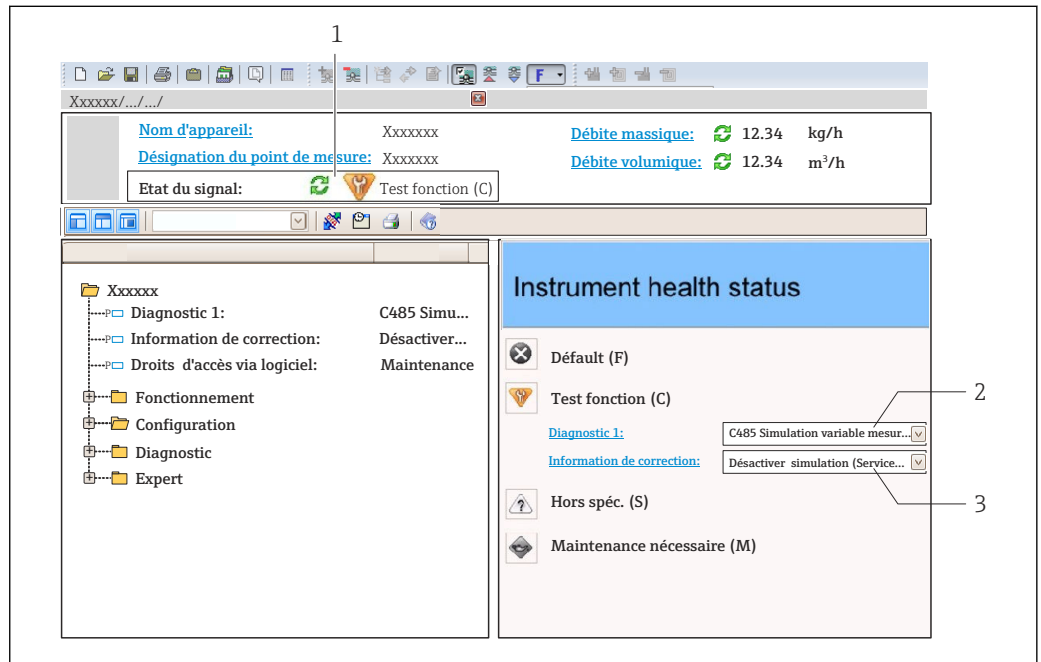

- 1 Zone d'état avec signal d'état → 217
 2 Informations de diagnostic → 218
 3 Mesures correctives avec ID service

- i** Par ailleurs, les événements diagnostic qui se sont produits peuvent être visualisés dans le menu **Diagnostic** :
- Via le paramètre → 288
 - Via les sous-menus → 289

Informations de diagnostic

Le défaut peut être identifié à l'aide de l'information de diagnostic. Le texte court y contribue en fournissant une indication quant au défaut. Par ailleurs, le symbole correspondant au niveau diagnostic est placé avant l'information de diagnostic dans l'affichage local.

12.5.2 Accès aux mesures correctives

Afin de pouvoir supprimer les défauts rapidement, chaque événement de diagnostic comporte des mesures correctives.

- Sur la page d'accueil
 Les mesures correctives sont indiquées sous l'information de diagnostic dans une zone séparée.
- Dans le menu **Diagnostic**
 Les mesures correctives peuvent être interrogées dans la zone de travail de l'interface utilisateur.

L'utilisateur se trouve dans le menu **Diagnostic**.

1. Afficher le paramètre souhaité.
2. A droite dans la zone de travail, passer avec le curseur sur le paramètre.
 - ↳ Une infobulle avec mesure corrective pour l'événement diagnostic apparaît.

12.6 Adaptation des informations de diagnostic

12.6.1 Adaptation du comportement de diagnostic

A chaque information de diagnostic est affecté au départ usine un certain comportement de diagnostic. L'utilisateur peut modifier cette affectation pour certaines informations de diagnostic dans le sous-menu **Comportement du diagnostic**.

Expert → Système → Traitement événement → Comportement du diagnostic

Comportements de diagnostic disponibles

Les comportements de diagnostic suivants peuvent être affectés :

Comportement du diagnostic	Description
Alarme	L'appareil arrête la mesure. Les totalisateurs prennent l'état d'alarme défini. Un message de diagnostic est généré.
Avertissement	L'appareil continue de mesurer. La valeur mesurée délivrée via PROFINET et les totalisateurs ne sont pas affectés. Un message de diagnostic est généré.
Uniq.entrée journal	L'appareil continue de mesurer. Le message de diagnostic est uniquement affiché dans le sous-menu Journal d'événements (sous-menu Liste événements) et n'est pas affiché en séquence alternée avec l'affichage de fonctionnement.
Arrêt	L'événement de diagnostic est ignoré et aucun message de diagnostic n'est généré ni consigné.

Représentation de l'état de la mesure

Si des modules avec des données d'entrée (p. ex. module Analog Input, module Discrete Input, module Totalizer, module Heartbeat) sont configurés pour la transmission cyclique des données, l'état de la valeur mesurée est codé selon PROFIBUS PA Profile Specification 4 et transmis conjointement avec la valeur mesurée au contrôleur PROFINET via l'octet d'état. L'octet d'état est réparti dans les segments Quality, Quality Substatus et Limits (seuils).

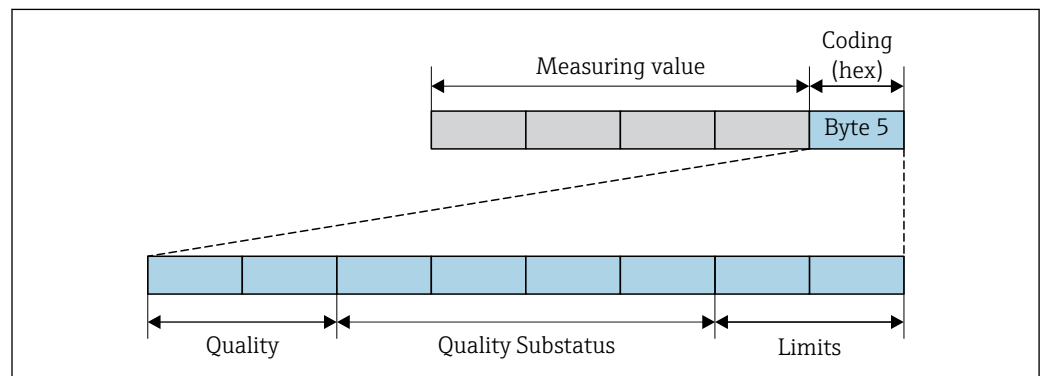

A0032228-FR

34 Structure de l'octet d'état



Le contenu de l'octet d'état dépend du mode défaut réglé dans le bloc de fonctions individuel. Selon le mode défaut réglé, des informations d'état selon PROFIBUS PA Profile

Spécification 4 sont transmises au maître contrôleur PROFINET sur Ethernet-APL via l'octet d'état. Les deux bits pour les limites ont toujours la valeur 0.

Informations d'état prises en charge

État	Codage (hex)
BAD - Alarme maintenance	0x24...0x27
BAD - Relatif au process	0x28...0x2B
BAD - Contrôle du fonctionnement	0x3C...0x3F
UNCERTAIN - Valeur initiale	0x4C...0x4F
UNCERTAIN - Maintenance requise	0x68...0x6B
UNCERTAIN - Relatif au process	0x78...0x7B
GOOD - OK	0x80...0x83
GOOD - Maintenance requise	0xA4...0xA7
GOOD - Maintenance requise	0xA8...0xAB
GOOD - Contrôle du fonctionnement	0xBC...0xBF

12.7 Aperçu des informations de diagnostic

 Pour certaines informations de diagnostic, il est possible de modifier le comportement diagnostic. Adaptation des informations de diagnostic →  222

12.7.1 Diagnostic du capteur

N°	Information de diagnostic		Mesures correctives
	Texte court		
002	Capteur inconnu		1. Vérifiez si le bon capteur est monté 2. Vérifiez que le QR code du capteur n'est pas endommagé.
	État de la variable de mesure		
	Quality	Good	
	Quality substatus	Ok	
	Coding (hex)	0x80 ... 0x83	
	Signal d'état	F	
	Comportement du diagnostic	Alarm	
Variables de mesure influencées			
<ul style="list-style-type: none"> ▪ Amplitude de l'oscillation 1 ▪ Amplitude de l'oscillation 2 ▪ Sortie spécifique à l'application ▪ Sortie spécifique à l'application ▪ Asymétrie du signal ▪ Débit massique fluide porteur ▪ Température enceinte de confinement ▪ Débit volumique corrigé cible ▪ Débit volumique corrigé fluide porteur ▪ Index d'asymétrie de la bobine capteur ▪ Concentration ▪ Valeur mesurée ▪ Amortissement de l'oscillation 1 ▪ Amortissement de l'oscillation 2 ▪ Densité ▪ Densité huile ▪ Densité eau ▪ Point d'essai ▪ Point d'essai ▪ Viscosité dynamique ▪ Température électronique capteur (ISEM) ▪ Débit GSV ▪ Débit GSV alternatif ▪ Viscosité cinématique ▪ Débit massique ▪ Débit massique huile ▪ Débit massique eau ▪ Indice de milieu inhomogène ▪ Indice de bulles en suspension ▪ HBSI ▪ Débit NSV ▪ Débit NSV alternatif ▪ Pression externe ▪ Courant d'excitation 1 ▪ Courant d'excitation 2 ▪ Fréquence d'oscillation 1 ▪ Fréquence d'oscillation 2 ▪ Valeur brut du débit massique ▪ Débit volumique S&W ▪ Signal torsion asymétrie ▪ Densité de référence ▪ Densité de référence alternative ▪ Débit volumique corrigé ▪ Débit volumique corrigé huile ▪ Débit volumique corrigé eau ▪ Fluctuation amortissement oscillation 1 ▪ Fluctuation amortissement oscillation 2 ▪ Fluctuations fréquence 1 ▪ Fluctuations fréquence 2 ▪ Débit massique cible ▪ Débit volumique du fluide porteur ▪ Débit volumique cible ▪ Viscosité dynamique compensée en temp. ▪ Viscosité cinématique compensée en temp. ▪ Température ▪ Débit volumique ▪ Débit volumique huile ▪ Débit volumique eau ▪ Water cut 			

Information de diagnostic		Mesures correctives	
N°	Texte court		
022	Capteur de température défectueux	1. Si dispo.: vérifier câble de connexion entre le capteur et le transmetteur 2. Vérifier/remplacer module élect. capteur(ISEM) 3. Remplacer capteur	
	Etat de la variable de mesure		
	Quality		Good
	Quality substatus		Ok
	Coding (hex)		0x80 ... 0x83
	Signal d'état		F
	Comportement du diagnostic		Alarm
Variables de mesure influencées			
<ul style="list-style-type: none"> ■ Amplitude de l'oscillation 1 ■ Amplitude de l'oscillation 2 ■ Sortie spécifique à l'application ■ Sortie spécifique à l'application ■ Asymétrie du signal ■ Débit massique fluide porteur ■ Température enceinte de confinement ■ Débit volumique corrigé cible ■ Débit volumique corrigé fluide porteur ■ Index d'asymétrie de la bobine capteur ■ Concentration ■ Amortissement de l'oscillation 1 ■ Amortissement de l'oscillation 2 ■ Densité ■ Densité huile ■ Densité eau ■ Point d'essai ■ Point d'essai ■ Viscosité dynamique ■ Température électronique capteur (ISEM) ■ Débit GSV ■ Débit GSV alternatif ■ Viscosité cinématique ■ Débit massique ■ Débit massique huile ■ Débit massique eau ■ Indice de milieu inhomogène ■ Indice de bulles en suspension ■ HBSI ■ Débit NSV ■ Débit NSV alternatif ■ Pression externe ■ Courant d'excitation 1 ■ Courant d'excitation 2 ■ Fréquence d'oscillation 1 ■ Fréquence d'oscillation 2 ■ Valeur brut du débit massique ■ Débit volumique S&W ■ Signal torsion asymétrie ■ Densité de référence ■ Densité de référence alternative ■ Débit volumique corrigé ■ Débit volumique corrigé huile ■ Débit volumique corrigé eau ■ Fluctuation amortissement oscillation 1 ■ Fluctuation amortissement oscillation 2 ■ Fluctuations fréquence 1 ■ Fluctuations fréquence 2 ■ Débit massique cible ■ Débit volumique du fluide porteur ■ Débit volumique cible ■ Viscosité dynamique compensée en temp. ■ Viscosité cinématique compensée en temp. ■ Température ■ Débit volumique ■ Débit volumique huile ■ Débit volumique eau ■ Water cut 			

Information de diagnostic		Mesures correctives	
N°	Texte court		
046	Limite du capteur dépassée	1. Vérifier les conditions process 2. Inspecter le capteur	
	Etat de la variable de mesure [au départ usine] ¹⁾		
	Quality		Good
	Quality substatus		Ok
	Coding (hex)		0x80 ... 0x83
	Signal d'état		S
	Comportement du diagnostic		Warning
Variables de mesure influencées			
<ul style="list-style-type: none"> ▪ Amplitude de l'oscillation 1 ▪ Amplitude de l'oscillation 2 ▪ Sortie spécifique à l'application ▪ Sortie spécifique à l'application ▪ Asymétrie du signal ▪ Débit massique fluide porteur ▪ Température enceinte de confinement ▪ Débit volumique corrigé cible ▪ Débit volumique corrigé fluide porteur ▪ Index d'asymétrie de la bobine capteur ▪ Concentration ▪ Amortissement de l'oscillation 1 ▪ Amortissement de l'oscillation 2 ▪ Densité ▪ Densité huile ▪ Densité eau ▪ Point d'essai ▪ Point d'essai ▪ Viscosité dynamique ▪ Température électronique capteur (ISEM) ▪ Débit GSV ▪ Débit GSV alternatif ▪ Viscosité cinématique ▪ Débit massique ▪ Débit massique huile ▪ Débit massique eau ▪ Indice de milieu inhomogène ▪ Indice de bulles en suspension ▪ HBSI ▪ Débit NSV ▪ Débit NSV alternatif ▪ Pression externe ▪ Courant d'excitation 1 ▪ Courant d'excitation 2 ▪ Fréquence d'oscillation 1 ▪ Fréquence d'oscillation 2 ▪ Valeur brut du débit massique ▪ Débit volumique S&W ▪ Signal torsion asymétrie ▪ Densité de référence ▪ Densité de référence alternative ▪ Débit volumique corrigé ▪ Débit volumique corrigé huile ▪ Débit volumique corrigé eau ▪ Fluctuation amortissement oscillation 1 ▪ Fluctuation amortissement oscillation 2 ▪ Fluctuations fréquence 1 ▪ Fluctuations fréquence 2 ▪ Débit massique cible ▪ Débit volumique du fluide porteur ▪ Débit volumique cible ▪ Viscosité dynamique compensée en temp. ▪ Viscosité cinématique compensée en temp. ▪ Température ▪ Débit volumique ▪ Débit volumique huile ▪ Débit volumique eau ▪ Water cut 			

1) Le comportement de diagnostic peut être modifié. Ceci provoque le changement de l'état général de la variable mesurée.

Information de diagnostic		Mesures correctives	
N°	Texte court		
062	Connexion capteur défectueuse	1. Si dispo.: vérifier câble de connexion entre le capteur et le transmetteur 2. Vérifier/remplacer module élect. capteur(ISEM) 3. Remplacer capteur	
	Etat de la variable de mesure		
	Quality		Good
	Quality substatus		Ok
	Coding (hex)		0x80 ... 0x83
	Signal d'état		F
	Comportement du diagnostic		Alarm
Variables de mesure influencées			
<ul style="list-style-type: none"> ■ Amplitude de l'oscillation 1 ■ Amplitude de l'oscillation 2 ■ Sortie spécifique à l'application ■ Sortie spécifique à l'application ■ Asymétrie du signal ■ Débit massique fluide porteur ■ Température enceinte de confinement ■ Débit volumique corrigé cible ■ Débit volumique corrigé fluide porteur ■ Index d'asymétrie de la bobine capteur ■ Concentration ■ Amortissement de l'oscillation 1 ■ Amortissement de l'oscillation 2 ■ Densité ■ Densité huile ■ Densité eau ■ Point d'essai ■ Point d'essai ■ Viscosité dynamique ■ Température électronique capteur (ISEM) ■ Débit GSV ■ Débit GSV alternatif ■ Viscosité cinématique ■ Débit massique ■ Débit massique huile ■ Débit massique eau ■ Indice de milieu inhomogène ■ Indice de bulles en suspension ■ HBSI ■ Débit NSV ■ Débit NSV alternatif ■ Pression externe ■ Courant d'excitation 1 ■ Courant d'excitation 2 ■ Fréquence d'oscillation 1 ■ Fréquence d'oscillation 2 ■ Valeur brut du débit massique ■ Débit volumique S&W ■ Signal torsion asymétrie ■ Densité de référence ■ Densité de référence alternative ■ Débit volumique corrigé ■ Débit volumique corrigé huile ■ Débit volumique corrigé eau ■ Fluctuation amortissement oscillation 1 ■ Fluctuation amortissement oscillation 2 ■ Fluctuations fréquence 1 ■ Fluctuations fréquence 2 ■ Débit massique cible ■ Débit volumique du fluide porteur ■ Débit volumique cible ■ Viscosité dynamique compensée en temp. ■ Viscosité cinématique compensée en temp. ■ Température ■ Débit volumique ■ Débit volumique huile ■ Débit volumique eau ■ Water cut 			

Information de diagnostic		Mesures correctives	
N°	Texte court		
063	Courant d'excitation défectueux	1. Si dispo.: vérifier câble de connexion entre le capteur et le transmetteur 2. Vérifier/remplacer module élect. capteur(ISEM) 3. Remplacer capteur	
	Etat de la variable de mesure		
	Quality		Good
	Quality substatus		Ok
	Coding (hex)		0x80 ... 0x83
	Signal d'état		F
	Comportement du diagnostic		Alarm
Variables de mesure influencées			
<ul style="list-style-type: none"> ▪ Amplitude de l'oscillation 1 ▪ Amplitude de l'oscillation 2 ▪ Sortie spécifique à l'application ▪ Sortie spécifique à l'application ▪ Asymétrie du signal ▪ Débit massique fluide porteur ▪ Température enceinte de confinement ▪ Débit volumique corrigé cible ▪ Débit volumique corrigé fluide porteur ▪ Index d'asymétrie de la bobine capteur ▪ Concentration ▪ Amortissement de l'oscillation 1 ▪ Amortissement de l'oscillation 2 ▪ Densité ▪ Densité huile ▪ Densité eau ▪ Point d'essai ▪ Point d'essai ▪ Viscosité dynamique ▪ Température électronique capteur (ISEM) ▪ Débit GSV ▪ Débit GSV alternatif ▪ Viscosité cinématique ▪ Débit massique ▪ Débit massique huile ▪ Débit massique eau ▪ Indice de milieu inhomogène ▪ Indice de bulles en suspension ▪ HBSI ▪ Débit NSV ▪ Débit NSV alternatif ▪ Pression externe ▪ Courant d'excitation 1 ▪ Courant d'excitation 2 ▪ Fréquence d'oscillation 1 ▪ Fréquence d'oscillation 2 ▪ Valeur brut du débit massique ▪ Débit volumique S&W ▪ Signal torsion asymétrie ▪ Densité de référence ▪ Densité de référence alternative ▪ Débit volumique corrigé ▪ Débit volumique corrigé huile ▪ Débit volumique corrigé eau ▪ Fluctuation amortissement oscillation 1 ▪ Fluctuation amortissement oscillation 2 ▪ Fluctuations fréquence 1 ▪ Fluctuations fréquence 2 ▪ Débit massique cible ▪ Débit volumique du fluide porteur ▪ Débit volumique cible ▪ Viscosité dynamique compensée en temp. ▪ Viscosité cinématique compensée en temp. ▪ Température ▪ Débit volumique ▪ Débit volumique huile ▪ Débit volumique eau ▪ Water cut 			

Information de diagnostic		Mesures correctives	
N°	Texte court		
082	Stockage données incohérent	Vérifier les connexions du module	
	Etat de la variable de mesure		
	Quality		Good
	Quality substatus		Ok
	Coding (hex)		0x80 ... 0x83
	Signal d'état		F
	Comportement du diagnostic		Alarm
Variables de mesure influencées			
<ul style="list-style-type: none"> ▪ Amplitude de l'oscillation 1 ▪ Amplitude de l'oscillation 2 ▪ Sortie spécifique à l'application ▪ Sortie spécifique à l'application ▪ Asymétrie du signal ▪ Débit massique fluide porteur ▪ Température enceinte de confinement ▪ Débit volumique corrigé cible ▪ Débit volumique corrigé fluide porteur ▪ Index d'asymétrie de la bobine capteur ▪ Concentration ▪ Valeur mesurée ▪ Amortissement de l'oscillation 1 ▪ Amortissement de l'oscillation 2 ▪ Densité ▪ Densité huile ▪ Densité eau ▪ Point d'essai ▪ Point d'essai ▪ Viscosité dynamique ▪ Température électronique capteur (ISEM) ▪ Débit GSV ▪ Débit GSV alternatif ▪ Viscosité cinématique ▪ Débit massique ▪ Débit massique huile ▪ Débit massique eau ▪ Indice de milieu inhomogène ▪ Indice de bulles en suspension ▪ HBSI ▪ Débit NSV ▪ Débit NSV alternatif ▪ Pression externe ▪ Courant d'excitation 1 ▪ Courant d'excitation 2 ▪ Fréquence d'oscillation 1 ▪ Fréquence d'oscillation 2 ▪ Valeur brut du débit massique ▪ Débit volumique S&W ▪ Signal torsion asymétrie ▪ Densité de référence ▪ Densité de référence alternative ▪ Débit volumique corrigé ▪ Débit volumique corrigé huile ▪ Débit volumique corrigé eau ▪ Fluctuation amortissement oscillation 1 ▪ Fluctuation amortissement oscillation 2 ▪ Fluctuations fréquence 1 ▪ Fluctuations fréquence 2 ▪ Débit massique cible ▪ Débit volumique du fluide porteur ▪ Débit volumique cible ▪ Viscosité dynamique compensée en temp. ▪ Viscosité cinématique compensée en temp. ▪ Température ▪ Débit volumique ▪ Débit volumique huile ▪ Débit volumique eau ▪ Water cut 			

Information de diagnostic		Mesures correctives	
N°	Texte court		
083	Contenu mémoire inconsistant	1. Redémarrer l'appareil 2. Restaurer les données S-DAT 3. Remplacer la S-DAT	
	Etat de la variable de mesure		
	Quality		Good
	Quality substatus		Ok
	Coding (hex)		0x80 ... 0x83
	Signal d'état		F
	Comportement du diagnostic		Alarm
Variables de mesure influencées			
<ul style="list-style-type: none"> ▪ Amplitude de l'oscillation 1 ▪ Amplitude de l'oscillation 2 ▪ Sortie spécifique à l'application ▪ Sortie spécifique à l'application ▪ Asymétrie du signal ▪ Débit massique fluide porteur ▪ Température enceinte de confinement ▪ Débit volumique corrigé cible ▪ Débit volumique corrigé fluide porteur ▪ Index d'asymétrie de la bobine capteur ▪ Concentration ▪ Valeur mesurée ▪ Amortissement de l'oscillation 1 ▪ Amortissement de l'oscillation 2 ▪ Densité ▪ Densité huile ▪ Densité eau ▪ Point d'essai ▪ Point d'essai ▪ Viscosité dynamique ▪ Température électronique capteur (ISEM) ▪ Débit GSV ▪ Débit GSV alternatif ▪ Viscosité cinématique ▪ Débit massique ▪ Débit massique huile ▪ Débit massique eau ▪ Indice de milieu inhomogène ▪ Indice de bulles en suspension ▪ HBSI ▪ Débit NSV ▪ Débit NSV alternatif ▪ Pression externe ▪ Courant d'excitation 1 ▪ Courant d'excitation 2 ▪ Fréquence d'oscillation 1 ▪ Fréquence d'oscillation 2 ▪ Valeur brut du débit massique ▪ Débit volumique S&W ▪ Signal torsion asymétrie ▪ Densité de référence ▪ Densité de référence alternative ▪ Débit volumique corrigé ▪ Débit volumique corrigé huile ▪ Débit volumique corrigé eau ▪ Fluctuation amortissement oscillation 1 ▪ Fluctuation amortissement oscillation 2 ▪ Fluctuations fréquence 1 ▪ Fluctuations fréquence 2 ▪ Débit massique cible ▪ Débit volumique du fluide porteur ▪ Débit volumique cible ▪ Viscosité dynamique compensée en temp. ▪ Viscosité cinématique compensée en temp. ▪ Température ▪ Débit volumique ▪ Débit volumique huile ▪ Débit volumique eau ▪ Water cut 			

Information de diagnostic		Mesures correctives
N°	Texte court	
119	Initialisation du capteur en cours	Initialisation du capteur en cours, veuillez patienter
Etat de la variable de mesure		
Quality	Good	
Quality substatus	Ok	
Coding (hex)	0x80 ... 0x83	
Signal d'état	C	
Comportement du diagnostic	Warning	
Variables de mesure influencées		
<ul style="list-style-type: none"> ▪ Amplitude de l'oscillation 1 ▪ Amplitude de l'oscillation 2 ▪ Sortie spécifique à l'application ▪ Sortie spécifique à l'application ▪ Asymétrie du signal ▪ Débit massique fluide porteur ▪ Température enceinte de confinement ▪ Débit volumique corrigé cible ▪ Débit volumique corrigé fluide porteur ▪ Index d'asymétrie de la bobine capteur ▪ Concentration ▪ Valeur mesurée ▪ Amortissement de l'oscillation 1 ▪ Amortissement de l'oscillation 2 ▪ Densité ▪ Densité huile ▪ Densité eau ▪ Point d'essai ▪ Point d'essai ▪ Viscosité dynamique 		<ul style="list-style-type: none"> ▪ Température électronique capteur (ISEM) ▪ Débit GSV ▪ Débit GSV alternatif ▪ Viscosité cinématique ▪ Débit massique ▪ Débit massique huile ▪ Débit massique eau ▪ Indice de milieu inhomogène ▪ Indice de bulles en suspension ▪ HBSI ▪ Débit NSV ▪ Débit NSV alternatif ▪ Pression externe ▪ Courant d'excitation 1 ▪ Courant d'excitation 2 ▪ Fréquence d'oscillation 1 ▪ Fréquence d'oscillation 2 ▪ Valeur brut du débit massique ▪ Débit volumique S&W ▪ Signal torsion asymétrie
		<ul style="list-style-type: none"> ▪ Densité de référence ▪ Densité de référence alternative ▪ Débit volumique corrigé ▪ Débit volumique corrigé huile ▪ Débit volumique corrigé eau ▪ Fluctuation amortissement oscillation 1 ▪ Fluctuation amortissement oscillation 2 ▪ Fluctuations fréquence 1 ▪ Fluctuations fréquence 2 ▪ Débit massique cible ▪ Débit volumique du fluide porteur ▪ Débit volumique cible ▪ Viscosité dynamique compensée en temp. ▪ Viscosité cinématique compensée en temp. ▪ Température ▪ Débit volumique ▪ Débit volumique huile ▪ Débit volumique eau ▪ Water cut

Information de diagnostic		Mesures correctives	
N°	Texte court		
140	Signal de capteur asymétrique	1. Si dispo.: vérifier câble de connexion entre le capteur et le transmetteur 2. Vérifier/remplacer module élect. capteur(ISEM) 3. Remplacer capteur	
	Etat de la variable de mesure [au départ usine] ¹⁾		
	Quality		Good
	Quality substatus		Ok
	Coding (hex)		0x80 ... 0x83
	Signal d'état		S
	Comportement du diagnostic		Alarm
Variables de mesure influencées			
<ul style="list-style-type: none"> ▪ Amplitude de l'oscillation 1 ▪ Amplitude de l'oscillation 2 ▪ Sortie spécifique à l'application ▪ Sortie spécifique à l'application ▪ Asymétrie du signal ▪ Débit massique fluide porteur ▪ Température enceinte de confinement ▪ Débit volumique corrigé cible ▪ Débit volumique corrigé fluide porteur ▪ Index d'asymétrie de la bobine capteur ▪ Concentration ▪ Valeur mesurée ▪ Amortissement de l'oscillation 1 ▪ Amortissement de l'oscillation 2 ▪ Densité ▪ Densité huile ▪ Densité eau ▪ Point d'essai ▪ Point d'essai ▪ Viscosité dynamique ▪ Température électronique capteur (ISEM) ▪ Débit GSV ▪ Débit GSV alternatif ▪ Viscosité cinématique ▪ Débit massique ▪ Débit massique huile ▪ Débit massique eau ▪ Indice de milieu inhomogène ▪ Indice de bulles en suspension ▪ HBSI ▪ Débit NSV ▪ Débit NSV alternatif ▪ Pression externe ▪ Courant d'excitation 1 ▪ Courant d'excitation 2 ▪ Fréquence d'oscillation 1 ▪ Fréquence d'oscillation 2 ▪ Valeur brut du débit massique ▪ Débit volumique S&W ▪ Signal torsion asymétrie ▪ Densité de référence ▪ Densité de référence alternative ▪ Débit volumique corrigé ▪ Débit volumique corrigé huile ▪ Débit volumique corrigé eau ▪ Fluctuation amortissement oscillation 1 ▪ Fluctuation amortissement oscillation 2 ▪ Fluctuations fréquence 1 ▪ Fluctuations fréquence 2 ▪ Débit massique cible ▪ Débit volumique du fluide porteur ▪ Débit volumique cible ▪ Viscosité dynamique compensée en temp. ▪ Viscosité cinématique compensée en temp. ▪ Température ▪ Débit volumique ▪ Débit volumique huile ▪ Débit volumique eau ▪ Water cut 			

1) Le comportement de diagnostic peut être modifié. Ceci provoque le changement de l'état général de la variable mesurée.

Information de diagnostic		Mesures correctives	
N°	Texte court		
141	Le réglage du zéro a échoué	1. Vérifier les conditions process 2. Répétez la procédure de mise en service 3. Vérifier le capteur	
	Etat de la variable de mesure		
	Quality		Good
	Quality substatus		Ok
	Coding (hex)		0x80 ... 0x83
	Signal d'état		F
	Comportement du diagnostic		Alarm
Variables de mesure influencées			
<ul style="list-style-type: none"> ▪ Amplitude de l'oscillation 1 ▪ Amplitude de l'oscillation 2 ▪ Sortie spécifique à l'application ▪ Sortie spécifique à l'application ▪ Asymétrie du signal ▪ Débit massique fluide porteur ▪ Température enceinte de confinement ▪ Débit volumique corrigé cible ▪ Débit volumique corrigé fluide porteur ▪ Index d'asymétrie de la bobine capteur ▪ Concentration ▪ Valeur mesurée ▪ Amortissement de l'oscillation 1 ▪ Amortissement de l'oscillation 2 ▪ Densité ▪ Densité huile ▪ Densité eau ▪ Point d'essai ▪ Point d'essai ▪ Viscosité dynamique ▪ Température électronique capteur (ISEM) ▪ Débit GSV ▪ Débit GSV alternatif ▪ Viscosité cinématique ▪ Débit massique ▪ Débit massique huile ▪ Débit massique eau ▪ Indice de milieu inhomogène ▪ Indice de bulles en suspension ▪ HBSI ▪ Débit NSV ▪ Débit NSV alternatif ▪ Pression externe ▪ Courant d'excitation 1 ▪ Courant d'excitation 2 ▪ Fréquence d'oscillation 1 ▪ Fréquence d'oscillation 2 ▪ Valeur brut du débit massique ▪ Débit volumique S&W ▪ Signal torsion asymétrie ▪ Densité de référence ▪ Densité de référence alternative ▪ Débit volumique corrigé ▪ Débit volumique corrigé huile ▪ Débit volumique corrigé eau ▪ Fluctuation amortissement oscillation 1 ▪ Fluctuation amortissement oscillation 2 ▪ Fluctuations fréquence 1 ▪ Fluctuations fréquence 2 ▪ Débit massique cible ▪ Débit volumique du fluide porteur ▪ Débit volumique cible ▪ Viscosité dynamique compensée en temp. ▪ Viscosité cinématique compensée en temp. ▪ Température ▪ Débit volumique ▪ Débit volumique huile ▪ Débit volumique eau ▪ Water cut 			

Information de diagnostic		Mesures correctives	
N°	Texte court		
142	Asymétrie bobine capteur trop élevée	Vérifier le capteur	
	Etat de la variable de mesure [au départ usine] ¹⁾		
	Quality	Good	
	Quality substatus	Ok	
	Coding (hex)	0x80 ... 0x83	
	Signal d'état	S	
	Comportement du diagnostic	Warning	
	Variables de mesure influencées		
	<ul style="list-style-type: none"> ▪ Amplitude de l'oscillation 1 ▪ Amplitude de l'oscillation 2 ▪ Sortie spécifique à l'application ▪ Sortie spécifique à l'application ▪ Asymétrie du signal ▪ Débit massique fluide porteur ▪ Température enceinte de confinement ▪ Débit volumique corrigé cible ▪ Débit volumique corrigé fluide porteur ▪ Index d'asymétrie de la bobine capteur ▪ Concentration ▪ Valeur mesurée ▪ Amortissement de l'oscillation 1 ▪ Amortissement de l'oscillation 2 ▪ Densité ▪ Densité huile ▪ Densité eau ▪ Point d'essai ▪ Point d'essai ▪ Viscosité dynamique 	<ul style="list-style-type: none"> ▪ Température électronique capteur (ISEM) ▪ Débit GSV ▪ Débit GSV alternatif ▪ Viscosité cinématique ▪ Débit massique ▪ Débit massique huile ▪ Débit massique eau ▪ Indice de milieu inhomogène ▪ Indice de bulles en suspension ▪ HBSI ▪ Débit NSV ▪ Débit NSV alternatif ▪ Pression externe ▪ Courant d'excitation 1 ▪ Courant d'excitation 2 ▪ Fréquence d'oscillation 1 ▪ Fréquence d'oscillation 2 ▪ Valeur brut du débit massique ▪ Débit volumique S&W ▪ Signal torsion asymétrie 	<ul style="list-style-type: none"> ▪ Densité de référence ▪ Densité de référence alternative ▪ Débit volumique corrigé ▪ Débit volumique corrigé huile ▪ Débit volumique corrigé eau ▪ Fluctuation amortissement oscillation 1 ▪ Fluctuation amortissement oscillation 2 ▪ Fluctuations fréquence 1 ▪ Fluctuations fréquence 2 ▪ Débit massique cible ▪ Débit volumique du fluide porteur ▪ Débit volumique cible ▪ Viscosité dynamique compensée en temp. ▪ Viscosité cinématique compensée en temp. ▪ Température ▪ Débit volumique ▪ Débit volumique huile ▪ Débit volumique eau ▪ Water cut

1) Le comportement de diagnostic peut être modifié. Ceci provoque le changement de l'état général de la variable mesurée.

Information de diagnostic		Mesures correctives	
N°	Texte court		
144	Erreur de mesure trop élevée	1. Contrôler les conditions process 2. Contrôler ou changer capteur	
	Etat de la variable de mesure [au départ usine] ¹⁾		
	Quality		Good
	Quality substatus		Ok
	Coding (hex)		0x80 ... 0x83
	Signal d'état		F
	Comportement du diagnostic		Alarm
Variables de mesure influencées			
<ul style="list-style-type: none"> ▪ Amplitude de l'oscillation 1 ▪ Amplitude de l'oscillation 2 ▪ Sortie spécifique à l'application ▪ Sortie spécifique à l'application ▪ Asymétrie du signal ▪ Débit massique fluide porteur ▪ Température enceinte de confinement ▪ Débit volumique corrigé cible ▪ Débit volumique corrigé fluide porteur ▪ Index d'asymétrie de la bobine capteur ▪ Concentration ▪ Amortissement de l'oscillation 1 ▪ Amortissement de l'oscillation 2 ▪ Densité ▪ Densité huile ▪ Densité eau ▪ Point d'essai ▪ Point d'essai ▪ Viscosité dynamique ▪ Température électronique capteur (ISEM) ▪ Débit GSV ▪ Débit GSV alternatif ▪ Viscosité cinématique ▪ Débit massique ▪ Débit massique huile ▪ Débit massique eau ▪ Indice de milieu inhomogène ▪ Indice de bulles en suspension ▪ HBSI ▪ Débit NSV ▪ Débit NSV alternatif ▪ Pression externe ▪ Courant d'excitation 1 ▪ Courant d'excitation 2 ▪ Fréquence d'oscillation 1 ▪ Fréquence d'oscillation 2 ▪ Valeur brut du débit massique ▪ Débit volumique S&W ▪ Signal torsion asymétrie ▪ Densité de référence ▪ Densité de référence alternative ▪ Débit volumique corrigé ▪ Débit volumique corrigé huile ▪ Débit volumique corrigé eau ▪ Fluctuation amortissement oscillation 1 ▪ Fluctuation amortissement oscillation 2 ▪ Fluctuations fréquence 1 ▪ Fluctuations fréquence 2 ▪ Débit massique cible ▪ Débit volumique du fluide porteur ▪ Débit volumique cible ▪ Viscosité dynamique compensée en temp. ▪ Viscosité cinématique compensée en temp. ▪ Température ▪ Débit volumique ▪ Débit volumique huile ▪ Débit volumique eau ▪ Water cut 			

1) Le comportement de diagnostic peut être modifié. Ceci provoque le changement de l'état général de la variable mesurée.

12.7.2 Diagnostic de l'électronique

Information de diagnostic		Mesures correctives	
N°	Texte court		
201	Electronique défectueuse	1. Redémarrer le capteur 2. Remplacer l'électronique	
	Etat de la variable de mesure		
	Quality		Good
	Quality substatus		Ok
	Coding (hex)		0x80 ... 0x83
	Signal d'état		F
	Comportement du diagnostic		Alarm
Variables de mesure influencées			
<ul style="list-style-type: none"> ▪ Amplitude de l'oscillation 1 ▪ Amplitude de l'oscillation 2 ▪ Sortie spécifique à l'application ▪ Sortie spécifique à l'application ▪ Asymétrie du signal ▪ Débit massique fluide porteur ▪ Température enceinte de confinement ▪ Débit volumique corrigé cible ▪ Débit volumique corrigé fluide porteur ▪ Index d'asymétrie de la bobine capteur ▪ Concentration ▪ Valeur mesurée ▪ Amortissement de l'oscillation 1 ▪ Amortissement de l'oscillation 2 ▪ Densité ▪ Densité huile ▪ Densité eau ▪ Point d'essai ▪ Point d'essai ▪ Viscosité dynamique ▪ Température électronique capteur (ISEM) ▪ Débit GSV ▪ Débit GSV alternatif ▪ Viscosité cinématique ▪ Débit massique ▪ Débit massique huile ▪ Débit massique eau ▪ Indice de milieu inhomogène ▪ Indice de bulles en suspension ▪ HBSI ▪ Débit NSV ▪ Débit NSV alternatif ▪ Pression externe ▪ Courant d'excitation 1 ▪ Courant d'excitation 2 ▪ Fréquence d'oscillation 1 ▪ Fréquence d'oscillation 2 ▪ Valeur brut du débit massique ▪ Débit volumique S&W ▪ Signal torsion asymétrie ▪ Densité de référence ▪ Densité de référence alternative ▪ Débit volumique corrigé ▪ Débit volumique corrigé huile ▪ Débit volumique corrigé eau ▪ Fluctuation amortissement oscillation 1 ▪ Fluctuation amortissement oscillation 2 ▪ Fluctuations fréquence 1 ▪ Fluctuations fréquence 2 ▪ Débit massique cible ▪ Débit volumique du fluide porteur ▪ Débit volumique cible ▪ Viscosité dynamique compensée en temp. ▪ Viscosité cinématique compensée en temp. ▪ Température ▪ Débit volumique ▪ Débit volumique huile ▪ Débit volumique eau ▪ Water cut 			

Information de diagnostic		Mesures correctives	
N°	Texte court		
242	Firmware incompatible	1. Vérifier la version du firmware 2. Flasher ou remplacer le module électronique	
	Etat de la variable de mesure		
	Quality	Good	
	Quality substatus	Ok	
	Coding (hex)	0x80 ... 0x83	
	Signal d'état	F	
	Comportement du diagnostic	Alarm	
	Variables de mesure influencées		
	<ul style="list-style-type: none"> ▪ Amplitude de l'oscillation 1 ▪ Amplitude de l'oscillation 2 ▪ Sortie spécifique à l'application ▪ Sortie spécifique à l'application ▪ Asymétrie du signal ▪ Débit massique fluide porteur ▪ Température enceinte de confinement ▪ Débit volumique corrigé cible ▪ Débit volumique corrigé fluide porteur ▪ Index d'asymétrie de la bobine capteur ▪ Concentration ▪ Valeur mesurée ▪ Amortissement de l'oscillation 1 ▪ Amortissement de l'oscillation 2 ▪ Densité ▪ Densité huile ▪ Densité eau ▪ Point d'essai ▪ Point d'essai ▪ Viscosité dynamique 	<ul style="list-style-type: none"> ▪ Température électronique capteur (ISEM) ▪ Débit GSV ▪ Débit GSV alternatif ▪ Viscosité cinématique ▪ Débit massique ▪ Débit massique huile ▪ Débit massique eau ▪ Indice de milieu inhomogène ▪ Indice de bulles en suspension ▪ HBSI ▪ Débit NSV ▪ Débit NSV alternatif ▪ Pression externe ▪ Courant d'excitation 1 ▪ Courant d'excitation 2 ▪ Fréquence d'oscillation 1 ▪ Fréquence d'oscillation 2 ▪ Valeur brut du débit massique ▪ Débit volumique S&W ▪ Signal torsion asymétrie 	<ul style="list-style-type: none"> ▪ Densité de référence ▪ Densité de référence alternative ▪ Débit volumique corrigé ▪ Débit volumique corrigé huile ▪ Débit volumique corrigé eau ▪ Fluctuation amortissement oscillation 1 ▪ Fluctuation amortissement oscillation 2 ▪ Fluctuations fréquence 1 ▪ Fluctuations fréquence 2 ▪ Débit massique cible ▪ Débit volumique du fluide porteur ▪ Débit volumique cible ▪ Viscosité dynamique compensée en temp. ▪ Viscosité cinématique compensée en temp. ▪ Température ▪ Débit volumique ▪ Débit volumique huile ▪ Débit volumique eau ▪ Water cut

Information de diagnostic		Mesures correctives	
N°	Texte court		
252	Module incompatible	1. Vérifier les modules électroniques 2. Vérifier si des modules adaptés sont disponibles (par ex. NEx, Ex). 3. Remplacer les modules électroniques	
	Etat de la variable de mesure		
	Quality		Good
	Quality substatus		Ok
	Coding (hex)		0x80 ... 0x83
	Signal d'état		F
	Comportement du diagnostic		Alarm
Variables de mesure influencées			
<ul style="list-style-type: none"> ▪ Amplitude de l'oscillation 1 ▪ Amplitude de l'oscillation 2 ▪ Sortie spécifique à l'application ▪ Sortie spécifique à l'application ▪ Asymétrie du signal ▪ Débit massique fluide porteur ▪ Température enceinte de confinement ▪ Débit volumique corrigé cible ▪ Débit volumique corrigé fluide porteur ▪ Index d'asymétrie de la bobine capteur ▪ Concentration ▪ Valeur mesurée ▪ Amortissement de l'oscillation 1 ▪ Amortissement de l'oscillation 2 ▪ Densité ▪ Densité huile ▪ Densité eau ▪ Point d'essai ▪ Point d'essai ▪ Viscosité dynamique ▪ Température électronique capteur (ISEM) ▪ Débit GSV ▪ Débit GSV alternatif ▪ Viscosité cinématique ▪ Débit massique ▪ Débit massique huile ▪ Débit massique eau ▪ Indice de milieu inhomogène ▪ Indice de bulles en suspension ▪ HBSI ▪ Débit NSV ▪ Débit NSV alternatif ▪ Pression externe ▪ Courant d'excitation 1 ▪ Courant d'excitation 2 ▪ Fréquence d'oscillation 1 ▪ Fréquence d'oscillation 2 ▪ Valeur brut du débit massique ▪ Débit volumique S&W ▪ Signal torsion asymétrie ▪ Densité de référence ▪ Densité de référence alternative ▪ Débit volumique corrigé ▪ Débit volumique corrigé huile ▪ Débit volumique corrigé eau ▪ Fluctuation amortissement oscillation 1 ▪ Fluctuation amortissement oscillation 2 ▪ Fluctuations fréquence 1 ▪ Fluctuations fréquence 2 ▪ Débit massique cible ▪ Débit volumique du fluide porteur ▪ Débit volumique cible ▪ Viscosité dynamique compensée en temp. ▪ Viscosité cinématique compensée en temp. ▪ Température ▪ Débit volumique ▪ Débit volumique huile ▪ Débit volumique eau ▪ Water cut 			

Information de diagnostic		Mesures correctives	
N°	Texte court		
262	Liaison module interrompue	1. Vérifier/remplacer câble connexion entre le module capteur élec. (ISEM) et élec.principale 2. Vérifier ou remplacer ISEM ou électronique principale	
	Etat de la variable de mesure		
	Quality		Good
	Quality substatus		Ok
	Coding (hex)		0x80 ... 0x83
	Signal d'état		F
	Comportement du diagnostic		Alarm
Variables de mesure influencées			
<ul style="list-style-type: none"> ■ Amplitude de l'oscillation 1 ■ Amplitude de l'oscillation 2 ■ Sortie spécifique à l'application ■ Sortie spécifique à l'application ■ Asymétrie du signal ■ Débit massique fluide porteur ■ Température enceinte de confinement ■ Débit volumique corrigé cible ■ Débit volumique corrigé fluide porteur ■ Index d'asymétrie de la bobine capteur ■ Concentration ■ Valeur mesurée ■ Amortissement de l'oscillation 1 ■ Amortissement de l'oscillation 2 ■ Densité ■ Densité huile ■ Densité eau ■ Point d'essai ■ Point d'essai ■ Viscosité dynamique ■ Température électronique capteur (ISEM) ■ Débit GSV ■ Débit GSV alternatif ■ Viscosité cinématique ■ Débit massique ■ Débit massique huile ■ Débit massique eau ■ Indice de milieu inhomogène ■ Indice de bulles en suspension ■ HBSI ■ Débit NSV ■ Débit NSV alternatif ■ Pression externe ■ Courant d'excitation 1 ■ Courant d'excitation 2 ■ Fréquence d'oscillation 1 ■ Fréquence d'oscillation 2 ■ Valeur brut du débit massique ■ Débit volumique S&W ■ Signal torsion asymétrie ■ Densité de référence ■ Densité de référence alternative ■ Débit volumique corrigé ■ Débit volumique corrigé huile ■ Débit volumique corrigé eau ■ Fluctuation amortissement oscillation 1 ■ Fluctuation amortissement oscillation 2 ■ Fluctuations fréquence 1 ■ Fluctuations fréquence 2 ■ Débit massique cible ■ Débit volumique du fluide porteur ■ Débit volumique cible ■ Viscosité dynamique compensée en temp. ■ Viscosité cinématique compensée en temp. ■ Température ■ Débit volumique ■ Débit volumique huile ■ Débit volumique eau ■ Water cut 			

Information de diagnostic		Mesures correctives	
N°	Texte court		
270	Electronique principale en panne	1. Redémarrer l'appareil 2. Remplacer le module électronique principal	
	Etat de la variable de mesure		
	Quality		Good
	Quality substatus		Ok
	Coding (hex)		0x80 ... 0x83
	Signal d'état		F
	Comportement du diagnostic		Alarm
Variables de mesure influencées			
<ul style="list-style-type: none"> ▪ Amplitude de l'oscillation 1 ▪ Amplitude de l'oscillation 2 ▪ Sortie spécifique à l'application ▪ Sortie spécifique à l'application ▪ Asymétrie du signal ▪ Débit massique fluide porteur ▪ Température enceinte de confinement ▪ Débit volumique corrigé cible ▪ Débit volumique corrigé fluide porteur ▪ Index d'asymétrie de la bobine capteur ▪ Concentration ▪ Valeur mesurée ▪ Amortissement de l'oscillation 1 ▪ Amortissement de l'oscillation 2 ▪ Densité ▪ Densité huile ▪ Densité eau ▪ Point d'essai ▪ Point d'essai ▪ Viscosité dynamique ▪ Température électronique capteur (ISEM) ▪ Débit GSV ▪ Débit GSV alternatif ▪ Viscosité cinématique ▪ Débit massique ▪ Débit massique huile ▪ Débit massique eau ▪ Indice de milieu inhomogène ▪ Indice de bulles en suspension ▪ HBSI ▪ Débit NSV ▪ Débit NSV alternatif ▪ Pression externe ▪ Courant d'excitation 1 ▪ Courant d'excitation 2 ▪ Fréquence d'oscillation 1 ▪ Fréquence d'oscillation 2 ▪ Valeur brut du débit massique ▪ Débit volumique S&W ▪ Signal torsion asymétrie ▪ Densité de référence ▪ Densité de référence alternative ▪ Débit volumique corrigé ▪ Débit volumique corrigé huile ▪ Débit volumique corrigé eau ▪ Fluctuation amortissement oscillation 1 ▪ Fluctuation amortissement oscillation 2 ▪ Fluctuations fréquence 1 ▪ Fluctuations fréquence 2 ▪ Débit massique cible ▪ Débit volumique du fluide porteur ▪ Débit volumique cible ▪ Viscosité dynamique compensée en temp. ▪ Viscosité cinématique compensée en temp. ▪ Température ▪ Débit volumique ▪ Débit volumique huile ▪ Débit volumique eau ▪ Water cut 			

Information de diagnostic		Mesures correctives	
N°	Texte court		
271	Electronique principale défectueuse	1. Redémarrer l'appareil 2. Remplacer le module électronique principal	
	Etat de la variable de mesure		
	Quality		Good
	Quality substatus		Ok
	Coding (hex)		0x80 ... 0x83
	Signal d'état		F
	Comportement du diagnostic		Alarm
Variables de mesure influencées			
<ul style="list-style-type: none"> ▪ Amplitude de l'oscillation 1 ▪ Amplitude de l'oscillation 2 ▪ Sortie spécifique à l'application ▪ Sortie spécifique à l'application ▪ Asymétrie du signal ▪ Débit massique fluide porteur ▪ Température enceinte de confinement ▪ Débit volumique corrigé cible ▪ Débit volumique corrigé fluide porteur ▪ Index d'asymétrie de la bobine capteur ▪ Concentration ▪ Valeur mesurée ▪ Amortissement de l'oscillation 1 ▪ Amortissement de l'oscillation 2 ▪ Densité ▪ Densité huile ▪ Densité eau ▪ Point d'essai ▪ Point d'essai ▪ Viscosité dynamique ▪ Température électronique capteur (ISEM) ▪ Débit GSV ▪ Débit GSV alternatif ▪ Viscosité cinématique ▪ Débit massique ▪ Débit massique huile ▪ Débit massique eau ▪ Indice de milieu inhomogène ▪ Indice de bulles en suspension ▪ HBSI ▪ Débit NSV ▪ Débit NSV alternatif ▪ Pression externe ▪ Courant d'excitation 1 ▪ Courant d'excitation 2 ▪ Fréquence d'oscillation 1 ▪ Fréquence d'oscillation 2 ▪ Valeur brut du débit massique ▪ Débit volumique S&W ▪ Signal torsion asymétrie ▪ Densité de référence ▪ Densité de référence alternative ▪ Débit volumique corrigé ▪ Débit volumique corrigé huile ▪ Débit volumique corrigé eau ▪ Fluctuation amortissement oscillation 1 ▪ Fluctuation amortissement oscillation 2 ▪ Fluctuations fréquence 1 ▪ Fluctuations fréquence 2 ▪ Débit massique cible ▪ Débit volumique du fluide porteur ▪ Débit volumique cible ▪ Viscosité dynamique compensée en temp. ▪ Viscosité cinématique compensée en temp. ▪ Température ▪ Débit volumique ▪ Débit volumique huile ▪ Débit volumique eau ▪ Water cut 			

Information de diagnostic		Mesures correctives	
N°	Texte court		
272	Electronique principale défectueuse	Redémarrer l'appareil	
	Etat de la variable de mesure		
	Quality		Good
	Quality substatus		Ok
	Coding (hex)		0x80 ... 0x83
	Signal d'état		F
	Comportement du diagnostic		Alarm
Variables de mesure influencées			
<ul style="list-style-type: none"> ▪ Amplitude de l'oscillation 1 ▪ Amplitude de l'oscillation 2 ▪ Sortie spécifique à l'application ▪ Sortie spécifique à l'application ▪ Asymétrie du signal ▪ Débit massique fluide porteur ▪ Température enceinte de confinement ▪ Débit volumique corrigé cible ▪ Débit volumique corrigé fluide porteur ▪ Index d'asymétrie de la bobine capteur ▪ Concentration ▪ Valeur mesurée ▪ Amortissement de l'oscillation 1 ▪ Amortissement de l'oscillation 2 ▪ Densité ▪ Densité huile ▪ Densité eau ▪ Point d'essai ▪ Point d'essai ▪ Viscosité dynamique ▪ Température électronique capteur (ISEM) ▪ Débit GSV ▪ Débit GSV alternatif ▪ Viscosité cinématique ▪ Débit massique ▪ Débit massique huile ▪ Débit massique eau ▪ Indice de milieu inhomogène ▪ Indice de bulles en suspension ▪ HBSI ▪ Débit NSV ▪ Débit NSV alternatif ▪ Pression externe ▪ Courant d'excitation 1 ▪ Courant d'excitation 2 ▪ Fréquence d'oscillation 1 ▪ Fréquence d'oscillation 2 ▪ Valeur brut du débit massique ▪ Débit volumique S&W ▪ Signal torsion asymétrie ▪ Densité de référence ▪ Densité de référence alternative ▪ Débit volumique corrigé ▪ Débit volumique corrigé huile ▪ Débit volumique corrigé eau ▪ Fluctuation amortissement oscillation 1 ▪ Fluctuation amortissement oscillation 2 ▪ Fluctuations fréquence 1 ▪ Fluctuations fréquence 2 ▪ Débit massique cible ▪ Débit volumique du fluide porteur ▪ Débit volumique cible ▪ Viscosité dynamique compensée en temp. ▪ Viscosité cinématique compensée en temp. ▪ Température ▪ Débit volumique ▪ Débit volumique huile ▪ Débit volumique eau ▪ Water cut 			

Information de diagnostic		Mesures correctives	
N°	Texte court		
273	Electronique principale en panne	1. Faites attention à l'opération d'urgence afficher 2. Remplacer l'électronique principale	
	Etat de la variable de mesure		
	Quality	Good	
	Quality substatus	Ok	
	Coding (hex)	0x80 ... 0x83	
	Signal d'état	F	
	Comportement du diagnostic	Alarm	
	Variables de mesure influencées		
	<ul style="list-style-type: none"> ▪ Amplitude de l'oscillation 1 ▪ Amplitude de l'oscillation 2 ▪ Sortie spécifique à l'application ▪ Sortie spécifique à l'application ▪ Asymétrie du signal ▪ Débit massique fluide porteur ▪ Température enceinte de confinement ▪ Débit volumique corrigé cible ▪ Débit volumique corrigé fluide porteur ▪ Index d'asymétrie de la bobine capteur ▪ Concentration ▪ Valeur mesurée ▪ Amortissement de l'oscillation 1 ▪ Amortissement de l'oscillation 2 ▪ Densité ▪ Densité huile ▪ Densité eau ▪ Point d'essai ▪ Point d'essai ▪ Viscosité dynamique 	<ul style="list-style-type: none"> ▪ Température électronique capteur (ISEM) ▪ Débit GSV ▪ Débit GSV alternatif ▪ Viscosité cinématique ▪ Débit massique ▪ Débit massique huile ▪ Débit massique eau ▪ Indice de milieu inhomogène ▪ Indice de bulles en suspension ▪ HBSI ▪ Débit NSV ▪ Débit NSV alternatif ▪ Pression externe ▪ Courant d'excitation 1 ▪ Courant d'excitation 2 ▪ Fréquence d'oscillation 1 ▪ Fréquence d'oscillation 2 ▪ Valeur brut du débit massique ▪ Débit volumique S&W ▪ Signal torsion asymétrie 	<ul style="list-style-type: none"> ▪ Densité de référence ▪ Densité de référence alternative ▪ Débit volumique corrigé ▪ Débit volumique corrigé huile ▪ Débit volumique corrigé eau ▪ Fluctuation amortissement oscillation 1 ▪ Fluctuation amortissement oscillation 2 ▪ Fluctuations fréquence 1 ▪ Fluctuations fréquence 2 ▪ Débit massique cible ▪ Débit volumique du fluide porteur ▪ Débit volumique cible ▪ Viscosité dynamique compensée en temp. ▪ Viscosité cinématique compensée en temp. ▪ Température ▪ Débit volumique ▪ Débit volumique huile ▪ Débit volumique eau ▪ Water cut

Information de diagnostic		Mesures correctives	
N°	Texte court		
275	Module d'E/S défectueux	Changer module E/S	
	Etat de la variable de mesure		
	Quality	Good	
	Quality substatus	Ok	
	Coding (hex)	0x80 ... 0x83	
	Signal d'état	F	
	Comportement du diagnostic	Alarm	
	Variables de mesure influencées		
	<ul style="list-style-type: none"> ▪ Amplitude de l'oscillation 1 ▪ Amplitude de l'oscillation 2 ▪ Sortie spécifique à l'application ▪ Sortie spécifique à l'application ▪ Asymétrie du signal ▪ Débit massique fluide porteur ▪ Température enceinte de confinement ▪ Débit volumique corrigé cible ▪ Débit volumique corrigé fluide porteur ▪ Index d'asymétrie de la bobine capteur ▪ Concentration ▪ Valeur mesurée ▪ Amortissement de l'oscillation 1 ▪ Amortissement de l'oscillation 2 ▪ Densité ▪ Densité huile ▪ Densité eau ▪ Point d'essai ▪ Point d'essai ▪ Viscosité dynamique 	<ul style="list-style-type: none"> ▪ Température électronique capteur (ISEM) ▪ Débit GSV ▪ Débit GSV alternatif ▪ Viscosité cinématique ▪ Débit massique ▪ Débit massique huile ▪ Débit massique eau ▪ Indice de milieu inhomogène ▪ Indice de bulles en suspension ▪ HBSI ▪ Débit NSV ▪ Débit NSV alternatif ▪ Pression externe ▪ Courant d'excitation 1 ▪ Courant d'excitation 2 ▪ Fréquence d'oscillation 1 ▪ Fréquence d'oscillation 2 ▪ Valeur brut du débit massique ▪ Débit volumique S&W ▪ Signal torsion asymétrie 	<ul style="list-style-type: none"> ▪ Densité de référence ▪ Densité de référence alternative ▪ Débit volumique corrigé ▪ Débit volumique corrigé huile ▪ Débit volumique corrigé eau ▪ Fluctuation amortissement oscillation 1 ▪ Fluctuation amortissement oscillation 2 ▪ Fluctuations fréquence 1 ▪ Fluctuations fréquence 2 ▪ Débit massique cible ▪ Débit volumique du fluide porteur ▪ Débit volumique cible ▪ Viscosité dynamique compensée en temp. ▪ Viscosité cinématique compensée en temp. ▪ Température ▪ Débit volumique ▪ Débit volumique huile ▪ Débit volumique eau ▪ Water cut

Information de diagnostic		Mesures correctives	
N°	Texte court		
276	Module E/S défectueux	1. Redémarrer appareil 2. Changer module E/S	
	Etat de la variable de mesure		
	Quality		Good
	Quality substatus		Ok
	Coding (hex)		0x80 ... 0x83
	Signal d'état		F
	Comportement du diagnostic		Alarm
Variables de mesure influencées			
<ul style="list-style-type: none"> ■ Amplitude de l'oscillation 1 ■ Amplitude de l'oscillation 2 ■ Sortie spécifique à l'application ■ Sortie spécifique à l'application ■ Asymétrie du signal ■ Débit massique fluide porteur ■ Température enceinte de confinement ■ Débit volumique corrigé cible ■ Débit volumique corrigé fluide porteur ■ Index d'asymétrie de la bobine capteur ■ Concentration ■ Valeur mesurée ■ Amortissement de l'oscillation 1 ■ Amortissement de l'oscillation 2 ■ Densité ■ Densité huile ■ Densité eau ■ Point d'essai ■ Point d'essai ■ Viscosité dynamique ■ Température électronique capteur (ISEM) ■ Débit GSV ■ Débit GSV alternatif ■ Viscosité cinématique ■ Débit massique ■ Débit massique huile ■ Débit massique eau ■ Indice de milieu inhomogène ■ Indice de bulles en suspension ■ HBSI ■ Débit NSV ■ Débit NSV alternatif ■ Pression externe ■ Courant d'excitation 1 ■ Courant d'excitation 2 ■ Fréquence d'oscillation 1 ■ Fréquence d'oscillation 2 ■ Valeur brut du débit massique ■ Débit volumique S&W ■ Signal torsion asymétrie ■ Densité de référence ■ Densité de référence alternative ■ Débit volumique corrigé ■ Débit volumique corrigé huile ■ Débit volumique corrigé eau ■ Fluctuation amortissement oscillation 1 ■ Fluctuation amortissement oscillation 2 ■ Fluctuations fréquence 1 ■ Fluctuations fréquence 2 ■ Débit massique cible ■ Débit volumique du fluide porteur ■ Débit volumique cible ■ Viscosité dynamique compensée en temp. ■ Viscosité cinématique compensée en temp. ■ Température ■ Débit volumique ■ Débit volumique huile ■ Débit volumique eau ■ Water cut 			

Information de diagnostic		Mesures correctives	
N°	Texte court		
283	Contenu mémoire inconsistant	Redémarrer l'appareil	
	Etat de la variable de mesure		
	Quality		Good
	Quality substatus		Ok
	Coding (hex)		0x80 ... 0x83
	Signal d'état		F
	Comportement du diagnostic		Alarm
Variables de mesure influencées			
<ul style="list-style-type: none"> ▪ Amplitude de l'oscillation 1 ▪ Amplitude de l'oscillation 2 ▪ Sortie spécifique à l'application ▪ Sortie spécifique à l'application ▪ Asymétrie du signal ▪ Débit massique fluide porteur ▪ Température enceinte de confinement ▪ Débit volumique corrigé cible ▪ Débit volumique corrigé fluide porteur ▪ Index d'asymetrie de la bobine capteur ▪ Concentration ▪ Valeur mesurée ▪ Amortissement de l'oscillation 1 ▪ Amortissement de l'oscillation 2 ▪ Densité ▪ Densité huile ▪ Densité eau ▪ Point d'essai ▪ Point d'essai ▪ Viscosité dynamique ▪ Température électronique capteur (ISEM) ▪ Débit GSV ▪ Débit GSV alternatif ▪ Viscosité cinématique ▪ Débit massique ▪ Débit massique huile ▪ Débit massique eau ▪ Indice de milieu inhomogène ▪ Indice de bulles en suspension ▪ HBSI ▪ Débit NSV ▪ Débit NSV alternatif ▪ Pression externe ▪ Courant d'excitation 1 ▪ Courant d'excitation 2 ▪ Fréquence d'oscillation 1 ▪ Fréquence d'oscillation 2 ▪ Valeur brut du débit massique ▪ Débit volumique S&W ▪ Signal torsion asymétrie ▪ Densité de référence ▪ Densité de référence alternative ▪ Débit volumique corrigé ▪ Débit volumique corrigé huile ▪ Débit volumique corrigé eau ▪ Fluctuation amortissement oscillation 1 ▪ Fluctuation amortissement oscillation 2 ▪ Fluctuations fréquence 1 ▪ Fluctuations fréquence 2 ▪ Débit massique cible ▪ Débit volumique du fluide porteur ▪ Débit volumique cible ▪ Viscosité dynamique compensée en temp. ▪ Viscosité cinématique compensée en temp. ▪ Température ▪ Débit volumique ▪ Débit volumique huile ▪ Débit volumique eau ▪ Water cut 			

Information de diagnostic		Mesures correctives	
N°	Texte court		
302	Vérification appareil active	Dispositif de vérification actif, s'il vous plaît attendre.	
	Etat de la variable de mesure [au départ usine] ¹⁾		
	Quality		Good
	Quality substatus		Function check
	Coding (hex)		0xBC ... 0xBF
	Signal d'état		C
	Comportement du diagnostic		Warning
Variables de mesure influencées			
<ul style="list-style-type: none"> ▪ Amplitude de l'oscillation 1 ▪ Amplitude de l'oscillation 2 ▪ Sortie spécifique à l'application ▪ Sortie spécifique à l'application ▪ Asymétrie du signal ▪ Débit massique fluide porteur ▪ Température enceinte de confinement ▪ Débit volumique corrigé cible ▪ Débit volumique corrigé fluide porteur ▪ Index d'asymétrie de la bobine capteur ▪ Concentration ▪ Valeur mesurée ▪ Amortissement de l'oscillation 1 ▪ Amortissement de l'oscillation 2 ▪ Densité ▪ Densité huile ▪ Densité eau ▪ Point d'essai ▪ Point d'essai ▪ Viscosité dynamique ▪ Température électronique capteur (ISEM) ▪ Débit GSV ▪ Débit GSV alternatif ▪ Viscosité cinématique ▪ Débit massique ▪ Débit massique huile ▪ Débit massique eau ▪ Indice de milieu inhomogène ▪ Indice de bulles en suspension ▪ HBSI ▪ Débit NSV ▪ Débit NSV alternatif ▪ Pression externe ▪ Courant d'excitation 1 ▪ Courant d'excitation 2 ▪ Fréquence d'oscillation 1 ▪ Fréquence d'oscillation 2 ▪ Valeur brut du débit massique ▪ Débit volumique S&W ▪ Signal torsion asymétrie ▪ Densité de référence ▪ Densité de référence alternative ▪ Débit volumique corrigé ▪ Débit volumique corrigé huile ▪ Débit volumique corrigé eau ▪ Fluctuation amortissement oscillation 1 ▪ Fluctuation amortissement oscillation 2 ▪ Fluctuations fréquence 1 ▪ Fluctuations fréquence 2 ▪ Débit massique cible ▪ Débit volumique du fluide porteur ▪ Débit volumique cible ▪ Viscosité dynamique compensée en temp. ▪ Viscosité cinématique compensée en temp. ▪ Température ▪ Débit volumique ▪ Débit volumique huile ▪ Débit volumique eau ▪ Water cut 			

1) Le comportement de diagnostic peut être modifié. Ceci provoque le changement de l'état général de la variable mesurée.

Information de diagnostic		Mesures correctives	
N°	Texte court		
303	E/S 1 ... n configuration changée	1. Appliquer configuration module d'E/S(paramètre 'Appliquer configuration E/S') 2. Recharger la description de l'appareil et vérifier le câblage	
	Etat de la variable de mesure		
	Quality		Good
	Quality substatus		Ok
	Coding (hex)		0x80 ... 0x83
	Signal d'état		M
	Comportement du diagnostic		Warning
Variables de mesure influencées			
-			

Information de diagnostic		Mesures correctives	
N°	Texte court		
304	Échec vérification appareil	1. Vérifier le rapport de vérification 2. Répéter la procédure de mise en service 3. Vérifier le capteur	
	Etat de la variable de mesure [au départ usine] ¹⁾		
	Quality		Good
	Quality substatus		Ok
	Coding (hex)		0x80 ... 0x83
	Signal d'état		F
	Comportement du diagnostic		Alarm
Variables de mesure influencées			
<ul style="list-style-type: none"> ▪ Amplitude de l'oscillation 1 ▪ Amplitude de l'oscillation 2 ▪ Sortie spécifique à l'application ▪ Sortie spécifique à l'application ▪ Asymétrie du signal ▪ Débit massique fluide porteur ▪ Température enceinte de confinement ▪ Débit volumique corrigé cible ▪ Débit volumique corrigé fluide porteur ▪ Index d'asymétrie de la bobine capteur ▪ Concentration ▪ Valeur mesurée ▪ Amortissement de l'oscillation 1 ▪ Amortissement de l'oscillation 2 ▪ Densité ▪ Densité huile ▪ Densité eau ▪ Point d'essai ▪ Point d'essai ▪ Viscosité dynamique ▪ Température électronique capteur (ISEM) ▪ Débit GSV ▪ Débit GSV alternatif ▪ Viscosité cinématique ▪ Débit massique ▪ Débit massique huile ▪ Débit massique eau ▪ Indice de milieu inhomogène ▪ Indice de bulles en suspension ▪ HBSI ▪ Débit NSV ▪ Débit NSV alternatif ▪ Pression externe ▪ Courant d'excitation 1 ▪ Courant d'excitation 2 ▪ Fréquence d'oscillation 1 ▪ Fréquence d'oscillation 2 ▪ Valeur brut du débit massique ▪ Débit volumique S&W ▪ Signal torsion asymétrie ▪ Densité de référence ▪ Densité de référence alternative ▪ Débit volumique corrigé ▪ Débit volumique corrigé huile ▪ Débit volumique corrigé eau ▪ Fluctuation amortissement oscillation 1 ▪ Fluctuation amortissement oscillation 2 ▪ Fluctuations fréquence 1 ▪ Fluctuations fréquence 2 ▪ Débit massique cible ▪ Débit volumique du fluide porteur ▪ Débit volumique cible ▪ Viscosité dynamique compensée en temp. ▪ Viscosité cinématique compensée en temp. ▪ Température ▪ Débit volumique ▪ Débit volumique huile ▪ Débit volumique eau ▪ Water cut 			

1) Le comportement de diagnostic peut être modifié. Ceci provoque le changement de l'état général de la variable mesurée.

Information de diagnostic		Mesures correctives
N°	Texte court	
311	Electronique capteur (ISEM) défectueuse	Maintenance nécessaire ! Ne pas réinitialiser l'appareil
Etat de la variable de mesure		
Quality	Good	
Quality substatus	Ok	
Coding (hex)	0x80 ... 0x83	
Signal d'état	M	
Comportement du diagnostic	Warning	
Variables de mesure influencées		
<ul style="list-style-type: none"> ▪ Amplitude de l'oscillation 1 ▪ Amplitude de l'oscillation 2 ▪ Sortie spécifique à l'application ▪ Sortie spécifique à l'application ▪ Asymétrie du signal ▪ Débit massique fluide porteur ▪ Température enceinte de confinement ▪ Débit volumique corrigé cible ▪ Débit volumique corrigé fluide porteur ▪ Index d'asymétrie de la bobine capteur ▪ Concentration ▪ Valeur mesurée ▪ Amortissement de l'oscillation 1 ▪ Amortissement de l'oscillation 2 ▪ Densité ▪ Densité huile ▪ Densité eau ▪ Point d'essai ▪ Point d'essai ▪ Viscosité dynamique 		<ul style="list-style-type: none"> ▪ Température électronique capteur (ISEM) ▪ Débit GSV ▪ Débit GSV alternatif ▪ Viscosité cinématique ▪ Débit massique ▪ Débit massique huile ▪ Débit massique eau ▪ Indice de milieu inhomogène ▪ Indice de bulles en suspension ▪ HBSI ▪ Débit NSV ▪ Débit NSV alternatif ▪ Pression externe ▪ Courant d'excitation 1 ▪ Courant d'excitation 2 ▪ Fréquence d'oscillation 1 ▪ Fréquence d'oscillation 2 ▪ Valeur brut du débit massique ▪ Débit volumique S&W ▪ Signal torsion asymétrie
		<ul style="list-style-type: none"> ▪ Densité de référence ▪ Densité de référence alternative ▪ Débit volumique corrigé ▪ Débit volumique corrigé huile ▪ Débit volumique corrigé eau ▪ Fluctuation amortissement oscillation 1 ▪ Fluctuation amortissement oscillation 2 ▪ Fluctuations fréquence 1 ▪ Fluctuations fréquence 2 ▪ Débit massique cible ▪ Débit volumique du fluide porteur ▪ Débit volumique cible ▪ Viscosité dynamique compensée en temp. ▪ Viscosité cinématique compensée en temp. ▪ Température ▪ Débit volumique ▪ Débit volumique huile ▪ Débit volumique eau ▪ Water cut

Information de diagnostic		Mesures correctives	
N°	Texte court		
330	Fichier Flash invalide	1. Mise à jour du firmware de l'appareil 2. Redémarrage appareil	
	Etat de la variable de mesure		
	Quality		Good
	Quality substatus		Ok
	Coding (hex)		0x80 ... 0x83
	Signal d'état		M
	Comportement du diagnostic		Warning
Variables de mesure influencées			
<ul style="list-style-type: none"> ▪ Amplitude de l'oscillation 1 ▪ Amplitude de l'oscillation 2 ▪ Sortie spécifique à l'application ▪ Sortie spécifique à l'application ▪ Asymétrie du signal ▪ Débit massique fluide porteur ▪ Température enceinte de confinement ▪ Débit volumique corrigé cible ▪ Débit volumique corrigé fluide porteur ▪ Index d'asymétrie de la bobine capteur ▪ Concentration ▪ Valeur mesurée ▪ Amortissement de l'oscillation 1 ▪ Amortissement de l'oscillation 2 ▪ Densité ▪ Densité huile ▪ Densité eau ▪ Point d'essai ▪ Point d'essai ▪ Viscosité dynamique ▪ Température électronique capteur (ISEM) ▪ Débit GSV ▪ Débit GSV alternatif ▪ Viscosité cinématique ▪ Débit massique ▪ Débit massique huile ▪ Débit massique eau ▪ Indice de milieu inhomogène ▪ Indice de bulles en suspension ▪ HBSI ▪ Débit NSV ▪ Débit NSV alternatif ▪ Pression externe ▪ Courant d'excitation 1 ▪ Courant d'excitation 2 ▪ Fréquence d'oscillation 1 ▪ Fréquence d'oscillation 2 ▪ Valeur brut du débit massique ▪ Débit volumique S&W ▪ Signal torsion asymétrie ▪ Densité de référence ▪ Densité de référence alternative ▪ Débit volumique corrigé ▪ Débit volumique corrigé huile ▪ Débit volumique corrigé eau ▪ Fluctuation amortissement oscillation 1 ▪ Fluctuation amortissement oscillation 2 ▪ Fluctuations fréquence 1 ▪ Fluctuations fréquence 2 ▪ Débit massique cible ▪ Débit volumique du fluide porteur ▪ Débit volumique cible ▪ Viscosité dynamique compensée en temp. ▪ Viscosité cinématique compensée en temp. ▪ Température ▪ Débit volumique ▪ Débit volumique huile ▪ Débit volumique eau ▪ Water cut 			

Information de diagnostic		Mesures correctives	
N°	Texte court		
331	Mise à jour du firmware a échoué	1. Mise à jour du firmware de l'appareil 2. Redémarrage appareil	
	Etat de la variable de mesure		
	Quality		Good
	Quality substatus		Ok
	Coding (hex)		0x80 ... 0x83
	Signal d'état		F
	Comportement du diagnostic		Warning
Variables de mesure influencées			
<ul style="list-style-type: none"> ▪ Amplitude de l'oscillation 1 ▪ Amplitude de l'oscillation 2 ▪ Sortie spécifique à l'application ▪ Sortie spécifique à l'application ▪ Asymétrie du signal ▪ Débit massique fluide porteur ▪ Température enceinte de confinement ▪ Débit volumique corrigé cible ▪ Débit volumique corrigé fluide porteur ▪ Index d'asymétrie de la bobine capteur ▪ Concentration ▪ Valeur mesurée ▪ Amortissement de l'oscillation 1 ▪ Amortissement de l'oscillation 2 ▪ Densité ▪ Densité huile ▪ Densité eau ▪ Point d'essai ▪ Point d'essai ▪ Viscosité dynamique ▪ Température électronique capteur (ISEM) ▪ Débit GSV ▪ Débit GSV alternatif ▪ Viscosité cinématique ▪ Débit massique ▪ Débit massique huile ▪ Débit massique eau ▪ Indice de milieu inhomogène ▪ Indice de bulles en suspension ▪ HBSI ▪ Débit NSV ▪ Débit NSV alternatif ▪ Pression externe ▪ Courant d'excitation 1 ▪ Courant d'excitation 2 ▪ Fréquence d'oscillation 1 ▪ Fréquence d'oscillation 2 ▪ Valeur brut du débit massique ▪ Débit volumique S&W ▪ Signal torsion asymétrie ▪ Densité de référence ▪ Densité de référence alternative ▪ Débit volumique corrigé ▪ Débit volumique corrigé huile ▪ Débit volumique corrigé eau ▪ Fluctuation amortissement oscillation 1 ▪ Fluctuation amortissement oscillation 2 ▪ Fluctuations fréquence 1 ▪ Fluctuations fréquence 2 ▪ Débit massique cible ▪ Débit volumique du fluide porteur ▪ Débit volumique cible ▪ Viscosité dynamique compensée en temp. ▪ Viscosité cinématique compensée en temp. ▪ Température ▪ Débit volumique ▪ Débit volumique huile ▪ Débit volumique eau ▪ Water cut 			

Information de diagnostic		Mesures correctives
N°	Texte court	
332	Écriture sauvegarde HistoROM a échoué	1. Remplacer la carte interface utilisateur 2. Ex d/XP: remplacer le transmetteur
Etat de la variable de mesure		
Quality	Good	
Quality substatus	Ok	
Coding (hex)	0x80 ... 0x83	
Signal d'état	F	
Comportement du diagnostic	Alarm	
Variables de mesure influencées		
<ul style="list-style-type: none"> ▪ Amplitude de l'oscillation 1 ▪ Amplitude de l'oscillation 2 ▪ Sortie spécifique à l'application ▪ Sortie spécifique à l'application ▪ Asymétrie du signal ▪ Débit massique fluide porteur ▪ Température enceinte de confinement ▪ Débit volumique corrigé cible ▪ Débit volumique corrigé fluide porteur ▪ Index d'asymetrie de la bobine capteur ▪ Concentration ▪ Valeur mesurée ▪ Amortissement de l'oscillation 1 ▪ Amortissement de l'oscillation 2 ▪ Densité ▪ Densité huile ▪ Densité eau ▪ Point d'essai ▪ Point d'essai ▪ Viscosité dynamique 		<ul style="list-style-type: none"> ▪ Température électronique capteur (ISEM) ▪ Débit GSV ▪ Débit GSV alternatif ▪ Viscosité cinématique ▪ Débit massique ▪ Débit massique huile ▪ Débit massique eau ▪ Indice de milieu inhomogène ▪ Indice de bulles en suspension ▪ HBSI ▪ Débit NSV ▪ Débit NSV alternatif ▪ Pression externe ▪ Courant d'excitation 1 ▪ Courant d'excitation 2 ▪ Fréquence d'oscillation 1 ▪ Fréquence d'oscillation 2 ▪ Valeur brut du débit massique ▪ Débit volumique S&W ▪ Signal torsion asymétrie
		<ul style="list-style-type: none"> ▪ Densité de référence ▪ Densité de référence alternative ▪ Débit volumique corrigé ▪ Débit volumique corrigé huile ▪ Débit volumique corrigé eau ▪ Fluctuation amortissement oscillation 1 ▪ Fluctuation amortissement oscillation 2 ▪ Fluctuations fréquence 1 ▪ Fluctuations fréquence 2 ▪ Débit massique cible ▪ Débit volumique du fluide porteur ▪ Débit volumique cible ▪ Viscosité dynamique compensée en temp. ▪ Viscosité cinématique compensée en temp. ▪ Température ▪ Débit volumique ▪ Débit volumique huile ▪ Débit volumique eau ▪ Water cut

Information de diagnostic		Mesures correctives	
N°	Texte court		
361	Module E/S 1 ... n défaillant	1. Redémarrer capteur 2. Contrôler modules électroniq. 3. Chang.mod.E/S ou électronique princ.	
	Etat de la variable de mesure		
	Quality		Good
	Quality substatus		Ok
	Coding (hex)		0x80 ... 0x83
	Signal d'état		F
	Comportement du diagnostic		Alarm
Variables de mesure influencées			
<ul style="list-style-type: none"> ■ Amplitude de l'oscillation 1 ■ Amplitude de l'oscillation 2 ■ Sortie spécifique à l'application ■ Sortie spécifique à l'application ■ Asymétrie du signal ■ Débit massique fluide porteur ■ Température enceinte de confinement ■ Débit volumique corrigé cible ■ Débit volumique corrigé fluide porteur ■ Index d'asymétrie de la bobine capteur ■ Concentration ■ Valeur mesurée ■ Amortissement de l'oscillation 1 ■ Amortissement de l'oscillation 2 ■ Densité ■ Densité huile ■ Densité eau ■ Point d'essai ■ Point d'essai ■ Viscosité dynamique ■ Température électronique capteur (ISEM) ■ Débit GSV ■ Débit GSV alternatif ■ Viscosité cinématique ■ Débit massique ■ Débit massique huile ■ Débit massique eau ■ Indice de milieu inhomogène ■ Indice de bulles en suspension ■ HBSI ■ Débit NSV ■ Débit NSV alternatif ■ Pression externe ■ Courant d'excitation 1 ■ Courant d'excitation 2 ■ Fréquence d'oscillation 1 ■ Fréquence d'oscillation 2 ■ Valeur brut du débit massique ■ Débit volumique S&W ■ Signal torsion asymétrie ■ Densité de référence ■ Densité de référence alternative ■ Débit volumique corrigé ■ Débit volumique corrigé huile ■ Débit volumique corrigé eau ■ Fluctuation amortissement oscillation 1 ■ Fluctuation amortissement oscillation 2 ■ Fluctuations fréquence 1 ■ Fluctuations fréquence 2 ■ Débit massique cible ■ Débit volumique du fluide porteur ■ Débit volumique cible ■ Viscosité dynamique compensée en temp. ■ Viscosité cinématique compensée en temp. ■ Température ■ Débit volumique ■ Débit volumique huile ■ Débit volumique eau ■ Water cut 			

Information de diagnostic		Mesures correctives
N°	Texte court	
369	Lecteur de code barre HS	Remplacer le scanner de codes barre
Etat de la variable de mesure		
Quality	Good	
Quality substatus	Ok	
Coding (hex)	0x80 ... 0x83	
Signal d'état	F	
Comportement du diagnostic	Alarm	
Variables de mesure influencées		
<ul style="list-style-type: none"> ▪ Amplitude de l'oscillation 1 ▪ Amplitude de l'oscillation 2 ▪ Sortie spécifique à l'application ▪ Sortie spécifique à l'application ▪ Asymétrie du signal ▪ Débit massique fluide porteur ▪ Température enceinte de confinement ▪ Débit volumique corrigé cible ▪ Débit volumique corrigé fluide porteur ▪ Index d'asymétrie de la bobine capteur ▪ Concentration ▪ Valeur mesurée ▪ Amortissement de l'oscillation 1 ▪ Amortissement de l'oscillation 2 ▪ Densité ▪ Densité huile ▪ Densité eau ▪ Point d'essai ▪ Point d'essai ▪ Viscosité dynamique 		<ul style="list-style-type: none"> ▪ Température électronique capteur (ISEM) ▪ Débit GSV ▪ Débit GSV alternatif ▪ Viscosité cinématique ▪ Débit massique ▪ Débit massique huile ▪ Débit massique eau ▪ Indice de milieu inhomogène ▪ Indice de bulles en suspension ▪ HBSI ▪ Débit NSV ▪ Débit NSV alternatif ▪ Pression externe ▪ Courant d'excitation 1 ▪ Courant d'excitation 2 ▪ Fréquence d'oscillation 1 ▪ Fréquence d'oscillation 2 ▪ Valeur brut du débit massique ▪ Débit volumique S&W ▪ Signal torsion asymétrie
		<ul style="list-style-type: none"> ▪ Densité de référence ▪ Densité de référence alternative ▪ Débit volumique corrigé ▪ Débit volumique corrigé huile ▪ Débit volumique corrigé eau ▪ Fluctuation amortissement oscillation 1 ▪ Fluctuation amortissement oscillation 2 ▪ Fluctuations fréquence 1 ▪ Fluctuations fréquence 2 ▪ Débit massique cible ▪ Débit volumique du fluide porteur ▪ Débit volumique cible ▪ Viscosité dynamique compensée en temp. ▪ Viscosité cinématique compensée en temp. ▪ Température ▪ Débit volumique ▪ Débit volumique huile ▪ Débit volumique eau ▪ Water cut

Information de diagnostic		Mesures correctives
N°	Texte court	
371	Capteur de température défectueux	Contacteur le service
Etat de la variable de mesure		
Quality	Good	
Quality substatus	Ok	
Coding (hex)	0x80 ... 0x83	
Signal d'état	M	
Comportement du diagnostic	Warning	
Variables de mesure influencées		
<ul style="list-style-type: none"> ▪ Amplitude de l'oscillation 1 ▪ Amplitude de l'oscillation 2 ▪ Sortie spécifique à l'application ▪ Sortie spécifique à l'application ▪ Asymétrie du signal ▪ Débit massique fluide porteur ▪ Température enceinte de confinement ▪ Débit volumique corrigé cible ▪ Débit volumique corrigé fluide porteur ▪ Index d'asymétrie de la bobine capteur ▪ Concentration ▪ Valeur mesurée ▪ Amortissement de l'oscillation 1 ▪ Amortissement de l'oscillation 2 ▪ Densité ▪ Densité huile ▪ Densité eau ▪ Point d'essai ▪ Point d'essai ▪ Viscosité dynamique 		<ul style="list-style-type: none"> ▪ Température électronique capteur (ISEM) ▪ Débit GSV ▪ Débit GSV alternatif ▪ Viscosité cinématique ▪ Débit massique ▪ Débit massique huile ▪ Débit massique eau ▪ Indice de milieu inhomogène ▪ Indice de bulles en suspension ▪ HBSI ▪ Débit NSV ▪ Débit NSV alternatif ▪ Pression externe ▪ Courant d'excitation 1 ▪ Courant d'excitation 2 ▪ Fréquence d'oscillation 1 ▪ Fréquence d'oscillation 2 ▪ Valeur brut du débit massique ▪ Débit volumique S&W ▪ Signal torsion asymétrie
		<ul style="list-style-type: none"> ▪ Densité de référence ▪ Densité de référence alternative ▪ Débit volumique corrigé ▪ Débit volumique corrigé huile ▪ Débit volumique corrigé eau ▪ Fluctuation amortissement oscillation 1 ▪ Fluctuation amortissement oscillation 2 ▪ Fluctuations fréquence 1 ▪ Fluctuations fréquence 2 ▪ Débit massique cible ▪ Débit volumique du fluide porteur ▪ Débit volumique cible ▪ Viscosité dynamique compensée en temp. ▪ Viscosité cinématique compensée en temp. ▪ Température ▪ Débit volumique ▪ Débit volumique huile ▪ Débit volumique eau ▪ Water cut

Information de diagnostic		Mesures correctives	
N°	Texte court		
372	Electronique capteur (ISEM) défectueuse	1. Redémarrez appareil 2. Vérifiez si défaut se reproduit 3. Remplacer le module électronique du capteur (ISEM)	
	Etat de la variable de mesure		
	Quality		Good
	Quality substatus		Ok
	Coding (hex)		0x80 ... 0x83
	Signal d'état		F
	Comportement du diagnostic		Alarm
Variables de mesure influencées			
<ul style="list-style-type: none"> ▪ Amplitude de l'oscillation 1 ▪ Amplitude de l'oscillation 2 ▪ Sortie spécifique à l'application ▪ Sortie spécifique à l'application ▪ Asymétrie du signal ▪ Débit massique fluide porteur ▪ Température enceinte de confinement ▪ Débit volumique corrigé cible ▪ Débit volumique corrigé fluide porteur ▪ Index d'asymétrie de la bobine capteur ▪ Concentration ▪ Valeur mesurée ▪ Amortissement de l'oscillation 1 ▪ Amortissement de l'oscillation 2 ▪ Densité ▪ Densité huile ▪ Densité eau ▪ Point d'essai ▪ Point d'essai ▪ Viscosité dynamique ▪ Température électronique capteur (ISEM) ▪ Débit GSV ▪ Débit GSV alternatif ▪ Viscosité cinématique ▪ Débit massique ▪ Débit massique huile ▪ Débit massique eau ▪ Indice de milieu inhomogène ▪ Indice de bulles en suspension ▪ HBSI ▪ Débit NSV ▪ Débit NSV alternatif ▪ Pression externe ▪ Courant d'excitation 1 ▪ Courant d'excitation 2 ▪ Fréquence d'oscillation 1 ▪ Fréquence d'oscillation 2 ▪ Valeur brut du débit massique ▪ Débit volumique S&W ▪ Signal torsion asymétrie ▪ Densité de référence ▪ Densité de référence alternative ▪ Débit volumique corrigé ▪ Débit volumique corrigé huile ▪ Débit volumique corrigé eau ▪ Fluctuation amortissement oscillation 1 ▪ Fluctuation amortissement oscillation 2 ▪ Fluctuations fréquence 1 ▪ Fluctuations fréquence 2 ▪ Débit massique cible ▪ Débit volumique du fluide porteur ▪ Débit volumique cible ▪ Viscosité dynamique compensée en temp. ▪ Viscosité cinématique compensée en temp. ▪ Température ▪ Débit volumique ▪ Débit volumique huile ▪ Débit volumique eau ▪ Water cut 			

Information de diagnostic		Mesures correctives
N°	Texte court	
373	Electronique capteur (ISEM) défectueuse	Transférer des données ou réinitialiser l'appareil
Etat de la variable de mesure		
Quality	Good	
Quality substatus	Ok	
Coding (hex)	0x80 ... 0x83	
Signal d'état	F	
Comportement du diagnostic	Alarm	
Variables de mesure influencées		
<ul style="list-style-type: none"> ▪ Amplitude de l'oscillation 1 ▪ Amplitude de l'oscillation 2 ▪ Sortie spécifique à l'application ▪ Sortie spécifique à l'application ▪ Asymétrie du signal ▪ Débit massique fluide porteur ▪ Température enceinte de confinement ▪ Débit volumique corrigé cible ▪ Débit volumique corrigé fluide porteur ▪ Index d'asymétrie de la bobine capteur ▪ Concentration ▪ Valeur mesurée ▪ Amortissement de l'oscillation 1 ▪ Amortissement de l'oscillation 2 ▪ Densité ▪ Densité huile ▪ Densité eau ▪ Point d'essai ▪ Point d'essai ▪ Viscosité dynamique 		<ul style="list-style-type: none"> ▪ Température électronique capteur (ISEM) ▪ Débit GSV ▪ Débit GSV alternatif ▪ Viscosité cinématique ▪ Débit massique ▪ Débit massique huile ▪ Débit massique eau ▪ Indice de milieu inhomogène ▪ Indice de bulles en suspension ▪ HBSI ▪ Débit NSV ▪ Débit NSV alternatif ▪ Pression externe ▪ Courant d'excitation 1 ▪ Courant d'excitation 2 ▪ Fréquence d'oscillation 1 ▪ Fréquence d'oscillation 2 ▪ Valeur brut du débit massique ▪ Débit volumique S&W ▪ Signal torsion asymétrie
		<ul style="list-style-type: none"> ▪ Densité de référence ▪ Densité de référence alternative ▪ Débit volumique corrigé ▪ Débit volumique corrigé huile ▪ Débit volumique corrigé eau ▪ Fluctuation amortissement oscillation 1 ▪ Fluctuation amortissement oscillation 2 ▪ Fluctuations fréquence 1 ▪ Fluctuations fréquence 2 ▪ Débit massique cible ▪ Débit volumique du fluide porteur ▪ Débit volumique cible ▪ Viscosité dynamique compensée en temp. ▪ Viscosité cinématique compensée en temp. ▪ Température ▪ Débit volumique ▪ Débit volumique huile ▪ Débit volumique eau ▪ Water cut

Information de diagnostic		Mesures correctives	
N°	Texte court		
374	Electronique capteur (ISEM) défectueuse	1. Redémarrez appareil 2. Vérifiez si défaut se reproduit 3. Remplacer le module électronique du capteur (ISEM)	
	Etat de la variable de mesure [au départ usine] ¹⁾		
	Quality		Good
	Quality substatus		Ok
	Coding (hex)		0x80 ... 0x83
	Signal d'état		S
	Comportement du diagnostic		Warning
Variables de mesure influencées			
<ul style="list-style-type: none"> ▪ Amplitude de l'oscillation 1 ▪ Amplitude de l'oscillation 2 ▪ Sortie spécifique à l'application ▪ Sortie spécifique à l'application ▪ Asymétrie du signal ▪ Débit massique fluide porteur ▪ Température enceinte de confinement ▪ Débit volumique corrigé cible ▪ Débit volumique corrigé fluide porteur ▪ Index d'asymétrie de la bobine capteur ▪ Concentration ▪ Amortissement de l'oscillation 1 ▪ Amortissement de l'oscillation 2 ▪ Densité ▪ Densité huile ▪ Densité eau ▪ Point d'essai ▪ Point d'essai ▪ Viscosité dynamique ▪ Température électronique capteur (ISEM) ▪ Débit GSV ▪ Débit GSV alternatif ▪ Viscosité cinématique ▪ Débit massique ▪ Débit massique huile ▪ Débit massique eau ▪ Indice de milieu inhomogène ▪ Indice de bulles en suspension ▪ HBSI ▪ Débit NSV ▪ Débit NSV alternatif ▪ Pression externe ▪ Courant d'excitation 1 ▪ Courant d'excitation 2 ▪ Fréquence d'oscillation 1 ▪ Fréquence d'oscillation 2 ▪ Valeur brut du débit massique ▪ Débit volumique S&W ▪ Signal torsion asymétrie ▪ Densité de référence ▪ Densité de référence alternative ▪ Débit volumique corrigé ▪ Débit volumique corrigé huile ▪ Débit volumique corrigé eau ▪ Fluctuation amortissement oscillation 1 ▪ Fluctuation amortissement oscillation 2 ▪ Fluctuations fréquence 1 ▪ Fluctuations fréquence 2 ▪ Débit massique cible ▪ Débit volumique du fluide porteur ▪ Débit volumique cible ▪ Viscosité dynamique compensée en temp. ▪ Viscosité cinématique compensée en temp. ▪ Température ▪ Débit volumique ▪ Débit volumique huile ▪ Débit volumique eau ▪ Water cut 			

1) Le comportement de diagnostic peut être modifié. Ceci provoque le changement de l'état général de la variable mesurée.

Information de diagnostic		Mesures correctives	
N°	Texte court		
375	Erreur communication module E/S- 1 ... n	1. Redémarrez appareil 2. Vérifiez si défaut se reproduit 3. Remplacez le module rack incluant les modules électroniques	
	Etat de la variable de mesure		
	Quality		Good
	Quality substatus		Ok
	Coding (hex)		0x80 ... 0x83
	Signal d'état		F
	Comportement du diagnostic		Alarm
Variables de mesure influencées			
<ul style="list-style-type: none"> ■ Amplitude de l'oscillation 1 ■ Amplitude de l'oscillation 2 ■ Sortie spécifique à l'application ■ Sortie spécifique à l'application ■ Asymétrie du signal ■ Débit massique fluide porteur ■ Température enceinte de confinement ■ Débit volumique corrigé cible ■ Débit volumique corrigé fluide porteur ■ Index d'asymétrie de la bobine capteur ■ Concentration ■ Valeur mesurée ■ Amortissement de l'oscillation 1 ■ Amortissement de l'oscillation 2 ■ Densité ■ Densité huile ■ Densité eau ■ Point d'essai ■ Point d'essai ■ Viscosité dynamique ■ Température électronique capteur (ISEM) ■ Débit GSV ■ Débit GSV alternatif ■ Viscosité cinématique ■ Débit massique ■ Débit massique huile ■ Débit massique eau ■ Indice de milieu inhomogène ■ Indice de bulles en suspension ■ HBSI ■ Débit NSV ■ Débit NSV alternatif ■ Pression externe ■ Courant d'excitation 1 ■ Courant d'excitation 2 ■ Fréquence d'oscillation 1 ■ Fréquence d'oscillation 2 ■ Valeur brut du débit massique ■ Débit volumique S&W ■ Signal torsion asymétrie ■ Densité de référence ■ Densité de référence alternative ■ Débit volumique corrigé ■ Débit volumique corrigé huile ■ Débit volumique corrigé eau ■ Fluctuation amortissement oscillation 1 ■ Fluctuation amortissement oscillation 2 ■ Fluctuations fréquence 1 ■ Fluctuations fréquence 2 ■ Débit massique cible ■ Débit volumique du fluide porteur ■ Débit volumique cible ■ Viscosité dynamique compensée en temp. ■ Viscosité cinématique compensée en temp. ■ Température ■ Débit volumique ■ Débit volumique huile ■ Débit volumique eau ■ Water cut 			

Information de diagnostic		Mesures correctives	
N°	Texte court		
378	Tension d'alimentation ISEM défectueuse	1. Si existant : Vérif câble de connexion entre capteur transmetteur 2. Remp module électronique principal 3. Remp module électronique capteur (ISEM)	
	Etat de la variable de mesure		
	Quality	Good	
	Quality substatus	Ok	
	Coding (hex)	0x80 ... 0x83	
	Signal d'état	F	
	Comportement du diagnostic	Alarm	
	Variables de mesure influencées		
	<ul style="list-style-type: none"> ▪ Amplitude de l'oscillation 1 ▪ Amplitude de l'oscillation 2 ▪ Sortie spécifique à l'application ▪ Sortie spécifique à l'application ▪ Asymétrie du signal ▪ Débit massique fluide porteur ▪ Température enceinte de confinement ▪ Débit volumique corrigé cible ▪ Débit volumique corrigé fluide porteur ▪ Index d'asymétrie de la bobine capteur ▪ Concentration ▪ Valeur mesurée ▪ Amortissement de l'oscillation 1 ▪ Amortissement de l'oscillation 2 ▪ Densité ▪ Densité huile ▪ Densité eau ▪ Point d'essai ▪ Point d'essai ▪ Viscosité dynamique 	<ul style="list-style-type: none"> ▪ Température électronique capteur (ISEM) ▪ Débit GSV ▪ Débit GSV alternatif ▪ Viscosité cinématique ▪ Débit massique ▪ Débit massique huile ▪ Débit massique eau ▪ Indice de milieu inhomogène ▪ Indice de bulles en suspension ▪ HBSI ▪ Débit NSV ▪ Débit NSV alternatif ▪ Pression externe ▪ Courant d'excitation 1 ▪ Courant d'excitation 2 ▪ Fréquence d'oscillation 1 ▪ Fréquence d'oscillation 2 ▪ Valeur brut du débit massique ▪ Débit volumique S&W ▪ Signal torsion asymétrie 	<ul style="list-style-type: none"> ▪ Densité de référence ▪ Densité de référence alternative ▪ Débit volumique corrigé ▪ Débit volumique corrigé huile ▪ Débit volumique corrigé eau ▪ Fluctuation amortissement oscillation 1 ▪ Fluctuation amortissement oscillation 2 ▪ Fluctuations fréquence 1 ▪ Fluctuations fréquence 2 ▪ Débit massique cible ▪ Débit volumique du fluide porteur ▪ Débit volumique cible ▪ Viscosité dynamique compensée en temp. ▪ Viscosité cinématique compensée en temp. ▪ Température ▪ Débit volumique ▪ Débit volumique huile ▪ Débit volumique eau ▪ Water cut

Information de diagnostic		Mesures correctives	
N°	Texte court		
382	Mémoire de données	1. Insérer T-DAT 2. Remplacer T-DAT	
	Etat de la variable de mesure		
	Quality		Good
	Quality substatus		Ok
	Coding (hex)		0x80 ... 0x83
	Signal d'état		F
	Comportement du diagnostic		Alarm
Variables de mesure influencées			
<ul style="list-style-type: none"> ■ Amplitude de l'oscillation 1 ■ Amplitude de l'oscillation 2 ■ Sortie spécifique à l'application ■ Sortie spécifique à l'application ■ Asymétrie du signal ■ Débit massique fluide porteur ■ Température enceinte de confinement ■ Débit volumique corrigé cible ■ Débit volumique corrigé fluide porteur ■ Index d'asymétrie de la bobine capteur ■ Concentration ■ Valeur mesurée ■ Amortissement de l'oscillation 1 ■ Amortissement de l'oscillation 2 ■ Densité ■ Densité huile ■ Densité eau ■ Point d'essai ■ Point d'essai ■ Viscosité dynamique ■ Température électronique capteur (ISEM) ■ Débit GSV ■ Débit GSV alternatif ■ Viscosité cinématique ■ Débit massique ■ Débit massique huile ■ Débit massique eau ■ Indice de milieu inhomogène ■ Indice de bulles en suspension ■ HBSI ■ Débit NSV ■ Débit NSV alternatif ■ Pression externe ■ Courant d'excitation 1 ■ Courant d'excitation 2 ■ Fréquence d'oscillation 1 ■ Fréquence d'oscillation 2 ■ Valeur brut du débit massique ■ Débit volumique S&W ■ Signal torsion asymétrie ■ Densité de référence ■ Densité de référence alternative ■ Débit volumique corrigé ■ Débit volumique corrigé huile ■ Débit volumique corrigé eau ■ Fluctuation amortissement oscillation 1 ■ Fluctuation amortissement oscillation 2 ■ Fluctuations fréquence 1 ■ Fluctuations fréquence 2 ■ Débit massique cible ■ Débit volumique du fluide porteur ■ Débit volumique cible ■ Viscosité dynamique compensée en temp. ■ Viscosité cinématique compensée en temp. ■ Température ■ Débit volumique ■ Débit volumique huile ■ Débit volumique eau ■ Water cut 			

Information de diagnostic		Mesures correctives	
N°	Texte court		
383	Contenu mémoire	Réinitialiser l'appareil	
	Etat de la variable de mesure		
	Quality		Good
	Quality substatus		Ok
	Coding (hex)		0x80 ... 0x83
	Signal d'état		F
	Comportement du diagnostic		Alarm
Variables de mesure influencées			
<ul style="list-style-type: none"> ▪ Amplitude de l'oscillation 1 ▪ Amplitude de l'oscillation 2 ▪ Sortie spécifique à l'application ▪ Sortie spécifique à l'application ▪ Asymétrie du signal ▪ Débit massique fluide porteur ▪ Température enceinte de confinement ▪ Débit volumique corrigé cible ▪ Débit volumique corrigé fluide porteur ▪ Index d'asymétrie de la bobine capteur ▪ Concentration ▪ Valeur mesurée ▪ Amortissement de l'oscillation 1 ▪ Amortissement de l'oscillation 2 ▪ Densité ▪ Densité huile ▪ Densité eau ▪ Point d'essai ▪ Point d'essai ▪ Viscosité dynamique ▪ Température électronique capteur (ISEM) ▪ Débit GSV ▪ Débit GSV alternatif ▪ Viscosité cinématique ▪ Débit massique ▪ Débit massique huile ▪ Débit massique eau ▪ Indice de milieu inhomogène ▪ Indice de bulles en suspension ▪ HBSI ▪ Débit NSV ▪ Débit NSV alternatif ▪ Pression externe ▪ Courant d'excitation 1 ▪ Courant d'excitation 2 ▪ Fréquence d'oscillation 1 ▪ Fréquence d'oscillation 2 ▪ Valeur brut du débit massique ▪ Débit volumique S&W ▪ Signal torsion asymétrie ▪ Densité de référence ▪ Densité de référence alternative ▪ Débit volumique corrigé ▪ Débit volumique corrigé huile ▪ Débit volumique corrigé eau ▪ Fluctuation amortissement oscillation 1 ▪ Fluctuation amortissement oscillation 2 ▪ Fluctuations fréquence 1 ▪ Fluctuations fréquence 2 ▪ Débit massique cible ▪ Débit volumique du fluide porteur ▪ Débit volumique cible ▪ Viscosité dynamique compensée en temp. ▪ Viscosité cinématique compensée en temp. ▪ Température ▪ Débit volumique ▪ Débit volumique huile ▪ Débit volumique eau ▪ Water cut 			

Information de diagnostic		Mesures correctives
N°	Texte court	
387	Données de l'HistoROM erronées	Contactez l'organisation Service
Etat de la variable de mesure		
Quality	Good	
Quality substatus	Ok	
Coding (hex)	0x80 ... 0x83	
Signal d'état	F	
Comportement du diagnostic	Alarm	
Variables de mesure influencées		
<ul style="list-style-type: none"> ▪ Amplitude de l'oscillation 1 ▪ Amplitude de l'oscillation 2 ▪ Sortie spécifique à l'application ▪ Sortie spécifique à l'application ▪ Asymétrie du signal ▪ Débit massique fluide porteur ▪ Température enceinte de confinement ▪ Débit volumique corrigé cible ▪ Débit volumique corrigé fluide porteur ▪ Index d'asymétrie de la bobine capteur ▪ Concentration ▪ Valeur mesurée ▪ Amortissement de l'oscillation 1 ▪ Amortissement de l'oscillation 2 ▪ Densité ▪ Densité huile ▪ Densité eau ▪ Point d'essai ▪ Point d'essai ▪ Viscosité dynamique 		<ul style="list-style-type: none"> ▪ Température électronique capteur (ISEM) ▪ Débit GSV ▪ Débit GSV alternatif ▪ Viscosité cinématique ▪ Débit massique ▪ Débit massique huile ▪ Débit massique eau ▪ Indice de milieu inhomogène ▪ Indice de bulles en suspension ▪ HBSI ▪ Débit NSV ▪ Débit NSV alternatif ▪ Pression externe ▪ Courant d'excitation 1 ▪ Courant d'excitation 2 ▪ Fréquence d'oscillation 1 ▪ Fréquence d'oscillation 2 ▪ Valeur brut du débit massique ▪ Débit volumique S&W ▪ Signal torsion asymétrie
		<ul style="list-style-type: none"> ▪ Densité de référence ▪ Densité de référence alternative ▪ Débit volumique corrigé ▪ Débit volumique corrigé huile ▪ Débit volumique corrigé eau ▪ Fluctuation amortissement oscillation 1 ▪ Fluctuation amortissement oscillation 2 ▪ Fluctuations fréquence 1 ▪ Fluctuations fréquence 2 ▪ Débit massique cible ▪ Débit volumique du fluide porteur ▪ Débit volumique cible ▪ Viscosité dynamique compensée en temp. ▪ Viscosité cinématique compensée en temp. ▪ Température ▪ Débit volumique ▪ Débit volumique huile ▪ Débit volumique eau ▪ Water cut

12.7.3 Diagnostic de la configuration

Information de diagnostic		Mesures correctives	
N°	Texte court		
410	Echec transfert de données	1. Réessayer le transfert 2. Vérifier liaison	
	Etat de la variable de mesure		
	Quality		Good
	Quality substatus		Ok
	Coding (hex)		0x80 ... 0x83
	Signal d'état		F
	Comportement du diagnostic		Alarm
Variables de mesure influencées			
<ul style="list-style-type: none"> ▪ Amplitude de l'oscillation 1 ▪ Amplitude de l'oscillation 2 ▪ Sortie spécifique à l'application ▪ Sortie spécifique à l'application ▪ Asymétrie du signal ▪ Débit massique fluide porteur ▪ Température enceinte de confinement ▪ Débit volumique corrigé cible ▪ Débit volumique corrigé fluide porteur ▪ Index d'asymétrie de la bobine capteur ▪ Concentration ▪ Valeur mesurée ▪ Amortissement de l'oscillation 1 ▪ Amortissement de l'oscillation 2 ▪ Densité ▪ Densité huile ▪ Densité eau ▪ Point d'essai ▪ Point d'essai ▪ Viscosité dynamique ▪ Température électronique capteur (ISEM) ▪ Débit GSV ▪ Débit GSV alternatif ▪ Viscosité cinématique ▪ Débit massique ▪ Débit massique huile ▪ Débit massique eau ▪ Indice de milieu inhomogène ▪ Indice de bulles en suspension ▪ HBSI ▪ Débit NSV ▪ Débit NSV alternatif ▪ Pression externe ▪ Courant d'excitation 1 ▪ Courant d'excitation 2 ▪ Fréquence d'oscillation 1 ▪ Fréquence d'oscillation 2 ▪ Valeur brut du débit massique ▪ Débit volumique S&W ▪ Signal torsion asymétrie ▪ Densité de référence ▪ Densité de référence alternative ▪ Débit volumique corrigé ▪ Débit volumique corrigé huile ▪ Débit volumique corrigé eau ▪ Fluctuation amortissement oscillation 1 ▪ Fluctuation amortissement oscillation 2 ▪ Fluctuations fréquence 1 ▪ Fluctuations fréquence 2 ▪ Débit massique cible ▪ Débit volumique du fluide porteur ▪ Débit volumique cible ▪ Viscosité dynamique compensée en temp. ▪ Viscosité cinématique compensée en temp. ▪ Température ▪ Débit volumique ▪ Débit volumique huile ▪ Débit volumique eau ▪ Water cut 			

Information de diagnostic		Mesures correctives	
N°	Texte court		
412	Traitement du téléchargement	Download en cours, veuillez patienter	
	Etat de la variable de mesure		
	Quality		Good
	Quality substatus		Ok
	Coding (hex)		0x80 ... 0x83
	Signal d'état		C
	Comportement du diagnostic		Warning
Variables de mesure influencées			
<ul style="list-style-type: none"> ■ Amplitude de l'oscillation 1 ■ Amplitude de l'oscillation 2 ■ Sortie spécifique à l'application ■ Sortie spécifique à l'application ■ Asymétrie du signal ■ Débit massique fluide porteur ■ Température enceinte de confinement ■ Débit volumique corrigé cible ■ Débit volumique corrigé fluide porteur ■ Index d'asymétrie de la bobine capteur ■ Concentration ■ Valeur mesurée ■ Amortissement de l'oscillation 1 ■ Amortissement de l'oscillation 2 ■ Densité ■ Densité huile ■ Densité eau ■ Point d'essai ■ Point d'essai ■ Viscosité dynamique ■ Température électronique capteur (ISEM) ■ Débit GSV ■ Débit GSV alternatif ■ Viscosité cinématique ■ Débit massique ■ Débit massique huile ■ Débit massique eau ■ Indice de milieu inhomogène ■ Indice de bulles en suspension ■ HBSI ■ Débit NSV ■ Débit NSV alternatif ■ Pression externe ■ Courant d'excitation 1 ■ Courant d'excitation 2 ■ Fréquence d'oscillation 1 ■ Fréquence d'oscillation 2 ■ Valeur brut du débit massique ■ Débit volumique S&W ■ Signal torsion asymétrie ■ Densité de référence ■ Densité de référence alternative ■ Débit volumique corrigé ■ Débit volumique corrigé huile ■ Débit volumique corrigé eau ■ Fluctuation amortissement oscillation 1 ■ Fluctuation amortissement oscillation 2 ■ Fluctuations fréquence 1 ■ Fluctuations fréquence 2 ■ Débit massique cible ■ Débit volumique du fluide porteur ■ Débit volumique cible ■ Viscosité dynamique compensée en temp. ■ Viscosité cinématique compensée en temp. ■ Température ■ Débit volumique ■ Débit volumique huile ■ Débit volumique eau ■ Water cut 			

Information de diagnostic		Mesures correctives	
N°	Texte court		
431	Réglage 1 ... n requis	Carry out trim	
	Etat de la variable de mesure		
	Quality		Good
	Quality substatus		Ok
	Coding (hex)		0x80 ... 0x83
	Signal d'état		C
	Comportement du diagnostic		Warning
Variables de mesure influencées			
-			

Information de diagnostic		Mesures correctives	
N°	Texte court		
437	Configuration incompatible	1. Mettre à jour le micrologiciel 2. Exécuter la réinitialisation d'usine	
	Etat de la variable de mesure		
	Quality		Good
	Quality substatus		Ok
	Coding (hex)		0x80 ... 0x83
	Signal d'état		F
	Comportement du diagnostic		Alarm
Variables de mesure influencées			
<ul style="list-style-type: none"> ▪ Amplitude de l'oscillation 1 ▪ Amplitude de l'oscillation 2 ▪ Sortie spécifique à l'application ▪ Sortie spécifique à l'application ▪ Asymétrie du signal ▪ Débit massique fluide porteur ▪ Température enceinte de confinement ▪ Débit volumique corrigé cible ▪ Débit volumique corrigé fluide porteur ▪ Index d'asymétrie de la bobine capteur ▪ Concentration ▪ Valeur mesurée ▪ Amortissement de l'oscillation 1 ▪ Amortissement de l'oscillation 2 ▪ Densité ▪ Densité huile ▪ Densité eau ▪ Point d'essai ▪ Point d'essai ▪ Viscosité dynamique ▪ Température électronique capteur (ISEM) ▪ Débit GSV ▪ Débit GSV alternatif ▪ Viscosité cinématique ▪ Débit massique ▪ Débit massique huile ▪ Débit massique eau ▪ Indice de milieu inhomogène ▪ Indice de bulles en suspension ▪ HBSI ▪ Débit NSV ▪ Débit NSV alternatif ▪ Pression externe ▪ Courant d'excitation 1 ▪ Courant d'excitation 2 ▪ Fréquence d'oscillation 1 ▪ Fréquence d'oscillation 2 ▪ Valeur brut du débit massique ▪ Débit volumique S&W ▪ Signal torsion asymétrie ▪ Densité de référence ▪ Densité de référence alternative ▪ Débit volumique corrigé ▪ Débit volumique corrigé huile ▪ Débit volumique corrigé eau ▪ Fluctuation amortissement oscillation 1 ▪ Fluctuation amortissement oscillation 2 ▪ Fluctuations fréquence 1 ▪ Fluctuations fréquence 2 ▪ Débit massique cible ▪ Débit volumique du fluide porteur ▪ Débit volumique cible ▪ Viscosité dynamique compensée en temp. ▪ Viscosité cinématique compensée en temp. ▪ Température ▪ Débit volumique ▪ Débit volumique huile ▪ Débit volumique eau ▪ Water cut 			

Information de diagnostic		Mesures correctives	
N°	Texte court		
438	Set données différent	1. Vérifiez le fichier d'ensemble des données 2. Vérifier le paramétrage du dispositif 3. Télécharger le nouveau paramétrage de l'appareil	
	Etat de la variable de mesure		
	Quality		Good
	Quality substatus		Ok
	Coding (hex)		0x80 ... 0x83
	Signal d'état		M
	Comportement du diagnostic		Warning
Variables de mesure influencées			
<ul style="list-style-type: none"> ■ Amplitude de l'oscillation 1 ■ Amplitude de l'oscillation 2 ■ Sortie spécifique à l'application ■ Sortie spécifique à l'application ■ Asymétrie du signal ■ Débit massique fluide porteur ■ Température enceinte de confinement ■ Débit volumique corrigé cible ■ Débit volumique corrigé fluide porteur ■ Index d'asymétrie de la bobine capteur ■ Concentration ■ Valeur mesurée ■ Amortissement de l'oscillation 1 ■ Amortissement de l'oscillation 2 ■ Densité ■ Densité huile ■ Densité eau ■ Point d'essai ■ Point d'essai ■ Viscosité dynamique ■ Température électronique capteur (ISEM) ■ Débit GSV ■ Débit GSV alternatif ■ Viscosité cinématique ■ Débit massique ■ Débit massique huile ■ Débit massique eau ■ Indice de milieu inhomogène ■ Indice de bulles en suspension ■ HBSI ■ Débit NSV ■ Débit NSV alternatif ■ Pression externe ■ Courant d'excitation 1 ■ Courant d'excitation 2 ■ Fréquence d'oscillation 1 ■ Fréquence d'oscillation 2 ■ Valeur brut du débit massique ■ Débit volumique S&W ■ Signal torsion asymétrie ■ Densité de référence ■ Densité de référence alternative ■ Débit volumique corrigé ■ Débit volumique corrigé huile ■ Débit volumique corrigé eau ■ Fluctuation amortissement oscillation 1 ■ Fluctuation amortissement oscillation 2 ■ Fluctuations fréquence 1 ■ Fluctuations fréquence 2 ■ Débit massique cible ■ Débit volumique du fluide porteur ■ Débit volumique cible ■ Viscosité dynamique compensée en temp. ■ Viscosité cinématique compensée en temp. ■ Température ■ Débit volumique ■ Débit volumique huile ■ Débit volumique eau ■ Water cut 			

Information de diagnostic		Mesures correctives	
N°	Texte court		
441	Current output 1 ... n saturated	1. Check current output settings 2. Check process	
	Etat de la variable de mesure		
	Quality		Good
	Quality substatus		Ok
	Coding (hex)		0x80 ... 0x83
	Signal d'état		S
	Comportement du diagnostic		Warning
Variables de mesure influencées			
-			

Information de diagnostic		Mesures correctives	
N°	Texte court		
442	Frequency output 1 saturated	1. Check frequency output settings 2. Check process	
	Etat de la variable de mesure		
	Quality		Good
	Quality substatus		Ok
	Coding (hex)		0x80 ... 0x83
	Signal d'état		S
	Comportement du diagnostic		Warning
	Variables de mesure influencées		
-			

Information de diagnostic		Mesures correctives	
N°	Texte court		
443	Pulse output 1 saturated	1. Check pulse output settings 2. Check process	
	Etat de la variable de mesure [au départ usine] ¹⁾		
	Quality		Good
	Quality substatus		Ok
	Coding (hex)		0x80 ... 0x83
	Signal d'état		S
	Comportement du diagnostic		Warning
	Variables de mesure influencées		
-			

1) Le comportement de diagnostic peut être modifié. Ceci provoque le changement de l'état général de la variable mesurée.

Information de diagnostic		Mesures correctives	
N°	Texte court		
444	Current input 1 ... n saturated	1. Vérifiez les paramètres d'entrée courant 2. Vérifiez l'appareil connecté 3. Vérifier le process	
	Etat de la variable de mesure [au départ usine] ¹⁾		
	Quality		Good
	Quality substatus		Ok
	Coding (hex)		0x80 ... 0x83
	Signal d'état		S
	Comportement du diagnostic		Warning
	Variables de mesure influencées		
Valeur mesurée			

1) Le comportement de diagnostic peut être modifié. Ceci provoque le changement de l'état général de la variable mesurée.

Information de diagnostic		Mesures correctives	
N°	Texte court		
453	Priorité de débit active	Désactiver le dépassement débit	
	Etat de la variable de mesure		
	Quality		Good
	Quality substatus		Ok
	Coding (hex)		0x80 ... 0x83
	Signal d'état		C
	Comportement du diagnostic		Warning
Variables de mesure influencées			
<ul style="list-style-type: none"> ▪ Amplitude de l'oscillation 1 ▪ Amplitude de l'oscillation 2 ▪ Sortie spécifique à l'application ▪ Sortie spécifique à l'application ▪ Asymétrie du signal ▪ Débit massique fluide porteur ▪ Température enceinte de confinement ▪ Débit volumique corrigé cible ▪ Débit volumique corrigé fluide porteur ▪ Index d'asymétrie de la bobine capteur ▪ Concentration ▪ Amortissement de l'oscillation 1 ▪ Amortissement de l'oscillation 2 ▪ Densité ▪ Densité huile ▪ Densité eau ▪ Point d'essai ▪ Point d'essai ▪ Viscosité dynamique ▪ Température électronique capteur (ISEM) ▪ Débit GSV ▪ Débit GSV alternatif ▪ Viscosité cinématique ▪ Débit massique ▪ Débit massique huile ▪ Débit massique eau ▪ Indice de milieu inhomogène ▪ Indice de bulles en suspension ▪ HBSI ▪ Débit NSV ▪ Débit NSV alternatif ▪ Pression externe ▪ Courant d'excitation 1 ▪ Courant d'excitation 2 ▪ Fréquence d'oscillation 1 ▪ Fréquence d'oscillation 2 ▪ Valeur brut du débit massique ▪ Débit volumique S&W ▪ Signal torsion asymétrie ▪ Densité de référence ▪ Densité de référence alternative ▪ Débit volumique corrigé ▪ Débit volumique corrigé huile ▪ Débit volumique corrigé eau ▪ Fluctuation amortissement oscillation 1 ▪ Fluctuation amortissement oscillation 2 ▪ Fluctuations fréquence 1 ▪ Fluctuations fréquence 2 ▪ Débit massique cible ▪ Débit volumique du fluide porteur ▪ Débit volumique cible ▪ Viscosité dynamique compensée en temp. ▪ Viscosité cinématique compensée en temp. ▪ Température ▪ Débit volumique ▪ Débit volumique huile ▪ Débit volumique eau ▪ Water cut 			

Information de diagnostic		Mesures correctives	
N°	Texte court		
484	Simulation mode défaut actif	Désactiver simulation	
	Etat de la variable de mesure		
	Quality		Good
	Quality substatus		Ok
	Coding (hex)		0x80 ... 0x83
	Signal d'état		C
	Comportement du diagnostic		Alarm
Variables de mesure influencées			
<ul style="list-style-type: none"> ▪ Amplitude de l'oscillation 1 ▪ Amplitude de l'oscillation 2 ▪ Sortie spécifique à l'application ▪ Sortie spécifique à l'application ▪ Asymétrie du signal ▪ Débit massique fluide porteur ▪ Température enceinte de confinement ▪ Débit volumique corrigé cible ▪ Débit volumique corrigé fluide porteur ▪ Index d'asymétrie de la bobine capteur ▪ Concentration ▪ Amortissement de l'oscillation 1 ▪ Amortissement de l'oscillation 2 ▪ Densité ▪ Densité huile ▪ Densité eau ▪ Point d'essai ▪ Point d'essai ▪ Viscosité dynamique ▪ Température électronique capteur (ISEM) ▪ Débit GSV ▪ Débit GSV alternatif ▪ Viscosité cinématique ▪ Débit massique ▪ Débit massique huile ▪ Débit massique eau ▪ Indice de milieu inhomogène ▪ Indice de bulles en suspension ▪ HBSI ▪ Débit NSV ▪ Débit NSV alternatif ▪ Pression externe ▪ Courant d'excitation 1 ▪ Courant d'excitation 2 ▪ Fréquence d'oscillation 1 ▪ Fréquence d'oscillation 2 ▪ Valeur brut du débit massique ▪ Débit volumique S&W ▪ Signal torsion asymétrie ▪ Densité de référence ▪ Densité de référence alternative ▪ Débit volumique corrigé ▪ Débit volumique corrigé huile ▪ Débit volumique corrigé eau ▪ Fluctuation amortissement oscillation 1 ▪ Fluctuation amortissement oscillation 2 ▪ Fluctuations fréquence 1 ▪ Fluctuations fréquence 2 ▪ Débit massique cible ▪ Débit volumique du fluide porteur ▪ Débit volumique cible ▪ Viscosité dynamique compensée en temp. ▪ Viscosité cinématique compensée en temp. ▪ Température ▪ Débit volumique ▪ Débit volumique huile ▪ Débit volumique eau ▪ Water cut 			

Information de diagnostic		Mesures correctives	
N°	Texte court		
485	Simulation variable process active	Désactiver simulation	
	Etat de la variable de mesure		
	Quality		Good
	Quality substatus		Ok
	Coding (hex)		0x80 ... 0x83
	Signal d'état		C
	Comportement du diagnostic		Warning
Variables de mesure influencées			
<ul style="list-style-type: none"> ▪ Amplitude de l'oscillation 1 ▪ Amplitude de l'oscillation 2 ▪ Sortie spécifique à l'application ▪ Sortie spécifique à l'application ▪ Asymétrie du signal ▪ Débit massique fluide porteur ▪ Température enceinte de confinement ▪ Débit volumique corrigé cible ▪ Débit volumique corrigé fluide porteur ▪ Index d'asymétrie de la bobine capteur ▪ Concentration ▪ Amortissement de l'oscillation 1 ▪ Amortissement de l'oscillation 2 ▪ Densité ▪ Densité huile ▪ Densité eau ▪ Point d'essai ▪ Point d'essai ▪ Viscosité dynamique ▪ Température électronique capteur (ISEM) ▪ Débit GSV ▪ Débit GSV alternatif ▪ Viscosité cinématique ▪ Débit massique ▪ Débit massique huile ▪ Débit massique eau ▪ Indice de milieu inhomogène ▪ Indice de bulles en suspension ▪ HBSI ▪ Débit NSV ▪ Débit NSV alternatif ▪ Pression externe ▪ Courant d'excitation 1 ▪ Courant d'excitation 2 ▪ Fréquence d'oscillation 1 ▪ Fréquence d'oscillation 2 ▪ Valeur brut du débit massique ▪ Débit volumique S&W ▪ Signal torsion asymétrie ▪ Densité de référence ▪ Densité de référence alternative ▪ Débit volumique corrigé ▪ Débit volumique corrigé huile ▪ Débit volumique corrigé eau ▪ Fluctuation amortissement oscillation 1 ▪ Fluctuation amortissement oscillation 2 ▪ Fluctuations fréquence 1 ▪ Fluctuations fréquence 2 ▪ Débit massique cible ▪ Débit volumique du fluide porteur ▪ Débit volumique cible ▪ Viscosité dynamique compensée en temp. ▪ Viscosité cinématique compensée en temp. ▪ Température ▪ Débit volumique ▪ Débit volumique huile ▪ Débit volumique eau ▪ Water cut 			

Information de diagnostic		Mesures correctives	
N°	Texte court		
486	Current input 1 ... n simulation active	Désactiver simulation	
	Etat de la variable de mesure		
	Quality		Good
	Quality substatus		Ok
	Coding (hex)		0x80 ... 0x83
	Signal d'état		C
	Comportement du diagnostic		Warning
Variables de mesure influencées			
Valeur mesurée			

Information de diagnostic		Mesures correctives	
N°	Texte court		
491	Simulation sortie courant 1 ... n actif	Désactiver simulation	
	Etat de la variable de mesure		
	Quality		Good
	Quality substatus		Ok
	Coding (hex)		0x80 ... 0x83
	Signal d'état		C
	Comportement du diagnostic		Warning
	Variables de mesure influencées		
-			

Information de diagnostic		Mesures correctives	
N°	Texte court		
492	Frequency output 1 ... n simulation active	Désactiver simulation sortie fréquence	
	Etat de la variable de mesure		
	Quality		Good
	Quality substatus		Ok
	Coding (hex)		0x80 ... 0x83
	Signal d'état		C
	Comportement du diagnostic		Warning
	Variables de mesure influencées		
-			

Information de diagnostic		Mesures correctives	
N°	Texte court		
493	Sortie impulsion simulation active	Désactiver simulation sortie impulsion	
	Etat de la variable de mesure		
	Quality		Good
	Quality substatus		Ok
	Coding (hex)		0x80 ... 0x83
	Signal d'état		C
	Comportement du diagnostic		Warning
	Variables de mesure influencées		
-			

Information de diagnostic		Mesures correctives	
N°	Texte court		
494	Switch output 1 ... n simulation active	Désactiver simulation sortie tout ou rien	
	Etat de la variable de mesure		
	Quality		Good
	Quality substatus		Ok
	Coding (hex)		0x80 ... 0x83
	Signal d'état		C
	Comportement du diagnostic		Warning
	Variables de mesure influencées		
-			

Information de diagnostic		Mesures correctives	
N°	Texte court		
495	Simulation diagnostique événement actif	Désactiver simulation	
	Etat de la variable de mesure		
	Quality		Good
	Quality substatus		Ok
	Coding (hex)		0x80 ... 0x83
	Signal d'état		C
	Comportement du diagnostic		Warning
	Variables de mesure influencées		
-			

Information de diagnostic		Mesures correctives	
N°	Texte court		
496	Status input 1 ... n simulation active	Désactiver la saisie de l'état de simulation	
	Etat de la variable de mesure		
	Quality		Good
	Quality substatus		Ok
	Coding (hex)		0x80 ... 0x83
	Signal d'état		C
	Comportement du diagnostic		Warning
	Variables de mesure influencées		
-			

Information de diagnostic		Mesures correctives	
N°	Texte court		
520	E/S 1 ... n configuration hardware invalide	1. Vérifiez configuration matérielle E/S 2. Remplacez mauvais module E/S 3. Connectez le module de sortie double impulsion sur le slot approprié	
	Etat de la variable de mesure		
	Quality		Good
	Quality substatus		Ok
	Coding (hex)		0x80 ... 0x83
	Signal d'état		F
	Comportement du diagnostic		Alarm
	Variables de mesure influencées		
-			

Information de diagnostic		Mesures correctives	
N°	Texte court		
528	Calcul de concentration impossible	Hors plage valide de l'algorithme de calcul 1. Vérifier les réglages de concentration 2. Vérifier les valeurs mesurées, par ex. densité ou temp°	
	Etat de la variable de mesure		
	Quality		Good
	Quality substatus		Ok
	Coding (hex)		0x80 ... 0x83
	Signal d'état		S
	Comportement du diagnostic		Alarm
	Variables de mesure influencées		
<ul style="list-style-type: none"> ▪ Débit massique fluide porteur ▪ Débit volumique corrigé cible ▪ Débit volumique corrigé fluide porteur ▪ Concentration ▪ Densité ▪ Débit massique ▪ Débit massique cible ▪ Débit volumique du fluide porteur ▪ Débit volumique cible ▪ Débit volumique 			

Information de diagnostic		Mesures correctives	
N°	Texte court		
529	Calcul de concentration n'est pas précis	Hors plage valide de l'algorithme de calcul 1. Vérifier les réglages de concentration 2. Vérifier les valeurs mesurées, par ex. densité ou temp°	
	Etat de la variable de mesure		
	Quality		Good
	Quality substatus		Ok
	Coding (hex)		0x80 ... 0x83
	Signal d'état		S
	Comportement du diagnostic		Warning
	Variables de mesure influencées		
<ul style="list-style-type: none"> ▪ Débit massique fluide porteur ▪ Débit volumique corrigé cible ▪ Débit volumique corrigé fluide porteur ▪ Concentration ▪ Densité ▪ Débit massique ▪ Débit massique cible ▪ Débit volumique du fluide porteur ▪ Débit volumique cible ▪ Débit volumique 			

Information de diagnostic		Mesures correctives	
N°	Texte court		
537	Configuration	1. Vérifier les adresses IP dans le réseau 2. Changer l'adresse IP	
	Etat de la variable de mesure		
	Quality		Good
	Quality substatus		Ok
	Coding (hex)		0x80 ... 0x83
	Signal d'état		F
	Comportement du diagnostic		Warning
	Variables de mesure influencées		
-			

Information de diagnostic		Mesures correctives	
N°	Texte court		
594	Relay output 1 ... n simulation active	Désactiver simulation sortie tout ou rien	
	Etat de la variable de mesure		
	Quality		Good
	Quality substatus		Ok
	Coding (hex)		0x80 ... 0x83
	Signal d'état		C
	Comportement du diagnostic		Warning
	Variables de mesure influencées		
-			

12.7.4 Diagnostic du process

Information de diagnostic		Mesures correctives	
N°	Texte court		
803	Courant de boucle 1	1. Contrôler câblage 2. Changer module E/S	
	Etat de la variable de mesure		
	Quality		Good
	Quality substatus		Ok
	Coding (hex)		0x80 ... 0x83
	Signal d'état		F
	Comportement du diagnostic		Alarm
	Variables de mesure influencées		
-			

Information de diagnostic		Mesures correctives	
N°	Texte court		
830	Température ambiante trop élevée	Réduire temp. ambiante autour du boîtier de capteur	
	Etat de la variable de mesure [au départ usine] ¹⁾		
	Quality		Good
	Quality substatus		Ok
	Coding (hex)		0x80 ... 0x83
	Signal d'état		S
	Comportement du diagnostic		Warning
Variables de mesure influencées			
<ul style="list-style-type: none"> ▪ Amplitude de l'oscillation 1 ▪ Amplitude de l'oscillation 2 ▪ Sortie spécifique à l'application ▪ Sortie spécifique à l'application ▪ Asymétrie du signal ▪ Débit massique fluide porteur ▪ Température enceinte de confinement ▪ Débit volumique corrigé cible ▪ Débit volumique corrigé fluide porteur ▪ Index d'asymétrie de la bobine capteur ▪ Concentration ▪ Amortissement de l'oscillation 1 ▪ Amortissement de l'oscillation 2 ▪ Densité ▪ Densité huile ▪ Densité eau ▪ Point d'essai ▪ Point d'essai ▪ Viscosité dynamique ▪ Température électronique capteur (ISEM) ▪ Débit GSV ▪ Débit GSV alternatif ▪ Viscosité cinématique ▪ Débit massique ▪ Débit massique huile ▪ Débit massique eau ▪ Indice de milieu inhomogène ▪ Indice de bulles en suspension ▪ HBSI ▪ Débit NSV ▪ Débit NSV alternatif ▪ Pression externe ▪ Courant d'excitation 1 ▪ Courant d'excitation 2 ▪ Fréquence d'oscillation 1 ▪ Fréquence d'oscillation 2 ▪ Valeur brut du débit massique ▪ Débit volumique S&W ▪ Signal torsion asymétrie ▪ Densité de référence ▪ Densité de référence alternative ▪ Débit volumique corrigé ▪ Débit volumique corrigé huile ▪ Débit volumique corrigé eau ▪ Fluctuation amortissement oscillation 1 ▪ Fluctuation amortissement oscillation 2 ▪ Fluctuations fréquence 1 ▪ Fluctuations fréquence 2 ▪ Débit massique cible ▪ Débit volumique du fluide porteur ▪ Débit volumique cible ▪ Viscosité dynamique compensée en temp. ▪ Viscosité cinématique compensée en temp. ▪ Température ▪ Débit volumique ▪ Débit volumique huile ▪ Débit volumique eau ▪ Water cut 			

1) Le comportement de diagnostic peut être modifié. Ceci provoque le changement de l'état général de la variable mesurée.

Information de diagnostic		Mesures correctives	
N°	Texte court		
831	Température ambiante trop faible	Augmenter temp. ambiante autour du boîtier de capteur	
	Etat de la variable de mesure [au départ usine] ¹⁾		
	Quality		Good
	Quality substatus		Ok
	Coding (hex)		0x80 ... 0x83
	Signal d'état		S
	Comportement du diagnostic		Warning
Variables de mesure influencées			
<ul style="list-style-type: none"> ■ Amplitude de l'oscillation 1 ■ Amplitude de l'oscillation 2 ■ Sortie spécifique à l'application ■ Sortie spécifique à l'application ■ Asymétrie du signal ■ Débit massique fluide porteur ■ Température enceinte de confinement ■ Débit volumique corrigé cible ■ Débit volumique corrigé fluide porteur ■ Index d'asymétrie de la bobine capteur ■ Concentration ■ Amortissement de l'oscillation 1 ■ Amortissement de l'oscillation 2 ■ Densité ■ Densité huile ■ Densité eau ■ Point d'essai ■ Point d'essai ■ Viscosité dynamique ■ Température électronique capteur (ISEM) ■ Débit GSV ■ Débit GSV alternatif ■ Viscosité cinématique ■ Débit massique ■ Débit massique huile ■ Débit massique eau ■ Indice de milieu inhomogène ■ Indice de bulles en suspension ■ HBSI ■ Débit NSV ■ Débit NSV alternatif ■ Pression externe ■ Courant d'excitation 1 ■ Courant d'excitation 2 ■ Fréquence d'oscillation 1 ■ Fréquence d'oscillation 2 ■ Valeur brut du débit massique ■ Débit volumique S&W ■ Signal torsion asymétrie ■ Densité de référence ■ Densité de référence alternative ■ Débit volumique corrigé ■ Débit volumique corrigé huile ■ Débit volumique corrigé eau ■ Fluctuation amortissement oscillation 1 ■ Fluctuation amortissement oscillation 2 ■ Fluctuations fréquence 1 ■ Fluctuations fréquence 2 ■ Débit massique cible ■ Débit volumique du fluide porteur ■ Débit volumique cible ■ Viscosité dynamique compensée en temp. ■ Viscosité cinématique compensée en temp. ■ Température ■ Débit volumique ■ Débit volumique huile ■ Débit volumique eau ■ Water cut 			

1) Le comportement de diagnostic peut être modifié. Ceci provoque le changement de l'état général de la variable mesurée.

Information de diagnostic		Mesures correctives	
N°	Texte court		
832	Température électronique trop élevée	Réduire température ambiante	
	Etat de la variable de mesure [au départ usine] ¹⁾		
	Quality		Good
	Quality substatus		Ok
	Coding (hex)		0x80 ... 0x83
	Signal d'état		S
	Comportement du diagnostic		Warning
Variables de mesure influencées			
<ul style="list-style-type: none"> ▪ Amplitude de l'oscillation 1 ▪ Amplitude de l'oscillation 2 ▪ Sortie spécifique à l'application ▪ Sortie spécifique à l'application ▪ Asymétrie du signal ▪ Débit massique fluide porteur ▪ Température enceinte de confinement ▪ Débit volumique corrigé cible ▪ Débit volumique corrigé fluide porteur ▪ Index d'asymétrie de la bobine capteur ▪ Concentration ▪ Valeur mesurée ▪ Amortissement de l'oscillation 1 ▪ Amortissement de l'oscillation 2 ▪ Densité ▪ Densité huile ▪ Densité eau ▪ Point d'essai ▪ Point d'essai ▪ Viscosité dynamique ▪ Température électronique capteur (ISEM) ▪ Débit GSV ▪ Débit GSV alternatif ▪ Viscosité cinématique ▪ Débit massique ▪ Débit massique huile ▪ Débit massique eau ▪ Indice de milieu inhomogène ▪ Indice de bulles en suspension ▪ HBSI ▪ Débit NSV ▪ Débit NSV alternatif ▪ Pression externe ▪ Courant d'excitation 1 ▪ Courant d'excitation 2 ▪ Fréquence d'oscillation 1 ▪ Fréquence d'oscillation 2 ▪ Valeur brut du débit massique ▪ Débit volumique S&W ▪ Signal torsion asymétrie ▪ Densité de référence ▪ Densité de référence alternative ▪ Débit volumique corrigé ▪ Débit volumique corrigé huile ▪ Débit volumique corrigé eau ▪ Fluctuation amortissement oscillation 1 ▪ Fluctuation amortissement oscillation 2 ▪ Fluctuations fréquence 1 ▪ Fluctuations fréquence 2 ▪ Débit massique cible ▪ Débit volumique du fluide porteur ▪ Débit volumique cible ▪ Viscosité dynamique compensée en temp. ▪ Viscosité cinématique compensée en temp. ▪ Température ▪ Débit volumique ▪ Débit volumique huile ▪ Débit volumique eau ▪ Water cut 			

1) Le comportement de diagnostic peut être modifié. Ceci provoque le changement de l'état général de la variable mesurée.

Information de diagnostic		Mesures correctives	
N°	Texte court		
833	Température électronique trop basse	Augmenter température ambiante	
	Etat de la variable de mesure [au départ usine] ¹⁾		
	Quality		Good
	Quality substatus		Ok
	Coding (hex)		0x80 ... 0x83
	Signal d'état		S
	Comportement du diagnostic		Warning
Variables de mesure influencées			
<ul style="list-style-type: none"> ■ Amplitude de l'oscillation 1 ■ Amplitude de l'oscillation 2 ■ Sortie spécifique à l'application ■ Sortie spécifique à l'application ■ Asymétrie du signal ■ Débit massique fluide porteur ■ Température enceinte de confinement ■ Débit volumique corrigé cible ■ Débit volumique corrigé fluide porteur ■ Index d'asymétrie de la bobine capteur ■ Concentration ■ Valeur mesurée ■ Amortissement de l'oscillation 1 ■ Amortissement de l'oscillation 2 ■ Densité ■ Densité huile ■ Densité eau ■ Point d'essai ■ Point d'essai ■ Viscosité dynamique ■ Température électronique capteur (ISEM) ■ Débit GSV ■ Débit GSV alternatif ■ Viscosité cinématique ■ Débit massique ■ Débit massique huile ■ Débit massique eau ■ Indice de milieu inhomogène ■ Indice de bulles en suspension ■ HBSI ■ Débit NSV ■ Débit NSV alternatif ■ Pression externe ■ Courant d'excitation 1 ■ Courant d'excitation 2 ■ Fréquence d'oscillation 1 ■ Fréquence d'oscillation 2 ■ Valeur brut du débit massique ■ Débit volumique S&W ■ Signal torsion asymétrie ■ Densité de référence ■ Densité de référence alternative ■ Débit volumique corrigé ■ Débit volumique corrigé huile ■ Débit volumique corrigé eau ■ Fluctuation amortissement oscillation 1 ■ Fluctuation amortissement oscillation 2 ■ Fluctuations fréquence 1 ■ Fluctuations fréquence 2 ■ Débit massique cible ■ Débit volumique du fluide porteur ■ Débit volumique cible ■ Viscosité dynamique compensée en temp. ■ Viscosité cinématique compensée en temp. ■ Température ■ Débit volumique ■ Débit volumique huile ■ Débit volumique eau ■ Water cut 			

1) Le comportement de diagnostic peut être modifié. Ceci provoque le changement de l'état général de la variable mesurée.

Information de diagnostic		Mesures correctives	
N°	Texte court		
834	Température de process trop élevée	Réduire température process	
	Etat de la variable de mesure [au départ usine] ¹⁾		
	Quality		Good
	Quality substatus		Ok
	Coding (hex)		0x80 ... 0x83
	Signal d'état		S
	Comportement du diagnostic		Warning
Variables de mesure influencées			
<ul style="list-style-type: none"> ▪ Amplitude de l'oscillation 1 ▪ Amplitude de l'oscillation 2 ▪ Sortie spécifique à l'application ▪ Sortie spécifique à l'application ▪ Asymétrie du signal ▪ Débit massique fluide porteur ▪ Température enceinte de confinement ▪ Débit volumique corrigé cible ▪ Débit volumique corrigé fluide porteur ▪ Index d'asymétrie de la bobine capteur ▪ Concentration ▪ Amortissement de l'oscillation 1 ▪ Amortissement de l'oscillation 2 ▪ Densité ▪ Densité huile ▪ Densité eau ▪ Point d'essai ▪ Point d'essai ▪ Viscosité dynamique ▪ Température électronique capteur (ISEM) ▪ Débit GSV ▪ Débit GSV alternatif ▪ Viscosité cinématique ▪ Débit massique ▪ Débit massique huile ▪ Débit massique eau ▪ Indice de milieu inhomogène ▪ Indice de bulles en suspension ▪ HBSI ▪ Débit NSV ▪ Débit NSV alternatif ▪ Pression externe ▪ Courant d'excitation 1 ▪ Courant d'excitation 2 ▪ Fréquence d'oscillation 1 ▪ Fréquence d'oscillation 2 ▪ Valeur brut du débit massique ▪ Débit volumique S&W ▪ Signal torsion asymétrie ▪ Densité de référence ▪ Densité de référence alternative ▪ Débit volumique corrigé ▪ Débit volumique corrigé huile ▪ Débit volumique corrigé eau ▪ Fluctuation amortissement oscillation 1 ▪ Fluctuation amortissement oscillation 2 ▪ Fluctuations fréquence 1 ▪ Fluctuations fréquence 2 ▪ Débit massique cible ▪ Débit volumique du fluide porteur ▪ Débit volumique cible ▪ Viscosité dynamique compensée en temp. ▪ Viscosité cinématique compensée en temp. ▪ Température ▪ Débit volumique ▪ Débit volumique huile ▪ Débit volumique eau ▪ Water cut 			

1) Le comportement de diagnostic peut être modifié. Ceci provoque le changement de l'état général de la variable mesurée.

Information de diagnostic		Mesures correctives	
N°	Texte court		
835	Température de process trop faible	Augmenter température process	
	Etat de la variable de mesure [au départ usine] ¹⁾		
	Quality		Good
	Quality substatus		Ok
	Coding (hex)		0x80 ... 0x83
	Signal d'état		S
	Comportement du diagnostic		Warning
Variables de mesure influencées			
<ul style="list-style-type: none"> ▪ Amplitude de l'oscillation 1 ▪ Amplitude de l'oscillation 2 ▪ Sortie spécifique à l'application ▪ Sortie spécifique à l'application ▪ Asymétrie du signal ▪ Débit massique fluide porteur ▪ Température enceinte de confinement ▪ Débit volumique corrigé cible ▪ Débit volumique corrigé fluide porteur ▪ Index d'asymétrie de la bobine capteur ▪ Concentration ▪ Amortissement de l'oscillation 1 ▪ Amortissement de l'oscillation 2 ▪ Densité ▪ Densité huile ▪ Densité eau ▪ Point d'essai ▪ Point d'essai ▪ Viscosité dynamique ▪ Température électronique capteur (ISEM) ▪ Débit GSV ▪ Débit GSV alternatif ▪ Viscosité cinématique ▪ Débit massique ▪ Débit massique huile ▪ Débit massique eau ▪ Indice de milieu inhomogène ▪ Indice de bulles en suspension ▪ HBSI ▪ Débit NSV ▪ Débit NSV alternatif ▪ Pression externe ▪ Courant d'excitation 1 ▪ Courant d'excitation 2 ▪ Fréquence d'oscillation 1 ▪ Fréquence d'oscillation 2 ▪ Valeur brut du débit massique ▪ Débit volumique S&W ▪ Signal torsion asymétrie ▪ Densité de référence ▪ Densité de référence alternative ▪ Débit volumique corrigé ▪ Débit volumique corrigé huile ▪ Débit volumique corrigé eau ▪ Fluctuation amortissement oscillation 1 ▪ Fluctuation amortissement oscillation 2 ▪ Fluctuations fréquence 1 ▪ Fluctuations fréquence 2 ▪ Débit massique cible ▪ Débit volumique du fluide porteur ▪ Débit volumique cible ▪ Viscosité dynamique compensée en temp. ▪ Viscosité cinématique compensée en temp. ▪ Température ▪ Débit volumique ▪ Débit volumique huile ▪ Débit volumique eau ▪ Water cut 			

1) Le comportement de diagnostic peut être modifié. Ceci provoque le changement de l'état général de la variable mesurée.

Information de diagnostic		Mesures correctives	
N°	Texte court		
842	Valeur de process inférieure à la limite	1. Diminuer la valeur de process 2. Vérifier l'application 3. Vérifier le capteur	
	Etat de la variable de mesure [au départ usine] ¹⁾		
	Quality		Good
	Quality substatus		Ok
	Coding (hex)		0x80 ... 0x83
	Signal d'état		S
	Comportement du diagnostic		Warning
Variables de mesure influencées			
<ul style="list-style-type: none"> ▪ Amplitude de l'oscillation 1 ▪ Amplitude de l'oscillation 2 ▪ Sortie spécifique à l'application ▪ Sortie spécifique à l'application ▪ Asymétrie du signal ▪ Débit massique fluide porteur ▪ Température enceinte de confinement ▪ Débit volumique corrigé cible ▪ Débit volumique corrigé fluide porteur ▪ Index d'asymétrie de la bobine capteur ▪ Concentration ▪ Amortissement de l'oscillation 1 ▪ Amortissement de l'oscillation 2 ▪ Densité ▪ Densité huile ▪ Densité eau ▪ Point d'essai ▪ Point d'essai ▪ Viscosité dynamique ▪ Température électronique capteur (ISEM) ▪ Débit GSV ▪ Débit GSV alternatif ▪ Viscosité cinématique ▪ Débit massique ▪ Débit massique huile ▪ Débit massique eau ▪ Indice de milieu inhomogène ▪ Indice de bulles en suspension ▪ HBSI ▪ Débit NSV ▪ Débit NSV alternatif ▪ Pression externe ▪ Courant d'excitation 1 ▪ Courant d'excitation 2 ▪ Fréquence d'oscillation 1 ▪ Fréquence d'oscillation 2 ▪ Valeur brut du débit massique ▪ Débit volumique S&W ▪ Signal torsion asymétrie ▪ Densité de référence ▪ Densité de référence alternative ▪ Débit volumique corrigé ▪ Débit volumique corrigé huile ▪ Débit volumique corrigé eau ▪ Fluctuation amortissement oscillation 1 ▪ Fluctuation amortissement oscillation 2 ▪ Fluctuations fréquence 1 ▪ Fluctuations fréquence 2 ▪ Débit massique cible ▪ Débit volumique du fluide porteur ▪ Débit volumique cible ▪ Viscosité dynamique compensée en temp. ▪ Viscosité cinématique compensée en temp. ▪ Température ▪ Débit volumique ▪ Débit volumique huile ▪ Débit volumique eau ▪ Water cut 			

1) Le comportement de diagnostic peut être modifié. Ceci provoque le changement de l'état général de la variable mesurée.

Information de diagnostic		Mesures correctives	
N°	Texte court		
862	Tube partiellement rempli	1. Contrôler la présence de gaz dans le process 2. Ajuster les seuils de détection	
	Etat de la variable de mesure [au départ usine] ¹⁾		
	Quality		Good
	Quality substatus		Ok
	Coding (hex)		0x80 ... 0x83
	Signal d'état		S
	Comportement du diagnostic		Warning
Variables de mesure influencées			
<ul style="list-style-type: none"> ▪ Sortie spécifique à l'application ▪ Sortie spécifique à l'application ▪ Débit massique fluide porteur ▪ Débit volumique corrigé cible ▪ Débit volumique corrigé fluide porteur ▪ Concentration ▪ Densité ▪ Densité huile ▪ Densité eau ▪ Viscosité dynamique ▪ Température électronique capteur (ISEM) ▪ Débit GSV ▪ Débit GSV alternatif ▪ Viscosité cinématique ▪ Débit massique ▪ Débit massique huile ▪ Débit massique eau ▪ Indice de milieu inhomogène ▪ Indice de bulles en suspension ▪ HBSI ▪ Débit NSV ▪ Débit NSV alternatif ▪ Pression externe ▪ Débit volumique S&W ▪ Densité de référence ▪ Densité de référence alternative ▪ Débit volumique corrigé ▪ Débit volumique corrigé huile ▪ Débit volumique corrigé eau ▪ Débit massique cible ▪ Débit volumique du fluide porteur ▪ Débit volumique cible ▪ Viscosité dynamique compensée en temp. ▪ Viscosité cinématique compensée en temp. ▪ Température ▪ Débit volumique ▪ Débit volumique huile ▪ Débit volumique eau ▪ Water cut 			

1) Le comportement de diagnostic peut être modifié. Ceci provoque le changement de l'état général de la variable mesurée.

Information de diagnostic		Mesures correctives	
N°	Texte court		
882	Défaut du signal d'entrée	1. Vérifier le paramétrage du signal d'entrée 2. Vérifier le dispositif externe 3. Vérifier les conditions de process	
	Etat de la variable de mesure		
	Quality		Bad
	Quality substatus		Maintenance alarm
	Coding (hex)		0x24 ... 0x27
	Signal d'état		F
	Comportement du diagnostic		Alarm
Variables de mesure influencées			
<ul style="list-style-type: none"> ▪ Amplitude de l'oscillation 1 ▪ Amplitude de l'oscillation 2 ▪ Sortie spécifique à l'application ▪ Sortie spécifique à l'application ▪ Asymétrie du signal ▪ Débit massique fluide porteur ▪ Température enceinte de confinement ▪ Débit volumique corrigé cible ▪ Débit volumique corrigé fluide porteur ▪ Index d'asymétrie de la bobine capteur ▪ Concentration ▪ Valeur mesurée ▪ Amortissement de l'oscillation 1 ▪ Amortissement de l'oscillation 2 ▪ Densité ▪ Densité huile ▪ Densité eau ▪ Point d'essai ▪ Point d'essai ▪ Viscosité dynamique ▪ Température électronique capteur (ISEM) ▪ Débit GSV ▪ Débit GSV alternatif ▪ Viscosité cinématique ▪ Débit massique ▪ Débit massique huile ▪ Débit massique eau ▪ Indice de milieu inhomogène ▪ Indice de bulles en suspension ▪ HBSI ▪ Débit NSV ▪ Débit NSV alternatif ▪ Pression externe ▪ Courant d'excitation 1 ▪ Courant d'excitation 2 ▪ Fréquence d'oscillation 1 ▪ Fréquence d'oscillation 2 ▪ Valeur brut du débit massique ▪ Débit volumique S&W ▪ Signal torsion asymétrie ▪ Densité de référence ▪ Densité de référence alternative ▪ Débit volumique corrigé ▪ Débit volumique corrigé huile ▪ Débit volumique corrigé eau ▪ Fluctuation amortissement oscillation 1 ▪ Fluctuation amortissement oscillation 2 ▪ Fluctuations fréquence 1 ▪ Fluctuations fréquence 2 ▪ Débit massique cible ▪ Débit volumique du fluide porteur ▪ Débit volumique cible ▪ Viscosité dynamique compensée en temp. ▪ Viscosité cinématique compensée en temp. ▪ Température ▪ Débit volumique ▪ Débit volumique huile ▪ Débit volumique eau ▪ Water cut 			

Information de diagnostic		Mesures correctives	
N°	Texte court		
910	Tubes non oscillants	1. Si existant : Vérif câble de liaison capteur/transmetteur 2. Vérifier ou remplacer le module électronique du capteur (ISEM). 3. Vérifier capteur	
	Etat de la variable de mesure		
	Quality		Good
	Quality substatus		Ok
	Coding (hex)		0x80 ... 0x83
	Signal d'état		F
	Comportement du diagnostic		Alarm
Variables de mesure influencées			
-			

Information de diagnostic		Mesures correctives	
N°	Texte court		
912	Fluide inhomogène	1. Contrôler cond. process 2. Augmenter pression système	
	Etat de la variable de mesure [au départ usine] ¹⁾		
	Quality		Good
	Quality substatus		Ok
	Coding (hex)		0x80 ... 0x83
	Signal d'état		S
	Comportement du diagnostic		Warning
Variables de mesure influencées			
<ul style="list-style-type: none"> ▪ Amplitude de l'oscillation 1 ▪ Amplitude de l'oscillation 2 ▪ Sortie spécifique à l'application ▪ Sortie spécifique à l'application ▪ Asymétrie du signal ▪ Débit massique fluide porteur ▪ Température enceinte de confinement ▪ Débit volumique corrigé cible ▪ Débit volumique corrigé fluide porteur ▪ Index d'asymetrie de la bobine capteur ▪ Concentration ▪ Amortissement de l'oscillation 1 ▪ Amortissement de l'oscillation 2 ▪ Densité ▪ Densité huile ▪ Densité eau ▪ Point d'essai ▪ Point d'essai ▪ Viscosité dynamique ▪ Température électronique capteur (ISEM) 		<ul style="list-style-type: none"> ▪ Débit GSV ▪ Débit GSV alternatif ▪ Viscosité cinématique ▪ Débit massique ▪ Débit massique huile ▪ Débit massique eau ▪ Indice de milieu inhomogène ▪ Indice de bulles en suspension ▪ HBSI ▪ Débit NSV ▪ Débit NSV alternatif ▪ Pression externe ▪ Courant d'excitation 1 ▪ Courant d'excitation 2 ▪ Fréquence d'oscillation 1 ▪ Fréquence d'oscillation 2 ▪ Valeur brut du débit massique ▪ Débit volumique S&W ▪ Signal torsion asymétrie ▪ Densité de référence 	<ul style="list-style-type: none"> ▪ Densité de référence alternative ▪ Débit volumique corrigé ▪ Débit volumique corrigé huile ▪ Débit volumique corrigé eau ▪ Fluctuation amortissement oscillation 1 ▪ Fluctuation amortissement oscillation 2 ▪ Fluctuations fréquence 1 ▪ Fluctuations fréquence 2 ▪ Débit massique cible ▪ Débit volumique du fluide porteur ▪ Débit volumique cible ▪ Viscosité dynamique compensée en temp. ▪ Viscosité cinématique compensée en temp. ▪ Température ▪ Débit volumique ▪ Débit volumique huile ▪ Débit volumique eau ▪ Water cut

1) Le comportement de diagnostic peut être modifié. Ceci provoque le changement de l'état général de la variable mesurée.

Information de diagnostic		Mesures correctives	
N°	Texte court		
913	Fluide inadapté	1. Contrôler les conditions de process 2. Vérifier les modules électroniques ou le capteur	
	Etat de la variable de mesure [au départ usine] ¹⁾		
	Quality		Good
	Quality substatus		Ok
	Coding (hex)		0x80 ... 0x83
	Signal d'état		S
	Comportement du diagnostic		Warning
Variables de mesure influencées			
<ul style="list-style-type: none"> ■ Amplitude de l'oscillation 1 ■ Amplitude de l'oscillation 2 ■ Sortie spécifique à l'application ■ Sortie spécifique à l'application ■ Asymétrie du signal ■ Débit massique fluide porteur ■ Température enceinte de confinement ■ Débit volumique corrigé cible ■ Débit volumique corrigé fluide porteur ■ Index d'asymétrie de la bobine capteur ■ Concentration ■ Amortissement de l'oscillation 1 ■ Amortissement de l'oscillation 2 ■ Densité ■ Densité huile ■ Densité eau ■ Point d'essai ■ Point d'essai ■ Viscosité dynamique ■ Température électronique capteur (ISEM) ■ Débit GSV ■ Débit GSV alternatif ■ Viscosité cinématique ■ Débit massique ■ Débit massique huile ■ Débit massique eau ■ Indice de milieu inhomogène ■ Indice de bulles en suspension ■ HBSI ■ Débit NSV ■ Débit NSV alternatif ■ Pression externe ■ Courant d'excitation 1 ■ Courant d'excitation 2 ■ Fréquence d'oscillation 1 ■ Fréquence d'oscillation 2 ■ Valeur brut du débit massique ■ Débit volumique S&W ■ Signal torsion asymétrie ■ Densité de référence ■ Densité de référence alternative ■ Débit volumique corrigé ■ Débit volumique corrigé huile ■ Débit volumique corrigé eau ■ Fluctuation amortissement oscillation 1 ■ Fluctuation amortissement oscillation 2 ■ Fluctuations fréquence 1 ■ Fluctuations fréquence 2 ■ Débit massique cible ■ Débit volumique du fluide porteur ■ Débit volumique cible ■ Viscosité dynamique compensée en temp. ■ Viscosité cinématique compensée en temp. ■ Température ■ Débit volumique ■ Débit volumique huile ■ Débit volumique eau ■ Water cut 			

1) Le comportement de diagnostic peut être modifié. Ceci provoque le changement de l'état général de la variable mesurée.

Information de diagnostic		Mesures correctives	
N°	Texte court		
915	Viscosité hors spécifications	1. Éviter fluide biphasique 2. Augmenter la pression 3. Vérifier que viscosité et densité sont dans la gamme 4. Vérifier les conditions process	
	Etat de la variable de mesure [au départ usine] ¹⁾		
	Quality		Good
	Quality substatus		Ok
	Coding (hex)		0x80 ... 0x83
	Signal d'état		S
	Comportement du diagnostic		Warning
Variables de mesure influencées			
<ul style="list-style-type: none"> ▪ Amplitude de l'oscillation 1 ▪ Amplitude de l'oscillation 2 ▪ Sortie spécifique à l'application ▪ Sortie spécifique à l'application ▪ Asymétrie du signal ▪ Débit massique fluide porteur ▪ Température enceinte de confinement ▪ Débit volumique corrigé cible ▪ Débit volumique corrigé fluide porteur ▪ Index d'asymétrie de la bobine capteur ▪ Concentration ▪ Valeur mesurée ▪ Amortissement de l'oscillation 1 ▪ Amortissement de l'oscillation 2 ▪ Densité ▪ Densité huile ▪ Densité eau ▪ Point d'essai ▪ Point d'essai ▪ Viscosité dynamique ▪ Température électronique capteur (ISEM) ▪ Débit GSV ▪ Débit GSV alternatif ▪ Viscosité cinématique ▪ Débit massique ▪ Débit massique huile ▪ Débit massique eau ▪ Indice de milieu inhomogène ▪ Indice de bulles en suspension ▪ HBSI ▪ Débit NSV ▪ Débit NSV alternatif ▪ Pression externe ▪ Courant d'excitation 1 ▪ Courant d'excitation 2 ▪ Fréquence d'oscillation 1 ▪ Fréquence d'oscillation 2 ▪ Valeur brut du débit massique ▪ Débit volumique S&W ▪ Signal torsion asymétrie ▪ Densité de référence ▪ Densité de référence alternative ▪ Débit volumique corrigé ▪ Débit volumique corrigé huile ▪ Débit volumique corrigé eau ▪ Fluctuation amortissement oscillation 1 ▪ Fluctuation amortissement oscillation 2 ▪ Fluctuations fréquence 1 ▪ Fluctuations fréquence 2 ▪ Débit massique cible ▪ Débit volumique du fluide porteur ▪ Débit volumique cible ▪ Viscosité dynamique compensée en temp. ▪ Viscosité cinématique compensée en temp. ▪ Température ▪ Débit volumique ▪ Débit volumique huile ▪ Débit volumique eau ▪ Water cut 			

1) Le comportement de diagnostic peut être modifié. Ceci provoque le changement de l'état général de la variable mesurée.

Information de diagnostic		Mesures correctives	
N°	Texte court		
941	Température API/ASTM hors spécification.	1. Vérifiez la température du process avec le groupe de produits API/ASTM sélectionné. 2. Vérifier les paramètres liés à l'API/ASTM	
	Etat de la variable de mesure [au départ usine] ¹⁾		
	Quality		Good
	Quality substatus		Ok
	Coding (hex)		0x80 ... 0x83
	Signal d'état		S
	Comportement du diagnostic		Warning
Variables de mesure influencées			
<ul style="list-style-type: none"> ▪ Densité huile ▪ Densité eau ▪ Débit GSV ▪ Débit GSV alternatif ▪ Débit massique ▪ Débit massique huile ▪ Débit massique eau ▪ Débit NSV ▪ Débit NSV alternatif ▪ Débit volumique S&W ▪ Densité de référence alternative ▪ Débit volumique corrigé ▪ Débit volumique corrigé huile ▪ Débit volumique corrigé eau ▪ Débit volumique huile ▪ Débit volumique eau ▪ Water cut 			

1) Le comportement de diagnostic peut être modifié. Ceci provoque le changement de l'état général de la variable mesurée.

Information de diagnostic		Mesures correctives	
N°	Texte court		
942	Densité API/ASTM hors spécifications	1. Vérifiez la densité du process avec le groupe de produits API/ASTM sélectionné. 2. Vérifier les paramètres liés à l'API/ASTM	
	Etat de la variable de mesure [au départ usine] ¹⁾		
	Quality		Good
	Quality substatus		Ok
	Coding (hex)		0x80 ... 0x83
	Signal d'état		S
	Comportement du diagnostic		Warning
Variables de mesure influencées			
<ul style="list-style-type: none"> ■ Densité huile ■ Densité eau ■ Débit GSV ■ Débit GSV alternatif ■ Débit massique ■ Débit massique huile ■ Débit massique eau ■ Débit NSV ■ Débit NSV alternatif ■ Débit volumique S&W ■ Densité de référence alternative ■ Débit volumique corrigé ■ Débit volumique corrigé huile ■ Débit volumique corrigé eau ■ Débit volumique huile ■ Débit volumique eau ■ Water cut 			

1) Le comportement de diagnostic peut être modifié. Ceci provoque le changement de l'état général de la variable mesurée.

Information de diagnostic		Mesures correctives	
N°	Texte court		
943	Pression API hors spécification	1. Vérifier la pression de process avec le groupe de produits API sélectionné 2. Vérifier les paramètres liés à l'API	
	Etat de la variable de mesure [au départ usine] ¹⁾		
	Quality		Good
	Quality substatus		Ok
	Coding (hex)		0x80 ... 0x83
	Signal d'état		S
	Comportement du diagnostic		Warning
Variables de mesure influencées			
<ul style="list-style-type: none"> ■ Densité huile ■ Densité eau ■ Débit GSV ■ Débit GSV alternatif ■ Débit massique ■ Débit massique huile ■ Débit massique eau ■ Débit NSV ■ Débit NSV alternatif ■ Débit volumique S&W ■ Densité de référence alternative ■ Débit volumique corrigé ■ Débit volumique corrigé huile ■ Débit volumique corrigé eau ■ Débit volumique huile ■ Débit volumique eau ■ Water cut 			

1) Le comportement de diagnostic peut être modifié. Ceci provoque le changement de l'état général de la variable mesurée.

Information de diagnostic		Mesures correctives	
N°	Texte court		
944	Échec surveillance	Contrôler les conditions de process pour surveillance Heartbeat	
	Etat de la variable de mesure [au départ usine] ¹⁾		
	Quality		Good
	Quality substatus		Ok
	Coding (hex)		0x80 ... 0x83
	Signal d'état		S
	Comportement du diagnostic		Warning
Variables de mesure influencées			
<ul style="list-style-type: none"> ▪ Amplitude de l'oscillation 1 ▪ Amplitude de l'oscillation 2 ▪ Asymétrie du signal ▪ Température enceinte de confinement ▪ Index d'asymétrie de la bobine capteur ▪ Amortissement de l'oscillation 1 ▪ Amortissement de l'oscillation 2 ▪ Point d'essai ▪ Point d'essai ▪ Viscosité dynamique ▪ Viscosité cinématique ▪ Indice de milieu inhomogène ▪ Indice de bulles en suspension ▪ HBSI ▪ Courant d'excitation 1 ▪ Courant d'excitation 2 ▪ Fréquence d'oscillation 1 ▪ Fréquence d'oscillation 2 ▪ Valeur brut du débit massique ▪ Signal torsion asymétrie ▪ Fluctuation amortissement oscillation 1 ▪ Fluctuation amortissement oscillation 2 ▪ Fluctuations fréquence 1 ▪ Fluctuations fréquence 2 ▪ Viscosité dynamique compensée en temp. ▪ Viscosité cinématique compensée en temp. 			

1) Le comportement de diagnostic peut être modifié. Ceci provoque le changement de l'état général de la variable mesurée.

Information de diagnostic		Mesures correctives	
N°	Texte court		
948	Amortissement d'oscillation trop élevé	Vérifier conditions process	
	Etat de la variable de mesure [au départ usine] ¹⁾		
	Quality		Good
	Quality substatus		Ok
	Coding (hex)		0x80 ... 0x83
	Signal d'état		S
	Comportement du diagnostic		Warning
Variables de mesure influencées			
<ul style="list-style-type: none"> ▪ Amplitude de l'oscillation 1 ▪ Amplitude de l'oscillation 2 ▪ Sortie spécifique à l'application ▪ Sortie spécifique à l'application ▪ Asymétrie du signal ▪ Débit massique fluide porteur ▪ Température enceinte de confinement ▪ Débit volumique corrigé cible ▪ Débit volumique corrigé fluide porteur ▪ Index d'asymétrie de la bobine capteur ▪ Concentration ▪ Amortissement de l'oscillation 1 ▪ Amortissement de l'oscillation 2 ▪ Densité ▪ Densité huile ▪ Densité eau ▪ Point d'essai ▪ Point d'essai ▪ Viscosité dynamique ▪ Température électronique capteur (ISEM) ▪ Débit GSV ▪ Débit GSV alternatif ▪ Viscosité cinématique ▪ Débit massique ▪ Débit massique huile ▪ Débit massique eau ▪ Indice de milieu inhomogène ▪ Indice de bulles en suspension ▪ HBSI ▪ Débit NSV ▪ Débit NSV alternatif ▪ Pression externe ▪ Courant d'excitation 1 ▪ Courant d'excitation 2 ▪ Fréquence d'oscillation 1 ▪ Fréquence d'oscillation 2 ▪ Valeur brut du débit massique ▪ Débit volumique S&W ▪ Signal torsion asymétrie ▪ Densité de référence ▪ Densité de référence alternative ▪ Débit volumique corrigé ▪ Débit volumique corrigé huile ▪ Débit volumique corrigé eau ▪ Fluctuation amortissement oscillation 1 ▪ Fluctuation amortissement oscillation 2 ▪ Fluctuations fréquence 1 ▪ Fluctuations fréquence 2 ▪ Débit massique cible ▪ Débit volumique du fluide porteur ▪ Débit volumique cible ▪ Viscosité dynamique compensée en temp. ▪ Viscosité cinématique compensée en temp. ▪ Température ▪ Débit volumique ▪ Débit volumique huile ▪ Débit volumique eau ▪ Water cut 			

1) Le comportement de diagnostic peut être modifié. Ceci provoque le changement de l'état général de la variable mesurée.





Information de diagnostic		Mesures correctives	
N°	Texte court		
984	Risque de condensation	1. Diminuer la température ambiante 2. Augmenter la température du fluide	
	Etat de la variable de mesure [au départ usine] ¹⁾		
	Quality		Good
	Quality substatus		Ok
	Coding (hex)		0x80 ... 0x83
	Signal d'état		S
	Comportement du diagnostic		Warning
Variables de mesure influencées			
<ul style="list-style-type: none"> ■ Amplitude de l'oscillation 1 ■ Amplitude de l'oscillation 2 ■ Sortie spécifique à l'application ■ Sortie spécifique à l'application ■ Asymétrie du signal ■ Débit massique fluide porteur ■ Température enceinte de confinement ■ Débit volumique corrigé cible ■ Débit volumique corrigé fluide porteur ■ Index d'asymétrie de la bobine capteur ■ Concentration ■ Valeur mesurée ■ Amortissement de l'oscillation 1 ■ Amortissement de l'oscillation 2 ■ Densité ■ Densité huile ■ Densité eau ■ Point d'essai ■ Point d'essai ■ Viscosité dynamique ■ Température électronique capteur (ISEM) ■ Débit GSV ■ Débit GSV alternatif ■ Viscosité cinématique ■ Débit massique ■ Débit massique huile ■ Débit massique eau ■ Indice de milieu inhomogène ■ Indice de bulles en suspension ■ HBSI ■ Débit NSV ■ Débit NSV alternatif ■ Pression externe ■ Courant d'excitation 1 ■ Courant d'excitation 2 ■ Fréquence d'oscillation 1 ■ Fréquence d'oscillation 2 ■ Valeur brut du débit massique ■ Débit volumique S&W ■ Signal torsion asymétrie ■ Densité de référence ■ Densité de référence alternative ■ Débit volumique corrigé ■ Débit volumique corrigé huile ■ Débit volumique corrigé eau ■ Fluctuation amortissement oscillation 1 ■ Fluctuation amortissement oscillation 2 ■ Fluctuations fréquence 1 ■ Fluctuations fréquence 2 ■ Débit massique cible ■ Débit volumique du fluide porteur ■ Débit volumique cible ■ Viscosité dynamique compensée en temp. ■ Viscosité cinématique compensée en temp. ■ Température ■ Débit volumique ■ Débit volumique huile ■ Débit volumique eau ■ Water cut 			

1) Le comportement de diagnostic peut être modifié. Ceci provoque le changement de l'état général de la variable mesurée.

12.8 Messages de diagnostic en cours

Le menu **Diagnostic** permet d'afficher séparément le dernier événement de diagnostic apparu et actuel.

 Accès à la mesure corrective d'un événement de diagnostic :

- Via l'afficheur local →  217
- Via le navigateur web →  219
- Via l'outil de configuration "FieldCare" →  221
- Via l'outil de configuration "DeviceCare" →  221

 D'autres événements de diagnostic existants peuvent être affichés dans le sous-menu **Liste de diagnostic** →  289.

Navigation

Menu "Diagnostic"

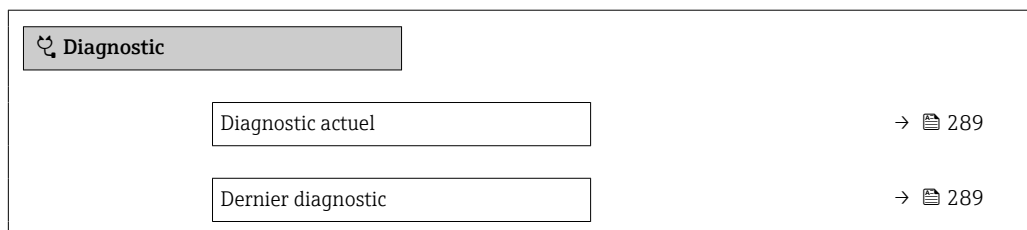

Temps de fct depuis redémarrage	→ ⓘ 289
Temps de fonctionnement	→ ⓘ 289

Aperçu des paramètres avec description sommaire

Paramètre	Prérequis	Description	Affichage
Diagnostic actuel	Un événement de diagnostic s'est produit.	Montre l'évènement diagnostic en cours avec ses informations de diagnostic.  En présence de plusieurs messages, c'est le message de diagnostic avec la plus haute priorité qui est affiché.	Symbole pour niveau diagnostic, code diagnostic et texte court
Dernier diagnostic	Deux événements de diagnostic se sont déjà produits.	Montre l'évènement de diagnostic qui a eu lieu avant l'évènement de diagnostic actuel.	Symbole pour niveau diagnostic, code diagnostic et texte court
Temps de fct depuis redémarrage	–	Montre le temps de fonctionnement de l'appareil depuis le dernier redémarrage.	Jours (d), heures (h), minutes (m) et secondes (s)
Temps de fonctionnement	–	Indique la durée de fonctionnement de l'appareil.	Jours (d), heures (h), minutes (m) et secondes (s)

12.9 Liste de diagnostic

Jusqu'à 5 événements de diagnostic actuellement en cours sont affichés dans le sous-menu **Liste de diagnostic** avec les informations de diagnostic associées. S'il y a plus de 5 événements de diagnostic, ce sont les messages avec la plus haute priorité qui sont affichés.

Chemin de navigation

Diagnostic → Liste de diagnostic

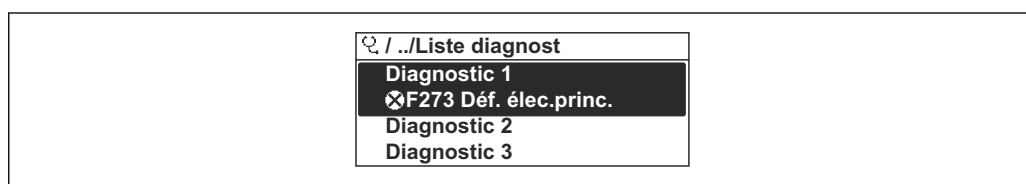

 35 Exemple de l'afficheur local

Accès à la mesure corrective d'un événement de diagnostic :

- Via l'afficheur local → ⓘ 217
- Via le navigateur web → ⓘ 219
- Via l'outil de configuration "FieldCare" → ⓘ 221
- Via l'outil de configuration "DeviceCare" → ⓘ 221

12.10 Journal d'événements

12.10.1 Consulter le journal des événements

Le sous menu **Journal d'événements** donne un aperçu chronologique des messages d'événements apparus.

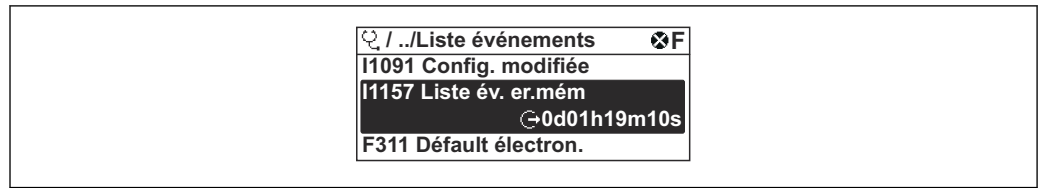
Chemin de navigationMenu **Diagnostic** → sous-menu **Journal d'événements** → Journal d'événements

A001400B-FR

36 Exemple de l'afficheur local

- Un maximum de 20 messages d'événement est affiché dans l'ordre chronologique.
- Si le pack application **HistoROM étendue** (option de commande) est activé dans l'appareil, le journal d'événements peut contenir jusqu'à 100 entrées.

L'historique des événements comprend des entrées relatives à des :

- Événements de diagnostic → 223
- Événements d'information → 290

Outre la durée de fonctionnement au moment de l'apparition de l'événement, chaque événement est également associé à un symbole qui indique si l'événement s'est produit ou est terminé :

- Événement de diagnostic
 - : apparition de l'événement
 - : fin de l'événement
- Événement d'information
 - : apparition de l'événement

- Accès à la mesure corrective d'un événement de diagnostic :
 - Via l'afficheur local → 217
 - Via le navigateur web → 219
 - Via l'outil de configuration "FieldCare" → 221
 - Via l'outil de configuration "DeviceCare" → 221

- Filtrage des messages d'événement affichés → 290

12.10.2 Filtrage du journal événements

A l'aide du paramètre **Options filtre**, vous pouvez définir la catégorie de messages d'événement à afficher dans le sous-menu **Liste événements**.

Chemin de navigation

Diagnostic → Journal d'événements → Options filtre

Catégories de filtrage

- Tous
- Défaut (F)
- Test fonction (C)
- En dehors de la spécification (S)
- Maintenance nécessaire (M)
- Information (I)

12.10.3 Aperçu des événements d'information

Contrairement aux événements de diagnostic, les événements d'information sont uniquement affichés dans le journal des événements et non dans la liste diagnostic.

Événement d'information	Texte d'événement
I1000	----- (Appareil ok)
I1079	Capteur remplacé
I1089	Démarrage appareil
I1090	RAZ configuration
I1091	Configuration modifiée
I1092	Sauvegarde HistoROM supprimé
I1111	Défaut d'ajustage densité
I11280	Vérif et réglage du 0 recommandé
I11281	Vérif/réglage du 0 non recommandé
I1137	Electronique changée
I1151	Reset historiques
I1155	Réinitialisation température électron.
I1156	Erreur mémoire tendance
I1157	Liste événements erreur mémoire
I1209	Ajustage densité ok
I1221	Défaut d'ajustage du zéro
I1222	Ajustage du zéro ok
I1256	Afficheur: droits d'accès modifié
I1278	Redémarrage du module I/O
I1335	Firmware changé
I1361	Echec connexion serveur Web
I1397	Fieldbus: droits d'accès modifié
I1398	CDI: droits d'accès modifié
I1444	Vérification appareil réussi
I1445	Échec vérification appareil
I1447	Enregistrer données référence applicat.
I1448	Données référence applicat. enregistrés
I1449	Échec enregistrement données réf. appli.
I1450	Arrêt surveillance
I1451	Marche surveillance
I1457	Échec: vérification erreur de mesure
I1459	Échec: vérification du module E/S
I1460	Vérification HBSI échoué
I1461	Échec: vérification capteur
I1462	Échec: vérif. module électronique capteur
I1512	download démarré
I1513	Download fini
I1514	Upload démarré
I1515	Upload fini
I1618	Module E/S 2 remplacé
I1619	Module E/S 3 remplacé
I1621	Module E/S 4 remplacé

Événement d'information	Texte d'événement
I1622	Etalonnage changé
I1624	Tous les totalisateurs sont remis à zéro
I1625	Protection en écriture activée
I1626	Protection en écriture désactivée
I1627	Login serveur Web réussie
I1628	Afficheur: login réussi
I1629	Succès du login via CDI
I1631	Accès serveur web modifié
I1632	Afficheur: échec de login
I1633	Échec du login via CDI
I1634	Réinitialisation des paramètres usine
I1635	Retour aux paramètres livraison
I1639	N° max. de cycles de commutation atteint
I1649	Protection Hardware activée
I1650	Protection Hardware désactivée
I1712	Nouveau fichier flash reçu
I1725	Module électronique capteur (ISEM) changé
I1726	Echec de la sauvegarde de configuration

12.11 Réinitialisation de l'appareil

La configuration entière de l'appareil ou une partie de la configuration peut être réinitialisée à un état défini à l'aide du Paramètre **Reset appareil** (→  152).

12.11.1 Étendue des fonctions du paramètre "Reset appareil"

Options	Description
Annuler	Aucune action n'est exécutée et l'utilisateur quitte le paramètre.
État au moment de la livraison	Chaque paramètre, pour lequel un préréglage spécifique a été commandé par le client, est ramené à la valeur spécifique au client. Tous les autres paramètres sont ramenés à leurs valeurs par défaut.
Rédémarrer l'appareil	Lors du redémarrage, tous les paramètres, dont les données sont enregistrées dans la mémoire volatile (RAM), sont réinitialisés aux réglages par défaut (p. ex. données des valeurs mesurées). La configuration de l'appareil est conservée.

12.12 Informations sur l'appareil

Le sous-menu **Information appareil** contient tous les paramètres affichant différentes informations pour identifier l'appareil.



Navigation

Menu "Diagnostic" → Information appareil

► Information appareil	
Désignation du point de mesure	→ ⓘ 293
Numéro de série	→ ⓘ 293
Version logiciel	→ ⓘ 293
Nom d'appareil	→ ⓘ 293
Fabricant	→ ⓘ 293
Code commande	→ ⓘ 293
Référence de commande 1	→ ⓘ 294
Référence de commande 2	→ ⓘ 294
Référence de commande 3	→ ⓘ 294
Version ENP	→ ⓘ 294

Aperçu des paramètres avec description sommaire

Paramètre	Description	Affichage	Réglage usine
Désignation du point de mesure	Indique le nom du point de mesure.	Chaîne de caractères comprenant des chiffres, des lettres et des caractères spéciaux	Promass
Numéro de série	Montre le numéro de série de l'appareil.	Chaîne de caractères de 11 chiffres max. comprenant des lettres et des chiffres.	–
Version logiciel	Montre la version de firmware d'appareil installé.	Succession de caractères au format xx.yy.zz	–
Nom d'appareil	Montre le nom du transmetteur.  Se trouve également sur la plaque signalétique du transmetteur.	Chaîne de caractères comprenant des chiffres, des lettres et des caractères spéciaux	–
Nom d'appareil		Chaîne de caractères comprenant des chiffres, des lettres et des caractères spéciaux	Prowirl
Fabricant	Affiche le fabricant.	Chaîne de caractères comprenant des chiffres, des lettres et des caractères spéciaux	Endress+Hauser
Code commande	Montre la référence de commande de l'appareil.	Chaîne de caractères alphanumériques et de signes de ponctuation (p. ex. /).	–

Paramètre	Description	Affichage	Réglage usine
Référence de commande 1	Montre la 1ère partie de la référence de commande étendu.	Chaîne de caractères	–
Référence de commande 2	Montre la 2nd partie de la référence de commande étendu.  Se trouve sur la plaque signalétique du capteur et du transmetteur, dans la case "Ext. ord. cd".	Chaîne de caractères	–
Référence de commande 3	Montre la 3ème partie de la référence de commande étendu.  Se trouve sur la plaque signalétique du capteur et du transmetteur, dans la case "Ext. ord. cd".	Chaîne de caractères	–
Version ENP	Montre la version de la plaque signalétique électronique (ENP).	Chaîne de caractères	2.02.00

12.13 Historique du firmware

Date de sortie	Version de firmware	Caractéristique de commande "Version de firmware"	Modifications du firmware	Type de documentation	Documentation
2023	01.00.zz	Option 61	Firmware d'origine	Manuel de mise en service	

 Il est possible de flasher le firmware sur la version actuelle ou une version précédente à l'aide de l'interface service.

 Pour la compatibilité de la version de firmware avec les fichiers de description d'appareil installés et les outils de configuration, tenir compte des indications sur l'appareil dans le document "Manufacturer's information".

 Les informations du fabricant sont disponibles :

- Dans l'espace téléchargement du site web Endress+Hauser : www.fr.endress.com → Télécharger
- Indiquer les détails suivants :
 - Racine produit : p. ex. 85B
La racine produit est la première partie de la référence de commande : voir la plaque signalétique sur l'appareil.
 - Recherche de texte : informations du fabricant
 - Type de média : Documentation – Manuels et fiches techniques

13 Maintenance

13.1 Travaux de maintenance

Aucune maintenance particulière n'est nécessaire.

13.1.1 Nettoyage

Nettoyage des surfaces sans contact avec le produit

1. Recommandation : utiliser un chiffon non pelucheux qui est soit sec, soit légèrement humecté d'eau.
2. Ne pas utiliser d'objets pointus ou d'agents de nettoyage agressifs susceptibles d'endommager les surfaces (p. ex. afficheurs, boîtier) et les joints.
3. Ne pas utiliser de vapeur sous haute pression.
4. Veiller à respecter la classe de protection de l'appareil.

AVIS

Les produits de nettoyage peuvent endommager les surfaces !

Des produits de nettoyage incorrects peuvent endommager les surfaces !

- ▶ Ne pas utiliser de produits de nettoyage contenant des acides minéraux concentrés, des bases ou des solvants organiques, p. ex. l'alcool benzylique, le chlorure de méthylène, le xylène, les nettoyeurs à base de glycérol concentré ou l'acétone.

Nettoyage des surfaces en contact avec le produit

Tenir compte des points suivants pour le nettoyage et la stérilisation en place (NEP/SEP) :

- Utiliser uniquement des produits de nettoyage auxquels les matériaux en contact avec le produit sont suffisamment résistants.
- Respecter la température maximale autorisée pour le produit.

13.2 Outils de mesure et de test

Endress+Hauser propose une multitude d'outils de mesure et de test, tels que Netilion ou des tests d'appareil.

-  Des indications détaillées sur les prestations vous seront fournies par votre agence Endress+Hauser.

Liste de certains outils de mesure et de test : →  299

13.3 Services de maintenance

Endress+Hauser offre une multitude de prestations comme le, la maintenance ou les tests d'appareils.

-  Des indications détaillées sur les prestations vous seront fournies par votre agence Endress+Hauser.

14 Réparation

14.1 Généralités

14.1.1 Concept de réparation et de transformation

Le concept de réparation et de transformation Endress+Hauser prévoit ce qui suit :

- Les appareils sont de construction modulaire.
- Les pièces de rechange sont disponibles par kits avec les instructions de montage correspondantes.
- Les réparations sont effectuées par le service après-vente Endress+Hauser ou par des clients formés en conséquence.
- Seul le Service Endress+Hauser ou nos usines sont autorisées à réaliser la transformation d'un appareil certifié en une autre version certifiée.

14.1.2 Remarques relatives à la réparation et à la transformation



Lors de la réparation et de la transformation d'un appareil de mesure, tenir compte des conseils suivants :

- ▶ Utiliser exclusivement des pièces de rechange d'origine Endress+Hauser.
- ▶ Effectuer la réparation selon les instructions du manuel de mise en service.
- ▶ Tenir compte des normes, directives nationales, documentations Ex (XA) et certificats en vigueur.
- ▶ Documenter toutes les réparations et transformations, et entrer les détails dans Netilion Analytics.

14.2 Pièces de rechange

Device Viewer (www.endress.com/deviceviewer) :

Toutes les pièces de rechange pour l'appareil de mesure, accompagnées de la référence de commande, sont répertoriées ici et peuvent être commandées. Les utilisateurs peuvent également télécharger les Instructions de montage associées, si disponibles.

-  Numéro de série de l'appareil :
 - Se trouve sur la plaque signalétique de l'appareil.
 - Peut être lu via le paramètre **Numéro de série** (→  293) dans le sous-menu **Information appareil**.

14.3 Services de réparation

Endress+Hauser propose un grand nombre de services.

-  Des indications détaillées sur les prestations vous seront fournies par votre agence Endress+Hauser.

14.4 Retour de matériel

Les exigences pour un retour sûr de l'appareil peuvent varier en fonction du type d'appareil et de la législation nationale.

1. Consulter la page web pour les informations : <https://www.endress.com>
2. En cas de retour de l'appareil, celui-ci doit être protégé de façon fiable contre les chocs et les influences externes. L'emballage d'origine offre une protection optimale.

14.5 Mise au rebut

 Si la directive 2012/19/UE sur les déchets d'équipements électriques et électroniques (DEEE) l'exige, le produit porte le symbole représenté afin de réduire la mise au rebut des DEEE comme déchets municipaux non triés. Ne pas éliminer les produits portant ce marquage comme des déchets municipaux non triés. Les retourner au fabricant en vue de leur mise au rebut dans les conditions applicables.

14.5.1 Démontage de l'appareil de mesure

1. Mettre l'appareil hors tension.

AVERTISSEMENT

Mise en danger de personnes par les conditions du process !

- ▶ Tenir compte des conditions de process dangereuses comme la pression, les températures élevées ou les produits agressifs au niveau de l'appareil de mesure.
2. Effectuer dans l'ordre inverse les étapes de montage et de raccordement des sections "Montage de l'appareil" et "Raccordement de l'appareil". Respecter les consignes de sécurité.

14.5.2 Mise au rebut de l'appareil de mesure

AVERTISSEMENT

Mise en danger du personnel et de l'environnement par des produits à risque !

- ▶ S'assurer que l'appareil de mesure et toutes les cavités sont exempts de produits dangereux pour la santé et l'environnement, qui auraient pu pénétrer dans les interstices ou diffuser à travers les matières synthétiques.

Observer les consignes suivantes lors de la mise au rebut :

- ▶ Tenir compte des directives nationales en vigueur.
- ▶ Veiller à séparer et à réutiliser correctement les composants de l'appareil.

14.5.3 Mise au rebut du tube de mesure jetable

Observer les consignes suivantes lors de la mise au rebut :







- ▶ En fonction du produit : autoclavage ou incinération.
- ▶ Recyclage des pièces en acier après autoclavage ou incinération.

15 Accessoires

Différents accessoires sont disponibles pour l'appareil ; ceux-ci peuvent être commandés avec l'appareil ou ultérieurement auprès de Endress+Hauser. Des indications détaillées relatives à la référence de commande concernée sont disponibles auprès d'Endress+Hauser ou sur la page Produits du site Internet Endress+Hauser : www.endress.com.

15.1 Accessoires spécifiques à l'appareil













15.1.1 Pour le transmetteur

Accessoire	Description
Transmetteur Proline 500 – numérique	<p>Transmetteur pour remplacement ou stockage. Utiliser la structure de commande pour définir les spécification suivantes :</p> <ul style="list-style-type: none"> ▪ Agréments ▪ Sortie ▪ Entrée ▪ Affichage/configuration ▪ Boîtier ▪ Software <p> Proline 500 – transmetteur numérique : Référence : 8X5BXX-*****A</p> <p> Proline 500 – Transmetteur numérique : Instructions de montage EA01151D</p>
Antenne WLAN externe	<p>Antenne WLAN externe avec 1,5 m (59,1 in) câble de raccordement et deux supports d'angle. Caractéristique de commande "Accessoire fourni", option P8 "Antenne sans fil longue portée".</p> <ul style="list-style-type: none"> ▪ L'antenne WLAN externe n'est pas adaptée à une utilisation dans les applications hygiéniques. ▪ Pour plus d'informations sur l'interface WLAN →  72. <p> Référence : 71351317</p> <p> Instruction de montage EA01238D</p>
Câble de raccordement Proline 500 – numérique Capteur - Transmetteur	<p>Le câble de raccordement peut être commandé directement avec l'appareil de mesure (caractéristique de commande "Câble, raccordement du capteur") ou en tant qu'accessoire (référence DK8012).</p> <p>Le câble est disponible dans les longueurs suivantes : caractéristique de commande "Câble, raccordement du capteur"</p> <ul style="list-style-type: none"> ▪ Option C : 2 m (6 ft) ▪ Option J : 5 m (15 ft) ▪ Option L : 10 m (30 ft) <p> Longueur maximale possible pour le câble de raccordement du Proline 500 – numérique : 300 m (1 000 ft)</p>





15.1.2 Pour le capteur



Accessoires	Description
Mise au rebut du tube de mesure	<p> Référence :</p> <ul style="list-style-type: none"> ▪ DN 1/8" : DK8014-04SBOAADA2 ▪ DN 1/4" : DK8014-06SBOABFA2 ▪ DN 1/2" : DK8014-15SBOACFA2 ▪ DN 1" : DK8014-25SBOADFA2

15.2 Accessoires spécifiques à la communication

Accessoires	Description
Fieldgate FXA42	<p>Transmission des valeurs mesurées des appareils de mesure analogiques 4 à 20 mA raccordés, ainsi que des appareils de mesure numériques</p> <ul style="list-style-type: none">  Information technique TI01297S  Manuel de mise en service BA01778S  Page produit : www.endress.com/fxa42
Field Xpert SMT50	<p>La tablette PC Field Xpert SMT50 pour la configuration des appareils permet une gestion mobile des équipements dans les zones non explosibles. Elle permet aux équipes de mise en service et de maintenance de gérer les appareils de terrain avec une interface de communication numérique.</p> <p>Cette tablette PC est conçue comme une solution tout-en-un avec une bibliothèque de drivers préinstallée. Elle est facile à utiliser, tactile et peut être utilisée pour gérer les appareils de terrain tout au long de leur cycle de vie.</p> <ul style="list-style-type: none">  Information technique TI01555S  Manuel de mise en service BA02053S  Page produit : www.endress.com/smt50
Field Xpert SMT70	<p>La tablette PC Field Xpert SMT70 pour la configuration des appareils permet une gestion mobile des équipements dans les zones explosibles et non explosibles. Elle permet aux équipes de mise en service et de maintenance de gérer les appareils de terrain avec une interface de communication numérique.</p> <p>Cette tablette PC est conçue comme une solution tout-en-un avec une bibliothèque de drivers préinstallée. Elle est facile à utiliser, tactile et peut être utilisée pour gérer les appareils de terrain tout au long de leur cycle de vie.</p> <ul style="list-style-type: none">  Information technique TI01342S  Manuel de mise en service BA01709S  Page produit : www.endress.com/smt70
Field Xpert SMT77	<p>La tablette PC Field Xpert SMT77 destinée à la configuration des appareils permet une gestion mobile des actifs de l'installation dans les zones classées Ex Zone 1.</p> <ul style="list-style-type: none">  Information technique TI01418S  Manuel de mise en service BA01923S  Page produit : www.endress.com/smt77

15.3 Accessoires spécifiques à la maintenance

Accessoire	Description
Applicator	<p>Logiciel pour la sélection et le dimensionnement d'appareils de mesure Endress+Hauser :</p> <ul style="list-style-type: none">  Choix des appareils de mesure en fonction des exigences industrielles  Calcul de toutes les données nécessaires à la détermination du débitmètre optimal : p. ex. diamètre nominal, perte de charge, vitesse d'écoulement et précision de mesure.  Affichage graphique des résultats du calcul  Détermination de la référence de commande partielle. Gestion, documentation et disponibilité de l'ensemble des données et paramètres d'un projet sur toute sa durée de vie. <p>Applicator est disponible : Via Internet : https://portal.endress.com/webapp/applicator</p>
Netilion	<p>Écosystème IIoT : Déverrouiller les connaissances</p> <p>Avec l'écosystème Netilion IIoT, Endress+Hauser permet d'optimiser les performances de l'installation, de numériser les flux de travail, de partager des connaissances et d'améliorer la collaboration.</p> <p>S'appuyant sur des décennies d'expérience dans l'automatisation des process, Endress+Hauser offre à l'industrie des process un écosystème IIoT permettant d'obtenir des informations utiles à partir des données. Ces informations peuvent être utilisées pour optimiser les process, ce qui conduit à une disponibilité, une efficacité et une fiabilité accrues de l'installation, et donc à une plus grande rentabilité.</p> <p>www.netilion.endress.com</p>

Accessoire	Description
FieldCare	<p>Outil d'Asset Management d'Endress+Hauser basé sur FDT. Il permet de configurer tous les équipements de terrain intelligents de l'installation et facilite leur gestion. Grâce à l'utilisation d'informations d'état, il constitue en outre un moyen simple, mais efficace, de contrôler leur fonctionnement.</p> <p> Manuel de mise en service BA00027S et BA00059S</p>
DeviceCare	<p>Outil pour connecter et configurer les appareils de terrain Endress+Hauser.</p> <p> ■ Information technique : TI01134S ■ Brochure Innovation : IN01047S</p>

16 Caractéristiques techniques

16.1 Domaine d'application

Afin de garantir un état parfait de l'appareil pendant la durée de fonctionnement, il convient de l'utiliser uniquement dans les produits pour lesquels les matériaux en contact avec le process possèdent une résistance suffisante.

16.2 Principe de fonctionnement et architecture du système

Principe de mesure	Mesure du débit massique d'après le principe Coriolis
--------------------	---

Ensemble de mesure	<p>L'ensemble de mesure se compose d'un transmetteur, d'un capteur et d'un tube de mesure jetable.</p> <ul style="list-style-type: none">▪ L'appareil est disponible pour le montage sur panneau avant : Le transmetteur et le capteur sont montés à des emplacements différents et sont raccordés via des câbles de raccordement.▪ L'appareil est disponible dans une version de table : Le transmetteur et le capteur forment une unité mécanique. <p>Pour des informations sur la structure de l'appareil de mesure →  13</p>
--------------------	--

16.3 Entrée

Variable mesurée

Variables mesurées directes

- Débit massique
- Masse volumique
- Température

Variables mesurées calculées

- Débit volumique
- Débit volumique corrigé
- Masse volumique de référence



Gamme de mesure

Gamme de mesure pour les liquides

Fin d'échelle définie à 0,2 bar de perte de charge.

DN		Valeurs de fin d'échelle de la gamme de mesure $\dot{m}_{\min(F)} \dots \dot{m}_{\max(F)}$	
[mm]	[in]	[kg/min]	[lb/min]
4	1/8	0 ... 2	0 ... 4,4
6	1/4	0 ... 4,8	0 ... 10,6
15	1/2	0 ... 28,6	0 ... 63,1
25	1	0 ... 75	0 ... 165,3

Gamme de mesure recommandée

 Limite de débit →  315

Dynamique de mesure

Supérieure à 1000 : 1

Les débits supérieurs à la valeur de fin d'échelle réglée ne surchargent pas l'électronique, si bien que le débit totalisé est mesuré correctement.

Signal d'entrée

Valeurs mesurées externes

Pour améliorer la précision de mesure de certaines variables mesurées, le système d'automatisation peut enregistrer différentes valeurs mesurées en continu dans l'appareil de mesure :

- service permettant d'augmenter la précision de mesure (Endress+Hauser recommande d'utiliser un transmetteur de pression absolue, p. ex. Cerabar M ou Cerabar S)
- Température du produit permettant d'augmenter la précision de mesure

Entrée courant

L'écriture des valeurs mesurées depuis le système d'automatisation dans l'appareil de mesure se fait via l'entrée courant →  303.

Communication numérique

Les valeurs mesurées sont écrites par le système d'automatisation via PROFINET sur Ethernet-APL / Ethernet à paire unique.

Entrée courant 0/4...20 mA

Entrée courant	0/4...20 mA (active/passive)
Étendue de mesure courant	<ul style="list-style-type: none"> ▪ 4...20 mA (active) ▪ 0/4...20 mA (passive)
Résolution	1 μ A
Perte de charge	Typique : 0,6 ... 2 V pour 3,6 ... 22 mA (passive)
Tension d'entrée maximale	\leq 30 V (passive)
Tension de rupture de ligne	\leq 28,8 V (active)
Variables d'entrée possibles	<ul style="list-style-type: none"> ▪ Pression ▪ Température ▪ Masse volumique

Entrée d'état

Valeurs d'entrée maximales	<ul style="list-style-type: none"> ▪ DC -3 ... 30 V ▪ Si l'entrée d'état est active (ON) : $R_i > 3 \text{ k}\Omega$
Temps de réponse	Configurable : 5 ... 200 ms
Niveau du signal d'entrée	<ul style="list-style-type: none"> ▪ Low Signal (bas) : DC -3 ... +5 V ▪ High Signal (haut) : DC 12 ... 30 V
Fonctions pouvant être affectées	<ul style="list-style-type: none"> ▪ Désactiver ▪ Reset des totalisateurs séparément ▪ Reset tous les totalisateurs ▪ Dépassement débit

16.4 Sortie

Signal de sortie

PROFINET sur Ethernet-APL



Utilisation de l'appareil	<p>Raccordement de l'appareil à un commutateur de terrain APL L'appareil ne peut être utilisé que conformément aux classifications de port APL suivantes : En cas d'utilisation en zone non Ex : SLAX</p> <p>Connexion de l'appareil à un commutateur SPE</p> <ul style="list-style-type: none"> ▪ En zone non explosible, l'appareil peut être utilisé avec un commutateur SPE approprié : l'appareil peut être raccordé à un commutateur SPE avec une tension maximale de 30 V_{DC} et une puissance de sortie minimale de 1,85 W. ▪ Le commutateur SPE doit supporter la norme 10BASE-T1L et les classes de puissance PoDL 10, 11 ou 12 et avoir une fonction pour désactiver la reconnaissance de la classe de puissance.
PROFINET	Selon IEC 61158 et IEC 61784
Ethernet-APL	Selon IEEE 802,3 cg, spécification du profil port APL v1.0, à séparation galvanique
Transmission de données	10 Mbit/s
Consommation de courant	<p>Transmetteur</p> <ul style="list-style-type: none"> ▪ Max. 400 mA (24 V) ▪ Max. 200 mA (110 V, 50/60 Hz ; 230 V, 50/60 Hz)
Tension d'alimentation admissible	9 ... 30 V
Connexion réseau	Avec protection contre les inversions de polarité intégrée



Sortie courant 4 à 20 mA

Mode de signal	Réglable sur : <ul style="list-style-type: none"> ▪ Actif ▪ Passif
Gamme de courant	Réglable sur : <ul style="list-style-type: none"> ▪ 4 à 20 mA NAMUR ▪ 4 à 20 mA US ▪ 4 à 20 mA ▪ 0 à 20 mA (uniquement si le mode de signal est actif) ▪ Valeur de courant fixe
Valeurs de sortie maximales	22,5 mA
Tension en circuit ouvert	DC 28,8 V (active)
Tension d'entrée maximale	DC 30 V (passive)
Charge	0 ... 700 Ω
Résolution	0,38 μA

Amortissement	Configurable : 0 ... 999,9 s
Variables mesurées pouvant être attribuées	<ul style="list-style-type: none"> ▪ Débit massique ▪ Débit volumique ▪ Débit volumique corrigé ▪ Masse volumique ▪ Masse volumique de référence ▪ Température ▪ Température de l'électronique ▪ Fréquence d'oscillation 0 ▪ Amortissement de l'oscillation 0 ▪ Asymétrie du signal ▪ Courant d'excitation 0 <p> La sélection est d'autant plus grande que l'appareil dispose de un ou plusieurs packs d'applications.</p>

Sortie impulsion/fréquence/tor

Fonction	Peut être configuré comme sortie impulsion, fréquence ou tor
Version	Collecteur ouvert Réglable sur : <ul style="list-style-type: none"> ▪ Actif ▪ Passif ▪ NAMUR passif <p> Ex-i, passive</p>
Valeurs d'entrée maximales	DC 30 V, 250 mA (passive)
Tension de circuit ouvert	DC 28,8 V (active)
Chute de tension	Pour 22,5 mA : ≤ DC 2 V
Sortie impulsion	
Valeurs d'entrée maximales	DC 30 V, 250 mA (passive)
Courant de sortie maximal	22,5 mA (active)
Tension de circuit ouvert	DC 28,8 V (active)
Largeur d'impulsion	Configurable : 0,05 ... 2 000 ms
Fréquence d'impulsions max.	10 000 Impulse/s
Valeur d'impulsion	Configurable
Variables mesurées pouvant être affectées	<ul style="list-style-type: none"> ▪ Débit massique ▪ Débit volumique ▪ Débit volumique corrigé <p> La sélection est d'autant plus grande que l'appareil dispose de un ou plusieurs packs d'applications.</p>
Sortie fréquence	
Valeurs d'entrée maximales	DC 30 V, 250 mA (passive)
Courant de sortie maximal	22,5 mA (active)
Tension de circuit ouvert	DC 28,8 V (active)
Fréquence de sortie	Configurable : fréquence finale 2 ... 10 000 Hz ($f_{max} = 12\,500$ Hz)
Amortissement	Configurable : 0 ... 999,9 s
Rapport impulsion/pause	1:1

Variables mesurées pouvant être affectées	<ul style="list-style-type: none"> ▪ Débit massique ▪ Débit volumique ▪ Débit volumique corrigé ▪ Masse volumique ▪ Masse volumique de référence ▪ Température ▪ Température de l'électronique ▪ Fréquence d'oscillation 0 ▪ Amortissement de l'oscillation 0 ▪ Asymétrie du signal ▪ Courant d'excitation 0 <p> La sélection est d'autant plus grande que l'appareil dispose de un ou plusieurs packs d'applications.</p>
Sortie tout ou rien	
Valeurs d'entrée maximales	DC 30 V, 250 mA (passive)
Tension de circuit ouvert	DC 28,8 V (active)
Comportement de commutation	Binaire, conducteur ou non conducteur
Temporisation à la commutation	Configurable : 0 ... 100 s
Nombre de cycles de commutation	Illimité
Fonctions attribuables	<ul style="list-style-type: none"> ▪ Désactiver ▪ On ▪ Comportement diagnostic ▪ Seuil <ul style="list-style-type: none"> ▪ Débit massique ▪ Débit volumique ▪ Débit volumique corrigé ▪ Masse volumique ▪ Masse volumique de référence ▪ Température ▪ Totalisateur 1-3 ▪ Surveillance du sens d'écoulement ▪ État <ul style="list-style-type: none"> ▪ Détection de tube partiellement rempli ▪ Suppression débits fuite <p> La sélection est d'autant plus grande que l'appareil dispose de un ou plusieurs packs d'applications.</p>

Sortie relais

Fonction	Sortie tout ou rien
Version	Sortie relais, à isolation galvanique
Comportement de commutation	Réglable sur : <ul style="list-style-type: none"> ▪ NO (normalement ouvert), réglage par défaut ▪ NC (normalement fermé)

Pouvoir de coupure maximum (passif)	<ul style="list-style-type: none"> ▪ DC 30 V, 0,1 A ▪ AC 30 V, 0,5 A
Fonctions attribuables	<ul style="list-style-type: none"> ▪ Désactiver ▪ On ▪ Comportement diagnostic ▪ Seuil <ul style="list-style-type: none"> ▪ Débit massique ▪ Débit volumique ▪ Débit volumique corrigé ▪ Masse volumique ▪ Masse volumique de référence ▪ Température ▪ Totalisateur 1-3 ▪ Surveillance du sens d'écoulement ▪ État <ul style="list-style-type: none"> ▪ Détection de tube partiellement rempli ▪ Suppression débits fuite <p> La sélection est d'autant plus grande que l'appareil dispose de un ou plusieurs packs d'applications.</p>

Entrée/sortie configurable par l'utilisateur

Une entrée ou sortie spécifique est affectée à une entrée/sortie configurable par l'utilisateur (E/S configurable) pendant la mise en service de l'appareil.

Les entrées et sorties suivantes peuvent être assignées :

- Choix de la sortie courant : 4...20 mA (active), 0/4...20 mA (passive)
- Sortie impulsion/fréquence/tor
- Choix de l'entrée courant : 4...20 mA (active), 0/4...20 mA (passive)
- Entrée d'état

Signal de défaut

Les informations de panne sont représentées comme suit en fonction de l'interface :

PROFINET sur Ethernet-APL/SPE

Diagnostic d'appareil	Diagnostic selon PROFINET PA Profile 4.02
------------------------------	---

Sortie courant

Sortie courant 4-20 mA	
Mode défaut	Configurable : <ul style="list-style-type: none"> ▪ 4 ... 20 mA conformément à la recommandation NAMUR NE 43 ▪ 4 ... 20 mA conformément à US ▪ Valeur min. : 3,59 mA ▪ Valeur max. : 22,5 mA ▪ Valeur définissable entre : 3,59 ... 22,5 mA ▪ Valeur effective ▪ Dernière valeur valable
Sortie courant 4-20 mA	
Mode défaut	Configurable : <ul style="list-style-type: none"> ▪ Alarme maximale : 22 mA ▪ Valeur définissable entre : 0 ... 20,5 mA

Sortie impulsion/fréquence/tor

Sortie impulsion	
Mode défaut	Configurable : <ul style="list-style-type: none"> ▪ Valeur effective ▪ Pas d'impulsion

Sortie fréquence	
Mode défaut	Configurable : <ul style="list-style-type: none"> ▪ Valeur effective ▪ 0 Hz ▪ Valeur définissable entre : 2 ... 12 500 Hz
Sortie tout ou rien	
Mode défaut	Configurable : <ul style="list-style-type: none"> ▪ État actuel ▪ Ouverte ▪ Fermée

Sortie relais

Mode défaut	Au choix : <ul style="list-style-type: none"> ▪ Etat actuel ▪ Ouvert ▪ Fermé
-------------	---

Afficheur local

Affichage en texte clair	Avec des informations sur la cause et les mesures correctives
Rétroéclairage	Un rétroéclairage rouge signale un défaut d'appareil.

 Signal d'état selon recommandation NAMUR NE 107



Interface/protocole

- Via communication numérique :
PROFINET sur Ethernet-APL/SPE
- Via interface de service
 - Interface service CDI-RJ45
 - Interface WLAN
- Affichage en texte clair
Avec indication sur l'origine et actions correctives

Navigateur web

Affichage en texte clair	Avec indication sur l'origine et mesures correctives
--------------------------	--

LED

Informations d'état	Affichage d'état par différentes LED Les informations suivantes sont affichées selon la version d'appareil : <ul style="list-style-type: none"> ▪ Tension d'alimentation active ▪ Transmission de données active ▪ Présence d'une alarme/d'un défaut d'appareil ▪ Réseau disponible ▪ Connexion établie ▪ Fonction de clignotement PROFINET  Informations de diagnostic via LED →  215
---------------------	---

Suppression des débits de fuite

Les points de commutation pour la suppression des débits de fuite sont librement réglables.

Isolation galvanique

Les sorties sont galvaniquement isolées :

- par rapport à l'alimentation électrique
- les unes par rapport aux autres
- par rapport à la connexion de terre de protection (PE)

Données spécifiques au protocole

Protocole	Protocole de couche d'application pour les appareils décentralisés et l'automatisation distribuée, version 2.43
Type de communication	Couche physique avancée Ethernet 10BASE-T1L
Classe de conformité	Classe de conformité B (PA)
Classe Netload	PROFINET Netload Robustness Class 2 10 Mbit/s
Transmission de données	10 Mbit/s Duplex intégral
Durées de cycle	64 ms
Polarité	Correction automatique des lignes de signal croisées "signal APL +" et "signal APL -"
Media Redundancy Protocol (MRP)	Non possible (connexion point-à-point au commutateur de terrain APL)
Support de la redondance du système	Redondance du système S2 (2 AR avec 1 NAP)
Profil d'appareil	PROFINET PA profile 4.02 (Identifiant de l'interface d'application API : 0x9700)
ID fabricant	17
ID type d'appareil	0xA43B
Fichiers de description de l'appareil (GSD, DTM, FDI)	Informations et fichiers disponibles sous : <ul style="list-style-type: none"> ■ www.endress.com → Espace téléchargement ■ www.profibus.com
Connexions prises en charge	<ul style="list-style-type: none"> ■ 2x AR (IO Controller AR) ■ 2x AR (connexion IO Supervisor Device AR autorisée)
Options de configuration pour l'appareil de mesure	<ul style="list-style-type: none"> ■ Commutateurs DIP sur le module électronique, pour l'assignation du nom de l'appareil (dernière partie) ■ Logiciel d'Asset Management (FieldCare, DeviceCare, Field Xpert) ■ Serveur web intégré via navigateur web et adresse IP ■ Fichier de données mères (GSD), peut être lu via le serveur web intégré de l'appareil de mesure. ■ Configuration sur site
Configuration du nom de l'appareil	<ul style="list-style-type: none"> ■ Commutateurs DIP sur le module électronique, pour l'assignation du nom de l'appareil (dernière partie) ■ Protocole DCP ■ Logiciel d'Asset Management (FieldCare, DeviceCare, Field Xpert) ■ Serveur web intégré
Fonctions prises en charge	<ul style="list-style-type: none"> ■ Identification et maintenance, identifiant d'appareil simple via : <ul style="list-style-type: none"> ■ Système de contrôle commande ■ Plaque signalétique ■ État de la valeur mesurée Les grandeurs de process sont communiquées avec un état de valeur mesurée ■ Fonction clignotante via l'afficheur local pour l'identification et l'affectation simples de l'appareil ■ Configuration de l'appareil via le logiciel d'Asset Management (p. ex. FieldCare, DeviceCare, SIMATIC PDM avec pack FDI)
Intégration système	Informations concernant l'intégration système . <ul style="list-style-type: none"> ■ Transmission cyclique des données ■ Aperçu et description des modules ■ Codage de l'état ■ Réglage par défaut

16.5 Alimentation électrique

Affectation des bornes →  32

Connecteurs d'appareil disponibles →  32

Connecteurs d'appareil disponibles →  32

Tension d'alimentation	Caractéristique de commande "Alimentation électrique"		Tension aux bornes	Gamme de fréquence
	Option I	DC24 V	±20 %	–
	AC 100 ... 240 V	–15 à 10 %	50/60 Hz	

Consommation électrique **Transmetteur**
Max. 10 W (puissance active)

Courant de mise sous tension	Max. 36 A (<5 ms) selon recommandation NAMUR NE 21
-------------------------------------	--

Consommation de courant **Transmetteur**

- Max. 400 mA (24 V)
- Max. 200 mA (110 V, 50/60 Hz ; 230 V, 50/60 Hz)

Coupage de courant

- Les totalisateurs restent sur la dernière valeur mesurée.
- Selon la version de l'appareil, la configuration est conservée dans la mémoire de l'appareil ou dans la mémoire enfichable (HistoROM DAT).
- Les messages d'erreur (y compris le nombre total d'heures de fonctionnement) sont conservés dans la mémoire.

Élément de protection contre les surintensités

L'appareil doit être utilisé avec un disjoncteur dédié, celui-ci ne disposant pas d'un interrupteur ON/OFF propre.

- Le disjoncteur doit être facilement accessible et repéré de façon appropriée.
- Courant nominal autorisé du disjoncteur : 2 A jusqu'à max. 10 A.

Raccordement électrique →  35

Compensation de potentiel →  41

Bornes



Bornes à ressort : Adaptées aux torons et torons avec extrémités préconfectionnées.
Section de câble 0,2 ... 2,5 mm² (24 ... 12 AWG).

Entrées de câble	<ul style="list-style-type: none"> ■ Presse-étoupe : M20 × 1,5 avec câble Ø 6 ... 12 mm (0,24 ... 0,47 in) ■ Filetage pour entrée de câble : <ul style="list-style-type: none"> ■ NPT ½" ■ G ½" ■ M20
------------------	---

Spécification de câble →  30

Parafoudre	Variations de la tension secteur	→  310
	Catégorie de surtension	Catégorie de surtension II
	Surtension temporaire sur le court terme	Jusqu'à 1 200 V entre le câble et la terre, pendant 5 s max.
	Surtension temporaire sur le long terme	Jusqu'à 500 V entre câble et terre

16.6 Performances

Conditions de référence	<ul style="list-style-type: none"> ■ Tolérances selon ISO/DIS 11631 ■ Eau <ul style="list-style-type: none"> ■ +15 ... +45 °C (+59 ... +113 °F) ■ 2 ... 6 bar (29 ... 87 psi) ■ Données selon les indications du protocole d'étalonnage ■ Précision basée sur des bancs d'étalonnage accrédités selon ISO 17025 <p> Pour obtenir les écarts de mesure, utiliser l'outil de sélection <i>Applicator</i> →  299</p>
-------------------------	--

Écart de mesure maximal de m. = de la valeur mesurée ; $1 \text{ g/cm}^3 = 1 \text{ kg/l}$; T = température du produit mesuré

 Dans un environnement sans condensation.

Précision de base

 Bases de calcul →  313

Débit massique et débit volumique (liquides)

±0,5 % de m.

Température

±2,5 °C (±4,5 °F)

Stabilité du zéro

DN		Stabilité du zéro	
[mm]	[in]	[kg/min]	[lb/min]
4	1/8	0.0006	0.00132
6	1/4	0.0023	0.00507
15	1/2	0.0082	0.01808
25	1	0.0227	0.05004

Valeurs de débit

Valeurs de débit comme paramètres de rangeabilité en fonction du diamètre nominal.

Unités SI

DN	1:1	1:10	1:20	1:50	1:100	1:500
[mm]	[kg/h]	[kg/h]	[kg/h]	[kg/h]	[kg/h]	[kg/h]
4	450	45	22,5	9	4,5	0,9
6	1000	100	50	20	10	2
15	6500	650	325	130	65	13
25	18000	1800	900	360	180	36

Unités US

DN	1:1	1:10	1:20	1:50	1:100	1:500
[inch]	[lb/min]	[lb/min]	[lb/min]	[lb/min]	[lb/min]	[lb/min]
$\frac{1}{8}$	16,54	1,654	0,827	0,331	0,165	0,033
$\frac{1}{4}$	36,75	3,675	1,838	0,735	0,368	0,074
$\frac{1}{2}$	238,9	23,89	11,95	4,778	2,389	0,478
1	661,5	66,15	33,08	13,23	6,615	1,323

Précision des sorties

Les sorties présentent les spécifications de précision de base suivantes :

Sortie courant

Précision	$\pm 5 \mu\text{A}$
------------------	---------------------

Sortie impulsion/fréquence



de m. = de la mesure

Précision	Max. ± 50 ppm de m. (sur l'ensemble de la gamme de température ambiante)
------------------	--

Reproductibilité

de m. = de la valeur mesurée ; $1 \text{ g/cm}^3 = 1 \text{ kg/l}$; T = température du produit mesuré

Répétabilité de base

 Bases de calcul →  313

Débit massique et débit volumique (liquides)

$\pm 0,25$ % de m.

Masse volumique (liquides)

- Précision de base : $\pm 0,01 \text{ g/cm}^3$
- Répétabilité : $\pm 0,005 \text{ g/cm}^3$

Température $\pm 0,125 \text{ }^\circ\text{C}$ ($\pm 0,225 \text{ }^\circ\text{F}$)

Temps de réponse Le temps de réponse dépend du paramétrage (amortissement).

Effet de la température ambiante

Sortie courant

Coefficient de température	Max. 1 $\mu\text{A}/^\circ\text{C}$
----------------------------	-------------------------------------

Sortie impulsion/fréquence

Coefficient de température	Pas d'effet additionnel. Inclus dans la précision de mesure.
----------------------------	--

Effet de la température du produit

Débit massique

de P.E. = de la pleine échelle

En cas de différence entre la température pendant l'ajustage du zéro et la température de process, l'écart de mesure supplémentaire des capteurs est généralement de $\pm 0,0002 \text{ \%P.E.}/^\circ\text{C}$ ($\pm 0,0001 \text{ \% de P.E.}/^\circ\text{F}$).

L'effet est réduit lorsque l'ajustage du zéro est réalisé à la température de process.

Masse volumique

La performance de masse volumique est identique sur toute la gamme de température.

Température

$\pm 0,005 \cdot T \text{ }^\circ\text{C}$ ($\pm 0,005 \cdot (T - 32) \text{ }^\circ\text{F}$)

Effet de la pression du produit

Une différence entre la pression d'étalonnage et la pression de process n'a aucun effet sur la précision de mesure.

 Une pression > 0,2 bar est nécessaire pour une mesure précise. Des pressions inférieures à cette valeur peuvent entraîner des résultats de mesure incorrects en raison de la cavitation et de la formation de bulles d'air.

Bases de calcul

de m. = de la mesure ; F.E. = de la fin d'échelle

BaseAccu = précision de base en % de m., BaseRepeat = répétabilité de base en % de m.

MeasValue = valeur mesurée ; ZeroPoint = stabilité du zéro

Calcul de l'écart de mesure maximal en fonction du débit

Débit	Ecart de mesure maximal en % de m.
$\geq \frac{\text{ZeroPoint}}{\text{BaseAccu}} \cdot 100$ <small>A0021332</small>	$\pm \text{BaseAccu}$ <small>A0021339</small>
$< \frac{\text{ZeroPoint}}{\text{BaseAccu}} \cdot 100$ <small>A0021333</small>	$\pm \frac{\text{ZeroPoint}}{\text{MeasValue}} \cdot 100$ <small>A0021334</small>

Calcul de la répétabilité maximale en fonction du débit

Débit	Répétabilité maximale en % de m.
$\geq \frac{1/2 \cdot \text{ZeroPoint}}{\text{BaseRepeat}} \cdot 100$ <small>A0021335</small>	$\pm \text{BaseRepeat}$ <small>A0021340</small>
$< \frac{1/2 \cdot \text{ZeroPoint}}{\text{BaseRepeat}} \cdot 100$ <small>A0021336</small>	$\pm 1/2 \cdot \frac{\text{ZeroPoint}}{\text{MeasValue}} \cdot 100$ <small>A0021337</small>

16.7 Montage

Exigences liées au montage →  21

16.8 Environnement

Gamme de température ambiante →  22

Température de stockage -40 ... +70 °C (-40 ... +158 °F)

Classe climatique DIN EN 60068-2-38 (contrôle Z/AD)

Humidité relative L'appareil est adapté à une utilisation en intérieur avec une humidité relative de 5 ... 40 %.

Altitude de fonctionnement Selon EN 61010-1
 ≤ 2 000 m (6 562 ft)

Indice de protection

Transmetteur

- IP66/67, boîtier type 4X, pour degré de pollution 4
- Lorsque le boîtier est ouvert : IP20, boîtier type 1, adapté au degré de pollution 2
- Module d'affichage : IP20, boîtier type 1, convient pour degré de pollution 2

Capteur

- IP54
- Lorsque le boîtier est ouvert : IP20

Antenne WLAN externe

IP66/67, boîtier type 4X

Résistance aux vibrations et résistance aux chocs

Vibrations sinusoïdales similaires à IEC 60068-2-6

Capteur

- 2 ... 8,4 Hz, pic 3,5 mm
- 8,4 ... 2 000 Hz, pic 1 g

Transmetteur

- 2 ... 8,4 Hz, pic 7,5 mm
- 8,4 ... 2 000 Hz, pic 2 g

Vibrations aléatoires à large bande similaires à IEC 60068-2-64

Capteur

- 10 ... 200 Hz, 0,003 g²/Hz
- 200 ... 2 000 Hz, 0,001 g²/Hz
- Total : 1,54 g rms

Transmetteur



- 10 ... 200 Hz, 0,01 g²/Hz
- 200 ... 2 000 Hz, 0,003 g²/Hz
- Total : 2,70 g rms

Chocs demi-sinusoïdaux similaires à IEC 60068-2-27





- Capteur
6 ms 30 g
- Transmetteur
6 ms 50 g

Chocs dus à la manipulation similaires à IEC 60068-2-31

Charge mécanique	Boîtier de transmetteur, capteur et tube de mesure jetable : <ul style="list-style-type: none"> ▪ Protéger contre les effets mécaniques, tels que les chocs ou les impacts ▪ Ne pas se servir comme échelle ou marchepied
------------------	---

Compatibilité électromagnétique (CEM)	 Pour plus de détails, voir la déclaration de conformité.  Cet appareil n'est pas conçu pour l'utilisation dans des environnements résidentiels et ne peut pas y garantir une protection appropriée de la réception radio.
---------------------------------------	--

16.9 Process

Gamme de température du produit	3 ... 60 °C (37,4 ... 140 °F)
Densité du produit	800 ... 1 500 kg/m ³ (1 764 ... 3 307 lb/cf)
Pression du produit	6 bar (87 psi)
Limite de débit	<p>Le diamètre nominal approprié est déterminé par une optimisation entre débit et perte de charge admissible.</p>  Pour un aperçu des fins d'échelle de la gamme de mesure, voir la section "Gamme de mesure" →  302 <ul style="list-style-type: none"> ▪ La valeur de fin d'échelle minimum recommandée est d'env. 1/20 de la valeur de fin d'échelle maximale ▪ Pour les applications les plus courantes, on peut considérer que 20 ... 50 % de la fin d'échelle maximale est une valeur idéale ▪ Il faut sélectionner une fin d'échelle basse pour les produits abrasifs (comme les liquides avec solides entraînés) : vitesse d'écoulement < 1 m/s (< 3 ft/s).  Pour calculer la limite de débit, utiliser l'outil de dimensionnement <i>Applicator</i> →  299

Perte de charge

Pour calculer la perte de charge, utiliser l'outil de sélection *Applicator* → 299

16.10 Construction mécanique

Construction, dimensions



Pour les dimensions et les longueurs montées de l'appareil, voir la documentation "Information technique", section "Construction mécanique"

Raccords process

Embout pour tuyau :
Covestro Makrolon RX1805 PC

Rugosité de surface

Toutes les données se rapportent aux pièces en contact avec le produit.

Les catégories de rugosité de surface suivantes peuvent être commandées :

- Acier :
Ra ≤ 1,6 µm (63 µin)³⁾
- Plastique :
Ra ≤ 0,76 µm (30 µin)

16.11 Interface utilisateur

Langues

Peut être utilisé dans les langues suivantes :

- Via configuration sur site
Anglais, Allemand, Français, Espagnol, Italien, Néerlandais, Portugais, Polonais, Russe, Turc, Chinois, Japonais, Coréen, Vietnamien, Tchèque, Suédois
- Via navigateur web
Anglais, Allemand, Français, Espagnol, Italien, Néerlandais, Portugais, Polonais, Russe, Turc, Chinois, Japonais, Vietnamien, Tchèque, Suédois
- Via l'outil de configuration "FieldCare", "DeviceCare" : anglais, allemand, français, espagnol, italien, chinois, japonais

Configuration sur site

Via module d'affichage

Niveau d'équipement :

- Caractéristique de commande "Affichage ; configuration", option F "Affichage 4 lignes, rétroéclairé ; touches optiques"
- Caractéristique de commande "Affichage ; configuration", option G "4 lignes, rétroéclairé ; touches optiques + WLAN"



Informations sur l'interface WLAN → 72

3) Ra selon ISO 21920

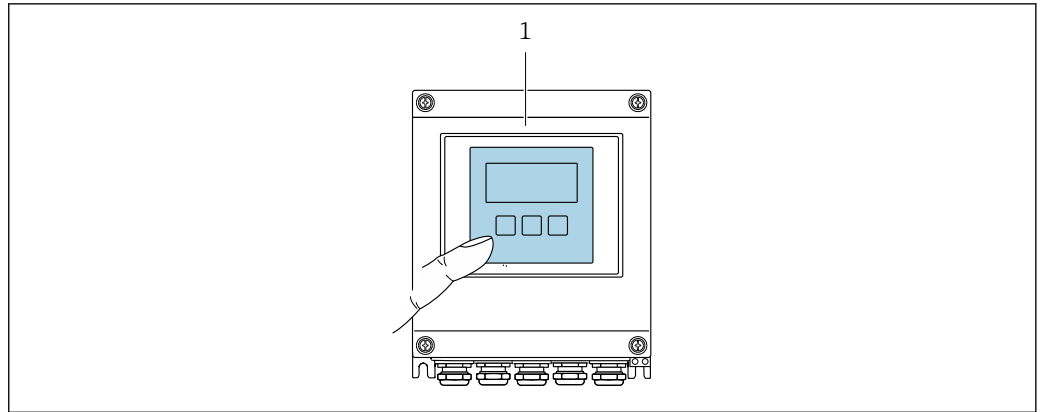

A0037255

☰ 37 Configuration avec touches optiques

1 Proline 500 – numérique

Éléments d'affichage

- Afficheur 4 lignes, rétroéclairé
- Rétroéclairage blanc, rouge en cas de défaut d'appareil
- Affichage pour la représentation des grandeurs de mesure et des grandeurs d'état, configurable individuellement

Éléments de configuration

Configuration de l'extérieur via 3 touches optiques sans ouverture du boîtier : ☰, ☐, ☒

Configuration à distance → ☰ 71

Interface service → ☰ 71

Outils de configuration pris en charge Il est possible d'utiliser différents outils de configuration pour accéder en local ou à distance à l'appareil de mesure. Selon l'outil de configuration utilisé, l'accès est possible avec différentes unités d'exploitation et par l'intermédiaire d'un grand nombre d'interfaces.

Outils de configuration pris en charge	Unité de configuration	Interface	Informations complémentaires
Navigateur web	Ordinateur portable, PC ou tablette avec navigateur web	<ul style="list-style-type: none"> ■ Interface service CDI-RJ45 ■ Interface WLAN 	Documentation spéciale pour l'appareil → ☰ 323
DeviceCare SFE100	Ordinateur portable, PC ou tablette avec système Microsoft Windows	<ul style="list-style-type: none"> ■ Interface service CDI-RJ45 ■ Interface WLAN ■ Protocole de bus de terrain 	→ ☰ 299

Outils de configuration pris en charge	Unité de configuration	Interface	Informations complémentaires
FieldCare SFE500	Ordinateur portable, PC ou tablette avec système Microsoft Windows	<ul style="list-style-type: none"> ■ Interface service CDI-RJ45 ■ Interface WLAN ■ Protocole de bus de terrain 	→ 299
Field Xpert	SMT70/77/50	<ul style="list-style-type: none"> ■ Tous les protocoles de bus de terrain ■ Interface WLAN ■ Bluetooth ■ Interface service CDI-RJ45 	Manuel de mise en service BA01202S Fichiers de description de l'appareil : Utiliser la fonction de mise à jour du terminal portable

 Il est possible d'utiliser d'autres outils de configuration basés sur la technologie FDT avec un driver d'appareil comme DTM/iDTM ou DD/EDD pour la configuration de l'appareil. Ces outils de configuration sont disponibles auprès de leurs fabricants. L'intégration dans les outils de configuration suivants, entre autres, est prise en charge :

- Emersons TREX → www.emerson.com
- Field Device Manager (FDM) de Honeywell → www.process.honeywell.com
- FieldMate de Yokogawa → www.yokogawa.com
- PACTWare → www.pactware.com

Les fichiers de description d'appareil associés sont disponibles sous :
www.endress.com → Espace téléchargement

Serveur web

Le serveur web intégré peut être utilisé pour commander et configurer l'appareil via un navigateur web via Ethernet-APL, interface service (CDI-RJ45) ou via interface WLAN . La structure du menu de configuration est la même que pour l'afficheur local. Outre les valeurs mesurées, des informations sur l'état de l'appareil sont affichées et peuvent être utilisées pour surveiller l'état de l'appareil. Par ailleurs, il est possible de gérer les données de l'appareil et de régler les paramètres de réseau.

Pour la connexion WLAN, un appareil doté d'une interface WLAN (à commander en option) est nécessaire : Caractéristique de commande "Afficheur ; configuration", option G "4 lignes, rétroéclairé ; commande tactile + WLAN". L'appareil agit comme un Access Point et permet la communication par ordinateur ou par un terminal portable mobile.

Fonctions prises en charge

Échange de données entre l'unité de configuration (telle qu'un ordinateur portable, par exemple,) et l'appareil de mesure :

- Chargement (upload) de la configuration à partir de l'appareil de mesure (format XML, sauvegarde de la configuration)
- Sauvegarde de la configuration dans l'appareil de mesure (format XML, restauration de la configuration)
- Exportation de la liste des événements (fichier .csv)
- Exportation des paramétrages (fichier .csv ou fichier PDF, documentation de la configuration du point de mesure)
- Exportation du rapport de vérification Heartbeat Technology (fichier PDF, disponible uniquement avec le pack application **Heartbeat Verification**)
- Flashage de la version de firmware pour la mise à niveau du firmware de l'appareil, par exemple
- Téléchargement du pilote pour l'intégration système
- Visualisation de jusqu'à 1 000 valeurs mesurées sauvegardées (disponible uniquement avec le pack application **HistoROM étendue**)

Gestion des données par HistoROM L'appareil de mesure permet la gestion des données par HistoROM. La gestion des données par HistoROM comprend la sauvegarde et l'importation/exportation des données clés de l'appareil et du process, ce qui rend la configuration et la maintenance beaucoup plus fiables, sûres et efficaces.



A la livraison, les réglages par défaut des données de configuration sont sauvegardées dans la mémoire de l'appareil. Cette mémoire peut être écrasée par la mise à jour d'un bloc de données, par exemple après la mise en service.

Plus d'informations sur le concept de sauvegarde des données

Il y a plusieurs types d'unités de sauvegarde des données dans lesquelles les données de l'appareil sont stockées et utilisées par l'appareil :

	Sauvegarde HistoROM	T-DAT	S-DAT
Données disponibles	<ul style="list-style-type: none"> ▪ Journal des événements, p. ex. événements de diagnostic ▪ Sauvegarde des bloc de données des paramètres ▪ Pack firmware de l'appareil ▪ Driver pour l'intégration système pour l'exportation via serveur web, p. ex. : GSD pour PROFINET 	<ul style="list-style-type: none"> ▪ Enregistrement des valeurs mesurées (option "HistoROM étendu") ▪ Bloc de données des paramètres actuels (utilisé par le firmware lors de l'exécution) ▪ Indicateur (valeurs minimales/maximales) ▪ Valeur totalisateur 	<ul style="list-style-type: none"> ▪ Données du capteur : p. ex. diamètre nominal ▪ Numéro de série ▪ Données d'étalonnage ▪ Configuration de l'appareil (p. ex. options SW, E/S fixes ou E/S multiples)
Emplacement de sauvegarde	Sur la carte PC d'interface utilisateur dans le compartiment de raccordement	Peut être enfichée sur la carte PC d'interface utilisateur dans le compartiment de raccordement	Dans le connecteur du capteur dans le col du transmetteur

Sauvegarde des données

Automatique

- Les principales données d'appareil (capteur et transmetteur) sont sauvegardées automatiquement dans les modules DAT
- En cas de remplacement du transmetteur ou de l'appareil de mesure : une fois que le T-DAT contenant les données d'appareil précédentes a été remplacé, le nouvel appareil est immédiatement opérationnel sans erreur
- En cas de remplacement du capteur : une fois que le capteur a été remplacé, les nouvelles données du capteur sont transférées du S-DAT dans l'appareil de mesure, et l'appareil de mesure est immédiatement opérationnel sans erreur
- En cas de remplacement du module électronique (p. ex. module électronique E/S) : Une fois le module électronique remplacé, le logiciel du module est comparé au firmware actuel de l'appareil. Le logiciel du module est mis à niveau ou rétrogradé si nécessaire. Le module électronique est disponible à l'utilisation immédiatement après et aucun problème de compatibilité ne se présente.

Manuelle

Bloc de données de paramètres supplémentaires (paramétrage complet) dans la mémoire d'appareil intégrée HistoROM pour :

- Fonction de sauvegarde des données
Sauvegarde et restauration ultérieure d'une configuration d'appareil dans la mémoire d'appareil HistoROM
- Fonction de comparaison des données
Comparaison de la configuration actuelle de l'appareil avec la configuration sauvegardée dans la mémoire d'appareil HistoROM

Transmission de données

Manuelle

- Transfert d'une configuration d'appareil à un autre appareil à l'aide de la fonction export de l'outil de configuration utilisé, p. ex. avec FieldCare, DeviceCare ou serveur web : pour dupliquer la configuration ou pour l'enregistrer dans une archive (p. ex. à des fins de sauvegarde)
- Transmission des drivers pour l'intégration système via serveur web, p. ex. : GSD pour PROFINET

Liste des événements

Automatique

- Affichage chronologique de 20 messages d'événement dans la liste des événements
- Si le pack d'applications **HistoROM étendu** (option de commande) est activé : jusqu'à 100 messages d'événements sont affichés dans la liste des événements avec horodatage, description en texte clair et mesures correctives
- La liste des événements peut être exportée et affichée via un grand nombre d'interfaces et d'outils de configuration, par ex. DeviceCare, FieldCare ou serveur web

Consignation des données

Manuelle

Si le pack d'applications **HistoROM étendu** (option de commande) est activé :

- Enregistrement de 1 à 4 voies de 1 000 valeurs mesurées max. (250 valeurs mesurées max. par voie)
- Intervalle d'enregistrement réglable par l'utilisateur
- Exportation du journal des valeurs mesurées via un grand nombre d'interfaces et d'outils de configuration, p. ex. FieldCare, DeviceCare ou serveur web

16.12 Certificats et agréments

Les certificats et agréments actuels pour le produit sont disponibles sur la page produit correspondante, à l'adresse www.endress.com :

1. Sélectionner le produit à l'aide des filtres et du champ de recherche.
2. Ouvrir la page produit.
3. Sélectionner **Télécharger**.

Marquage CE



L'appareil satisfait aux exigences légales des Directives UE en vigueur. Celles-ci sont listées dans la déclaration UE de conformité correspondante avec les normes appliquées.

Endress+Hauser atteste que l'appareil a passé les tests avec succès en apposant le marquage CE.

Marquage UKCA

L'appareil est conforme aux exigences légales de la réglementation du R.-U. applicable (Statutory Instruments). Celles-ci sont énumérées dans la déclaration UKCA de conformité, conjointement avec les normes désignées. En sélectionnant l'option de commande pour le marquage UKCA, Endress+Hauser confirme la réussite de l'évaluation et des tests de l'appareil en apposant la marque UKCA.

Adresse de contact Endress+Hauser UK :
Endress+Hauser Ltd.
Floats Road
Manchester M23 9NF
United Kingdom
www.uk.endress.com

Certificat matière	<ul style="list-style-type: none"> ■ Charge biologique ■ Résidus inorganiques et organiques ■ Inhibition de la croissance cytotoxique ■ Sensibilisation ■ Toxicité systémique ■ Empreintes GC/MS ap. extraction ■ Résistance physico-chimique ■ Biocompatibilité des matières plastiques ■ Hémolyse ■ Salle blanche ISO Classe 7 ■ Appareils médicaux QM ■ Conformités ■ Ingrédients pour pièces en caoutchouc ■ Ingrédients pour pièces en plastique ■ Emballages médicaux ■ Rayonnement gamma ■ Joint torique standard ■ FDA <p> Une liste complète du tube de mesure jetable spécifique au numéro de série peut être trouvée dans le certificat de conformité pour les exigences d'usage unique dans l'industrie biopharmaceutique.</p>
Certification PROFINET sur Ethernet-APL/SPE	<p>Interface PROFINET</p> <p>L'appareil de mesure est certifié et enregistré par la PROFIBUS Nutzerorganisation e.V. (PNO). L'ensemble de mesure satisfait à toutes les exigences des spécifications suivantes :</p> <ul style="list-style-type: none"> ■ Certifié selon : <ul style="list-style-type: none"> ■ Spécification de test pour les appareils PROFINET ■ PROFINET PA Profile 4.02 ■ PROFINET Netload Robustness Class 2 10 Mbit/s ■ Test de conformité APL ■ L'appareil peut également être utilisé avec des appareils certifiés d'autres fabricants (interopérabilité) ■ L'appareil supporte la redondance du système PROFINET S2.
Agrément radio	<p>L'appareil de mesure dispose d'un agrément radio.</p> <p> Pour les informations détaillées sur l'agrément radio, voir la documentation spéciale →  323</p>
Certification supplémentaire	<p>Agrément CRN</p> <p>Certaines versions d'appareil ont un agrément CRN. Pour un appareil agréé CRN, il faut commander un raccord process agréé CRN avec un agrément CSA.</p> <p>Tests et certificats</p> <p>Test en pression, procédure interne, rapport de test (caractéristique de commande "Test, certificat", option JB)</p>
Normes et directives externes	<ul style="list-style-type: none"> ■ EN 60529 Indices de protection assurés par le boîtier (code IP) ■ IEC/EN 60068-2-6 Influences de l'environnement : procédure de test - test Fc : vibrations (sinusoïdales). ■ IEC/EN 60068-2-31 Influences de l'environnement : procédure de test - test Ec : chocs dus à la manipulation, notamment au niveau des appareils.

- EN 61010-1
Exigences de sécurité pour les appareils électriques de mesure, de commande, de régulation et de laboratoire – exigences générales
- Go30439.5
Exigences de sécurité pour les produits d'automatisation industrielle – Partie 5 :
Exigences de sécurité des débitmètres
- EN 61326-1/-2-3
Exigences CEM pour les matériels électriques destinés à la mesure, au contrôle et à l'utilisation en laboratoire
- NAMUR NE 21
Compatibilité électromagnétique (CEM) de matériels électriques destinés aux process et aux laboratoires
- NAMUR NE 32
Sauvegarde des informations en cas de coupure d'alimentation dans le cas d'appareils de terrain et de contrôle commande dotés de microprocesseurs
- NAMUR NE 43
Normalisation du niveau de signal pour les informations de défaut des transmetteurs numériques avec signal de sortie analogique.
- NAMUR NE 53
Logiciel d'appareils de terrain et d'appareils de traitement de signaux avec électronique numérique
- NAMUR NE 105
Exigences imposées à l'intégration d'appareils de bus de terrain dans les outils d'ingénierie pour appareils de terrain
- NAMUR NE 107
Autosurveillance et diagnostic d'appareils de terrain
- NAMUR NE 131
Exigences imposées aux appareils de terrain pour les applications standard
- NAMUR NE 132
Débitmètre massique Coriolis
- ETSI EN 300 328
Directives pour les composants radio 2,4 GHz.
- EN 301489
Compatibilité électromagnétique et spectre radioélectrique (ERM).
- Sans substances d'origine animale (ADI)

16.13 Packs application

Afin d'étendre les fonctionnalités de l'appareil selon les besoins, différents packs d'applications sont disponibles par ex. pour des aspects de sécurité ou des exigences spécifiques.

Les packs d'applications peuvent être commandés avec l'appareil ou ultérieurement auprès d'Endress+Hauser. Des indications détaillées relatives à la référence de commande concernée sont disponibles auprès d'Endress+Hauser ou sur la page Produits du site Internet Endress+Hauser : www.endress.com.



Informations détaillées sur les packs d'applications :
Documentation spéciale →  323

16.14 Accessoires



Aperçu des accessoires pouvant être commandés →  298

16.15 Documentation

-  Pour une vue d'ensemble du champ d'application de la documentation technique associée, voir ci-dessous :
- *Device Viewer* (www.endress.com/deviceviewer) : entrer le numéro de série figurant sur la plaque signalétique
 - *Endress+Hauser Operations App* : entrer le numéro de série figurant sur la plaque signalétique ou scanner le code matriciel figurant sur la plaque signalétique.

Documentation standard **Instructions condensées**

Instructions condensées pour le capteur

Appareil de mesure	Référence de la documentation
Proline Promass U	KA01686D

Instructions condensées pour le transmetteur

Appareil de mesure	Référence de la documentation
Proline 500 – numérique	KA01521D

Information technique

Appareil de mesure	Référence de la documentation
Promass U 500	TI01783D



Description des paramètres de l'appareil

Appareil de mesure	Référence de la documentation
Promass 500	GP01173D

Documentation complémentaire **Documentation spéciale**
spécifique à l'appareil

Contenu	Référence de la documentation
Indications relatives à la directive sur les équipements sous pression	SD01614D
Agréments radio pour l'interface WLAN pour le module d'affichage A309/A310	SD01793D
Serveur web	SD02769D
Gas Fraction Handler	SD02584D

Instructions de montage

Contenu	Remarque
Instructions de montage pour kits de pièces de rechange et accessoires	<ul style="list-style-type: none"> ▪ Accès à l'aperçu de tous les kits de pièces de rechange disponibles via <i>Device Viewer</i> →  296 ▪ Accessoires pouvant être commandés avec Instructions de montage →  298

Index

A

Accès direct	59
Accès en écriture	61
Accès en lecture	61
Actions correctives	
Appel	219
Fermeture	219
Activation de la protection en écriture	156
Activer/désactiver le verrouillage des touches	62
Adaptation du comportement de diagnostic	222
Affectation des bornes	32
Affichage	
voir Afficheur local	
Affichage de l'historique des valeurs mesurées	169
Affichage opérationnel	51
Afficheur local	316
Éditeur de texte	55
Editeur numérique	55
voir Affichage opérationnel	
voir En cas de défaut	
voir Message de diagnostic	
Vue navigation	53
Agrément radio	321
Agréments	320
Altitude de fonctionnement	314
Appareil	
Configuration	91
Préparation pour le raccordement électrique	34
Appareil de mesure	
Construction	13
Démontage	297
Mise au rebut	297
Mise sous tension	90
Montage du capteur	23
Montage du tube de mesure jetable	25
Préparation pour le montage	23
Réparation	296
Transformation	296
Architecture du système	
Ensemble de mesure	301
voir Construction de l'appareil de mesure	
Assistant	
Affichage	124
Ajustage du zéro	137
Définir code d'accès	151
Détection tube partiellement rempli	131
Entrée courant	103
Entrée état 1 ... n	104
Paramètres WLAN	147
Sélectionnez fluide	98
Sortie courant	105, 209
Sortie relais 1 ... n	121
Sortie Tout Ou Rien/Impulsion/Fréq.	110, 112, 117
Suppression débit de fuite	130
Vérification en cours	182
Vérification zéro	135

B

Bases de calcul	
Écart de mesure	313
Reproductibilité	313
Biotechnologie	321
Bornes	310
Branchement du câble de raccordement	
Affectation des bornes du Proline 500 – numérique	35

C

Câble de raccordement	30
Capteur	
Montage	23
Caractéristiques techniques, aperçu	301
Certification PROFINET sur Ethernet-APL	321
Certification supplémentaire	321
Certificats	320
Charge mécanique	315
Chemin de navigation (vue navigation)	53
Classe climatique	314
Code d'accès	61
Entrée erronée	61
Commutateur de verrouillage	158
Commutateur DIP	
voir Commutateur de verrouillage	
Compatibilité électromagnétique	315
Compensation de potentiel	41
Comportement de diagnostic	
Explication	218
Symboles	218
Composants d'appareil	13
Concept de sauvegarde	319
Conditions ambiantes	
Altitude de fonctionnement	314
Charge mécanique	315
Humidité relative	314
Résistance aux vibrations et aux chocs	314
Température de stockage	314
Conditions de montage	
Point de montage	21
Position de montage	21
Conditions de référence	311
Conditions de stockage	19
Configuration	160
Configuration à distance	317
Consommation de courant	310
Consommation électrique	310
Construction	
Appareil de mesure	13
Contrôle	
Marchandises livrées	14
Montage	29
Raccordement	47
Contrôle du montage	90
Contrôle du montage (liste de contrôle)	29

- Contrôle du raccordement 90
 Contrôle du raccordement (liste de contrôle) 47
 Coupure de courant 310
- D**
- Date de fabrication 15, 16, 18
 Déclaration de conformité 10
 Définition du code d'accès 156, 157
 Densité du produit 315
 Désactivation de la protection en écriture 156
 Device Viewer 296
 DeviceCare 74
 Fichier de description d'appareil 75
 Diagnostics
 Symboles 217
 Document
 Fonction 6
 Symboles 6
 Documentation 323
 Domaine d'application 301
 Données de version pour l'appareil 75
 Droits d'accès aux paramètres
 Accès en écriture 61
 Accès en lecture 61
 Dynamique de mesure 302
- E**
- Écart de mesure maximal 311
 Éditeur de texte 55
 Editeur numérique 55
 Effet
 Pression du produit 313
 Température ambiante 313
 Température du produit 313
 Éléments de configuration 57, 218
 Enregistreur à tracé continu 169
 Ensemble de mesure 301
 Entrée de câble
 Indice de protection 46
 Entrées de câble
 Caractéristiques techniques 311
 Étendue des fonctions
 SIMATIC PDM 74
 Exigences imposées au personnel 9
 Exigences liées au montage
 Vibrations 22
- F**
- Fichier données mères
 GSD 75
 Fichiers de description d'appareil 75
 FieldCare 74
 Fichier de description d'appareil 75
 Fonction 74
 Filtrage du journal événements 290
 Firmware
 Date de sortie 75
 Version 75
 Fonction du document 6
- Fonctions
 voir Paramètres
- G**
- Gamme de mesure
 Pour les liquides 302
 Gamme de mesure, recommandée 315
 Gamme de pression
 Pression du produit 315
 Gamme de température
 Température ambiante pour l'afficheur 316
 Température de stockage 19
 Température du produit 315
 Gamme de température ambiante 314
 Gamme de température de stockage 314
 Gas Fraction Handler 173
 Gestion de la configuration d'appareil 149
- H**
- Historique du firmware 294
 HistoROM 149
- I**
- ID fabricant 75
 ID type d'appareil 75
 Identification de l'appareil de mesure 14
 Indication
 Événement de diagnostic actuel 288
 Événement de diagnostic précédent 288
 Indice de protection 46, 314
 Infobulle
 voir Texte d'aide
 Informations de diagnostic
 Afficheur local 217
 Aperçu 223
 Construction, explication 218, 221
 DeviceCare 221
 FieldCare 221
 LED 215
 Mesures correctives 223
 Navigateur web 219
 Informations relatives au document 6
 Initialisation de l'appareil de mesure 91
 Instructions de montage spéciales
 Biotechnologie 22
 Stérilité 22
 Instructions de raccordement spéciales 41
 Intégration système 75
 Isolation galvanique 309
- J**
- Journal d'événements 289
- L**
- Langues, possibilités de configuration 316
 Lecture des valeurs mesurées 160
 Limite de débit 315
 Liste de contrôle
 Contrôle du montage 29
 Contrôle du raccordement 47

Liste de diagnostic 289

M

Marquage CE 10, 320

Marquage UKCA 320

Marques déposées 8

Menu

Configuration 93

Diagnostic 288

Menu contextuel

Appel 57

Explication 57

Fermeture 57

Menu de configuration

Menus, sous-menus 49

Sous-menus et rôles utilisateur 50

Structure 49

Menus

Pour la configuration de l'appareil 91

Pour les réglages spécifiques 132

Message de diagnostic 217

Messages d'erreur

voir Messages de diagnostic

Mise au rebut 297

Mise au rebut de l'emballage 20

Mise au rebut du tube de mesure

Mise au rebut 297

Mise en service 90

Configuration de l'appareil 91

Configuration étendue 132

Module

Entrée binaire 80

Masse 81

Contrôle du totalisateur de masse 81

Sortie analogique 84

Sortie binaire 85

Totalisateur

Contrôle du totalisateur 83

Totalisateur 82

Module d'entrée binaire 80

Module de contrôle du totalisateur 83

Module de contrôle du totalisateur de masse 81

Module de masse 81

Module de sortie analogique 84

Module de sortie binaire 85

Module électronique 13

Module électronique principal 13

Module totaliseur 82

Montage 21

N

Netilion 295

Nom de l'appareil

Capteur 16

Jetable 18

Transmetteur 15

Normes et directives 321

Numéro de série 15, 16, 18

O

Options de configuration 48

Outil

Pour le montage 23

Pour le raccordement électrique 30

Transport 19

Outil de montage 23

Outil de raccordement 30

Outils de mesure et de test 295

P

Packs application 322

Paramètre

Entrer des valeurs ou du texte 60

Modification 60

Performances 311

Perte de charge 316

Philosophie de configuration 50

Pièce de rechange 296

Pièces de rechange 296

Plaque signalétique

Capteur 16

Jetable 18

Transmetteur 15

Poids

Transport (consignes) 19

Point de montage 21

Position de montage (verticale, horizontale) 21

Précision de mesure 311

Préparation du raccordement 34

Préparations de montage 23

Pression du produit

Effet 313

Principe de mesure 301

Proline 500 – transmetteur numérique

Raccordement du câble de signal/câble

d'alimentation 37

Protection des réglages de paramètre 156

Protection en écriture

Via code d'accès 156

Via commutateur de verrouillage 158

Protection en écriture du hardware 158

R

Raccordement

voir Raccordement électrique

Raccordement de l'appareil

Proline 500 – numérique 35

Raccordement du câble de signal/câble d'alimentation

Proline 500 – transmetteur numérique 37

Raccordement électrique

Appareil de mesure 30

Indice de protection 46

Interface WLAN 72

Outils de configuration

Via interface service (CDI-RJ45) 71

Via interface WLAN 72

Via réseau APL 71

RSLogix 5000 71

Serveur web	71	Entrée courant (Assistant)	103
Raccords process	316	Entrée courant 1 ... n (Sous-menu)	165
Réception des marchandises	14	Entrée état	104
Redondance du système S2	89	Entrée état 1 ... n (Assistant)	104
Réétalonnage	295	Entrée état 1 ... n (Sous-menu)	165
Référence de commande	15, 16, 18	Heartbeat Monitoring (Sous-menu)	208
Référence de commande étendue		Indice moyen (Sous-menu)	176
Capteur	16	Information appareil (Sous-menu)	292
Transmetteur	15	Interface de service (Sous-menu)	94
Réglage de la langue d'interface	90	Mass flow (Sous-menu)	99
Réglages		Mode de mesure (Sous-menu)	174
Adaptation de l'appareil aux conditions de process		Paramètres WLAN (Assistant)	147
.	167	Port APL (Sous-menu)	93
Administration	151	Réinitialiser code d'accès (Sous-menu)	152
Afficheur local	124, 209	Résultats de surveillance (Sous-menu)	208
Ajustage capteur	134	Résultats de vérification (Sous-menu)	197
Configuration E/S	102	Sauvegarde de la configuration (Sous-menu)	149
Configurations étendues de l'affichage	140	Selectionnez fluide (Assistant)	98
Détection de tube partiellement rempli	131	Serveur Web (Sous-menu)	68
Entrée analogique	99	Simulation (Sous-menu)	152
Entrée courant	103	Sortie courant	105, 209
Entrée état	104	Sortie courant (Assistant)	105
Gestion de la configuration d'appareil	149	Sortie impulsion/fréquence/tor	110
Initialisation de l'appareil de mesure	91	Sortie relais	121
Interface de communication	93	Sortie relais 1 ... n (Assistant)	121
Langue d'interface	90	Sortie relais 1 ... n (Sous-menu)	167
Nom de repère	93	Sortie Tout Ou Rien/Impulsion/Fréq. (Assistant)	
Produit	98	110, 112, 117
Réinitialisation de l'appareil	292	Sortie Tout Ou Rien/Impulsion/Fréq. 1 ... n (Sous-	
Remise à zéro du totalisateur	168	menu)	166
Simulation	152	Suppression débit de fuite (Assistant)	130
Sortie courant	105, 209	Totalisateur (Sous-menu)	163, 168
Sortie impulsion	110	Totalisateur 1 ... n (Sous-menu)	138
Sortie impulsion/fréquence/tor	110, 112	Unités système (Sous-menu)	95
Sortie relais	121	Valeur sortie courant 1 ... n (Sous-menu)	166
Sortie tout ou rien	117	Variables mesurées (Sous-menu)	161
Suppression débits fuite	130	Vérification en cours (Assistant)	182
Totalisateur	138	Vérification en cours (Sous-menu)	187, 194
Unités système	95	Vérification zéro (Assistant)	135
WLAN	147	Réglages WLAN	147
Réglages des paramètres		Remplacement	
Administration (Sous-menu)	152	Composants d'appareil	296
Affichage (Assistant)	124	Réparation	296
Affichage (Sous-menu)	140	Remarques	296
Ajustage capteur (Sous-menu)	134	Réparation d'appareil	296
Ajustage du zéro (Assistant)	137	Réparation d'un appareil	296
Calcul du débit volumique corrigé (Sous-menu)	133	Reproductibilité	312
Composant à usage unique (Sous-menu)	91	Résistance aux vibrations et aux chocs	314
Configuration (Menu)	93	Retour de matériel	296
Configuration E/S	102	Révision de l'appareil	75
Configuration E/S (Sous-menu)	102	Rôles utilisateur	50
Configuration étendue (Sous-menu)	133	Rugosité de surface	316
Définir code d'accès (Assistant)	151		
Détection tube partiellement rempli (Assistant)	131	S	
Diagnostic (Menu)	288	Sécurité	9
Diagnostic du réseau (Sous-menu)	95	Sécurité de fonctionnement	10
Enregistrement des valeurs mesurées (Sous-		Sécurité du produit	10
menu)	169	Sécurité sur le lieu de travail	10
Entrée courant	103	Sens d'écoulement	21, 23

Services	
Maintenance	295
Réparation	296
Signal de défaut	307
Signal de sortie	304
Signaux d'état	217, 220
SIMATIC PDM	74
Fonction	74
Sortie tout ou rien	306
Sous-menu	
Administration	151, 152
Affichage	140
Ajustage capteur	134
Analog inputs	99
Aperçu	50
Calcul du débit volumique corrigé	133
Communication	93
Composant à usage unique	91
Configuration E/S	102
Configuration étendue	132, 133
Diagnostic du réseau	95
Enregistrement des valeurs mesurées	169
Entrée courant 1 ... n	165
Entrée état 1 ... n	165
Heartbeat Monitoring	208
Indice moyen	176
Information appareil	292
Interface de service	94
Journal d'événements	289
Mass flow	99
Mode de mesure	174
Port APL	93
Réinitialiser code d'accès	152
Résultats de surveillance	208
Résultats de vérification	197
Sauvegarde de la configuration	149
Serveur Web	68
Simulation	152
Sortie relais 1 ... n	167
Sortie Tout Ou Rien/Impulsion/Fréq. 1 ... n	166
Totalisateur	163, 168
Totalisateur 1 ... n	138
Unités système	95
Valeur de sortie	165
Valeur mesurée	160
Valeur sortie courant 1 ... n	166
Valeurs calculées	133
Valeurs d'entrées	164
Variables de process	133
Variables mesurées	161
Vérification en cours	187, 194
Structure	
Menu de configuration	49
Suppression des débits de fuite	308
Suppression des défauts	
Générale	213
Symboles	
Contrôle de l'entrée des données	56
Dans la zone d'état de l'afficheur local	51
Éléments de configuration	55
Masque de saisie	56
Pour la communication	51
Pour le niveau diagnostic	51
Pour le numéro de voie de mesure	52
Pour le paramètre	53
Pour le signal d'état	51
Pour le sous-menu	53
Pour le verrouillage	51
Pour les assistants	53
Pour les menus	53
Pour variable mesurée	52
T	
Température ambiante	
Effet	313
Température de stockage	19
Température du produit	
Effet	313
Temps de réponse	313
Tension d'alimentation	310
Tests et certificats	321
Texte d'aide	
Explication	60
Fermeture	60
Ouverture	60
Totalisateur	
Affecter variable process	163
Configuration	138
Touches de configuration	
voir Éléments de configuration	
Transmission cyclique des données	77
Transport de l'appareil de mesure	19
Travaux de maintenance	295
U	
Utilisation conforme	9
Utilisation de l'appareil de mesure	
Cas limites	9
Utilisation non conforme	9
voir Utilisation conforme	
V	
Valeurs affichées	
Pour l'état de verrouillage	160
Valeurs mesurées	
voir Variables de process	
Variables d'entrée	302
Variables de process	
Calculées	302
Mesurées	302
Variables de sortie	304
Verrouillage de l'appareil, état	160
Version de software	75
Vibrations	22
Vue d'édition	55
A l'aide des éléments de configuration	55, 56
Masque de saisie	56

Vue navigation	
Dans l'assistant	53
Dans le sous-menu	53

W

W@M Device Viewer	14
-----------------------------	----

Z

Zone d'affichage	
Dans la vue navigation	53
Pour l'affichage opérationnel	52
Zone d'état	
Dans la vue navigation	53
Pour l'affichage opérationnel	51



www.addresses.endress.com
