

Inbedrijfstellingsvoorschrift

Memosens CFS51

Sensor voor fluorescentiemeting

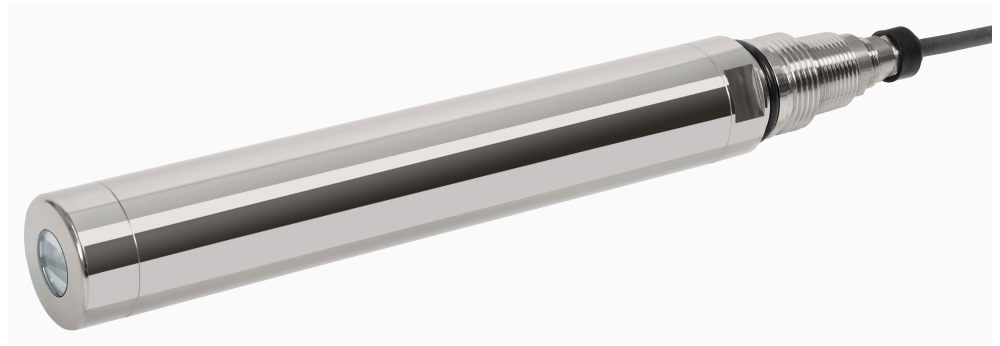





Inhoudsopgave









1	Over dit document	4	11	Reparatie	39
1.1	Waarschuwingen	4	11.1	Algemene informatie	39
1.2	Symbolen	4	11.2	Reservedelen	39
1.3	Documentatie	4	11.3	Retour zenden	39
			11.4	Afvoeren	39
2	Basisveiligheidsinstructies	5	12	Accessoires	40
2.1	Voorwaarden voor het personeel	5	12.1	Instrument specifieke toebehoren	40
2.2	Bedoeld gebruik	5			
2.3	Arbeidsveiligheid	5	13	Technische gegevens	41
2.4	Bedrijfsveiligheid	6	13.1	Input	41
2.5	Productveiligheid	6	13.2	Specificaties	41
3	Productbeschrijving	7	13.3	Omgeving	41
3.1	Productopbouw	7	13.4	Proces	42
			13.5	Mechanische constructie	42
4	Goederenontvangst en productidentificatie	8	Trefwoordenregister	43	
4.1	Goederenontvangst	8			
4.2	Productidentificatie	8			
4.3	Leveringsomvang	9			
4.4	Certificaten en goedkeuringen	9			
5	Installatie	10			
5.1	Installatievoorwaarden	10			
5.2	Installatie van de sensor op Flowfit CYA251 ..	14			
5.3	Installatie van de sensor op de CFS51 standaard armatuur	15			
5.4	Plaatsen van de vastestofreferentie	22			
5.5	Controles na de montage	22			
6	Elektrische aansluiting	23			
6.1	Aansluiten van de sensoren	23			
6.2	Waarborgen beschermingsklasse	24			
6.3	Controles na de aansluiting	25			
7	Inbedrijfname	26			
7.1	Vorbereiding	26			
8	Bedrijf	27			
8.1	Aanpassen van het meetinstrument op de procesomstandigheden	27			
9	Diagnose en storingen oplossen	35			
9.1	Algemene oplossing van storingen	35			
10	Onderhoud	36			
10.1	Onderhoudswerkzaamheden	36			

1 Over dit document



1.1 Waarschuwingen

Informatiestructuur	Betekenis
 GEVAAR Oorzaak (/gevolgen) Indien nodig, de gevolgen indien niet aangehouden (indien van toepassing) ► Corrigerende maatregel	Dit symbool wijst op een gevaarlijke situatie. Wanneer deze gevaarlijk situatie niet wordt vermeden zal ernstig of dodelijk lichamelijk letsel ontstaan.
 WAARSCHUWING Oorzaak (/gevolgen) Indien nodig, de gevolgen indien niet aangehouden (indien van toepassing) ► Corrigerende maatregel	Dit symbool wijst op een gevaarlijke situatie. Wanneer deze gevaarlijk situatie niet wordt vermeden kan ernstig of dodelijk lichamelijk letsel ontstaan.
 VOORZICHTIG Oorzaak (/gevolgen) Indien nodig, de gevolgen indien niet aangehouden (indien van toepassing) ► Corrigerende maatregel	Dit symbool wijst op een gevaarlijke situatie. Wanneer deze situatie niet wordt vermeden, kan licht of middelzwaar letsel ontstaan.
 LET OP Oorzaak/situatie Indien nodig, de gevolgen indien niet aangehouden (indien van toepassing) ► Actie/opmerking	Dit symbool wijst op situaties die materiële schade kunnen veroorzaken.

1.2 Symbolen

	Aanvullende informatie, tips
	Toegestaan
	Aanbevolen
	Niet toegestaan of aanbevolen
	Verwijzing naar instrumentdocumentatie
	Verwijzing naar pagina
	Verwijzing naar afbeelding
	Resultaat van een individuele stap

1.2.1 Symbolen op het instrument

	Verwijzing naar instrumentdocumentatie
	Voer als zodanig gemarkeerde producten niet af als ongesorteerd gemeentelijk afval. Stuur deze retour aan de fabrikant voor afvoeren onder de geldende condities.
	Optische stralingswaarschuwing

1.3 Documentatie

De volgende handleidingen welke deze bedieningshandleiding aanvullen zijn te vinden op de productpagina's op internet:

- Technische informatie van de sensor
- Bedieningshandleiding van de gebruikte transmitter

2 Basisveiligheidsinstructies

2.1 Voorwaarden voor het personeel

- Installatie, inbedrijfname, bediening en onderhoud van het meetsysteem mogen alleen worden uitgevoerd door speciaal opgeleid technisch personeel.
- Het technisch personeel moet door de exploitant van de installatie zijn geautoriseerd voor het uitvoeren van de specifieke taken.
- De elektrische aansluiting mag alleen worden uitgevoerd door een elektrotechnicus.
- Het technisch personeel moet deze beknopte handleiding hebben gelezen en begrepen en de instructies daarin opgenomen opvolgen.
- Storingen aan het meetpunt mogen alleen worden opgelost door geautoriseerd en speciaal opgeleid personeel.

 Reparaties, welke niet zijn beschreven in de meegeleverde bedieningsinstructies mogen alleen worden uitgevoerd bij de fabrikant of door haar serviceorganisatie.

2.2 Bedoeld gebruik

De sensor wordt gebruikt voor het meten van polycyclische aromatische koolwaterstoffen PAH's (PAH) gebruik makend van fluorescentiemeting.

Het instrument is geschikt voor de volgende toepassingen:
Bewaken van scrubber-spoelwater op schepen

Ander gebruik dan het bedoeld gebruik brengt mensen en meetsysteem in gevaar. Daarom is elk ander gebruik verboden.

De fabrikant is niet aansprakelijk voor schade veroorzaakt door verkeerd gebruik of gebruik niet conform de bedoeling.

2.3 Arbeidsveiligheid

WAARSCHUWING

UV-straling van dit product

Kan letsel aan ogen en huid veroorzaken!

- ▶ Vermijd blootstelling van de ogen en huid aan het niet afgeschermd product.
- ▶ Vermijd, wanneer de sensor is ingeschakeld, direct kijken in het sensorvenster zonder passende oogbescherming. De blootstellingslimieten conform IEC 62471:2008 worden binnen de eerste 100 seconden niet overschreden.
- ▶ Een passende veiligheidsbril moet worden gedragen als bescherming tegen UV-straling.
- ▶ Bedek de lichtbron bij het uitvoeren van onderhoudstaken waarbij geen UV-licht nodig is.

- Het risico voor de waarnemer is afhankelijk van hoe de gebruiker de sensor installeert en gebruikt.
- De lamp van de sensor genereert licht in het golflengtebereik van 254 nm (UV-straling). De lamp van de sensor is ingedeeld als risicogroep 3 conform EN/IEC 62471.

De operator is verantwoordelijk voor het aanhouden van de volgende veiligheidsvoorschriften:

- Installatierichtlijnen
- Lokale normen en regelgeving

Elektromagnetische compatibiliteit

- Het product is getest voor wat betreft de elektromagnetische compatibiliteit conform de geldende internationale normen voor industriële applicaties.
- De gespecificeerde elektromagnetische compatibiliteit is alleen van toepassing op een product, dat is aangesloten overeenkomstig deze bedieningshandleiding.

2.4 Bedrijfsveiligheid

Voor de inbedrijfname van het complete meetsysteem:

1. Controleer of alle aansluitingen correct zijn uitgevoerd.
2. Waarborg dat de elektrische kabels en slangaansluitingen niet zijn beschadigd.

Procedure voor beschadigde producten:

1. Gebruik geen beschadigde producten en beveilig deze tegen onbedoelde inbedrijfname.
2. Label beschadigde producten als zijnde defect.

Tijdens bedrijf:

- ▶ Indien fouten niet kunnen worden opgelost, stel de producten buiten bedrijf en beveilig deze tegen onbedoeld opnieuw in bedrijf nemen.

2.5 Productveiligheid

2.5.1 State-of-the-art technologie

Het product is ontworpen om te voldoen aan de meest recente veiligheidsvoorschriften, is getest en heeft de fabriek verlaten in een bedrijfsveilige toestand. De relevante regelgeving en internationale normen zijn aangehouden.

3 Productbeschrijving

3.1 Productopbouw

Het instrument kan direct in het proces worden toegepast zonder extra monstername (in-line).

Het instrument bestaat uit de volgende modules:

- Voedingsspanning
- Lichtbron
- Detectoren
 - Detectoren detecteren de meetsignalen, digitaliseren deze en converteren deze in een meetwaarde.
- Sensor-microprocessor
 - Deze is verantwoordelijk voor het aansturen van de interne processen en het overdragen van de gegevens.

Alle gegevens, inclusief de kalibratiegegevens, zijn opgeslagen in het instrument. Het instrument kan worden gebruikt op een meetpunt en is vooraf gekalibreerd of extern gekalibreerd. Het instrument kan ook worden gebruikt voor verschillende meetpunten met verschillende kalibraties.

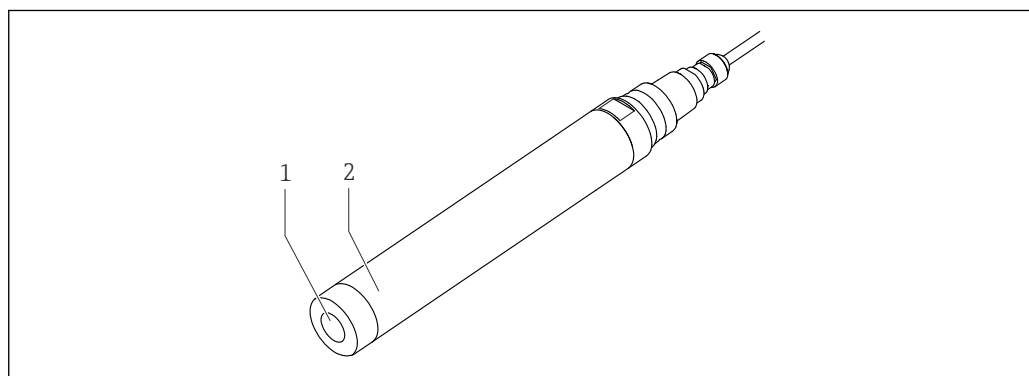

1 Sensor

1 Optisch venster

2 Sensor

A0046290

3.1.1 Meetprincipe

De fluorescentiemetmethode bepaalt de inhoud PAH¹⁾ in water en PAH-concentraties.

Het meetinstrument bestraalt de PAH's met ultraviolet licht en detecteert de resulterende fluorescentiestraling. Resoluties MEPC.259(68) en MEPC.340(77)²⁾ schrijven de indicatie van de PAH-concentratie voor in fenantreenequivalenten.

Mathematische functies van Liquiline kunnen meetresultaten in een klantspecifiek formaat weergeven.

De bekrachtigingsgolflengte tijdens de meting is 254 nm; de maximale emissiegolflengte is 360 nm.

1) polycyclische aromatische koolwaterstoffen

2) Marine Environment Protection Committee

4 Goederenontvangst en productidentificatie

4.1 Goederenontvangst

1. Controleer of de verpakking niet is beschadigd.
 - ↳ Informeer de leverancier in geval van beschadiging van de verpakking. Bewaar de beschadigde verpakking tot de zaak is opgelost.
2. Controleer of de inhoud niet is beschadigd.
 - ↳ Informeer de leverancier in geval van beschadiging van de levering. Bewaar de beschadigde goederen tot de zaak is opgelost.
3. Controleer of de levering compleet is en er niets ontbreekt.
 - ↳ Vergelijk de pakbon met uw bestelling.
4. Verpak het product voor opslag en transport zodanig, dat het is beschermd tegen stoten en vocht.
 - ↳ De originele verpakking biedt de beste bescherming. Waarborg dat een de toegestane omgevingscondities wordt voldaan.

Wanneer u vragen heeft, neem dan contact op met uw verkoopvertegenwoordiging.

4.2 Productidentificatie

4.2.1 Typeplaat

De volgende informatie ver het instrument is vermeld op de typeplaat:

- Identificatie fabrikant
 - Uitgebreide bestelcode
 - Serienummer
 - Veiligheidsinformatie en waarschuwingen
- ▶ Vergelijk de informatie op de typeplaat met de bestelling.

4.2.2 Identificatie van het product

Productpagina

www.endress.com/cfs51

Betekenis van de bestelcode

De bestelcode en het serienummer van uw product zijn vermeld op de volgende locaties:

- Op de typeplaat
- Op de pakbon

Verkrijgen van informatie over het product

1. Ga naar www.endress.com.
2. Pagina zoeken (vergrootglassymbool): voer geldig serienummer in.
3. Zoeken (vergrootglas).
 - ↳ De productstructuur wordt in een popup-venster getoond.
4. Klik op het productoverzicht.
 - ↳ Een nieuw venster wordt geopend. Hier vindt u informatie over uw instrument, inclusief de productdocumentatie.

4.2.3 Adres van de fabrikant

Endress+Hauser Conducta GmbH+Co. KG
Dieselstraße 24
70839 Gerlingen
Duitsland

4.3 Leveringsomvang

De leveringsomvang omvat:

- sensor, versie zoals besteld
- Bedieningshandleiding
- ▶ Indien u vragen heeft:
neem contact op met uw leverancier of lokale vertegenwoordiging.

4.4 Certificaten en goedkeuringen

Actuele certificaten en goedkeuringen voor het product zijn beschikbaar via www.endress.com op de bijbehorende productpagina:

1. Kies het product via de filters en het zoekveld.
2. Open de productpagina.
3. Kies **Downloads**.

5 Installatie

5.1 Installatievoorwaarden

5.1.1 Afmetingen

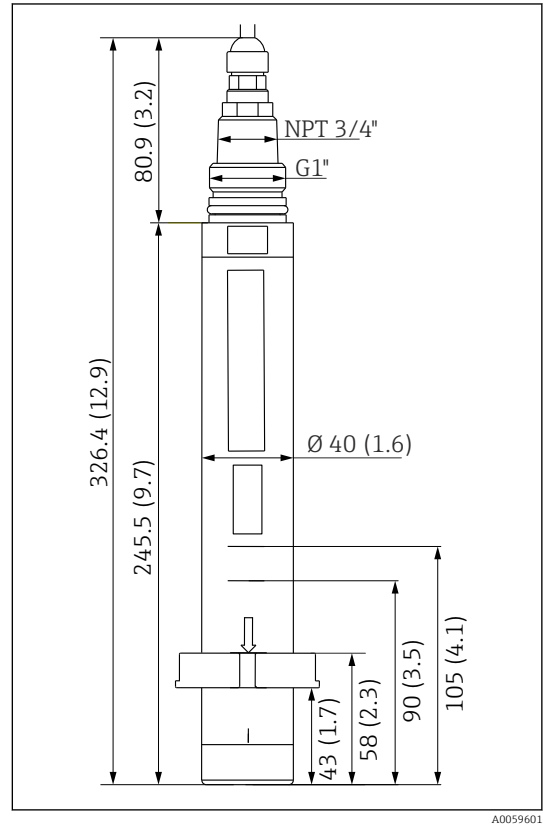
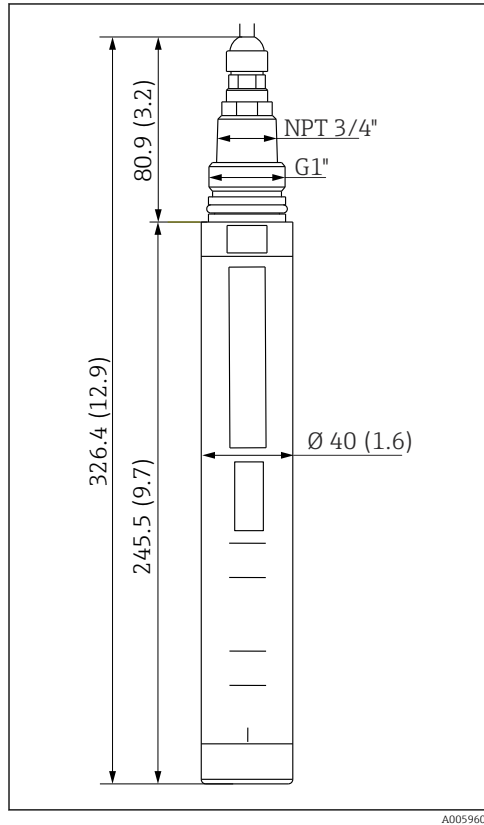

2 Afmetingen van de sensor. Eenheid: mm (in) 3 Afmetingen van de sensor met klemring. Eenheid: mm (in)

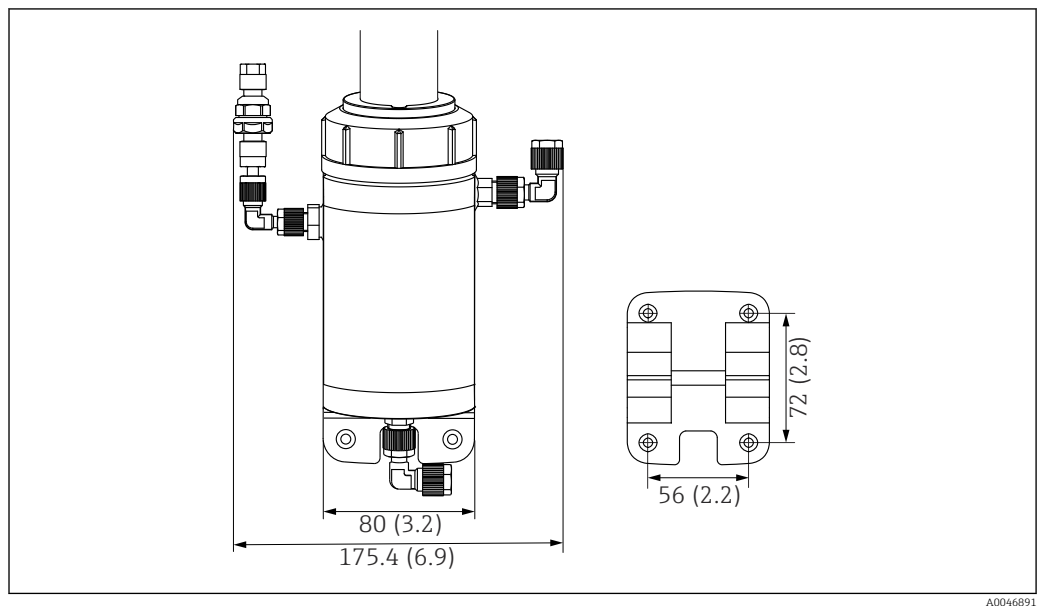

4 Afmetingen van standaard armatuur CFS51 met montageplaat (rechts). Eenheid: mm (in)

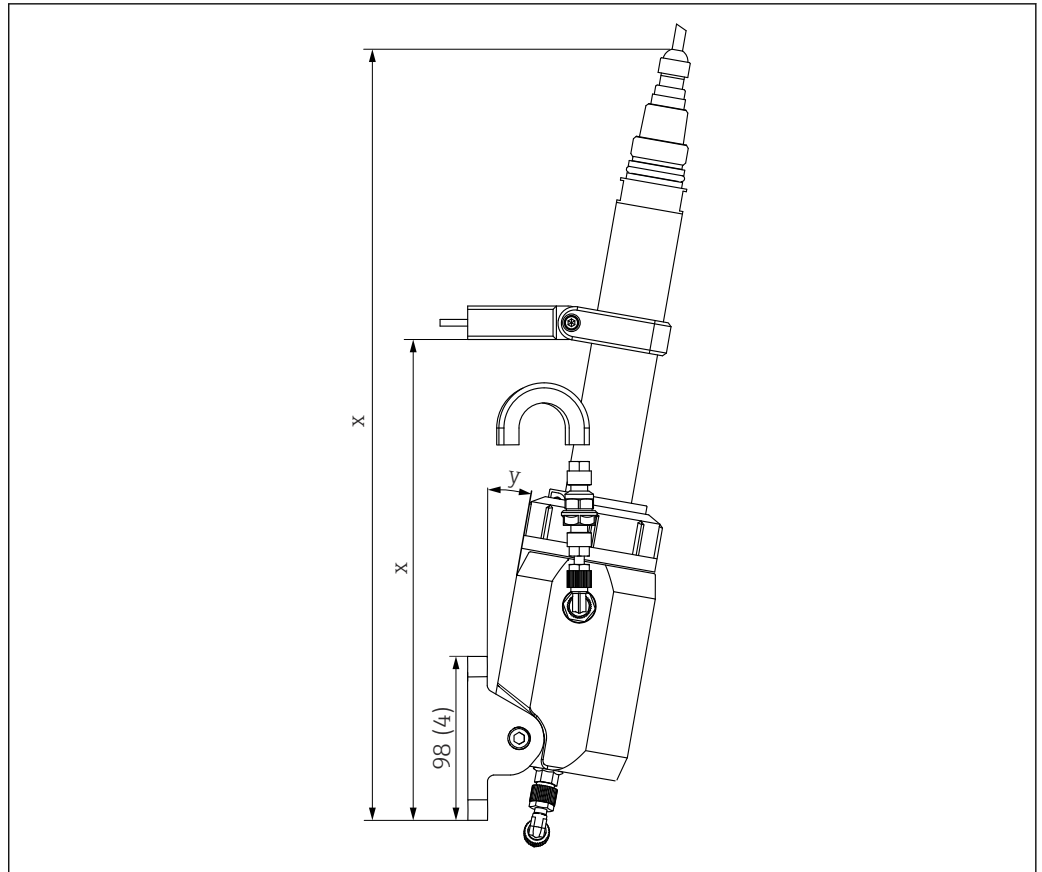

A0046892

5 Afmetingen van gemonteerde sensor met armatuur CFS51. Eenheid: mm (in)

- x Variabele lengte (afhankelijk van installatie)
- y Variabele hoek (afhankelijk van installatie)

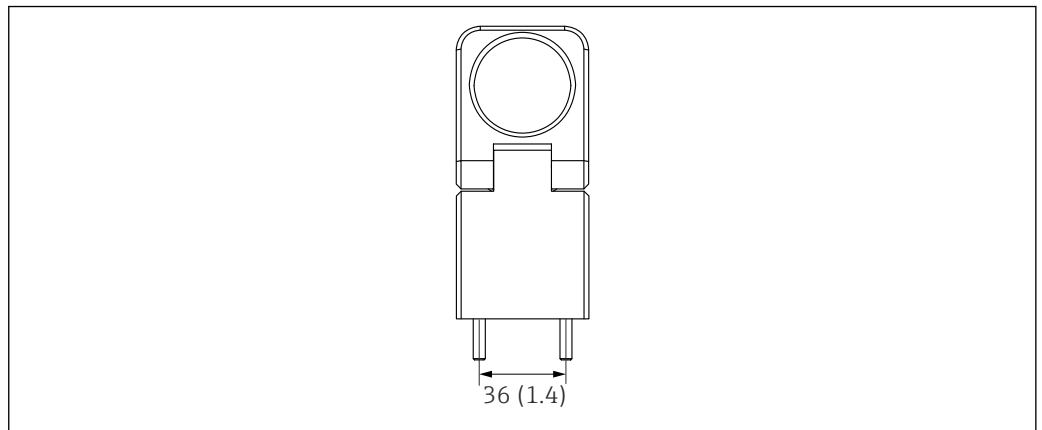

A0047395

6 Afmetingen van ringklem met afstandstuk. Technische eenheid: mm (in)

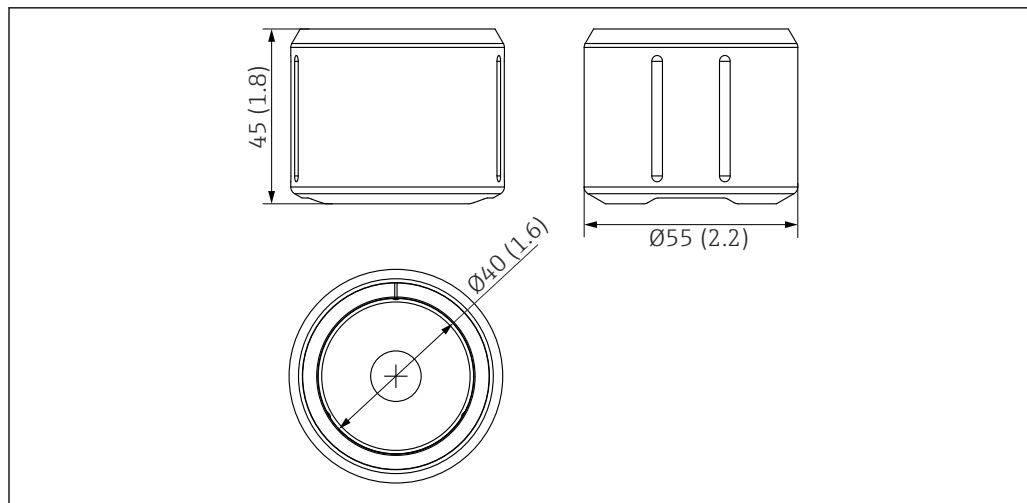

A0046812

7 Afmetingen van vastestofreferentie. Technische eenheid: mm (in)

5.1.2 Montage-instructies

Installatie in doorstroomarmatuur

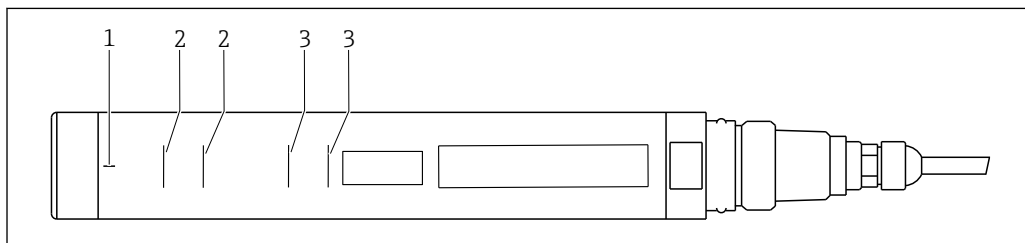

A0059602

8 Installatiemarkeringen voor klemring

- 1 Verticale uitlijningslijn voor de vastestofreferentie
- 2 Horizontale uitlijningslijn voor klemring (standaard armatuur CFS51)
- 3 Horizontale uitlijningslijnen voor klemring (Flowfit CYA251)

De verticale uitlijningslijn op de sensor wordt gebruikt voor het uitlijnen van de vastestofreferentie. De horizontale uitlijningslijnen op de sensor geven de exacte posities aan waar het onderste en bovenste uiteinde van de klemring zich moeten bevinden.

Vastzetten van de klemring op de sensor

Ga als volgt te werk wanneer de klem niet vooraf is geïnstalleerd op de sensor of wanneer de klemring weer moet worden aangebracht na een demontage:

1. Reinig de oppervlakken op de sensor en de klemring en verwijder aanwezig vet.

2.

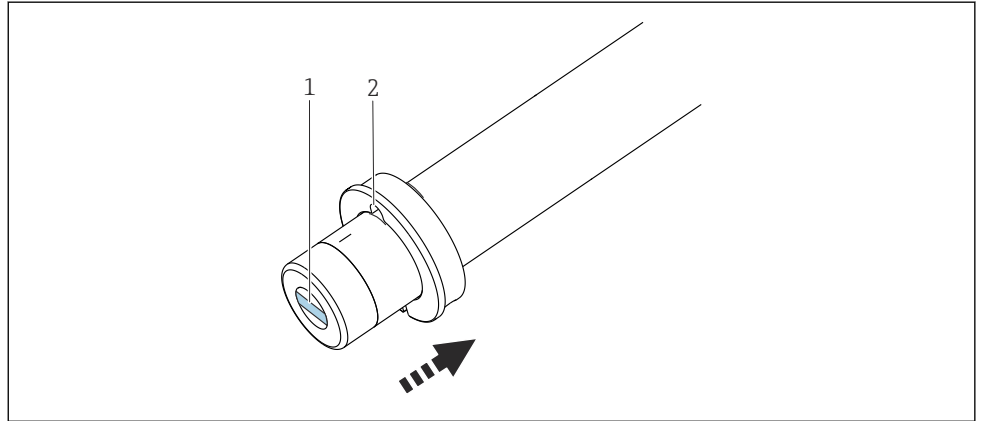

A0048146

- 1 Optisch venster
2 Opening in de klemring

Schuif de klemring vanaf onderen over de sensor.

3. Lijn de opening in de klemring uit onder een rechte hoek ten opzichte van het optische venster van de sensor.
4. Druk de klemring exact tot de horizontale uitlijningslijnen.
5. Gebruik de meegeleverde M5-schroef om de klemring met een aandraaimoment van 5 Nm vast te zetten.

Installatie zonder doorstroomarmatuur

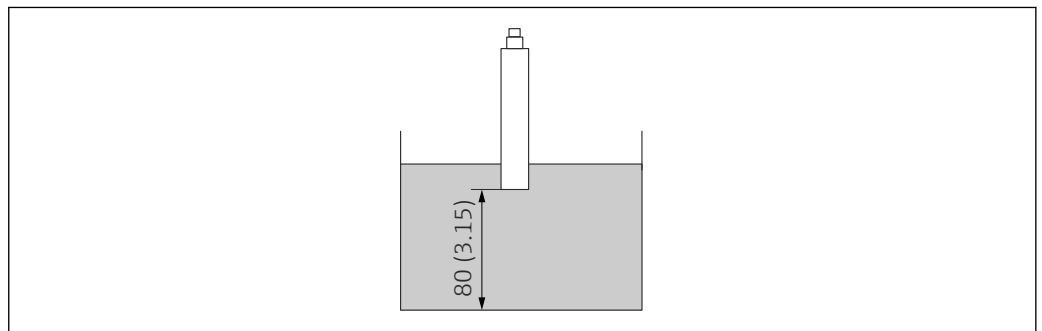

A0049306

9 Positioneren van de sensor. Afmetingen: mm (in)

Let op het volgende bij het installeren van de sensor zonder doorstroomarmatuur:

- De dompediepte van de sensor moet zodanig worden gekozen, dat het optische venster van de sensor altijd volledig is ondergedompeld in het medium.
- De afstand tot de bodem van de tank moet altijd minimaal 80 mm (3,15 in) zijn.

5.1.3 Inbouwpositie

De hellinghoek van de sensor kan het verzamelen van luchtballen onder de sensor beïnvloeden. Des te groter de hellinghoek van de sensor, des te ongevoeliger is de meting voor luchtballen.

- Stel de hellinghoek in wanneer veel luchtballen worden gevormd → 13.

Instelling van de sensorhoek op de standaard armatuur CFS51

Afhankelijk van het meetpunt, kan de hellinghoek van de sensor individueel worden ingesteld. De hellinghoek wordt bepaald door de locatie van het afstandsstuk op het paneel → 5, 11.

1. Plaats het afstandsstuk op de gewenste locatie.
↳ De hellinghoek van de sensor verandert.
2. Bevestig het afstandsstuk op het paneel →  18.

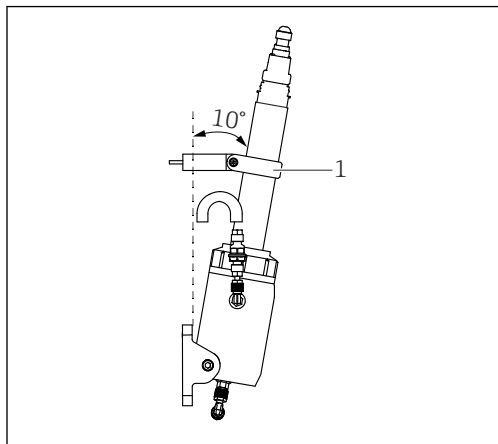

 10 Voorbeeld met afstandsstuk gemonteerd aan de bovenkant, hoek 10° ten opzichte van het paneel

1 Ringklem met afstandsstuk

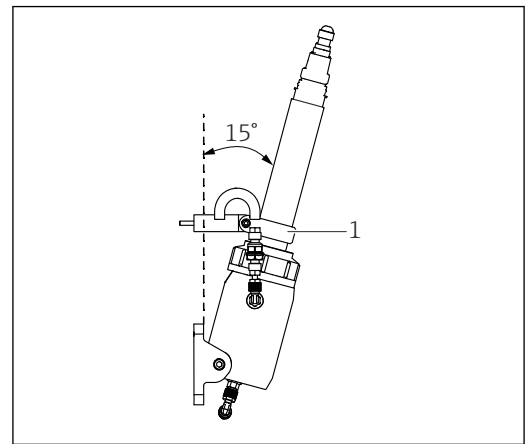

 11 Voorbeeld met afstandsstuk gemonteerd aan de onderkant, hoek 15° ten opzichte van het paneel

1 Ringklem met afstandsstuk

5.2 Installatie van de sensor op Flowfit CYA251

5.2.1 Meetsysteem

Een compleet meetsysteem bestaat uit:

- Sensor
- Liquiline CM44x transmitter
- Flowfit CYA251 doorstroomarmatuur

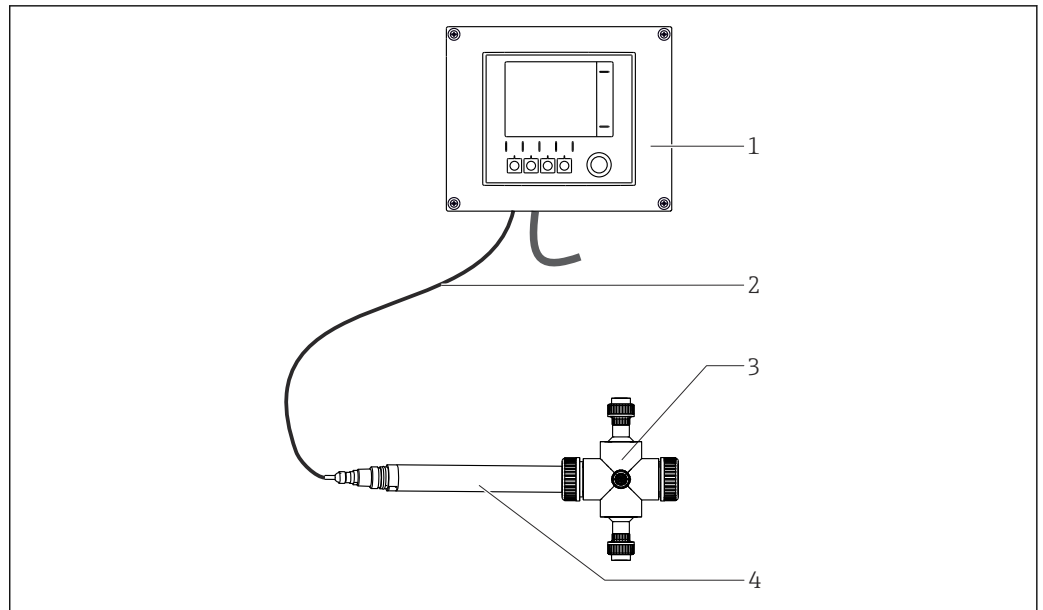

A0059900

12 Voorbeeld van een meetsysteem

- 1 Transmitter
- 2 Vaste kabel
- 3 CYA251 armatuur
- 4 Sensor

 Voor gedetailleerde informatie over de installatie van de "Flowfit CYA251: BA00495C

5.3 Installatie van de sensor op de CFS51 standaard armatuur

5.3.1 Meetsysteem

De sensor wordt op een paneel gemonteerd met de armatuur.

Een compleet meetsysteem bestaat uit:

- Sensor
- Liquiline CM44x multikanaal transmitter
- CFS51 standaard armatuur

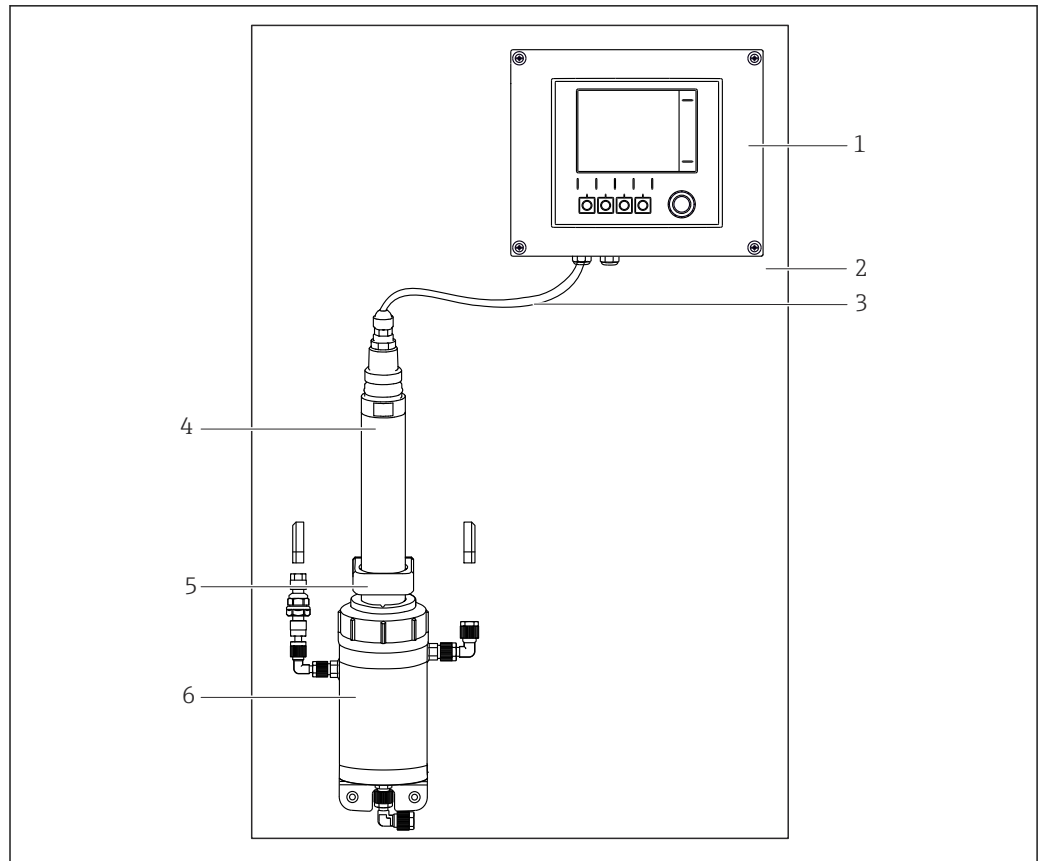

A0046358

13 Meetsysteem

- 1 Transmitter
- 2 Paneel
- 3 Vaste kabel
- 4 Sensor
- 5 Ringklem/afstandsstuk
- 6 CFS51 standaard armatuur

CFS51 standaard armatuur

De CFS51 standaard armatuur is als volgt opgebouwd:

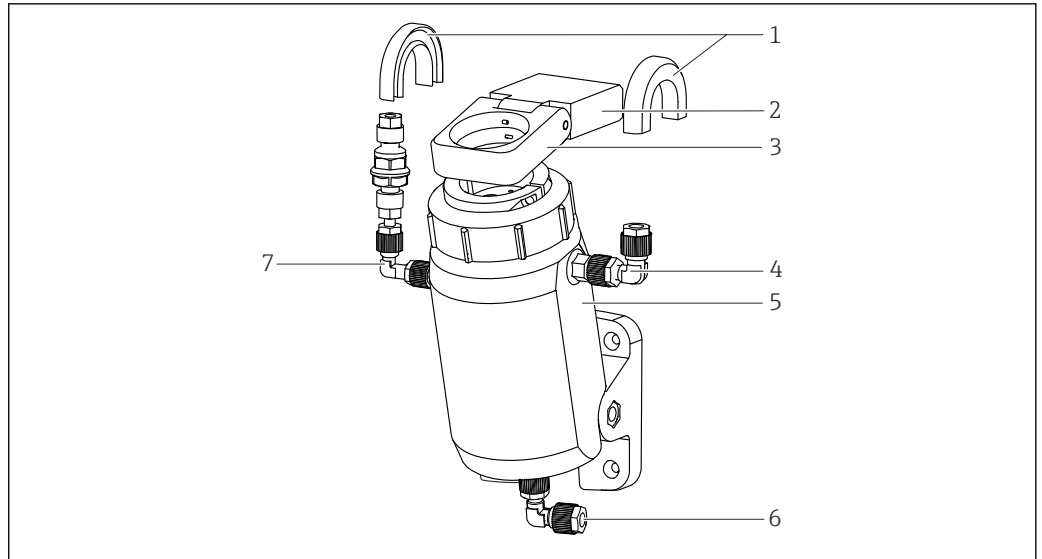

A0046861

14 Constructie

- 1 Slangbeugel (knikbeveiliging)
- 2 Afstandsstuk
- 3 Ringklem
- 4 Slangaansluiting, uitlaat
- 5 Doorstroomarmatuur
- 6 Slangaansluiting, inlaat
- 7 Aansluiting voor reiniging (optie)

Indien mogelijk moet het meetsysteem vrij zijn van luchtbellen. De armatuur biedt een geïntegreerde bellenvanger als hulpmiddel. Dit werkt het beste bij debieten van minimaal 100 l/h (26,4 gal/h).

5.3.2 Installatie van de CFS51 standaard armatuur op het paneel

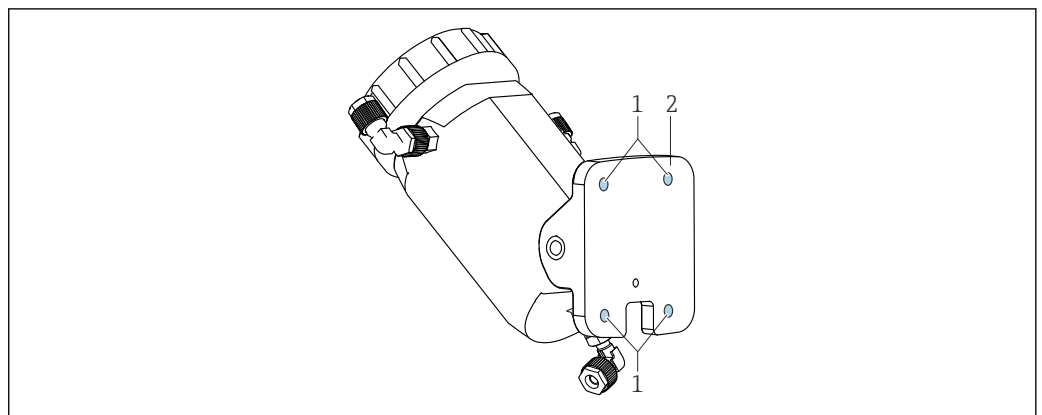

A0047708



15 Achteraanzicht van de armatuur

- 1 Boorgaten voor M5 schroeven (niet meegeleverd)
- 2 Bevestigingsplaat

1. Houd de bevestigingsplaat van de armatuur op het punt waar de armatuur moet worden bevestigd.
2. Maak indien nodig de armatuur los van de bevestigingsplaat voor de montage.
3. Markeer de 4 boorgaten op het paneel. Ket daarbij op de afmetingen → 10.
4. Boor de gaten.
5. Monteer de bevestigingsplaat met de 4 M5-schroeven in diagonale volgorde.

5.3.3 Installatie van het afstandsstuk op het paneel

Het afstandsstuk wordt samen met de ringklem gebruikt om de sensor vast te zetten. Het afstandsstuk moet op het niveau van de sensorbehuizing worden gemonteerd.

1. Houd het afstandsstuk op het montagepunt boven de armatuur. Ket daarbij op de afmetingen →  5,  11.
2. Markeer de 2 boorgaten op het paneel. Ket daarbij op de afmetingen →  11.
3. Boor de gaten.
- 4.

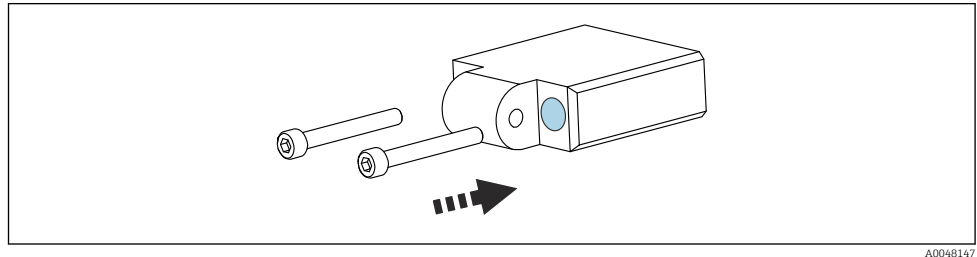

A0048147

Bevestig het afstandsstuk op het paneel met 2 M5-schroeven.

5.3.4 Installatie van de sensor met de CFS51 standaard armatuur

De sensor kan worden geïnstalleerd in de CFS51 standaard armatuur met de voorgemonteerde klemring of zonder de gemonteerde klemring.

Vorbereiding voor de sensor met gemonteerde klemring:

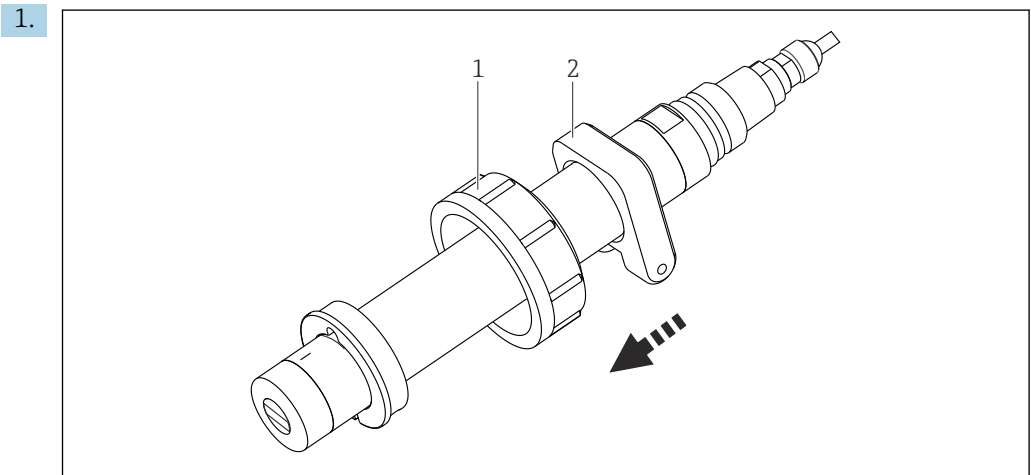

A0048148

- 1 *Wartelmoer*
- 2 *Ringklem*

Schuif de wartelmoer over de sensor vanaf de bovenkant (over de vaste kabel).

2. Schuif de ringklem over de sensor vanaf de bovenkant (over de vaste kabel).

Vorbereiding voor de sensor zonder gemonteerde klemring:

1.

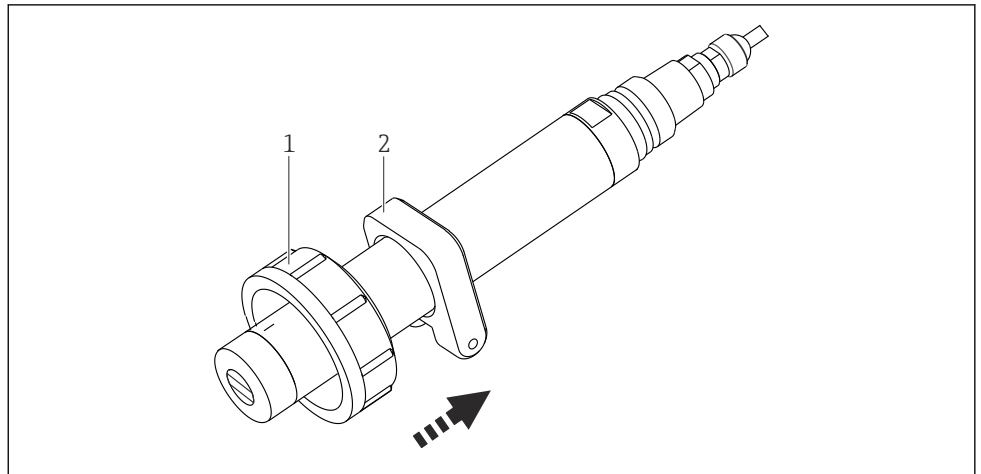

A0048476

- 1 *Wartelmoer*
- 2 *Ringklem*

Schuif de klemring vanaf onderen over de sensor.

2. Schuif de wartelmoer vanaf onderen over de sensor.

3.

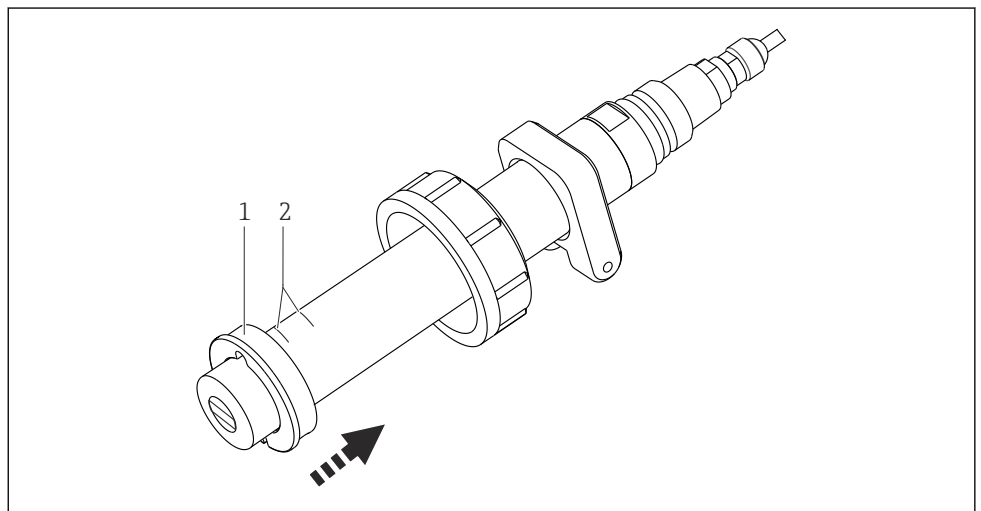

A0048477

- 1 *Klemring*
- 2 *Uitlijningslijnen*

Schuif de klemring op de sensor.

4. Zorg ervoor dat de opening in de klemring onder een rechte hoek is uitgelijnd ten opzichte van het optische venster.

5. Plaats de klemring op de horizontale uitlijningslijnen van de sensor (pos. 2)
 →  8,  12.

6.

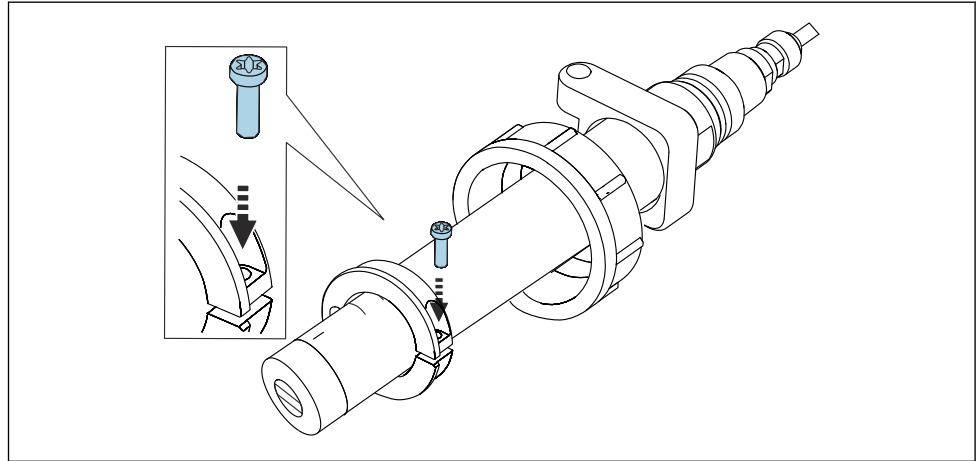

Gebruik de M5-schroef om de klemring met een andraaimoment van 5 Nm vast te zetten.

Montage van de sensor met de armatuur

1.

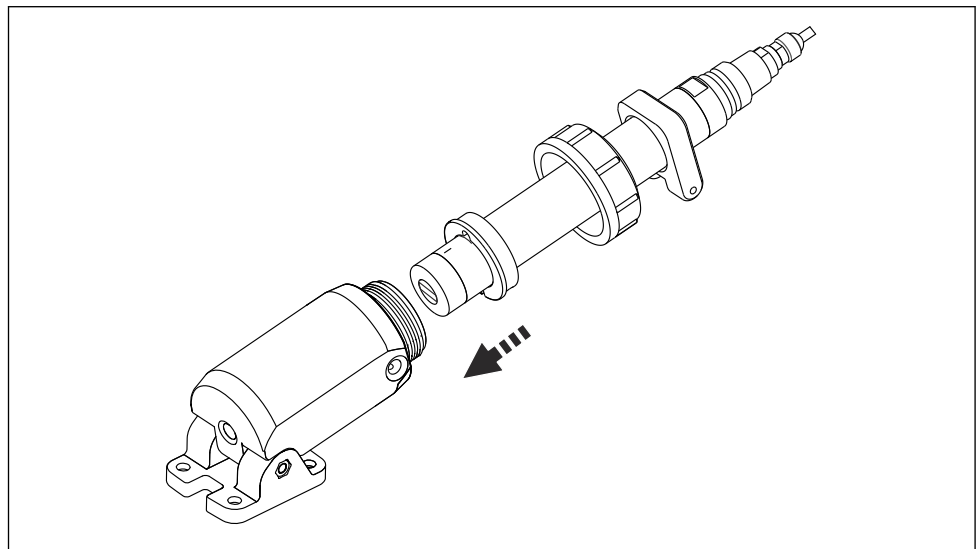

Druk de sensor in de armatuur tot de klemring.

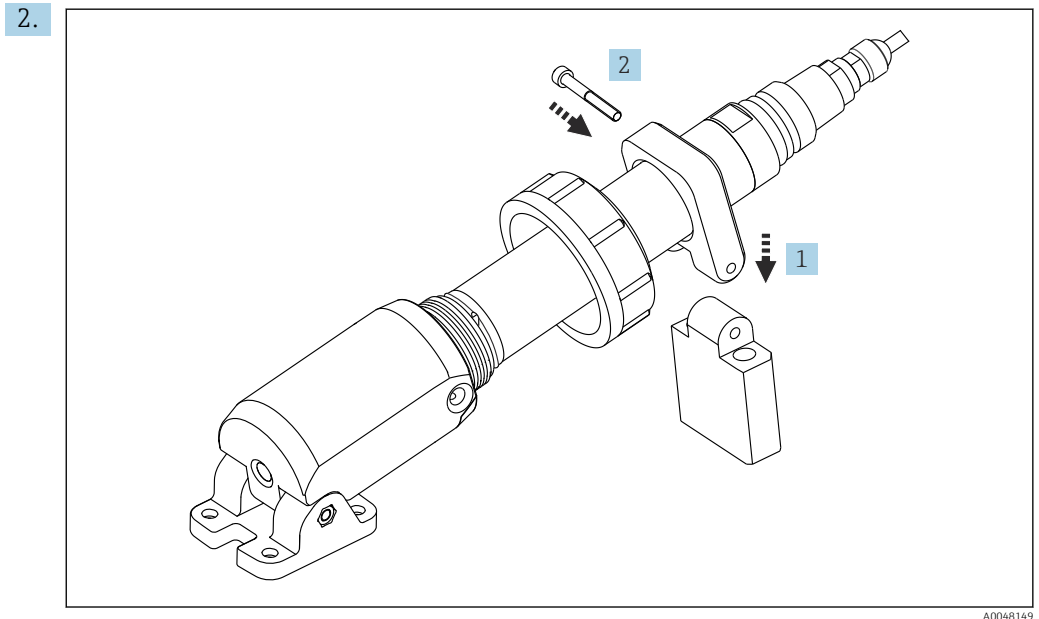

A0048149

Sluit de ringklem aan op het gemonteerde afstandsstuk.

3. Maak de meegeleverde M5-schroef die de ringklem en het afstandsstuk verbindt, vast.
4. Schuif de wartelmoer naar beneden tot de rand van de armatuur.
5. Zet wartelmoer vast.

5.3.5 Installatie van de reinigungsansluiting op de CFS51 standaard armatuur

 Gebruik van de reinigungsansluiting is optioneel.

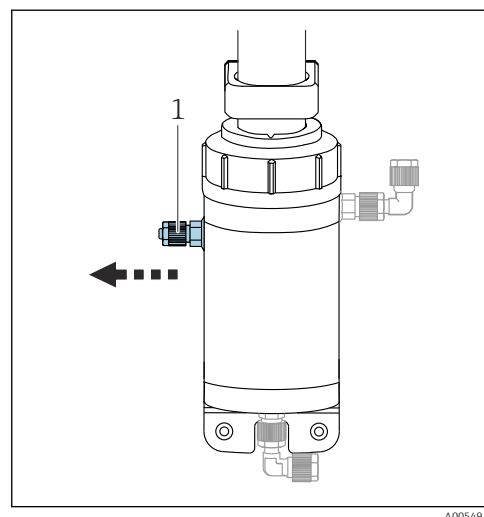

A0054911

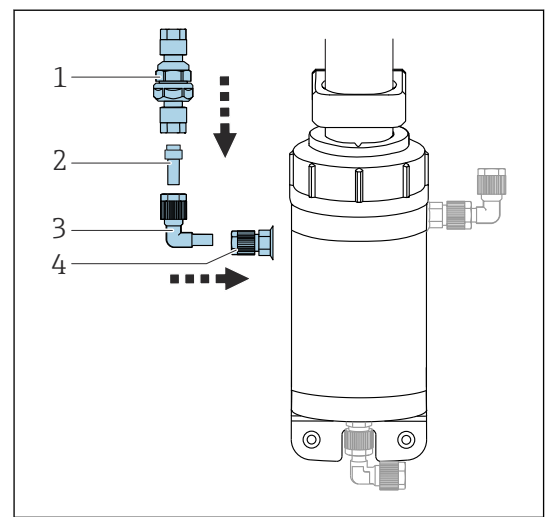



A0048291

 16 Voorbereiden van de reinigungsansluiting







- 1 Slangaansluiting met afdichtplug

 17 Montage van de reinigungsansluiting

- 1 Terugslagklep
- 2 Nippel
- 3 Aansluithoek
- 4 Slangaansluiting

Wanneer de sensor is besteld zonder reinigungsset, is een slang aansluiting met een afdichtplug gemonteerd →  16,  21. De slang aansluiting moet worden vervangen

wanneer een reinigungsset moet worden gemonteerd. Ondanks dat beide slangaansluitingen er hetzelfde uitzien, verschillen deze voor wat betreft de constructie.

1. Maak de slangaansluiting met de afdichtplug los (AF 13) →  16,  21.
2. Verwijder de slangaansluiting met de afdichtplug.
3. Schroef de slangaansluiting van de reinigungsset in de opening van de reinigungs aansluiting →  17,  21.
4. Monteer de aansluithoek, nippel en terugslagklep op de slangaansluiting →  17,  21.
5. Schroef de terugslagklep handvast op.
6. Sluit de slang voor de reiniging aan.
7. Controleer nogmaals alle verbindingen op goede bevestiging voordat het reinigungsysteem in bedrijf wordt genomen.

5.4 Plaatsen van de vastestofreferentie

- ▶ Waarborg dat het serienummer van de vastestofreferentie overeenkomt met uw sensor.

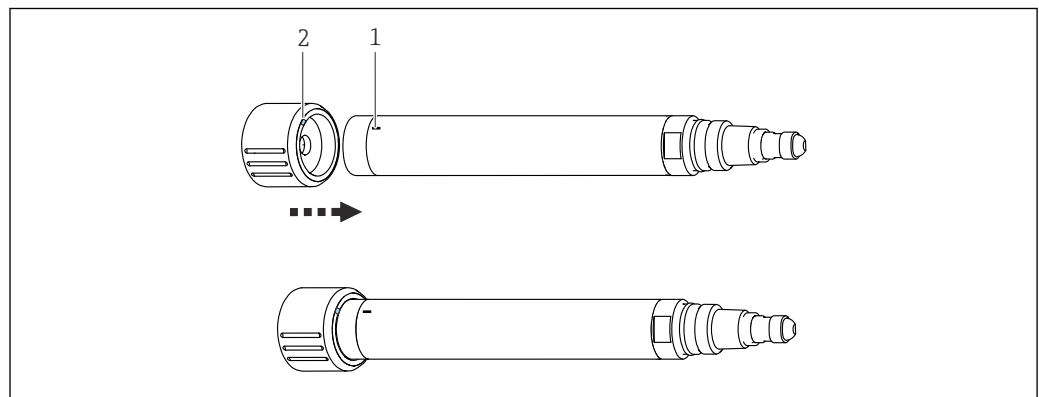

 18 Plaatsen van de sensor op de vastestofreferentie

- 1 Installatiemarkering op de sensor
- 2 Installatiemarkering op de vastestofreferentie

1. Verwijder de sensor uit de armatuur →  36.
2. Reinig de sensor.
3. Verwijder de beschermdop van de vastestofreferentie.
4. Lijn de sensor zodanig uit dat de installatiemarkering op de sensor zich boven de installatiemarkering van de vastestofreferentie bevindt.
5. Plaats de vastestofreferentie op de sensor tot de eindaanslag.

5.5 Controles na de montage

Neem de sensor alleen in bedrijf wanneer de volgende vragen met "ja" kunnen worden beantwoord:

- Zijn de sensor en de kabel onbeschadigd?
- Is de inbouwpositie correct?
- Is de sensor geïnstalleerd in de armatuur en niet opgehangen aan de kabel?

6 Elektrische aansluiting

⚠ WAARSCHUWING

Instrument staat onder spanning!

Verkeerde aansluiting kan ernstig of dodelijk letsel tot gevolg hebben!

- ▶ De elektrische aansluiting mag alleen worden uitgevoerd door een elektrotechnicus.
- ▶ De elektrotechnicus moet deze beknopte handleiding hebben gelezen en begrepen en de instructies daarin opgenomen opvolgen.
- ▶ **Voor** het uitvoeren van de aansluitwerkzaamheden, moet worden gewaarborgd dat op geen enkele kabel nog spanning staat.

6.1 Aansluiten van de sensoren

De volgende aansluitmogelijkheden zijn beschikbaar:

- Via M12-connector (versie: vaste kabel, M12-connector)
- Via de kabel van het instrument op de insteekklemmen of de ingang op de transmitter (versie: vaste kabel, adereindhulzen)

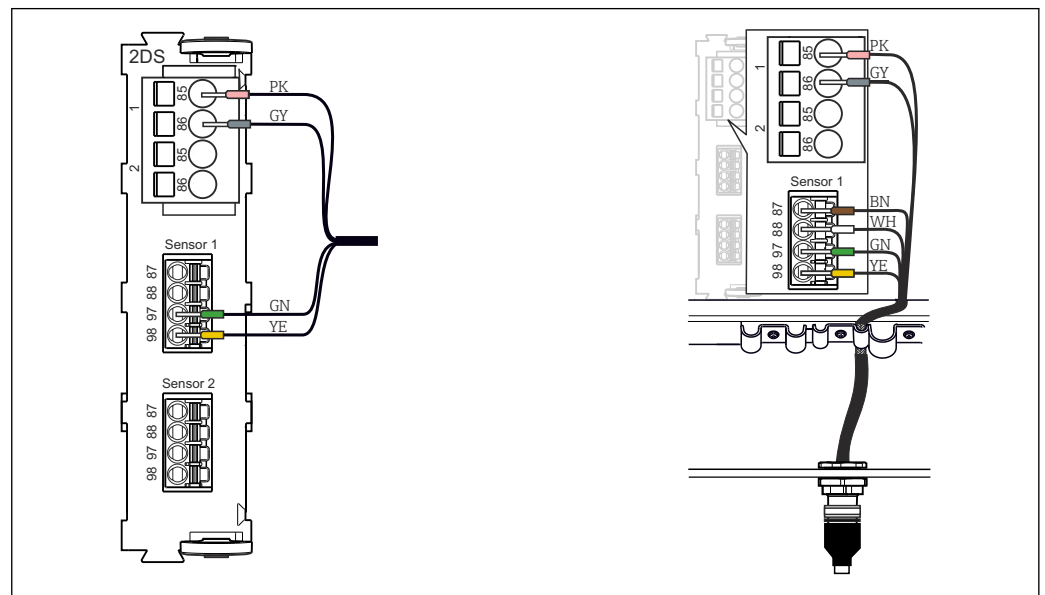

19 Instrumentaansluiting op ingang (links) of met M12-connector (rechts)

Het instrument is leverbaar met de volgende vaste kabellengtes:

- 3 m (9,84 ft)
- 7 m (22,97 ft)
- 15 m (49,22 ft)

6.1.1 Aansluiten van de kabelafscherming

De instrumentkabelmoeten afgeschermd kabels zijn.

- i** Gebruik alleen afgesloten originele kabels waar mogelijk.
Klembereik van kabelklemmen: 4 ... 11 mm (0,16 ... 0,43 in)

Kabelvoorbeeld (komt niet perse overeen met de originele meegeleverde kabel)

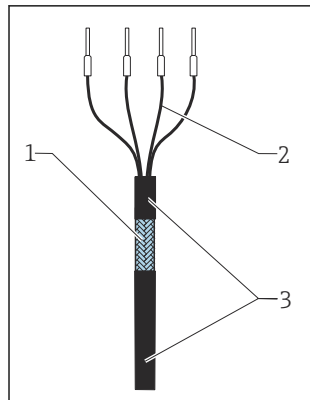

20 Afgesloten kabel

- 1 Buitenste afscherming (blootgelegd)
 2 Kabeladers met adereindhulzen
 3 Kabelmantel (isolatie)

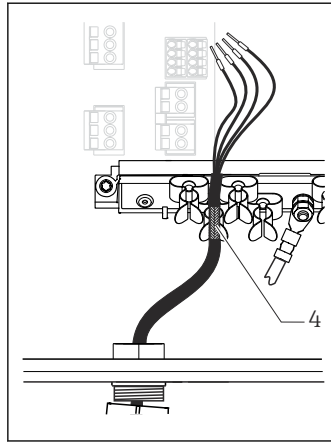

21 Sluit de kabel aan op de aardklem

- 4 Aardklem

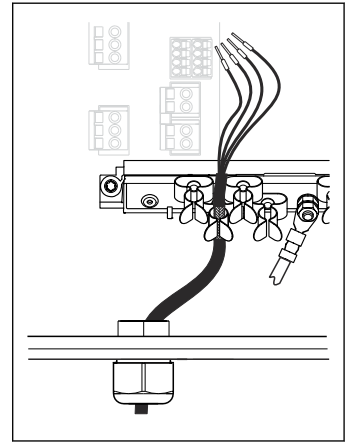

22 Druk de kabel in de aardklem

De kabelafscherming wordt geaard via de aardklem ¹⁾

1) Zie ook de instructies in het hoofdstuk "Waarborgen van de beschermingsklasse"

1. Maak een passende kabelwartel op de bodem van de behuizing los.
2. Verwijder de dummyplug.
3. Bevestig de wartel aan het kabeluiteinde, waarbij de wartel in de juiste richting moet wijzen.
4. Trek de kabel door de wartel in de behuizing.
5. Installeer de kabel zodanig in de behuizing dat de **blootgelegde** kabelafscherming in één van de kabelklemmen past en de kabeladers eenvoudig kunnen worden doorgetrokken tot de aansluitstekker op de elektronikamodule.
6. Sluit de kabel aan op de kabelklem.
7. Klem de kabel vast.
8. Sluit de aders aan conform het aansluitschema.
9. Draai de kabelwartel aan de buitenkant vast.

6.2 Waarborgen beschermingsklasse

Alleen de mechanische en elektrische aansluitingen welke zijn beschreven in deze handleiding en die nodig zijn voor het gewenste, bedoelde gebruik mogen worden uitgevoerd op het geleverd instrument.

- Wees voorzichtig bij het uitvoeren van de werkzaamheden.

De individuele bescherming van dit product (beschermingsklasse (IP), elektrische veiligheid, EMC ongevoeligheid voor interferentie) kan niet langer worden gegarandeerd indien, bijvoorbeeld:

- Deksel worden open gelaten
- Andere voedingseenheden dan welke geleverd worden gebruikt
- Kabelwartels niet voldoende zijn aangedraaid (moet worden aangedraaid met 2 Nm (1,5 lbf ft) voor de gespecificeerde IP-bescherming)
- Verkeerde kabeldiameters worden gebruikt voor de kabelwartels
- Modules niet volledig zijn gezekerd
- Het display niet volledig is vastgezet (risico dat vocht binnendringt door onvoldoende afdichting)
- Kabels/kabeluiteinden zijn los of onvoldoende vastgezet
- Geleidende kabeldelen zijn achtergebleven in het instrument

6.3 Controles na de aansluiting

Gezondheid en specificaties van het instrument	Actie
Zijn buitenkanten van de sensor, armatuur of kabels onbeschadigd?	▶ Voer een visuele inspectie uit.
Elektrische aansluiting	Actie
Zijn de geïnstalleerde kabels voorzien van een trekontlasting en niet getwist?	▶ Voer een visuele inspectie uit. ▶ Draai de kabels uit elkaar.
Is een voldoende lengte van de kabeladers gestript en zijn de aders correct in de klemmen geplaatst?	▶ Voer een visuele inspectie uit. ▶ Trek voorzichtig om de goede bevestiging te controleren.
Zijn de voedings- en signaalkabels goed aangesloten?	▶ Zie het aansluitschema van de transmitter.
Zijn alle schroefklemmen goed vastgezet?	▶ Zet de schroefklemmen vast.
Zijn alle kabelinvoeren geïnstalleerd, vastgezet en lekdicht?	▶ Voer een visuele inspectie uit. In geval van laterale kabelwartels:
Zijn alle kabelinvoeren naar beneden of zijwaarts gericht gemonteerd?	▶ Richt kabellussen naar beneden zodat water kan afdruipe.

7 Inbedrijfname

7.1 Voorbereiding

Waarborg voor de eerste inbedrijfname, dat:

- de sensor correct is geïnstalleerd
- De elektrische aansluiting correct is uitgevoerd
- ▶ Controleer voor de inbedrijfname de chemische bestendigheid van de materialen, de temperatuur en het drukbereik.

7.1.1 Armatuurinstelling

Het materiaal van de gebruikte doorstroomarmatuur beïnvloedt de autofluorescentie. Afhankelijk van de wensen van de klant, kan de waarde van de autofluorescentie worden ingesteld in de schone en droge armatuur voor de inbedrijfname of het opnieuw in bedrijf nemen.



Offset-kalibratie

1. Waarborg dat de armatuur schoon en droog is.
2. Meet de waarde in de schone en droge armatuur.
3. Kies **Kalibratie** in de transmitter.
4. Kies de fluorescentiesensor.
5. Voer onder **Fluorescence** de waarde in die vooraf is gemeten als een negatieve offset.

8 Bedrijf

8.1 Aanpassen van het meetinstrument op de procesomstandigheden

8.1.1 Troebelheidscompensatie

De meetwaarde van de sensor wordt beïnvloed door optredende troebelheid. Wanneer de troebelheidscompensatie is ingeschakeld, wordt invloed van de troebelheid in real-time gecompenseerd.

 Voor gedetailleerde informatie over de troebelheidscompensatie, zie de bedieningshandleiding van de transmitter

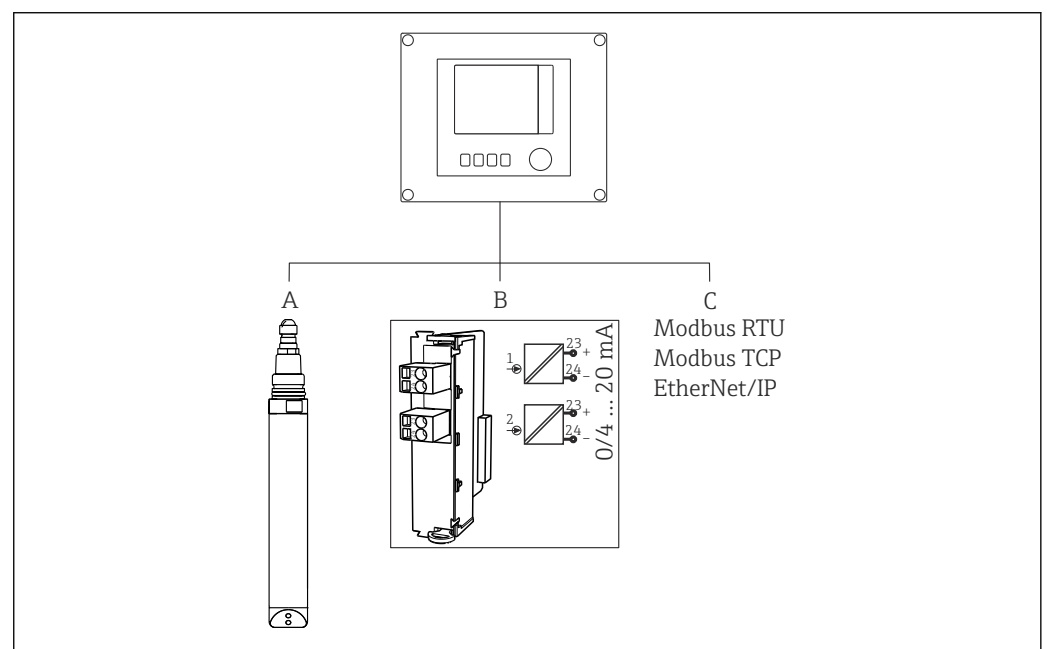

23 Opties troebelheidscompensatie

- A Memosens sensor, bijv. CUS52D
- B Analoge ingang
- C Veldbussystemen

De troebelheidscompensatie kan op 3 manieren worden uitgevoerd:

- Via de Memosens-sensor, CUS52D
- Via de analoge ingang van de transmitter
- Via veldbus-systeem

► Schakel de troebelheidscompensatie op de transmitter in.

8.1.2 Kalibratie

De sensor is af fabriek ingesteld. Het kan direct worden gebruikt zonder dat een aanvullende kalibratie nodig is.

De volgende kalibraties zijn mogelijk:

- Kalibratie
 - Lokale kalibratie met de gecertificeerde vastestofreferentie
 - Herkalibratie door de fabrikant
- Applicatie-instelling
 - Kalibratie of ingeregeld met referentie monsters via een waardetabel (1-6 punten)
 - Invoer van een factor (vermenigvuldiging van de meetwaarde met een constante factor)
 - Invoer van een offset (optellen/afrekken van een constante waarde bij/van de meetwaarden)
- ▶ Reinig het instrument voor een kalibratie, zodat er geen vuil op het optische venster aanwezig is.

Vastestofreferentie

De sensor is in de fabriek ingeregeld conform resolutie MEPC.259(68) en MEPC.340(77).

1. Om aan de criteria van MEPC.259(68) en MEPC.340(77) te voldoen, moet de sensor minimaal eenmaal per jaar met de vastestofreferentie worden gekalibreerd.
2. Kalibreer indien nodig, de sensor met de vastestofreferentie.

De vastestofreferentie is gekwalificeerd voor de kalibratie en inregeling over het gehele meetbereik van de sensor conform de voorschriften van de relevante MEPC-resoluties.

Wij adviseren de sensor en de vastestofreferentie elke 4 jaar naar de fabrikant te sturen voor inspectie en herkalibratie.

Tijdens de fabriekskalibratie wordt de vastestofreferentie aangepast op de sensor. De vastestofreferentie kan alleen met deze sensor worden gebruikt. Daarom zijn de vastestofreferentie en de sensor permanent aan elkaar toegewezen (gekoppeld).

De vastestofreferentie kan worden gebruikt om de functionele integriteit van de sensor te controleren. De sensor kan worden gekalibreerd en ingeregeld. De instelling wordt automatisch door de transmitter na de kalibratie uitgevoerd.

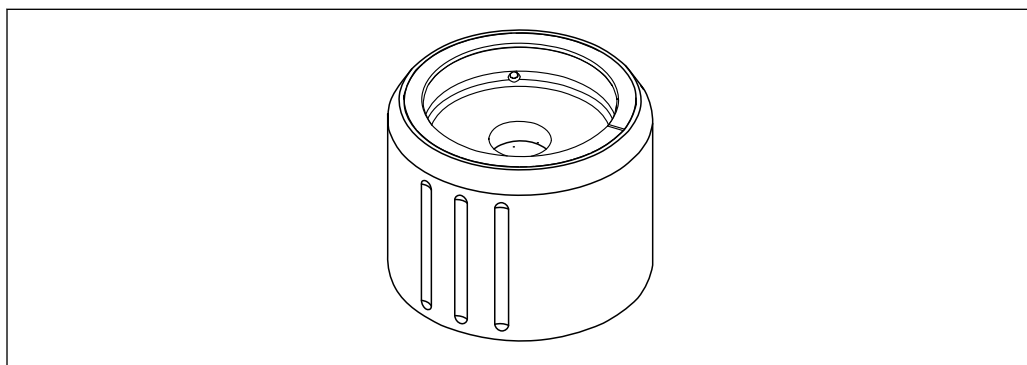

A0046813

 24 Vastestofreferentie

Kalibratie met vastestofreferentie

VOORZICHTIG

Hoge druk en hoge temperaturen bij het verwijderen van de sensor

Gevaar voor lichamelijk letsel!

- ▶ Let op de procesdruk en procestemperatuur.
- ▶ Wanneer de procesdruk is verhoogd, moet deze worden afgelaten voordat de sensor wordt verwijderd. Gebruik daarvoor het handbediende lokale ventiel.

⚠ VOORZICHTIG**Lekkend medium**

Risico voor lichamelijk letsel, schade aan kleding en systeem!

- ▶ Waarborg dat de inlaat en de uitlaat van de armatuur zijn afgesloten.
- ▶ Waarborg dat de automatische reiniging is uitgeschakeld, voordat de kalibratie wordt uitgevoerd.

LET OP**Condensatie en afzettingen veroorzaken verkeerde kalibratieresultaten!**

- ▶ Reinig de sensor grondig vooraf, met name het optische venster van de sensor.
- ▶ Vermijd condensatie op de sensor.



Voor gedetailleerde informatie over de instellingen van de transmitter, zie de bedieningshandleiding van de transmitter

Let op de volgende voorwaarden voor de kalibratie:

- Geen condensatie op de sensor of de vastestofreferentie
- Stabiele temperatuur van de sensor en de vastestofreferentie
- Aanhouden van de omgevingstemperatuurbereiken
- Reinig optische sensorvenster

Start kalibratie

1. Kies **Kalibratie** op de transmitter.
2. Kies de fluorescentiesensor.
3. Kies **Fluorescence**.
4. Kies **Solid state reference**.
5. Volg de instructies van de transmitter.

Werkingscontrole in lucht:

▶ LET OP**Objecten en kledingstukken voor het optische venster veroorzaken verkeerde meetwaarden!**

- ▶ Verwijder objecten onder de sensor (tenminste 0,5 m (1,64 ft)).

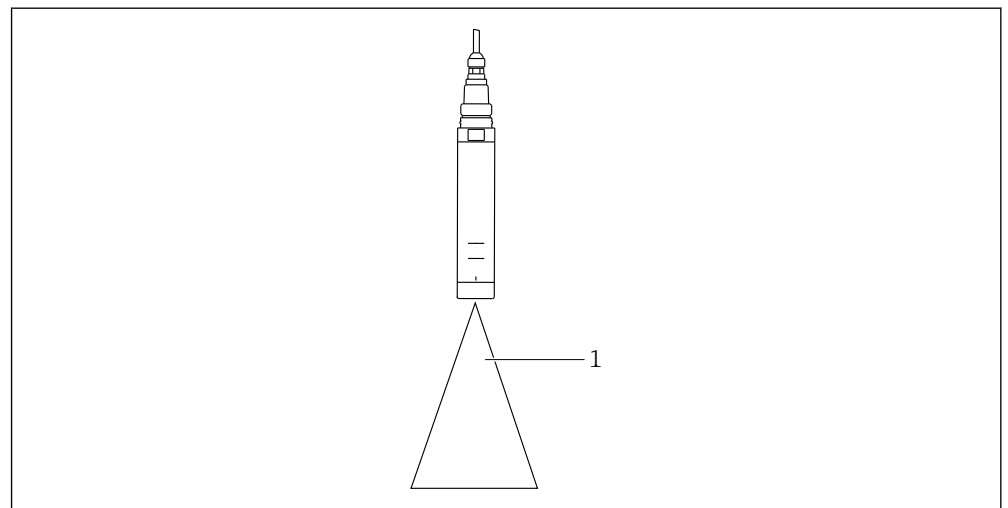

1 Vrije ruimte

Houd de sensor in de vrije ruimte.

Mislukte werkingscontrole in lucht:

1. Reinig het optische sensorvenster opnieuw.

2. Herhaal de meetprocedure.
3. Wanneer de meting nog steeds buiten de gespecificeerde grenswaarden ligt na meerdere keren reinigen, moet u de sensor verzenden aan uw lokale Endress+Hauser verkooporganisatie.

Wanneer het kalibratieproces met de vastestofreferentie is afgerond, zijn de volgende statussen mogelijk:

- Kalibratie succesvol afgerond
De meetwaarde ligt binnen de gespecificeerde grenswaarden en daarom was een automatische instelling niet nodig
- Kalibratie succesvol uitgevoerd en automatische instelling uitgevoerd
De meetwaarden heeft de grenswaarden overschreden en is succesvol gecorrigeerd door de automatische instelling
- De kalibratie is mislukt; er is geen automatische instelling uitgevoerd
De meetwaarde ligt buiten de grenswaarden en een automatische inregeling was niet mogelijk. Het instrument meet niet langer gebruik makend van de specificatie van de MEPC.

De sensor kan doorgaan met meten na een mislukte inregeling. Het vervolgt de meting gebaseerd op de laatst uitgevoerde succesvolle inregeling.

Mislukte kalibratie met vastestofreferentie:

1. Reinig het optische sensorvenster opnieuw.
2. Herhaal de kalibratieprocedure.
3. Wanneer de kalibratie nog steeds mislukt na meerdere keren reinigen, moet u de sensor versturen naar uw lokale Endress+Hauser verkooporganisatie.

Applicatie instellingen

Eenpuntskalibratie

De meetfout tussen de meetwaarde van het instrument en de laboratoriummeetwaarde is te groot. Dit wordt gecorrigeerd door een 1-punts kalibratie.

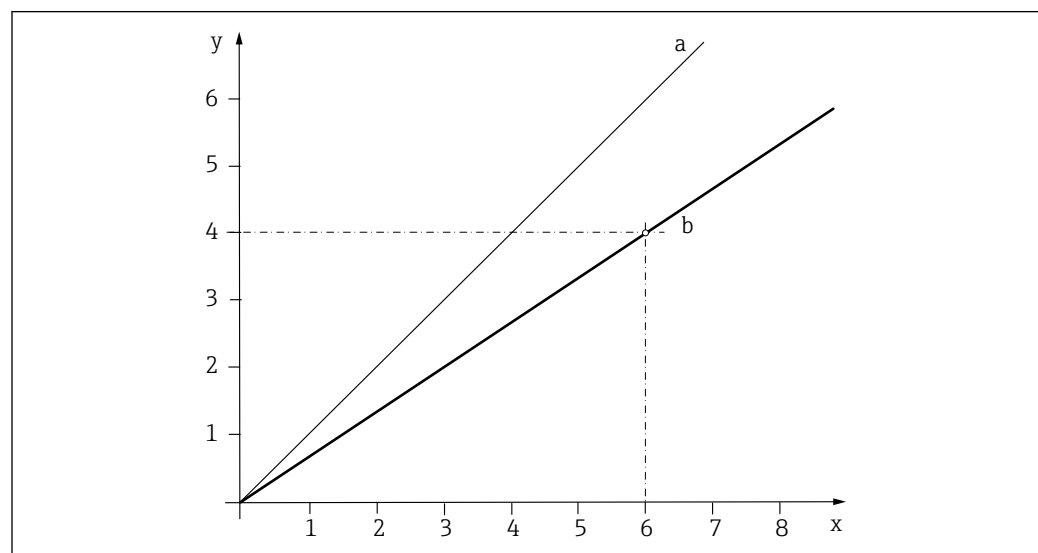

A0039320

25 Principe van een 1-punts kalibratie

- x Meetwaarde
- y Doelmonsterwaarde
- a Fabriekskalibratie
- b Toepassingskalibratie

1. Kies gegevensrecord.

2. Stel het kalibratiepunt in het medium in en voer de doelmonsterwaarde in (laboratoriumwaarde).

Tweepuntskalibratie

Meetwaarde-afwijkingen moeten worden vergeleken voor 2 verschillende punten in een toepassing (bijv. de maximum en minimum waarde van de toepassing). Dit om een maximale meetnauwkeurigheid te waarborgen tussen deze twee extreme waarden.

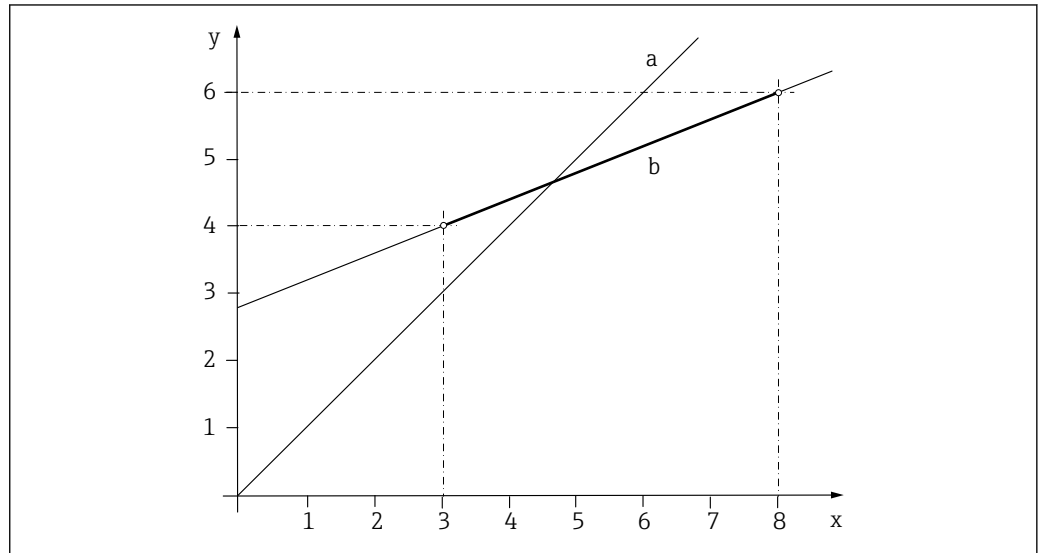

26 Principe van tweepunts kalibratie

- x* Meetwaarde
- y* Doelmonsterwaarde
- a* Fabriekskalibratie
- b* Toepassingskalibratie

1. Kies een gegevensrecord.
 2. Stel 2 verschillende kalibratiepunten in het medium in en voer de bijbehorende setpoints in.
- i** Een lineaire extrapolatie wordt uitgevoerd buiten het gekalibreerde bereik. De kalibratiecurve moet monotoon stijgend zijn.

Driepuntskalibratie

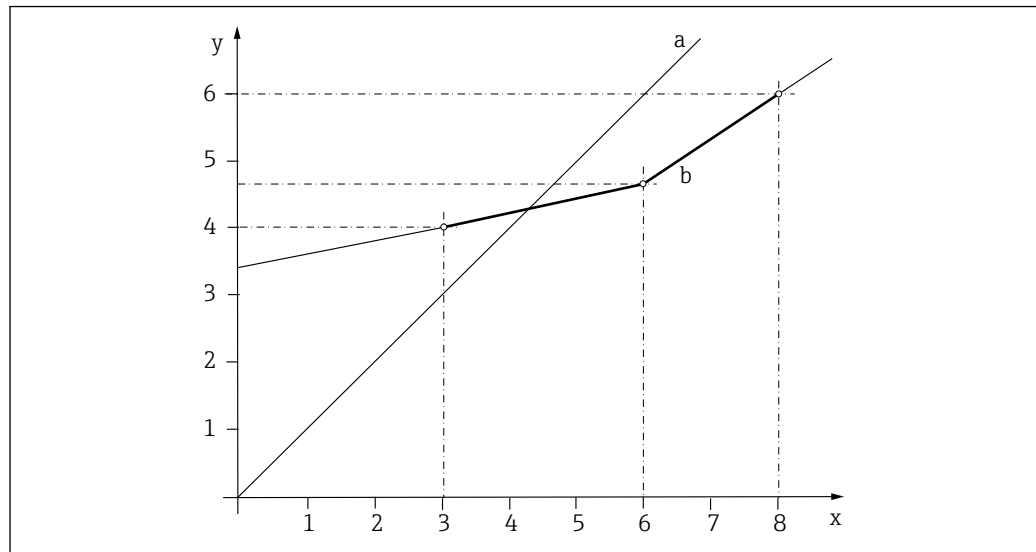

A0039322

27 Principe van de multipunktkalibratie (3 punten)

x Meetwaarde
 y Doelmonsterwaarde
 a Fabriekskalibratie
 b Toepassingskalibratie

1. Kies de gegevensrecord.
 2. Stel 3 verschillende kalibratiepunten in het medium in en specificeer de bijbehorende waarde.
- i** Een lineaire extrapolatie wordt uitgevoerd buiten het gekalibreerde bereik.
 De kalibratiecurve moet monotoon stijgend zijn.

Factor

Met de **Factor**-functie, worden de meetwaarden vermenigvuldigd met een constante factor. De functionaliteit komt overeen met die van een éénpuntskalibratie.

Voorbeeld:

Dit type instelling kan worden gekozen wanneer de meetwaarden worden vergeleken met de laboratoriumwaarden gedurende een langere periode en alle meetwaarden afwijken van de laboratoriumwaarde (doelmonsterwaarde), bijv. 10% te laag met een constante factor.

In het voorbeeld, is de aanpassing uitgevoerd door een factor 1,1 in te voeren.

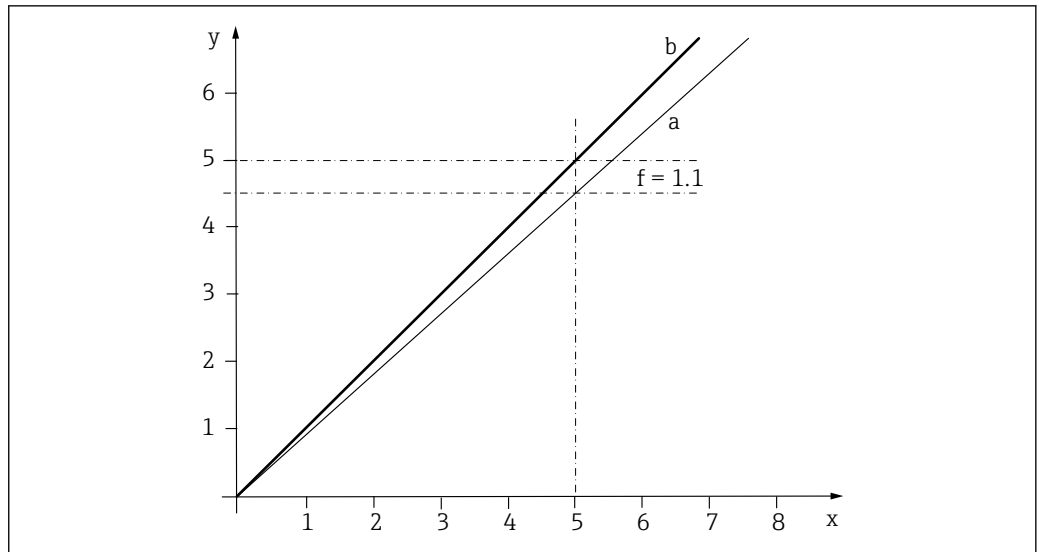

A0039329

28 Principe van de factorkalibratie

- x Meetwaarde
- y Doelmonsterwaarde
- a Fabriekskalibratie
- b Factorkalibratie

Offset

Met de **Offset**-functie, krijgen de meetwaarden een offset van een vaste waarde (opgeteld of afgetrokken).

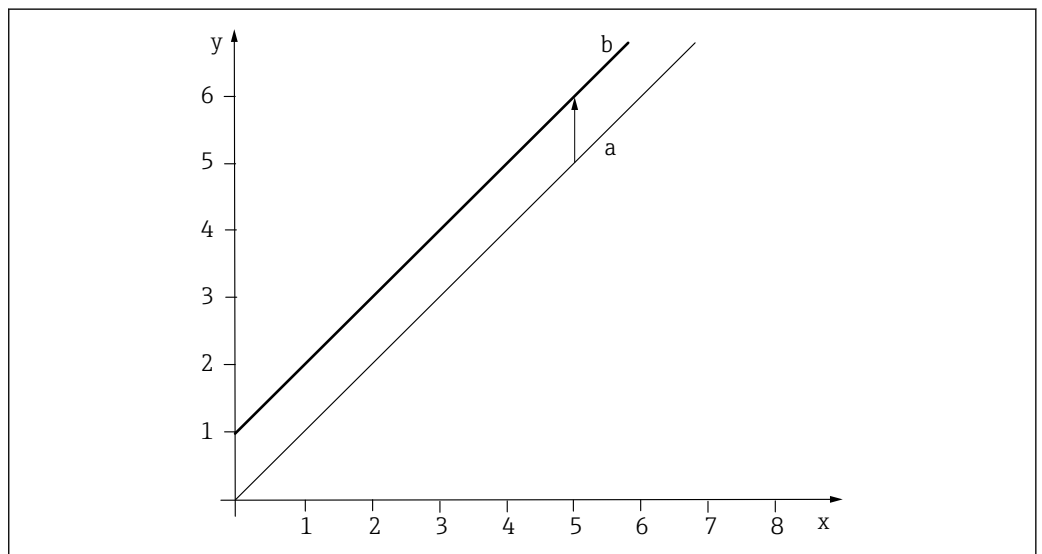

A0039330

29 Principe van een offset

- x Meetwaarde
- y Doelmonsterwaarde
- a Fabriekskalibratie
- b Offset-kalibratie

8.1.3 Signaalfilter

De sensor is voorzien van een interne signaalfilterfunctie om de meetflexibiliteit aan te passen op verschillende meetwensen. Fluorescentiemeting kan een lage signaal-ruis-verhouding hebben. Bovendien kunnen er verstoringen aanwezig zijn door luchtballen of vervuiling bijvoorbeeld.

Echter, een hoog dempingsniveau beïnvloedt de gevoeligheid voor de meetwaarde die in applicaties nodig is.

Meetfilter

De volgende filterinstellingen zijn beschikbaar:

Meetfilter	Beschrijving
Zwak	Lage filtering, hoge gevoeligheid, snelle respons op veranderingen (2 seconden)
Normaal (standaard)	Medium filtering, 10 seconden responstijd
Sterk	Sterke filtering, lage gevoeligheid, trage respons op veranderingen (25 seconden)
Specialist	Dit menu is bedoeld voor de Endress+Hauser-servicedienst.

Wanneer de gewenste signaalkwaliteit niet kan worden bereikt door versturende factoren, bijv. luchtbelletjes, adviseren wij instelling van het meetfilter op "Strong".

9 Diagnose en storingen oplossen

9.1 Algemene oplossing van storingen

Bij het oplossen van storingen, moet het gehele meetpunt worden beschouwd:

- Transmitter
- Elektrische aansluitingen en kabels
- Sensor

De mogelijke oorzaken van de fout in de tabel hierna refereren primair aan de sensor.

Probleem	Controle	Oplossing
Geen displayweergave, geen sensorreactie	<ul style="list-style-type: none"> ■ Voedingsspanning aan de transmitter? ■ Sensor correct aangesloten? ■ Afzetting op optische vensters? 	<ul style="list-style-type: none"> ▶ Sluit de voedingsspanning aan. ▶ Zorg voor een correcte aansluiting. ▶ Reinig de sensor.
Displaywaarde te hoog of te laag	<ul style="list-style-type: none"> ■ Afzetting op optische vensters? ■ Sensor gekalibreerd? 	<ul style="list-style-type: none"> ▶ Reinig instrument. ▶ Kalibreer instrument.
Displaywaarde varieert in grote mate	<p>Is de montagelocatie correct? Storing door gasbellen?</p>	<ul style="list-style-type: none"> ▶ Kies een andere montagelocatie. ▶ Elimineer gasbellen op de montagelocatie, bijv. door gebruik van een gasbellenvanger of door de uitlaat van de armatuur te smoren. ▶ Stel het meetwaardefilter in.

 Houd de instructies betreffende het oplossen van storingen aan in de bedieningshandleiding van de transmitter. Controleer de transmitter indien nodig.

10 Onderhoud

10.1 Onderhoudswerkzaamheden

⚠ WAARSCHUWING

UV-straling van dit product

Kan letsel aan ogen en huid veroorzaken!

- ▶ Vermijd blootstelling van de ogen en huid aan het niet afgeschermd product.
- ▶ Vermijd, wanneer de sensor is ingeschakeld, direct kijken in het sensorvenster zonder passende oogbescherming. De blootstellingslimieten conform IEC 62471:2008 worden binnen de eerste 100 seconden niet overschreden.
- ▶ Een passende veiligheidsbril moet worden gedragen als bescherming tegen UV-straling.
- ▶ Bedek de lichtbron bij het uitvoeren van onderhoudstaken waarbij geen UV-licht nodig is.

⚠ VOORZICHTIG

Zuur of medium

Risico voor lichamelijk letsel, schade aan kleding en systeem!

- ▶ Schakel de reiniging uit voordat de sensor uit het medium wordt verwijderd.
- ▶ Draag een veiligheidsbril en veiligheidshandschoenen.
- ▶ Maak spatten op kleding en andere objecten direct schoon.
- ▶ U moet onderhoud met regelmatige intervallen uitvoeren.

Wij adviseren de onderhoudstijdstippen vooraf in een logboek op te nemen.

De onderhoudscyclus hangt primair af van het volgende:

- Het systeem
- De installatie-omstandigheden
- Het medium waarin de meting plaatsvindt

10.1.1 Verwijder de sensor uit de CFS51 standaard armatuur

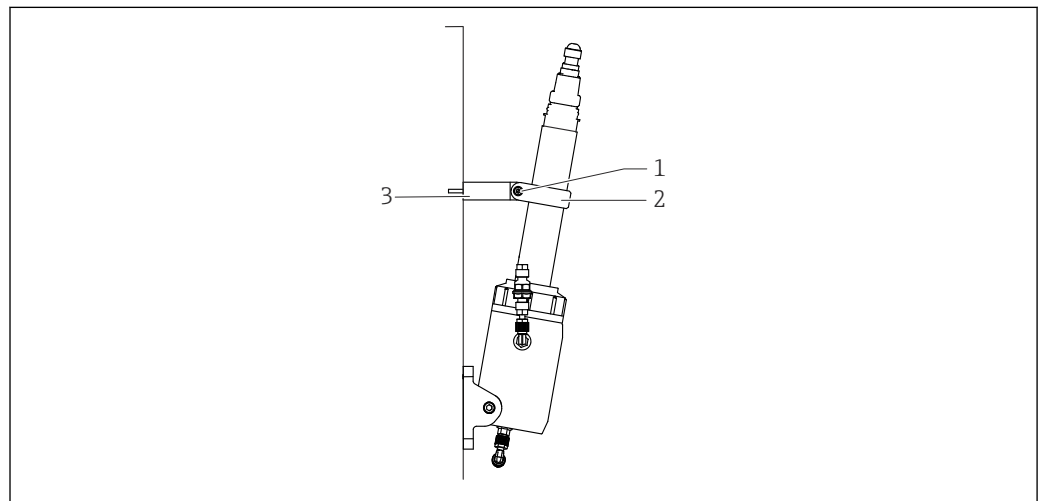

A0048246

 30 Sensor met armatuur

- 1 M5-schroef
- 2 Ringklem
- 3 Afstandsstuk

Breng de sensor in de servicepositie voor het reinigen of kalibreren van de sensor:

1. Sluit de inlaat voor het procesmedium voordat onderhoudswerkzaamheden worden uitgevoerd.
2. Let op de procesdruk en procestemperatuur van het medium .
3. Maak de M5-schroef die de ringklem en het afstandsstuk verbindt, iets los. Verlies de schroef niet tijdens de demontage.
4. Kantel de sensor iets naar voren.
5. Verdraai de wartelmoer om de sensor los te maken.
- 6.

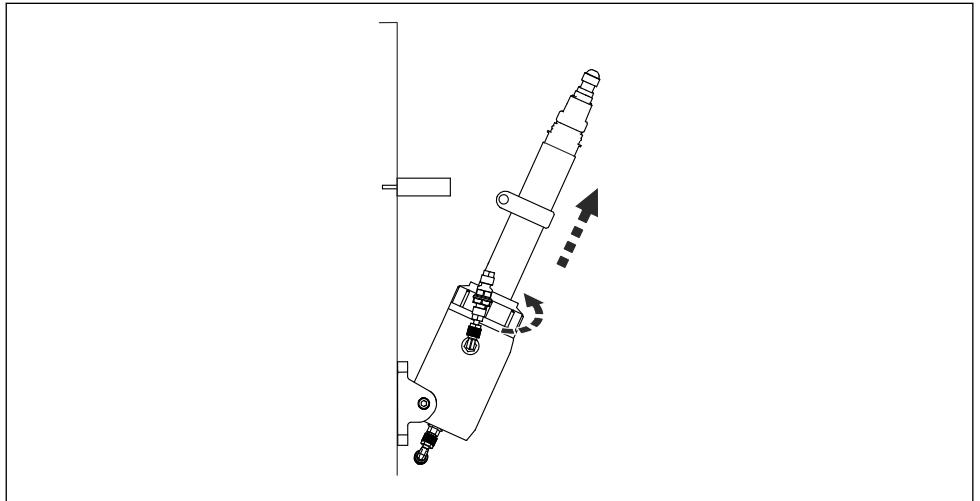

A0048273

Druk de wartelmoer omhoog.

7. Verwijder de complete sensor uit de armatuur .

10.1.2 Vervang de O-ringen op de dubbele afdichtring van de CFS51 armatuur

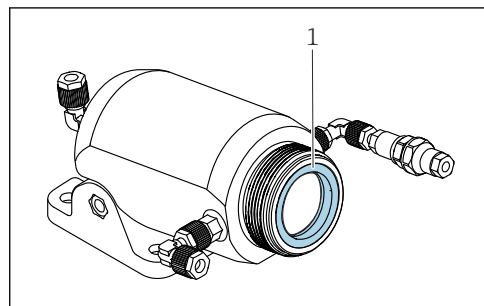

A0049182

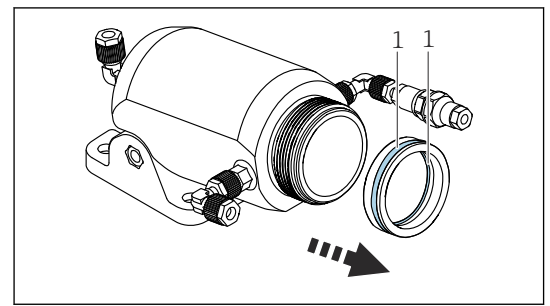

A0049184

31 Montage

1 O-ringen

1 Dubbele afdichtring

De dubbele afdichtring bevat 2 O-ringen.

Vervang de O-ringen:

1. Verwijder de dubbele afdichtring uit de armatuur → 37.
2. Vervang de dubbele afdichtring indien nodig of indien beschadigd.
3. Verwijder beide O-ringen van de dubbele afdichtring. Gebruik een tang indien nodig.
4. Plaats vers gevette O-ringen op de dubbele afdichtring.

Plaats de dubbele afdichtring uit de armatuur:

1. Plaats de dubbele afdichtring terug in de opening van de armatuur.

2. Druk de dubbele afdichtring stevig naar beneden zodat deze compleet in de armatuur zit.
3. Druk indien nodig de dubbele afdichtring bijv. met een schroevendraaier naar beneden.
4. Waarborg dat de dubbele afdichtring goed is bevestigd.

10.1.3 Reinigen van de sensor

Sensorvervuiling kan de meetresultaten nadelig beïnvloeden en zelfs een storing veroorzaken.

- ▶ Reinig de sensor regelmatig om betrouwbare metingen te waarborgen. De frequentie en de intensiteit van het reinigingsproces hangen af van het medium.

Reinig de sensor:

- Zoals gespecificeerd in het onderhoudsschema
- Voor elke kalibratie
- Voor retourneren ter reparatie

Type vervuiling	Reinigingstaak
Vuildeeltjes op het sensorvenster	▶ Veeg het sensorvenster schoon met een zachte doek.
Afzettingen op het sensorvenster	Er kunnen afzettingen zijn in het niet zichtbare bereik (UV). Reinig daarom altijd de optiek. ▶ Reinig olieresten met een passende oplossing, bijv. isopropylalcohol.

Na het reinigen:

- ▶ Spoel de sensor grondig met water.

10.1.4 Reinigen van de armatuur

- ▶ Reinig en spoel de armatuur regelmatig om een betrouwbare meting te waarborgen. De frequentie en de intensiteit van het reinigingsproces hangen af van het medium.

11 Reparatie

11.1 Algemene informatie

Her reparatie- en ombouwconcept voorziet in het volgende:

- Het product heeft een modulaire constructie
- Reservedelen zijn gegroepeerd in sets met de bijbehorende instructies
- Gebruik alleen originele reservedelen van de fabrikant
- Reparaties worden uitgevoerd door de service-afdeling van de fabrikant of door opgeleide gebruikers
- Gecertificeerde instrumenten kunnen alleen worden gemodificeerd naar andere gecertificeerde instrumentuitvoeringen door de service-afdeling van de fabrikant of op de fabriek
- Houd alle geldende normen, federale/nationale regelgeving, Ex-documentatie (XA) en certificaten aan

1. Voer de reparatie uit conform de instructies.
2. Documenteer de reparatie en ombouw en voer dit in het Life Cycle Management tool in (W@M).

11.2 Reservedelen

Leverbare reserveonderdelen voor het instrument zijn te vinden via:

www.endress.com/onlinetools

- Vermeld het serienummer van het instrument bij de bestelling van reserve-onderdelen.

11.3 Retour zenden

Het product moet worden retour gezonden indien reparaties of een fabriekskalibratie nodig zijn of wanneer het verkeerde product is besteld of geleverd. als ISO-gecertificeerde onderneming en vanwege wettelijke regelgeving, moet Endress+Hauser bepaalde procedures volgen bij het omgaan met geretourneerde producten welke in aanraking zijn geweest met medium.

www.endress.com/support/return-material

11.4 Afvoeren

Het instrument bevat elektronische componenten. Het product moet worden afgevoerd als elektronisch afval.

- Houd de lokale voorschriften aan.



Indien voorgeschreven door de richtlijn 2012/19 EU betreffende elektrisch en elektronisch afval (WEEE), is het product gemarkeerd met het getoonde symbool teneinde de afvoer van WEEE als ongesorteerd gemeentelijk afval te minimaliseren. Voer als zodanig gemarkeerde producten niet af als ongesorteerd gemeentelijk afval. Stuur deze retour aan de fabrikant voor afvoeren onder de geldende condities.

12 Accessoires

Hierna volgende de belangrijkste leverbare toebehoren op het moment dat deze documentatie was uitgegeven.

Opgesomde accessoires zijn technisch compatibel met het product in de instructies.

1. Applicatiespecifieke beperkingen van de productcombinatie zijn mogelijk. Waarborg conformiteit van het meetpunt voor de toepassing. Dit is de verantwoordelijkheid van de operator van het meetpunt.
2. Let op de informatie in de instructies voor alle producten, met name de technische gegevens.
3. Voor toebehoren, welke hier niet is opgesomd, neemt u contact op met uw service- of verkoopvertegenwoordiging.

12.1 Instrumentspecifieke toebehoren

CFS51 standaard armatuur

- Materiaal: PE-HD, zwart
- Procestdrukgebied: 6 bar (87 psi) (20 °C (68 °F))
- Procestemperatuurbereik: -5 ... 55 °C (23 ... 131 °F)
- Debiet: 40 ... 120 l/h (10,6 ... 31,7 gal/h)
- Bestelnr. 71546713

Flowfit CYA251

- Aansluiting: zie productstructuur
- Materiaal: PVC-U
- Productconfigurator op de productpagina: www.endress.com/cya251



Technische informatie TI00495C

13 Technische gegevens

13.1 Input

Gemeten variabele	<ul style="list-style-type: none"> ■ PAH-concentratie in fenantreenequivalenten PAH_{phe} ■ Temperatuur ■ Concentratie van PAH-houdende olie
-------------------	---

Meetbereik	<ul style="list-style-type: none"> ■ 0 ... 5 000 µg/l PAH_{phe} ■ 0 ... 6 000 ppm Olie (afhankelijk van het oliemonster)
------------	--

13.2 Specificaties

Maximale meetfout	< 5% van uitlezing of 6,7 µg/l, bij 20 °C (68 °F) conform DIN EN ISO 15839 en MEPC.259(68) en MEPC.340(77)
-------------------	--

Meetstabiliteit over temperatuur	<p>Gemeten met vastestofreferentie bij 100 µg/l in het temperatuurbereik van -5 ... 55 °C (23 ... 131 °F)</p> <p>< 5% van uitlezing</p>
----------------------------------	--

Herhaalbaarheid	< 1% van uitlezing of 1 µg/l PAH _{phe} , de grotere waarde geldt altijd
-----------------	--

Lange termijn betrouwbaarheid	<p>Relatieve meetwaardeafwijking in twee jaar:</p> <p>< 5 %</p>
-------------------------------	--

Responstijd	< 10 seconden instelbaar
-------------	--------------------------

Detectiegrenswaarde	<p>Detectiegrenswaarde conform ISO 15839 in ultrapuur water:</p> <p>2 µg/l PAH_{phe}</p>
---------------------	--

Troebelheidscompensatie	<ul style="list-style-type: none"> ■ Meetfout met uitgeschakelde troebelheidscompensatie: 0 ... 5 FNU, < 5% van de meetwaarde ■ Meetfout met ingeschakelde troebelheidscompensatie: 0 ... 50 FNU, < 5% van de meetwaarde
-------------------------	--

13.3 Omgeving

Omgevingstemperatuurbereik	<p>Sensor</p> <p>-20 ... 60 °C (-4 ... 140 °F)</p> <p>Vastestofreferentie</p> <p>-5 ... 60 °C (23 ... 140 °F), zonder condensatie</p>
----------------------------	---

Opslagtemperatuur -20 ... 70 °C (-4 ... 158 °F)

Beschermingsklasse

- IP 68
- NEMA 6P

Elektromagnetische compatibiliteit (EMC)

Interferentie-emissie en interferentie-ongevoeligheid conform:

- EN 61326-1
- EN 61326-2-3
- NAMUR NE21

13.4 Proces

Procestemperatuurbereik -5 ... 55 °C (20 ... 130 °F)

Procesdrukbereik

- Sensor: 0,5 ... 10 bar (7,3 ... 145 psi)
- Sensor met armatuur: 0,5 ... 6 bar (7,3 ... 87 psi)

Doorstroomgrenswaarde

Minimum debiet

Geen minimum debiet nodig.

13.5 Mechanische constructie

Afmetingen → Hoofdstuk "Installatie"

Gewicht

Sensor zonder klemring:	0,69 kg (1,52 lb)
Sensor met klemring:	0,78 kg (1,72 lb)

Materialen

Sensor

Behuizing:	Titanium 3.7035
Optisch venster:	Saffier
O-ringen:	FKM, EPDM (afdichting kabelboom)

CFS51 standaard armatuur

Doorstroomcel:	Zwart PEHD, UL94: HB
O-ringen:	FKM
Klemring:	Titanium 3.7035

Procesaansluitingen

- Sensor: G1" en NPT ¾"
- Armatuur: G1/4" DN 4/6 (reinigingsaansluiting), G1/4" DN6/8 (procesaansluiting)

Trefwoordenregister

A			
Accessoires	40	Productopbouw	7
Afmetingen	10	Productveiligheid	6
Afvoeren	39	R	
Armatuurinstelling	26	Reiniging	38
B		Reparatie	39
Bedrading	23	Reservedelen	39
Bedrijf	27	Retour zenden	39
Beschermingsklasse	24	S	
C		Signaalfilter	33
Certificaten	9	T	
Controles na de aansluiting	25	Technische gegevens	41
Controles na de montage	22	Troebelheidscompensatie	27
D		Tweepunskalibratie	31
Diagnose	35	V	
Driepunskalibratie	32	Vastestofreferentie	28
E		Veiligheidsinstructies	5
Eenpunskalibratie	30	W	
Elektrische aansluiting	23	Waarschuwingen	4
F			
Factor	32		
Functiecontrole	26		
G			
Goederenontvangst	8		
Goedkeuringen	9		
I			
Inbedrijfname	26		
Inbouwpositie	13		
Installatie	10		
Installatievoorwaarden	10		
K			
Kalibratie	27		
L			
Leveringsomvang	9		
M			
Meetprincipe	7		
Meetsysteem	14, 15		
Montage-instructies	12		
O			
Offset	33		
Onderhoud	36		
Onderhoudswerkzaamheden	36		
Oplossen van storingen	35		
P			
Productbeschrijving	7		
Productidentificatie	8		



www.addresses.endress.com
