

Technische Information iTHERM TrustSens TM371

Metrisches RTD-Thermometer mit
Selbstkalibrierungstechnologie für hygienische
Anwendungen



Herausragende Sensortechnologie mit Selbstkali-
brierfunktion
100 % Konformität – 0 % Aufwand

Anwendungsbereich

- Geeignet für hygienische und aseptische Anwendungen der Lebensmittel-, Getränke- und pharmazeutischen Industrie
- 118 °C (244,4 °F) Kalibrierpunkt für Dampf-basierte Prozesse, wie Sterilization-in-Place (SIP)
- 39 °C (102,2 °F) Kalibrierpunkt für Cleaning-in-Place (CIP), Pasteurisierung, Destillation
- Hygiene- und Lebensmittelkonformität: EHEDG, ASME BPE, FDA, 3-A, EC 1935/2004, EC 2023/2006, EU 10/2011
- Gerätezulassungen: CE/EAC, CRN, CSA, Explosionsschutz ATEX/IECEx

Vorteile

- Keine Anlagenstillstände und geringere Kosten: Vollautomatische In-situ-Selbstkalibrierung ohne Prozessunterbrechung für die Rekalibrierung
- Sichere Audits und weniger Risiko: Automatisch generierte, rückverfolgbare und auditierbare Kalibrierzertifikate
- Höhere Produktqualität und Prozesssicherheit: Permanente Geräteüberwachung und Verifizierung dank Heartbeat Technology und automatisiertem Stromschleifenfest
- Höchste Messgenauigkeit durch individuelles Sensor-Transmitter-Matching ab Werk
- Einfache Bedienung: iTHERM TrustSens ist vorkonfiguriert und ermöglicht eine schnelle Integration; einfach anschließen und sofort Messdaten erhalten. Geführte Assistenten ermöglichen eine intuitive Inbetriebnahme
- Digital bereit für die Zukunft: 24/7 Zugriff auf alle Kalibrierdaten, auch cloudbasiert über Netilion möglich

Inhaltsverzeichnis

Hinweise zum Dokument	3	Konstruktiver Aufbau	17
Elektrische Symbole	3	Bauform, Maße	17
Symbole für Informationstypen	3	Gewicht	26
Symbole in Grafiken	4	Werkstoffe	26
		Oberflächenrauigkeit	26
		Schutzrohr	27
Arbeitsweise und Systemaufbau	4	Anzeige und Bedienoberfläche	36
Messprinzip	4	Bedienkonzept	36
Messsystem	4	Vor-Ort-Bedienung	37
Gerätearchitektur	5	Fernbedienung	37
Eingang	6	Zertifikate und Zulassungen	37
Messbereich	6	MTBF	37
		Hygiene-Standard	38
Ausgang	6	Lebensmittel-/produktberührende Materialien (FCM)	38
Ausgangssignal	6	CRN-Zulassung	38
Ausfallinformation	6	Oberflächenreinheit	38
Last	6	Materialbeständigkeit	38
Linearisierungs-/Übertragungsverhalten	6		
Filter	6	Bestellinformationen	38
Protokollspezifische Daten	6	Anwendungspakete	38
Elektrischer Anschluss	7	Heartbeat Diagnostics	38
Versorgungsspannung	7	Heartbeat Verification	39
Stromaufnahme	7	Heartbeat Monitoring	39
Elektrischer Anschluss	7	Zubehör	39
Gerätesteckverbindung	8	Gerätespezifisches Zubehör	40
Überspannungsschutz	8	Servicespezifisches Zubehör	42
		Kommunikationsspezifisches Zubehör	43
Leistungsmerkmale	8	Onlinetools	44
Referenzbedingungen	8	Systemkomponenten	44
Interne Kalibrierpunkte	8	Dokumentation	44
Messunsicherheit	8		
Langzeitdrift	9		
Einfluss der Umgebungstemperatur	9		
Einfluss der Versorgungsspannung	9		
Ansprechzeit	10		
Kalibrierung	10		
Isolationswiderstand	13		
Montage	13		
Einbaulage	13		
Einbauhinweise	13		
Umgebung	16		
Umgebungstemperaturbereich	16		
Lagertemperaturbereich	16		
Klimaklasse	16		
Schutzart	16		
Stoß- und Schwingungsfestigkeit	16		
Elektromagnetische Verträglichkeit (EMV)	16		
Prozess	16		
Prozesstemperaturbereich	16		
Thermischer Schock	16		
Prozessdruckbereich	16		
Aggregatzustand des Messstoffs	17		

Hinweise zum Dokument

Elektrische Symbole

	Gleichstrom		Wechselstrom		Gleich- und Wechselstrom
	Erdanschluss		Schutzerde (PE: Protective earth)		

Symbole für Informationstypen

Symbol	Bedeutung
	Erlaubt Abläufe, Prozesse oder Handlungen, die erlaubt sind.
	Zu bevorzugen Abläufe, Prozesse oder Handlungen, die zu bevorzugen sind.
	Verboten Abläufe, Prozesse oder Handlungen, die verboten sind.
	Tipp Kennzeichnet zusätzliche Informationen.
	Verweis auf Dokumentation
	Verweis auf Seite
	Verweis auf Abbildung
	Zu beachtender Hinweis oder einzelner Handlungsschritt
	Handlungsschritte
	Ergebnis eines Handlungsschritts
	Hilfe im Problemfall
	Sichtkontrolle
 <small>A0028662</small>	Bedienung via Vor-Ort-Anzeige
 <small>A0028663</small>	Bedienung via Bedientool
 <small>A0028665</small>	Schreibgeschützter Parameter

Symbol	Bedeutung	Symbol	Bedeutung
	Erlaubt Abläufe, Prozesse oder Handlungen, die erlaubt sind.		Zu bevorzugen Abläufe, Prozesse oder Handlungen, die zu bevorzugen sind.
	Verboten Abläufe, Prozesse oder Handlungen, die verboten sind.		Tipp Kennzeichnet zusätzliche Informationen.
	Verweis auf Dokumentation		Verweis auf Seite
	Verweis auf Abbildung		Handlungsschritte
	Ergebnis eines Handlungsschritts		Sichtkontrolle

Symbole in Grafiken

Symbol	Bedeutung
1, 2, 3 ...	Positionsnummern
A, B, C, ...	Ansichten
A-A, B-B, C-C, ...	Schnitte

Symbol	Bedeutung	Symbol	Bedeutung
1, 2, 3,...	Positionsnummern	1, 2, 3...	Handlungsschritte
A, B, C, ...	Ansichten	A-A, B-B, C-C, ...	Schnitte
	Explosionsgefährdeter Bereich		Sicherer Bereich (Nicht explosionsgefährdeter Bereich)

Arbeitsweise und Systemaufbau

Das iTHERM TrustSens Thermometer bietet mit seiner Selbstkalibrierfunktion eine bahnbrechende Innovation. Im Normalbetrieb wird ein standardmäßiges Pt100-Sensorelement verwendet. Mithilfe eines integrierten, hochgenauen Referenzsensors wird die Pt100-Messung bei einer bestimmten Prozesstemperatur automatisch kalibriert. Dadurch ist es nicht mehr erforderlich, das Thermometer zur Kalibrierung aus dem Prozess zu entfernen.

Messprinzip

Widerstandsthermometer (RTD)

Bei diesen Widerstandsthermometern kommt als Temperatursensor ein Pt100 gemäß IEC 60751 zum Einsatz. Es handelt sich dabei um einen temperaturempfindlichen Platinmesswiderstand mit einem Widerstandswert von 100 Ω bei 0 °C (32 °F) und einem Temperaturkoeffizienten $\alpha = 0,003851 \text{ } ^\circ\text{C}^{-1}$.

Widerstandssensoren in Dünnschichtausführung (TF): Auf einem Keramiksubstrat wird im Vakuum eine hochreine Platinschicht von etwa 1 μm Dicke aufgedampft und anschließend fotolithografisch strukturiert. Die dabei entstehenden Platinleiterbahnen bilden den Messwiderstand. Zusätzlich aufgebraute Abdeck- und Passivierungsschichten schützen die Platin-Dünnschicht zuverlässig vor Verunreinigungen und Oxidation selbst bei hohen Temperaturen.

Die Hauptvorteile von Dünnschichttemperatursensoren sind ihre geringen Größen und die gute Schwingungsfestigkeit.

Messsystem

Endress+Hauser bietet zur Temperaturmessstelle ein komplettes Portfolio von optimal abgestimmten Komponenten – alles was zur perfekten Einbindung der Messstelle in die Gesamtanlage erforderlich ist. Hierzu gehören:

- Speisegeräte/Trenner
- Anzeigergeräte
- Überspannungsschutz



Nähere Informationen sind in der Broschüre "Systemprodukte und Datenmanager" (FA00016K) zu finden.

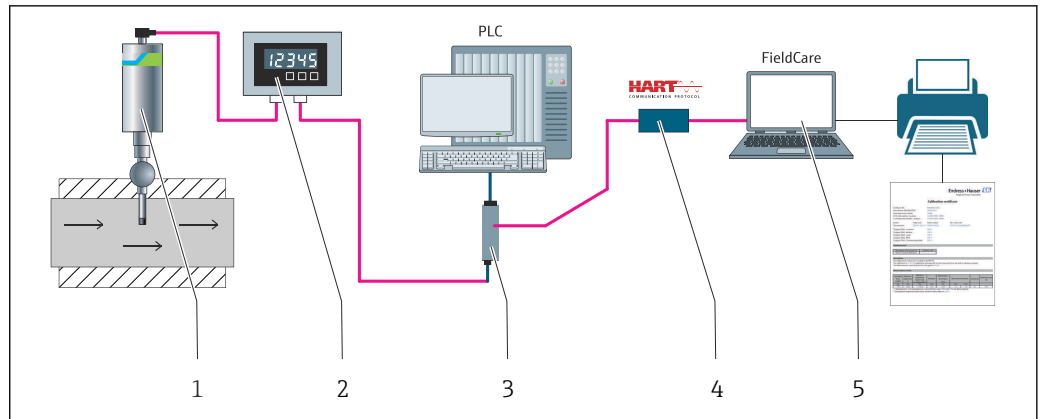

A0031089

1 Anwendungsbeispiel, Messstellenaufbau mit zusätzlichen Komponenten von Endress+Hauser

- 1 Installiertes iTHERM TrustSens Thermometer mit HART-Kommunikationsprotokoll
- 2 2-Leiter-Prozessanzeiger RIA15 – Der Prozessanzeiger wird in die Stromschleife eingebunden und zeigt das Messsignal oder die HART-Prozessvariablen in digitaler Form an. Der Prozessanzeiger erfordert keine externe Spannungsversorgung. Er wird direkt über die Stromschleife gespeist.
- 3 Speisetrenner RN42 – Der Speisetrenner dient zur Übertragung und galvanischen Trennung von 4 ... 20 mA/ HART-Signalen sowie zur Speisung von 2-Leiter-Transmittern. Das Weitbereichsnetzteil arbeitet mit einer Netzspannung am Eingang von 19,2 bis 253 V DC/AC, 50/60 Hz, sodass der Einsatz in allen internationalen Netzen möglich ist.
- 4 Commubox FXA195 für die eigensichere HART-Kommunikation mit FieldCare über die USB-Schnittstelle.
- 5 FieldCare ist ein FDT-basiertes Plant Asset Management Tool von Endress+Hauser, nähere Informationen hierzu unter "Zubehör". Die erfassten Selbstkalibrierdaten werden im Gerät (1) gespeichert und können mit Hilfe von FieldCare gelesen werden. Dadurch besteht auch die Möglichkeit, ein auditierbares Kalibrierzertifikat zu erstellen und auszudrucken.

Gerätearchitektur

Aufbau	Optionen	
	<p>1: Verdrahtung, elektrischer Anschluss, Ausgangssignal 2: Messumformergehäuse</p>	
	<p>3: Halsrohr</p> <ul style="list-style-type: none"> ■ Einschweißt oder abnehmbar ■ Optional mit iTHERM QuickNeck Bajonettverschluss <p>i Vorteile auf einen Blick:</p> <ul style="list-style-type: none"> ■ iTHERM QuickNeck: werkzeuglose Entfernung des Kompaktthermometers ■ Schutzklasse IP69: Sicherheit unter extremen Prozessbedingungen 	
	<p>4: Prozessanschluss → 27</p>	<p>Mehr als 50 verschiedene Varianten.</p>
	<p>5: Schutzrohr</p> <ul style="list-style-type: none"> ■ Varianten mit und ohne Schutzrohr (Messeinsatz direkt prozessberührend) ■ Verschiedene Durchmesser ■ Verschiedene Spitzenformen (gerade oder reduziert) 	
	<p>6: Messeinsatz</p>	<p>Sensormodell: Pt100-Sensor in Dünnschichtausführung (TF) mit iTHERM TrustSens Technologie.</p> <p>i Vorteile auf einen Blick:</p> <ul style="list-style-type: none"> ■ Weniger Risiken und Kosten dank Heartbeat Technology ■ Vollautomatische, rückführbare Inline-Selbstkalibrierung ■ Automatisierte Dokumentation, Speicher für die letzten 350 Selbstkalibrierpunkte ■ Ausdruckbares Kalibrierzertifikat "Audit-Proof" ■ Kein Risiko, dass Nichtkonformitäten oder unerkannte Fehler bestehen ■ Internationale Zertifikate und Zulassungen
	<p>A0031106</p>	

Eingang

Messbereich	Pt100 Dünnschicht (TF): <ul style="list-style-type: none"> ■ -40 ... +160 °C (-40 ... +320 °F) ■ Optional -40 ... +190 °C (-40 ... +374 °F)
--------------------	---

Ausgang

Ausgangssignal	Analogausgang	4 ... 20 mA
	Digitalausgang	HART-Protokoll (Revision 7)

Ausfallinformation

Ausfallinformation nach NAMUR NE43:

Sie wird erstellt, wenn die Messinformation ungültig ist oder fehlt. Es wird eine vollständige Liste aller in der Messeinrichtung auftretenden Fehler ausgegeben.

Messbereichsunterschreitung	Linearer Abfall von 4,0 ... 3,8 mA
Messbereichsüberschreitung	Linearer Anstieg von 20,0 ... 20,5 mA
Ausfall, z. B. Sensorbruch; Sensorkurzschluss	<p>≤ 3,6 mA ("low") oder ≥ 21,5 mA ("high"), kann ausgewählt werden</p> <p>Die Alarmeinstellung "high" ist einstellbar zwischen 21,5 mA und 23 mA und bietet so die notwendige Flexibilität, um die Anforderungen verschiedener Leitsysteme zu erfüllen.</p>

Last

Maximal möglicher HART-Kommunikationswiderstand

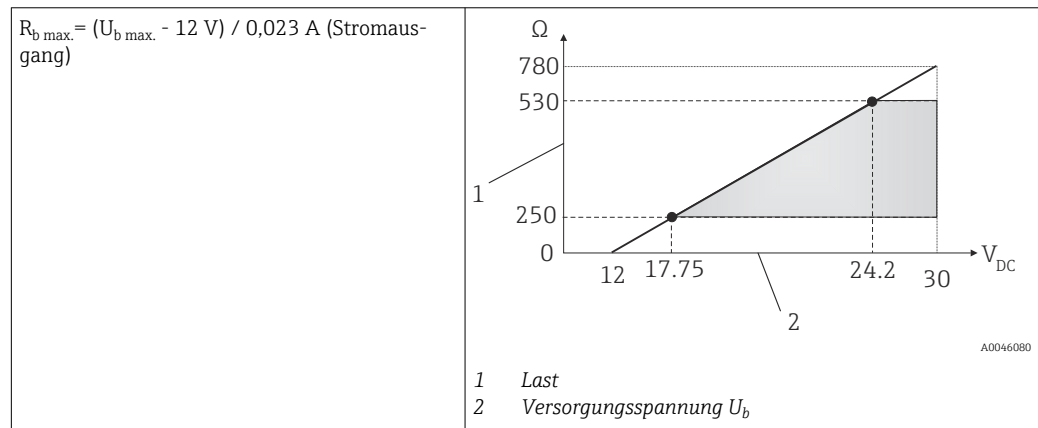

Linearisierungs-/Übertragungsverhalten

Temperatur – linear

Filter

Filter 1.Ordnung: 0 ... 120 s, Werkseinstellung: 0 s (PV)

Protokollspezifische Daten

HART

Hersteller-ID	17 (0x11)
Gerätetypkennung	0x11CF
HART-Revision	7
Gerätebeschreibungsdateien (DTM, DD)	<p>Informationen und Dateien unter:</p> <ul style="list-style-type: none"> ■ www.endress.com/downloads ■ www.fieldcommgroup.org
Bürde HART	Min. 250 Ω

HART-Gerätevariablen	Messwert für Hauptprozesswert (PV) Temperatur Messwerte für SV, TV, QV (sekundäre, tertiäre und quartäre Größe) <ul style="list-style-type: none"> ▪ SV: Gerätetemperatur ▪ TV: Kalibrierzähler ▪ QV: Kalibrierabweichung
Unterstützte Funktionen	<ul style="list-style-type: none"> ▪ Zusätzlicher Transmitterstatus ▪ NE107-Diagnose

Anlaufverhalten/drahtlose HART-Daten

Anlaufspannung min.	12 V _{DC}
Anlaufstrom	3,58 mA
Anlaufzeit	< 7 s bis das erste gültige Messwertsignal am Stromausgang vorliegt
Minimale Betriebsspannung	12 V _{DC}
Multidrop-Strom	4 mA
Lead-Zeit	0 s

Elektrischer Anschluss

i Elektrische Anschlussleitungen müssen nach 3-A Sanitary Standard und EHEDG glatt, korrosionsbeständig und einfach zu reinigen sein.

Versorgungsspannung

$U_b = 12 \dots 30 V_{DC}$

i Das Gerät darf nur von einer Versorgungseinheit mit energiebegrenztem Stromkreis gemäß UL/EN/IEC 61010-1, Kapitel 9.4, oder Klasse 2 gemäß UL 1310, "SELV or Class 2 circuit", gespeist werden.

Stromaufnahme

- $I = 3,58 \dots 23 \text{ mA}$
- Stromaufnahme mindestens: $I = 3,58 \text{ mA}$, Multidrop-Modus $I = 4 \text{ mA}$
- Stromaufnahme maximal: $I \leq 23 \text{ mA}$

Elektrischer Anschluss

i Zum Schutz der Geräteelektronik vor Beschädigungen die Kontakte 2 und 4 nicht anschließen. Sie sind für den Anschluss des Konfigurationskabels reserviert.

M12-Stecker nicht zu fest anziehen, um eine Beschädigung des Gerätes zu vermeiden. Maximales Drehmoment: 0,4 Nm (M12 Rändel)

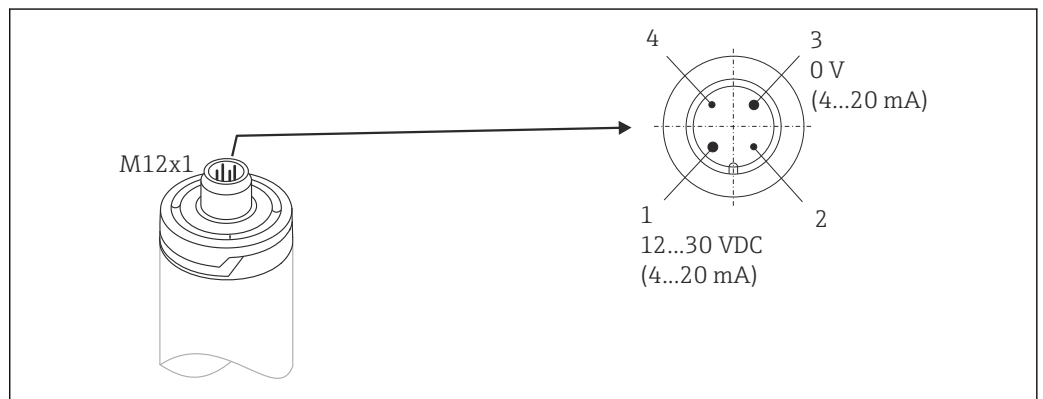

2 Steckerbelegung der Geräteanschlussbuchse

- 1 Spannungsversorgung 12 ... 30 V_{DC}; Stromausgang 4 ... 20 mA
- 2 Reserviert für Konfigurationskabel
- 3 Spannungsversorgung 0 V_{DC}; Stromausgang 4 ... 20 mA
- 4 Reserviert für Konfigurationskabel

Gerätesteckverbindung

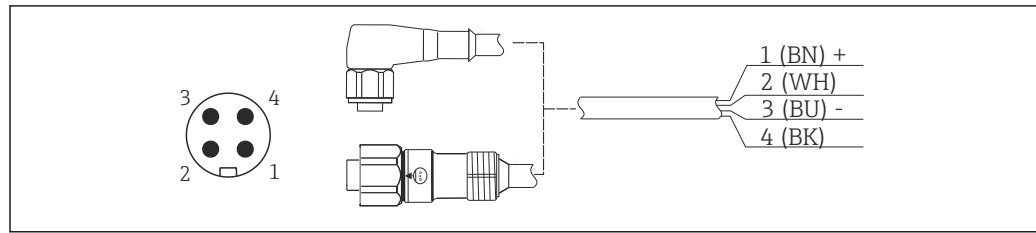

A0030965

3 Steckerbelegung des Gerätesteckers

- 1 Spannungsversorgung +, Drahtfarbe braun = BN
- 2 Anschluss des PC-Konfigurationskabels, Drahtfarbe weiß = WH
- 3 Spannungsversorgung -, Drahtfarbe blau = BU
- 4 Anschluss des PC-Konfigurationskabels, Drahtfarbe schwarz = BK

Geeignete Anschlussleitungen mit geraden oder Winkelsteckern sind als Zubehör erhältlich.

Überspannungsschutz

Zum Schutz vor Überspannung in der Spannungsversorgung und den Signal-/Kommunikationskabeln der Thermometerelektronik bietet Endress+Hauser den Überspannungsableiter HAW562 zur Hutschienenmontage an.

Nähere Informationen hierzu siehe Technische Information "HAW562 Surge arrester" TI01012K

Leistungsmerkmale

Referenzbedingungen

- Umgebungstemperatur: $25\text{ °C} \pm 5\text{ °C}$ ($77\text{ °F} \pm 9\text{ °F}$)
- Versorgungsspannung: 24 V_{DC}

Interne Kalibrierpunkte

Kalibrierpunkt	Toleranz	Niedrigster Kalibrierpunkt	Höchster Kalibrierpunkt
118 °C (244,4 °F)	+1,2 K / -1,7 K	Niedrigster Kalibrierpunkt = 116,3 °C (241,3 °F)	Höchster Kalibrierpunkt = 119,2 °C (246,6 °F)
39 °C (102,2 °F)	$\pm 2\text{ K}$	Niedrigster Kalibrierpunkt = 37 °C (98,6 °F)	Höchster Kalibrierpunkt = 41 °C (105,8 °F)

Der individuelle Kalibrierpunkt der iTHERM TrustSens Geräte ist in dem ab Werk mitgelieferten Kalibrierschein angegeben.

Messunsicherheit

Die angegebenen Unsicherheitswerte beinhalten Nichtlinearität und Nichtwiederholbarkeit und entsprechen $\pm 2\sigma$ (95 % Aussagewahrscheinlichkeit gemäß der Normalverteilungskurve).

Jedes Gerät wird vor der Auslieferung standardmäßig kalibriert und abgeglichen, um die angegebene Genauigkeit zu gewährleisten.

Kalibrierpunkt ¹⁾	Unsicherheit der Selbstkalibrierung	Unsicherheit
118 °C (244,4 °F)	Exzellent	< 0,35 K (0,63 °F)
	Standard	< 0,55 K (0,99 °F)
39 °C (102,2 °F)	Standard	< 0,49 K (0,88 °F)

- 1) Die Unsicherheit der Selbstkalibrierung kann mit der Unsicherheit einer manuellen Vor-Ort-Kalibrierung mittels mobilem Trockenblockkalibrator verglichen werden. Abhängig von den verwendeten Einrichtungen und der Qualifikation der Person, die die Kalibrierung durchführt, ist eine Unsicherheit von $> 0,3\text{ K}$ ($0,54\text{ °F}$) Standard.

Unsicherheit des Temperatursensors inklusive Digitalausgang (HART-Wert) bei Normbedingungen im Auslieferungszustand:	
Prozesstemperatur: +20 ... +135 °C (+68 ... +275 °F) +135 ... +160 °C (+275 ... +320 °F) +160 ... +170 °C (+320 ... +338 °F) +170 ... +180 °C (+338 ... +356 °F) +180 ... +190 °C (+356 ... +374 °F) 0 ... +20 °C (+32 ... +68 °F) -20 ... 0 °C (-4 ... +32 °F) -40 ... -20 °C (-40 ... -4 °F)	< 0,22 K (0,4 °F) < 0,38 K (0,68 °F) < 0,5 K (0,90 °F) < 0,6 K (1,08 °F) < 0,8 K (1,44 °F) < 0,27 K (0,49 °F) < 0,46 K (0,83 °F) < 0,8 K (1,44 °F)
Unsicherheit des D/A-Wandlers (Analogausgangsstrom)	0,03 % des Messbereichs

Langzeitdrift

Pt100-Messelement	< 1000 ppm/1000 h ¹⁾
A/D-Wandler (Digitalausgang – HART)	< 500 ppm/1000 h ¹⁾
D/A-Wandler (Analogausgang – Strom)	< 100 ppm/1000 h

1) Dies wird von der Selbstkalibrierung erkannt



Die Langzeitdrift nimmt im Laufe der Zeit exponentiell ab. Daher kann sie bei Zeitspannen, die die oben genannten Werte überschreiten, möglicherweise nicht linear extrapoliert werden.

Einfluss der Umgebungstemperatur

A/D-Wandler (Digitalausgang – HART) bei typischen Betriebsbedingungen	< 0,05 K (0,09 °F)
A/D-Wandler (Digitalausgang – HART) bei maximalen Betriebsbedingungen	< 0,15 K (0,27 °F)
D/A-Wandler (Analogausgang – Strom)	≤ 30 ppm/°C (2σ), bezogen auf die Abweichung von der Referenztemperatur

Typische Betriebsbedingungen

- Umgebungstemperatur: 0 ... +40 °C (+32 ... +104 °F)
- Prozesstemperatur: 0 ... +140 °C (+32 ... +284 °F)
- Energieversorgung: 18 ... 24 V_{DC}

Einfluss der Versorgungsspannung

Nach IEC 61298-2:

A/D-Wandler (Digitalausgang – HART) bei typischen Betriebsbedingungen	< 15 ppm/V ¹⁾
D/A-Wandler (Analogausgang – Strom)	< 10 ppm/V ¹⁾

1) Bezogen auf die Abweichung von der Referenzversorgungsspannung

Beispielrechnung mit Pt100, Messbereich +20 ... +135 °C (+68 ... +275 °F), Umgebungstemperatur +25 °C (+77 °F), Versorgungsspannung 24 V:

Messwertabweichung digital	0,220 K (0,396 °F)
Messwertabweichung D/A = 0,03 % x 150 °C (302 °F)	0,045 K (0,081 °F)
Messwertabweichung digitaler Wert (HART):	0,220 K (0,396 °F)
Messwertabweichung analoger Wert (Stromausgang): $\sqrt{(\text{Messwertabweichung digital}^2 + \text{Messwertabweichung D/A}^2)}$	0,225 K (0,405 °F)

Beispielrechnung mit Pt100, Messbereich +20 ... +135 °C (+68 ... +275 °F), Umgebungstemperatur +35 °C (+95 °F), Versorgungsspannung 30 V:

Messwertabweichung digital	0,220 K (0,396 °F)
Messwertabweichung D/A = 0,03 % x 150 °C (302 °F)	0,045 K (0,081 °F)
Einfluss der Umgebungstemperatur (digital)	0,050 K (0,090 °F)
Einfluss der Umgebungstemperatur (D/A) = (35 °C - 25 °C) x (30 ppm/°C x 150 °C)	0,045 K (0,081 °F)
Einfluss der Versorgungsspannung (digital) = (30 V - 24 V) x 15 ppm/V x 150 °C	0,014 K (0,025 °F)
Einfluss der Versorgungsspannung (D/A) = (30 V - 24 V) x 10 ppm/V x 150 °C	0,009 K (0,016 °F)
Messwertabweichung digitaler Wert (HART): $\sqrt{(\text{Messwertabweichung digital})^2 + \text{Einfluss Umgebungstemperatur (digital)}^2 + \text{Einfluss Versorgungsspannung (digital)}^2}$	0,226 K (0,407 °F)
Messwertabweichung analoger Wert (Stromausgang): $\sqrt{(\text{Messwertabweichung digital})^2 + \text{Messwertabweichung D/A}^2 + \text{Einfluss Umgebungstemperatur (digital)}^2 + \text{Einfluss Umgebungstemperatur (D/A)}^2 + \text{Einfluss Versorgungsspannung (digital)}^2 + \text{Einfluss Versorgungsspannung (D/A)}^2}$	0,235 K (0,423 °F)

Ansprechzeit

Tests in Wasser bei 0,4 m/s (1,3 ft/s), nach IEC 60751; Temperaturänderungen in Schritten von 10 K. t_{63} / t_{90} sind als die Zeit definiert, die vergeht, bis der Geräteausgang 63 % bzw. 90 % des neuen Wertes erreicht.

Ansprechzeit mit Wärmeleitpaste¹⁾

Schutzrohr	Spitzenform	Messeinsatz	t ₆₃	t ₉₀
∅6 mm (0,24 in)	Reduziert 4,3 mm (0,17 in) x 20 mm (0,79 in)	∅3 mm (0,12 in)	2,9 s	5,4 s
∅9 mm (0,35 in)	Gerade	∅6 mm (0,24 in)	9,1 s	17,9 s
	Reduziert 5,3 mm (0,21 in) x 20 mm (0,79 in)	∅3 mm (0,12 in)	2,9 s	5,4 s
∅12,7 mm (½ in)	Gerade	∅6 mm (0,24 in)	10,9 s	24,2 s
	Reduziert 5,3 mm (0,21 in) x 20 mm (0,79 in)	∅3 mm (0,12 in)	2,9 s	5,4 s
	Reduziert 8 mm (0,31 in) x 32 mm (1,26 in)	∅6 mm (0,24 in)	10,9 s	24,2 s

1) Zwischen dem Messeinsatz und dem Schutzrohr.

Ansprechzeit ohne Wärmeleitpaste

Schutzrohr	Spitzenform	Messeinsatz	t ₆₃	t ₉₀
Ohne Schutzrohr	-	∅6 mm (0,24 in)	5,3 s	10,4 s
∅6 mm (0,24 in)	Reduziert 4,3 mm (0,17 in) x 20 mm (0,79 in)	∅3 mm (0,12 in)	7,4 s	17,3 s
∅9 mm (0,35 in)	Gerade	∅6 mm (0,24 in)	24,4 s	54,1 s
	Reduziert 5,3 mm (0,21 in) x 20 mm (0,79 in)	∅3 mm (0,12 in)	7,4 s	17,3 s
∅12,7 mm (½ in)	Gerade	∅6 mm (0,24 in)	30,7 s	74,5 s
	Reduziert 5,3 mm (0,21 in) x 20 mm (0,79 in)	∅3 mm (0,12 in)	7,4 s	17,3 s
	Reduziert 8 mm (0,31 in) x 32 mm (1,26 in)	∅6 mm (0,24 in)	30,7 s	74,5 s

Kalibrierung

Kalibrierung von Thermometern

Die Kalibrierung ist der Vergleich zwischen der Anzeige eines Messmittels und dem durch das Kalibriernormal zur Verfügung gestellten wahren Wert einer Größe unter festgelegten Bedingungen. Ziel ist es, die Messabweichungen des Prüflings vom so genannten wahren Wert der Messgröße festzustellen. Bei Thermometern unterscheidet man zwei Methoden:

- Kalibrierung an so genannten Fixpunkttemperaturen, z. B. am Eispunkt, dem Erstarrungspunkt von Wasser bei 0 °C
- Vergleichskalibrierung mit einem präzisen Referenzthermometer

Das zu kalibrierende Thermometer muss dabei möglichst exakt die Fixpunkttemperatur bzw. die Temperatur des Vergleichsthermometers aufweisen. Zur Kalibrierung von Thermometern werden

typischerweise temperaturgeregelte Kalibrierbäder oder spezielle Kalibrieröfen mit homogener Temperaturverteilung verwendet. Der Prüfling und das Referenzthermometer werden in einer ausreichenden Tiefe im Bad oder im Ofen nah zueinander positioniert.

Die Messunsicherheit kann aufgrund von Wärmeleitfehlern oder kurzen Eintauchlängen zunehmen. Die bestehende Messunsicherheit ist im individuellen Kalibrierschein aufgeführt.

Für akkreditierte Kalibrierungen nach ISO/IEC 17025 darf die Messunsicherheit nicht doppelt so hoch sein wie die akkreditierte Messunsicherheit des Labors. Wenn der Grenzwert überschritten wird, kann nur eine Werkskalibrierung vorgenommen werden.

i Zur manuellen Kalibrierung in Kalibrierbädern reicht die maximale Eintauchlänge des Gerätes von der Sensorspitze bis zum unteren Teil des Elektronikgehäuses.

Gehäuse nicht in das Kalibrierbad eintauchen.

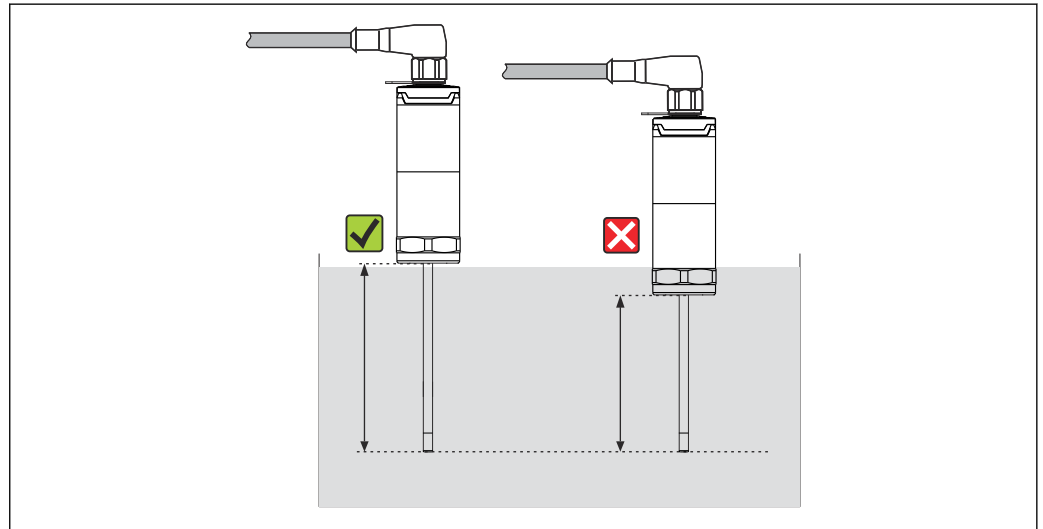

A0032391

Selbstkalibrierung

Das Verfahren zur Selbstkalibrierung nutzt die Curie-Temperatur (T_c) eines Referenzmaterials als integrierte Temperaturreferenz. Eine Selbstkalibrierung wird automatisch vorgenommen, wenn die Prozesstemperatur (T_p) unter die nominale Curie-Temperatur (T_c) des Gerätes sinkt. Bei Curie-Temperatur erfolgt ein Phasenwechsel des Referenzmaterials, der mit einer Änderung der elektrischen Eigenschaften des Materials verbunden ist. Die Elektronik erkennt diese Änderung automatisch und berechnet gleichzeitig die Abweichung der gemessenen Pt100-Temperatur von der bekannten, physisch festgelegten Curie-Temperatur. Das iTHERM TrustSens Thermometer ist kalibriert. Eine grün blinkende LED zeigt an, dass der Prozess zur Selbstkalibrierung läuft. Anschließend speichert die Thermometerelektronik die Ergebnisse dieser Kalibrierung. Die Kalibrierdaten können über eine Asset Management Software wie FieldCare oder DeviceCare ausgelesen werden. Ein Kalibrierschein über die Selbstkalibrierung kann automatisch erstellt werden. Diese In-Situ-Selbstkalibrierung ermöglicht es, die Änderungen in den Eigenschaften des Pt100-Sensors und der Elektronik kontinuierlich und wiederholt zu überwachen. Da die Inline-Kalibrierung unter realen Umgebungs- oder Prozessbedingungen (z. B. Erwärmung der Elektronik) durchgeführt wird, entspricht das Ergebnis mehr der Realität als eine Sensorkalibrierung unter Laborbedingungen.

Prozesskriterien für die Selbstkalibrierung

Um eine gültige Selbstkalibrierung innerhalb der vorgegebenen Messgenauigkeit sicherzustellen, müssen die Eigenschaften der Prozesstemperatur die Kriterien erfüllen, die vom Gerät automatisch

überprüft werden. Auf dieser Grundlage ist das Gerät bereit, eine Selbstkalibrierung unter folgenden Bedingungen durchzuführen:

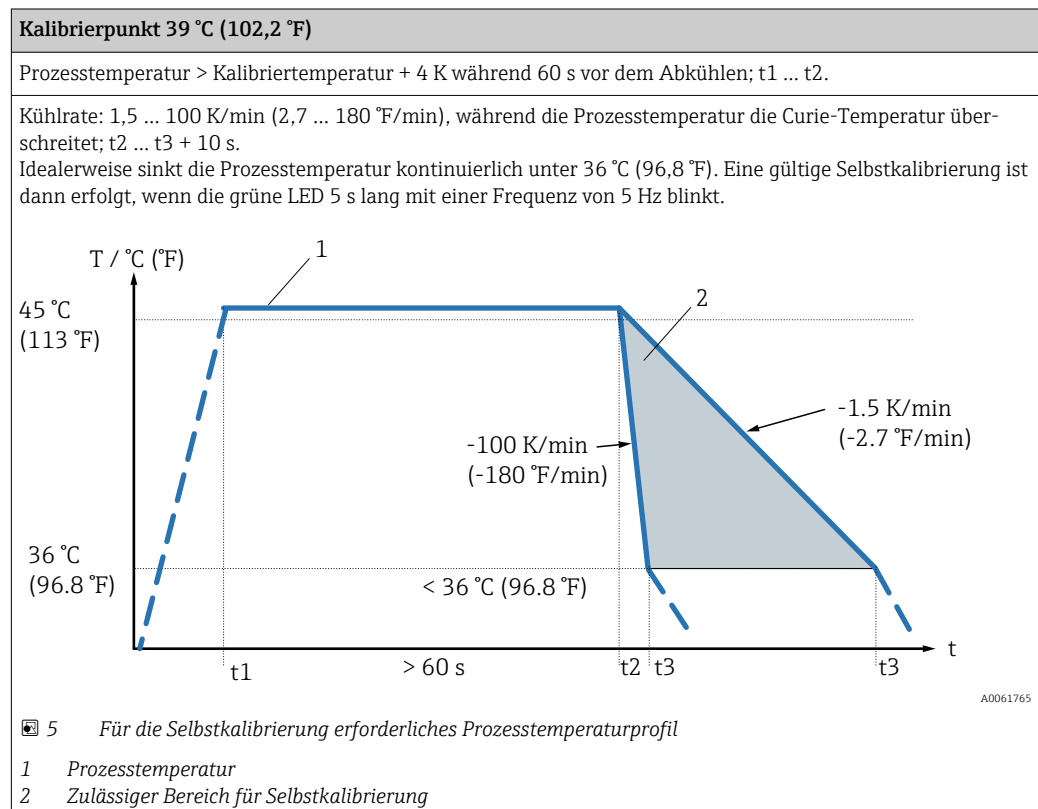
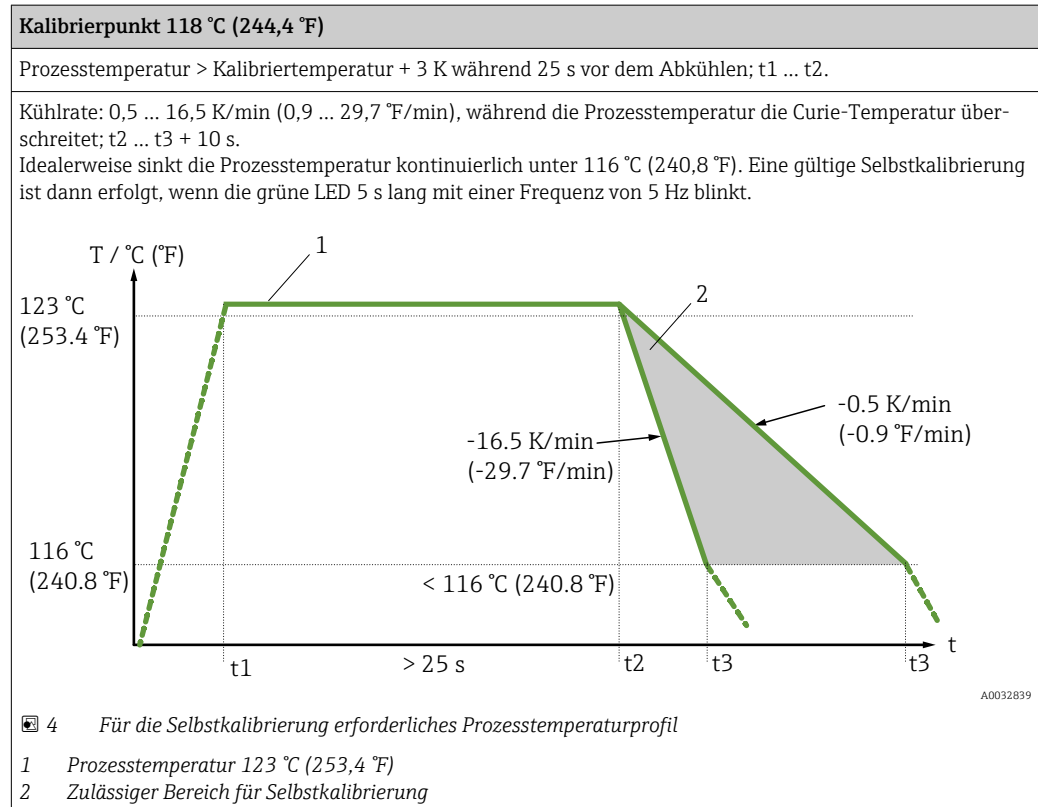

Kalibrierüberwachung

Verfügbar in Verbindung mit dem Advanced Data Manager Memograph M (RSG45).

Anwendungspaket:

- Bis zu 20 Geräte können über die HART-Schnittstelle überwacht werden
- Anzeige der Selbstkalibrierungsdaten am Display oder per Webserver
- Erzeugung einer Kalibrierhistorie
- Generierung eines Kalibrierzertifikats direkt am RSG45 als RTF-File
- Auswertung, Analyse und Weiterverarbeitung der Kalibrierdaten mittels "Field Data Manager" (FDM) Auswertesoftware

Isolationswiderstand

Isolationswiderstand $\geq 100 \text{ M}\Omega$ bei Umgebungstemperatur, gemessen zwischen den Anschlussklemmen und dem Außenmantel mit einer Mindestspannung von $100 \text{ V}_{\text{DC}}$.

Montage

Einbaulage

Keine Beschränkungen, sofern eine Selbstentleerung im Prozess gewährleistet ist. Wenn eine Öffnung zur Leckageerkennung am Prozessanschluss vorhanden ist, muss diese am tiefsten Punkt liegen.

Einbauhinweise

Die Eintauchlänge des Thermometers kann sich auf die Messgenauigkeit auswirken. Bei zu geringer Eintauchlänge kann es durch die Wärmeableitung über den Prozessanschluss zu Messfehlern kommen. Daher empfiehlt sich beim Einbau in ein Rohr eine Eintauchlänge, die idealerweise der Hälfte des Rohrdurchmessers entspricht.

Einbaumöglichkeiten: Rohre, Tanks oder andere Anlagenkomponenten

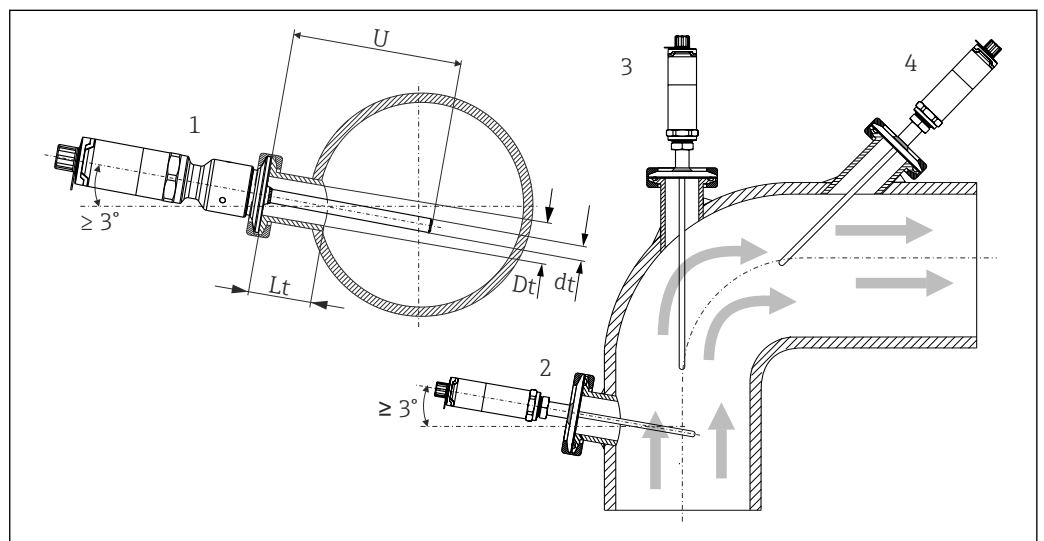

6 Einbaubeispiele

- 1, 2 Senkrecht zur Strömungsrichtung, Einbau mit min. 3° -Neigung, um Selbstentleerung zu gewährleisten
- 3 An Eckstücken
- 4 Schräger Einbau in Rohren mit kleinem Nenndurchmesser
- U Eintauchlänge

- i** Die Anforderungen nach EHEDG und 3-A Sanitary Standard müssen eingehalten werden.
Einbauhinweise EHEDG/Reinigbarkeit: $L_t \leq (D_t - d_t)$
Einbauhinweise 3-A/Reinigbarkeit: $L_t \leq 2 (D_t - d_t)$

- i** Bei Rohren mit kleinen Nenndurchmessern empfiehlt es sich, dass die Spitze des Thermometers weit genug in den Prozess ragt, um über die Achse der Rohrleitung hinaus zu reichen. Eine andere Lösung kann ein schräger Einbau sein (4). Bei der Bestimmung der Eintauchlänge bzw. Einbautiefe müssen alle Parameter des Thermometers und des zu messenden Mediums berücksichtigt werden (z. B. Durchflussgeschwindigkeit, Prozessdruck).

Die genaue Position des Sensorelementes in der Thermometerspitze ist zu beachten.

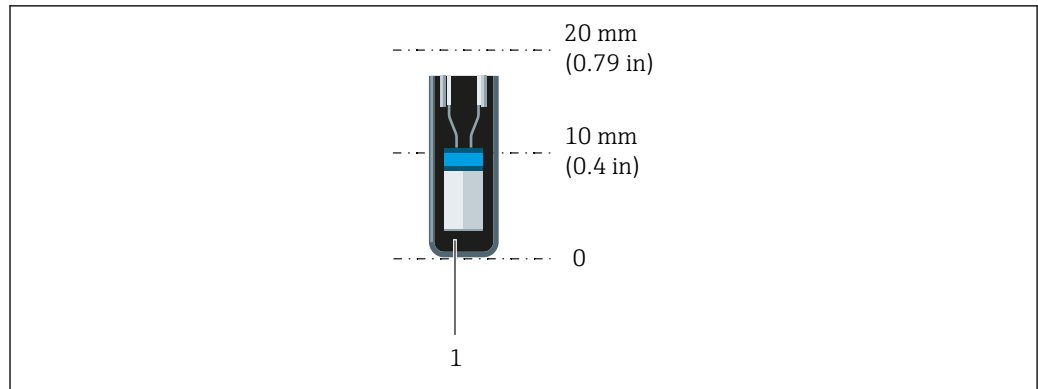

A004B429

1 iTHERM TrustSens bei 5 ... 7 mm (0,2 ... 0,28 in)

Um den Einfluss der Wärmeableitung so gering wie möglich zu halten und eine bestmögliche Messung zu erreichen, sollten 20 ... 25 mm (0,79 ... 0,98 in) zusätzlich zum eigentlichen Sensorelement in Kontakt mit dem Medium sein.

Daraus ergeben sich folgende empfohlene minimale Eintauchlängen
iTHERM TrustSens 30 mm (1,18 in)

Dies ist besonders bei T-Schutzrohren zu berücksichtigen, da die Eintauchlänge konstruktiv bedingt sehr kurz ist und dadurch eine erhöhte Messabweichung zustande kommt. Es wird daher empfohlen, Eck-Schutzrohre mit iTHERM TrustSens Sensoren zu verwenden.

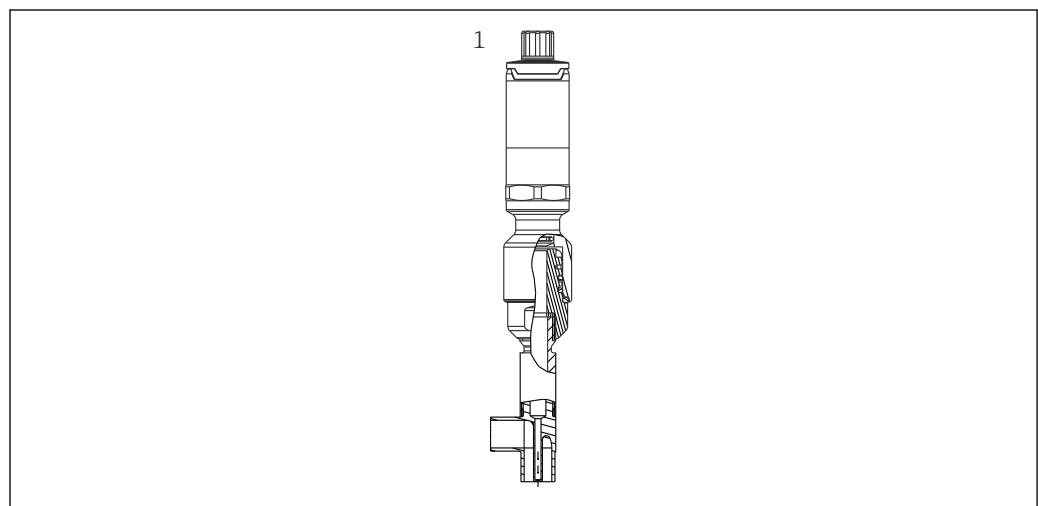

A004B430

7 Prozessanschlüsse für Thermometereinbau in Rohren mit kleinen Nenndurchmessern

1 Eck-Schutzrohr zum Einschweißen gemäß DIN 11865/ASME BPE

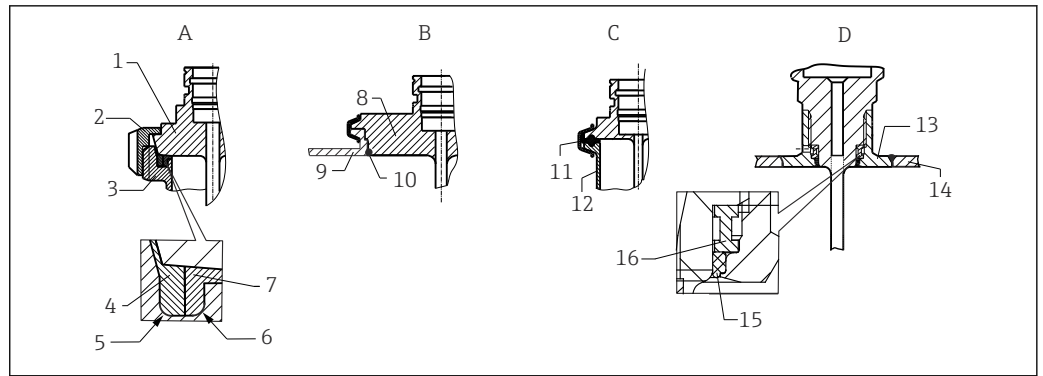

8 Detaillierte Einbauhinweise für eine hygienegerechte Installation

- A Milchrohrverschraubung nach DIN 11851, nur in Verbindung mit EHEDG-zertifiziertem und selbstzentrierendem Dichtring
- 1 Sensor mit Milchrohrverschraubung
 - 2 Nutüberwurfmutter
 - 3 Gegenanschluss
 - 4 Zentrierring
 - 5 R0.4
 - 6 R0.4
 - 7 Dichtring
- B Varivent – Prozessanschluss für VARINLINE-Gehäuse
- 8 Sensor mit Varivent-Anschluss
 - 9 Gegenanschluss
 - 10 O-Ring
- C Clamp nach ISO 2852
- 11 Formdichtung
 - 12 Gegenanschluss
- D Prozessanschluss Liquiphant-M G1", horizontaler Einbau
- 13 Einschweißadapter
 - 14 Behälterwand
 - 15 O-Ring
 - 16 Druckring

HINWEIS

Im Fall eines defekten Dichtrings (O-Ring) oder einer Dichtung müssen folgende Maßnahmen durchgeführt werden:

- ▶ Das Thermometer muss ausgebaut werden.
- ▶ Das Gewinde und die O-Ringnut/Dichtfläche müssen gereinigt werden.
- ▶ Der Dichtring bzw. die Dichtung müssen ausgetauscht werden.
- ▶ CIP muss nach dem Einbau durchgeführt werden.

i Die Gegenstücke für die Prozessanschlüsse sowie die Dichtungen oder Dichtringe sind nicht im Lieferumfang des Thermometers enthalten. Liquiphant M-Einschweißadapter mit zugehörigen Dichtungssätzen sind als Zubehör erhältlich.

Bei eingeschweißten Anschlüssen müssen die Schweißarbeiten auf der Prozessseite mit der erforderlichen Sorgfalt durchgeführt werden:



1. Geeigneten Schweißwerkstoff verwenden.
2. Bündig oder mit Schweißradius $\geq 3,2$ mm (0,13 in) schweißen.
3. Vertiefungen, Falten, Spalten vermeiden.
4. Auf eine geschliffene und polierte Oberfläche, $Ra \leq 0,76$ μm (30 μin), achten.

1. Die Thermometer sind generell so einzubauen, dass ihre Reinigungsfähigkeit nicht beeinträchtigt wird (die Anforderungen nach 3-A Sanitary Standard müssen eingehalten werden).
2. Die Anschlüsse Varivent, Liquiphant-M-Einschweißadapter und Ingold (+ Einschweißadapter) ermöglichen eine frontbündige Montage.

Umgebung

Umgebungstemperaturbereich	Umgebungstemperatur T_a	-40 ... +60 °C (-40 ... +140 °F)
	Max. Temperatur T der Elektronik	-40 ... +85 °C (-40 ... +185 °F)
Lagertemperaturbereich	-40 ... +85 °C (-40 ... +185 °F)	
Klimaklasse	Gemäß IEC 60654-1, Klasse Dx	
Schutzart	<ul style="list-style-type: none"> ■ IP54 für die Ausführung ohne Schutzrohr, die zur Installation in einem bereits vorhandenen Schutzrohr erhältlich ist ■ IP65/67 für Gehäuse mit LED-Statusanzeige ■ IP69 für Gehäuse ohne LED-Statusanzeige und nur, wenn entsprechende Anschlussleitungen mit M12x1-Verschraubung angeschlossen sind. <p> Die für das Kompaktthermometer angegebene Schutzklasse IP65/67 oder IP69 ist nur gewährleistet, wenn ein zugelassener M12-Anschluss mit geeigneter IP-Schutzklasse gemäß den Anweisungen in diesem Handbuch installiert wird.</p>	
Stoß- und Schwingungsfestigkeit	Die Temperaturfühler von Endress+Hauser erfüllen die Anforderungen der IEC 60751, die eine Stoß- und Schwingungsfestigkeit von 3g im Bereich von 10...500 Hz fordert. Dies gilt auch für den iTHERM QuickNeck Schnellverschluss.	
Elektromagnetische Verträglichkeit (EMV)	<p>EMV gemäß allen relevanten Anforderungen der IEC/EN 61326-Serie und NAMUR-Empfehlung EMV (NE21). Details der Konformitätserklärung entnehmen. Alle Prüfungen wurden sowohl mit als auch ohne laufende HART®-Kommunikation bestanden.</p> <p>Alle EMV-Messungen wurden mit einem Turndown (TD) = 5:1 vorgenommen. Maximale Schwankungen während der EMV-Tests: < 1 % der Messspanne.</p> <p>Störfestigkeit nach IEC/EN 61326-Serie, Anforderungen für industrielle Bereiche.</p> <p>Störaussendung nach IEC/EN 61326-Serie, Betriebsmittel der Klasse B.</p>	

Prozess

Prozesstemperaturbereich	<ul style="list-style-type: none"> ■ -40 ... +160 °C (-40 ... +320 °F) ■ Optional -40 ... +190 °C (-40 ... +374 °F) <p>Der Referenzsensor ist defekt, wenn der Temperaturbereich von -45...+200 °C (-49...+392 °F) überschritten wird. Die Temperaturmessung wird fortgesetzt, aber die Selbstkalibrierung ist außer Betrieb.</p>
Thermischer Schock	Beständigkeit gegen thermischen Schock in CIP/SIP-Prozessen mit einem Temperaturanstieg und -abfall von +5 ... +130 °C (+41 ... +266 °F) innerhalb von 2 Sekunden.
Prozessdruckbereich	<p>Der maximale statische Prozessdruck wird durch den Prozessanschluss beschränkt, siehe entsprechendes Kapitel. →  27</p> <p> Die mechanische Belastbarkeit in Abhängigkeit der Einbau- und Prozessbedingungen kann online im Schutzrohrberechnungstool: TW Sizing Modul in der Endress+Hauser Applicator-Software überprüft werden. Dies gilt für die Berechnung von DIN-Schutzrohren. Siehe Kapitel "Zubehör".</p> <p>Beispiel für die zulässige Anströmgeschwindigkeit in Abhängigkeit von Eintauchlänge und Prozessmedium</p> <p>Die maximal zulässige Anströmgeschwindigkeit, der das Thermometer ausgesetzt werden kann, nimmt mit zunehmender Eintauchlänge des Messeinsatzes in das strömende Messmedium ab. Sie ist zudem vom Durchmesser der Thermometerspitze, der Art des Prozessmediums, der Prozesstempera-</p>

tur und vom Prozessdruck abhängig. Die nachfolgenden Abbildungen zeigen beispielhaft die maximal zulässige Anströmgeschwindigkeit in Wasser bei einem Prozessdruck von 40 bar (580 PSI) und in Heißdampf bei einem Prozessdruck von 6 bar (87 PSI).

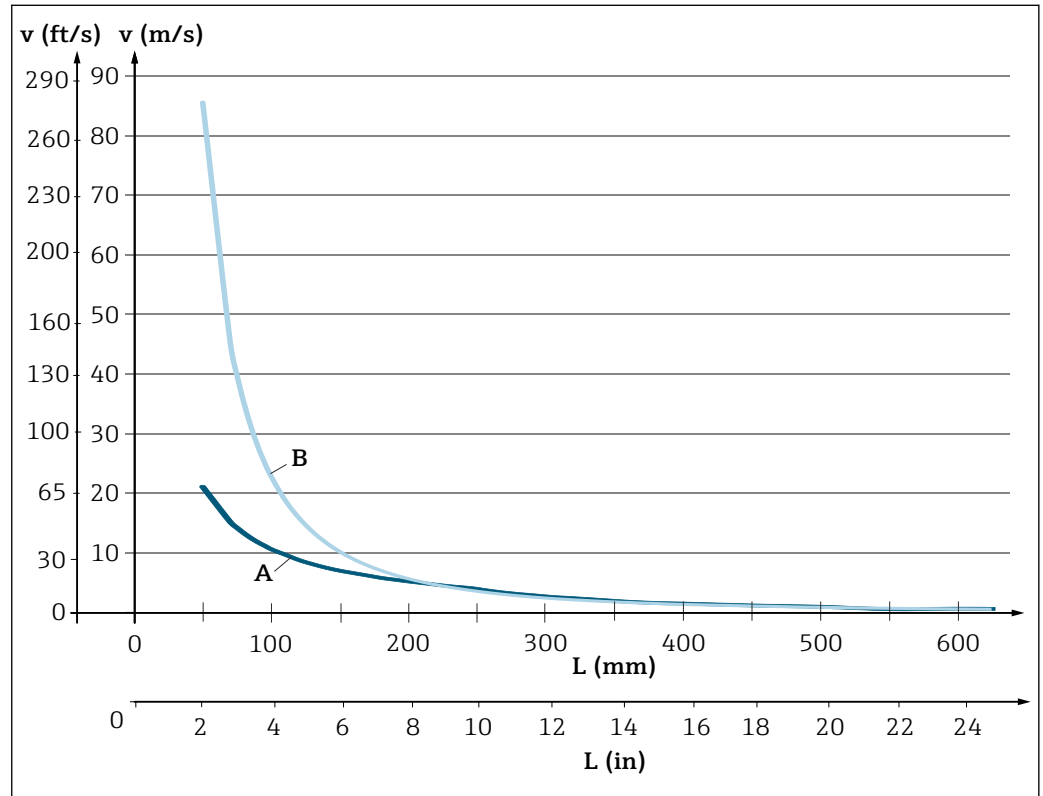

9 Zulässige Anströmgeschwindigkeit, Schutzrohrdurchmesser 9 mm (0,35 in)
 A Medium Wasser bei T = 50 °C (122 °F)
 B Medium überhitzter Dampf bei T = 160 °C (320 °F)
 L Beströmte Eintauchlänge
 v Anströmgeschwindigkeit

Aggregatzustand des Messstoffs

Gasförmig oder flüssig (auch mit hoher Viskosität, z. B. Joghurt).

Konstruktiver Aufbau

Bauform, Maße

Alle Angaben in mm (in). Die Bauform des Thermometers ist abhängig von der verwendeten Schutzrohrversion:

- Thermometer ohne Schutzrohr
- Durchmesser 6 mm (0,24 in)
- Durchmesser 9 mm (0,35 in)
- Durchmesser 12,7 mm (½ in)
- T- und Eck-Schutzrohr zum Einschweißen gemäß DIN 11865/ASME BPE

i Diverse Abmessungen, wie z. B. Eintauchlänge U, sind variable Werte und daher in den folgenden Abmessungszeichnungen als Zeichnungsposition dargestellt.

Variable Abmessungen:

Pos.	Beschreibung
E	Halsrohlänge, variabel je nach Konfiguration oder vordefiniert für die Ausführung mit iTHERM QuickNeck
L	Schutzrohrlänge (U+T)

Pos.	Beschreibung
B	Bodendicke Schutzrohr: vordefiniert, abhängig von der Schutzrohrversion (siehe auch in den jeweiligen Tabellenangaben)
T	Länge Schutzrohrschaft: variabel bzw. vordefiniert, abhängig von der Schutzrohrversion (siehe auch in den jeweiligen Tabellenangaben)
U	Eintauchlänge: variabel, je nach Konfiguration
∅ID	Messeinsatzdurchmesser 6 mm (0,24 in) oder 3 mm (0,12 in)

Ohne Schutzrohr

Zur Installation mit Klemmverschraubung TK40 als Prozessanschluss und Messeinsatz direkt prozessberührend oder zur Installation in einem vorhandenen Schutzrohr.

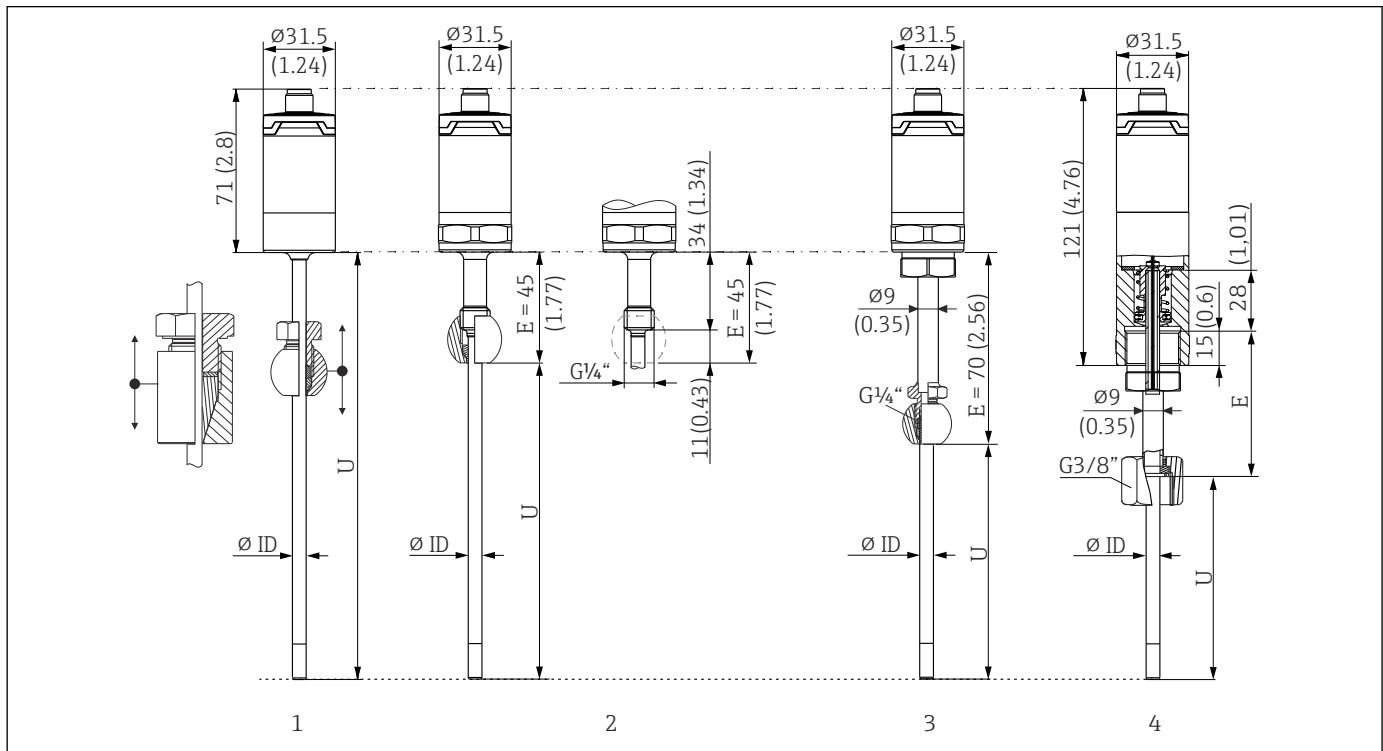

A0047926

- 1 Thermometer ohne Halsrohr, zur Montage mit verschiebbarer Klemmverschraubung TK40, sphärisch und zylindrisch, nur $\varnothing ID = 6 \text{ mm}$
- 2 Thermometer mit Halsrohr, zur Montage mit oder in einer vor Ort vorhandenen Klemmverschraubung TK40 in fester Position, nur $\varnothing ID = 6 \text{ mm}$
- 3 Thermometer mit Klemmverschraubung TK40, durch Halsrohr fixiert, Anschlussgewinde M24x1,5, $\varnothing ID = 6 \text{ mm}$
- 4 Thermometer mit Halsrohr TE411, G3/8" Überwurfmutter, Innengewinde, gefederte Ausführung (spring loaded) für Schutzrohrverbindung, z. B. TT411, $\varnothing ID = 3 \text{ mm}$ oder 6 mm

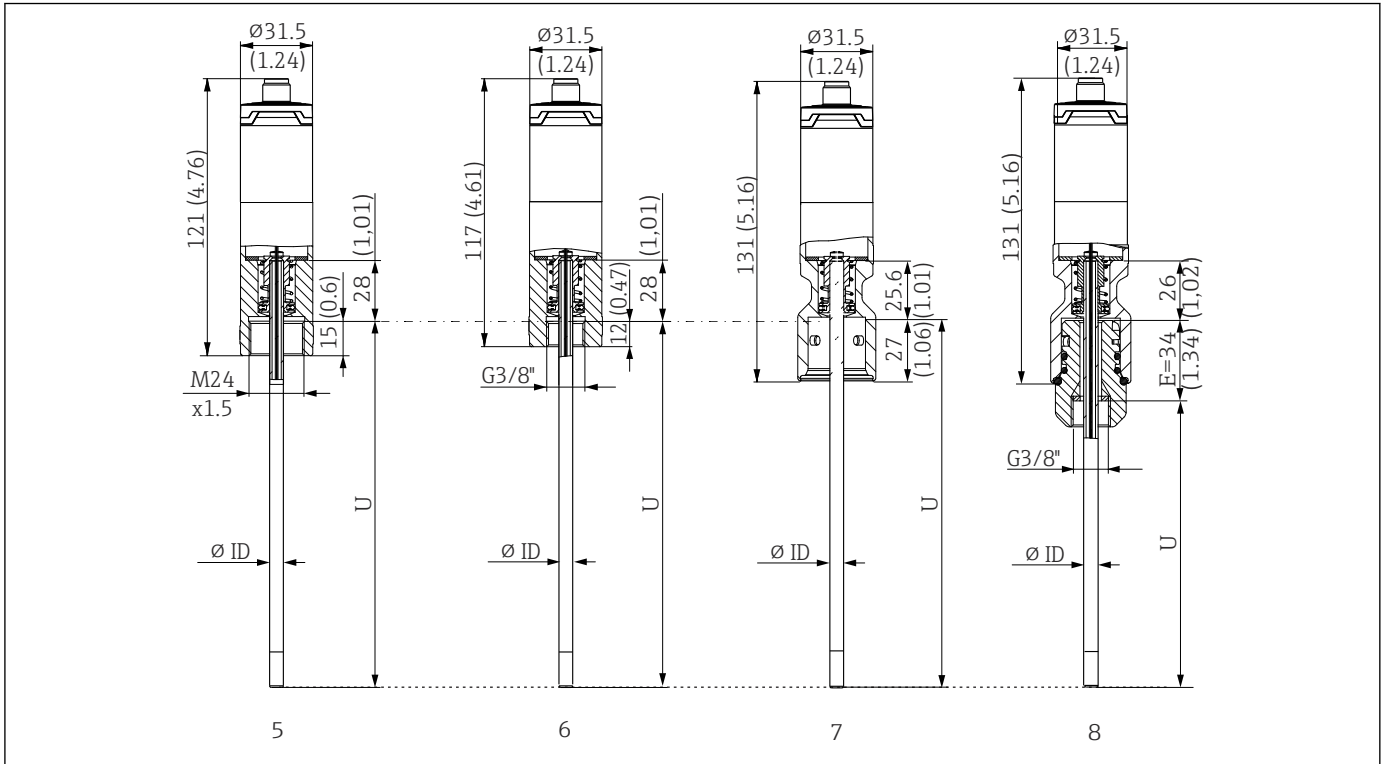

- 5 Thermometer mit M24x1,5 Innengewinde, gefederte Ausführung (spring loaded) für Schutzrohrverbindung, z. B. TT411, $\varnothing ID = 3 \text{ mm}$ oder 6 mm
- 6 Thermometer mit G3/8" Innengewinde, gefederte Ausführung (spring loaded) für Schutzrohrverbindung, z. B. TT411, $\varnothing ID = 3 \text{ mm}$ oder 6 mm
- 7 Thermometer mit iTHERM QuickNeck auf der Oberseite, gefederte Ausführung (spring loaded) für Schutzrohr mit iTHERM QuickNeck Verbindung, $\varnothing ID = 3 \text{ mm}$ oder 6 mm
- 8 Thermometer mit iTHERM QuickNeck, gefederte Ausführung (spring loaded) zur Montage in einem vorhandenen Schutzrohr mit G3/8" Innengewinde

Pos.	Beschreibung
$U_{(\text{Schutzrohr})}$	Am Verwendungsort verfügbare Eintauchlänge des Schutzrohrs
$T_{(\text{Schutzrohr})}$	Am Verwendungsort verfügbare Schaftlänge des Schutzrohrs
E	Länge des Halsrohrs am Verwendungsort (sofern vorhanden)
$B_{(\text{Schutzrohr})}$	Bodendicke des Schutzrohrs

Zur Berechnung der Eintauchlänge U in ein bereits vorhandenes Schutzrohr TT411 folgende Gleichungen beachten:

Variante 5 und 7	$U = U_{(\text{Schutzrohr})} + T_{(\text{Schutzrohr})} + E + 3 \text{ mm} - B_{(\text{Schutzrohr})}$
Ausführung 3, 4 und 6	$U = U_{(\text{Schutzrohr})} + T_{(\text{Schutzrohr})} + 3 \text{ mm} - B_{(\text{Schutzrohr})}$

Mit Schutzrohr-Durchmesser 6 mm (0,24 in)

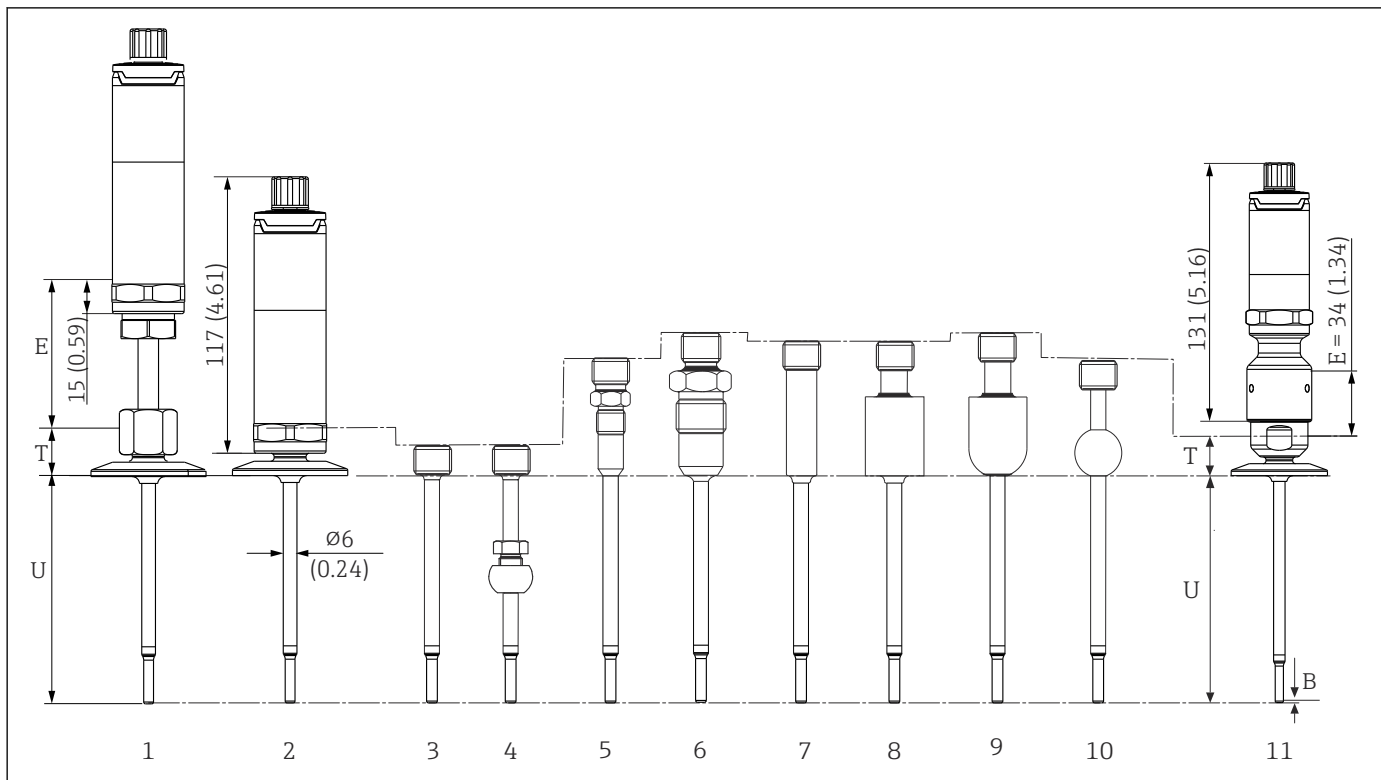

A0031254

- 1 Thermometer mit Halsrohr und Prozessanschluss als Clamp-Ausführung
- 2 Thermometer ohne Halsrohr und Prozessanschluss als Clamp-Ausführung
- 3 Ohne Prozessanschluss
- 4 Ausführung Prozessanschluss als kugelige Klemmverschraubung TK40
- 5 Ausführung Prozessanschluss als metallisches Dichtsystem M12x1
- 6 Prozessanschluss als metallisches Dichtsystem G $\frac{1}{2}$ "
- 7 Ausführung Prozessanschluss als zylindrischer Einschweißadapter $\varnothing 12 \times 40$ mm
- 8 Ausführung Prozessanschluss als zylindrischer Einschweißadapter $\varnothing 30 \times 40$ mm
- 9 Ausführung Prozessanschluss als kugelig-zylindrischer Einschweißadapter $\varnothing 30 \times 40$ mm
- 10 Ausführung Prozessanschluss als kugelig-zylindrischer Einschweißadapter $\varnothing 25$ mm
- 11 Thermometer mit iTHERM QuickNeck Schnellverschluss und Prozessanschluss als Milchrohrverschraubung (Clamp-Ausführung)

G3/8"-Gewinde für Schutzrohranschluss

Pos.	Ausführung	Länge
Halsrohr E	Ohne Halsrohr	-
	Austauschbares Halsrohr, $\varnothing 9$ mm (0,35 in)	Variabel, je nach Konfiguration
	iTHERM QuickNeck	34 mm (1,34 in)
Länge Schutzrohrschaft T ¹⁾	Clamp DN12 nach ISO 2852	24 mm (0,94 in)
	Clamp DN25/DN40 nach ISO 2852	21 mm (0,83 in)
	Ohne Prozessanschluss (nur G3/8"-Gewinde), ggf. mit Klemmverschraubung TK40	12 mm (0,47 in)
	Metallisches Dichtsystem M12x1	46 mm (1,81 in)
	Metallisches Dichtsystem G $\frac{1}{2}$ "	60 mm (2,36 in)
	Einschweißadapter zylindrisch $\varnothing 12$ mm (0,47 in)	55 mm (2,17 in)
Einschweißadapter zylindrisch $\varnothing 30$ mm (1,18 in)	55 mm (2,17 in)	
Einschweißadapter kugelig-zylindrisch	58 mm (2,28 in)	

Pos.	Ausführung	Länge
	Einschweißadapter kugelig	47 mm (1,85 in)
	Tri-Clamp (0,5"-0,75")	24 mm (0,94 in)
	Microclamp (DN8-18)	23 mm (0,91 in)
	Milchrohrverschraubung DN25/DN32/DN40 nach DIN 11851	29 mm (1,14 in)
Eintauchlänge U	Unabhängig von der Ausführung	Variabel, je nach Konfiguration
Bodendicke B	Reduzierte Spitze $\varnothing 4,3$ mm (0,17 in)	3 mm (0,12 in)

1) Variabel, abhängig von der Konfiguration

Mit Schutzrohr-Durchmesser 9 mm (0,35 in)

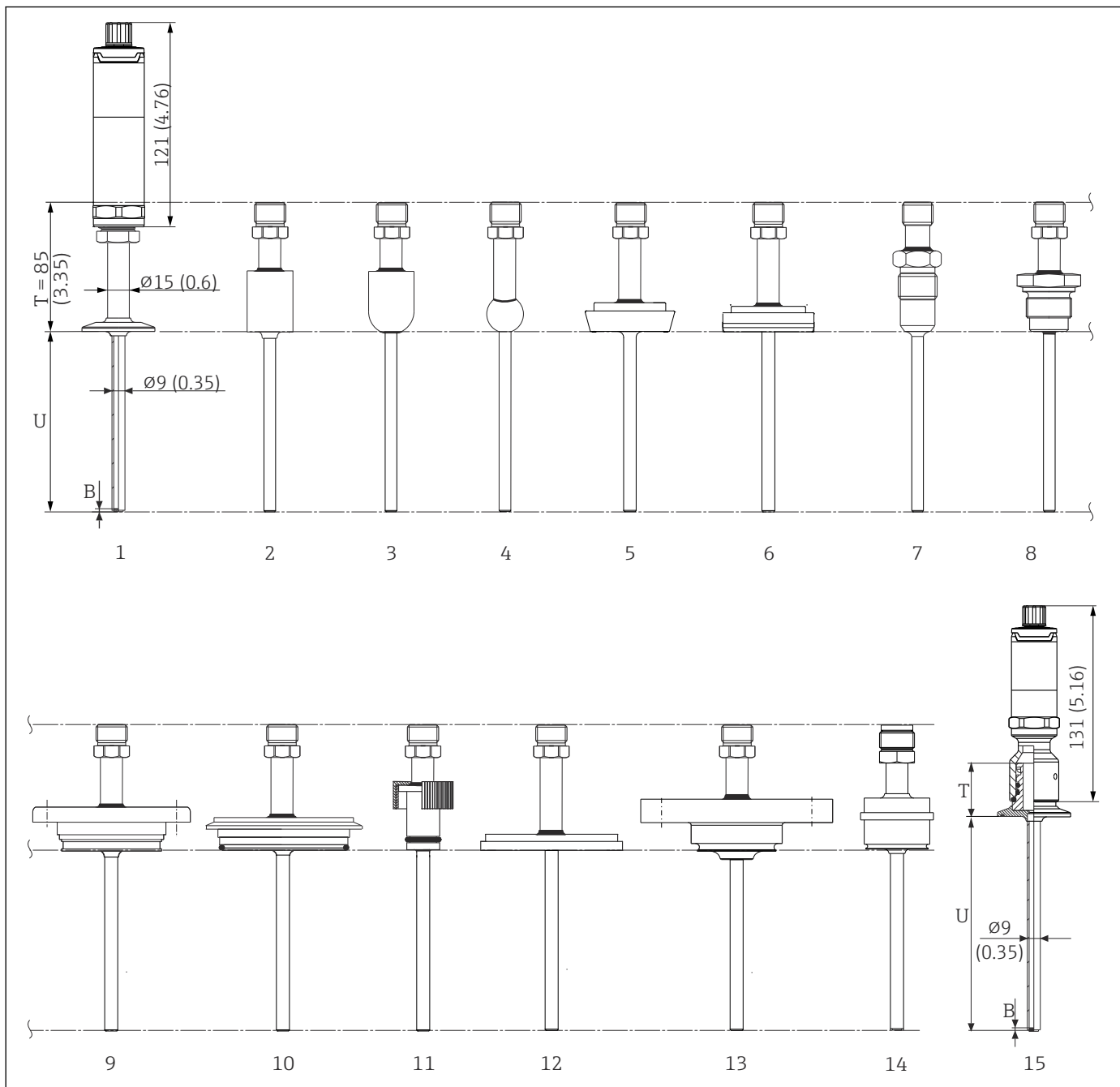

A0031343

- 1 Thermometer mit Halsrohr, Prozessanschluss als Clamp-Ausführung
- 2 Ausführung Prozessanschluss als zylindrischer Einschweißadapter $\varnothing 30 \times 40$ mm
- 3 Ausführung Prozessanschluss als kugelig-zylindrischer Einschweißadapter $\varnothing 30 \times 40$ mm
- 4 Ausführung Prozessanschluss als kugelig-zylindrischer Einschweißadapter $\varnothing 25$ mm
- 5 Prozessanschluss Milchrohrverschraubung nach DIN 11851
- 6 Prozessanschluss aseptische Rohrverschraubung nach DIN 11864-1 Form A
- 7 Prozessanschluss als metallisches Dichtsystem $G\frac{1}{2}$ "
- 8 Prozessanschluss als Gewinde nach ISO 228 für Liquiphant-Einschweißadapter
- 9 Prozessanschluss APV Inline
- 10 Prozessanschluss Varivent®
- 11 Prozessanschluss Ingold Verbindung
- 12 Prozessanschluss SMS 1147
- 13 Prozessanschluss Neumo Biocontrol
- 14 Prozessadapter D45
- 15 Thermometer mit iTHERM QuickNeck Schnellverschluss und Prozessanschluss, beispielhaft als Clamp-Ausführung

Pos.	Ausführung	Länge
Halsrohr E	Kein separates Halsrohr erhältlich	-
Länge Schutzrohr- schaft T	Ohne iTHERM QuickNeck Schnellverschluss, unabhängig von Prozessanschluss	85 mm (3,35 in)
	Ohne iTHERM QuickNeck Schnellverschluss in Kombination mit Ingold-Verbindung Ø25 mm (0,98 in) x 46 mm (1,81 in)	100 mm (3,94 in)
	Mit iTHERM QuickNeck Schnellverschluss, abhängig vom Prozessanschluss: SMS 1147, DN25	40 mm (1,57 in)
	SMS 1147, DN38	41 mm (1,61 in)
	SMS 1147, DN51	42 mm (1,65 in)
	Varivent, Typ F, D = 50 mm (1,97 in) Varivent, Typ F, D = 68 mm (2,67 in)	52 mm (2,05 in)
	Varivent, Typ B, D = 31 mm (1,22 in)	56 mm (2,2 in)
	Gewinde G1" nach ISO 228 für Liquiphant-Einschweißadapter	77 mm (3,03 in)
	Einschweißadapter kugelig-zylindrisch	70 mm (2,76 in)
	Einschweißadapter zylindrisch	67 mm (2,64 in)
	Aseptische Rohrverschraubung nach DIN11864-A, DN25	45 mm (1,77 in)
	Aseptische Rohrverschraubung nach DIN11864-A, DN40	
	Milchrohrverschraubung nach DIN 11851, DN32	47 mm (1,85 in)
	Milchrohrverschraubung nach DIN 11851, DN40	
	Milchrohrverschraubung nach DIN 11851, DN50	48 mm (1,89 in)
	Clamp nach ISO 2852, DN12	
	Clamp nach ISO 2852, DN25	37 mm (1,46 in)
	Clamp nach ISO 2852, DN40	
	Clamp nach ISO 2852, DN63,5	
	Clamp nach ISO 2852, DN70	39 mm (1,54 in)
	Microclamp (DN18)	
	Tri-Clamp (0,75")	47 mm (1,85 in)
	Tri-Clamp (0,75")	46 mm (1,81 in)
	Ingold-Verbindung Ø25 mm (0,98 in) x 30 mm (1,18 in)	78 mm (3,07 in)
	Ingold-Verbindung Ø25 mm (0,98 in) x 46 mm (1,81 in)	94 mm (3,7 in)
	Metallisches Dichtsystem G½"	77 mm (3,03 in)
APV-Inline, DN50	51 mm (2,01 in)	
Eintauchlänge U	Unabhängig von der Ausführung	Variabel, je nach Konfiguration
Bodendicke B	Reduzierte Spitze Ø5,3 mm (0,21 in) x 20 mm (0,79 in)	3 mm (0,12 in)
	Gerade Spitze	2 mm (0,08 in)

Mit Schutzrohr-Durchmesser 12,7 mm (½ in)

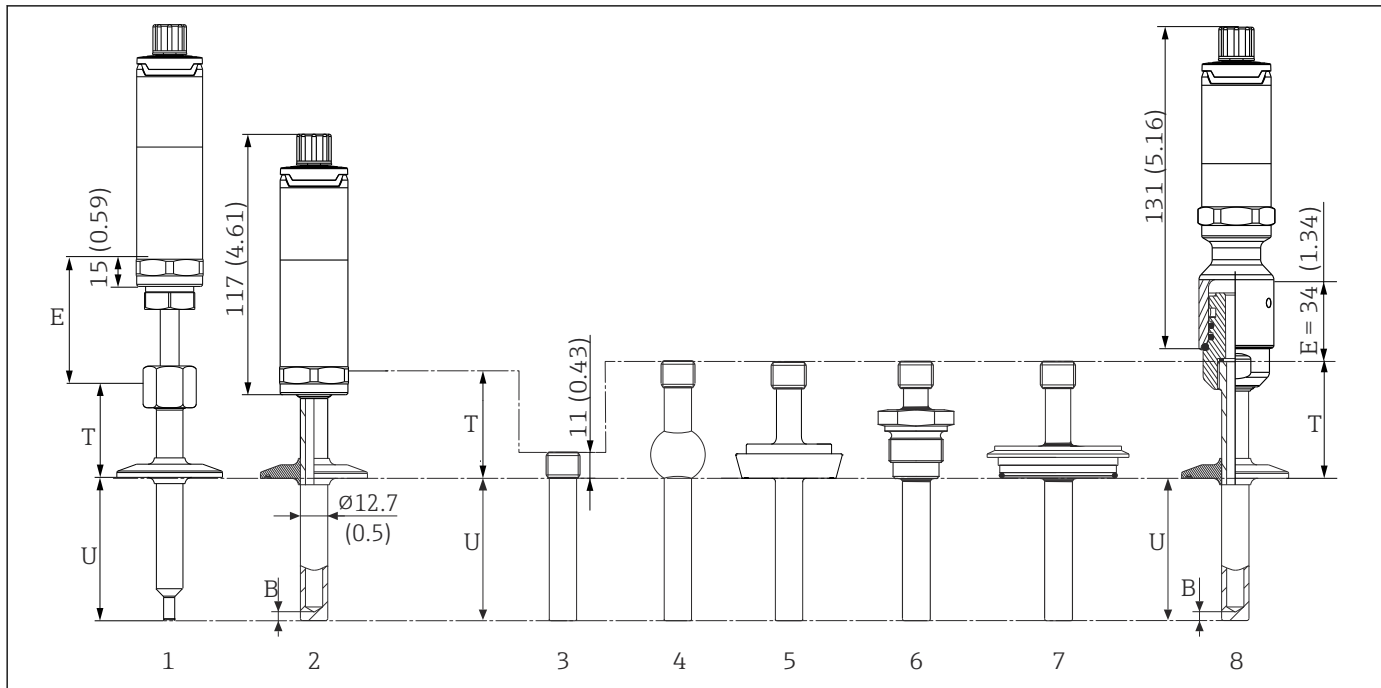

A0031372

- 1 Thermometer mit Standardhalsrohr, Gewinde und Prozessanschluss als Clamp-Ausführung
- 2 Thermometer mit Halsrohr und Prozessanschluss als Clamp-Ausführung
- 3 Ausführung Prozessanschluss als zylindrischer Einschweißadapter \varnothing 12,7 mm (½ in)
- 4 Ausführung Prozessanschluss als sphärischer Einschweißadapter \varnothing 25 mm (1 in)
- 5 Prozessanschluss Milchrohrverschraubung nach DIN 11851
- 6 Gewinde nach ISO 228 für Liquiphant-Einschweißadapter
- 7 Prozessanschluss Varivent
- 8 Thermometer mit iTHERM QuickNeck Schnellverschluss und Prozessanschluss, beispielhaft als Clamp-Ausführung

- G3/8"-Gewinde für Schutzrohranschluss
- Schutzrohr aus Vollmaterial gebohrt für $L \leq 200$ mm (7,87 in)
- Geschweißtes Schutzrohr für $L > 200$ mm (7,87 in)

Pos.	Ausführung	Länge
Halsrohr E	Ohne Halsrohr	-
	Austauschbares Halsrohr, \varnothing 9 mm (0,35 in)	Variabel, je nach Konfiguration
	iTHERM QuickNeck	34 mm (1,34 in)
Länge Schutzrohrschaft T	Einschweißadapter zylindrisch \varnothing 12,7 mm (½ in)	12 mm (0,47 in)
	Alle anderen Prozessanschlüsse	65 mm (2,56 in)
Eintauchlänge U	Unabhängig vom Prozessanschluss	Variabel, je nach Konfiguration
Bodendicke B	Reduzierte Spitze \varnothing 5,3 mm (0,21 in) x 20 mm (0,79 in)	3 mm (0,12 in)
	Reduzierte Spitze \varnothing 8 mm (0,31 in) x 32 mm (1,26 in)	4 mm (0,16 in)
	Gerade Spitze	6 mm (0,24 in)

Mit T- oder Eck-Schutzrohr

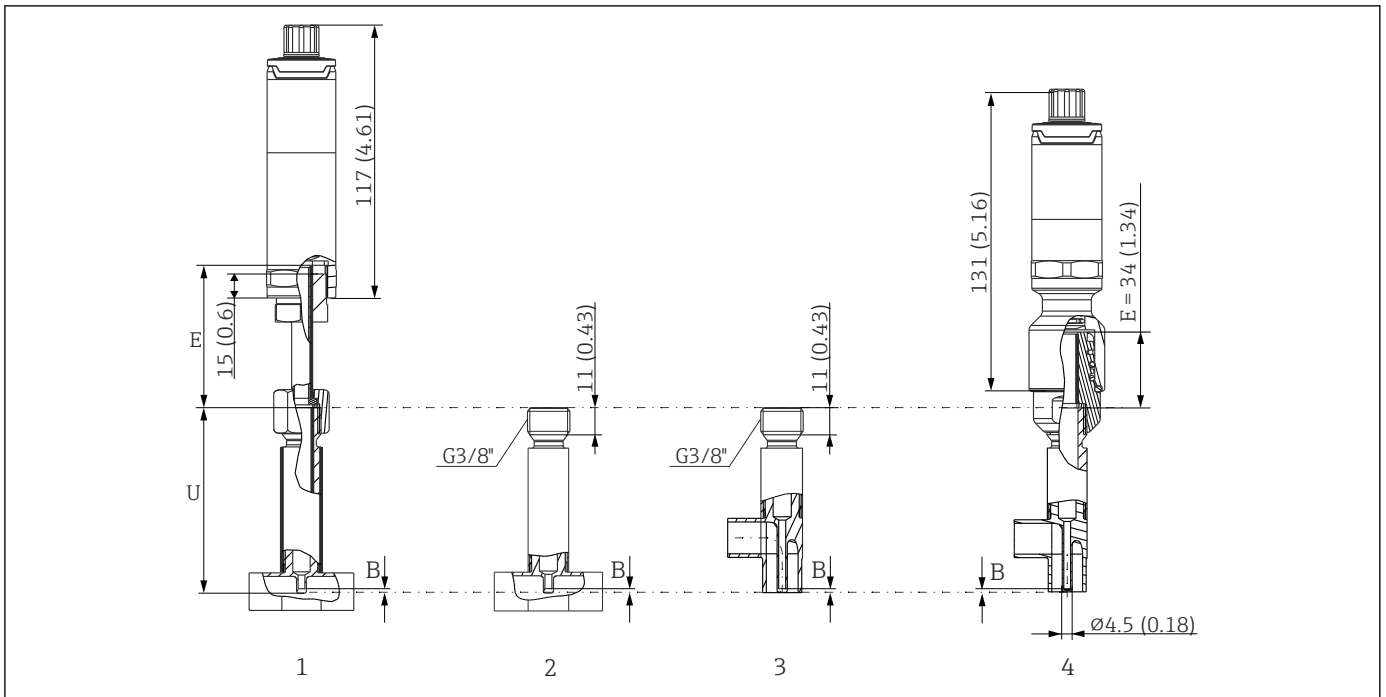

A0031515

- 1 Thermometer mit Halsrohr und T-Schutzrohr
- 2 Version mit T-Schutzrohr
- 3 Version mit Eck-Schutzrohr
- 4 Thermometer mit iTHERM QuickNeck Schnellverschluss und Eck-Schutzrohr

Pos.	Ausführung	Länge
Halsrohr E	Ohne Halsrohr	-
	Austauschbares Halsrohr, $\varnothing 9$ mm (0,35 in)	Variabel, je nach Konfiguration
	iTHERM QuickNeck	34 mm (1,34 in) 71,05 mm (2,79 in)
Bodendicke B	Unabhängig von der Ausführung	0,7 mm (0,03 in)
Eintauchlänge U	G3/8"-Anschluss QuickNeck-Anschluss	85 mm (3,35 in) 119 mm (4,7 in)

- Rohrgrößen nach DIN11865 Reihe A (DIN), B (ISO) und C (ASME BPE)
- Nennweiten > DN25, 3-A-gekennzeichnet
- Schutzklasse IP69

- Material 1.4435+316L, Deltaferritgehalt <0,5 %
- Temperaturmessbereich: -60 ... +200 °C (-76 ... +392 °F)
- Druckbereich: PN25 gemäß DIN11865

i Generell gilt: Je größer die Eintauchlänge U, desto besser ist die Messgenauigkeit. Für kleine Rohrdurchmesser empfiehlt es sich, Eck-Schutzrohre zu verwenden, um eine maximale Eintauchlänge von U zu erreichen.

Geeignete Eintauchlängen für folgende Thermometer mit G3/8"-Thermometeranschluss:

- TMR35: 83 mm (3,27 in)
- iTHERM TM411: 85 mm (3,35 in)
- iTHERM TM311: 85 mm (3,35 in)
- iTHERM TrustSens TM371: 85 mm (3,35 in)

Geeignete Eintauchlängen für folgende Thermometer mit iTHERM QuickNeck Thermometeranschluss:

- TMR35: 117 mm (4,6 in)
- iTHERM TM411: 119 mm (4,68 in)
- iTHERM TM311: 119 mm (4,68 in)
- iTHERM TrustSens TM371: 119 mm (4,68 in)

Gewicht 0,2 ... 2,5 kg (0,44 ... 5,5 lbs) für Standardausführungen.

Werkstoffe

Die in der folgenden Tabelle angegebenen Dauereinsatztemperaturen sind nur als Richtwerte bei Verwendung der jeweiligen Materialien in Luft und ohne nennenswerte Druckbelastung zu verstehen. In einem abweichenden Einsatzfall, insbesondere beim Auftreten hoher mechanischer Belastungen oder in aggressiven Medien, können die maximalen Einsatztemperaturen deutlich reduziert sein.

Bezeichnung	Kurzformel	Empfohlene max. Dauereinsatztemperatur an Luft	Eigenschaften
AISI 316L (entspricht 1.4404 oder 1.4435)	X2CrNiMo17-13-2, X2CrNiMo18-14-3	650 °C (1 202 °F) ¹⁾	<ul style="list-style-type: none"> ■ Austenitischer, nicht rostender Stahl ■ Generell hohe Korrosionsbeständigkeit ■ Durch Molybdän-Zusatz besonders korrosionsbeständig in chlorhaltigen und sauren, nicht oxidierenden Umgebungen (z. B. niedrig konzentrierte Phosphor- und Schwefelsäuren, Essig- und Weinsäuren) ■ Erhöhte Beständigkeit gegen interkristalline Korrosion und Lochfraß ■ Das medienberührte Teil aus einem Schutzrohr aus 316L oder 1.4435+316L mit einer Passivierung mit einer 3 %igen Schwefelsäure
1.4435+316L, Delta-Ferrit < 1% bzw. < 0,5%	Beide Werkstoff-Spezifikationen (1.4435 sowie 316L) werden bezgl. ihrer Analysegrenzen gleichzeitig erfüllt. Zusätzlich erfolgt die Begrenzung des Delta-Ferrit Gehalts der prozessberührenden Teile auf <1% bzw. <0,5%. ≤3% bei Schweißnähten (in Anlehnung an die Basler Norm 2)		

1) Bei geringen Druckbelastungen und in nicht korrosiven Medien ist bedingt ein Einsatz bis zu 800 °C (1472 °F) möglich. Für weitere Informationen kontaktieren Sie Ihren Endress+Hauser Vertrieb.

Oberflächenrauigkeit

Angaben für produktberührte Flächen gemäß EN ISO 21920:

Standard Oberfläche, mechanisch poliert ¹⁾	$R_a \leq 0,76 \mu\text{m}$ (30 μin)
Mechanisch poliert ¹⁾ , geschwabbelt ²⁾	$R_a \leq 0,38 \mu\text{m}$ (15 μin) ³⁾
Mechanisch poliert ¹⁾ , geschwabbelt und elektroliert	$R_a \leq 0,38 \mu\text{m}$ (15 μin) ³⁾ + elektroliert

1) Oder gleichwertige Bearbeitung die R_a max. gewährleistet

2) Nicht konform zu ASME BPE

3) T16% bei direktberührenden Messeinsätzen ohne Schutzrohr, nicht konform zur ASME BPE

Schutzrohr

Prozessanschlüsse

Alle Angaben in mm (in).

Typ	Ausführung	Abmessungen					Technische Eigenschaften
		ϕd	ϕD	ϕi	ϕa	h	
Aseptische Rohrverschraubung nach DIN 11864-1, Form A	DN25	26 mm (1,02 in)	42,9 mm (1,7 in)	26 mm (1,02 in)	29 mm (1,14 in)	9 mm (0,35 in)	<ul style="list-style-type: none"> ■ $P_{max.} = 40$ bar (580 psi) ■ 3-A gekennzeichnet und EHEDG zertifiziert ■ ASME BPE-konform
	DN40	38 mm (1,5 in)	54,9 mm (2,16 in)	38 mm (1,5 in)	41 mm (1,61 in)	10 mm (0,39 in)	

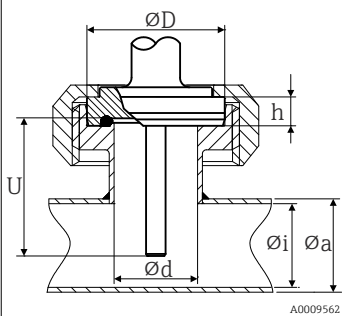

A0009562

Zum Einschweißen

Typ	Ausführung ¹⁾	Abmessungen	Technische Eigenschaften
Einschweißadpater	1: Zylindrisch ²⁾	$\phi d = 12,7$ mm ($\frac{1}{2}$ in), U = Eintauchlänge ab Unterkante Gewinde, T = 12 mm (0,47 in)	<ul style="list-style-type: none"> ■ $P_{max.}$ ist abhängig vom Einschweißprozess ■ 3-A gekennzeichnet und EHEDG zertifiziert ■ ASME BPE-konform
	2: Zylindrisch ³⁾	$\phi d \times h = 12$ mm (0,47 in) x 40 mm (1,57 in), T = 55 mm (2,17 in)	
	3: Zylindrisch	$\phi d \times h = 30$ mm (1,18 in) x 40 mm (1,57 in)	
	4: Kugelig-zylindrisch	$\phi d \times h = 30$ mm (1,18 in) x 40 mm (1,57 in)	
	5: Kugelig	$\phi d = 25$ mm (0,98 in) h = 24 mm (0,94 in)	

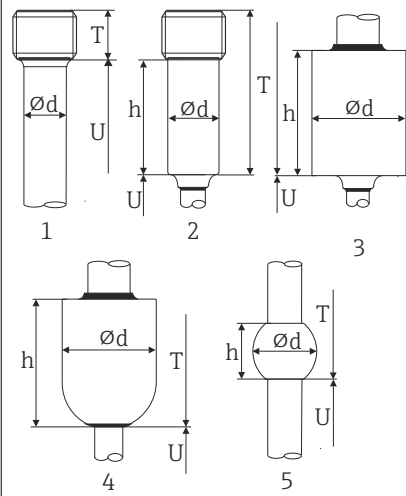

A0009569

- 1) Auswahl abhängig von Produkt und Konfiguration
- 2) für Schutzrohr $\phi 12,7$ mm ($\frac{1}{2}$ in)
- 3) für Schutzrohr $\phi 6$ mm ($\frac{1}{4}$ in)

Lösbarer Prozessanschluss

Typ		Technische Eigenschaften					
Milchrohrverschraubung nach DIN 11851 1 Zentrierring 2 Dichtring		<ul style="list-style-type: none"> ▪ 3-A gekennzeichnet und EHEDG zertifiziert (nur mit EHEDG bescheinigtem und selbstzentrierendem Dichtring). ▪ ASME BPE-konform 					
Ausführung ¹⁾		Abmessungen				P _{max.}	
		ØD	A	B	Øi		Øa
DN25		44 mm (1,73 in)	30 mm (1,18 in)	10 mm (0,39 in)	26 mm (1,02 in)	29 mm (1,14 in)	40 bar (580 psi)
DN32		50 mm (1,97 in)	36 mm (1,42 in)	10 mm (0,39 in)	32 mm (1,26 in)	35 mm (1,38 in)	40 bar (580 psi)
DN40		56 mm (2,2 in)	42 mm (1,65 in)	10 mm (0,39 in)	38 mm (1,5 in)	41 mm (1,61 in)	40 bar (580 psi)
DN50		68 mm (2,68 in)	54 mm (2,13 in)	11 mm (0,43 in)	50 mm (1,97 in)	53 mm (2,1 in)	25 bar (363 psi)

1) Rohrleitungen gemäß DIN 11850

Lösbarer Prozessanschluss Clamp

Typ	Ausführung ¹⁾	Abmessungen		Technische Eigenschaften	Konformität
	Ød ²⁾	ØD	Øa		

<p>Clamp nach DIN 32676³⁾</p> <p>Form A: Konform zu ASME BPE Typ A Form B: Konform zu ASME BPE Typ B und DIN 32676</p>	Microclamp ⁴⁾ DN8 (0,5"), Form A	25 mm (0,98 in)	-	<ul style="list-style-type: none"> ■ P_{max.} = 16 bar (232 psi), abhängig vom Clamp-Ring und der geeigneten Dichtung ■ 3-A gekennzeichnet 	-
	Tri-clamp DN8 (0,5"), Form B		-		DIN 32676 ⁵⁾
	Clamp DN10-20, Form B	34 mm (1,34 in)	16 ... 25,3 mm (0,63 ... 0,99 in)	<ul style="list-style-type: none"> ■ P_{max.} = 16 bar (232 psi), abhängig vom Clamp-Ring und der geeigneten Dichtung ■ 3-A gekennzeichnet und EHEDG zertifiziert (in Verbindung mit der Combifit-Dichtung) ■ Kann mit „Novaseptic Connect (NA Connect)“ verwendet werden, der einen frontbündigen Einbau ermöglicht 	DIN 32676
	Clamp DN25-40 (1"-1,5"), Form B	50,5 mm (1,99 in)	29 ... 42,4 mm (1,14 ... 1,67 in)		ASME BPE Typ B; DIN 32676
	Clamp DN50 (2"), Form B	64 mm (2,52 in)	44,8 ... 55,8 mm (1,76 ... 2,2 in)		ASME BPE Typ B; DIN 32676
	Clamp DN63,5 (2,5"), Form B	77,5 mm (3,05 in)	68,9 ... 75,8 mm (2,71 ... 2,98 in)		ASME BPE Typ B; ISO 2852
	Clamp DN70-76,5 (3"), Form B	91 mm (3,58 in)	> 75,8 mm (2,98 in)		ASME BPE Typ B; DIN 32676

- 1) Auswahl abhängig von Produkt und Konfiguration
- 2) Rohre gemäß ISO 2037 und BS 4825 Teil 1
- 3) ersetzt die ISO 2852
- 4) Microclamp (nicht enthalten in DIN 32676); keine Standardrohre
- 5) Durchmesser Nut = 20 mm

Typ	Ausführung ¹⁾	Technische Eigenschaften
<p>Metallisches Dichtsystem</p> <p>10 M12x1,5</p> <p>11 G½"</p>	<p>Schutzrohrdurchmesser 6 mm (¼ in)</p>	<p>P_{max.} = 16 bar (232 psi)</p> <p> Maximales Drehmoment = 10 Nm (7,38 lbf ft) </p>

Typ	Ausführung ¹⁾	Technische Eigenschaften
<p>A0009571</p>	Schutzrohr-Durchmesser 9 mm (0,35 in)	$P_{max.} = 16 \text{ bar (232 psi)}$ Maximales Drehmoment = 10 Nm (7,38 lbf ft)
<p>A0022326</p>	Schutzrohr-Durchmesser 8 mm (0,31 in)	$P_{max.} = 16 \text{ bar (232 psi)}$ Maximales Drehmoment = 10 Nm (7,38 lbf ft)

1) Auswahl abhängig von Produkt und Konfiguration

Typ	Ausführung	Technische Eigenschaften
<p>Prozessadapter</p> <p>Maßeinheit mm (in)</p> <p>A0034881</p>	D45	

Lösbarer Prozessanschluss für Liquiphant Einschweißadapter (ISO 228)

Typ	Ausführung G	Abmessungen			Technische Eigenschaften
		L1 Gewinde-länge	A	1 (SW/AF)	
<p>A0009572</p>	G $\frac{3}{4}$ " für FTL20/31/33-Adapter	16 mm (0,63 in)	25,5 mm (1 in)	32	<ul style="list-style-type: none"> ■ $P_{max.} = 25 \text{ bar (362 psi)}$ bei max. 150 °C (302 °F) ■ $P_{max.} = 40 \text{ bar (580 psi)}$ bei max. 100 °C (212 °F) ■ Informationen zu hygienischer Konformität in Verbindung mit FTL31/33/50 Adapter siehe TI00426F.
	G $\frac{3}{4}$ " für FTL50-Adapter				
	G1" für FTL50-Adapter	18,6 mm (0,73 in)	29,5 mm (1,16 in)	41	

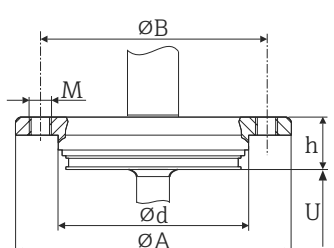
Typ	Ausführung	Abmessungen					Technische Eigenschaften
		ϕd	ϕA	ϕB	M	h	
APV Inline 	DN50	69 mm (2,72 in)	99,5 mm (3,92 in)	82 mm (3,23 in)	2xM8	19 mm (0,75 in)	<ul style="list-style-type: none"> ■ P_{max.} = 25 bar (362 psi) ■ 3-A gekennzeichnet und EHEDG zertifiziert ■ ASME BPE-konform

Lösbarer Prozessanschluss Varivent®

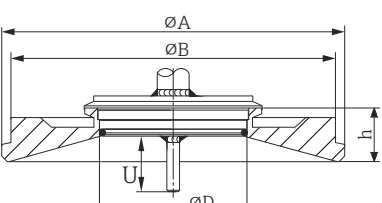
Typ	Ausführung ¹⁾	Abmessungen				Technische Eigenschaften	
		ϕD	ϕA	ϕB	h	P _{max.}	
Varivent® 	Typ B	31 mm (1,22 in)	105 mm (4,13 in)	-	22 mm (0,87 in)	10 bar (145 psi)	<ul style="list-style-type: none"> ■ 3-A gekennzeichnet und EHEDG zertifiziert ■ ASME BPE-konform
	Typ F	50 mm (1,97 in)	145 mm (5,71 in)	135 mm (5,31 in)	24 mm (0,95 in)		
	Typ N	68 mm (2,67 in)	165 mm (6,5 in)	155 mm (6,1 in)	24,5 mm (0,96 in)		

 Der VARINLINE®-Gehäuseanschlussflansch eignet sich zum Einschweißen in den Kegel- oder Klöpferboden in Tanks oder in Behälter mit kleinem Durchmesser ($\leq 1,6$ m (5,25 ft)) und bis zu einer Wandstärke von 8 mm (0,31 in).
 Der Varivent® Typ F kann für Installationen in Rohre in Kombination mit dem VARINLINE®-Gehäuseanschlussflansch nicht verwendet werden.

1) Auswahl abhängig von Produkt und Konfiguration

Typ	Technische Eigenschaften
Varivent® für VARINLINE®-Gehäuse zum Einbau in Rohrleitungen 	<ul style="list-style-type: none"> ■ 3-A gekennzeichnet und EHEDG zertifiziert ■ ASME BPE-konform

Ausführung ¹⁾	Abmessungen			P _{max.}
	ϕD	ϕi	ϕa	
Typ N, nach DIN 11866, Reihe A	68 mm (2,67 in)	DN40: 38 mm (1,5 in)	DN40: 41 mm (1,61 in)	DN40 bis DN65: 16 bar (232 psi)
		DN50: 50 mm (1,97 in)	DN50: 53 mm (2,1 in)	
		DN65: 66 mm (2,6 in)	DN65: 70 mm (2,76 in)	
		DN80: 81 mm (3,2 in)	DN80: 85 mm (3,35 in)	DN80 bis DN150: 10 bar (145 psi)
		DN100: 100 mm (3,94 in)	DN100: 104 mm (4,1 in)	
		DN125: 125 mm (4,92 in)	DN125: 129 mm (5,08 in)	

Typ		Technische Eigenschaften		
		DN150: 150 mm (5,9 in)	DN150: 154 mm (6,06 in)	
Typ N, nach EN ISO 1127, Reihe B	68 mm (2,67 in)	38,4 mm (1,51 in)	42,4 mm (1,67 in)	42,4 mm (1,67 in) bis 60,3 mm (2,37 in): 16 bar (232 psi)
		44,3 mm (1,75 in)	48,3 mm (1,9 in)	
		56,3 mm (2,22 in)	60,3 mm (2,37 in)	
		72,1 mm (2,84 in)	76,1 mm (3 in)	76,1 mm (3 in) bis 114,3 mm (4,5 in): 10 bar (145 psi)
		82,9 mm (3,26 in)	42,4 mm (3,5 in)	
		108,3 mm (4,26 in)	114,3 mm (4,5 in)	
Typ N, nach DIN 11866, Reihe C	68 mm (2,67 in)	OD 1½": 34,9 mm (1,37 in)	OD 1½": 38,1 mm (1,5 in)	OD 1½" bis OD 2½": 16 bar (232 psi)
		OD 2": 47,2 mm (1,86 in)	OD 2": 50,8 mm (2 in)	
		OD 2½": 60,2 mm (2,37 in)	OD 2½": 63,5 mm (2,5 in)	
Typ N, nach DIN 11866, Reihe C	68 mm (2,67 in)	OD 3": 73 mm (2,87 in)	OD 3": 76,2 mm (3 in)	OD 3" bis OD 4": 10 bar (145 psi)
		OD 4": 97,6 mm (3,84 in)	OD 4": 101,6 mm (4 in)	
Typ F, nach DIN 11866, Reihe C	50 mm (1,97 in)	OD 1": 22,2 mm (0,87 in)	OD 1": 25,4 mm (1 in)	16 bar (232 psi)

1) Auswahl abhängig von Produkt und Konfiguration

T-Schutzrohr, optimiert (keine Schweißung, kein Totraum)

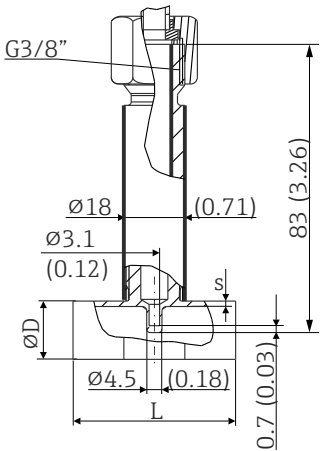
Typ	Ausführung ¹⁾		Maße in mm (in)			Technische Eigenschaften	
			ØD	L	s ²⁾		
T-Schutzrohr zum Einschweißen nach DIN 11865 (Reihe A, B und C) 	Reihe A	DN10 PN25	13 mm (0,51 in)	48 mm (1,89 in)	1,5 mm (0,06 in)	<ul style="list-style-type: none"> ■ P_{max} = 25 bar (362 psi) ■ 3-A gekennzeichnet³⁾ und EHEDG zertifiziert³⁾ ■ ASME BPE-konform³⁾ 	
		DN15 PN25	19 mm (0,75 in)				
		DN20 PN25	23 mm (0,91 in)				
		DN25 PN25	29 mm (1,14 in)				
		DN32 PN25	32 mm (1,26 in)				
	Reihe B	DN13,5 PN25	13,5 mm (0,53 in)		1,6 mm (0,063 in)		
		DN17,2 PN25	17,2 mm (0,68 in)				
		DN21,3 PN25	21,3 mm (0,84 in)				
		DN26,9 PN25	26,9 mm (1,06 in)				
	Reihe C	DN33,7 PN25	33,7 mm (1,33 in)		2 mm (0,08 in)		
		DN12,7 PN25 (½")	12,7 mm (0,5 in)				1,65 mm (0,065 in)
		DN19,05 PN25 (¾")	19,05 mm (0,75 in)				

Typ	Ausführung ¹⁾		Maße in mm (in)			Technische Eigenschaften
			ØD	L	s ²⁾	
		DN25,4 PN25 (1")	25,4 mm (1 in)			
		DN38,1 PN25 (1½")	38,1 mm (1,5 in)			

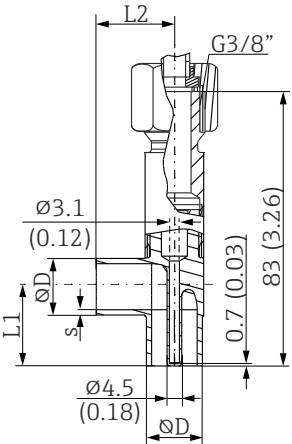

- 1) Auswahl abhängig von Produkt und Konfiguration
- 2) Rohrwandstärke
- 3) Gültig für ≥ DN25. Der Radius ≥ 3,2 mm (1/8 in) kann bei geringeren Nennweiten nicht beibehalten werden.

Eck-Schutzrohr, optimiert (keine Schweißung, kein Totraum)

Typ	Ausführung ¹⁾		Abmessungen				Technische Eigenschaften
			ØD	L1	L2	s ²⁾	
Eck-Schutzrohr zum Einschweißen nach DIN 11865 (Reihe A, B und C) 	Reihe A	DN10 PN25	13 mm (0,51 in)	22 mm (0,87 in)	24 mm (0,95 in)	1,5 mm (0,06 in)	<ul style="list-style-type: none"> ■ P_{max.} = 25 bar (362 psi) ■ 3-A gekennzeichnet ³⁾ und EHEDG zertifiziert ³⁾ ■ ASME BPE-konform ³⁾
		DN15 PN25	19 mm (0,75 in)	25 mm (0,98 in)			
		DN20 PN25	23 mm (0,91 in)	27 mm (1,06 in)			
		DN25 PN25	29 mm (1,14 in)	30 mm (1,18 in)			
		DN32 PN25	35 mm (1,38 in)	33 mm (1,3 in)			
	Reihe B	DN13,5 PN25	13,5 mm (0,53 in)	22 mm (0,87 in)	24 mm (0,95 in)	1,6 mm (0,063 in)	
		DN17,2 PN25	17,2 mm (0,68 in)	24 mm (0,95 in)			
		DN21,3 PN25	21,3 mm (0,84 in)	26 mm (1,02 in)			
		DN26,9 PN25	26,9 mm (1,06 in)	29 mm (1,14 in)			
		DN33,7 PN25	33,7 mm (1,33 in)	32 mm (1,26 in)	24 mm (0,95 in)	2,0 mm (0,08 in)	
	Reihe C	DN12,7 PN25 (½")	12,7 mm (0,5 in)	22 mm (0,87 in)	24 mm (0,95 in)	1,65 mm (0,065 in)	
		DN19,05 PN25 (¾")	19,05 mm (0,75 in)	25 mm (0,98 in)			
		DN25,4 PN25 (1")	25,4 mm (1 in)	28 mm (1,1 in)			
		DN38,1 PN25 (1½")	38,1 mm (1,5 in)	35 mm (1,38 in)			

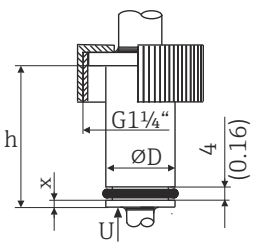
- 1) Auswahl abhängig von Produkt und Konfiguration
- 2) Rohrwandstärke
- 3) Gültig für ≥ DN25. Der Radius ≥ 3,2 mm (1/8 in) kann bei geringeren Nennweiten nicht beibehalten werden.

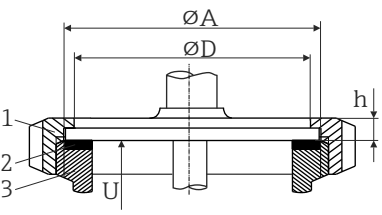
Typ	Ausführung, Abmessungen $\phi D \times h$	Technische Eigenschaften
Ingold Verbindung 	$\phi 25 \text{ mm (0,98 in)} \times 30 \text{ mm (1,18 in)}$ $x = 1,5 \text{ mm (0,06 in)}$	$P_{\text{max.}} = 25 \text{ bar (362 psi)}$ Eine Dichtung ist im Lieferumfang enthalten. Material V75SR: Konform mit FDA, 3-A Sanitary Standard 18-03 Class 1 und USP Class VI
	$\phi 25 \text{ mm (0,98 in)} \times 46 \text{ mm (1,81 in)}$ $x = 6 \text{ mm (0,24 in)}$	

Typ	Ausführung	Abmessungen			Technische Eigenschaften
		ϕD	ϕA	h	
SMS 1147 	DN25	32 mm (1,26 in)	35,5 mm (1,4 in)	7 mm (0,28 in)	$P_{\text{max.}} = 6 \text{ bar (87 psi)}$
	DN38	48 mm (1,89 in)	55 mm (2,17 in)	8 mm (0,31 in)	
	DN51	60 mm (2,36 in)	65 mm (2,56 in)	9 mm (0,35 in)	
 Der Gegenanschluss muss den Dichtungsring passend fixieren.					

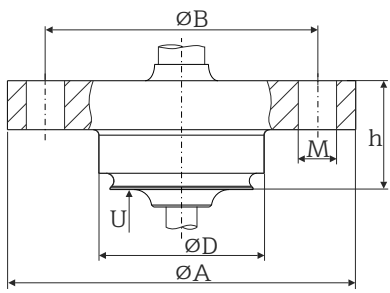
Typ	Ausführung	Abmessungen					Technische Eigenschaften
		ϕA	ϕB	ϕD	ϕd	h	
Neumo Biocontrol 	D25 PN16	64 mm (2,52 in)	50 mm (1,97 in)	30,4 mm (1,2 in)	7 mm (0,28 in)	20 mm (0,79 in)	<ul style="list-style-type: none"> ■ $P_{\text{max.}} = 16 \text{ bar (232 psi)}$ ■ 3-A gekennzeichnet
	D50 PN16	90 mm (3,54 in)	70 mm (2,76 in)	49,9 mm (1,97 in)	9 mm (0,35 in)	27 mm (1,06 in)	
	D65 PN25	120 mm (4,72 in)	95 mm (3,74 in)	67,9 mm (2,67 in)	11 mm (0,43 in)		

 Aufgrund von Deformationen können die 316L-Klemmverschraubungen nur einmal verwendet werden. Das gilt für alle Komponenten der Klemmverschraubungen. Eine Austauschklammverschraubung muss in einer anderen Position befestigt werden (Nuten im Schutzrohr).

PEEK-Klemmverschraubungen dürfen niemals bei einer Temperatur verwendet werden, die niedriger ist als die Temperatur während des Befestigens der Klemmverschraubung, da andernfalls aufgrund der Wärmekontraktion des PEEK die Dichtigkeit verloren geht.

Für höhere Anforderungen werden SWAGELOCK oder ähnliche Befestigungen dringend empfohlen.

TK40

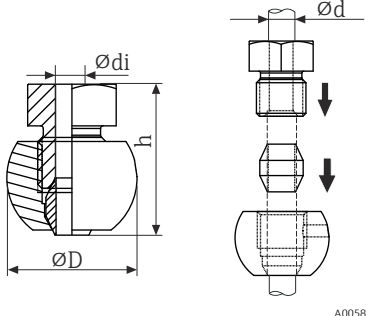
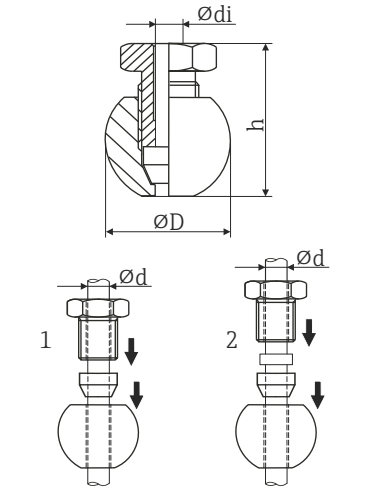
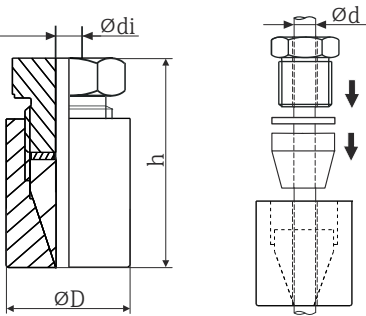
Typ	Ausführung ¹⁾	Abmessungen			Technische Eigenschaften ²⁾
	Kugelförmig oder zylindrisch	Ødi	ØD	h	
 <p style="text-align: right; font-size: small;">A0058214</p>	Kugelförmig Material Dichtkonus 316L	6,3 mm (0,25 in) ³⁾	25 mm (0,98 in)	33 mm (1,3 in)	<ul style="list-style-type: none"> ■ P_{max.} = 50 bar (725 psi) ■ T_{max.} für 316L Dichtkonus = +200 °C (+392 °F), Anzugsdrehmoment = 40 Nm
<p>Klemmverschraubung TK40 zum Einschweißen</p>  <p>1 verschiebbar 2 fixiert</p> <p style="text-align: right; font-size: small;">A0018912</p>	Kugelförmig Material Dichtkonus PEEK Gewinde G¼"	6,3 mm (0,25 in) ³⁾	25 mm (0,98 in)	33 mm (1,3 in)	<ul style="list-style-type: none"> ■ P_{max.} = 10 bar (145 psi) ■ T_{max.} für PEEK Dichtkonus = +200 °C (+392 °F), Anzugsdrehmoment = 10 Nm ■ TK40 PEEK Dichtkonus ist EHEDG getestet und 3-A gekennzeichnet
 <p style="text-align: right; font-size: small;">A0058543</p>	Zylindrisch Material Dichtkonus ELASTOSIL® Gewinde G½"	6,2 mm (0,24 in) ³⁾	30 mm (1,18 in)	57 mm (2,24 in)	<ul style="list-style-type: none"> ■ P_{max.} = 10 bar (145 psi) ■ T_{max.} für ELASTOSIL® Dichtkonus = +200 °C (+392 °F), Anzugsdrehmoment = 5 Nm ■ Die ELASTOSIL®-Klemmverschraubung ist EHEDG getestet, 3-A gekennzeichnet
		9,2 mm (0,36 in)			

- 1) Auswahl abhängig von Produkt und Konfiguration
- 2) Alle Druckangaben gelten für zyklische Temperaturbelastung
- 3) Für Messeinsatz- oder Schutzrohrdurchmesser Ød = 6 mm (0,236 in).

Form der Spitze

Die thermische Ansprechzeit, die Reduzierung des Strömungsquerschnitts und die auftretende mechanische Belastung im Prozess sind die Auswahlkriterien bei der Spitzenform. Vorteile beim Einsatz von reduzierten oder verjüngten Thermometerspitzen:

- Ein kleinere Spitzenform führt zu einer geringeren Beeinflussung des Strömungsverhaltens der mediumsführenden Rohrleitung.
- Das Strömungsverhalten wird optimiert und die Stabilität des Schutzrohrs somit erhöht.
- Endress+Hauser bietet mehrere Schutzrohrspitzen für alle Anforderungen:
 - Reduzierte Spitze mit $\varnothing 4,3$ mm (0,17 in) sowie $\varnothing 5,3$ mm (0,21 in): Geringe Wandstärken führen zu deutlich reduzierten Ansprechzeiten der Gesamtmessstelle.
 - Reduzierte Spitze mit $\varnothing 8$ mm (0,31 in): Höhere Wandstärken eignen sich besonders für Anwendungen mit erhöhter mechanischer Beanspruchung oder Verschleiß (z. B. Lockfraß, Abrasion etc.).

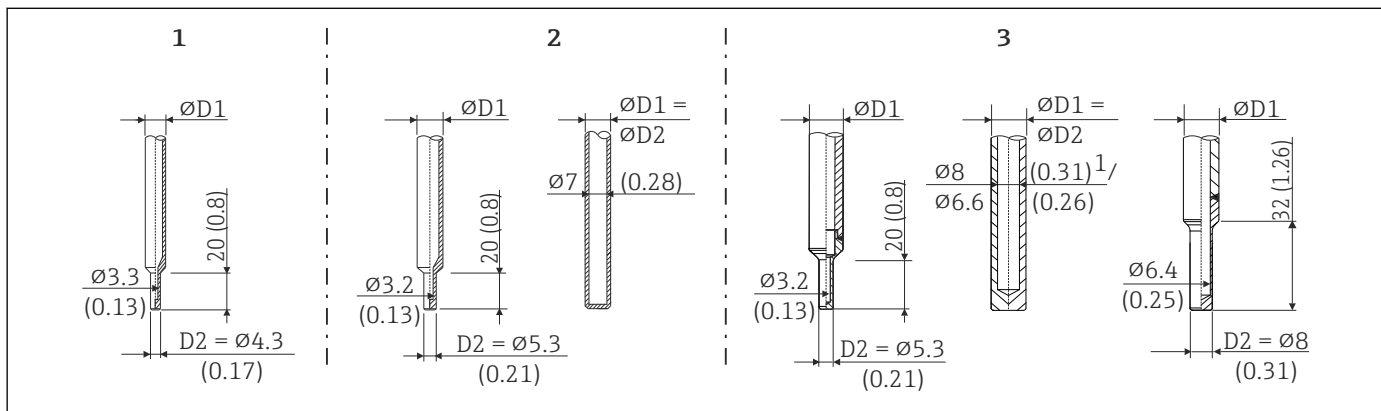

A0044739

12 Verfügbare Schutzrohrspitzen (reduziert, gerade oder verjüngt)

Pos.-Nr.	Schutzrohr ($\varnothing D1$)	Spitze ($\varnothing D2$)	Messeinsatz ($\varnothing ID$)
1	$\varnothing 6$ mm ($\frac{1}{4}$ in)	Reduzierte Spitze mit $\varnothing 4,3$ mm (0,17 in)	$\varnothing 3$ mm ($\frac{1}{8}$ in)
2	$\varnothing 9$ mm (0,35 in)	<ul style="list-style-type: none"> ■ Reduzierte Spitze mit $\varnothing 5,3$ mm (0,21 in) ■ Gerade Spitze: $\varnothing D1 = \varnothing D2$ 	<ul style="list-style-type: none"> ■ $\varnothing 3$ mm ($\frac{1}{8}$ in) ■ $\varnothing 6$ mm ($\frac{1}{4}$ in) ■ $\varnothing 3$ mm ($\frac{1}{8}$ in)
3	$\varnothing 12,7$ mm ($\frac{1}{2}$ in)	<ul style="list-style-type: none"> ■ Reduzierte Spitze mit $\varnothing 5,3$ mm (0,21 in) ■ Gerade Spitze: $\varnothing D1 = \varnothing D2$ ■ Reduzierte Spitze mit $\varnothing 8$ mm (0,31 in) 	<ul style="list-style-type: none"> ■ $\varnothing 3$ mm ($\frac{1}{8}$ in) ■ $\varnothing 6$ mm ($\frac{1}{4}$ in) ■ $\varnothing 6$ mm ($\frac{1}{4}$ in)

i Die mechanische Belastbarkeit in Abhängigkeit der Einbau- und Prozessbedingungen kann online im Schutzrohrberechnungstool: Sizing Thermowell in der Endress+Hauser Applicator Software überprüft werden. <https://portal.endress.com/webapp/applicator>

Anzeige und Bedienoberfläche

Bedienkonzept

Die Konfiguration der gerätespezifischen Parameter erfolgt über das HART-Protokoll oder die CDI-Schnittstelle (= Endress+Hauser Common Data Interface). Dafür stehen dem Benutzer spezielle, von unterschiedlichen Herstellern angebotene Konfigurations- bzw. Betriebsprogramme zur Verfügung. Sowohl die Gerätebeschreibungsdateien (DD, Device Description) als auch die DTM (Device Type Manager)-Dateien werden für die iTHERM TrustSens-Thermometer bereitgestellt.

Selbstkalibrierung

Ein Kalibrierschein über die Selbstkalibrierung – ähnlich dem Kalibrierschein über eine Laborkalibrierung – kann mit einem DTM erstellt und bei Bedarf ausgedruckt werden. Die notwendigen Messdaten sind im Gerät gespeichert und können vom DTM angefordert werden.

Vor-Ort-Bedienung

LED-Signale

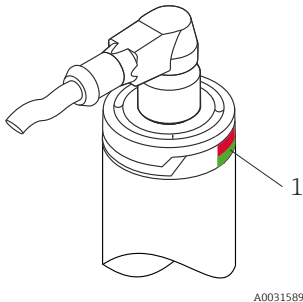
Position	LEDs	Funktionsbeschreibung
 <p>1 LED zur Anzeige des Gerätestatus</p> <p>A0031589</p>	Grüne LED (gn) leuchtet	Spannungsversorgung ist in Ordnung. Das Gerät ist betriebsbereit und die festgelegten Grenzwerte werden eingehalten.
	Grüne LED (gn) blinkt	Mit einer Frequenz von 1 Hz: Selbstkalibrierung läuft. 5 s lang mit einer Frequenz von 5 Hz: Selbstkalibrierung ist abgeschlossen und gültig, alle Prozesskriterien innerhalb der Spezifikationen. Die Kalibrierdaten wurden gespeichert.
	Rote LED (rd) und grüne LED (gn) blinken abwechselnd	Selbstkalibrierung ist abgeschlossen, aber nicht gültig. Verletzung der notwendigen Prozesskriterien. Die Kalibrierdaten wurden nicht gespeichert.
	Rote LED (rd) blinkt	Vorliegen eines Diagnoseereignisses: "Warnung"
	Rote LED (rd) leuchtet	Vorliegen eines Diagnoseereignisses: "Alarm"

Bedienelemente

Zur Verhinderung von Manipulationen befinden sich keine Bedienelemente direkt auf dem Gerät. Das Thermometer wird nur mittels Fernbedienung konfiguriert.

Fernbedienung

Konfiguration

Konfigurationssets, z. B. Commubox FXA195 oder TXU10, für PC-programmierbares Thermometer – mit Setup-Software und Schnittstelle für PC mit USB-Port.

HART®-Funktionen und gerätespezifische Parameter werden über die HART®-Kommunikation oder über die Schnittstelle des Gerätes konfiguriert. Es gibt spezielle Konfigurations-Tools, so z. B. FieldCare oder DeviceCare von Endress+Hauser. Für weitere Informationen bitte den für Sie zuständigen Endress+Hauser Vertriebsmitarbeiter kontaktieren.

Bedientools

Bedientool	Bezugsquellen für die erforderlichen Gerätebeschreibungen (DD) oder den Device Type Manager (DTM)
FieldCare (Endress+Hauser)	<ul style="list-style-type: none"> ▪ www.endress.com → Download-Bereich → Software ▪ DVD (Endress+Hauser kontaktieren)
DeviceCare (Endress+Hauser)	www.endress.com → Download-Bereich → Software
FieldXpert SFX350, SFX370 (Endress+Hauser)	Updatefunktion vom Handbediengerät verwenden

Zertifikate und Zulassungen

Aktuelle Zertifikate und Zulassungen zum Produkt stehen unter www.endress.com auf der jeweiligen Produktseite zur Verfügung:

1. Produkt mit Hilfe der Filter und Suchmaske auswählen.
2. Produktseite öffnen.
3. **Downloads** auswählen.

MTBF

Für den Messumformer: 327 Jahre - nach Siemens-Standard SN29500

Hygiene-Standard

- EHEDG Zertifizierung Typ EL – KLASSE I. EHEDG zertifizierte/getestete Prozessanschlüsse.
- 3-A-Autorisierungs-Nr. 1144, 3-A Sanitary Standard 74-07. Gelistete Prozessanschlüsse.
- ASME BPE (letzte Ausgabe), Konformitätszertifikat bestellbar für ausgewiesene Optionen
- FDA-konform
- Alle medienberührten Oberflächen sind frei von Inhaltsstoffen tierischen Ursprungs (ADI/TSE) und enthalten keinerlei Materialien von Rindern oder anderen tierischen Ursprungs.

Lebensmittel-/produktberührende Materialien (FCM)

- Die prozessberührenden Teile (FCM) entsprechen folgenden Europäischen Verordnungen:
- Verordnung (EG) Nr. 1935/2004 über Materialien und Gegenstände, die dazu bestimmt sind, mit Lebensmitteln in Berührung zu kommen, Artikel 3, Absatz 1, Art. 5 und 17.
 - Verordnung (EG) Nr. 2023/2006 über die gute Herstellungspraxis für Materialien und Gegenstände, die dazu bestimmt sind, mit Lebensmitteln in Berührung zu kommen.
 - Verordnung (EU) Nr. 10/2011 über Materialien und Gegenstände aus Kunststoff, die dazu bestimmt sind, mit Lebensmitteln in Berührung zu kommen.

CRN-Zulassung

Die CRN-Zulassung steht nur für bestimmte Schutzrohrausführungen zur Verfügung. Diese werden während der Konfiguration des Gerätes entsprechend gekennzeichnet und angezeigt.

Ausführliche Bestellinformationen sind bei der nächstgelegenen Vertriebsorganisation www.addresses.endress.com oder im Download-Bereich unter www.endress.com verfügbar:

1. Land auswählen
2. Downloads auswählen
3. Suchbereich: Zulassungen/Zulassungstyp auswählen
4. Produktcode oder Gerät eingeben
5. Suche starten

Oberflächenreinheit

- Öl-/fettfrei gereinigt für O₂-Anwendungen, optional
- LABS-frei (LABS = lackbenetzungsstörende Substanzen nach DIL0301), optional

Materialbeständigkeit

Materialbeständigkeit - inklusive Gehäuse - gegenüber folgenden Reinigungs-/Desinfektionsmitteln der Firma Ecolab:

- P3-topax 66
- P3-topactive 200
- P3-topactive 500
- P3-topactive OKTO
- Sowie demineralisiertem Wasser

Bestellinformationen

Ausführliche Bestellinformationen sind bei der nächstgelegenen Vertriebsorganisation www.addresses.endress.com oder im Produktkonfigurator unter www.endress.com auswählbar:

1. Produkt mit Hilfe der Filter und Suchmaske auswählen.
2. Produktseite öffnen.
3. **Konfiguration** auswählen.

Anwendungspakete

Heartbeat Diagnostics

Verfügbar in allen Geräteausführungen.

Funktion

- Kontinuierliche Selbstüberwachung des Geräts
- Ausgabe von Diagnosemeldungen an:
 - die Vor-Ort-Anzeige
 - ein Asset Management-System (z. B. FieldCare/DeviceCare)
 - ein Automatisierungssystem (z. B. SPS)

Vorteile

- Gerätezustandsinformationen stehen sofort zur Verfügung und werden zeitnah verarbeitet.
- Die Statussignale sind gemäß VDI/VDE 2650 und NAMUR-Empfehlung NE 107 klassifiziert und beinhalten Informationen über Fehlerursache und Behebungsmaßnahmen.



Nähere Informationen zu den Heartbeat-Funktionen siehe Betriebsanleitung

Heartbeat Verification

Verfügbar in allen Geräteausführungen.

Überprüfung der Gerätefunktionalität auf Anforderung

- Verifizierung der korrekten Funktion des Messgerätes innerhalb der Spezifikation
- Das Verifizierungsergebnis ist eine Aussage über den Gerätezustand: „Bestanden“ oder „Nicht bestanden“
- Die Ergebnisse werden in Form eines Verifizierungsberichts dokumentiert
- Der automatisch generierte Bericht unterstützt die Pflicht zum Nachweis der Konformität mit internen und externen Regularien, Gesetzen und Normen
- Die Verifizierung ist ohne Prozessunterbrechung möglich

Vorteile

- Ein Zugang zum Messgerät im Feld ist zur Nutzung der Funktionalität nicht erforderlich
- Der DTM ¹⁾ löst die Verifizierung im Gerät aus und interpretiert die Ergebnisse. Es sind keine besonderen Anwenderkenntnisse erforderlich.
- Der Verifizierungsbericht kann als Nachweis von Qualitätsmaßnahmen an eine dritte Partei genutzt werden.
- Heartbeat Verification kann andere Wartungsarbeiten (z. B. periodische Überprüfung) ersetzen oder deren Prüfindervalle verlängern.



Nähere Informationen zu den Heartbeat-Funktionen siehe Betriebsanleitung

Heartbeat Monitoring

Verfügbar in allen Geräteausführungen.

Funktion

Zusätzlich zu den Verifizierungsparametern werden die Kalibrierinformationen protokolliert. 350 Kalibrierpunkte werden im Gerät gespeichert (FIFO memory).

Vorteile

- Frühzeitige Erkennung von Veränderungen (Trends) zur Sicherstellung der Anlagenverfügbarkeit und Produktqualität.
- Nutzung der Information zur vorausschauenden Planung von Maßnahmen (z. B. Wartung).



Nähere Informationen zu den Heartbeat-Funktionen siehe Betriebsanleitung

Zubehör

Aktuell verfügbares Zubehör zum Produkt ist über www.endress.com auswählbar:

1. Produkt mit Hilfe der Filter und Suchmaske auswählen.
2. Produktseite öffnen.
3. **Ersatzteile und Zubehör** auswählen.

1) Device Type Manager: steuert den Gerätebetrieb über DeviceCare, FieldCare oder eine DTM-basierte Anlagensteuerung.

Gerätespezifisches Zubehör

Gerätespezifisches Zubehör

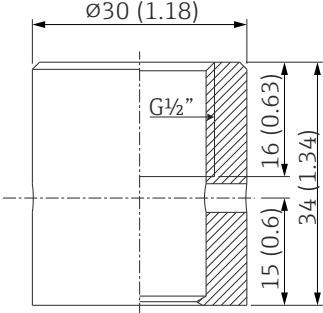
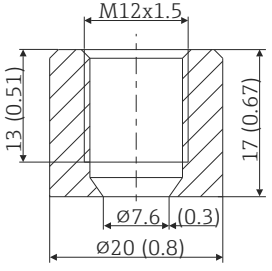
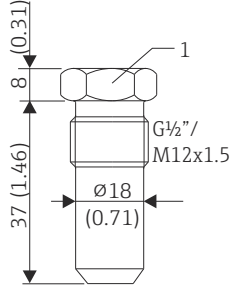
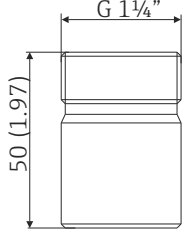
Zubehör	Beschreibung
<p>Einschweißmuffe mit Dichtkonus (Metall - Metall)</p>  <p>A0006621</p>  <p>A0018236</p>	<p>Einschweißmuffe für G$\frac{1}{2}$"- und M12x1,5-Gewinde Metalldichtend; konisch Material mediumsberührende Teile: 316L/1.4435 Max. Prozessdruck 16 bar (232 PSI)</p> <p>Bestellnummer:</p> <ul style="list-style-type: none"> ■ 71424800 (G$\frac{1}{2}$") ■ 71405560 (M12x1,5)
<p>Blindstopfen</p>  <p>A0045726</p> <p>1 Schlüsselweite SW22</p>	<p>Blindstopfen für G$\frac{1}{2}$" oder M12x1,5 konisch metalldichtende Ein- schweißmuffe Material: SS 316L/1.4435</p> <p>Bestellnummer:</p> <ul style="list-style-type: none"> ■ 60022519 (G$\frac{1}{2}$") ■ 60021194 (M12x1,5)
<p>Einschweißadapter für Ingold Prozess- anschluss (OD 25 mm (0,98 in) x 50 mm (1,97 in)</p>  <p>A0008956</p>	<p>Material mediumsberührende Teile: 316L/1.4435 Gewicht: 0,32 kg (0,7 lb)</p> <p>Bestellnummern:</p> <ul style="list-style-type: none"> ■ 71531585 – mit 3.1 Werkstoffzertifikat ■ 71531588 <p>O-Ring Dichtungssatz</p> <ul style="list-style-type: none"> ■ Silikon O-Ring gemäß FDA CFR 21 ■ Maximale Temperatur: 230 °C (446 °F) ■ Bestellnummer: 60018911

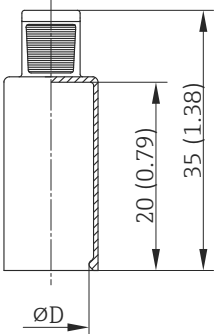
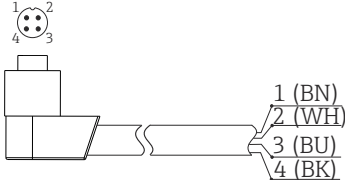
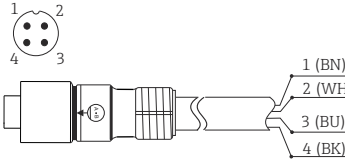
<p>Flexible Griffkappe zur Abdeckung des QuickNeck Unterteils</p>  <p style="text-align: right;">A0027201</p>	<p>Durchmesser ØD: 24 ... 26 mm (0,94 ... 1,02 in) Material: Thermoplastisches Polyolefin - Elastomer (TPE), frei von Weichmachern Maximale Temperatur: +150 °C (+302 °F) Bestellnummer: 71275424</p>
<p>Kabelsatz M12x1, Winkelstecker</p>  <p style="text-align: right;">A0020723</p>	<p>PVC-Kabel, 4 x 0,34 mm² (22 AWG) mit M12x1-Verschraubung; Winkelstecker; Schraubverschluss; Länge 5 m (16,4 ft); IP69K Bestellnummer: 71589963</p> <p>Aderfarben:</p> <ul style="list-style-type: none"> ■ 1 = BN braun (+) ■ 2 = WH weiß (nc) ■ 3 = BU blau (-) ■ 4 = BK schwarz (nc)
<p>Kabelsatz M12x1, gerade</p>  <p style="text-align: right;">A0020725</p>	<p>PVC-Kabel, 4 x 0,34 mm² (22 AWG) mit M12x1-Kupplungsmutter aus epoxidharzbeschichtetem Zink; gerader Buchsenkontakt; Schraubverschluss; Länge 5 m (16,4 ft); IP69K Bestellnummer: 71217708</p> <p>Aderfarben:</p> <ul style="list-style-type: none"> ■ 1 = BN braun (+) ■ 2 = WH weiß (nc) ■ 3 = BU blau (-) ■ 4 = BK schwarz (nc)

Einschweißadapter

 Detaillierte Informationen über Bestellcode und hygienische Konformität der Adapter und Ersatzteile, siehe Technische Information (TI00426F).

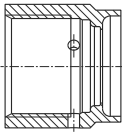
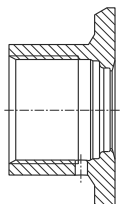
Einschweißadapter	Werkstoff	Rauigkeit µm (µin) prozesseseitig
 <p style="text-align: right;">A0008246</p> <p>G ¾", d=29, Montage am Rohr</p>	316L (1.4435)	≤1,5 (59,1)
 <p style="text-align: right;">A0008251</p> <p>G ¾", d=50, Montage am Behälter</p>	316L (1.4435)	≤0,8 (31,5)

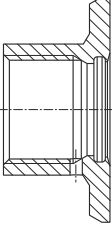
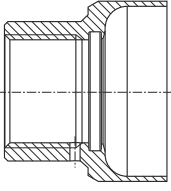
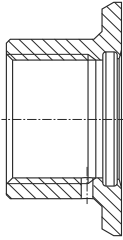
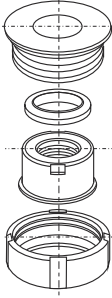
 <p style="text-align: right;">A0008256</p> <p style="text-align: center;">G 3/4", d=55, mit Flansch</p>	316L (1.4435)	≤0,8 (31,5)
 <p style="text-align: right;">A0011924</p> <p style="text-align: center;">G 1", d=53, ohne Flansch</p>	316L (1.4435)	≤0,8 (31,5)
 <p style="text-align: right;">A0008248</p> <p style="text-align: center;">G 1", d=60, mit Flansch</p>	316L (1.4435)	≤0,8 (31,5)
 <p style="text-align: right;">A0008253</p> <p style="text-align: center;">G 1" ausrichtbar</p>	316L (1.4435)	≤0,8 (31,5)

-  Maximaler Prozessdruck für die Einschweißadapter:
- 25 bar (362 PSI) bei maximal 150 °C (302 °F)
 - 40 bar (580 PSI) bei maximal 100 °C (212 °F)

Servicespezifisches Zubehör

Modems/Edge Devices

Commubox FXA195 USB/HART Modem

Verbindet eigensichere Smart-Messumformer mit HART-Protokoll mit der USB-Schnittstelle eines Laptops/PCs. Damit wird die Fernbedienung der Messumformer mit FieldCare ermöglicht.

 Technische Information TI00404F

www.endress.com/fxa195

Software

DeviceCare SFE100

DeviceCare ist ein Konfigurationswerkzeug für Feldgeräte von Endress+Hauser mittels folgender Kommunikationsprotokolle: HART, PROFIBUS DP/PA, FOUNDATION Fieldbus, IO/Link, Modbus, CDI und Endress+Hauser Serviceschnittstellen.



Technische Information TIO1134S

www.endress.com/sfe100

FieldCare SFE500

FieldCare ist ein Konfigurationswerkzeug für Feldgeräte von Endress+Hauser und Fremdherstellern basierend auf DTM-Technologie.

Folgende Kommunikationsprotokolle werden unterstützt: HART, WirelessHART, PROFIBUS, FOUNDATION Fieldbus, Modbus, IO-Link, EtherNet/IP, PROFINET und PROFINET APL.



Technische Information TIO0028S

www.endress.com/sfe500

Netilion

Mit dem Netilion IIoT-Ökosystem ermöglicht Endress+Hauser, die Anlagenleistung zu optimieren, Arbeitsabläufe zu digitalisieren, Wissen weiterzugeben und die Zusammenarbeit zu verbessern. Auf der Grundlage jahrzehntelanger Erfahrung in der Prozessautomatisierung bietet Endress+Hauser der Prozessindustrie ein IIoT-Ökosystem, mit dem Erkenntnisse aus Daten gewonnen werden. Diese Erkenntnisse können zur Optimierung von Prozessen eingesetzt werden, was zu einer höheren Anlagenverfügbarkeit, Effizienz, Zuverlässigkeit und letztlich zu einer profitableren Anlage führt.



www.netilion.endress.com

Field Xpert SMT50

Universeller, leistungsstarker Tablet-PC zur Gerätekonfiguration.



Technische Information TIO1555S

www.endress.com/smt50

Field Xpert SMT77 via WLAN

Universeller, leistungsstarker Tablet-PC zur Gerätekonfiguration in Ex-Zone-1-Bereichen.



Technische Information TIO1418S

www.endress.com/smt77

SmartBlue-App

SmartBlue ist eine von Endress+Hauser entwickelte App, welche eine einfache, drahtlose Feldgerätekonfiguration mittels Bluetooth® oder WLAN ermöglicht. Durch die mobile Zugriffsmöglichkeit auf Diagnose- und Prozessinformationen kann der Anwender durch SmartBlue Zeit einsparen, selbst in gefährlichen und schwer zugänglichen Umgebungen.

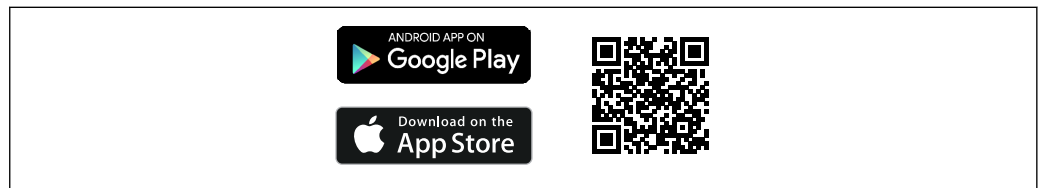

A0033202

13 QR-Code zur kostenlosen Endress+Hauser SmartBlue-App

Kommunikationsspezifisches Zubehör

Field Data Manager (FDM) Auswertesoftware MS20, MS21

- Field Data Manager (FDM) ist eine Software, die eine zentrale Datenverwaltung mit Visualisierung bietet. Diese ermöglicht die lückenlose und manipulationssichere Archivierung von Prozessdaten, z. B. Messwerte und Diagnoseereignisse. "Live Daten" von verbundenen Geräten sind verfügbar. FDM speichert die Daten in einer SQL Datenbank.
- Unterstützte Datenbanken: PostgreSQL (im Lieferumfang), Oracle oder Microsoft SQL Server.
- MS20 Einzelplatzlizenz: Installation der Software auf einem Computer.
- MS21 Mehrplatzlizenz: Mehrere gleichzeitige Nutzer, abhängig Anzahl verfügbarer Lizenzen.



Technische Information TIO1022R

www.endress.com/ms20

www.endress.com/ms21

OPC DA Server RXO20

Der OPC DA Server überträgt Prozessdaten wie z. B. Momentanwerte oder Gesamtzähler aus den angeschlossenen Feldgeräten von Endress+Hauser und stellt sie den OPC-Clients in Echtzeit zur Verfügung. Mit einer OPC-Client-Software können diese Daten visualisiert werden. Die Kommunikation erfolgt über eine RS232/RS485 Schnittstelle oder eine TCP/IP Verbindung. OPC wird in Anlagen unterschiedlichster Größe in der Fabrik- und Prozessautomation eingesetzt.



Technische Information TI00122R

www.endress.com/rxo20

Konfigurationskit TXU10

Konfigurationskit für PC-programmierbare Transmitter – FDT/DTM-basiertes Plant Asset Management Tool, FieldCare/DeviceCare und Schnittstellenkabel (4-poliger Steckverbinder) für PC mit USB-Port.

Nähere Informationen: www.endress.com

Onlinetools

Produktinformationen über den gesamten Lebenszyklus des Geräts sind erhältlich unter: www.endress.com/onlinetools

Systemkomponenten**Data Manager der RSG-Produktfamilie**

Data Manager sind flexible und leistungsstarke Systeme um Prozesswerte zu organisieren. Optional sind bis zu 20 Universaleingänge und bis zu 14 Digitaleingänge zum direkten Anschluss von Sensoren, optional mit HART, möglich. Die gemessenen Prozesswerte werden übersichtlich auf dem Display dargestellt, sicher aufgezeichnet, auf Grenzwerte überwacht und analysiert. Die Werte können über gängige Kommunikationsprotokolle an übergeordnete Systeme weitergeleitet und über einzelne Anlagenmodule miteinander verbunden werden.

Nähere Informationen: www.endress.com

Prozessanzeiger der RIA-Produktfamilie

Gut ablesbare Prozessanzeiger mit unterschiedlichen Funktionen: Schleifengespeiste Anzeiger zur Darstellung von 4-20 mA-Werten, Anzeige von bis zu vier HART-Variablen, Prozessanzeiger mit Steuereinheit, Grenzwertüberwachung, Sensorspeisung und galvanischer Trennung.

Universeller Einsatz durch internationale Ex-Zulassungen, zum Schalttafeleinbau oder zur Feldmontage.

Nähere Informationen: www.endress.com

Speisetrenner der RN Series

Ein- oder zweikanalige Speisetrenner zur sicheren Trennung von 0/4-20mA-Normsignalstromkreisen mit bidirektionaler HART-Übertragung. In der Option Signaldoppler wird das Eingangssignal an zwei galvanisch getrennte Ausgänge übertragen. Das Gerät verfügt über einen aktiven und einen passiven Stromeingang, die Ausgänge können aktiv oder passiv betrieben werden.

Nähere Informationen: www.endress.com

Dokumentation

Eine Übersicht zum Umfang der zugehörigen Technischen Dokumentation bieten:

- *Device Viewer* (www.endress.com/deviceviewer): Seriennummer vom Typenschild eingeben
- *Endress+Hauser Operations App*: Seriennummer vom Typenschild eingeben oder Matrixcode auf dem Typenschild einscannen

Im Download-Bereich der Endress+Hauser Internetseite (www.endress.com/downloads) sind folgende Dokumenttypen je nach Produktkonfiguration verfügbar:

Dokumenttyp	Zweck und Inhalt des Dokuments
Technische Information (TI)	Planungshilfe Das Dokument enthält die technischen Daten zum Produkt und gibt einen Überblick, was rund um das Produkt bestellt werden kann.
Kurzanleitung (KA)	Schnell zum 1. Messwert Die Anleitung enthält die wesentlichen Informationen zum Produkt, von der Warenannahme bis zur Erstinbetriebnahme.

Dokumenttyp	Zweck und Inhalt des Dokuments
Betriebsanleitung (BA)	Nachschlagewerk Die Anleitung enthält die Informationen, die in den verschiedenen Phasen des Lebenszyklus des Produkts benötigt werden: Von der Produktidentifizierung, Warenannahme und Lagerung über Montage, Anschluss, Bedienungsgrundlagen und Inbetriebnahme bis hin zur Störungsbeseitigung, Wartung und Entsorgung.
Beschreibung Geräteparameter (GP)	Referenz für Parameter Das Dokument enthält detaillierte Erläuterungen zu lesbaren oder konfigurierbaren Parametern im Produkt. Die Beschreibung richtet sich an Personen, die über den gesamten Lebenszyklus mit dem Produkt arbeiten und dabei spezifische Konfigurationen durchführen.
Sicherheitshinweise (XA)	Abhängig von der Zulassung liegen dem Produkt bei Auslieferung Sicherheitshinweise für elektrische Betriebsmittel in explosionsgefährdeten Bereichen bei. Diese sind integraler Bestandteil der Betriebsanleitung.  Auf dem Typenschild ist angegeben, welche Sicherheitshinweise (XA) für das jeweilige Produkt relevant sind.
Geräteabhängige Zusatzdokumentation (SD/FY)	Anweisungen der entsprechenden Zusatzdokumentation konsequent beachten. Die Zusatzdokumentation ist fester Bestandteil der Dokumentation zum Produkt.



www.addresses.endress.com
