

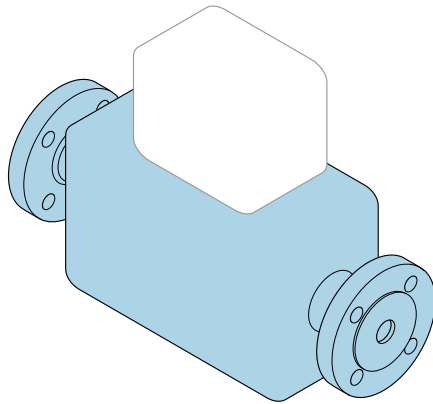

Manual de instrucciones abreviado **Proline Promag L**

Sensor electromagnético



Este manual de instrucciones abreviado **no** sustituye al manual de instrucciones del equipo.

Manual de instrucciones abreviado, parte 1 de 2: Sensor
Contiene información acerca del sensor.

Manual de instrucciones abreviado, parte 2 de 2: Transmisor
→  3.



A0023555

Manual de instrucciones abreviado Flujómetro

El equipo se compone de un transmisor y un sensor.

El proceso de puesta en marcha de estos dos componentes se explica en dos manuales distintos que, conjuntamente, constituyen el manual de instrucciones abreviado del flujómetro:

- Manual de instrucciones abreviado, parte 1: Sensor
- Manual de instrucciones abreviado, parte 2: Transmisor

Para llevar a cabo la puesta en marcha del equipo es preciso consultar ambos manuales de instrucciones abreviados, ya que sus contenidos se complementan mutuamente:

Manual de instrucciones abreviado, parte 1: Sensor

El manual de instrucciones abreviado del sensor está destinado a los especialistas responsables de la instalación del equipo de medición.

- Recepción de material e identificación del producto
- Almacenamiento y transporte
- Procedimiento de montaje

Manual de instrucciones abreviado, parte 2: Transmisor

El manual de instrucciones abreviado del transmisor está destinado a los especialistas responsables de la puesta en marcha, configuración y parametrización del equipo de medición (hasta el primer valor medido).

- Descripción del producto
- Procedimiento de montaje
- Conexión eléctrica
- Opciones de configuración
- Integración en el sistema
- Puesta en marcha
- Información de diagnóstico

Documentación adicional sobre el equipo



Este manual corresponde al **Manual de instrucciones abreviado, parte 1: Sensor**.

El "Manual de instrucciones abreviado, parte 2: Transmisor" está disponible a través de:

- Internet: www.endress.com/deviceviewer
- Teléfono móvil inteligente/tableta: *Endress+Hauser Operations App*

Puede encontrar información detallada sobre el equipo en el manual de instrucciones y en la documentación adicional:

- Internet: www.endress.com/deviceviewer
- Teléfono móvil inteligente/tableta: *Endress+Hauser Operations App*

Índice de contenidos

1	Sobre este documento	5
1.1	Simbolos	5
2	Instrucciones de seguridad básicas	8
2.1	Requisitos que debe cumplir el personal	8
2.2	Uso previsto	8
2.3	Seguridad en el lugar de trabajo	9
2.4	Funcionamiento seguro	9
2.5	Seguridad del producto	9
2.6	Seguridad informática	10
3	Recepción de material e identificación del producto	11
3.1	Recepción de material	11
3.2	Identificación del producto	11
4	Almacenamiento y transporte	12
4.1	Condiciones de almacenamiento	12
4.2	Transporte del producto	12
5	Instalación	14
5.1	Requisitos de instalación	14
5.2	Montaje del instrumento de medición	22
5.3	Comprobaciones tras la instalación	27
6	Eliminación	28
6.1	Retirada del equipo de medición	28
6.2	Eliminación del equipo de medición	28
7	Anexo	29
7.1	Pares de apriete de los tornillos	29

1 Sobre este documento

1.1 Símbolos

1.1.1 Símbolos de seguridad

PELIGRO

Este símbolo le advierte de una situación peligrosa. Si no se evita dicha situación, se producirán lesiones graves o mortales.

ADVERTENCIA

Este símbolo le advierte de una situación potencialmente peligrosa. Si no se evita dicha situación, pueden producirse lesiones graves o incluso mortales.











ATENCIÓN

Este símbolo le advierte de una situación potencialmente peligrosa. Si no se evita dicha situación, pueden producirse daños menores o de gravedad media.





AVISO

Este símbolo le advierte de una situación potencialmente nociva. Si no se evita dicha situación, se pueden producir daños en el producto o en sus alrededores.

1.1.2 Símbolos para determinados tipos de información





Símbolo	Significado	Símbolo	Significado
	Admisible Procedimientos, procesos o acciones que están permitidos.		Preferible Procedimientos, procesos o acciones que son preferibles.
	Prohibido Procedimientos, procesos o acciones que están prohibidos.		Sugerencia Señala la información adicional.
	Referencia a documentación		Referencia a página
	Referencia a gráfico		Serie de pasos
	Resultado de un paso		Inspección visual

1.1.3 Símbolos eléctricos





Símbolo	Significado	Símbolo	Significado
	Corriente continua		Corriente alterna
	Corriente continua y corriente alterna		Conexión a tierra Borne de tierra que, por lo que se refiere al operador, está conectado a tierra mediante un sistema de puesta a tierra.

Símbolo	Significado
	Conexión de compensación de potencial (PE: tierra de protección) Bornes de tierra que se deben conectar a tierra antes de establecer cualquier otra conexión. Los bornes de tierra están situados tanto en el interior como en el exterior del equipo: <ul style="list-style-type: none"> ▪ Borne de tierra interior: la compensación de potencial está conectada a la red de alimentación. ▪ Borne de tierra exterior: conecta el equipo al sistema de puesta a tierra de la planta.



1.1.4 Símbolos específicos de comunicación

Símbolo	Significado	Símbolo	Significado
	LED LED encendido.		LED LED apagado.
	LED LED parpadeando.		Red de área local inalámbrica (WLAN) Comunicación a través de una red de área local inalámbrica
	Promag 10, 400, 800 Bluetooth Transmisión inalámbrica de datos entre equipos a poca distancia mediante tecnología de radio		

1.1.5 Símbolos de herramientas

Símbolo	Significado	Símbolo	Significado
	Destornillador Torx		Destornillador de hoja plana
	Destornillador Phillips		Llave Allen
	Llave fija		

1.1.6 Símbolos en gráficos

Símbolo	Significado	Símbolo	Significado
1, 2, 3,...	Números de elemento	1, 2, 3...	Serie de pasos
A, B, C,...	Vistas	A-A, B-B, C-C,...	Secciones
	Área de peligro		Área segura (área exenta de peligro)
	Sentido de flujo		

2 Instrucciones de seguridad básicas

2.1 Requisitos que debe cumplir el personal

El personal debe cumplir los siguientes requisitos para el desempeño de sus tareas:

- ▶ El personal especializado cualificado y formado debe disponer de la cualificación correspondiente para esta función y tarea específicas.
- ▶ Deben tener la autorización del jefe/dueño de la planta.
- ▶ Deben estar familiarizados con las normas y reglamentos nacionales.
- ▶ Antes de comenzar con el trabajo, se debe leer y entender las instrucciones contenidas en el manual y la documentación complementaria, así como en los certificados (según cada aplicación).
- ▶ Debe seguir las instrucciones y satisfacer las condiciones básicas.

2.2 Uso previsto

Aplicación y productos

El instrumento de medición está destinado únicamente a la medición del flujo de líquidos que presenten una conductividad mínima de 5 $\mu\text{S}/\text{cm}$.

Según la versión pedida, el instrumento de medición también se puede usar para medir productos potencialmente explosivos¹⁾, inflamables, tóxicos y oxidantes.

Los instrumentos de medición para el uso en áreas de peligro, en aplicaciones higiénicas o en aplicaciones en las que la presión suponga un riesgo aumentado cuentan con un etiquetado especial en la placa de identificación.

Para asegurar que el instrumento de medición esté en perfecto estado durante el funcionamiento:

- ▶ Use el instrumento de medición únicamente si se cumplen íntegramente los datos que figuran en la placa de identificación y las condiciones generales recogidas en el manual de instrucciones y en la documentación suplementaria.
- ▶ Use la placa de identificación para comprobar si el equipo pedido resulta admisible para el uso previsto en el área de peligro (p. ej., protección contra explosiones, seguridad de depósitos a presión).
- ▶ Use el instrumento de medición exclusivamente para productos contra los cuales los materiales de las partes en contacto con el producto del proceso sean suficientemente resistentes.
- ▶ Manténgase en los rangos de presión y temperatura especificados.
- ▶ La temperatura ambiente se debe mantener dentro del rango especificado.
- ▶ Proteja el instrumento de medición de manera permanente contra la corrosión debida a efectos ambientales.

Uso incorrecto

Un uso incorrecto del equipo puede comprometer la seguridad. El fabricante no asume ninguna responsabilidad derivada de los daños provocados por un uso indebido del equipo.

1) No aplicable para instrumentos de medición IO-Link

⚠ ADVERTENCIA**Peligro de rotura debido a fluidos corrosivos o abrasivos y condiciones ambientales.**

- ▶ Verifique la compatibilidad del fluido del proceso con el material del sensor.
- ▶ Asegúrese de la resistencia de todos los materiales de las partes en contacto con el producto del proceso.
- ▶ Manténgase en los rangos de presión y temperatura especificados.

AVISO**Verificación en casos límite:**

- ▶ En los casos de que el fluido sea especial o un producto de limpieza, Endress+Hauser proporcionará gustosamente asistencia en la verificación de la resistencia a la corrosión de los materiales en contacto con el fluido, pero no proporcionará ninguna garantía ni asumirá ninguna responsabilidad al respecto debido a que pequeñas variaciones en la temperatura, concentración o nivel de contaminación en el proceso pueden alterar las propiedades de resistencia a la corrosión.

Riesgos residuales**⚠ ATENCIÓN**

¡Riesgo de quemaduras por calor o frío! El uso de productos y sistemas electrónicos con temperaturas altas o bajas puede provocar que algunas superficies del equipo estén muy calientes o muy frías.

- ▶ Instale protección contra contacto adecuada.

2.3 Seguridad en el lugar de trabajo

Cuando trabaje con el equipo o en el equipo:

- ▶ Use el equipo de protección individual requerido conforme a las normas nacionales.

2.4 Funcionamiento seguro

Riesgo de lesiones.

- ▶ Haga funcionar el equipo únicamente si este se encuentra en un estado técnico apropiado y funciona de forma segura.
- ▶ El responsable de manejar el equipo sin interferencias es el operador.

Requisitos ambientales para la caja del transmisor fabricada en plástico

Si la caja del transmisor es de plástico y está expuesta de manera permanente a ciertas mezclas de vapor y aire, puede sufrir daños.

- ▶ Si tiene dudas al respecto, póngase en contacto con el centro Endress+Hauser de su zona para aclararlas.
- ▶ Si el equipo se usa en una zona que requiere homologación, tenga en cuenta la información indicada en la placa de identificación.

2.5 Seguridad del producto

Este equipo de medición ha sido diseñado de acuerdo a las buenas prácticas de ingeniería y cumple los requisitos de seguridad más exigentes, ha sido sometido a pruebas de funcionamiento y ha salido de fábrica en condiciones óptimas para funcionar de forma segura.

Cumple las normas de seguridad y los requisitos legales pertinentes. También cumple las directivas de la UE que se enumeran en la Declaración UE de conformidad específica del equipo. Para confirmarlo, el fabricante pone en el equipo la marca CE..

2.6 Seguridad informática

La garantía del fabricante solo es válida si el producto se instala y se usa tal como se describe en el manual de instrucciones. El producto está dotado de mecanismos de seguridad que lo protegen contra modificaciones involuntarias en los ajustes.

El explotador, de conformidad con sus normas de seguridad, debe implementar medidas de seguridad informática que proporcionen protección adicional tanto al producto como a la transmisión de datos asociada.

3 Recepción de material e identificación del producto

3.1 Recepción de material

A la recepción de la entrega:

1. Compruebe que el embalaje no presente daños.
 - ↳ Informe al fabricante inmediatamente de todos los daños.
No instale los componentes que estén dañados.
2. Use el albarán de entrega para comprobar el alcance del suministro.
3. Compare los datos de la placa de identificación con las especificaciones del pedido indicadas en el albarán de entrega.
4. Revise la documentación técnica y todos los demás documentos necesarios, p. ej., certificados, para asegurarse de que estén completos.



Si no se satisface alguna de estas condiciones, póngase en contacto con el fabricante.

3.2 Identificación del producto

El equipo se puede identificar de las maneras siguientes:

- Placa de identificación
- Código de producto con información sobre las características del equipo en el albarán de entrega
- Introduzca los números de serie de las placas de identificación en el *Device Viewer* (www.endress.com/deviceviewer): Se muestra toda la información relativa al equipo.
- Introduzca los números de serie de las placas de identificación en la *Operations app* de Endress+Hauser o escanee el código DataMatrix de la placa de identificación con la *Operations app* de Endress+Hauser: se muestra toda la información relativa al equipo.

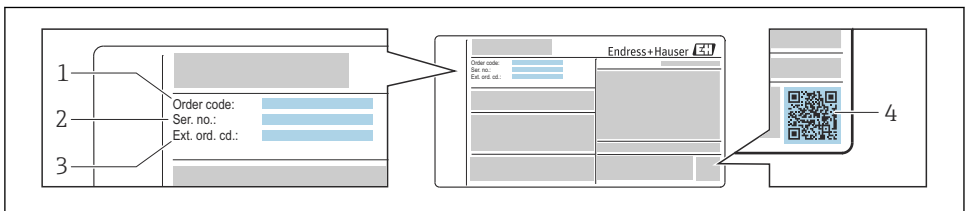

A0030196

1 Ejemplo de una placa de identificación

- 1 Código de pedido
- 2 Número de serie
- 3 Código de pedido ampliado
- 4 Código matricial 2D (código QR)



Para obtener información detallada sobre los datos que figuran en la placa de identificación, véase el manual de instrucciones del equipo.

4 Almacenamiento y transporte

4.1 Condiciones de almacenamiento

Tenga en cuenta las observaciones siguientes relativas al almacenamiento:

- ▶ Guarde el equipo en el embalaje original para asegurar su protección contra posibles golpes.
- ▶ No retire las cubiertas protectoras ni las capuchas de protección que se encuentren instaladas en las conexiones a proceso. Impiden que las superficies de estanqueidad sufran daños mecánicos y que la suciedad entre en el tubo de medición.
- ▶ Proteja el instrumento de la irradiación solar directa. Evite que las superficies se calienten más de lo admisible.
- ▶ Seleccione un lugar de almacenamiento que excluya la posibilidad de que se forme condensación en el equipo de medición. La presencia de hongos y bacterias puede dañar el revestimiento.
- ▶ Guarde el equipo en un lugar seco y sin polvo.
- ▶ No lo guarde en el exterior.

4.2 Transporte del producto

Transporte el equipo dentro del embalaje original al punto de medición.

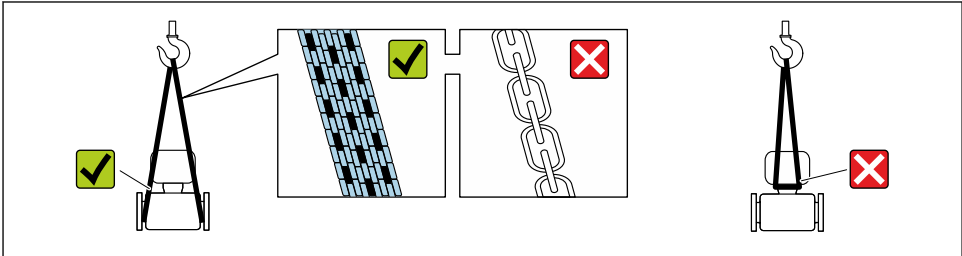

A0029252

i No extraiga las tapas o capuchones de protección de las conexión a proceso . Protegen las superficies de estanqueidad contra daños mecánicos y evitan que entre suciedad en el tubo de medición.

4.2.1 Equipos de medición sin orejetas para izar

⚠ ADVERTENCIA

El centro de gravedad del equipo de medición se encuentra en un punto que está por encima de los puntos de sujeción de las eslingas.

Riesgo de lesiones si el equipo de medición resbala o vuelca.

- ▶ Fije el equipo de medición para que no resbale o vuelque.
- ▶ Tenga en cuenta el peso especificado en el embalaje (etiqueta adhesiva).

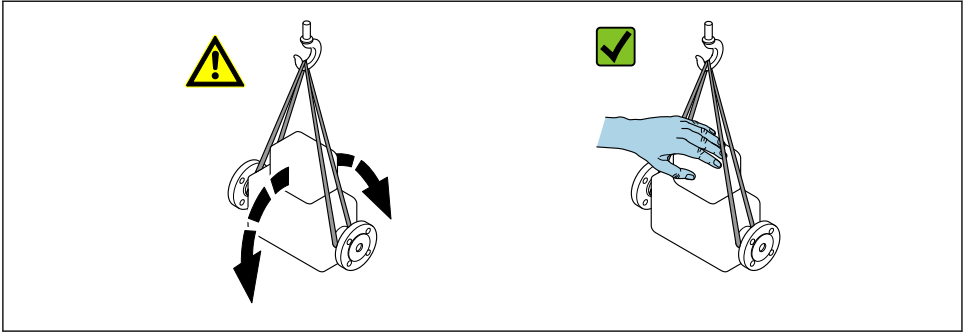

A0029214

4.2.2 Equipos de medición con orejetas para izar

⚠ ATENCIÓN

Instrucciones especiales para el transporte de equipos sin orejetas para izar

- ▶ Para el transporte del dispositivo, utilice únicamente las orejetas para izar dispuestas en el mismo o bien bridas .
- ▶ Es imprescindible que dicho dispositivo quede afianzado con por lo menos dos orejetas para izar.

4.2.3 Transporte con una horquilla elevadora

Si el transporte se efectúa en cajas de madera, la estructura del piso permite elevar las cajas longitudinalmente o por ambos lados mediante una horquilla elevadora.

⚠ ATENCIÓN

Existe el riesgo de dañar la bobina magnética

- ▶ Si el transporte se realiza con una carretilla de horquilla elevadora, no levante el sensor por la carcasa de metal.
- ▶ Podría abollar la carcasa y dañar las bobinas internas.

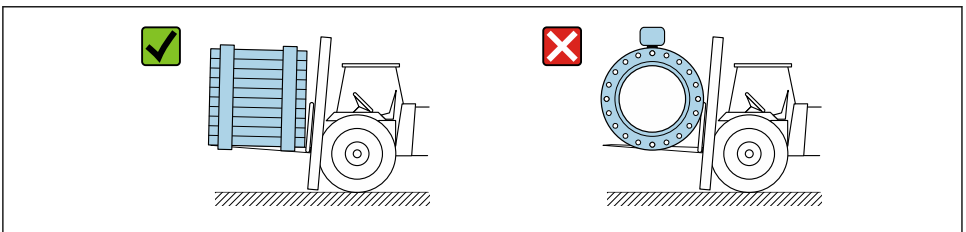

A0029319

5 Instalación

5.1 Requisitos de instalación

5.1.1 Posición de montaje

Lugar de montaje

- No instale el equipo en el punto más alto de la tubería.
- No instale el equipo aguas arriba de una boca de salida abierta de una tubería descendente.

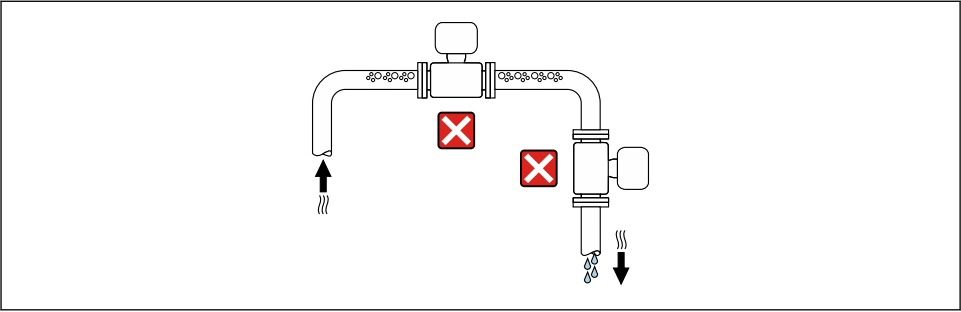

A0042131

Idealmente, el equipo se debe montar en una tubería ascendente.

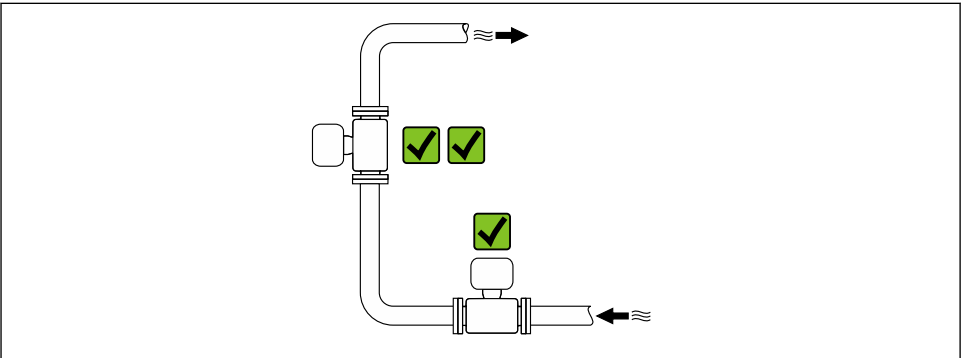

A0042317

Instalación aguas arriba de una tubería descendente

AVISO

La presión negativa en la tubería de medición puede dañar el revestimiento.

- ▶ Si se instala aguas arriba de tuberías descendentes con una longitud de $h \geq 5 \text{ m}$ (16,4 ft): instale un sifón con una válvula de ventilación aguas abajo del equipo.

i Esta disposición evita que el caudal de líquido se detenga en la tubería, así como la intrusión de aire.

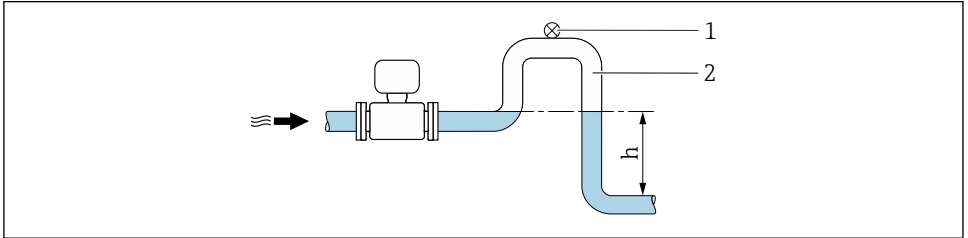

A0028981

- 1 Válvula de aireación
- 2 Sifón
- h Longitud de la tubería descendente

Instalación con tuberías parcialmente llenas

- Las tuberías parcialmente llenas con gradiente requieren una configuración de tipo desagüe.
- Se recomienda instalar una válvula de limpieza.

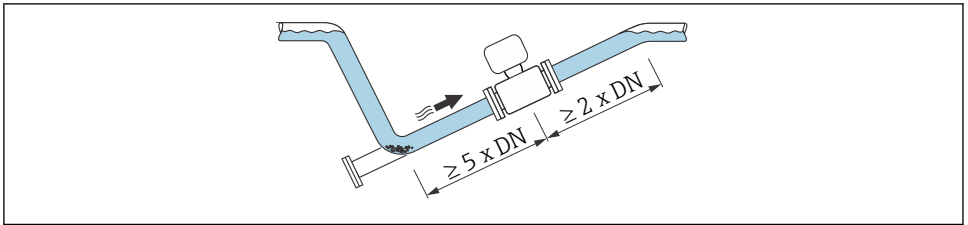

A0041088

Instalación cerca de bombas

AVISO

La presencia de presión negativa en el tubo de medición puede dañar el revestimiento.

- ▶ Para mantener la presión del sistema, instale el equipo en la dirección de flujo aguas abajo de la bomba.
- ▶ Instale amortiguadores de pulsaciones si se utilizan bombas alternativas, de diafragma o peristálticas.

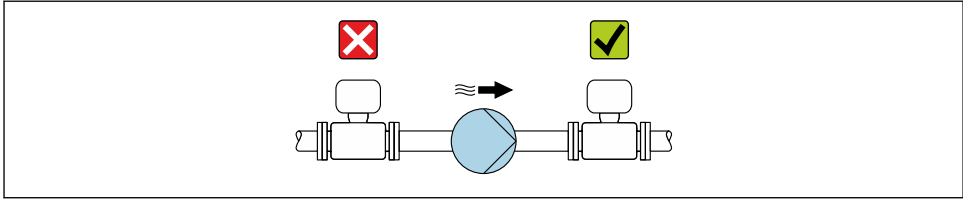

A0041083

Instalación de equipos muy pesados

Es necesario reforzarlos con un soporte en caso de diámetros nominales de DN ≥ 350 mm (14 in).

AVISO

Daños en el equipo.

Si el soporte no es el adecuado, la caja del sensor podría doblarse y podrían dañarse las bobinas magnéticas internas.

- ▶ Apoye los soportes solo por las bridas de tubería.

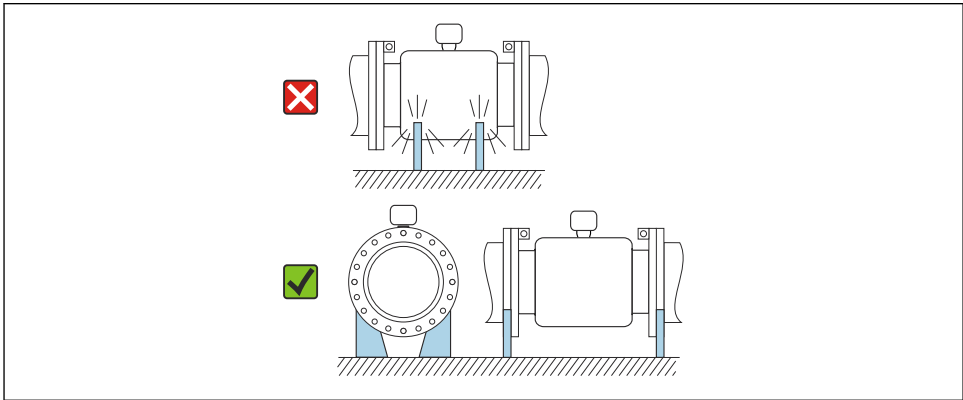

A0041087

Instalación en caso de vibraciones en las tuberías

Se recomienda una versión separada en caso de vibraciones fuertes en las tuberías.

AVISO

Las vibraciones en las tuberías pueden dañar el equipo.



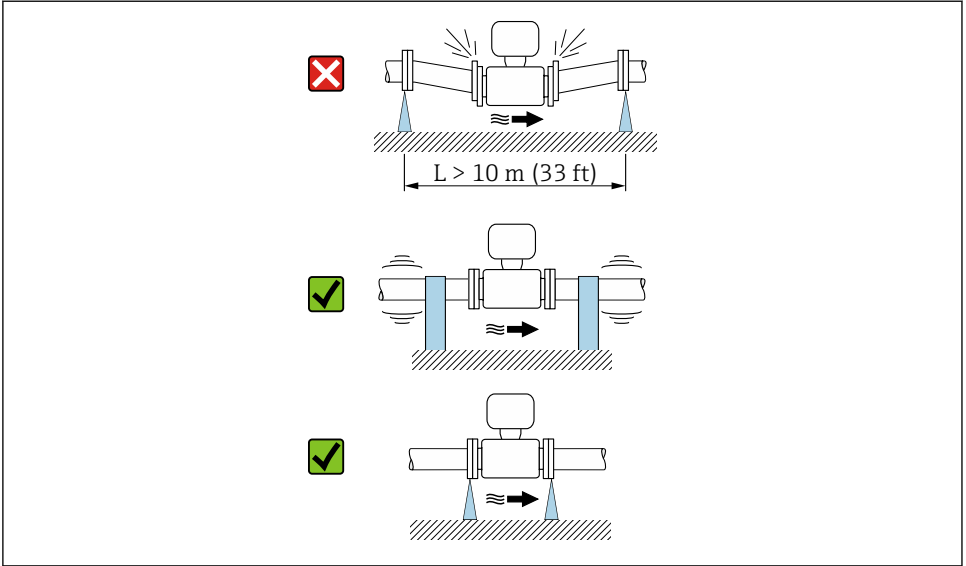





- ▶ No exponga el equipo a vibraciones fuertes.
- ▶ Apoye la tubería y fíjela en el lugar correspondiente.
- ▶ Apoye el equipo y fíjelo en el lugar correspondiente.
- ▶ Monte el sensor y el transmisor por separado.

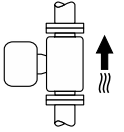

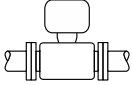
A0041092

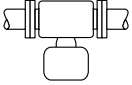
Orientación

El sentido de la flecha que figura en la placa de identificación le ayuda a instalar el equipo de medición conforme al sentido de flujo.

Orientación		Recomendación
Orientación vertical		
Orientación horizontal, transmisor en la parte superior		
Orientación horizontal, transmisor en la parte inferior		
Orientación horizontal, transmisor en la parte lateral		

- 1) Las aplicaciones con temperaturas de proceso bajas pueden reducir la temperatura ambiente. A fin de mantener la temperatura ambiente mínima para el transmisor, se recomienda esta orientación.
- 2) Las aplicaciones con temperaturas de proceso elevadas pueden provocar un aumento de la temperatura ambiente. A fin de mantener la temperatura ambiente máxima para el transmisor, se recomienda esta orientación.
- 3) Para evitar que el sistema electrónico se sobrecaliente en caso de generación intensa de calor (p. ej., por proceso de limpieza CIP o SIP), instale el equipo de forma que la parte del transmisor señale hacia abajo.
- 4) Con la función de detección de tubería vacía encendida: La detección de tubería vacía solo funciona si la caja del transmisor señala hacia arriba.

Vertical

Es la orientación óptima para el autovaciado de sistemas de tuberías y para el uso en combinación con la detección de tubería vacía.

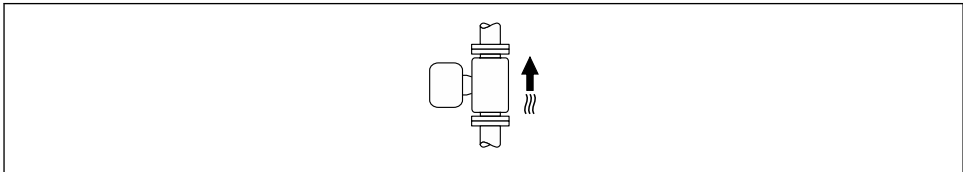

A0015591

Horizontal

- El electrodo de medición debería estar en un plano horizontal preferentemente. Se evita de este modo que burbujas de aire arrastradas por la corriente aislen momentáneamente los electrodos de medición.
- La detección de tubería vacía funciona únicamente bien cuando la caja del transmisor apunta hacia arriba, ya que de lo contrario no hay ninguna garantía de que la función de detección de tubería vacía responda efectivamente ante una tubería parcialmente llena o vacía.

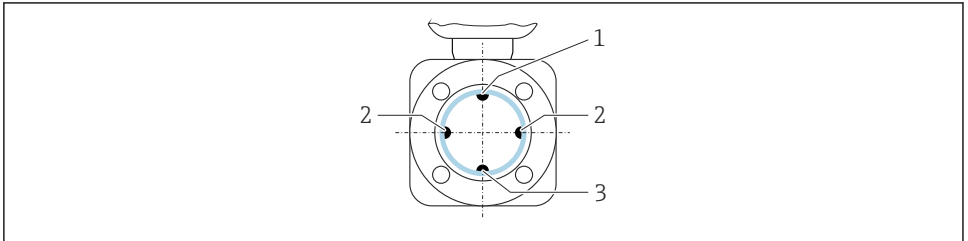

A0029344

- 1 Electrodo DTV para la detección de tubería vacía
- 2 Electrodos para detección de señales de medida
- 3 Electrodo de referencia para la igualación de potencial

Tramos rectos de entrada y salida

5.1.2 Requisitos ambientales y del proceso

Rango de temperatura ambiente

 Para información detallada acerca del rango de temperatura ambiente, véase el manual de instrucciones del dispositivo.

En caso de funcionamiento en el exterior:

- Monte el instrumento de medición en un lugar sombreado.
- Evite la luz solar directa, especialmente en regiones de clima cálido.
- Evite la exposición directa a las inclemencias meteorológicas.

Tablas de temperatura ²⁾

 Para información detallada de las tablas de temperatura, véase la documentación separada titulada "Instrucciones de seguridad" (XA) para el dispositivo.

Presión del sistema

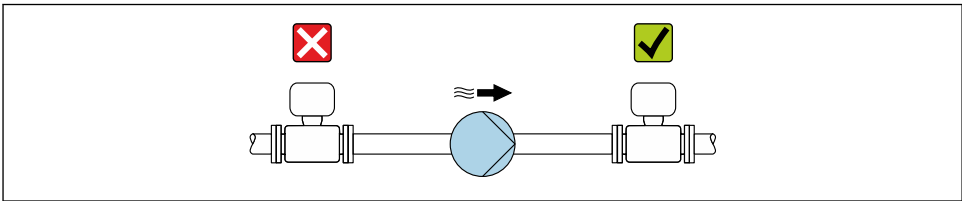

A0028777

 Además, instale amortiguadores de pulsos si utiliza bombas alternativas, de membrana o peristálticas.

Vibraciones

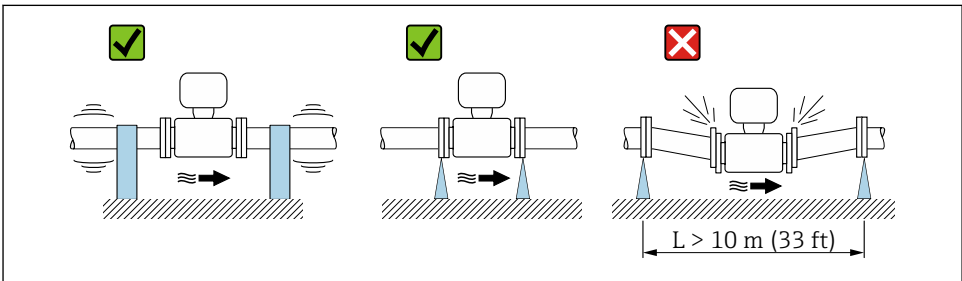

A0029004

 2 *Medidas para prevenir vibraciones del equipo*

2) No aplicable para instrumentos de medición IO-Link

Adaptadores

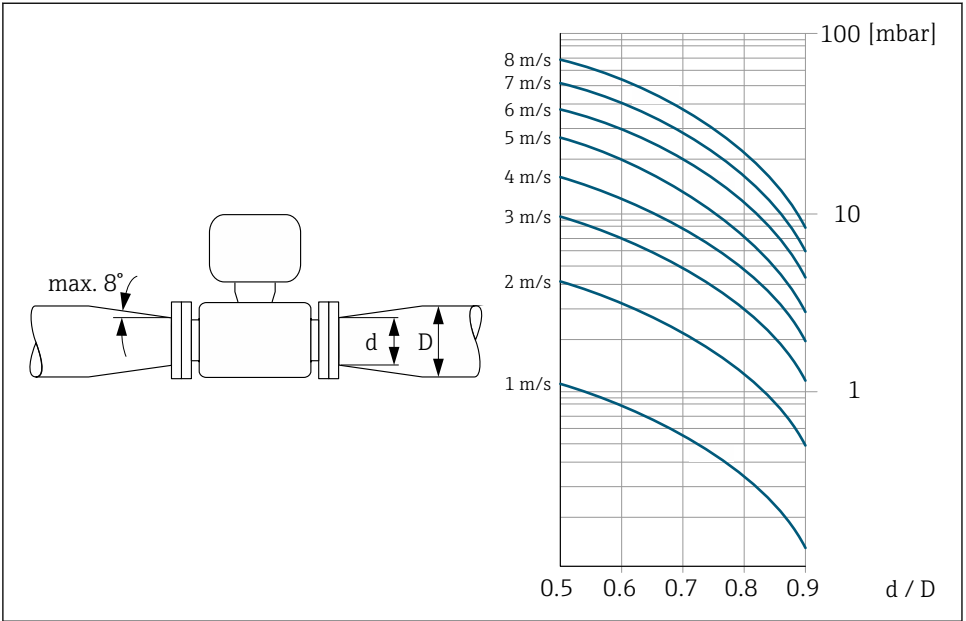

A0029002

5.1.3 Instrucciones de instalación especiales

Tapa de protección ambiental: Proline 300

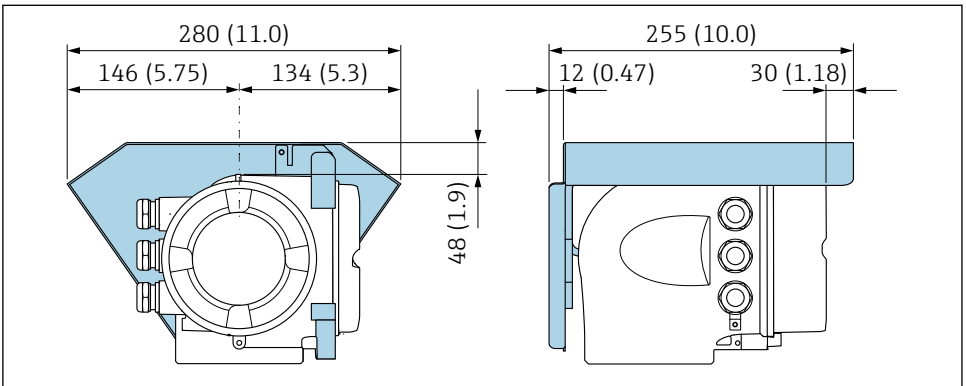

A0029553

3 Unidad mm (in)

Inmersión temporal en agua

Se puede disponer opcionalmente de una versión remota con protección IP67, Tipo 6 para condiciones de inmersión temporal de hasta 168 horas en agua ≤ 3 m (10 ft) o usos excepcionales de hasta 48 horas a ≤ 10 m (30 ft).

En comparación con el nivel de protección de la versión IP67 estándar, carcasa tipo 4X, la versión IP67 con carcasa tipo 6 fue diseñada para aguantar inundaciones temporales o a corto plazo.

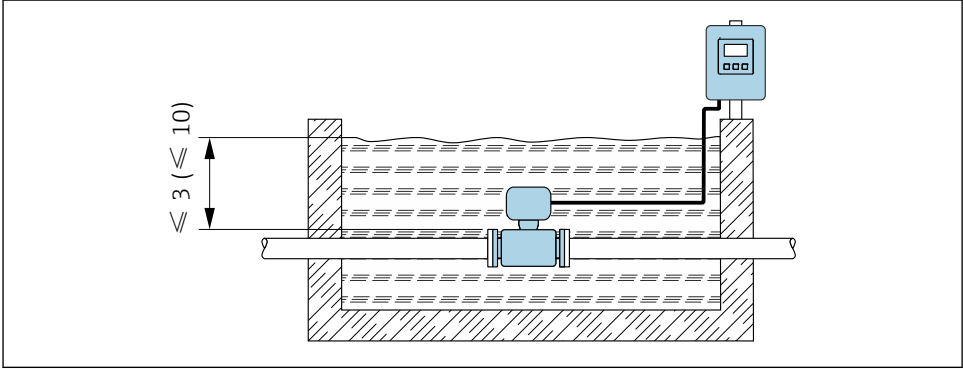

A0029320

4 Unidad física de m(ft)



Para información detallada sobre el reemplazo del prensaestopas de la caja de conexiones, véase el Manual de instrucciones abreviado del transmisor.

5.2 Montaje del instrumento de medición

5.2.1 Herramientas requeridas

Para las bridas y otras conexiones a proceso, utilice una herramienta de montaje adecuada

5.2.2 Preparación del instrumento de medición

1. Elimine el material de embalaje restante.
2. Extraiga las tapas o capuchones de protección que tenga el sensor.
3. Extraiga la etiqueta adhesiva del compartimento de la electrónica.

5.2.3 Montaje del sensor

⚠ ADVERTENCIA

Puede formarse una capa de material electroconductor en el interior del tubo de medida.
Riesgo de cortocircuito de la señal de medición.

- ▶ Asegúrese que el diámetro interno de las juntas es mayor o igual al de la conexión a proceso y al de la tubería.
- ▶ Asegúrese de que las juntas están bien limpias y sin daños visibles.
- ▶ Instale las juntas correctamente.
- ▶ No utilice sellantes electroconductores como los que contienen grafito.

⚠ ADVERTENCIA

Peligro debido a sellado insuficiente de la conexión a proceso.

- ▶ Asegúrese que el diámetro interno de las juntas es mayor o igual al de la conexión a proceso y al de la tubería.
- ▶ Asegúrese de que las juntas están bien limpias y sin daños visibles.
- ▶ Instale las juntas correctamente.

1. Asegúrese de que la dirección y el sentido de la flecha del sensor coincide con la dirección y el sentido de circulación del producto/medio.
2. Para asegurar el cumplimiento de las especificaciones del equipo, debe instalar el instrumento de medición de forma que quede centrado en la sección de medición entre las bridas de la tubería.
3. Si utiliza discos de puesta a tierra, siga las instrucciones de instalación suministradas con ellos.
4. Observe los pares de apriete especificados .
5. Instale el instrumento de medición de tal forma (girando el cabezal del transmisor) que no haya ninguna entrada de cable dirigida hacia arriba.

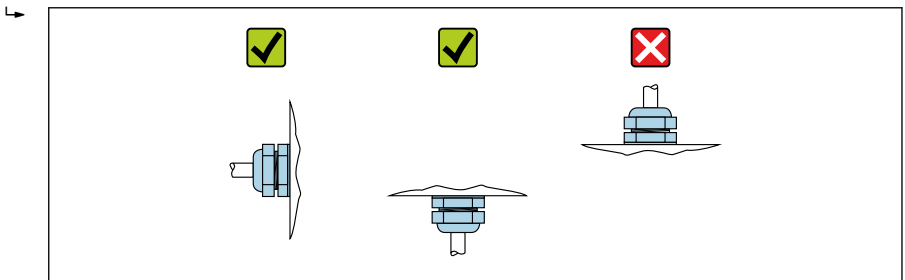

A0029263

Montaje de las juntas

⚠ ATENCIÓN

¡Puede formarse una capa de material electroconductor en el interior del tubo de medida!

Riesgo de corto circuito con la señal de medición.

- ▶ No utilice sellantes electroconductores como los que contienen grafito.

Debe cumplir lo siguiente cuando instale las juntas:

- Asegúrese de que las juntas no sobresalgan más allá de la sección transversal de la tubería.
- Con las bridas DIN: utilice únicamente juntas conformes a DIN EN 1514-1.
- En caso de revestimiento interno de "goma dura": hay que utilizar **siempre** juntas adicionales.
- En caso de revestimiento interno de "poliuretano": **no** es generalmente necesario utilizar juntas adicionales.
- En caso de revestimiento interno de "PTFE": **no** es generalmente necesario utilizar juntas adicionales.

Montaje de discos/cable de puesta a tierra

Para más información acerca de la igualación de potencial e instrucciones detalladas para el montaje con cables/discos de puesta a tierra, véase el Manual de instrucciones abreviado del transmisor.

Pares de apriete a aplicar a los tornillos

→  29

5.2.4 Montaje del transmisor de la versión separada:

ATENCIÓN

Temperatura ambiente demasiado elevada.

Riesgo de sobrecalentamiento de la electrónica y deformación por calor de la caja.

- ▶ No exceda la temperatura ambiente máxima admisible de .
- ▶ Si se instala en un lugar al aire libre: evite que quede directamente expuesto a la radiación solar y a las inclemencias del tiempo, sobre todo en zonas climáticas cálidas.

ATENCIÓN

Los esfuerzos mecánicos excesivos pueden dañar la caja.

- ▶ Evite que quede sometida a esfuerzos mecánicos excesivos.

Montaje en pared

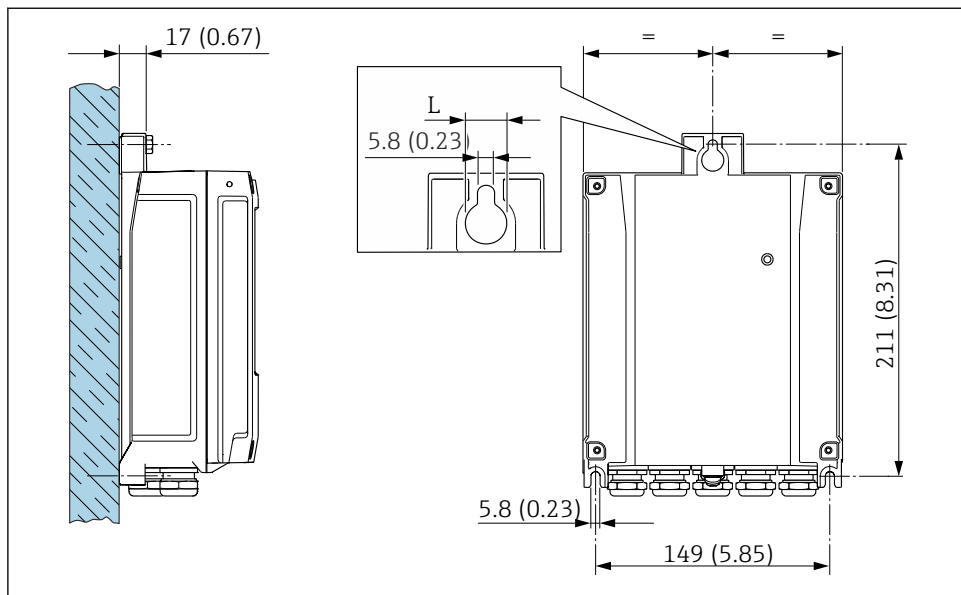

A0029054

5 Unidad física mm (pulgadas)

L Depende del código de producto para "Caja del transmisor"

Código de producto para "Caja del transmisor"

- Opción **A**, aluminio recubierto: L = 14 mm (0,55 in)
- Opción **D**, policarbonato: L = 13 mm (0,51 in)

Montaje en barra

⚠ ADVERTENCIA

¡Par de apriete excesivo para los tornillos de fijación de la caja de plástico!
Riesgo de dañar el material plástico del transmisor.

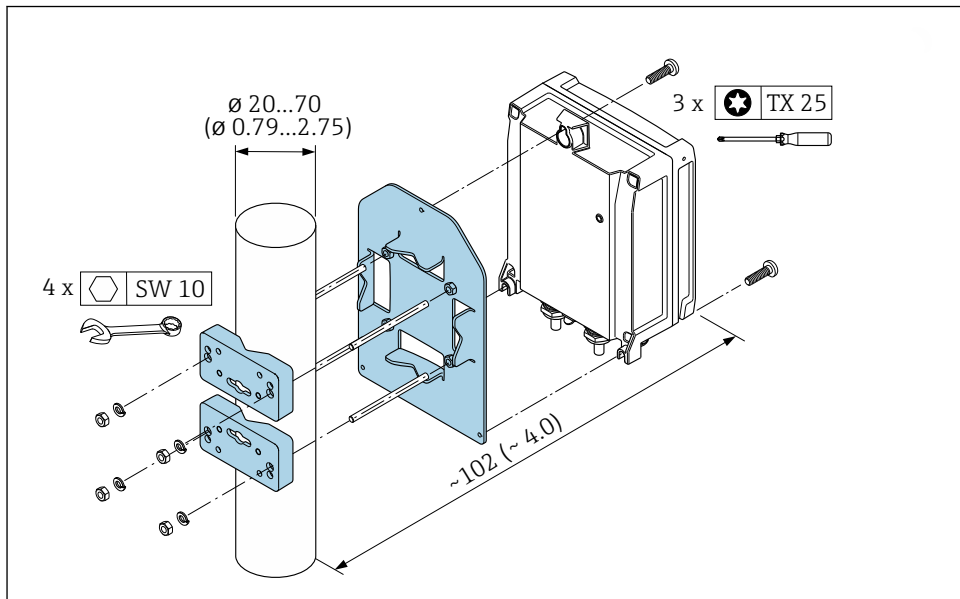

- ▶ Apriete los tornillos de fijación aplicando el par de apriete: 2 Nm (1,5 lbf ft)



A0029051

6 Unidad física mm (pulgadas)

5.3 Comprobaciones tras la instalación

¿El equipo está indemne (inspección visual)?	<input type="checkbox"/>
¿El instrumento de medición se corresponde con las especificaciones del punto de medición? Por ejemplo: <ul style="list-style-type: none"> ▪ Temperatura del proceso ▪ Presión de proceso (consulte la sección "Rangos de presión-temperatura" en el documento "Información técnica"). ▪ Temperatura ambiente ▪ Rango de medición 	<input type="checkbox"/>
¿Se ha seleccionado la orientación correcta para el sensor →  18 ? <ul style="list-style-type: none"> ▪ Según el tipo de sensor ▪ Según la temperatura del producto ▪ Según las propiedades del producto (liberación de gases, con sólidos en suspensión) 	<input type="checkbox"/>
¿La flecha del sensor concuerda con la dirección y sentido de flujo del producto →  18?	<input type="checkbox"/>
¿El nombre de la etiqueta (TAG) y el etiquetado son correctos (inspección visual)?	<input type="checkbox"/>
¿El equipo cuenta con suficiente protección contra las precipitaciones y la luz solar directa?	<input type="checkbox"/>
¿Están los tornillos de fijación apretados firmemente?	<input type="checkbox"/>

6 Eliminación

 En los casos necesarios según la Directiva 2012/19/UE, sobre residuos de equipos eléctricos y electrónicos (RAEE), nuestro producto está marcado con el símbolo representativo a fin de minimizar los desechos de RAEE como residuos urbanos no seleccionados. No tire a la basura los productos que llevan la marca de residuos urbanos no seleccionados. En lugar de ello, devuélvalos al fabricante para que los elimine en las condiciones aplicables.

6.1 Retirada del equipo de medición

1. Apague el equipo.

ADVERTENCIA

Riesgo de lesiones personales por las condiciones de proceso.

- ▶ Tenga cuidado con las condiciones del proceso que sean peligrosas, como la presión en el equipo de medición, temperaturas elevadas o productos corrosivos.

2. Lleve a cabo los pasos de montaje y de conexión de las secciones "Montaje del equipo de medición" y "Conexión del equipo de medición" en el orden contrario.
3. Tenga en cuenta las instrucciones de seguridad.

6.2 Eliminación del equipo de medición

ADVERTENCIA

Peligro para personas y medio ambiente debido a fluidos nocivos para la salud.

- ▶ Asegúrese de que el instrumento de medida y todos sus huecos están libres de residuos de fluido que puedan ser dañinos para la salud o el medio ambiente, p. ej., sustancias que han entrado en grietas o se han difundido en el plástico.

Siga estas instrucciones para la eliminación del equipo:

- ▶ Conformidad con las normativas estatales.
- ▶ Separe adecuadamente los componentes para su reciclado.

7 Anexo

7.1 Pares de apriete de los tornillos



Para información detallada sobre los pares de apriete a aplicar a los tornillos, véase la sección "Montaje del sensor" en el manual de instrucciones del equipo

Tenga en cuenta los puntos siguientes:

- Los pares indicados solo son válidos:
 - Para roscas lubricadas.
 - Para tuberías que no están sometidas a esfuerzos de tracción.
- Apriete los tornillos de modo uniforme siguiendo una secuencia de opuestos en diagonal.
- Si se aprietan excesivamente los tornillos, pueden deformarse las superficies de estanqueidad o dañarse la junta.

según EN 1092-1 (DIN 2501), PN 6/10/16

Diámetro nominal [mm]	Presión nominal [bar]	Tornillos [mm]	Espesor de la brida [mm]	Par de apriete máx. [Nm]		
				Goma dura	Poliuretano	PTFE
25	PN 10/16	4 × M12	18	-	6	11
32	PN 10/16	4 × M16	18	-	16	27
40	PN 10/16	4 × M16	18	-	16	29
50	PN 10/16	4 × M16	18	-	15	40
65 ¹⁾	PN 10/16	8 × M16	18	-	10	22
80	PN 10/16	8 × M16	20	-	15	30
100	PN 10/16	8 × M16	20	-	20	42
125	PN 10/16	8 × M16	22	-	30	55
150	PN 10/16	8 × M20	22	-	50	90
200	PN 16	12 × M20	24	-	65	87
250	PN 16	12 × M24	26	-	126	151
300	PN 16	12 × M24	28	-	139	177
350	PN 6	12 × M20	22	111	120	-
350	PN 10	16 × M20	26	112	118	-
350	PN 16	16 × M24	30	152	165	-
400	PN 6	16 × M20	22	90	98	-
400	PN 10	16 × M24	26	151	167	-
400	PN 16	16 × M27	32	193	215	-
450	PN 6	16 × M20	22	112	126	-
450	PN 10	20 × M24	28	153	133	-

Diámetro nominal [mm]	Presión nominal [bar]	Tornillos [mm]	Espesor de la brida [mm]	Par de apriete máx. [Nm]		
				Goma dura	Poliuretano	PTFE
500	PN 6	20 × M20	24	119	123	-
500	PN 10	20 × M24	28	155	171	-
500	PN 16	20 × M30	34	275	300	-
600	PN 6	20 × M24	30	139	147	-
600	PN 10	20 × M27	28	206	219	-
600 ¹⁾	PN 16	20 × M33	36	415	443	-
700	PN 6	24 × M24	24	148	139	-
700	PN 10	24 × M27	30	246	246	-
700	PN 16	24 × M33	36	278	318	-
800	PN 6	24 × M27	24	206	182	-
800	PN 10	24 × M30	32	331	316	-
800	PN 16	24 × M36	38	369	385	-
900	PN 6	24 × M27	26	230	637	-
900	PN 10	28 × M30	34	316	307	-
900	PN 16	28 × M36	40	353	398	-
1000	PN 6	28 × M27	26	218	208	-
1000	PN 10	28 × M33	34	402	405	-
1000	PN 16	28 × M39	42	502	518	-
1200	PN 6	32 × M30	28	319	299	-
1200	PN 10	32 × M36	38	564	568	-
1200	PN 16	32 × M45	48	701	753	-
1400	PN 6	36 × M33	32	430	-	-
1400	PN 10	36 × M39	42	654	-	-
1400	PN 16	36 × M45	52	729	-	-
1600	PN 6	40 × M33	34	440	-	-
1600	PN 10	40 × M45	46	946	-	-
1600	PN 16	40 × M52	58	1007	-	-
1800	PN 6	44 × M36	36	547	-	-
1800	PN 10	44 × M45	50	961	-	-
1800	PN 16	44 × M52	62	1108	-	-
2000	PN 6	48 × M39	38	629	-	-

Diámetro nominal [mm]	Presión nominal [bar]	Tornillos [mm]	Espesor de la brida [mm]	Par de apriete máx. [Nm]		
				Goma dura	Poliuretano	PTFE
2 000	PN 10	48 × M45	54	1047	-	-
2 000	PN 16	48 × M56	66	1324	-	-
2 200	PN 6	52 × M39	42	698	-	-
2 200	PN 10	52 × M52	58	1217	-	-
2 400	PN 6	56 × M39	44	768	-	-
2 400	PN 10	56 × M52	62	1229	-	-

1) Diseño conforme a EN 1092-1 (y no DIN 2501)

Pares de apriete de tornillos nominales para EN 1092-1 (DIN 2501); calculado según EN 1591-1:2014 para bridas según EN 1092-1:2013

Diámetro nominal		Presión nominal [bar]	Tornillos [mm]	Grosor de la brida [mm]	Par de apriete de tornillos nom. [Nm]		
[mm]	[in]				HR	PUR	PTFE
350	14	PN 6	12 × M20	22	60	75	-
		PN 10	16 × M20	26	70	80	-
		PN 16	16 × M24	30	125	135	-
		PN 25	16 × M30	38	230	235	-
400	16	PN 6	16 × M20	22	65	70	-
		PN 10	16 × M24	26	100	120	-
		PN 16	16 × M27	32	175	190	-
		PN 25	16 × M33	40	315	325	-
450	18	PN 6	16 × M20	22	70	90	-
		PN 10	20 × M24	28	100	110	-
		PN 16	20 × M27	34	175	190	-
		PN 25	20 × M33	46	300	310	-
500	20	PN 6	20 × M20	24	65	70	-
		PN 10	20 × M24	28	110	120	-
		PN 16	20 × M30	36	225	235	-
		PN 25	20 × M33	48	370	370	-
600	24	PN 6	20 × M24	30	105	105	-
		PN 10	20 × M27	30	165	160	-
600 ¹⁾	24	PN 16	20 × M33	40	340	340	-

Diámetro nominal		Presión nominal [bar]	Tornillos [mm]	Grosor de la brida [mm]	Par de apriete de tornillos nom. [Nm]		
[mm]	[in]				HR	PUR	PTFE
600	24	PN 25	20 × M36	48	540	540	-
700	28	PN 6	24 × M24	30	110	110	-
		PN 10	24 × M27	35	190	190	-
		PN 16	24 × M33	40	340	340	-
		PN 25	24 × M39	50	615	595	-
800	32	PN 6	24 × M27	30	145	145	-
		PN 10	24 × M30	38	260	260	-
		PN 16	24 × M36	41	465	455	-
		PN 25	24 × M45	53	885	880	-
900	36	PN 6	24 × M27	34	170	180	-
		PN 10	28 × M30	38	265	275	-
		PN 16	28 × M36	48	475	475	-
		PN 25	28 × M45	57	930	915	-
1000	40	PN 6	28 × M27	38	175	185	-
		PN 10	28 × M33	44	350	360	-
		PN 16	28 × M39	59	630	620	-
		PN 25	28 × M52	63	1300	1290	-
1200	48	PN 6	32 × M30	42	235	250	-
		PN 10	32 × M36	55	470	480	-
		PN 16	32 × M45	78	890	900	-
1400	-	PN 6	36 × M33	56	300	-	-
		PN 10	36 × M39	65	600	-	-
		PN 16	36 × M45	84	1050	-	-
1600	-	PN 6	40 × M33	63	340	-	-
		PN 10	40 × M45	75	810	-	-
		PN 16	40 × M52	102	1420	-	-
1800	72	PN 6	44 × M36	69	430	-	-
		PN 10	44 × M45	85	920	-	-
		PN 16	44 × M52	110	1600	-	-
2000	-	PN 6	48 × M39	74	530	-	-
		PN 10	48 × M45	90	1040	-	-

Diámetro nominal		Presión nominal [bar]	Tornillos [mm]	Grosor de la brida [mm]	Par de apriete de tornillos nom. [Nm]		
[mm]	[in]				HR	PUR	PTFE
		PN 16	48 × M56	124	1900	-	-
2200	-	PN 6	52 × M39	81	580	-	-
		PN 10	52 × M52	100	1290	-	-
2400	-	PN 6	56 × M39	87	650	-	-
		PN 10	56 × M52	110	1410	-	-

Abreviaturas (revestimiento): HR = goma dura, PUR = poliuretano

1) Dimensionado según EN 1092-1 (no DIN 2501)

ASME B16.5, clase 150

Diámetro nominal		Tornillos [pulgadas]	Par de apriete máx. [Nm] ([lbf · ft])		
[mm]	[pulgadas]		Goma dura	Poliuretano	PTFE
25	1	4 x 5/8	-	5 (4)	14 (13)
40	1 ½	8 x 5/8	-	10 (7)	21 (15)
50	2	4 x 5/8	-	15 (11)	40 (29)
80	3	4 x 5/8	-	25 (18)	65 (48)
100	4	8 x 5/8	-	20 (15)	44 (32)
150	6	8 × ¾	-	45 (33)	90 (66)
200	8	8 × ¾	-	65 (48)	87 (64)
250	10	12 × 7/8	-	126 (93)	151 (112)
300	12	12 × 7/8	-	146 (108)	177 (131)
350	14	12 × 1	135 (100)	158 (117)	-
400	16	16 × 1	128 (94)	150 (111)	-
450	18	16 × 1 1/8	204 (150)	234 (173)	-
500	20	20 × 1 1/8	183 (135)	217 (160)	-
600	24	20 × 1 ¼	268 (198)	307 (226)	-

AWWA C207, clase D

Diámetro nominal		Tornillos [pulgadas]	Par de apriete máx. [Nm] ([lbf · ft])		
[mm]	[pulgadas]		Goma dura	Poliuretano	PTFE
700	28	28 × 1 ¼	247 (182)	292 (215)	-
750	30	28 × 1 ¼	287 (212)	302 (223)	-
800	32	28 × 1 ½	394 (291)	422 (311)	-
900	36	32 × 1 ½	419 (309)	430 (317)	-
1000	40	36 × 1 ½	420 (310)	477 (352)	-
1050	42	36 × 1 ½	528 (389)	518 (382)	-
1200	48	44 × 1 ½	552 (407)	531 (392)	-
1350	54	44 × 1 ¾	730 (538)	-	-
1500	60	52 × 1 ¾	758 (559)	-	-
1650	66	52 × 1 ¾	946 (698)	-	-
1800	72	60 × 1 ¾	975 (719)	-	-
2000	78	64 × 2	853 (629)	-	-
2150	84	64 × 2	931 (687)	-	-
2300	90	68 × 2 ¼	1048 (773)	-	-

AS 2129, tabla E

Diámetro nominal [mm]	Tornillos [mm]	Par de apriete máx. [Nm]		
		Goma dura	Poliuretano	PTFE
350	12 × M24	203	-	-
400	12 × M24	226	-	-
450	16 × M24	226	-	-
500	16 × M24	271	-	-
600	16 × M30	439	-	-
700	20 × M30	355	-	-
750	20 × M30	559	-	-
800	20 × M30	631	-	-
900	24 × M30	627	-	-
1000	24 × M30	634	-	-
1200	32 × M30	727	-	-

AS 4087, PN 16

Diámetro nominal [mm]	Tornillos [mm]	Par de apriete máx. [Nm]		
		Goma dura	Poliuretano	PTFE
350	12 × M24	203	-	-
375	12 × M24	137	-	-
400	12 × M24	226	-	-
450	12 × M24	301	-	-
500	16 × M24	271	-	-
600	16 × M27	393	-	-
700	20 × M27	330	-	-
750	20 × M30	529	-	-
800	20 × M33	631	-	-
900	24 × M33	627	-	-
1000	24 × M33	595	-	-
1200	32 × M33	703	-	-



71763687

www.addresses.endress.com
