

技术资料

Proline Promag H 300

电磁流量计



卫生应用场合专用流量计，搭配操作简便的一体型变送器

应用

- 双向流量测量，完全不受压力、密度、温度和粘度的影响
- 满足卫生应用场合的使用要求

仪表特点

- PFA 内衬
- 卫生型仪表，符合 3A 认证和 EHEDG 测试要求
- 接液部件材质耐受 CIP/SIP 工艺
- 紧凑双腔室外壳，卫生型设计，IP69 防护等级，最多提供 3 路输入/输出
- 背光显示屏，光敏键操作，支持 WLAN 访问
- 可选配分离型显示单元

优势

- 安装灵活：无需满足前直管段安装长度要求，可选多种过程连接，卫生应用场合的理想之选
- 节能流量测量：无节流部件，无压损
- 免维护：无可移动部件
- 完整查看过程信息和诊断信息：用户灵活选择输入/输出组合，支持以太网通信
- 操作简单、配置灵活：允许用户自定义输入/输出
- 内置心跳自校验功能：采用 Heartbeat Technology 心跳技术

目录

文档信息	4	环境条件	57
电气图标.....	4	环境温度范围.....	57
通信图标.....	4	储存温度.....	57
特定信息图标.....	4	工作环境.....	57
图中的图标.....	4	相对湿度.....	57
功能与系统设计	5	工作海拔高度.....	57
测量原理.....	5	防护等级.....	57
测量系统.....	6	抗冲击性和抗振性.....	57
设备结构.....	7	机械负载.....	57
可靠性.....	7	电磁兼容性 (EMC).....	58
输入	9	过程条件	58
测量变量.....	9	介质温度范围.....	58
测量范围.....	9	电导率.....	58
量程比.....	11	温压曲线.....	58
输入信号.....	11	密闭压力.....	64
输出	13	限流值.....	64
输出变量和输入变量.....	13	压损.....	64
输出信号.....	15	系统压力.....	64
故障信号.....	21	内部清洗.....	64
最大负载.....	23	振动.....	65
防爆连接参数.....	23	磁场与静电.....	65
小流量切除.....	27	机械结构	65
电气隔离.....	27	外形尺寸 (SI 单位).....	65
通信规范参数.....	28	外形尺寸 (US 单位).....	84
电源	35	重量.....	97
接线端子分配.....	35	测量管规格.....	98
设备插头.....	36	材质.....	98
供电电压.....	38	配套电极.....	100
功率消耗.....	38	过程连接.....	100
电流消耗.....	38	表面光洁度.....	101
电源故障.....	38	用户界面	102
过电流保护元件.....	38	操作方法.....	102
电气连接.....	38	语言.....	102
确保电势平衡.....	43	现场操作.....	102
接线端子.....	44	远程操作.....	103
电缆入口.....	45	服务接口.....	110
针脚分配和设备插头.....	45	网络集成.....	111
电缆规格.....	47	配套调试工具.....	112
过电压保护.....	49	HistoROM 数据管理.....	112
性能参数	49	证书和认证	114
参考操作条件.....	49	CE 标志.....	114
最大测量误差.....	49	UKCA 认证.....	114
重复性.....	51	RCM 标志.....	114
温度测量的响应时间.....	51	防爆认证.....	114
环境温度的影响.....	51	卫生合规认证.....	114
安装	51	药物相容性.....	114
安装位置.....	51	功能安全.....	115
安装方向.....	53	HART 认证.....	115
前后直管段.....	54	FOUNDATION Fieldbus 认证.....	115
转接头.....	56	认证: PROFIBUS.....	115
特殊安装指南.....	56	工业以太网(EtherNet/IP)认证.....	115
		PROFINET 认证.....	115
		PROFINET + Ethernet-APL 认证.....	115
		无线电认证.....	115

压力设备指令	115
其他认证	116
外部标准和指南	116
订购信息	117
应用软件包	117
诊断功能	117
Heartbeat Technology 心跳技术	117
清洗	117
OPC-UA 服务器	118
附件	118
设备专用附件	118
通信专用附件	119
服务专用附件	120
系统产品	120
文档资料	120
标准文档资料	121
设备配套文档资料	122
注册商标	123

文档信息

电气图标

图标	说明
	直流电
	交流电
	直流电和交流电
	接地连接 操作员默认此接地端已经通过接地系统可靠接地。
	保护性接地 (PE) 建立任何其他连接之前，必须确保接地端已经可靠接地。 设备内外部均有接地端： <ul style="list-style-type: none"> 内部接地端：保护性接地端已连接至电源。 外部接地端：设备已连接至工厂接地系统。

通信图标



图标	说明
	无线局域网 (WLAN) 无线局域网通信
	LED LED 指示灯熄灭。
	LED LED 指示灯亮起。
	LED LED 指示灯闪烁。

特定信息图标

图标	含义
	允许 允许的操作、过程或动作。
	推荐 推荐的操作、过程或动作。
	禁止 禁止的操作、过程或动作。
	提示 标识附加信息。
	参见文档
	参考页面
	参考图
	外观检查

图中的图标

图标	含义
1、2、3...	部件号
1、2、3...	操作步骤
A、B、C...	视图
A-A、B-B、C-C...	章节
	防爆危险区

图标	含义
	安全区 (非防爆危险区)
	流向

功能与系统设计

测量原理

根据法拉第电磁感应定律，导体在磁场中运动会产生电压，即感应电动势。

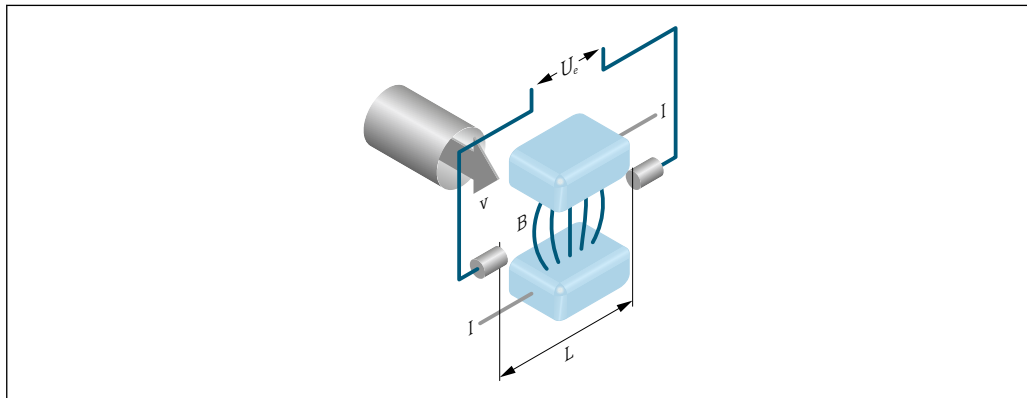

A0028962

U_e 感应电压
 B 磁感应强度 (磁场强度)
 L 电极间距
 I 电流
 v 流速

在电磁测量原理中，流动的介质相当于运动的导体。感应电压 (U_e) 与流速 (v) 成正比，并通过工作电极传输至信号放大器。基于管道截面积 (A) 计算体积流量 (Q)。磁场是通过极性交替变换的开关直流电产生的。

计算公式

- 感应电压: $U_e = B \cdot L \cdot v$
- 体积流量: $Q = A \cdot v$

测量系统

设备由一台变送器和一个传感器组成。

一体型仪表:

变送器和传感器组成一个整体机械单元。

变送器

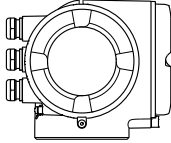
<p>Proline 300</p>  <p>A0026708</p>	<p>仪表类型和材质:</p> <ul style="list-style-type: none"> ■ 变送器外壳 <ul style="list-style-type: none"> ■ 铝外壳, 带涂层: 铝, 带铝合金 AlSi10Mg 涂层 ■ 不锈钢外壳, 卫生型: 不锈钢 1.4404 ■ 变送器外壳上的窗口材质: <ul style="list-style-type: none"> ■ 铝外壳, 带涂层: 玻璃 ■ 不锈钢外壳, 卫生型: 聚碳酸酯 <p>设置:</p> <ul style="list-style-type: none"> ■ 外部操作, 通过现场显示单元 (四行背光图形显示屏 (LCD)、光敏键操作) 和针对特定应用的引导式调试菜单 (“Make-it-run”设置向导) 操作。 ■ 通过服务接口或 WLAN 接口: <ul style="list-style-type: none"> ■ 调试软件 (例如 FieldCare、DeviceCare) ■ 网页服务器 (通过网页浏览器访问)
---	---

传感器

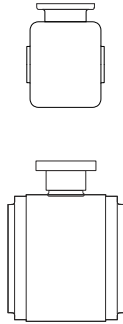
<p>Promag H</p>  <p>A0019897</p> <p>A0019898</p>	<p>公称口径: DN 2...150 (1/12...6")</p> <p>材质:</p> <ul style="list-style-type: none"> ■ 传感器外壳: 不锈钢, 1.4301 (304) ■ 测量管: 不锈钢 1.4301 (304) ■ 内衬: PFA ■ 电极: 不锈钢 1.4435 (316L)、Alloy C22 2.4602 (UNS N06022) 合金、钽 (Ta2.5W 钽钨合金)、铂 (铂钽合金, 铱含量 20%) (口径不大于 DN 25 (1")) ■ 过程连接: 不锈钢 1.4404 (F316L)、PVDF、PVC 粘接接头 ■ 密封圈: <ul style="list-style-type: none"> ■ DN 2...25 (1/12...1"): O 型圈 (EPDM、FKM、Kalrez)、防腐垫圈 (EPDM、FKM、硅) ■ DN 40...150 (1 ½...6"): 防腐垫圈 (EPDM、FKM、硅) ■ 接地环: 不锈钢 1.4435 (316L)、Alloy C22 2.4602 (UNS N06022) 合金、钽
---	---

设备结构



图 1 测量仪表的系统集成示意图

- 1 自动化系统（例如 PLC）
- 2 连接电缆（0/4...20 mA HART 等）
- 3 现场总线
- 4 总线耦合器
- 5 非防爆危险区
- 6 防爆场合：Zone 2；Cl. I, Div. 2
- 7 防爆场合：Zone 1；Cl. I, Div. 1

A0027512

可靠性

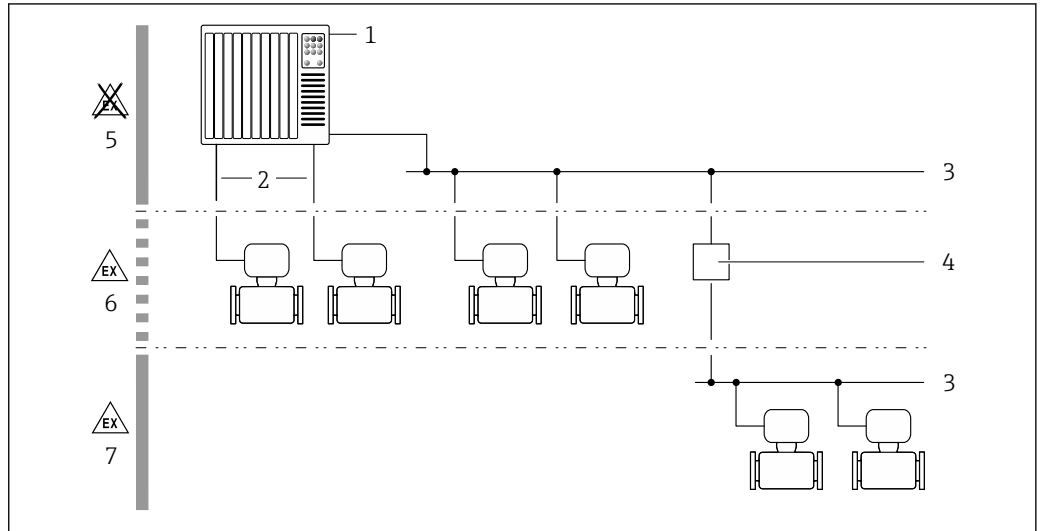
IT 安全

制造商只对按照《操作手册》安装和使用的产品提供质保。产品配备安全防护机制，用于防止意外改动。

操作员必须根据相关安全标准执行 IT 安全措施，为产品和相关数据传输提供额外的防护。

设备的 IT 安全

设备配备多项专有功能，能够为操作员提供有效防护。上述功能由用户自行设置，正确设置后能够实现更高操作安全性。以下列表中详细介绍了最为重要的功能：

功能/接口	出厂设置	建议
通过硬件写保护开关进行写保护 → 图 7	禁用	基于风险评估结果进行相应设置
访问密码 (同样适用网页服务器登陆或 FieldCare 连接) → 图 8	禁用 (0000)	在调试过程中设置用户自定义访问密码
WLAN (显示单元的订购选项)	启用	基于风险评估结果进行相应设置
WLAN 安全模式	启用 (WPA2-PSK)	禁止修改
WLAN 密码 (密码) → 图 8	序列号	在调试过程中设置专用 WLAN 密码
WLAN 模式	接入点	基于风险评估结果进行相应设置
网页服务器 → 图 8	启用	基于风险评估结果进行相应设置
CDI-RJ45 服务接口 → 图 8	启用	-

通过硬件写保护实现访问保护

使用写保护开关（主电子模块上的 DIP 开关）关闭现场显示单元、网页浏览器或调试软件（例如 FieldCare、DeviceCare）对仪表参数的写访问。硬件写保护功能打开时，仅允许读参数。

出厂时设备的硬件写保护功能关闭。

密码访问保护

可以设置多个不同的密码，实现仪表参数写保护或通过 WLAN 接口的仪表写保护。

- 用户自定义访问密码
通过现场显示单元、网页浏览器或调试软件（例如 FieldCare、DeviceCare）实现设备参数写保护功能。通过用户自定义访问密码可以设置具体访问权限。
- WLAN 密码
网络密钥通过 WLAN 接口保护操作部件（例如笔记本电脑或台式机）和设备间的连接，WLAN 接口可以单独订购。
- 基础模式
设备在基础模式下工作时，WLAN 密码与操作员设置的 WLAN 密码一致。

用户自定义访问密码

现场显示单元、网页浏览器和调试软件（例如 FieldCare、DeviceCare）

- 用户自定义访问密码可防止通过现场显示单元、网页浏览器或调试软件（例如 FieldCare、DeviceCare）对设备参数进行未经授权的写访问。。
- 出厂时设备无访问密码，缺省设置为 0000（公开）。

WLAN passphrase: 用作 WLAN 接入点

通过 WLAN 接口连接操作部件（例如笔记本电脑或平板电脑）和设备，WLAN 接口可以单独订购，带网络保护密钥。网络密钥的 WLAN 授权符合 IEEE 802.11 标准。

设备出厂时带预设置网络密钥，与仪表型号相关。在 **WLAN settings** 子菜单（**WLAN passphrase** 参数）中更改。

基础模式

通过 SSID 和系统密码保护仪表和 WLAN 接入点的连接。访问密码请咨询系统管理员。

常规密码使用说明

- 基于安全性考虑，在设备调试过程中必须完成访问密码和网络密码的更改。
- 遵循安全密码设置通用准则设置和管理设备访问密码和网络密码。
- 用户应负责管理和正确使用设备访问密码和网络密码。

通过网页服务器访问

使用内置网页服务器的网页浏览器操作和设置设备。通过服务接口（CDI-RJ45）或 WLAN 接口连接。EtherNet/IP 和 PROFINET 型设备可以通过接线端子连接实现与 EtherNet/IP、PROFINET（RJ45 插头）或 PROFINET + Ethernet-APL（两线制）或 Modbus TCP + Ethernet-APL 间的信号传输。

出厂时设备的网页服务器已启用。如需要，可以在 **Web 服务器功能** 参数中关闭网页服务器（例如完成调试后）。

允许在登陆页面中隐藏设备和状态信息，防止未经授权的信息访问。



设备参数的详细信息参见《仪表功能描述》。

通过 OPC UA 访问



“OPC UA Server”应用程序包应用软件包适用于 HART 型设备 → 118。

使用“OPC UA Server”应用软件包设备可以与 OPC UA 客户端通信。

使用 WLAN 接口通过 WLAN 接入点（作为附加选项订购），或者使用服务接口（CDI - RJ45）通过以太网访问设备内置的 OPC UA 服务器。访问权限和身份验证措施与具体设置相关。

OPC UA 规范（IEC 62541）支持以下安全模式：

- 无
- Basic128Rsa15 - 签名
- Basic128Rsa15 - 签名并加密

通过服务接口（端口 2: CDI-RJ45）访问

设备可以通过服务接口接入网络。设备类功能参数保证设备在网络中安全工作。

建议遵守国家和国际安全委员会规定的相关工业标准和准则，例如 IEC/ISA62443 或 IEEE。这包括组织安全措施（例如设置访问权限）和技术安全措施（例如网络分区）。

 **PROFINET、EtherNet/IP:**

仪表可以接入环形拓扑网络中。连接信号传输接线端子（输出 1，端口 1）实现系统集成，并连接至服务接口（端口 2）→  110。

 关于连接 Ex de 隔爆型变送器的详细信息，请参见设备专用的《安全指南》（XA）。

高级安全要求

如果无法满足规定的测量要求，则可能需要替代性措施。这可能包括，例如，为产品提供机械保护，防止意外损坏以及布线或组织措施。例如，Proline 测量仪表可以用于户外现场。必须由客户制定措施，防止 Proline 测量仪表物理损坏。

如果 Proline 测量仪表集成到不同系统中，则需要其他分析措施。请注意以下几点：

- 必须严格区分现场总线网络（OT）和公司网络（IT）。
- Endress+Hauser 建议遵照 DIN IEC 62443-3-3 标准对现场总线网络进行分段。

网络

特别要注意使用的网络组件，例如路由器和开关。操作员必须确保组件完好无损。如需要，操作员必须对网络访问采取限。

FDI 程序包

可以通过 www.endress.com 获取已订购的 FDI 程序包，用于设置现场设备。

用户培训

在某些应用场景，非专业用户可能会接触仪表。建议用户接受培训，以便安全使用相关接线端子、部件和/或接口，并注意安全问题。

输入

测量变量

直接测量变量

- 体积流量（与感应电压成比例）
- 温度¹⁾
- 电导率

测量变量计算值

- 质量流量
- 校正体积流量
- 校正电导率¹⁾

测量范围

在指定测量精度范围内，典型流速范围 $v = 0.01 \dots 10 \text{ m/s}$ ($0.03 \dots 33 \text{ ft/s}$)

流动特性参数（国际单位）：DN 2...125 (1/12...5")

公称口径		推荐流量 最小/最大满量程值 (v 约为 0.3/10 m/s) [dm ³ /min]	出厂设置		
[mm]	[in]		电流输出满量程值 (v 约为 2.5 m/s) [dm ³ /min]	脉冲值 (约 2 个脉冲/秒) [dm ³]	小流量切除 (v 约为 0.04 m/s) [dm ³ /min]
2	1/12	0.06 ... 1.8	0.5	0.005	0.01
4	5/32	0.25 ... 7	2	0.025	0.05
8	5/16	1 ... 30	8	0.1	0.1
15	1/2	4 ... 100	25	0.2	0.5

1) 适用口径 DN 15...150 (1/2...6"); 在订购选项“传感器选项”中选择选型代号 CI “测量介质温度”。

公称口径		推荐流量	出厂设置		
[mm]	[in]	最小/最大满量程值 (v 约为 0.3/10 m/s) [dm ³ /min]	电流输出满量程值 (v 约为 2.5 m/s) [dm ³ /min]	脉冲值 (约 2 个脉冲/秒) [dm ³]	小流量切除 (v 约为 0.04 m/s) [dm ³ /min]
25 ¹⁾	1	9 ... 300	75	0.5	1
40	1 ½	25 ... 700	200	1.5	3
50	2	35 ... 1100	300	2.5	5
65	-	60 ... 2000	500	5	8
80	3	90 ... 3000	750	5	12
100	4	145 ... 4700	1200	10	20
125	5	220 ... 7500	1850	15	30

1) 数值适用产品型号: 5HxB26

流动特性参数 (国际单位) : DN 150 (6")



公称口径		推荐流量	出厂设置		
[mm]	[in]	最小/最大满量程值 (v 约为 0.3/10 m/s) [m ³ /h]	电流输出满量程值 (v 约为 2.5 m/s) [m ³ /h]	脉冲值 (约 2 个脉冲/秒) [m ³]	小流量切除 (v 约为 0.04 m/s) [m ³ /h]
150	6	20 ... 600	150	0.03	2.5

流动特性参数 (美制单位) : ½...6" (DN 2...150)

公称口径		推荐流量	出厂设置		
[in]	[mm]	最小/最大满量程值 (v 约为 0.3/10 m/s) [gal/min]	电流输出满量程值 (v 约为 2.5 m/s) [gal/min]	脉冲值 (约 2 个脉冲/秒) [gal]	小流量切除 (v 约为 0.04 m/s) [gal/min]
½	2	0.015 ... 0.5	0.1	0.001	0.002
⅜	4	0.07 ... 2	0.5	0.005	0.008
⅝	8	0.25 ... 8	2	0.02	0.025
½	15	1 ... 27	6	0.05	0.1
1 ¹⁾	25	2.5 ... 80	18	0.2	0.25
1 ½	40	7 ... 190	50	0.5	0.75
2	50	10 ... 300	75	0.5	1.25
3	80	24 ... 800	200	2	2.5
4	100	40 ... 1250	300	2	4
5	125	60 ... 1950	450	5	7
6	150	90 ... 2650	600	5	12

1) 数值适用产品型号: 5HxB26

推荐测量范围

 限流值 →  64



量程比 大于 1000 : 1

输入信号 **输出变量和输入变量**
→  13

外部测量值

为了提高指定测量变量的测量精度，或为了计算质量流量，自动化系统连续向测量仪表输入不同的测量值：

- 介质温度，用于电导率测量的温度补偿（例如 iTEMP）
- 参考密度，用于计算质量流量

 Endress+Hauser 提供多种型号的压力和温度测量设备：参考“附件”章节 →  120

建议基于读取的外部测量值计算校正体积流量。

HART 通信协议

测量值可以通过 HART 通信协议从自动化系统写入至测量设备中。压力变送器必须支持以下协议专用功能：

- HART 通信协议
- 突发模式

电流输入

自动化系统通过电流输入将测量值传输至测量设备中 →  11。

数字通信

自动化系统可以通过以下方式写入测量值：

- FOUNDATION Fieldbus
- PROFIBUS DP
- PROFIBUS PA
- Modbus RS485
- Modbus TCP + Ethernet-APL
- EtherNet/IP
- PROFINET
- PROFINET + Ethernet-APL

0/4...20 mA 电流输入

电流输入	0/4...20 mA (有源/无源信号)
电流范围	<ul style="list-style-type: none"> ▪ 4...20 mA (有源信号) ▪ 0/4...20 mA (无源信号)
分辨率	1 μA
电压降	典型值: 0.6 ... 2 V (3.6 ... 22 mA (无源信号) 时)
最大输入电压	≤ 30 V (无源信号)
开路电压	28.8 V (有源信号)
允许输入变量	<ul style="list-style-type: none"> ▪ 温度 ▪ 密度

状态输入

最大输入值	<ul style="list-style-type: none"> ▪ -3 ... 30 V DC ▪ 打开状态输入时 (ON) : $R_i > 3 \text{ k}\Omega$
响应时间	设置范围: 5 ... 200 ms

输入信号电平	<ul style="list-style-type: none">▪ 低电平: -3 ... +5 V DC▪ 高电平: 12 ... 30 V DC
可分配功能	<ul style="list-style-type: none">▪ 关▪ 分别复位每个累加器▪ 复位所有累加器▪ 超流量



输出

输出变量和输入变量

输出/输入 1 选择的选型代号直接影响其他输出和输入的选型代号。每路输出/输入（输出/输入 1...3）均只允许选择一个选型代号。纵向查表（↓）。

例如：如果输出/输入 1 选择选型代号 BA“4...20 mA HART”，输出 2 可以选择选型代号 A、B、D、E、F、H、I 或 J 之一，输出 3 可以选择选型代号 A、B、D、E、F、H、I 或 J 之一。

输出/输入 1 与输出/输入 2 的选型代号

 输出/输入 3 的选型代号 →  14

订购选项“输出; 输入 1” (020) →	可选项代号														
4...20 mA HART 电流输出	BA														
4...20 mA HART 电流输出 (Ex i 无源信号)	↓	CA													
4...20 mA HART 电流输出 (Ex i 有源信号)		↓	CC												
FOUNDATION Fieldbus			↓	SA											
FOUNDATION Fieldbus (Ex i)				↓	TA										
PROFIBUS DP					↓	LA									
PROFIBUS PA						↓	GA								
PROFIBUS PA (Ex i)							↓	HA							
Modbus RS485								↓	MA						
EtherNet/IP (内置双端口交换机)									↓	NA					
PROFINET (内置双端口交换机)										↓	RA				
PROFINET + Ethernet-APL											↓	RB			
PROFINET + Ethernet-APL (Ex i)												↓	RC		
Modbus TCP + Ethernet-APL 10 Mbit/s, SPE 10 Mbit/s, Ethernet 100 Mbit/s													↓	MB	
Modbus TCP + Ethernet-APL, Ex i, 10 Mbit/s, Ethernet 100 Mbit/s														↓	MC
订购选项“输出; 输入 2” (021) →	↓	↓	↓	↓	↓	↓	↓	↓	↓	↓	↓	↓	↓	↓	↓
未使用	A	A	A	A	A	A	A	A	A	A	A	A	A	A	A
4...20 mA 电流输出	B			B		B	B		B	B	B	B		B	
4...20 mA 电流输出 (Ex i 无源信号)		C	C		C			C					C		C
用户可配置输入/输出 ¹⁾	D			D		D	D		D	D	D	D		D	
脉冲/频率/开关量输出	E			E		E	E		E	E	E	E		E	
双脉冲 (相移) 输出 ²⁾	F								F						
脉冲/频率/开关量输出 (Ex i 无源信号)		G	G		G			G					G		G
继电器输出	H			H		H	H		H	H	H	H		H	
0/4...20 mA 电流输入	I			I		I	I		I	I	I	I		I	
状态输入	J			J		J	J		J	J	J	J		J	

1) 用户自定义输入/输出 →  20。

2) 如果输出/输入 2 (021) 选择为双脉冲 (相移) 输出 (选型代号 F)，输出/输入 3 (022) 只能选择双脉冲 (相移) 输出 (选型代号 F)。

输出/输入 1 与输出/输入 3 的选型代号

 输出/输入 2 的选型代号 → 13

订购选项“输出; 输入 1” (020) →	可选选型代号														
4...20 mA HART 电流输出	BA														
4...20 mA HART 电流输出 (Ex i 无源信号)	↓	CA													
4...20 mA HART 电流输出 (Ex i 有源信号)		↓	CC												
FOUNDATION Fieldbus			↓	SA											
FOUNDATION Fieldbus (Ex i)				↓	TA										
PROFIBUS DP					↓	LA									
PROFIBUS PA						↓	GA								
PROFIBUS PA (Ex i)							↓	HA							
Modbus RS485								↓	MA						
EtherNet/IP (内置双端口交换机)									↓	NA					
PROFINET (内置双端口交换机)										↓	RA				
PROFINET + Ethernet-APL 10 Mbit/s, 两线制											↓	RB			
PROFINET + Ethernet-APL, Ex i, 10 Mbit/s, 两线制												↓	RC		
Modbus TCP + Ethernet-APL 10 Mbit/s, SPE 10 Mbit/s, Ethernet 100 Mbit/s													↓	MB	
Modbus TCP + Ethernet-APL, Ex i, 10 Mbit/s, Ethernet 100 Mbit/s														↓	MC
订购选项“输出; 输入 3” (022) →	↓	↓	↓	↓	↓	↓	↓	↓	↓	↓	↓	↓	↓	↓	↓
未使用	A	A	A	A	A	A	A	A	A	A	A	A	A	A	A
4...20 mA 电流输出	B					B			B	B	B	B		B	
4...20 mA 电流输出 (Ex i 无源信号)		C	C												
可配置输入/输出	D					D			D	D	D	D		D	
脉冲/频率/开关量输出	E					E			E	E	E	E		E	
双脉冲 (相移) 输出 (从设备) ¹⁾	F								F						
脉冲/频率/开关量输出 (Ex i 无源信号)		G	G												
继电器输出	H					H			H	H	H	H		H	
0/4...20 mA 电流输入	I					I			I	I	I	I		I	
状态输入	J					J			J	J	J	J		J	

1) 如果输出/输入 2 (021) 选择双脉冲 (相移) 输出 (选型代号 F), 输出/输入 3 (022) 只能选择双脉冲 (相移) 输出 (选型代号 F)。

输出信号

4...20 mA HART 电流输出

订购选项	“输出; 输入 1” (20) : 选型代号 BA: 4...20 mA HART 电流输出
信号模式	设置选项: <ul style="list-style-type: none"> ■ 有源 ■ 无源
电流范围	设置选项: <ul style="list-style-type: none"> ■ 4...20 mA NAMUR ■ 4...20 mA US ■ 4...20 mA ■ 0...20 mA (需要事先选择有源信号) ■ 固定电流
开路电压	28.8 V DC (有源信号)
最大输入电压	30 V DC (无源信号)
负载	250 ... 700 Ω
分辨率	0.38 μ A
阻尼时间	设置范围: 0 ... 999.9 s
可分配测量变量	<ul style="list-style-type: none"> ■ 体积流量 ■ 质量流量 ■ 校正体积流量 ■ 流速 ■ 电导率 ■ 校正电导率 ■ 温度 ■ 电子模块温度

4...20 mA HART 电流输出 (Ex i)

订购选项	“输出; 输入 1” (20) : <ul style="list-style-type: none"> ■ 选型代号 CA: 4...20 mA HART 电流输出 (Ex i 无源信号) ■ 选型代号 CC: 4...20 mA HART 电流输出 (Ex i 有源信号)
信号模式	取决于订购选项。
电流范围	设置选项: <ul style="list-style-type: none"> ■ 4...20 mA NAMUR ■ 4...20 mA US ■ 4...20 mA ■ 0...20 mA (需要事先选择有源信号) ■ 固定电流
开路电压	21.8 V DC (有源信号)
最大输入电压	30 V DC (无源信号)
负载	<ul style="list-style-type: none"> ■ 250 ... 400 Ω (有源信号) ■ 250 ... 700 Ω (无源信号)
分辨率	0.38 μ A
阻尼时间	设置范围: 0 ... 999.9 s
可分配测量变量	<ul style="list-style-type: none"> ■ 体积流量 ■ 质量流量 ■ 校正体积流量 ■ 流速 ■ 电导率 ■ 校正电导率 ■ 温度 ■ 电子模块温度

FOUNDATION Fieldbus

FOUNDATION Fieldbus	H1, 符合 IEC 61158-2 标准, 电气隔离
数据传输	31.25 kbit/s
电流消耗	10 mA
允许供电电压	9 ... 32 V
总线连接	内置极性反接保护

PROFIBUS DP

信号编码	NRZ 编码
数据传输	9.6 kBaud...12 MBaud
终端电阻	内置, 通过 DIP 开关开启

PROFIBUS PA

PROFIBUS PA	符合 EN 50170 标准 (卷 2) 和 IEC 61158-2 (MBP) 标准, 电气隔离
数据传输	31.25 kbit/s
电流消耗	10 mA
允许供电电压	9 ... 32 V
总线连接	内置极性反接保护

Modbus RS485

物理接口	RS485, 符合 EIA/TIA-485 标准
终端电阻	内置, 通过 DIP 开关开启

Modbus TCP + Ethernet-APL

端口 1: Modbus TCP + Ethernet-APL 10 Mbit/s	
设备用途	<p>设备连接 APL 现场交换机 (接线端子 26/27) 使用设备时必须遵循下列 APL 端口分类:</p> <ul style="list-style-type: none"> ▪ 在防爆场合使用: SLAA 或 SLAC¹⁾ ▪ 在非防爆场合使用: SLAX <p>APL 现场交换机电气参数 (对应 APL 端口分类: SPCC 或 SPAA) :</p> <ul style="list-style-type: none"> ▪ 最大输入电压: 15 V_{DC} ▪ 最小输出值: 0.54 W <p>设备连接 SPE 交换机</p> <ul style="list-style-type: none"> ▪ 在非防爆场合, 设备可与合适的 SPE 交换机搭配使用: <ul style="list-style-type: none"> ▪ 最大输出电压: 30 V_{DC} ▪ 最小输出功率: 1.85 W ▪ SPE 交换机必须支持 10BASE-T1L 标准和 PoDL 功率等级 10、11 或 12, 并具有禁用功率等级检测的功能。
标准	符合 IEEE 802.3cg 标准, APL 端口配置文件规范 v1.0, 电气隔离
数据传输	全双工 (APL/SPE)
电流消耗	接线端子 26/27, 最大约 45 mA
允许供电电压	9 ... 30 V
总线连接	接线端子 26/27, 内置极性反接保护

1) 在防爆危险区中使用设备的详细信息参见《安全指南》

端口 2: Modbus TCP + Ethernet 100 Mbit/s	
设备用途	设备连接快速以太网 (RJ45) 交换机 在非防爆场合, 以太网交换机必须支持 100BASE-TX 标准。
标准	符合 IEEE 802.3u 标准
数据传输	半双工、全双工
电流消耗	-
允许供电电压	-
总线连接	服务接口 (RJ45)

工业以太网(EtherNet/IP)

标准	符合 IEEE 802.3 标准
----	------------------

PROFINET

标准	符合 IEEE 802.3 标准
----	------------------

PROFINET + Ethernet-APL

设备用途	<p>设备连接 APL 现场交换机</p> <p>使用设备时必须遵循下列 APL 端口分类:</p> <ul style="list-style-type: none"> ▪ 在防爆场合使用: SLAA 或 SLAC¹⁾ ▪ 在非防爆场合使用: SLAX <p>APL 现场交换机电气参数 (对应 APL 端口分类: SPCC 或 SPAA) :</p> <ul style="list-style-type: none"> ▪ 最大输入电压: 15 V_{DC} ▪ 最小输出值: 0.54 W <p>设备连接 SPE 交换机</p> <ul style="list-style-type: none"> ▪ 在非防爆危险区, 设备能够连接合适的 SPE 现场交换机使用: 即最大电压 30 V_{DC}、最小输出功率 1.85 W 的 SPE 现场交换机。 ▪ SPE 交换机必须支持 10BASE-T1L 标准和 PoDL 功率等级 10、11 或 12, 并具有禁用功率等级检测的功能。
PROFINET	符合 IEC 61158 和 IEC 61784 标准
Ethernet-APL	符合 IEEE 802.3cg 标准, APL 端口配置文件规范 v1.0, 电气隔离
数据传输	10 Mbit/s
电流消耗	<p>变送器</p> <ul style="list-style-type: none"> ▪ 最大 400 mA (24 V) ▪ 最大 200 mA (110 V, 50/60 Hz; 230 V, 50/60 Hz)
允许供电电压	9 ... 30 V
网络连接	内置极性反接保护

1) 在防爆危险区中使用设备的详细信息参见《安全指南》

4...20 mA 电流输出

订购选项	“输出; 输入 2” (21), “输出; 输入 3” (022) : 选型代号 B: 4...20 mA 电流输出
信号模式	<p>设置选项:</p> <ul style="list-style-type: none"> ▪ 有源 ▪ 无源

电流范围	设置选项: <ul style="list-style-type: none"> ■ 4...20 mA NAMUR ■ 4...20 mA US ■ 4...20 mA ■ 0...20 mA (需要事先选择有源信号) ■ 固定电流
最大输出值	22.5 mA
开路电压	28.8 VDC (有源信号)
最大输入电压	30 VDC (无源信号)
负载	0 ... 700 Ω
分辨率	0.38 μA
阻尼时间	设置范围: 0 ... 999.9 s
可分配测量变量	<ul style="list-style-type: none"> ■ 体积流量 ■ 质量流量 ■ 校正体积流量 ■ 流速 ■ 电导率 ■ 校正电导率 ■ 温度 ■ 电子模块温度

4...20 mA 电流输出 (Ex i 无源信号)

订购选项	“输出; 输入 2” (21)、“输出; 输入 3” (022) : 选型代号 C: 4...20 mA 电流输出 (Ex i 无源信号)
信号模式	无源
电流范围	设置选项: <ul style="list-style-type: none"> ■ 4...20 mA NAMUR ■ 4...20 mA US ■ 4...20 mA ■ 固定电流
最大输出值	22.5 mA
最大输入电压	30 V DC
负载	0 ... 700 Ω
分辨率	0.38 μA
阻尼时间	设置范围: 0 ... 999 s
可分配测量变量	<ul style="list-style-type: none"> ■ 体积流量 ■ 质量流量 ■ 校正体积流量 ■ 流速 ■ 电导率 ■ 校正电导率 ■ 温度 ■ 电子模块温度

脉冲/频率/开关量输出

功能	可设置为脉冲、频率或开关量输出
类型	集电极开路 设置选项: <ul style="list-style-type: none"> ■ 有源 ■ 无源 ■ 无源信号 (NAMUR) ■  无源信号 (Ex i)
最大输入值	30 V DC, 250 mA 时 (无源信号)

开路电压	28.8 V DC (有源信号)
电压降	22.5 mA 时: ≤ 2 V DC
脉冲输出	
最大输入值	30 V DC, 250 mA 时 (无源信号)
最大输出电流	22.5 mA (有源信号)
开路电压	28.8 V DC (有源信号)
脉冲宽度	设置范围: 0.05 ... 2000 ms
最大脉冲速率	10000 Impulse/s
脉冲值	可设置
可分配测量变量	<ul style="list-style-type: none"> ▪ 体积流量 ▪ 质量流量 ▪ 校正体积流量
频率输出	
最大输入值	30 V DC, 250 mA 时 (无源信号)
最大输出电流	22.5 mA (有源信号)
开路电压	28.8 V DC (有源信号)
输出频率	设置范围: 2 ... 10000 Hz ($f_{\max} = 12500$ Hz)
阻尼时间	设置范围: 0 ... 999.9 s
占空比	1:1
可分配测量变量	<ul style="list-style-type: none"> ▪ 体积流量 ▪ 质量流量 ▪ 校正体积流量 ▪ 流速 ▪ 电导率 ▪ 校正电导率 ▪ 温度 ▪ 电子模块温度
开关量输出	
最大输入值	30 V DC, 250 mA 时 (无源信号)
开路电压	28.8 V DC (有源信号)
开关响应	数字量, 导通或截止
开关延迟时间	设置范围: 0 ... 100 s
开关动作次数	无限制
可分配的功能参数	<ul style="list-style-type: none"> ▪ 关闭 ▪ 开启 ▪ 诊断响应 ▪ 限值: <ul style="list-style-type: none"> ▪ 关闭 ▪ 体积流量 ▪ 质量流量 ▪ 校正体积流量 ▪ 流速 ▪ 电导率 ▪ 校正电导率 ▪ 累加器 1...3 ▪ 温度 ▪ 电子模块温度 ▪ 流向监测 ▪ 状态 <ul style="list-style-type: none"> ▪ 空管检测 ▪ 黏附指数 ▪ HBSI 参数值超限 ▪ 小流量切除

双脉冲输出

功能	双脉冲（相移）
类型	集电极开路 设置选项： <ul style="list-style-type: none"> ■ 有源信号 ■ 无源信号 ■ 无源信号 (NAMUR)
最大输入值	DC 30 V, 250 mA（无源信号）
开路电压	28.8 V DC（有源信号）
电压降	22.5 mA 时: ≤ 2 V DC
输出频率	可设置范围: 0 ... 1000 Hz
阻尼时间	可设置范围: 0 ... 999 s
占空比	1:1
可分配的测量变量	<ul style="list-style-type: none"> ■ 体积流量 ■ 质量流量 ■ 校正体积流量 ■ 流速 ■ 电导率 ■ 校正电导率 ■ 温度 ■ 电子模块温度

继电器输出

功能	开关量输出
类型	继电器输出, 电气隔离
开关响应	设置选项： <ul style="list-style-type: none"> ■ NO（触点常开），出厂设置 ■ NC（触点常闭）
最大开关容量（无源信号）	<ul style="list-style-type: none"> ■ 30 V DC, 0.1 A ■ 30 V AC, 0.5 A
可分配的功能参数	<ul style="list-style-type: none"> ■ 关闭 ■ 开启 ■ 诊断响应 ■ 限值: <ul style="list-style-type: none"> ■ 关闭 ■ 体积流量 ■ 质量流量 ■ 校正体积流量 ■ 流速 ■ 电导率 ■ 校正电导率 ■ 累加器 1...3 ■ 温度 ■ 电子模块温度 ■ 流向监测 ■ 状态 <ul style="list-style-type: none"> ■ 空管检测 ■ 黏附指数 ■ HBSI 参数值超限 ■ 小流量切除

可配置输入/输出

调试设备时可以将一路指定输入或输出设置为用户自定义输入/输出（可配置输入/输出）。

可以设置下列输入和输出:

- 选择电流输出: 4...20 mA (有源信号)、0/4...20 mA (无源信号)
- 脉冲/频率/开关量输出
- 选择电流输入: 4...20 mA (有源信号)、0/4...20 mA (无源信号)
- 状态输入

输入和输出参数参见本章说明。

故障信号

取决于接口类型, 显示下列故障信息:

HART 电流输出

设备诊断	通过 HART 命令 48 可以读取设备状态
------	------------------------

PROFIBUS PA

状态和报警信息	诊断符合 PROFIBUS PA Profile 3.02 标准
FDE 故障电流 (电子模块的故障断开电流)	0 mA

PROFIBUS DP

状态和报警信息	诊断符合 PROFIBUS PA Profile 3.02 标准
---------	----------------------------------

EtherNet/IP

设备诊断	可以在输入块中读取设备状态
------	---------------

PROFINET

设备诊断	符合“分布式外设的应用层协议”, 2.3 版
------	------------------------

PROFINET + Ethernet-APL

设备诊断	诊断符合 PROFINET PA Profile 4.02 规范
------	----------------------------------

FOUNDATION Fieldbus

状态和报警信息	诊断符合 FF-891 标准
FDE 故障电流 (电子模块的故障断开电流)	0 mA

Modbus RS485

故障模式	选项: <ul style="list-style-type: none"> ■ NaN 值, 取代当前值 ■ 最近有效值
------	---

Modbus TCP + Ethernet-APL/SPE/高速以太网

故障模式	选项: <ul style="list-style-type: none"> ▪ NaN 值, 取代当前值 ▪ 最近有效值
------	---

电流输出

4...20 mA 电流输出	
故障模式	设置范围: <ul style="list-style-type: none"> ▪ 4 ... 20 mA, 符合 NAMUR NE 43 标准 ▪ 4 ... 20 mA, 符合美国标准 ▪ 最小值: 3.59 mA ▪ 最大值: 22.5 mA ▪ 自定义值: 3.59 ... 22.5 mA ▪ 实际值 ▪ 最近有效值
4...20 mA 电流输出	
故障模式	设置范围: <ul style="list-style-type: none"> ▪ 最大报警电流: 22 mA ▪ 自定义值: 0 ... 20.5 mA

脉冲/频率/开关量输出

脉冲输出	
故障模式	可设置: <ul style="list-style-type: none"> ▪ 实际值 ▪ 无脉冲
频率输出	
故障模式	可设置: <ul style="list-style-type: none"> ▪ 实际值 ▪ 0 Hz ▪ 自定义值: 2 ... 12 500 Hz
开关量输出	
故障模式	可设置: <ul style="list-style-type: none"> ▪ 当前状态 ▪ 打开 ▪ 关闭

继电器输出

故障模式	选项: <ul style="list-style-type: none"> ▪ 当前状态 ▪ 断开 ▪ 闭合
------	--



现场显示单元

纯文本显示	显示错误原因和补救措施
背光	红色背光标识设备错误。

 状态信号符合 NAMUR 推荐的 NE 107 标准

接口/协议

- 通过数字通信:
 - HART 通信协议
 - FOUNDATION Fieldbus
 - PROFIBUS PA
 - PROFIBUS DP
 - Modbus RS485
 - Modbus TCP + Ethernet-APL
 - EtherNet/IP
 - PROFINET
 - PROFINET + Ethernet-APL
- 通过服务接口
 - CDI-RJ45 服务接口
 - 通过服务接口/端口 2: (RJ45)
 - WLAN 接口
- 纯文本显示
 - 诊断信息和补救措施
 - Modbus TCP

 远程操作的其他信息 →  103

网页浏览器

纯文本显示	显示错误原因和补救措施
-------	-------------

LED 指示灯

状态信息	不同 LED 指示灯标识的状态 显示下列信息，取决于仪表类型: <ul style="list-style-type: none"> ▪ 已上电 ▪ 数据传输中 ▪ 发生设备报警/错误 ▪ 网络可用¹⁾ ▪ 已建立连接¹⁾ ▪ 诊断状态²⁾ ▪ PROFINET 闪烁功能³⁾
------	--

- 1) 仅针对 PROFINET、PROFINET + Ethernet-APL、Modbus + Ethernet-APL、EtherNet/IP 通信
- 2) 仅针对 Modbus + Ethernet-APL 通信
- 3) 仅针对 PROFINET、PROFINET + Ethernet-APL 通信

最大负载 输出信号 →  15

防爆连接参数 **安全参数**

订购选项 “输出; 输入 1”	输出类型	安全参数	
		输出; 输入 1 (端口 1)	服务接口 (端口 2)
选型代号 BA	电流输出 4...20 mA HART	$U_N = 30 V_{DC}$ $U_M = 250 V_{AC}$	$U_N = 3.3 V_{AC}$ $U_M = 250 V_{AC}$
选型代号 GA	PROFIBUS PA	$U_N = 32 V_{DC}$ $U_M = 250 V_{AC}$	$U_N = 3.3 V_{AC}$ $U_M = 250 V_{AC}$
选型代号 LA	PROFIBUS DP	$U_N = 5 V$ $U_M = 250 V_{AC}$	$U_N = 3.3 V_{AC}$ $U_M = 250 V_{AC}$
选型代号 MA	Modbus RS485	$U_N = 5 V$ $U_M = 250 V_{AC}$	$U_N = 3.3 V_{AC}$ $U_M = 250 V_{AC}$
选型代号 MB	Modbus TCP + Ethernet-APL 10 Mbit/s, SPE 10 Mbit/s, Ethernet 100 Mbit/s	APL 端口配置文件 SLAX SPE PoDL 分类: 10、11、12 $U_N = 30 V_{DC}$ $U_M = 250 V_{AC}$	$U_N = 3.3 V_{AC}$ $U_M = 250 V_{AC}$

订购选项 “输出; 输入 1”	输出类型	安全参数	
		输出; 输入 1 (端口 1)	服务接口 (端口 2)
选型代号 NA	EtherNet/IP	$U_N = 3.3 V_{AC}$ $U_M = 250 V_{AC}$	$U_N = 3.3 V_{AC}$ $U_M = 250 V_{AC}$
选型代号 RA	PROFINET	$U_N = 3.3 V_{AC}$ $U_M = 250 V_{AC}$	$U_N = 3.3 V_{AC}$ $U_M = 250 V_{AC}$
选型代号 RB	PROFINET + Ethernet-APL/SPE, 10Mbit/s	APL 端口配置文件 SLAX SPE PoDL 分类: 10、11、12 $U_N = 30 V_{DC}$ $U_M = 250 V_{AC}$	$U_N = 3.3 V_{AC}$ $U_M = 250 V_{AC}$
选型代号 SA	FOUNDATION Fieldbus	$U_N = 32 V_{DC}$ $U_M = 250 V_{AC}$	$U_N = 3.3 V_{AC}$ $U_M = 250 V_{AC}$

U_M 规格参数仅适用于带有 Ex i 回路的设备。防爆 1 区; Cl. I, Div. 1 设备; 防爆 2 区; Cl. I, Div. 2 设备, 带 Ex i 传感器。

订购选项 “输出; 输入 2” “输出; 输入 3”	输出类型	安全参数	
		输出; 输入 2	输出; 输入 3
选型代号 B	电流输出 4...20 mA	$U_N = 30 V_{DC}$ $U_M = 250 V_{AC}$	
选型代号 D	可配置 I/O 初始设置关闭	$U_N = 30 V_{DC}$ $U_M = 250 V_{AC}$	
选型代号 E	脉冲/频率/开关量输出	$U_N = 30 V_{DC}$ $U_M = 250 V_{AC}$	
选型代号 F	双脉冲输出	$U_N = 30 V_{DC}$ $U_M = 250 V_{AC}$	
选型代号 H	继电器输出	$U_N = 30 V_{DC}$ $I_N = 100 mA_{DC}/500 mA_{AC}$ $U_M = 250 V_{AC}$	
选型代号 I	电流输入 4...20 mA	$U_N = 30 V_{DC}$ $U_M = 250 V_{AC}$	
选型代号 J	状态输入	$U_N = 30 V_{DC}$ $U_M = 250 V_{AC}$	

本安防爆参数

防爆 1 区、防爆 21 区			
订购选项 “输出; 输入 1”	输出类型	本安防爆参数	
		输出; 输入 1 (端口 1)	服务接口 (端口 2)
选型代号 CA	电流输出 4...20mA HART (Ex-i 无 源信号)	Ex ia $U_i = 30\text{ V}$ $I_i = 100\text{ mA}$ $P_i = 1.25\text{ W}$ $L_i = 0\text{ }\mu\text{H}$ $C_i = 6\text{ nF}$	Ex ia $U_i = 10\text{ V}$ $I_i = \text{不可选}$ $P_i = \text{不可选}$ $L_i = 0\text{ }\mu\text{H}$ $C_i = 200\text{ nF}$
选型代号 CC	电流输出 4...20mA HART (Ex-i 有 源信号)	Ex ia $U_0 = 21.8\text{ V}$ $I_0 = 90\text{ mA}$ $P_0 = 491\text{ mW}$ $L_0 = 4.1\text{ mH(II C)}/15\text{ mH(II B)}$ $C_0 = 160\text{ nF(II C)}/1160\text{ nF(II B)}$ $U_i = 30\text{ V}$ $I_i = 10\text{ mA}$ $P_i = 0.3\text{ W}$ $L_i = 5\text{ }\mu\text{H}$ $L_i = 4.1\text{ }\mu\text{H}$ $C_i = 6\text{ nF}$	Ex ia $U_i = 10\text{ V}$ $I_i = \text{不可选}$ $P_i = \text{不可选}$ $L_i = 0\text{ }\mu\text{H}$ $C_i = 200\text{ nF}$
选型代号 HA	PROFIBUS PA (Ex i) (标准和 FISCO)	Ex ia $U_i = 30\text{ V}$ $I_i = 570\text{ mA}$ $P_i = 8.5\text{ W}$ $L_i = 10\text{ }\mu\text{H}$ $C_i = 5\text{ nF}$	Ex ia $U_i = 10\text{ V}$ $I_i = \text{不可选}$ $P_i = \text{不可选}$ $L_i = 0\text{ }\mu\text{H}$ $C_i = 200\text{ nF}$

防爆 1 区、防爆 21 区			
订购选项 “输出; 输入 1”	输出类型	本安防爆参数	
		输出; 输入 1 (端口 1)	服务接口 (端口 2)
选型代号 MC	Modbus TCP + Ethernet-APL, Ex-i, 10Mbit/s	2-WISE power load, APL port profile SLAA ¹⁾ Ex ia $U_i = 17.5 \text{ V}$ $I_i = 380 \text{ mA}$ $P_i = 5.32 \text{ W}$ $L_i = 10 \text{ } \mu\text{H}$ $C_i = 5 \text{ nF}$ 电缆规格符合 2-WISE 理念: $R_c = 15 \dots 150 \text{ } \Omega/\text{km}$ $L_c = 0.4 \dots 1 \text{ mH/km}$ $C_c = 45 \dots 200 \text{ nF/km}$ 如果两条线路均为悬空: $C_c = C_c \text{ (线与线)} + 0.5 C_c$ (线与屏蔽层), 或者 如果屏蔽层连接至一条线路: $C_c = C_c \text{ (线与线)} + C_c$ (线与屏蔽层) 电缆长度 (不包括电缆抽头) : $\leq 200 \text{ m (656.2 ft)}$ 电缆抽头长度: $\leq 1 \text{ m (3.3 ft)}$	Ex ia $U_i = 10 \text{ V}$ $I_i = \text{不可选}$ $P_i = \text{不可选}$ $L_i = 0 \text{ } \mu\text{H}$ $C_i = 200 \text{ nF}$
选型代号 RC	PROFINET + Ethernet-APL, Ex-i, 10 Mbit/s	2-WISE power load, APL port profile SLAA ¹⁾ Ex ia $U_i = 17.5 \text{ V}$ $I_i = 380 \text{ mA}$ $P_i = 5.32 \text{ W}$ $L_i = 10 \text{ } \mu\text{H}$ $C_i = 5 \text{ nF}$ 电缆规格符合 2-WISE 理念: $R_c = 15 \dots 150 \text{ } \Omega/\text{km}$ $L_c = 0.4 \dots 1 \text{ mH/km}$ $C_c = 45 \dots 200 \text{ nF/km}$ 如果两条线路均为悬空: $C_c = C_c \text{ (线与线)} + 0.5 C_c$ (线与屏蔽层), 或者 如果屏蔽层连接至一条线路: $C_c = C_c \text{ (线与线)} + C_c$ (线与屏蔽层) 电缆长度 (不包括电缆抽头) : $\leq 200 \text{ m (656.2 ft)}$ 电缆抽头长度: $\leq 1 \text{ m (3.3 ft)}$	Ex ia $U_i = 10 \text{ V}$ $I_i = \text{不可选}$ $P_i = \text{不可选}$ $L_i = 0 \text{ } \mu\text{H}$ $C_i = 200 \text{ nF}$
选型代号 TA	FOUNDATION Fieldbus (Ex i) (标准和 FISCO)	Ex ia $U_i = 30 \text{ V}$ $I_i = 570 \text{ mA}$ $P_i = 8.5 \text{ W}$ $L_i = 10 \text{ } \mu\text{H}$ $C_i = 5 \text{ nF}$	Ex ia $U_i = 10 \text{ V}$ $I_i = \text{不可选}$ $P_i = \text{不可选}$ $L_i = 0 \text{ } \mu\text{H}$ $C_i = 200 \text{ nF}$

1) 更多选项参见 Ethernet-APL 安装图纸 HE_01622。

防爆 2 区		
订购选项 “输出; 输入 1”	输出类型	本安防爆参数或 NIFW 本安参数 输出; 输入 1 (端口 1)
选型代号 HA	PROFIBUS PA (Ex i) (标准和 FISCO)	Ex ic AEx ic, Ex ic, NIFW $U_i = 32\text{ V}$ $I_i = 570\text{ mA}$ $P_i = 8.5\text{ W}$ $L_i = 10\text{ }\mu\text{H}$ $C_i = 5\text{ nF}$
选型代号 MC	Modbus TCP + Ethernet-APL, Ex-i, 10Mbit/s	2-WISE power load, APL port profile SLAC¹⁾ Ex ic AEx ic, Ex ic, NIFW $U_i = 17.5\text{ V}$ $I_i = 380\text{ mA}$ $P_i = 5.32\text{ W}$ $L_i = 10\text{ }\mu\text{H}$ $C_i = 5\text{ nF}$ 电缆规格符合 2-WISE 理念: $R_c = 15 \dots 150\text{ }\Omega/\text{km}$ $L_c = 0.4 \dots 1\text{ mH}/\text{km}$ $C_c = 45 \dots 200\text{ nF}/\text{km}$ 如果两条线路均为悬空: $C_c = C_c$ (线与线) + 0.5 C_c (线与屏蔽层), 或者 如果屏蔽层连接至一条线路: $C_c = C_c$ (线与线) + C_c (线与屏蔽层) 电缆长度 (不包括电缆抽头) : $\leq 200\text{ m}$ (656.2 ft) 电缆抽头长度: $\leq 1\text{ m}$ (3.3 ft)
选型代号 RC	PROFINET + Ethernet-APL, Ex-i, 10 Mbit/s	
选型代号 TA	FOUNDATION Fieldbus (Ex i) (标准和 FISCO)	Ex ic AEx ic, Ex ic, NIFW $U_i = 32\text{ V}$ $I_i = 570\text{ mA}$ $P_i = 8.5\text{ W}$ $L_i = 10\text{ }\mu\text{H}$ $C_i = 5\text{ nF}$

1) 更多选项参见 Ethernet-APL 安装图纸 HE_01622。

订购选项 “输出; 输入 2” “输出; 输入 3”	输出类型	本安防爆参数或 NIFW 本安参数	
		输出; 输入 2	输出; 输入 3
选型代号 C	电流输出 4...20 mA (Ex-i 无源信号)	Ex ia Ex ic AEx ic, Ex ic, NIFW $U_i = 30\text{ V}$ $I_i = 100\text{ mA}$ $P_i = 1.25\text{ W}$ $L_i = 0$ $C_i = 0$	
选型代号 G	脉冲/频率/开关量输出 (Ex i 无源信号)	Ex ia Ex ic AEx ic, Ex ic, NIFW $U_i = 30\text{ V}$ $I_i = 100\text{ mA}$ $P_i = 1.25\text{ W}$ $L_i = 0$ $C_i = 0$	

小流量切除 允许用户自定义小流量切除开关点。

电气隔离 输出与以下信号回路电气隔离:

- 电源
- 其他输出
- 保护性接地连接 (PE)

通信规范参数

HART

制造商 ID	0x11
设备类型 ID	0x3C
HART 协议修订版本号	7
设备描述文件 (DTM、DD)	详细信息和文件登陆以下网址查询: www.endress.com
HART 负载	250 Ω
系统集成	系统集成信息: 《操作手册》→ 121。 <ul style="list-style-type: none"> ▪ HART 通信传输的测量变量 ▪ Burst 模式

FOUNDATION Fieldbus

制造商 ID	0x452B48 (十六进制数)
识别码	0x103C (十六进制数)
设备修订版本号	1
DD 文件修订版本号	详细信息和文件登陆以下网址查询: <ul style="list-style-type: none"> ▪ www.endress.com ▪ www.fieldcommgroup.org
CFF 文件修订版本号	<ul style="list-style-type: none"> ▪ www.endress.com ▪ www.fieldcommgroup.org
互操作性测试 (ITK)	版本号: 6.2.0
ITK 测试认证号	详细信息登陆以下网址查询: <ul style="list-style-type: none"> ▪ www.endress.com ▪ www.fieldcommgroup.org
链接主站 (LAS)	是
“链接主站”和“基本设备”可选	是 出厂设置: 基本设备
节点地址	出厂设置: 247 (0xF7)
支持功能	支持下列功能: <ul style="list-style-type: none"> ▪ 重启 ▪ ENP 重启 ▪ 诊断 ▪ 设置为 OOS (停用模式) ▪ 设置为 AUTO (自动模式) ▪ 查看趋势信息 ▪ 查看事件日志
虚拟通信关系 (VCR)	
VCR 数量	44
VFD 中的链接数量	50
固定入口	1
客户端 VCR 数量	0
服务器端 VCR 数量	10
数据流出端 VCR 数量	43
数据流入端 VCR 数量	0
数据发送方 VCR 数量	43
数据接收方 VCR 数量	43
设备链接能力	
时隙	4
PDU 间的最小延迟时间	8



最大响应延迟时间	16
系统集成	系统集成信息: 《操作手册》→ 121。 <ul style="list-style-type: none"> ▪ 循环数据传输 ▪ 模块说明 ▪ 执行时间 ▪ 方法

PROFIBUS DP

制造商 ID	0x11
识别码	0x1570
Profile 版本号	3.02
设备描述文件 (GSD、DTM、DD)	详细信息和文件登陆以下网址查询: <ul style="list-style-type: none"> ▪ https://www.endress.com/download 进入设备产品主页: PRODUCTS → Product Finder → Links ▪ https://www.profibus.com
支持功能	<ul style="list-style-type: none"> ▪ 标识和维护 通过控制系统和铭牌简便标识设备 ▪ PROFIBUS 上传/下载 通过 PROFIBUS 上传/下载, 参数的读取和写入速度最多可以提高 10 倍 ▪ 简明状态 诊断信息清晰分类, 简明易懂
设备地址设置	<ul style="list-style-type: none"> ▪ 输入/输出电子模块上的 DIP 开关 ▪ 通过调试软件操作 (例如 FieldCare)
与早期型号的兼容性	如果更换设备, 测量设备 Promag 300 能够与老型号设备的循环数据兼容。使用 Promag 300 GSD 文件无需调整 PROFIBUS 网络的设计参数。 老产品型号: <ul style="list-style-type: none"> ▪ Promag 50 PROFIBUS DP <ul style="list-style-type: none"> ▪ ID 号: 1546 (十六进制) ▪ 扩展 GSD 文件: EH3x1546.gsd ▪ 标准 GSD 文件: EH3_1546.gsd ▪ Promag 53 PROFIBUS DP <ul style="list-style-type: none"> ▪ ID 号: 1526 (十六进制) ▪ 扩展 GSD 文件: EH3x1526.gsd ▪ 标准 GSD 文件: EH3_1526.gsd  兼容功能说明: 《操作手册》→ 121。
系统集成	系统集成信息: 《操作手册》→ 121。 <ul style="list-style-type: none"> ▪ 循环数据传输 ▪ 块类型 ▪ 模块说明

PROFIBUS PA

制造商 ID	0x11
识别码	0x156C
Profile 版本号	3.02
设备描述文件 (GSD、DTM、DD)	详细信息和文件登陆以下网址查询: <ul style="list-style-type: none"> ▪ https://www.endress.com/download 进入设备产品主页: PRODUCTS → Product Finder → Links ▪ https://www.profibus.com
支持功能	<ul style="list-style-type: none"> ▪ 标识和维护 通过控制系统和铭牌简便标识设备 ▪ PROFIBUS 上传/下载 通过 PROFIBUS 上传/下载, 参数的读取和写入速度最多可以提高 10 倍 ▪ 简明状态 诊断信息清晰分类, 简明易懂

设备地址设置	<ul style="list-style-type: none"> ▪ 输入/输出电子模块上的 DIP 开关 ▪ 现场显示单元 ▪ 通过调试软件操作 (例如 FieldCare)
与早期型号的兼容性	<p>如果更换设备, 测量设备 Promag 300 能够与老型号设备的循环数据兼容。使用 Promag 300 GSD 文件无需调整 PROFIBUS 网络的设计参数。</p> <p>老产品型号:</p> <ul style="list-style-type: none"> ▪ Promag 50 PROFIBUS PA <ul style="list-style-type: none"> ▪ ID 号: 1525 (十六进制) ▪ 扩展 GSD 文件: EH3x1525.gsd ▪ 标准 GSD 文件: EH3_1525.gsd ▪ Promag 53 PROFIBUS PA <ul style="list-style-type: none"> ▪ ID 号: 1527 (十六进制) ▪ 扩展 GSD 文件: EH3x1527.gsd ▪ 标准 GSD 文件: EH3_1527.gsd <p> 兼容功能说明: 《操作手册》→  121。</p>
系统集成	<p>系统集成信息: 《操作手册》→  121。</p> <ul style="list-style-type: none"> ▪ 循环数据传输 ▪ 块类型 ▪ 模块说明

Modbus RS485

协议	Modbus 应用协议规范 V1.1
响应时间	<ul style="list-style-type: none"> ▪ 直接数据访问: 典型值为 25 ... 50 ms ▪ 自动扫描缓冲区 (数据范围): 典型值为 3 ... 5 ms
设备类型	从设备
从设备地址范围	1 ... 247
广播地址范围	0
功能代码	<ul style="list-style-type: none"> ▪ 03: 读保持寄存器 ▪ 04: 读输入寄存器 ▪ 06: 写单个寄存器 ▪ 08: 诊断寄存器 ▪ 16: 写多个寄存器 ▪ 23: 读/写多个寄存器
广播信息	<p>支持下列功能代码:</p> <ul style="list-style-type: none"> ▪ 06: 写单个寄存器 ▪ 16: 写多个寄存器 ▪ 23: 读/写多个寄存器
支持的波特率	<ul style="list-style-type: none"> ▪ 1 200 BAUD ▪ 2 400 BAUD ▪ 4 800 BAUD ▪ 9 600 BAUD ▪ 19 200 BAUD ▪ 38 400 BAUD ▪ 57 600 BAUD ▪ 115 200 BAUD
数据传输模式	<ul style="list-style-type: none"> ▪ ASCII ▪ RTU
数据访问	<p>通过 Modbus RS485 访问各个参数。</p> <p> Modbus 寄存器信息</p>

与老型号产品兼容	<p>使用测量设备 Promag 300 替换老型号 Promag 53 时，存储过程变量的 Modbus 寄存器和诊断信息相互兼容。无需在自动化系统中更改设计参数。</p> <p> 兼容功能说明： 《操作手册》→ 121。</p>
系统集成	<p>系统集成信息：《操作手册》→ 121。</p> <ul style="list-style-type: none"> ▪ Modbus RS485 信息 ▪ 功能代码 ▪ 寄存器信息 ▪ 响应时间 ▪ Modbus 数据映射

Modbus TCP + Ethernet-APL

端口 1: Modbus TCP + Ethernet-APL 10 Mbit/s, SPE 10 Mbit/s	
协议	<ul style="list-style-type: none"> ▪ Modbus 应用协议 V1.1 ▪ TCP
响应时间	Modbus 客户端发出请求时：通常为 3 ... 5 ms
TCP 端口	502
Modbus TCP 连接	最多 4 个
通信类型	以太网高级物理层 10BASE-T1L
数据传输	全双工
极性	“APL 信号+”和“APL 信号-”交叉线路自动校正
设备类型	地址
设备类型 ID	0xC43C
功能代码	<ul style="list-style-type: none"> ▪ 03: 读保持寄存器 ▪ 04: 读输入寄存器 ▪ 06: 写单个寄存器 ▪ 16: 写多个寄存器 ▪ 23: 读/写多个寄存器 ▪ 43: 读取设备标识
功能代码的广播支持	<ul style="list-style-type: none"> ▪ 06: 写单个寄存器 ▪ 16: 写多个寄存器 ▪ 23: 读/写多个寄存器 ▪ 43: 读取设备标识
支持的传输速度	10 Mbit/s (Ethernet-APL)
支持功能	可使用 DHCP、网页服务器或软件设置地址
设备描述文件 (FDI)	<p>详细信息和文件登陆以下网址查询： www.endress.com → 资料下载</p>
测量仪表设置选项	<ul style="list-style-type: none"> ▪ 资产管理软件 (FieldCare、DeviceCare、Field Expert) ▪ 设备自带网页服务器，支持通过网页浏览器和 IP 地址进行操作 ▪ 现场操作
支持功能	<ul style="list-style-type: none"> ▪ 使用的设备标识： 铭牌 ▪ 测量值状态 过程变量与测量值状态通信 ▪ 闪烁功能，通过现场显示简单设备识别和分配 ▪ 通过资产管理软件（例如 FieldCare、DeviceCare）操作设备
系统集成	<p>系统集成信息：《操作手册》→ 121。</p> <ul style="list-style-type: none"> ▪ 支持的功能码概述和说明 ▪ 状态编码 ▪ 出厂设置

端口 2: Modbus TCP + Ethernet 100 Mbit/s	
协议	<ul style="list-style-type: none"> Modbus 应用协议 V1.1 TCP
响应时间	Modbus 客户端发出请求时: 通常为 3 ... 5 ms
TCP 端口	502
Modbus TCP 连接	最多 4 个
通信类型	<ul style="list-style-type: none"> 10BASE-T 100BASE-TX
数据传输	半双工、全双工
极性	自动 MDIX
设备类型	地址
设备类型 ID	0xC43C
功能代码	<ul style="list-style-type: none"> 03: 读保持寄存器 04: 读输入寄存器 06: 写单个寄存器 16: 写多个寄存器 23: 读/写多个寄存器 43: 读取设备标识
功能代码的广播支持	<ul style="list-style-type: none"> 06: 写单个寄存器 16: 写多个寄存器 23: 读/写多个寄存器 43: 读取设备标识
支持的传输速度	<ul style="list-style-type: none"> 10 Mbit/s 100 Mbit/s (快速以太网)
支持功能	可使用 DHCP、网页服务器或软件设置地址
设备描述文件 (FDI)	详细信息和文件登陆以下网址查询: www.endress.com → 资料下载
测量仪表设置选项	<ul style="list-style-type: none"> 资产管理软件 (FieldCare、DeviceCare、Field Expert) 设备自带网页服务器, 支持通过网页浏览器和 IP 地址进行操作 现场操作
支持功能	<ul style="list-style-type: none"> 使用的设备标识: 铭牌 测量值状态 过程变量与测量值状态通信 通过资产管理软件 (例如 FieldCare、DeviceCare) 操作设备
系统集成	系统集成信息: 《操作手册》→ 121。 <ul style="list-style-type: none"> 支持的功能码概述和说明 状态编码 出厂设置

EtherNet/IP

协议	<ul style="list-style-type: none"> CIP 网络协议规范卷 1: 通用工业协议 CIP 网络协议规范卷 2: CIP 的 EtherNet/IP 应用
通信类型	<ul style="list-style-type: none"> 10Base-T 100Base-TX
设备类型	通用设备 (产品代号: 0x2B)
制造商 ID	0x000049E
设备类型 ID	0x103C
波特率	自动 ¹⁰ / ₁₀₀ Mbit, 带半双工和全双工检测
极性	TxD 和 RxD 交叉连接线自动极性校正
支持 CIP 连接	最多 3 个连接
显式连接	最多 6 个连接

输入/输出连接	最多 6 个连接 (扫描仪)
测量设备的设置选项	<ul style="list-style-type: none"> ■ 电子模块上的 IP 地址设置 DIP 开关 ■ 制造商专属软件 (FieldCare) ■ 罗克韦尔自动化控制系统的 Profile III 插件 ■ 网页浏览器 ■ 测量设备自带电子数据表 (EDS)
以太网接口设置	<ul style="list-style-type: none"> ■ 速度: 10 MBit、100 MBit、自动 (出厂设置) ■ 双工模式: 半双工、全双工、自动 (工厂设置)
设备地址设置	<ul style="list-style-type: none"> ■ 电子模块上的 IP 地址设置 DIP 开关 (最后一个八字节) ■ DHCP ■ 制造商专属软件 (FieldCare) ■ 罗克韦尔自动化控制系统的 Profile III 插件 ■ 网页浏览器 ■ EtherNet/IP 软件, 例如 RSLinx (罗克韦尔自动化)
设备级环网协议 (DLR)	是
系统集成	<p>系统集成信息: 《操作手册》→ 121。</p> <ul style="list-style-type: none"> ■ 循环数据传输 ■ 块类型 ■ 输入组和输出组

PROFINET

协议	“外围分布设备和分布式自动化系统的应用层协议” (2.3 版)
通信类型	100 Mbit/s
一致性等级	一致性等级 B
网络负载等级	网络负载等级 2 100 Mbit/s
波特率	自动 100 Mbit/s, 带全双工检测
周期时间	> 8 ms
极性	TxD 和 RxD 交叉连接线自动极性校正
媒体冗余协议 (MRP)	是
系统冗余支持	S2 系统冗余 (2 个 AR, 1 个 NAP)
设备类型	应用接口标识 0xF600 通用设备
制造商 ID	0x11
设备类型 ID	0x843C
设备描述文件 (GSD、DTM、DD)	<p>详细信息和文件登陆以下网址查询:</p> <ul style="list-style-type: none"> ■ www.endress.com 设备的产品主页: 文档/软件 → 设备驱动程序 ■ www.profibus.com
支持连接	<ul style="list-style-type: none"> ■ 2 x AR (IO 控制器 AR) ■ 1 x AR (允许连接 IO 监管设备 AR) ■ 1 x 输入 CR (通信关系) ■ 1 x 输出 CR (通信关系) ■ 1 x 报警 CR (通信关系)
测量仪表设置选项	<ul style="list-style-type: none"> ■ 电子模块上的 DIP 开关, 用于分配设备名称 (最后部分) ■ 资产管理软件 (FieldCare、DeviceCare、Field Xpert) ■ 设备自带网页服务器, 支持通过网页浏览器和 IP 地址进行操作 ■ 设备数据库文件 (GSD), 通过测量仪表自带网页服务器查询 ■ 现场操作
设备名称设置	<ul style="list-style-type: none"> ■ 电子模块上的 DIP 开关, 用于分配设备名称 (最后部分) ■ DCP 协议 ■ 资产管理软件 (FieldCare、DeviceCare、Field Xpert) ■ 内置网页服务器

支持功能	<ul style="list-style-type: none"> ■ 通过下列方式标识、维护以及简单识别设备： <ul style="list-style-type: none"> ■ 控制系统 ■ 铭牌 ■ 测量值状态 过程变量与测量值状态通信 ■ 闪烁功能，通过现场显示简单设备识别和分配 ■ 通过资产管理软件（例如 FieldCare、DeviceCare、SIMATIC PDM）操作设备
系统集成	<p>系统集成信息：《操作手册》→ 121。</p> <ul style="list-style-type: none"> ■ 循环数据传输 ■ 模块概述和模块说明 ■ 状态编码 ■ 启动设置 ■ 出厂设置

PROFINET + Ethernet-APL

协议	“外围分布设备和分布式自动化系统的应用层协议” (2.43 版)
通信类型	以太网高级物理层 10BASE-T1L
一致性类别	一致性类别 B (PA)
网络负载等级	PROFINET 网络负载稳健性等级 2, 10 Mbit/s
数据传输	10 Mbit/s 全双工
循环时间	64 ms
极性	“APL 信号+”和“APL 信号-”交叉线路自动校正
媒体冗余协议 (MRP)	不适用 (点对点连接至 APL 现场交换机)
系统冗余支持	S2 系统冗余 (2 个 AR, 1 个 NAP)
设备 Profile	PROFINET PA Profile 4.02 (应用接口标识: 0x9700)
制造商 ID	17
设备类型 ID	0xA43C
设备描述文件 (GSD、DTM、FDI)	<p>详细信息和文件登陆以下网址查询：</p> <ul style="list-style-type: none"> ■ www.endress.com → 资料下载 ■ www.profibus.com
支持连接	<ul style="list-style-type: none"> ■ 2 x AR (IO 控制器 AR) ■ 2 x AR (允许连接 IO 监管设备 AR)
测量仪表设置选项	<ul style="list-style-type: none"> ■ 电子模块上的 DIP 开关，用于分配设备名称 (最后部分) ■ 资产管理软件 (FieldCare、DeviceCare、Field Xpert) ■ 设备自带网页服务器，支持通过网页浏览器和 IP 地址进行操作 ■ 设备数据库文件 (GSD)，通过测量仪表自带网页服务器查询 ■ 现场操作
设备名称设置	<ul style="list-style-type: none"> ■ 电子模块上的 DIP 开关，用于分配设备名称 (最后部分) ■ DCP 协议 ■ 资产管理软件 (FieldCare、DeviceCare、Field Xpert) ■ 内置网页服务器
支持功能	<ul style="list-style-type: none"> ■ 通过下列方式标识、维护以及简单识别设备： <ul style="list-style-type: none"> ■ 控制系统 ■ 铭牌 ■ 测量值状态 过程变量与测量值状态通信 ■ 闪烁功能，通过现场显示简单设备识别和分配 ■ 通过资产管理软件（例如 FieldCare、DeviceCare、SIMATIC PDM (含 FDI 数据包)）操作设备
系统集成	<p>系统集成信息：《操作手册》→ 121。</p> <ul style="list-style-type: none"> ■ 循环数据传输 ■ 模块概述和模块说明 ■ 状态编码 ■ 出厂设置

电源

接线端子分配

变送器：电源、输入/输出

HART

电源		输入/输出 1 (端口 1)		输入/输出 2		输入/输出 3		服务接口 (端口 2)
1 (+)	2 (-)	26 (+)	27 (-)	24 (+)	25 (-)	22 (+)	23 (-)	CDI-RJ45
接线端子分配取决于具体设备型号 → 13。								

FOUNDATION Fieldbus

电源		输入/输出 1 (端口 1)		输入/输出 2		输入/输出 3		服务接口 (端口 2)
1 (+)	2 (-)	26 (A)	27 (B)	24 (+)	25 (-)	22 (+)	23 (-)	CDI-RJ45
接线端子分配取决于具体设备型号 → 13。								

PROFIBUS DP

电源		输入/输出 1 (端口 1)		输入/输出 2		输入/输出 3		服务接口 (端口 2)
1 (+)	2 (-)	26 (B)	27 (A)	24 (+)	25 (-)	22 (+)	23 (-)	CDI-RJ45
接线端子分配取决于具体设备型号 → 13。								

PROFIBUS PA

电源		输入/输出 1 (端口 1)		输入/输出 2		输入/输出 3		服务接口 (端口 2)
1 (+)	2 (-)	26 (B)	27 (A)	24 (+)	25 (-)	22 (+)	23 (-)	CDI-RJ45
接线端子分配取决于具体设备型号 → 13。								

Modbus RS485

电源		输入/输出 1 (端口 1)		输入/输出 2		输入/输出 3		服务接口 (端口 2)
1 (+)	2 (-)	26 (B)	27 (A)	24 (+)	25 (-)	22 (+)	23 (-)	CDI-RJ45
接线端子分配取决于具体设备型号 → 13。								

Modbus TCP

电源		输入/输出 1 (端口 1 ¹⁾)		输入/输出 2		输入/输出 3		服务接口 (端口 2) ¹⁾
1 (+)	2 (-)	26 (+)	27 (-)	24 (+)	25 (-)	22 (+)	23 (-)	CDI-RJ45
接线端子分配取决于具体设备型号 → 13。								

1) 用于 Modbus TCP 通信，可以使用端口 1 或端口 2。

PROFINET

电源		输入/输出 1 (端口 1) ¹⁾		输入/输出 2		输入/输出 3		服务接口 (端口 2) ¹⁾
1 (+)	2 (-)	RJ45		24 (+)	25 (-)	22 (+)	23 (-)	CDI-RJ45
接线端子分配取决于具体设备型号 → 13。								

1) 端口可用于通信或用作服务接口 (CDI-RJ45)。

PROFINET + Ethernet-APL

电源		输入/输出 1 (端口 1)		输入/输出 2		输入/输出 3		服务接口 (端口 2) ¹⁾
1 (+)	2 (-)	26 (+)	27 (-)	24 (+)	25 (-)	22 (+)	23 (-)	CDI-RJ45
接线端子分配取决于具体设备型号 → 13。								

1) 端口 2 不提供 PROFINET 通信功能

EtherNet/IP

电源		输入/输出 1 (端口 1) ¹⁾		输入/输出 2		输入/输出 3		服务接口 (端口 2) ¹⁾
1 (+)	2 (-)	RJ45		24 (+)	25 (-)	22 (+)	23 (-)	CDI-RJ45
接线端子分配取决于具体设备型号 → 13。								

1) 端口可用于通信或用作服务接口 (CDI-RJ45)。



分离型显示与操作单元的接线端子分配 → 39。

设备插头引脚分配的信息参见设备的《操作手册》。

设备插头

仪表插头不能在危险区中使用!

Proline 300 设备插头:

订购选项“输入; 输出 1”

- 选型代号 SA“FOUNDATION Fieldbus” → 36
- 选型代号 GA“PROFIBUS PA” → 36
- 选型代号 NA“EtherNet/IP” → 37
- 选型代号 RA“PROFINET” → 37
- 选型代号 RB“PROFINET + Ethernet-APL” → 37
- 选型代号 MB“Modbus TCP” → 37

连接服务接口的设备插头:

订购选项“安装附件”

选型代号 NB: RJ45 M12 转接头 (服务接口) → 47

订购选项“输入; 输出 1”, 选型代号 SA “FOUNDATION Fieldbus”

订购选项 “电气连接”	电缆入口/连接 → 38	
	2	3
M、3、4、5	7/8"插头	-

订购选项“输入; 输出 1”, 选型代号 GA “PROFIBUS PA”

订购选项 “电气连接”	电缆入口/连接 → 38	
	2	3
L、N、P、U	M12 × 1 连接头	-

订购选项“输入；输出 1”，选型代号 NA “EtherNet/IP”

订购选项 “电气连接”	电缆入口/连接 → 38	
	2	3
L、N、P、U	M12 × 1 接头	-
R ^{1) 2)} S ^{1) 2)} 、T ^{1) 2)} 、V ^{1) 2)}	M12 × 1 接头	M12 × 1 接头

- 1) 不兼容外接 WLAN 天线（订购选项“安装附件”，选型代号 P8），以及用于服务接口的 RJ45 M12 转接头（订购选项“安装附件”，选型代号 NB）
- 2) 适用于将设备集成到环形拓扑结构中。

订购选项“输入；输出 1”，选型代号 RA “PROFINET”

订购选项 “电气连接”	电缆入口/连接 → 38	
	2	3
L、N、P、U	M12 × 1 接头	-
R ^{1) 2)} 、S ^{1) 2)} 、T ^{1) 2)} 、V ^{1) 2)}	M12 × 1 接头	M12 × 1 接头

- 1) 不兼容外接 WLAN 天线（订购选项“安装附件”，选型代号 P8），以及用于服务接口的 RJ45 M12 转接头（订购选项“安装附件”，选型代号 NB）
- 2) 适用于将设备集成到环形拓扑结构中。

订购选项“输入；输出 1”，选型代号 RB “PROFINET + Ethernet-APL”

订购选项 “电气连接”	电缆入口/连接 → 38	
	2	3
L、N、P、U	M12 × 1 接头	-

订购选项“输入；输出 1”，选型代号 MB “Modbus TCP + Ethernet-APL”

订购选项 “电气连接”	附件	电缆入口/连接 → 38	
		2	3
L、N、P、U	-	M12 × 1 接头 A 编码	-
L、N、P、U	NB ¹⁾	M12 × 1 接头 A 编码	M12 × 1 接头 ¹⁾ D 编码
1 ²⁾ 、2 ²⁾ 、7 ²⁾ 、8 ²⁾	-	-	M12 × 1 接头 D 编码

- 1) 无法用作 Modbus TCP 端口。
- 2) 不兼容外接 WLAN 天线（订购选项“安装附件”，选型代号 P8），用于服务接口的 RJ45 M12 转接头（订购选项“安装附件”，选型代号 NB）或远传显示单元 DKX001。

订购选项“安装附件”，选型代号 NB: “RJ45 M12 转接头（服务接口）”

订购选项 “安装附件”	电缆入口/连接 → 38	
	电缆入口 2	电缆入口 3
NB ¹⁾	-	M12 × 1 接头

- 1) 与电气连接选型代号 1、2、7、8 不兼容

供电电压	订购选项 “电源”	端子电压		频率范围
	选型代号 D	24 VDC	±20%	-
选型代号 E	100 ... 240 VAC	-15...+10%	50/60 Hz, ±4 Hz	
选型代号 I	24 VDC	±20%	-	
	100 ... 240 VAC	-15...+10%	50/60 Hz, ±4 Hz	

功率消耗

变送器

最大 10 W (有功功率)

启动电流	最大 36 A (<5 ms), 符合 NAMUR NE 21 标准
------	------------------------------------

电流消耗

变送器

- 最大 400 mA (24 V)
- 最大 200 mA (110 V, 50/60 Hz; 230 V, 50/60 Hz)

电源故障

- 累加器停止累积, 保持最近一次测量值。
- 取决于设备型号, 设置保存在设备存储单元或外接存储单元 (HistoROM DAT) 中。
- 储存错误信息 (包括总运行小时数)。

过电流保护元件

- 设备自身无 ON/OFF 开关, 必须安装专用断路保护器。
- 断路保护器必须安装在便于操作的位置, 并贴上相应标签。
 - 断路保护器标称电流: 2 A, 不超过 10 A。

电气连接

变送器连接

-  接线端子分配 → 35
- 仪表插头 → 36

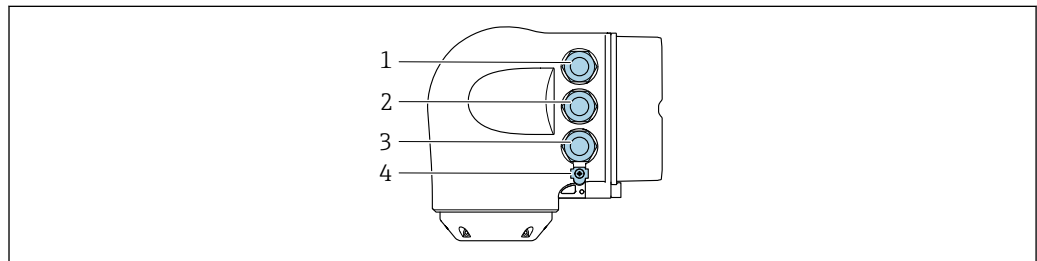

A0026781

- 1 接线端子: 连接电源
- 2 接线端子: 连接传输信号、输入/输出
- 3 接线端子: 连接传输信号、输入/输出, 或通过服务接口 (CDI-RJ45) 连接网络; 可选接线端子: 连接外接 WLAN 天线或远传显示单元 DKX001
- 4 保护性接地连接 (PE)

-  可选 RJ45 转接头, 连接 M12 连接头:
订购选项“附件”, 选型代号 **NB**: “RJ45 M12 转接头 (服务接口)”

转接头连接服务接口 (CDI-RJ45) 和电缆入口上的 M12 连接头。无需打开设备即可通过 M12 连接头连接服务接口。

-  通过服务接口 (CDI-RJ45) 实现网络连接 → 110

连接在环形拓扑网络中

EtherNet/IP 和 PROFINET 通信型设备可以连接在环形拓扑网络中。设备通过信号传输接线端子连接实现集成 (输出 1), 并连接至服务接口 (CDI-RJ45)。

-  将变送器连接在环形拓扑网络中:
 - EtherNet/IP
 - PROFINET

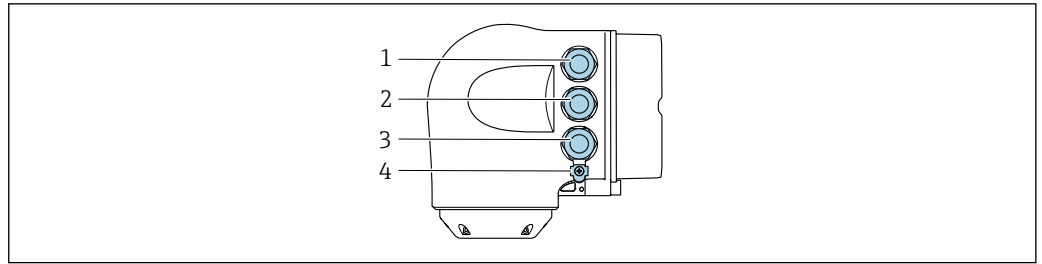

A0026781

- 1 接线端子：连接电源
- 2 接线端子，连接传输信号：PROFINET 或 EtherNet/IP (RJ45 插头)
- 3 连接至服务接口 (CDI-RJ45)
- 4 保护性接地连接 (PE)

i 设备带其他输入/输出时，电缆穿过电缆入口连接至服务接口 (CDI-RJ45)。

连接远传显示单元 DKX001

i 可以选购远传显示单元 DKX001 → 118。

- 远传显示单元 DKX001 适用的外壳类型：订购选项“外壳”，选型代号 A “铝，带涂层”
- 同时订购测量仪表和远传显示单元 DKX001 时，出厂包装内的测量设备上安装有堵头。此时变送器无显示功能，也无法进行操作。
- 如果日后订购，远传显示单元 DKX001 不能与测量设备的现有显示单元同时使用。在操作过程中变送器只允许连接一台显示与操作单元使用。

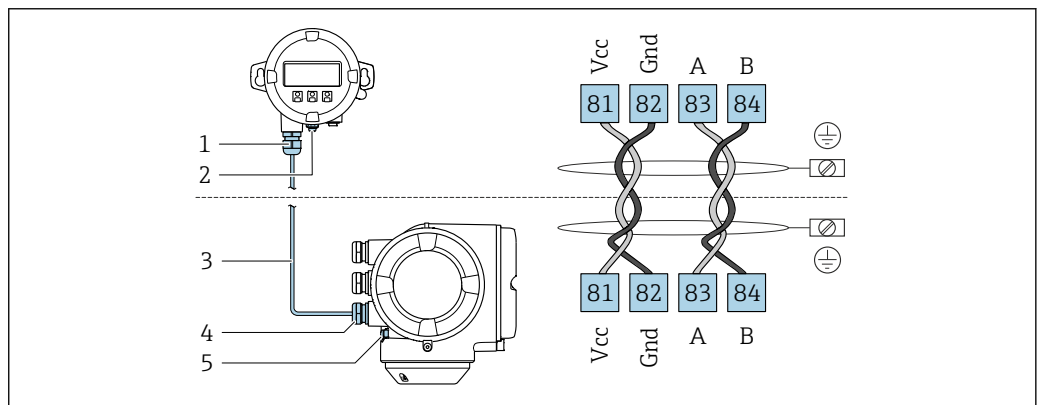

A0027518

- 1 远传显示单元 DKX001
- 2 保护性接地连接 (PE)
- 3 连接电缆
- 4 测量仪表
- 5 保护性接地连接 (PE)

接线示例

4 ... 20 mA 电流输出 (不带 HART)

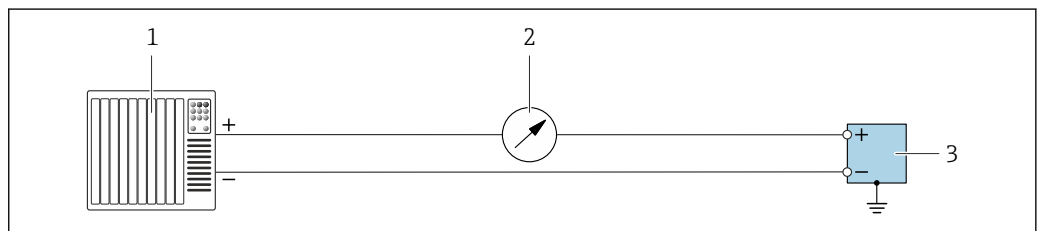

A0055851

2 接线实例：4 ... 20 mA 电流输出 (有源)

- 1 自动化系统，带电流输入 (例如 PLC)
- 2 可选附加显示单元：注意最大负载
- 3 流量计，带电流输出 (有源)

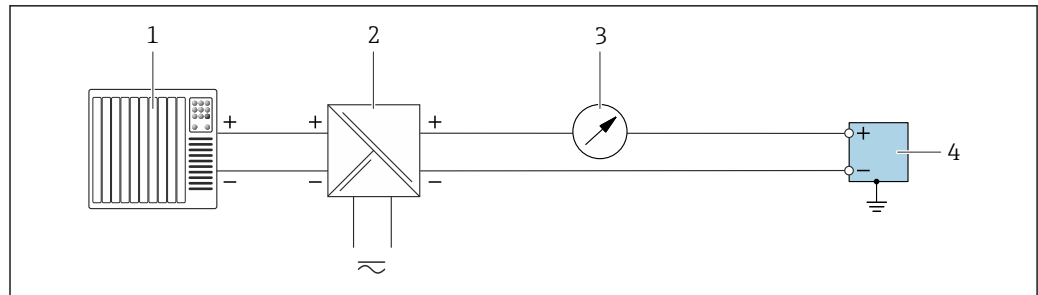

A0055852

图 3 接线实例：4 ... 20 mA 电流输出（无源）

- 1 自动化系统，带电流输入（例如 PLC）
- 2 电源
- 3 可选附加显示单元：注意最大负载
- 4 变送器，带电流输出（无源）

4 ... 20 mA 电流输入

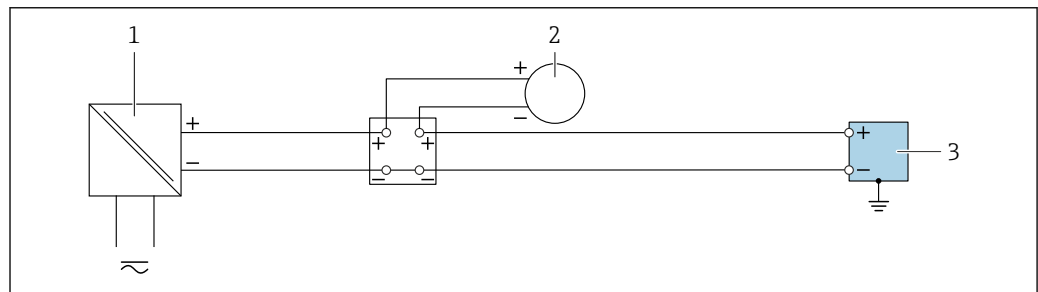

A0055853

图 4 接线实例：4 ... 20 mA 电流输入

- 1 电源
- 2 外部测量仪表，带 4 ... 20 mA 无源电流输出（例如压力或温度测量仪表）
- 3 变送器，带 4 ... 20 mA 电流输入

脉冲输出/频率输出/开关量输出

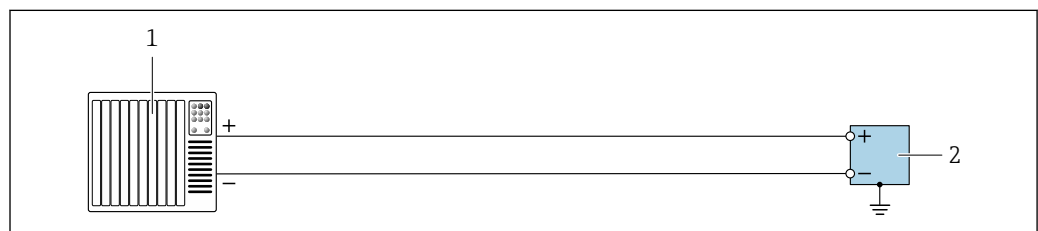

A0055856

图 5 接线实例：脉冲输出/频率输出/开关量输出（有源）

- 1 自动化系统，带脉冲输入/频率输入/开关量输入（例如 PLC）
- 2 变送器，带脉冲输出/频率输出/开关量输出（有源）

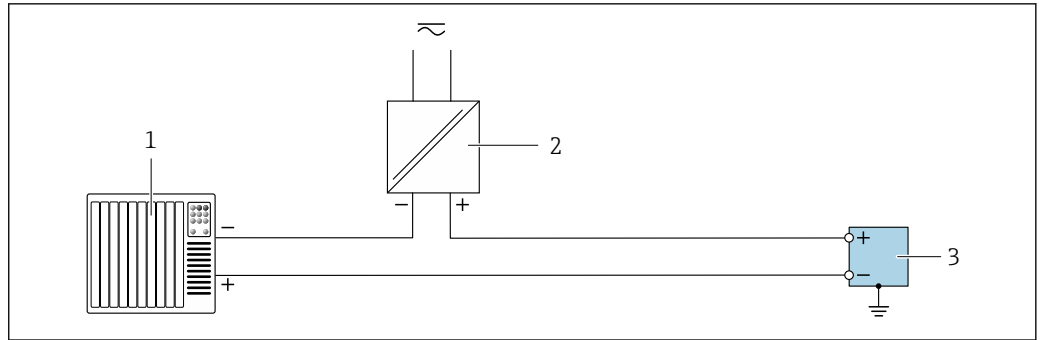

A0055855

图 6 接线实例：脉冲输出/频率输出/开关量输出（无源）

- 1 自动化系统，带脉冲输入/频率输入/开关量输入（例如 PLC）
- 2 电源
- 3 变频器，带脉冲输出/频率输出/开关量输出（无源）

继电器输出

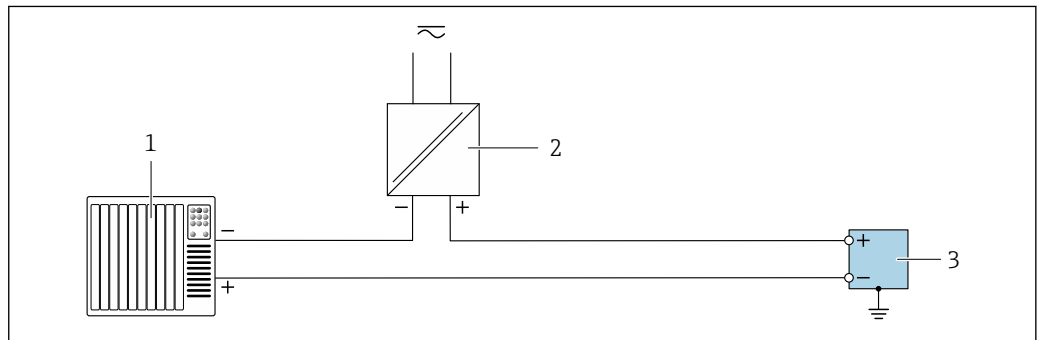

A0055859

图 7 接线实例：继电器输出

- 1 自动化系统，带开关量输入（例如 PLC）
- 2 电源
- 3 变频器，带继电器输出

状态输入

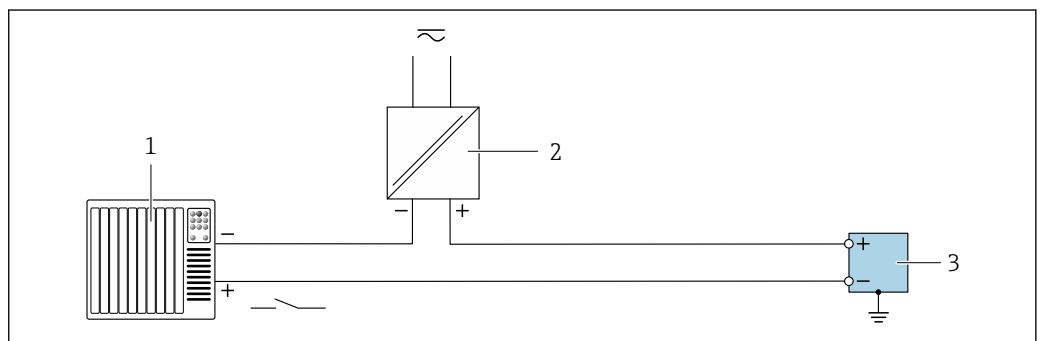

A0055860

图 8 状态输入

- 1 自动化系统，带无源开关量输出（例如 PLC）
- 2 电源
- 3 变频器，带状状态输入

4...20 mA HART 电流输出

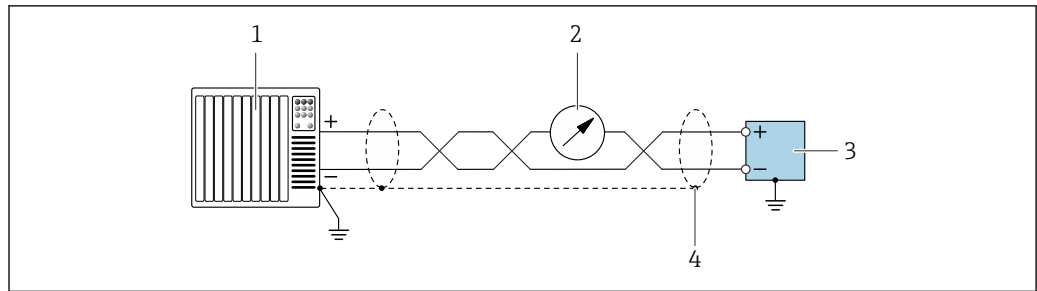

A0055862

图 9 接线实例：4 ... 20 mA HART 电流输出（有源）

- 1 自动化系统，带 4 ... 20 mA 电流输入（例如 PLC）
- 2 选配显示单元：注意最大负载
- 3 变送器，带 4 ... 20 mA HART 电流输出（有源）
- 4 仅在一端将电缆屏蔽层接地。如需确保安装符合 NAMUR NE98 标准，电缆屏蔽层必须两端接地。

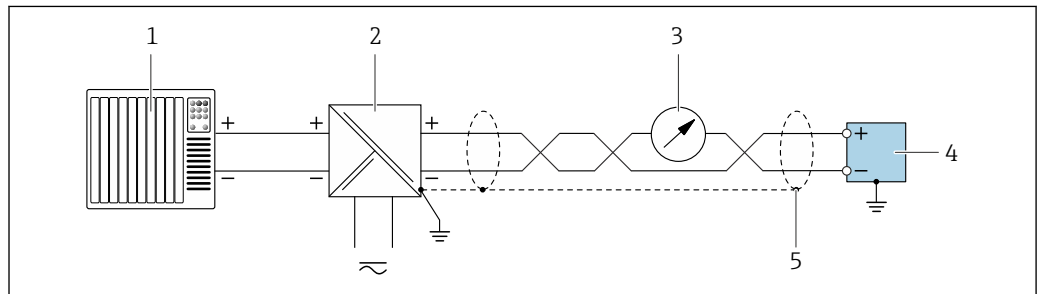

A0055861

图 10 接线实例：4 ... 20 mA HART 电流输出（无源）

- 1 自动化系统，带 4 ... 20 mA 电流输入（例如 PLC）
- 2 电源
- 3 选配显示单元：注意最大负载
- 4 变送器，带 4 ... 20 mA HART 电流输出（无源）
- 5 仅在一端将电缆屏蔽层接地。如需确保安装符合 NAMUR NE98 标准，电缆屏蔽层必须两端接地。

Modbus RS485

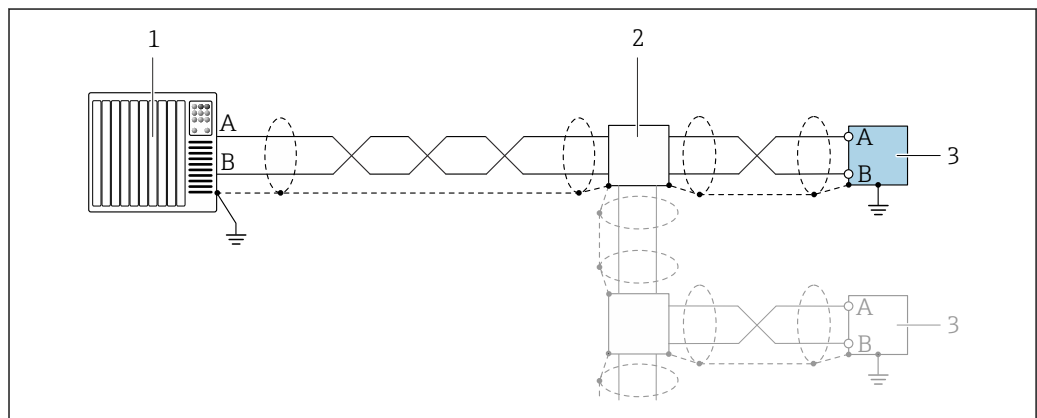

A0055863

图 11 接线实例：Modbus RS485

- 1 自动化系统，带 Modbus 主站（例如 PLC）
- 2 可选分线盒
- 3 Modbus RS485 变送器

PROFIBUS PA



进入网站 <https://www.profibus.com>，查询“PROFIBUS 安装指南”。

PROFIBUS DP

进入网站 <https://www.profibus.com>, 查询“PROFIBUS 安装指南”。

FOUNDATION Fieldbus

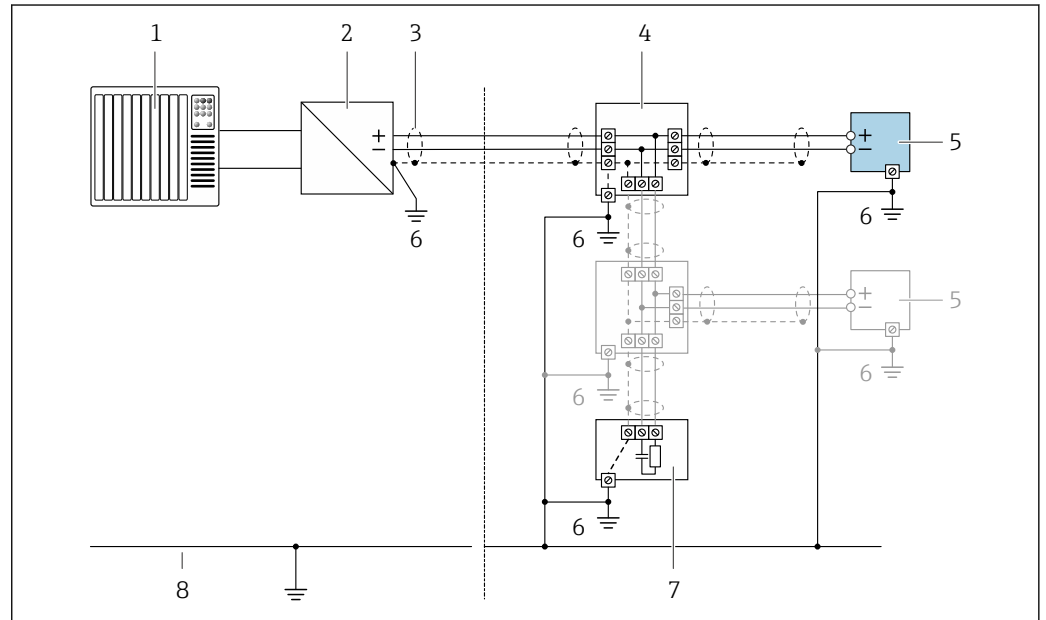

A0028768

图 12 接线实例: FOUNDATION Fieldbus

- 1 自动化系统 (例如 PLC)
- 2 电源调节器 (FOUNDATION Fieldbus)
- 3 电缆单端屏蔽。电缆屏蔽层必须两端接地, 以满足电磁兼容性要求; 注意电缆规格
- 4 接线箱
- 5 测量仪表
- 6 本地接地端
- 7 总线端连接器
- 8 等电势连接线

PROFINET

进入网站 <https://www.profibus.com>, 查询“PROFINET 规划指南”。

Ethernet/IP

进入网站 <https://www.odva.org>, 查询“EtherNet/IP 介质规划和安装手册”。

Ethernet-APL

进入网站 <https://www.profibus.com> 查询 Ethernet-APL 白皮书

确保电势平衡

要求

对于电势平衡:

- 注意内部接地规范
- 考虑管道材质、接地连接等操作条件
- 等电势连接介质、传感器和变送器
- 使用线芯横截面积不小于 6 mm² (10 AWG)的接地电缆以及线鼻子进行等电势连接

连接实例: 标准应用场合

金属过程连接

通过直接安装在传感器上的接液金属过程连接实现电势平衡。因此, 无需采用其他电势平衡措施。

连接实例：特殊应用场合

塑料过程连接

使用塑料过程连接时，必须使用附加接地环或内置接地电极的过程连接，确保传感器和流体等电势。电势不匹配会影响测量精度，或由于电极的电化学腐蚀导致传感器结构损坏。

使用接地环时，请注意以下几点：

- 取决于订购型号，塑料环安装在过程连接上，取代接地环。塑料环仅用作“占位部件”，无电势平衡功能。此外，塑料环还能密封传感器和过程连接间的接口。因此使用不带金属接地环的过程连接时，禁止拆除塑料环/密封圈，必须始终安装。
- 接地环可以作为附件 DK5HR* 向 Endress+Hauser 订购（不含任何密封圈）。订购时请确保接地环材料与电极材料兼容。否则，电化学腐蚀会损坏电极！
- 如果需要密封圈，可额外订购密封圈套件 DK5G*。
- 接地环（包含密封圈）安装在过程连接内。不影响安装长度。

通过附加接地环实现电势平衡

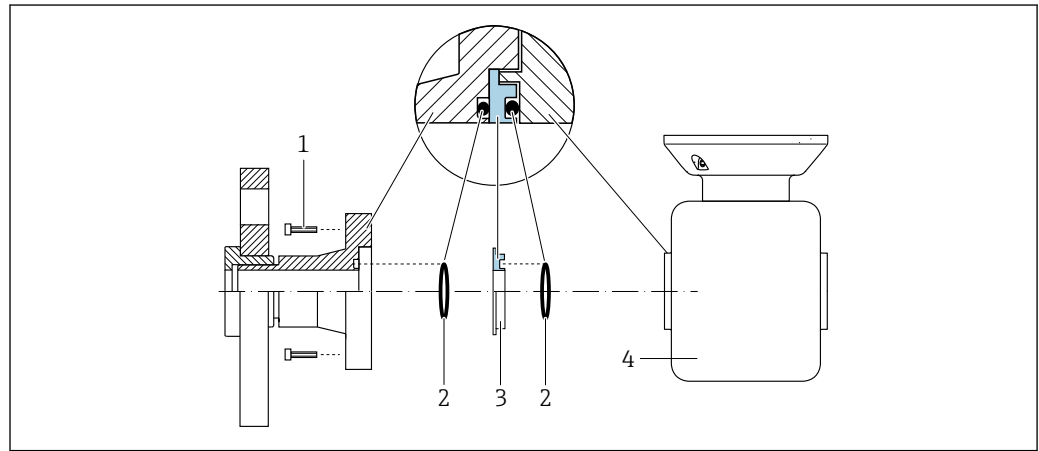

A0028971

- 1 过程连接的六角螺栓
- 2 O 型密封圈
- 3 塑料环（占位部件）或接地环
- 4 传感器

通过过程连接上的接地电极实现电势平衡

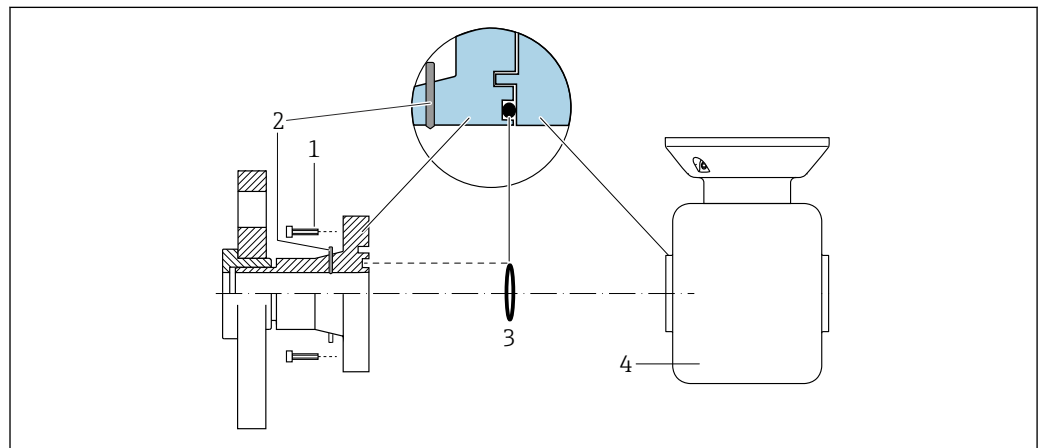

A0028972

- 1 过程连接的六角螺栓
- 2 内置接地电极
- 3 O 型密封圈
- 4 传感器

接线端子

压簧式接线端子：连接线芯电缆和带线鼻子的线芯电缆。
导线横截面积为 0.2 ... 2.5 mm² (24 ... 12 AWG)。

电缆入口

- 缆塞: M20 × 1.5, 连接 6 ... 12 mm (0.24 ... 0.47 in)直径电缆
- 螺纹电缆入口:
 - NPT 1/2"
 - G 1/2"
 - M20
- 数字通信的设备插头: M12
仅适用指定设备型号 → 36。

针脚分配和设备插头

FOUNDATION Fieldbus

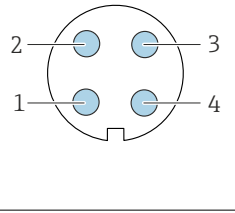
	针脚	分配		编码	插头/插座
	1	+	信号+	A	插头
	2	-	信号-		
	3		电缆屏蔽层 ¹		
	4		未使用		
金属插头外壳		电缆屏蔽层			
¹ 如果连接电缆屏蔽层					

PROFIBUS PA

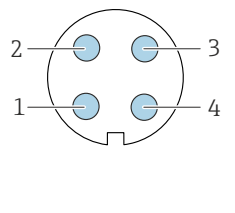
	针脚	分配		编码	插头/插座
	1	+	PROFIBUS PA +	A	插头
	2		接地		
	3	-	PROFIBUS PA -		
	4		未使用		
金属插头外壳		电缆屏蔽层			



推荐插头:

- Binder 713 系列插头; 订货号: 99 1430 814 04
- Phoenix 插头, 订货号: 1413934 SACC-FS-4QO SH PBPA SCO

PROFINET

	针脚	分配		编码	插头/插座
	1	+	TD +	D	插座
	2	+	RD +		
	3	-	TD -		
	4	-	RD -		
金属插头外壳		电缆屏蔽层			



推荐插头:

- Binder 825 系列插头; 订货号: 99 3729 810 04
- Phoenix (菲尼克斯) 插头; 订货号: 1543223 SACC-M12MSD-4Q

PROFINET + Ethernet-APL

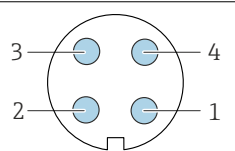
	针脚	分配	编码	插头/插座
	1	Ethernet-APL 信号 -	A	插座
	2	Ethernet-APL 信号 +		

	3	电缆屏蔽层 ¹		
	4	未使用		
	金属插头外壳	电缆屏蔽层		
	¹ 如果连接电缆屏蔽层			



推荐插头:

- Binder 713 系列插头; 订货号: 99 1430 814 04
- Phoenix 插头, 订货号: 1413934 SACC-FS-4QO SH PBPA SCO

Modbus TCP + Ethernet-APL 10 Mbit/s

	针脚	分配	编码	插头/插座
	1	Ethernet-APL 信号 -	A	插座
	2	Ethernet-APL 信号 +		
	3	电缆屏蔽层 ¹		
	4	未使用		
	金属插头外壳	电缆屏蔽层		
¹ 如果连接电缆屏蔽层				



推荐插头:

- Binder 713 系列插头; 订货号: 99 1430 814 04
- Phoenix 插头, 订货号: 1413934 SACC-FS-4QO SH PBPA SCO

Modbus TCP + Ethernet 100 Mbit/s

	针脚	分配	编码	插头/插座
	1	+ Tx	D	插座
	2	+ Rx		
	3	- Tx		
	4	- Rx		
<small>A0032047</small>				

EtherNet/IP

	针脚	分配	编码	插头/插座
	1	+ Tx	D	插座
	2	+ Rx		
	3	- Tx		
	4	- Rx		
金属插头外壳	电缆屏蔽层			
<small>A0032047</small>				



推荐插头:

- Binder 825 系列插头; 订货号: 99 3729 810 04
- Phoenix (菲尼克斯) 插头; 订货号: 1543223 SACC-M12MSD-4Q

服务接口

订购选项“安装附件”，选型代号 **NB**: “RJ45 M12 转接头（服务接口）”

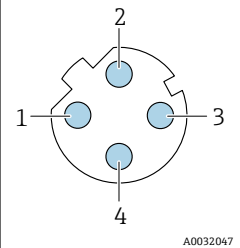
	针脚	分配		编码	插头/插座
	1	+	Tx	D	插座
	2	+	Rx		
	3	-	Tx		
4	-	Rx			



推荐插头:

- Binder 825 系列插头; 订货号: 99 3729 810 04
- Phoenix; 订货号: 1543223 SACC-M12MSD-4Q

电缆规格**允许温度范围**

- 必须遵守当地安装指南要求。
- 电缆必须满足最低允许温度和最高允许温度要求。

供电电缆（包括内部接地端连接导线）

使用标准安装电缆即可。

外部接地端的保护性接地电缆

导线横截面积 6 mm^2 (10 AWG)

使用电缆端头可以连接更大横截面积的导线。

接地阻抗不超过 2Ω 。

信号电缆**4 ... 20 mA 电流输入**

使用标准安装电缆即可。

脉冲/频率/开关量输出

使用标准安装电缆即可。

继电器输出

使用标准安装电缆即可。

状态输入

使用标准安装电缆即可。

4 ... 20 mA HART 电流输出

屏蔽双绞线。



参见 <https://www.fieldcommgroup.org> “HART 通信传输规格参数”。

Modbus RS485

屏蔽双绞线。



进入网站 <https://modbus.org>, 查询“MODBUS over Serial Line 技术规范和实施指南”。

PROFIBUS PA

屏蔽双绞线电缆。建议使用 A 类电缆。



参见 <https://www.profibus.com> “PROFIBUS 安装指南”。

PROFIBUS DP

屏蔽双绞线。建议使用 A 类电缆。



进入网站 <https://www.profibus.com>, 查询“PROFIBUS 安装指南”。

PROFINET

仅使用 PROFINET 电缆。



进入网站 <https://www.profibus.com>, 查询“PROFINET 规划指南”。

Ethernet/IP

五类以太网双绞线电缆或更高规格。



进入网站 <https://www.odva.org>, 查询“EtherNet/IP 介质规划和安装手册”。

Ethernet-APL

屏蔽双绞线电缆。建议使用 A 类电缆。



进入网站 <https://www.profibus.com> 查询 Ethernet-APL 白皮书

基金会现场总线 (FF)

双芯、屏蔽双绞线。



基金会现场总线 (FF) 网络设计和安装的详细信息请参考：

- 《操作手册》“基金会现场总线概述” (BA00013S)
- 基金会现场总线 (FF) 指南
- IEC 61158-2 (MBP)

连接变送器和分离型显示与操作单元 DKX001 的连接电缆**标准电缆**

标准电缆可用作连接电缆。

标准电缆	四芯 (两对) 双绞通用屏蔽电缆
屏蔽层	镀锡铜织网屏蔽层, 覆盖区域超过 85 %
电容 (线芯/屏蔽层)	最大 1000 nF, 适用 Zone 1; Cl. I, Div. 1 防爆场合
电感/电阻 (L/R)	最大 24 μ H/ Ω , 适用 Zone 1; Cl. I, Div. 1 防爆场合
电缆长度	最长 300 m (1000 ft), 参见下表

横截面积	适用:
	<ul style="list-style-type: none"> ▪ 非危险区 ▪ 危险区: Zone 2; Cl. I, Div. 2 防爆场合 ▪ 危险区: Zone 1; Cl. I, Div. 1 防爆场合
0.34 mm ² (22 AWG)	80 m (270 ft)
0.50 mm ² (20 AWG)	120 m (400 ft)
0.75 mm ² (18 AWG)	180 m (600 ft)
1.00 mm ² (17 AWG)	240 m (800 ft)
1.50 mm ² (15 AWG)	300 m (1000 ft)

其他可选连接电缆

标准电缆	2 × 2 × 0.34 mm ² (22 AWG) PVC 电缆 ¹⁾ , 带通用屏蔽层 (两对, 双绞线)
阻燃性	符合 DIN EN 60332-1-2 标准

耐油性	符合 DIN EN 60811-2-1 标准
屏蔽层	镀锡铜织网屏蔽层, 覆盖区域超过 85 %
电容 (线芯/屏蔽层)	≤200 pF/m
电感/电阻 (L/R)	≤24 μH/Ω
电缆长度	10 m (35 ft)
工作温度	电缆固定敷设时 -50 ... +105 °C (-58 ... +221 °F); 电缆未固定敷设时: -25 ... +105 °C (-13 ... +221 °F)

1) 紫外光辐射会损坏电缆外护套。采取防护措施避免阳光直射。

过电压保护	供电电压波动	→ 38
	过电压保护等级	II 级过电压保护
	短时间暂态过电压	电缆对地电压最高 1200 V, 持续时间不超过 5 s
	长时间暂态过电压	电缆对地电压不超过 500 V

性能参数

参考操作条件

- 误差限值符合 DIN EN 29104 标准, 将被 ISO 20456 标准替换
- 水 (典型值) : +15 ... +45 °C (+59 ... +113 °F); 0.5 ... 7 bar (73 ... 101 psi)
- 数据符合校准要求
- 在认证校准装置上测定测量精度, 符合 ISO 17025 标准
- 电导率测量的参考温度: 25 °C (77 °F)

最大测量误差

o.r. = 读数值的

参考工作条件下的最大允许误差

体积流量

- ±0.5 % o.r. ± 1 mm/s (0.04 in/s)
- 可选: ±0.2 % o.r. ± 2 mm/s (0.08 in/s)

 在指定范围内, 供电电压波动不影响测量结果。



图 13 最大测量误差 (% o.r.)

温度

±3 °C (±5.4 °F)

电导率

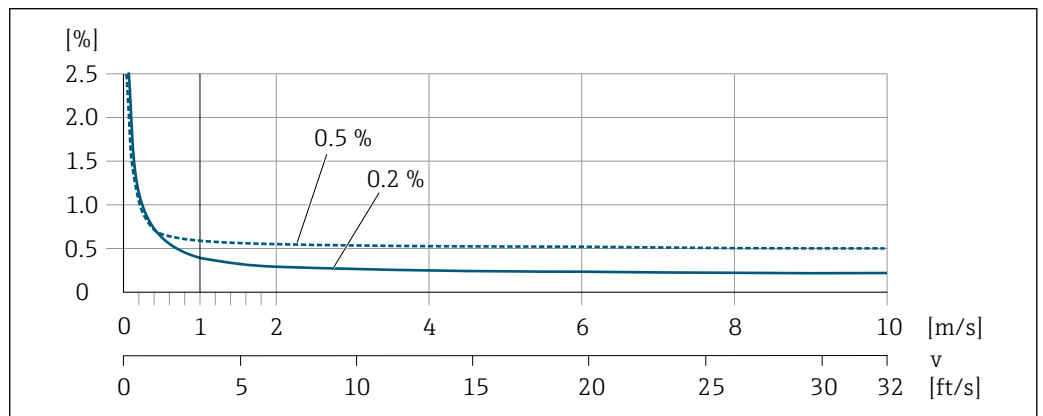
这些数值适用于:

- 使用不锈钢过程连接的设备
- 在 25 °C (77 °F) 参考温度条件下进行测量。在不同的温度下，必须注意介质的温度系数（典型值 2.1 %/K）

电导率 [$\mu\text{S}/\text{cm}$]	公称口径		测量误差 (读数百分比)
	[mm]	[in]	
5 ... 20	15...150	$\frac{1}{2}$...6	$\pm 20\%$
> 20 ... 50	15...150	$\frac{1}{2}$...6	$\pm 10\%$
> 50 ... 10000	2...8	$\frac{1}{12}$... $\frac{5}{16}$	$\pm 10\%$
	15...150	$\frac{1}{2}$...6	<ul style="list-style-type: none"> ■ 标准: $\pm 10\%$ ■ 可选¹⁾: $\pm 5\%$
> 10000 ... 20000	2...150	$\frac{1}{12}$...6	$\pm 10\%$
> 20000 ... 100000	2...150	$\frac{1}{12}$...6	$\pm 20\%$

1) 订购选项“电导率测量标定”，选型代号 CW

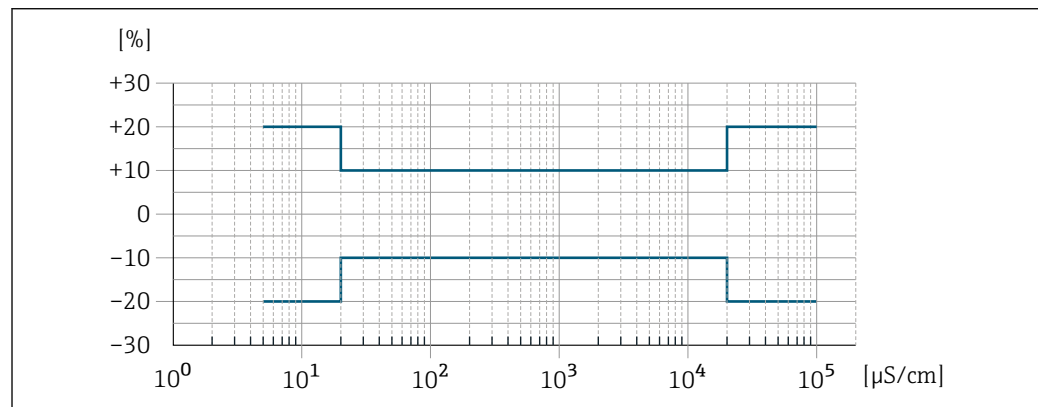

A0042279

图 14 测量误差 (标准)

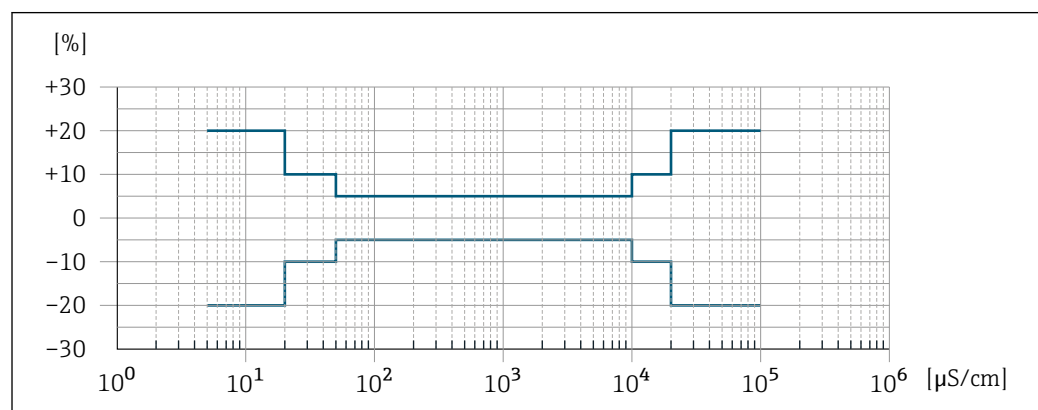

A0047944

图 15 测量误差 (可选: 订购选项“电导率测量标定”，选型代号 CW)

输出精度

基本输出精度如下:

电流输出

精度	$\pm 5 \mu\text{A}$
----	---------------------

脉冲/频率输出

o.r. = 读数值的

精度	最大±50 ppm o.r. (在整个环境温度范围内)
----	-----------------------------

重复性

o.r. = 读数值的

体积流量

不超过±0.1 % o.r. ± 0.5 mm/s (0.02 in/s)

温度

±0.5 °C ±0.9 °F

电导率

- 不超过±5 % o.r.
- 不超过±1 % o.r., 适用口径 DN 15...150, 需要同时选择 1.4404 (F316L) 不锈钢过程连接

温度测量的响应时间

$T_{90} < 15 \text{ s}$

环境温度的影响

电流输出

温度系数	Max. 1 $\mu\text{A}/^\circ\text{C}$
------	-------------------------------------

脉冲/频率输出

温度系数	无其他影响。测量精度中已考虑温度系数。
------	---------------------

安装

安装位置

- 避免在管道的最高点安装仪表。
- 避免将仪表直接安装在向下排空的竖直管道上。

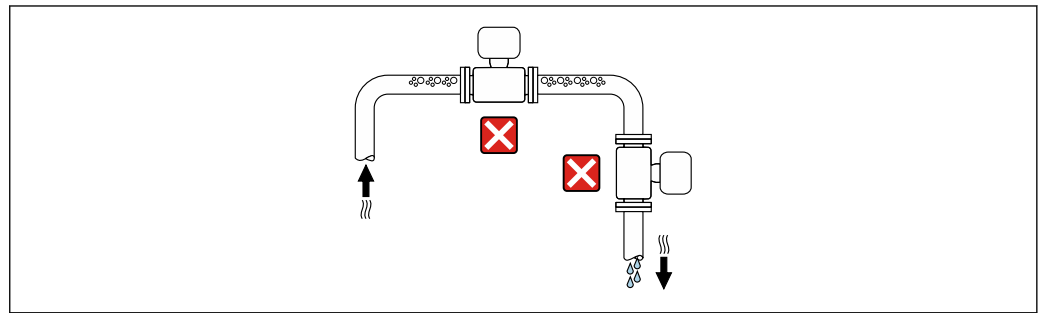

A0042131

建议将传感器安装在介质自下向上流动的管道中。

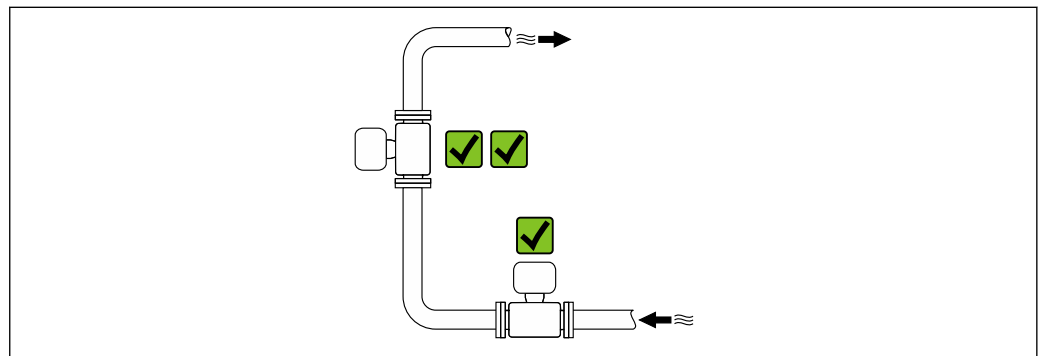

A0042137

安装在竖直向下管道的上游管道中

注意

测量管真空会导致内衬损坏!

- ▶ 如需将仪表安装在竖直向下管道（长度 $h \geq 5 \text{ m}$ (16.4 ft)）的上游管道中：在传感器的下游管道中安装虹吸管和排气阀。

 上述安装方法可以防止管道内的液体停止流动，以及避免出现气穴现象。

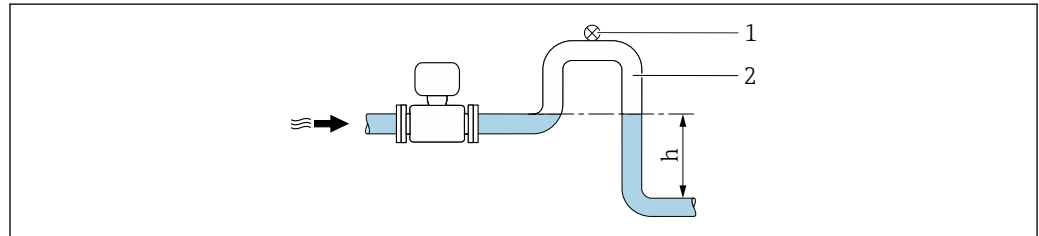

A0028981

- 1 排气排液阀
- 2 虹吸管
- h 竖直向下管道长度

安装在非满管管道中

- 倾斜放置的非满管管道需要安装泄放装置。
- 建议安装清洗阀。

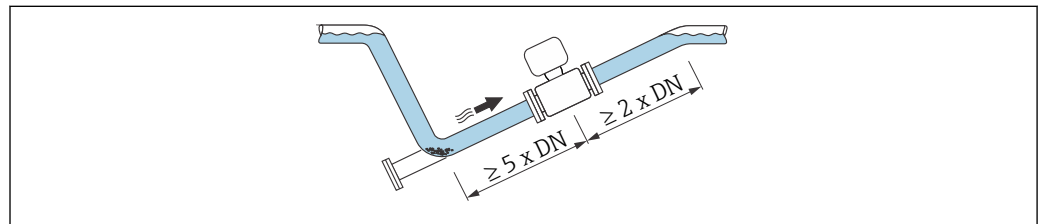

A0041088

安装在泵附近



注意

测量管真空会导致内衬损坏!

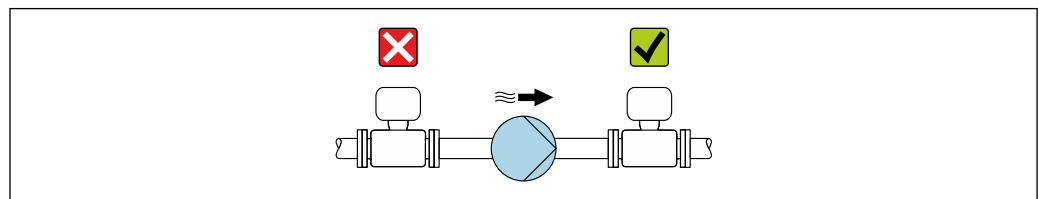
- ▶ 为了维持所需静压，参照介质流向，将传感器安装在泵的下游管道中。
- ▶ 使用活塞泵、隔膜泵或蠕动泵时需要安装脉冲流缓冲器。



A0041083

-  测量管内衬抗局部真空能力的详细信息
- 测量系统抗振性和抗冲击性的详细信息 →  57

安装在剧烈强振动的管道上



注意

管道振动会导致仪表损坏!

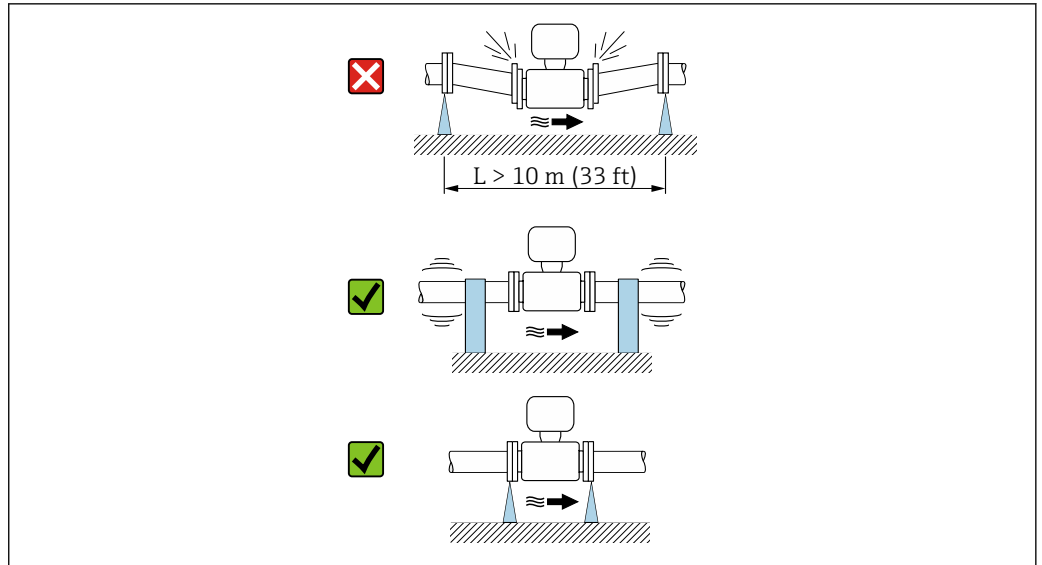
- ▶ 禁止在剧烈振动的环境中使用。
- ▶ 支撑并固定管道。
- ▶ 支撑并固定仪表。









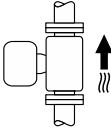

A0041092

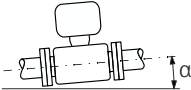
 测量系统抗振性和抗冲击性的详细信息 →  57

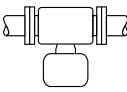
安装方向

测量仪表铭牌上的箭头指向标识管道内介质的流向，保证箭头指向与介质流向一致。

安装方向	建议
竖直安装  A0015591	
水平安装  A0041328	 1)
水平安装，变送器表头朝下  A0015590	 2) 3)  4)
水平安装，变送器侧装  A0015592	

- 1) 在卫生应用场合，需要保证测量仪表能够自排空。建议安装在竖直管道上。如果只能安装在水平管道上，建议倾斜安装角 α 不得小于 10° 。
- 2) 高温工况下使用的仪表的环境温度可能会升高。建议选择此安装方向，保证始终满足变送器最高允许环境温度要求。
- 3) 在温度迅速上升的工艺过程中（例如 CIP 或 SIP 清洗），变送器表头应朝下安装，以防电子模块过热。
- 4) 空管检测功能开启：只有变送器表头朝上，空管检测功能才正常工作。

竖直

最适合有自排空要求的管路，与空管检测功能搭配使用。

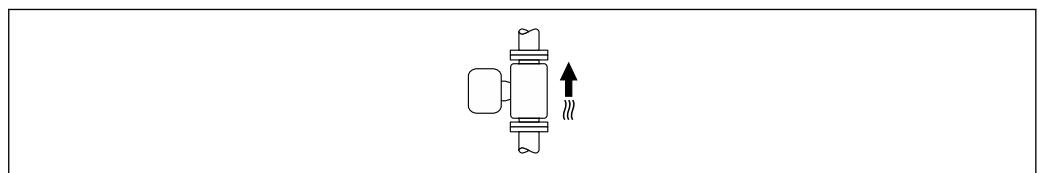

A0015591

水平

- 在理想状况下，测量电极水平安装。防止夹杂的气泡导致两个测量电极间出现短时间绝缘。
- 仅当变送器表头朝上安装时空管检测功能（EPD）才能正常工作；否则无法确保在非满管或空管中空管检测功能正常工作。

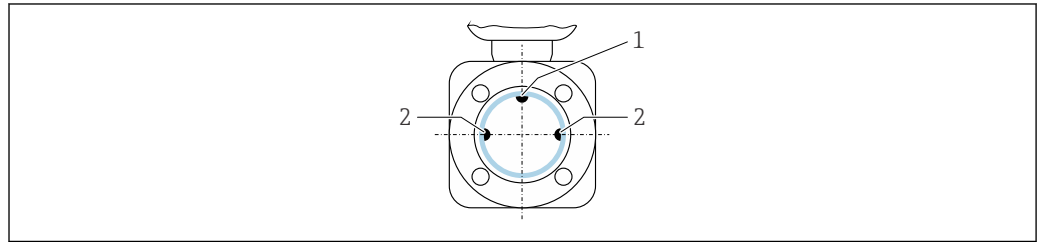

A0028998

- 1 EPD 电极：空管检测（适用口径范围： $\geq \text{DN } 15$ (1/2")）
- 2 测量电极：信号检测

i 公称口径 DN 小于 15 (1/2") 的测量仪表不带 EPD 电极。在此情形下，通过测量电极进行空管检测。

前后直管段**有前后直管段安装长度要求**

安装时需要满足前后直管段长度要求。

保证前后直管段平直，内部介质平稳流动。

为了避免出现管道真空，同时保证设计测量精度，传感器应尽量安装在产生扰动管件（例如阀门、三通）的上游及泵的下游。

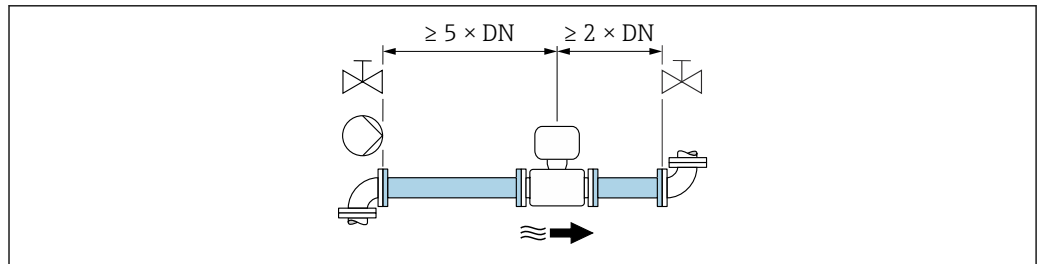

A0028997

确保传感器与相邻管道弯头间预留有足够大的间距。

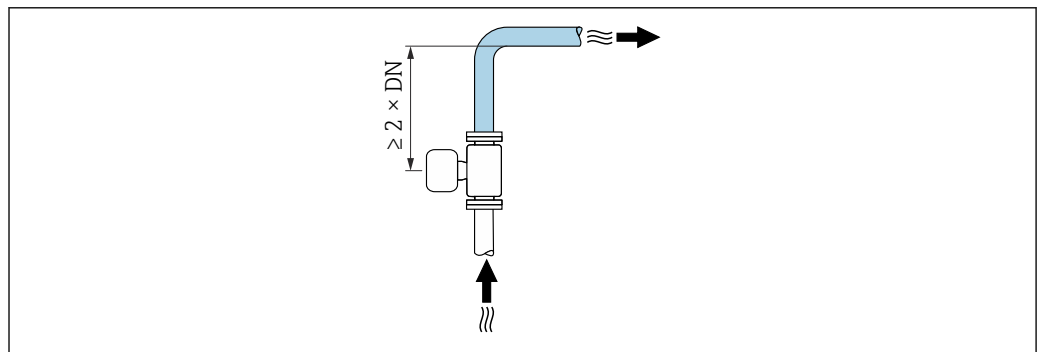

A0042132

无前后直管段安装长度要求

取决于仪表结构设计和实际安装位置，实际前后直管段长度可以适当减小，甚至完全无需前后直管段。

i 最大测量误差

完全符合规定前后直管段安装长度要求时，可以保证设备的最大测量误差：测量值的 $\pm 0.5\%$ $\pm 1 \text{ mm/s}$ (0.04 in/s)。

设备订购选项及选型代号

订购选项“电极”		
选型代号	说明	设计
J	1.4435/316L, 无前后直管段要求	0 x DN 全通径结构 ¹⁾
L	1.4435/316L, 无前后直管段要求	
M	Alloy C22 合金, 无前后直管段要求	
N	钽, 无前后直管段要求	

1) “全通径”表示测量管内径与管道口径相同。全通径型流量计无压损。

安装在弯头的上游或下游管道中

无前后直管段安装长度要求。

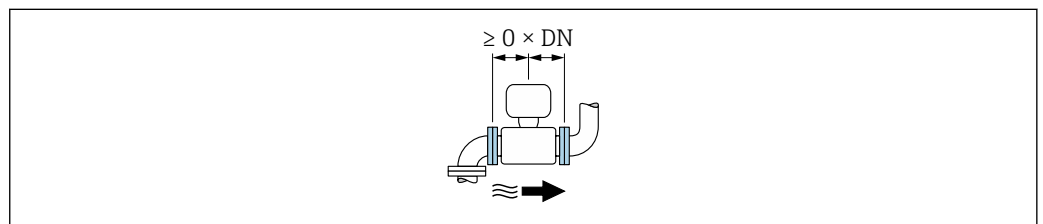

A0032859

安装在泵的下游管道中

无前后直管段安装长度要求。

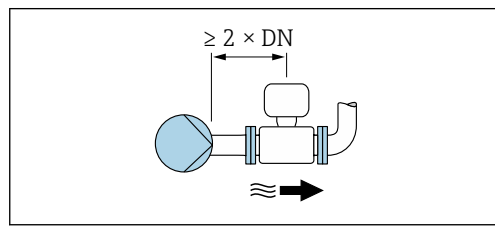

A0045530

i 建议满足前直管段安装长度要求 ($\geq 2 \times \text{DN}$)。

安装在阀门的上游管道中

无前后直管段安装长度要求。

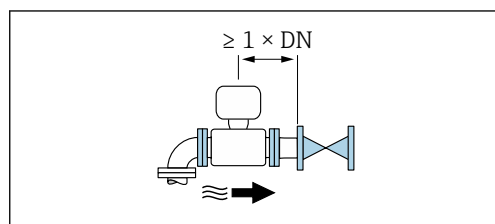

A0045531

i 建议满足后直管段长度要求 ($\geq 1 \times \text{DN}$)。

安装在阀门的下游管道中

在使用过程中阀门始终保持全开状态，无前后直管段安装长度要求。

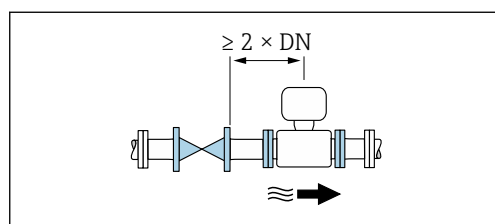

A0045786

i 在使用过程中阀门始终保持全开状态，建议满足前直管段长度要求 ($\geq 2 \times \text{DN}$)。

转接头

可以使用合适的 DIN EN 545 转接头（双法兰缩径管）将传感器安装在更大口径的管道中。这样可以增大进入传感器的介质流速，提升极慢速流动介质的测量精度。

参考下图计算使用缩径管和扩径管后系统的压损大小。

- 计算直径比 d/D 。
- 从曲线图中，可以得出压损与流速（缩径管下游）和直径比 d/D 之间的关系。

- i** ■ 下图仅适用于粘度与水类似的介质的压损计算。
- 测量高粘度的介质时应使用较大口径的测量管，降低压损。

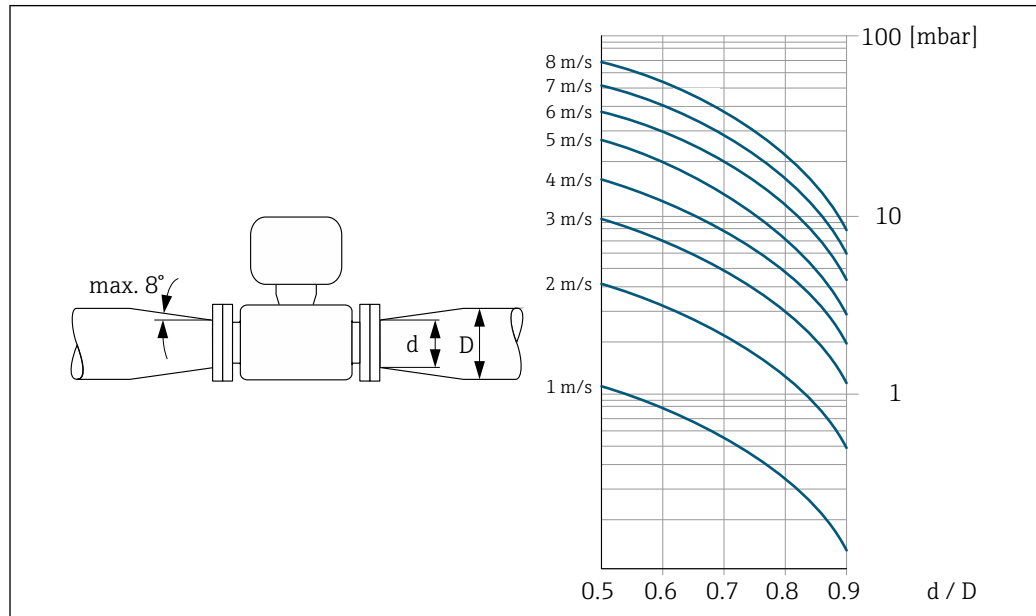

A0029002

特殊安装指南

防护罩

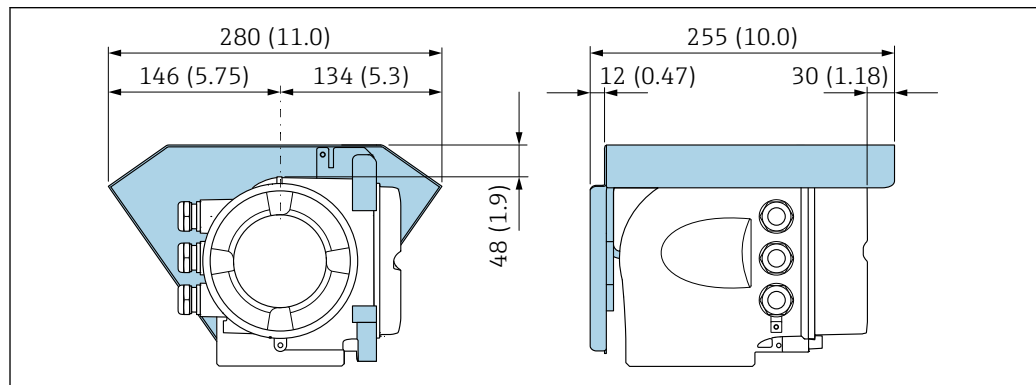

A0029553

图 16 单位: mm (in)

卫生合规认证

- i** ■ 在卫生型应用场合中使用的仪表的安装要求参见“证书和认证/卫生合规认证”章节 → 图 114
- 对于在订购选项“外壳”中选择选型代号 B “不锈钢；卫生型”的仪表型号，手动拧上接线腔盖，然后借助工具旋转 45°（紧固扭矩：15 Nm），保证接线腔盖密封性。

环境条件

环境温度范围	变送器	标准: -40 ... +60 °C (-40 ... +140 °F)
	现场显示单元	-20 ... +60 °C (-4 ... +140 °F); 超出温度范围显示单元可能无法正常工作。
	传感器	-40 ... +60 °C (-40 ... +140 °F)
	内衬	禁止超出内衬的允许温度范围。

户外使用时:

- 在阴凉处安装测量设备。
- 避免阳光直射, 在气候炎热的地区中使用时需要特别注意。
- 避免直接暴露在气候环境下。



可以向 Endress+Hauser 订购防护罩。→ 118。

储存温度	<p>储存温度取决于变送器和传感器的工作温度范围 → 57。</p> <ul style="list-style-type: none"> ■ 测量设备的储存位置应避免阳光直射, 避免流量计表面温度过高。 ■ 选择合适的储存位置, 防止测量设备内部出现水汽聚集, 避免细菌、病菌滋生损坏测量管内衬。 ■ 安装前禁止拆除测量设备上的保护盖或防护罩。
工作环境	<p>额外采取防潮防冷凝保护措施: 使用凝胶封装传感器外壳。</p> <p>在订购选项“传感器选项”中选择选型代号 CG “苛刻工况”。</p>
相对湿度	设备可以安装在户外及室内使用, 允许相对湿度为 4 ... 95%。
工作海拔高度	符合 EN 61010-1 标准 ≤ 2 000 m (6 562 ft)
防护等级	<p>变送器</p> <ul style="list-style-type: none"> ■ IP66/67, Type 4X, 允许在污染等级 4 级的工况下使用 ■ 打开外壳后: IP20, Type 1, 允许在污染等级 2 级的工况下使用 ■ 显示单元: IP20, Type 1, 允许在污染等级 2 级的工况下使用 <p>可选</p> <p>外接 WLAN 天线</p> <p>IP67</p>
抗冲击性和抗振性	<p>正弦波振动, 符合 IEC 60068-2-6 标准</p> <ul style="list-style-type: none"> ■ 2 ... 8.4 Hz, 3.5 mm (峰值) ■ 8.4 ... 2 000 Hz, 1 g (峰值) <p>宽带随机振动, 符合 IEC 60068-2-64 标准</p> <ul style="list-style-type: none"> ■ 10 ... 200 Hz, 0.003 g²/Hz ■ 200 ... 2 000 Hz, 0.001 g²/Hz ■ 总计: 1.54 g rms <p>半正弦波冲击, 符合 IEC 60068-2-27 标准</p> <p>6 ms 30 g</p> <p>粗处理冲击, 符合 IEC 60068-2-31 标准</p>
机械负载	<p>变送器外壳:</p> <ul style="list-style-type: none"> ■ 采取保护措施消除外力影响, 例如振动或冲击 ■ 禁止用作登梯或攀爬辅助工具

电磁兼容性 (EMC)

- IEC/EN 61326 和 NAMUR NE 21 标准规定，如果按照 NAMUR NE 98 标准安装设备，则视为满足 NAMUR NE 21 标准的要求。
- 符合 IEC/EN 61000-6-2 和 IEC/EN 61000-6-4 标准
- PROFIBUS DP 型设备：符合 EN 50170 标准第 2 卷、IEC 61784 标准规定的干扰发射限值

i PROFIBUS DP 型设备：如果波特率大于 1.5 MBaud，必须使用 EMC 电缆入口，电缆屏蔽层应尽可能深地插入至接线端子中。

i 详细信息参见符合性声明。

i 设备不适用于住宅区，无法确保在此类环境中采取充分的无线电接收保护措施。

i 建议在有强电流的电源线附近使用带钢外壳的传感器。

过程条件**介质温度范围**

-20 ... +150 °C (-4 ... +302 °F)

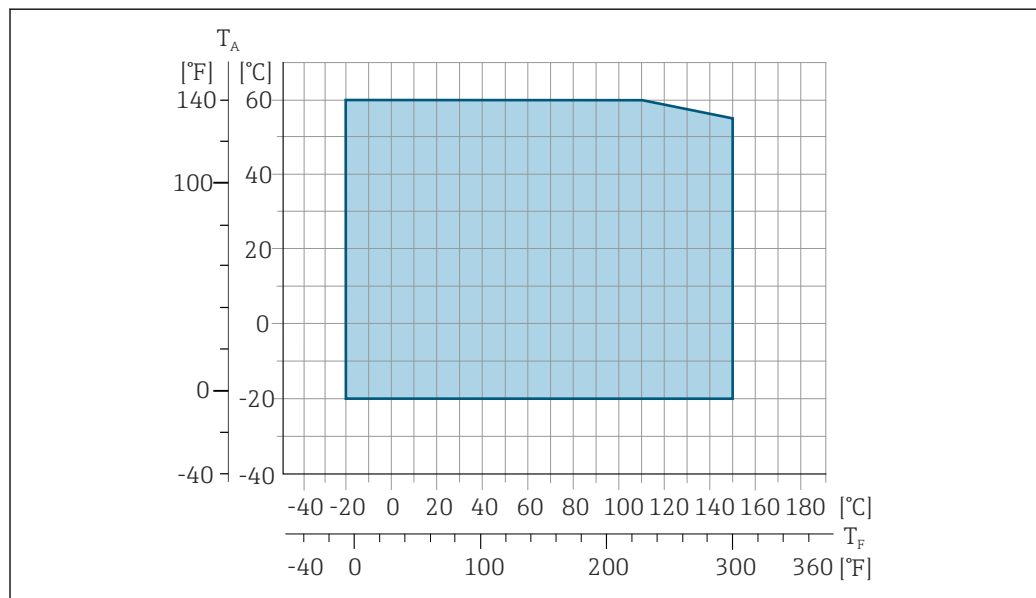

A0027450

T_A 环境温度范围

T_F 流体温度

i 在计量交接应用中的允许流体温度范围为 0 ... +50 °C (+32 ... +122 °F)。

电导率

≥5 μS/cm: 常规液体。

温压曲线

下图是不同介质温度下不同过程连接的材料负载曲线（参考曲线）。

过程连接, 带 O 型圈, DN 2...25 (1/12...1")

过程连接: DIN EN ISO 1127、ISO 2037 焊接接头; ISO 228 / DIN 2999 NPT 接头

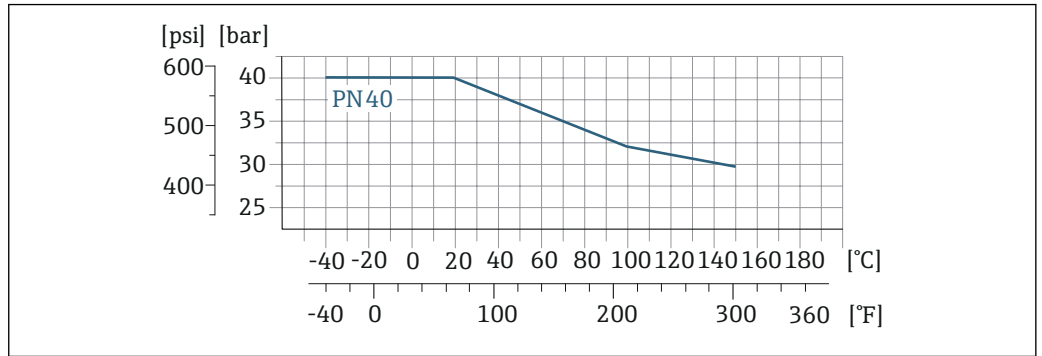

A0028928-ZH

17 过程连接材质: 不锈钢 1.4404 (F316L)

过程连接: EN 1092-1 (DIN 2501) 固定法兰, 粘合接头

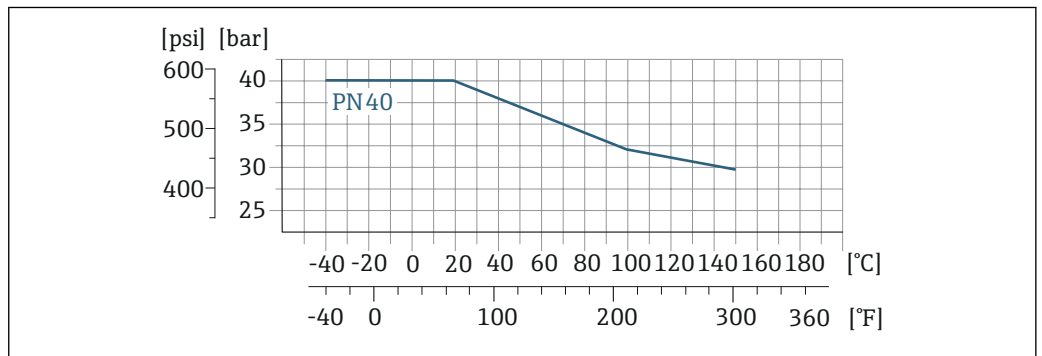

A0028928-ZH

18 过程连接材质: 不锈钢 1.4404 (F316L)

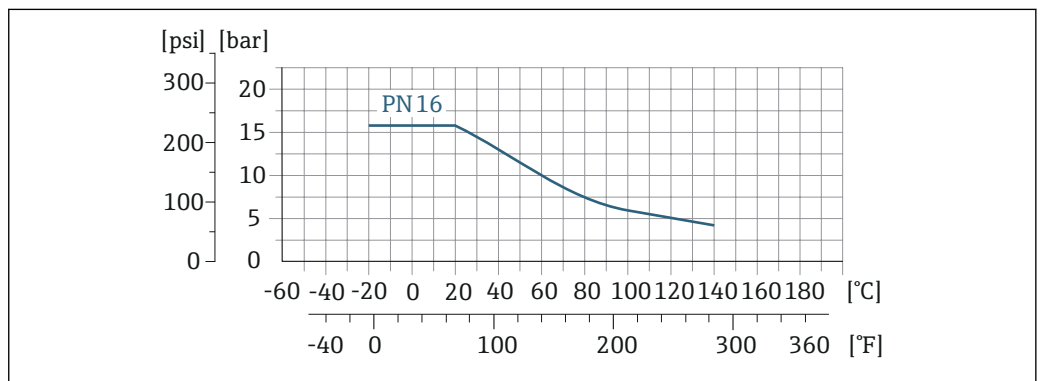

A0028932-ZH

19 过程连接材质: PVDF

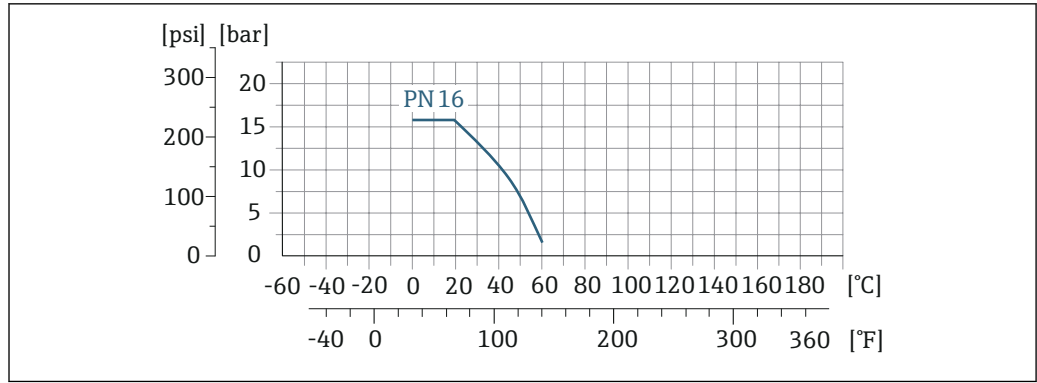

A0028934-ZH

20 过程连接材质: PVC-U

过程连接: ASME B16.5 法兰

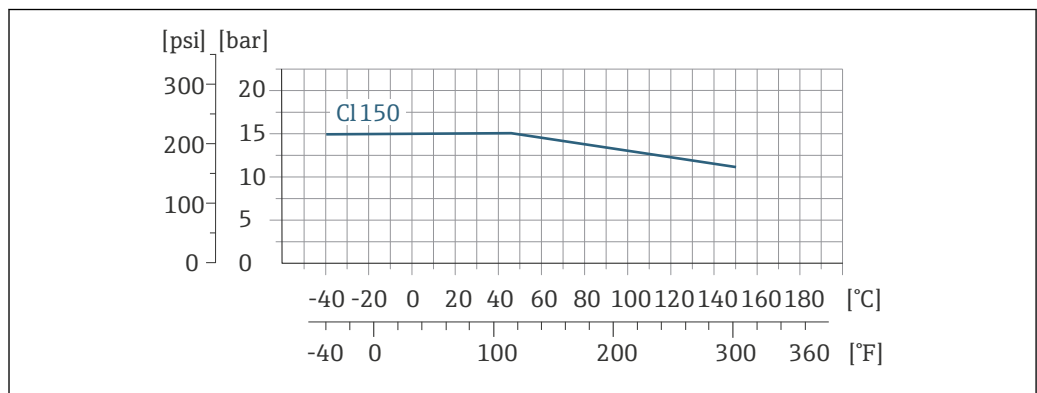

A0028936-ZH

21 过程连接材质: 不锈钢 1.4404 (F316L)

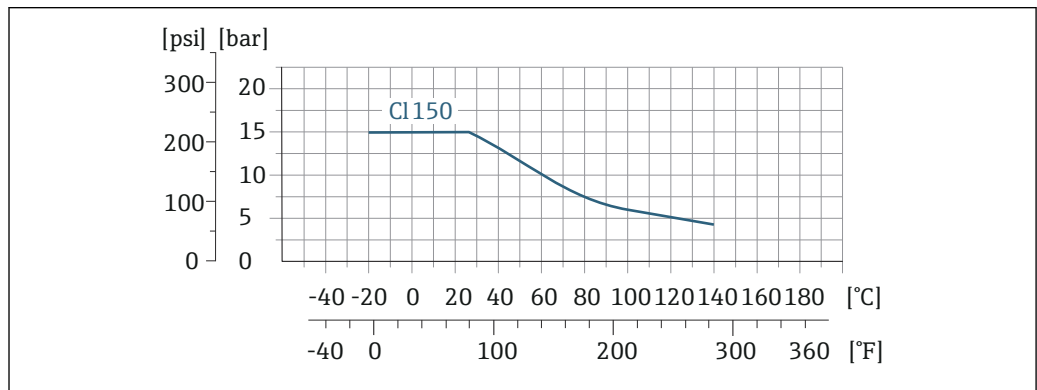

A0028937-ZH

22 过程连接材质: PVDF

过程连接: JIS B2220 法兰

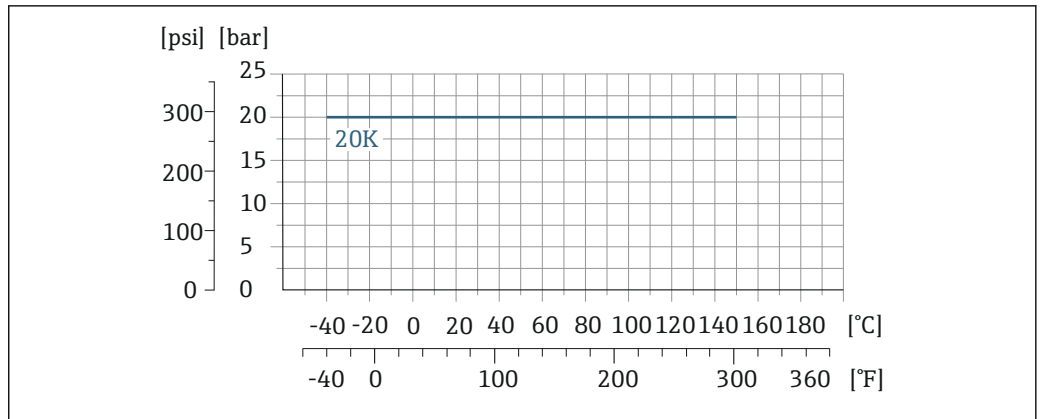

A0028938-ZH

23 过程连接材质: 不锈钢 1.4404 (F316L)

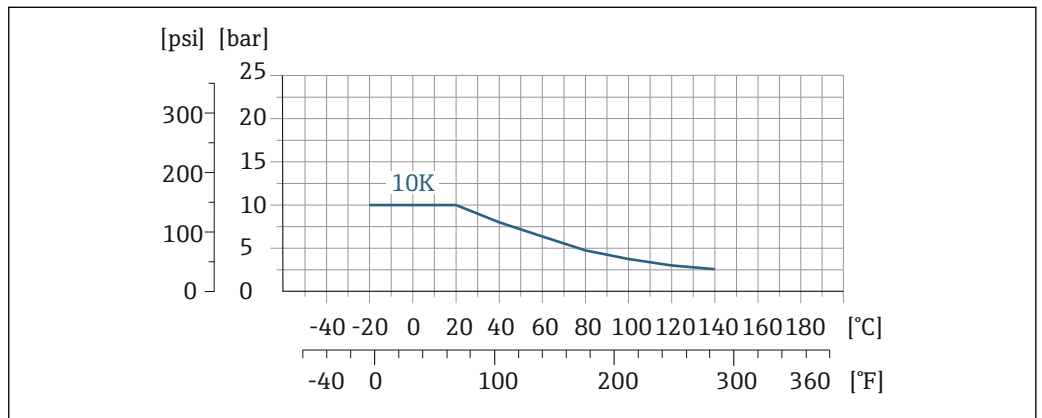

A0028939-ZH

24 过程连接材质: PVDF

过程连接, 带防腐垫圈, DN 2...25 (1/12...1")

过程连接: EN 10357、ASME BPE、ISO 2037 焊接接头; ISO 2852、DIN 32676 卡箍; DIN 11851、DIN 11864-1、SMS 1145 接头; DIN 11864-2 法兰

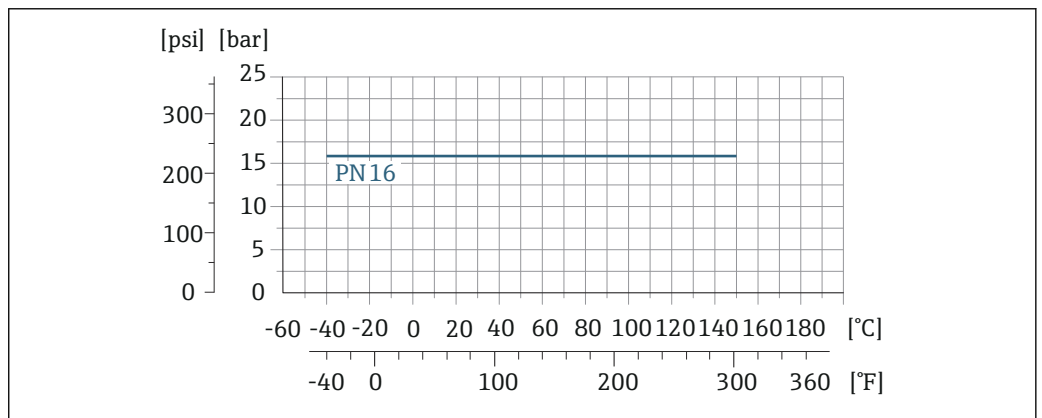

A0028940-ZH

25 过程连接材质: 不锈钢 1.4404 (F316L)

过程连接, 带防腐垫圈, DN 40...150 (1 ½...6")

过程连接: SMS 1145 接头

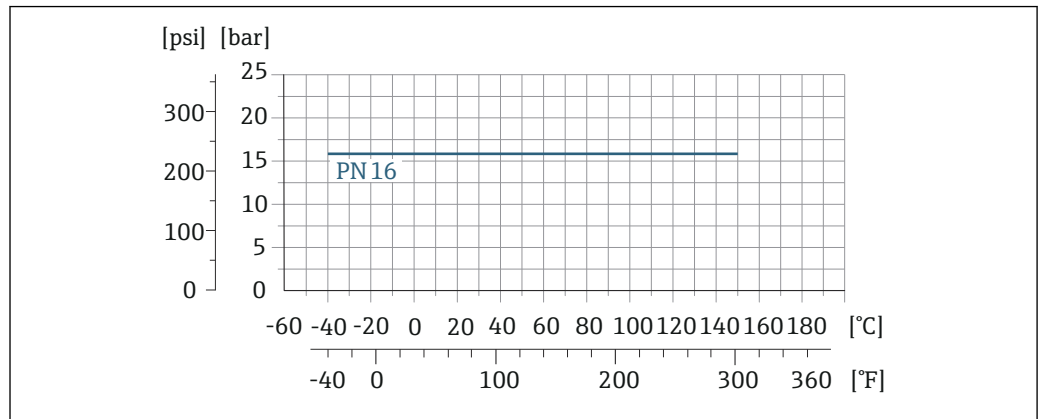

A0028940-ZH

图 26 过程连接材质: 不锈钢 1.4404 (F316L)

过程连接: EN 10357 焊接接头; 类似于 DIN 11851 接头

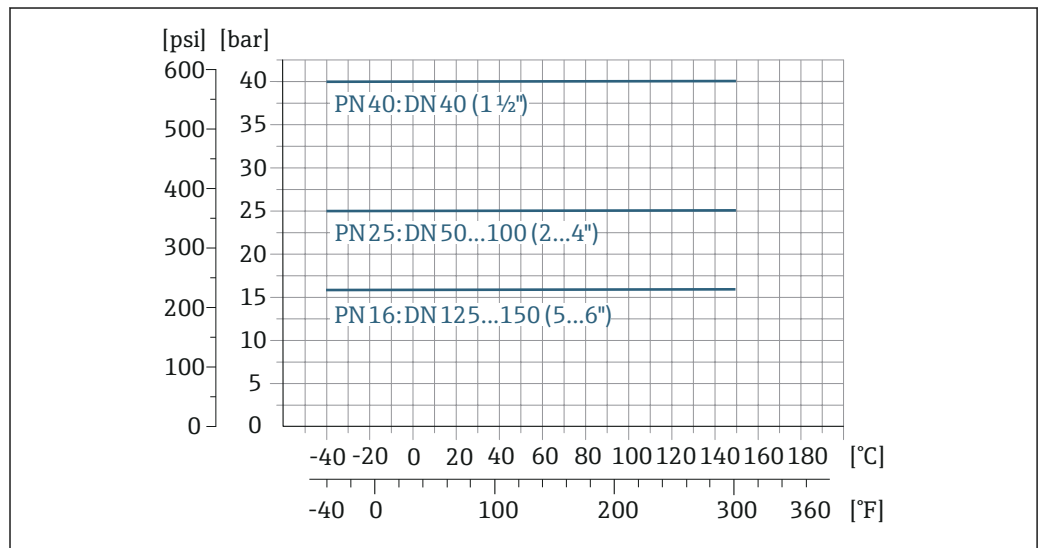

A0028941-ZH

图 27 过程连接材质: 不锈钢 1.4404 (F316L)

过程连接: ASME BPE 焊接接头

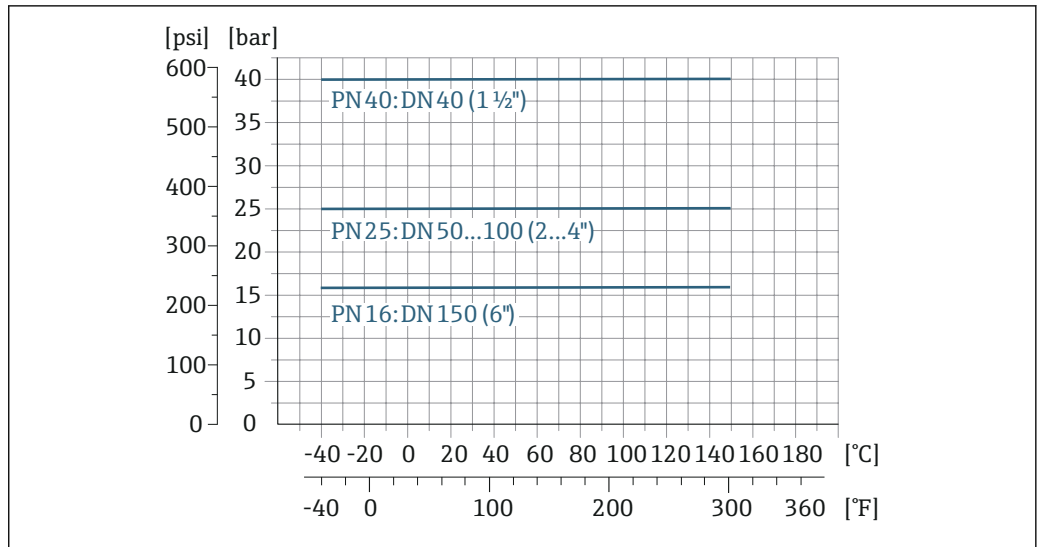

A0028942-ZH

过程连接: ISO 2037 焊接接头

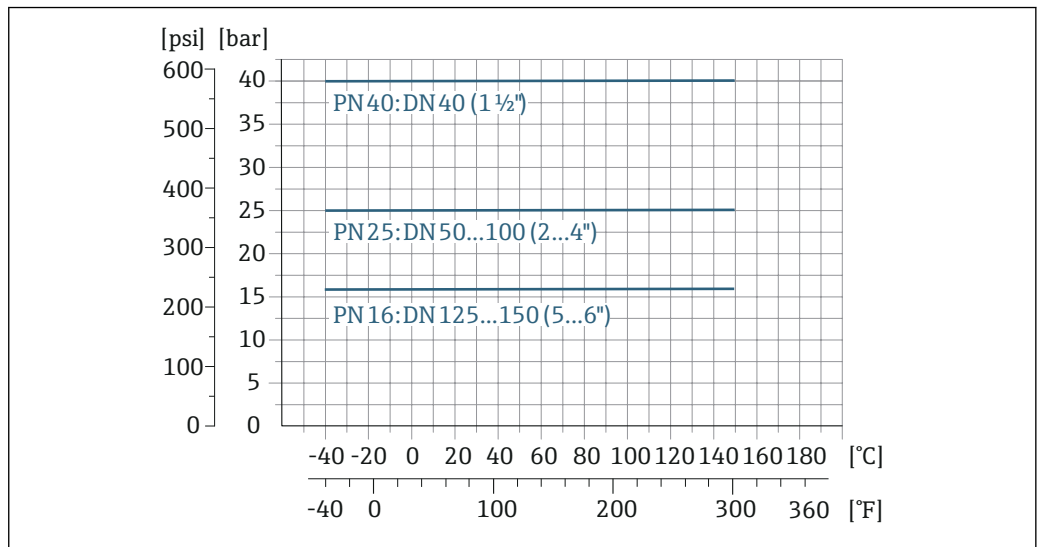

A0028941-ZH

28 过程连接材质: 不锈钢 1.4404 (F316L)

过程连接: ISO 2852、DIN 32676 卡箍

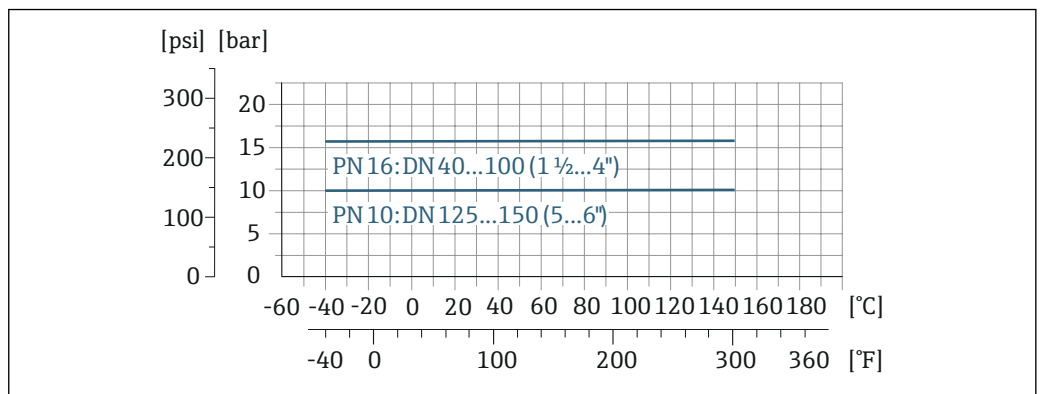

A0028943-ZH

29 过程连接材质: 不锈钢 1.4404 (F316L)

过程连接: DIN 11864-1、ISO 2853 接头



图 30 过程连接材质: 不锈钢 1.4404 (F316L)

过程连接: DIN 11864-2 法兰

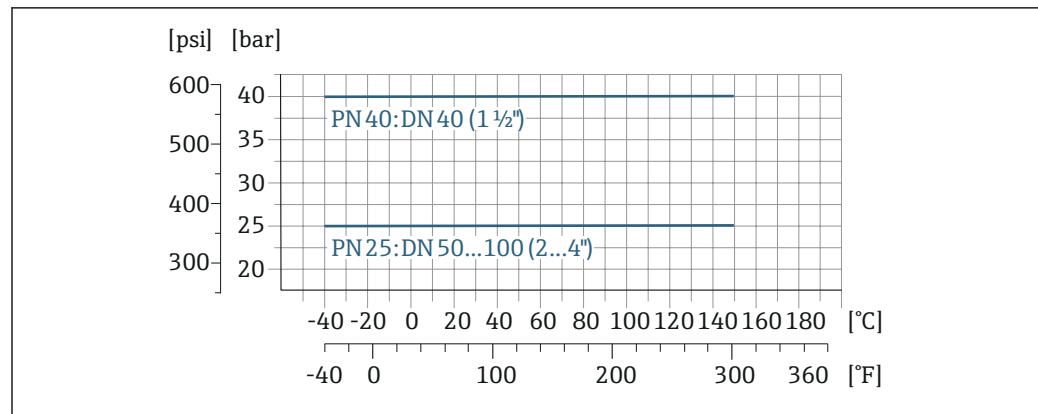

图 31 过程连接材质: 不锈钢 1.4404 (F316L)

密闭压力

PFA 内衬

公称口径		不同介质温度下的绝压限值[mbar] ([psi]):				
[mm]	[in]	+25 °C (+77 °F)	+80 °C (+176 °F)	+100 °C (+212 °F)	+130 °C (+266 °F)	+150 °C (+302 °F)
2 ... 150	1/2 ... 6	0 (0)	0 (0)	0 (0)	0 (0)	0 (0)

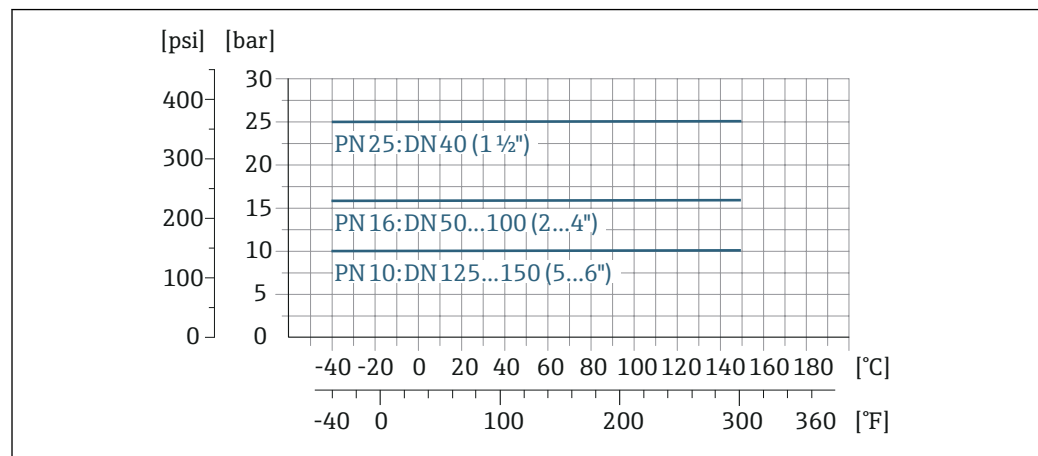
限流值

传感器的公称口径取决于管道口径和介质流速。理想流速范围为 2 ... 3 m/s (6.56 ... 9.84 ft/s)。此外, 流速 (v) 还需与介质的物理特性相匹配:

- $v < 2 \text{ m/s}$ (6.56 ft/s): 低电导率介质
- $v > 2 \text{ m/s}$ (6.56 ft/s): 粘附性介质 (例如高含脂量的牛奶)

- i 缩小传感器公称口径可以增大流速。
 - 测量高含固量的介质时, 公称口径大于 DN 8 (3/8") 的传感器配备较大的电极, 能够增强信号稳定性, 并提高清洗能力。

压损

- 公称口径 DN 8 (5/16") 的传感器安装在相同口径的管道上无压损。
- 使用符合 DIN EN 545 标准的转接管时的压损 → 图 56

系统压力

泵附近的安装 → 图 52

内部清洗

- CIP 清洗
- SIP 清洗

振动

安装在剧烈强振动的管道上 → 52

磁场与静电

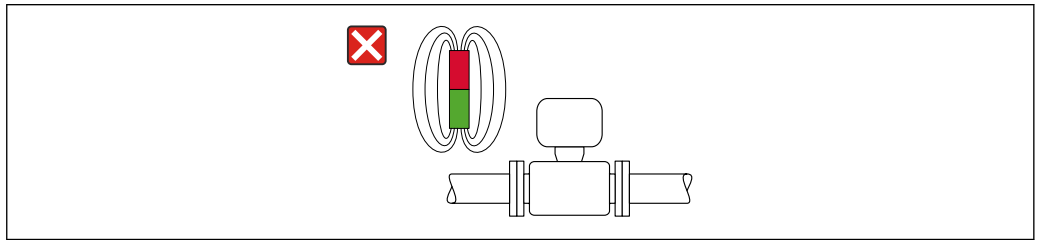

A0042152

32 避免磁场干扰

机械结构

外形尺寸 (SI 单位)

一体型仪表

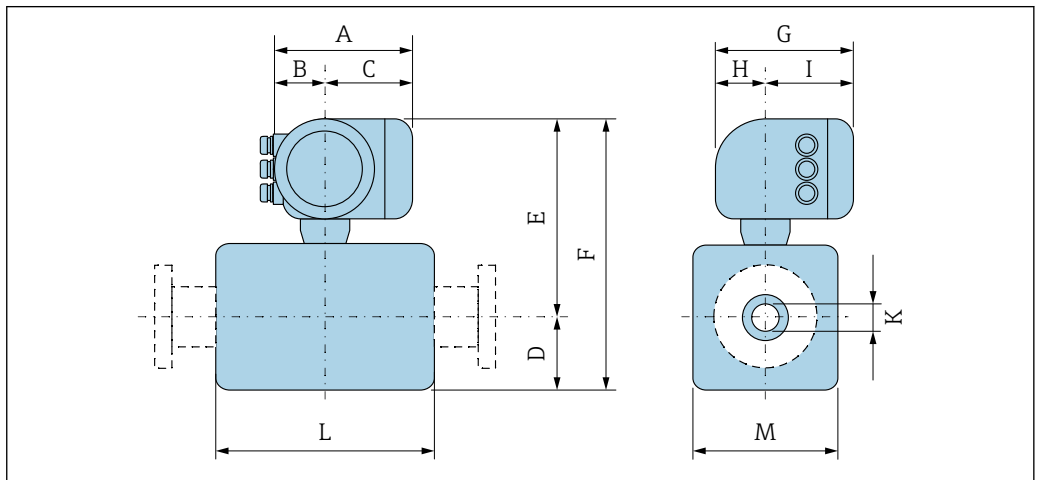

A0033785

订购选项“外壳”，选型代号 A “铝，带涂层”

DN	A ¹⁾	B ¹⁾	C	D	E	F	G ²⁾	H	I ²⁾	K	L ³⁾	M
[mm]	[mm]	[mm]	[mm]	[mm]	[mm]	[mm]	[mm]	[mm]	[mm]	[mm]	[mm]	[mm]
2	169	68	101	55	240	295	200	59	141	2.25	86	43
4	169	68	101	55	240	295	200	59	141	4.5	86	43
8	169	68	101	55	240	295	200	59	141	9	86	43
15	169	68	101	55	240	295	200	59	141	16	86	43
25	169	68	101	55	240	295	200	59	141	22.6	86	56
40	169	68	101	54	239	293	200	59	141	34.8	140	107
50	169	68	101	60	246	306	200	59	141	47.5	140	120
65	169	68	101	68	254	322	200	59	141	60.2	140	135
80	169	68	101	74	260	334	200	59	141	72.9	140	148
100	169	68	101	87	273	360	200	59	141	97.4	140	174
125	169	68	101	103	289	392	200	59	141	120.0	200	206
150	169	68	101	117	303	420	200	59	141	146.9	200	234

1) 根据所用缆塞尺寸，此数值最多增加 30 mm

2) 盲盖型：参数值 - 30 mm

3) 总安装长度取决于过程连接。→ 68

订购选项“外壳”，选型代号 A “铝，带涂层”；Ex d 隔爆场合

DN	A ¹⁾	B ¹⁾	C	D	E	F	G ²⁾	H	I ²⁾	K	L ³⁾	M
[mm]	[mm]	[mm]	[mm]	[mm]	[mm]	[mm]	[mm]	[mm]	[mm]	[mm]	[mm]	[mm]
2	188	85	103	55	269	324	217	58	159	2.25	86	43
4	188	85	103	55	269	324	217	58	159	4.5	86	43
8	188	85	103	55	269	324	217	58	159	9	86	43
15	188	85	103	55	269	324	217	58	159	16	86	43
25	188	85	103	55	269	324	217	58	159	22.6	86	56
40	188	85	103	54	270	324	217	58	159	34.8	140	107
50	188	85	103	60	276	336	217	58	159	47.5	140	120
65	188	85	103	67	284	351	217	58	159	60.2	140	135
80	188	85	103	74	290	364	217	58	159	72.9	140	148
100	188	85	103	87	303	390	217	58	159	97.4	140	174
125	188	85	103	103	319	422	217	58	159	120.0	200	206
150	188	85	103	117	333	450	217	58	159	146.9	200	234

- 1) 根据所用缆塞尺寸，此数值最多增加 30 mm
- 2) 盲盖型：参数值 - 40 mm
- 3) 总安装长度取决于过程连接。→ 68

订购选项“外壳”，选型代号 B “不锈钢；卫生型”

DN	A ¹⁾	B ¹⁾	C	D	E	F	G ²⁾	H	I ²⁾	K	L ³⁾	M
[mm]	[mm]	[mm]	[mm]	[mm]	[mm]	[mm]	[mm]	[mm]	[mm]	[mm]	[mm]	[mm]
2	183	73	110	55	254	309	207	65	142	2.25	86	43
4	183	73	110	55	254	309	207	65	142	4.5	86	43
8	183	73	110	55	254	309	207	65	142	9	86	43
15	183	73	110	55	254	309	207	65	142	16	86	43
25	183	73	110	55	254	309	207	65	142	22.6	86	56
40	183	73	110	54	255	309	207	65	142	34.8	140	107
50	183	73	110	60	261	321	207	65	142	47.5	140	120
65	183	73	110	67	269	336	207	65	142	60.2	140	135
80	183	73	110	74	275	349	207	65	142	72.9	140	148
100	183	73	110	87	288	375	207	65	142	97.4	140	174
125	183	73	110	103	304	407	207	65	142	120.0	200	206
150	183	73	110	117	318	435	207	65	142	146.9	200	234

- 1) 根据所用缆塞尺寸，此数值最多增加 30 mm
- 2) 盲盖型：参数值 - 30 mm
- 3) 总安装长度取决于过程连接。→ 68

传感器的法兰连接

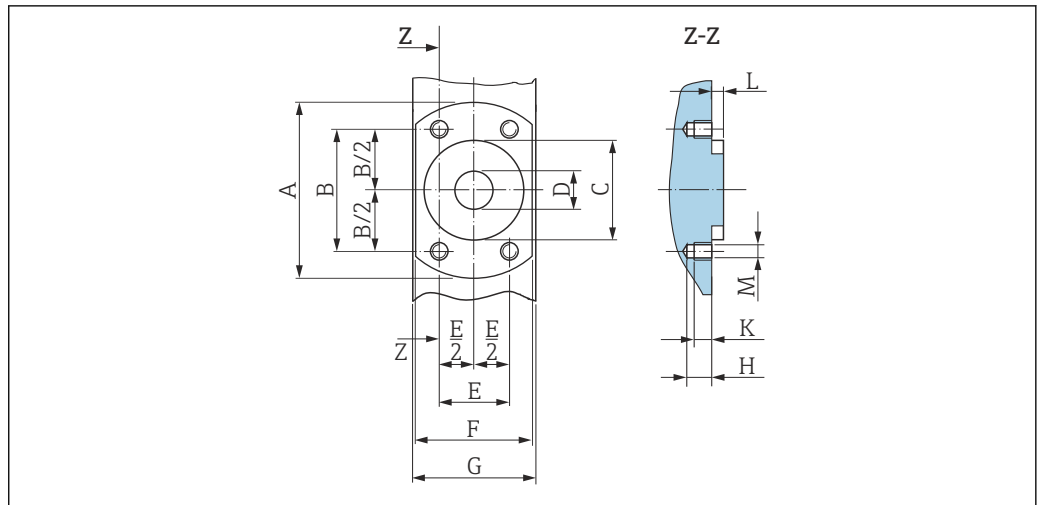

A0017657

33 正视图，无过程连接

DN	A	B	C	D	E	F	G	H	K	L	M
[mm]	[mm]	[mm]	[mm]	[mm]	[mm]	[mm]	[mm]	[mm]	[mm]	[mm]	[mm]
2	62	41.6	34	9	24	42	43	8.5	6	4	M6
4	62	41.6	34	9	24	42	43	8.5	6	4	M6
8	62	41.6	34	9	24	42	43	8.5	6	4	M6
15	62	41.6	34	16	24	42	43	8.5	6	4	M6
25	72	50.2	44	26	29	55	56	8.5	6	4	M6

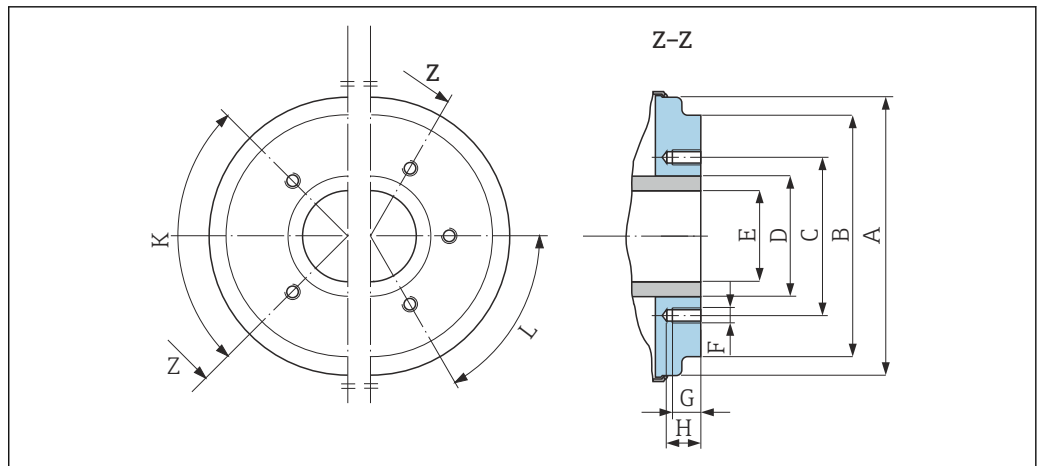

A0005528

34 正视图，无过程连接

DN	A	B	C	D	E	F	G	H	K	L
[mm]	[mm]	[mm]	[mm]	[mm]	[mm]	[mm]	[mm]	[mm]	90° ±0.5°	60° ±0.5°
									螺纹孔	
40	99.7	85.8	71.0	48.3	34.8	M8	12	17	4	-
50	112.7	98.8	83.5	60.3	47.5	M8	12	17	4	-
65	127.7	114.8	100.0	76.1	60.2	M8	12	17	-	6
80	140.7	133.5	114.0	88.9	72.9	M8	12	17	-	6

DN	A	B	C	D	E	F	G	H	K	L
[mm]	[mm]	[mm]	[mm]	[mm]	[mm]	[mm]	[mm]	[mm]	90° ±0.5°	60° ±0.5°
									螺纹孔	
100	166.7	159.5	141.0	114.3	97.4	M8	12	17	-	6
125	198.7	191.5	171.0	139.7	120.0	M10	15	20	-	6
150	226.7	219.5	200.0	168.3	146.9	M10	15	20	-	6

法兰连接

凹面法兰，带防腐垫圈

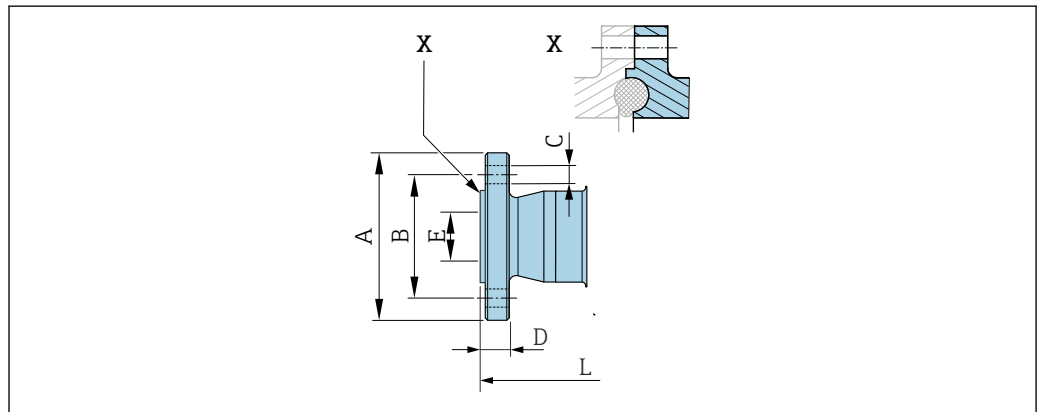

A0043232

图 35 部件 X: 非对称过程连接; 蓝色部分由供应商提供。

DIN 11864-2 Form A 无菌凹面法兰

1.4404 (316L), EN 10357 A 类配合管道 (连接凹面法兰)

订购选项“过程连接”, 选型代号 DES/DQS

DN [mm]	EN 10357 A 类配合管道 [mm]	A [mm]	B [mm]	C [mm]	D [mm]	E [mm]	L [mm]
2 ... 8 ¹⁾	13 × 1.5 (DN 10)	54	37	4 × Ø9	10	10	183
15	19 × 1.5 (DN 15)	59	42	4 × Ø9	10	16	183
25	29 × 1.5 (DN 25)	70	53	4 × Ø9	10	26	183

表面光洁度: $Ra_{max} = 0.76 \mu m$, 可选订购选项“服务”, 选型代号 HJ: $Ra_{max} = 0.38 \mu m$, 电抛光处理
使用管道清洗器时, 请注意测量管和过程连接 (E) 的内径。

1) 标配 DN 10 法兰

槽面法兰，带防腐垫圈

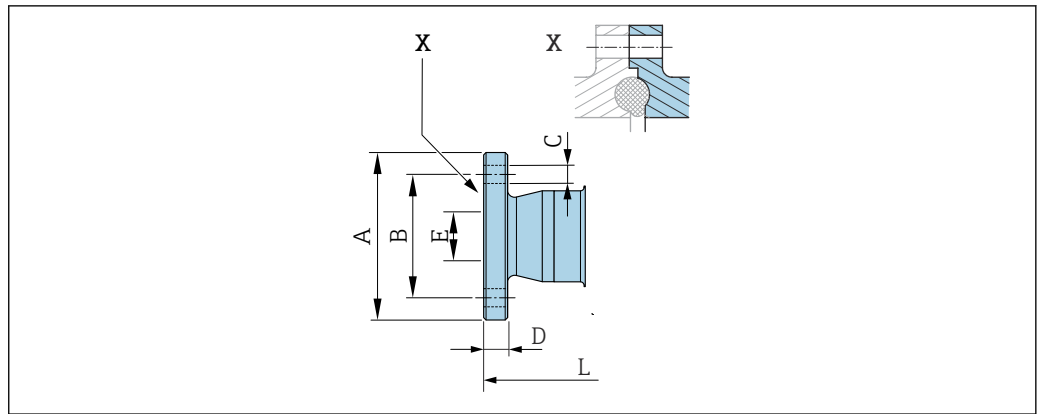

A0042819

图 36 部件 X: 非对称过程连接; 蓝色部分由供应商提供。

DIN 11864-2 Form A 无菌槽面法兰
1.4404 (316L), EN 10357 A 类配合管道 (连接槽面法兰)
订购选项“过程连接”, 选型代号 DES/DRS

DN [mm]	EN 10357 A 类配合管道 [mm]	A [mm]	B [mm]	C [mm]	D [mm]	E [mm]	L [mm]
40	41 × 1.5	82	65	4 × Ø9	10	38	246
50	53 × 1.5	94	77	4 × Ø9	10	50	246
65	70 × 2	113	95	8 × Ø9	10	66	246
80	85 × 2	133	112	8 × Ø11	10	81	270
100	104 × 2	159	137	8 × Ø11	10	100	278
125	129 × 2	183	161	8 × Ø11	10	125	362
150	154 × 2	213	188	8 × Ø14	10	150	362

表面光洁度: $Ra_{max} = 0.76 \mu m$, 可选订购选项“服务”, 选型代号 HJ: $Ra_{max} = 0.38 \mu m$, 电抛光处理
使用管道清洗器时, 请注意测量管和过程连接 (E) 的内径。

法兰，带 O 型密封圈

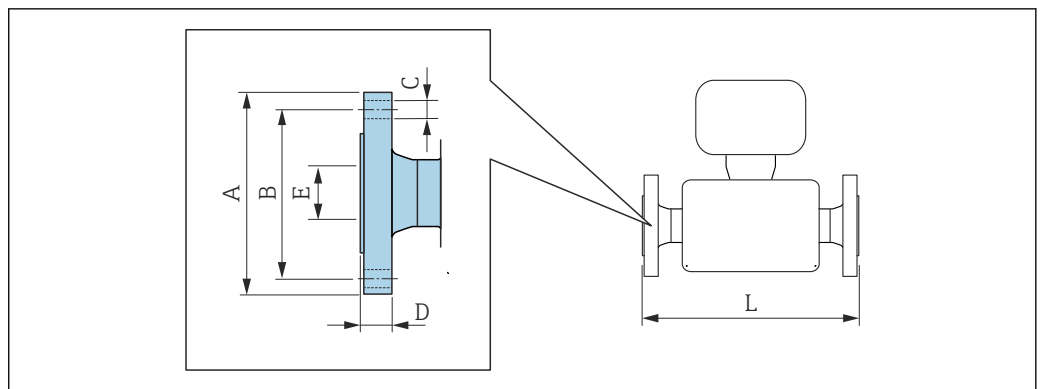

A0015621

EN 1092-1 (DIN 2501) Form B 法兰: PN 40
1.4404 (316L)

 订购选项“过程连接”, 选型代号 **D5S**

DN [mm]	A [mm]	B [mm]	C [mm]	D [mm]	E [mm]	L [mm]
2 ... 8 ¹⁾	95	65	4 × Ø14	16	17.3	198.4
15	95	65	4 × Ø14	16	17.3	198.4
25	115	85	4 × Ø14	18	28.5	198.4

 表面光洁度: $Ra_{max} = 1.6 \mu m$

1) DN 2 ... 8, 标配 DN 15 法兰

ASME B16.5 法兰: Cl. 150
1.4404 (316L)

 订购选项“过程连接”, 选型代号 **A1S**

DN [mm]	A [mm]	B [mm]	C [mm]	D [mm]	E [mm]	L [mm]
2 ... 8 ¹⁾	90	60.3	4 × Ø15.7	11.2	15.7	218
15	90	60.3	4 × Ø15.7	11.2	15.7	218
25	110	79.4	4 × Ø15.7	14.2	26.7	230

 表面光洁度: $Ra_{max} = 1.6 \mu m$

1) DN 2 ... 8, 标配 DN 15 法兰

JIS/t20615 法兰, 20 K
1.4404 (316L)

 订购选项“过程连接”, 选型代号 **N4S**

DN [mm]	A [mm]	B [mm]	C [mm]	D [mm]	E [mm]	L [mm]
2 ... 8 ¹⁾	95	70	4 × Ø15	14	15	220
15	95	70	4 × Ø15	14	15	220
25	125	90	4 × Ø19	16	25	220

 表面光洁度: $Ra_{max} = 1.6 \mu m$

1) DN 2 ... 8, 标配 DN 15 法兰

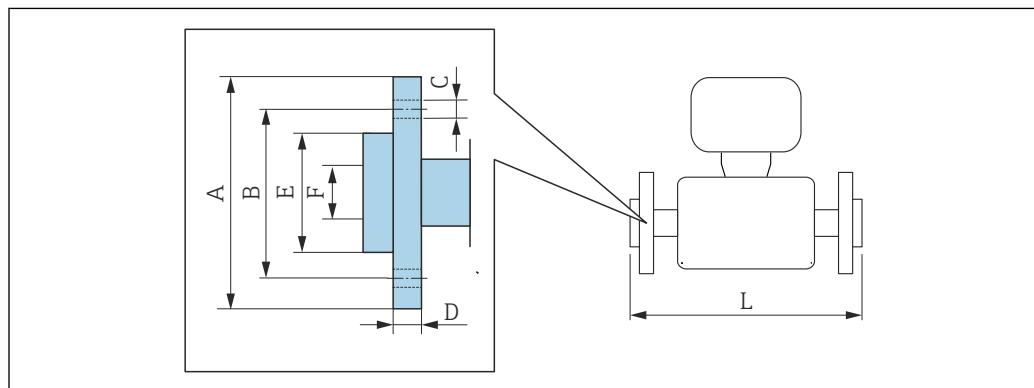

A0022221

EN 1092-1 (DIN 2501) 松套法兰: PN 16							
PVDF							
订购选项“过程连接”, 选型代号 D3P							
DN [mm]	A [mm]	B [mm]	C [mm]	D [mm]	E [mm]	F [mm]	L [mm]
2 ... 8 ¹⁾	95	65	4 x Ø14	14.5	45	17.3	200
15	95	65	4 x Ø14	14.5	45	17.3	200
25	115	85	4 x Ø14	16.5	68	28.5	200

表面光洁度: $Ra_{max} = 1.6 \mu m$
 所需接地环可以作为附件订购 (订货号: DK5HR-****)。

1) DN 2 ... 8, 标配 DN 15 法兰

EN 1092-1 (DIN 2501) 松套法兰, 带接地电极: PN 16							
PVDF							
订购选项“过程连接”, 选型代号 D4P							
DN [mm]	A [mm]	B [mm]	C [mm]	D [mm]	E [mm]	F [mm]	L [mm]
2 ... 8 ¹⁾	95	65	4 x Ø14	14.5	45	17.3	200
15	95	65	4 x Ø14	14.5	45	17.3	200
25	115	85	4 x Ø14	16.5	68	28.5	200

表面光洁度: $Ra_{max} = 1.6 \mu m$
 无需接地环。

1) DN 2 ... 8, 标配 DN 15 法兰

ASME B16.5 松套法兰: Cl.150							
PVDF							
订购选项“过程连接”, 选型代号 A1P							
DN [mm]	A [mm]	B [mm]	C [mm]	D [mm]	E [mm]	F [mm]	L [mm]
2 ... 8 ¹⁾	90	60.3	4 x Ø 15.7	15	35.1	15.7	200
15	90	60.3	4 x Ø 15.7	15	35.1	15.7	200
25	110	79.4	4 x Ø 15.7	16	50.8	26.7	200

表面光洁度: $Ra_{max} = 1.6 \mu m$
 所需接地环可以作为附件订购 (订货号: DK5HR-****)。

1) DN 2 ... 8, 标配 DN 15 法兰

ASME B16.5 松套法兰, 带接地电极: Cl.150							
PVDF							
订购选项“过程连接”, 选型代号 A4P							
DN [mm]	A [mm]	B [mm]	C [mm]	D [mm]	E [mm]	F [mm]	L [mm]
2 ... 8 ¹⁾	90	60.3	4 x Ø 15.7	15	35.1	15.7	200
15	90	60.3	4 x Ø 15.7	15	35.1	15.7	200
25	110	79.4	4 x Ø 15.7	16	50.8	26.7	200

表面光洁度: $Ra_{max} = 1.6 \mu m$
 无需接地环。

1) DN 2 ... 8, 标配 DN 15 法兰

JIS B2220 松套法兰: 10K							
PVDF							
订购选项“过程连接”, 选型代号 N3P							
DN [mm]	A [mm]	B [mm]	C [mm]	D [mm]	E [mm]	F [mm]	L [mm]
2 ... 8 ¹⁾	95	70	4 × Ø 15.7	15	35.1	15	200
15	95	70	4 × Ø 15.7	15	35.1	15	200
25	125	90	4 × Ø 15.7	16	50.8	19	200

表面光洁度: $Ra_{max} = 1.6 \mu m$
 所需接地环可以作为附件订购 (订货号: DK5HR-****)。

1) DN 2 ... 8, 标配 DN 15 法兰

JIS B2220 松套法兰, 带接地电极: 10K							
PVDF							
订购选项“过程连接”, 选型代号 N4P							
DN [mm]	A [mm]	B [mm]	C [mm]	D [mm]	E [mm]	F [mm]	L [mm]
2 ... 8 ¹⁾	95	70	4 × Ø 15.7	15	35.1	15	200
15	95	70	4 × Ø 15.7	15	35.1	15	200
25	125	90	4 × Ø 15.7	16	50.8	19	200

表面光洁度: $Ra_{max} = 1.6 \mu m$
 无需接地环。

1) DN 2 ... 8, 标配 DN 15 法兰

焊接接头

焊接接头, 带防腐垫圈

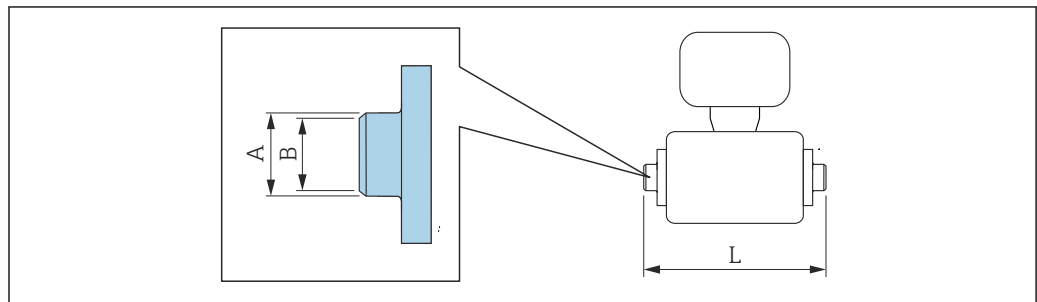

EN 10357 焊接接头				
1.4404 (316L), EN 10357 A 类配合管道				
订购选项“过程连接”, 选型代号 DAS				
DN [mm]	EN 10357 A 类配合管道 [mm]	A [mm]	B [mm]	L [mm]
2 ... 8	13 × 1.5	13	10	132.6
15	19 × 1.5	19	16	132.6
25	29 × 1.5	29	26	132.6
40	41 × 1.5	41	38	220
50	53 × 1.5	53	50	220
65	70 × 2	70	66	220
80	85 × 2	85	81	220

EN 10357 焊接接头**1.4404 (316L), EN 10357 A 类配合管道**订购选项“过程连接”, 选型代号 **DAS**

DN [mm]	EN 10357 A 类配合管道 [mm]	A [mm]	B [mm]	L [mm]
100	104 × 2	104	100	220
125	129 × 2	129	125	300
150	154 × 2	154	150	300

表面光洁度: $Ra_{max} = 0.76 \mu m$, 可选订购选项“服务”, 选型代号 HJ: $Ra_{max} = 0.38 \mu m$, 电抛光处理
使用管道清洗器时, 请注意测量管和过程连接 (B) 的内径。

ISO 2037 焊接接头**1.4404 (316L), ISO 2037 配合管道**订购选项“过程连接”, 选型代号 **IAS**

DN [mm]	ISO 2037 配合管道 [mm]	A [mm]	B [mm]	L [mm]
2 ... 8	12.7 × 1.65	12	10	118.2
15	19.05 × 1.65	18	16	118.2
25	25.4 × 1.60	25	22.6	118.2
40	38 × 1.2	38	35.6	220
50	51 × 1.2	51	48.6	220
65	63.5 × 1.6	63.5	60.3	220
80	76.1 × 1.6	76.1	72.9	220
100	101.6 × 2	101.6	97.6	220
125	139.7 × 2	139.7	135.7	380
150	168.3 × 2.6	168.3	163.1	380

表面光洁度: $Ra_{max} = 0.76 \mu m$, 可选订购选项“服务”, 选型代号 HJ: $Ra_{max} = 0.38 \mu m$, 电抛光处理
使用管道清洗器时, 请注意测量管和过程连接 (B) 的内径。

ASME BPE 焊接接头**1.4404 (316L), ASME BPE 和 DIN 11866 C 类配合管道**订购选项“过程连接”, 选型代号 **AAS**

DN [mm]	ASME BPE 配合管道 [mm]	A [mm]	B [mm]	L [mm]
2 ... 8	12.7 × 1.65	12.7	9	118.2
15	19.1 × 1.65	19.1	16	118.2
25	25.4 × 1.65	25.4	22.6	118.2
40	38.1 × 1.65	38.1	34.8	220
50	50.8 × 1.65	50.8	47.5	220
65	63.5 × 1.65	63.5	60.2	220
80	76.2 × 1.65	76.2	72.9	220
100	101.6 × 1.65	101.6	97.4	220
150	152.4 × 2.77	152.4	146.9	300

表面光洁度: $Ra_{max} = 0.76 \mu m$, 可选订购选项“服务”, 选型代号 HJ: $Ra_{max} = 0.38 \mu m$, 电抛光处理
使用管道清洗器时, 请注意测量管和过程连接 (B) 的内径。

焊接接头，带 O 型密封圈

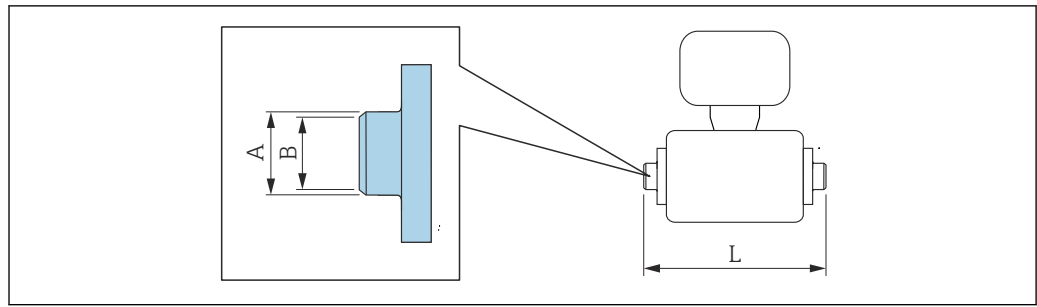

A0027510

ISO 1127 焊接接头
1.4404 (316L) , ISO 1127 1 类配合管道
 订购选项“过程连接”，选型代号 **A2S**

DN [mm]	ISO 1127 1 类配合管道 [mm]	A [mm]	B [mm]	L [mm]
2 ... 8	13.5 × 2.30	13.5	9	126.6
15	21.3 × 2.65	21.3	16	126.6
25	33.7 × 3.25	33.7	27.2	126.6

表面光洁度: $Ra_{max} = 1.6 \mu m$
ISO 1127 焊接接头
1.4404 (316L) , ISO 1127 1 类和 DIN 11866 B 类配合管道
 订购选项“过程连接”，选型代号 **D1S**

DN [mm]	ISO 1127 1 类和 DIN 11866 B 类配合管道 [mm]	A [mm]	B [mm]	L [mm]
2 ... 8	13.5 × 1.6	13.5	10.3	126.6
15	21.3 × 1.6	21.3	18.1	126.6
25	33.7 × 2.0	33.7	29.7	126.6

表面光洁度: $Ra_{max} = 1.6 \mu m$
ISO 2037 焊接接头
1.4404 (316L) , ISO 2037 配合管道
 订购选项“过程连接”，选型代号 **I1S**

DN [mm]	ISO 2037 配合管道 [mm]	A [mm]	B [mm]	L [mm]
2 ... 8	13.5 × 2.3	13.5	9	126.6
15	21.3 × 2.65	21.3	16	126.6
25	33.7 × 3.25	33.7	27.2	126.6

表面光洁度: $Ra_{max} = 1.6 \mu m$

卡箍连接

卡箍，带防腐垫圈

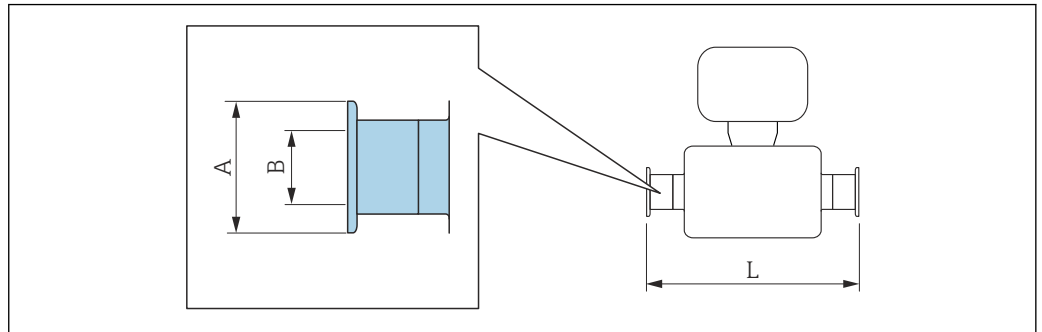

A0015625

DIN 32676 卡箍 (A类)

1.4404 (316L)

订购选项“过程连接”，选型代号 **DBS**

DN [mm]	配合管道 [mm]	A [mm]	B [mm]	L [mm]
2 ... 8	14 × 2 (DN 10)	34	10	168
15	20 × 2 (DN 15)	34	16	168
25	30 × 2 (DN 25)	50.5	26	175
40	41 × 1.5	50.5	38	220
50	53 × 1.5	64	50	220
65	70 × 2	91	66	220
80	85 × 2	106	81	220
100	104 × 2	119	100	220
125	129 × 2	155	125	300
150	154 × 2	183	150	300

表面光洁度: $Ra_{max} = 0.76 \mu m$ ，可选订购选项“服务”，选型代号 HJ: $Ra_{max} = 0.38 \mu m$ ，电抛光处理
使用管道清洗器时，请注意测量管和过程连接 (B) 的内径。

Tri-Clamp 卡箍

1.4404 (316L)，ASME BPE 和 DIN 11866 C 类配合管道

订购选项“过程连接”，选型代号 **FAS**

DN [mm]	ASME BPE 配合管道 [mm]	A [mm]	B [mm]	L [mm]
2 ... 8	12.7 × 1.65	25	9.4	143
15	19.1 × 1.65	25	15.8	143
25	25.4 × 1.65	50.4	22.1	143
40	38.1 × 1.65	50.4	34.8	220
50	50.8 × 1.65	63.9	47.5	220
65	63.5 × 1.65	77.4	60.2	220
80	76.2 × 1.65	90.9	72.9	220
100	101.6 × 2.11	118.9	97.4	220
150	152.4 × 2.77	166.9	146.9	300

表面光洁度: $Ra_{max} = 0.76 \mu m$ ，可选订购选项“服务”，选型代号 HJ: $Ra_{max} = 0.38 \mu m$ ，电抛光处理
使用管道清洗器时，请注意测量管和过程连接 (B) 的内径。

ISO 2852 卡箍 (图 2)**1.4404 (316L)**订购选项“过程连接”，选型代号 **IBS**

DN [mm]	ISO 2037 配合管道 [mm]	A [mm]	B [mm]	L [mm]
25	24.5 × 1.65	50.5	22.6	174.6
40	38 × 1.6	50.5	35.6	220
50	51 × 1.6	64	48.6	220
65	63.5 × 1.6	77.5	60.3	220
80	76.1 × 1.6	91	72.9	220
100	101.6 × 2	119	97.6	220
125	139.7 × 2	155	135.7	300
150	168.3 × 2.6	183	163.1	300

表面光洁度: $Ra_{max} = 0.76 \mu\text{m}$, 可选订购选项“服务”, 选型代号 HJ: $Ra_{max} = 0.38 \mu\text{m}$, 电抛光处理
使用管道清洗器时, 请注意测量管和过程连接 (B) 的内径。

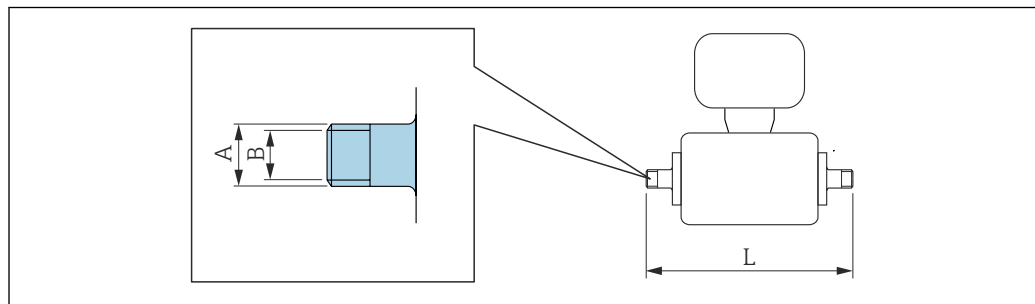
接头**螺纹接头, 带防腐垫圈**

A0027509

DIN 11851 螺纹接头**1.4404 (316L), EN 10357 B 类配合管道**订购选项“过程连接”, 选型代号 **DCS**

DN [mm]	EN 10357 B 类配合管道 [mm]	A [mm]	B [mm]	L [mm]
2 ... 8	12 × 1 (DN 10)	Rd 28 × 1/8	10	174
15	18 × 1.5	Rd 34 × 1/8	16	174
25	28 × 1 或 28×1.5	Rd 52 × 1/6	26	190

表面光洁度: $Ra_{max} = 0.76 \mu\text{m}$, 可选订购选项“服务”, 选型代号 HJ: $Ra_{max} = 0.38 \mu\text{m}$, 电抛光处理
使用管道清洗器时, 请注意测量管和过程连接 (B) 的内径。

DIN 11851 螺纹接头**1.4404 (316L), EN 10357 A 类配合管道**订购选项“过程连接”, 选型代号 **DCS**

DN [mm]	EN 10357 A 类配合管道 [mm]	A [mm]	B [mm]	L [mm]
40	41 × 1.5	Rd 65 × 1/6	38	260
50	53 × 1.5	Rd 78 × 1/6	50	260
65	70 × 2	Rd 95 × 1/6	66	270
80	85 × 2	Rd 110 × 1/4	81	280

DIN 11851 螺纹接头**1.4404 (316L)**，EN 10357 A 类配合管道订购选项“过程连接”，选型代号 **DCS**

DN [mm]	EN 10357 A 类配合管道 [mm]	A [mm]	B [mm]	L [mm]
100	104 × 2	Rd 130 × ¼	100	290
125	129 × 2	Rd 160 × ¼	125	380
150	154 × 2	Rd 160 × ¼	150	390

表面光洁度: $Ra_{max} = 0.76 \mu\text{m}$ ，可选订购选项“服务”，选型代号 HJ: $Ra_{max} = 0.38 \mu\text{m}$ ，电抛光处理使用管道清洗器时，请注意测量管和过程连接 (B) 的内径。**DIN 11864-1 Form A 无菌螺纹接头****1.4404 (316L)**，EN 10357 A 类配合管道订购选项“过程连接”，选型代号 **DDS**

DN [mm]	EN 10357 A 类配合管道 [mm]	A [mm/in]	B [mm]	L [mm]
2 ... 8	13 × 1.5 (DN 10)	Rd 28 × ⅛	10	170
15	19 × 1.5	Rd 34 × ⅛	16	170
25	29 × 1.5	Rd 52 × ⅙	26	184
40	41 × 1.5	Rd 65 × ⅙	38	256
50	53 × 1.5	Rd 78 × ⅙	50	256
65	70 × 2	Rd 95 × ⅙	66	266
80	85 × 2	Rd 110 × ¼	81	276
100	104 × 2	Rd 130 × ¼	100	286

表面光洁度: $Ra_{max} = 0.76 \mu\text{m}$ ，可选订购选项“服务”，选型代号 HJ: $Ra_{max} = 0.38 \mu\text{m}$ ，电抛光处理使用管道清洗器时，请注意测量管和过程连接 (B) 的内径。**ISO 2853 螺纹接头****1.4404 (316L)**订购选项“过程连接”，选型代号 **ICS**

DN [mm]	ISO 2037 配合管道 [mm]	DN ISO 2853 卡箍 [mm]	A [mm/in]	B [mm]	L [mm]
40	38 × 1.6	38	Tr 50.5 × 3.175	35.6	256
50	51 × 1.6	51	Tr 64 × 3.175	48.6	256
65	63.5 × 1.6	63.5	Tr 77.5 × 3.175	60.3	266
80	76.1 × 1.6	76.1	Tr 91 × 3.175	72.9	276
100	101.6 × 2	101.6	Tr 118 × 3.175	97.6	286

表面光洁度: $Ra_{max} = 0.76 \mu\text{m}$ ，可选订购选项“服务”，选型代号 HJ: $Ra_{max} = 0.38 \mu\text{m}$ ，电抛光处理使用管道清洗器时，请注意测量管和过程连接 (B) 的内径。**SMS 1145 螺纹接头****1.4404 (316L)**订购选项“过程连接”，选型代号 **SAS**

DN [mm]	配合管道 [mm]	DN SMS 1145 [mm]	A [mm/in]	B [mm]	L [mm]
25	1	25	Rd 40 × ⅙	22.6	147.6
40	38.1 × 1.65	38	Rd 60 × ⅙	34.8	256

SMS 1145 螺纹接头 1.4404 (316L) 订购选项“过程连接”，选型代号 SAS					
DN [mm]	配合管道 [mm]	DN SMS 1145 [mm]	A [mm/in]	B [mm]	L [mm]
50	50.8 × 1.65	51	Rd 70 × 1/8	47.5	256
65	63.5 × 1.65	63.5	Rd 85 × 1/8	60.2	266
80	76.2 × 1.65	76	Rd 98 × 1/8	72.6	276
100	101.6 × 1.65	101.6	Rd 132 × 1/8	97.4	286

表面光洁度: $Ra_{max} = 0.76 \mu m$, 可选订购选项“服务”, 选型代号 HJ: $Ra_{max} = 0.38 \mu m$, 电抛光处理
使用管道清洗器时, 请注意测量管和过程连接 (B) 的内径。

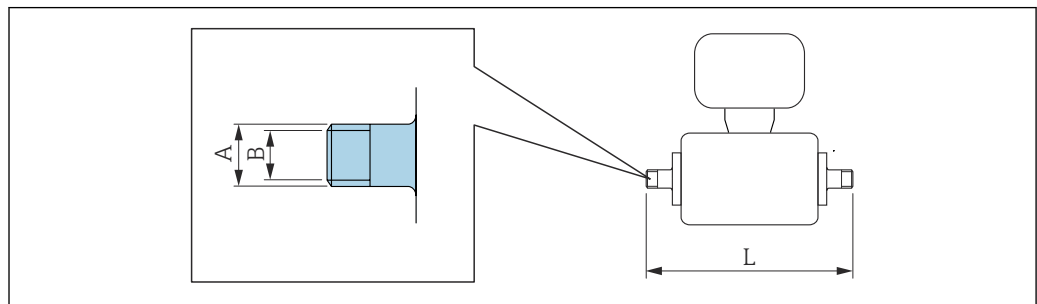
螺纹接头, 带 O 型密封圈

A0027509

ISO 228/DIN 2999 外螺纹接头 1.4404 (316L) 订购选项“过程连接”，选型代号 I2S				
DN [mm]	ISO 228/DIN 2999 内螺纹 配合管道 [in]	A [mm/in]	B [mm]	L [mm]
2 ... 8	R 3/8	R 10.1 × 3/8	10	166
15	R 1/2	R 13.2 × 1/2	16	166
25	R 1	R 16.5 × 1	25	170

表面光洁度: $Ra_{max} = 1.6 \mu m$

ISO 228/DIN 2999 内螺纹接头 1.4404 (316L) 订购选项“过程连接”，选型代号 I3S				
DN [mm]	ISO 228/DIN 2999 外螺纹 配合管道 [in]	A [mm/in]	B [mm]	L [mm]
2 ... 8	Rp 3/8	Rp 13 × 3/8	9	176
15	Rp 1/2	Rp 14 × 1/2	16	176
25	Rp 1	Rp 17 × 1	27.2	188

表面光洁度: $Ra_{max} = 1.6 \mu m$

软管接头

软管接头，带 O 型密封圈

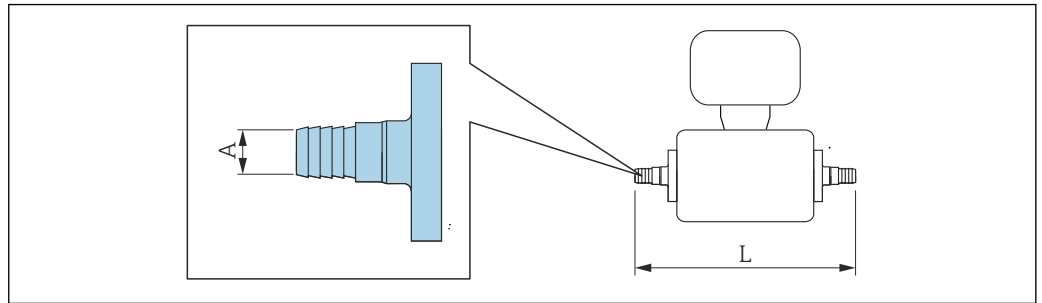

A0027511

软管接头

1.4404 (316L)

订购选项“过程连接”，选型代号 O1S、O2S、O3S

DN [mm]	配合管道内径 [mm]	A [mm]	L [mm]
2 ... 8	13	10	184
15	16	12.6	184
25	19	16	184

表面光洁度: $Ra_{max} = 1.6 \mu m$

粘接接头

粘接接头，带 O 型密封圈

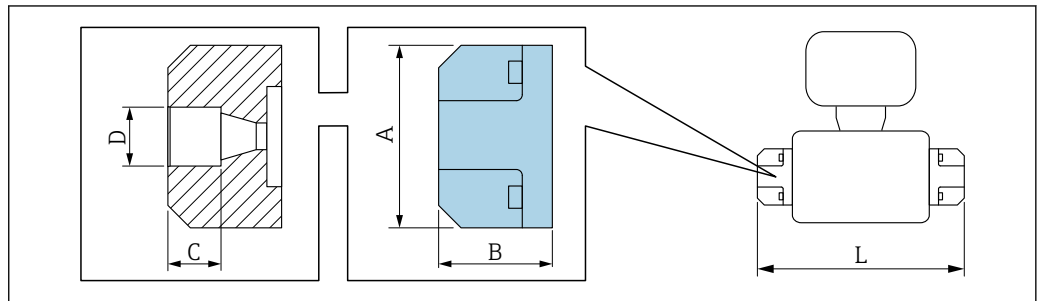

A0036663

粘接接头

PVC

订购选项“过程连接”，选型代号 O2V

DN [mm]	配合管道 [mm] / [in]	A [mm]	B [mm]	C [mm]	D [mm]	L [mm]
2 ... 8	20 × 2 (DIN 8062)	62	38.5	18	20.2	163
15			28.0			142

表面光洁度: $Ra_{max} = 1.6 \mu m$

所需接地环可以作为附件订购 (订货号: DK5HR-****)。

安装套件

墙装套件

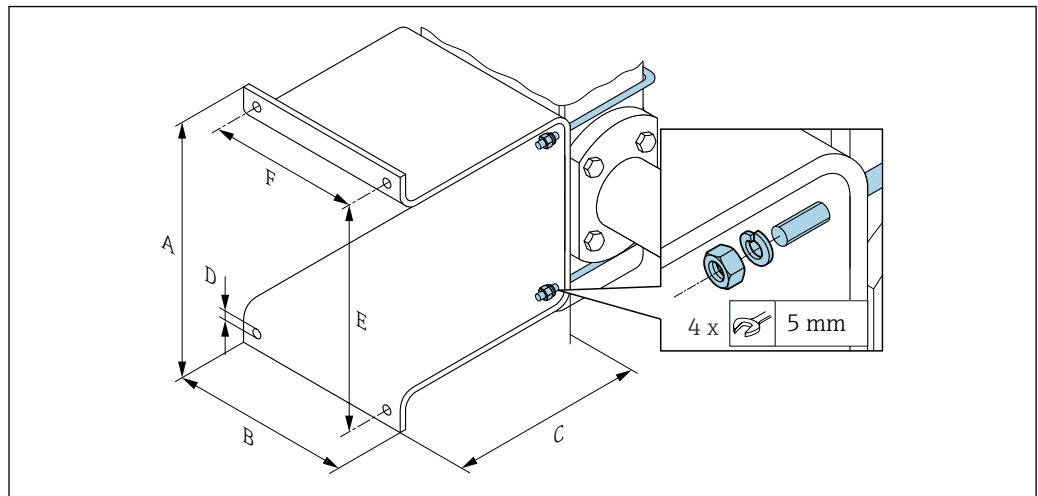

A0054890

A [mm]	B [mm]	C [mm]	Ø D [mm]	E [mm]	F [mm]
137	110	120	7	125	88

附件

防护罩

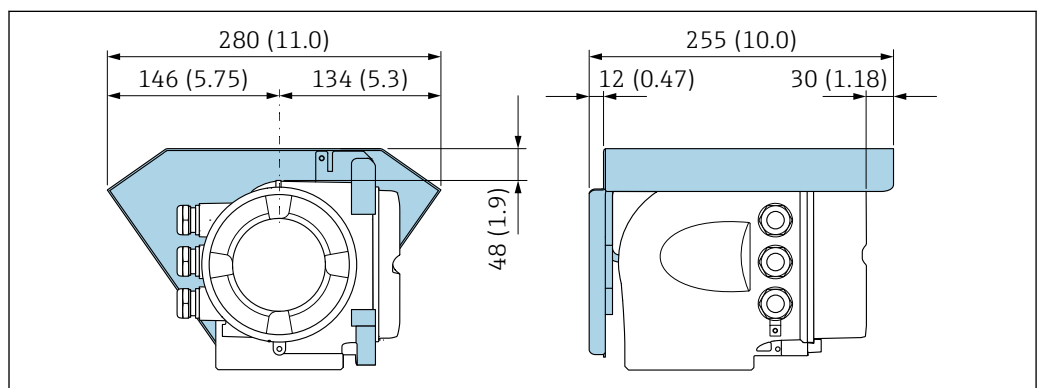

A0029553

图 37 单位: mm (in)

远传显示单元 DKX001

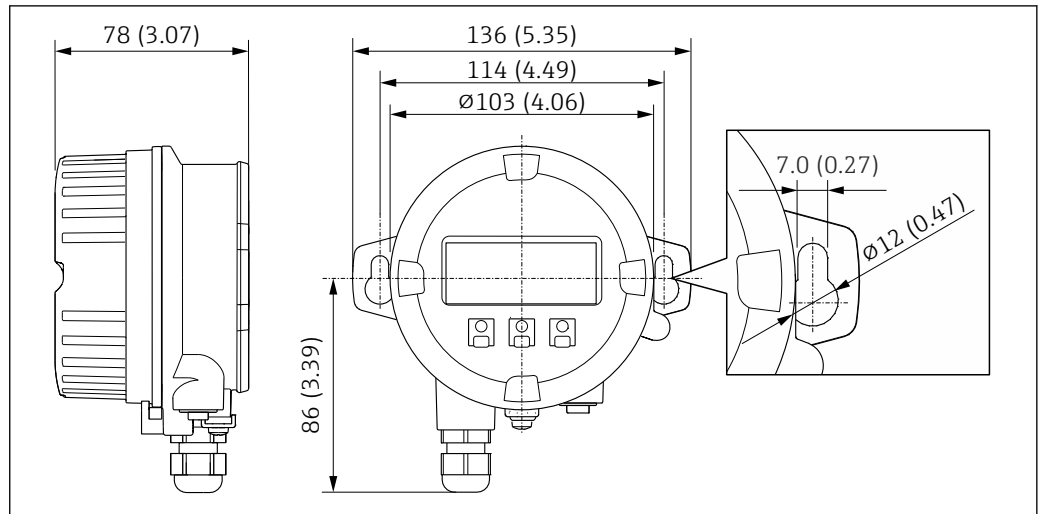

A0028921

图 38 单位: mm (in)

外接 WLAN 天线

 外接 WLAN 天线不允许在卫生应用场合中使用。

外接 WLAN 天线安装在仪表上

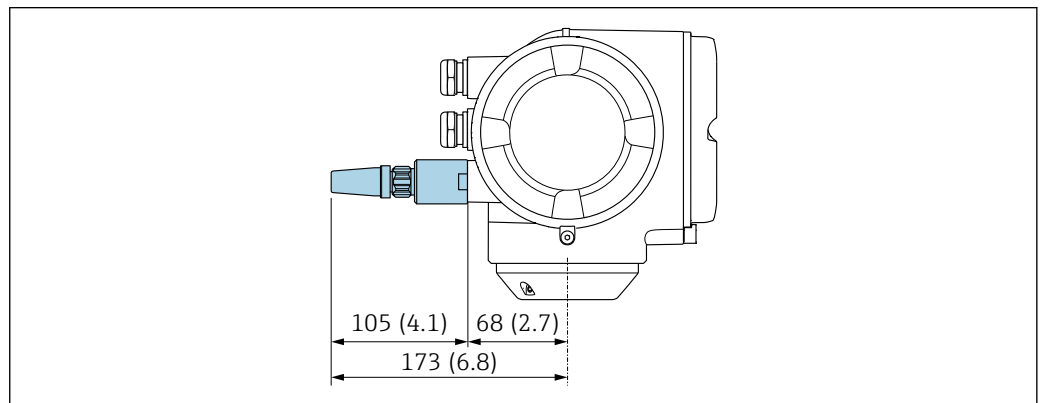

A0028923

图 39 单位: mm (in)

使用电缆安装外接 WLAN 天线

如果变送器安装位置处的传输/接收状况不佳, 可以在变送器外部单独安装外接 WLAN 天线。

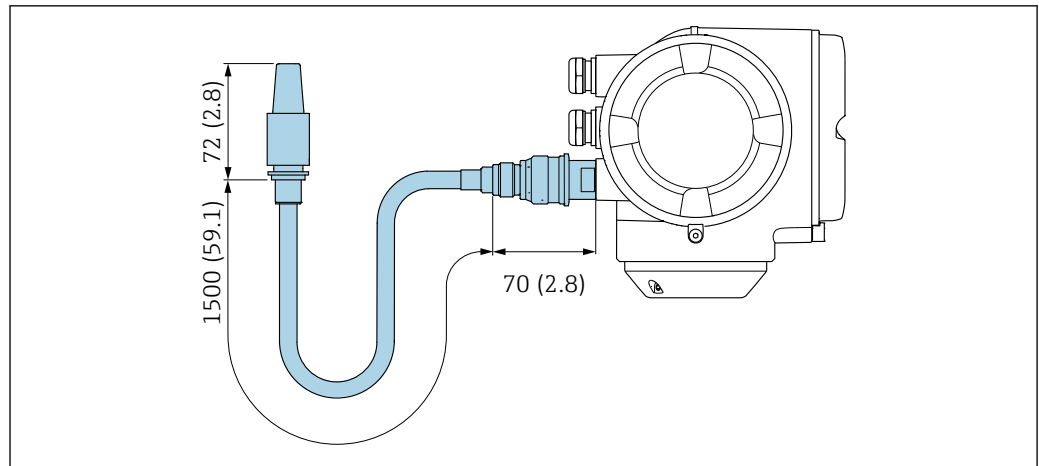

A0033597

图 40 单位: mm (in)

占位部件

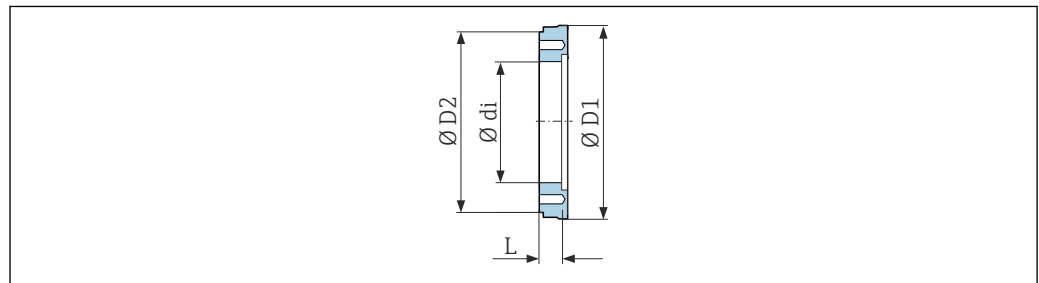

A0017294

订货号: DK5HB-****				
DN [mm]	di [mm]	D1 [mm]	D2 [mm]	L [mm]
80	72.9	140.7	141	30
100	97.4	166.7	162	30

卡箍，可以同时订购防腐垫圈

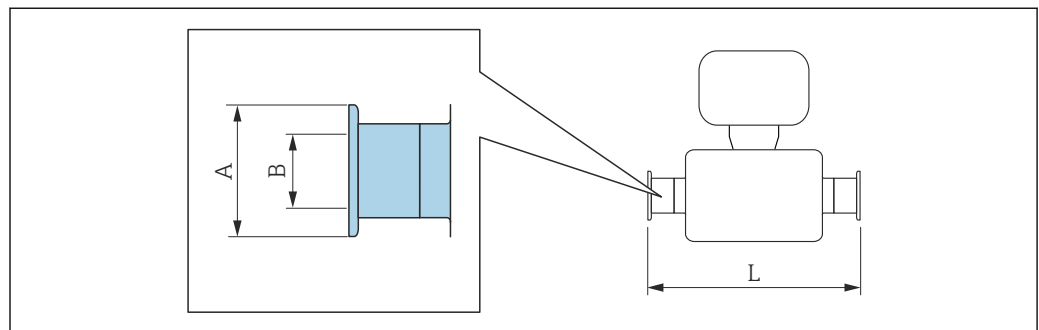

A0015625

Tri-Clamp 卡箍
1.4404 (316L) , ASME BPE 和 BS 4825 配合管道, 缩径连接 1"外径管道与 DN 15 设备 (Tri-Clamp 卡箍连接)
 订货号: DKH**-HF**

DN [mm]	ASME BPE 和 BS 4825 配合管道 (缩径) [mm]	A [mm]	B [mm]	L [mm]
15	1"外径管道	50.4	22.1	143

表面光洁度: $Ra_{max} = 0.76 \mu m$, 可选订购选项“设计”, 选型代号 CB: $Ra_{max} = 0.38 \mu m$, 电抛光处理
 使用管道清洗器时, 请注意测量管和过程连接 (B) 的内径。

接头, 可以同时订购 O 型密封圈

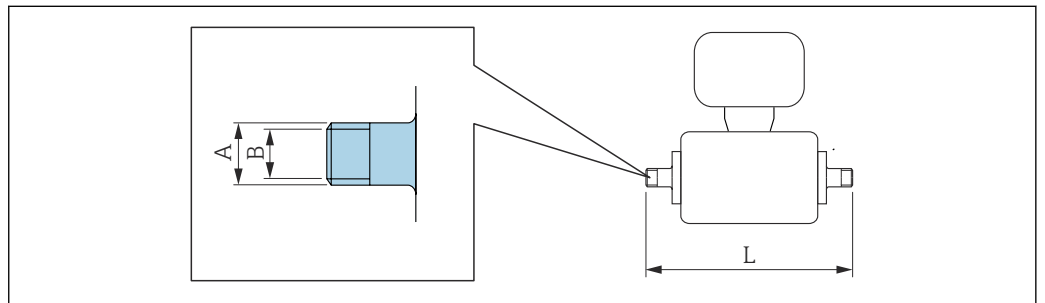

A0027509

外螺纹接头
1.4404 (316L)
 订货号: DKH**-GD**

DN [mm]	NPT 内螺纹配合管道 [in]	A [mm/in]	B [mm]	L [mm]
2 ... 8	NPT 3/8	R 15.5 × 3/8	10	186
15	NPT 1/2	R 20 × 1/2	16	186
25	NPT 1	R 25 × 1	25	196

表面光洁度: $Ra_{max} = 1.6 \mu m$

内螺纹接头
1.4404 (316L)
 订货号: DKH**-GC**

DN [mm]	NPT 外螺纹配合管道 [in]	A [mm/in]	B [mm]	L [mm]
2 ... 8	NPT 3/8	R 13 × 3/8	8.9	176
15	NPT 1/2	R 14 × 1/2	16	176
25	NPT 1	R 17 × 1	27.2	188

表面光洁度: $Ra_{max} = 1.6 \mu m$

接地环

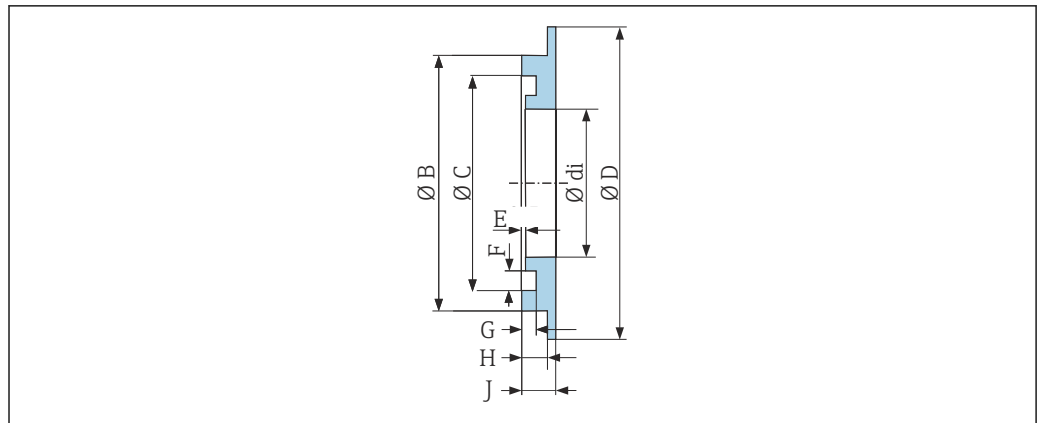

A0017673

适用 PVDF 松套法兰和 PVC 粘接接头
1.4435 (316L)、Alloy C22 合金、钽
订货号: DK5HR-****

DN [mm]	di [mm]	B [mm]	C [mm]	D [mm]	E [mm]	F [mm]	G [mm]	H [mm]	J [mm]
2 ... 8	9	22	17.6	33.9	0.5	3.5	1.9	3.4	4.5
15	16	29	24.6	33.9	0.5	3.5	1.9	3.4	4.5
25	26	39	34.6	43.9	0.5	3.5	1.9	3.4	4.5

外形尺寸 (US 单位)

一体型仪表

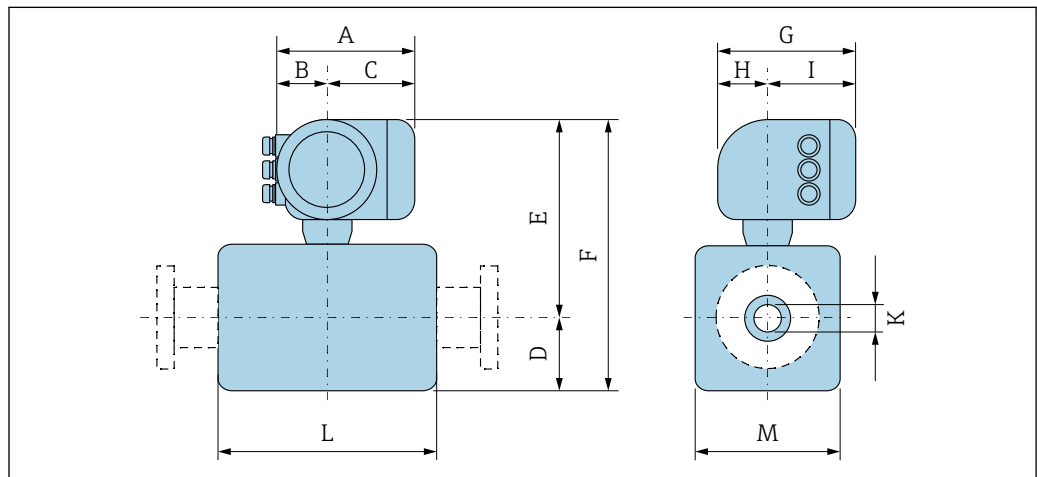

A003785

订购选项“外壳”，选型代号 A “铝，带涂层”

DN [in]	A ¹⁾ [in]	B ¹⁾ [in]	C [in]	D [in]	E [in]	F [in]	G ²⁾ [in]	H [in]	I ²⁾ [in]	K [in]	L ³⁾ [in]	M [in]
1/12	6.65	2.68	3.98	2.17	9.45	11.6	7.87	2.32	5.55	0.09	3.39	1.69
1/8	6.65	2.68	3.98	2.17	9.45	11.6	7.87	2.32	5.55	0.18	3.39	1.69
3/8	6.65	2.68	3.98	2.17	9.45	11.6	7.87	2.32	5.55	0.35	3.39	1.69
1/2	6.65	2.68	3.98	2.17	9.45	11.6	7.87	2.32	5.55	0.63	3.39	1.69
1	6.65	2.68	3.98	2.17	9.45	11.6	7.87	2.32	5.55	0.89	3.39	2.20

DN	A ¹⁾	B ¹⁾	C	D	E	F	G ²⁾	H	I ²⁾	K	L ³⁾	M
[in]	[in]	[in]	[in]	[in]	[in]	[in]	[in]	[in]	[in]	[in]	[in]	[in]
1 ½	6.65	2.68	3.98	2.13	9.41	11.5	7.87	2.32	5.55	1.37	5.51	4.21
2	6.65	2.68	3.98	2.36	9.69	12.1	7.87	2.32	5.55	1.87	5.51	4.72
3	6.65	2.68	3.98	2.91	10.2	13.2	7.87	2.32	5.55	2.87	5.51	5.83
4	6.65	2.68	3.98	3.43	10.8	14.2	7.87	2.32	5.55	3.83	5.51	6.85
6	6.65	2.68	3.98	4.61	11.9	16.5	7.87	2.32	5.55	5.78	7.87	9.21

- 1) 根据所用缆塞尺寸，此数值最多增加 1.18 in
- 2) 盲盖型：参数值 - 1.18 in
- 3) 总安装长度取决于过程连接。→ 87

订购选项“外壳”，选型代号 A “铝，带涂层”；Ex d 隔爆场合

DN	A ¹⁾	B ¹⁾	C	D	E	F	G ²⁾	H	I ²⁾	K	L ³⁾	M
[in]	[in]	[in]	[in]	[in]	[in]	[in]	[in]	[in]	[in]	[in]	[in]	[in]
¼ ₁₂	7.40	3.35	4.06	2.17	10.6	12.8	8.54	2.28	6.26	0.09	3.39	1.69
⅛	7.40	3.35	4.06	2.17	10.6	12.8	8.54	2.28	6.26	0.18	3.39	1.69
⅜	7.40	3.35	4.06	2.17	10.6	12.8	8.54	2.28	6.26	0.35	3.39	1.69
½	7.40	3.35	4.06	2.17	10.6	12.8	8.54	2.28	6.26	0.63	3.39	1.69
1	7.40	3.35	4.06	2.17	10.6	12.8	8.54	2.28	6.26	0.89	3.39	2.20
1 ½	7.40	3.35	4.06	2.13	10.6	12.8	8.54	2.28	6.26	1.37	5.51	4.21
2	7.40	3.35	4.06	2.36	10.9	13.2	8.54	2.28	6.26	1.87	5.51	4.72
3	7.40	3.35	4.06	2.91	11.4	14.3	8.54	2.28	6.26	2.87	5.51	5.83
4	7.40	3.35	4.06	3.43	11.9	15.4	8.54	2.28	6.26	3.83	5.51	6.85
6	7.40	3.35	4.06	4.61	13.1	17.7	8.54	2.28	6.26	5.78	7.87	9.21

- 1) 根据所用缆塞尺寸，此数值最多增加 1.18 in
- 2) 盲盖型：参数值 - 1.57 in
- 3) 总安装长度取决于过程连接。→ 87

订购选项“外壳”，选型代号 B “不锈钢；卫生型”

DN	A ¹⁾	B ¹⁾	C	D	E	F	G ²⁾	H	I ²⁾	K	L ³⁾	M
[in]	[in]	[in]	[in]	[in]	[in]	[in]	[in]	[in]	[in]	[in]	[in]	[in]
¼ ₁₂	7.20	2.87	4.33	2.17	10.0	12.2	8.15	2.56	5.59	0.09	3.39	1.69
⅛	7.20	2.87	4.33	2.17	10.0	12.2	8.15	2.56	5.59	0.18	3.39	1.69
⅜	7.20	2.87	4.33	2.17	10.0	12.2	8.15	2.56	5.59	0.35	3.39	1.69
½	7.20	2.87	4.33	2.17	10.0	12.2	8.15	2.56	5.59	0.63	3.39	1.69
1	7.20	2.87	4.33	2.17	10.0	12.2	8.15	2.56	5.59	0.89	3.39	2.20
1 ½	7.20	2.87	4.33	2.13	10.0	12.2	8.15	2.56	5.59	1.37	5.51	4.21
2	7.20	2.87	4.33	2.63	10.3	12.6	8.15	2.56	5.59	1.87	5.51	4.72
3	7.20	2.87	4.33	2.91	10.8	13.7	8.15	2.56	5.59	2.87	5.51	5.83
4	7.20	2.87	4.33	3.43	11.3	14.8	8.15	2.56	5.59	3.83	5.51	6.85
6	7.20	2.87	4.33	4.61	12.5	17.1	8.15	2.56	5.59	5.78	7.87	9.21

- 1) 根据所用缆塞尺寸，此数值最多增加 1.18 in
- 2) 盲盖型：参数值 - 1.18 in
- 3) 总安装长度取决于过程连接。→ 87

传感器的法兰连接



图 41 正视图，无过程连接

DN	A	B	C	D	E	F	G	H	K	L	M
[in]	[in]	[in]	[in]	[in]	[in]	[in]	[in]	[in]	[in]	[in]	[mm]
1/12	2.44	1.64	1.34	0.35	0.94	1.65	1.69	0.33	0.24	0.16	M6
5/32	2.44	1.64	1.34	0.35	0.94	1.65	1.69	0.33	0.24	0.16	M6
5/16	2.44	1.64	1.34	0.35	0.94	1.65	1.69	0.33	0.24	0.16	M6
1/2	2.44	1.64	1.34	0.63	0.94	1.65	1.69	0.33	0.24	0.16	M6
1	2.83	1.98	1.73	0.89	1.14	2.17	2.20	0.33	0.24	0.16	M6

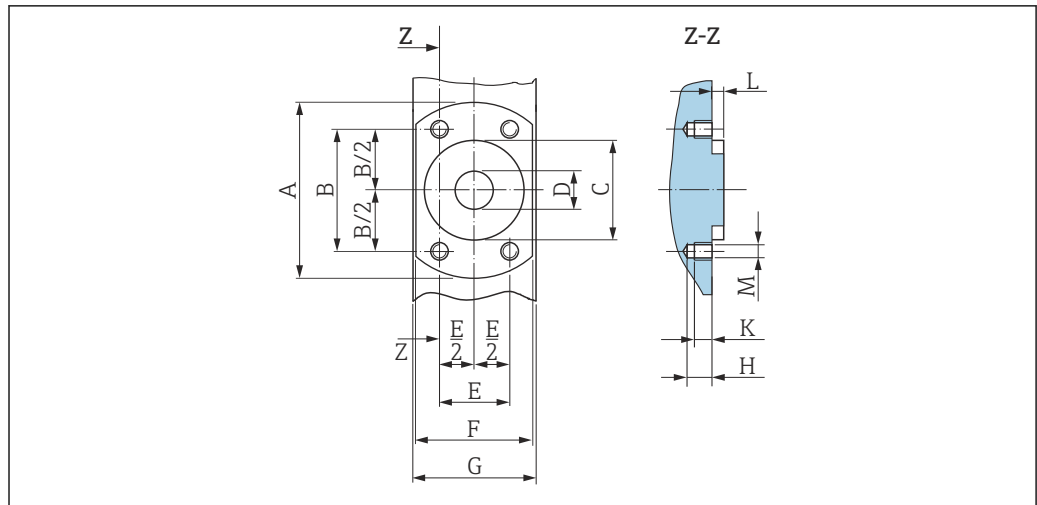

图 42 正视图，无过程连接

DN	A	B	C	D	E	F	G	H	K	L
[in]	[in]	[in]	[in]	[in]	[in]	[mm]	[in]	[in]	90° ±0.5°	60° ±0.5°
									螺纹孔	
1 1/2	3.93	3.38	2.80	1.90	1.37	M8	0.47	0.67	4	-
2	4.44	3.89	3.29	2.37	1.87	M8	0.47	0.67	4	-
3	5.54	5.26	4.49	3.50	2.87	M8	0.47	0.67	-	6
4	6.56	6.28	5.55	4.50	3.83	M8	0.47	0.67	-	6

DN	A	B	C	D	E	F	G	H	K	L
[in]	[in]	[in]	[in]	[in]	[in]	[mm]	[in]	[in]	90° ±0.5°	60° ±0.5°
									螺纹孔	
5	7.82	7.54	6.73	5.50	4.72	M10	0.59	0.79	-	6
6	8.93	8.64	7.87	6.63	5.78	M10	0.59	0.79	-	6

法兰连接

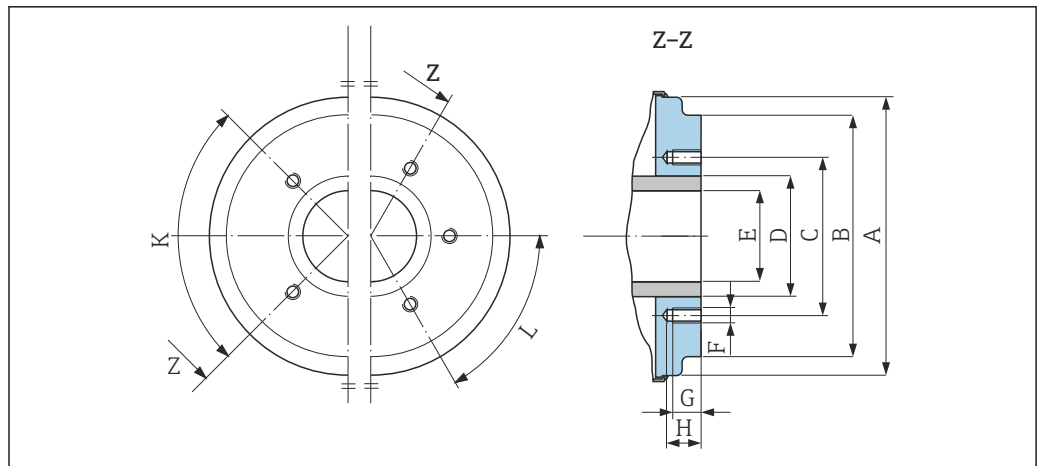
法兰, 带 O 型密封圈

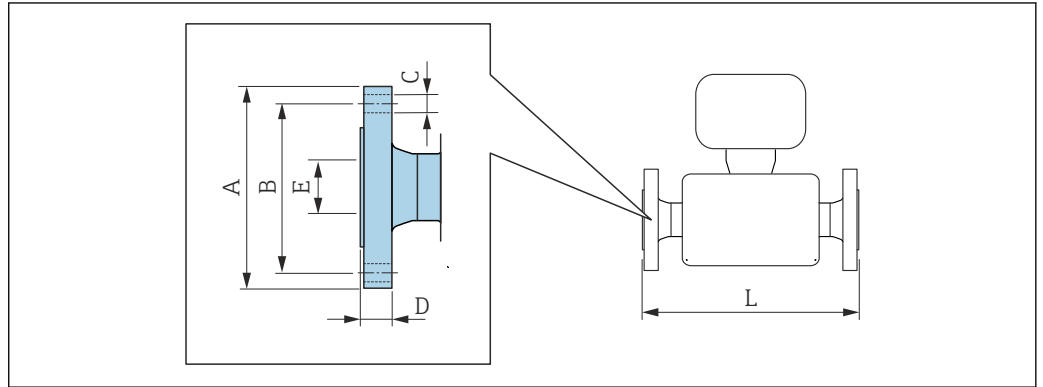

A0015621

ASME B16.5 法兰: Cl. 150

1.4404 (316L)

订购选项“过程连接”, 选型代号 A1S

DN [in]	A [in]	B [in]	C [in]	D [in]	E [in]	L [in]
1/12 ... 3/8 ¹⁾	3.50	2.38	4 × Ø0.62	0.44	0.62	8.59
1/2	3.50	2.38	4 × Ø0.62	0.44	0.63	8.59
1	4.25	3.12	4 × Ø0.62	0.56	1.05	9.05

表面光洁度: Ra_{max} = 63 µin

1) DN 1/12 ... 3/8, 标配 DN 1/2 法兰

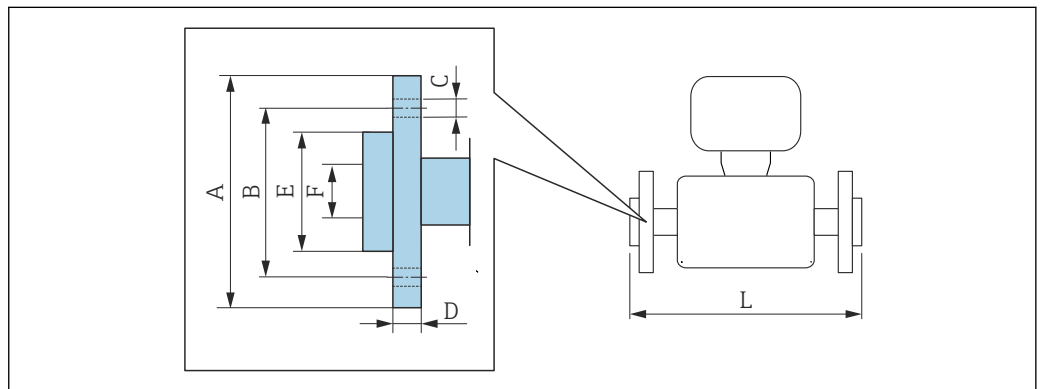

A0022221

ASME B16.5 松套法兰: Cl.150 PVDF 订购选项“过程连接”, 选型代号 A1P							
DN [in]	A [in]	B [in]	C [in]	D [in]	E [in]	F [in]	L [in]
$\frac{1}{12} \dots \frac{3}{8}^{1)}$	3.74	2.36	$4 \times \varnothing 0.62$	0.59	1.38	0.63	7.87
$\frac{1}{2}$	3.74	2.36	$4 \times \varnothing 0.62$	0.59	1.38	0.63	7.87

表面光洁度: $Ra_{\max} = 63 \mu\text{in}$
所需接地环可以作为附件订购 (订货号: DK5HR-****)。

1) DN $\frac{1}{12} \dots \frac{3}{8}$, 标配 DN $\frac{1}{2}$ 法兰

ASME B16.5 松套法兰: Cl.150 PVDF 订购选项“过程连接”, 选型代号 A4P							
DN [in]	A [in]	B [in]	C [in]	D [in]	E [in]	F [in]	L [in]
$\frac{1}{12} \dots \frac{3}{8}^{1)}$	3.74	2.36	$4 \times \varnothing 0.62$	0.59	1.38	0.63	7.87
$\frac{1}{2}$	3.74	2.36	$4 \times \varnothing 0.62$	0.59	1.38	0.63	7.87

表面光洁度: $Ra_{\max} = 63 \mu\text{in}$
无需接地环。

1) DN $\frac{1}{12} \dots \frac{3}{8}$, 标配 DN $\frac{1}{2}$ 法兰

焊接接头

焊接接头, 带防腐垫圈

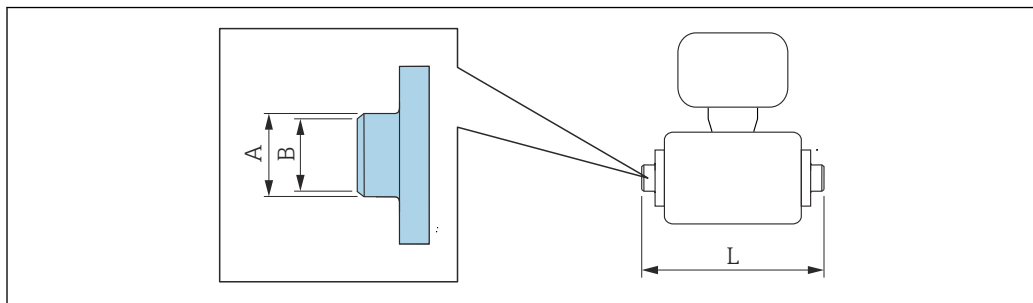

A0027510

ISO 2037 焊接接头 1.4404 (316L), ISO 2037 配合管道 订购选项“过程连接”, 选型代号 IAS				
DN [in]	ISO 2037 配合管道 [in]	A [in]	B [in]	L [in]
$\frac{1}{12} \dots \frac{3}{8}$	0.50×0.06	0.47	0.39	4.65
$\frac{1}{2}$	0.75×0.06	0.71	0.63	4.65
1	1.00×0.06	0.98	0.89	4.65
1 $\frac{1}{2}$	1.50×0.05	1.50	1.40	8.66
2	2.00×0.05	2.01	1.91	8.66
3	3.00×0.06	3.00	2.87	8.66
4	2.50×0.08	4.00	3.84	8.66
5	4.00×0.08	5.50	5.34	15.00

ISO 2037 焊接接头
1.4404 (316L) , ISO 2037 配合管道
 订购选项“过程连接”, 选型代号 **IAS**

DN [in]	ISO 2037 配合管道 [in]	A [in]	B [in]	L [in]
6	6.63 × 0.10	6.63	6.42	15.00

表面光洁度: $Ra_{max} = 31.5 \mu\text{in}$, 可选订购选项“服务”, 选型代号 HJ: $Ra_{max} = 15 \mu\text{in}$, 电抛光处理
 使用管道清洗器时, 请注意测量管和过程连接 (B) 的内径。

ASME BPE 焊接接头
1.4404 (316L) , ASME BPE 和 DIN 11866 C 类配合管道
 订购选项“过程连接”, 选型代号 **AAS**

DN [in]	ASME BPE 配合管道 [in]	A [in]	B [in]	L [in]
$\frac{1}{12} \dots \frac{3}{8}$	0.50 × 0.06	0.50	0.35	4.65
$\frac{1}{2}$	0.75 × 0.06	0.75	0.63	4.65
1	1.00 × 0.06	1.00	0.89	4.65
1 ½	1.50 × 0.06	1.50	1.37	8.66
2	2.00 × 0.06	2.00	1.87	8.66
3	3.00 × 0.06	3.00	2.87	8.66
4	4.00 × 0.08	4.00	3.83	8.66
6	6.00 × 0.11	6.00	5.78	11.80

表面光洁度: $Ra_{max} = 31.5 \mu\text{in}$, 可选订购选项“服务”, 选型代号 HJ: $Ra_{max} = 15 \mu\text{in}$, 电抛光处理
 使用管道清洗器时, 请注意测量管和过程连接 (B) 的内径。

焊接接头, 带 O 型密封圈

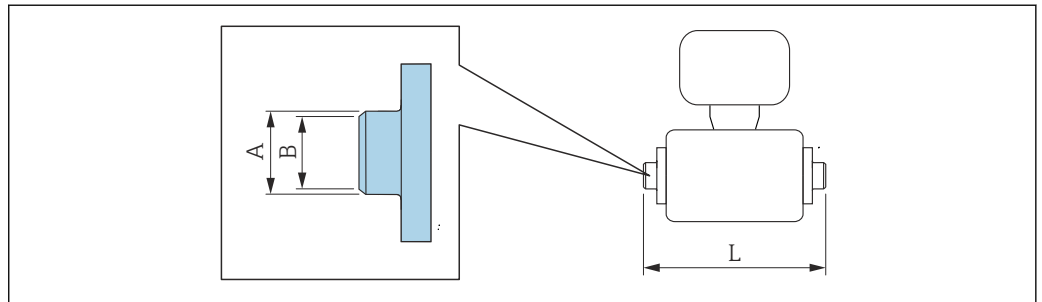

A0027510

ISO 1127 焊接接头
1.4404 (316L) , ISO 1127 1 类配合管道
 订购选项“过程连接”, 选型代号 **A2S**

DN [in]	ISO 1127 1 类配合管道 [in]	A [in]	B [in]	L [in]
$\frac{1}{12} \dots \frac{3}{8}$	0.53 × 0.09	0.53	0.35	4.99
$\frac{1}{2}$	0.84 × 0.10	0.84	0.63	4.99

表面光洁度: $Ra_{max} = 63 \mu\text{in}$

卡箍连接

卡箍，带防腐垫圈

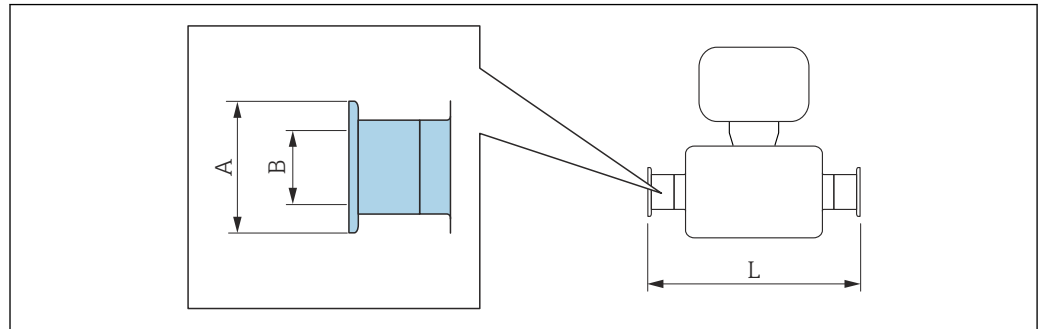

A0015625

Tri-Clamp 卡箍

1.4404 (316L), ASME BPE 和 DIN 11866 C 类配合管道

订购选项“过程连接”，选型代号 FAS

DN [in]	ASME BPE 配合管道 [in]	A [in]	B [in]	L [in]
$\frac{1}{12} \dots \frac{3}{8}$	$\frac{1}{2}$	1	0.37	5.63
$\frac{1}{2}$	$\frac{3}{4}$	1	0.62	5.63
1	1	2	0.87	5.63
1 $\frac{1}{2}$	1.50 × 0.06	1.98	1.37	8.66
2	2.00 × 0.06	2.52	1.87	8.66
3	3.00 × 0.06	3.58	2.87	8.66
4	4.00 × 0.08	4.68	3.83	8.66
6	6.00 × 0.11	6.57	5.90	11.80

表面光洁度: $Ra_{max} = 31.5 \mu\text{in}$, 可选订购选项“服务”, 选型代号 HJ: $Ra_{max} = 15 \mu\text{in}$, 电抛光处理
使用管道清洗器时, 请注意测量管和过程连接 (B) 的内径。

ISO 2852 卡箍 (图 2)

1.4404 (316L)

订购选项“过程连接”, 选型代号 IBS

DN [in]	ISO 2037 配合管道 [in]	DN ISO 2852 卡箍 [in]	A [in]	B [in]	L [in]
1	0.96 × 0.06	1	2.00	0.89	6.87
1 $\frac{1}{2}$	1.50 × 0.06	1.50	1.99	1.40	8.66
2	2.00 × 0.06	2.01	2.52	1.91	8.66
3	3.00 × 0.06	3.00	3.58	2.87	8.66
4	2.50 × 0.08	4.00	4.69	3.84	8.66
5	4.00 × 0.08	5.50	6.10	5.34	11.80
6	6.63 × 0.10	6.63	7.20	6.42	11.80

表面光洁度: $Ra_{max} = 31.5 \mu\text{in}$, 可选订购选项“服务”, 选型代号 HJ: $Ra_{max} = 15 \mu\text{in}$, 电抛光处理
使用管道清洗器时, 请注意测量管和过程连接 (B) 的内径。

接头

螺纹接头，带防腐垫圈

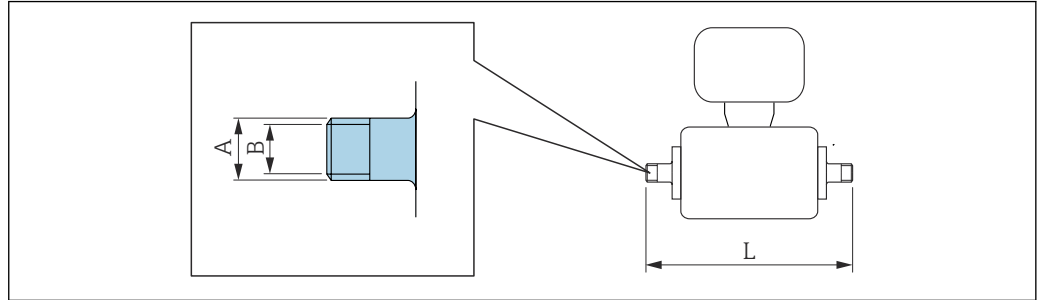

A0027509

DIN 11851 螺纹接头
1.4404 (316L) , EN 10357 B 类配合管道
 订购选项“过程连接”，选型代号 DCS

DN [in]	EN 10357 B 类配合管道 [in]	A [in]	B [in]	L [in]
1/12...5/16	0.47 × 0.04 (DN 1/8)	Rd 1.10 × 1/8	0.39	6.85
1/2	0.71 × 0.06	Rd 1.34 × 1/8	0.63	6.85
1	1.10 × 0.04 或 1.10 × 0.06	Rd 2.05 × 1/8	1.02	7.48

表面光洁度: $Ra_{max} = 31.5 \mu\text{in}$, 可选订购选项“服务”, 选型代号 HJ: $Ra_{max} = 15 \mu\text{in}$, 电抛光处理
 使用管道清洗器时, 请注意测量管和过程连接 (B) 的内径。

DIN 11851 螺纹接头
1.4404 (316L) , EN 10357 A 类配合管道
 订购选项“过程连接”，选型代号 DCS

DN [in]	EN 10357 A 类配合管道 [in]	A [in]	B [in]	L [in]
1 1/2	1.65 × 0.06	Rd 2.56 × 1/8	1.50	10.20
2	2.13 × 0.06	Rd 3.07 × 1/8	1.97	10.20
3	3.35 × 0.08	Rd 4.33 × 1/4	3.19	11.00
4	4.09 × 0.08	Rd 5.12 × 1/4	3.94	11.40
5	5.08 × 0.08	Rd 6.30 × 1/4	4.92	15.00
6	6.06 × 0.08	Rd 6.30 × 1/4	5.91	15.40

表面光洁度: $Ra_{max} = 31.5 \mu\text{in}$, 可选订购选项“服务”, 选型代号 HJ: $Ra_{max} = 15 \mu\text{in}$, 电抛光处理
 使用管道清洗器时, 请注意测量管和过程连接 (B) 的内径。

ISO 2853 螺纹接头
1.4404 (316L)
 订购选项“过程连接”，选型代号 ICS

DN [in]	EN 10357 (DIN 11850) 配合管道 [in]	DN ISO 2853 卡箍 [in]	A [in]	B [in]	L [in]
1 1/2	1.50 × 0.06	1.50	Tr 2.00 × 0.13	1.40	10.80
2	2.00 × 0.06	2.01	Tr 2.52 × 0.13	1.91	10.80
3	3.00 × 0.06	3.00	Tr 3.58 × 0.13	2.87	10.90
4	2.50 × 0.08	4.00	Tr 4.65 × 0.13	3.84	11.30

表面光洁度: $Ra_{max} = 31.5 \mu\text{in}$, 可选订购选项“服务”, 选型代号 HJ: $Ra_{max} = 15 \mu\text{in}$, 电抛光处理
 使用管道清洗器时, 请注意测量管和过程连接 (B) 的内径。

SMS 1145 螺纹接头**1.4404 (316L)**订购选项“过程连接”，选型代号 **SAS**

DN [in]	配合管道 [in]	DN SMS 1145 [in]	A [in]	B [in]	L [in]
1	1	1	Rd 1.57 × 0.17	0.89	5.81
1 ½	1.50 × 0.06	1.50	Rd 2.36 × ¼	1.37	10.10
2	2.00 × 0.06	2.00	Rd 2.76 × ¼	1.87	10.10
3	3.00 × 0.06	3.00	Rd 3.86 × ¼	2.86	10.90
4	4.00 × 0.08	4.00	Rd 5.20 × ¼	3.83	11.30

表面光洁度: $Ra_{max} = 31.5 \mu\text{in}$, 可选订购选项“服务”, 选型代号 HJ: $Ra_{max} = 15 \mu\text{in}$, 电抛光处理
使用管道清洗器时, 请注意测量管和过程连接 (B) 的内径。

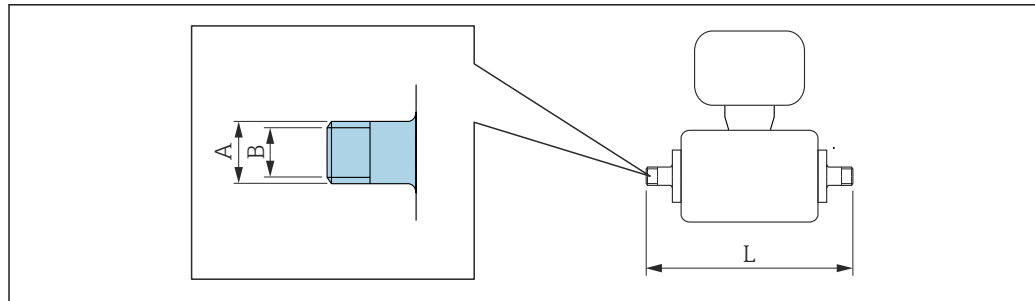
螺纹接头, 带 O 型密封圈

A0027509

ISO 228/DIN 2999 外螺纹接头**1.4404 (316L)**订购选项“过程连接”，选型代号 **I2S**

DN [in]	ISO 228/DIN 2999 内螺纹配合管道 [in]	A [in]	B [in]	L [in]
¼ ... ¾	R ¾	R 0.40 × ¾	0.39	6.53
½	R ½	R 0.52 × ½	0.63	6.53
1	R 1	R 0.66 × 1	0.98	6.69

表面光洁度: $Ra_{max} = 63 \mu\text{in}$ **ISO 228/DIN 2999 内螺纹接头****1.4404 (316L)**订购选项“过程连接”，选型代号 **I3S**

DN [in]	ISO 228/DIN 2999 外螺纹配合管道 [in]	A [in]	B [in]	L [in]
¼ ... ¾	Rp ¾	Rp 0.51 × ¾	0.35	6.93
½	Rp ½	Rp 0.55 × ½	0.63	6.93
1	Rp 1	Rp 0.67 × 1	1.07	7.41

表面光洁度: $Ra_{max} = 63 \mu\text{in}$

粘接接头

粘接接头, 带 O 型密封圈

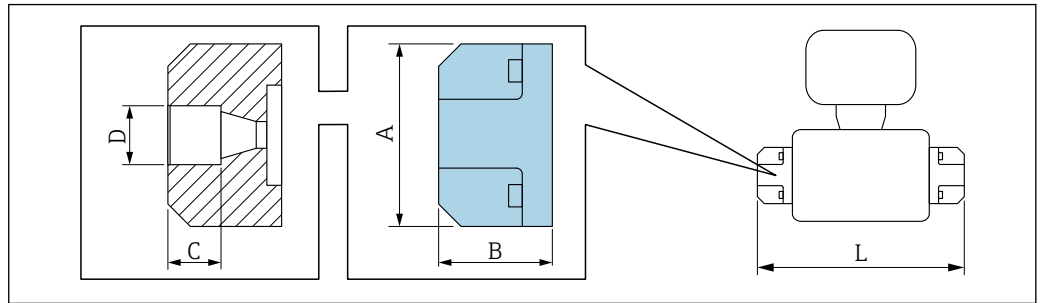

A0036663

粘接接头
PVC

订购选项“过程连接”, 选型代号 O1V

DN [in]	配合管道 [in]	A [in]	B [in]	C [in]	D [in]	L [in]
1/12 ... 3/8	1/2	2.44	1.52	0.71	0.85	6.42

表面光洁度: $Ra_{max} = 63 \mu\text{in}$
所需接地环可以作为附件订购 (订货号: DK5HR-****)。

安装套件

墙装套件

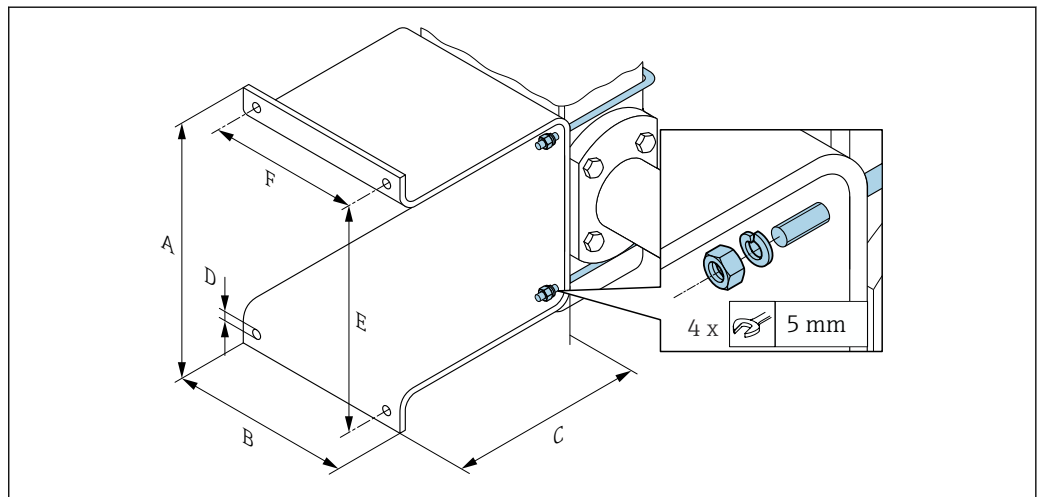

A0054890

A [in]	B [in]	C [in]	Ø D [in]	E [in]	F [in]
5.39	4.33	4.72	0.28	4.92	3.46

附件

防护罩

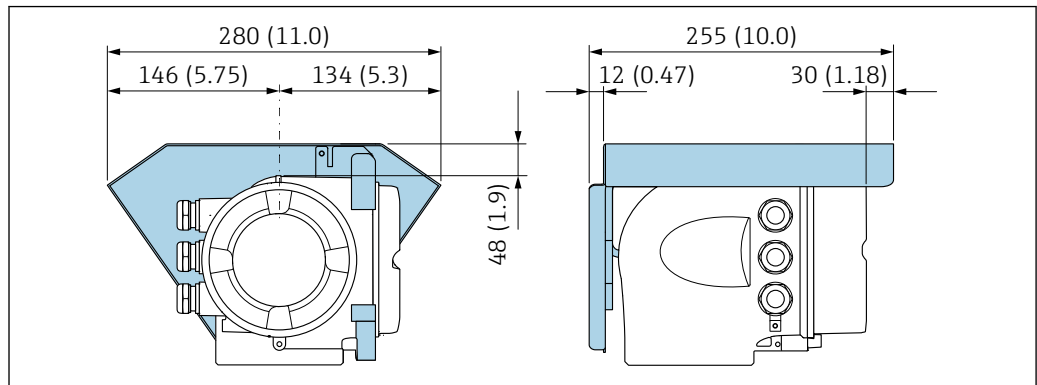

A0029553

图 43 单位: mm (in)

远传显示单元 DKX001

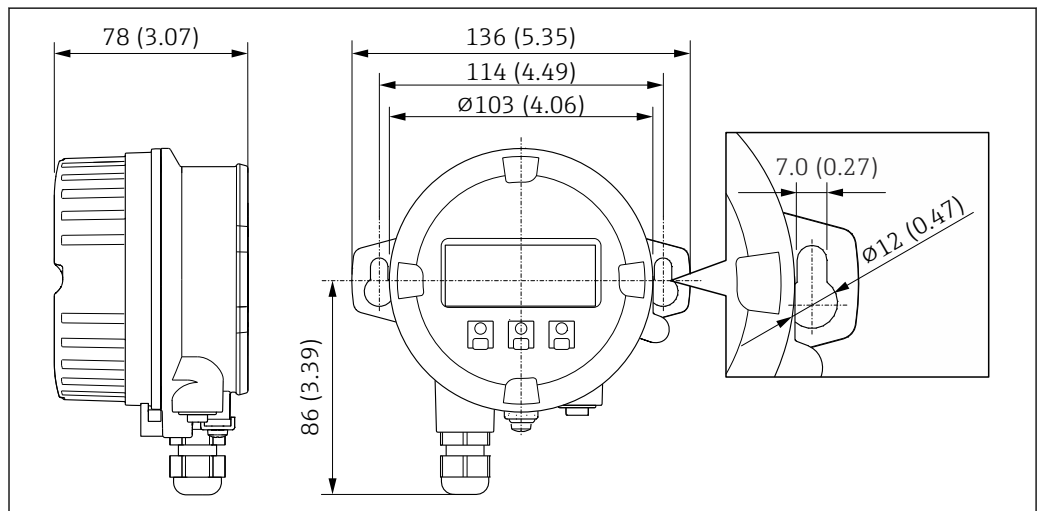

A0028921

图 44 单位: mm (in)

外接 WLAN 天线

i 外接 WLAN 天线不允许在卫生应用场合中使用。

外接 WLAN 天线安装在仪表上

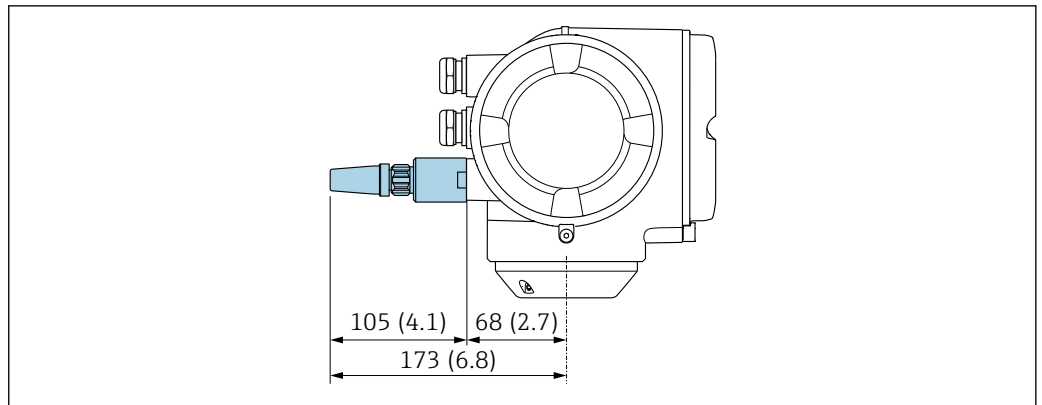

A0028923

图 45 单位: mm (in)

使用电缆安装外接 WLAN 天线

如果变送器安装位置处的传输/接收状况不佳, 可以在变送器外部单独安装外接 WLAN 天线。

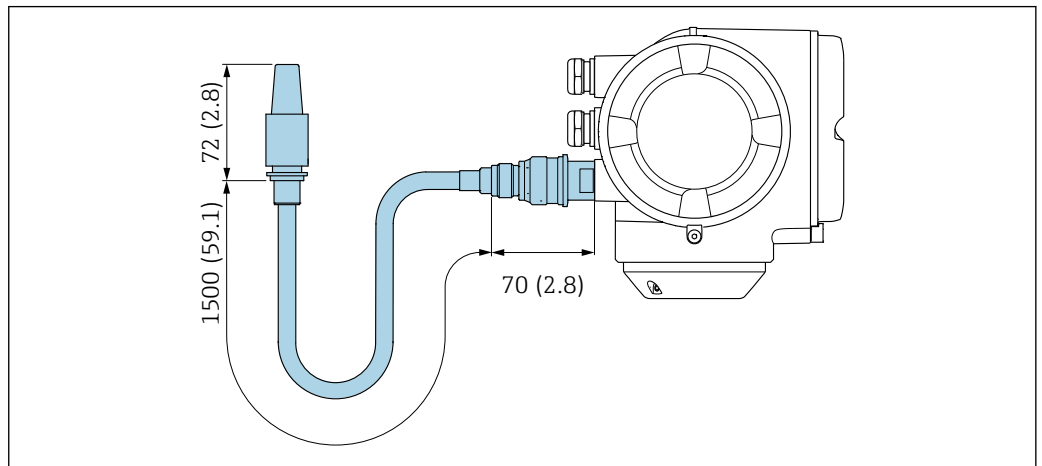

A0033597

图 46 单位: mm (in)

占位部件

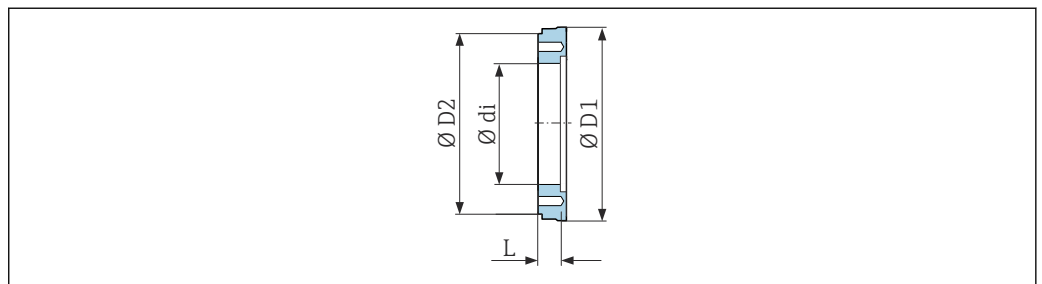

A0017294

订货号: DK5HB-****				
DN [in]	di [in]	D1 [in]	D2 [in]	L [in]
3	2.87	5.54	5.55	1.30
4	3.83	6.56	6.38	1.30

卡箍，可以同时订购防腐垫圈

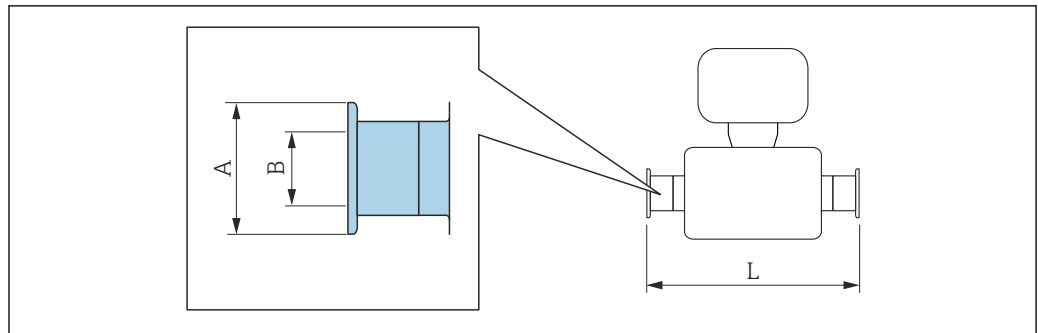

A0015625

图 47 卫生型卡箍，适用带 ASME BPE 接头的管道（缩径）

Tri-Clamp 卡箍

1.4404 (316L)，ASME BPE 和 BS 4825 配合管道，缩径连接 1" 外径管道与 DN 15 设备（Tri-Clamp 卡箍连接）

订货号：DKH**-HF**

DN [in]	ASME BPE 和 BS 4825 配合管道（缩径） [in]	A [in]	B [in]	L [in]
½	1" 外径管道	2	0.87	5.63

表面光洁度： $Ra_{max} = 31.5 \mu\text{in}$ ，可选订购选项“设计”，选型代号 CB： $Ra_{max} = 15 \mu\text{in}$ ，电抛光处理
使用管道清洗器时，请注意测量管和过程连接 (B) 的内径。

接头，可以同时订购 O 型密封圈

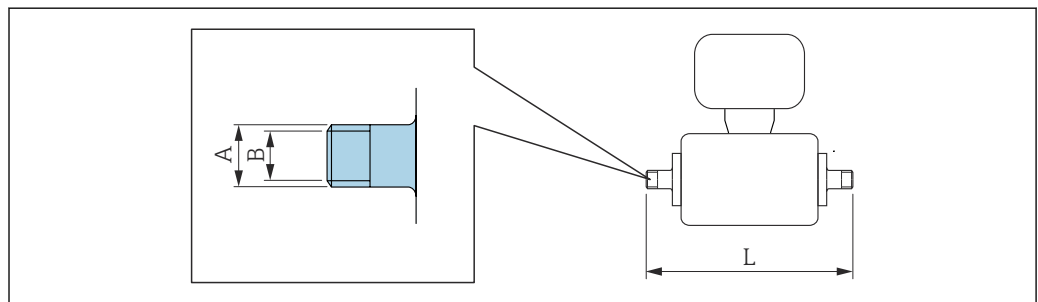

A0027509

外螺纹接头

1.4404 (316L)

订货号：DKH**-GD**

DN [in]	NPT 内螺纹配合管道 [in]	A [in]	B [in]	L [in]
½ ... ¾	NPT ¾	R 0.61 × ¾	0.39	7.39
½	NPT ½	R 0.79 × ½	0.63	7.39
1	NPT 1	R 1 × 1	1.00	7.73

表面光洁度： $Ra_{max} = 63 \mu\text{in}$

内螺纹接头 1.4404 (316L) 订货号: DKH**-GC**				
DN [in]	NPT 外螺纹配合管道 [in]	A [in]	B [in]	L [in]
1/12 ... 3/8	NPT 3/8	R 0.51 × 3/8	0.35	6.93
1/2	NPT 1/2	R 0.55 × 1/2	0.63	6.93
1	NPT 1	R 0.67 × 1	1.07	7.41
表面光洁度: Ra _{max} = 63 μin				

接地环

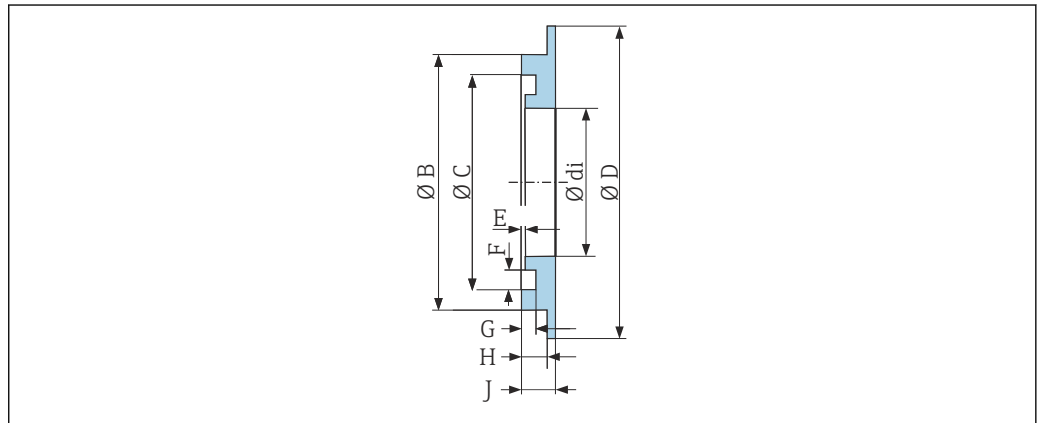

A0017673

适用 PVDF 松套法兰和 PVC 粘接接头 1.4435 (316L)、Alloy C22 合金、钽 订货号: DK5HR-****									
DN [in]	di [in]	B [in]	C [in]	D [in]	E [in]	F [in]	G [in]	H [in]	J [in]
1/12 ... 3/8	0.35	0.87	0.69	1.33	0.02	0.14	0.07	0.13	0.18
1/2	0.63	1.14	0.97	1.33	0.02	0.14	0.07	0.13	0.18
1	0.89	1.44	1.23	1.73	0.02	0.14	0.07	0.13	0.18

重量

重量参数 (不含包装材料重量) 均针对法兰型仪表 (标准压力等级)。实际重量可能小于表格列举数值, 取决于压力等级和结构设计。
 重量参数 (含变送器重量): 订购选项“外壳”, 选型代号 A “铝, 带涂层”。

不同型号的变送器的重量各不相同:

- 在危险区中使用的变送器型号
 (订购选项“外壳”, 选型代号 A “铝, 带涂层”; Ex d 隔爆场合): +2 kg (+4.4 lbs)
- 在卫生场合中使用的变送器型号
 (订购选项“外壳”, 选型代号 B “不锈钢; 卫生型”): +0.2 kg (+0.44 lbs)

公称口径		重量	
[mm]	[in]	[kg]	[lbs]
2	1/12	4.7	10.4
4	5/32	4.7	10.4
8	5/16	4.7	10.4
15	1/2	4.6	10.1
25	1	5.5	12.1
40	1 1/2	6.8	15.0

公称口径		重量	
[mm]	[in]	[kg]	[lbs]
50	2	7.3	16.1
65	-	8.1	17.9
80	3	8.7	19.2
100	4	10.0	22.1
125	5	15.4	34.0
150	6	17.8	39.3

测量管规格

公称口径		压力等级 ¹⁾ EN (DIN) [bar]	过程连接内径	
[mm]	[in]		PFA	
[mm]	[in]	[bar]	[mm]	[in]
2	1/12	PN 16/40	2.25	0.09
4	5/32	PN 16/40	4.5	0.18
8	5/16	PN 16/40	9.0	0.35
15	½	PN 16/40	16.0	0.63
-	1	PN 16/40	22.6 ²⁾	0.89 ²⁾
25	-	PN 16/40	26.0 ³⁾	1.02 ³⁾
40	1 ½	PN 16/25/40	34.8	1.37
50	2	PN 16/25	47.5	1.87
65	-	PN 16/25	60.2	2.37
80	3	PN 16/25	72.9	2.87
100	4	PN 16/25	97.4	3.83
125	5	PN 10/16	120.0	4.72
150	6	PN 10/16	146.9	5.78

1) 取决于使用的过程连接和密封圈

2) 订货号: 5H**22

3) 订货号: 5H**26

材质

变送器外壳

订购选项“外壳”:

- 选型代号 **A** “铝, 带涂层”: 带铝合金 AlSi10Mg 涂层
- 选型代号 **B** “不锈钢; 卫生型”: 不锈钢 1.4404 (316L)

窗口材质

订购选项“外壳”:

- 选型代号 **A** “铝, 带涂层”: 玻璃
- 选型代号 **B** “不锈钢; 卫生型”: 聚碳酸酯

密封垫

订购选项“外壳”:

选型代号 **B** “不锈钢; 卫生型”: EPDM 和硅树脂

电缆入口/缆塞

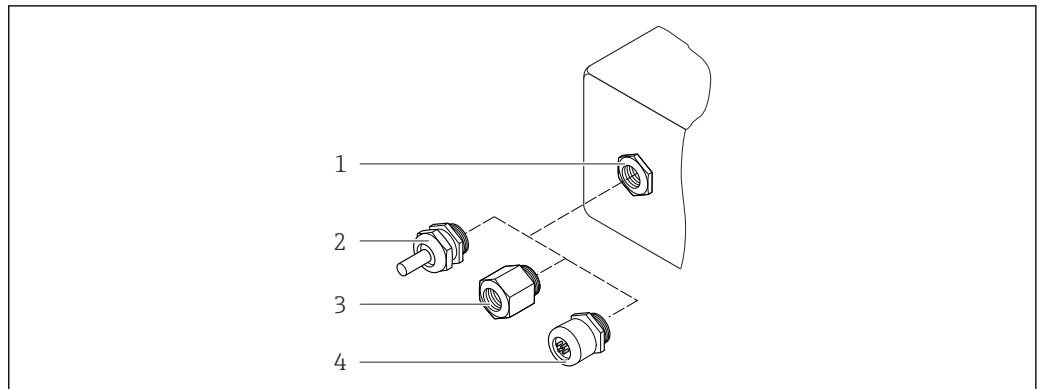

A0028352

图 48 允许的电缆入口/缆塞

- 1 M20 × 1.5 内螺纹
- 2 M20 × 1.5 缆塞
- 3 转接头，适用 G ½"或 NPT ½"内螺纹电缆入口
- 4 设备插头

订购选项“外壳”，选型代号 A“铝，带涂层”

提供多种类型的电缆入口，可在危险区和非防爆场合中使用。

电缆入口/缆塞	材质
M20 × 1.5 缆塞	非防爆场合：塑料 Zone 2, Div. 2, Ex d/de 防爆区：黄铜，塑料外壳
转接头，适用 G ½"内螺纹电缆入口	镀镍黄铜
转接头，适用 NPT ½"内螺纹电缆入口	

订购选项“传感器接线盒”，选型代号 B“不锈钢；卫生型”

提供多种类型的电缆入口，可在危险区和非防爆场合中使用。

电缆入口/缆塞	材质
M20 × 1.5 缆塞	塑料
转接头，适用 G ½"内螺纹电缆入口	镀镍黄铜
转接头，适用 NPT ½"内螺纹电缆入口	

仪表插头

电气连接	材料
M12x1 插头	<ul style="list-style-type: none"> ■ 插座：不锈钢 1.4404 (316L) ■ 插头外壳：聚酰胺 ■ 触点：镀金黄铜

传感器外壳

不锈钢 1.4301 (304)

测量管

不锈钢 1.4301 (304)

内衬

PFA

过程连接

- 不锈钢 1.4404 (F316L)
- PVDF
- PVC 粘接接头

电极

- 标准型: 不锈钢 1.4404 (316L)
- 可选: Alloy C22 合金, 2.4602 (UNS N06022) ; 钽 (Ta 2.5 W) ; 铂 (20%铱含量的铂铱合金) (最大适用口径为 DN 25 (1"))

密封圈

- O 型圈, DN 2...25 (1/12...1"): EPDM、FKM、Kalrez
- 无菌密封圈²⁾, DN 2...150 (1/12...6"): EPDM、FKM、VMQ (硅树脂)

附件**防护罩**

不锈钢 1.4404 (316L)

外接 WLAN 天线

- 天线: ASA 塑料 (丙烯酸酯 - 苯乙烯 - 丙烯腈) 和镀镍黄铜
- 转接头: 不锈钢和镀镍黄铜
- 电缆: 聚乙烯
- 插头: 镀镍黄铜
- 角型支架: 不锈钢

接地环

- 标准: 1.4435 (316L)
- 可选: Alloy C22 合金、钽

墙装套件不锈钢 1.4301 (304)³⁾**占位部件**

1.4435 (F316L)

配套电极

- 工作电极: 信号检测
- 介质监测电极, 用于空管检测/温度测量 (仅适用 DN 15...150 (1/2...6"))

过程连接

带 O 型密封圈:

- 焊接接头
- 法兰
- 外螺纹
- 内螺纹
- 软管连接
- PVC 粘接接头

带防腐密封圈:

- 卡箍
- 接头
- 法兰



- 各种过程连接材质的详细信息 → 100
- 各种过程连接机械结构的详细信息 → 65

2) 此处的“无菌”表示卫生合规设计

3) 不符合卫生合规安装指南要求。

表面光洁度

电极:

- 不锈钢 1.4435 (316 L) , 电抛光处理: $\leq 0.5 \mu\text{m}$ (19.7 μin)
- Alloy C22 合金, 2.4602 (UNS N06022) ; 钽 (Ta 2.5 W) $\leq 0.5 \mu\text{m}$ (19.7 μin); 铂 (20%铱含量的铂铱合金) $\leq 0.5 \mu\text{m}$ (19.7 μin)

(所有参数均为接液部件的表面光洁度)。

PFA 内衬:

$\leq 0.4 \mu\text{m}$ (15.7 μin)

(所有参数均为接液部件的表面光洁度)。

不锈钢过程连接:

- 带 O 型密封圈: $\leq 1.6 \mu\text{m}$ (63 μin)
- 带防腐密封圈: $Ra_{\text{max}} = 0.76 \mu\text{m}$ (31.5 μin)
可选: $Ra_{\text{max}} = 0.38 \mu\text{m}$ (15 μin) (电抛光处理)

(所有参数均为接液部件的表面光洁度)。

用户界面

操作方法

针对特定用户任务的多级操作菜单结构

- 调试
- 操作
- 诊断
- 专家菜单

调试快速安全

- 面向不同应用的引导式菜单 (“Make-it-run”向导)
- 引导式菜单, 内置各个参数的简要说明
- 通过网页服务器访问设备
- 通过手操器、平板电脑或智能手机以 WLAN 方式访问设备

操作可靠

- 本地语言操作
- 设备和调试软件基于同一操作原理工作
- 更换电子模块时, 通过内置存储单元 (备份 HistoROM) 传输设备设置参数, HistoROM 中存储有过程参数、测量设备参数和事件日志。无需重新设置设备。

高效诊断, 提升测量稳定性

- 通过设备和调试软件查询故障排除方法
- 提供多种仿真选项、事件日志和在线记录仪功能

语言

提供下列操作语言:



- 通过现场操作
 - 英语、德语、法语、西班牙语、意大利语、荷兰语、葡萄牙语、波兰语、俄语、土耳其语、中文、日语、韩语、越南语、捷克语、瑞典语
- 通过网页浏览器
 - 英语、德语、法语、西班牙语、意大利语、荷兰语、葡萄牙语、波兰语、俄语、土耳其语、中文、日语、越南语、捷克语、瑞典语
- 通过“FieldCare”、“DeviceCare”调试软件操作时: 英语、德语、法语、西班牙语、意大利语、中文、日语

现场操作

通过显示单元

设备级别:

- 订购选项“显示; 操作”, 选型代号 F“四行背光图形显示; 光敏键操作”
- 订购选项“显示; 操作”, 选型代号 G“四行背光图形显示; 光敏键操作+ WLAN 访问”

 WLAN 接口信息 →  110

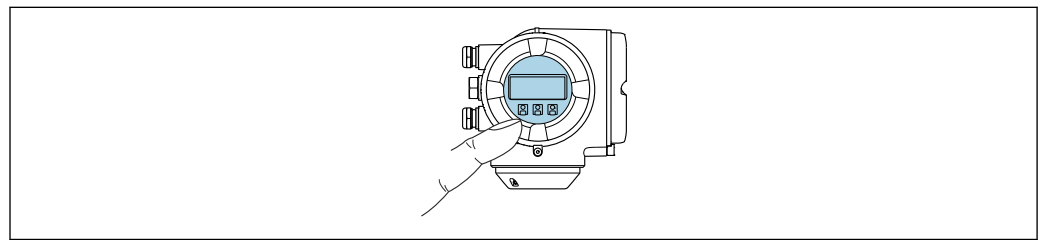



A0026785

 49 光敏键操作



显示单元

- 四行背光图形显示
- 白色背光显示; 发生设备错误时切换至红色背光显示
- 可以分别设置测量变量和状态变量的显示格式

操作部件

- 通过 3 个光敏键进行外部操作, 无需打开外壳: 、、
- 允许在不同防爆场合中使用操作部件

使用远传显示单元 DKX001

 可以选购远传显示单元 DKX001 →  118。

- 远传显示单元 DKX001 适用的外壳类型：订购选项“外壳”，选型代号 A “铝，带涂层”
- 同时订购测量仪表和远传显示单元 DKX001 时，出厂包装内的测量设备上安装有堵头。此时变送器无显示功能，也无法进行操作。
- 如果日后订购，远传显示单元 DKX001 不能与测量设备的现有显示单元同时使用。在操作过程中变送器只允许连接一台显示与操作单元使用。

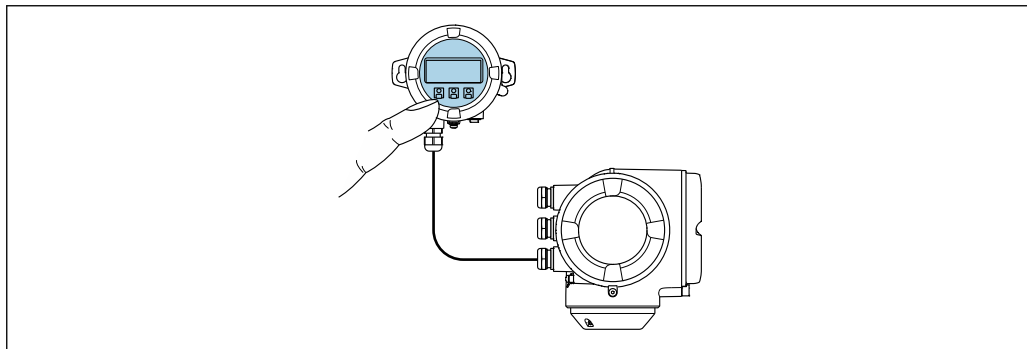

A0026786

 50 通过远传显示单元 DKX001 操作

显示与操作单元

显示与操作单元对应显示单元 →  102。

外壳材质

显示与操作单元 DKX001 的外壳材质与连接变送器的外壳材质相关。

变送器外壳		分离型显示与操作单元
订购选项“外壳”	材质	材质
选型代号 A “铝，带涂层”	带铝合金 AlSi10Mg 涂层	带铝合金 AlSi10Mg 涂层

电缆入口

取决于连接变送器的外壳类型，订购选项“电气连接”。

连接电缆

→  48

外形尺寸

→  81

远程操作

通过 HART 通信

HART 输出型设备带通信接口。

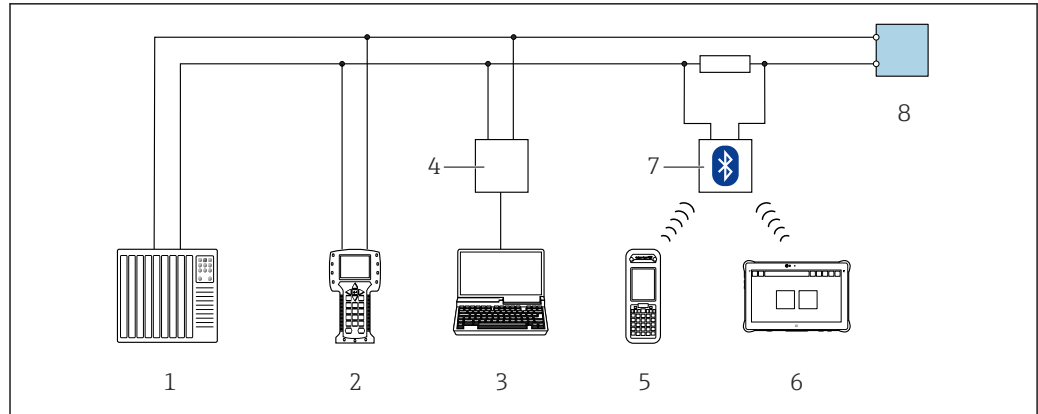

A0028747

图 51 通过 HART 通信进行远程操作（有源信号）

- 1 自动化系统（例如 PLC）
- 2 手操器 475
- 3 计算机，安装有网页浏览器（用于访问设备内置网页服务器）或调试软件（例如 FieldCare、DeviceCare、AMS Device Manager、SIMATIC PDM），带 COM DTM 文件“CDI Communication TCP/IP”
- 4 Commubox FXA195 (USB)
- 5 Field Xpert SFX350 或 SFX370
- 6 Field Xpert SMT70
- 7 VIATOR 蓝牙调制解调器，带连接电缆
- 8 变送器

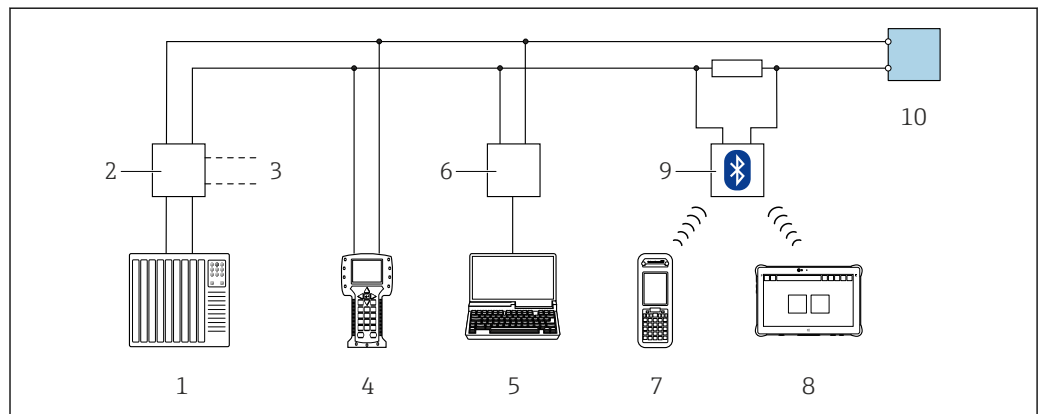

A0028746

图 52 通过 HART 通信进行远程操作（无源信号）

- 1 自动化系统（例如 PLC）
- 2 变送器供电单元，例如 RN221N（含通信电阻）
- 3 连接 Commubox FXA195 和 475 手操器
- 4 手操器 475
- 5 计算机，安装有网页浏览器（用于访问设备内置网页服务器）或调试软件（例如 FieldCare、DeviceCare、AMS Device Manager、SIMATIC PDM），带 COM DTM 文件“CDI Communication TCP/IP”
- 6 Commubox FXA195 (USB)
- 7 Field Xpert SFX350 或 SFX370
- 8 Field Xpert SMT70
- 9 VIATOR 蓝牙调制解调器，带连接电缆
- 10 变送器

通过 FOUNDATION Fieldbus 网络

FOUNDATION Fieldbus 型仪表带通信接口。

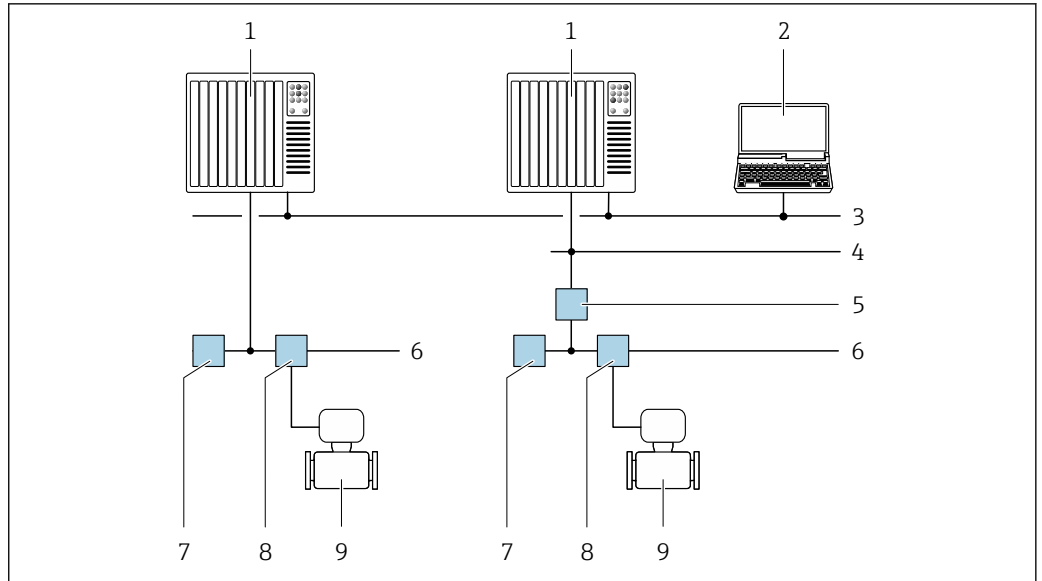

A0028837

53 通过 FOUNDATION Fieldbus 网络进行远程操作

- 1 自动化系统
- 2 安装有 FOUNDATION Fieldbus 网卡的计算机
- 3 工业网络
- 4 高速以太网 FF-HSE 网络
- 5 段耦合器 FF-HSE/FF-H1
- 6 FOUNDATION Fieldbus FF-H1 网络
- 7 FF-H1 网络供电
- 8 接线箱
- 9 测量仪表

通过 PROFIBUS DP 网络

PROFIBUS DP 型仪表带通信接口。

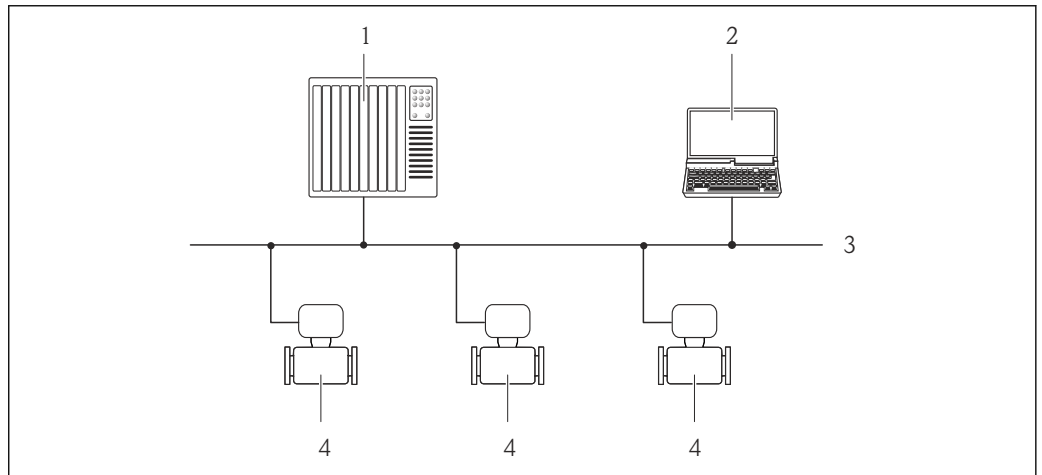

A0020903

54 通过 PROFIBUS DP 网络进行远程操作

- 1 自动化系统
- 2 带 PROFIBUS 网卡的计算机
- 3 PROFIBUS DP 网络
- 4 测量仪表

通过 PROFIBUS PA 网络

PROFIBUS PA 型仪表带通信接口。

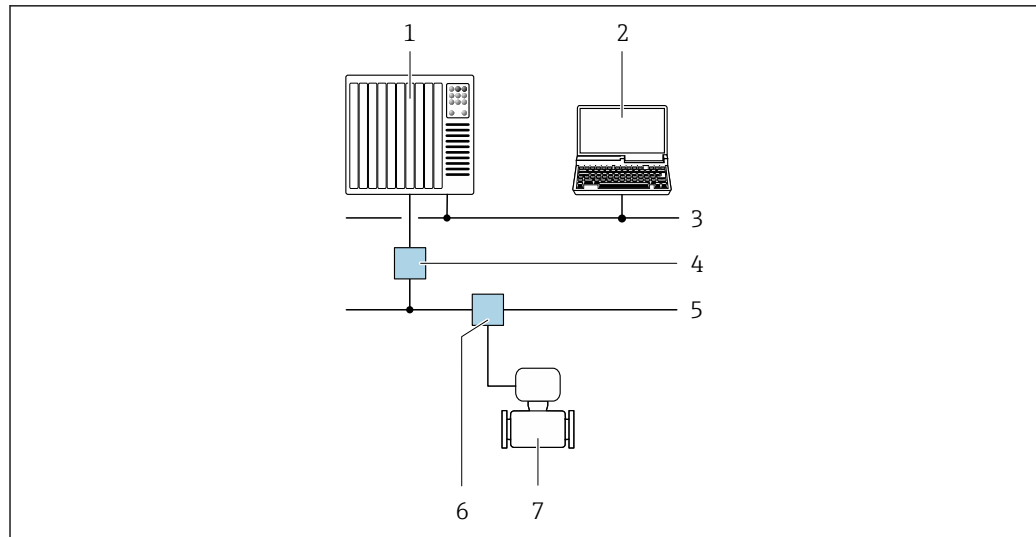

A0028838

图 55 通过 PROFIBUS PA 网络进行远程操作

- 1 自动化系统
- 2 安装有 PROFIBUS 网卡的计算机
- 3 PROFIBUS DP 网络
- 4 PROFIBUS DP/PA 段耦合器
- 5 PROFIBUS PA 网络
- 6 接线箱
- 7 测量仪表

通过 Modbus RS485 通信

Modbus RS485 输出型仪表带通信接口。

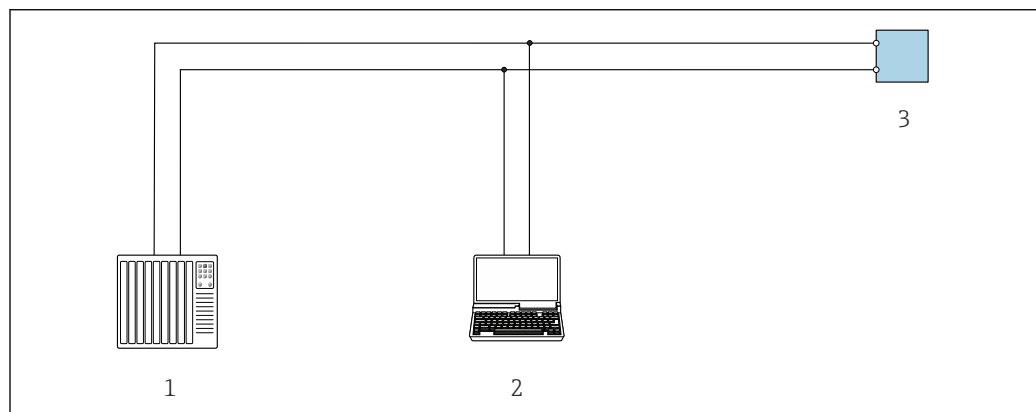

A0029437

图 56 通过 Modbus RS485 通信进行远程操作（有源信号）

- 1 自动化系统（例如 PLC）
- 2 计算机，带网页浏览器，用于访问设备内置网页服务器；或安装有调试软件（例如 FieldCare、DeviceCare），带 COM DTM 文件“CDI Communication TCP/IP”或 Modbus DTM 文件
- 3 变送器

通过 Modbus TCP + Ethernet-APL 10 Mbit/s (SPE 10 Mbit/s)

Modbus TCP + Ethernet-APL 输出型仪表带通信接口（端口 1）。

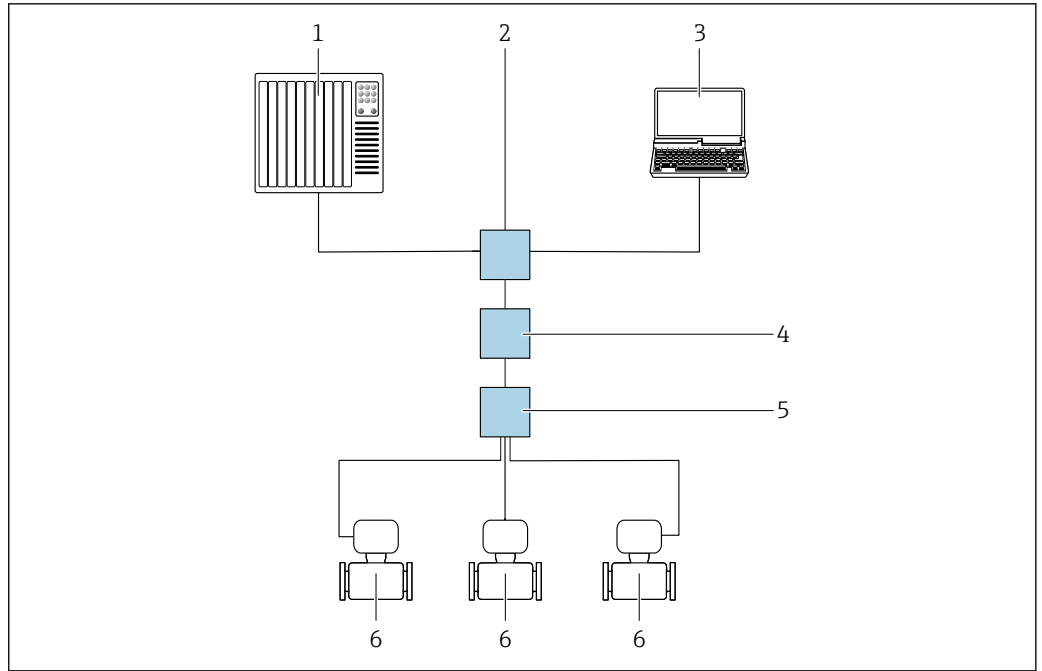

A0046117

图 57 通过 Modbus TCP + Ethernet-APL 通信进行远程操作（有源信号）

- 1 自动化系统，例如 Simatic S7（西门子）
- 2 以太网交换机，例如 Scalance X204（西门子）
- 3 计算机，安装有网页浏览器或调试软件
- 4 APL 电源开关/SPE 电源开关（可选）
- 5 APL 现场交换机/SPE 现场交换机
- 6 测量仪表/通过端口 1 通信（接线端子 26 + 27）

通过 Modbus TCP + Ethernet 100 Mbit/s

Modbus TCP + Ethernet-APL 输出型仪表带通信接口（端口 2）。

星形拓扑结构

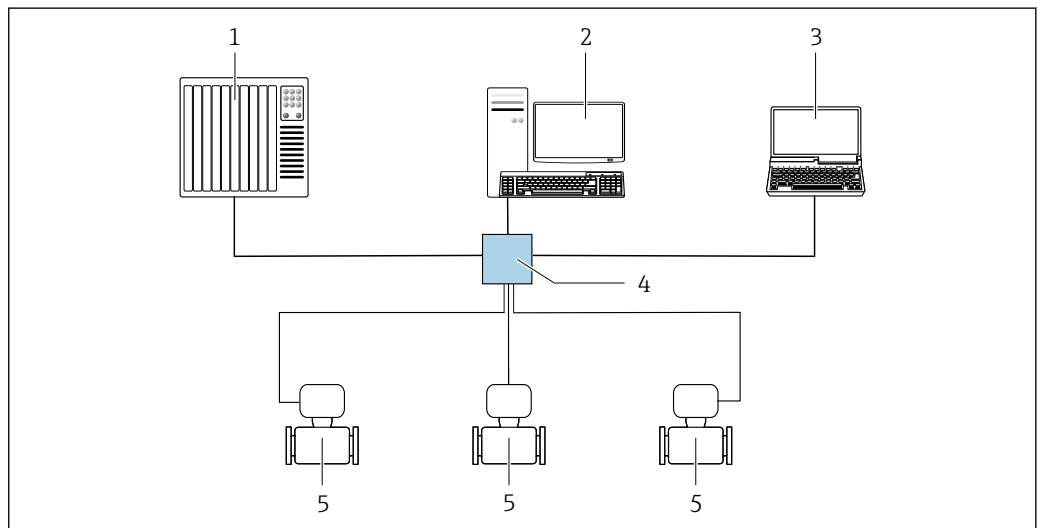

A0032078

图 58 通过 Modbus TCP + Ethernet 进行远程操作 - 100 Mbit/s: 星形拓扑结构

- 1 自动化系统，例如 RSLogix（罗克韦尔自动化）
- 2 测量仪表工作站：带用于“RSLogix 5000”（罗克韦尔自动化）的自定义附加配置文件或电子数据表 (EDS)
- 3 计算机，安装有网页浏览器或调试软件
- 4 标准以太网交换机，例如 Stratix（罗克韦尔自动化）
- 5 测量仪表/通过端口 2（RJ45 连接器）通信

通过 EtherNet/IP 网络

EtherNet/IP 通信型仪表带通信接口。

星形拓扑结构

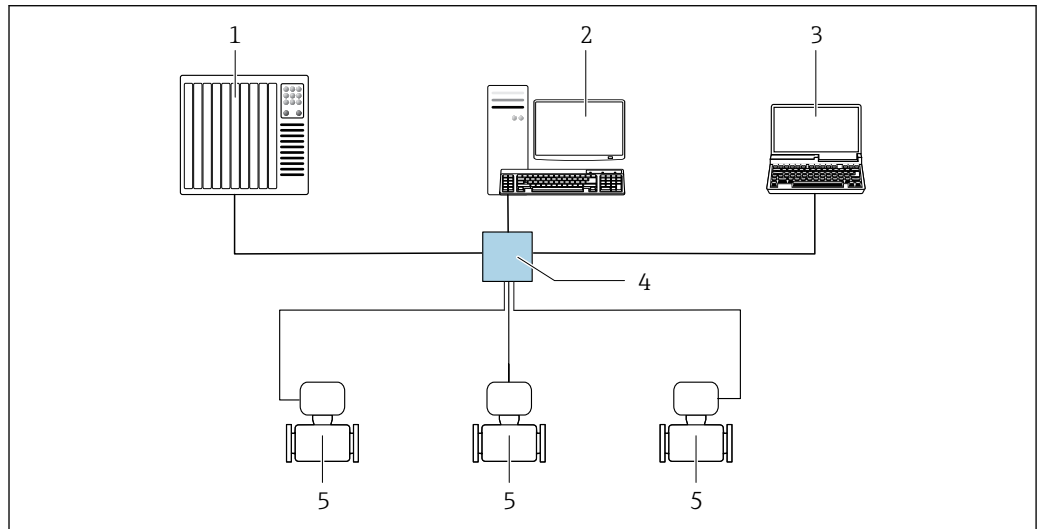

A0032078

图 59 通过 EtherNet/IP 网络进行远程操作：星形拓扑结构

- 1 自动化系统，例如“RSLogix”（罗克韦尔自动化）
- 2 测量仪表工作站：带用于“RSLogix 5000”（罗克韦尔自动化）的自定义附加配置文件或电子数据表（EDS）
- 3 计算机，带网页浏览器，用于访问内置网页服务器；或安装有调试软件（例如 FieldCare、DeviceCare），带 COM DTM 文件“CDI Communication TCP/IP”
- 4 标准以太网交换机，例如 Scalance X204（西门子）
- 5 测量仪表

环形拓扑结构

通过信号传输接线端子（输出 1）和服务接口（CDI-RJ45），将设备接入环形网络。

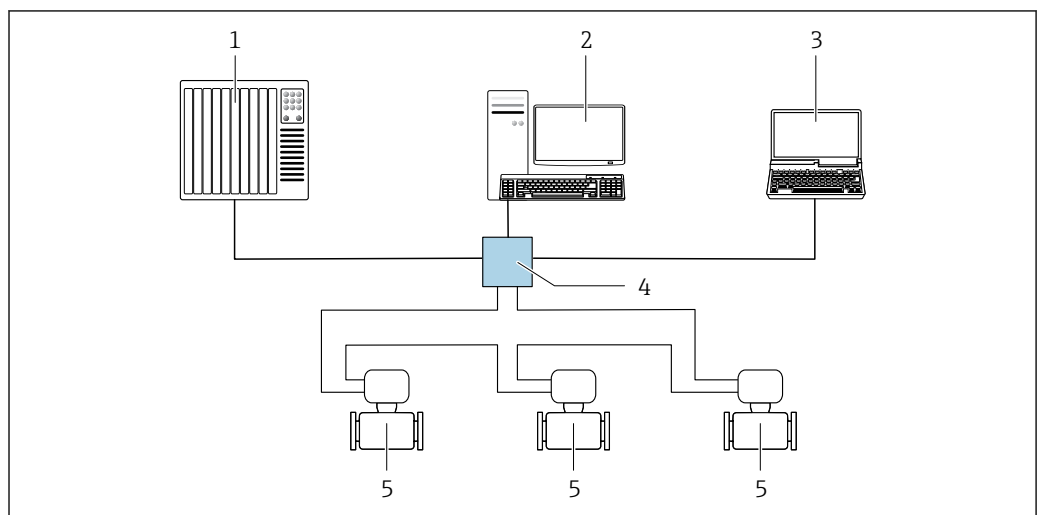

A0033725

图 60 通过 EtherNet/IP 网络进行远程操作：环形拓扑结构

- 1 自动化系统，例如“RSLogix”（罗克韦尔自动化）
- 2 测量仪表操作工作站：带用于“RSLogix 5000”（罗克韦尔自动化）的自定义附加配置文件或电子数据表（EDS）
- 3 计算机，安装有网页浏览器（用于访问内置网页服务器）或调试软件（例如 FieldCare、DeviceCare），带 COM DTM 文件“CDI Communication TCP/IP”
- 4 标准以太网交换机，例如 Scalance X204（西门子）
- 5 测量仪表

通过 PROFINET 网络

PROFINET 通信型仪表带通信接口。

星形拓扑结构

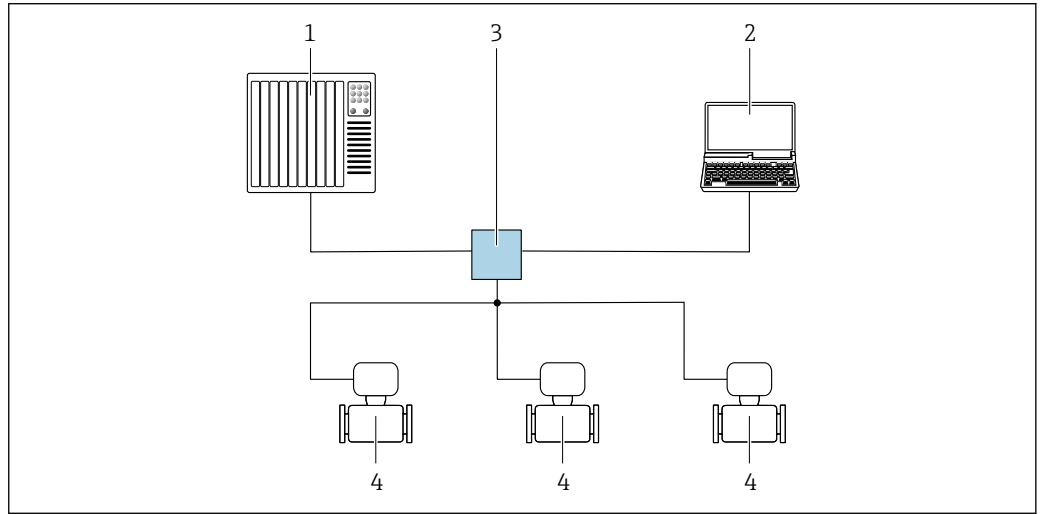

A0026545

61 通过 PROFINET 网络进行远程操作：星形拓扑结构

- 1 自动化系统，例如 Simatic S7（西门子）
- 2 计算机，带网页浏览器，用于访问内置网页服务器；或安装有调试软件（例如 FieldCare、DeviceCare、SIMATIC PDM），带 COM DTM 文件“CDI Communication TCP/IP”
- 3 标准以太网交换机，例如 Scalance X204（西门子）
- 4 测量仪表

环形拓扑结构

通过信号传输接线端子（输出 1）和服务接口（CDI-RJ45），将设备接入环形网络。

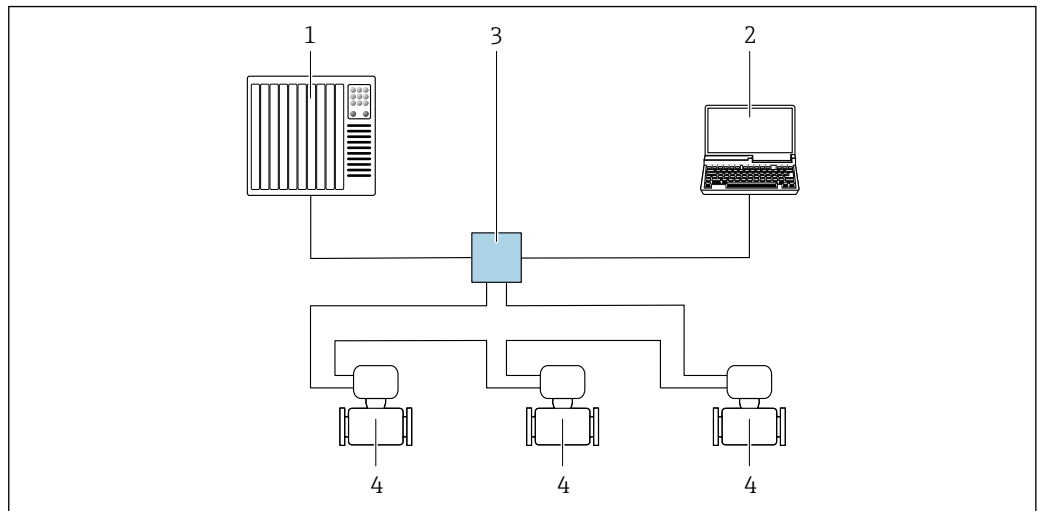

A0033719

62 通过 PROFINET 网络进行远程操作：环形拓扑结构

- 1 自动化系统，例如 Simatic S7（西门子）
- 2 计算机，安装有网页浏览器（用于访问内置网页服务器）或调试软件（例如 FieldCare、DeviceCare、SIMATIC PDM），带 COM DTM 文件“CDI Communication TCP/IP”
- 3 标准以太网交换机，例如 Scalance X204（西门子）
- 4 测量仪表

服务接口

通过服务接口 (CDI-RJ45)

建立点对点连接，现场设置仪表。或者，可以建立 Modbus TCP 连接。在外壳打开的情况下，直接通过设备的服务接口 (CDI-RJ45) 进行连接。

i 非防爆场合可以选购 RJ45-M12 连接头的转接头：

订购选项“附件”，选型代号 **NB**：“RJ45 M12 转接头 (服务接口)”

转接头连接服务接口 (CDI-RJ45) 和电缆入口上的 M12 连接头。无需打开设备即可通过 M12 连接头连接服务接口。

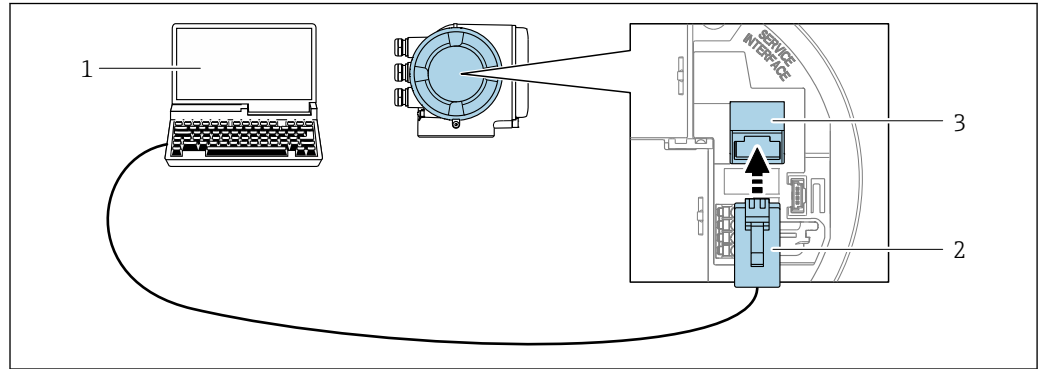

A0027563

图 63 通过服务接口 (CDI-RJ45) 连接

- 1 计算机，安装有网页浏览器（用于访问内置网页服务器）或调试软件（例如 FieldCare、DeviceCare），带 COM DTM 文件“CDI Communication TCP/IP”或 Modbus DTM 文件或调试软件
- 2 标准以太网连接电缆，带 RJ45 连接头
- 3 测量仪表的服务接口 (CDI-RJ45)，用于访问内置网页服务器

通过 WLAN 接口操作

下列设备型号可选配 WLAN 接口：

订购选项“显示；操作”，选型代号 **G**“四行背光图形显示；光敏键操作+WLAN 接口”

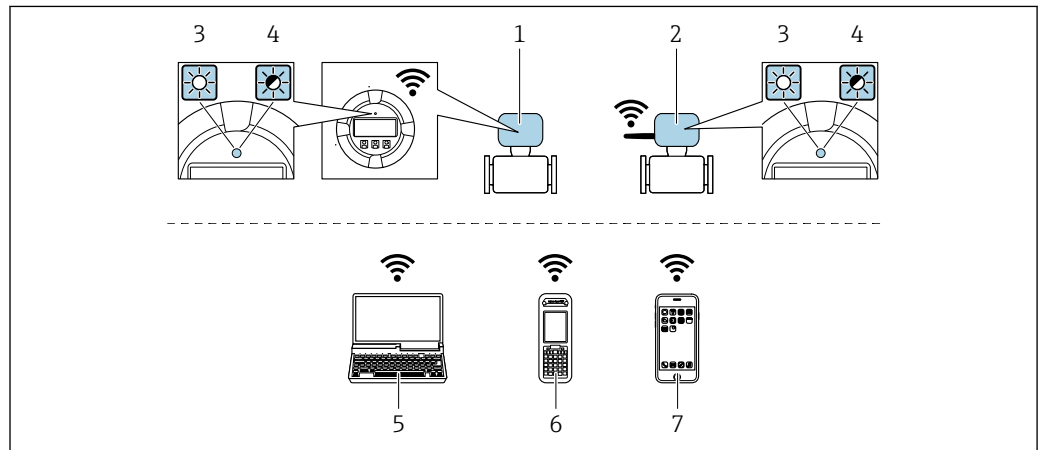

A0034570

- 1 变送器，自带 WLAN 天线
- 2 变送器，外接 WLAN 天线
- 3 LED 指示灯常亮：启用测量仪表上的 WLAN 接口
- 4 LED 指示灯闪烁：操作单元与测量仪表间的 WLAN 连接已建立
- 5 计算机，带 WLAN 接口和网页浏览器（用于访问设备内置网页服务器）或调试软件（例如 FieldCare、DeviceCare）
- 6 手操器，带 WLAN 接口和网页浏览器（用于访问设备内置网页服务器）或调试软件（例如 FieldCare、DeviceCare）
- 7 智能手机或平板电脑（例如 Field Xpert SMT70）

功能	WLAN: IEEE 802.11 b/g (2.4 GHz) <ul style="list-style-type: none"> ■ 使用 DHCP 服务器的接入点 (出厂设置) ■ 网络
加密	WPA2-PSK AES-128 (符合 IEEE 802.11i 标准)
可设置 WLAN 数量	1...11
防护等级	IP66/67
可选天线	<ul style="list-style-type: none"> ■ 自带天线 ■ 外接天线 (可选) 安装位置处的传输/接收条件不佳时。 可以作为附件订购 → 118。 <p>i 同一时间只有一根天线被启用!</p>
覆盖范围	<ul style="list-style-type: none"> ■ 自带天线: 通常为 10 m (32 ft) ■ 外接天线: 通常为 50 m (164 ft)
材质 (外接天线)	<ul style="list-style-type: none"> ■ 天线: ASA 塑料 (丙烯酸酯 - 苯乙烯 - 丙烯腈) 和镀镍黄铜 ■ 转接头: 不锈钢和镀镍黄铜 ■ 电缆: 聚乙烯 ■ 插头: 镀镍黄铜 ■ 角型支架: 不锈钢

网络集成

i 仅可通过 HART 通信实现网络集成。

选配“OPC UA-Server”应用软件包的仪表型号通过服务接口 (CDI-RJ45 和 WLAN) 将设备接入以太网, 与 OPC UA 客户端通信。设备采用此方式集成时, 必须考虑 IT 安全性。

📖 有关连接 Ex de 防爆型变送器的详细信息, 参见单独成册的设备《安全指南》(XA)。

为了始终能够访问设备数据和通过网页服务器进行设备配置, 设备通过服务接口 (CDI-RJ45) 直接集成至网络中。此时, 控制系统能够随时访问设备。通过自动化系统的输入和输出分别处理测量值。

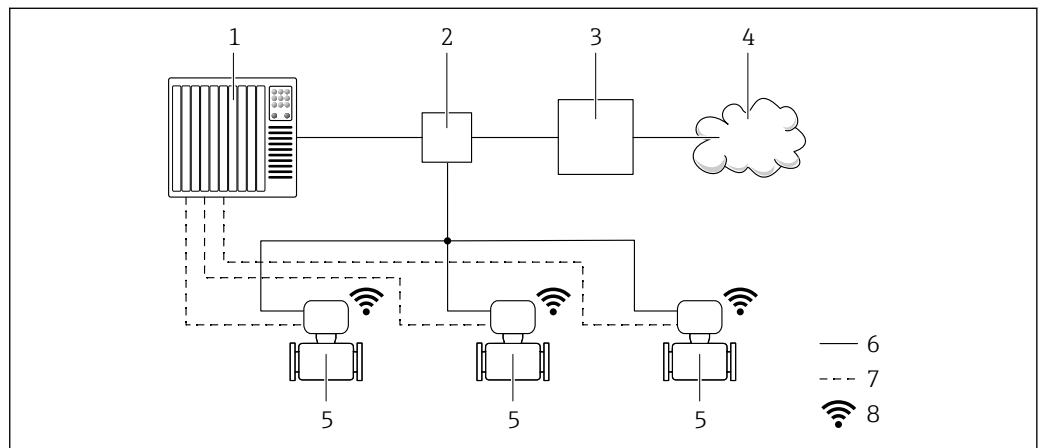

- 1 自动化系统, 例如 Simatic S7 (西门子)
- 2 以太网交换机
- 3 边缘网关
- 4 云端
- 5 测量仪表
- 6 以太网
- 7 输入和输出传输的测量值
- 8 可选 WLAN 接口

i 下列仪表型号可选配 WLAN 接口:
 订购选项“显示; 操作”, 选型代号 **G** “四行背光图形显示; 光敏键操作 + WLAN 访问”

📖 OPC UA Server 应用软件包的《特殊文档》→ 123。

配套调试工具

可以使用不同的调试工具现场或远程访问测量仪表。取决于使用的调试工具，可以使用不同操作单元和不同接口访问。

配套调试工具	操作设备	接口	附加信息
网页浏览器	笔记本电脑、个人计算机或平板电脑，已安装有以太网浏览器	<ul style="list-style-type: none"> ■ CDI-RJ45 服务接口 ■ WLAN 接口 ■ 以太网接口 (EtherNet/IP、PROFINET、Modbus TCP + Ethernet-APL) 	设备的《特殊文档》
DeviceCare SFE100	笔记本电脑、个人计算机或平板电脑，安装有 Microsoft Windows 系统	<ul style="list-style-type: none"> ■ CDI-RJ45 服务接口 ■ WLAN 接口 ■ 现场总线通信 ■ Modbus TCP + Ethernet-APL 	→ 120
FieldCare SFE500	笔记本电脑、个人计算机或平板电脑，安装有 Microsoft Windows 系统	<ul style="list-style-type: none"> ■ CDI-RJ45 服务接口 ■ WLAN 接口 ■ 现场总线通信 	→ 120
Field Xpert	SMT70/77/50	<ul style="list-style-type: none"> ■ 所有总线接口 ■ WLAN 接口 ■ 蓝牙 ■ CDI-RJ45 服务接口 	《操作手册》BA01202S 设备描述文件： 使用手操器的更新功能

 可以使用基于 FDT 技术的其他调试软件操作仪表，带设备驱动，例如 DTM/iDTM 或 DD/EDD。上述调试软件来自不同的制造商。允许集成至下列调试软件中：

- 罗克韦尔自动化 FactoryTalk AssetCentre (FTAC) → www.rockwellautomation.com
- 西门子过程设备管理器 (PDM) → www.siemens.com
- 艾默生资产管理解决方案 (AMS) → www.emersonprocess.com
- 艾默生 FieldCommunicator 375/475 → www.emersonprocess.com
- 艾默生 TREX → www.emerson.com
- 霍尼韦尔现场设备管理器 (FDM) → www.process.honeywell.com
- 横河 FieldMate → www.yokogawa.com
- PACTWare → www.pactware.com

登陆网站下载设备描述文件：www.endress.com → 资料下载区

网页服务器

使用内置网页服务器的网页浏览器通过 Ethernet-APL、通过服务接口 (CDI-RJ45) 或通过 WLAN 接口操作和设置设备。操作菜单的结构与现场显示单元相同。除了显示测量值外，还显示设备状态信息，可用于监测设备状态。此外还可以管理设备参数和设置网络参数。

WLAN 连接只适用带 WLAN 接口的设备 (可以单独订购)：订购选项“显示；操作”，选型代号 G“四行背光显示；光敏键操作+ WLAN”。设备相当于接入点，与计算机或移动手操器通信。

支持功能

操作设备 (例如笔记本电脑) 与测量仪表间的数据交换：

- 上传测量仪表的设置 (XML 格式，备份设置)
- 在测量仪表中保存设置 (XML 格式，复位设置)
- 输出事件列表 (.csv 文件)
- 输出参数设定值 (.csv 文件或 PDF 文件，归档记录测量点设置)
- 输出 Heartbeat Technology 心跳技术验证日志 (PDF 文件，需要同时订购“心跳自校验” → 117 应用软件包)
- 烧录固件，例如进行设备固件升级
- 下载驱动程序，用于系统集成
- 最多显示 1000 个已保存的测量值 (需要同时订购扩展 HistoROM 应用软件包 → 117)

HistoROM 数据管理

测量仪表提供 HistoROM 数据管理功能。HistoROM 数据管理包括存储和导入/导出关键设备和过程参数，确保操作和服务更加可靠、安全和高效。

 出厂时，设置参数的工厂设定值储存在仪表存储单元中，用于备份。更新后的数据记录可以覆盖此储存数据，例如调试后。

数据存储方式的详细说明

提供有四类数据存储单元，将参数存储在设备中：

	HistoROM 备份	T-DAT	S-DAT
适用数据	<ul style="list-style-type: none"> ■ 事件日志，例如诊断事件 ■ 参数值备份记录 ■ 设备固件应用软件包 ■ 系统集成驱动程序，通过网页服务器导出，例如： <ul style="list-style-type: none"> ■ GSD，适用于 PROFIBUS DP ■ GSD，适用于 PROFIBUS PA ■ GSD，适用于 PROFINET ■ EDS，适用于 EtherNet/IP ■ DD，适用于 FOUNDATION Fieldbus 	<ul style="list-style-type: none"> ■ 测量值日志（“扩展 HistoROM”订购选项） ■ 当前参数值记录（固件实时使用） ■ 指标（最小值/最大值） ■ 累积量 	<ul style="list-style-type: none"> ■ 传感器参数：例如公称口径 ■ 序列号 ■ 标定信息 ■ 设备设置（例如软件选项、固定 I/O 或多路 I/O）
存储位置	固定安装在计算机接线腔中的用户接口板上	可以插入计算机接线腔中的用户接口板上	安装在变送器颈部的传感器插头中

数据备份

自动

- 大多数重要设备参数（传感器和变送器）均自动保存在 DAT 模块中
- 更换变送器或测量设备时：一旦 T-DAT 中储存的先前设备参数被更改，新测量设备立即正常工作
- 更换电子模块时（例如 I/O 电子模块）：一旦电子模块被更换，模块中的软件便会与当前设备固件进行比对。如需要，更新或降低模块中的软件版本号。随后即可使用电子模块，不会出现兼容性问题。

手动

内置设备存储单元 HistoROM 中备份其他参数记录（完整参数设定值）：

- 数据备份功能
备份和随后恢复设备存储单元 HistoROM 备份
- 数据比对功能
比对当前设备设置和设备存储单元 HistoROM 备份的设备的设置

数据传输

手动

- 通过指定调试软件的导出功能将设备设置传输至另一台设备中，例如使用 FieldCare、DeviceCare 或网页服务器：复制设置或归档储存（例如用于备份）
- 通过网页服务器传输驱动程序，用于系统集成，例如：
 - GSD 文件，适用 PROFIBUS DP
 - GSD 文件，适用 PROFIBUS PA
 - GSD 文件，适用 PROFINET
 - EDS 文件，适用 EtherNet/IP
 - DD 文件，适用 FOUNDATION Fieldbus

事件列表

自动

- 在事件列表中按照时间先后顺序最多显示 20 条事件信息
- 使用扩展 HistoROM 应用软件包时（订购选项）：在事件列表中最多显示 100 条事件信息及其时间戳、纯文本说明和补救措施
- 通过不同的接口和调试工具（例如：DeviceCare、FieldCare 或 Web 服务器）可以导出和显示事件列表

数据日志

手动

使用扩展 HistoROM 应用软件包时（订购选项）：

- 记录 1..4 个通道，最多 1000 个测量值（每个通道最多 250 个测量值）
- 用户自定义记录间隔时间
- 通过不同的接口和调试软件（例如 FieldCare、DeviceCare 或网页服务器）可以输出测量值

证书和认证

产品证书与认证的最新信息进入产品主页查询 (www.endress.com) :

1. 点击“产品筛选”按钮，或在搜索栏中直接输入基本型号，选择所需产品。
2. 打开产品主页。
3. 选择资料下载。

CE 标志	<p>设备符合欧盟指令的法律要求。详细信息参见相应 EU 符合性声明和适用标准。</p> <p>Endress+Hauser 确保贴有 CE 标志的设备均成功通过了所需测试。</p>
UKCA 认证	<p>设备满足英国的适用法规要求（行政法规）。详细信息参见 UKCA 符合性声明和适用标准。</p> <p>Endress+Hauser 确保粘贴有 UKCA 标志的设备（在订购选项中选择 UKCA 认证）均成功通过了所需评估和测试。</p> <p>Endress+Hauser 英国分公司的联系地址： Endress+Hauser Ltd. Floats Road Manchester M23 9NF United Kingdom www.uk.endress.com</p>
RCM 标志	<p>测量系统符合“澳大利亚通讯与媒体管理局（ACMA）”制定的 EMC 标准。</p>
防爆认证	<p>《安全指南》(XA) 文档中提供危险区域中使用的设备信息和相关安全指南。铭牌上提供参考文档信息。</p> <p> 防爆手册(Ex)中包含所有相关防爆参数，咨询 Endress+Hauser 当地销售中心可以免费获取该文档。</p>
卫生合规认证	<ul style="list-style-type: none"> ▪ 3A 认证 <ul style="list-style-type: none"> ▪ 粘贴有 3A 认证标志的仪表型号（订购选项“附加认证”，选型代号 LP “3A”）满足认证要求。 ▪ 安装测量仪表时，确保测量仪表外部无残留液体积聚。 分体型流量计的变送器安装必须符合 3A 认证要求。 ▪ 附件和过程连接（例如防护罩、墙装架）的选择和安装必须符合 3A 认证要求。 每个附件均可单独清洗。特定条件下需要拆卸附件。 ▪ EHEDG 认证 (Type EL Cl. I) <ul style="list-style-type: none"> ▪ 粘贴有 EHEDG 认证标志的仪表型号（订购选项“附加认证”，选型代码 LT “EHEDG”）满足 EHEDG 测试要求。 ▪ EPDM 密封圈材料不适用于含脂量大于 8% 的介质。 ▪ 为了满足 EHEDG 认证要求，设备必须使用符合 EHEDG 书面要求的“易清洗的管道接头和过程连接”的过程连接 (www.ehedg.org) 。 ▪ EHEDG 清洗能力测试要求过程管道中的流速达到 1.5 m/s。如要符合 EHEDG 清洗标准，必须满足此流速要求。 ▪ 选择所用材料时，必须遵守食品接触材料法规要求。 ▪ FDA 21 CFR 177.1550 ▪ 食品接触材料法规 (EC) 1935/2004 ▪ 中国食品接触材料法规 GB 4806 ▪ 巴氏杀菌乳条例 (PMO) <p> 适用合规认证的约束性信息参见相关《符合性声明》。</p>
药物相容性	<ul style="list-style-type: none"> ▪ USP <87> ▪ USP <88> Cl. VI 121 °C ▪ TSE/BSE 适用性证书 ▪ cGMP 合规 仪表型号（订购选项“测试，证书”，选型代号 JG “cGMP 合规要求及声明”）符合 cGMP 认证要求，涵盖接液部件表面光洁度、结构设计、材料合规认证、USP Cl. VI 测试和 TSE/BSE 合规认证。 声明中附有产品序列号。 <p> 适用合规认证的约束性信息参见相关《符合性声明》。</p>

功能安全	<p>测量仪表可以用作流量监控系统（低限（min）、高限（max）、量程范围内），最高安全等级为 SIL 2（单通道设备；订购选项“附加认证”，选型代号 LA）和最高安全等级为 SIL 3（同构冗余的多通道设备），通过独立认证，符合 IEC 61508 标准。</p> <p>可以进行下列安全设备监测：</p> <p> 功能安全手册中列举了 SIL 设备的信息 → 122</p>
HART 认证	<p>HART 接口</p> <p>测量设备成功通过现场通信组织认证，完全符合以下标准的要求：</p> <ul style="list-style-type: none"> ■ HART 7 认证 ■ 设备可以与其他供应商生产的认证型设备配套使用（互操作性）
FOUNDATION Fieldbus 认证	<p>FOUNDATION Fieldbus 接口</p> <p>测量仪表成功通过现场通信组织认证。测量系统满足下列标准的所有要求：</p> <ul style="list-style-type: none"> ■ FOUNDATION Fieldbus H1 认证 ■ 互操作性测试（ITK），修订版本号 6.2.0（可提供仪表认证号） ■ 物理层一致性测试 ■ 仪表可以与其他供应商生产的认证型设备配套使用（互操作性）
认证：PROFIBUS	<p>PROFIBUS 接口</p> <p>测量设备通过 PROFIBUS 用户组织（PNO）的认证和注册。测量系统完全满足以下标准的要求：</p> <ul style="list-style-type: none"> ■ PA Profile 3.02 认证 ■ 设备可与其他制造商的认证设备配套使用（互操作性）
工业以太网(EtherNet/IP)认证	<p>测量设备通过 ODVA (开放式设备网络供货商协会)的认证和注册。测量系统满足下列标准的所有要求：</p> <ul style="list-style-type: none"> ■ 符合 ODVA 符合性测试 ■ 工业以太网(EtherNet/IP)性能测试 ■ 工业以太网(EtherNet/IP)互操作性认证 ■ 设备可以与其他供应商生产的认证型设备配套使用(互操作性)
PROFINET 认证	<p>PROFINET 接口</p> <p>测量仪表通过 PROFIBUS 用户组织（PNO）的认证和注册。测量系统完全满足以下标准的要求：</p> <ul style="list-style-type: none"> ■ 认证符合： <ul style="list-style-type: none"> ■ PROFINET 设备的测试规范 ■ PROFINET 网络负载等级 2 100 Mbit/s ■ 设备可以与其他供应商生产的认证设备配套使用（互操作性） ■ 设备支持 PROFINET S2 系统冗余。
PROFINET + Ethernet-APL 认证	<p>PROFINET 接口</p> <p>测量仪表通过 PROFIBUS 用户组织（PNO）的认证和注册。测量系统完全满足以下标准的要求：</p> <ul style="list-style-type: none"> ■ 认证标准： <ul style="list-style-type: none"> ■ PROFINET 设备的测试规范 ■ PROFINET PA Profile 4.02 规范 ■ PROFINET 网络负荷耐久性等级 2, 10 Mbit/s ■ APL 一致性测试 ■ 设备可以与其他供应商生产的认证型设备配套使用（互操作性） ■ 设备支持 PROFINET S2 系统冗余。
无线电认证	<p>测量仪表通过无线电认证。</p> <p> 无线电认证的详细信息参见《特殊文档》</p>
压力设备指令	<p>可以订购带/不带 PED 或 PESR 认证的测量仪表。如果需要带 PED 或 PESR 认证的设备，订购时必须明确注明。公称口径小于或等于 DN 25 (NPS 1")的设备无法订购 PED 认证，也无需订购 PED 认证。对于 PESR 认证，必须在订购选项“认证”中选择选型代号 UK。</p>

- 如果认证标记
 - a) PED/G1/x (x=类别) 或
 - b) PESR/G1/x (x=类别)
 出现在传感器铭牌上, Endress+Hauser 确认符合以下文件中的“基本安全要求”
 - a) 压力设备准则 2014/68/EU 的附录 I, 或
 - b) 法定文书 2016 No. 1105 附表 2。
- PED 或 PESR 认证型设备适合测量以下类型的介质:
 - 1 类和 2 类介质, 蒸汽压力高于、低于或等于 0.5 bar (7.3 psi)
- 非 PED 和 PESR 认证型设备基于工程实践经验设计和制造。它们符合以下要求
 - a) 压力设备指令 2014/68/EU 第 4 条第 3 款或
 - b) 法定文书 2016 No. 1105 第 8.1 章。
 应用范围请参考
 - a) 压力设备指令 2014/68/EU 附录 II 的图表 6...9, 或
 - b) 法定文书 2016 No. 1105 第 2 章附表 3。

其他认证

船级认证

当前有效证书的获取方式:

- 登陆 Endress+Hauser 公司网站的数据下载区: www.endress.com → 资料下载
- 提供下列具体信息:
 - 产品基本型号, 例如 5H3B
 - 搜索范围: 认证和证书 → 船级认证

除硅处理(PWIS)

PWIS =除硅处理

订购选项“服务”:

- 选型代号 **HC**: 除硅处理(A)
- 选型代号 **HD**: 除硅处理(B)
- 选型代号 **HE**: 除硅处理(C)



除硅处理证书的详细信息请参考“测试规格”文档资料 TS01028D

测试和证书

- EN10204-3.1 材质证书, 接液部件和传感器接线盒 (订购选项“测试、证书”, 选型代号 JA)
- 压力测试, 内部程序, 测试报告 (订购选项“测试、证书”, 选型代号 JB)

外部标准和指南

- EN 60529
 - 外壳防护等级 (IP 等级)
- EN 61010-1
 - 测量、控制和实验室使用电气设备的安全要求 - 常规要求
- GB30439.5
 - 工业自动化产品安全要求 - 第 5 部分: 流量计安全要求
- EN 61326-1/-2-3
 - 测量、控制和实验室使用电气设备的安全要求 - EMC 要求
- NAMUR NE 21
 - 工业过程和实验室控制设备的电磁兼容性 (EMC)
- NAMUR NE 32
 - 带微处理器的现场控制仪表在电源故障时的数据保留
- NAMUR NE 43
 - 带模拟量输出信号的数字变送器故障信号水平标准。
- NAMUR NE 53
 - 带数字式电子插件的现场设备和信号处理设备操作软件
- NAMUR NE 105
 - 通过现场设备设计软件集成现场总线设备规范
- NAMUR NE 107
 - 现场型设备的自监控和自诊断。
- NAMUR NE 131
 - 标准应用中的现场设备要求
- ETSI EN 300 328
 - 2.4 GHz 无线电部件的指南
- EN 301489
 - 电磁兼容性和无线电频谱管理 (ERM)。

订购信息

详细的订购信息可从距离您最近的销售机构 www.addresses.endress.com 或通过 www.endress.com 的产品选型软件获取：

1. 使用过滤器和搜索框选择产品。
2. 打开产品主页。
3. 选择 **Configuration**。



产品选型软件：产品选型工具

- 最新设置参数
- 取决于设备类型：直接输入测量点参数，例如：测量范围或显示语言
- 自动校验排他选项
- 自动生成订货号及其明细，PDF 文件或 Excel 文件输出
- 通过 Endress+Hauser 在线商城直接订购

应用软件包

多种不同类型的应用软件包可选，以提升仪表的功能性。基于安全角度考虑，或为了满足特定应用条件要求，需要使用此类应用软件包。

可以随表订购 Endress+Hauser 应用软件包，也可以日后单独订购。附件的详细订购信息请咨询 Endress+Hauser 当地销售中心，或登录 Endress+Hauser 公司的产品主页订购：www.endress.com。

诊断功能

订购选项“应用软件包”，选型代号 EA “扩展 HistoROM”

包括扩展功能，例如事件日志、开启测量值存储单元。

事件日志：

存储容量可扩展，从 20 条事件日志（基本型）扩展至 100 条事件日志。

数据记录（在线记录仪）：

- 最多可以存储 1000 个测量值。
- 4 个存储模块均可输出 250 个测量值。用户可以确定或设置记录间隔时间。
- 通过现场显示单元或调试软件（例如 FieldCare、DeviceCare 或网页服务器）可以查看测量值日志。



详细信息参见设备《操作手册》。

Heartbeat Technology 心跳技术

订购选项“应用软件包”，选型代号 EB“心跳自校验 + 心跳自监测”

心跳自校验

满足 DIN ISO 9001:2015 章节 7.6 a) 溯源认证要求“监视和测量设备的控制”。

- 无需中断过程即可对已安装点进行功能测试。
- 按需提供溯源校验结果，包括报告。
- 通过现场操作或其他操作界面简单进行测试。
- 清晰的测量点评估（通过/失败），在制造商规格范围内具有较高的总测试覆盖率。
- 基于操作员风险评估延长标定间隔时间。

心跳自监测

向外部监测系统连续提供测量原理特征参数监控数据，用于预维护或过程分析。此类参数有助于操作员：

- 得出结论：使用此类数据和有关过程影响因素（例如粘附、磁场干扰）在一段时间内对测量性能所产生影响的其他信息。
- 及时安排服务计划。
- 监测过程或产品质量。



Heartbeat Technology 心跳技术的详细信息：
《特殊文档》

清洗

订购选项“应用软件包”，选型代号 EC “ECC 电极清洗”

电极清洗回路 (ECC) 适用于经常出现磁性氧化铁 (Fe_3O_4) 沉淀物的应用场合 (例如热水)。由于磁性氧化铁具有高导电性, 形成粘附后会导致测量误差和信号丢失。此应用软件包能够避免形成高导电性物质粘附和薄沉积层 (通常为磁性氧化铁)。



详细信息参见设备《操作手册》。

OPC-UA 服务器

订购选项“应用软件包”, 选型代号 EL “OPC-UA 服务器”

应用软件包提供内置 OPC-UA 服务器, 针对 IoT 和 SCADA 应用场合提供完整设备服务。



详细信息参见设备《特殊文档》。





附件

Endress+Hauser 提供多种设备附件, 以满足不同用户的需求。附件可以随设备一同订购, 也可以单独订购。具体订货号信息请咨询 Endress+Hauser 当地销售中心, 或登陆 Endress+Hauser 公司网站的产品主页查询: www.endress.com。

设备专用附件

变送器附件

附件	说明
Proline 300 变送器	<p>替换或备用变送器。通过订货号确定以下规格参数信息:</p> <ul style="list-style-type: none"> ▪ 认证 ▪ 输出 ▪ 输入 ▪ 显示/操作 ▪ 外壳 ▪ 软件 <p> 订货号: 5X3BXX</p> <p> 《安装指南》EA01199D</p>
远传显示单元 DKX001	<ul style="list-style-type: none"> ▪ 与测量仪表一同订购: 订购选项“显示; 操作”, 选型代号 O“远传显示单元, 四行背光显示, 带 10 m (30 ft) 电缆, 光敏键操作” ▪ 单独订购时: <ul style="list-style-type: none"> ▪ 测量仪表: 订购选项“显示; 操作”, 选型代号 M“无, 设计用于远传显示单元” ▪ DKX001: 使用 DKX001 产品选型表 ▪ 日后订购时: DKX001: 使用 DKX001 产品选型表 <p>DKX001 的安装架</p> <ul style="list-style-type: none"> ▪ 直接订购时: 订购选项“安装附件”, 选型代号 RA“安装架, 1/2”管道” ▪ 订货号 (日后订购) : 71340960 <p>连接电缆 (替换电缆) 通过独立产品选型表: DKX002</p> <p> 显示与操作单元 DKX001 的详细信息 → 103。</p> <p> 《特殊文档》SD01763D</p>

外接 WLAN 天线	<p>外接 WLAN 天线，带 1.5 m (59.1 in) 连接电缆和两个角型安装架。订购选项“安装附件”，选型代号 P8“宽域无线天线”。</p> <ul style="list-style-type: none">  卫生应用场合禁止使用外接 WLAN 天线。  订货号：71351317  《安装指南》EA01238D
防护罩	<p>保护测量仪表，使其免受气候条件的影响，例如雨水、直接高温日晒。</p> <ul style="list-style-type: none">  订货号：71343505  《安装指南》EA01160D

传感器附件

附件	说明
转接头套件	<p>Promag H 安装转接头，用于替换 Promag 30/33 A 或 Promag 30/33 H (DN 25)。</p> <p>供货清单：</p> <ul style="list-style-type: none"> ▪ 过程连接，2 个 ▪ 螺钉 ▪ 密封圈
密封圈套件	用于定期更换传感器密封圈。
占位部件	替换现有 DN 80/100 传感器时，如果新传感器较短，需要使用占位部件。
焊接夹具	采用焊接结节的仪表型号：在管道上安装时需要使用焊接夹具。
接地环	<p>用于实现带内衬测量管内的介质接地，确保正确测量。</p> <ul style="list-style-type: none">  接地环可以通过设备的产品选型表订购，也可以通过 DK5HR 产品选型表作为附件配置和订购。
安装套件	<p>供货清单：</p> <ul style="list-style-type: none"> ▪ 过程连接，2 个 ▪ 螺钉 ▪ 密封圈
墙装套件	测量仪表的墙装套件（适用口径 DN 2...25 (1/12...1"）

通信专用附件

附件	说明
Commubox FXA195 HART	<p>通过 USB 接口实现与 FieldCare 间的本安 HART 通信。</p> <ul style="list-style-type: none">  《技术资料》TI00404F
HART 回路转换器 HMX50	<p>计算动态 HART 过程参数，并将其转换成模拟量电流信号或限值。</p> <ul style="list-style-type: none">  《技术资料》TI00429F  《操作手册》BA00371F
Fieldgate FXA42	<p>传输连接的 4...20 mA 模拟式测量仪表和数字式测量仪表的测量值</p> <ul style="list-style-type: none">  《技术资料》TI01297S  《操作手册》BA01778S ▪ 产品主页：www.endress.com/fxa42
Field Xpert SMT50	<p>Field Xpert SMT50 平板电脑用于设备组态设置，可以在非危险区中进行移动工厂资产管理，采用数字式通信方式，帮助调试人员和维护人员管理现场仪表和记录工作进度。</p> <p>平板电脑提供整套解决方案，预安装了驱动程序库，在整个生命周期内均可通过触摸屏管理现场仪表，操作简单。</p> <ul style="list-style-type: none">  《技术资料》TI01555S  《操作手册》BA02053S ▪ 产品主页：www.endress.com/smt50

Field Xpert SMT70	<p>平板电脑 Field Xpert SMT70 用于设备组态设置，可以在危险区和非危险区中进行移动工厂资产管理。采用数字式通信方式，帮助调试人员和维护人员管理现场仪表和记录工作进度。</p> <p>平板电脑提供整套解决方案，预安装了驱动程序库，在整个生命周期内均可通过触摸屏管理现场仪表，操作简单。</p> <ul style="list-style-type: none"> ▪ 《技术资料》 TI01342S ▪ 《操作手册》 BA01709S ▪ 产品主页: www.endress.com/smt70
Field Xpert SMT77	<p>平板电脑 Field Xpert SMT77 用于设备组态设置，可以在分类为防爆 1 区的区域进行移动工厂资产管理。</p> <ul style="list-style-type: none"> ▪ 《技术资料》 TI01418S ▪ 《操作手册》 BA01923S ▪ 产品主页: www.endress.com/smt77

服务专用附件

附件	说明
Applicator	<p>Endress+Hauser 测量仪表的选型计算软件:</p> <ul style="list-style-type: none"> ▪ 选择符合工业要求的测量仪表 ▪ 计算所有所需参数，优化流量计设计，例如公称口径、压损、流速和测量精度。 ▪ 图形化显示计算结果 ▪ 确定部分订货号。在项目的整个生命周期内管理、记录和访问所有与项目有关的数据和参数。 <p>Applicator 软件的获取途径: 网址: https://portal.endress.com/webapp/applicator</p>
Netilion	<p>IIoT 生态系统: 解锁知识</p> <p>Endress+Hauser 通过 Netilion IIoT 生态系统优化工厂绩效、实现工作流程数字化、共享知识以及提升协作能力。</p> <p>Endress+Hauser 在过程自动化方面拥有数十年的专业知识，为工业领域提供能够实现数据驱动洞察的 IIoT 生态系统。使用这些洞察可优化过程，提高工厂可用性、生产效率和可靠性，从而增加工厂收益。</p> <p>www.netilion.endress.com</p>
FieldCare	<p>Endress+Hauser 基于 FDT 的工厂资产管理工具。</p> <p>设置工厂中的所有智能现场设备，帮助用户进行设备管理。基于状态信息，简单高效地检查设备状态及状况。</p> <ul style="list-style-type: none"> ▪ 《操作手册》 BA00027S 和 BA00059S
DeviceCare	<p>连接和设置 Endress+Hauser 现场设备的调试软件。</p> <ul style="list-style-type: none"> ▪ 《技术资料》: TI01134S ▪ 《推广彩页》: IN01047S

系统产品

附件	说明
Memograph M 图形显示数据管理仪	<p>Memograph M 图形显示数据管理仪提供所有相关的过程变量信息。正确记录测量值，监控限定值和分析测量点。数据储存在 256 MB 内部存储器、SD 卡或 U 盘中。</p> <ul style="list-style-type: none"> ▪ 《技术资料》 TI00133R ▪ 《操作手册》 BA00247R
iTEMP	<p>温度变送器，适用所有应用场合，可以测量气体、蒸汽和液体的温度。可以读取介质温度。</p> <ul style="list-style-type: none"> ▪ 《应用手册》 FA00006T

文档资料

-  配套技术文档资料的查询方式如下:
- 设备浏览器 (www.endress.com/deviceviewer) : 输入铭牌上的序列号
 - 在 Endress+Hauser Operations app 中: 输入铭牌上的序列号或扫描铭牌上的二维码。

标准文档资料



半标准选项的补充信息请参见 TSP 数据库中的相关《特殊文档》。

简明操作指南

传感器的《简明操作指南》

测量仪表	文档资料代号
Proline Promag H	KA01289D

变送器的《简明操作指南》

测量仪表	文档资料代号				
	HART	FOUNDATION Fieldbus	PROFIBUS PA	PROFIBUS DP	Modbus RS485
Proline 300	KA01308D	KA01294D	KA01405D	KA01385D	KA01310D

变送器的《简明操作指南》

测量仪表	文档资料代号			
	EtherNet/IP	PROFINET	PROFINET + Ethernet-APL	Modbus TCP
Proline 300	KA01338D	KA01340D	KA01516D	KA01732D

操作手册

测量仪表	文档资料代号				
	HART	FOUNDATION Fieldbus	PROFIBUS PA	PROFIBUS DP	Modbus RS485
Promag H 300	BA01392D	BA01477D	BA01396D	BA01865D	BA01394D

测量仪表	文档资料代号			
	EtherNet/IP	PROFINET	PROFINET + Ethernet-APL	Modbus TCP
Promag H 300	BA01716D	BA01718D	BA02106D	BA02391D

仪表功能描述

测量仪表	文档资料代号				
	HART	FOUNDATION Fieldbus	PROFIBUS PA	PROFIBUS DP	Modbus RS485
Promag 300	GP01051D	GP01098D	GP01052D	GP01135D	GP01053D

测量仪表	文档资料代号			
	EtherNet/IP	PROFINET	PROFINET + Ethernet-APL	Modbus TCP
Promag 300	GP01113D	GP01112D	GP01172D	GP01238D

设备配套文档资料

安全指南

《安全指南》是危险区中使用的电气设备的标准文档资料。

内容	文档资料代号
ATEX/IECEX Ex d	XA01414D
ATEX/IECEX Ex ec	XA01514D
cCSAus XP	XA01515D
cCSAus Ex d	XA01516D
cCSAus Ex ec	XA01517D
EAC Ex d	XA01656D
EAC Ex ec	XA01657D
JPN Ex d	XA01775D
KCs Ex d	XA03279D
INMETRO Ex d	XA01518D
INMETRO Ex ec	XA01519D
NEPSI Ex d	XA01520D
NEPSI Ex ec	XA01521D
UKEX Ex d	XA02558D
UKEX Ex ec	XA02559D

远传显示单元 DKX001

内容	文档资料代号
ATEX/IECEX Ex i	XA01494D
ATEX/IECEX Ex ec	XA01498D
cCSAus IS	XA01499D
cCSAus Ex nA	XA01513D
EAC Ex i	XA01664D
EAC Ex ec	XA01665D
INMETRO Ex i	XA01500D
INMETRO Ex ec	XA01501D
JPN	XA01781D
KCs Ex i	XA03280D
NEPSI Ex i	XA01502D
NEPSI Ex nA	XA01503D
UKCA Ex i	XA01494D
UKCA Ex ec	XA01498D

功能安全手册

内容	文档资料代号
Promag 300	SD01740D

特殊文档

内容	文档资料代号
压力设备指令	SD01614D
无线电认证 (A309/A310 显示单元的 WLAN 接口)	SD01793D
远传显示单元 DKX001	SD01763D
Modbus TCP 系统集成	SD03383D

内容	文档资料代号							
	HART	FOUNDATION Fieldbus	PROFIBUS PA	PROFIBUS DP	Modbus RS485	PROFINET	EtherNet/IP	PROFINET + Ethernet-APL
Heartbeat Technology 心跳技术	SD01640D	SD01742D	SD01744D	SD02206D	SD01743D	SD01986D	SD01980D	SD02729D
网页服务器	SD01654D	SD01657D	SD01656D	SD02235D	SD01655D	SD01977D	SD01976D	SD02768D
OPC-UA 服务器 ¹⁾	SD02043D	-	-	-	-	-	-	-

1) 仅适用 HART 型设备。

安装指南

内容	备注
备件套件和附件的安装指南	相关文档资料代号与配套附件一起列出。→ 118

注册商标

HART®

FieldComm Group 的注册商标 (美国德克萨斯州奥斯汀)

PROFIBUS®

PROFIBUS 用户组织的注册商标 (德国卡尔斯鲁厄)

FOUNDATION™ Fieldbus

现场通信组织的申请中注册商标 (美国德克萨斯州奥斯汀)

Modbus®

施耐德工业自动化有限公司的注册商标

EtherNet/IP™

ODVA 组织的注册商标

Ethernet-APL™

PROFIBUS 用户组织的注册商标 (德国卡尔斯鲁厄)

PROFINET®

PROFIBUS 用户组织的注册商标 (德国卡尔斯鲁厄)

TRI-CLAMP®

Ladish 公司的注册商标 (美国基诺沙)



www.addresses.endress.com
