

Stručné pokyny k obsluze Deltabar PMD63B

Měření tlakové diference
Analogový



Tento Stručný návod k obsluze nenahrazuje
Návod k obsluze přístroje.
Podrobné informace lze vyhledat v návodu
k obsluze a v další dokumentaci.

K dispozici pro všechny verze přístroje:

- internetu: www.endress.com/deviceviewer
- smartphone/tablet: Aplikace Endress
+Hauser Operations

1 Odpovídající dokumentace



A0023555

2 O tomto dokumentu

2.1 Funkce dokumentu

Stručné pokyny k obsluze obsahují veškeré zásadní informace od vstupní přejímky po prvotní uvedení do provozu.

2.2 Použité symboly

2.2.1 Výstražné symboly

⚠ NEBEZPEČÍ

Tento symbol upozorňuje na nebezpečnou situaci. Pokud se této situaci nevyhnete, bude to mít za následek vážné nebo smrtelné zranění.

⚠ VAROVÁNÍ

Tento symbol upozorňuje na potenciálně nebezpečnou situaci. Pokud se této situaci nevyhnete, bude to mít za následek vážné nebo smrtelné zranění.

⚠ UPOZORNĚNÍ

Tento symbol upozorňuje na potenciálně nebezpečnou situaci. Pokud se této situaci nevyhnete, bude to mít za následek menší nebo střední zranění.

📢 OZNÁMENÍ

Tento symbol upozorňuje na potenciálně nebezpečnou situaci. Pokud se této situaci nevyhnete, může dojít k poškození výrobku nebo něčeho v jeho blízkosti.

2.2.2 Elektrické symboly

Zemnicí přípojka: \perp

Svorka pro připojení k soustavě uzemnění.

2.2.3 Symboly pro určité typy informací

Povoleno:

Procedury, postupy a kroky, které jsou povolené.

Zakázáno:

Procedury, postupy a kroky, které jsou zakázané.

Doplňující informace: 

Odkaz na dokumentaci: 

Odkaz na stránku: 

Řada kroků: 1, 2, 3

Výsledek jednotlivého kroku: L →



2.2.4 Symboly v zobrazení

Čísla položek: 1, 2, 3, ...

Řada kroků: 1, 2, 3

Zobrazení: A, B, C, ...

2.2.5 Použité symboly na přístroji

Bezpečnostní pokyny:  → 

Dodržujte bezpečnostní pokyny obsažené v příslušném Návodu k obsluze.

2.3 Registrované ochranné známky

3 Základní bezpečnostní požadavky

3.1 Požadavky na personál

Pracovníci provádějící instalaci, uvádění do provozu, diagnostiku a údržbu musí splňovat následující:

- ▶ Školení, kvalifikovaní odborníci musí mít odpovídající kvalifikaci pro tuto konkrétní funkci a úkol.
- ▶ Musí mít pověření vlastníka/provozovatele závodu.
- ▶ Musí být obeznámeni s národními předpisy.
- ▶ Před začátkem práce si odborní pracovníci musí přečíst a pochopit pokyny v návodu k obsluze a doplňkové dokumentaci a pokyny na certifikátech (v závislosti na použití)
- ▶ Respektovat a dodržovat základní podmínky

Pracovníci obsluhy musejí splňovat následující požadavky:

- ▶ Musí být poučeni a pověřeni podle požadavků úkolu vlastníkem/provozovatelem závodu
- ▶ Musí dodržovat pokyny uvedené v tomto návodu k obsluze

3.2 Určené použití

Přístroj Deltabar je převodník diferenčního tlaku pro měření průtoku, hladiny a diferenčního tlaku.

3.2.1 Nesprávné použití

Výrobce neodpovídá za škody způsobené nesprávným nebo jiným než určeným použitím.

Ověření sporných případů:

- ▶ V případě speciálních kapalin a kapalin pro čištění společnost Endress+Hauser ráda poskytne pomoc při ověřování korozní odolnosti materiálů smáčených kapalinou, ale nepřijme žádnou záruku ani zodpovědnost.

3.3 Bezpečnost na pracovišti

Při manipulaci a práci s přístrojem:

- ▶ Použijte předepsané osobní ochranné pomůcky podle federálních/národních předpisů.
- ▶ Před připojením přístroje vypněte přívod proudu.

3.4 Bezpečnost provozu

Nebezpečí zranění!

- ▶ Použijte výhradně přístroj, který je v dokonalém technickém stavu, nevykazuje žádné závady a funguje bezchybně.
- ▶ Obsluha je zodpovědná za to, aby provoz nebyl ovlivněn rušivými vlivy.

Úpravy na přístroji

Neoprávněné úpravy přístroje jsou nepřipustné a mohou vést k nepředvídatelnému nebezpečí:

- ▶ Pokud bude přesto nutné provést úpravy, vyžádejte si konzultace u společnosti Endress+Hauser.

Opravy

Pro zaručení provozní bezpečnosti a spolehlivosti:

- ▶ Opravy přístroje provádějte, pouze pokud budou výslovně povoleny.
- ▶ Dodržujte federální/národní předpisy týkající se oprav elektrických přístrojů.
- ▶ Používejte pouze originální náhradní díly a příslušenství Endress+Hauser.

Prostor s nebezpečím výbuchu

Pro vyloučení rizika vzniku nebezpečí pro osoby nebo přístroje, když je přístroj používán v oblasti, pro niž je nezbytné příslušné schválení (např. ochrana proti výbuchu, bezpečnost tlakových zařízení):

- ▶ Podle štítku ověřte, zda objednaný přístroj smí být uveden do provozu pro uvažované použití v oblasti, pro niž je nezbytné příslušné schválení.
- ▶ Dodržujte specifikace v samostatné doplňující dokumentaci, jež tvoří nedílnou součást tohoto návodu.

3.5 Bezpečnost produktu

Tento přístroj byl navržen v souladu s osvědčeným technickým postupem tak, aby splňoval nejnovější bezpečnostní požadavky. Byl otestován a odeslán z výroby ve stavu, ve kterém bezpečně funguje.

Splňuje všeobecné bezpečnostní normy a příslušné požadavky ze zákona. Také vyhovuje směrnicím ES uvedeným v CE prohlášení o shodě pro daný přístroj. Endress+Hauser potvrzuje tuto skutečnost opatřením přístroje značkou CE.

4 Přejímka a identifikace výrobku

4.1 Vstupní přejímka

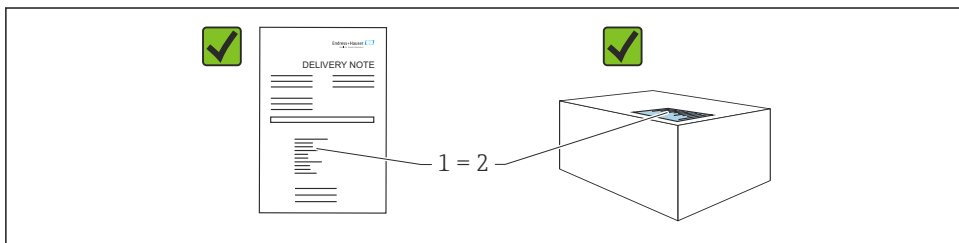

A0016870

- Je objednáací kód na dodacím listu (1) shodný s objednáacím kódem na štítku výrobku (2)?
- Je zboží nepoškozeno?
- Odpovídají údaje na typovém štítku objednáacím údajům a dodacímu listu?
- Je k dispozici dokumentace?
- Pokud je vyžadováno (viz typový štítek): Jsou dodány bezpečnostní pokyny (XA)?



Pokud můžete na kteroukoli z těchto otázek odpovědět „ne“, kontaktujte prosím společnost Endress+Hauser.

4.2 Skladování a přeprava

4.2.1 Podmínky skladování

- Použijte původní obal
- Přístroj skladujte v čistém a suchém prostředí a chráňte ho před poškozením v důsledku otřesů

Rozsah teplot skladování

Viz Technické informace.

4.2.2 Přeprava výrobku na místo měření

VAROVÁNÍ

Nesprávná doprava!

Může dojít k poškození krytu a membrány a hrozí nebezpečí úrazu!

- ▶ Přístroj přepravte na místo měření v původním obalu.

VAROVÁNÍ

Nesprávná doprava!

Může dojít k poškození kapilár a vyvstává nebezpečí zranění!

- ▶ Nepoužívejte kapiláry jako pomůcku pro přenášení membránových oddělovačů.

5 Instalace

OZNÁMENÍ

V případě nesprávné manipulace může dojít k poškození přístroje!

- ▶ Demontáž šroubů s číslem položky (1) není přípustná za žádných okolností a jejím důsledkem bude ztráta záruky.

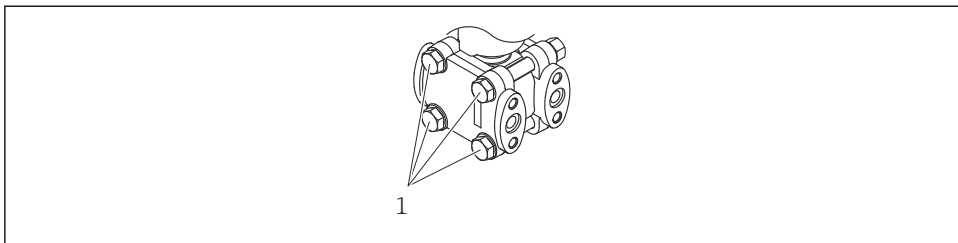

A0025336

5.1 Požadavky na instalaci

5.1.1 Všeobecné pokyny

- Nečistěte a nedotýkejte se membrány tvrdými a/nebo špičatými předměty.
- Ochranu na membráně odstraňte až těsně před instalací.

Kryt vnějšího pouzdra a kabelové průchodky vždy pevně utáhněte.

1. Upevnění kabelových průchodek zajistěte utažením pojistné matice.
2. Utáhněte spojovací matici.

5.1.2 Pokyny pro instalaci

- Pro zajištění optimální čitelnosti místního displeje orientujte odpovídajícím způsobem polohu pouzdra a místního displeje.
- Společnost Endress+Hauser nabízí montážní držák pro instalaci přístroje na potrubí nebo stěnách.
- Pro měření v médiích obsahujících pevné látky (např. špinavé kapaliny) má smysl instalovat sítko a vypouštěcí ventily.
- Použití umožňuje snadné uvedení do provozu, instalaci a údržbu bez přerušení procesu.
- Při instalaci přístroje, provádění elektrického připojení a během provozu: zabraňte vniknutí vlhkosti do krytu.
- Pokud možno směřujte kabel a konektor dolů, abyste zabránili vniknutí vlhkosti (např. deště nebo kondenzované vody).

5.1.3 Pokyny k instalaci pro přístroje s membránovými oddělovači

OZNÁMENÍ

Nesprávná manipulace!

Poškození přístroje!

- ▶ Membránové těsnění a senzor tlaku společně tvoří utěsněný, kalibrovaný systém naplněný plnicí kapalinou. V žádném případě neotevírejte plnicí otvory.
- ▶ Zajistěte odlehčení tahu, aby se zabránilo ohnutí kapilár (poloměr ohybu ≥ 100 mm (3,94 in)).
- ▶ Nepoužívejte kapiláry jako pomůcku pro přenášení membránových oddělovačů.
- ▶ Udržujte plnicí kapaliny v aplikačních limitech.

Všeobecné informace

V případě přístrojů s membránovými oddělovači a kapilárami je třeba při výběru měřicího článku brát do úvahy posun nulového bodu způsobený hydrostatickým tlakem sloupce kapalinové náplně. Pokud je třeba, proveďte justaci nuly. Pokud je zvolena měřící cela s malým měřicím rozsahem, může být nominální rozsah měřící cely překročen v důsledku úpravy polohy (úprava polohy v důsledku nulového posunu způsobeného montážní polohou sloupce plnicí kapaliny).

U přístrojů s kapilárou se pro instalaci doporučuje použít vhodný upevňovací prvek (montážní konzolu).

Během instalace zajistěte dostatečné odlehčení kapiláry od tahu, aby se zabránilo jejímu ohnutí (poloměr ohybu kapiláry ≥ 100 mm (3,94 in)).

Namontujte kapiláru tak, aby byla bez vibrací (aby se zamezilo dalšímu kolísání tlaku).

Nemontujte kapiláry do blízkosti ohřívacích nebo chladicích vedení a chraňte je před přímým slunečním světlem.

Další pokyny k instalaci jsou uvedeny v Applicator „[Sizing Diaphragm Seal](#)“.

Aplikace s vakuem

U aplikací s vakuem namontujte převodník tlaku pod membránový oddělovač. Tím se zamezí dodatečnému zatěžování membránového oddělovače působením vakua, které je způsobeno přítomností kapalinové náplně v kapiláře.

Pokud je převodník tlaku nainstalován nad membránovým oddělovačem, nepřekračujte maximální rozdíl výšek h_1 . Rozdíl výšek h_1 se zobrazuje v nástroji Applicator v části „[Sizing Diaphragm Seal](#)“.

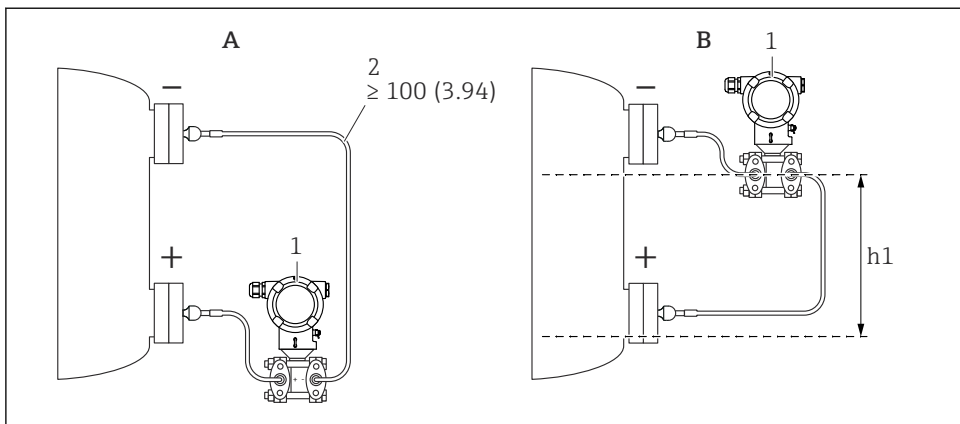

A0038720

Jednotka měření mm (in)

A Doporučená instalace v případě aplikace s vakuem

B Instalace nad spodním membránovým oddělovačem

h1 Rozdíl výšek (je zobrazen v nástroji Applicator v části „Výpočet membránového oddělovače“)

1 Přístroj

2 Poloměr ohybu ≥ 100 mm (3,94 in). Zajistěte ochranu kapilár proti mechanickému zatížení, abyste předešli jejich ohýbání.

Maximální rozdíl výšek závisí na hustotě kapalinové náplně a nejmenším možném absolutním tlaku, který kdy může nastat u membránového oddělovače (prázdná nádoba).

5.1.4 Instalace tlakových potrubí

- Doporučení pro vedení tlakových potrubí naleznete v DIN 19210 „Potrubí s tlakovou diferencí pro přístroje na měření průtoku“ nebo v příslušných národních nebo mezinárodních normách
- Pokud tlakové potrubí vede venkovním prostředím, zajistěte dostatečnou ochranu proti zamrznání, např. pomocí sledování teploty potrubí
- Nainstalujte tlakové potrubí s průběžným spádem alespoň 10 %

5.2 Instalace přístroje

5.2.1 Měření hladiny

Měření hladiny v otevřené nádobě, membránový oddělovač na jedné straně s tepelným izolátorem

- Namontujte přístroj přímo na nádobu.
- Negativní strana je otevřena vůči atmosférickému tlaku.

Měření hladiny v uzavřené nádobě, membránový oddělovač na jedné straně s tepelným izolátorem

- Namontujte přístroj přímo na nádobu.
- Potrubí vždy připojte na negativní stranu nad maximální hladinou.

Měření hladiny v uzavřené nádobě, membránový oddělovač na jedné straně nebo na obou stranách s kapilárou

Namontujte přístroj pod spodní membránový oddělovač.

Měření hladiny je zaručeno pouze mezi horní hranou spodního membránového oddělovače a spodní hranou horního membránového oddělovače.

Měření hladiny v uzavřené nádobě s přítomností par nad kapalinou v nádobě, membránový oddělovač na jedné straně s tepelným izolátorem

- Namontujte přístroj přímo na nádobu.
- Potrubí vždy připojte na negativní stranu nad maximální hladinou.
- Odlučovač kondenzátu zaručuje konstantní tlak na negativní straně.
- Při měření v médiích obsahujících nerozpuštěné látky (jako například znečištěné kapaliny) je vhodné nainstalovat separátory a vypouštěcí ventily pro zachytávání a odstraňování sedimentu.

5.2.2 Měření diferenčního tlaku

Měření diferenčního tlaku v plynech, parách a kapalinách, membránový oddělovač na jedné straně nebo na dvou stranách s kapilárou

- Namontujte membránové oddělovače s kapilárami na trubky shora nebo na boku
- U aplikací s vakuem namontujte přístroj pod místem měření

5.2.3 Uzavření krytů pouzdra

OZNÁMENÍ

Závit a kryt pouzdra poškozen znečištěním a nánosy!

- ▶ Odstraňte nečistoty (např. písek) na závitě krytu a krytu.
- ▶ Pokud nadále pocítujete odpor při uzavírání krytu, znovu zkontrolujte závit z hlediska přítomnosti nánosů.



Závit pouzdra

Závity elektroniky a připojovacího prostoru mohou být potaženy vrstvou proti tření. Pro všechny materiály pouzdra platí následující:

- ☒ **Nemažte závity pouzdra.**

6 Elektrické připojení

6.1 Požadavky na připojení

6.1.1 Vyrovnání potenciálů

Ochranné uzemnění na přístroji nesmí být připojené. V případě potřeby lze vedení ochranného pospojování připojit k externí uzemňovací svorce přístroje před připojením přístroje.

VAROVÁNÍ

Zápalné jiskry.

Nebezpečí výbuchu!

- ▶ Bezpečnostní pokyny pro aplikace v prostředí s nebezpečím výbuchu najdete v příslušné samostatné dokumentaci.



Pro optimální elektromagnetickou kompatibilitu:

- Použijte co nejkratší potenciální shodnou čáru.
- Zajistěte průřez alespoň 2,5 mm² (14 AWG).

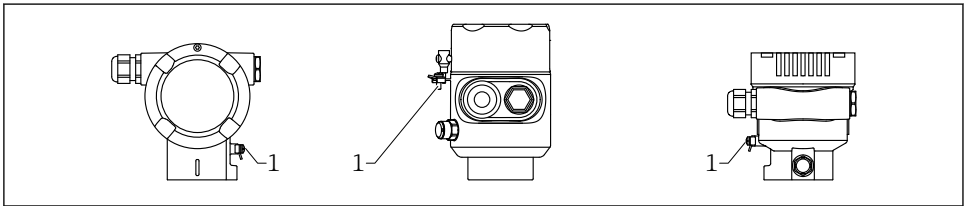

A0057850

1 Zemnicí svorka pro připojení vedení ochranného pospojování

6.2 Připojení přístroje

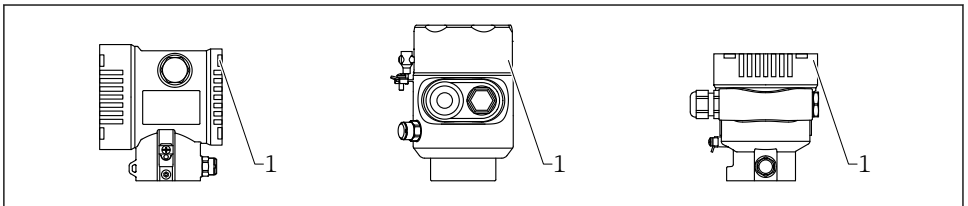

A0058264

1 Kryt svorkovnicového modulu



Závit pouzdra

Závity elektroniky a připojovacího prostoru mohou být potaženy vrstvou proti tření. Pro všechny materiály pouzdra platí následující:

- ✗ **Nemažte závity pouzdra.**

6.2.1 Napájecí napětí

- Ex d, Ex e, nevybušné: napájecí napětí: 10,5 ... 35 V_{DC}
- Ex i: napájecí napětí: 10,5 ... 30 V_{DC}



Napájecí jednotka musí být testována, aby se zajistilo, že splňuje bezpečnostní požadavky (např. PELV, SELV, Cl. 2) a musí být v souladu s příslušnými specifikacemi protokolu. Pro 4 až 20 mA platí stejné požadavky jako pro HART.

6.2.2 Svorky

- Napájecí napětí a vnitřní zemnicí svorka
Rozsah upínání: 0,5 ... 2,5 mm² (20 ... 14 AWG)
- Externí zemnicí svorka
Rozsah upínání: 0,5 ... 4 mm² (20 ... 12 AWG)

6.2.3 Specifikace kabelu

- Ochranné uzemnění nebo uzemnění stínění kabelu: jmenovitý průřez > 1 mm² (17 AWG)
Jmenovitý průřez 0,5 mm² (20 AWG) až 2,5 mm² (13 AWG)
- Vnější průměr kabelu: Ø 5 ... 12 mm (0,2 ... 0,47 in) závisí na použité kabelové vývodce (viz Technické informace)

6.2.4 4–20 mA

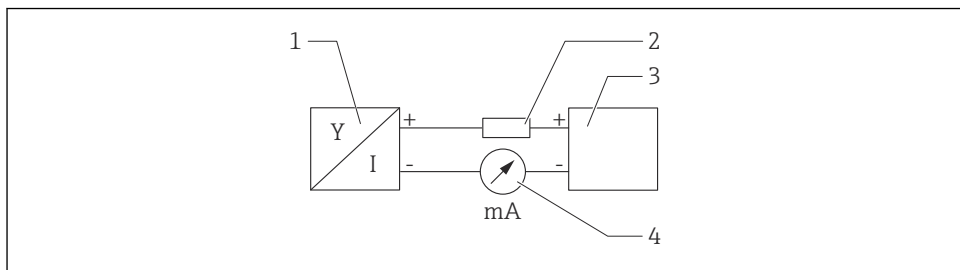

A0028908

1 Blokové schéma

- 1 Přístroj
- 2 Zatížení
- 3 Zdroj napájení
- 4 Multimetr

6.2.5 Přepětová ochrana

Přístroje bez volitelné přepětové ochrany

Vybavení od společnosti Endress+Hauser splňuje požadavky produktové normy IEC/DIN EN 61326-1 (Tabulka 2: Průmyslové prostředí).

V závislosti na typu portu (stejnsměrný zdroj napájení, vstupní/výstupní port) se používají různé úrovně testování podle IEC/DIN EN proti přechodným přepětím (IEC/DIN EN 61000-4-5 Surge):

Zkušební úroveň na portech stejnosměrného napájení a vstupních/výstupních portech činí 1 000 V mezi vedením a zemí

Přístroje s volitelnou přepětovou ochranou

- Doskokové napětí: min. 400 V_{DC}
- Zkoušeno v souladu s IEC/DIN EN 60079-14 podkapitola 12.3 (IEC/DIN EN 60060-1 kapitola 7)
- Jmenovitý vybíjecí proud: 10 kA

OZNÁMENÍ

Přístroj může být poškozen nadměrně vysokým elektrickým napětím.

- ▶ Přístroj vždy uzemněte integrovanou ochranou proti přepětí.

Kategorie přepětí

Kategorie přepětí II

6.2.6 Elektrické vedení

VAROVÁNÍ

Mohlo by být připojeno napájecí napětí!

Nebezpečí úrazu zásahem elektrického proudu nebo výbuchu!

- ▶ Při provozu přístroje v nebezpečných oblastech zajistěte shodu s národními normami a specifikacemi uvedenými v Bezpečnostních pokynech (XA). Použijte specifikovanou kabelovou průchodku.
- ▶ Napájecí napětí musí souhlasit se specifikací na typovém štítku.
- ▶ Před připojením přístroje vypněte napájecí zdroj.
- ▶ V případě potřeby lze před připojením napájecích vodičů připojit vodič pro přizpůsobení potenciálu k vnější zemnici sorce přístroje.
- ▶ Pro přístroj by měl být zajištěn vhodný jistič v souladu s IEC/EN 61010.
- ▶ Kabely musí být odpovídajícím způsobem izolované, přičemž je třeba vzít řádně do úvahy napájecí napětí a kategorii přepětí.
- ▶ Připojovací kabely musí vykazovat odpovídající teplotní stabilitu, přičemž je třeba vzít řádně do úvahy okolní teplotu.
- ▶ Přístroj provozujte pouze se zavřenými kryty.
- ▶ Jsou nainstalovány ochranné obvody proti přepólování, vlivům vysokých frekvencí a špiček přepětí.

Připojte přístroj takto:

1. Uvolněte zámek krytu (pokud je součástí výbavy).
2. Odšroubujte víčko.
3. Zavedte kabely do kabelových vývodů nebo kabelových vstupů.
4. Připojte kabely.

5. Utáhněte kabelové vývodky nebo kabelové vstupy tak, aby řádně těsnily. Upevnění průchodky pouzdra zajistěte utažením pojistné matice. Použijte vhodný nástroj se šířkou přes ploché části šestihranu AF24/25 8 Nm (5,9 lbf ft) pro kabelovou vývodku M20.
6. Našroubujte víčko bezpečně zpět na svorkovnicový modul.
7. Pokud je k dispozici: Utáhněte šroub zámku krytu pomocí inbusového klíče 0,7 Nm (0,52 lbf ft) \pm 0,2 Nm (0,15 lbf ft).

6.2.7 Přiřazení svorek

Jednokomorové pouzdro

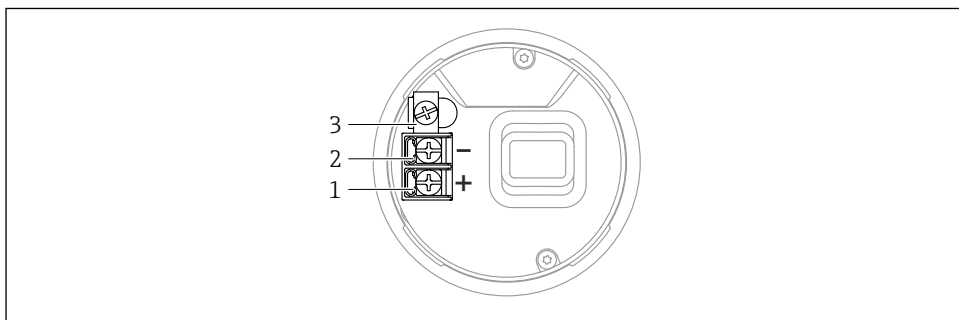

A0042594

2 Připojovací svorky a zemnicí svorka ve svorkovnicovém modulu

- 1 Plusová svorka
- 2 Minusová svorka
- 3 Interní zemnicí svorka

Dvoukomorové pouzdro

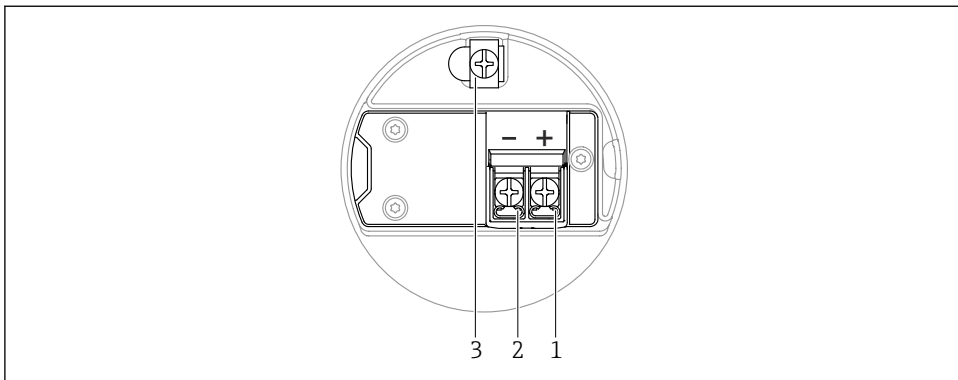

3 Připojovací svorky a zemnicí svorka ve svorkovnicovém modulu

- 1 Plusová svorka
- 2 Minusová svorka
- 3 Interní zemnicí svorka

6.2.8 Kabelové vstupy

Typ kabelových vývodů závisí na objednané verzi přístroje.

i Připojovací kabely vždy vedte směrem dolů, aby vlhkost nemohla pronikat do svorkovnicového modulu.

V případě potřeby vytvořte odkapávací smyčku nebo použijte ochrannou stříšku.

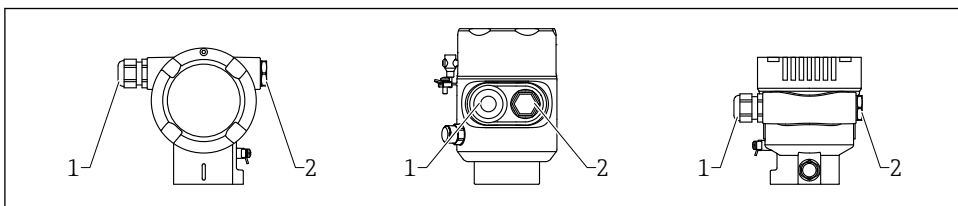

- 1 Kabelový vstup
- 2 Záslepka

6.2.9 Dostupné konektory přístroje

i V případě přístrojů s konektorem není zapotřebí pouzdro za účelem připojování vedení otvírat.

K zabránění pronikání vlhkosti do přístroje použijte integrovaná těsnění.

6.3 Zajištění stupně krytí

6.3.1 Kabelové vstupy

- Vývodka M20, plast, IP 66/68 TYP 4X/6P
- Vývodka M20, poniklovaná mosaz, IP 66/68 TYP 4X/6P
- Vývodka M20, 316L, IP 66/68 TYP 4X/6P
- Závit M20, IP 66/68 TYP 4X/6P
- Závit G 1/2, IP 66/68 TYP 4X/6P
Pokud se zvolí závit G 1/2, přístroj je standardně dodán se závitěm M20 a součástí dodávky je adaptér G 1/2 společně s příslušnou dokumentací
- Závit NPT 1/2, IP 66/68 TYP 4X/6P
- Zaslepovací zátka na ochranu při přepravě: IP 22, TYP 2
- Zástrčka M12
Když je pouzdro uzavřené a připojovací kabel je připojený: IP 66/67, NEMA typ 4X
Když je pouzdro otevřené nebo připojovací kabel není připojený: IP 20, NEMA typ 1

OZNÁMENÍ

Zástrčka M12: nesprávná instalace může vést k zneplatnění stupně krytí IP!

- ▶ Specifikovaný stupeň krytí platí pouze tehdy, pokud je použitý připojovací kabel zapojený a důkladně našroubovaný.
- ▶ Specifikovaný stupeň krytí platí pouze tehdy, pokud je použitý připojovací kabel specifikován podle IP 67, NEMA typ 4X.
- ▶ Stupně krytí IP jsou zachovány pouze tehdy, pokud se použije zaslepovací zátka nebo je připojený kabel.

7 Možnosti ovládání

7.1 Ovládací tlačítka a přepínače DIP na modulu s elektronikou

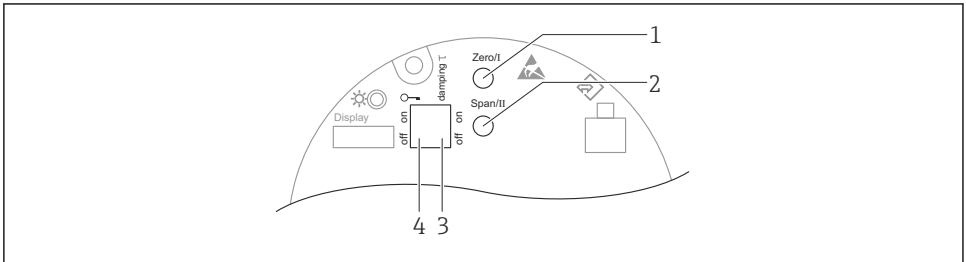

A0039344

- 1 Ovládací tlačítko pro spodní hodnotu rozsahu (Zero)
- 2 Ovládací tlačítko pro horní hodnotu rozsahu (Span)
- 3 Přepínač DIP pro tlumení
- 4 Přepínač DIP pro zamykání a odemykání přístroje

i Nastavení přepínačů DIP má prioritu nad nastaveními provedenými jinými metodami ovládání (např. FieldCare/DeviceCare).

7.2 z místního displeje

7.2.1 Displej přístroje (volitelně)

Funkce:

- Zobrazení naměřených hodnot a chybových a upozorňovacích hlášení
- Podsvětlení, které se přepne ze zelené na červenou barvu v případě chyby
- Pro snadnější ovládání lze displej přístroje odejmout

i Displeje přístrojů jsou k dispozici s doplňující volitelnou možností bezdrátové technologie Bluetooth®.

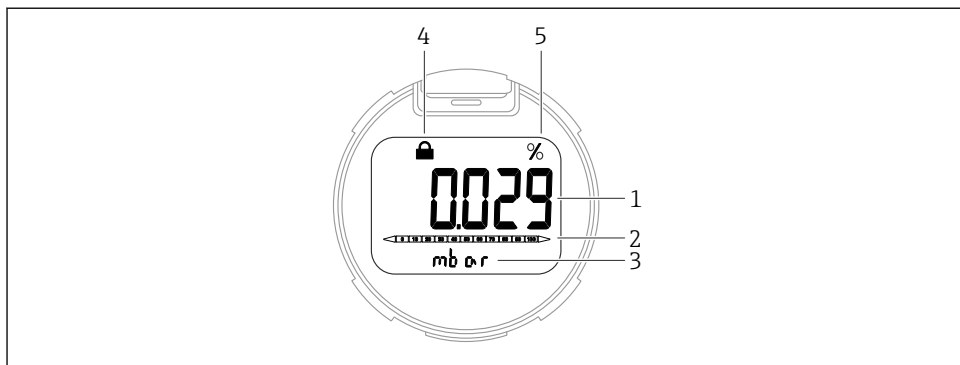

A0047140

4 Segmentový displej

- 1 Naměřená hodnota (až 5 číslic)
- 2 Sloupcový graf (vztahuje se na specifikovaný rozsah tlaku) úměrný proudovému výstupu
- 3 Jednotka měřené hodnoty
- 4 Uzamčení (symbol se objeví, když je přístroj uzamčen)
- 5 Výstup měřené hodnoty v %

Následující obrázky představují příklady. Zobrazení závisí na nastavení displeje.

- Klávesa **+**
 - Navigace dolů v seznamu výběru
 - Úprava číselných hodnot nebo znaků v dané funkci
- Klávesa **□**
 - Navigace nahoru v seznamu výběru
 - Úprava číselných hodnot nebo znaků v dané funkci
- Klávesa **⏎**
 - Potvrzení zadání
 - Přejít na další položku
 - Výběr dané položky menu a aktivace režimu úprav
 - Odblokování/zablokování ovládání přes displej
 - Stisknete a podržte tlačítko **⏎** pro zobrazení stručného popisu zvoleného parametru (pokud je k dispozici)
- Tlačítko **+** a tlačítko **□** (funkce ESC)
 - Opuštění režimu úprav daného parametru, aniž by se upravená hodnota uložila
 - Nabídka na úrovni výběru: Současným stiskem těchto tlačítek se uživatel vrátí zpět o jednu úroveň nabídky.
 - Stisknete a podržte tlačítka současně pro návrat do vyšší úrovně

8 Uvedení do provozu

8.1 Přípravné kroky

Rozsah měření a jednotka, ve které je měřená hodnota přenášena, odpovídají specifikacím na typovém štítku.

VAROVÁNÍ

Procesní tlak nad nebo pod povoleným maximem/minimem!

Nebezpečí zranění v případě roztržení součástí! Pokud je tlak příliš vysoký, zobrazí se varování.

- ▶ Pokud je v přístroji přítomen menší tlak než minimální povolený tlak nebo větší tlak než maximální povolený tlak, zobrazí se příslušné hlášení.
- ▶ Přístroj používejte pouze v mezích rozsahu měření.

8.1.1 Stav při dodání

Pokud nebyla objednána žádná individuální nastavení:

- Kalibrační hodnoty definované definovanou jmenovitou hodnotou měřicího senzoru
- Proud alarmu je nastaven na min. (3,6 mA) (pouze pokud nebyla při objednávání vybrána jiná volitelná možnost)
- Přepínač DIP do polohy vypnuto

8.2 Kontrola funkcí

Před uvedením místa měření do provozu vykonajte funkční zkoušku:



- Seznam bodů „Kontrola po montáži“ (viz část „Instalace“)
- Seznam bodů „Kontrola po připojení“ (viz část „Elektrické připojení“)

8.3 Nastavení provozního jazyka

8.3.1 Místní displej

Nastavení provozního jazyka

 Pro nastavení jazyka ovládání je třeba nejprve odemknout displej:

1. Stiskněte tlačítko  na dobu alespoň 2 s.
 - ↳ Zobrazí se dialogové okno.
2. Odblokování ovládání přes displej.
3. V hlavní nabídce vyberte parametr **Language**.
4. Stiskněte klávesu .
5. Vyberte požadovaný jazyk pomocí klávesy .

6. Stiskněte klávesu \square .

i Ovládání displeje se automaticky zablokuje v následujících případech:

- po 1 min na hlavní stránce, pokud nebylo stisknuto žádné tlačítko;
- po 10 min v menu obsluhy, pokud nebylo stisknuto žádné tlačítko.

Ovládání pomocí displeje – zablokování nebo odblokování

Pro zablokování nebo odblokování optických tlačítek se musí tlačítko \square stisknout na dobu nejméně 2 sekundy. Ovládání pomocí displeje lze zablokovat nebo odblokovat v následně zobrazeném dialogu.

Ovládání pomocí displeje se zablokuje automaticky :

- po 1 minutě na hlavní stránce, pokud není stisknuto žádné tlačítko;
- po 10 minutách v menu obsluhy, pokud není stisknuto žádné tlačítko.

8.3.2 Ovládací nástroj

Viz popis příslušného ovládacího nástroje.

8.4 Konfigurace měřicího přístroje

8.4.1 Uvedení do provozu pomocí tlačítek na modulu s elektronikou

Následující funkce je možné vykonávat pomocí tlačítek na modulu s elektronikou:

- Seřízení polohy (oprava nulového bodu)
 - Orientace přístroje může způsobit posun tlaku
 - Tento posun tlaku lze korigovat justací polohy
- Nastavení spodní hodnoty rozsahu a horní hodnoty rozsahu
 - Přiváděný tlak musí ležet v rozsahu mezi jmenovitého tlaku senzoru (viz specifikace na výrobním štítku)
- Resetování přístroje

Provádění seřízení polohy

1. Přístroj je nainstalován v požadované poloze a není na něj vyvíjen žádný tlak.
2. Stiskněte současně tlačítka „Zero“ a „Span“ po dobu alespoň 3 sekund.
3. Když se LED krátce rozsvítí, přítomný tlak byl přijat pro nastavení polohy.

Nastavení spodní hodnoty rozsahu (tlak nebo škálovaná proměnná)

1. Na přístroji je přítomen požadovaný tlak pro dolní hodnotu rozsahu.
2. Stiskněte tlačítko „Zero“ po dobu alespoň 3 sekund.
3. Když se LED krátce rozsvítí, přítomný tlak byl přijat pro dolní hodnotu rozsahu.

Nastavení horní hodnoty rozsahu (tlak nebo škálovaná proměnná)

1. Na přístroji je přítomen požadovaný tlak pro horní hodnotu rozsahu.
2. Stiskněte Span na dobu alespoň 3 sekund.
3. Když se LED krátce rozsvítí, přítomný tlak byl přijat pro horní hodnotu rozsahu.

4. Nedojde k rozsvícení LED na modulu s elektronikou?
 - ↳ Nebyl přijat působící tlak pro účely horní hodnoty rozsahu.
Mokrú kalibrace není možná, pokud je v parametru **Přiřazení PV** volitelná možnost **Škálovaná proměnná** a v parametru **Přenosová funkce škálované proměnné** vybrána možnost volitelná možnost **Tabulka**.

Kontrola nastavení (tlak nebo škálovaná proměnná)

1. Krátkým stisknutím tlačítka „Zero“ (přibližně 1 sekundu) zobrazíte dolní hodnotu rozsahu.
2. Krátkým stisknutím tlačítka „Span“ (přibližně 1 sekundu) zobrazíte horní hodnotu rozsahu.
3. Současně krátce stiskněte tlačítka „Zero“ a „Span“ (přibližně 1 sekundu) pro zobrazení kalibračního offsetu.

Resetování přístroje

- ▶ Stiskněte a podržte současně tlačítka „Zero“ a „Span“ po dobu alespoň 12 sekund.



71723200

www.addresses.endress.com
