

Kurzanleitung CNGmass

Coriolis-Durchflussmessgerät

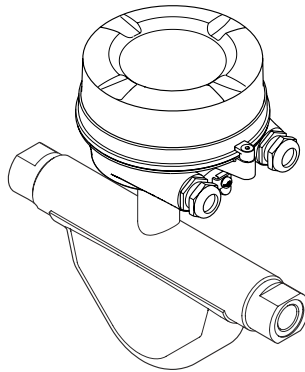

Diese Anleitung ist eine Kurzanleitung, sie ersetzt **nicht** die zugehörige Betriebsanleitung.

Kurzanleitung Teil 1 von 2: Messaufnehmer

Umfasst Informationen zum Messaufnehmer.

Kurzanleitung Teil 2 von 2: Messumformer .

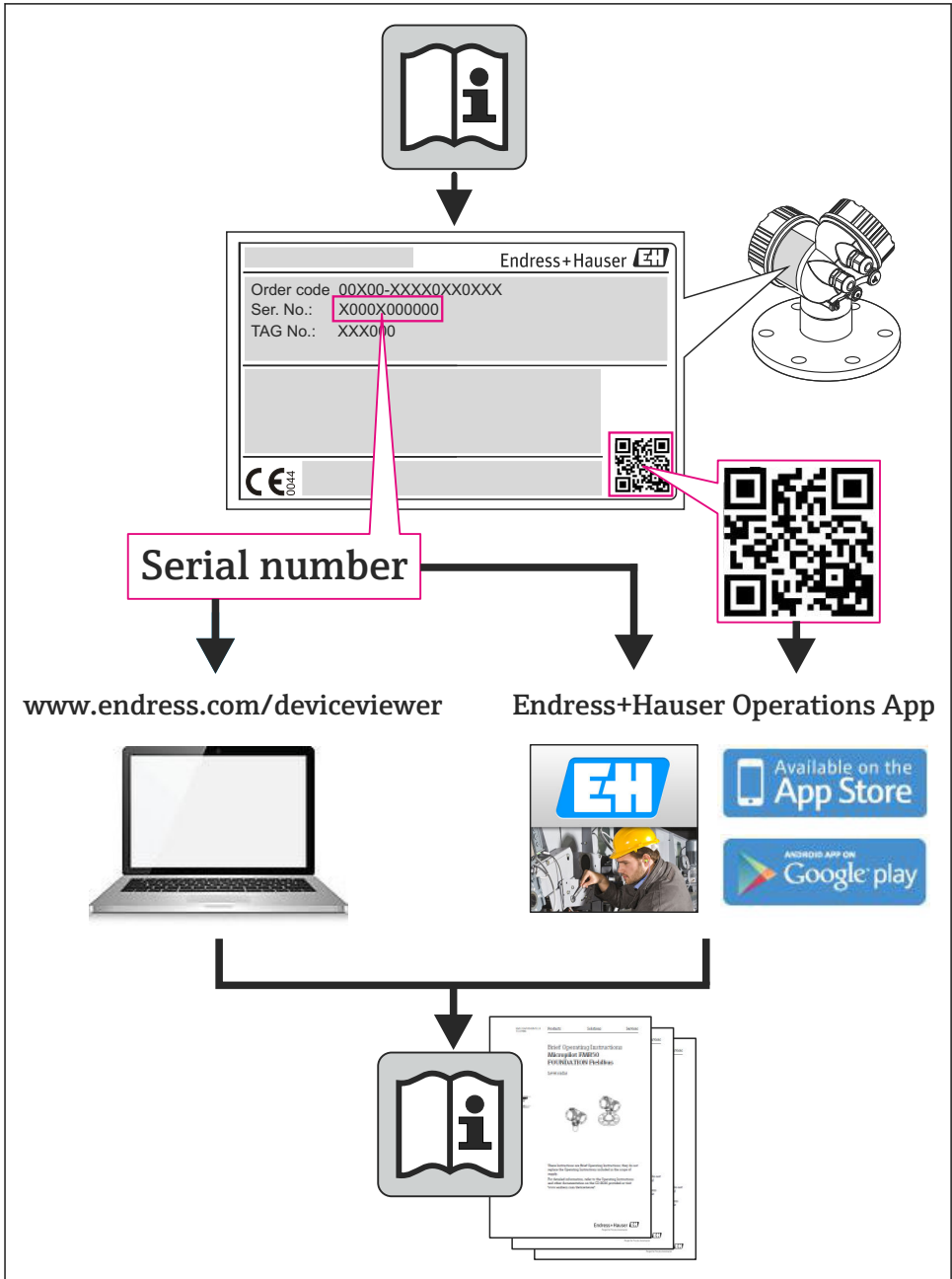

A0023555





Inhaltsverzeichnis

1	Hinweise zum Dokument	4
1.1	Verwendete Symbole	4
2	Grundlegende Sicherheitshinweise	6
2.1	Anforderungen an das Personal	6
2.2	Bestimmungsgemäße Verwendung	6
2.3	Arbeitsicherheit	7
2.4	Betriebssicherheit	7
2.5	Produktsicherheit	8
2.6	IT-Sicherheit	8
3	Produktbeschreibung	9
3.1	Produktaufbau	9
4	Warenannahme und Produktidentifizierung	10
4.1	Warenannahme	10
4.2	Produktidentifizierung	11
5	Lagerung und Transport	12
5.1	Lagerbedingungen	12
5.2	Produkt transportieren	13
6	Montage	14
6.1	Montagebedingungen	14
6.2	Messgerät montieren	15
6.3	Montagekontrolle	16
7	Elektrischer Anschluss	17
7.1	Anschlussbedingungen	17
7.2	Messgerät anschließen	21
7.3	Hardwareeinstellungen	23
7.4	Schutzart sicherstellen	24
7.5	Anschlusskontrolle	25
8	Bedienungsmöglichkeiten	26
8.1	Aufbau und Funktionsweise des Bedienmenüs	26
8.2	Zugriff auf Bedienmenü via Bedientool	26
9	Systemintegration	28
10	Inbetriebnahme	28
10.1	Installations- und Funktionskontrolle	28
10.2	Verbindungsaufbau via FieldCare	28
10.3	Messgerät konfigurieren	28
10.4	Messstellenbezeichnung festlegen	28
10.5	Einstellungen schützen vor unerlaubtem Zugriff	29
11	Diagnoseinformationen	29







1 Hinweise zum Dokument

1.1 Verwendete Symbole



1.1.1 Warnhinweissymbole

Symbol	Bedeutung
 <small>A0011189-DE</small>	GEFAHR! Dieser Hinweis macht auf eine gefährliche Situation aufmerksam, die, wenn sie nicht vermieden wird, zu Tod oder schwerer Körperverletzung führen wird.
 <small>A0011190-DE</small>	WARNUNG! Dieser Hinweis macht auf eine gefährliche Situation aufmerksam, die, wenn sie nicht vermieden wird, zu Tod oder schwerer Körperverletzung führen kann.
 <small>A0011191-DE</small>	VORSICHT! Dieser Hinweis macht auf eine gefährliche Situation aufmerksam, die, wenn sie nicht vermieden wird, zu leichter oder mittelschwerer Körperverletzung führen kann.
 <small>A0011192-DE</small>	HINWEIS! Dieser Hinweis enthält Informationen zu Vorgehensweisen und weiterführenden Sachverhalten, die keine Körperverletzung nach sich ziehen.











1.1.2 Elektrische Symbole

Symbol	Bedeutung
 <small>A0011197</small>	Gleichstrom Eine Klemme, an der Gleichspannung anliegt oder durch die Gleichstrom fließt.
 <small>A0011198</small>	Wechselstrom Eine Klemme, an der Wechselspannung anliegt oder durch die Wechselstrom fließt.
 <small>A0017381</small>	Gleich- und Wechselstrom <ul style="list-style-type: none"> ▪ Eine Klemme, an der Wechselspannung oder Gleichspannung anliegt. ▪ Eine Klemme, durch die Wechselstrom oder Gleichstrom fließt.
 <small>A0011200</small>	Erdanschluss Eine geerdete Klemme, die vom Gesichtspunkt des Benutzers über ein Erdungssystem geerdet ist.
 <small>A0011199</small>	Schutzleiteranschluss Eine Klemme, die geerdet werden muss, bevor andere Anschlüsse hergestellt werden dürfen.
 <small>A0011201</small>	Äquipotenzialanschluss Ein Anschluss, der mit dem Erdungssystem der Anlage verbunden werden muss: Dies kann z.B. eine Potenzialausgleichsleitung oder ein sternförmiges Erdungssystem sein, je nach nationaler bzw. Firmenpraxis.

1.1.3 Werkzeugsymbole



Symbol	Bedeutung
 A0011221	Innensechskantschlüssel
 A0011222	Gabelschlüssel

1.1.4 Symbole für Informationstypen

Symbol	Bedeutung
 A0011182	Erlaubt Kennzeichnet Abläufe, Prozesse oder Handlungen, die erlaubt sind.
 A0011183	Zu bevorzugen Kennzeichnet Abläufe, Prozesse oder Handlungen, die zu bevorzugen sind.
 A0011184	Verboten Kennzeichnet Abläufe, Prozesse oder Handlungen, die verboten sind.
 A0011193	Tipp Kennzeichnet zusätzliche Informationen.
 A0011194	Verweis auf Dokumentation Verweist auf die entsprechende Dokumentation zum Gerät.
 A0011195	Verweis auf Seite Verweist auf die entsprechende Seitenzahl.
 A0011196	Verweis auf Abbildung Verweist auf die entsprechende Abbildungsnummer und Seitenzahl.
	Handlungsschritte
	Ergebnis einer Handlungssequenz
 A0015502	Sichtkontrolle

1.1.5 Symbole in Grafiken

Symbol	Bedeutung
1, 2, 3,...	Positionsnummern
1., 2., 3. ...	Handlungsschritte

Symbol	Bedeutung
A, B, C, ...	Ansichten
A-A, B-B, C-C, ...	Schnitte
 A0013441	Durchflussrichtung
 A0011187	Explosionsgefährdeter Bereich Kennzeichnet den explosionsgefährdeten Bereich.
 A0011188	Sicherer Bereich (nicht explosionsgefährdeter Bereich) Kennzeichnet den nicht explosionsgefährdeten Bereich.

2 Grundlegende Sicherheitshinweise

2.1 Anforderungen an das Personal

Das Personal muss für seine Tätigkeiten folgende Bedingungen erfüllen:

- ▶ Ausgebildetes Fachpersonal: Verfügt über Qualifikation, die dieser Funktion und Tätigkeit entspricht
- ▶ Vom Anlagenbetreiber autorisiert
- ▶ Mit den nationalen Vorschriften vertraut
- ▶ Vor Arbeitsbeginn: Anweisungen in Anleitung und Zusatzdokumentation sowie Zertifikate (je nach Anwendung) lesen und verstehen
- ▶ Anweisungen und Rahmenbedingungen befolgen

2.2 Bestimmungsgemäße Verwendung

Anwendungsbereich und Messstoffe

Das in dieser Anleitung beschriebene Messgerät ist nur für die Durchflussmessung von Flüssigkeiten und Gasen bestimmt.

Je nach bestellter Ausführung kann das Messgerät auch potentiell explosionsgefährliche, entzündliche, giftige und brandfördernde Messstoffe messen.

Messgeräte zum Einsatz im explosionsgefährdeten Bereich, in hygienischen Anwendungen oder bei erhöhten Risiken durch Prozessdruck, sind auf dem Typenschild speziell gekennzeichnet.

Um den einwandfreien Zustand des Messgeräts für die Betriebszeit zu gewährleisten:

- ▶ Messgerät nur unter Einhaltung der Daten auf dem Typenschild und der in Anleitung und Zusatzdokumentation aufgelisteten Rahmenbedingungen einsetzen.
- ▶ Anhand des Typenschildes überprüfen, ob das bestellte Gerät für den vorgesehenen Gebrauch im zulassungsrelevanten Bereich eingesetzt werden kann (z.B. Explosionsschutz, Druckgerätesicherheit).
- ▶ Messgerät nur für Messstoffe einsetzen, gegen die die prozessberührenden Materialien hinreichend beständig sind.

- ▶ Wird das Messgerät ausserhalb der atmosphärischen Temperatur eingesetzt, sind die relevanten Randbedingungen gemäss der zugehörigen Gerätedokumentation zwingend zu beachten: Kapitel "Gerätedokumentation" →  11.

Fehlgebrauch

Eine nicht bestimmungsgemäße Verwendung kann die Sicherheit beeinträchtigen. Der Hersteller haftet nicht für Schäden, die aus unsachgemäßer oder nicht bestimmungsgemäßer Verwendung entstehen.

WARNUNG

Messrohrbruchgefahr durch korrosive oder abrasive Messstoffe.

Gehäusebruch durch mechanische Überbelastung möglich!

- ▶ Kompatibilität des Prozessmessstoffs mit dem Messrohrmaterial abklären.
- ▶ Beständigkeit aller messstoffberührender Materialien im Prozess sicherstellen.
- ▶ Spezifizierten Druck- und Temperaturbereich einhalten.

Klärung bei Grenzfällen:

- ▶ Bei speziellen Messstoffen und Medien für die Reinigung: Endress+Hauser ist bei der Abklärung der Korrosionsbeständigkeit messstoffberührender Materialien behilflich, übernimmt aber keine Garantie oder Haftung, da kleine Veränderungen der Temperatur, Konzentration oder des Verunreinigungsgrads im Prozess Unterschiede in der Korrosionsbeständigkeit bewirken können.

Restrisiken

Die Erwärmung der äußeren Gehäuseoberflächen beträgt aufgrund des Leistungsumsatzes in den elektronischen Komponenten max. 20 K. Beim Durchleiten heißer Messstoffe durch das Messrohr erhöht sich die Oberflächentemperatur des Gehäuses. Speziell beim Messaufnehmer muss mit Temperaturen gerechnet werden, die nahe der Messstofftemperatur liegen können.

Mögliche Verbrennungsgefahr durch Messstofftemperaturen!

- ▶ Bei erhöhter Messstofftemperatur: Berührungsschutz sicherstellen, um Verbrennungen zu vermeiden.

2.3 Arbeitssicherheit

Bei Arbeiten am und mit dem Gerät:

- ▶ Erforderliche persönliche Schutzausrüstung gemäß nationaler Vorschriften tragen.

Bei Schweißarbeiten an der Rohrleitung:

- ▶ Schweißgerät nicht über das Messgerät erden.

Bei Arbeiten am und mit dem Gerät mit feuchten Händen:

- ▶ Da eine erhöhte Stromschlaggefahr besteht wird empfohlen Handschuhe zu tragen.

2.4 Betriebssicherheit

Verletzungsgefahr!

- ▶ Das Gerät nur in technisch einwandfreiem und betriebssicherem Zustand betreiben.
- ▶ Der Betreiber ist für den störungsfreien Betrieb des Geräts verantwortlich.

2.5 Produktsicherheit

Dieses Messgerät ist nach dem Stand der Technik und guter Ingenieurspraxis betriebssicher gebaut und geprüft und hat das Werk in sicherheitstechnisch einwandfreiem Zustand verlassen.

Es erfüllt die allgemeinen Sicherheitsanforderungen und gesetzlichen Anforderungen. Zudem ist es konform zu den EG-Richtlinien, die in der gerätespezifischen EG-Konformitätserklärung aufgelistet sind. Mit der Anbringung des CE-Zeichens bestätigt Endress+Hauser diesen Sachverhalt.

2.6 IT-Sicherheit

Eine Gewährleistung unsererseits ist nur gegeben, wenn das Gerät gemäß der Betriebsanleitung installiert und eingesetzt wird. Das Gerät verfügt über Sicherheitsmechanismen, um es gegen versehentliche Veränderung der Einstellungen zu schützen.

IT-Sicherheitsmaßnahmen gemäß dem Sicherheitsstandard des Betreibers, die das Gerät und dessen Datentransfer zusätzlich schützen, sind vom Betreiber selbst zu implementieren.

Unterstützung bei dieser Aufgabe kann bei Endress+Hauser angefordert werden.

3 Produktbeschreibung

3.1 Produktaufbau

3.1.1 Geräteausführung mit Kommunikationsarten Modbus RS485

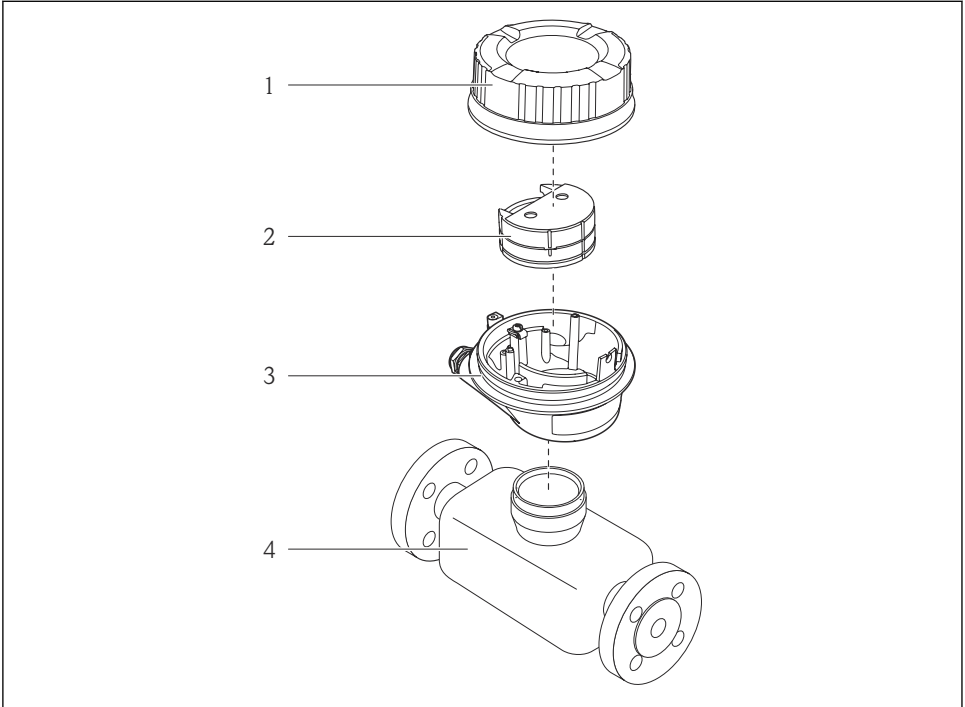

A0017609

1 Wichtige Komponenten eines Messgeräts

- 1 Messumformer-Gehäusedeckel
- 2 Hauptelektronikmodul
- 3 Messumformergehäuse
- 4 Messaufnehmer



Bei einer Geräteausführung mit Modbus RS485 eigensicher gehört die Safety Barrier Promass 100 zum Produktumfang.

4 Warenannahme und Produktidentifizierung

4.1 Warenannahme



A0015502

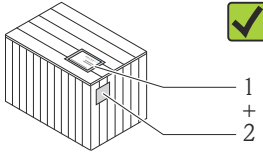
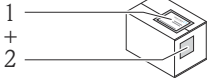

A0013843

Bestellcode auf Lieferschein (1) und auf Produktaufkleber (2) identisch?

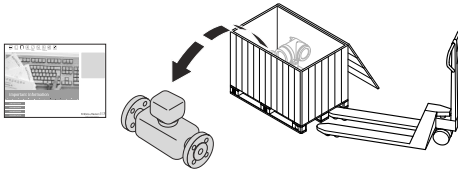

A0013695



A0015502

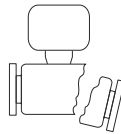
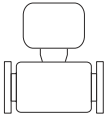

Ware unbeschädigt?

A0013698



A0015502

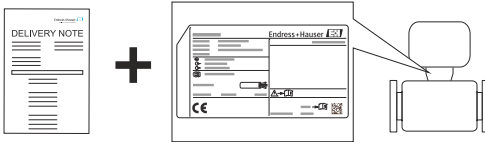

A0013699

Entsprechen Typenschilddaten den Bestellangaben auf dem Lieferschein?



A0015502



A0013697

CD-ROM mit Technischer Dokumentation (von Geräteausführung abhängig) und Dokumenten vorhanden?

- Wenn eine der Bedingungen nicht erfüllt ist: Wenden Sie sich an Ihre Endress+Hauser Vertriebszentrale.
- Je nach Geräteausführung ist die CD-ROM nicht Teil des Lieferumfangs! In dem Fall ist die Technische Dokumentation über Internet oder die *Endress+Hauser Operations App* verfügbar, siehe Kapitel "Gerätedokumentation" → 11.

4.2 Produktidentifizierung

Folgende Möglichkeiten stehen zur Identifizierung des Messgeräts zur Verfügung:

- Typenschildangaben
- Bestellcode (Order code) mit Aufschlüsselung der Gerätemerkmale auf dem Lieferschein
- Seriennummer von Typenschildern in *W@M Device Viewer* eingeben (www.endress.com/deviceviewer): Alle Angaben zum Messgerät werden angezeigt.
- Seriennummer von Typenschildern in die *Endress+Hauser Operations App* eingeben oder mit der *Endress+Hauser Operations App* den 2-D-Matrixcode (QR-Code) auf dem Typenschild scannen: Alle Angaben zum Messgerät werden angezeigt.

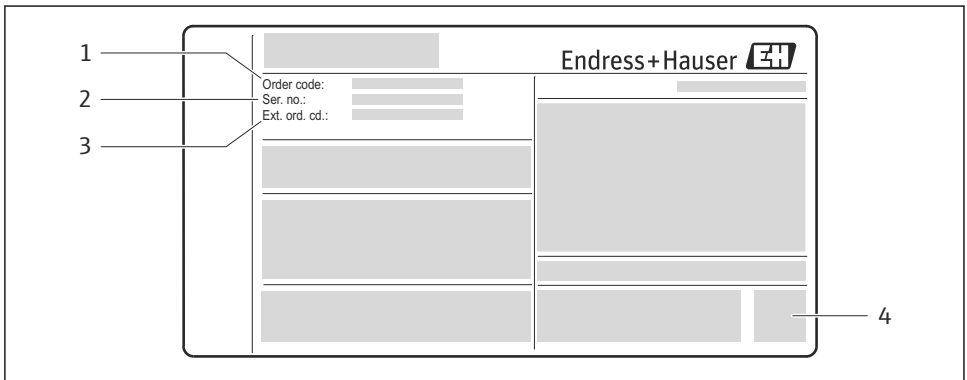

A0021952

2 Beispiel für ein Typenschild

- 1 Bestellcode (Order code)
- 2 Seriennummer (Ser. no.)
- 3 Erweiterter Bestellcode (Ext. ord. cd.)
- 4 2-D-Matrixcode (QR-Code)

Detaillierte Angaben zur Aufschlüsselung der Typenschildangaben: Betriebsanleitung zum Gerät → 11.

4.2.1 Gerätedokumentation

Alle Geräte werden mit einer Kurzanleitung ausgeliefert. Diese Kurzanleitung ersetzt nicht die zugehörige Betriebsanleitung!

Ausführliche Informationen zu dem Gerät können der Betriebsanleitung und den weiteren Dokumentationen entnommen werden:

- Auf der mitgelieferten CD-ROM (nicht bei allen Geräteausführungen Bestandteil des Lieferumfangs).
- Für alle Geräteausführungen verfügbar über:
 - Internet: www.endress.com/deviceviewer
 - Smartphone/Tablet: *Endress+Hauser Operations App*

Die benötigten Informationen zum Abruf der Dokumentationen befinden sich auf dem Typenschild des Geräts →  2,  11.

 Technische Dokumentationen sind auch über den Download Bereich der Endress+Hauser Internetseite verfügbar: www.endress.com → Download. Diese sind jedoch nicht spezifisch einem Gerät zugeordnet sondern gelten für die jeweilige Gerätefamilie.



W@M Device Viewer

1. W@M Device Viewer aufrufen: www.endress.com/deviceviewer
2. Seriennummer (Ser. no.) des Geräts eingeben: siehe Typenschild →  2,  11.
 - ↳ Alle zugehörigen Dokumentationen werden angezeigt.



Endress+Hauser Operations App

 Die *Endress+Hauser Operations App* ist sowohl für Android Smartphones (Google Play store), als auch für iPhone und iPad (App Store) verfügbar.

Über die Seriennummer:

1. *Endress+Hauser Operations App* aufrufen.
2. Seriennummer (Ser. no.) des Geräts eingeben: siehe Typenschild →  2,  11.
 - ↳ Alle zugehörigen Dokumentationen werden angezeigt.

Über den 2-D-Matrixcode (QR-Code):

1. *Endress+Hauser Operations App* aufrufen.
2. Den 2-D-Matrixcode (QR-Code) auf dem Typenschild scannen →  2,  11.
 - ↳ Alle zugehörigen Dokumentationen werden angezeigt.

5 Lagerung und Transport

5.1 Lagerbedingungen

Folgende Hinweise bei der Lagerung beachten:

- In Originalverpackung lagern.
- Auf Prozessanschlüsse montierte Schutzscheiben oder Schutzkappen nicht entfernen.
- Vor Sonneneinstrahlung schützen.
- Lagerungstemperatur: -40 ... +80 °C (-40 ... +176 °F)
- Trocken und staubfrei lagern.
- Nicht im Freien aufbewahren.

5.2 Produkt transportieren

⚠️ WARNUNG

Schwerpunkt des Messgeräts liegt über den Aufhängepunkten der Tragriemen.

Verletzungsgefahr durch abrutschendes Messgerät!

- ▶ Messgerät vor dem Drehen oder Abrutschen sichern.
- ▶ Gewichtsangabe auf der Verpackung beachten (Aufkleber).
- ▶ Transporthinweise des Aufklebers auf dem Elektronikraumdeckel beachten.

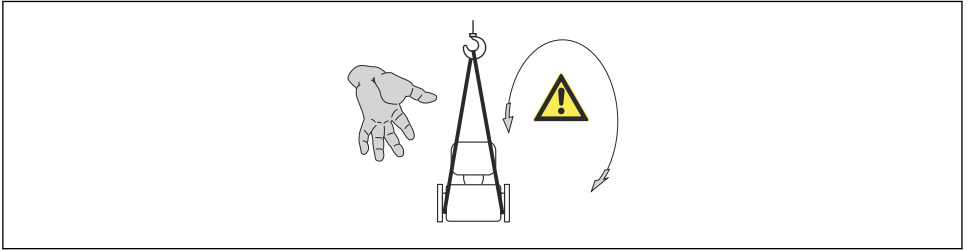

A0015604

Folgende Hinweise beim Transport beachten:

- Messgerät in Originalverpackung zur Messstelle transportieren.
- Auf Prozessanschlüsse montierte Schutzscheiben oder Schutzkappen nicht entfernen. Sie verhindern mechanische Beschädigungen an den Dichtflächen sowie Verschmutzungen im Messrohr.

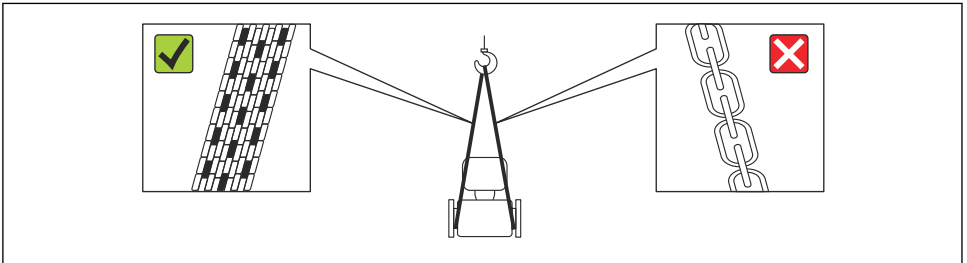

A0015604

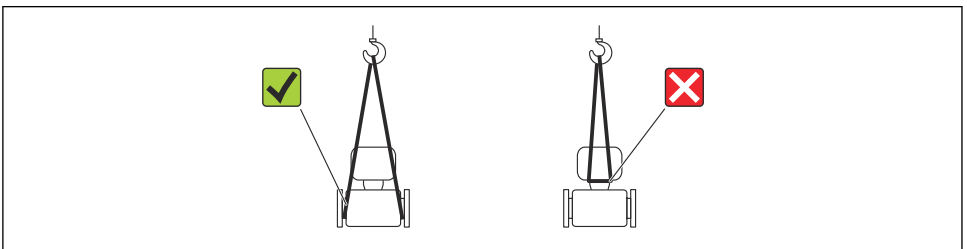

A0015604

6 Montage

6.1 Montagebedingungen

Grundsätzlich sind keine besonderen Montagevorkehrungen wie Abstütungen o.Ä. erforderlich. Externe Kräfte werden durch konstruktive Gerätemerkmale abgefangen.

6.1.1 Montageposition

Ein- und Auslaufstrecken

Bei der Montage muss keine Rücksicht auf Turbulenz erzeugende Armaturen wie Ventile, Krümmer oder T-Stücke genommen werden, solange keine Kavitationseffekte entstehen.

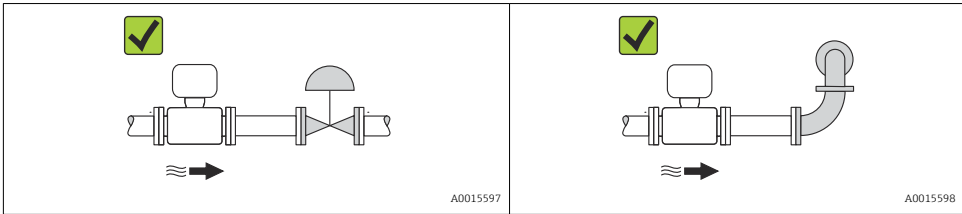

 Angaben zu den Abmessungen und Einbaulängen des Geräts: Dokument "Technische Information", Kapitel "Konstruktiver Aufbau"

6.1.2 Anforderungen aus Umgebung und Prozess

Umgebungstemperaturbereich

Messgerät	-40 ... +60 °C (-40 ... +140 °F)
Safety Barrier Promass 100	-40 ... +60 °C (-40 ... +140 °F)

► Bei Betrieb im Freien:

Direkte Sonneneinstrahlung vermeiden, besonders in wärmeren Klimaregionen.

Vibrationen

Anlagenvibrationen haben aufgrund hoher Messrohr-Schwingfrequenz keinen Einfluss auf die Funktionstüchtigkeit des Messsystems.

6.1.3 Spezielle Montagehinweise

Berstscheibe

Beim Einbau des Geräts darauf achten, dass die Funktion der Berstscheibe nicht behindert wird. Die Lage der Berstscheibe ist durch einen darauf angebrachten Aufkleber gekennzeichnet. Ein Auslösen der Berstscheibe zerstört den Aufkleber und ist somit optisch kontrollierbar. Weitere prozessrelevante Informationen .

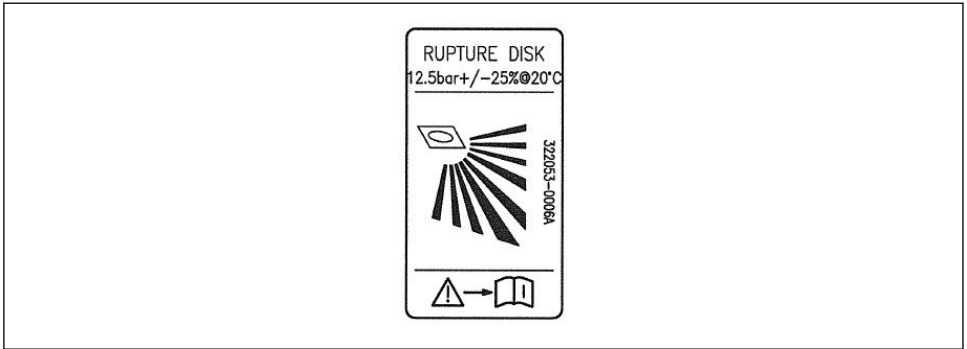

A0022770

3 Hinweisschild zur Berstscheibe

 Detaillierte Angaben zum Einsatz einer Berstscheibe: Betriebsanleitung zum Gerät auf der mitgelieferten CD-ROM

Nullpunktgleich

Alle Messgeräte werden nach dem neusten Stand der Technik kalibriert. Die Kalibrierung erfolgt unter Referenzbedingungen. Ein Nullpunktgleich im Feld ist deshalb grundsätzlich nicht erforderlich.

Ein Nullpunktgleich ist erfahrungsgemäß nur in speziellen Fällen empfehlenswert:

- Bei höchsten Ansprüchen an die Messgenauigkeit und geringen Durchflussmengen
- Bei extremen Prozess- oder Betriebsbedingungen, z.B. bei sehr hohen Prozesstemperaturen oder sehr hoher Viskosität des Messstoffes.

6.2 Messgerät montieren

6.2.1 Benötigtes Werkzeug

Für Messaufnehmer

Für Flansche und andere Prozessanschlüsse: Entsprechendes Montagewerkzeug

6.2.2 Messgerät vorbereiten

1. Sämtliche Reste der Transportverpackung entfernen.
2. Vorhandene Schutzscheiben oder Schutzkappen vom Messaufnehmer entfernen.
3. Aufkleber auf dem Elektronikraumdeckel entfernen.

6.2.3 Messgerät montieren

⚠️ WARNUNG

Gefahr durch mangelnde Prozessdichtheit!

- ▶ Darauf achten, dass der Innendurchmesser der Dichtungen gleich oder größer ist als derjenige von Prozessanschluss und Rohrleitung.
- ▶ Darauf achten, dass die Dichtungen unbeschädigt und sauber sind.
- ▶ Dichtungen korrekt befestigen.

1. Sicherstellen, dass die Pfeilrichtung auf dem Typenschild des Messaufnehmers mit der Durchflussrichtung des Messstoffs übereinstimmt.
2. Messgerät so einbauen oder Messumformergehäuse drehen, dass die Kabeleinführungen nicht nach oben weisen.

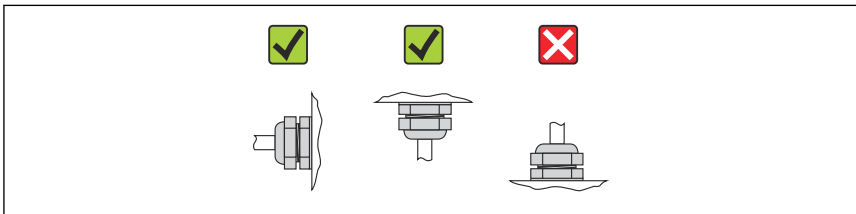

A0013964

6.3 Montagekontrolle

Ist das Messgerät unbeschädigt (Sichtkontrolle)?	<input type="checkbox"/>
Erfüllt das Messgerät die Messstellenspezifikationen?	<input type="checkbox"/>
Zum Beispiel: <ul style="list-style-type: none"> ▪ Prozesstemperatur ▪ Prozessdruck (siehe Dokument "Technische Information, Kapitel "Werkstoffbelastungskurven", auf der mitgelieferten CD-ROM) ▪ Umgebungstemperatur → 14 ▪ Messbereich 	<input type="checkbox"/>
Wurde die richtige Einbaulage für den Messaufnehmer gewählt ? <ul style="list-style-type: none"> ▪ Gemäß Messaufnehmertyp ▪ Gemäß Messstofftemperatur ▪ Gemäß Messstoffeigenschaften (ausgasend, feststoffbeladen) 	<input type="checkbox"/>
Stimmt die Pfeilrichtung auf dem Messaufnehmer-Typenschild mit der tatsächlichen Messstoff-Fließrichtung in der Rohrleitung überein ?	<input type="checkbox"/>
Sind Messstellenkennzeichnung und Beschriftung korrekt (Sichtkontrolle)?	<input type="checkbox"/>
Ist das Gerät gegen Niederschlag und direkte Sonneneinstrahlung ausreichend geschützt?	<input type="checkbox"/>
Sind Befestigungsschraube und Sicherungskralle fest angezogen?	<input type="checkbox"/>

7 Elektrischer Anschluss



Das Messgerät besitzt keine interne Trennvorrichtung. Ordnen Sie deshalb dem Messgerät einen Schalter oder Leistungsschalter zu, mit welchem die Versorgungsleitung leicht vom Netz getrennt werden kann.

7.1 Anschlussbedingungen

7.1.1 Benötigtes Werkzeug

- Für Kabeleinführungen: Entsprechendes Werkzeug verwenden
- Für Sicherungskralle (bei Aluminiumgehäuse): Innensechskantschlüssel 3 mm
- Für Befestigungsschraube (bei rostfreiem Stahlgehäuse): Gabelschlüssel 8 mm
- Abisolierzange
- Bei Verwendung von Litzenkabeln: Quetschzange für Aderendhülse

7.1.2 Anforderungen an Anschlusskabel

Die kundenseitig bereitgestellten Anschlusskabel müssen die folgenden Anforderungen erfüllen.

Elektrische Sicherheit

Gemäß national gültiger Vorschriften.

Zulässiger Temperaturbereich

- $-40\text{ °C } (-40\text{ °F}) \dots +80\text{ °C } (+176\text{ °F})$
- Mindestanforderung: Kabel-Temperaturbereich \geq Umgebungstemperatur + 20 K

Energieversorgungskabel

Normales Installationskabel ausreichend.

Signalkabel

Modbus RS485

Standard EIA/TIA-485 spezifiziert zwei Kabeltypen (A und B) für die Busleitung, die für alle Übertragungsraten eingesetzt werden können. Empfohlen wird Kabeltyp A.

Kabeltyp	A
Wellenwiderstand	135 ... 165 Ω bei einer Messfrequenz von 3 ... 20 MHz
Kabelkapazität	<30 pF/m
Aderquerschnitt	>0,34 mm ² (22 AWG)
Kabeltyp	Paarweise verdrillt
Schleifenwiderstand	\leq 110 Ω /km
Signaldämpfung	Max. 9 dB über die ganze Länge des Leitungsquerschnitts
Abschirmung	Kupfer-Geflechschirm oder Geflechschirm mit Folienschirm. Bei Erdung des Kabelschirms: Erdungskonzept der Anlage beachten.

Verbindungskabel Safety Barrier Promass 100 - Messgerät

Kabeltyp	Abgeschirmtes Twisted-Pair-Kabel mit 2x2 Adern. Bei Erdung des Kabelschirms: Erdungskonzept der Anlage beachten.
Maximaler Kabelwiderstand	2,5 Ω , einseitig

- Um die Funktionstüchtigkeit des Messgeräts sicherzustellen: Maximalen Kabelwiderstand einhalten.

Aderquerschnitt		Maximale Kabellänge	
[mm ²]	[AWG]	[m]	[ft]
0,5	20	70	230
0,75	18	100	328
1,0	17	100	328
1,5	16	200	656
2,5	14	300	984

Kabeldurchmesser

- Mitausgelieferte Kabelverschraubungen:
M20 \times 1,5 mit Kabel ϕ 6 ... 12 mm (0,24 ... 0,47 in)
- Federkraftklemmen:
Aderquerschnitte 0,5 ... 2,5 mm² (20 ... 14 AWG)
- Bei Safety Barrier Promass 100:
Steckbare Schraubklemmen für Aderquerschnitte 0,5...2,5 mm² (20...14 AWG)

7.1.3 Klemmenbelegung

Messumformer

Anschlussvariante Modbus RS485, für Einsatz im eigensicheren Bereich

Bestellmerkmal "Ausgang", Option **M** (Anschluss via Safety Barrier Promass 100)

Bestellmerkmal "Gehäuse"	Verfügbare Anschlussarten		Mögliche Auswahl Bestellmerkmal "Elektrischer Anschluss"
	Ausgang	Energieversorgung	
Optionen A	Klemmen	Klemmen	<ul style="list-style-type: none"> ■ Option B: Gewinde M20x1 ■ Option C: Gewinde G ½" ■ Option D: Gewinde NPT ½"
Bestellmerkmal "Gehäuse": Option A : Kompakt, beschichtet Alu			

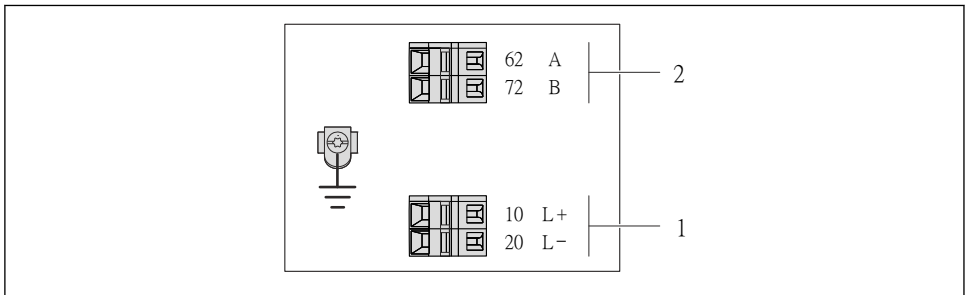

A0017053

4 Klemmenbelegung Modbus RS485, Anschlussvariante für den Einsatz im eigensicheren Bereich (Anschluss via Safety Barrier Promass 100)

- 1 Eigensichere Energieversorgung
- 2 Modbus RS485

Bestellmerkmal "Ausgang"	20 (L-)	10 (L+)	72 (B)	62 (A)
Option M	Eigensichere Versorgungsspannung		Modbus RS485 eigensicher	
Bestellmerkmal "Ausgang": Option M : Modbus RS485, für Einsatz im eigensicheren Bereich (Anschluss via Safety Barrier Promass 100)				

Safety Barrier Promass 100

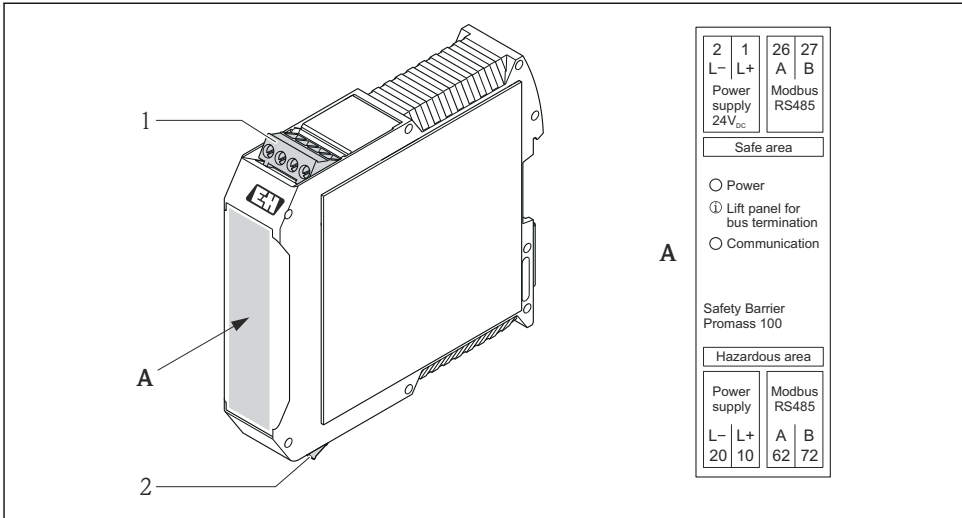

A0016922

5 Safety Barrier Promass 100 mit Anschlüssen

- 1 Nicht explosionsgefährdeter Bereich und Zone 2/Div. 2
- 2 Eigensicherer Bereich

7.1.4 Schirmung und Erdung

Das Schirmungs- und Erdungskonzept erfordert die Einhaltung folgender Aspekte:

- Elektromagnetische Verträglichkeit (EMV)
- Explosionsschutz
- Personenschutz
- Nationale Installationsvorschriften und Richtlinien
- Kabelspezifikation beachten → 17.
- Abisolierte und verdrehte Kabelschirmstücke bis zur Erdungsklemme so kurz wie möglich halten.
- Lückenlose Abschirmung der Leitungen.

Erdung des Kabelschirms

Zur Erfüllung der EMV-Anforderungen:

- Mehrfache Erdung des Kabelschirms mit Potentialausgleichsleiter durchführen.
- Jede lokale Erdungsklemme mit dem Potentialausgleichsleiter verbinden.

HINWEIS

In Anlagen ohne Potentialausgleich: Mehrfache Erdung des Kabelschirms verursacht netzfrequente Ausgleichströme!

Beschädigung des Kabelschirms der Busleitung.

- ▶ Kabelschirm der Busleitung nur einseitig mit der Ortserde oder dem Schutzleiter erden.

7.1.5 Messgerät vorbereiten

1. Wenn vorhanden: Blindstopfen entfernen.

2. **HINWEIS**

Mangelnde Gehäusedichtheit!

Aufheben der Funktionstüchtigkeit des Messgeräts möglich.

- ▶ Passende, der Schutzart entsprechende Kabelverschraubungen verwenden.

Wenn Messgerät ohne Kabelverschraubungen ausgeliefert wird:

Passende Kabelverschraubung für entsprechendes Anschlusskabel bereitstellen

→  17.

3. Wenn Messgerät mit Kabelverschraubungen ausgeliefert wird:

Kabelspezifikation beachten →  17.

7.2 Messgerät anschließen

HINWEIS

Einschränkung der elektrischen Sicherheit durch falschen Anschluss!

- ▶ Elektrische Anschlussarbeiten nur von entsprechend ausgebildetem Fachpersonal ausführen lassen.
- ▶ National gültige Installationsvorschriften beachten.
- ▶ Die örtlichen Arbeitsschutzvorschriften einhalten.
- ▶ Bei Einsatz im explosionsgefährdeten Bereich: Hinweise in der gerätespezifischen Ex-Dokumentation beachten.

7.2.1 Messumformer anschließen

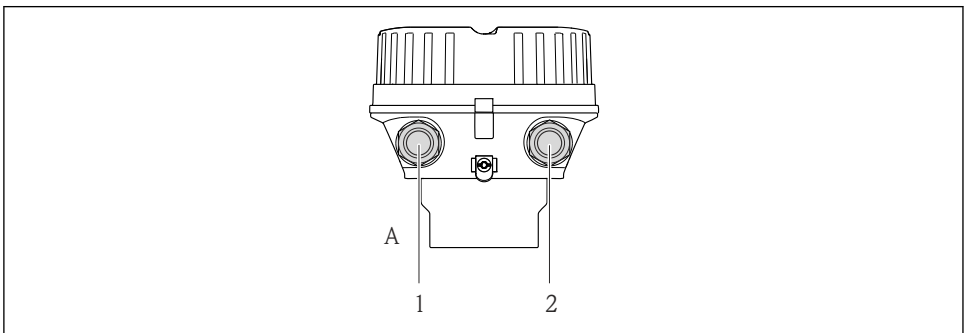

A0019824

6 Gehäuseausführungen und Anschlussvarianten

A Gehäuseausführung: Kompakt, beschichtet Alu

1 Kabeleinführung für Signalübertragung

2 Kabeleinführung für Versorgungsspannung

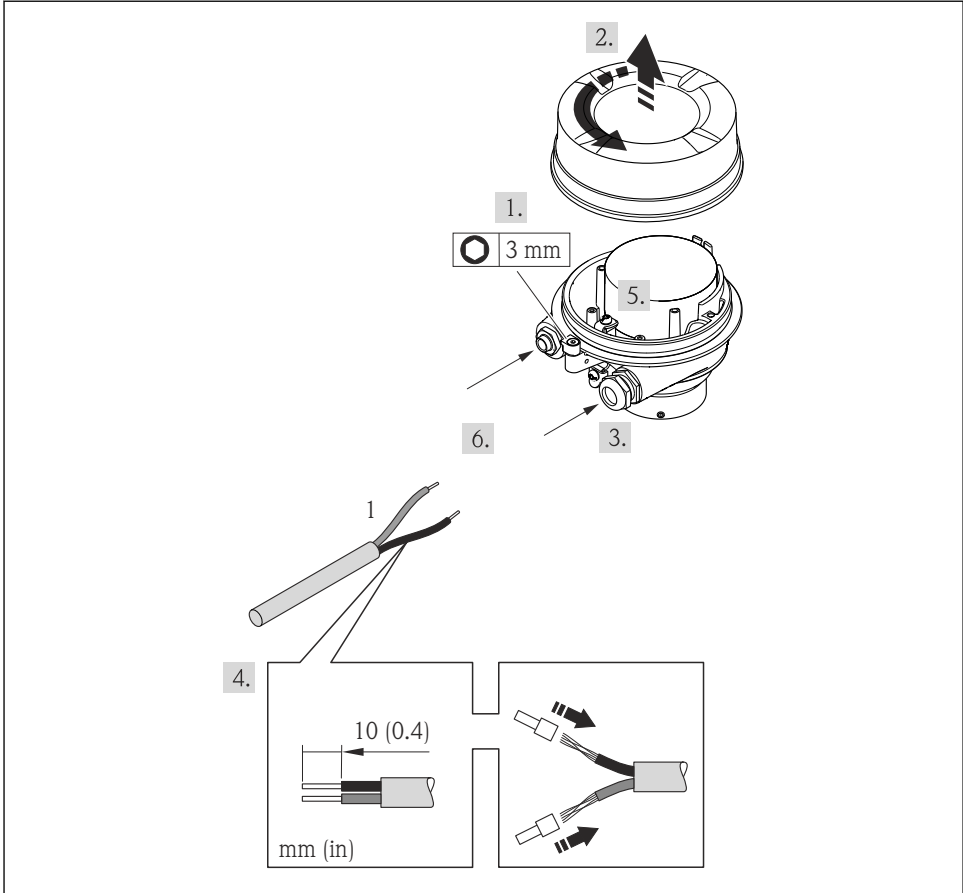

A0021923

7 Geräteausführungen mit Anschlussbeispiel

1 Kabel

- ▶ Kabel gemäß Klemmenbelegung anschließen.

7.2.2 Safety Barrier Promass 100 anschließen

Bei einer Geräteausführung mit Modbus RS485 eigensicher muss der Messumformer an die Safety Barrier Promass 100 angeschlossen werden.

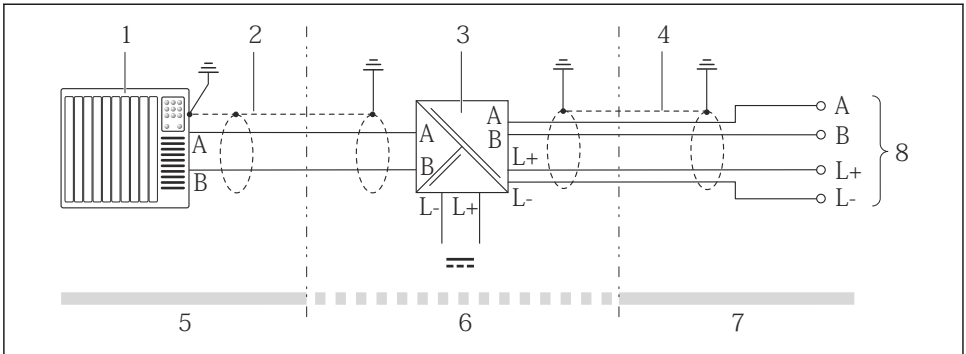

A0016804

8 Elektrischer Anschluss zwischen Messumformer und Safety Barrier Promass 100

- 1 Automatisierungssystem (z.B. SPS)
- 2 Kabelspezifikation beachten
- 3 Safety Barrier Promass 100: Klemmenbelegung → 20
- 4 Kabelspezifikation beachten → 17
- 5 Nicht explosionsgefährdeter Bereich
- 6 Nicht explosionsgefährdeter Bereich und Zone 2/Div. 2
- 7 Eigensicherer Bereich
- 8 Messumformer: Klemmenbelegung

7.3 Hardwareeinstellungen

7.3.1 Abschlusswiderstand aktivieren

Modbus RS485

Um eine fehlerhafte Kommunikationsübertragung zu vermeiden, die durch Fehlanpassungen der Impedanz verursacht werden: Modbus RS485-Leitung am Anfang und Ende des Bussegments korrekt abschließen.

Beim Einsatz vom Messumformer im eigensicheren Bereich

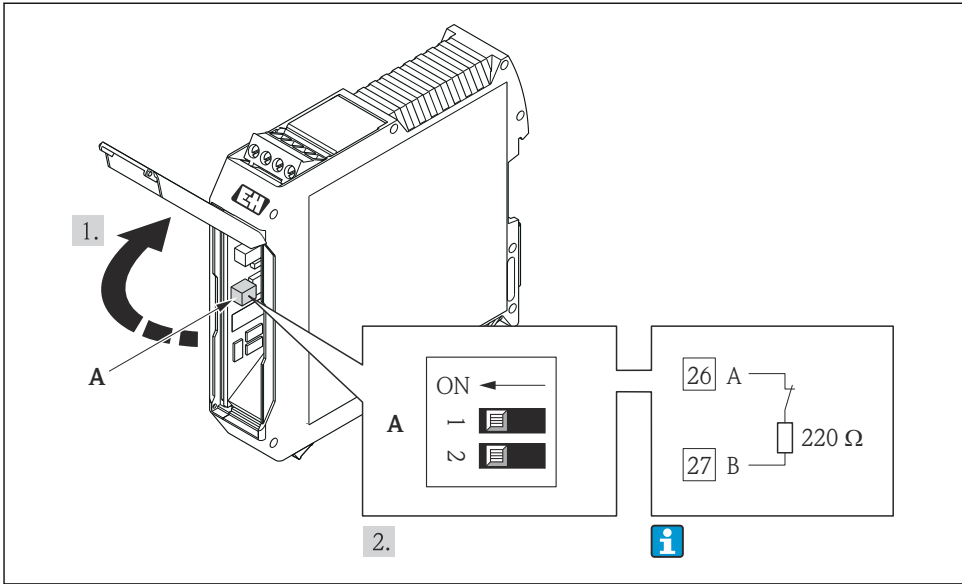

9 Abschlusswiderstand über DIP-Schalter in der Safety Barrier Promass 100 aktivierbar

7.4 Schutzart sicherstellen

Das Messgerät erfüllt alle Anforderungen gemäß der Schutzart IP66/67, Type 4X enclosure.

Um die Schutzart IP66/67, Type 4X enclosure zu gewährleisten, folgende Schritte nach dem elektrischen Anschluss durchführen:

1. Prüfen, ob die Gehäusedichtungen sauber und richtig eingelegt sind. Gegebenenfalls die Dichtungen trocknen, reinigen oder ersetzen.
2. Sämtliche Gehäuseschrauben und Schraubdeckel fest anziehen.
3. Kabelverschraubungen fest anziehen.

4. Damit auftretende Feuchtigkeit nicht zur Einführung gelangt: Kabel vor der Kabeleinführung eine nach unten hängende Schlaufe bilden ("Wassersack").

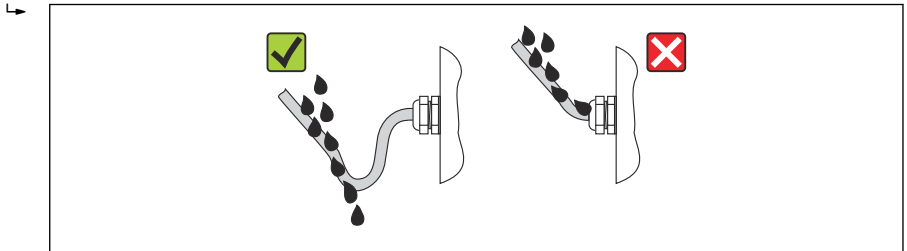

A0013960

5. Für nicht benutzte Kabeleinführungen Blindstopfen einsetzen.

7.5 Anschlusskontrolle

Sind Messgerät und Kabel unbeschädigt (Sichtkontrolle)?	<input type="checkbox"/>
Erfüllen die verwendeten Kabel die Anforderungen → 17?	<input type="checkbox"/>
Sind die montierten Kabel von Zug entlastet?	<input type="checkbox"/>
Sind alle Kabelverschraubungen montiert, fest angezogen und dicht? Kabelführung mit "Wassersack" → 24?	<input type="checkbox"/>
<ul style="list-style-type: none"> ■ Stimmt die Versorgungsspannung mit den Angaben auf dem Messumformer-Typenschild überein ? ■ Bei Geräteausführung mit Modbus RS485 eigensicher: Stimmt die Versorgungsspannung mit den Angaben auf dem Typenschild der Safety Barrier Promass 100 überein ? 	<input type="checkbox"/>
Ist die Klemmenbelegung korrekt?	<input type="checkbox"/>
<ul style="list-style-type: none"> ■ Wenn Versorgungsspannung vorhanden: Leuchtet die Power-Leuchtdiode auf dem Elektronikmodul des Messumformers grün → 9? ■ Bei Geräteausführung mit Modbus RS485 eigensicher: Wenn Versorgungsspannung vorhanden, leuchtet die Power-Leuchtdiode auf der Safety Barrier Promass 100 → 9? 	<input type="checkbox"/>
Je nach Geräteausführung: Ist die Sicherungskralle oder Befestigungsschraube fest angezogen?	<input type="checkbox"/>

8 Bedienungsmöglichkeiten

8.1 Aufbau und Funktionsweise des Bedienmenüs

8.1.1 Aufbau des Bedienmenüs

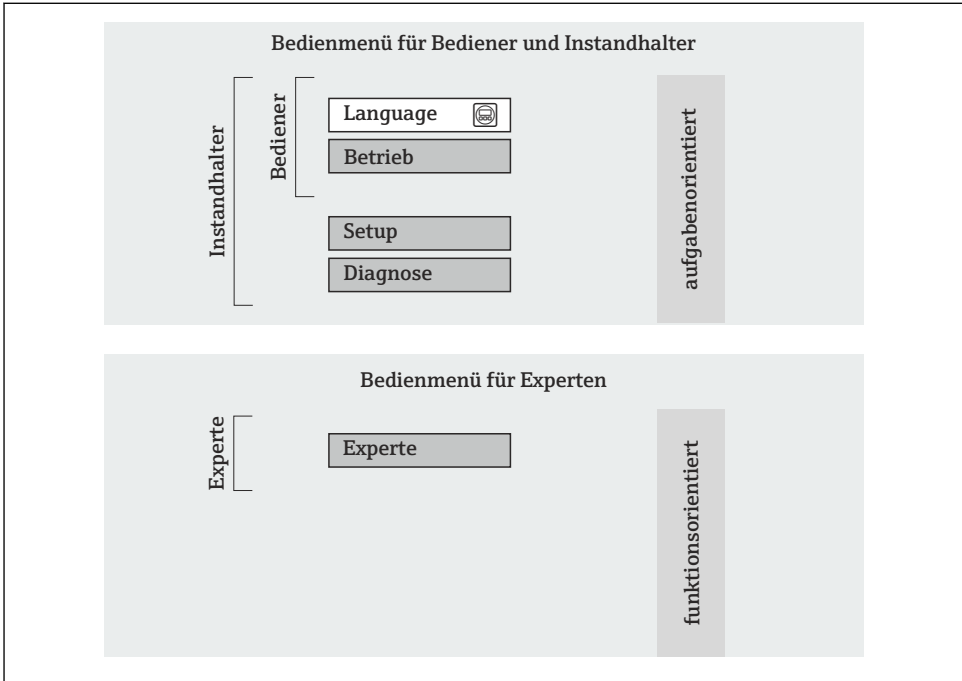

A0014058-DE

10 Schematischer Aufbau des Bedienmenüs

8.1.2 Bedienphilosophie

Die einzelnen Teile des Bedienmenüs sind bestimmten Anwenderrollen zugeordnet. Zu jeder Anwenderrolle gehören typische Aufgaben innerhalb des Gerätelebenszyklus.

Detaillierte Angaben zur Bedienphilosophie des Gerätes: Betriebsanleitung zum Gerät → 11.

8.2 Zugriff auf Bedienmenü via Bedientool

Detaillierte Angaben zum Zugriff auf das Bedienmenü via Bedientool: Betriebsanleitung zum Gerät → 11.

8.2.1 Via Service-Schnittstelle (CDI)

Diese Kommunikationsschnittstelle ist bei folgender Geräteausführung vorhanden:
Bestellmerkmal "Ausgang", Option **M**: Modbus RS485

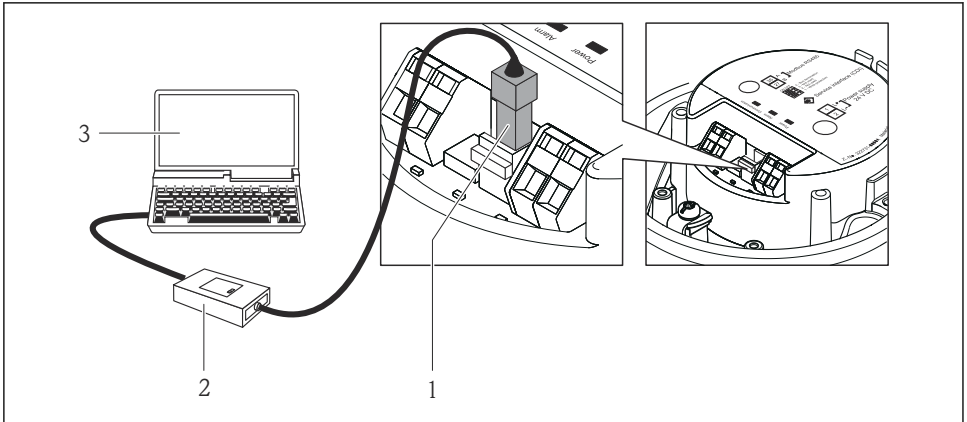

A0016925

- 1 Service-Schnittstelle (CDI) des Messgeräts
- 2 Commubox FXA291
- 3 Computer mit Bedientool "FieldCare" mit COM DTM "CDI Communication FXA291"

8.2.2 Verbindungsaufbau

Bei Geräteausführung mit Kommunikationsart Modbus RS485

Via Service-Schnittstelle (CDI) und Bedientool "FieldCare"

1. FieldCare starten und Projekt aufrufen.
2. Im Netzwerk: Neues Gerät hinzufügen.
↳ Fenster **Neues Gerät hinzufügen** öffnet sich.
3. Option **CDI Communication FXA291** aus Liste wählen und mit **OK** bestätigen.
4. Rechter Mausklick auf **CDI Communication FXA291** und im geöffneten Kontextmenü Eintrag **Gerät hinzufügen** wählen.
5. Gewünschtes Gerät aus Liste wählen und mit **OK** bestätigen.
6. Online-Verbindung mit Gerät aufbauen.



Zu Einzelheiten: Betriebsanleitung BA00027S und BA00059S

9 Systemintegration



Zur Systemintegration: Betriebsanleitung zum Gerät → 11.

10 Inbetriebnahme

10.1 Installations- und Funktionskontrolle

Vor der Inbetriebnahme des Messgeräts: Sicherstellen, dass die Einbau- und Anschlusskontrolle durchgeführt sind.

- Checkliste "Montagekontrolle" → 16
- Checkliste "Anschlusskontrolle" → 25

10.2 Verbindungsaufbau via FieldCare

- Zum Anschließen von FieldCare → 26
- Zum Verbindungsaufbau via FieldCare → 27

10.3 Messgerät konfigurieren

Das Menü **Setup** mit seinen Untermenüs dient zur schnellen Inbetriebnahme des Messgeräts. Die Untermenüs enthalten alle Parameter, die zur Konfiguration benötigt werden: z.B. von Messung oder Kommunikation.

Untermenü	Bedeutung
Systemeinheiten	Einstellen der Einheiten aller Messwerte
Messstoffwahl	Festlegung des Messstoffs
Kommunikation	Konfiguration der digitalen Kommunikationsschnittstelle
Schleimengenunterdrückung	Einstellen der Schleimengenunterdrückung
Überwachung teilgefülltes Rohr	Einstellen der Überwachung der Messrohrfüllung

10.4 Messstellenbezeichnung festlegen

Um die Messstelle innerhalb der Anlage schnell identifizieren zu können, kann mithilfe von Parameter **Messstellenbezeichnung** eine eindeutige Bezeichnung eingegeben und damit die Werkseinstellung geändert werden.

Parameterübersicht mit Kurzbeschreibung

Parameter	Beschreibung	Eingabe	Werkseinstellung
Messstellenbezeichnung	Bezeichnung für Messstelle eingeben.	Max. 32 Zeichen wie Buchstaben, Zahlen oder Sonderzeichen (z.B. @, %, /).	CNGmass

10.5 Einstellungen schützen vor unerlaubtem Zugriff

10.5.1 Schreibschutz via Verriegelungsschalter

Mit dem Verriegelungsschalter lässt sich der Schreibzugriff auf das gesamte Bedienmenü mit Ausnahme der folgenden Parameter sperren:

- Externer Druck
- Externe Temperatur
- Referenzdichte
- Alle Parameter zur Konfiguration der Summenzähler

Die Werte der Parameter sind nur noch sichtbar/lesbar, aber nicht mehr änderbar:

- Via Service-Schnittstelle (CDI)
- Via Modbus RS485

Für Geräteausführung mit Kommunikationsarten Modbus RS485

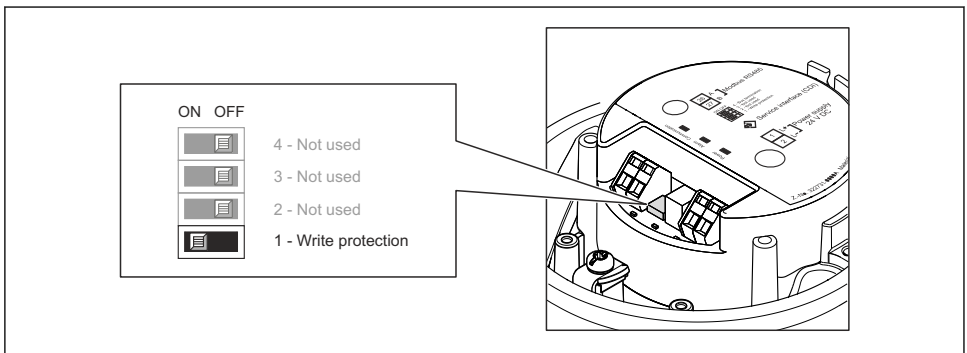

A0022571

- ▶ Verriegelungsschalter auf dem Elektronikmodul in Position ON bringen: Hardware-Schreibschutz aktiviert.
 - ↳ Wenn Hardware-Schreibschutz aktiviert: In Parameter **Status Verriegelung** wird die Option **Hardware-verriegelt** angezeigt.

11 Diagnoseinformationen

Störungen, die das Messgerät erkennt, werden im Bedientool nach dem Verbindungsaufbau und im Webbrowser nach dem Einloggen auf der Startseite angezeigt.

Um Störungen schnell beseitigen zu können, stehen zu jedem Diagnoseereignis Behebungsmaßnahmen zur Verfügung.

In FieldCare: Behebungsmaßnahmen werden auf der Startseite unterhalb des Diagnoseereignisses in einem separaten Feld angezeigt.



71756684

www.addresses.endress.com
