

Användarinstruktioner

Memosens CFS51

Sensor för fluorescensmätning

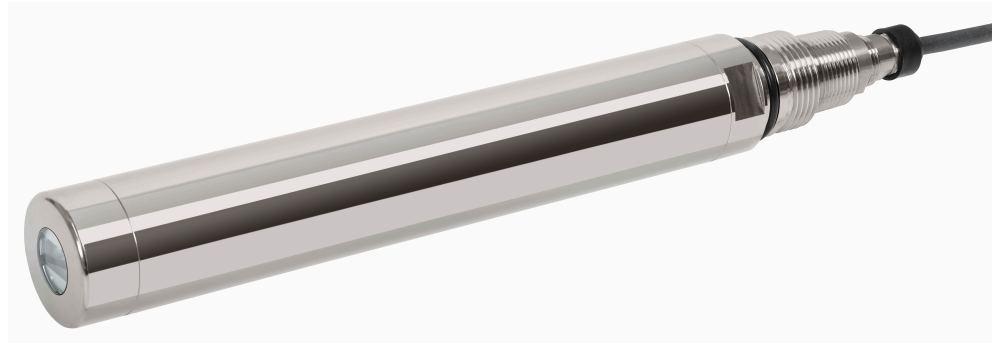





Innehållsförteckning









1	Om det här dokumentet	4	11	Reparation	38
1.1	Varningar	4	11.1	Allmän information	38
1.2	Symboler	4	11.2	Reservdelar	38
1.3	Dokumentation	4	11.3	Retur	38
			11.4	Avfallshantering	38
2	Allmänna säkerhetsinstruktioner	5	12	Tillbehör	39
2.1	Krav på personal	5	12.1	Enhetspecifika tillbehör	39
2.2	Avsedd användning	5			
2.3	Arbets säkerhet	5	13	Teknisk information	40
2.4	Drifts säkerhet	6	13.1	Invärden	40
2.5	Produktsäkerhet	6	13.2	Prestandaegenskaper	40
3	Produktbeskrivning	7	13.3	Omgivning	40
3.1	Produktens utformning	7	13.4	Process	41
4	Godkännande av leverans och produktidentifiering	8	13.5	Mekanisk konstruktion	41
4.1	Godkännande av leverans	8			
4.2	Produktidentifiering	8	Sökindex	42	
4.3	Leveransens innehåll	9			
4.4	Certifikat och godkännanden	9			
5	Installation	10			
5.1	Installationskrav	10			
5.2	Montera sensorn på Flowfit CYA251	14			
5.3	Montera sensorn på standardarmatur CFS51	15			
5.4	Positionera fasttillståndsreferensen	21			
5.5	Kontroll efter installation	21			
6	Elanslutning	22			
6.1	Ansluta sensorn	22			
6.2	Säkerställa skyddsklass	23			
6.3	Kontroll efter anslutning	24			
7	Driftsättning	25			
7.1	Förberedelse	25			
8	Drift	26			
8.1	Anpassa mätinstrumentet efter processförhållandena	26			
9	Diagnostik och felsökning	34			
9.1	Allmän felsökning	34			
10	Underhåll	35			
10.1	Underhållsarbeten	35			

1 Om det här dokumentet



1.1 Varningar

Informationsstruktur	Betydelse
 Orsaker (/konsekvenser) Vid behov, Konsekvenser om reglerna inte efterlevs (om tillämpligt) ▶ Åtgärd	Den här symbolen varnar för en farlig situation. Om den farliga situationen inte förhindras kommer det att leda till allvarliga olyckor eller olyckor med dödlig utgång.
 Orsaker (/konsekvenser) Vid behov, Konsekvenser om reglerna inte efterlevs (om tillämpligt) ▶ Åtgärd	Den här symbolen varnar för en farlig situation. Om den farliga situationen inte förhindras kan det leda till allvarliga olyckor eller olyckor med dödlig utgång.
 Orsaker (/konsekvenser) Vid behov, Konsekvenser om reglerna inte efterlevs (om tillämpligt) ▶ Åtgärd	Den här symbolen varnar för en farlig situation. Om denna situation inte förhindras kan det leda till lindriga eller mer allvarliga personskador.
 Orsak/situation Vid behov, Konsekvenser om reglerna inte efterlevs (om tillämpligt) ▶ Åtgärd/kommentar	Den här symbolen informerar dig om situationer som kan leda till materiella skador.

1.2 Symboler

	Ytterligare information, tips
	Tillåtet
	Rekommenderat
	Inte tillåtet eller ej rekommenderat
	Hänvisning till enhetsdokumentation
	Referens till sida
	Referens till grafik
	Resultat av ett enskilt steg

1.2.1 Symboler på enheten

	Hänvisning till enhetsdokumentation
	Kassera inte produkter som har denna märkning som osorterat hushållsavfall. Returnera dem i stället till tillverkaren för kassering under tillämpliga förhållanden.
	Varning för optisk strålning

1.3 Dokumentation

Följande handböcker som kompletterar dessa användarinstruktioner hittar du på de respektive produktsidorna på internet:

- Teknisk information om sensorn
- Användarinstruktioner för den transmitter som används

2 Allmänna säkerhetsinstruktioner

2.1 Krav på personal

- Installation, driftsättning, drift och underhåll av mätsystemet får endast utföras av teknisk personal med specialutbildning.
- Den tekniska personalen måste vara auktoriserad av anläggningsoperatören att utföra de angivna arbetsuppgifterna.
- Elanslutningen får endast utföras av en behörig elektriker.
- Den tekniska personalen måste ha läst och förstått dessa användarinstruktioner och ska följa de anvisningar som anges i dem.
- Fel vid mätpunkten får endast åtgärdas av behörig och specialutbildad personal.

 Reparationer som inte beskrivs i dessa användarinstruktioner får endast utföras direkt i tillverkarens anläggning eller av serviceorganisationen.

2.2 Avsedd användning

Sensorn används för att mäta polycykliska aromatiska kolväten, PAH (PAH) med hjälp av fluorescensmätning.

Enheten är lämpad för följande användningsområde:

Övervakning av spolvatten från gastvättare på fartyg

All annan användning än den avsedda äventyrar säkerheten för människor och mätsystemet. All annan användning är därför inte tillåten.

Tillverkaren har inget ansvar för skador som beror på felaktig eller ej avsedd användning.

2.3 Arbets säkerhet

VARNING

UV-strålning från denna produkt

Kan orsaka skador på ögonen och huden!

- ▶ Undvik att exponera ögonen och huden för produkten när den inte är täckt.
- ▶ När sensorn är påslagen ska du undvika att titta direkt in i sensorns fönster utan lämpligt ögonskydd. Gränsvärdena för exponering enligt IEC 62471:2008 överskrider inte de första 100 sekunderna.
- ▶ Bär lämpliga skyddsglasögon för att skydda ögonen mot UV-strålning.
- ▶ Täck över ljuskällan vid underhållsåtgärder som inte kräver UV-ljus.

- Riskerna för en iakttagare beror på hur användaren installerar och använder sensorn.
- Sensorns lampa avger ljus på våglängden 254 nm (UV-strålning). Sensorns lampa är kategoriserad som riskgrupp 3 enligt EN/IEC 62471.

Driftansvarig är ansvarig för att säkerställa överensstämmelse med följande säkerhetsföreskrifter:

- Installationsföreskrifter
- Lokala standarder och föreskrifter

Elektromagnetisk kompatibilitet

- Produkten har testats för elektromagnetisk kompatibilitet i enlighet med tillämpliga internationella standarder för industriella applikationer.
- Den angivna elektromagnetiska kompatibiliteten gäller endast om produkten är ansluten enligt dessa användarinstruktioner.

2.4 Driftsäkerhet

Innan hela mätpunkten driftsätts:

1. Verifiera att alla anslutningar är korrekta.
2. Se till att alla elektriska ledningar och slangkopplingar är intakta.

Procedur för skadade produkter:

1. Använd inte skadade produkter och förvara dem så att de inte används av misstag.
2. Märk skadade produkter som defekta.

Under drift:

- ▶ Om felen inte kan åtgärdas
ta produkter ur drift och skydda dem mot oavsiktlig användning.

2.5 Produktsäkerhet

2.5.1 Modern och avancerad teknik

Produkten är utformad att uppfylla moderna och avancerade säkerhetskrav. Relevanta föreskrifter och internationella standarder har följts.

3 Produktbeskrivning

3.1 Produktens utformning

Enheten kan användas direkt i processen, utan någon ytterligare provtagning (integrerat).

Enheten består av följande komponentgrupper:

- Strömförsörjning
- Ljuskälla
- Detektorer
Detektorerna upptäcker mätsignalerna, digitaliserar dem och bearbetar dem för att få fram ett mätvärde.
- Sensorns styrprocessor
Styr de interna processerna och överför data.

Alla data – inklusive kalibreringsdata – lagras i enheten. Enheten kan användas vid en mätpunkt och kan antingen förkalibreras eller kalibreras externt. Enheten kan också användas till flera mätpunkter med olika kalibreringar.

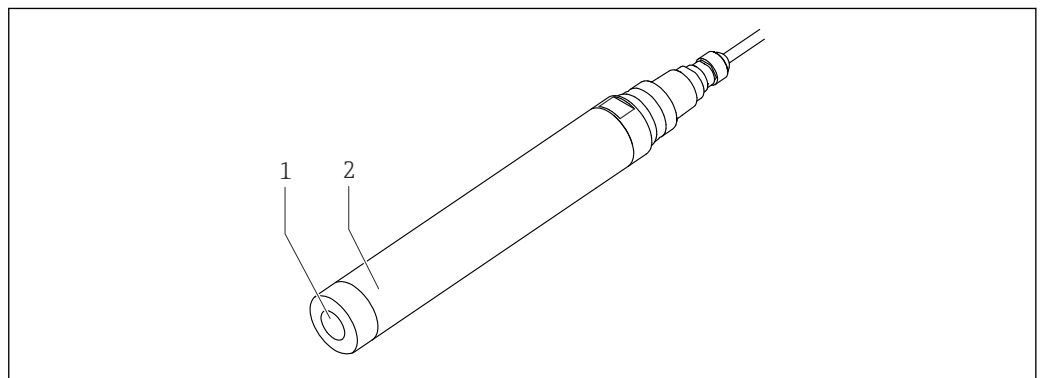

A0046290

1 Sensor

1 Optiskt fönster

2 Sensor

3.1.1 Mätprincip

Fluorescensmätmetoden avgör PAH¹⁾-innehållet i vatten och PAH-koncentrationen.

Mätinstrumentet belyser PAH med ultraviolett ljus och detekterar den resulterande strålningen av fluorescens. Resolutionerna MEPC.259(68) och MEPC.340(77)²⁾ kräver att PAH-koncentrationen i fenantrenekvivalenter anges.

Matematiska funktioner från Liquiline kan visa mätresultat i ett kundspecifikt format.

Excitationsvåglängden under mätning är 254 nm; den maximala emissionsvåglängden är 360 nm.

1) polycykliska aromatiska kolväten

2) Marine Environment Protection Committee (Havsmiljöskyddskommittén)

4 Godkännande av leverans och produktidentifiering

4.1 Godkännande av leverans

1. Kontrollera att förpackningen inte är skadad.
 - ↳ Kontakta återförsäljaren om förpackningen är skadad. Behåll den skadade förpackningen tills ärendet är utrett.
2. Kontrollera att innehållet inte är skadat.
 - ↳ Kontakta återförsäljaren om det levererade innehållet är skadat. Behåll de skadade varorna tills ärendet är utrett.
3. Kontrollera att leveransen är fullständig och att ingenting saknas.
 - ↳ Jämför frakthandlingarna med din order.
4. Vid förvaring och transport ska produkten förpackas så att den är skyddad mot stötar och fukt.
 - ↳ Originalförpackningen ger bäst skydd. Följ anvisningarna för tillåtna miljöförhållanden.

Kontakta din återförsäljare eller ditt lokala försäljningscenter om du har några frågor.

4.2 Produktidentifiering

4.2.1 Märkskylt

Följande information om enheten finns på märkskylten:

- Tillverkaridentifikation
 - Utökad orderkod
 - Serienummer
 - Säkerhetsinformation och varningar
- ▶ Jämför informationen på märkskylten med din order.

4.2.2 Identifiera produkten

Produktsida

www.endress.com/cfs51

Tolka orderkoden

Din produkts orderkod och serienummer finns på följande ställen:

- På märkskylten
- I leveransdokumenten

Hämta information om produkten

1. Gå till www.endress.com.
2. Sidsökning (förstoringsglassymbol): Ange giltigt serienummer.
3. Sökning (förstoringsglas).
 - ↳ Produktstrukturen visas i ett popup-fönster.
4. Klicka på produktöversikten.
 - ↳ Ett nytt fönster öppnas. Här finns information om enheten, inklusive produktdokumentationen.

4.2.3 Tillverkarens adress

Endress+Hauser Conducta GmbH+Co. KG
Dieselstraße 24
70839 Gerlingen
Tyskland

4.3 Leveransens innehåll

Leveransens innehåll består av:

- Sensor, version enligt beställning
 - Användarinstruktioner
- Om du har några frågor:
Kontakta din återförsäljare eller ditt lokala försäljningscenter.

4.4 Certifikat och godkännanden

Aktuella certifikat och godkännanden för produkten finns på www.endress.com på relevant produktsida:

1. Välj produkt med hjälp av filtren och sökfältet.
2. Öppna produktsidan.
3. Välj **Downloads**.

5 Installation

5.1 Installationskrav

5.1.1 Mått

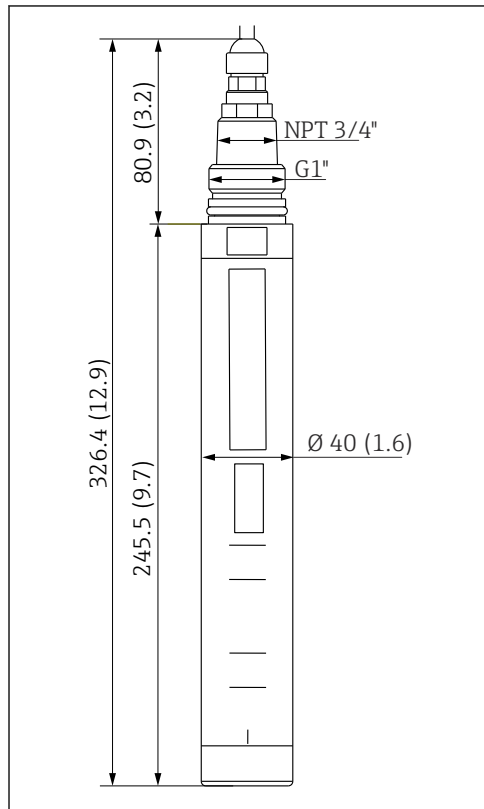

A0059600

2 Mått på sensor. Måttenhet: mm (tum)

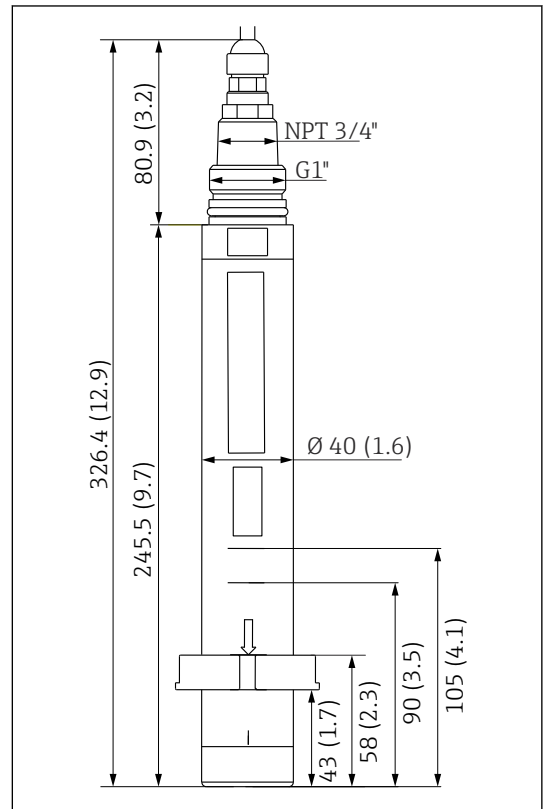

A0059601

3 Mått på sensor med klämring. Måttenhet: mm (tum)

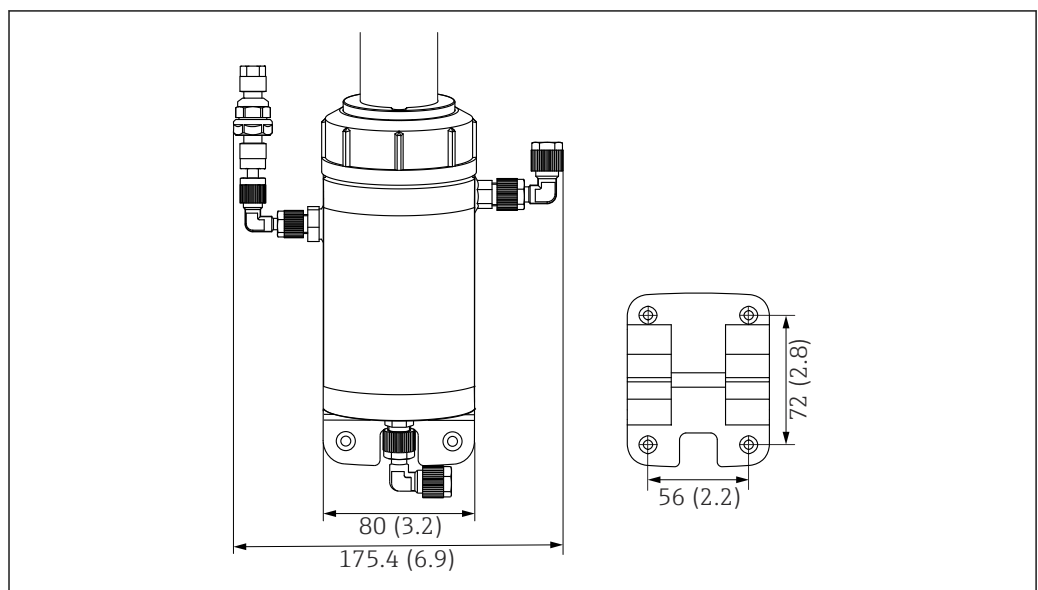

A0046891

4 Mått på standardarmatur CFS51 med monteringsplatta (höger). Måttenhet: mm (tum)

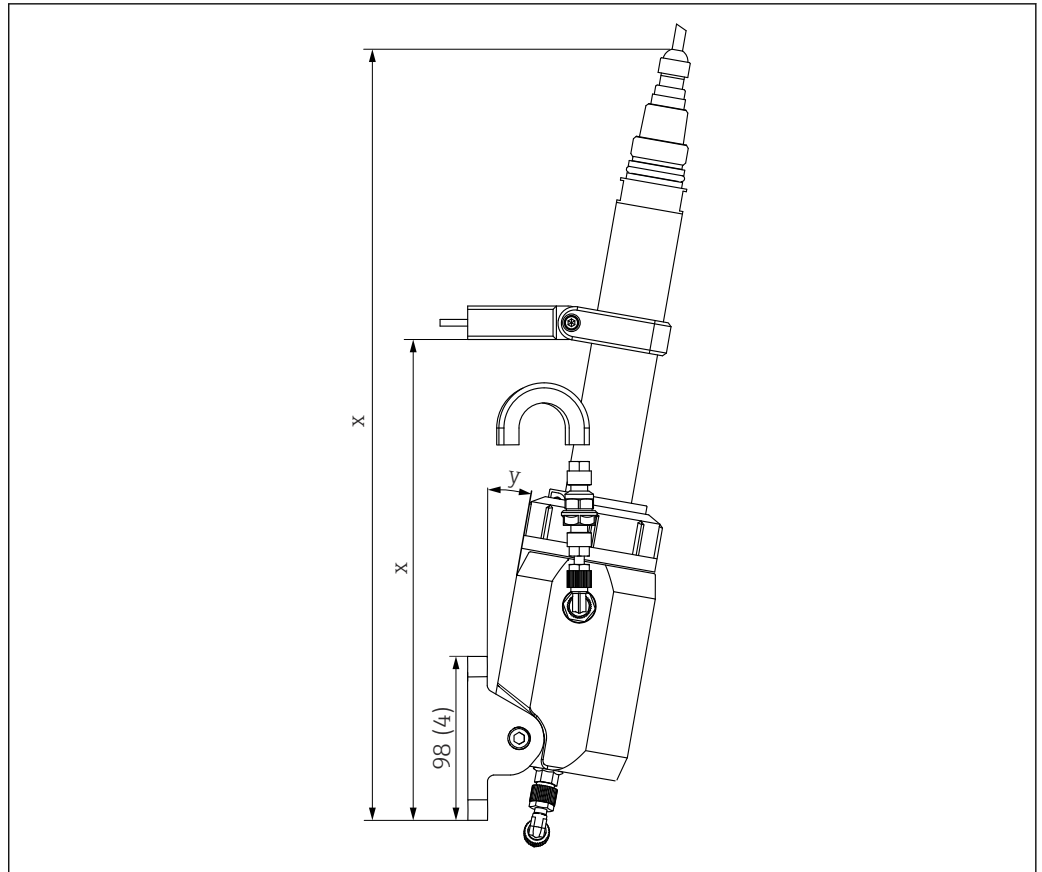

A0046892

5 Mått på monterad sensor med standardarmatur CFS51. Måttenhet: mm (tum)

x Variabel längd (beroende på montering)

y Variabel vinkel (beroende på montering)

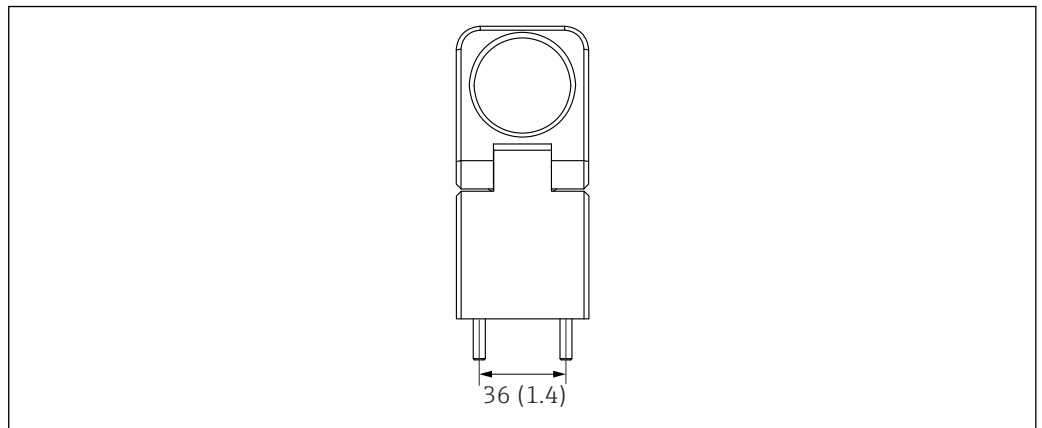

A0047395

6 Mått på ringhållare med distans. Måttenhet: mm (tum)

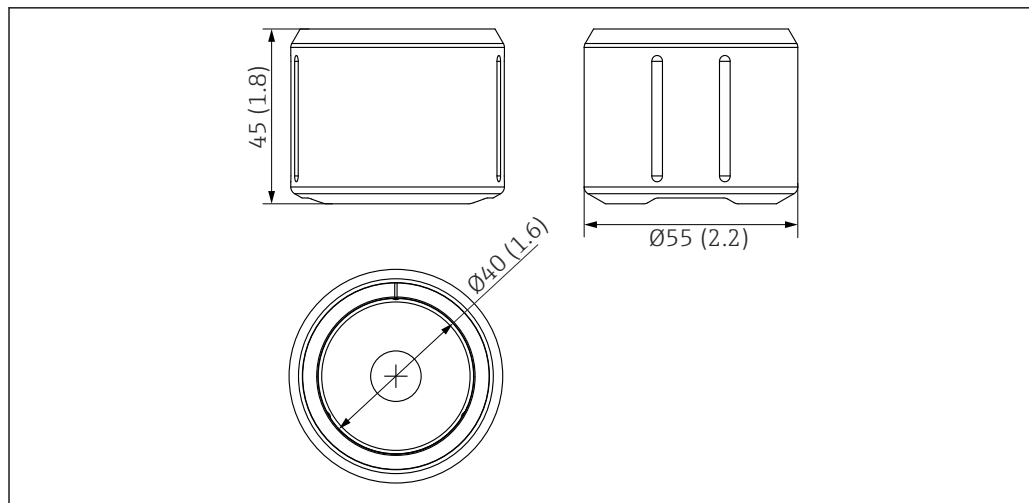

A0046812

7 Mått på fasttillståndsreferens. Måttenhet: mm (tum)

5.1.2 Installationsanvisningar

Installation i genomströmningsarmatur

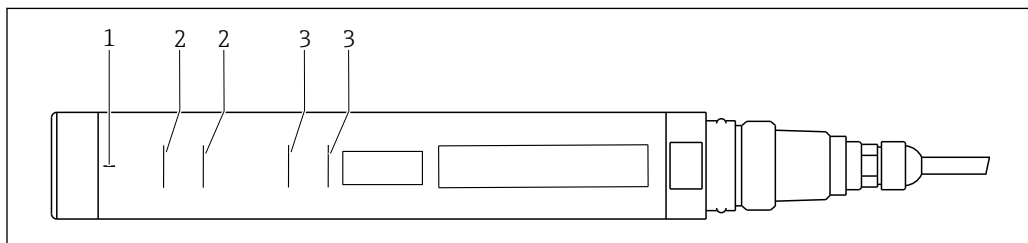

A0059602

8 Installationsmarkeringar för klämring

- 1 Vertikal inriktninglinje för fasttillståndsreferensen
- 2 Horisontella inriktninglinjer för klämring (standardarmatur CFS51)
- 3 Horisontella inriktninglinjer för klämring (FlowfitCYA251)

Den vertikala inriktninglinjen på sensorn används för att rikta in fasttillståndsreferensen. De horisontella inriktninglinjerna på sensorn anger de exakta positionerna där den undre och övre änden på klämringen måste sitta.

Fästa klämringen på sensorn

Gör så här om klämringen inte är förmonterad på sensorn eller om klämringen måste monteras tillbaka efter att ha demonterats:

1. Rengör sensorns och klämringens ytor och ta bort eventuellt fett.

2.

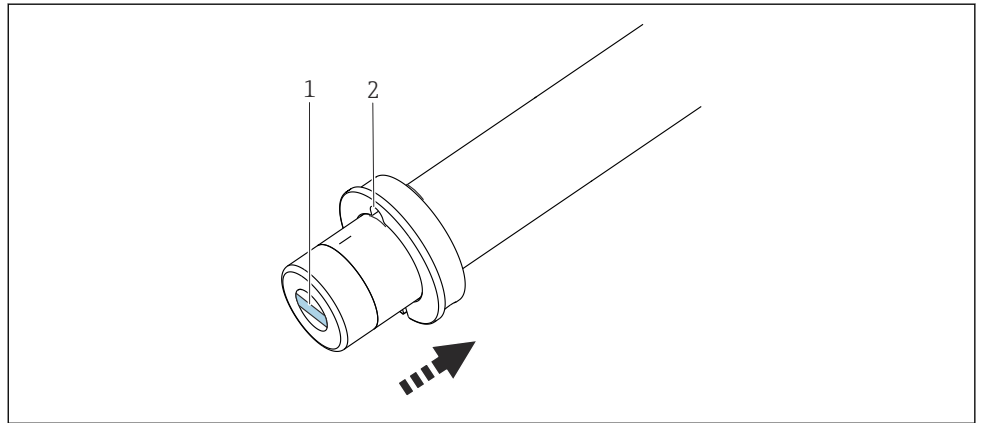

A0048146

- 1 Optiskt fönster
2 Glipa i klämringen

Skjut på klämringen på sensorn underifrån.

3. Justera glipan på klämringen i en högervinkel mot sensorns optiska fönster.
4. Tryck klämringen på plats exakt inom de horisontella inriktninglinjerna.
5. Använd den medföljande M5-skraven och dra åt klämringen med ett åtdragningsmoment på 5 Nm.

Installation utan genomströmningsarmatur

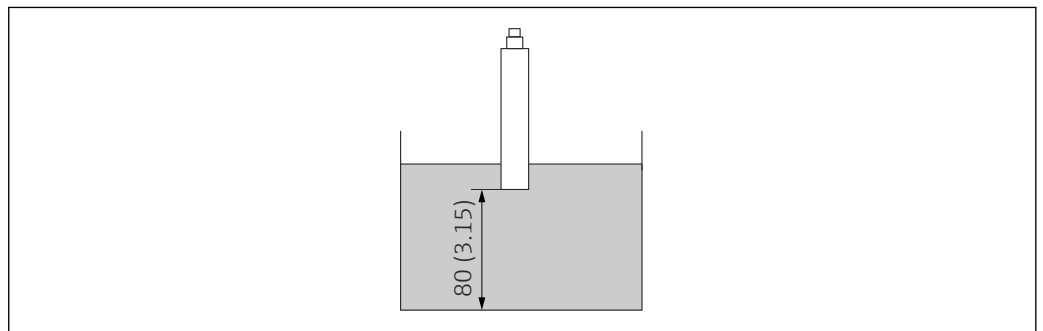

A0049306

9 Positionera sensorn. Mått: mm (tum)

Tänk på följande när sensorn installeras utan en genomströmningsarmatur:

- Sensorn måste ha ett insticksdjup som säkerställer att sensorns optiska fönster alltid är fullständigt nedsänkt i mediet.
- Avståndet till kärlets botten måste vara minst 80 mm (3,15 in).

5.1.3 Monteringsriktning

Sensorns lutningsvinkel kan påverka bildningen av luftbubblor under sensorn. Ju större sensorns lutningsvinkel är, desto mindre känslig för luftbubblor blir mätningen.

- Justera lutningsvinkeln om det bildas mycket luftbubblor → 13.

Ställa in sensorns lutningsvinkel på standardarmatur CFS51

Beroende på mätpunkten kan sensorns lutningsvinkel ställas in separat. Lutningsvinkeln avgörs av distansens placering på panelen → 5, 11.

1. Placera distansen på önskad plats.
 - ↳ Sensorns lutningsvinkel förändras.

2. Sätt fast distansen på panelen →  17.

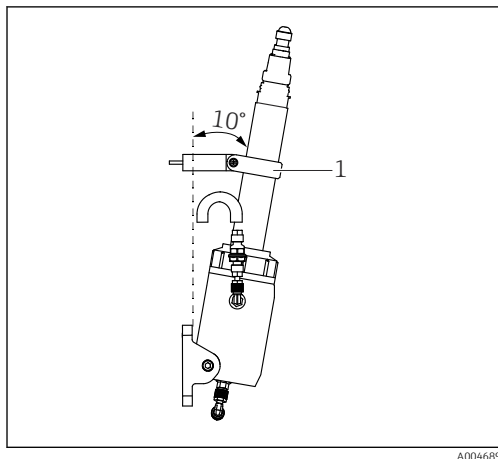

 10 Exempel med distansen monterad högst upp, 10° vinkel i förhållande till panelen

1 Ringhållare med distans

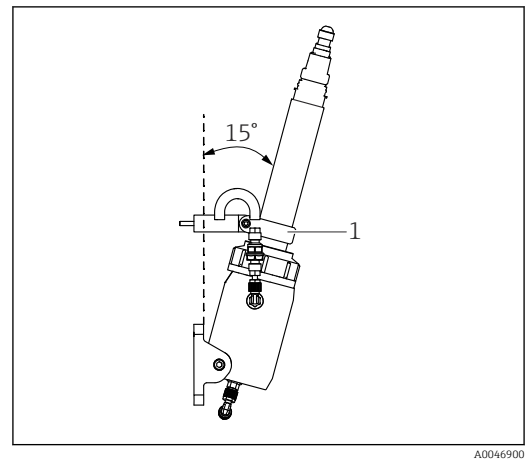

 11 Exempel med distansen monterad längst ner, 15° vinkel i förhållande till panelen

1 Ringhållare med distans

5.2 Montera sensorn på Flowfit CYA251

5.2.1 Mätssystem

Ett komplett mätsystem består av:

- Sensor
- Transmitter Liquiline CM44x
- Genomströmningsarmatur Flowfit CYA251

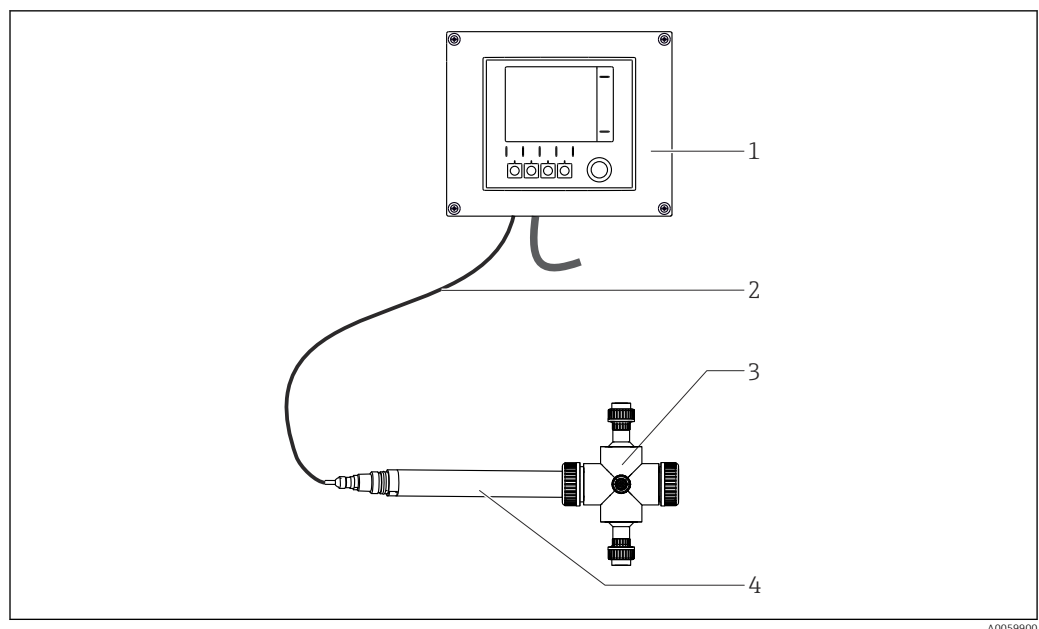

 12 Exempel på mätsystem

- 1 Transmitter
- 2 Fast kabel
- 3 Armatur CYA251
- 4 Sensor

 För ytterligare information om installation av Flowfit CYA251: BA00495C

5.3 Montera sensorn på standardarmatur CFS51

5.3.1 Mätssystem

Sensorn sätts fast på en panel tillsammans med armaturen.

Ett komplett mätssystem består av:

- Sensor
- Flerkanalstransmitter Liquiline CM44x
- Standardarmatur CFS51

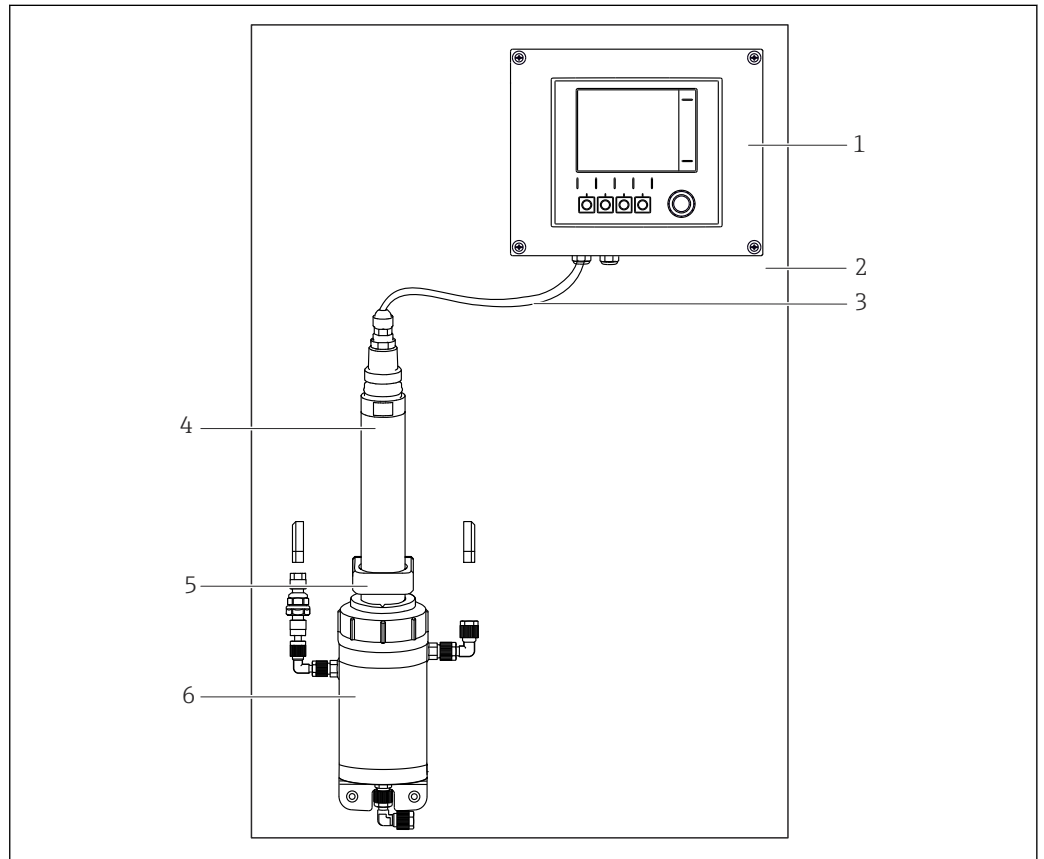

A0046358

13 Mätssystem

- 1 Transmitter
- 2 Panel
- 3 Fast kabel
- 4 Sensor
- 5 Ringhållare/distanshållare
- 6 Standardarmatur CFS51

Standardarmatur CFS51

Standardarmatur CFS51 är utformad enligt följande:

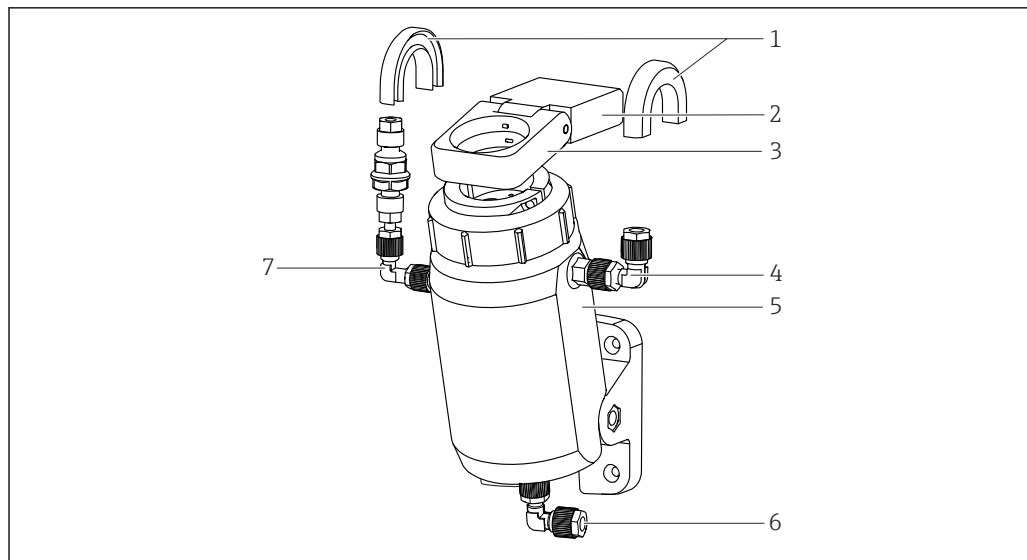

A0046861

14 Struktur

- 1 Slanghållare (böjskydd)
- 2 Distanshållare
- 3 Ringhållare
- 4 Slanganslutning, utlopp
- 5 Genomströmningsarmatur
- 6 Slanganslutning, inlopp
- 7 Anslutning för rengöring (tillval)

Om möjligt ska installationen av mätsystemet vara fri från luftbubblor. Armaturen har en integrerad bubbfälla för att säkerställa detta. Den fungerar bäst vid flödes hastigheter på minst 100 l/h (26,4 gal/h).

5.3.2 Montera standardarmaturen CFS51 på panelen

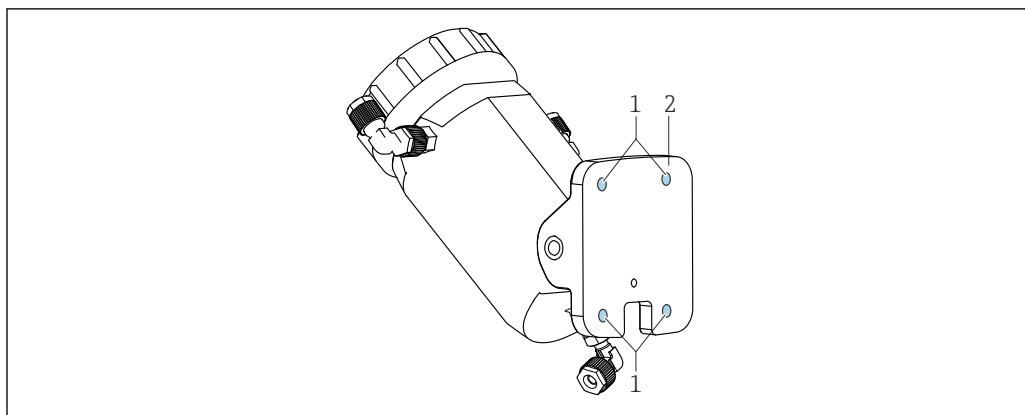

A0047708



15 Armaturen sedd bakifrån

- 1 Borrhål för M5-skruvar (ingår inte i leveransen)
- 2 Fästplatta

1. Håll fästplattan till armaturen mot den plats där armaturen ska fästas.
2. Lossa vid behov armaturen från fästplattan innan den monteras.
3. Markera de 4 borrhålen på panelen. Observera måtten när du gör detta → 10.
4. Borra hålen.
5. Fixera fästplattan med de 4 M5-skruvarna genom att dra åt dem korsvis.

5.3.3 Montera distanshållaren på panelen

Distansen, tillsammans med ringhållaren, används för att hålla fast sensorn. Distansen måste monteras i nivå med sensorhuset.

1. Håll distansen mot monteringspunkten ovanför armaturen. Observera måtten när du gör detta →  5,  11.
2. Markera de 2 borrhålen på panelen. Observera måtten när du gör detta →  11.
3. Borra hålen.
- 4.

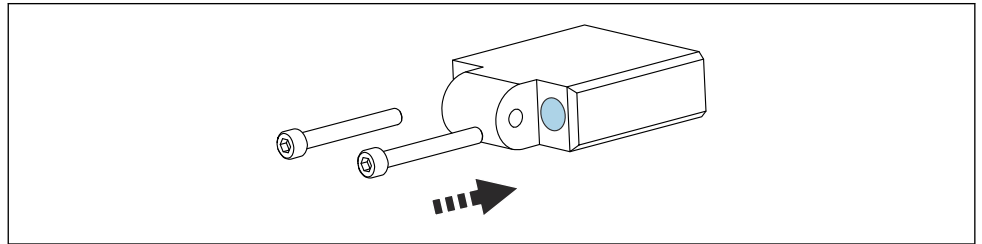

A0048147

Sätt fast distansen på panelen med 2 M5-skruvar.

5.3.4 Montera sensorn med standardarmatur CFS51

Sensorn kan antingen installeras i standardarmaturen CFS51 med klämringen förinstallerad eller utan monterad klämring.

Förberedelser för sensorn med monterad klämring:

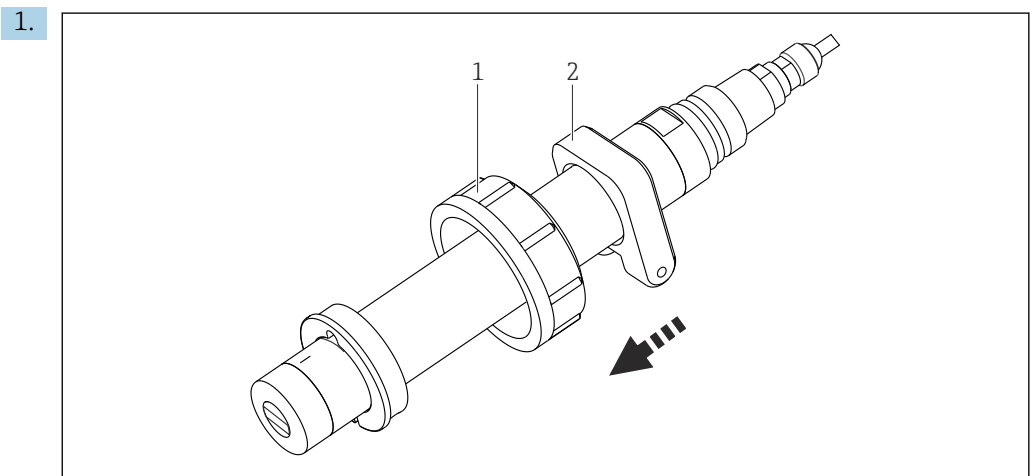

A0048148

- 1 Kopplingsmutter
- 2 Ringhållare

Skjut på kopplingsmuttern på sensorn ovanifrån (över den fasta kabeln).

2. Skjut på ringhållaren på sensorn ovanifrån (över den fasta kabeln).

Förberedelser för sensorn utan monterad klämring:

1.

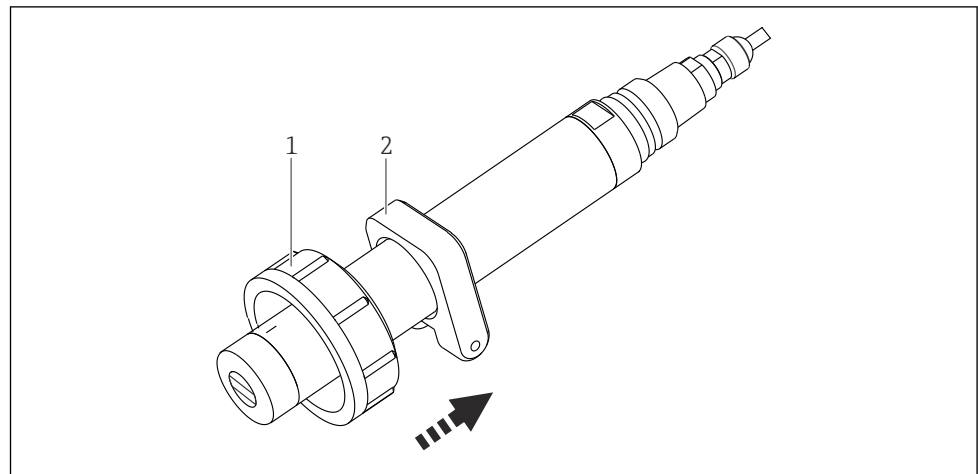

A0048476

- 1 Kopplingsmutter
2 Ringhållare

Skjut på ringhållaren på sensorn underifrån.

2.

Skjut på kopplingsmuttern på sensorn underifrån.

3.

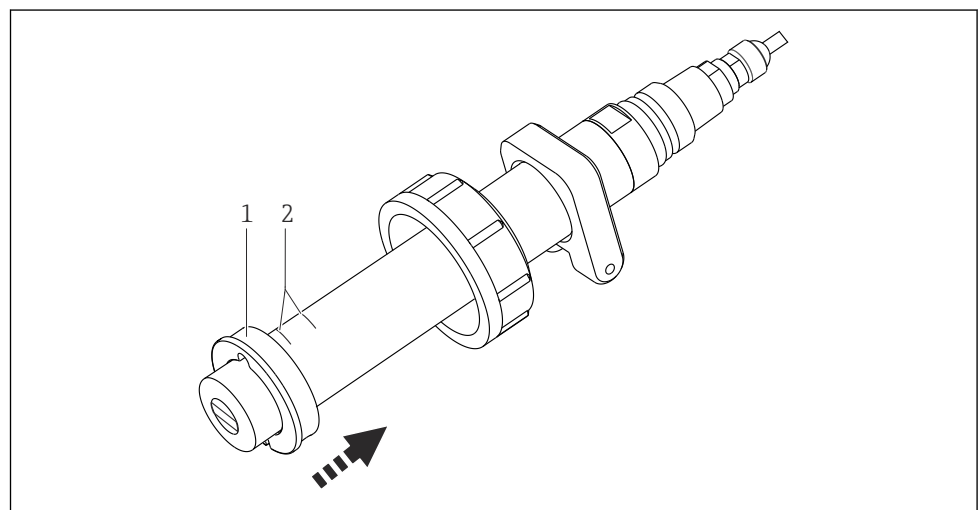

A0048477

- 1 Klämring
2 Inriktninglinjer



Skjut på klämringen på sensorn.

4.

Se till att klämringens glipa är justerad vertikalt mot sensorns optiska fönster.

5.

Placera klämringen på sensorns horisontella inriktninglinjer (objekt 2)

→  8,  12.

6.

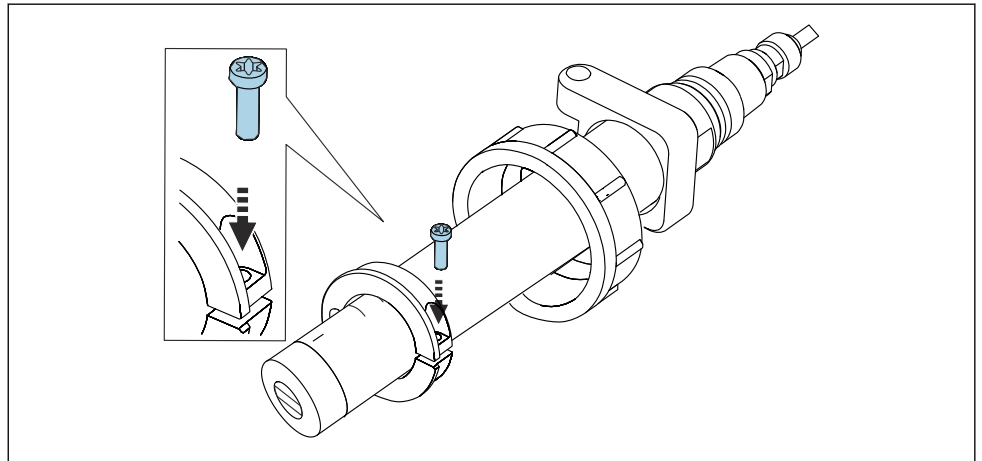

A0048478

Använd M5-skruven och dra åt klämringen med ett åtdragningsmoment på 5 Nm.

Montera sensorn tillsammans med armaturen

1.

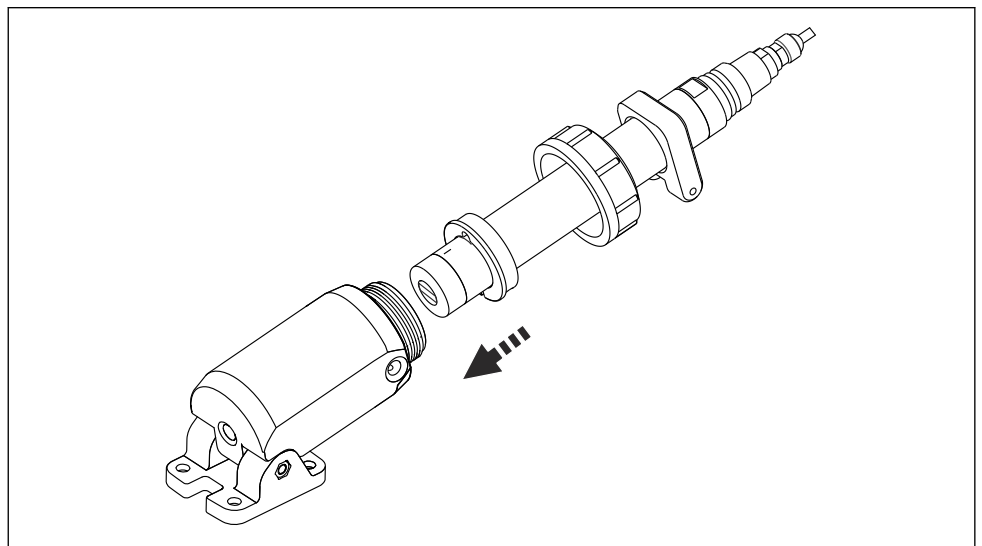

A0055089

Tryck på sensorn på armaturen fram till klämringen.

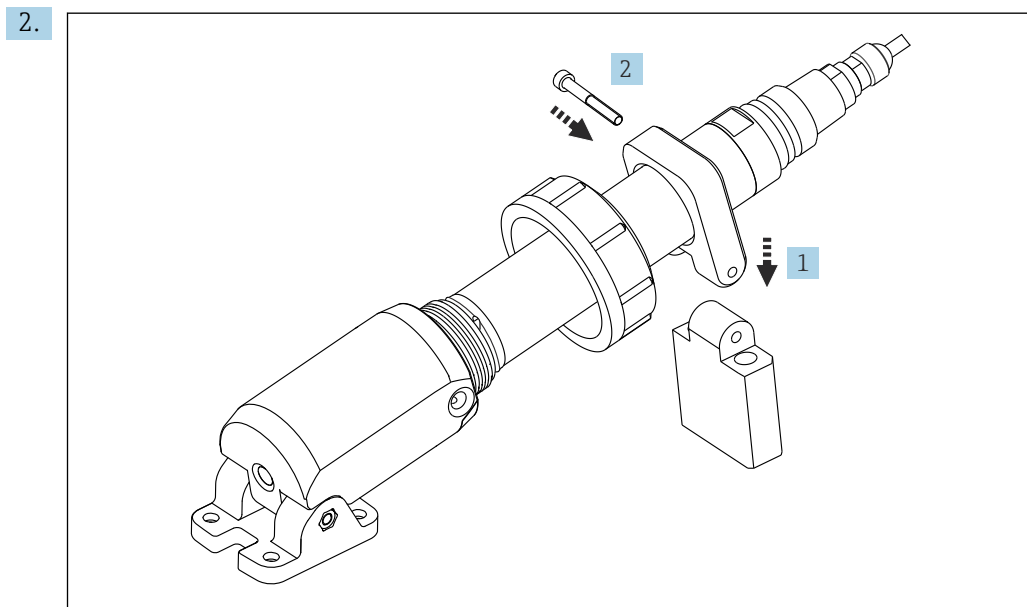

A0048149

Sätt fast ringhållaren med den monterade distanshållaren.

- 3. Använd den medföljande M5-skraven för att fästa ringhållaren och distanshållaren.
- 4. Skjut ner kopplingsmuttern ända till kanten på armaturen.
- 5. Dra åt kopplingsmuttern.

5.3.5 Montera sensorns rengöringsanslutning till standardarmatur CFS51

i Det är valfritt att använda rengöringsanslutningen.

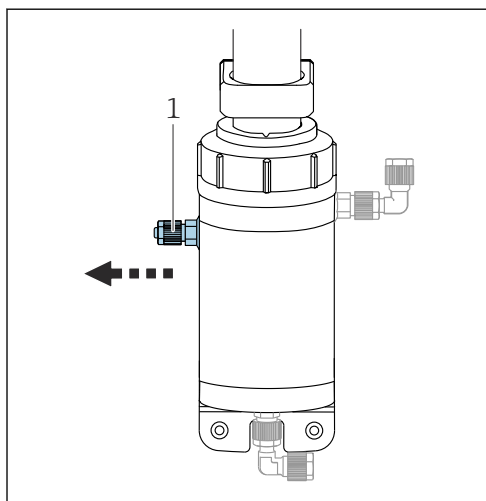

A0054911



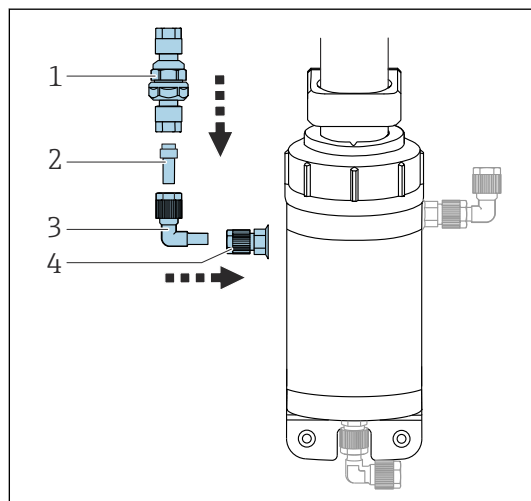



16 Förbereda rengöringsanslutningen
1 Slanganslutning med utfyllnadspropp



A0048291

17 Montera rengöringsanslutningen
1 Backventil
2 Nippel
3 Vinkelanslutning
4 Slanganslutning

Om sensorn beställdes utan rengöringssats monteras en slanganslutning med utfyllnadspropp → **16**, **20**. Slanganslutningen måste bytas ut om en rengöringssats ska monteras. Även om båda slanganslutningarna ser identiska ut, skiljer de sig åt i sin konstruktion.

1. Lossa slanganslutningen med utfyllnadsproppen (AF 13) →  16,  20.
2. Ta bort slanganslutningen med utfyllnadsproppen.
3. Skruva in rengöringssatsens slanganslutning i rengöringsanslutningens öppning →  17,  20.
4. Fäst vinkelanslutningen, nippeln och backventilen på slanganslutningen →  17,  20.
5. Skruva på backventilen och dra åt den för hand.
6. Anslut slangen för rengöring.
7. Kontrollera en extra gång att alla anslutningar sitter fast ordentligt innan rengöringen påbörjas.

5.4 Positionera fasttillståndsreferensen

- ▶ Kontrollera att serienumret på fasttillståndsreferensen överensstämmer med din sensor.

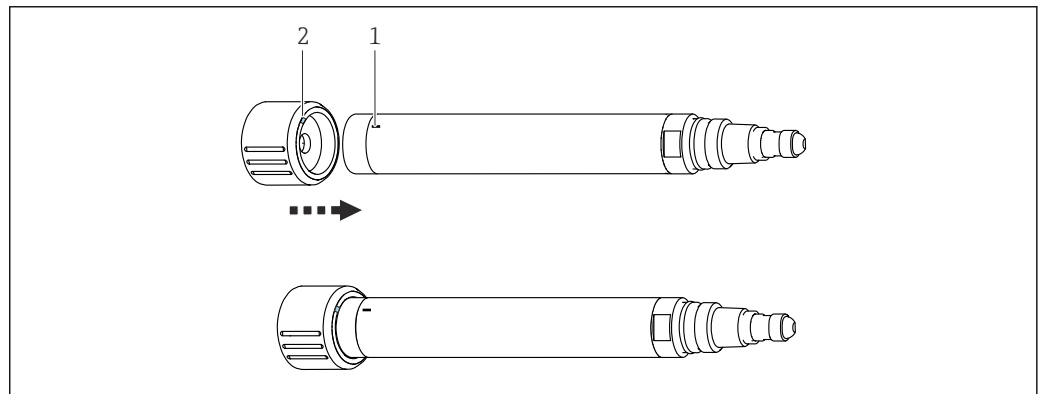

 18 Sätta fast sensorn på fasttillståndsreferensen

1 Installationsmarkering på sensorn

2 Installationsmarkering på fasttillståndsreferensen

1. Ta bort sensorn från armaturen →  35.
2. Rengör sensorn.
3. Ta bort skyddslocket till fasttillståndsreferensen.
4. Rikta in sensorn så att installationsmarkeringen på sensorn är placerad ovanför installationsmarkeringen på fasttillståndsreferensen.
5. Dra åt fasttillståndsreferensen på sensorn till ändlägesstoppet.

5.5 Kontroll efter installation

Sensorn får endast tas i drift om följande frågor kan besvaras med ett "ja":

- Är sensorn och kabeln intakta?
- Är monteringsriktningen korrekt?
- Är sensorn installerad i armaturen så att den inte hänger från kabeln?

6 Elanslutning

⚠ VARNING

Enheten är spänningsförande!

Felaktig anslutning kan leda till personskador eller dödsfall!

- ▶ Elanslutningen får endast utföras av en behörig elektriker.
- ▶ Den behöriga elektrikern måste ha läst och förstått dessa användarinstruktioner och ska följa de instruktioner som anges i dem.
- ▶ Se till att det inte finns spänning i någon kabel **innan** något anslutningsarbete påbörjas.

6.1 Ansluta sensorn

Följande anslutningsalternativ finns:

- Via M12-kontakten (version: fast kabel, M12-kontakt)
- Via enhetens kabel till klämplintarna i ingången till transmittern (version: fast kabel, kabeländhylsor)

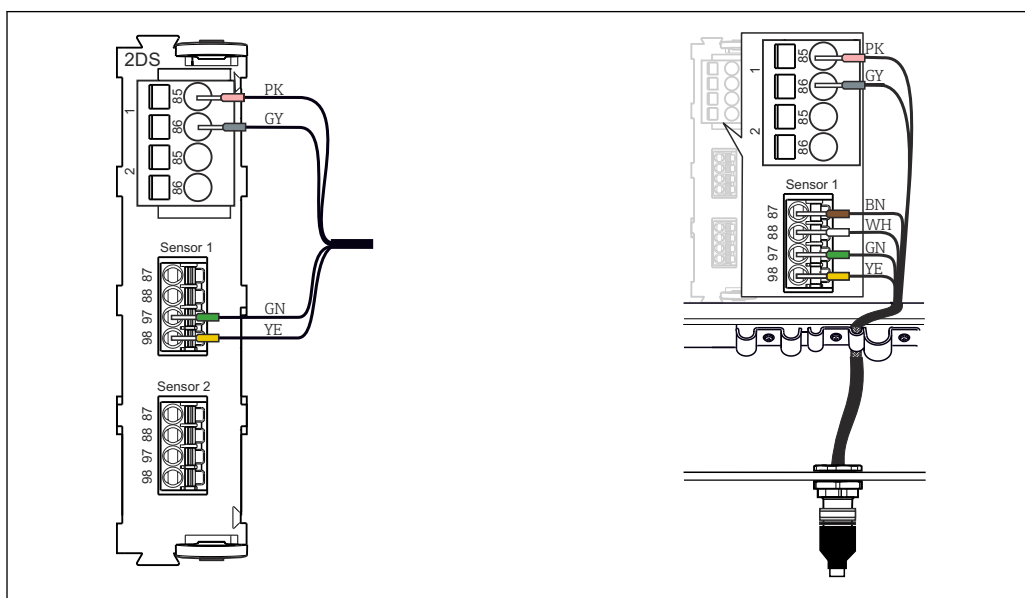

19 Enheten ansluten till ingången (vänster) eller med M12-kontakt (höger)

Enheten finns tillgänglig med följande fasta kabellängder:

- 3 m (9,84 ft)
- 7 m (22,97 ft)
- 15 m (49,22 ft)

6.1.1 Ansluta kabelskärningen

Enhetskabeln måste vara skärmade kablar.

- i** Använd endast avslutade originalkablar om det är möjligt.
Kabelklamrarnas spännområde: 4 ... 11 mm (0,16 ... 0,43 in)

Exempelkabel (motsvarar inte nödvändigtvis den medföljande originalkabeln)

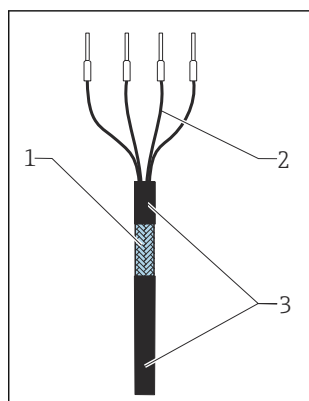

20 Terminerad kabel

- 1 Yttre skärmning (blottad)
- 2 Kabelkärnor med kabelhylsor
- 3 Kabelmantel (isolering)

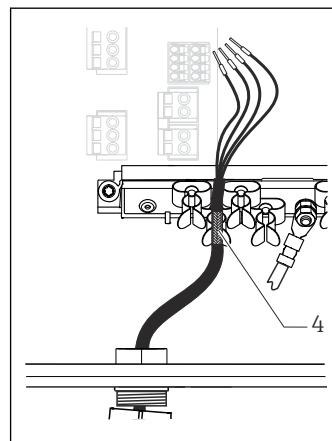

21 Anslut kabeln till jordningsklämman

- 4 Jordningsklämman

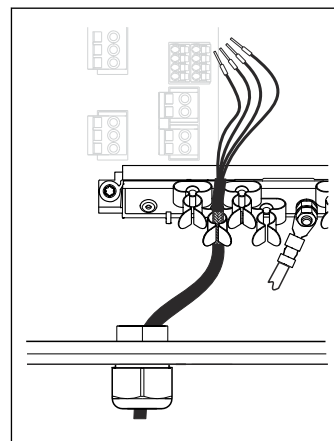

22 Tryck in kabeln i jordningsklämman

Kabelskärmningen är jordad genom jordningsklämman ¹⁾

1) Observera instruktionerna i avsnittet "Säkerställa skyddsklass"

1. Lossa en lämplig kabelförskruvning på botten av huset.
2. Ta bort blindpluggen.
3. Fäst förskruvningen på kabeländan och kontrollera att förskruvningen pekar åt rätt håll.
4. Dra kabeln genom förskruvningen och in i huset.
5. Dra kabeln i huset på ett sådant sätt att den **blottade** kabelskärmningen passar in i en av kabelklamrarna och kabelkärnorna är enkla att dra ända till anslutningen på elektronikmodulen.
6. Anslut kabeln till kabelklammern.
7. Kläm åt kabeln.
8. Anslut kabelkärnorna enligt kopplingschemat.
9. Dra åt kabelförskruvningen från utsidan.

6.2 Säkerställa skyddsklass

Endast de mekaniska anslutningar och elanslutningar som beskrivs i dessa instruktioner och som är nödvändiga för den avsedda användningen får upprättas på den levererade enheten.

- Iaktta försiktighet när arbetet utförs.

Enskilda skyddstyper som tillåts för den här produkten (ogenomtränglighet (IP)), elsäkerhet, EMC-störningsökänslighet,) kan inte längre garanteras i exempelvis följande fall:

- Locken är inte påsatta
- Andra strömenheter än de som medföljde används
- Kabelförskruvningarna är inte ordentligt åtdragna (måste dras åt med 2 Nm (1,5 lbf ft) för den bekräftade kapslingsklassen)
- Olämpliga kabeldiametrar används till kabelförskruvningarna
- Modulerna är inte helt säkrade
- Displayen är inte helt säkrad (risk för att fukt tränger in på grund av otillräcklig tätning)
- Lösa eller otillräckligt åtdragna kablar/kabeländar
- Ledande kabeltrådar lämnas kvar i enheten

6.3 Kontroll efter anslutning

Enhetens skick och specifikationer	Åtgärd
Är utsidan av sensorn, armaturen eller kabeln utan skador?	<ul style="list-style-type: none"> ▶ Utför en okulär besiktning.
Elanslutning	Åtgärd
Är de monterade kablarna dragavlastade och inte vridna?	<ul style="list-style-type: none"> ▶ Utför en okulär besiktning. ▶ Red ut kablarna.
Har en tillräcklig bit av kabeln skalats och är ledarna korrekt placerade i plinten?	<ul style="list-style-type: none"> ▶ Utför en okulär besiktning. ▶ Dra försiktigt för att se till att de sitter fast korrekt.
Är strömförsörjningskabeln och signalledningarna korrekt anslutna?	<ul style="list-style-type: none"> ▶ Se transmitters kopplingsschema.
Är alla skruvplintar ordentligt åtdragna?	<ul style="list-style-type: none"> ▶ Dra åt skruvplinten.
Är alla kabelgångar monterade, åtdragna och läcktäta?	<ul style="list-style-type: none"> ▶ Utför en okulär besiktning.
Är alla kabelgångar installerade nedåt eller monterade lateralt?	<p>Vid förekomst av laterala kabelgångar:</p> <ul style="list-style-type: none"> ▶ Rikta kabelöglorna nedåt så att vatten kan droppa av dem.

7 Driftsättning

7.1 Förberedelse

Säkerställ före första idrifttagningen att:

- Sensorn är korrekt installerad
- Elanslutningen är korrekt utförd
- ▶ Före driftsättningen måste materialens kemiska kompatibilitet, temperaturområdet och tryckområdet kontrolleras.

7.1.1 Justering av armaturen

Materialet i den genomströmningsarmatur som används påverkar autofluorescensen. Beroende på kundens krav kan värdet för autofluorescens justeras i den rena och torra armaturen före driftsättning eller ny idrifttagning.



Kalibrering av offsetvärde

1. Se till att armaturen är ren och torr.
2. Mät värdet i den rena och torra armaturen.
3. Välj **Kalibrering** på transmittern.
4. Välj fluorescenssensorn.
5. Under **Fluorescence** anger du det uppmätta värdet som ett negativt offsetvärde.

8 Drift

8.1 Anpassa mätinstrumentet efter processförhållandena

8.1.1 Kompensering för turbiditet

Det värde som sensorn mäter påverkas av den turbiditet som kan uppstå. När turbiditetskompenseringen är aktiv kompenseras turbiditetens effekt automatiskt i realtid.

 För utförlig information om kompensering av turbiditet, se användarinstruktionerna till transmittern

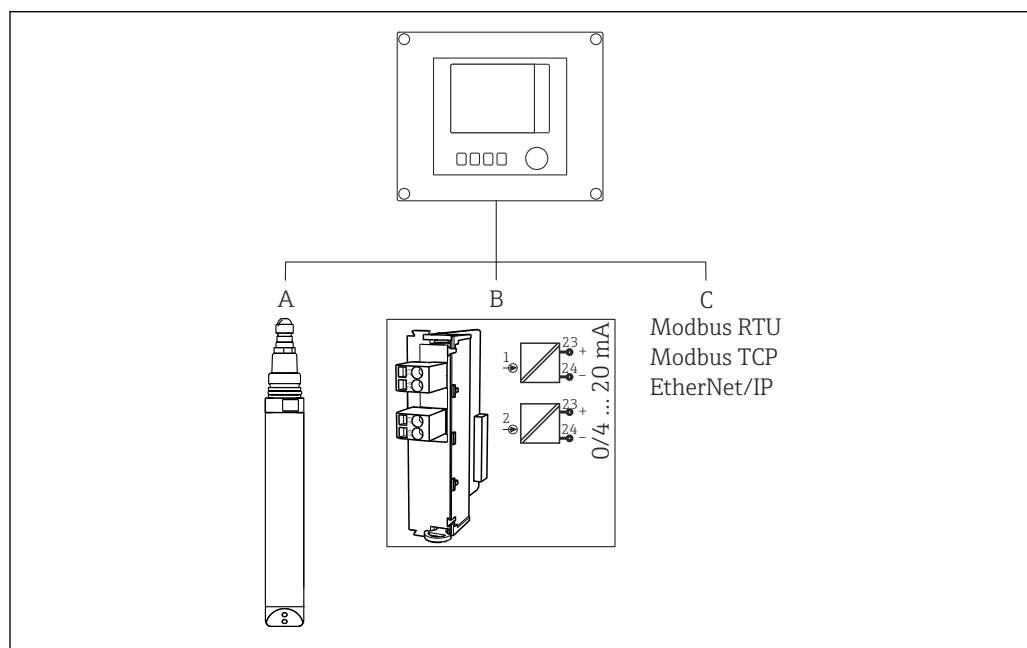

A0049479

 23 Alternativ för kompensering för turbiditet

- A Memosens-sensorn, t.ex. CUS52D
- B Analog ingång
- C Fältbussystem

Kompensering för turbiditet kan utföras på följande 3 sätt:

- Via Memosens-sensorn, CUS52D
- Via transmitterns analoga ingång
- Via fältbussystem

► Aktivera kompensering för turbiditet på transmittern.

8.1.2 Kalibrering

Sensorn är kalibrerad när den lämnar fabriken. Den kan användas direkt utan att det krävs ytterligare kalibrering.

Följande kalibreringar kan göras:

- Kalibrering
 - In-situ-kalibrering med den certifierade fasttillståndsreferensen
 - Omkalibrering utförd av tillverkaren
- Applikationsanpassning
 - Kalibrera eller justera med hjälp av referensprov utifrån en tabell med värden (1–6 poäng)
 - Ange en faktor (multiplikering av mätvärdena med en koefficient)
 - Ange ett offsetvärde (addition/subtraktion av ett konstant värde till/från mätvärdena)
- ▶ Före en kalibrering måste enheten rengöras så att det inte finns någon smuts på det optiska fönstret.

Fasttillståndsreferens

Sensorn är justerad från fabrik i överensstämmelse med resolution MEPC.259(68) och MEPC.340(77).

1. För att uppfylla kriterierna i MEPC.259(68) och MEPC.340(77) ska sensorn kalibreras minst en gång om året med hjälp av fasttillståndsreferensen.
2. Justera sensorn med hjälp av fasttillståndsreferensen vid behov.

Fasttillståndsreferensen är godkänd för kalibrering och justering i hela sensorns mätområde enligt kraven i de relevanta MEPC-resolutionerna.

Vi rekommenderar att du skickar sensorn och fasttillståndsreferensen till tillverkaren för inspektion och omkalibrering vart 4:e år.

Under fabrikskalibreringen anpassas fasttillståndsreferensen till sensorn. Fasttillståndsreferensen kan endast användas tillsammans med den här sensorn. Fasttillståndsreferensen och sensorn är därför permanent länkade till varandra.

Fasttillståndsreferensen kan användas för att kontrollera sensorns funktionella integritet. Sensorn kan kalibreras och justeras. Justeringen utförs automatiskt av transmittern efter kalibreringen.

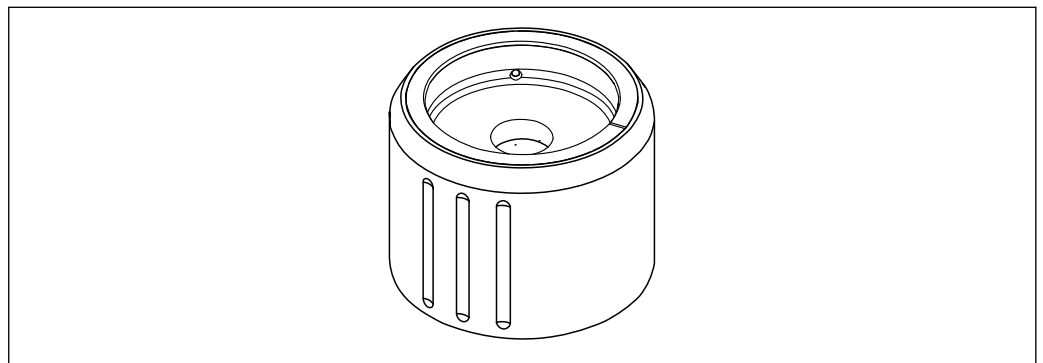

A0046813

24 Fasttillståndsreferens

Kalibrering med fasttillståndsreferens

⚠ OBSERVERA

Högt tryck och hög temperatur när sensorn tas bort

Risk för personskada!

- ▶ Var uppmärksam på processtrycket och processtemperaturen.
- ▶ Om processtrycket är förhöjt måste det sänkas innan sensorn tas bort. Använd den manuella avstängningsventilen som finns monterad på plats för att göra detta.

⚠ OBSERVERA**Läckage av medium**

Risk för personskada och för skador på kläder och system!

- ▶ Se till att armaturens inlopp och utlopp är avstängda.
- ▶ Se till att automatisk rengöring är avstängd innan kalibreringen utförs.

OBS**Kondensering och föroreningar leder till felaktiga kalibreringsresultat!**

- ▶ Rengör sensorn noggrant, särskilt sensorns optiska fönster, före kalibreringen.
- ▶ Undvik kondensering på sensorn.



För utförlig information om transmitterinställningar, se användarinstruktionerna till transmittern

Var uppmärksam på följande förutsättningar för kalibreringen:

- Ingen kondensering på sensorn eller fasttillståndsreferensen
- Sensorn och fasttillståndsreferensen har en stabil temperatur
- Det godkända området för omgivningstemperatur är uppfyllt
- Sensorns optiska fönster är rent

Starta kalibreringen

1. Välj **Kalibrering** på transmittern.
2. Välj fluorescenssensorn.
3. Välj **Fluorescence**.
4. Välj **Solid state reference**.
5. Följ instruktionerna till transmittern.

Funktionskontroll i luften:

▶ OBS

Objekt och klädesplagg framför det optiska fönstret leder till felaktiga mätvärden!

- ▶ Ta bort eventuella föremål som befinner sig under sensorn (minst 0,5 m (1,64 ft)).

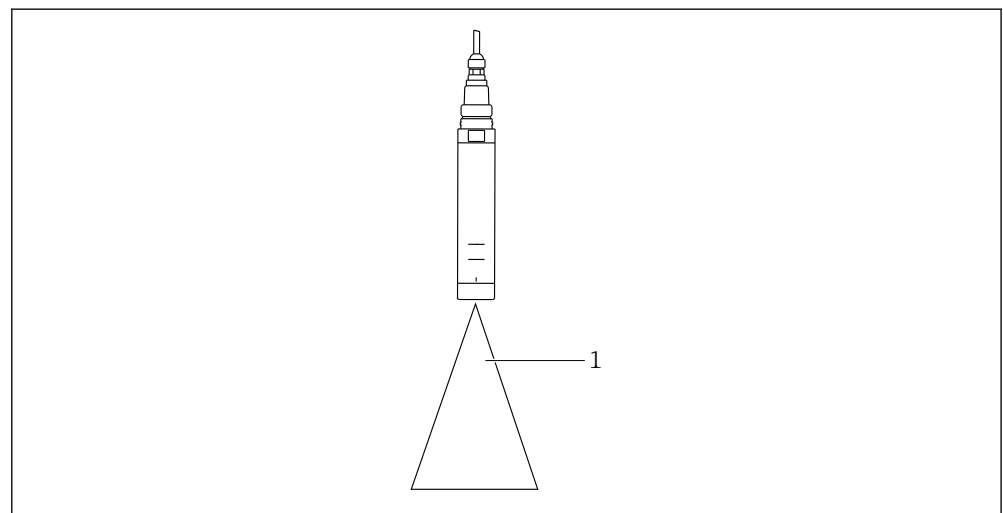

1 Fritt utrymme

Håll sensorn i det fria utrymmet.

Misslyckad funktionskontroll i luften:

1. Rengör sensorns optiska fönster på nytt.
2. Upprepa mätningen.

3. Om mätresultatet fortfarande ligger utanför de angivna gränsvärdena efter flera rengöringar bör du skicka sensorn till din lokala Endress+Hauser-försäljningsorganisation.

När kalibreringen med fasttillståndsreferensen är slutförd är följande statusar möjliga:

- Kalibreringen slutfördes med lyckat resultat
Mätvärdet ligger inom de angivna gränsvärdena och därför behövdes ingen automatisk justering
- Kalibreringen slutfördes med lyckat resultat och en automatisk justering har utförts
Mätvärdet överskred gränsvärdena och har korrigerats med hjälp av den automatiska justeringen
- Kalibreringen misslyckades, ingen automatisk justering har utförts
Mätvärdet ligger utanför de angivna gränsvärdena och en automatisk justering kunde inte utföras. Enheten mäter inte längre enligt specifikationerna från MEPC.

Sensorn kan fortsätta mäta efter en misslyckad justering. Den fortsätter att mäta baserat på den senaste framgångsrika justeringen.

Misslyckad kalibrering med fasttillståndsreferens:

1. Rengör sensorns optiska fönster på nytt.
2. Upprepa kalibreringen.
3. Om kalibreringen fortfarande misslyckas efter flera rengöringar bör du skicka sensorn till din lokala Endress+Hauser-försäljningsorganisation.

Applikationsjusteringar

Enpunktskalibrering

Den uppmätta avvikelsen mellan mätvärdet från enheten och mätvärdet från laboratoriet är för stor. Detta korrigeras med en enpunktskalibrering.

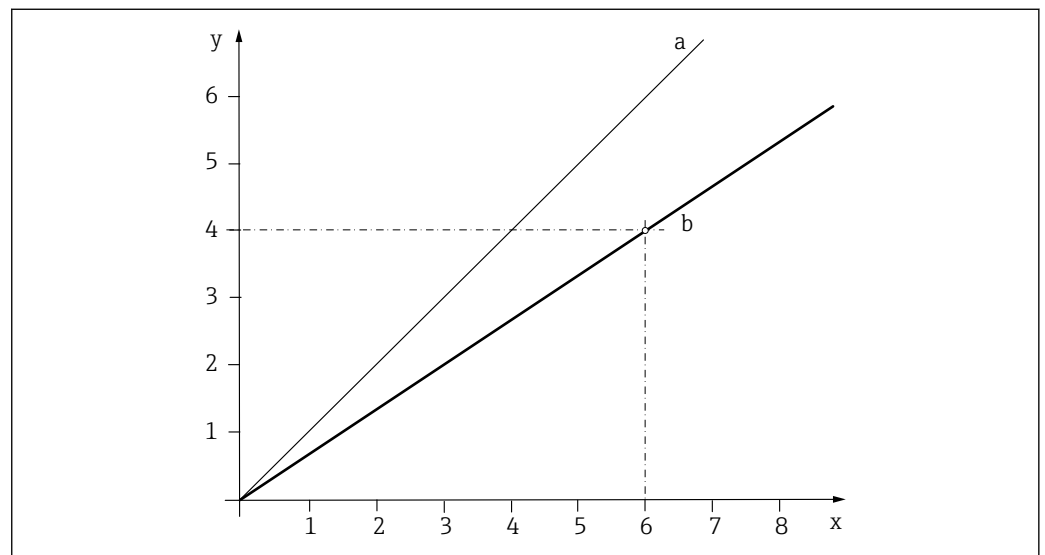

25 Principen för en enpunktskalibrering

- x Mätvärde
- y Provetts börvärde
- a Fabrikskalibrering
- b Applikationskalibrering

1. Välj datapost.
2. Ställ in kalibreringspunkten i mediet och ange börvärdet för provet (laboratorievärdet).

Tvåpunktskalibrering

Avvikelser i mätvärdet ska kompenseras på två olika punkter i en applikation (t.ex. applikationens max- och minvärde). Syftet med detta är att säkerställa maximal mätnoggrannhet mellan dessa två yttervärden.

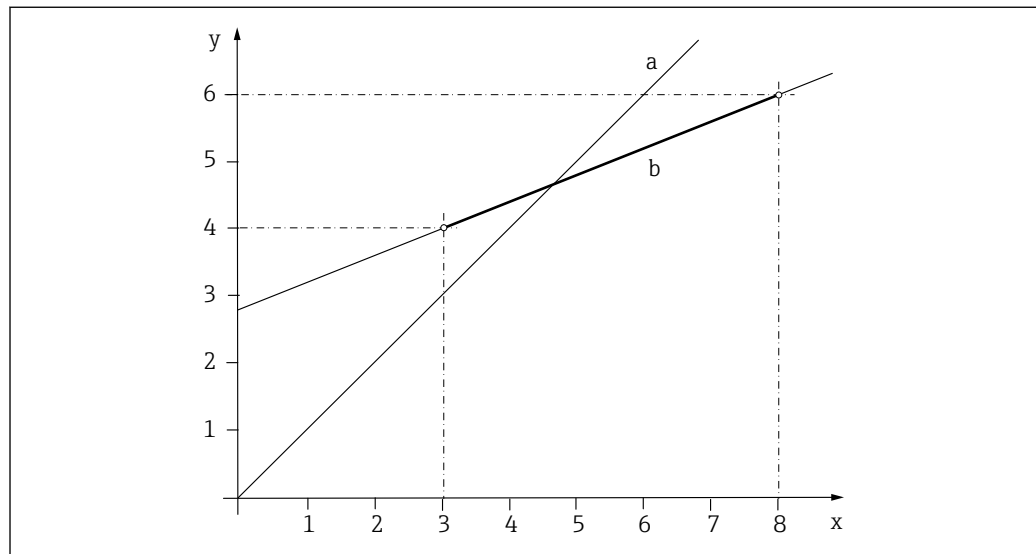

A0039325

26 Principen för en tvåpunktskalibrering

x Mätvärde
 y Provets börvärde
 a Fabrikskalibrering
 b Applikationskalibrering

1. Välj en datauppsättning.
 2. Ställ in två olika kalibreringspunkter i mediet och ange motsvarande börvärden.
- i** En linjär extrapolering utförs utanför det kalibrerade aktuella mätområdet.
Kalibreringskurvan måste öka monotont.

Trepunktskalibrering

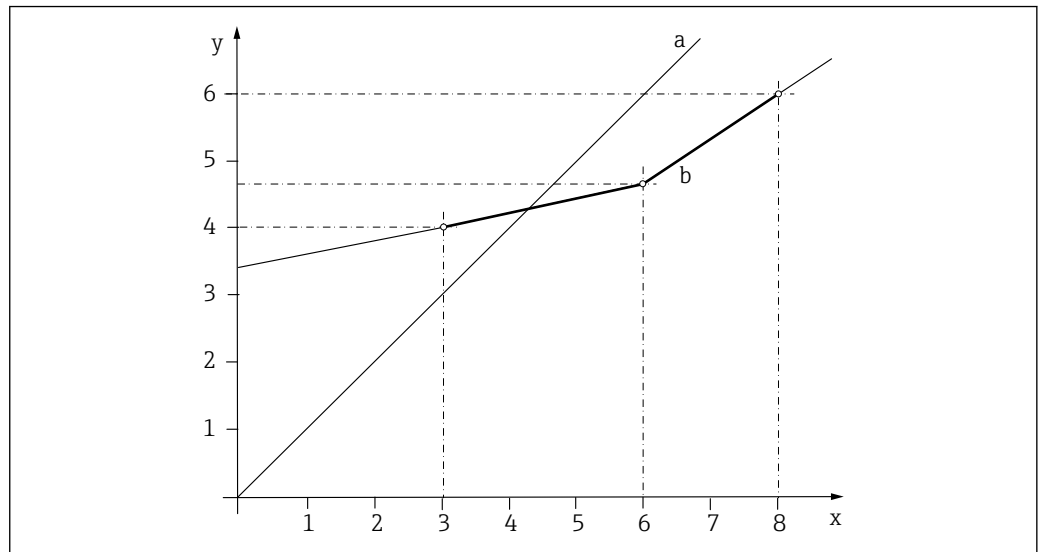

A0039322

27 Principen för en flerpunktskalibrering

- x Mätvärde
- y Provets börvärde
- a Fabrikskalibrering
- b Applikationskalibrering

1. Välj datauppsättning.
 2. Ställ in tre olika kalibreringspunkter i mediet och ange motsvarande börvärden.
- i** En linjär extrapolering utförs utanför det kalibrerade aktuella mätområdet.
Kalibreringskurvan måste öka monotont.

Faktor

Med funktionen **Faktor** multipliceras mätvärdena med en konstant faktor. Funktionen motsvarar en enpunktskalibrering.

Exempel:

Den här typen av justering kan väljas om mätvärdena jämförs med laboratorievärdena under en längre tidsperiod, och alla mätvärden är för låga med en viss faktor, t.ex. 10 %, i förhållande till laboratorievärdena (målprovvärde).

I exemplet utförs justeringen genom att ange faktorn 1.1.

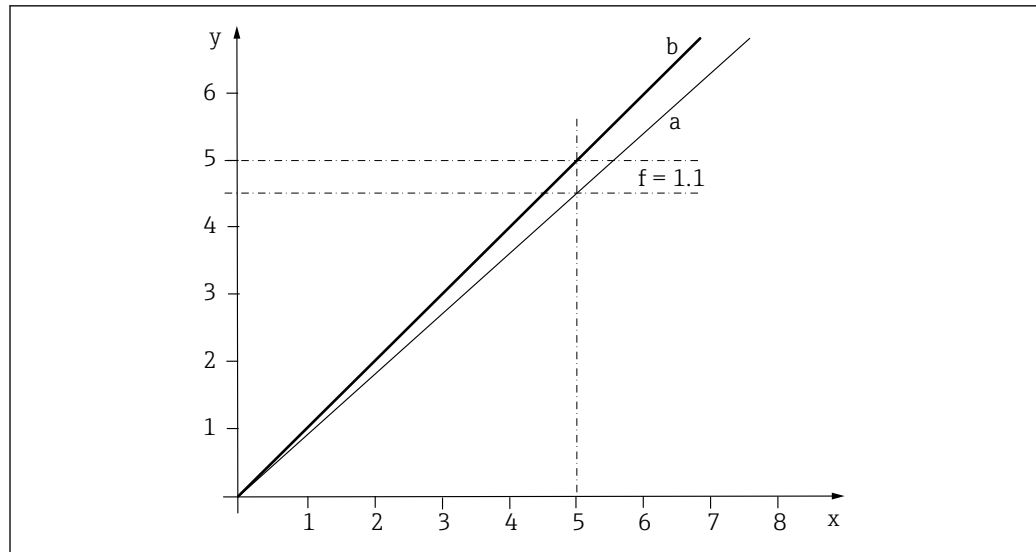

A0039329

▣ 28 Principen för faktorkalibrering

x Mätvärde
 y Provets börvärde
 a Fabrikskalibrering
 b Faktorkalibrering

Offset

Med funktionen **Offset** förskjuts mätvärdena med ett konstant värde (adderas eller subtraheras).

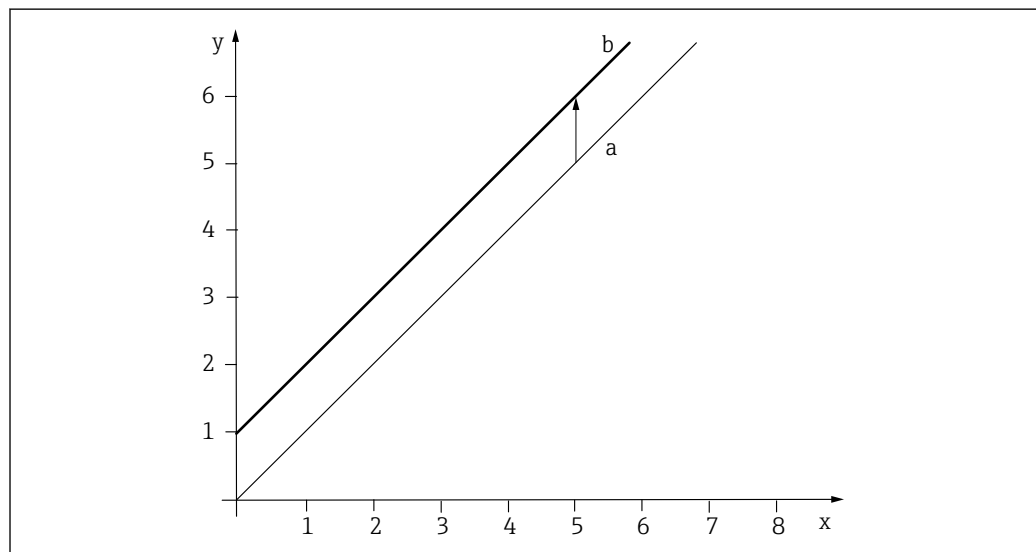

A0039330

▣ 29 Principen för ett offsetvärde

x Mätvärde
 y Provets börvärde
 a Fabrikskalibrering
 b Offsetkalibrering

8.1.3 Signalfilter

Sensorn är utrustad med en intern signalfilterfunktion för att kunna anpassa mätningen efter olika mätkrav. Fluorescensmätningar kan ha ett lågt signal-brusförhållande. Dessutom kan det förekomma störningar på grund av exempelvis luftbubblor eller föroreningar.

En hög nivå av dämpning kan däremot påverka känsligheten för de mätvärden som krävs i olika applikationer.

Mätfilter

Följande filterinställningar är tillgängliga:

Mätfilter	Beskrivning
Svagt	Låg filtrering, hög känslighet, snabb respons vid förändringar (2 sekunder)
Normalt (standard)	Normal filtrering, 10 sekunders svarstid
Starkt	Stark filtrering, låg känslighet, långsam respons vid förändringar (25 sekunder)
Specialist	Denna meny är framtagen för Endress+Hauser serviceavdelning.

Om den önskade signalkvaliteten inte kan uppnås på grund av störande faktorer, t.ex. luftbubblor, rekommenderar vi att mätfiltret ställs in på inställningen "Starkt".

9 Diagnostik och felsökning

9.1 Allmän felsökning

Vid felsökning måste hela mätpunkten beaktas:

- Transmitter
- Elanslutningar och kablar
- Sensor

De möjliga felorsakerna i nedanstående tabell gäller främst sensorn.

Problem	Kontroll	Felavhjälpande åtgärd
Displayen är tom, ingen reaktion från sensorn	<ul style="list-style-type: none"> ▪ Finns nätspänning till transmittern? ▪ Är sensorn korrekt ansluten? ▪ Finns avlagringar på det optiska fönstret? 	<ul style="list-style-type: none"> ▶ Anslut nätspänningen. ▶ Upprätta en korrekt anslutning. ▶ Rengör sensorn.
Det visade värdet är för högt eller för lågt	<ul style="list-style-type: none"> ▪ Finns avlagringar på det optiska fönstret? ▪ Har sensorn kalibrerats? 	<ul style="list-style-type: none"> ▶ Rengör enheten. ▶ Kalibrera enheten.
Det visade värdet varierar kraftigt	<ul style="list-style-type: none"> ▪ Är installationsplatsen korrekt? ▪ Störningar på grund av luftbubblor? 	<ul style="list-style-type: none"> ▶ Välj en annan installationsplats. ▶ Avlägsna luftbubblor på installationsplatsen, t.ex. med hjälp av en bubbelfälla eller genom att reglera armaturens utlopp. ▶ Justera mätvärdesfiltret.

 Se också felsökningsinformationen i användarinstruktionerna till transmittern. Kontrollera transmittern vid behov.

10 Underhåll

10.1 Underhållsarbeten

⚠ VARNING

UV-strålning från denna produkt

Kan orsaka skador på ögonen och huden!

- ▶ Undvik att exponera ögonen och huden för produkten när den inte är täckt.
- ▶ När sensorn är påslagen ska du undvika att titta direkt in i sensorns fönster utan lämpligt ögonskydd. Gränsvärdena för exponering enligt IEC 62471:2008 överskrider inte de första 100 sekunderna.
- ▶ Bär lämpliga skyddsglasögon för att skydda ögonen mot UV-strålning.
- ▶ Täck över ljuskällan vid underhållsåtgärder som inte kräver UV-ljus.

⚠ OBSERVERA

Syra eller medium

Risk för personskada och för skador på kläder och system!

- ▶ Stäng av rengöringen innan sensorn tas ut ur mediet.
- ▶ Använd skyddsglasögon och skyddshandskar.
- ▶ Ta bort stänk från kläder och andra föremål.
- ▶ Underhållsåtgärder måste utföras regelbundet.

Vi rekommenderar att du fastställer underhållstiderna i förväg i en loggbok.

Underhållsnyckeln beror främst på följande:

- Systemet
- Installationsbetingelserna
- Det medium som mätningen sker i

10.1.1 Ta bort sensorn från standardarmaturen CFS51

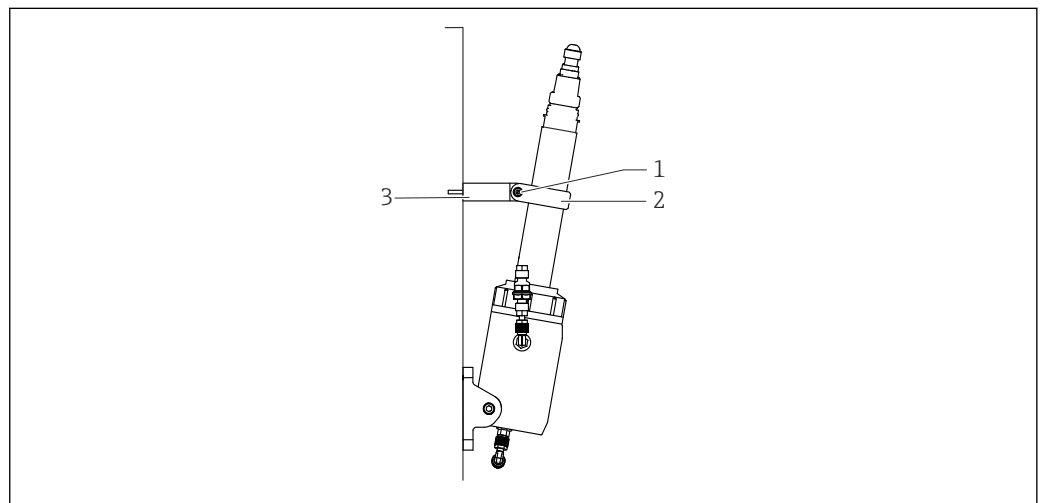

 30 Sensor med armatur

- 1 M5-skruv
- 2 Ringhållare
- 3 Distans

Flytta sensorn till serviceläget för att rengöra eller kalibrera den:

1. Stäng av inloppet för processmediet innan några underhållsåtgärder utförs.
2. Var uppmärksam på mediets processtryck och processtemperatur .

3. Lossa M5-skraven som håller fast ringhållaren och distansen. Se till att skruven inte försvinner när den tas bort.
4. Vinkla sensorn lätt framåt.
5. Vrid på kopplingsmuttern för att frigöra sensorn.
- 6.

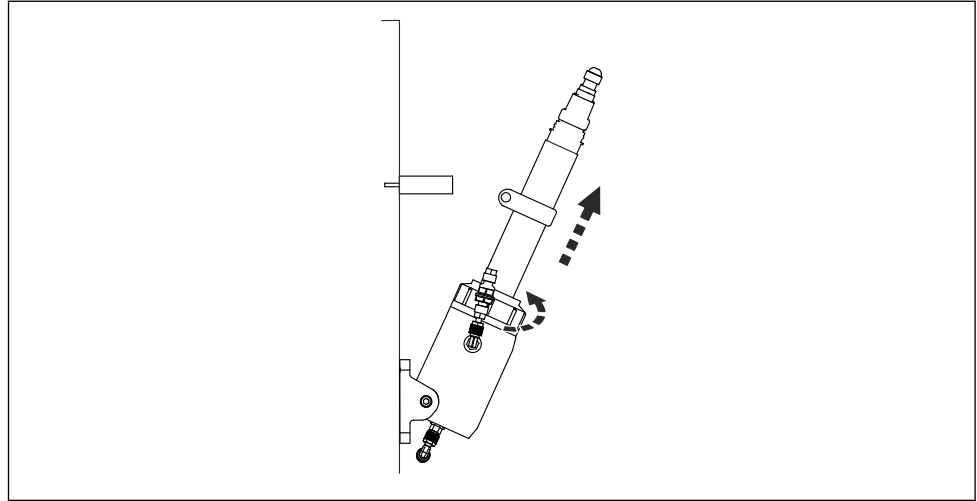

A0048273

Skjut kopplingsmuttern uppåt.

7. Ta bort hela sensorn från armaturen.

10.1.2 Byta ut O-ringar på den dubbla tätningsseringen på standardarmaturen CFS51

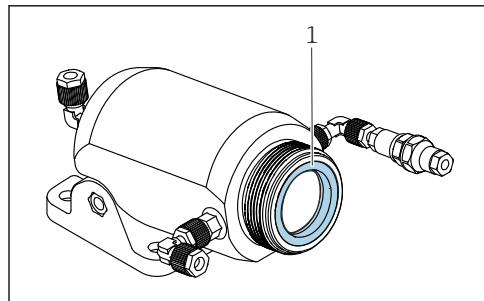

A0049182

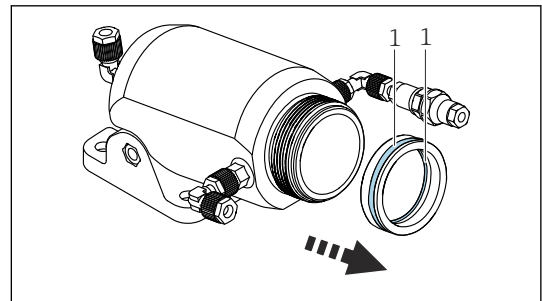

A0049184

31 Armatur

1 O-ringar

1 Dubbel tätningssring

Den dubbla tätningsseringen innehåller 2 O-ringar.

Byt ut O-ringarna:

1. Ta bort den dubbla tätningsseringen från armaturen → 36.
2. Byt ut den dubbla tätningsseringen vid behov eller om den är skadad.
3. Ta bort båda O-ringarna från den dubbla tätningsseringen. Använd en pincett vid behov.
4. Sätt fast nysmorda O-ringar på den dubbla tätningsseringen.

Sätt i den dubbla tätningsseringen i armaturen:

1. Sätt tillbaka den dubbla tätningsseringen i armaturens öppning.
2. Tryck ner den dubbla tätningsseringen ordentligt så att den sitter helt och hållet i armaturen.

3. Använd vid behov en skruvmejsel eller liknande för att trycka ner den dubbla tätningringen.
4. Se till att den dubbla tätningringen sitter ordentligt.

10.1.3 Rengöra sensorn

Föroreningar på sensorn kan påverka mätresultaten och även orsaka funktionsfel.

- ▶ Rengör sensorn regelbundet för att säkerställa tillförlitliga mätresultat. Hur ofta och noggrant man behöver rengöra beror på mediet.

Rengör sensorn:

- Enligt vad som anges i underhållsschemat
- Före varje kalibrering
- Innan den skickas in för reparation

Typ av förorening	Rengöringsåtgärd
Smutspartiklar på sensorfönstret	▶ Torka av sensorfönstret med en mjuk trasa.
Avlagringar på sensorfönstret	Det kan förekomma avlagringar som inte är synliga för blotta ögat (UV-ljus). Rengör därför alltid de optiska komponenterna. ▶ Ta bort oljiga föroreningar med en lämplig lösning, t.ex. isopropylalkohol.

Efter rengöring:

- ▶ Skölj sensorn ordentligt med vatten.

10.1.4 Rengöra armaturen

- ▶ Rengör och skölj armaturen regelbundet för att säkerställa tillförlitliga mätresultat. Hur ofta och noggrant man behöver rengöra beror på mediet.

11 Reparation

11.1 Allmän information

Reparations- och konvertingskonceptet förutsätter följande:

- Produkten har en modulkonstruktion
- Reservdelar grupperas i satser med tillhörande instruktioner
- Använd endast originalreservdelar från tillverkaren
- Reparationerna ska utföras av tillverkarens serviceavdelning eller av användare med lämplig utbildning
- Certifierade enheter kan endast konverteras till andra certifierade enhetsversioner av tillverkarens serviceavdelning eller på fabriken
- Följ tillämpliga standarder, nationella föreskrifter, explosionsskyddsdokument (XA) och certifikat

1. Utför reparationer enligt anvisningarna för satsen.
2. Dokumentera reparationen och konverteringen och notera det, eller låt notera det, i Life Cycle Management-verktyget (W@M).

11.2 Reservdelar

Reservdelar som i nuläget finns tillgängliga för enheten hittar du på:

www.endress.com/onlinetools

- Ange enhetens serienummer vid beställning.

11.3 Retur

Produkten måste returneras om den behöver repareras, fabrikskalibreras eller om fel produkt har beställts eller levererats. Som ett ISO-certifierat företag och enligt rättsliga föreskrifter är Endress+Hauser skyldiga att följa vissa rutiner vid hantering av returnerade produkter som har varit i kontakt med medium.

www.endress.com/support/return-material

11.4 Avfallshantering

Enheten innehåller elektroniska komponenter. Produkten måste slängas som elektroniskt avfall.

- Följ de lokala föreskrifterna.



- Om så krävs enligt EU-direktiv 2012/19 om avfall som utgörs av eller innehåller elektrisk och elektronisk utrustning (WEEE) är produkten märkt med symbolen på bilden i syfte att så lite WEEE som möjligt ska avfallshanteras som sorterat kommunalt avfall. Kassera inte produkter som har denna märkning som sorterat kommunalt avfall. Returnera dem istället till tillverkaren för avfallshantering under tillämpliga villkor.

12 Tillbehör

Följande tillbehör är de viktigaste tillbehören som fanns tillgängliga när denna dokumentation sammanställdes.

Angivna tillbehör är tekniskt kompatibla med produkten i instruktionerna.

1. Det kan finnas applikationsspecifika begränsningar för produktkombinationen. Se till att mätpunkten passar applikationen. Detta ansvar ligger på driftansvarig för mätpunkten.
2. Var uppmärksam på informationen i instruktionerna för alla produkter, särskilt tekniska data.
3. För tillbehör som inte anges här, kontakta kundtjänst eller ditt försäljningscenter.

12.1 Enhetsspecifika tillbehör

Standardarmatur CFS51

- Material: Högdensitetspolyeten, svart
- Område för processtryck: 6 bar (87 psi) (20 °C (68 °F))
- Processtemperaturområde: -5 ... 55 °C (23 ... 131 °F)
- Flödesområde: 40 ... 120 l/h (10,6 ... 31,7 gal/h)
- Best.nr: 71546713

Flowfit CYA251

- Anslutning: se produktstrukturen
- Material: PVC-U
- Produktkonfigurator på produktsidan: www.endress.com/cya251



Teknisk information TI00495C

13 Teknisk information

13.1 Invärden

Mätstorhet	<ul style="list-style-type: none"> ■ PAH-koncentration i fenantrenekvivalenter PAH_{phe} ■ Temperatur ■ Koncentration av PAH-innehållande oljor
------------	--

Mätområde	<ul style="list-style-type: none"> ■ 0 ... 5 000 µg/l PAH_{phe} ■ 0 ... 6 000 ppm Olja (beroende på oljeprov)
-----------	---

13.2 Prestandaegenskaper

Maximalt mätfel	< 5 % av avläsningen eller 6,7 µg/l, vid 20 °C (68 °F) enligt DIN EN ISO 15839 samt MEPC.259(68) och MEPC.340(77)
-----------------	---

Mätningens stabilitet över temperaturer	Uppmätt med fasttillståndsreferens vid 100 µg/l i temperaturområdet från -5 ... 55 °C (23 ... 131 °F) < 5 % av avläsningen
---	---

Repeterbarhet	< 1 % av avläsningen eller 1 µg/l PAH _{phe} , det större värdet gäller i varje enskilt fall
---------------	--

Långsiktig tillförlitlighet	Relativ mätvärdesavvikelse inom två år: < 5 %
-----------------------------	--

Svarstid	< 10 sekunder, justerbart
----------	---------------------------

Detektionsgräns	Detektionsgräns enligt ISO 15839 i ultrarent vatten: 2 µg/l PAH _{phe}
-----------------	---

Kompensering för turbiditet	<ul style="list-style-type: none"> ■ Mätfel med kompensering för turbiditet avstängd: 0 ... 5 FNU, < 5 % av mätvärdet ■ Mätfel med kompensering för turbiditet aktiverad: 0 ... 50 FNU, < 5 % av mätvärdet
-----------------------------	--

13.3 Omgivning

Omgivningstemperaturområde	<p>Sensor</p> <p>-20 ... 60 °C (-4 ... 140 °F)</p> <p>Fasttillståndsreferens</p> <p>-5 ... 60 °C (23 ... 140 °F), utan kondensering</p>
----------------------------	---

Förvaringstemperatur -20 ... 70 °C (-4 ... 158 °F)

Skyddsklass
 ■ IP 68
 ■ NEMA 6P

Elektromagnetisk kompatibilitet (EMC) Störningsemission och störningsimmunitet enligt:
 ■ EN 61326-1
 ■ EN 61326-2-3
 ■ NAMUR NE21

13.4 Process

Processtemperaturområde -5 ... 55 °C (20 ... 130 °F)

Processtryckområde
 ■ Sensor: 0,5 ... 10 bar (7,3 ... 145 psi)
 ■ Sensor med armatur: 0,5 ... 6 bar (7,3 ... 87 psi)

Flödesgräns **Minsta flöde**
 Inget minsta flöde krävs.

13.5 Mekanisk konstruktion

Mått → Avsnittet "Installation"

Vikt
 Sensor utan klämring: 0,69 kg (1,52 lb)
 Sensor med klämring: 0,78 kg (1,72 lb)

Material **Sensor**
 Hus: Titan 3.7035
 Optiskt fönster: Safirglas
 O-ringar: FPM, EPDM-gummi (tätning i kabelarmatur)

Standardarmatur CFS51
 Flödescell: Svart PEHD, UL94: HB
 O-ringar: FKM
 Klämring: Titan 3.7035

Processanslutningar
 ■ Sensor: G1" och NPT ¾"
 ■ Armatur: G1/4" DN 4/6 (rengöringsanslutning), G1/4" DN 6/8 (processanslutning)

Sökindex

A

Avfallshantering 38

C

Certifikat 9

D

Diagnostik 34

Drift 26

Driftsättning 25

E

Elanslutning 22

Enpunktskalibrering 29

F

Faktor 31

Fasttillståndsreferens 27

Felsökning 34

Funktionskontroll 25

G

Godkännande av leverans 8

Godkännanden 9

I

Installation 10

Installationsanvisningar 12

Installationskrav 10

J

Justering av armaturen 25

K

Kalibrering 26

Kompensering för turbiditet 26

Kontroll efter anslutning 24

Kontroll efter installation 21

L

Ledningsdragning 22

Leveransens innehåll 9

M

Monteringsriktning 13

Mått 10

Mätprincip 7

Mätsystem 14, 15

O

Offset 32

P

Produktbeskrivning 7

Produktens utformning 7

Produktidentifiering 8

Produktsäkerhet 6

R

Rengöring 37

Reparation 38

Reservdelar 38

Retur 38

S

Signalfilter 32

Skyddsklass 23

Säkerhetsinstruktioner 5

T

Teknisk information 40

Tillbehör 39

Trepunktskalibrering 31

Tvåpunktskalibrering 30

U

Underhåll 35

Underhållsarbeten 35

V

Varningar 4



www.addresses.endress.com
