

Manual de instrucciones abreviado Nivotester FTL325N, de 3 canales

Por horquilla vibrante
Detector de nivel con entrada NAMUR para
conectar a cualquier sensor NAMUR



Se trata de un manual de instrucciones abreviado; sus instrucciones no sustituyen a las instrucciones de funcionamiento del equipo.

La información detallada sobre el equipo puede encontrarse en el manual de instrucciones del equipo y en la documentación complementaria del mismo:

Disponibles para todas las versiones del equipo mediante:

- Internet: www.endress.com/deviceviewer
- Teléfono móvil inteligente/tableta: *Endress+Hauser Operations App*



A0023555

Índice de contenidos

| | | |
|----------|------------------------------------------------------------|-----------|
| 1 | Sobre este documento | 3 |
| 1.1 | Símbolos | 3 |
| 2 | Instrucciones básicas de seguridad | 5 |
| 2.1 | Requisitos que debe cumplir el personal | 5 |
| 2.2 | Uso previsto | 5 |
| 2.3 | Seguridad en el lugar de trabajo | 5 |
| 2.4 | Seguridad de operación | 5 |
| 2.5 | Seguridad del producto | 6 |
| 3 | Recepción de material e identificación del producto | 6 |
| 3.1 | Recepción de material | 6 |
| 3.2 | Identificación del producto | 6 |
| 3.3 | Almacenamiento y transporte | 8 |
| 4 | Instalación | 8 |
| 4.1 | Condiciones de montaje | 8 |
| 4.2 | Montaje del instrumento de medición | 9 |
| 4.3 | Verificación tras la instalación | 11 |
| 5 | Conexión eléctrica | 12 |
| 5.1 | Condiciones para la conexión | 12 |
| 5.2 | Conexión del equipo de medición | 12 |
| 5.3 | Instrucciones especiales para el conexionado | 15 |
| 5.4 | Aseguramiento del grado de protección | 16 |
| 5.5 | Verificación tras la conexión | 16 |
| 6 | Posibilidades de configuración | 16 |
| 6.1 | Concepto de operación | 16 |
| 6.2 | Abertura del panel frontal | 17 |
| 6.3 | Elementos del indicador | 17 |
| 6.4 | Elementos de configuración | 18 |
| 7 | Puesta en marcha | 18 |
| 7.1 | Verificación funcional | 18 |
| 7.2 | Ajuste de las funciones | 19 |

1 Sobre este documento

1.1 Símbolos

1.1.1 Símbolos de seguridad



Este símbolo le advierte de una situación peligrosa. Si no se evita dicha situación, pueden producirse lesiones graves o mortales.



Este símbolo le advierte de una situación peligrosa. Si usted no evita la situación peligrosa, ello podrá causar la muerte o graves lesiones.

⚠ ATENCIÓN

Este símbolo le advierte de una situación peligrosa. No evitar dicha situación puede implicar lesiones menores o de gravedad media.

AVISO

Este símbolo señala información sobre procedimientos y otros hechos importantes que no están asociados con riesgos de lesiones.

1.1.2 Símbolos eléctricos

 Conexión a tierra

Pinza de puesta a tierra, que se conecta a tierra mediante un sistema de puesta a tierra.

 Tierra de protección (PE)

Borne de tierra, que debe conectarse con tierra antes de hacer cualquier otra conexión. Los bornes de tierra se encuentran dentro y fuera del equipo.

 Salida

 Entrada

 Fallos

 No hay fallo

 Señal de detección de nivel límite

Diodos luminiscentes (LED)

 LED apagado

 LED encendido

 LED parpadeante

1.1.3 Símbolos para determinados tipos de información y gráficos

 Consejo

Indica información adicional

 Referencia a documentación

 Referencia a otra sección

 1,  2,  3 Serie de pasos

A, B, C... Vista

 Zona con peligro de explosión

 Zona segura (zona sin peligro de explosión)

2 Instrucciones básicas de seguridad

2.1 Requisitos que debe cumplir el personal

El personal debe cumplir los siguientes requisitos para el desempeño de sus tareas, p. ej., la puesta en marcha y el mantenimiento:

- ▶ Los técnicos especialistas deben tener la formación y calificación pertinentes para la realización de sus funciones y tareas específicas.
- ▶ Deben contar con la autorización del propietario/operador de la planta.
- ▶ Deben estar familiarizados con las normativas nacionales.
- ▶ Deben haber leído y entendido las instrucciones de funcionamiento del presente manual y la documentación complementaria.
- ▶ El personal debe seguir las instrucciones y cumplir con las políticas generales.

2.2 Uso previsto

- El equipo Nivotester FTL325N con entradas NAMUR intrínsecamente seguras (IEC/EN 60947-5-6) solo tienen que estar conectados a los sensores apropiados.
- El equipo puede resultar peligroso si se utiliza de modo incorrecto.
- Utilice solo herramientas que hayan sido aisladas del suelo
- Utilice únicamente piezas de repuesto originales

2.2.1 Uso incorrecto

El fabricante no se responsabiliza de daño alguno que se deba a un uso inapropiado o distinto al previsto.

Las desviaciones con respecto a las condiciones de aplicación pueden afectar al nivel de protección. En ese caso, no es posible garantizar el funcionamiento correcto del equipo.

2.3 Seguridad en el lugar de trabajo

Para trabajar con el instrumento:

- ▶ Lleve el equipo de protección conforme a la normativa estatal.

2.4 Seguridad de operación

¡Riesgo de daños!

- ▶ Trabaje únicamente con un equipo que esté en perfectas condiciones técnicas y no presente ni errores ni fallos.
- ▶ El operario es responsable del funcionamiento sin fallos del equipo.

Modificaciones del equipo

No está permitido someter el equipo a modificaciones no autorizadas. Éstas pueden implicar riesgos imprevisibles.

- ▶ Si a pesar de ello se requiere hacer alguna modificación, consulte a Endress+Hauser.

Reparaciones

Para asegurar el funcionamiento seguro y fiable del equipo:

- ▶ Realice únicamente reparaciones con el equipo que estén expresamente permitidas.

- ▶ Observe las normas nacionales relativas a las reparaciones de equipos eléctricos.
- ▶ Utilice únicamente piezas de repuesto y accesorios originales de Endress+Hauser.

2.5 Seguridad del producto

El instrumento ha sido fabricado y probado conforme a las normas de funcionamiento seguro de última generación y de acuerdo a las buenas prácticas de ingeniería. El equipo ha salido de la fábrica en unas condiciones óptimas de funcionamiento.

2.5.1 Marca CE

El equipo cumple los requisitos legales de las directivas europeas vigentes. Estas se enumeran en la Declaración CE de conformidad correspondiente, junto con las normativas aplicadas. Endress+Hauser confirma que el equipo ha pasado las correspondientes verificaciones adhiriendo al mismo la marca CE.

2.5.2 Conformidad EAC

El equipo cumple los requisitos legales de las directivas EAC vigentes. Puede encontrar una lista de estos en la declaración de conformidad EAC correspondiente, en la que también se incluyen las normas consideradas. Endress+Hauser confirma que el equipo ha pasado las correspondientes verificaciones adhiriendo al mismo la marca EAC.

3 Recepción de material e identificación del producto

3.1 Recepción de material

Realice las siguientes comprobaciones durante la aceptación de material:

- ¿El código de producto que aparece en el albarán coincide con el que aparece en la pegatina del producto?
- ¿La mercancía presenta daños visibles?
- ¿Los datos de la placa de identificación corresponden a la información del pedido indicada en el documento de entrega?
- En caso necesario (véase la placa de identificación), ¿se han proporcionado las instrucciones de seguridad, p. ej. XA?



Si no se satisface alguna de estas condiciones, contacte con su Centro Endress+Hauser.

3.2 Identificación del producto

Datos sobre el equipo en la placa de identificación

- ▶ Introduzca el número de serie que se indica en las placas de identificación que aparece en la aplicación *W@M Device Viewer* (www.es.endress.com/deviceviewer)
 - ↳ Se mostrará toda la información sobre el equipo de medición y toda la documentación técnica asociada.

- ▶ Introduzca el número de serie que se indica en la placa de identificación que aparece en la aplicación para dispositivo móvil *Operations app de Endress+Hauser*.
 - ↳ Se mostrará toda la información sobre el equipo de medición y toda la documentación técnica asociada.

3.2.1 Placa de identificación

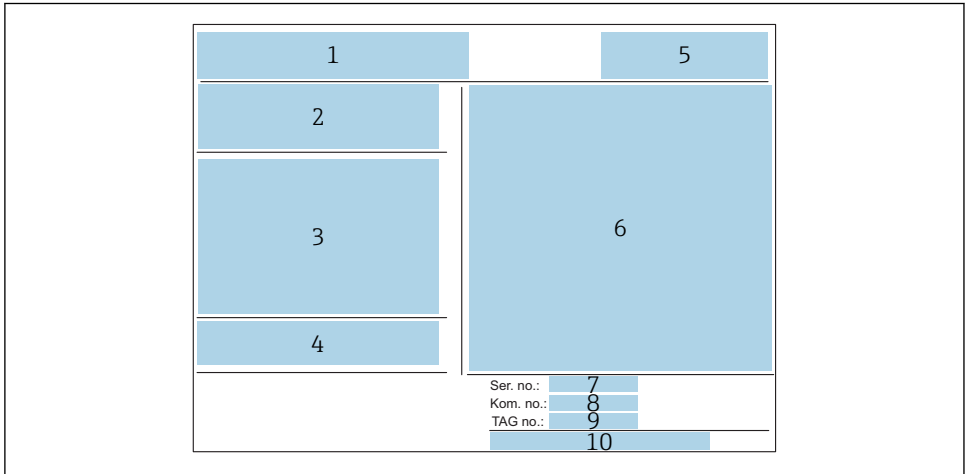

A0039180

1 Placa de identificación

- 1 Logo del fabricante, nombre del producto
- 2 Tensión de alimentación
- 3 Conexión eléctrica
- 4 Especificaciones de temperatura y referencia a documentación adicional relativa a la seguridad (solo para versiones de equipo con certificaciones)
- 5 Referencia a certificaciones
- 6 Identificación conforme a la Directiva 94/9/CE e identificación de tipo de protección contra explosiones (solo para versiones de equipo certificadas)
- 7 Número de serie
- 8 Número de com.
- 9 Número de etiqueta (TAG)
- 10 Dirección del fabricante

3.2.2 Dirección del fabricante

Endress+Hauser SE+Co. KG
 Hauptstraße 1
 79689 Maulburg, Alemania

Dirección de la planta de fabricación: consulte la placa de identificación.

3.3 Almacenamiento y transporte

- Embale el equipo de modo que quede protegido contra golpes
El embalaje original es el que ofrece la mejor protección
- Temperatura de almacenamiento admisible: -20 ... +85 °C (-4 ... +185 °F)

3.3.1 Transporte del producto hasta el punto de medición

Transporte el instrumento hasta el punto de medida manteniéndolo dentro del embalaje original.

4 Instalación

4.1 Condiciones de montaje

- Si el equipo se usa fuera de la zona con peligro de explosión, instálelo dentro de un armario.
- Instale el equipo de modo que quede protegido contra golpes.
Si ha de funcionar al aire libre y en climas más cálidos, evite su exposición directa a la radiación solar.
Hay disponible una caja de protección (IP65) para hasta cuatro equipos Nivotester monocanal o hasta dos equipos Nivotester tricanal.

4.2 Montaje del instrumento de medición

4.2.1 Orientación horizontal

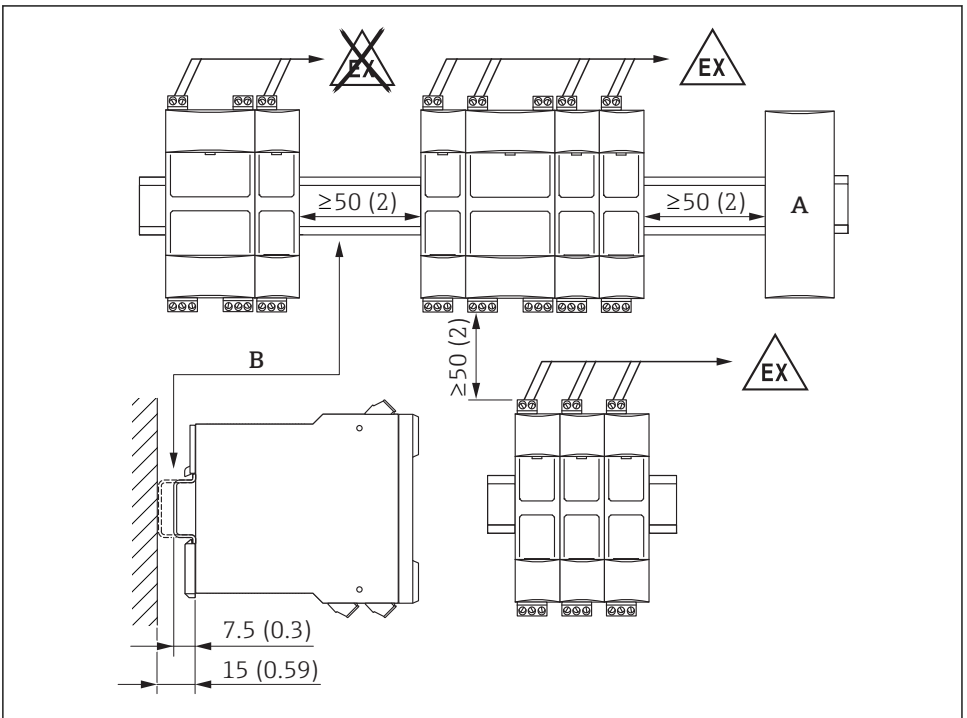

A0026303

2 Espacio mínimo, orientación horizontal. Unidad de medida mm (in)

A Conexión de otro tipo de equipos

B Perfil DIN conforme a EN 60715 TH35-7.5/15



Una orientación de instalación en horizontal permite una mayor disipación de calor que una orientación de instalación en vertical.

4.2.2 Orientación vertical

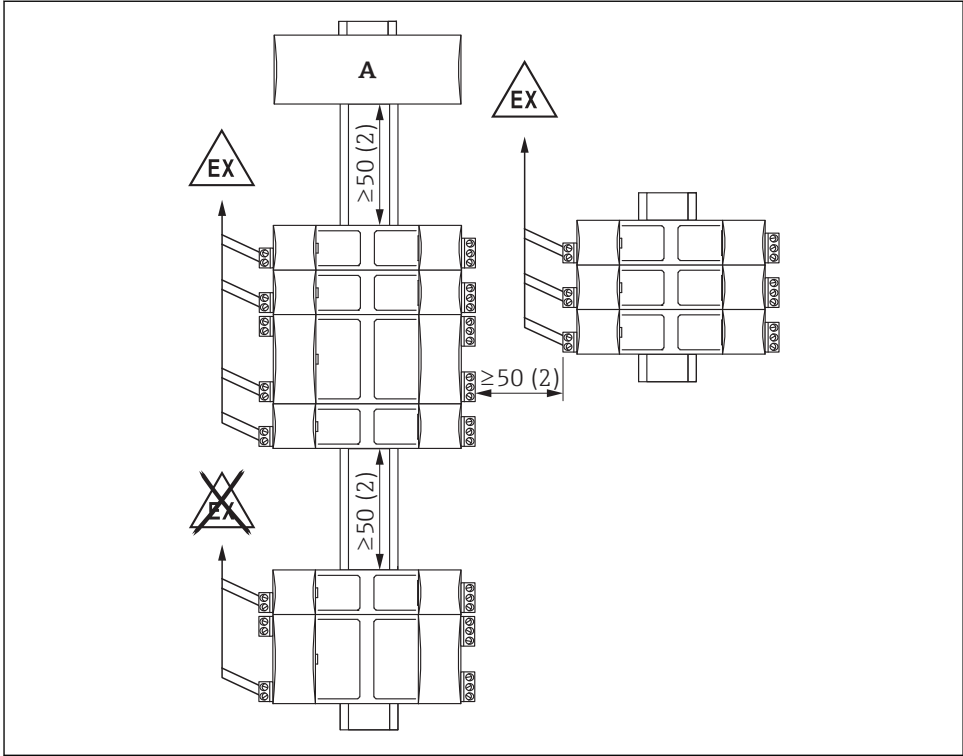

A0026420

3 Espacio mínimo, orientación vertical. Unidad de medida mm (in)

A Conexión de otro tipo de equipos

4.2.3 Montaje del equipo

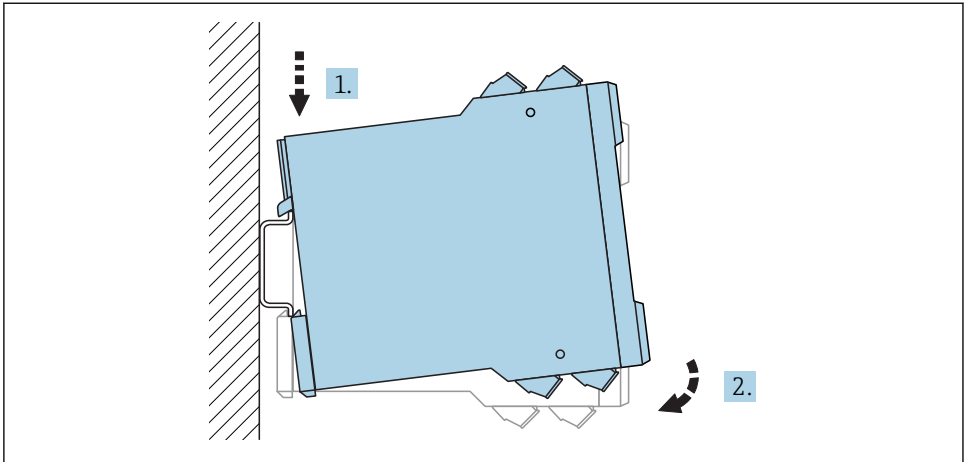

A0039139

4 Montaje; rail DIN conforme a EN 60715 TH35-7.5/EN 60715 TH35-15

4.2.4 Desmontaje del equipo

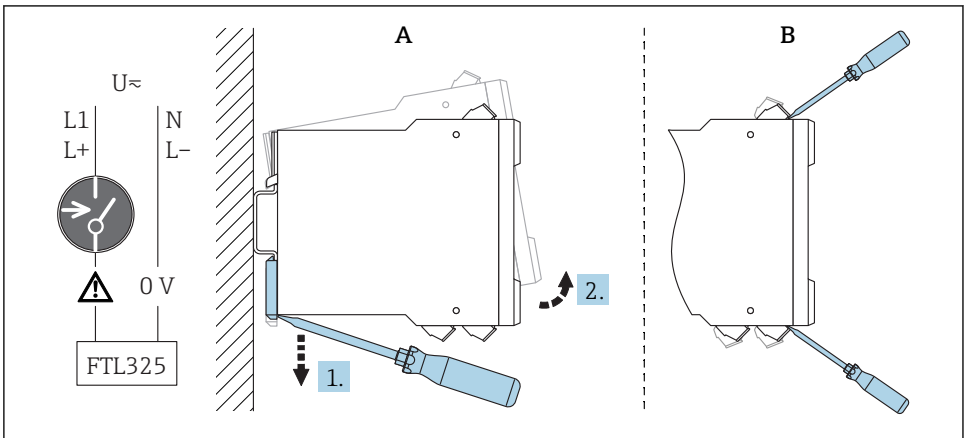

A0039140

5 Extracción

A Retírelo del rail DIN.

B Para una sustitución rápida de equipos sin cable, retire la regleta de terminales.

4.3 Verificación tras la instalación

¿El equipo de medición está sin daños (inspección visual)?

¿El instrumento de medición corresponde a las especificaciones del punto de medición?

Por ejemplo:

- Tensión de alimentación
- Rango de temperaturas ambiente

¿El etiquetado y el número del punto de medición son correctos (inspección visual)?

¿Se ha protegido apropiadamente el equipo de medición contra precipitaciones y la luz solar directa?

5 Conexión eléctrica

5.1 Condiciones para la conexión

ADVERTENCIA

Riesgo de explosión por conexión defectuosa.

- ▶ Tenga en cuenta las normas nacionales aplicables.
- ▶ Cumpla las especificaciones de las Instrucciones de seguridad (XA).
- ▶ Compruebe que la fuente de alimentación corresponda a la información indicada en la placa de identificación.
- ▶ Desconecte la fuente de alimentación antes de conectar el instrumento.
- ▶ Al conectar a la red eléctrica pública, instale un interruptor para la fuente de alimentación del equipo que esté al alcance desde el equipo. El interruptor de la alimentación debe estar marcado como un interruptor de desconexión del equipo (IEC/EN61010).

5.2 Conexión del equipo de medición

 Las regletas de terminales intercambiables indican con un código de color si son terminales intrínsecamente seguros o no lo son. Esta diferencia ayuda a garantizar un cableado seguro.

5.2.1 Disposición de terminales

 Tenga en cuenta las especificaciones de la placa de identificación del equipo.

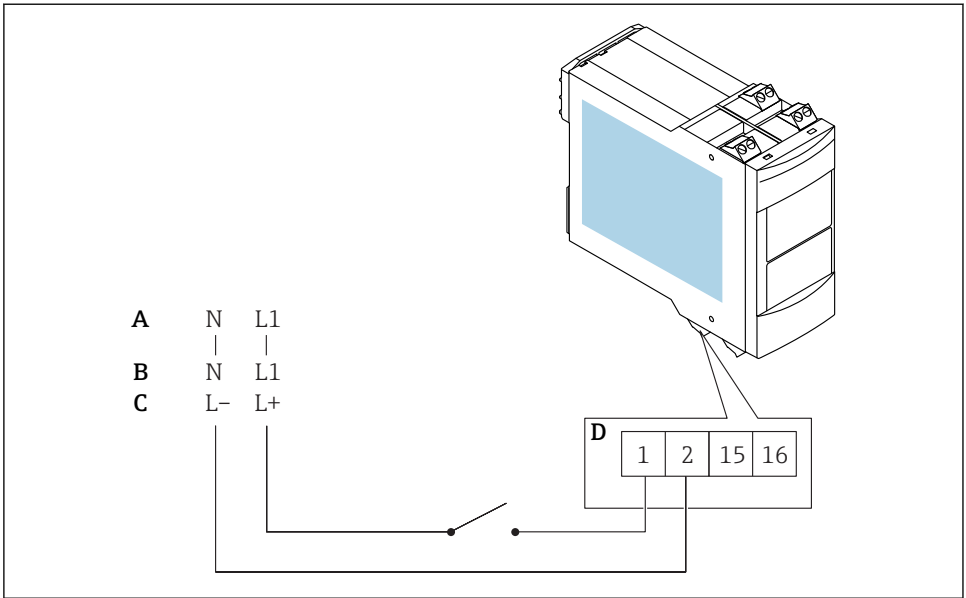

A0039151

6 Disposición de terminales

- A $U \sim 85 \dots 253 V_{AC}$, 50/60 Hz
 B $U \sim 20 \dots 30 V_{AC}$, 50/60 Hz
 C $U = 20 \dots 60 V_{DC}$
 D Máx. $1,5 \text{ mm}^2$ (máx. AWG 16)

5.2.2 Conexión del sensor

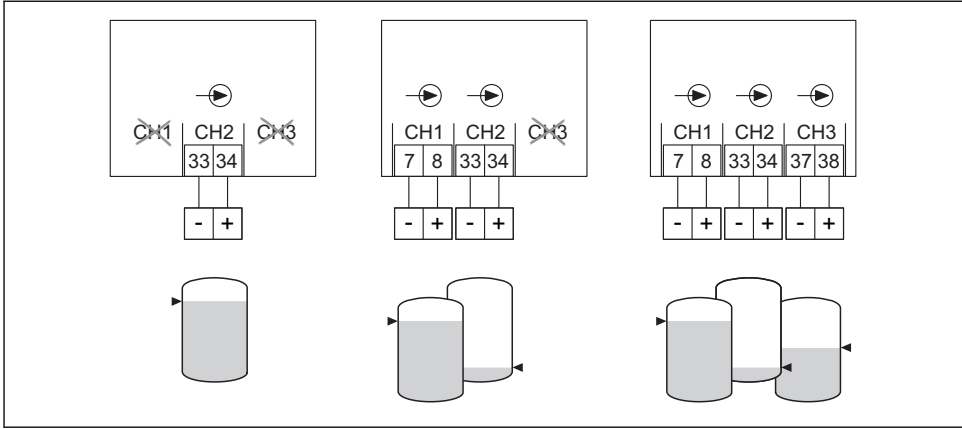

A0039564

7 Conexión a cualquier sensor NAMUR para las señales de nivel límite 1 a 3

H Señal de corriente de error H (high, "alto") > 2,1 ... 5,5 mA (FEL56)

L Señal de corriente de error L (low, "bajo") = 0,4 ... 1,2 mA (FEL48, FEL58, FEL68, FEM58, FEI58)

i Para aplicaciones que requieren seguridad funcional conforme a las normas IEC 61508 (SIL), véase el manual de seguridad funcional. Para aplicaciones WHG, véase la documentación WHG asociada.

Regletas de terminales azules por la parte superior para zonas con peligro de explosión

- Cable de conexión a dos hilos trenzados entre el Nivotester y el sensor, p. ej., un cable de instrumento disponible en el mercado o núcleos de un cable multinuclear con propósitos de medición
- Utilice un cable apantallado en caso de presencia de interferencias electromagnéticas en aumento, p. ej., por la proximidad de máquinas o radiotransistores. Conecte el apantallamiento solo al terminal de puesta a tierra del sensor. No lo conecte al equipo Nivotester.

5.2.3 Conexión de los sistemas de control y señal

Regletas de terminales grises por la parte de abajo para zonas con peligro de explosión

La función del relé depende de si el sensor está en modo de detección de nivel o en modo de alarma

Si un equipo está conectado a una inductancia alta (p. ej., un contactor, una válvula de solenoide, etc.), es necesario instalar un extintor de chispas para proteger el contacto de relé.

5.2.4 Conexión de la tensión de alimentación

Regletas de terminales verdes por la parte de abajo

Hay un fusible integrado en el circuito de la fuente de alimentación. No es necesario un fusible de cable fino adicional. El equipo Nivotester está dotado de protección contra inversión de polaridad.

5.3 Instrucciones especiales para el conexionado

5.3.1 Conexión de los sensores para un control de dos puntos Δs

Conexión de los sensores para un control de dos puntos Δs

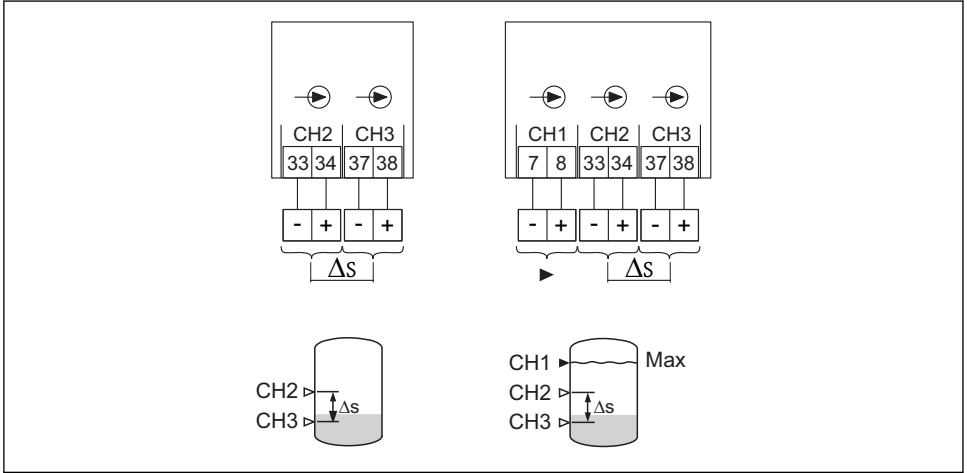

A0039179

8 Conexión de los sensores para un control de dos puntos Δs , cualquier sensor NAMUR

H Señal de corriente de error H (high, "alto") = 2,1 ... 5,5 mA (FEL56)

L Señal de corriente de error L (low, "bajo") = 0,4 ... 1,2 mA (FEL48, FEL58, FEL68, FEM58, FEI58)



Para aplicaciones que requieren seguridad funcional conforme a las normas IEC 61508 (SIL), véase el manual de seguridad funcional. Para aplicaciones WHG, véase la documentación WHG asociada.

5.3.2 Conexión de las salidas

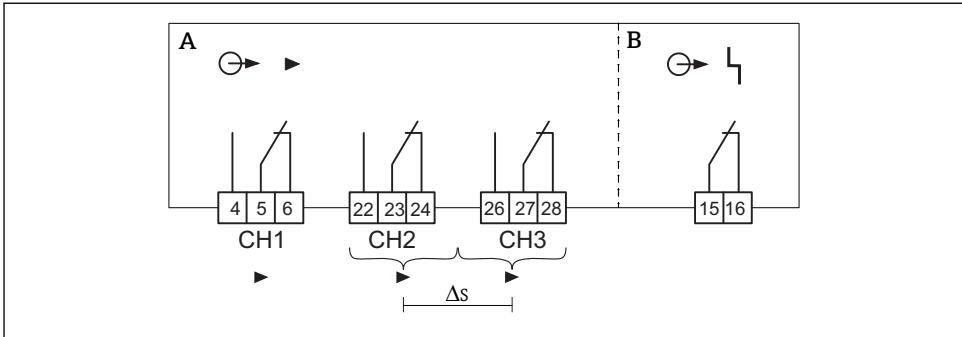

A0039182

9 Conexión de las salidas

A Señal de nivel límite, detección de nivel

B Fallo, alarma

5.4 Aseguramiento del grado de protección

- IP20 (conforme a IEC/EN 60529)
- IK06 (conforme a IEC/EN 62262)

5.5 Verificación tras la conexión

- ¿El equipo o el cable permanecen sin daños (inspección visual)?
- ¿Los cables están debidamente protegidos contra tirones?
- ¿La tensión de la fuente de alimentación se corresponde con las especificaciones de la placa de identificación?
- Sin inversión de la polaridad, ¿la asignación de terminales es correcta?
- ¿Los cables utilizados cumplen las especificaciones?
- En caso necesario, ¿se ha realizado una conexión con tierra de protección?
- Si hay tensión de alimentación: ¿el equipo está operativo y aparece una pantalla?

6 Posibilidades de configuración

6.1 Concepto de operación

Configuración en campo con los microinterruptores DIL que hay detrás del panel frontal que se abre hacia abajo.

6.2 Abertura del panel frontal

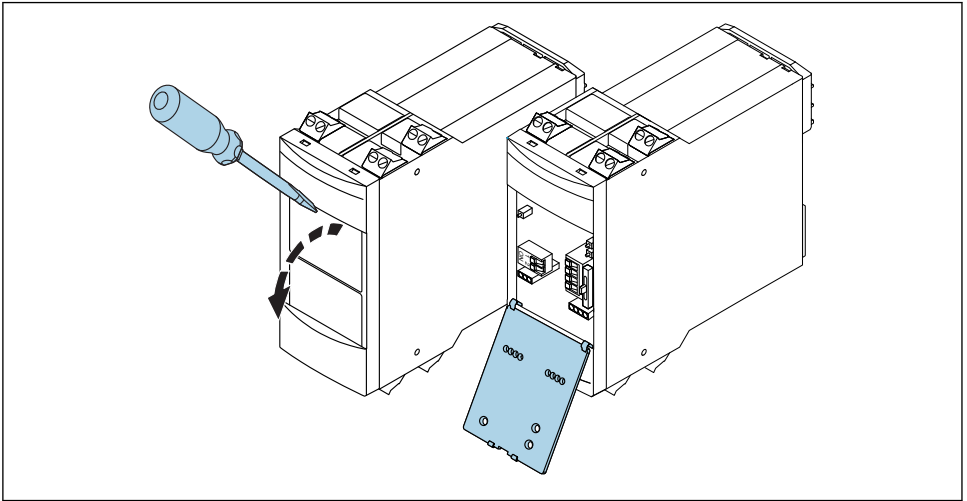

A0039573

10 Abertura del panel frontal

6.3 Elementos del indicador

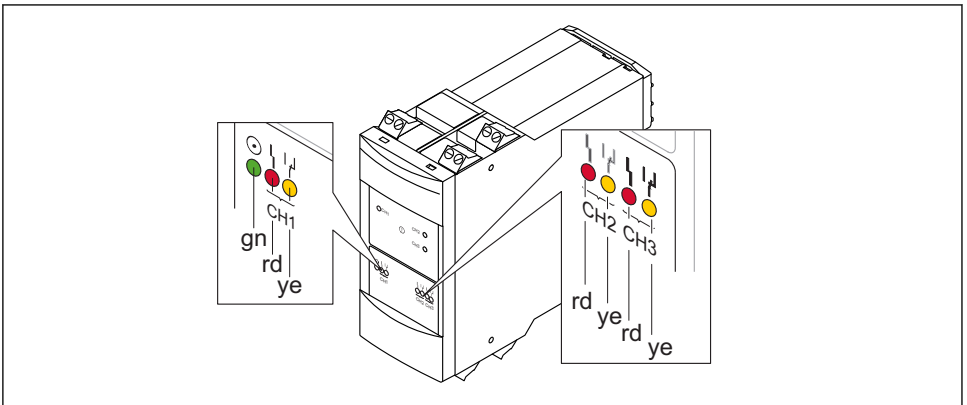

A0039237

11 Nivotester, diodos electroluminiscentes (LED)

gn LED verde: listo para funcionar

rd Un LED rojo para cada canal: señal de fallo

ye Un LED amarillo para cada canal: relé de detección de nivel levantado

6.4 Elementos de configuración

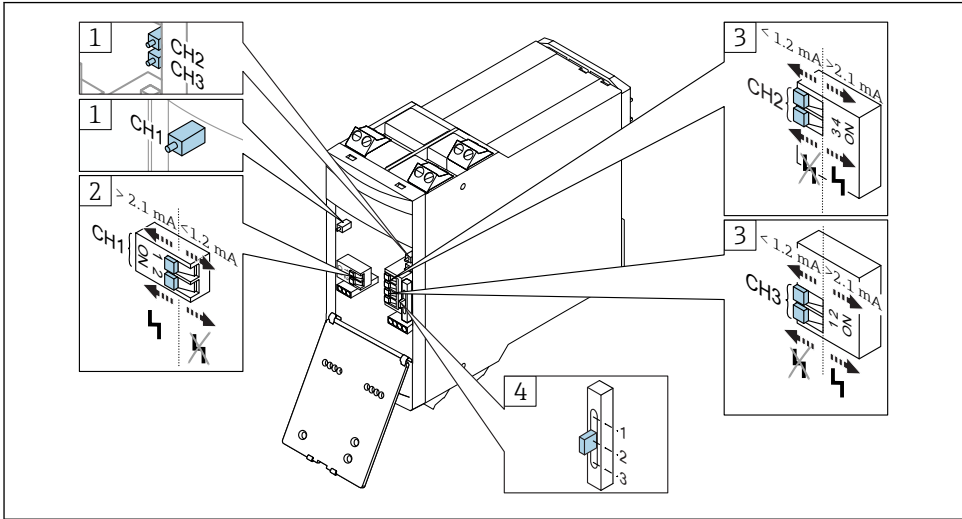

A0039574

12 Elementos de configuración

- 1 Botón de prueba, también se puede accionar cuando el panel frontal está cerrado
- 2 Ajuste de la señal de corriente de fallo H o L (canal de entrada 1) para el transmisor y señalización de fallo ON/OFF
- 3 Ajuste de la señal de corriente de fallo H o L (canales de entrada 2 y 3) para el transmisor y señalización de fallo ON/OFF
- 4 Interruptor para cambio de MODO: Δs, p. ej. Control de bomba (1), dos relés de detección de nivel (2), canales individuales (3)

7 Puesta en marcha

7.1 Verificación funcional

- Efectuar una comprobación de la instalación.
- Ejecutar una comprobación de funciones.

7.2 Ajuste de las funciones

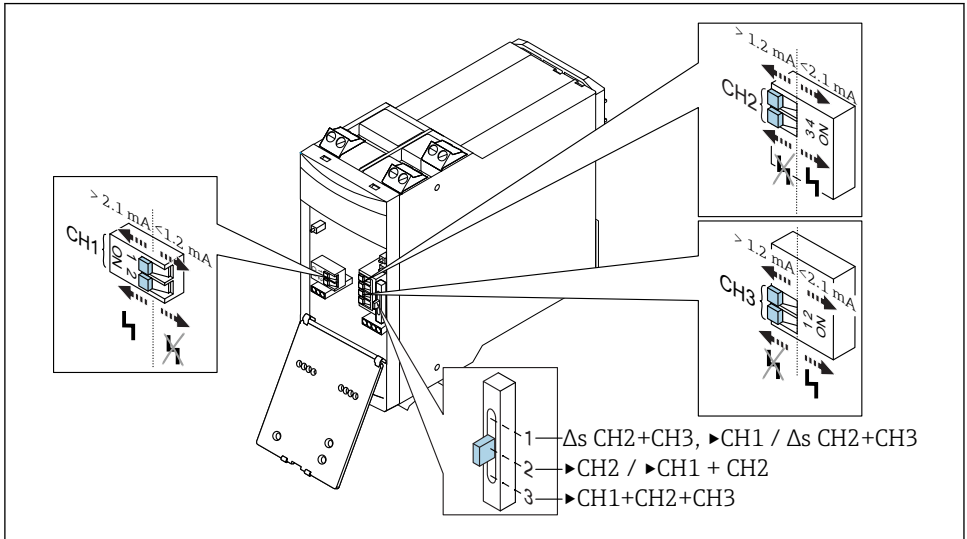

A0039575

13 Interruptores para configurar las funciones

Señal de entrada

- Señal de corriente de error H/L (alto/bajo)
- Mensaje de fallo

CH1, CH2, CH3

- Señal de corriente de error H (high, "alto") = 2,1 ... 5,5 mA (FEL56)
- Señal de corriente de error L (low, "bajo") = 0,4 ... 1,2 mA (FEL48, FEL58, FEL68, FEM58, FEI58)

Interruptor para los ajustes de MODO

- (1) Δs , e. g. control de bomba
- (2) Dos relés de nivel
- (3) Canales individuales



Para aplicaciones que requieren seguridad funcional conforme a las normas IEC 61508 (SIL), véase el manual de seguridad funcional. Para aplicaciones WHG, véase la documentación WHG asociada.

7.2.1 Preste atención a la posición del interruptor.

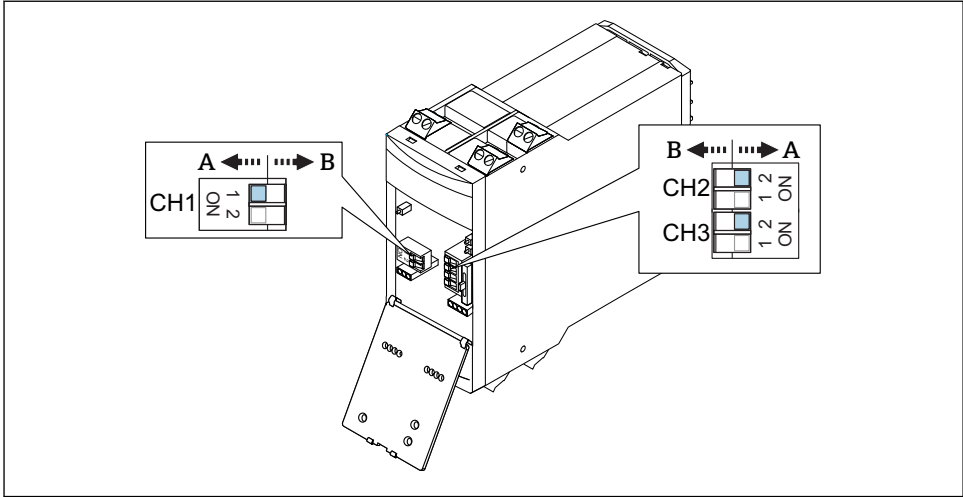

A0039582

14 Posiciones del interruptor

A Señal de corriente de error H (high, "alto") = 2,1 ... 5,5 mA (FEL56)

B Señal de corriente de error L (low, "bajo") = 0,4 ... 1,2 mA (FEL48, FEL58, FEL68, FEM58, FEI58)

Posición del interruptor en el módulo de la electrónica

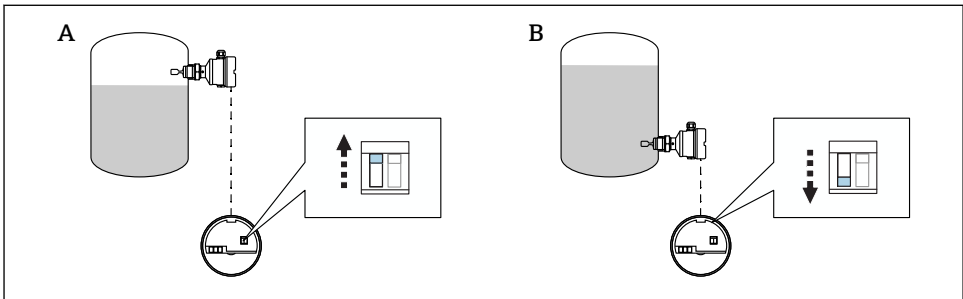

A0039743

15 Posición del interruptor en el módulo de la electrónica (FEL56, FEL58, FEL48, FEL68, FEM58, FEI58)

A MÁX

B MÍN

i La posición del interruptor depende del módulo de la electrónica.

Descripción de los microinterruptores DIL

Función de detección de nivel límite

Salidas para las señales de nivel límite \rightarrow \blacktriangleright

Es posible configurar diversos ajustes para los interruptores.

También es válido para CH2 y CH1 + CH2 cuando la entrada CH2 afecta a ambas salidas CH2 y CH3.

En el caso de entradas múltiples, son admisibles señales de nivel límite diferentes para cada canal individual, p. ej. para CH1 H \blacktriangleright , para CH2 L \blacktriangleright

Control de dos puntos, función Δs 2

- Salidas para las señales de nivel límite \rightarrow \blacktriangleright : Es posible configurar diversos ajustes para CH2 y CH3.
- Entradas \rightarrow : Las señales de nivel límite para CH2 y CH3 han de ser iguales; para CH2 H \blacktriangleright y para CH3 H \blacktriangleright o para CH2 L \blacktriangleright y para CH3 L \blacktriangleright

Mensaje de fallo

- La elección entre "señal de alarma" \downarrow y no "señal de alarma" \downarrow solo es posible entre diferentes canales de entrada.
- Con señalización de fallo \downarrow
En el caso de un fallo en la entrada, el relé de salida asociado con esta entrada y el relé de señalización de fallo están desenergizados.
Si hay un canal sin ninguna entrada conectada, desactive la señal de fallo.

Representación gráfica de funciones

- Las posiciones del interruptor que se muestran en los diagramas causan la desenergización de los relés de salida en el caso de una señal de detección de nivel límite (H \blacktriangleright o L \blacktriangleright). Esto significa que, en el caso de producirse una señal de detección de nivel límite, es válida la misma posición de contacto que para el caso de un error o un fallo de alimentación (= orientado a seguridad).
- Las posiciones del interruptor y las señales se representan del mismo modo para todos los canales.

7.2.2 Comportamiento de la conmutación y señalización para todas las funciones sin señalización de fallo



Véase el Manual de Instrucciones.

7.2.3 CH2, señal de nivel límite H con señalización de fallo

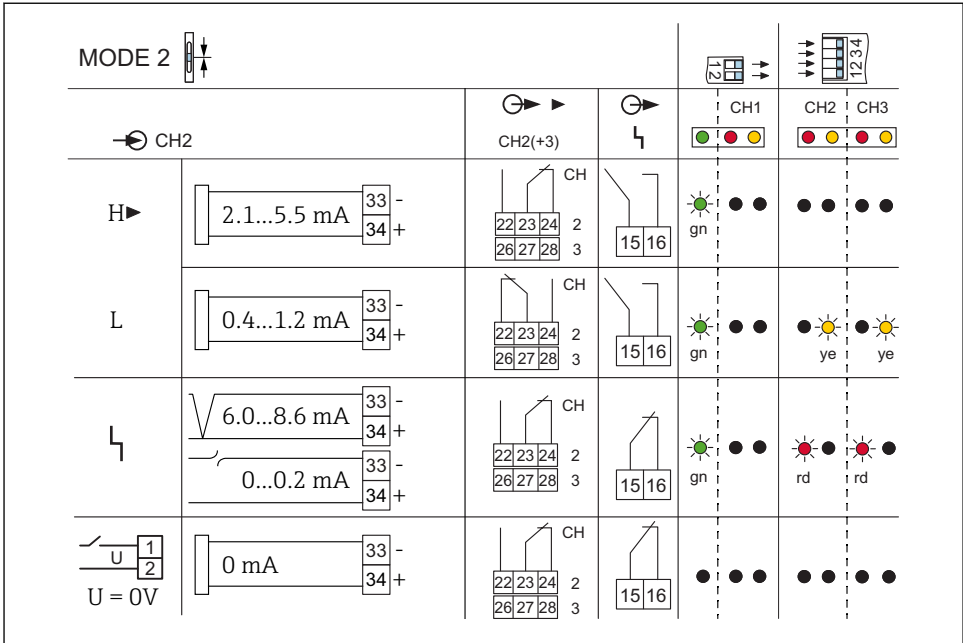

A0039596

16 Comportamiento de la conmutación y señalización con corriente de error $H > 2,1 \text{ mA}$ (FEL56)

Detección de nivel en un depósito

1 sensor conectado al canal de entrada 2 (terminales 33 y 34)

Las salidas de relé de los canales de salida 2 y 3 conmutan simultáneamente

El error de señalización del canal de entrada 1 está desactivado.

El error de señalización de los canales de entrada 2 y 3 está activado.

7.2.4 CH2, señal de nivel límite L con señalización de fallo

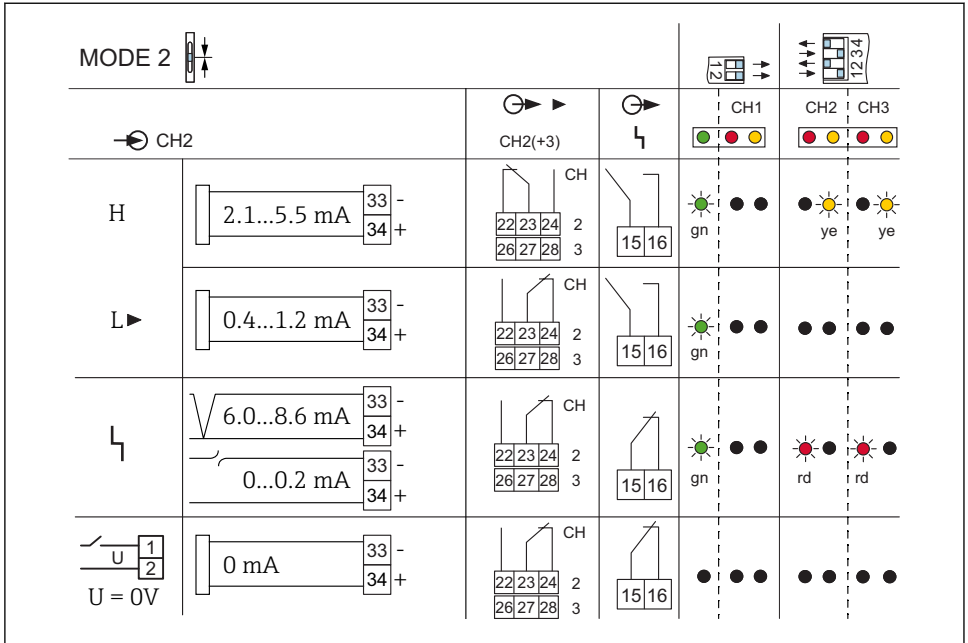

A0039598

17 Comportamiento de la conmutación y señalización con corriente de error $L < 1,2 \text{ mA}$ (FEL48, FEL58, FEL68, FEM58, FEI58)

Detección de nivel en un depósito

1 sensor conectado al canal de entrada 2 (terminales 33 y 34)

Las salidas de relé de los canales de salida 2 y 3 conmutan simultáneamente

El error de señalización del canal de entrada 1 está desactivado.

El error de señalización de los canales de entrada 2 y 3 está activado.

7.2.5 CH1 + CH2, señal de nivel límite H con señalización de fallo

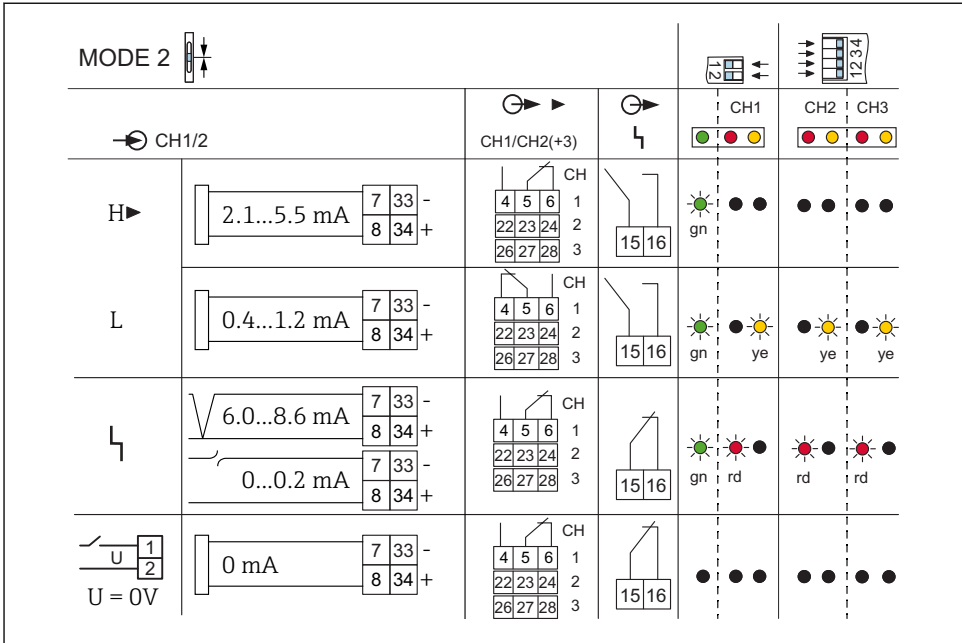

A0039600

 18 Comportamiento de la conmutación y señalización con corriente de error $H > 2,1 \text{ mA}$ (FEL56)

Detección de nivel en dos depósitos

- 1 sensor conectado al canal de entrada 1 (terminales 7 y 8)
 - La salida de relé del canal 1 se activa según el canal de entrada 1
- 1 sensor conectado al canal de entrada 2 (terminales 33 y 34)
 - Las salidas de relé de los canales de salida 2 y 3 conmutan simultáneamente según el canal de entrada 2

El error de señalización de los canales de entrada 1, 2 y 3 está activado.

7.2.6 CH1 + CH2, señal de nivel límite L con señalización de fallo

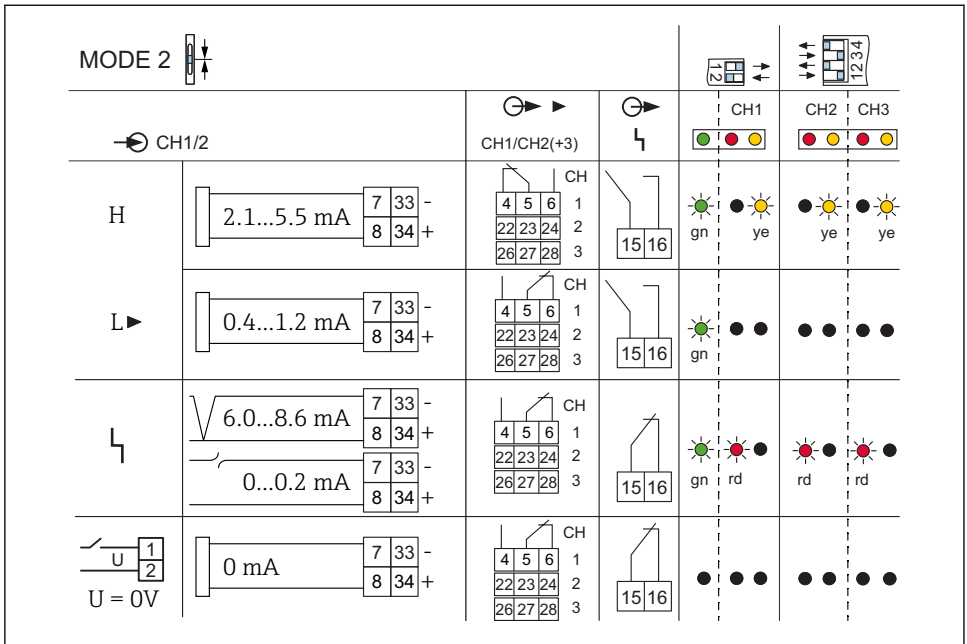

A0039602

19 Comportamiento de la conmutación y señalización con corriente de error $L < 1,2$ mA (FEL48, FEL58, FEL68, FEM58, FEI58)

Detección de nivel en dos depósitos

- 1 sensor conectado al canal de entrada 1 (terminales 7 y 8)
La salida de relé del canal 1 se activa según el canal de entrada 1
- 1 sensor conectado al canal de entrada 2 (terminales 33 y 34)
Las salidas de relé de los canales de salida 2 y 3 conmutan simultáneamente según el canal de entrada 2

El error de señalización de los canales de entrada 1, 2 y 3 está activado.

7.2.7 CH1 + CH2 + CH3, señal de nivel límite H con señalización de fallo

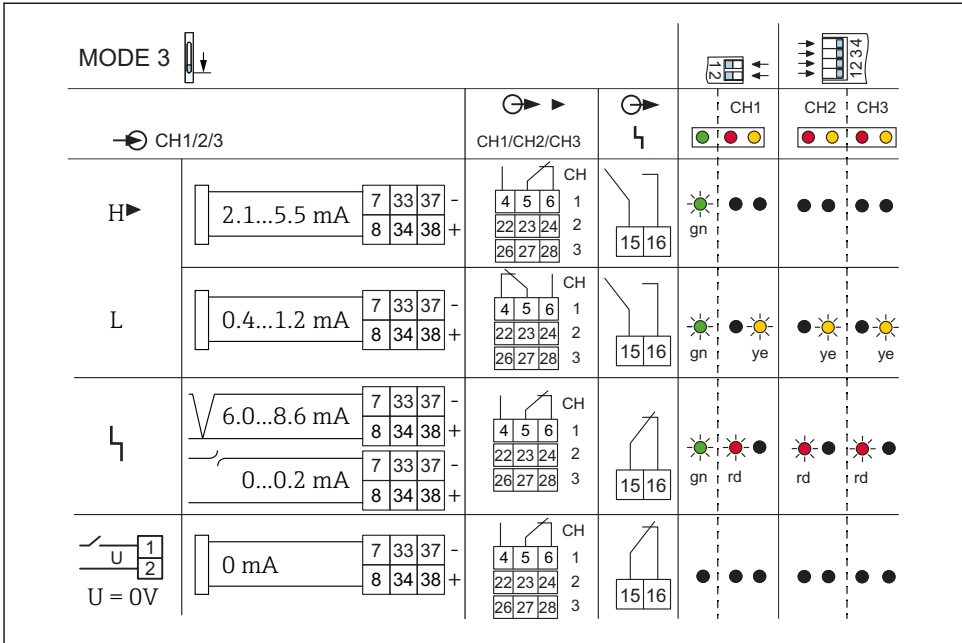

A0039604

 20 Comportamiento de la conmutación y señalización con corriente de error $H > 2,1$ mA (FEL56)

Detección de nivel en tres depósitos

- 1 sensor conectado al canal de entrada 1 (terminales 7 y 8)
 - La salida de relé del canal 1 se activa según el canal de entrada 1
- 1 sensor conectado al canal de entrada 2 (terminales 33 y 34)
 - La salida de relé del canal 2 se activa según el canal de entrada 2
- 1 sensor conectado al canal de entrada 3 (terminales 37 y 38)
 - La salida de relé del canal 3 se activa según el canal de entrada 3

El error de señalización de los canales de entrada 1, 2 y 3 está activado.

7.2.8 CH1 + CH2 + CH3, señal de nivel límite H con señalización de fallo

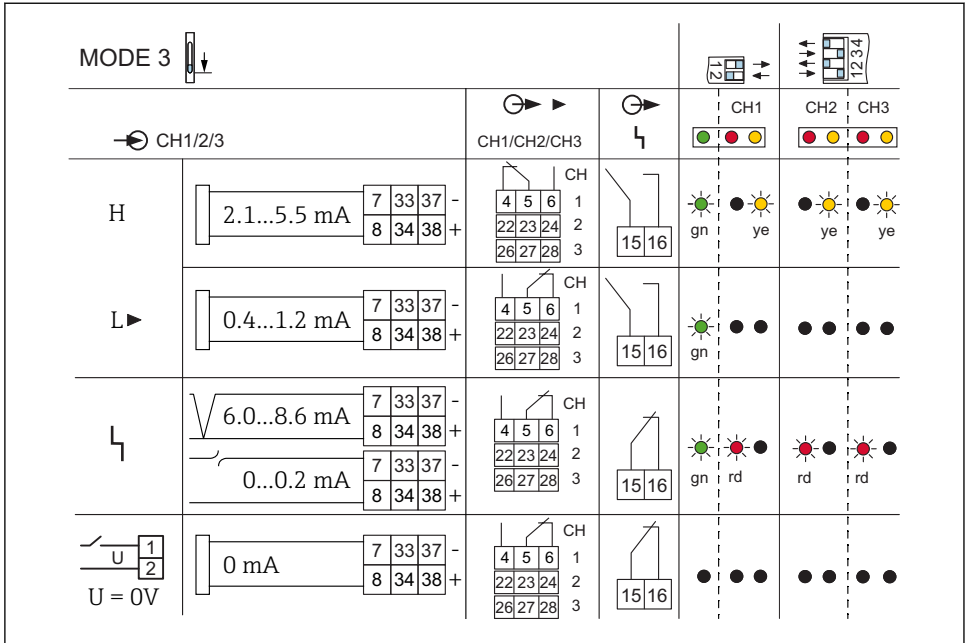

A0039606

21 Comportamiento de la conmutación y señalización con corriente de error $L < 1,2 \text{ mA}$ (FEL48, FEL58, FEL68, FEM58, FEI58)

Detección de nivel en tres depósitos

- 1 sensor conectado al canal de entrada 1 (terminales 7 y 8)
La salida de relé del canal 1 se activa según el canal de entrada 1
- 1 sensor conectado al canal de entrada 2 (terminales 33 y 34)
La salida de relé del canal 2 se activa según el canal de entrada 2
- 1 sensor conectado al canal de entrada 3 (terminales 37 y 38)
La salida de relé del canal 3 se activa según el canal de entrada 3

El error de señalización de los canales de entrada 1, 2 y 3 está activado.

7.2.10 CH2 - CH3 (Δs) señal de nivel límite L con señalización de fallo

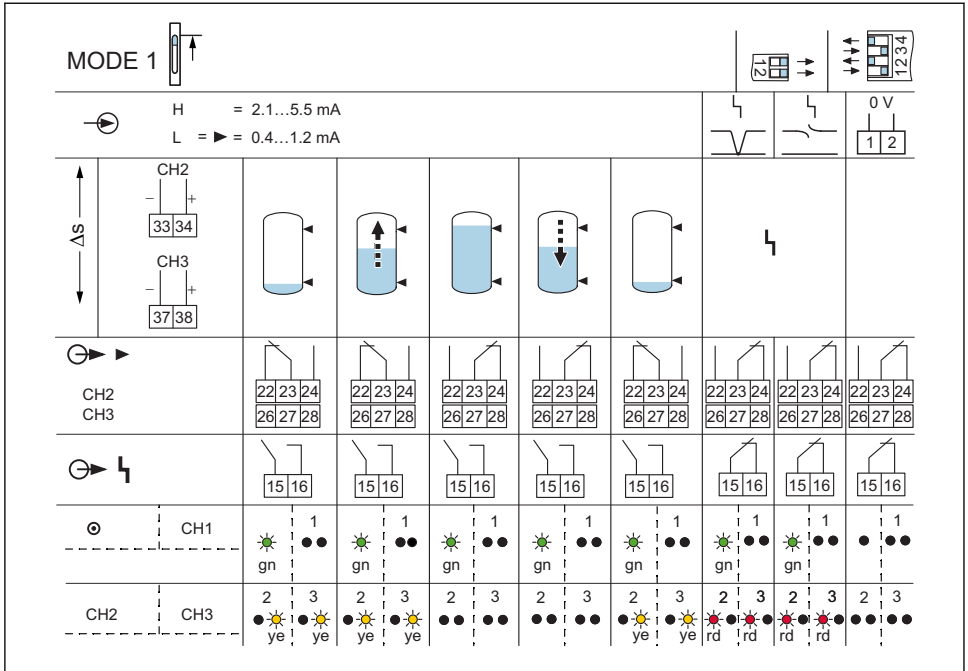

A0039612

23 Comportamiento de la conmutación y señalización con corriente de error $L < 1,2$ mA (FEL48, FEL58, FEL68, FEM58, FEI58)

Δs , p. ej. control de bomba en un depósito

- 1 sensor (nivel H) conectado al canal de entrada 2 (terminales 33 y 34)
- 1 sensor (nivel L) conectado al canal de entrada 3 (terminales 37 y 38)

Las salidas de relé de los canales de salida 2 y 3 conmutan simultáneamente.

Esto garantiza, por ejemplo, que una bomba se puede activar en el nivel L y desactivar en el nivel H.

El error de señalización del canal de entrada 1 está desactivado.

El error de señalización de los canales de entrada 2 y 3 está activado.

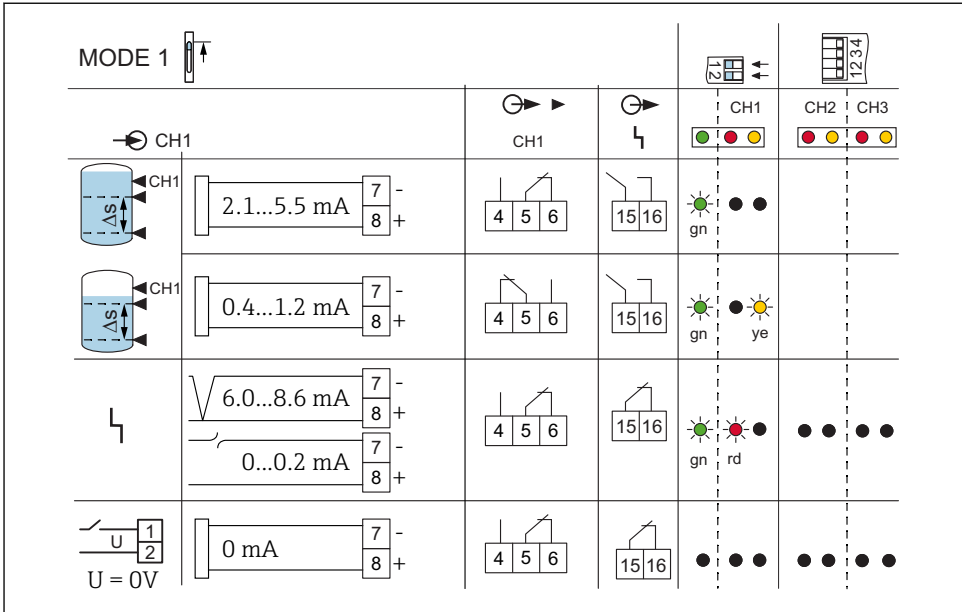
7.2.11 CH2 - CH3 (Δs) + CH1 señal de nivel límite H con señalización de fallo

A0039679

24 Comportamiento de la conmutación y señalización con corriente de error $H > 2,1 \text{ mA}$ (FEL56)

Δs , p. ej. control de bomba en un depósito y prevención de sobrellenado adicional (nivel HH)

- 1 sensor para la prevención de sobrellenado (nivel HH) conectado a la señal de entrada 1 (terminales 7 y 8)
- 1 sensor (control de bomba nivel H) conectado al canal de entrada 2 (terminales 33 y 34)
- 1 sensor (control de bomba nivel L) conectado al canal de entrada 3 (terminales 37 y 38)

Las salidas de relé de los canales de salida 2 y 3 conmutan simultáneamente → 24, 30.

Esto garantiza, por ejemplo, que una bomba se puede activar en el nivel L y desactivar en el nivel H.

La salida del relé 1 no se activa hasta que se alcanza el nivel HH en el canal de entrada 1.

Esto garantiza, por ejemplo, que una bomba se puede activar en el nivel L y desactivar en el nivel H.

El error de señalización de los canales de entrada 1, 2 y 3 está activado.

7.2.12 CH2 - CH3 (Δs) + CH1 señal de nivel límite L con señalización de fallo

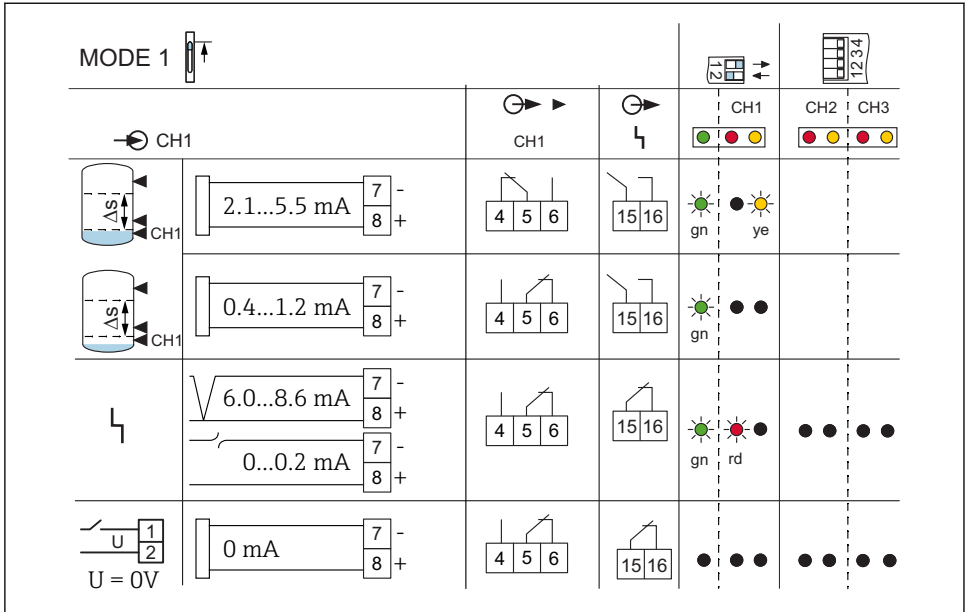

A0039681

25 Comportamiento de la conmutación y señalización con corriente de error $L < 1,2$ mA (FEL48, FEL58, FEL68, FEM58, FEI58)

Δs , p. ej. control de bomba en un depósito y prevención de sobrellenado adicional (nivel HH)

- 1 sensor para la prevención de sobrellenado (nivel HH) conectado a la señal de entrada 1 (terminales 7 y 8)
- 1 sensor (control de bomba nivel H) conectado al canal de entrada 2 (terminales 33 y 34)
- 1 sensor (control de bomba nivel L) conectado al canal de entrada 3 (terminales 37 y 38)

Las salidas de relé de los canales de salida 2 y 3 conmutan simultáneamente → 25, 31.

Esto garantiza, por ejemplo, que una bomba se puede activar en el nivel L y desactivar en el nivel H.

La salida del relé 1 no se activa hasta que se alcanza el nivel HH en el canal de entrada 1.

Esto garantiza, por ejemplo, que una bomba se puede activar en el nivel L y desactivar en el nivel H.

El error de señalización de los canales de entrada 1, 2 y 3 está activado.

7.2.13 Prueba de funcionamiento de los equipos secundarios

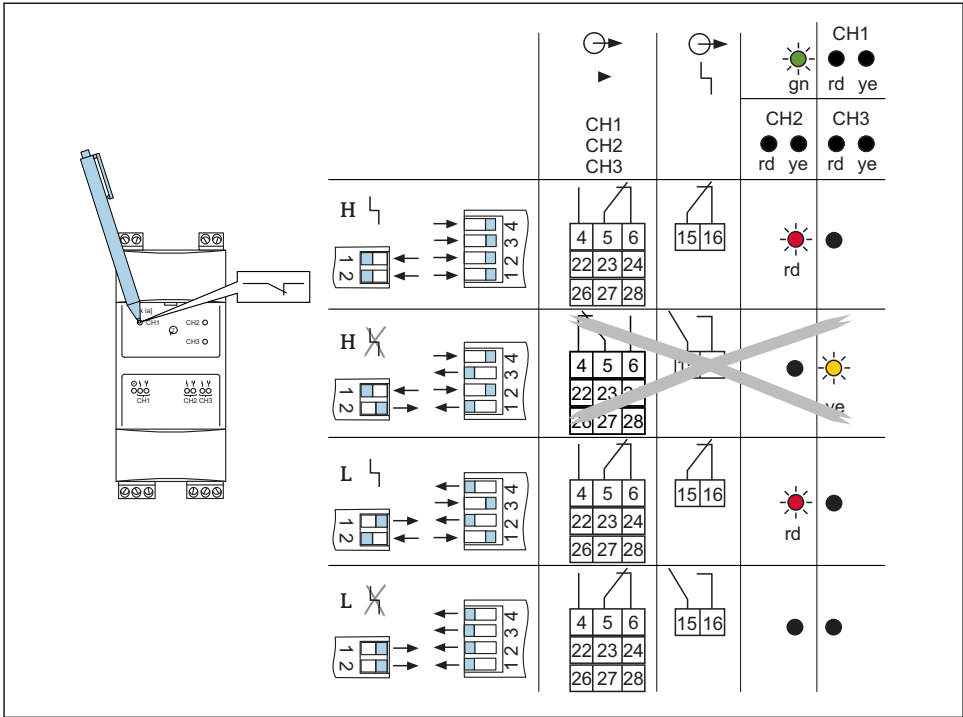

A0039705

26 Prueba de funcionamiento de los equipos secundarios



71443071

www.addresses.endress.com
