

# Technische Information Proline Promass Q 500

## Coriolis-Durchflussmessgerät



Innovativer Spezialist für anspruchsvolle Anwendungen, als  
Getrenntausführung mit bis zu 4 I/Os

### Anwendungsbereich

- Messprinzip arbeitet unabhängig von physikalischen Messstoffeigenschaften wie Viskosität und Dichte
- Höchste Messleistung für Eichbetrieb, Dichte und unter schwierigen Prozessbedingungen

### Geräteigenschaften

- Masse-/Volumenfluss: Messabweichung  $\pm 0,05\%$
- Dichte: Messabweichung  $\pm 0,1 \text{ kg/m}^3$
- Hoher Turndown, da geringer Druckverlust/Nullpunkt
- Getrenntausführung mit bis zu 4 Ein-/Ausgängen
- Beleuchtete Anzeige mit Touch Control, WLAN-Zugriff
- Standardkabel zwischen Messaufnehmer und -umformer

### Ihre Vorteile

- Gesicherte Messqualität – höchste Genauigkeit bei Masse-, Volumenfluss und Dichte
- Optimierte Leistung bei Flüssigkeiten mit Gaseinschluss – MFT (Multi-Frequency Technology)
- Weniger Prozessmessstellen – multivariable Messung (Durchfluss, Dichte, Temperatur)
- Platzsparende Montage – keine Ein-/Auslaufstrecken
- Voller Zugriff auf Prozess- und Diagnoseinformationen – zahlreiche, frei kombinierbare I/Os und Ethernet
- Reduzierte Komplexität und Varianz – frei konfigurierbare I/O-Funktionalität
- Integrierte Verifizierung – Heartbeat Technology

# Inhaltsverzeichnis





<b>Hinweise zum Dokument</b> . . . . .	<b>4</b>	Spezielle Montagehinweise . . . . .	71
Symbole . . . . .	4		
<b>Arbeitsweise und Systemaufbau</b> . . . . .	<b>5</b>	<b>Umgebung</b> . . . . .	<b>73</b>
Messprinzip . . . . .	5	Umgebungstemperaturbereich . . . . .	73
Messeinrichtung . . . . .	6	Lagerungstemperatur . . . . .	73
Gerätearchitektur . . . . .	8	Klimaklasse . . . . .	73
Verlässlichkeit . . . . .	8	Relative Luftfeuchte . . . . .	73
		Betriebshöhe . . . . .	73
		Schutzart . . . . .	73
		Vibrationsfestigkeit und Schockfestigkeit . . . . .	74
		Mechanische Belastung . . . . .	74
		Elektromagnetische Verträglichkeit (EMV) . . . . .	75
<b>Eingang</b> . . . . .	<b>12</b>	<b>Prozess</b> . . . . .	<b>75</b>
Messgröße . . . . .	12	Messstofftemperaturbereich . . . . .	75
Messbereich . . . . .	12	Messstoffdichte . . . . .	76
Messdynamik . . . . .	12	Druck-Temperatur-Kurven . . . . .	76
Eingangssignal . . . . .	13	Gehäuse Messaufnehmer . . . . .	79
		Berstscheibe . . . . .	80
		Innenreinigung . . . . .	80
		Durchflussgrenze . . . . .	80
		Druckverlust . . . . .	80
		Systemdruck . . . . .	81
		Wärmeisolation . . . . .	81
		Beheizung . . . . .	81
		Vibrationen . . . . .	82
<b>Ausgang</b> . . . . .	<b>14</b>	<b>Eichbetrieb</b> . . . . .	<b>83</b>
Aus- und Eingangsvarianten . . . . .	14		
Ausgangssignal . . . . .	16	<b>Konstruktiver Aufbau</b> . . . . .	<b>84</b>
Ausfallsignal . . . . .	23	Abmessungen in SI-Einheiten . . . . .	84
Bürde . . . . .	25	Abmessungen in US-Einheiten . . . . .	100
Ex-Anschlusswerte . . . . .	26	Gewicht . . . . .	109
Unterdrückung der Schleichmenge . . . . .	30	Werkstoffe . . . . .	110
Galvanische Trennung . . . . .	31	Prozessanschlüsse . . . . .	112
Protokollspezifische Daten . . . . .	31	Oberflächenrauheit . . . . .	113
		<b>Anzeige und Bedienoberfläche</b> . . . . .	<b>113</b>
<b>Energieversorgung</b> . . . . .	<b>38</b>	Bedienkonzept . . . . .	113
Klemmenbelegung . . . . .	38	Sprachen . . . . .	113
Verfügbare Gerätestecker Proline 500 . . . . .	40	Vor-Ort-Bedienung . . . . .	113
Verfügbare Gerätestecker Proline 500 digital . . . . .	42	Fernbedienung . . . . .	114
Pinbelegung Gerätestecker . . . . .	43	Service-Schnittstelle . . . . .	120
Versorgungsspannung . . . . .	46	Netzwerk Integration . . . . .	122
Leistungsaufnahme . . . . .	46	Unterstützte Bedientools . . . . .	123
Stromaufnahme . . . . .	46	HistoROM-Datenmanagement . . . . .	124
Versorgungsausfall . . . . .	46	<b>Zertifikate und Zulassungen</b> . . . . .	<b>126</b>
Überstromschutzeinrichtung . . . . .	46	CE-Kennzeichnung . . . . .	126
Elektrischer Anschluss . . . . .	46	UKCA-Kennzeichnung . . . . .	126
Potenzialausgleich . . . . .	55	RCM-Kennzeichnung . . . . .	126
Klemmen . . . . .	55	Ex-Zulassung . . . . .	126
Kabeleinführungen . . . . .	56	Lebensmitteltauglichkeit . . . . .	127
Kabelspezifikation . . . . .	56	Pharmatauglichkeit . . . . .	127
Überspannungsschutz . . . . .	61	Funktionale Sicherheit . . . . .	127
		Zertifizierung HART . . . . .	127
		Zertifizierung FOUNDATION Fieldbus . . . . .	128
<b>Leistungsmerkmale</b> . . . . .	<b>61</b>		
Referenzbedingungen . . . . .	61		
Maximale Messabweichung . . . . .	61		
Wiederholbarkeit . . . . .	63		
Reaktionszeit . . . . .	63		
Einfluss Umgebungstemperatur . . . . .	64		
Einfluss Messstofftemperatur . . . . .	64		
Einfluss Messstoffdruck . . . . .	64		
Berechnungsgrundlagen . . . . .	65		
<b>Montage</b> . . . . .	<b>66</b>		
Montageort . . . . .	66		
Einbaulage . . . . .	67		
Ein- und Auslaufstrecken . . . . .	68		
Montage Gehäuse Messumformer . . . . .	69		

Zertifizierung PROFIBUS . . . . .	128
Zertifizierung EtherNet/IP . . . . .	128
Zertifizierung PROFINET . . . . .	128
Zertifizierung PROFINET over Ethernet-APL . . . . .	128
Druckgerätezulassung . . . . .	128
Funkzulassung . . . . .	129
Messgerätezulassung . . . . .	129
Weitere Zertifizierungen . . . . .	129
Externe Normen und Richtlinien . . . . .	130
<b>Bestellinformationen . . . . .</b>	<b>131</b>
<b>Anwendungspakete . . . . .</b>	<b>131</b>
Diagnosefunktionalität . . . . .	131
Heartbeat Technology . . . . .	131
Konzentrationsmessung . . . . .	132
Kohlenwasserstoff-Viskosität-Trend . . . . .	132
Erweiterte Dichtefunktion . . . . .	132
Premiumdichte und erweiterte Dichtefunktion . . . . .	132
Petroleum . . . . .	132
Petroleum & Verriegelungsfunktion . . . . .	133
OPC-UA-Server . . . . .	133
<b>Zubehör . . . . .</b>	<b>133</b>
Gerätespezifisches Zubehör . . . . .	133
Kommunikationsspezifisches Zubehör . . . . .	135
Servicespezifisches Zubehör . . . . .	136
Systemkomponenten . . . . .	136
<b>Dokumentation . . . . .</b>	<b>137</b>
Standarddokumentation . . . . .	137
Geräteabhängige Zusatzdokumentation . . . . .	138
<b>Eingetragene Marken . . . . .</b>	<b>140</b>





## Hinweise zum Dokument

### Symbole









#### Elektrische Symbole

Symbol	Bedeutung
	Gleichstrom
	Wechselstrom
	Gleich- und Wechselstrom
	<b>Erdanschluss</b> Eine geerdete Klemme, die vom Gesichtspunkt des Benutzers über ein Erdungssystem geerdet ist.
	<b>Schutzerde (PE: Protective earth)</b> Erdungsklemmen, die geerdet werden müssen, bevor andere Anschlüsse hergestellt werden dürfen.  Die Erdungsklemmen befinden sich innen und außen am Gerät: <ul style="list-style-type: none"> <li>▪ Innere Erdungsklemme: Schutzerde wird mit dem Versorgungsnetz verbunden.</li> <li>▪ Äußere Erdungsklemme: Gerät wird mit dem Erdungssystem der Anlage verbunden.</li> </ul>



#### Kommunikationsspezifische Symbole

Symbol	Bedeutung
	<b>Wireless Local Area Network (WLAN)</b> Kommunikation über ein drahtloses, lokales Netzwerk.
	<b>LED</b> LED ist aus.
	<b>LED</b> LED ist an.
	<b>LED</b> LED blinkt.

#### Symbole für Informationstypen

Symbol	Bedeutung
	<b>Erlaubt</b> Abläufe, Prozesse oder Handlungen, die erlaubt sind.
	<b>Zu bevorzugen</b> Abläufe, Prozesse oder Handlungen, die zu bevorzugen sind.
	<b>Verboten</b> Abläufe, Prozesse oder Handlungen, die verboten sind.
	<b>Tipp</b> Kennzeichnet zusätzliche Informationen.
	Verweis auf Dokumentation
	Verweis auf Seite
	Verweis auf Abbildung
	Sichtkontrolle

**Symbole in Grafiken**

Symbol	Bedeutung
1, 2, 3, ...	Positionsnummern
1, 2, 3, ...	Handlungsschritte
A, B, C, ...	Ansichten
A-A, B-B, C-C, ...	Schnitte
	Explosionsgefährdeter Bereich
	Sicherer Bereich (nicht explosionsgefährdeter Bereich)
	Durchflussrichtung

**Arbeitsweise und Systemaufbau**

**Messprinzip**

Das Messprinzip basiert auf der kontrollierten Erzeugung von Corioliskräften. Diese Kräfte treten in einem System immer dann auf, wenn sich gleichzeitig translatorische (geradlinige) und rotatorische (drehende) Bewegungen überlagern.

$$F_c = 2 \cdot \Delta m (v \cdot \omega)$$

$F_c$  = Corioliskraft

$\Delta m$  = bewegte Masse

$\omega$  = Drehgeschwindigkeit

$v$  = Radialgeschwindigkeit im rotierenden bzw. schwingenden System

Die Größe der Corioliskraft hängt von der bewegten Masse  $\Delta m$ , deren Geschwindigkeit  $v$  im System und somit vom Massefluss ab. Anstelle einer konstanten Drehgeschwindigkeit  $\omega$  tritt beim Messaufnehmer eine Oszillation auf.

Beim Messaufnehmer werden dabei zwei vom Messstoff durchströmte, parallele Messrohre in Gegenphase zur Schwingung gebracht und bilden eine Art "Stimmgabel". Die an den Messrohren erzeugten Corioliskräfte bewirken eine Phasenverschiebung der Rohrschwingung (siehe Abbildung):

- Bei Nulldurchfluss (Stillstand des Messstoffs) schwingen beide Rohre in Phase (1).
- Bei Massefluss wird die Rohrschwingung einlaufseitig verzögert (2) und auslaufseitig beschleunigt (3).

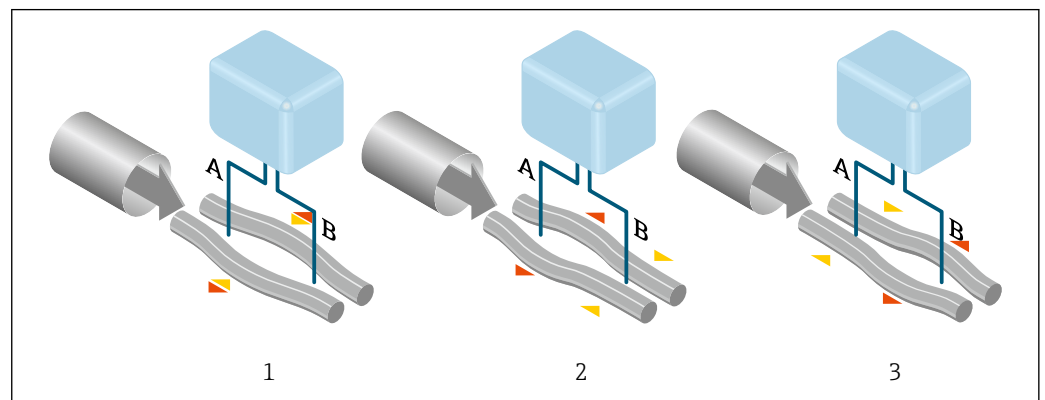

A0028850

Je größer der Massefluss ist, desto größer ist auch die Phasendifferenz (A-B). Mittels elektrodynamischer Sensoren wird die Rohrschwingung ein- und auslaufseitig abgegriffen. Die Systembalance wird durch die gegenphasige Schwingung der beiden Messrohre erreicht. Das Messprinzip arbeitet grundsätzlich unabhängig von Temperatur, Druck, Viskosität, Leitfähigkeit und Durchflussprofil.

**Dichtemessung**

Das Messrohr wird immer in seiner Resonanzfrequenz angeregt. Sobald sich die Masse und damit die Dichte des schwingenden Systems (Messrohr und Messstoff) ändert, regelt sich die Erregerfrequenz automatisch wieder nach. Die Resonanzfrequenz ist somit eine Funktion der Messstoffdichte. Aufgrund dieser Abhängigkeit lässt sich mit Hilfe des Mikroprozessors ein Dichtesignal gewinnen.

**Volumenmessung**

Daraus lässt sich mit Hilfe des gemessenen Masseflusses auch der Volumenfluss berechnen.

**Temperaturmessung**

Zur rechnerischen Kompensation von Temperatureffekten wird die Temperatur am Messrohr erfasst. Dieses Signal entspricht der Prozesstemperatur und steht auch als Ausgangssignal zur Verfügung.



**Multi-Frequenz-Technologie (MFT)**

Hochgenaue Messung von Zweiphasenströmung (gashaltiges Medium aus gebundenen Blasen oder Mikroblasen) mittels aktiver Kompensation. Dabei werden die beiden Messrohre mit unterschiedlichen Resonanzfrequenzen gleichzeitig erregt. Durch Analyse der Resonanzeigenschaften beider Schwingungen auf das Medium, können Messfehler aktiv kompensiert werden.

**Gas Fraction Handler (GFH)**

Der Gas Fraction Handler ist eine Funktion der Promass-Software, die die Messstabilität und Wiederholbarkeit verbessert. Die Funktion prüft kontinuierlich, ob im Einphasen-Durchfluss Störungen vorliegen, d. h. Gasblasen in Flüssigkeiten oder Tropfen in Gasen. Bei Vorhandensein der zweiten Phase werden Durchfluss und Dichte zunehmend instabil. Die Gas Fraction Handler-Funktion verbessert die Messstabilität im Hinblick auf das Ausmaß der Störungen ohne Einfluss unter Einphasen-Strömungsbedingungen.

 Der Gas Fraction Handler ist nur bei Geräteausführungen mit HART, Modbus RS485, PROFINET, PROFINET over Ethernet- APL und Modbus TCP over Ethernet-APL verfügbar.

 Detaillierte Informationen zum Gas Fraction Handler: Sonderdokumentation "Gas Fraction Handler" →  138

**Messeinrichtung**

Die Messeinrichtung besteht aus einem Messumformer und einem Messaufnehmer. Messumformer und Messaufnehmer werden räumlich voneinander getrennt montiert. Sie sind über Verbindungskabel miteinander verbunden.

**Messumformer**

Zwei Geräteausführungen des Messumformers sind verfügbar.

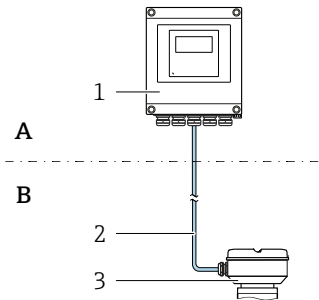
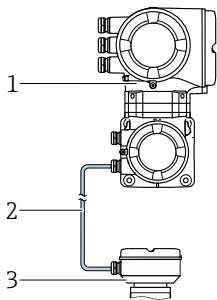



Proline 500 – digital <sup>1)</sup>	Proline 500
<p>Für den Einsatz in Anwendungen, bei denen keine besonderen Anforderungen aufgrund der Umgebungs- oder Betriebsbedingungen gefordert sind.</p>  <p>A Nicht explosionsgefährdeter Bereich oder Zone 2; Class I, Division 2                      B Nicht explosionsgefährdeter Bereich oder Zone 2; Class I, Division 2 oder Zone 1; Class I, Division 1                      1 Messumformer                      2 Verbindungskabel: Kabel, getrennt, Standard                      3 Anschlussgehäuse Messaufnehmer mit integrierten ISEM</p> <ul style="list-style-type: none"> <li>Flexible und kostengünstige Getrenntinstallation.</li> <li>Standardkabel als Verbindungskabel verwendbar.</li> </ul>	<p>Für den Einsatz in Anwendungen, bei denen besondere Anforderungen aufgrund der Umgebungs- oder Betriebsbedingungen gefordert sind.</p>  <p>Nicht explosionsgefährdeter Bereich oder Zone 2; Class I, Division 2 oder Zone 1; Class I, Division 1                      1 Messumformer mit integrierten ISEM                      2 Verbindungskabel: Kabel, getrennt                      3 Anschlussgehäuse Messaufnehmer</p> <p>Anwendungsbeispiele für Messaufnehmer ohne Elektronik:                      Bei starken Vibrationen am Messaufnehmer.</p>

Proline 500 – digital <sup>1)</sup>	Proline 500
<ul style="list-style-type: none"> <li>▪ Elektronik im Messumformergehäuse, ISEM (Intelligentes Sensor Elektronik Modul) im Anschlussgehäuse des Messaufnehmers</li> <li>▪ Signalübertragung: Digital</li> <li>▪ Bestellmerkmal "Integrierte ISEM Elektronik", Option <b>A</b> "Sensor"</li> </ul>	<ul style="list-style-type: none"> <li>▪ Elektronik und ISEM (Intelligentes Sensor Elektronik Modul) im Messumformergehäuse</li> <li>▪ Signalübertragung: Analog</li> <li>▪ Bestellmerkmal "Integrierte ISEM Elektronik", Option <b>B</b> "Messumformer"</li> </ul>
<b>Verbindungskabel</b> (In unterschiedlichen Längen bestellbar →  133 )	
<ul style="list-style-type: none"> <li>▪ Länge: <ul style="list-style-type: none"> <li>▪ Zone 2; Class I, Division 2: Max. 300 m (1000 ft)</li> <li>▪ Zone 1; Class I, Division 1: Max. 150 m (500 ft)</li> </ul> </li> <li>▪ Standardkabel mit gemeinsamem Schirm (paarverseilt)</li> </ul>	<ul style="list-style-type: none"> <li>▪ Länge: Max. 20 m (65 ft)</li> <li>▪ Kabel mit gemeinsamem Schirm und einzeln abgeschirmten Adern (3 Paare)</li> <li>▪ DN 150 ... 250 (6 ... 10"): Zwei Kabel mit gemeinsamem Schirm und einzeln abgeschirmten Adern (3 Paare)</li> </ul>
<b>Explosionsgefährdeter Bereich</b>	
Einsatz in: Zone 2; Class I, Division 2 Gemischte Installation möglich: <ul style="list-style-type: none"> <li>▪ Messaufnehmer: Zone 1; Class I, Division 1</li> <li>▪ Messumformer: Zone 2; Class I, Division 2</li> </ul>	Einsatz in: Zone 1; Class I, Division 1 oder Zone 2; Class I, Division 2
<b>Gehäuseausführungen und Werkstoffe</b>	
<ul style="list-style-type: none"> <li>▪ Messumformergehäuse <ul style="list-style-type: none"> <li>▪ Alu, beschichtet: Aluminium, AlSi10Mg, beschichtet</li> <li>▪ Kunststoff: Polycarbonat</li> </ul> </li> <li>▪ Fensterwerkstoff bei Messumformergehäuse <ul style="list-style-type: none"> <li>▪ Alu, beschichtet: Glas</li> <li>▪ Polycarbonat: Kunststoff</li> </ul> </li> </ul>	<ul style="list-style-type: none"> <li>▪ Messumformergehäuse <ul style="list-style-type: none"> <li>▪ Alu, beschichtet: Aluminium, AlSi10Mg, beschichtet</li> <li>▪ Guss, rostfrei: Guss, rostfreier Stahl, 1.4409 (CF3M) ähnlich zu 316L</li> </ul> </li> <li>▪ Fensterwerkstoff: Glas</li> </ul>
<b>Konfiguration</b>	
<ul style="list-style-type: none"> <li>▪ Bedienung von außen via 4-zeiliger, beleuchteter, grafischer Vor-Ort-Anzeige (LCD) mit Touch-Control und geführten Menüs ("Make-it-run"-Wizards) für anwendungsspezifische Inbetriebnahme.</li> <li>▪ Via Serviceschnittstelle oder WLAN-Schnittstelle: <ul style="list-style-type: none"> <li>▪ Bedientools (z.B. FieldCare, DeviceCare)</li> <li>▪ Webserver (Zugriff via Webbrowser)</li> </ul> </li> </ul>	

1) Nicht verfügbar für Geräte mit DN 150, 200, 250 (6", 8", 10")

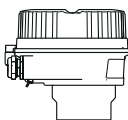
### Anschlussgehäuse Messaufnehmer

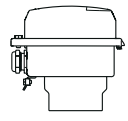
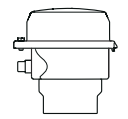
Es sind verschiedene Geräteausführungen des Anschlussgehäuses verfügbar.

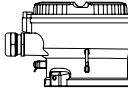
	Bestellmerkmal "Sensor Anschlussgehäuse", Option A, "Alu, beschichtet": Aluminium, AlSi10Mg, beschichtet  Diese Geräteausführung ist nur in Verbindung mit dem Messumformer Proline 500 – digital verfügbar.
	Bestellmerkmal "Sensor Anschlussgehäuse", Option B, "Rostfrei": <ul style="list-style-type: none"> <li>▪ Hygieneausführung, rostfreier Stahl 1.4301 (304)</li> <li>▪ Optional: Bestellmerkmal "Sensormerkmal", Option CC "Hygieneausführung, für höchste Korrosionsbeständigkeit": Rostfreier Stahl 1.4404 (316L)</li> </ul>
	Bestellmerkmal "Sensor Anschlussgehäuse", Option C, "Ultrakompakt hygienisch, rostfrei": Hygieneausführung, rostfreier Stahl 1.4301 (304)  Diese Geräteausführung ist nur in Verbindung mit dem Messumformer Proline 500 – digital verfügbar.
	Bestellmerkmal "Sensor Anschlussgehäuse", Option L, "Guss, rostfrei": 1.4409 (CF3M) ähnlich zu 316L

### Messaufnehmer

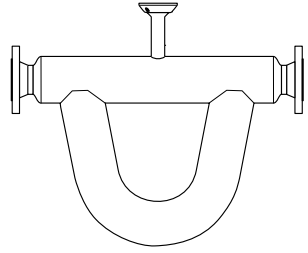
<p><b>Promass Q</b></p>  <p style="text-align: right; font-size: small;">A0030075</p>	<ul style="list-style-type: none"> <li>■ Nennweitenbereich: DN 25 ... 250 (1 ... 10")             <ul style="list-style-type: none"> <li>■ Gebogenes Zweirohrsystem: DN 25 ... 100 (1 ... 4")</li> <li>■ Vierrohrsystem: DN 150 ... 250 (6 ... 10")</li> </ul> </li> <li>■ Hervorragende Leistung in einem weiten Anwendungsspektrum</li> <li>■ Gleichzeitige Messung von Durchfluss, Volumenfluss, Dichte und Temperatur (multivariable)</li> <li>■ Unempfindlich gegenüber Prozesseinflüssen</li> <li>■ Werkstoffe:             <ul style="list-style-type: none"> <li>■ Messaufnehmer: Rostfreier Stahl, 1.4404 (316L)</li> <li>■ Messrohre: Rostfreier Stahl, 1.4404 (316/316L)</li> <li>■ Prozessanschlüsse: Rostfreier Stahl, 1.4404 (316/316L)</li> </ul> </li> </ul>
--	--

### Gerätearchitektur

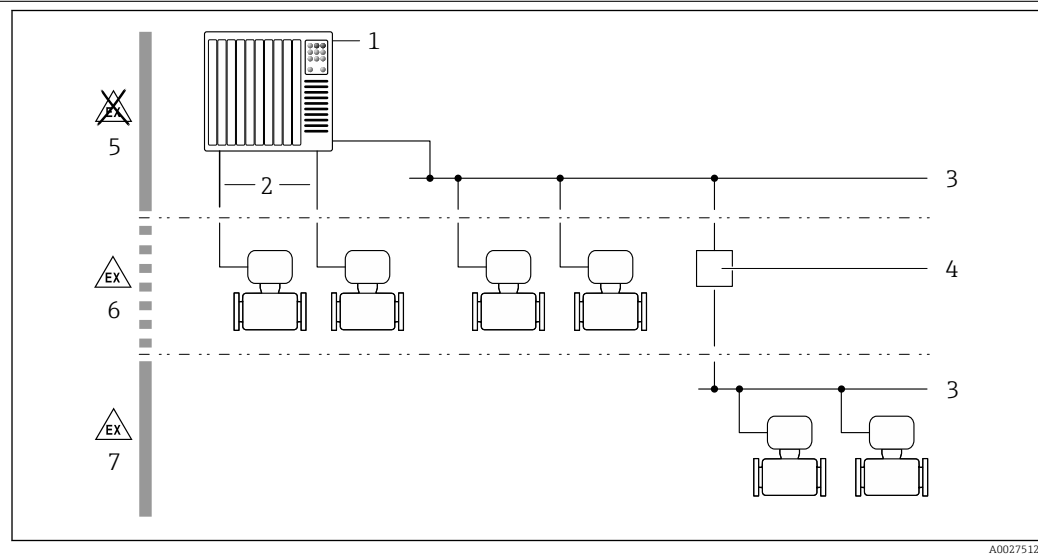

1 Möglichkeiten für die Messgeräteinbindung in ein System

- 1 Automatisierungssystem (z.B. SPS)
- 2 Anschlusskabel (0/4...20 mA HART etc.)
- 3 Feldbus
- 4 Koppler
- 5 Nicht explosionsgefährdeter Bereich
- 6 Explosionsgefährdeter Bereich: Zone 2; Class I, Division 2
- 7 Explosionsgefährdeter Bereich: Zone 1; Class I, Division 1

### Verlässlichkeit

#### IT-Sicherheit

Eine Gewährleistung seitens des Herstellers ist nur gegeben, wenn das Produkt gemäß der Betriebsanleitung installiert und eingesetzt wird. Das Produkt verfügt über Sicherheitsmechanismen, um es gegen versehentliche Veränderung der Einstellungen zu schützen.

IT-Sicherheitsmaßnahmen gemäß dem Sicherheitsstandard des Betreibers, die das Produkt und dessen Datentransfer zusätzlich schützen, sind vom Betreiber selbst zu implementieren.

#### Gerätespezifische IT-Sicherheit

Um die betreiberseitigen Schutzmaßnahmen zu unterstützen, bietet das Gerät einige spezifische Funktionen. Diese Funktionen sind durch den Anwender konfigurierbar und gewährleisten bei korrekter Nutzung eine erhöhte Sicherheit im Betrieb. Die folgende Auflistung ist eine Übersicht der wichtigsten Funktionen:

Funktion/Schnittstelle	Werkseinstellung	Empfehlung
Schreibschutz via Hardware-Verriegelungsschalter → 9	Nicht aktiviert	Individuell nach Risikoabschätzung
Freigabecode (gilt auch für Webserver Login oder FieldCare-Verbindung) → 9	Nicht aktiviert (0000)	Bei der Inbetriebnahme einen individuellen Freigabecode vergeben

Funktion/Schnittstelle	Werkseinstellung	Empfehlung
WLAN (Bestelloption in Anzeigemodul)	Aktiviert	Individuell nach Risikoabschätzung
WLAN Security Modus	Aktiviert (WPA2-PSK)	Nicht verändern
WLAN-Passphrase (Passwort) → ⓘ 9	Seriennummer	Bei der Inbetriebnahme einen individuellen WLAN-Passphrase vergeben
WLAN-Modus	Access Point	Individuell nach Risikoabschätzung
Webserver → ⓘ 10	Aktiviert	Individuell nach Risikoabschätzung
Service-Schnittstelle CDI-RJ45 → ⓘ 10	Aktiviert	-

#### Zugriff via Hardwareschreibschutz schützen

Der Schreibzugriff auf die Parameter des Geräts via Vor-Ort-Anzeige, Webbrowser oder Bedientool (z.B. FieldCare, DeviceCare) kann über einen Verriegelungsschalter (DIP-Schalter auf dem Hauptelektronikmodul) deaktiviert werden. Bei aktiviertem Hardwareschreibschutz ist nur Lesezugriff auf die Parameter möglich.

Der Hardwareschreibschutz ist im Auslieferungszustand deaktiviert.

#### Zugriff via Passwort schützen

Um den Schreibzugriff auf die Parameter des Geräts oder den Zugriff auf das Gerät via der WLAN-Schnittstelle zu schützen, stehen unterschiedliche Passwörter zur Verfügung.

- Anwenderspezifischer Freigabecode  
Den Schreibzugriff auf die Parameter des Geräts via Vor-Ort-Anzeige, Webbrowser oder Bedientool (z.B. FieldCare, DeviceCare) schützen. Das Zugriffsrecht wird durch die Verwendung eines anwenderspezifischen Freigabecodes klar geregelt.
- WLAN-Passphrase  
Der Netzwerkschlüssel schützt eine Verbindung zwischen einem Bediengerät (z.B. Notebook oder Tablet) und dem Gerät über die optional bestellbare WLAN-Schnittstelle.
- Infrastruktur Modus  
Bei Betrieb im Infrastruktur Modus entspricht der WLAN-Passphrase dem betreiberseitig konfigurierten WLAN-Passphrase.

#### Anwenderspezifischer Freigabecode

Vor-Ort-Anzeige, Webbrowser und Bedientool (z.B. FieldCare, DeviceCare)

- Der Schreibzugriff auf die Parameter des Geräts via Vor-Ort-Anzeige, Webbrowser oder Bedientool (z.B. FieldCare, DeviceCare) kann durch den veränderbaren, anwenderspezifischen Freigabecode geschützt werden.
- Im Auslieferungszustand besitzt das Gerät keinen Freigabecode und entspricht dem Wert: 0000 (offen).

#### WLAN-Passphrase: Betrieb als WLAN Access Point

Eine Verbindung zwischen einem Bediengerät (z.B. Notebook oder Tablet) und dem Gerät über die optional bestellbare WLAN-Schnittstelle wird durch den Netzwerkschlüssel geschützt. Die WLAN-Authentifizierung des Netzwerkschlüssels ist konform dem Standard IEEE 802.11.

Der Netzwerkschlüssel ist im Auslieferungszustand geräteabhängig vordefiniert. Er kann über das Untermenü **WLAN-Einstellungen** im Parameter **WLAN-Passphrase** angepasst werden.

#### Infrastruktur Modus

Eine Verbindung zwischen Gerät und dem WLAN Access Point ist anlagenseitig über SSID und Passphrase geschützt. Für einen Zugriff an den zuständigen Systemadministrator wenden.

### Allgemeine Hinweise für die Verwendung der Passwörter

- Der bei Auslieferung gültige Freigabecode und Netzwerkschlüssel aus Sicherheitsgründen bei der Inbetriebnahme ändern.
- Bei der Definition und Verwaltung des Freigabecodes und Netzwerkschlüssels sind die allgemein üblichen Regeln für die Generierung eines sicheren Passworts zu berücksichtigen.
- Die Verwaltung und der sorgfältige Umgang mit dem Freigabecode und Netzwerkschlüssel obliegt dem Benutzer.

### Zugriff via Webserver

Mit dem integrierten Webserver kann das Gerät über einen Webbrowser bedient und konfiguriert werden. Die Verbindung erfolgt via Service-Schnittstelle (CDI-RJ45) oder WLAN-Schnittstelle. Bei Geräteausführungen mit den Kommunikationsarten EtherNet/IP und PROFINET kann die Verbindung auch über den Anschluss für die Signalübertragung für EtherNet/IP, PROFINET (RJ45 Stecker), PROFINET over Ethernet-APL (Zweileiter) oder Modbus TCP over Ethernet-APL aufgebaut werden.

Der Webserver ist im Auslieferungszustand aktiviert. Über den Parameter **Webserver Funktionalität** kann der Webserver bei Bedarf (z. B. nach der Inbetriebnahme) deaktiviert werden.

Die Geräte- und Status-Informationen können auf der Login-Seite ausgeblendet werden. Dadurch wird ein unberechtigtes Auslesen der Informationen unterbunden.



Detaillierte Informationen zu den Parametern des Geräts: Beschreibung Geräteparameter.

### Zugriff via OPC-UA



Das Anwendungspaket „OPC-UA-Server“ ist bei der Geräteausführung mit der Kommunikationsart HART verfügbar →  133.

Mit dem Anwendungspaket „OPC-UA-Server“ kann das Gerät mit OPC-UA Clients kommunizieren.

Der im Gerät integrierte OPC-UA-Server ist über die optional bestellbare WLAN-Schnittstelle via WLAN Access Point oder die Service-Schnittstelle (CDI- RJ45) via Ethernet-Netzwerk verfügbar. Zugriffsrechte und Autorisierung gemäß separater Konfiguration.

Folgende Security Modes werden gemäß OPC-UA Spezifikation (IEC 62541) unterstützt:

- Ohne
- Basic128Rsa15 – signiert
- Basic128Rsa15 – signiert und verschlüsselt

### Zugriff via Service-Schnittstelle (Port 2): CDI-RJ45

Das Gerät kann über die Service-Schnittstelle mit einem Netzwerk verbunden werden. Aufgrund gerätespezifischer Funktionen ist ein sicherer Betrieb des Geräts in einem Netzwerk gewährleistet.

Es wird empfohlen, die einschlägigen Industrienormen und Richtlinien anzuwenden, die von nationalen und internationalen Sicherheitsausschüssen verfasst wurden wie zum Beispiel IEC/ISA62443 oder IEEE. Hierzu zählen organisatorische Sicherheitsmaßnahmen wie die Vergabe von Zutrittsberechtigungen und auch technische Maßnahmen wie zum Beispiel eine Netzwerksegmentierung.



PROFINET, EtherNet/IP:

Das Gerät kann in eine Ringtopologie eingebunden werden. Die Einbindung erfolgt über den Anschluss für die Signalübertragung Ausgang 1 (Port 1) und dem Anschluss an die Service-Schnittstelle (Port 2) →  120.



Detaillierte Angaben zum Anschluss von Messumformern mit einer Ex de Zulassung: Separates Dokument "Sicherheitshinweise" (XA) zum Gerät.

### Erweiterte Sicherheitsanforderungen

Sofern die spezifizierten Anforderungen an die Maßnahmen nicht eingehalten werden können, sind Ersatzmaßnahmen vorzusehen. Dabei kann es sich z. B. um einen mechanischen Schutz des Produkts gegen Manipulation, der Verkabelung oder auch um organisatorische Maßnahmen handeln. Die Proline-Messgeräte können z. B. im freien Feld eingesetzt werden. Die Maßnahmen vor physischer Manipulation der Proline-Messgeräte müssen kundenseitig vorgenommen werden.

Werden Proline-Messgeräte in ein anderes System integriert, sind zusätzliche Analysen erforderlich. Folgendes beachten:

- Feldbusnetzwerk (OT) und Unternehmensnetzwerk (IT) müssen strikt getrennt sein.
- Endress+Hauser empfiehlt eine Segmentierung der Feldbusnetzwerke gemäß DIN IEC 62443-3-3.

### Netzwerk

Besonders zu beachten sind die eingesetzten Netzwerkkomponenten wie z. B. Router und Switches. Die Integrität der Komponenten muss vom Betreiber sichergestellt werden. Der Zugriff auf das Netzwerk muss vom Betreiber gegebenenfalls eingeschränkt werden.

**FDI Packages**

Für die Konfiguration des Feldgeräts können signierte FDI Packages über [www.endress.com](http://www.endress.com) bezogen werden.

**Anwenderschulungen**

Je nach Anwendungsszenario können auch fachfremde Anwender mit dem Instrument in Berührung kommen. Wir empfehlen, diese Anwender für den sicheren Gebrauch mit den entsprechenden Endgeräten, Komponenten und/oder Schnittstellen zu schulen und für die Security zu sensibilisieren.

## Eingang

### Messgröße

#### Direkte Messgrößen

- Massefluss
- Dichte
- Temperatur

#### Berechnete Messgrößen

- Volumenfluss
- Normvolumenfluss
- Normdichte

### Messbereich

#### Messbereich für Flüssigkeiten

DN Messgerät		DN Kompatible Rohrdurchmesser		Messbereich-Endwerte $\dot{m}_{\min(F)} \dots \dot{m}_{\max(F)}$	
[mm]	[in]	[mm]	[in]	[kg/h]	[lb/min]
25	1	25/40	1/1½	0 ... 20 000	0 ... 735
50	2	50/80	2/3	0 ... 80 000	0 ... 2 940
80	3	80/100	3/4	0 ... 200 000	0 ... 7 350
100	4	100/150	4/6	0 ... 550 000	0 ... 20 210
150	6	150/200	6/8	0 ... 850 000	0 ... 31 240
200	8	200/250	8/10	0 ... 1 500 000	0 ... 55 130
250	10	250/300	10/12	0 ... 2 400 000	0 ... 88 200

#### Messbereich für Gase

Der Endwert ist abhängig von der Dichte und der Schallgeschwindigkeit des verwendeten Gases. Der Endwert kann mit folgenden Formeln berechnet werden:

$$\dot{m}_{\max(G)} = (\rho_G \cdot c_G / m) \cdot d_i^2 \cdot (\pi/4) \cdot 3600 \cdot n$$

$\dot{m}_{\max(G)}$	Maximaler Endwert für Gas [kg/h]
$\rho_G$	Gasdichte in [kg/m <sup>3</sup> ] bei Prozessbedingungen
$c_G$	Schallgeschwindigkeit (Gas) [m/s]
$d_i$	Messrohrinnendurchmesser [m]
$\pi$	Kreiszahl Pi
$n = 2$	Anzahl der Messrohre für DN 25 ... 100 (1 ... 4 ")
$n = 4$	Anzahl der Messrohre für DN 150 ... 250 (6 ... 10 ")
$m = 2$	Für alle Gase außer reinem H <sub>2</sub> und He Gas
$m = 3$	Für reines H <sub>2</sub> und He Gas



Zur Berechnung des Messbereichs: Produktauswahlhilfe *Applicator* → 136

#### Empfohlener Messbereich



Durchflussgrenze → 80

### Messdynamik

Über 1000 : 1.



Durchflüsse oberhalb des eingestellten Endwerts übersteuern die Elektronik nicht, so dass die aufsummierte Durchflussmenge korrekt erfasst wird.

**Eingangssignal**

**Aus- und Eingangsvarianten**

→  14

**Eingelesene Messwerte**

 Bei Endress+Hauser sind verschiedene Druck- und Temperaturmessgeräte bestellbar: Kapitel "Zubehör" →  136

Das Einlesen externer Messwerte wird zur Berechnung des Normvolumenfluss empfohlen.

*HART-Protokoll*

Das Schreiben der Messwerte vom Automatisierungssystem zum Messgerät erfolgt über das HART-Protokoll. Das Druckmessgerät muss folgende protokollspezifische Funktionen unterstützen:

- HART-Protokoll
- Burst-Modus

*Stromeingang*

Das Schreiben der Messwerte vom Automatisierungssystem zum Messgerät erfolgt über den Stromeingang →  13.

*Digitale Kommunikation*

Das Schreiben der Messwerte durch das Automatisierungssystem kann erfolgen über:

- FOUNDATION Fieldbus
- PROFIBUS DP
- PROFIBUS PA
- Modbus RS485
- Modbus TCP over Ethernet-APL
- EtherNet/IP
- PROFINET
- PROFINET over Ethernet-APL

**Stromeingang 0/4...20 mA**

<b>Stromeingang</b>	0/4...20 mA (aktiv/passiv)
<b>Strombereich</b>	<ul style="list-style-type: none"> <li>■ 4...20 mA (aktiv)</li> <li>■ 0/4...20 mA (passiv)</li> </ul>
<b>Auflösung</b>	1 µA
<b>Spannungsabfall</b>	Typisch: 0,6 ... 2 V bei 3,6 ... 22 mA (passiv)
<b>Maximale Eingangsspannung</b>	≤ 30 V (passiv)
<b>Leerlaufspannung</b>	≤ 28,8 V (aktiv)
<b>Mögliche Eingangsgrößen</b>	<ul style="list-style-type: none"> <li>■ Druck</li> <li>■ Temperatur</li> <li>■ Dichte</li> </ul>

**Statuseingang**

<b>Maximale Eingangswerte</b>	<ul style="list-style-type: none"> <li>■ DC -3 ... 30 V</li> <li>■ Wenn Statuseingang aktiv (ON): <math>R_i &gt; 3 \text{ k}\Omega</math></li> </ul>
<b>Ansprechzeit</b>	Einstellbar: 5 ... 200 ms
<b>Eingangssignalpegel</b>	<ul style="list-style-type: none"> <li>■ Low-Signal (tief): DC -3 ... +5 V</li> <li>■ High-Signal (hoch): DC 12 ... 30 V</li> </ul>
<b>Zuordenbare Funktionen</b>	<ul style="list-style-type: none"> <li>■ Aus</li> <li>■ Die einzelnen Summenzähler separat zurücksetzen</li> <li>■ Alle Summenzähler zurücksetzen</li> <li>■ Messwertunterdrückung</li> </ul>

## Ausgang

### Aus- und Eingangsvarianten

Abhängig von der für den Aus-/Eingang 1 gewählten Option stehen für die weiteren Aus- und Eingänge unterschiedliche Optionen zur Verfügung. Pro Aus-/Eingang 1 ...4 kann jeweils nur eine Option ausgewählt werden. Die folgenden Tabellen sind vertikal (↓) zu lesen.

Beispiel: Wenn für Aus-/Eingang 1 die Option BA "4-20 mA HART" gewählt wurde, steht für den Ausgang 2 eine der Optionen A, B, D, E, F, H, I oder J und für den Ausgang 3 und 4 eine der Optionen A, B, D, E, F, H, I oder J zur Verfügung.

### Aus-/Eingang 1 und Optionen für Aus-/Eingang 2



Optionen für Aus-/Eingang 3 und 4 → 15

Bestellmerkmal "Ausgang; Eingang 1" (020) →	Mögliche Optionen														
Stromausgang 4...20 mA HART	BA														
Stromausgang 4...20 mA HART Ex i passiv	↓ CA														
Stromausgang 4...20 mA HART Ex i aktiv		↓ CC													
FOUNDATION Fieldbus			↓ SA												
FOUNDATION Fieldbus Ex i				↓ TA											
PROFIBUS DP					↓ LA										
PROFIBUS PA						↓ GA									
PROFIBUS PA Ex i							↓ HA								
Modbus RS485								↓ MA							
EtherNet/IP 2-Port Switch integriert									↓ NA						
PROFINET 2-Port Switch integriert										↓ RA					
PROFINET over Ethernet-APL											↓ RB				
PROFINET over Ethernet-APL Ex i												↓ RC			
Modbus TCP over Ethernet-APL 10 Mbit/s, SPE 10 Mbit/s, Ethernet 100 Mbit/s													↓ MB		
Modbus TCP over Ethernet-APL, Ex i, 10 Mbit/s, Ethernet 100 Mbit/s														↓ MC	
<b>Bestellmerkmal "Ausgang; Eingang 2" (021) →</b>	↓	↓	↓	↓	↓	↓	↓	↓	↓	↓	↓	↓	↓	↓	↓
Nicht belegt	A	A	A	A	A	A	A	A	A	A	A	A	A	A	A
Stromausgang 4...20 mA	B			B		B	B		B	B	B	B		B	
Stromausgang 4...20 mA Ex i passiv		C	C		C			C					C		C
Frei konfigurierbarer Ein-/Ausgang <sup>1)</sup>	D			D		D	D		D	D	D	D		D	
Impuls-/Frequenz-/Schaltausgang	E			E		E	E		E	E	E	E		E	
Doppelimpulsausgang <sup>2)</sup>	F								F						
Impuls-/Frequenz-/Schaltausgang Ex i passiv		G	G		G			G					G		G
Relaisausgang	H			H		H	H		H	H	H	H		H	
Stromeingang 0/4...20 mA	I			I		I	I		I	I	I	I		I	
Statuseingang	J			J		J	J		J	J	J	J		J	

1) Einem frei konfigurierbaren Ein-/Ausgang → 23 kann ein spezifischer Ein- oder Ausgang zugeordnet werden.

2) Bei Auswahl Doppelimpulsausgang (F) für den Aus-/Eingang 2 (021) steht für den Aus-/Eingang 3 (022) auch nur noch die Auswahl Doppelimpulsausgang (F) zur Verfügung.

**Aus-/Eingang 1 und Optionen für Aus-/Eingang 3 und 4**

 Optionen für Aus-/Eingang 2 →  14

Bestellmerkmal "Ausgang; Eingang 1" (020) →	Mögliche Optionen														
Stromausgang 4...20 mA HART	BA														
Stromausgang 4...20 mA HART Ex i passiv	↓	CA													
Stromausgang 4...20 mA HART Ex i aktiv		↓	CC												
FOUNDATION Fieldbus			↓	SA											
FOUNDATION Fieldbus Ex i				↓	TA										
PROFIBUS DP					↓	LA									
PROFIBUS PA						↓	GA								
PROFIBUS PA Ex i							↓	HA							
Modbus RS485								↓	MA						
EtherNet/IP 2-Port Switch integriert									↓	NA					
PROFINET 2-Port Switch integriert										↓	RA				
PROFINET over Ethernet-APL 10 Mbit/s, 2-Draht											↓	RB			
PROFINET over Ethernet-APL Ex i, 10 Mbit/s, 2-Draht												↓	RC		
Modbus TCP over Ethernet-APL 10 Mbit/s, SPE 10 Mbit/s, Ethernet 100 Mbit/s													↓	MB	
Modbus TCP over Ethernet-APL, Ex i, 10 Mbit/s, Ethernet 100 Mbit/s														↓	MC
<b>Bestellmerkmal "Aus-; Eingang 3" (022), "Aus-; Eingang 4" (023) <sup>1)</sup> →</b>	↓	↓	↓	↓	↓	↓	↓	↓	↓	↓	↓	↓	↓	↓	↓
Nicht belegt	A	A	A	A	A	A	A	A	A	A	A	A	A	A	A
Stromausgang 4...20 mA	B						B			B	B	B	B		B
Stromausgang 4...20 mA Ex i passiv <sup>2)</sup>		C	C												
Frei konfigurierbarer Ein-/Ausgang	D						D			D	D	D	D		D
Impuls-/Frequenz-/Schaltausgang	E						E			E	E	E	E		E
Doppelimpulsausgang (Slave) <sup>3)</sup>	F									F					
Impuls-/Frequenz-/Schaltausgang Ex i passiv <sup>4)</sup>		G	G												
Relaisausgang	H						H			H	H	H	H		H
Stromeingang 0/4...20 mA	I						I			I	I	I	I		I
Statureingang	J						J			J	J	J	J		J

- 1) Das Bestellmerkmal "Ausgang; Eingang 4" (023) ist nur für den Messumformer Proline 500-digital verfügbar, Bestellmerkmal "Integrierte ISEM Elektronik", Option A.
- 2) Für den Aus-/Eingang 4 steht die Auswahl Stromausgang 4...20 mA Ex i passiv (C) nicht zur Verfügung.
- 3) Für den Aus-/Eingang 4 steht die Auswahl Doppelimpulsausgang (F) nicht zur Verfügung.
- 4) Für den Aus-/Eingang 4 steht die Auswahl Impuls-/Frequenz-/Schaltausgang Ex i passiv (G) nicht zur Verfügung.

## Ausgangssignal

## Stromausgang 4...20 mA HART

<b>Bestellmerkmal</b>	"Ausgang; Eingang 1" (20): Option BA: Stromausgang 4 ... 20 mA HART
<b>Signalmodus</b>	Wahlweise einstellbar: <ul style="list-style-type: none"> <li>▪ Aktiv</li> <li>▪ Passiv</li> </ul>
<b>Strombereich</b>	Wahlweise einstellbar: <ul style="list-style-type: none"> <li>▪ 4...20 mA NAMUR</li> <li>▪ 4...20 mA US</li> <li>▪ 4...20 mA</li> <li>▪ 0...20 mA (nur bei Signalmodus aktiv)</li> <li>▪ Fester Stromwert</li> </ul>
<b>Leerlaufspannung</b>	DC 28,8 V (aktiv)
<b>Maximale Eingangsspannung</b>	DC 30 V (passiv)
<b>Bürde</b>	250 ... 700 $\Omega$
<b>Auflösung</b>	0,38 $\mu$ A
<b>Dämpfung</b>	Einstellbar: 0 ... 999,9 s
<b>Zuordenbare Messgrößen</b>	<ul style="list-style-type: none"> <li>▪ Massefluss</li> <li>▪ Volumenfluss</li> <li>▪ Normvolumenfluss</li> <li>▪ Dichte</li> <li>▪ Normdichte</li> <li>▪ Temperatur</li> <li>▪ Elektroniktemperatur</li> <li>▪ Schwingungsfrequenz 0</li> <li>▪ Schwingungsdämpfung 0</li> <li>▪ Signalasymmetrie</li> <li>▪ Erregerstrom 0</li> </ul> <p> Verfügt das Messgerät über ein oder mehrere Anwendungspakete, erweitert sich die Auswahl.</p>

## Stromausgang 4...20 mA HART Ex i

<b>Bestellmerkmal</b>	"Ausgang; Eingang 1" (20) wählbar: <ul style="list-style-type: none"> <li>▪ Option CA: Stromausgang 4 ... 20 mA HART Ex i passiv</li> <li>▪ Option CC: Stromausgang 4 ... 20 mA HART Ex i aktiv</li> </ul>
<b>Signalmodus</b>	Abhängig von der gewählten Bestellvariante.
<b>Strombereich</b>	Wahlweise einstellbar: <ul style="list-style-type: none"> <li>▪ 4...20 mA NAMUR</li> <li>▪ 4...20 mA US</li> <li>▪ 4...20 mA</li> <li>▪ 0...20 mA (nur bei Signalmodus aktiv)</li> <li>▪ Fester Stromwert</li> </ul>
<b>Leerlaufspannung</b>	DC 21,8 V (aktiv)
<b>Maximale Eingangsspannung</b>	DC 30 V (passiv)
<b>Bürde</b>	<ul style="list-style-type: none"> <li>▪ 250 ... 400 <math>\Omega</math> (aktiv)</li> <li>▪ 250 ... 700 <math>\Omega</math> (passiv)</li> </ul>
<b>Auflösung</b>	0,38 $\mu$ A

<b>Dämpfung</b>	Einstellbar: 0 ... 999,9 s
<b>Zuordenbare Messgrößen</b>	<ul style="list-style-type: none"> <li>▪ Massefluss</li> <li>▪ Volumenfluss</li> <li>▪ Normvolumenfluss</li> <li>▪ Dichte</li> <li>▪ Normdichte</li> <li>▪ Temperatur</li> <li>▪ Elektroniktemperatur</li> <li>▪ Schwingungsfrequenz 0</li> <li>▪ Schwingungsdämpfung 0</li> <li>▪ Signalasymmetrie</li> <li>▪ Erregerstrom 0</li> </ul> <p> Verfügt das Messgerät über ein oder mehrere Anwendungspakete, erweitert sich die Auswahl.</p>

**FOUNDATION Fieldbus**

<b>FOUNDATION Fieldbus</b>	H1, IEC 61158-2, galvanisch getrennt
<b>Datenübertragung</b>	31,25 kbit/s
<b>Stromaufnahme</b>	10 mA
<b>Zulässige Speisespannung</b>	9 ... 32 V
<b>Busanschluss</b>	Mit integriertem Verpolungsschutz

**PROFIBUS DP**

<b>Signalkodierung</b>	NRZ-Code
<b>Datenübertragung</b>	9,6 kBaud...12 MBaud
<b>Abschlusswiderstand</b>	Integriert, über DIP-Schalter aktivierbar

**PROFIBUS PA**

<b>PROFIBUS PA</b>	Gemäß EN 50170 Volume 2, IEC 61158-2 (MBP), galvanisch getrennt
<b>Datenübertragung</b>	31,25 kbit/s
<b>Stromaufnahme</b>	10 mA
<b>Zulässige Speisespannung</b>	9 ... 32 V
<b>Busanschluss</b>	Mit integriertem Verpolungsschutz

**Modbus RS485**

<b>Physikalische Schnittstelle</b>	RS485 gemäß Standard EIA/TIA-485
<b>Abschlusswiderstand</b>	Integriert, über DIP-Schalter aktivierbar

**Modbus TCP over Ethernet-APL**

<b>Port 1: Modbus TCP over Ethernet-APL 10 Mbit/s</b>	
<b>Geräteanwendung</b>	<p><b>Geräteanschluss an einen APL-Field-Switch (Klemme 26/27)</b> Das Gerät darf nur gemäß der folgenden APL-Port-Klassifizierungen betrieben werden:</p> <ul style="list-style-type: none"> <li>▪ Bei Einsatz im explosionsgefährdeten Bereich: SLAA oder SLAC <sup>1)</sup></li> <li>▪ Bei Einsatz im nicht explosionsgefährdeten Bereich: SLAX</li> </ul> <p>Anschlusswerte APL-Field-Switch (entspricht z. B. APL-Port-Klassifizierung SPCC oder SPAA):</p> <ul style="list-style-type: none"> <li>▪ Maximale Eingangsspannung: 15 V<sub>DC</sub></li> <li>▪ Minimale Ausgangswerte: 0,54 W</li> </ul> <p><b>Geräteanschluss an einen SPE-Switch</b></p> <ul style="list-style-type: none"> <li>▪ In nicht-explosionsgefährdeten Bereichen kann das Gerät mit einem geeigneten SPE-Switch eingesetzt werden: <ul style="list-style-type: none"> <li>▪ Maximale Ausgangsspannung: 30 V<sub>DC</sub></li> <li>▪ Minimale Ausgangsleistung: 1,85 W</li> </ul> </li> <li>▪ Der SPE-Switch muss den Standard 10BASE-T1L und die PoDL-Leistungsklassen 10, 11 oder 12 unterstützen sowie über eine Funktion zur Deaktivierung der Leistungsklassenerkennung verfügen.</li> </ul>
<b>Standards</b>	Gemäß IEEE 802.3cg, APL-Port-Profil Spezifikation v1.0, galvanisch getrennt
<b>Datenübertragung</b>	Vollduplex (APL/SPE)
<b>Stromaufnahme</b>	Klemme 26/27 max. ca. 45 mA
<b>Zulässige Speisespannung</b>	9 ... 30 V
<b>Busanschluss</b>	Klemme 26/27 mit integriertem Verpolungsschutz

1) Weitere Informationen zum Einsatz des Geräts im explosionsgefährdeten Bereich: Ex-Sicherheitshinweise

<b>Port 2: Modbus TCP over Ethernet 100 Mbit/s</b>	
<b>Geräteanwendung</b>	<p><b>Geräteanschluss an einen Fast-Ethernet-Switch (RJ45)</b> Im nicht explosionsgefährdeten Bereich muss der Ethernet-Switch den Standard 100BASE-TX unterstützen.</p>
<b>Standards</b>	Gemäß IEEE 802.3u
<b>Datenübertragung</b>	Halbduplex, Vollduplex
<b>Stromaufnahme</b>	-
<b>Zulässige Speisespannung</b>	-
<b>Busanschluss</b>	Service-Schnittstelle (RJ45)

**EtherNet/IP**

<b>Standards</b>	Gemäß IEEE 802.3
------------------	------------------

**PROFINET**

<b>Standards</b>	Gemäß IEEE 802.3
------------------	------------------

**PROFINET over Ethernet-APL**

<b>Geräteverwendung</b>	<p><b>Geräteanschluss an einen APL-Field-Switch</b> Das Gerät darf nur gemäß der folgenden APL-Port-Klassifizierungen betrieben werden:</p> <ul style="list-style-type: none"> <li>▪ Bei Einsatz im explosionsgefährdeten Bereich: SLAA oder SLAC <sup>1)</sup></li> <li>▪ Bei Einsatz im nicht explosionsgefährdeten Bereich: SLAX</li> </ul> <p>Anschlusswerte APL-Field-Switch (entspricht z. B. APL-Port-Klassifizierung SPCC oder SPAA):</p> <ul style="list-style-type: none"> <li>▪ Maximale Eingangsspannung: 15 V<sub>DC</sub></li> <li>▪ Minimale Ausgangswerte: 0,54 W</li> </ul> <p><b>Geräteanschluss an einen SPE-Switch</b></p> <ul style="list-style-type: none"> <li>▪ In nicht-explosionsgefährdeten Bereichen kann das Gerät mit einen geeigneten SPE-Switch eingesetzt werden: Das Gerät kann an einen SPE-Switch mit einer maximalen Spannung von 30 V<sub>DC</sub> und einer minimalen Ausgangsleistung von 1,85 W angeschlossen werden.</li> <li>▪ Der SPE-Switch muss den Standard IOBASE-T1L und die PoDL-Leistungsklassen 10, 11 oder 12 unterstützen sowie über eine Funktion zur Deaktivierung der Leistungsklassenerkennung verfügen.</li> </ul>
<b>PROFINET</b>	Gemäß IEC 61158 and IEC 61784
<b>Ethernet-APL</b>	Gemäß IEEE 802.3cg, APL-Port-Profil Spezifikation v1.0, galvanisch getrennt
<b>Datenübertragung</b>	10 Mbit/s
<b>Stromaufnahme</b>	<p><b>Messumformer</b></p> <ul style="list-style-type: none"> <li>▪ Max. 400 mA(24 V)</li> <li>▪ Max. 200 mA (110 V, 50/60 Hz; 230 V, 50/60 Hz)</li> </ul>
<b>Zulässige Speisespannung</b>	9 ... 30 V
<b>Netzwerkanschluss</b>	Mit integriertem Verpolungsschutz

1) Weitere Informationen zum Einsatz des Geräts im explosionsgefährdeten Bereich: Ex-Sicherheitshinweise

**Stromausgang 4...20 mA**

<b>Bestellmerkmal</b>	"Ausgang; Eingang 2" (21), "Ausgang; Eingang 3" (022) oder "Ausgang; Eingang 4" (023): Option B: Stromausgang 4 ... 20 mA
<b>Signalmodus</b>	Wahlweise einstellbar: <ul style="list-style-type: none"> <li>▪ Aktiv</li> <li>▪ Passiv</li> </ul>
<b>Strombereich</b>	Wahlweise einstellbar: <ul style="list-style-type: none"> <li>▪ 4...20 mA NAMUR</li> <li>▪ 4...20 mA US</li> <li>▪ 4...20 mA</li> <li>▪ 0...20 mA (nur bei Signalmodus aktiv)</li> <li>▪ Fester Stromwert</li> </ul>
<b>Maximale Ausgangswerte</b>	22,5 mA
<b>Leerlaufspannung</b>	DC 28,8 V (aktiv)
<b>Maximale Eingangsspannung</b>	DC 30 V (passiv)
<b>Bürde</b>	0 ... 700 Ω
<b>Auflösung</b>	0,38 µA



<b>Dämpfung</b>	Einstellbar: 0 ... 999,9 s
<b>Zuordenbare Messgrößen</b>	<ul style="list-style-type: none"> <li>■ Massefluss</li> <li>■ Volumenfluss</li> <li>■ Normvolumenfluss</li> <li>■ Dichte</li> <li>■ Normdichte</li> <li>■ Temperatur</li> <li>■ Elektroniktemperatur</li> <li>■ Schwingungsfrequenz 0</li> <li>■ Schwingungsdämpfung 0</li> <li>■ Signalasymmetrie</li> <li>■ Erregerstrom 0</li> </ul> <p> Verfügt das Messgerät über ein oder mehrere Anwendungspakete, erweitert sich die Auswahl.</p>

#### Stromausgang 4...20 mA Ex i passiv

<b>Bestellmerkmal</b>	"Ausgang; Eingang 2" (21), "Ausgang; Eingang 3" (022): Option C: Stromausgang 4 ... 20 mA Ex i passiv
<b>Signalmodus</b>	Passiv
<b>Strombereich</b>	Wahlweise einstellbar: <ul style="list-style-type: none"> <li>■ 4...20 mA NAMUR</li> <li>■ 4...20 mA US</li> <li>■ 4...20 mA</li> <li>■ Fester Stromwert</li> </ul>
<b>Maximale Ausgangswerte</b>	22,5 mA
<b>Maximale Eingangsspannung</b>	DC 30 V
<b>Bürde</b>	0 ... 700 Ω
<b>Auflösung</b>	0,38 µA
<b>Dämpfung</b>	Einstellbar: 0 ... 999 s
<b>Zuordenbare Messgrößen</b>	<ul style="list-style-type: none"> <li>■ Massefluss</li> <li>■ Volumenfluss</li> <li>■ Normvolumenfluss</li> <li>■ Dichte</li> <li>■ Normdichte</li> <li>■ Temperatur</li> <li>■ Elektroniktemperatur</li> <li>■ Schwingungsfrequenz 0</li> <li>■ Schwingungsdämpfung 0</li> <li>■ Signalasymmetrie</li> <li>■ Erregerstrom 0</li> </ul> <p> Verfügt das Messgerät über ein oder mehrere Anwendungspakete, erweitert sich die Auswahl.</p>

#### Impuls-/Frequenz-/Schaltausgang

<b>Funktion</b>	Als Impuls-, Frequenz- oder Schaltausgang wahlweise einstellbar
<b>Ausführung</b>	Open-Collector Wahlweise einstellbar: <ul style="list-style-type: none"> <li>■ Aktiv</li> <li>■ Passiv</li> <li>■ Passiv NAMUR</li> </ul> <p> Ex-i, passiv</p>
<b>Maximale Eingangswerte</b>	DC 30 V, 250 mA (passiv)
<b>Leerlaufspannung</b>	DC 28,8 V (aktiv)

<b>Spannungsabfall</b>	Bei 22,5 mA: ≤ DC 2 V
<b>Impulsausgang</b>	
<b>Maximale Eingangswerte</b>	DC 30 V, 250 mA (passiv)
<b>Maximaler Ausgangsstrom</b>	22,5 mA (aktiv)
<b>Leerlaufspannung</b>	DC 28,8 V (aktiv)
<b>Impulsbreite</b>	Einstellbar: 0,05 ... 2 000 ms
<b>Maximale Impulsrate</b>	10 000 Impulse/s
<b>Impulswertigkeit</b>	Einstellbar
<b>Zuordenbare Messgrößen</b>	<ul style="list-style-type: none"> <li>▪ Massefluss</li> <li>▪ Volumenfluss</li> <li>▪ Normvolumenfluss</li> </ul> <p> Verfügt das Messgerät über ein oder mehrere Anwendungspakete, erweitert sich die Auswahl.</p>
<b>Frequenzausgang</b>	
<b>Maximale Eingangswerte</b>	DC 30 V, 250 mA (passiv)
<b>Maximaler Ausgangsstrom</b>	22,5 mA (aktiv)
<b>Leerlaufspannung</b>	DC 28,8 V (aktiv)
<b>Ausgangsfrequenz</b>	Einstellbar: Endfrequenz 2 ... 10 000 Hz ( $f_{\max} = 12\,500$ Hz)
<b>Dämpfung</b>	Einstellbar: 0 ... 999,9 s
<b>Impuls-Pausen-Verhältnis</b>	1:1
<b>Zuordenbare Messgrößen</b>	<ul style="list-style-type: none"> <li>▪ Massefluss</li> <li>▪ Volumenfluss</li> <li>▪ Normvolumenfluss</li> <li>▪ Dichte</li> <li>▪ Normdichte</li> <li>▪ Temperatur</li> <li>▪ Elektroniktemperatur</li> <li>▪ Schwingungsfrequenz 0</li> <li>▪ Schwingungsdämpfung 0</li> <li>▪ Signalasymmetrie</li> <li>▪ Erregerstrom 0</li> </ul> <p> Verfügt das Messgerät über ein oder mehrere Anwendungspakete, erweitert sich die Auswahl.</p>
<b>Schaltausgang</b>	
<b>Maximale Eingangswerte</b>	DC 30 V, 250 mA (passiv)
<b>Leerlaufspannung</b>	DC 28,8 V (aktiv)
<b>Schaltverhalten</b>	Binär, leitend oder nicht leitend
<b>Schaltverzögerung</b>	Einstellbar: 0 ... 100 s

<b>Anzahl Schaltzyklen</b>	Unbegrenzt
<b>Zuordenbare Funktionen</b>	<ul style="list-style-type: none"> <li>▪ Aus</li> <li>▪ An</li> <li>▪ Diagnoseverhalten</li> <li>▪ Grenzwert <ul style="list-style-type: none"> <li>▪ Massefluss</li> <li>▪ Volumenfluss</li> <li>▪ Normvolumenfluss</li> </ul> </li> <li>▪ Dichte <ul style="list-style-type: none"> <li>▪ Normdichte</li> <li>▪ Temperatur</li> </ul> </li> <li>▪ Summenzähler 1...3</li> <li>▪ Überwachung Durchflussrichtung</li> <li>▪ Status <ul style="list-style-type: none"> <li>▪ Überwachung teilgefülltes Rohr</li> <li>▪ Schleichmengenunterdrückung</li> </ul> </li> </ul> <p> Verfügt das Messgerät über ein oder mehrere Anwendungspakete, erweitert sich die Auswahl.</p>

### Doppelimpulsausgang

<b>Funktion</b>	Doppelimpuls
<b>Ausführung</b>	Open-Collector Wahlweise einstellbar: <ul style="list-style-type: none"> <li>▪ Aktiv</li> <li>▪ Passiv</li> <li>▪ Passiv NAMUR</li> </ul>
<b>Maximale Eingangswerte</b>	DC 30 V, 250 mA (passiv)
<b>Leerlaufspannung</b>	DC 28,8 V (aktiv)
<b>Spannungsabfall</b>	Bei 22,5 mA: ≤ DC 2 V
<b>Ausgangsfrequenz</b>	Einstellbar: 0 ... 1 000 Hz
<b>Dämpfung</b>	Einstellbar: 0 ... 999 s
<b>Impuls-Pausen-Verhältnis</b>	1:1
<b>Zuordenbare Messgrößen</b>	<ul style="list-style-type: none"> <li>▪ Massefluss</li> <li>▪ Volumenfluss</li> <li>▪ Normvolumenfluss</li> <li>▪ Dichte <ul style="list-style-type: none"> <li>▪ Normdichte</li> <li>▪ Temperatur</li> </ul> </li> </ul> <p> Verfügt das Messgerät über ein oder mehrere Anwendungspakete, erweitert sich die Auswahl.</p>

### Relaisausgang

<b>Funktion</b>	Schaltausgang
<b>Ausführung</b>	Relaisausgang, galvanisch getrennt
<b>Schaltverhalten</b>	Wahlweise einstellbar: <ul style="list-style-type: none"> <li>▪ NO (normaly open), Werkseinstellung</li> <li>▪ NC (normaly closed)</li> </ul>

<b>Maximale Schaltleistung (passiv)</b>	<ul style="list-style-type: none"> <li>▪ DC 30 V, 0,1 A</li> <li>▪ AC 30 V, 0,5 A</li> </ul>
<b>Zuordenbare Funktionen</b>	<ul style="list-style-type: none"> <li>▪ Aus</li> <li>▪ An</li> <li>▪ Diagnoseverhalten</li> <li>▪ Grenzwert                             <ul style="list-style-type: none"> <li>▪ Massefluss</li> <li>▪ Volumenfluss</li> <li>▪ Normvolumenfluss</li> <li>▪ Dichte</li> <li>▪ Normdichte</li> <li>▪ Temperatur</li> <li>▪ Summenzähler 1...3</li> </ul> </li> <li>▪ Überwachung Durchflussrichtung</li> <li>▪ Status                             <ul style="list-style-type: none"> <li>▪ Überwachung teilgefülltes Rohr</li> <li>▪ Schleichmengenunterdrückung</li> </ul> </li> </ul> <p> Verfügt das Messgerät über ein oder mehrere Anwendungspakete, erweitert sich die Auswahl.</p>

**Frei konfigurierbarer Ein-/Ausgang**

Einem frei konfigurierbaren Ein-/Ausgang (Konfigurierbares I/O) wird bei der Inbetriebnahme des Geräts **ein** spezifischer Ein- oder Ausgang zugeordnet.

Für die Zuordnung stehen folgende Ein- und Ausgänge zur Verfügung:

- Stromausgang wählbar: 4...20 mA (aktiv), 0/4...20 mA (passiv)
- Impuls-/Frequenz-/Schaltausgang
- Stromeingang wählbar: 4...20 mA (aktiv), 0/4...20 mA (passiv)
- Stauseingang

Die technischen Werte entsprechen denen in diesem Kapitel beschriebenen Ein- und Ausgängen.

**Ausfallsignal**

Ausfallinformationen werden abhängig von der Schnittstelle wie folgt dargestellt.

**Stromausgang HART**

<b>Gerätediagnose</b>	Gerätezustand auslesbar via HART-Kommando 48
-----------------------	--

**PROFIBUS PA**

<b>Status- und Alarmmeldungen</b>	Diagnose gemäß PROFIBUS PA Profil 3.02
<b>Fehlerstrom FDE (Fault Disconnection Electronic)</b>	0 mA

**PROFIBUS DP**

<b>Status- und Alarmmeldungen</b>	Diagnose gemäß PROFIBUS PA Profil 3.02
-----------------------------------	--

**EtherNet/IP**

<b>Gerätediagnose</b>	Gerätezustand auslesbar im Input Assembly
-----------------------	---

**PROFINET**

<b>Gerätediagnose</b>	Gemäß "Application Layer protocol for decentralized periphery", Version 2.3
-----------------------	---

**PROFINET over Ethernet-APL**

Gerätediagnose	Diagnose gemäß PROFINET PA Profil 4.02
----------------	--

**FOUNDATION Fieldbus**

Status- und Alarm-meldungen	Diagnose gemäß FF-891
Fehlerstrom FDE (Fault Disconnection Electronic)	0 mA

**Modbus RS485**

Fehlerverhalten	Wählbar: <ul style="list-style-type: none"> <li>▪ NaN-Wert anstelle des aktuellen Wertes</li> <li>▪ Letzter gültiger Wert</li> </ul>
-----------------	--

**Modbus TCP over Ethernet-APL/SPE/Fast Ethernet**

Fehlerverhalten	Wählbar: <ul style="list-style-type: none"> <li>▪ NaN-Wert anstelle des aktuellen Wertes</li> <li>▪ Letzter gültiger Wert</li> </ul>
-----------------	--

**Stromausgang**

Stromausgang 4-20 mA	
Fehlerverhalten	Einstellbar: <ul style="list-style-type: none"> <li>▪ 4 ... 20 mA gemäß NAMUR-Empfehlung NE 43</li> <li>▪ 4 ... 20 mA gemäß US</li> <li>▪ Min. Wert: 3,59 mA</li> <li>▪ Max. Wert: 22,5 mA</li> <li>▪ Definierbarer Wert zwischen: 3,59 ... 22,5 mA</li> <li>▪ Aktueller Wert</li> <li>▪ Letzter gültiger Wert</li> </ul>
Stromausgang 4-20 mA	
Fehlerverhalten	Einstellbar: <ul style="list-style-type: none"> <li>▪ Maximaler Alarm: 22 mA</li> <li>▪ Definierbarer Wert zwischen: 0 ... 20,5 mA</li> </ul>

**Impuls-/Frequenz-/Schaltausgang**

Impulsausgang	
Fehlerverhalten	Einstellbar: <ul style="list-style-type: none"> <li>▪ Aktueller Wert</li> <li>▪ Keine Impulse</li> </ul>
Frequenzausgang	
Fehlerverhalten	Einstellbar: <ul style="list-style-type: none"> <li>▪ Aktueller Wert</li> <li>▪ 0 Hz</li> <li>▪ Definierbarer Wert zwischen: 2 ... 12 500 Hz</li> </ul>
Schaltausgang	
Fehlerverhalten	Einstellbar: <ul style="list-style-type: none"> <li>▪ Aktueller Status</li> <li>▪ Offen</li> <li>▪ Geschlossen</li> </ul>

### Relaisausgang

<b>Fehlerverhalten</b>	Wählbar: <ul style="list-style-type: none"> <li>■ Aktueller Status</li> <li>■ Offen</li> <li>■ Geschlossen</li> </ul>
------------------------	---

### Vor-Ort-Anzeige

<b>Klartextanzeige</b>	Mit Hinweis zu Ursache und Behebungsmaßnahmen
<b>Hintergrundbeleuchtung</b>	Rote Beleuchtung signalisiert Gerätefehler.



Statussignal gemäß NAMUR-Empfehlung NE 107

### Schnittstelle/Protokoll

- Via digitale Kommunikation:
  - HART-Protokoll
  - FOUNDATION Fieldbus
  - PROFIBUS PA
  - PROFIBUS DP
  - Modbus RS485
  - Modbus TCP over Ethernet-APL
  - EtherNet/IP
  - PROFINET
  - PROFINET over Ethernet-APL
- Via Service-Schnittstelle
  - Service-Schnittstelle CDI-RJ45
  - Via Service-Schnittstelle/Port 2: (RJ45)
  - WLAN-Schnittstelle
- Klartextanzeige
  - Mit Hinweis zu Ursache und Behebungsmaßnahmen
  - Modbus TCP



Weitere Informationen zur Fernbedienung → 114

### Webbrowser

<b>Klartextanzeige</b>	Mit Hinweis zu Ursache und Behebungsmaßnahmen
------------------------	---

### LEDs

<b>Statusinformationen</b>	Statusanzeige durch verschiedene LEDs Je nach Geräteausführung werden folgende Informationen angezeigt: <ul style="list-style-type: none"> <li>■ Versorgungsspannung aktiv</li> <li>■ Datenübertragung aktiv</li> <li>■ Gerätealarm/-störung vorhanden</li> <li>■ Netzwerk verfügbar <sup>1)</sup></li> <li>■ Verbindung hergestellt <sup>1)</sup></li> <li>■ Diagnose Status <sup>2)</sup></li> <li>■ PROFINET Blinking-Feature <sup>3)</sup></li> </ul>
----------------------------	--

1) Nur verfügbar für PROFINET, PROFINET over Ethernet-APL, Modbus over Ethernet-APL, EtherNet/IP

2) Nur verfügbar für Modbus over Ethernet-APL

3) Nur verfügbar für PROFINET, PROFINET over Ethernet-APL,

### Bürde

Ausgangssignal → 16

## Ex-Anschlusswerte

## Sicherheitstechnische Werte

Bestellmerkmal "Ausgang; Eingang 1"	Ausgangstyp	Sicherheitstechnische Werte	
		Ausgang; Eingang 1 (Port 1)	Service-Schnittstelle (Port 2)
Option BA	Stromausgang 4-20 mA HART	$U_N = 30 V_{DC}$ $U_M = 250 V_{AC}$	$U_N = 3,3 V_{AC}$ $U_M = 250 V_{AC}$
Option GA	PROFIBUS PA	$U_N = 32 V_{DC}$ $U_M = 250 V_{AC}$	$U_N = 3,3 V_{AC}$ $U_M = 250 V_{AC}$
Option LA	PROFIBUS DP	$U_N = 5 V$ $U_M = 250 V_{AC}$	$U_N = 3,3 V_{AC}$ $U_M = 250 V_{AC}$
Option MA	Modbus RS485	$U_N = 5 V$ $U_M = 250 V_{AC}$	$U_N = 3,3 V_{AC}$ $U_M = 250 V_{AC}$
Option MB	Modbus TCP over Ethernet-APL 10 Mbit/s, SPE 10 Mbit/s, Ethernet 100 Mbit/s	APL port profile SLAX SPE PoDL classes 10, 11, 12 $U_N = 30 V_{DC}$ $U_M = 250 V_{AC}$	$U_N = 3,3 V_{AC}$ $U_M = 250 V_{AC}$
Option NA	EtherNet/IP	$U_N = 3,3 V_{AC}$ $U_M = 250 V_{AC}$	$U_N = 3,3 V_{AC}$ $U_M = 250 V_{AC}$
Option RA	PROFINET	$U_N = 3,3 V_{AC}$ $U_M = 250 V_{AC}$	$U_N = 3,3 V_{AC}$ $U_M = 250 V_{AC}$
Option RB	PROFINET over Ethernet-APL/SPE, 10Mbit/s	APL port profile SLAX SPE PoDL classes 10, 11, 12 $U_N = 30 V_{DC}$ $U_M = 250 V_{AC}$	$U_N = 3,3 V_{AC}$ $U_M = 250 V_{AC}$
Option SA	FOUNDATION Fieldbus	$U_N = 32 V_{DC}$ $U_M = 250 V_{AC}$	$U_N = 3,3 V_{AC}$ $U_M = 250 V_{AC}$

Die Angaben für  $U_M$  gelten nur für Geräte mit Ex i Stromkreisen. Zone 1; Class I, Division 1 Geräte; Zone 2; Class I Division 2 Geräte mit Ex i Sensor.

Bestellmerkmal "Ausgang; Eingang 2" "Ausgang; Eingang 3" "Ausgang; Eingang 4"	Ausgangstyp	Sicherheitstechnische Werte		
		Ausgang; Eingang 2	Ausgang; Eingang 3	Ausgang; Eingang 4
Option B	Stromausgang 4-20 mA	$U_N = 30 V_{DC}$ $U_M = 250 V_{AC}$		
Option D	Konfigurierbares I/O Voreinstel- lung aus	$U_N = 30 V_{DC}$ $U_M = 250 V_{AC}$		
Option E	Impuls-/Frequenz-/Schaltaus- gang	$U_N = 30 V_{DC}$ $U_M = 250 V_{AC}$		
Option F	Doppelimpulsausgang	$U_N = 30 V_{DC}$ $U_M = 250 V_{AC}$		
Option H	Relaisausgang	$U_N = 30 V_{DC}$ $I_N = 100 mA_{DC}/500 mA_{AC}$ $U_M = 250 V_{AC}$		
Option I	Stromeingang 4-20 mA	$U_N = 30 V_{DC}$ $U_M = 250 V_{AC}$		
Option J	Statuseingang	$U_N = 30 V_{DC}$ $U_M = 250 V_{AC}$		

## Eigensichere Werte

Zone 1, Zone 21			
Bestellmerkmal "Ausgang; Eingang 1"	Ausgangstyp	Eigensichere Werte	
		Ausgang; Eingang 1 (Port 1)	Service-Schnittstelle (Port 2)
Option CA	Stromausgang 4-20mA HART Ex-i passiv	<b>Ex ic</b> $U_i = 30 \text{ V}$ $I_i = 100 \text{ mA}$ $P_i = 1,25 \text{ W}$ $L_i = 0 \text{ } \mu\text{H}$ $C_i = 6 \text{ nF}$	<b>Ex ia</b> $U_i = 10 \text{ V}$ $I_i = \text{n. a.}$ $P_i = \text{n. a.}$ $L_i = 0 \text{ } \mu\text{H}$ $C_i = 200 \text{ nF}$
		<b>Ex ic</b> <sup>1)</sup> <b>Ex ic (NIFW)</b> <sup>2)</sup> $U_i = 30 \text{ V}$ $I_i = 100 \text{ mA}$ $P_i = 1,25 \text{ W}$ $L_i = 0 \text{ } \mu\text{H}$ $C_i = 6 \text{ nF}$	Nicht eigensicher <sup>3)</sup>
Option CC	Stromausgang 4-20mA HART Ex-i aktiv	<b>Ex ia</b> $U_0 = 21,8 \text{ V}$ $I_0 = 90 \text{ mA}$ $P_0 = 491 \text{ mW}$ $L_0 = 4,1 \text{ mH(IIC)}/15 \text{ mH(IIB)}$ $C_0 = 160 \text{ nF(IIC)}/1160 \text{ nF(IIB)}$  $U_i = 30 \text{ V}$ $I_i = 10 \text{ mA}$ $P_i = 0,3 \text{ W}$ $L_i = 5 \text{ } \mu\text{H}$ $L_i = 4,1 \text{ } \mu\text{H}$ $C_i = 6 \text{ nF}$	<b>Ex ia</b> $U_i = 10 \text{ V}$ $I_i = \text{n. a.}$ $P_i = \text{n. a.}$ $L_i = 0 \text{ } \mu\text{H}$ $C_i = 200 \text{ nF}$
		<b>Ex ic</b> <sup>1)</sup> <b>Ex ic (NIFW)</b> <sup>2)</sup> $U_0 = 21,8 \text{ V}$ $I_0 = 90 \text{ mA}$ $P_i = 491 \text{ mW}$ $L_0 = 9 \text{ mH(IIC)}/39 \text{ mH(IIB)}$ $C_0 = 600 \text{ nF(IIC)}/4000 \text{ nF(IIB)}$  $U_i = 30 \text{ V}$ $I_i = 10 \text{ mA}$ $P_i = 0,3 \text{ W}$ $L_i = 5 \text{ } \mu\text{H}$ $L_i = 4,1 \text{ } \mu\text{H}$ $C_i = 6 \text{ nF}$	Nicht eigensicher <sup>3)</sup>
Option HA	PROFIBUS PA Ex i (STANDARD + FISCO)	<b>Ex ia</b> $U_i = 30 \text{ V}$ $I_i = 570 \text{ mA}$ $P_i = 8,5 \text{ W}$ $L_i = 10 \text{ } \mu\text{H}$ $C_i = 5 \text{ nF}$	<b>Ex ia</b> $U_i = 10 \text{ V}$ $I_i = \text{n. a.}$ $P_i = \text{n. a.}$ $L_i = 0 \text{ } \mu\text{H}$ $C_i = 200 \text{ nF}$
		<b>Ex ic</b> <sup>1)</sup> <b>Ex ic (NIFW)</b> <sup>2)</sup> $U_i = 32 \text{ V}$ $I_i = 570 \text{ mA}$ $P_i = 8,5 \text{ W}$ $L_i = 10 \text{ } \mu\text{H}$ $C_i = 5 \text{ nF}$	Nicht eigensicher <sup>3)</sup>

Zone 1, Zone 21			
Bestellmerkmal "Ausgang; Eingang 1"	Ausgangstyp	Eigensichere Werte	
		Ausgang; Eingang 1 (Port 1)	Service-Schnittstelle (Port 2)
Option MC	Modbus TCP over Ethernet-APL, Ex-i, 10Mbit/s	<b>2-WISE power load, APL port profile SLAA<sup>4)</sup></b> <b>Ex ia</b> $U_i = 17,5 \text{ V}$ $I_i = 380 \text{ mA}$ $P_i = 5,32 \text{ W}$ $L_i = 10 \text{ } \mu\text{H}$ $C_i = 5 \text{ nF}$ <b>Kabelanforderungen gemäß 2-WISE:</b> $R_c = 15 \dots 150 \text{ } \Omega/\text{km}$ $L_c = 0,4 \dots 1 \text{ mH/km}$ $C_c = 45 \dots 200 \text{ nF/km}$ $C_c = C_c \text{ Leiter/Leiter} + 0,5 C_c \text{ Leiter/Schirm}$ , wenn beide Leiter potentialfrei sind; oder $C_c = C_c \text{ Leiter/Leiter} + C_c \text{ Leiter/Schirm}$ , wenn die Abschirmung an einen Leiter angeschlossen ist Kabellänge (ohne Stichleitungen): $\leq 200 \text{ m}$ (656,2 ft) Länge der Stichleitungen: $\leq 1 \text{ m}$ (3,3 ft)	<b>Ex ia</b> $U_i = 10 \text{ V}$ $I_i = \text{n. a.}$ $P_i = \text{n. a.}$ $L_i = 0 \text{ } \mu\text{H}$ $C_i = 200 \text{ nF}$
		<b>2-WISE power load, APL port profile SLAC<sup>4)</sup></b> <b>Ex ic<sup>1)</sup></b> <b>Ex ic (NIFW)<sup>2)</sup></b> $U_i = 17,5 \text{ V}$ $I_i = 380 \text{ mA}$ $P_i = 5,32 \text{ W}$ $L_i = 10 \text{ } \mu\text{H}$ $C_i = 5 \text{ nF}$ <b>Kabelanforderungen gemäß 2-WISE:</b> $R_c = 15 \dots 150 \text{ } \Omega/\text{km}$ $L_c = 0,4 \dots 1 \text{ mH/km}$ $C_c = 45 \dots 200 \text{ nF/km}$ $C_c = C_c \text{ Leiter/Leiter} + 0,5 C_c \text{ Leiter/Schirm}$ , wenn beide Leiter potentialfrei sind; oder $C_c = C_c \text{ Leiter/Leiter} + C_c \text{ Leiter/Schirm}$ , wenn die Abschirmung an einen Leiter angeschlossen ist Kabellänge (ohne Stichleitungen): $\leq 200 \text{ m}$ (656,2 ft) Länge der Stichleitungen: $\leq 1 \text{ m}$ (3,3 ft)	Nicht eigensicher <sup>3)</sup>
Option RC	PROFINET over Ethernet-APL, Ex-i, 10Mbit/s	<b>2-WISE power load, APL port profile SLAA<sup>4)</sup></b> <b>Ex ia</b> $U_i = 17,5 \text{ V}$ $I_i = 380 \text{ mA}$ $P_i = 5,32 \text{ W}$ $L_i = 10 \text{ } \mu\text{H}$ $C_i = 5 \text{ nF}$ <b>Kabelanforderungen gemäß 2-WISE:</b> $R_c = 15 \dots 150 \text{ } \Omega/\text{km}$ $L_c = 0,4 \dots 1 \text{ mH/km}$ $C_c = 45 \dots 200 \text{ nF/km}$ $C_c = C_c \text{ Leiter/Leiter} + 0,5 C_c \text{ Leiter/Schirm}$ , wenn beide Leiter potentialfrei sind; oder $C_c = C_c \text{ Leiter/Leiter} + C_c \text{ Leiter/Schirm}$ , wenn die Abschirmung an einen Leiter angeschlossen ist Kabellänge (ohne Stichleitungen): $\leq 200 \text{ m}$ (656,2 ft) Länge der Stichleitungen: $\leq 1 \text{ m}$ (3,3 ft)	<b>Ex ia</b> $U_i = 10 \text{ V}$ $I_i = \text{n. a.}$ $P_i = \text{n. a.}$ $L_i = 0 \text{ } \mu\text{H}$ $C_i = 200 \text{ nF}$

Zone 1, Zone 21			
Bestellmerkmal "Ausgang; Eingang 1"	Ausgangstyp	Eigensichere Werte	
		Ausgang; Eingang 1 (Port 1)	Service-Schnittstelle (Port 2)
		<b>2-WISE power load, APL port profile SLAC<sup>4)</sup></b> <b>Ex ic<sup>1)</sup></b> <b>Ex ic (NIFW)<sup>2)</sup></b> $U_i = 17,5 \text{ V}$ $I_i = 380 \text{ mA}$ $P_i = 5,32 \text{ W}$ $L_i = 10 \text{ }\mu\text{H}$ $C_i = 5 \text{ nF}$ <b>Kabelanforderungen gemäß 2-WISE:</b> $R_c = 15 \dots 150 \text{ }\Omega/\text{km}$ $L_c = 0,4 \dots 1 \text{ mH/km}$ $C_c = 45 \dots 200 \text{ nF/km}$ $C_c = C_c \text{ Leiter/Leiter} + 0,5 C_c \text{ Leiter/Schirm}$ , wenn beide Leiter potentialfrei sind; oder $C_c = C_c \text{ Leiter/Leiter} + C_c \text{ Leiter/Schirm}$ , wenn die Abschirmung an einen Leiter angeschlossen ist Kabellänge (ohne Stichleitungen): $\leq 200 \text{ m}$ (656,2 ft) Länge der Stichleitungen: $\leq 1 \text{ m}$ (3,3 ft)	Nicht eigensicher <sup>3)</sup>
Option TA	FOUNDATION Fieldbus Ex i (STANDARD + FISCO)	<b>Ex ia</b> $U_i = 30 \text{ V}$ $I_i = 570 \text{ mA}$ $P_i = 8,5 \text{ W}$ $L_i = 10 \text{ }\mu\text{H}$ $C_i = 5 \text{ nF}$	<b>Ex ia</b> $U_i = 10 \text{ V}$ $I_i = \text{n. a.}$ $P_i = \text{n. a.}$ $L_i = 0 \text{ }\mu\text{H}$ $C_i = 200 \text{ nF}$
		<b>Ex ic<sup>1)</sup></b> <b>Ex ic (NIFW)<sup>2)</sup></b> $U_i = 32 \text{ V}$ $I_i = 570 \text{ mA}$ $P_i = 8,5 \text{ W}$ $L_i = 10 \text{ }\mu\text{H}$ $C_i = 5 \text{ nF}$	Nicht eigensicher <sup>3)</sup>

- 1) Nur für zugelassene Optionen: Siehe separates Dokument "Sicherheitshinweise" (XA) zum Gerät.
- 2) Nur für zugelassene Optionen: Siehe separates Dokument "Sicherheitshinweise" (XA) zum Gerät.
- 3) Der Anschluss an oder der Betrieb mit der Service-Schnittstelle (Port 2) ist in explosionsgefährdeten Bereichen nicht zulässig.
- 4) Für weitere Optionen siehe Ethernet-APL Installation Drawing HE\_01622.

Zone 2		
Bestellmerkmal "Ausgang; Eingang 1"	Ausgangstyp	Eigensichere Werte oder NIFW Werte Ausgang; Eingang 1 (Port 1)
Option HA	PROFIBUS PA Ex i (STANDARD + FISCO)	<b>Ex ic</b> <b>AEx ic, Ex ic, NIFW</b> $U_i = 32 \text{ V}$ $I_i = 570 \text{ mA}$ $P_i = 8,5 \text{ W}$ $L_i = 10 \mu\text{H}$ $C_i = 5 \text{ nF}$
Option MC	Modbus TCP over Ethernet-APL, Ex-i, 10Mbit/s	<b>2-WISE power load, APL port profile SLAC<sup>1)</sup></b> <b>Ex ic</b> $U_i = 17,5 \text{ V}$ $I_i = 380 \text{ mA}$ $P_i = 5,32 \text{ W}$ $L_i = 10 \mu\text{H}$ $C_i = 5 \text{ nF}$ <b>Kabelanforderungen gemäß 2-WISE:</b> $R_c = 15 \dots 150 \Omega/\text{km}$ $L_c = 0,4 \dots 1 \text{ mH}/\text{km}$ $C_c = 45 \dots 200 \text{ nF}/\text{km}$ $C_c = C_c \text{ Leiter}/\text{Leiter} + 0,5 C_c \text{ Leiter}/\text{Schirm}$ , wenn beide Leiter potentialfrei sind; oder $C_c = C_c \text{ Leiter}/\text{Leiter} + C_c \text{ Leiter}/\text{Schirm}$ , wenn die Abschirmung an einen Leiter angeschlossen ist Kabellänge (ohne Stichleitungen): $\leq 200 \text{ m}$ (656,2 ft) Länge der Stichleitungen: $\leq 1 \text{ m}$ (3,3 ft)
Option RC	PROFINET over Ethernet-APL, Ex-i, 10Mbit/s	
Option TA	FOUNDATION Fieldbus Ex i (STANDARD + FISCO)	<b>Ex ic</b> <b>AEx ic, Ex ic, NIFW</b> $U_i = 32 \text{ V}$ $I_i = 570 \text{ mA}$ $P_i = 8,5 \text{ W}$ $L_i = 10 \mu\text{H}$ $C_i = 5 \text{ nF}$

1) Für weitere Optionen siehe Ethernet-APL Installation Drawing HE\_01622.

Bestellmerkmal "Ausgang; Eingang 2" "Ausgang; Eingang 3" "Ausgang; Eingang 4"	Ausgangstyp	Eigensichere Werte oder NIFW Werte		
		Ausgang; Eingang 2	Ausgang; Eingang 3	Ausgang; Eingang 4 (20/21)
Option C	Stromausgang 4-20mA Ex-i passiv	<b>Ex ia oder Ex ic (NIFW)</b> <b>Ex ic</b> <b>AEx ic, Ex ic, NIFW</b> $U_i = 30 \text{ V}$ $I_i = 100 \text{ mA}$ $P_i = 1,25 \text{ W}$ $L_i = 0$ $C_i = 0$		
Option G	Impuls-/Frequenz-/Schaltausgang Ex-i passiv	<b>Ex ia oder Ex ic (NIFW)</b> <b>Ex ic</b> <b>AEx ic, Ex ic, NIFW</b> $U_i = 30 \text{ V}$ $I_i = 100 \text{ mA}$ $P_i = 1,25 \text{ W}$ $L_i = 0$ $C_i = 0$		

#### Unterdrückung der Schleichmenge

Die Schaltpunkte für die Schleichmengenunterdrückung sind frei wählbar.

**Galvanische Trennung**

Die Ausgänge sind galvanisch getrennt:

- von der Spannungsversorgung
- zueinander
- gegen Anschluss Schutzterde (PE)

**Protokollspezifische Daten**

**HART**



<b>Hersteller-ID</b>	0x11
<b>Gerätetypkennung</b>	0x3B
<b>HART-Protokoll Revision</b>	7
<b>Gerätebeschreibungsdateien (DTM, DD)</b>	Informationen und Dateien unter: <a href="http://www.endress.com">www.endress.com</a>
<b>Bürde HART</b>	Min. 250 Ω
<b>Systemintegration</b>	Informationen zur Systemintegration: Betriebsanleitung → 137. <ul style="list-style-type: none"> <li>▪ Messgrößen via HART-Protokoll</li> <li>▪ Burst Mode Funktionalität</li> </ul>

**FOUNDATION Fieldbus**

<b>Hersteller-ID</b>	0x452B48 (hex)
<b>Ident number</b>	0x103B (hex)
<b>Geräterevision</b>	1
<b>DD-Revision</b>	Informationen und Dateien unter: <ul style="list-style-type: none"> <li>▪ <a href="http://www.endress.com">www.endress.com</a></li> <li>▪ <a href="http://www.fieldcommgroup.org">www.fieldcommgroup.org</a></li> </ul>
<b>CFF-Revision</b>	
<b>Interoperability Test Kit (ITK)</b>	Revisionsstand 6.2.0
<b>ITK Test Campaign Number</b>	Informationen: <ul style="list-style-type: none"> <li>▪ <a href="http://www.endress.com">www.endress.com</a></li> <li>▪ <a href="http://www.fieldcommgroup.org">www.fieldcommgroup.org</a></li> </ul>
<b>Link-Master-fähig (LAS)</b>	Ja
<b>Wählbar zwischen "Link Master" und "Basic Device"</b>	Ja Werkseinstellung: Basic Device
<b>Knotenadresse</b>	Werkseinstellung: 247 (0xF7)
<b>Unterstützte Funktionen</b>	Folgende Methoden werden unterstützt: <ul style="list-style-type: none"> <li>▪ Restart</li> <li>▪ ENP Restart</li> <li>▪ Diagnostic</li> <li>▪ Set to OOS</li> <li>▪ Set to AUTO</li> <li>▪ Read trend data</li> <li>▪ Read event logbook</li> </ul>
<b>Virtual Communication Relationships (VCRs)</b>	
<b>Anzahl VCRs</b>	44
<b>Anzahl Link-Objekte in VFD</b>	50
<b>Permanente Einträge</b>	1
<b>Client VCRs</b>	0
<b>Server VCRs</b>	10
<b>Source VCRs</b>	43
<b>Sink VCRs</b>	0
<b>Subscriber VCRs</b>	43
<b>Publisher VCRs</b>	43



Device Link Capabilities	
Slot-Zeit	4
Min. Verzögerung zwischen PDU	8
Max. Antwortverzögerung	16
Systemintegration	<p>Informationen zur Systemintegration: Betriebsanleitung →  137.</p> <ul style="list-style-type: none"> <li>▪ Zyklische Datenübertragung</li> <li>▪ Beschreibung der Module</li> <li>▪ Ausführungszeiten</li> <li>▪ Methoden</li> </ul>

### PROFIBUS DP

Hersteller-ID	0x11
Ident number	0x156F
Profil Version	3.02
Gerätebeschreibungsdateien (GSD, DTM, DD)	<p>Informationen und Dateien unter:</p> <ul style="list-style-type: none"> <li>▪ <a href="https://www.endress.com/download">https://www.endress.com/download</a> Auf der Produktseite des Geräts: PRODUCTS → Product Finder → Links</li> <li>▪ <a href="https://www.profibus.com">https://www.profibus.com</a></li> </ul>
Unterstützte Funktionen	<ul style="list-style-type: none"> <li>▪ Identification &amp; Maintenance Einfachste Geräteidentifizierung seitens des Leitsystems und des Typenschildes</li> <li>▪ PROFIBUS Up-/Download Bis zu 10 Mal schnelleres Parameterschreiben und -lesen durch PROFIBUS Up-/ Download</li> <li>▪ Condensed Status Einfachste und selbsterklärende Diagnoseinformationen durch Kategorisierung auftretender Diagnosemeldungen</li> </ul>
Konfiguration der Geräteadresse	<ul style="list-style-type: none"> <li>▪ DIP-Schalter auf dem I/O-Elektronikmodul</li> <li>▪ via Bedientools (z.B. FieldCare)</li> </ul>
Kompatibilität zum Vorgängermodell	<p>Bei einem Geräteausaustausch unterstützt das Messgerät Promass 500 grundsätzlich die Kompatibilität der zyklischen Daten zu den Vorgängermodellen. Eine Anpassung der Projektierung des PROFIBUS Netzwerks mit der Promass 500 GSD-Datei ist nicht notwendig.</p> <p>Vorgängermodell: Promass 83 PROFIBUS DP</p> <ul style="list-style-type: none"> <li>▪ ID-Nr.: 1529 (Hex)</li> <li>▪ Extended GSD Datei: EH3x1529.gsd</li> <li>▪ Standard GSD Datei: EH3_1529.gsd</li> </ul> <p> Beschreibung des Funktionsumfangs der Kompatibilität: Betriebsanleitung →  137.</p>
Systemintegration	<p>Informationen zur Systemintegration: Betriebsanleitung →  137.</p> <ul style="list-style-type: none"> <li>▪ Zyklische Datenübertragung</li> <li>▪ Blockmodell</li> <li>▪ Beschreibung der Module</li> </ul>





### PROFIBUS PA

Hersteller-ID	0x11
Ident number	0x156D
Profil Version	3.02
Gerätebeschreibungsdateien (GSD, DTM, DD)	<p>Informationen und Dateien unter:</p> <ul style="list-style-type: none"> <li>▪ <a href="https://www.endress.com/download">https://www.endress.com/download</a> Auf der Produktseite des Geräts: PRODUCTS → Product Finder → Links</li> <li>▪ <a href="https://www.profibus.com">https://www.profibus.com</a></li> </ul>

<b>Unterstützte Funktionen</b>	<ul style="list-style-type: none"> <li>▪ Identification &amp; Maintenance Einfachste Geräteidentifizierung seitens des Leitsystems und des Typenschildes</li> <li>▪ PROFIBUS Up-/Download Bis zu 10 Mal schnelleres Parameterschreiben und -lesen durch PROFIBUS Up-/Download</li> <li>▪ Condensed Status Einfachste und selbsterklärende Diagnoseinformationen durch Kategorisierung auftretender Diagnosemeldungen</li> </ul>
<b>Konfiguration der Geräteadresse</b>	<ul style="list-style-type: none"> <li>▪ DIP-Schalter auf dem I/O-Elektronikmodul</li> <li>▪ Vor-Ort-Anzeige</li> <li>▪ Via Bedientools (z.B. FieldCare)</li> </ul>
<b>Kompatibilität zum Vorgängermodell</b>	<p>Bei einem Geräte austausch unterstützt das Messgerät Promass 500 grundsätzlich die Kompatibilität der zyklischen Daten zu den Vorgängermodellen. Eine Anpassung der Projektierung des PROFIBUS Netzwerks mit der Promass 500 GSD-Datei ist nicht notwendig.</p> <p>Vorgängermodelle:</p> <ul style="list-style-type: none"> <li>▪ Promass 80 PROFIBUS PA             <ul style="list-style-type: none"> <li>▪ ID-Nr.: 1528 (Hex)</li> <li>▪ Extended GSD Datei: EH3x1528.gsd</li> <li>▪ Standard GSD Datei: EH3_1528.gsd</li> </ul> </li> <li>▪ Promass 83 PROFIBUS PA             <ul style="list-style-type: none"> <li>▪ ID-Nr.: 152A (Hex)</li> <li>▪ Extended GSD Datei: EH3x152A.gsd</li> <li>▪ Standard GSD Datei: EH3_152A.gsd</li> </ul> </li> </ul> <p> Beschreibung des Funktionsumfangs der Kompatibilität: Betriebsanleitung →  137.</p>
<b>Systemintegration</b>	<p>Informationen zur Systemintegration: Betriebsanleitung →  137.</p> <ul style="list-style-type: none"> <li>▪ Zyklische Datenübertragung</li> <li>▪ Blockmodell</li> <li>▪ Beschreibung der Module</li> </ul>

**Modbus RS485**

<b>Protokoll</b>	Modbus Applications Protocol Specification V1.1
<b>Antwortzeiten</b>	<ul style="list-style-type: none"> <li>▪ Direkter Datenzugriff: Typisch 25 ... 50 ms</li> <li>▪ Auto-Scan-Puffer (Datenbereich): Typisch 3 ... 5 ms</li> </ul>
<b>Gerätetyp</b>	Slave
<b>Slave-Adressbereich</b>	1 ... 247
<b>Broadcast-Adressbereich</b>	0
<b>Funktionscodes</b>	<ul style="list-style-type: none"> <li>▪ 03: Read holding register</li> <li>▪ 04: Read input register</li> <li>▪ 06: Write single registers</li> <li>▪ 08: Diagnostics</li> <li>▪ 16: Write multiple registers</li> <li>▪ 23: Read/write multiple registers</li> </ul>
<b>Broadcast-Messages</b>	<p>Unterstützt von folgenden Funktionscodes:</p> <ul style="list-style-type: none"> <li>▪ 06: Write single registers</li> <li>▪ 16: Write multiple registers</li> <li>▪ 23: Read/write multiple registers</li> </ul>
<b>Unterstützte Baudrate</b>	<ul style="list-style-type: none"> <li>▪ 1 200 BAUD</li> <li>▪ 2 400 BAUD</li> <li>▪ 4 800 BAUD</li> <li>▪ 9 600 BAUD</li> <li>▪ 19 200 BAUD</li> <li>▪ 38 400 BAUD</li> <li>▪ 57 600 BAUD</li> <li>▪ 115 200 BAUD</li> </ul>
<b>Modus Datenübertragung</b>	<ul style="list-style-type: none"> <li>▪ ASCII</li> <li>▪ RTU</li> </ul>

<b>Datenzugriff</b>	Auf jeden Geräteparameter kann via Modbus RS485 zugegriffen werden.  Zu den Modbus-Registerinformationen
<b>Kompatibilität zum Vorgängermodell</b>	Bei einem Geräte austausch unterstützt das Messgerät Promass 500 grundsätzlich die Kompatibilität der Modbus-Register für die Prozessgrößen und Diagnoseinformationen zum Vorgängermodell Promass 83. Eine Anpassung der Projektierung im Automatisierungssystem ist nicht notwendig.  Beschreibung des Funktionsumfangs der Kompatibilität: Betriebsanleitung →  137.
<b>Systemintegration</b>	Informationen zur Systemintegration: Betriebsanleitung →  137. <ul style="list-style-type: none"> <li>▪ Modbus RS485-Informationen</li> <li>▪ Funktionscodes</li> <li>▪ Register-Informationen</li> <li>▪ Antwortzeit</li> <li>▪ Modbus-Data-Map</li> </ul>

### Modbus TCP over Ethernet-APL

Port 1: Modbus TCP over Ethernet-APL 10 Mbit/s, SPE 10 Mbit/s	
<b>Protokoll</b>	<ul style="list-style-type: none"> <li>▪ Modbus application protocol V1.1</li> <li>▪ TCP</li> </ul>
<b>Antwortzeiten</b>	Auf die Anfrage des Modbus Clients: Typisch 3 ... 5 ms
<b>TCP-Port</b>	502
<b>Modbus TCP-Verbindungen</b>	maximal 4
<b>Kommunikationstyp</b>	Ethernet Advanced Physical Layer 10BASE-T1L
<b>Datenübertragung</b>	Vollduplex
<b>Polarität</b>	Automatische Korrektur von gekreuztem "APL-Signal +" und "APL-Signal -" Signalleitungen
<b>Gerätetyp</b>	Server
<b>Gerätetypkennung</b>	0xC43B
<b>Funktionscodes</b>	<ul style="list-style-type: none"> <li>▪ 03: Read holding register</li> <li>▪ 04: Read input register</li> <li>▪ 06: Write single registers</li> <li>▪ 16: Write multiple registers</li> <li>▪ 23: Read/write multiple registers</li> <li>▪ 43: Read Device Identifikation</li> </ul>
<b>Broadcast-unterstützt für Funktionscodes</b>	<ul style="list-style-type: none"> <li>▪ 06: Write single registers</li> <li>▪ 16: Write multiple registers</li> <li>▪ 23: Read/write multiple registers</li> <li>▪ 43: Read Device Identifikation</li> </ul>
<b>Unterstützte Übertragungsgeschwindigkeit</b>	10 Mbit/s (Ethernet-APL)
<b>Unterstützte Merkmale</b>	Adresse einstellbar über DHCP, Webserver oder Software
<b>Gerätebeschreibungsdateien (FDI)</b>	Informationen und Dateien unter: <a href="http://www.endress.com">www.endress.com</a> → Download-Area
<b>Konfigurationsmöglichkeiten für Messgerät</b>	<ul style="list-style-type: none"> <li>▪ Asset Management Software (FieldCare, DeviceCare, Field Expert)</li> <li>▪ Integrierter Webserver via Webbrowser und IP-Adresse</li> <li>▪ Vor-Ortbedienung</li> </ul>

<b>Unterstützte Funktionen</b>	<ul style="list-style-type: none"> <li>▪ Geräteidentifizierung über: <ul style="list-style-type: none"> <li>Typenschild</li> </ul> </li> <li>▪ Messwertstatus Die Prozessgrößen werden mit einem Messwertstatus kommuniziert</li> <li>▪ Blinking-Feature über die Vor-Ort-Anzeige für vereinfachte Geräteidentifizierung und -zuordnung</li> <li>▪ Gerätebedienung über Asset Management Software (z. B. FieldCare, Device-Care)</li> </ul>
<b>Systemintegration</b>	<p>Informationen zur Systemintegration: Betriebsanleitung →  137.</p> <ul style="list-style-type: none"> <li>▪ Übersicht und Beschreibung der unterstützten Funktionscodes</li> <li>▪ Kodierung des Status</li> <li>▪ Werkseinstellung</li> </ul>

<b>Port 2: Modbus TCP over Ethernet 100 Mbit/s</b>	
<b>Protokoll</b>	<ul style="list-style-type: none"> <li>▪ Modbus application protocol V1.1</li> <li>▪ TCP</li> </ul>
<b>Antwortzeiten</b>	Auf die Anfrage des Modbus Clients: Typisch 3 ... 5 ms
<b>TCP-Port</b>	502
<b>Modbus TCP-Verbindungen</b>	maximal 4
<b>Kommunikationstyp</b>	<ul style="list-style-type: none"> <li>▪ 10BASE-T</li> <li>▪ 100BASE-TX</li> </ul>
<b>Datenübertragung</b>	Halbduplex, Vollduplex
<b>Polarität</b>	Auto-MDIX
<b>Gerätetyp</b>	Server
<b>Gerätetypkennung</b>	0xC43B
<b>Funktionscodes</b>	<ul style="list-style-type: none"> <li>▪ 03: Read holding register</li> <li>▪ 04: Read input register</li> <li>▪ 06: Write single registers</li> <li>▪ 16: Write multiple registers</li> <li>▪ 23: Read/write multiple registers</li> <li>▪ 43: Read Device Identifikation</li> </ul>
<b>Broadcast-unterstützt für Funktionscodes</b>	<ul style="list-style-type: none"> <li>▪ 06: Write single registers</li> <li>▪ 16: Write multiple registers</li> <li>▪ 23: Read/write multiple registers</li> <li>▪ 43: Read Device Identifikation</li> </ul>
<b>Unterstützte Übertragungsgeschwindigkeit</b>	<ul style="list-style-type: none"> <li>▪ 10 Mbit/s</li> <li>▪ 100 Mbit/s (Fast-Ethernet)</li> </ul>
<b>Unterstützte Merkmale</b>	Adresse einstellbar über DHCP, Webserver oder Software
<b>Gerätebeschreibungsdateien (FDI)</b>	Informationen und Dateien unter: <a href="http://www.endress.com">www.endress.com</a> → Download-Area
<b>Konfigurationsmöglichkeiten für Messgerät</b>	<ul style="list-style-type: none"> <li>▪ Asset Management Software (FieldCare, DeviceCare, Field Expert)</li> <li>▪ Integrierter Webserver via Webbrowser und IP-Adresse</li> <li>▪ Vor-Ortbedienung</li> </ul>
<b>Unterstützte Funktionen</b>	<ul style="list-style-type: none"> <li>▪ Geräteidentifizierung über: <ul style="list-style-type: none"> <li>Typenschild</li> </ul> </li> <li>▪ Messwertstatus Die Prozessgrößen werden mit einem Messwertstatus kommuniziert</li> <li>▪ Gerätebedienung über Asset Management Software (z. B. FieldCare, Device-Care)</li> </ul>
<b>Systemintegration</b>	<p>Informationen zur Systemintegration: Betriebsanleitung →  137.</p> <ul style="list-style-type: none"> <li>▪ Übersicht und Beschreibung der unterstützten Funktionscodes</li> <li>▪ Kodierung des Status</li> <li>▪ Werkseinstellung</li> </ul>

## EtherNet/IP

<b>Protokoll</b>	<ul style="list-style-type: none"> <li>▪ The CIP Networks Library Volume 1: Common Industrial Protocol</li> <li>▪ The CIP Networks Library Volume 2: EtherNet/IP Adaptation of CIP</li> </ul>
<b>Kommunikationstyp</b>	<ul style="list-style-type: none"> <li>▪ 10Base-T</li> <li>▪ 100Base-TX</li> </ul>
<b>Geräteprofil</b>	Generisches Gerät (Product type: 0x2B)
<b>Hersteller-ID</b>	0x000049E
<b>Gerätetypkennung</b>	0x103B
<b>Baudraten</b>	Automatische <sup>19</sup> 100 Mbit mit Halbduplex- und Vollduplex-Erkennung
<b>Polarität</b>	Auto-Polarität für die automatische Korrektur von gekreuzten TxD- und RxD-Paaren
<b>Unterstützte CIP-Verbindungen</b>	Max. 3 Verbindungen
<b>Explizite Verbindungen</b>	Max. 6 Verbindungen
<b>I/O-Verbindungen</b>	Max. 6 Verbindungen (Scanner)
<b>Konfigurationsmöglichkeiten für Messgerät</b>	<ul style="list-style-type: none"> <li>▪ DIP-Schalter auf dem Elektronikmodul für IP-Adressierung</li> <li>▪ Herstellerspezifische Software (FieldCare)</li> <li>▪ Add-On-Profil Level 3 für Rockwell Automation Leitsysteme</li> <li>▪ Webbrowser</li> <li>▪ Electronic Data Sheet (EDS) im Messgerät integriert</li> </ul>
<b>Konfiguration der EtherNet-Schnittstelle</b>	<ul style="list-style-type: none"> <li>▪ Geschwindigkeit: 10 MBit, 100 MBit, Auto (Werkseinstellung)</li> <li>▪ Duplex: Halbduplex, Vollduplex, Auto (Werkseinstellung)</li> </ul>
<b>Konfiguration der Geräteadresse</b>	<ul style="list-style-type: none"> <li>▪ DIP-Schalter auf dem Elektronikmodul für IP-Adressierung (letztes Oktett)</li> <li>▪ DHCP</li> <li>▪ Herstellerspezifische Software (FieldCare)</li> <li>▪ Add-On-Profil Level 3 für Rockwell Automation Leitsysteme</li> <li>▪ Webbrowser</li> <li>▪ EtherNet/IP-Tools, z.B. RSLinx (Rockwell Automation)</li> </ul>
<b>Device Level Ring (DLR)</b>	Ja
<b>Systemintegration</b>	<p>Informationen zur Systemintegration: Betriebsanleitung → 137.</p> <ul style="list-style-type: none"> <li>▪ Zyklische Datenübertragung</li> <li>▪ Blockmodell</li> <li>▪ Ein- und Ausgangsgruppen</li> </ul>

## PROFINET

<b>Protokoll</b>	Application layer protocol for decentral device periphery and distributed automation, Version 2.3
<b>Kommunikationstyp</b>	100 MBit/s
<b>Konformitätsklasse</b>	Conformance Class B
<b>Netzlastklasse</b>	Netload Class 2 100 Mbit/s
<b>Baudraten</b>	Automatische 100 Mbit/s mit Vollduplex-Erkennung
<b>Zykluszeiten</b>	Ab 8 ms
<b>Polarität</b>	Auto-Polarität für die automatische Korrektur von gekreuzten TxD- und RxD-Paaren
<b>Media Redundancy Protocol (MRP)</b>	Ja
<b>Support Systemredundanz</b>	Systemredundanz S2 (2 AR mit 1 NAP)
<b>Geräteprofil</b>	Application interface identifier 0xF600 Generisches Gerät
<b>Hersteller-ID</b>	0x11

<b>Gerätetypkennung</b>	0x843B
<b>Gerätebeschreibungsdateien (GSD, DTM, DD)</b>	Informationen und Dateien unter: <ul style="list-style-type: none"> <li>▪ <a href="http://www.endress.com">www.endress.com</a> Auf der Produktseite des Geräts: Dokumente/Software → Gerätetreiber</li> <li>▪ <a href="http://www.profibus.com">www.profibus.com</a></li> </ul>
<b>Unterstützte Verbindungen</b>	<ul style="list-style-type: none"> <li>▪ 2 x AR (IO Controller AR)</li> <li>▪ 1 x AR (IO-Supervisor Device AR connection allowed)</li> <li>▪ 1 x Input CR (Communication Relation)</li> <li>▪ 1 x Output CR (Communication Relation)</li> <li>▪ 1 x Alarm CR (Communication Relation)</li> </ul>
<b>Konfigurationsmöglichkeiten für Messgerät</b>	<ul style="list-style-type: none"> <li>▪ DIP-Schalter auf dem Elektronikmodul, für die Vergabe des Gerätenamens (letzter Teil)</li> <li>▪ Asset Management Software (FieldCare, DeviceCare, Field Xpert)</li> <li>▪ Integrierter Webserver via Webbrowser und IP-Adresse</li> <li>▪ Gerätestammdatei (GSD), ist über den integrierten Webserver des Messgeräts auslesbar.</li> <li>▪ Vor-Ortbedienung</li> </ul>
<b>Konfiguration des Gerätenamens</b>	<ul style="list-style-type: none"> <li>▪ DIP-Schalter auf dem Elektronikmodul, für die Vergabe des Gerätenamens (letzter Teil)</li> <li>▪ DCP Protokoll</li> <li>▪ Asset Management Software (FieldCare, DeviceCare, Field Xpert)</li> <li>▪ Integrierter Webserver</li> </ul>
<b>Unterstützte Funktionen</b>	<ul style="list-style-type: none"> <li>▪ Identification &amp; Maintenance einfache Geräteidentifizierung über: <ul style="list-style-type: none"> <li>▪ Leitsystem</li> <li>▪ Typenschild</li> </ul> </li> <li>▪ Messwertstatus Die Prozessgrößen werden mit einem Messwertstatus kommuniziert</li> <li>▪ Blinking-Feature über die Vor-Ort Anzeige für vereinfachte Geräteidentifizierung und -zuordnung</li> <li>▪ Gerätebedienung über Asset Management Software (z.B. FieldCare, DeviceCare, SIMATIC PDM)</li> </ul>
<b>Systemintegration</b>	Informationen zur Systemintegration: Betriebsanleitung → 137. <ul style="list-style-type: none"> <li>▪ Zyklische Datenübertragung</li> <li>▪ Übersicht und Beschreibung der Module</li> <li>▪ Kodierung des Status</li> <li>▪ Startup-Parametrierung</li> <li>▪ Werkeinstellung</li> </ul>

**PROFINET over Ethernet-APL**

<b>Protokoll</b>	Application layer protocol for decentral device periphery and distributed automation, Version 2.43
<b>Kommunikationstyp</b>	Ethernet Advanced Physical Layer 10BASE-T1L
<b>Konformitätsklasse</b>	Conformance Class B (PA)
<b>Netzlasklasse</b>	PROFINET Netload Robustness Class 2 10 Mbit/s
<b>Datenübertragung</b>	10 Mbit/s Vollduplex
<b>Zykluszeiten</b>	64 ms
<b>Polarität</b>	Automatische Korrektur von gekreuzten "APL-Signal +" und "APL-Signal -" Signalleitungen
<b>Media Redundancy Protocol (MRP)</b>	Nicht möglich (Punkt-zu-Punkt Verbindung zum APL-Field-Switch)
<b>Support Systemredundanz</b>	Systemredundanz S2 (2 AR mit 1 NAP)
<b>Geräteprofil</b>	PROFINET PA Profil 4.02 (Application interface identifier API: 0x9700)
<b>Hersteller-ID</b>	17
<b>Gerätetypkennung</b>	0xA43B

<b>Gerätebeschreibungsdateien (GSD, DTM, FDI)</b>	Informationen und Dateien unter: <ul style="list-style-type: none"> <li>▪ <a href="http://www.endress.com">www.endress.com</a> → Download-Area</li> <li>▪ <a href="http://www.profibus.com">www.profibus.com</a></li> </ul>
<b>Unterstützte Verbindungen</b>	<ul style="list-style-type: none"> <li>▪ 2x AR (IO Controller AR)</li> <li>▪ 2x AR (IO Supervisor Device AR connection allowed)</li> </ul>
<b>Konfigurationsmöglichkeiten für Messgerät</b>	<ul style="list-style-type: none"> <li>▪ DIP-Schalter auf dem Elektronikmodul, für die Vergabe des Gerätenamens (letzter Teil)</li> <li>▪ Asset Management Software (FieldCare, DeviceCare, Field Xpert)</li> <li>▪ Integrierter Webserver via Webbrowser und IP-Adresse</li> <li>▪ Gerätestammdatei (GSD), ist über den integrierten Webserver des Messgeräts auslesbar.</li> <li>▪ Vor-Ortbedienung</li> </ul>
<b>Konfiguration des Gerätenamens</b>	<ul style="list-style-type: none"> <li>▪ DIP-Schalter auf dem Elektronikmodul, für die Vergabe des Gerätenamens (letzter Teil)</li> <li>▪ DCP Protokoll</li> <li>▪ Asset Management Software (FieldCare, DeviceCare, Field Xpert)</li> <li>▪ Integrierter Webserver</li> </ul>
<b>Unterstützte Funktionen</b>	<ul style="list-style-type: none"> <li>▪ Identification &amp; Maintenance einfache Geräteidentifizierung über: <ul style="list-style-type: none"> <li>▪ Leitsystem</li> <li>▪ Typenschild</li> </ul> </li> <li>▪ Messwertstatus Die Prozessgrößen werden mit einem Messwertstatus kommuniziert</li> <li>▪ Blinking-Feature über die Vor-Ort Anzeige für vereinfachte Geräteidentifizierung und -zuordnung</li> <li>▪ Gerätebedienung über Asset Management Software (z.B. FieldCare, DeviceCare, SIMATIC PDM mit FDI-Package)</li> </ul>
<b>Systemintegration</b>	Informationen zur Systemintegration: Betriebsanleitung →  137. <ul style="list-style-type: none"> <li>▪ Zyklische Datenübertragung</li> <li>▪ Übersicht und Beschreibung der Module</li> <li>▪ Kodierung des Status</li> <li>▪ Werkseinstellung</li> </ul>

## Energieversorgung

### Klemmenbelegung

### Messumformer: Versorgungsspannung, Ein-/Ausgänge

#### HART

Versorgungsspannung		Ein-/Ausgang 1 (Port 1)		Ein-/Ausgang 2		Ein-/Ausgang 3		Ein-/Ausgang 4 <sup>1)</sup>		Service-Schnittstelle (Port 2)
1 (+)	2 (-)	26 (+)	27 (-)	24 (+)	25 (-)	22 (+)	23 (-)	20 (+)	21 (-)	CDI-RJ45
Die Klemmenbelegung ist von der jeweiligen Bestellvariante des Geräts abhängig →  14.										

1) Ein-/Ausgang nur bei Proline 500 - digital verfügbar.

#### FOUNDATION Fieldbus

Versorgungsspannung		Ein-/Ausgang 1 (Port 1)		Ein-/Ausgang 2		Ein-/Ausgang 3		Ein-/Ausgang 4 <sup>1)</sup>		Service-Schnittstelle (Port 2)
1 (+)	2 (-)	26 (A)	27 (B)	24 (+)	25 (-)	22 (+)	23 (-)	20 (+)	21 (-)	CDI-RJ45
Die Klemmenbelegung ist von der jeweiligen Bestellvariante des Geräts abhängig →  14.										

1) Ein-/Ausgang nur bei Proline 500 - digital verfügbar.

*PROFIBUS DP*

Versorgungsspannung		Ein-/Ausgang 1 (Port 1)		Ein-/Ausgang 2		Ein-/Ausgang 3		Ein-/Ausgang 4 <sup>1)</sup>		Service-Schnittstelle (Port 2)
1 (+)	2 (-)	26 (B)	27 (A)	24 (+)	25 (-)	22 (+)	23 (-)	20 (+)	21 (-)	CDI-RJ45
Die Klemmenbelegung ist von der jeweiligen Bestellvariante des Geräts abhängig → 14.										

1) Ein-/Ausgang nur bei Proline 500 - digital verfügbar.

*PROFIBUS PA*

Versorgungsspannung		Ein-/Ausgang 1 (Port 1)		Ein-/Ausgang 2		Ein-/Ausgang 3		Ein-/Ausgang 4 <sup>1)</sup>		Service-Schnittstelle (Port 2)
1 (+)	2 (-)	26 (B)	27 (A)	24 (+)	25 (-)	22 (+)	23 (-)	20 (+)	21 (-)	CDI-RJ45
Die Klemmenbelegung ist von der jeweiligen Bestellvariante des Geräts abhängig → 14.										

1) Ein-/Ausgang nur bei Proline 500 - digital verfügbar.

*Modbus RS485*

Versorgungsspannung		Ein-/Ausgang 1 (Port 1)		Ein-/Ausgang 2		Ein-/Ausgang 3		Ein-/Ausgang 4 <sup>1)</sup>		Service-Schnittstelle (Port 2)
1 (+)	2 (-)	26 (B)	27 (A)	24 (+)	25 (-)	22 (+)	23 (-)	20 (+)	21 (-)	CDI-RJ45
Die Klemmenbelegung ist von der jeweiligen Bestellvariante des Geräts abhängig → 14.										

1) Ein-/Ausgang nur bei Proline 500 - digital verfügbar.

*Modbus TCP*

Versorgungsspannung		Ein-/Ausgang 1 (Port 1) <sup>1)</sup>		Ein-/Ausgang 2		Ein-/Ausgang 3		Ein-/Ausgang 4 <sup>2)</sup>		Service-Schnittstelle (Port 2) <sup>1)</sup>
1 (+)	2 (-)	26 (+)	27 (-)	24 (+)	25 (-)	22 (+)	23 (-)	20 (+)	21 (-)	CDI-RJ45
Die Klemmenbelegung ist von der jeweiligen Bestellvariante des Geräts abhängig → 14.										

1) Zur Modbus TCP-Kommunikation darf jeweils nur Port 1 oder Port 2 verwendet werden.

2) Ein-/Ausgang nur bei Proline 500 - digital verfügbar.

*PROFINET*

Versorgungsspannung		Ein-/Ausgang 1 (Port 1) <sup>1)</sup>		Ein-/Ausgang 2		Ein-/Ausgang 3		Ein-/Ausgang 4 <sup>2)</sup>		Service-Schnittstelle (Port 2) <sup>1)</sup>
1 (+)	2 (-)	RJ45		24 (+)	25 (-)	22 (+)	23 (-)	20 (+)	21 (-)	CDI-RJ45
Die Klemmenbelegung ist von der jeweiligen Bestellvariante des Geräts abhängig → 14.										

1) Port kann zur Kommunikation oder als Service-Schnittstelle (CDI-RJ45) verwendet werden.

2) Ein-/Ausgang nur bei Proline 500 - digital verfügbar.

PROFINET over Ethernet-APL

Versorgungsspannung		Ein-/Ausgang 1 (Port 1)		Ein-/Ausgang 2		Ein-/Ausgang 3		Ein-/Ausgang 4 <sup>1)</sup>		Service-Schnittstelle (Port 2 <sup>2)</sup> )
1 (+)	2 (-)	26 (+)	27 (-)	24 (+)	25 (-)	22 (+)	23 (-)	20 (+)	21 (-)	CDI-RJ45
Die Klemmenbelegung ist von der jeweiligen Bestellvariante des Geräts abhängig → 14.										

- 1) Ein-/Ausgang nur bei Proline 500 - digital verfügbar.
- 2) Keine PROFINET-Kommunikation an Port 2 verfügbar.

EtherNet/IP

Versorgungsspannung		Ein-/Ausgang 1 (Port 1) <sup>1)</sup>	Ein-/Ausgang 2		Ein-/Ausgang 3		Ein-/Ausgang 4 <sup>2)</sup>		Service-Schnittstelle (Port 2) <sup>1)</sup>
1 (+)	2 (-)	RJ45	24 (+)	25 (-)	22 (+)	23 (-)	20 (+)	21 (-)	CDI-RJ45
Die Klemmenbelegung ist von der jeweiligen Bestellvariante des Geräts abhängig → 14.									

- 1) Port kann zur Kommunikation oder als Service-Schnittstelle (CDI-RJ45) verwendet werden.
- 2) Ein-/Ausgang nur bei Proline 500 - digital verfügbar.

**Messumformer und Anschlussgehäuse Messaufnehmer: Verbindungskabel**

Die räumlich getrennt montierten Messaufnehmer und Messumformer werden mit einem Verbindungskabel verbunden. Der Anschluss erfolgt über das Anschlussgehäuse des Messaufnehmers und dem Messumformergehäuse.

Klemmenbelegung und Anschluss des Verbindungskabels:

- Proline 500 – digital → 46
- Proline 500 → 47

**Verfügbare Gerätestecker Proline 500**

 Gerätestecker dürfen nicht in explosionsgefährdeten Bereichen eingesetzt werden!

**Gerätestecker für Proline 500:**

Bestellmerkmal "Eingang; Ausgang 1"

- Option SA "FOUNDATION Fieldbus" → 40
- Option GA "PROFIBUS PA" → 40
- Option NA "EtherNet/IP" → 41
- Option RA "PROFINET" → 41
- Option RB "PROFINET over Ethernet-APL" → 41
- Option MB "Modbus TCP" → 41

**Gerätestecker für den Anschluss an die Service-Schnittstelle:**

Bestellmerkmal "Zubehör montiert"

Option NB, Adapter RJ45 M12 (Service-Schnittstelle) → 45

**Bestellmerkmal "Eingang; Ausgang 1", Option SA "FOUNDATION Fieldbus"**

Bestellmerkmal	Kabeleinführung/Anschluss → 48	
"Elektrischer Anschluss"	2	3
M, 3, 4, 5	Stecker 7/8"	-

**Bestellmerkmal "Eingang; Ausgang 1", Option GA "PROFIBUS PA"**

Bestellmerkmal	Kabeleinführung/Anschluss → 48	
"Elektrischer Anschluss"	2	3
L, N, P, U	Stecker M12×1	-

**Bestellmerkmal "Eingang; Ausgang 1", Option NA "EtherNet/IP"**

Bestellmerkmal "Elektrischer Anschluss"	Kabeleinführung/Anschluss → 48	
	2	3
L, N, P, U	Stecker M12×1	-
R <sup>1) 2)</sup> , S <sup>1) 2)</sup> , T <sup>1) 2)</sup> , V <sup>1) 2)</sup>	Stecker M12×1	Stecker M12×1

- 1) Nicht kombinierbar mit einer externen WLAN-Antenne (Bestellmerkmal "Zubehör beigelegt", Option P8), eines RJ45 M12 Adapters für die Service-Schnittstelle (Bestellmerkmal "Zubehör montiert", Option NB)
- 2) Geeignet für die Einbindung des Geräts in eine Ringtopologie.

**Bestellmerkmal "Eingang; Ausgang 1", Option RA "PROFINET"**

Bestellmerkmal "Elektrischer Anschluss"	Kabeleinführung/Anschluss → 48	
	2	3
L, N, P, U	Stecker M12×1	-
R <sup>1) 2)</sup> , S <sup>1) 2)</sup> , T <sup>1) 2)</sup> , V <sup>1) 2)</sup>	Stecker M12×1	Stecker M12×1

- 1) Nicht kombinierbar mit einer externen WLAN-Antenne (Bestellmerkmal "Zubehör beigelegt", Option P8), eines RJ45 M12 Adapters für die Service-Schnittstelle (Bestellmerkmal "Zubehör montiert", Option NB)
- 2) Geeignet für die Einbindung des Geräts in eine Ringtopologie.

**Bestellmerkmal "Eingang; Ausgang 1", Option RB "PROFINET over Ethernet-APL"**

Bestellmerkmal "Elektrischer Anschluss"	Kabeleinführung/Anschluss → 48	
	2	3
L, N, P, U	Stecker M12×1	-

**Bestellmerkmal "Eingang; Ausgang 1", Option MB "Modbus TCP over Ethernet-APL"**

Bestellmerkmal "Elektrischer Anschluss"	Zubehör	Kabeleinführung/Anschluss → 48	
		2	3
L, N, P, U	-	Stecker M12×1 A-Coded	-
L, N, P, U	NB <sup>1)</sup>	Stecker M12×1 A-Coded	Stecker M12×1 <sup>1)</sup> D-Coded
1 <sup>2)</sup> , 2 <sup>2)</sup> , 7 <sup>2)</sup> , 8 <sup>2)</sup>	-	-	Stecker M12×1 D-Coded

- 1) Nicht als Modbus TCP-Port verwendbar.
- 2) Nicht kombinierbar mit einer externen WLAN-Antenne (Bestellmerkmal "Zubehör beigelegt", Option P8, einem RJ45 M12-Adapter für die Service-Schnittstelle (Bestellmerkmal "Zubehör montiert", Option NB)

**Bestellmerkmal "Zubehör montiert", Option NB "Adapter RJ45 M12 (Service-Schnittstelle)"**

Bestellmerkmal "Zubehör montiert"	Kabeleinführung/Anschluss → 48	
	Kabeleinführung 2	Kabeleinführung 3
NB <sup>1)</sup>	-	Stecker M12×1

- 1) Nicht mit elektrischem Anschluss Option 1, 2, 7, 8 kombinierbar

**Verfügbare Gerätestecker  
Proline 500 digital**
**Gerätestecker für Proline 500 digital:**

Bestellmerkmal "Eingang; Ausgang 1"

- Option **SA** "FOUNDATION Fieldbus" → 40
- Option **GA** "PROFIBUS PA" → 40
- Option **NA** "EtherNet/IP" → 41
- Option **RA** "PROFINET" → 41
- Option **RB** "PROFINET over Ethernet-APL" → 41
- Option **MB** "Modbus TCP over Ethernet-APL"

**Gerätestecker für den Anschluss an die Service-Schnittstelle:**

Bestellmerkmal "Zubehör montiert"

 Option **NB**, Adapter RJ45 M12 (Service-Schnittstelle) → 45

**Bestellmerkmal "Eingang; Ausgang 1", Option SA "FOUNDATION Fieldbus"**

Bestellmerkmal "Elektrischer Anschluss"	Kabeleinführung/Anschluss → 48			
	2	3	4	5
M, 3, 4, 5	–	Stecker 7/8"	–	–

**Bestellmerkmal "Eingang; Ausgang 1", Option GA "PROFIBUS PA"**

Bestellmerkmal "Elektrischer Anschluss"	Kabeleinführung/Anschluss → 48			
	2	3	4	5
L, N, P, U	–	Stecker M12×1	–	–

**Bestellmerkmal "Eingang; Ausgang 1", Option NA "EtherNet/IP"**

Bestellmerkmal "Elektrischer Anschluss"	Kabeleinführung/Anschluss → 48			
	2	3	4	5
L, N, P, U	Stecker M12×1	–	–	–
R <sup>1) 2)</sup> , S <sup>1) 2)</sup> , T <sup>1) 2)</sup> , V <sup>1) 2)</sup>	Stecker M12×1	–	–	Stecker M12×1

- 1) Nicht kombinierbar mit einer externen WLAN-Antenne (Bestellmerkmal "Zubehör beigelegt", Option P8), eines RJ45 M12 Adapters für die Serviceschnittstelle (Bestellmerkmal "Zubehör montiert", Option NB)
- 2) Geeignet für die Einbindung des Geräts in eine Ringtopologie.

**Bestellmerkmal "Eingang; Ausgang 1", Option RA "PROFINET"**

Bestellmerkmal "Elektrischer Anschluss"	Kabeleinführung/Anschluss → 48			
	2	3	4	5
L, N, P, U	Stecker M12×1	–	–	–
R <sup>1) 2)</sup> , S <sup>1) 2)</sup> , T <sup>1) 2)</sup> , V <sup>1) 2)</sup>	Stecker M12×1	–	–	Stecker M12×1

- 1) Nicht kombinierbar mit einer externen WLAN-Antenne (Bestellmerkmal "Zubehör beigelegt", Option P8), eines RJ45 M12 Adapters für die Serviceschnittstelle (Bestellmerkmal "Zubehör montiert", Option NB)
- 2) Geeignet für die Einbindung des Geräts in eine Ringtopologie.

**Bestellmerkmal "Eingang; Ausgang 1", Option RB "PROFINET over Ethernet-APL"**

Bestellmerkmal "Elektrischer Anschluss"	Kabeleinführung/Anschluss → 48			
	2	3	4	5
L, N, P, U	-	Stecker M12×1 A-Coded	-	-

**Bestellmerkmal "Eingang; Ausgang 1", Option MB "Modbus TCP over Ethernet-APL"**

Bestellmerkmal "Elektrischer Anschluss"	Zubehör	Kabeleinführung/Anschluss → 48			
		2	3	4	5
L, N, P, U	-	-	Stecker M12×1 A-Coded	-	-
L, N, P, U	NB <sup>1)</sup>	-	Stecker M12×1 A-Coded	-	Stecker M12×1 <sup>1)</sup> D-Coded
1 <sup>2)</sup> , 2 <sup>2)</sup> , 7 <sup>2)</sup> , 8 <sup>2)</sup>	-	-	-	-	Stecker M12×1 D-Coded

- 1) Nicht als Modbus TCP-Port verwendbar.
- 2) Nicht kombinierbar mit einer externen WLAN-Antenne (Bestellmerkmal "Zubehör beigelegt", Option P8, einem RJ45 M12-Adapter für die Service-Schnittstelle (Bestellmerkmal "Zubehör montiert", Option NB)

**Bestellmerkmal "Zubehör montiert", Option NB "Adapter RJ45 M12 (Service-Schnittstelle)"**

Bestellmerkmal "Elektrischer Anschluss"	Kabeleinführung/Anschluss → 48			
	2	3	4	5
NB <sup>1)</sup>	-	-	-	Stecker M12x1 D-Coded

- 1) Nicht mit elektrischem Anschluss Option 1, 2, 7, 8 kombinierbar

**Pinbelegung Gerätestecker**

**FOUNDATION Fieldbus**

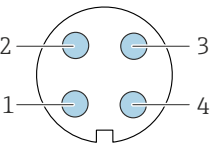
	Pin	Belegung		Codierung	Stecker/Buchse	
	1	+	Signal +		A	Stecker
	2	-	Signal -			
	3		Kabelschirm <sup>1)</sup>			
	4		nicht belegt			
	Metallisches Steckergehäuse		Kabelschirm			
<sup>1)</sup> Wenn Kabelschirm verwendet wird						

**PROFIBUS PA**

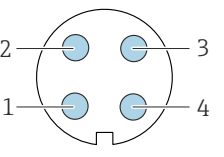
	Pin	Belegung		Codierung	Stecker/Buchse	
	1	+	PROFIBUS PA +		A	Stecker
	2		Erdung			
	3	-	PROFIBUS PA -			

	4		nicht belegt		
	Metallische Steckergehäuse		Kabelschirm		

- i** Als Stecker wird empfohlen:
- Binder, Serie 713, Teilnr. 99 1430 814 04
  - Phoenix, Teilnr. 1413934 SACC-FS-4QO SH PBPA SCO

**PROFINET**

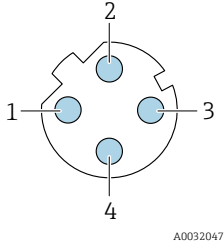
 <p>A0032047</p>	Pin	Belegung		Codierung	Stecker/Buchse
	1	+	TD +	D	Buchse
	2	+	RD +		
	3	-	TD -		
4	-	RD -			
	Metallisches Steckergehäuse		Kabelschirm		

- i** Als Stecker wird empfohlen:
- Binder, Serie 825, Teilnr. 99 3729 810 04
  - Phoenix, Teilnr. 1543223 SACC-M12MSD-4Q

**PROFINET over Ethernet-APL**

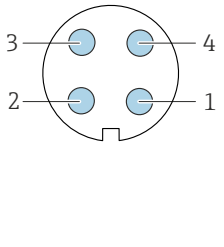
	Pin	Belegung		Codierung	Stecker/Buchse
	1	APL-signal -		A	Buchse
	2	APL-signal +			
	3	Kabelschirm <sup>1</sup>			
	4	nicht belegt			
Metallisches Steckergehäuse	Kabelschirm				
<sup>1</sup> Wenn Kabelschirm verwendet wird					

- i** Als Stecker wird empfohlen:
- Binder, Serie 713, Teilnr. 99 1430 814 04
  - Phoenix, Teilnr. 1413934 SACC-FS-4QO SH PBPA SCO

**Modbus TCP over Ethernet-APL 10 Mbit/s**

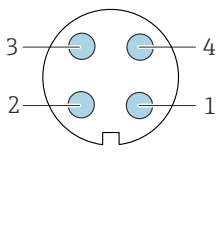
	Pin	Belegung		Codierung	Stecker/Buchse
	1	APL-signal -		A	Buchse
	2	APL-signal +			
	3	Kabelschirm <sup>1</sup>			
	4	nicht belegt			

	Metallisches Steckergehäuse	Kabelschirm		
<sup>1</sup> Wenn Kabelschirm verwendet wird				

- i** Als Stecker wird empfohlen:
- Binder, Serie 713, Teilnr. 99 1430 814 04
  - Phoenix, Teilnr. 1413934 SACC-FS-4QO SH PBPA SCO

**Modbus TCP over Ethernet 100 Mbit/s**

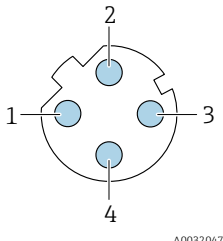
 <p style="text-align: center; font-size: small;">A0032047</p>	Pin	Belegung		Codierung	Stecker/Buchse
	1	+	Tx	D	Buchse
	2	+	Rx		
	3	-	Tx		
	4	-	Rx		

**EtherNet/IP**

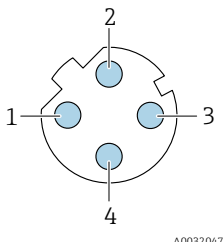
 <p style="text-align: center; font-size: small;">A0032047</p>	Pin	Belegung		Codierung	Stecker/Buchse
	1	+	Tx	D	Buchse
	2	+	Rx		
	3	-	Tx		
	4	-	Rx		
	Metallisches Steckergehäuse	Kabelschirm			

- i** Als Stecker wird empfohlen:
- Binder, Serie 825, Teilnr. 99 3729 810 04
  - Phoenix, Teilnr. 1543223 SACC-M12MSD-4Q

**Service-Schnittstelle**

Bestellmerkmal "Zubehör montiert", Option **NB**: Adapter RJ45 M12 (Service-Schnittstelle)

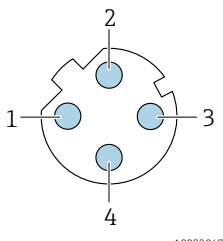
 <p style="text-align: center; font-size: small;">A0032047</p>	Pin	Belegung		Codierung	Stecker/Buchse
	1	+	Tx	D	Buchse
	2	+	Rx		
	3	-	Tx		
	4	-	Rx		

- i** Als Stecker wird empfohlen:
- Binder, Serie 825, Teilnr. 99 3729 810 04
  - Phoenix, Teilnr. 1543223 SACC-M12MSD-4Q

Versorgungsspannung	Bestellmerkmal "Energieversorgung"	Klemmenspannung		Frequenzbereich
	Option D		DC 24 V	±20%
Option E		AC 100 ... 240 V	–15...+10%	50/60 Hz
Option I		DC 24 V	±20%	–
		AC 100 ... 240 V	–15...+10%	50/60 Hz

**Leistungsaufnahme** **Messumformer**  
Max. 10 W (Wirkleistung)

<b>Einschaltstrom</b>	Max. 36 A (<5 ms) gemäß NAMUR-Empfehlung NE 21
-----------------------	--

**Stromaufnahme** **Messumformer**

- Max. 400 mA (24 V)
- Max. 200 mA (110 V, 50/60 Hz; 230 V, 50/60 Hz)

**Versorgungsausfall**

- Summenzähler bleiben auf dem zuletzt ermittelten Wert stehen.
- Konfiguration bleibt je nach Geräteausführung im Gerätespeicher oder im steckbaren Datenspeicher (HistoROM DAT) erhalten.
- Fehlermeldungen inklusive Stand des Betriebsstundenzählers werden abgespeichert.

**Überstromschutzeinrichtung** Das Gerät muss mit einem dedizierten Leitungsschutzschalter (LSS) betrieben werden, da es über keinen eigenen Ein/Aus-Schalter verfügt.

- Der Leitungsschutzschalter muss einfach erreichbar und gekennzeichnet sein.
- Zulässiger Nennstrom des Leitungsschutzschalter: 2 A bis maximal 10 A.

**Elektrischer Anschluss** **Anschluss Verbindungskabel: Proline 500 – digital**

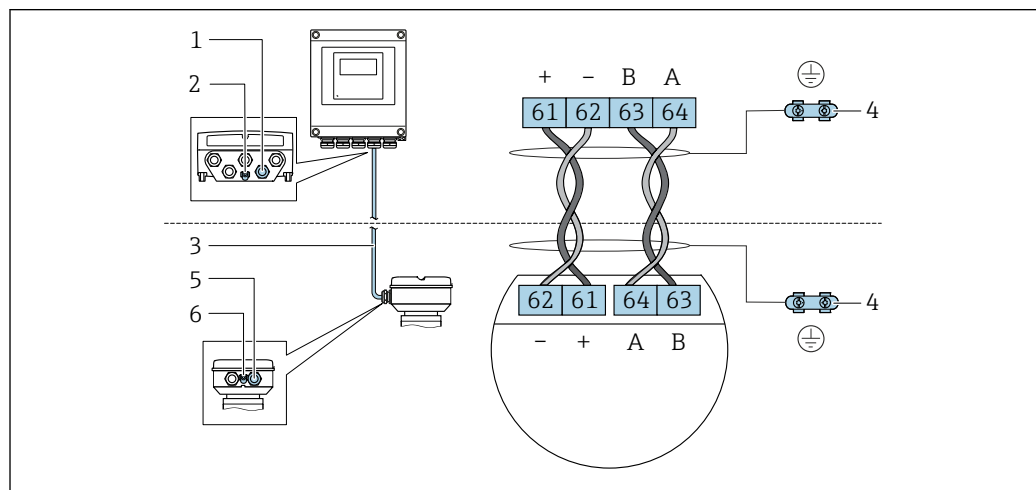

A0028198

- 1 Kabeleinführung für Kabel am Messumformergehäuse
- 2 Anschluss Schutzerde (PE)
- 3 Verbindungskabel ISEM-Kommunikation
- 4 Erdung über Erdanschluss, bei Ausführung mit Gerätestecker ist die Erdung über den Gerätestecker sichergestellt
- 5 Kabeleinführung für Kabel oder Anschluss Gerätestecker am Anschlussgehäuse Messaufnehmer
- 6 Anschluss Schutzerde (PE)

Je nach Geräteausführung des Anschlussgehäuses Messaufnehmer erfolgt der Anschluss des Verbindungskabels über Klemmen oder Gerätestecker.

Anschlussgehäuse Messaufnehmer Bestellmerkmal "Gehäuse"	Anschluss am Anschlussgehäuse Messaufnehmer über	Anschluss am Messumformergehäuse über
Option A: Alu beschichtet	Klemmen	Klemmen
Option B: Rostfrei	Klemmen	Klemmen
Option C: Ultrakompakt, hygienisch, rostfrei	Gerätestecker	Klemmen
Option L: Guss, rostfrei	Klemmen	Klemmen

*Pinbelegung Gerätestecker*

Gerätestecker nur verfügbar bei Geräteausführung, Bestellmerkmal "Gehäuse":

Option C: Ultrakompakt, hygienisch, rostfrei

Für Anschluss am Anschlussgehäuse Messaufnehmer.

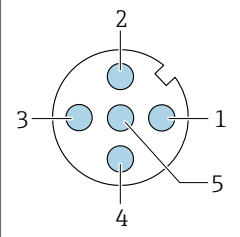
	Pin	Farbe <sup>1)</sup>	Belegung		Verbindung zu Klemme
	1	braun	+	Versorgungsspannung	
2	weiß	A	ISEM-Kommunikation		64
3	blau	B			63
4	schwarz	-	Versorgungsspannung		62
5	-		-		-
<b>Codierung</b>			<b>Stecker/Buchse</b>		
A			Stecker		

1) Kabelfarben Verbindungskabel



Optional ist ein Verbindungskabel mit Gerätestecker verfügbar.

**Anschluss Verbindungskabel: Proline 500**



Die Anzahl der Anschlusskabel ist von der Nennweite des Geräts abhängig. Für Geräte mit Nennweiten DN (NPS) ≥150 mm (6 in) wird ein zusätzliches, zweites Anschlusskabel benötigt.

*Erstes Anschlusskabel für alle Nennweiten*

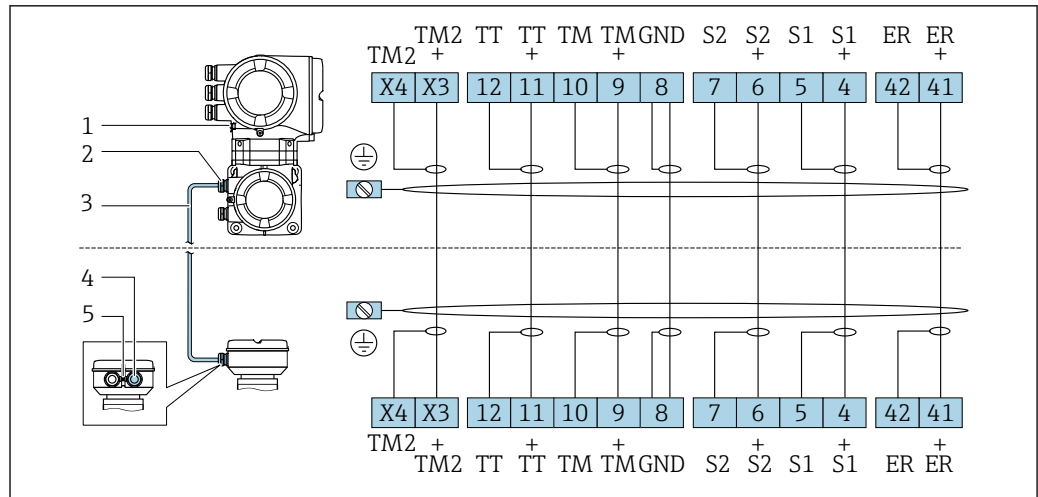

A0046886

- 1 Anschluss Schutzerde (PE)
- 2 Kabeleinführung für Verbindungskabel am Anschlussgehäuse Messumformer
- 3 Verbindungskabel
- 4 Kabeleinführung für Verbindungskabel am Anschlussgehäuse Messaufnehmer
- 5 Anschluss Schutzerde (PE)

Zusätzliches, zweites Anschlusskabel für Nenweiten DN(NPS) ≥150 mm (6 in)

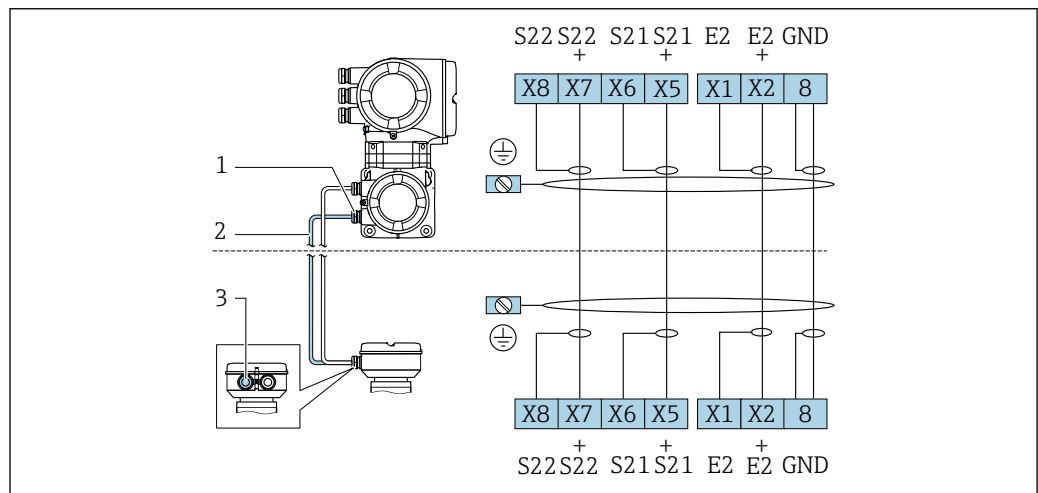

A0046894

- 1 Kabeleinführung für zweites Verbindungskabel am Anschlussgehäuse Messumformer
- 2 Zweites Verbindungskabel
- 3 Kabeleinführung für zweites Verbindungskabel am Anschlussgehäuse Messaufnehmer

### Anschluss Messumformer

-  Klemmenbelegung →  38
-  Pinbelegung Gerätestecker →  43

Anschluss Messumformer: Proline 500 – digital

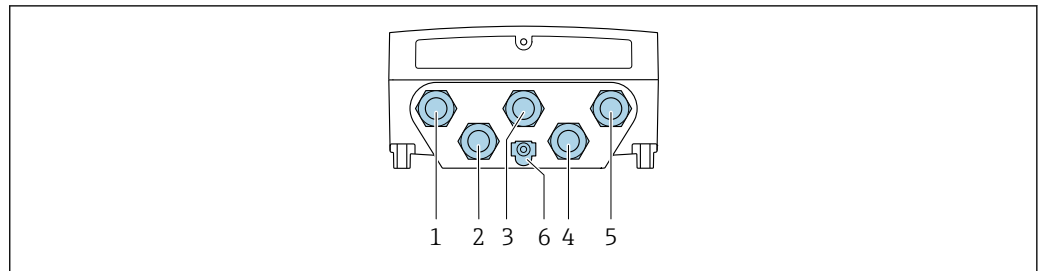

A0028200

- 1 Anschluss Versorgungsspannung
- 2 Anschluss Signalübertragung Ein-/Ausgang
- 3 Anschluss Signalübertragung Ein-/Ausgang
- 4 Anschluss Verbindungskabel Messaufnehmer - Messumformer
- 5 Anschluss Signalübertragung Ein-/Ausgang oder Anschluss für Netzwerk Verbindung (DHCP Client) über Service-Schnittstelle (CDI-RJ45); Optional: Anschluss externe WLAN-Antenne
- 6 Anschluss Schutz Erde (PE)

**i** Optional ist ein Adapter für RJ45 auf M12 Stecker erhältlich:  
Bestellmerkmal "Zubehör", Option **NB**: "Adapter RJ45 M12 (Service-Schnittstelle)"

Der Adapter verbindet die Service-Schnittstelle (CDI-RJ45) mit einem in der Kabeleinführung montierten M12 Stecker. Der Anschluss an die Service-Schnittstelle kann dadurch ohne Öffnen des Geräts über einen M12 Stecker erfolgen.

**i** Netzwerk Verbindung (DHCP Client) über Service-Schnittstelle (CDI-RJ45) → 120

Anschluss Messumformer: Proline 500

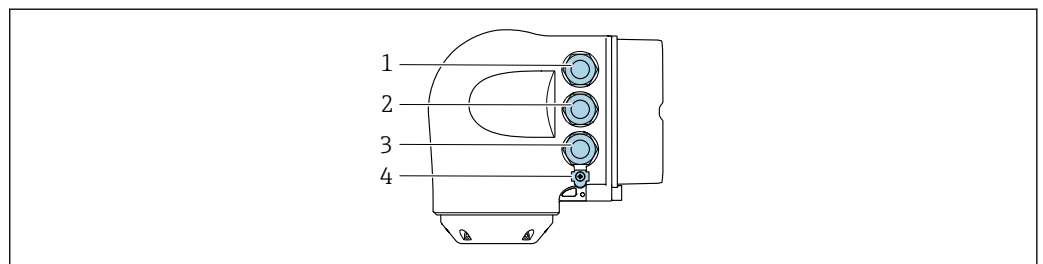

A0026781

- 1 Anschluss Versorgungsspannung
- 2 Anschluss Signalübertragung Ein-/Ausgang
- 3 Anschluss Signalübertragung Ein-/Ausgang oder Anschluss für Netzwerk Verbindung (DHCP Client) über Service-Schnittstelle (CDI-RJ45); Optional: Anschluss externe WLAN-Antenne
- 4 Anschluss Schutz Erde (PE)

**i** Optional ist ein Adapter für RJ45 auf M12 Stecker erhältlich:  
Bestellmerkmal "Zubehör", Option **NB**: "Adapter RJ45 M12 (Service-Schnittstelle)"

Der Adapter verbindet die Service-Schnittstelle (CDI-RJ45) mit einem in der Kabeleinführung montierten M12 Stecker. Der Anschluss an die Service-Schnittstelle kann dadurch ohne Öffnen des Geräts über einen M12 Stecker erfolgen.

**i** Netzwerk Verbindung (DHCP Client) über Service-Schnittstelle (CDI-RJ45) → 120

*In einer Ringtopologie anschließen*

Geräteausführungen mit den Kommunikationsarten EtherNet/IP und PROFINET können in eine Ringtopologie eingebunden werden. Die Einbindung erfolgt über den Anschluss für die Signalübertragung (Ausgang 1) und dem Anschluss an die Service-Schnittstelle (CDI-RJ45).



Detaillierte Angaben zum Anschluss von Messumformern mit einer Ex de Zulassung: Separates Dokument "Sicherheitshinweise" (XA) zum Gerät.



Messumformer in eine Ringtopologie einbinden:

- EtherNet/IP
- PROFINET

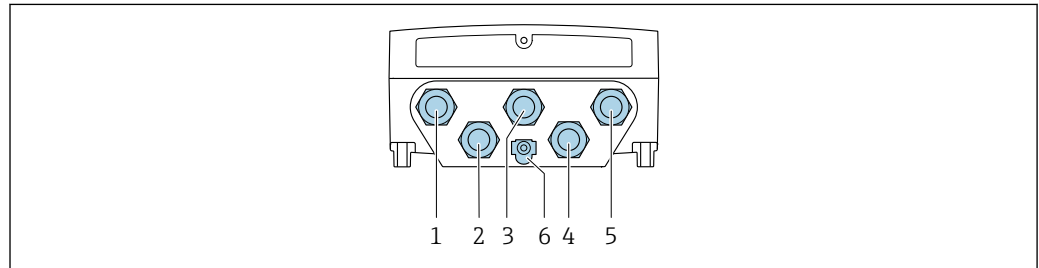
*Messumformer: Proline 500 – digital*

A0028200

- 1 Anschluss Versorgungsspannung
- 2 Anschluss Signalübertragung Ein-/Ausgang
- 2 Anschluss Signalübertragung: PROFINET bzw. EtherNet/IP (RJ45 Stecker)
- 4 Anschluss Verbindungskabel Messaufnehmer - Messumformer
- 5 Anschluss an Service-Schnittstelle (CDI-RJ45)
- 6 Anschluss Schutzterde (PE)

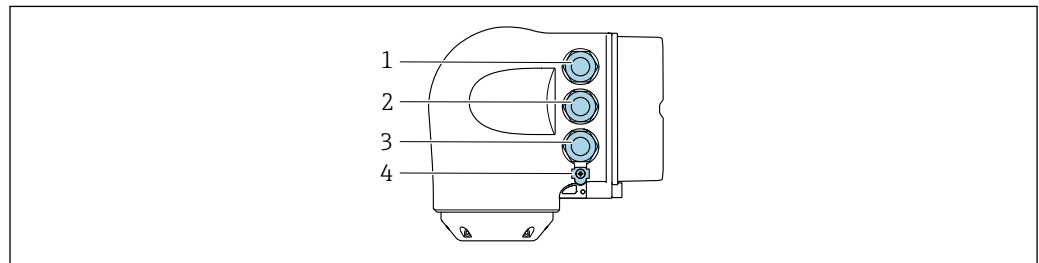
*Messumformer: Proline 500*

A0026781

- 1 Anschluss Versorgungsspannung
- 2 Anschluss Signalübertragung: PROFINET bzw. EtherNet/IP (RJ45 Stecker)
- 3 Anschluss an Service-Schnittstelle (CDI-RJ45)
- 4 Anschluss Schutzterde (PE)



Verfügt das Gerät über weitere Ein-/Ausgänge, werden diese parallel über die Kabeleinführung für den Anschluss an die Service-Schnittstelle (CDI-RJ45) geführt.

**Anschlussbeispiele**

*Stromausgang 4 ... 20 mA (ohne HART)*

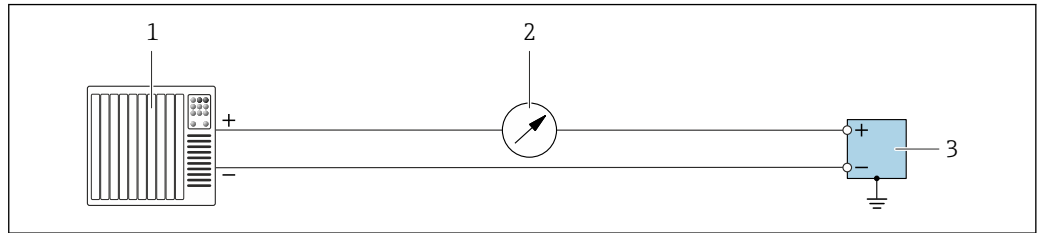

A0055851

2 Anschlussbeispiel für 4 ... 20 mA Stromausgang (aktiv)

- 1 Automatisierungssystem mit Stromeingang (z. B. SPS)
- 2 Optionales weiteres Anzeigeinstrument: Maximale Bürde beachten
- 3 Durchflussmessgerät mit Stromausgang (aktiv)

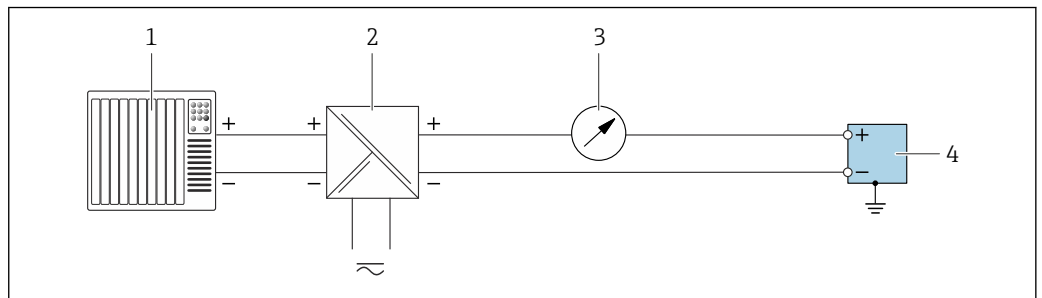

A0055852

3 Anschlussbeispiel für 4 ... 20 mA Stromausgang (passiv)

- 1 Automatisierungssystem mit Stromeingang (z. B. SPS)
- 2 Spannungsversorgung
- 3 Optionales weiteres Anzeigeinstrument: Maximale Bürde beachten
- 4 Messumformer mit Stromausgang (passiv)

*Stromeingang 4 ... 20 mA*

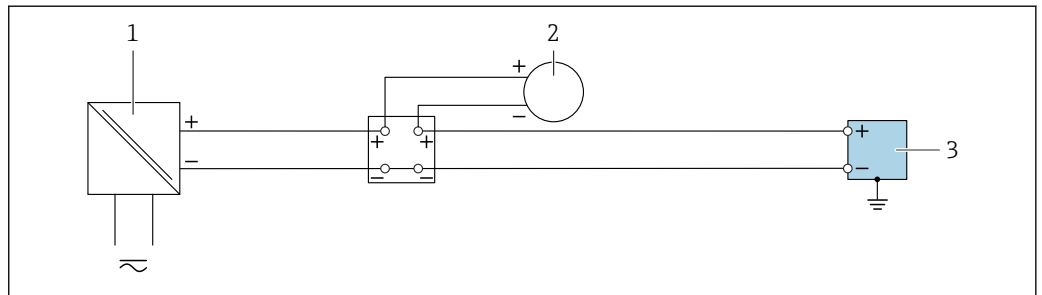

A0055853

4 Anschlussbeispiel für 4 ... 20 mA Stromeingang

- 1 Spannungsversorgung
- 2 Externes Messgerät mit 4 ... 20 mA Stromausgang passiv (z. B. Druck oder Temperatur)
- 3 Messumformer mit 4 ... 20 mA Stromeingang

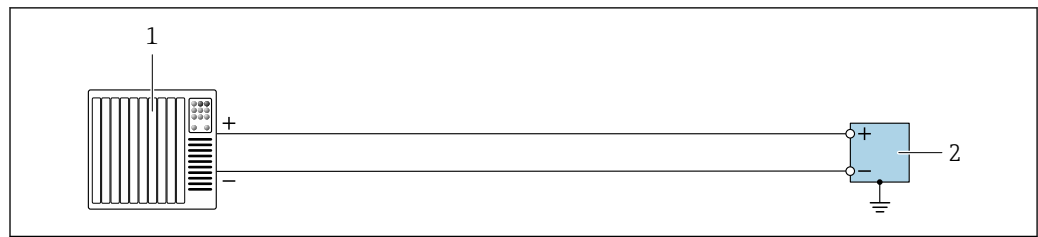
*Impuls-/Frequenz-/Schaltausgang*

A0055856

5 Anschlussbeispiel für Impuls-/Frequenz-/Schaltausgang (aktiv)

- 1 Automatisierungssystem mit Impuls-/Frequenz-/Schalteingang (z. B. SPS)
- 2 Messumformer mit Impuls-/Frequenz-/Schaltausgang (aktiv)

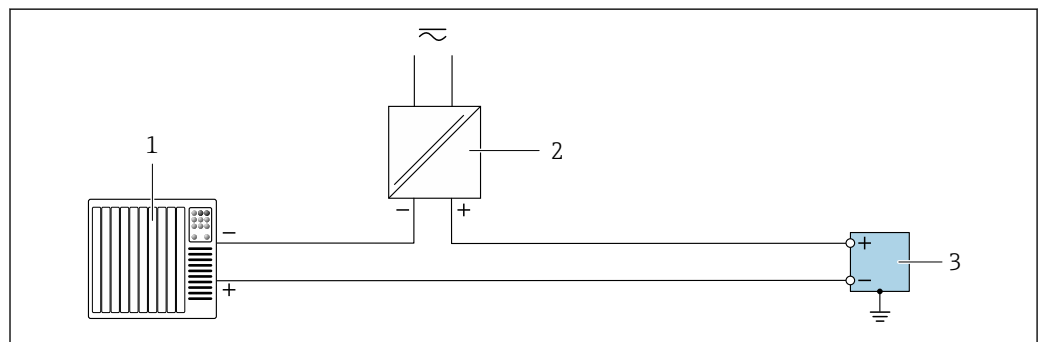

A0055855

6 Anschlussbeispiel für Impuls-/Frequenz-/Schaltausgang (passiv)

- 1 Automatisierungssystem mit Impuls-/Frequenz-/Schalteingang (z. B. SPS)
- 2 Spannungsversorgung
- 3 Messumformer mit Impuls-/Frequenz-/Schaltausgang (passiv)

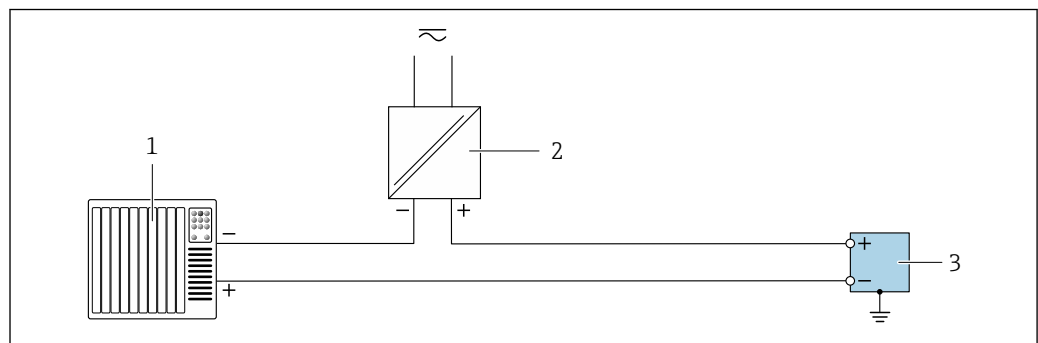
*Relaisausgang*

A0055859

7 Anschlussbeispiel für Relaisausgang

- 1 Automatisierungssystem mit Schalteingang (z. B. SPS)
- 2 Spannungsversorgung
- 3 Messumformer mit Relaisausgang

Stauseingang

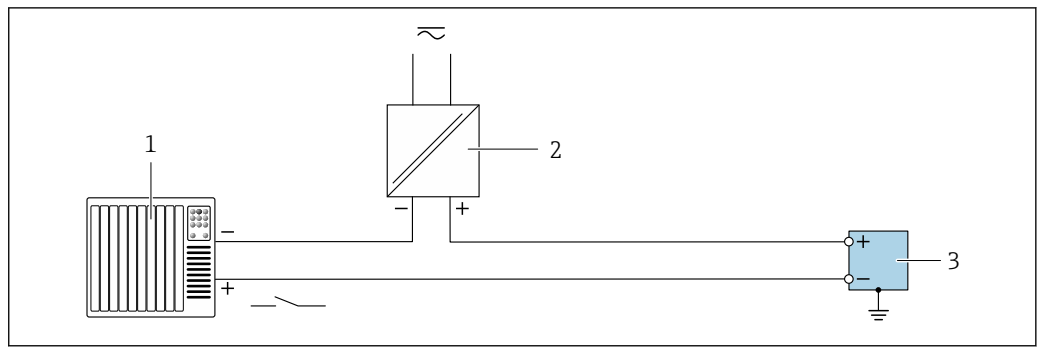

A0055860

8 Anschlussbeispiel für Stauseingang

- 1 Automatisierungssystem mit Schaltausgang passiv (z. B. SPS)
- 2 Spannungsversorgung
- 3 Messumformer mit Stauseingang

Stromausgang 4 ... 20 mA HART

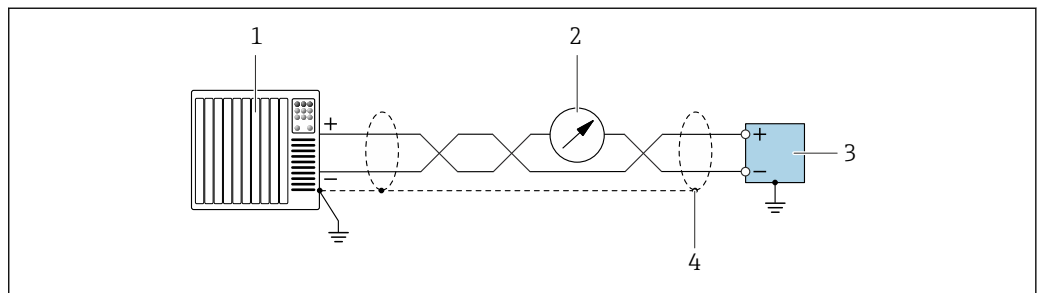

A0055862

9 Anschlussbeispiel für 4 ... 20 mA Stromausgang mit HART (aktiv)

- 1 Automatisierungssystem mit 4 ... 20 mA Stromeingang mit HART (z. B. SPS)
- 2 Optionales Anzeigeinstrument: Maximale Bürde beachten
- 3 Messumformer mit 4 ... 20 mA Stromausgang mit HART (aktiv)
- 4 Kabelschirm einseitig erden. Bei Installation entsprechend NAMUR NE98 ist eine beidseitige Erdung des Kabelschirms vorgeschrieben.

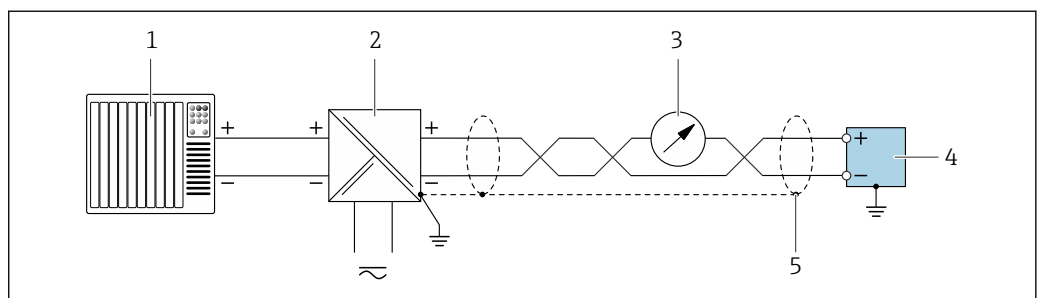

A0055861

10 Anschlussbeispiel für 4 ... 20 mA Stromausgang mit HART (passiv)

- 1 Automatisierungssystem mit 4 ... 20 mA Stromeingang mit HART (z. B. SPS)
- 2 Spannungsversorgung
- 3 Optionales Anzeigeinstrument: Maximale Bürde beachten
- 4 Messumformer mit 4 ... 20 mA Stromausgang mit HART (passiv)
- 5 Kabelschirm einseitig erden. Bei Installation entsprechend NAMUR NE98 ist eine beidseitige Erdung des Kabelschirms vorgeschrieben.

## Modbus RS485

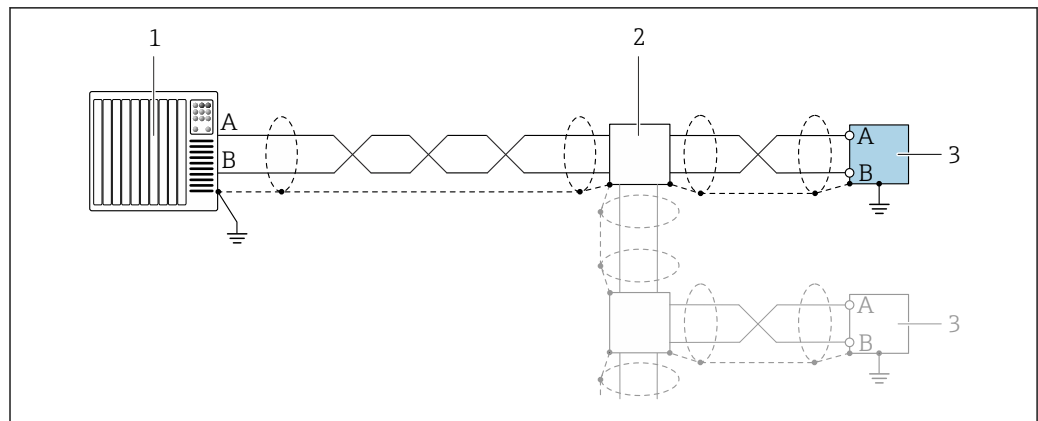

A0055863

11 Anschlussbeispiel für Modbus RS485

- 1 Automatisierungssystem mit Modbus-Master (z. B. SPS)
- 2 Optionale Verteilerbox
- 3 Messumformer mit Modbus RS485

## PROFIBUS PA

 Siehe <https://www.profibus.com> "PROFIBUS Installation Guidelines"

## PROFIBUS DP

 Siehe <https://www.profibus.com> "PROFIBUS Installation Guidelines"

FOUNDATION Fieldbus

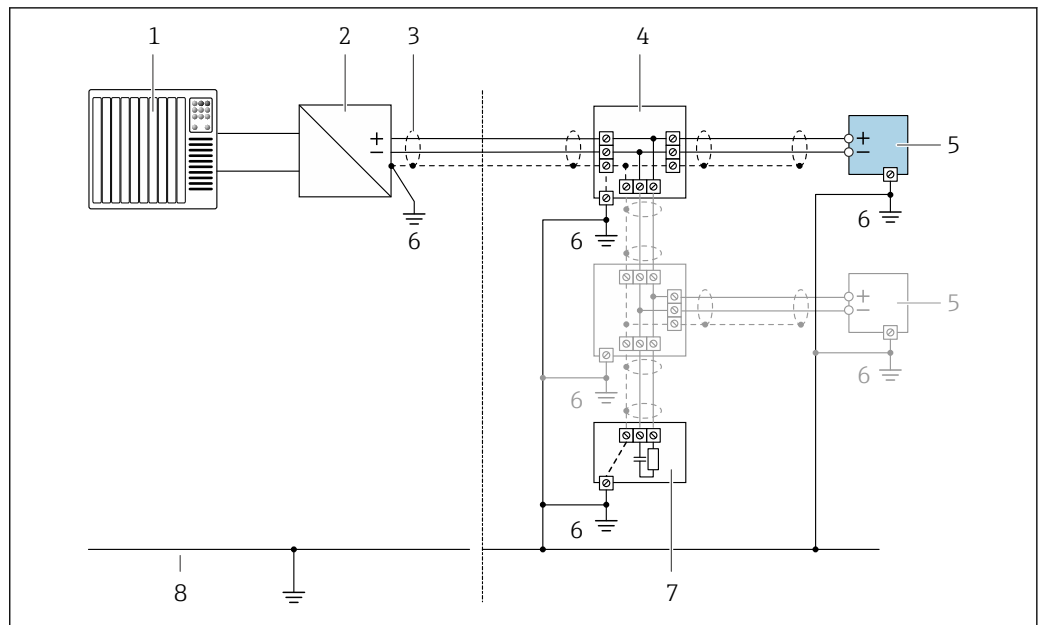

12 Anschlussbeispiel für FOUNDATION Fieldbus

- 1 Automatisierungssystem (z.B. SPS)
- 2 Power Conditioner (FOUNDATION Fieldbus)
- 3 Kabelschirm einseitig. Beidseitige Erdung des Kabelschirms notwendig zur Erfüllung der EMV-Anforderungen; Kabelspezifikation beachten
- 4 T-Verteiler
- 5 Messgerät
- 6 Lokale Erdung
- 7 Busabschluss (Terminator)
- 8 Potenzialausgleichsleiter

PROFINET

Siehe <https://www.profibus.com> "PROFINET Planungsrichtlinie"

EtherNet/IP

Siehe <https://www.odva.org> "EtherNet/IP Media Planning & Installation Manual"

Ethernet-APL

Siehe <https://www.profibus.com> "Ethernet-APL White Paper"

Potenzialausgleich

Anforderungen

Beim Potenzialausgleich:

- Betriebsinterne Erdungskonzepte beachten
- Einsatzbedingungen wie Material und Erdung der Rohrleitung berücksichtigen
- Messstoff, Messaufnehmer und Messumformer auf dasselbe elektrische Potenzial legen
- Für die Potenzialausgleichsverbindungen ein Erdungskabel mit dem Mindestquerschnitt von 6 mm<sup>2</sup> (10 AWG) und einem Kabelschuh verwenden

Klemmen

Federkraftklemmen: Für Litzen und Litzen mit Aderendhülsen geeignet. Leiterquerschnitt 0,2 ... 2,5 mm<sup>2</sup> (24 ... 12 AWG).

**Kabeleinführungen**

- Kabelverschraubung: M20 × 1,5 mit Kabel  $\varnothing$  6 ... 12 mm (0,24 ... 0,47 in)
- Gewinde für Kabeleinführung:
  - NPT ½"
  - G ½"
  - M20
- Gerätestecker für digitale Kommunikation: M12  
Nur für bestimmte Geräteausführungen verfügbar →  40.
- Gerätestecker für Verbindungskabel: M12  
Bei der Geräteausführung mit Bestellmerkmal "Sensor Anschlussgehäuse", Option C "Ultrakompakt, hygienisch, rostfrei" wird immer ein Gerätestecker verwendet.

**Kabelspezifikation****Zulässiger Temperaturbereich**

- Die im jeweiligen Land geltenden Installationsrichtlinien sind zu beachten.
- Die Kabel müssen für die zu erwartenden Minimal- und Maximaltemperaturen geeignet sein.

**Energieversorgungskabel (inkl. Leiter für die innere Erdungsklemme)**

Normales Installationskabel ausreichend.

**Schutzerdungskabel für die äußere Erdungsklemme**

Leiterquerschnitt < 6 mm<sup>2</sup> (10 AWG)

Größere Querschnitte können durch die Verwendung eines Kabelschuhs angeschlossen werden.

Die Erdungsimpedanz muss weniger als 2  $\Omega$  betragen.

**Signalkabel**

 Für den eichpflichtigen Verkehr müssen alle Signalleitungen mit geschirmten Leitungen (Kupfer-Geflecht verzinkt, optische Abdeckung  $\geq$  85 %) ausgeführt werden. Der Kabelschirm muss beidseitig aufgelegt werden.

*Stromeingang 4 ... 20 mA*

Normales Installationskabel ausreichend.

*Impuls-/Frequenz-/Schaltausgang*

Normales Installationskabel ausreichend.

*Relaisausgang*

Normales Installationskabel ausreichend.

*Statuseingang*

Normales Installationskabel ausreichend.

*Stromausgang 4 ... 20 mA HART*

Geschirmtes Twisted-Pair-Kabel.

 Siehe <https://www.fieldcommgroup.org> "HART PROTOCOL SPECIFICATIONS"

*Modbus RS485*

Geschirmtes Twisted-Pair-Kabel.

 Siehe <https://modbus.org> "MODBUS over Serial Line Specification and Implementation Guide"

*PROFIBUS PA*

Geschirmtes Twisted-Pair-Kabel. Empfohlen wird Kabeltyp A.

 Siehe <https://www.profibus.com> "PROFIBUS Installation Guidelines"

*PROFIBUS DP*

Geschirmtes Twisted-Pair-Kabel. Empfohlen wird Kabeltyp A.



Siehe <https://www.profibus.com> "PROFIBUS Installation Guidelines"

*PROFINET*

Ausschließlich PROFINET-Kabel.



Siehe <https://www.profibus.com> "PROFINET Planungsrichtlinie"

*EtherNet/IP*

Twisted-Pair Ethernet CAT 5 oder besser.



Siehe <https://www.odva.org> "EtherNet/IP Media Planning & Installation Manual"

*Ethernet-APL*

Geschirmtes Twisted-Pair-Kabel. Empfohlen wird Kabeltyp A.



Siehe <https://www.profibus.com> "Ethernet-APL White Paper"

*FOUNDATION Fieldbus*

Verdrilltes, abgeschirmtes Zweiaderkabel.



Für weitere Hinweise zur Planung und Installation von FOUNDATION Fieldbus Netzwerken:

- Betriebsanleitung "FOUNDATION Fieldbus Overview" (BA00013S)
- FOUNDATION Fieldbus-Richtlinie
- IEC 61158-2 (MBP)

**Auswahl des Verbindungskabels zwischen Messumformer und Messaufnehmer**

Abhängig vom Messumformertyp und Zonen Installation

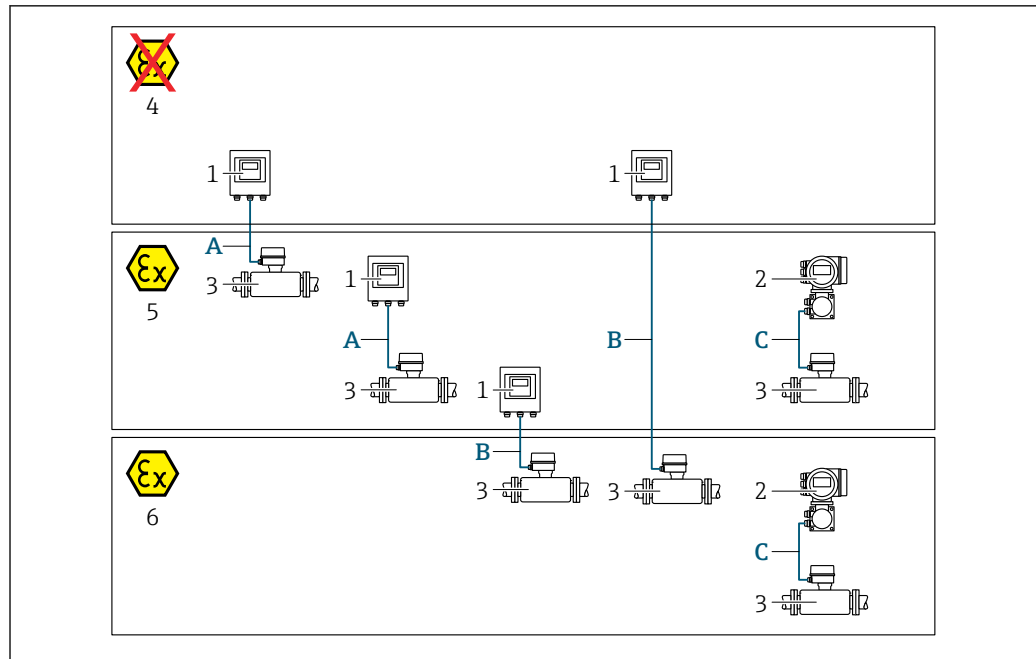

A0032476

- 1 Messumformer Proline 500 digital
- 2 Messumformer Proline 500
- 3 Messaufnehmer Promass
- 4 Nicht explosionsgefährdeter Bereich
- 5 Explosionsgefährdeter Bereich: Zone 2; Class I, Division 2
- 6 Explosionsgefährdeter Bereich: Zone 1; Class I, Division 1
- A Standardkabel zum Messumformer 500 digital → 58  
Messumformer installiert im nicht explosionsgefährdeten Bereich oder explosionsgefährdeten Bereich: Zone 2; Class I, Division 2 / Messaufnehmer installiert im explosionsgefährdeten Bereich: Zone 2; Class I, Division 2
- B Standardkabel zum Messumformer 500 digital → 59  
Messumformer installiert im explosionsgefährdeten Bereich: Zone 2; Class I, Division 2 / Messaufnehmer installiert im explosionsgefährdeten Bereich: Zone 1; Class I, Division 1
- C Signalkabel zum Messumformer 500 → 61  
Messumformer und Messaufnehmer installiert im explosionsgefährdeten Bereich: Zone 2; Class I, Division 2 oder Zone 1; Class I, Division 1

**A: Verbindungskabel Messaufnehmer - Messumformer: Proline 500 – digital**

*Standardkabel*

Ein Standardkabel mit folgenden Spezifikationen ist als Verbindungskabel verwendbar.

<b>Aufbau</b>	4 Adern (2 Paare); CU-Litzen blank; paarverseilt mit gemeinsamem Schirm
<b>Schirmung</b>	Kupfer-Geflecht verzinkt, optische Abdeckung ≥ 85 %
<b>Schleifenwiderstand</b>	Versorgungsleitung (+, -): Maximal 10 Ω
<b>Kabellänge</b>	Maximal 300 m (900 ft), siehe nachfolgende Tabelle.
<b>Gerätestecker Seite 1</b>	Buchse M12, 5-Pol, A-Codiert.
<b>Gerätestecker Seite 2</b>	Stecker M12, 5-Pol, A-Codiert.
<b>Pins 1+2</b>	Angeschlossene Adern als verdrehtes Paar.
<b>Pins 3+4</b>	Angeschlossene Adern als verdrehtes Paar.

Querschnitt	Kabellänge [max.]
0,34 mm <sup>2</sup> (AWG 22)	80 m (240 ft)
0,50 mm <sup>2</sup> (AWG 20)	120 m (360 ft)
0,75 mm <sup>2</sup> (AWG 18)	180 m (540 ft)

Querschnitt	Kabellänge [max.]
1,00 mm <sup>2</sup> (AWG 17)	240 m (720 ft)
1,50 mm <sup>2</sup> (AWG 15)	300 m (900 ft)

*Optional lieferbares Verbindungskabel*

<b>Aufbau</b>	2 × 2 × 0,34 mm <sup>2</sup> (AWG 22) PVC-Kabel <sup>1)</sup> mit gemeinsamem Schirm (2 Paare, CU-Litzen blank, paarverseilt)
<b>Flammwidrigkeit</b>	Nach DIN EN 60332-1-2
<b>Ölbeständigkeit</b>	Nach DIN EN 60811-2-1
<b>Schirmung</b>	Kupfer-Geflecht verzinkt, optische Abdeckung ≥ 85 %
<b>Dauerbetriebstemperatur</b>	Bei fester Verlegung: -50 ... +105 °C (-58 ... +221 °F); bewegt: -25 ... +105 °C (-13 ... +221 °F)
<b>Lieferbare Kabellänge</b>	Fix: 20 m (60 ft); Variabel: Bis maximal 50 m (150 ft)

- 1) UV-Strahlung kann zu Beeinträchtigung des Kabelaußenmantels führen. Das Kabel möglichst vor Sonneneinstrahlung schützen.

*B: Verbindungskabel Messaufnehmer - Messumformer: Proline 500 - digital*

*Standardkabel*

Ein Standardkabel mit folgenden Spezifikationen ist als Verbindungskabel verwendbar.

<b>Aufbau</b>	4, 6, 8 Adern (2, 3, 4 Paare); CU-Litzen blank; paarverseilt mit gemeinsamem Schirm
<b>Schirmung</b>	Kupfer-Geflecht verzinkt, optische Abdeckung ≥ 85 %
<b>Kapazität C</b>	Maximal 760 nF IIC, maximal 4,2 µF IIB
<b>Induktivität L</b>	Maximal 26 µH IIC, maximal 104 µH IIB
<b>Verhältnis Induktivität/Widerstand (L/R)</b>	Maximal 8,9 µH/Ω IIC, maximal 35,6 µH/Ω IIB (z.B. gemäß IEC 60079-25)
<b>Schleifenwiderstand</b>	Versorgungsleitung (+, -): Maximal 5 Ω
<b>Kabellänge</b>	Maximal 150 m (450 ft), siehe nachfolgende Tabelle.

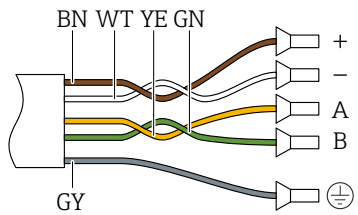
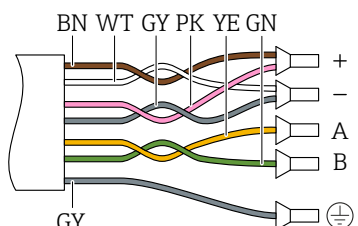
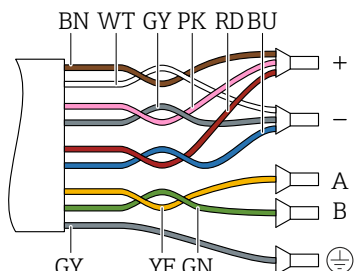
Querschnitt	Kabellänge [max.]	Konfektionierung
2 x 2 x 0,50 mm <sup>2</sup> (AWG 20)	50 m (150 ft)	2 x 2 x 0,50 mm <sup>2</sup> (AWG 20)  <ul style="list-style-type: none"> <li>■ +, - = 0,5 mm<sup>2</sup></li> <li>■ A, B = 0,5 mm<sup>2</sup></li> </ul>
3 x 2 x 0,50 mm <sup>2</sup> (AWG 20)	100 m (300 ft)	3 x 2 x 0,50 mm <sup>2</sup> (AWG 20)  <ul style="list-style-type: none"> <li>■ +, - = 1,0 mm<sup>2</sup></li> <li>■ A, B = 0,5 mm<sup>2</sup></li> </ul>
4 x 2 x 0,50 mm <sup>2</sup> (AWG 20)	150 m (450 ft)	4 x 2 x 0,50 mm <sup>2</sup> (AWG 20)  <ul style="list-style-type: none"> <li>■ +, - = 1,5 mm<sup>2</sup></li> <li>■ A, B = 0,5 mm<sup>2</sup></li> </ul>

#### Optional lieferbares Verbindungskabel

<b>Verbindungskabel für</b>	Zone 1; Class I, Division 1
<b>Standardkabel</b>	2 × 2 × 0,5 mm <sup>2</sup> (AWG 20) PVC-Kabel <sup>1)</sup> mit gemeinsamem Schirm (2 Paare, paarverseilt)
<b>Flammwidrigkeit</b>	Nach DIN EN 60332-1-2
<b>Ölbeständigkeit</b>	Nach DIN EN 60811-2-1
<b>Schirmung</b>	Kupfer-Geflecht verzinkt, optische Abdeckung ≥ 85 %
<b>Dauerbetriebstemperatur</b>	Bei fester Verlegung: -50 ... +105 °C (-58 ... +221 °F); bewegt: -25 ... +105 °C (-13 ... +221 °F)
<b>Lieferbare Kabellänge</b>	Fix: 20 m (60 ft); Variabel: Bis maximal 50 m (150 ft)

- 1) UV-Strahlung kann zu Beeinträchtigung des Kabelaußenmantels führen. Das Kabel möglichst vor Sonneneinstrahlung schützen.

C: Verbindungskabel Messaufnehmer - Messumformer: Proline 500

<b>Aufbau</b>	7 × 0,38 mm <sup>2</sup> PUR-Kabel <sup>1)</sup> mit einzeln abgeschirmten Adern und gemeinsamem Kupferschirm Bei Bestellmerkmal «Zulassung; Messumformer; Sensor», Optionen <b>AA, BS, CS, CZ, GR, GS, MS, NS, UR, US</b> : 7 × 0,38 mm <sup>2</sup> PVC-Kabel <sup>1)</sup> mit einzeln abgeschirmten Adern und gemeinsamem Kupferschirm
<b>Leiterwiderstand</b>	≤ 50 Ω/km (0,015 Ω/ft)
<b>Kapazität Ader/Schirm</b>	≤ 420 pF/m (128 pF/ft)
<b>Kabellänge (max.)</b>	20 m (60 ft)
<b>Kabellängen (lieferbar)</b>	5 m (15 ft), 10 m (30 ft), 20 m (60 ft)
<b>Kabeldurchmesser</b>	11 mm (0,43 in) ± 0,5 mm (0,02 in)
<b>Betriebstemperatur</b>	Abhängig von Geräteausführung und der Verlegung des Kabels: <ul style="list-style-type: none"> <li>■ Standardausführung: <ul style="list-style-type: none"> <li>■ Kabel fest verlegt: -40 ... +105 °C (-40 ... +221 °F)</li> <li>■ Kabel beweglich: -25 ... +105 °C (-13 ... +221 °F)</li> </ul> </li> <li>■ Bestellmerkmal "Test, Zeugnis", Option <b>JP</b>: <ul style="list-style-type: none"> <li>■ Kabel fest verlegt: -50 ... +105 °C (-58 ... +221 °F)</li> <li>■ Kabel beweglich: -25 ... +105 °C (-13 ... +221 °F)</li> </ul> </li> <li>■ Bestellmerkmal "Test, Zeugnis", Option <b>JQ</b>: <ul style="list-style-type: none"> <li>■ Kabel fest verlegt: -60 ... +105 °C (-76 ... +221 °F)</li> <li>■ Kabel beweglich: -25 ... +105 °C (-13 ... +221 °F)</li> </ul> </li> </ul>

1) UV-Strahlung kann zu Beeinträchtigung des Kabelaußenmantels führen. Das Kabel möglichst vor Sonneneinstrahlung schützen.

**Überspannungsschutz**

<b>Netzspannungsschwankungen</b>	→ ☰ 46
<b>Überspannungskategorie</b>	Überspannungskategorie II
<b>Kurzzeitige, temporäre Überspannung</b>	Zwischen Leitung und Erde bis zu 1200 V, während max. 5 s
<b>Langfristige, temporäre Überspannung</b>	Zwischen Leitung und Erde bis zu 500 V

## Leistungsmerkmale

**Referenzbedingungen**

- Fehlergrenzen in Anlehnung an ISO 11631
- Wasser
  - +15 ... +45 °C (+59 ... +113 °F)
  - 2 ... 6 bar (29 ... 87 psi)
- Angaben gemäß Kalibrierprotokoll
- Angaben zur Messabweichung basierend auf akkreditierten Kalibrieranlagen gemäß ISO 17025

 Zum Erhalt der Fehlermesswerte: Produktauswahlhilfe *Applicator* → ☰ 136

**Maximale Messabweichung**

v.M. = vom Messwert; 1 g/cm<sup>3</sup> = 1 kg/l; T = Messstofftemperatur

**Grundgenauigkeit**

 Berechnungsgrundlagen → ☰ 65

*Masse- und Volumenfluss (Flüssigkeiten)*

- ±0,05 % v.M. (Optional)
- ±0,10 % v.M. (Standard)

*Massefluss (Gase)*

±0,25 % v.M.

*Massefluss (kryogene Flüssigkeiten und Gase unter -100 °C (-148 °F))*

±0,35 % v.M. (Bestellmerkmal "Messrohr Material", Option LA)

*Dichte (Flüssigkeiten)*

Standarddichte

- ±0,2 kg/m<sup>3</sup> ( ±0,0002 g/cm<sup>3</sup> )
- Gültig im Dichtebereich: 0 ... 2 000 kg/m<sup>3</sup>

Premiumdichte (DN 25 (1")); Bestellmerkmal "Anwendungspaket", Option EI)

- ±0,1 kg/m<sup>3</sup>
- Gültig im Dichtebereich: 0 ... 3 000 kg/m<sup>3</sup>

Weiterführende Informationen: Sonderdokumentation zur erweiterten Dichtefunktion →  138

Für eine hochgenaue Dichtemessung muss der Nick- und Rollwinkel und die Druckkompensation konfiguriert werden.

Für eine hochgenaue Dichtemessung sind starke einbaubedingte Spannungen zu vermeiden und die Durchflussgeschwindigkeit im Nenndurchmesser sollte > 0,1 m/s (0,33 ft/s) betragen.

*Dichte (kryogene Flüssigkeiten und Gase unter -100 °C (-148 °F))*

±0,03 g/cm<sup>3</sup> (Bestellmerkmal "Messrohr Material", Option LA)

*Temperatur*

±0,1 °C ± 0,003 · T °C (±0,18 °F ± 0,003 · (T - 32) °F)

#### Nullpunktstabilität

DN		Nullpunktstabilität	
[mm]	[in]	[kg/h]	[lb/min]
25	1	0,36	0,013
50	2	1,3	0,048
80	3	4,4	0,162
100	4	11,5	0,42
150	6	16	0,59
200	8	24	0,88
250	10	50	1,84

#### Durchflusswerte

Durchflusswerte als Turndown-Kennzahlen abhängig von der Nennweite.

*SI-Einheiten*

DN	1:1	1:10	1:20	1:50	1:100	1:500
[mm]	[kg/h]	[kg/h]	[kg/h]	[kg/h]	[kg/h]	[kg/h]
25	20 000	2 000	1 000	400	200	40
50	80 000	8 000	4 000	1 600	800	160
80	200 000	20 000	10 000	4 000	2 000	400
100	550 000	55 000	27 500	11 000	5 500	1 100
150	850 000	85 000	42 500	17 000	8 500	1 700
200	1 500 000	150 000	75 000	30 000	15 000	3 000
250	2 400 000	240 000	120 000	48 000	24 000	4 800

US-Einheiten

DN	1:1	1:10	1:20	1:50	1:100	1:500
[inch]	[lb/min]	[lb/min]	[lb/min]	[lb/min]	[lb/min]	[lb/min]
1	735	73	37	15	7	1
2	2939	294	147	59	29	6
3	7349	735	367	147	73	15
4	20209	2021	1010	404	202	40
6	31232	3123	1562	625	312	62
8	55115	5511	2756	1102	551	110
10	88183	8818	4409	1764	882	176

**Genauigkeit der Ausgänge**

Die Ausgänge weisen die folgende Grundgenauigkeit auf:

*Stromausgang*

<b>Genauigkeit</b>	±5 µA
--------------------	-------

*Impuls-/Frequenzausgang*

v.M. = vom Messwert

<b>Genauigkeit</b>	Max. ±50 ppm v.M. (über den kompletten Umgebungstemperaturbereich)
--------------------	--

**Wiederholbarkeit**

v.M. = vom Messwert; 1 g/cm<sup>3</sup> = 1 kg/l; T = Messstofftemperatur

**Grund-Wiederholbarkeit**

 Berechnungsgrundlagen →  65

*Masse- und Volumenfluss (Flüssigkeiten)*

±0,025 % v.M.

*Massefluss (Gase)*

±0,20 % v.M.

*Massefluss (kryogene Flüssigkeiten und Gase unter -100 °C (-148 °F))*

±0,175 % v.M. (Bestellmerkmal "Messrohr Material", Option LA)

*Dichte (Flüssigkeiten)*

- ±0,1 kg/m<sup>3</sup> / ±0,0001 g/cm<sup>3</sup>
- Premiumdichte: ±0,02 kg/m<sup>3</sup> / ±0,00002 g/cm<sup>3</sup>

*Dichte (kryogene Flüssigkeiten und Gase unter -100 °C (-148 °F))*

±0,015 g/cm<sup>3</sup> (Bestellmerkmal "Messrohr Material", Option LA)

*Temperatur*

±0,05 °C ± 0,0025 · T °C (±0,09 °F ± 0,0015 · (T-32) °F)

**Reaktionszeit**

Die Reaktionszeit ist abhängig von der Parametrierung (Dämpfung).

**Einfluss Umgebungstemperatur**

**Stromausgang**

Temperaturkoeffizient	Max. 1 $\mu\text{A}/^\circ\text{C}$
-----------------------	-------------------------------------

**Impuls-/Frequenzausgang**

Temperaturkoeffizient	Kein zusätzlicher Effekt. In Genauigkeit enthalten.
-----------------------	---

**Einfluss Messstofftemperatur**

**Massefluss**

v.E. = vom Endwert

Bei einer Temperaturdifferenz zwischen der Temperatur bei der Nullpunktjustierung und der Prozesstemperatur, beträgt die zusätzliche Messabweichung der Messaufnahme typisch

DN 25 (1"):  $\pm 0,0001\% \text{ v.E.}/^\circ\text{C}$  ( $\pm 0,00005\% \text{ v.E.}/^\circ\text{F}$ )

DN 50 ... 250 (2 ... 10"):  $\pm 0,00015\% \text{ v.E.}/^\circ\text{C}$  ( $\pm 0,000075\% \text{ v.E.}/^\circ\text{F}$ )

Bei einer Durchführung der Nullpunktjustierung bei Prozesstemperatur wird der Einfluss verringert.

**Dichte**

Bei einer Temperaturdifferenz zwischen der Dichte-Kalibriertemperatur und der Prozesstemperatur, beträgt die Messabweichung der Messaufnahme typisch  $\pm 0,015 \text{ kg/m}^3/^\circ\text{C}$  ( $\pm 0,0075 \text{ kg/m}^3/^\circ\text{F}$ ) außerhalb von  $+20 \dots +60 \text{ }^\circ\text{C}$  ( $+68 \dots +140 \text{ }^\circ\text{F}$ )

**Premiumdichte (Bestellmerkmal "Anwendungspaket", Option EI)**

Bei einer Temperaturdifferenz zwischen der Referenztemperatur von  $20^\circ\text{C}$  und der Prozesstemperatur, beträgt die zusätzliche maximale Messabweichung der Messaufnahme typisch  $\pm 0,0025 \text{ kg/m}^3/^\circ\text{C}$  ( $\pm 0,00139 \text{ kg/m}^3/^\circ\text{F}$ ) innerhalb der Temperaturkalibrierbereiche.

Außerhalb des kalibrierten Temperaturbereiches beträgt der Einfluss der Prozesstemperatur typisch  $\pm 0,005 \text{ kg/m}^3/^\circ\text{C}$  ( $\pm 0,00278 \text{ kg/m}^3/^\circ\text{F}$ )

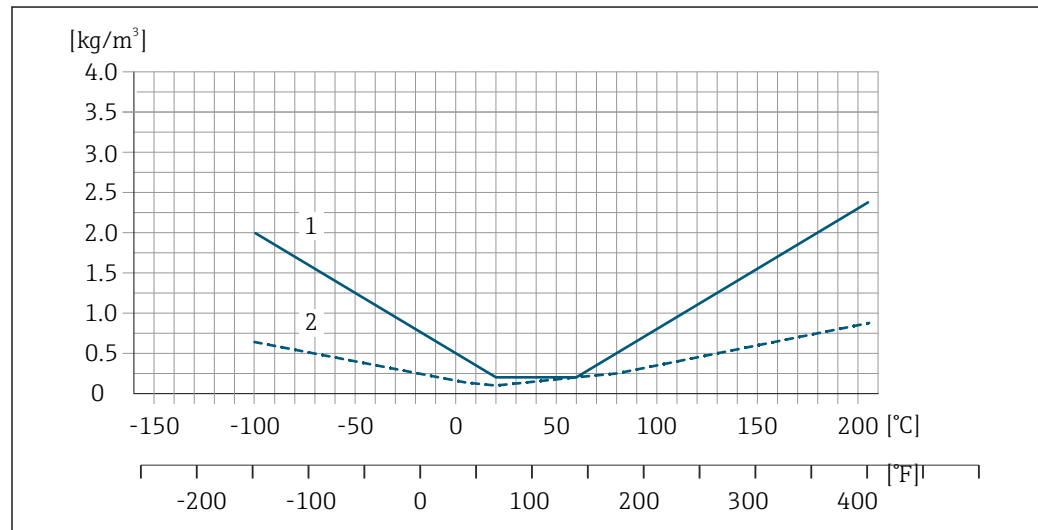

- 1 Standarddichte
- 2 Premiumdichte

**Temperatur**

$$\pm 0,005 \cdot T \text{ }^\circ\text{C} (\pm 0,005 \cdot (T - 32) \text{ }^\circ\text{F})$$

**Einfluss Messstoffdruck**

Nachfolgend wird gezeigt, wie sich der Prozessdruck (Relativdruck) auf die Genauigkeit des Masseflusses und der Dichte auswirkt.

v.M. = vom Messwert



Der Effekt kann kompensiert werden durch:

- Einlesen des aktuellen Druckmesswerts über den Stromeingang oder einen digitalen Eingang.
- Vorgabe eines festen Werts für den Druck in den Geräteparametern.



Betriebsanleitung → 137.

Massefluss

DN		[% v.M./bar] ±0,0005	[% v.M./psi] ±0,00003
[mm]	[in]		
25	1	-0,0040	-0,000276
50	2	-0,0025	-0,000172
80	3	-0,0050	-0,000345
100	4	-0,0040	-0,000276
150	6	-0,0077	-0,000531
200	8	-0,0074	-0,000510
250	10	-0,0076	-0,000524

Dichte

DN		[% v.M./bar] ±0,0006 ±0,0003 <sup>1)</sup>	[% v.M./psi] ±0,00004 ±0,00002 <sup>1)</sup>
[mm]	[in]		
25	1	-0,0029	-0,000200
50	2	-0,0034	-0,000234
80	3	-0,0024	-0,000166
100	4	-0,0006	-0,000041
150	6	-0,0040	-0,000276
200	8	-0,0015	-0,000103
250	10	-0,0048	-0,000331

1) Premiumdichte



Die Werte für den Einfluss des Messstoffdrucks basieren auf der Dichte von Wasser.

Berechnungsgrundlagen

v.M. = vom Messwert, v.E. = vom Endwert

BaseAccu = Grundgenauigkeit in % v.M., BaseRepeat = Grund-Wiederholbarkeit in % v.M.

MeasValue = Messwert; ZeroPoint = Nullpunktstabilität

Berechnung der maximalen Messabweichung in Abhängigkeit von der Durchflussrate

Durchflussrate	maximale Messabweichung in % v.M.
$\geq \frac{\text{ZeroPoint}}{\text{BaseAccu}} \cdot 100$ <small>A0021332</small>	$\pm \text{BaseAccu}$ <small>A0021339</small>
$< \frac{\text{ZeroPoint}}{\text{BaseAccu}} \cdot 100$ <small>A0021333</small>	$\pm \frac{\text{ZeroPoint}}{\text{MeasValue}} \cdot 100$ <small>A0021334</small>

Berechnung der maximalen Wiederholbarkeit in Abhängigkeit von der Durchflussrate

Durchflussrate	maximale Wiederholbarkeit in % v.M.
$\geq \frac{1/2 \cdot \text{ZeroPoint}}{\text{BaseRepeat}} \cdot 100$ <small>A0021335</small>	$\pm \text{BaseRepeat}$ <small>A0021340</small>
$< \frac{1/2 \cdot \text{ZeroPoint}}{\text{BaseRepeat}} \cdot 100$ <small>A0021336</small>	$\pm \frac{1}{2} \cdot \frac{\text{ZeroPoint}}{\text{MeasValue}} \cdot 100$ <small>A0021337</small>

### Beispiel maximale Messabweichung

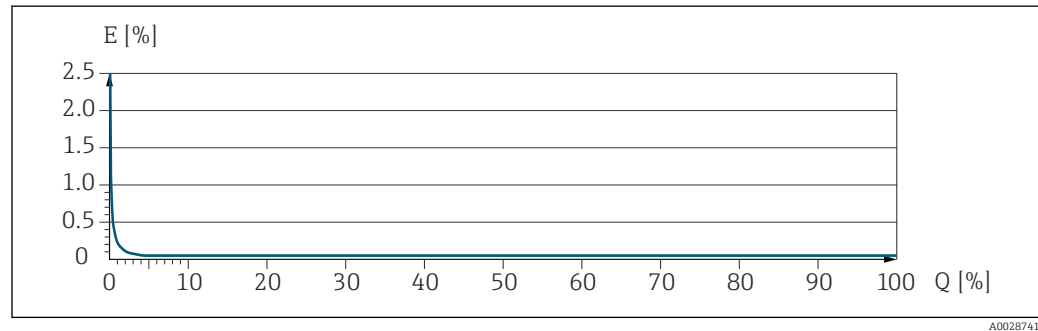

E Maximale Messabweichung in % v.M. (Beispiel mit PremiumCal)  
Q Durchflussrate in % vom maximalen Endwert

## Montage

### Montageort

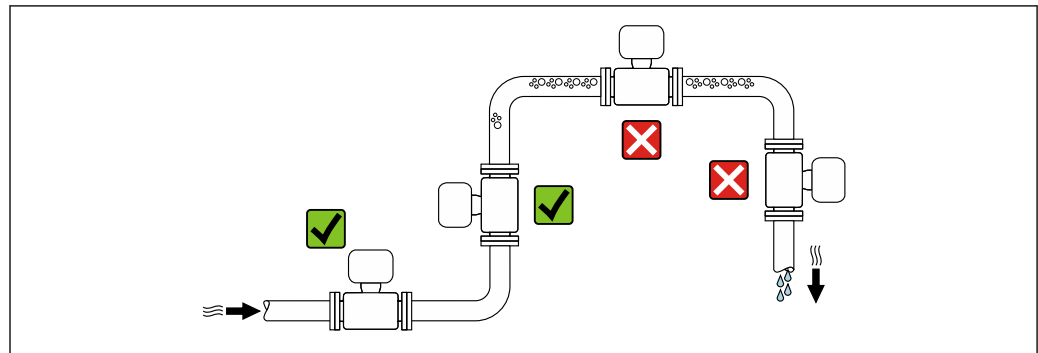

Um Messfehler aufgrund von Gasblasenansammlungen im Messrohr zu vermeiden, folgende Einbauorte in der Rohrleitung vermeiden:

- Einbau am höchsten Punkt der Leitung
- Einbau unmittelbar vor einem freien Rohrauslauf in einer Falleitung

### Bei einer Falleitung

Folgender Installationsvorschlag ermöglicht dennoch den Einbau in eine offene Falleitung. Rohrverengungen oder die Verwendung einer Blende mit kleinerem Querschnitt als die Nennweite verhindern das Leerlaufen des Messaufnehmers während der Messung.

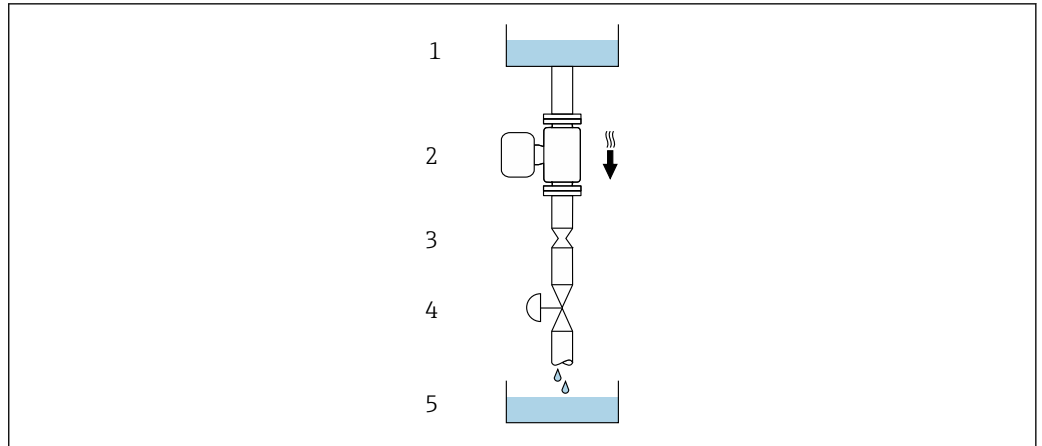

A0028773

☑ 13 Einbau in eine Falleitung (z.B. bei Abfüllanwendungen)

- 1 Vorratstank
- 2 Messaufnehmer
- 3 Blende, Rohrverengung
- 4 Ventil
- 5 Abfüllbehälter

DN/NPS		Ø Blende, Rohrverengung	
[mm]	[in]	[mm]	[in]
25	1	14	0,55
50	2	28	1,10
80	3	50	1,97
100	4	65	2,60
150	6	90	3,54
200	8	120	4,72
250	10	150	5,91







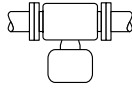

**Einbaulage**

Die Pfeilrichtung auf dem Messaufnehmer-Typenschild hilft, den Messaufnehmer entsprechend der Durchflussrichtung einzubauen (Fließrichtung des Messstoffs durch die Rohrleitung).

Einbaulage		Empfehlung
<b>A</b>	Vertikale Einbaulage	 <small>A0015591</small>
<b>B</b>	Horizontale Einbaulage Messumformer oben	 <small>A0015589</small>

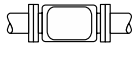
☑☑<sup>1)</sup>

☑☑<sup>2)</sup>  
 Ausnahme:  
 → ☑ 14, ☑ 68

Einbaulage		Empfehlung
C	Horizontale Einbaulage Messumformer unten 	  <sup>3)</sup> Ausnahme: →  14,  68 <small>A0015590</small>
D	Horizontale Einbaulage Messumformer seitlich 	  →  71 <sup>4)</sup> <small>A0015592</small>

- 1) Um die Selbstentleerung zu gewährleisten, wird diese Einbaulage empfohlen.
- 2) Anwendungen mit tiefen Prozesstemperaturen können die Umgebungstemperatur senken. Um die minimale Umgebungstemperatur für den Messumformer einzuhalten, wird diese Einbaulage empfohlen.
- 3) Anwendungen mit hohen Prozesstemperaturen können die Umgebungstemperatur erhöhen. Um die maximale Umgebungstemperatur für den Messumformer einzuhalten, wird diese Einbaulage empfohlen.
- 4) Nicht zu Empfehlen für inhomogene Messstoffe.

Wenn ein Messaufnehmer mit gebogenem Messrohr horizontal eingebaut wird: Messaufnehmerposition auf die Messstoffeigenschaften abstimmen.

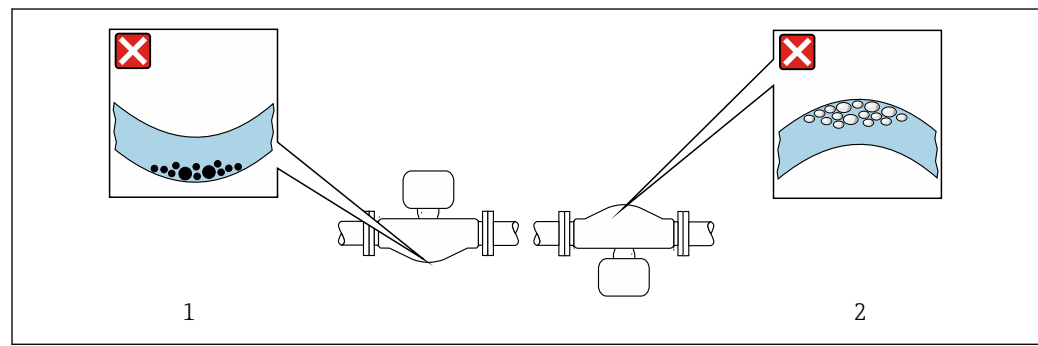

 14 Einbaulage Messaufnehmer mit gebogenem Messrohr

- 1 Vermeiden bei feststoffbeladenen Messstoffen: Gefahr von Feststoffansammlungen
- 2 Vermeiden bei ausgasenden Messstoffen: Gefahr von Gasansammlungen

#### Ein- und Auslaufstrecken

Bei der Montage muss keine Rücksicht auf Turbulenz erzeugende Armaturen wie Ventile, Krümmer oder T-Stücke genommen werden, solange keine Kavitationseffekte entstehen →  81.

**Montage Gehäuse Messumformer**

**Messumformer Proline 500 – digital**

*Rohrmontage*

*Benötigtes Werkzeug:*

- Gabelschlüssel SW 10
- Torx Schraubendreher TX 25

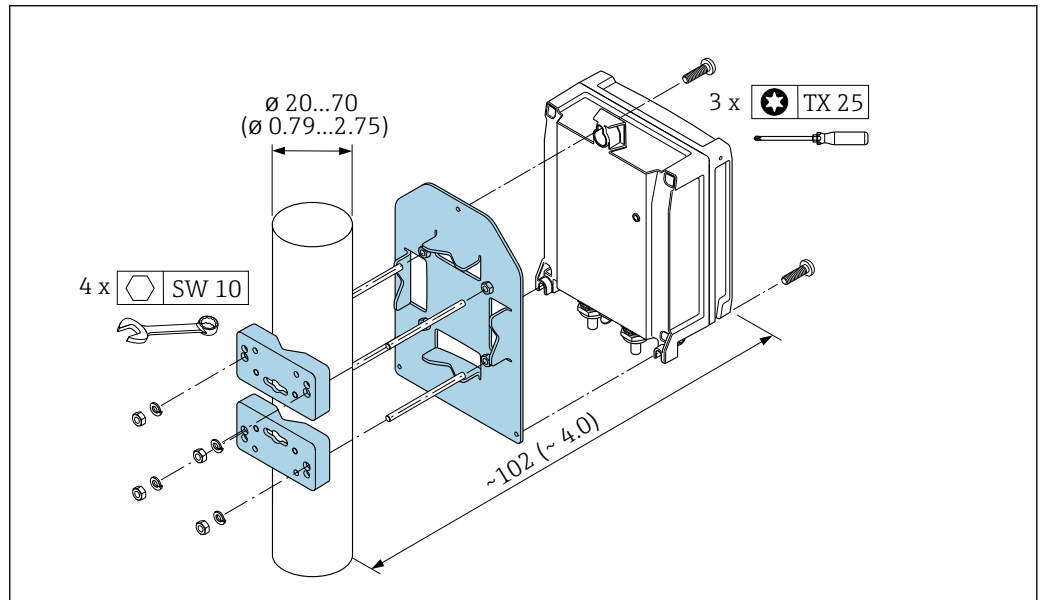

A0029051

15 Maßeinheit mm (in)

*Wandmontage*

*Benötigtes Werkzeug:*

Bohrmaschine mit Bohrer  $\varnothing$  6,0 mm

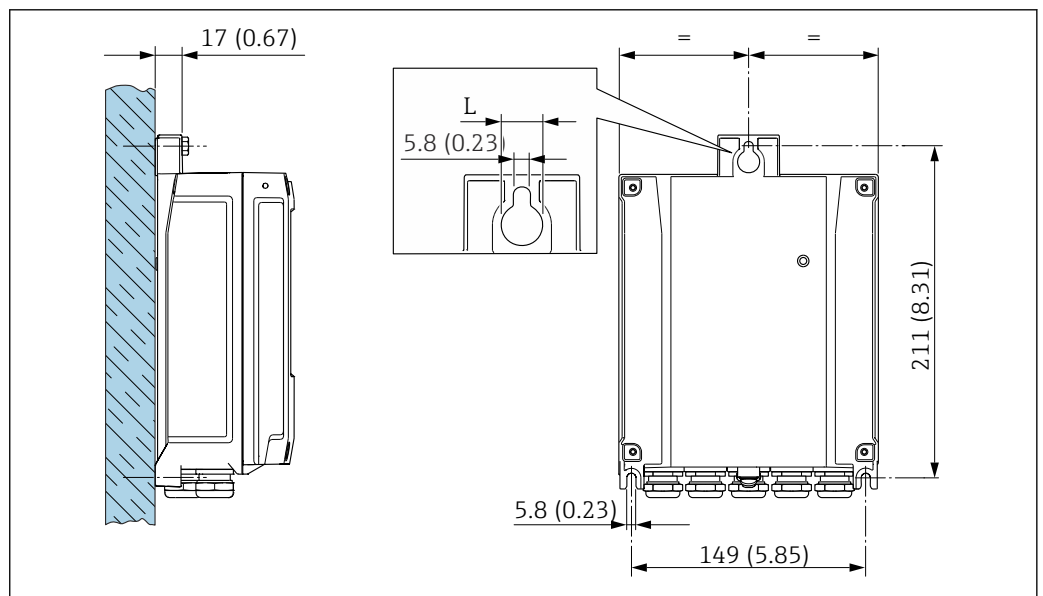

A0029054

16 Maßeinheit mm (in)

L Abhängig vom Bestellmerkmal "Messumformergehäuse"

Bestellmerkmal "Messumformergehäuse"

- Option **A**, Alu, beschichtet: L = 14 mm (0,55 in)
- Option **D**, Polycarbonat: L = 13 mm (0,51 in)

## Messumformer Proline 500

### Rohrmontage

Benötigtes Werkzeug  
Gabelschlüssel SW 13

#### **⚠ WARNUNG**

**Bestellmerkmal "Messumformergehäuse", Option L "Guss, rostfrei": Messumformer aus Guss haben ein hohes Eigengewicht.**

Bei Montage an einem nicht feststehenden Pfosten: Instabile Halterung des Messumformers.

- Den Messumformer nur an einen feststehenden Pfosten mit einem stabilen Untergrund montieren.

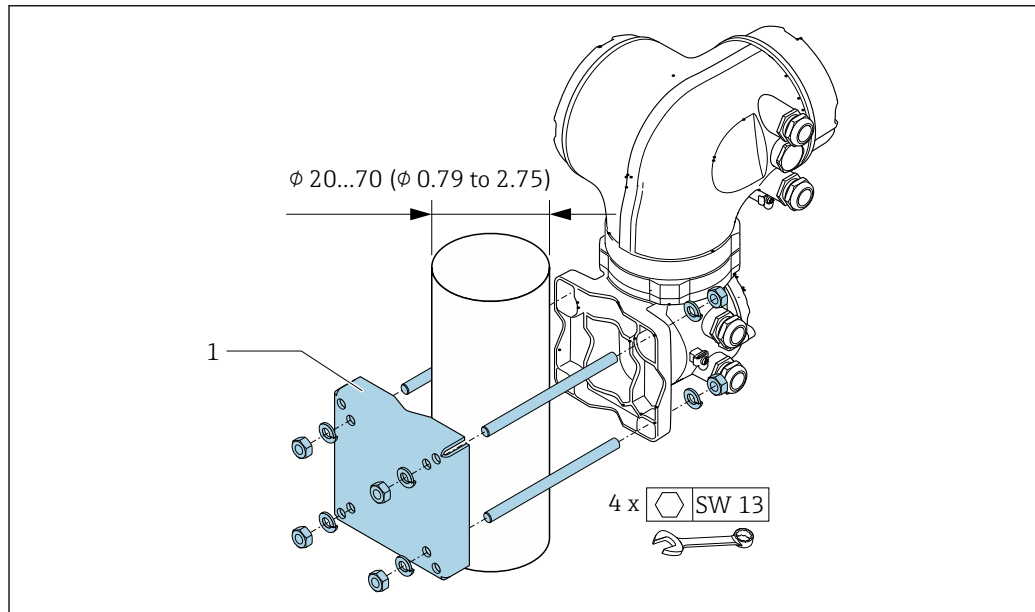

A0029057

17 Maßeinheit mm (in)

### Wandmontage

Benötigtes Werkzeug  
Bohrmaschine mit Bohrer  $\phi 6,0$  mm

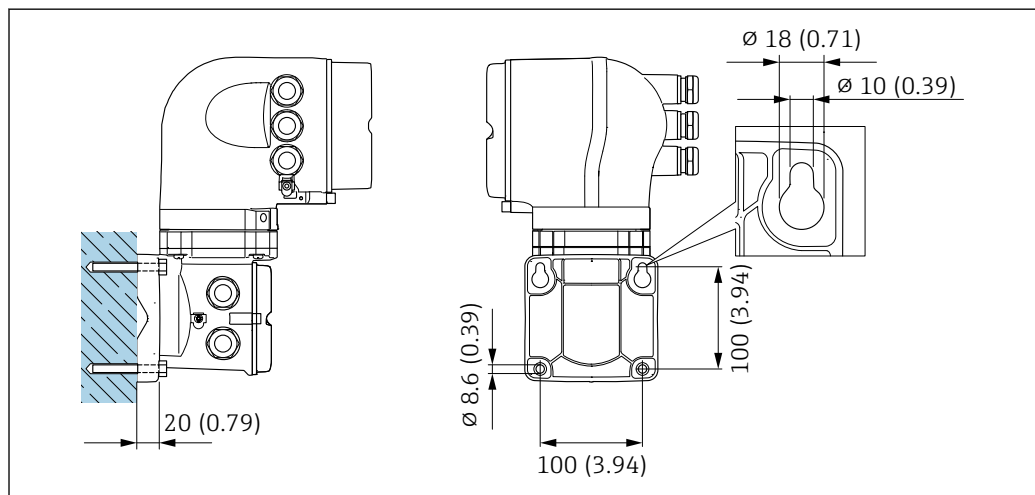



A0029068

18 Maßeinheit mm (in)

**Spezielle Montagehinweise****Entleerbarkeit**

Bei vertikalem Einbau können die Messrohre vollständig entleert und vor Ablagerungen geschützt werden.

**Lebensmitteltauglichkeit**

 Bei Installation in hygienischen Anwendungen: Hinweise im Kapitel "Zertifikate und Zulassungen/Lebensmitteltauglichkeit" beachten →  127

**Berstscheibe**

Prozessrelevante Informationen: →  80.

** WARNUNG****Gefährdung durch austretende Messstoffe!**

Unter Druck austretende Messstoffe können zu Verletzungen oder Sachschaden führen.

- ▶ Vorkehrungen treffen, um Personengefährdung und Schaden beim Auslösen der Berstscheibe auszuschließen.
- ▶ Angaben auf dem Berstscheiben Aufkleber beachten.
- ▶ Beim Einbau des Geräts darauf achten, dass die Funktion der Berstscheibe nicht behindert wird.
- ▶ Keinen Heizmantel verwenden.
- ▶ Berstscheibe nicht entfernen oder beschädigen.

Die Lage der Berstscheibe ist durch einen daneben angebrachten Aufkleber gekennzeichnet.

Der Transportschutz ist zu entfernen.

Die vorhandenen Anschlussstutzen sind nicht für eine Spül- oder Drucküberwachungsfunktion vorgesehen, sondern sind Einbauort der Berstscheibe.

Um im Falle eines Berstscheibenbruchs austretenden Messstoff abzuführen, kann am Innengewinde der Berstscheibe eine Ablassereinrichtung eingeschraubt werden.

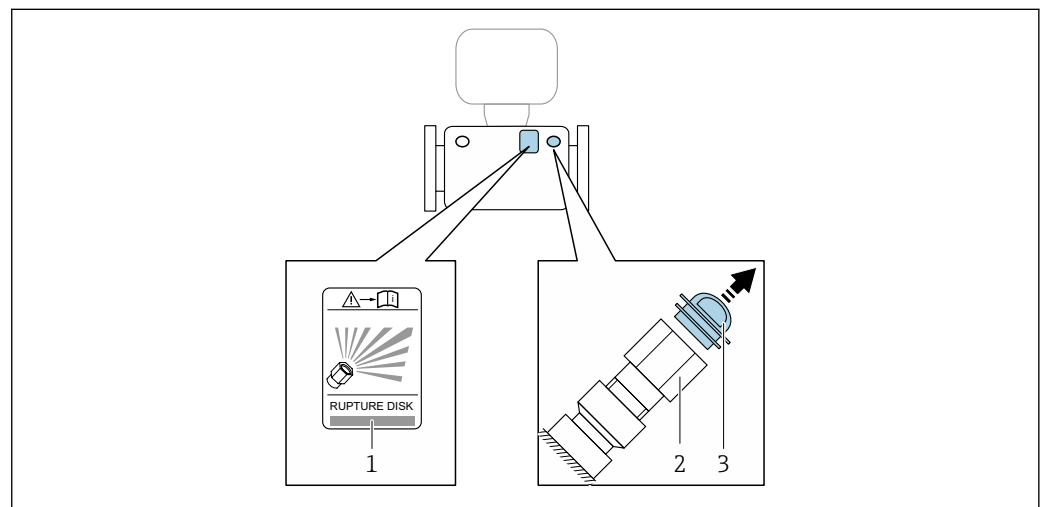

- 1 Hinweisschild zur Berstscheibe
- 2 Berstscheibe mit 1/2" NPT-Innengewinde und SW 1"
- 3 Transportschutz

Angaben zu den Abmessungen: Kapitel "Konstruktiver Aufbau" (Zubehör).

**Nullpunktverifizierung und Nullpunktjustierung**

Alle Messgeräte werden nach dem neusten Stand der Technik kalibriert. Die Kalibrierung erfolgt unter Referenzbedingungen →  61. Eine Nullpunktjustierung im Feld ist deshalb grundsätzlich nicht erforderlich.

Eine Nullpunktjustierung ist erfahrungsgemäß nur in speziellen Fällen empfehlenswert:

- Bei höchsten Ansprüchen an die Messgenauigkeit und geringen Durchflussmengen.
- Bei extremen Prozess- oder Betriebsbedingungen, z.B. bei sehr hohen Prozesstemperaturen oder sehr hoher Viskosität des Messstoffes.
- Bei Gasanwendungen mit niedrigem Druck.

Informationen zur Überprüfung des Nullpunkts, sowie zur Durchführung einer Nullpunktjustierung: Betriebsanleitung zum Gerät.

**i** Um die höchst mögliche Messgenauigkeit bei niedriger Durchflussrate zu erhalten, muss die Installation den Sensor im Betrieb vor mechanischen Spannungen schützen.

### Nickeinbau- und Rolleinbauwinkel

Wird das Gerät zur Dichtemessung von Flüssigkeiten eingesetzt, sind bei der Montage der Nickeinbau- und Rolleinbauwinkel zu berücksichtigen.

**i** Für eine korrekte Messung müssen bei der Inbetriebnahme der Nickeinbau- und Rolleinbauwinkel (mit einer Toleranz von  $\pm 10^\circ$ ) bestimmt und in die Parameter Nickeinbauwinkel und Rolleinbauwinkel eingegeben werden.

**b** Detaillierte Informationen zur Dichtemessung: Sonderdokumentation zum Gerät → 138

#### Nickeinbauwinkel

Der technisch relevante Nickeinbauwinkel ist der grau markierte Winkelbereich =  $-90^\circ \dots +90^\circ$ .

Beispiel (blau): Montage des Geräts mit einem Nickeinbauwinkel  $\alpha = +30^\circ$

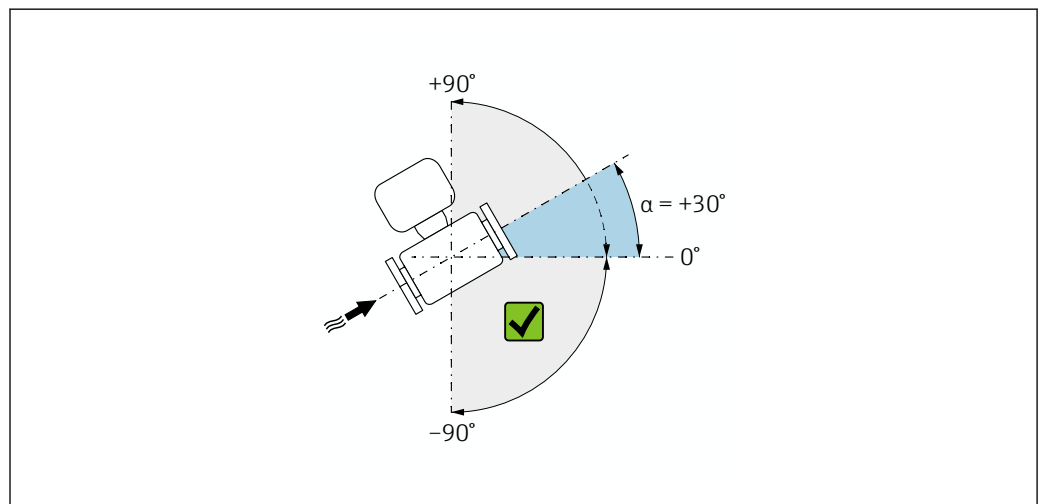

**19** Seitenansicht mit Durchflussrichtung von links nach rechts.

#### Rolleinbauwinkel

Der technisch relevante Rolleinbauwinkel ist der grau markierte Winkelbereich =  $-180^\circ \dots +180^\circ$ .

Beispiel (blau): Montage des Geräts mit einem Rolleinbauwinkel  $\beta = +45^\circ$

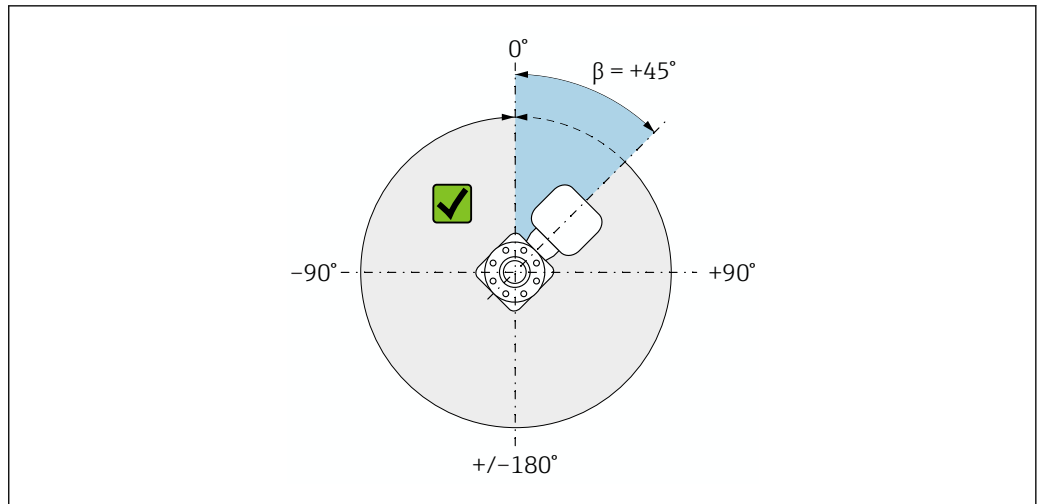

A0040033

20 Draufsicht in Durchflussrichtung

## Umgebung

### Umgebungstemperaturbereich

<b>Messgerät</b>	<ul style="list-style-type: none"> <li>■ -40 ... +60 °C (-40 ... +140 °F)</li> <li>■ Bestellmerkmal "Test, Zeugnis", Option JP: -50 ... +60 °C (-58 ... +140 °F)</li> <li>■ Bestellmerkmal "Test, Zeugnis", Option JQ:                             <ul style="list-style-type: none"> <li>■ Messaufnehmer: -60 ... +60 °C (-76 ... +140 °F)</li> <li>■ Messumformer: -50 ... +60 °C (-58 ... +140 °F)</li> </ul> </li> </ul>
<b>Ablesbarkeit der Vor-Ort-Anzeige</b>	-20 ... +60 °C (-4 ... +140 °F) Außerhalb des Temperaturbereichs kann die Ablesbarkeit der Vor-Ort-Anzeige beeinträchtigt sein.

**i** Abhängigkeit Umgebungstemperatur zu Messstofftemperatur → 75

- ▶ Bei Betrieb im Freien:  
Direkte Sonneneinstrahlung vermeiden, besonders in wärmeren Klimaregionen.

**i** Eine Wetterschutzhaube kann bei Endress+Hauser bestellt werden → 133.

### Lagerungstemperatur

-50 ... +80 °C (-58 ... +176 °F)

### Klimaklasse

DIN EN 60068-2-38 (Prüfung Z/AD)

### Relative Luftfeuchte

Das Gerät ist für den Einsatz in Außen- und Innenbereichen mit einer relativen Luftfeuchte von 4 ... 95 % geeignet.

### Betriebshöhe

Gemäß EN 61010-1  
≤ 2 000 m (6 562 ft)

### Schutzart

#### Messumformer

- IP66/67, Type 4X enclosure, geeignet für Verschmutzungsgrad 4
- Bei geöffnetem Gehäuse: IP20, Type 1 enclosure, geeignet für Verschmutzungsgrad 2
- Anzeigemodul: IP20, Type 1 enclosure, geeignet für Verschmutzungsgrad 2

**Messaufnehmer**

- IP66/67, Type 4X enclosure, geeignet für Verschmutzungsgrad 4
- Bei geöffnetem Gehäuse: IP20, Type 1 enclosure, geeignet für Verschmutzungsgrad 2

*Optional*

DN 25 ... 100 (NPS 1 ... 4): Bestellmerkmal "Sensoroptionen", Option CM "IP69

**Externe WLAN-Antenne**

IP66/67, Type 4X enclosure

**Vibrationsfestigkeit und Schockfestigkeit****Schwingen sinusförmig in Anlehnung an IEC 60068-2-6**

Messaufnehmer: Bestellmerkmal "Messrohr Mat., Oberfläche mediumberührt", Option LA, SD, SE, SF, TH, TT, TU

- 2 ... 8,4 Hz, 3,5 mm peak
- 8,4 ... 2 000 Hz, 1 g peak

Messaufnehmer: Bestellmerkmal "Messrohr Mat., Oberfläche mediumberührt", Option HA, SA, SB, SC

- 2 ... 8,4 Hz, 7,5 mm peak
- 8,4 ... 2 000 Hz, 2 g peak

## Messumformer

- 2 ... 8,4 Hz, 7,5 mm peak
- 8,4 ... 2 000 Hz, 2 g peak

**Schwingen Breitbandrauschen in Anlehnung an IEC 60068-2-64**

Messaufnehmer: Bestellmerkmal "Messrohr Mat., Oberfläche mediumberührt", Option LA, SD, SE, SF, TH, TT, TU

- 10 ... 200 Hz, 0,003 g<sup>2</sup>/Hz
- 200 ... 2 000 Hz, 0,001 g<sup>2</sup>/Hz
- Total: 1,54 g rms

Messaufnehmer: Bestellmerkmal "Messrohr Mat., Oberfläche mediumberührt", Option HA, SA, SB, SC

- 10 ... 200 Hz, 0,01 g<sup>2</sup>/Hz
- 200 ... 2 000 Hz, 0,003 g<sup>2</sup>/Hz
- Total: 2,70 g rms

## Messumformer

- 10 ... 200 Hz, 0,01 g<sup>2</sup>/Hz
- 200 ... 2 000 Hz, 0,003 g<sup>2</sup>/Hz
- Total: 2,70 g rms

**Schocks Halbsinus in Anlehnung an IEC 60068-2-27**

- Messaufnehmer: Bestellmerkmal "Messrohr Mat., Oberfläche mediumberührt", Option LA, SD, SE, SF, TH, TT, TU  
6 ms 30 g

- Messaufnehmer: Bestellmerkmal "Messrohr Mat., Oberfläche mediumberührt", Option HA, SA, SB, SC  
6 ms 50 g

- Messumformer  
6 ms 50 g

**Stoß durch raue Handhabung in Anlehnung an IEC 60068-2-31****Mechanische Belastung**

Messumformergehäuse und Anschlussgehäuse Messaufnehmer:

- Vor mechanischen Einflüssen wie Stößen oder Schlägen schützen
- Nicht als Steighilfe verwenden

**Elektromagnetische Verträglichkeit (EMV)**

- Nach IEC/EN 61326 und NAMUR-Empfehlung 21 (NE 21), NAMUR-Empfehlung 21 (NE 21) wird erfüllt bei Installation entsprechend NAMUR-Empfehlung 98 (NE 98)
  - Nach IEC/EN 61000-6-2 und IEC/EN 61000-6-4
  - Geräteausführung mit PROFIBUS DP: Erfüllt Emissionsgrenzwerte für Industrie nach EN 50170 Volume 2, IEC 61784
- i** Für PROFIBUS DP gilt: Bei Baudraten > 1,5 Mbaud muss eine EMV-Kabeleinführung verwendet werden und der Kabelschirm muss möglichst bis zur Anschlussklemme weiterlaufen.
- i** Details sind in der Konformitätserklärung ersichtlich.
- i** Diese Einrichtung ist nicht dafür vorgesehen, in Wohnbereichen verwendet zu werden, und kann einen angemessenen Schutz des Funkempfangs in solchen Umgebungen nicht sicherstellen.

**Prozess**

**Messstofftemperaturbereich**

Standardausführung	-50 ... +205 °C (-58 ... +401 °F)	Bestellmerkmal "Messrohr Mat., Oberfläche mediumberührt", Option SA, SB
Tiefenausführung	-196 ... +150 °C (-320 ... +302 °F) <b>HINWEIS</b> <b>Materialermüdung durch zu grosse Temperaturdifferenz!</b> ▶ Maximale Temperaturdifferenz der eingesetzten Messstoffe: 300 K	Bestellmerkmal "Messrohr Mat., Oberfläche mediumberührt", Option LA

**Abhängigkeit Umgebungstemperatur zu Messstofftemperatur**

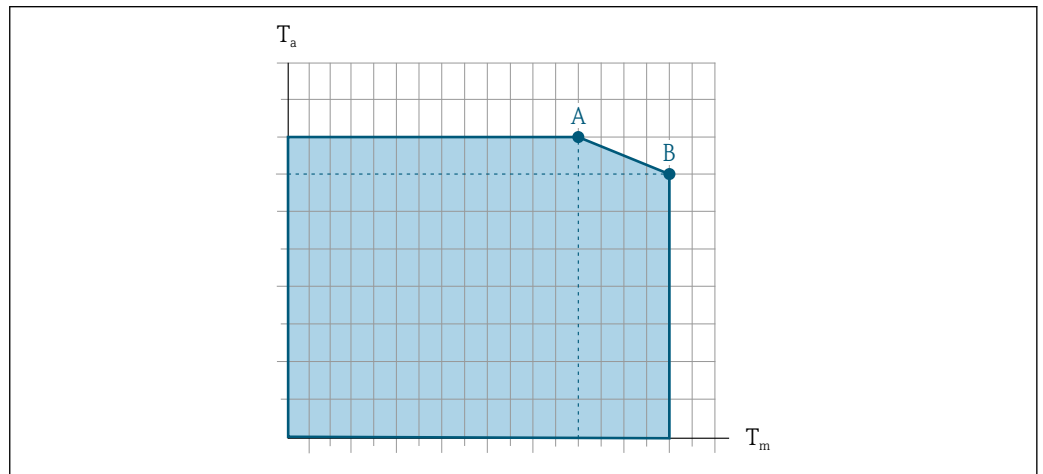

21 Beispielhafte Darstellung, Werte in der nachfolgenden Tabelle.

$T_a$  Umgebungstemperatur

$T_m$  Messstofftemperatur

A Maximal zulässige Messstofftemperatur  $T_m$  bei  $T_{a\ max} = 60\ °C$  (140 °F); höhere Messstofftemperaturen  $T_m$  erfordern eine Reduktion der Umgebungstemperatur  $T_a$

B Maximal zulässige Umgebungstemperatur  $T_a$  bei der maximal spezifizierten Messstofftemperatur  $T_m$  des Messaufnehmers

**i** Werte für Geräte die im explosionsgefährdeten Bereich eingesetzt werden: Separate Ex-Dokumentation (XA) zum Gerät → 138.

Ausführung <sup>1)</sup>	Nicht isoliert				Isoliert			
	A		B		A		B	
	T <sub>a</sub>	T <sub>m</sub>	T <sub>a</sub>	T <sub>m</sub>	T <sub>a</sub>	T <sub>m</sub>	T <sub>a</sub>	T <sub>m</sub>
Standardausführung	60 °C (140 °F)	205 °C (401 °F)	-	-	60 °C (140 °F)	150 °C (302 °F)	50 °C (122 °F)	205 °C (401 °F)

1) Werte gelten für Promass Q 500 - digital und Promass Q 500.

**Messstoffdichte** 0 ... 5 000 kg/m<sup>3</sup> (0 ... 312 lb/cf)

**Druck-Temperatur-Kurven**

Die folgenden Druck-Temperatur-Kurven beziehen sich auf alle drucktragenden Teile des Geräts und nicht nur auf den Prozessanschluss. Die Kurven zeigen den maximal erlaubten Messstoffdruck in Abhängigkeit von der jeweiligen Messstofftemperatur.

**i** Druck-Temperatur-Kurven mit Temperaturbereich +151 ... +205 °C (+304 ... +401 °F) ausschließlich für Messgeräte in erweiterter Temperausführung.

**Flansch in Anlehnung an EN 1092-1 (DIN 2501)**

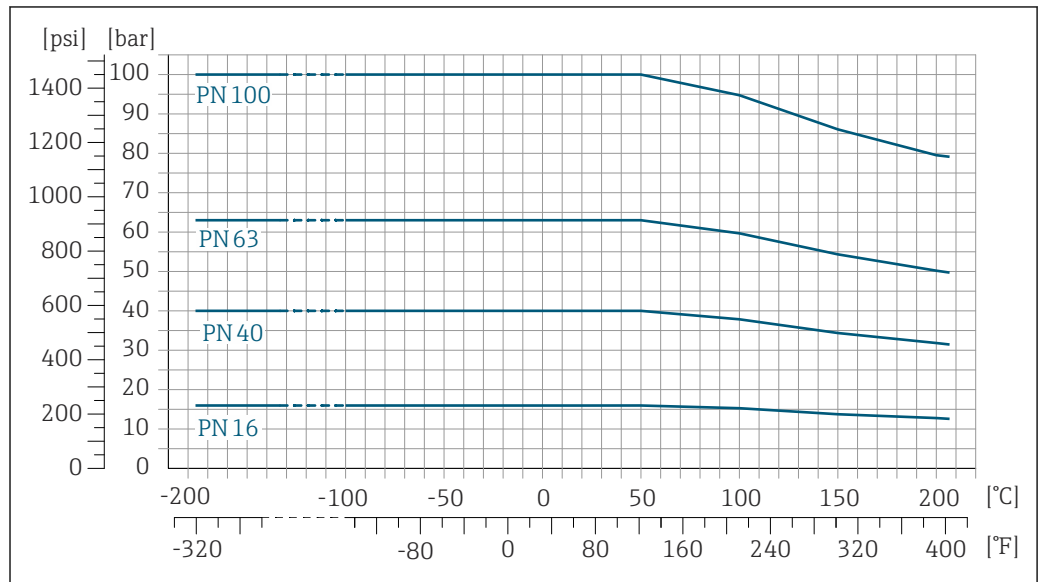

22 Mit Flanschwerkstoff 1.4404 (F316/F316L)

A0029636-DE

**Flansch in Anlehnung an ASME B16.5**

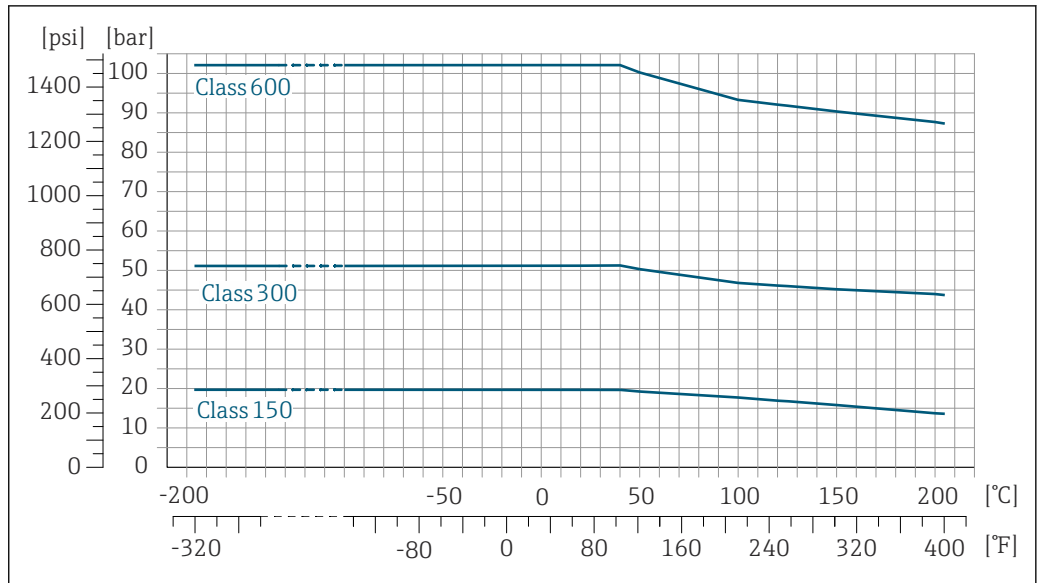

A0029638-DE

23 Mit Flanschwerkstoff 1.4404 (F316/F316L)

**Flansch JIS B2220**

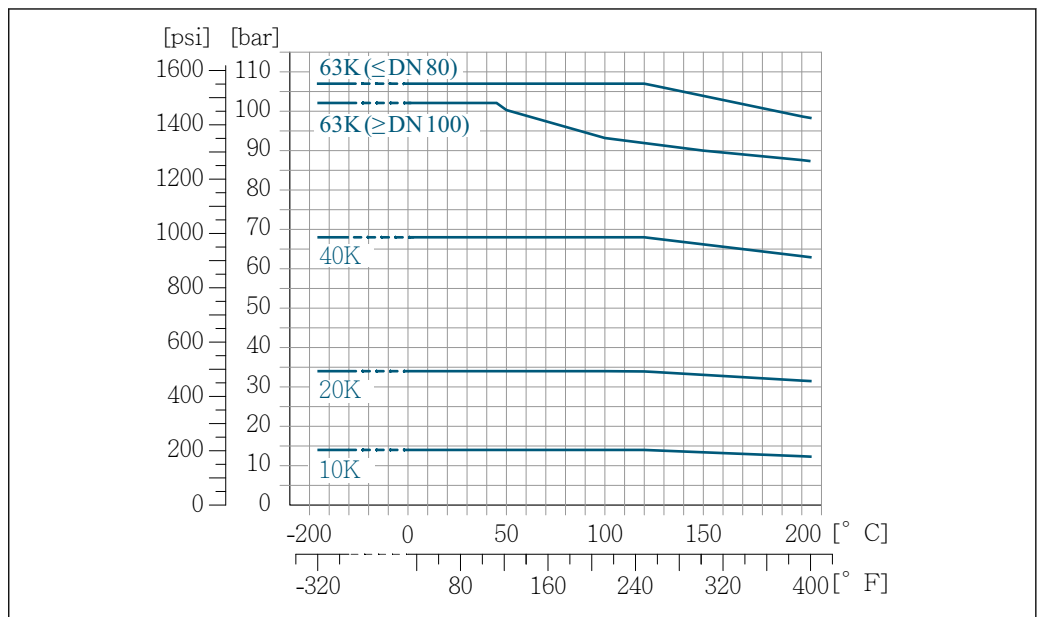

A0029639-DE

24 Mit Flanschwerkstoff 1.4404 (F316/F316L)

**Flansch DIN 11864-2 Form A**

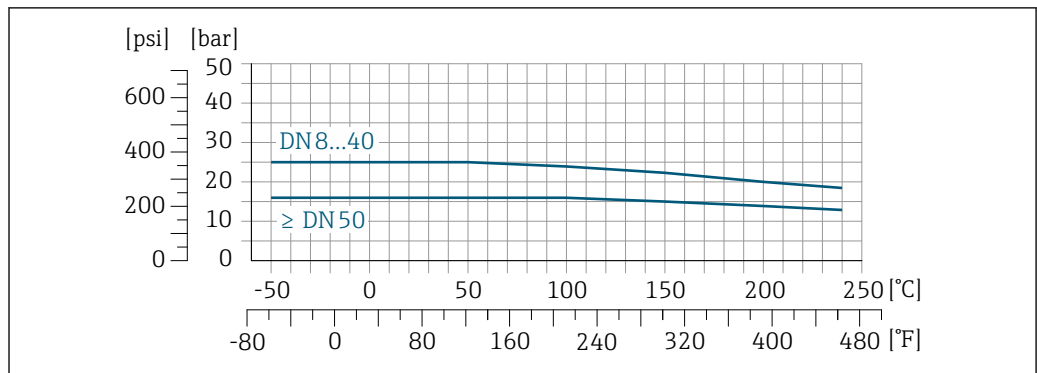

A0028782-DE

25 Mit Anschlusswerkstoff 1.4404 (316/316L)

**Gewindestutzen DIN 11851**

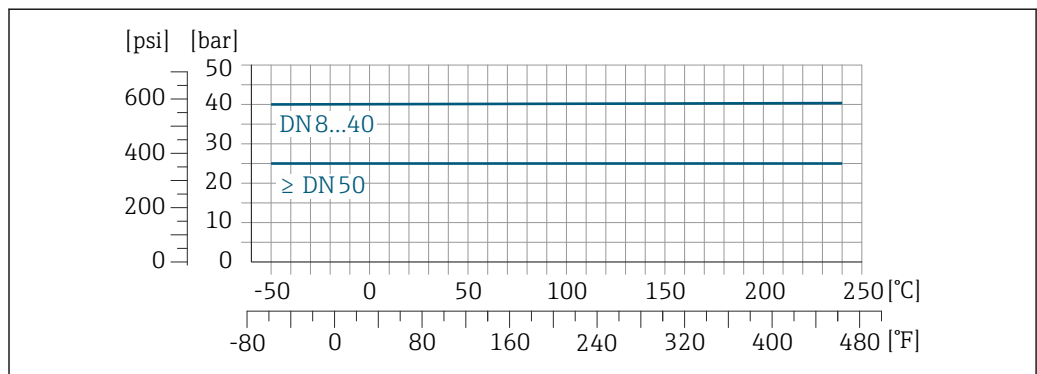

A0028794-DE

26 Mit Anschlusswerkstoff 1.4404 (316/316L)

DIN 11851 sieht bei Verwendung geeigneter Dichtungsmaterialien den Einsatz bis +140 °C (+284 °F) vor. Bei der Auswahl von Dichtungen und Gegenstücken berücksichtigen, weil diese Komponenten Druck- und Temperaturbereich einschränken können.

**Gewindestutzen ISO 2853**

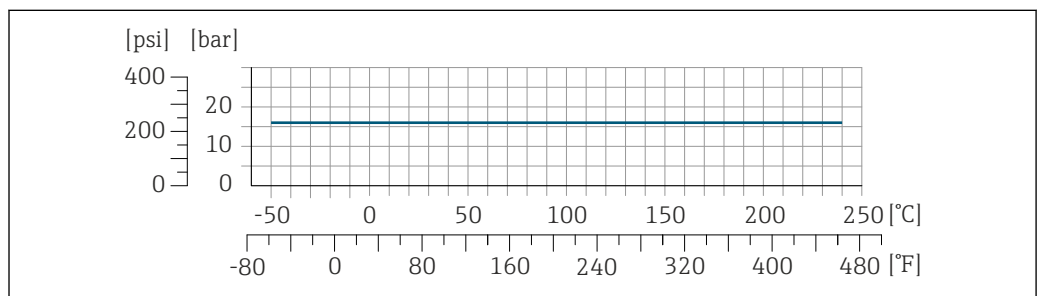

A0028799-DE

27 Mit Anschlusswerkstoff 1.4404 (316/316L)

### Gewindestutzen SMS 1145

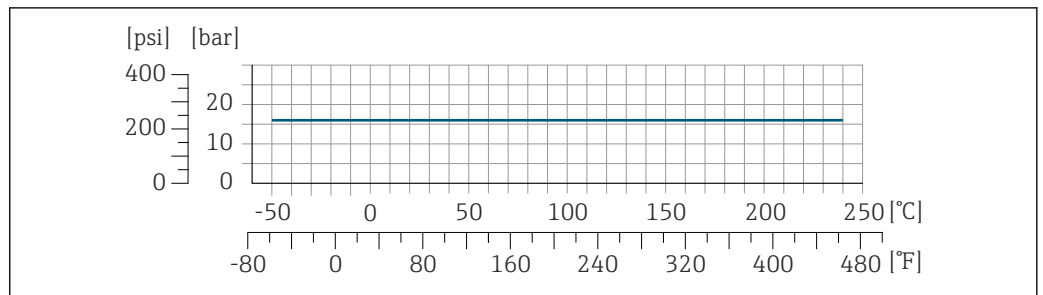

A0028800-DE

28 Mit Anschlusswerkstoff 1.4404 (316/316L)

SMS 1145 sieht bei Verwendung geeigneter Dichtungsmaterialien den Einsatz bis 16 bar (232 psi) vor. Bei der Auswahl von Dichtungen und Gegenstücken berücksichtigen, weil diese Komponenten Druck- und Temperaturbereich einschränken können.

### Tri-Clamp

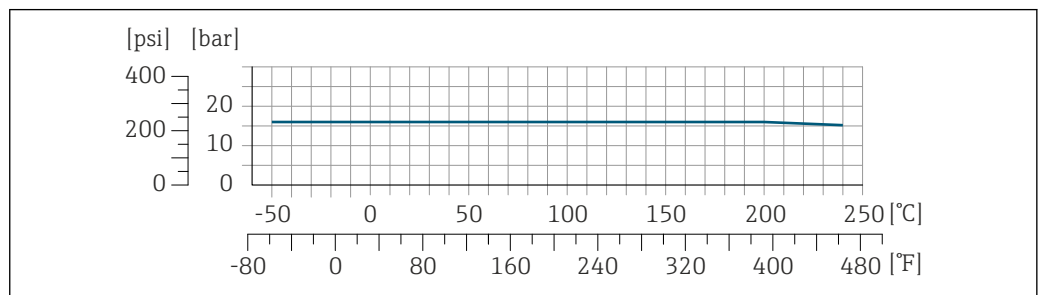

A0032216-DE

Die Clamp-Anschlüsse sind bis zu einem maximalen Druck von 16 bar (232 psi) geeignet. Die Einsatzgrenzen des verwendeten Clamp-Klemmbügels und der verwendeten Dichtung sind zu beachten, da sie über 16 bar (232 psi) liegen können. Der Klemmbügel und die Dichtung sind nicht im Lieferumfang enthalten.

### Gehäuse Messaufnehmer

Das Gehäuse des Messaufnehmers ist mit Helium gefüllt und schützt die innenliegende Elektronik und Mechanik.

**i** Wenn ein Messrohr ausfällt (z.B. aufgrund von Prozesseigenschaften wie korrosiven oder abrasiven Messstoffen), wird der Messstoff vom Messaufnehmergehäuse zunächst zurückgehalten.

Sollte es zu einem Ausfall eines Messrohrs kommen, steigt der Druck im Messaufnehmergehäuse entsprechend dem Betriebsdruck an. Wenn der Betreiber entscheidet, dass der Berstdruck des Messaufnehmergehäuses keine ausreichende Sicherheit bietet, kann das Messgerät mit einer Berstscheibe ausgestattet werden. Dadurch wird verhindert, dass sich im Inneren des Messaufnehmergehäuses ein zu hoher Druck aufbaut. Die Verwendung einer Berstscheibe wird daher in Anwendungen mit hohen Gasdrücken dringend empfohlen und insbesondere in Anwendungen, in denen der Prozessdruck höher ist als 2/3 des Berstdrucks des Messaufnehmergehäuses.

Falls der austretende Messstoff kontrolliert abgeführt werden muss, ist ein Sensor mit Berstscheibe zu verwenden. Der Ablauf ist an die zusätzliche Verschraubung anzuschließen → 96.

Soll der Sensor mit Gas gespült werden (Gasdetektion), ist er mit Spülanschlüssen auszustatten.

**i** Spülanschlüsse nur öffnen, wenn anschließend sofort mit einem trockenen, inerten Gas befüllt werden kann. Es wird empfohlen, Helium bei niedrigem Druck zum Spülen zu verwenden.

Maximaldruck: 0,5 bar (7,3 psi)

**Berstdruck des Messaufnehmergehäuses**

Nachfolgende Berstdrücke des Messaufnehmergehäuses gelten nur für Standardmessgeräte und/oder Messgeräte mit geschlossenen Spülanschlüssen (nicht geöffnet/wie ab Werk ausgeliefert).

Ist ein Messgerät mit Spülanschlüssen (Bestellmerkmal "Sensoroption", Option CH "Spülanschluss") an das Spülsystem angeschlossen, dann hängt der maximale Druck vom Spülsystem selbst oder vom Messgerät ab, je nachdem, welche Komponente die niedrigere Druckklassifizierung hat.

Wenn das Messgerät mit einer Berstscheibe ausgestattet ist (Bestellmerkmal "Sensoroption", Option CA "Berstscheibe"), dann ist der Auslösedruck der Berstscheibe entscheidend.

Der Berstdruck des Messaufnehmergehäuses bezieht sich auf einen typischen Innendruck, der vor einem mechanischen Ausfall des Messaufnehmergehäuses erreicht wird und während der Typprüfung bestimmt wurde. Die entsprechende Erklärung zur Typprüfung kann zusammen mit dem Messgerät bestellt werden (Bestellmerkmal "Weitere Zulassung", Option LN "Berstdruck Sensorgehäuse, Typenprüfung").

DN		Berstdruck Messaufnehmergehäuse	
[mm]	[in]	[bar]	[psi]
25	1	220	3 191
50	2	160	2 320
80	3	150	2 175
100	4	120	1 740
150	6	120	1 740
200	8	100	1 450
250	10	100	1 450

Angaben zu den Abmessungen: Kapitel "Konstruktiver Aufbau" →  84

**Berstscheibe**

Um die Sicherheit zu erhöhen, kann eine Geräteausführung mit Berstscheibe mit einem Auslösedruck von 10 ... 15 bar (145 ... 217,5 psi) verwendet werden (Bestellmerkmal "Sensoroption", Option "Berstscheibe").

Angaben zu den Abmessungen: Kapitel "Konstruktiver Aufbau" (Zubehör) →  96

**Innenreinigung**

- CIP-Reinigung
- SIP-Reinigung

**Optionen**

- Öl- und fettfreie Ausführung für medienberührende Teile, ohne Erklärung  
Bestellmerkmal "Dienstleistung", Option HA <sup>1)</sup>
- Öl- und fettfreie Ausführung für medienberührende Teile nach IEC/TR 60877-2.0 und BOC 50000810-4, mit Erklärung  
Bestellmerkmal "Dienstleistung", Option HB <sup>1)</sup>

**Durchflussgrenze**

Die geeignete Nennweite wird ermittelt, indem zwischen dem Durchfluss und dem zulässigen Druckabfall optimiert wird.



Zur Übersicht der Messbereich-Endwerte: Kapitel "Messbereich" →  12

- Der minimal empfohlene Endwert beträgt ca. 1/20 des maximalen Endwerts
- Für die häufigsten Anwendungen sind 20 ... 50 % des maximalen Endwerts als ideal anzusehen
- Bei abrasiven Medien (z.B. feststoffbeladenen Flüssigkeiten) ist ein tiefer Endwert zu wählen:  
Strömungsgeschwindigkeit < 1 m/s (< 3 ft/s).



Zur Berechnung der Durchflussgrenze: Produktauswahlhilfe *Applicator* →  136

**Druckverlust**

Zur Berechnung des Druckverlusts: Produktauswahlhilfe *Applicator* →  136

1) Die Reinigung bezieht sich nur auf das Messgerät. Gegebenenfalls mitgelieferte Zubehörartikel werden nicht gereinigt.

**Systemdruck**

Es ist wichtig, dass keine Kavitation und kein Ausgasen der in Flüssigkeiten enthaltenen Gase auftritt. Dies wird durch einen genügend hohen Systemdruck verhindert.

Deshalb werden folgende Montageorte empfohlen:

- Am tiefsten Punkt einer Steigleitung
- Auf der Druckseite von Pumpen (keine Unterdruckgefahr)

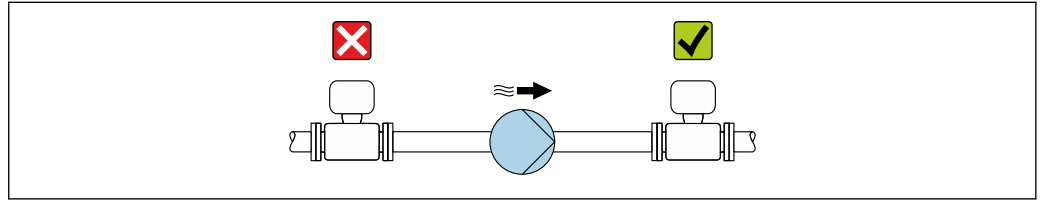

A0028777

**Wärmeisolation**

Bei einigen Messstoffen ist es wichtig, dass die Abstrahlungswärme vom Messaufnehmer zum Messumformer gering gehalten wird. Für die erforderliche Isolation sind verschiedenste Materialien verwendbar.

**HINWEIS**

**Überhitzung der Messelektronik durch Wärmeisolierung!**

- ▶ Empfohlene Einbaulage: Horizontale Einbaulage, Anschlussgehäuse des Messaufnehmers nach unten gerichtet.
- ▶ Das Anschlussgehäuse des Messaufnehmers nicht mitisolieren.
- ▶ Maximal zulässige Temperatur am unteren Ende des Anschlussgehäuse des Messaufnehmers: 80 °C (176 °F)
- ▶ Wärmeisolation mit freiem Halsrohr: Wir empfehlen das Halsrohr nicht zu isolieren, um eine optimale Wärmeabfuhr zu gewährleisten.

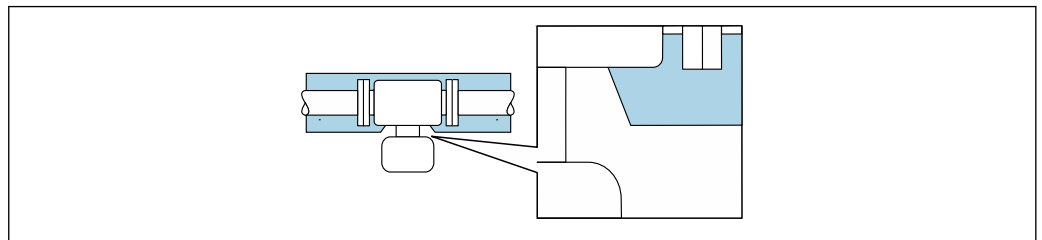

A0034391

29 Wärmeisolation mit freiem Halsrohr

- i** Tieftemperaturausführung: Eine Isolation des Anschlussgehäuse des Messaufnehmers ist grundsätzlich nicht notwendig. Im Falle einer Isolation gelten die gleichen Regeln wie bei einer Wärmeisolation.

**Beheizung**

Bei einigen Messstoffen muss darauf geachtet werden, dass im Bereich des Messaufnehmers kein Wärmeverlust stattfindet.

**Beheizungsmöglichkeiten**

- Elektrisch, z.B. mit Heizbändern <sup>2)</sup>
- Über heißwasser- oder dampfführende Rohre
- Über Heizmäntel

2) Es wird allgemein empfohlen, parallele Heizbänder zu verwenden (bidirektionaler Stromfluss). Dabei sind besondere Überlegungen anzustellen, wenn ein einadriges Heizkabel verwendet werden soll. Weitere Informationen finden Sie im Dokument EA01339D "Installationsanleitung für elektrische Begleitheizungssysteme" → 140

**HINWEIS****Gefahr der Überhitzung bei Beheizung**

- ▶ Sicherstellen, dass die Temperatur am unteren Ende des Messumformergehäuses nicht höher ist als 80 °C (176 °F).
- ▶ Gewährleisten, dass am Messumformerhals eine genügend grosse Konvektion vorhanden ist.
- ▶ Bei Einsatz im explosionsgefährdeten Bereich: Hinweise in der gerätespezifischen Ex-Dokumentation beachten. Detaillierte Angaben zu den Temperaturtabellen: Separates Dokument "Sicherheitshinweise" (XA) zum Gerät.
- ▶ Verhalten der Prozessdiagnose "830 Umgebungstemperatur zu hoch" und "832 Elektroniktemperatur zu hoch" berücksichtigen, falls eine Überhitzung durch eine geeignete Systemauslegung nicht ausgeschlossen werden kann.

---

**Vibrationen**

Anlagenvibrationen haben keinen Einfluss auf die Funktionstüchtigkeit des Messsystems.

## Eichbetrieb

Optional ist das Messgerät nach OIML R117/R81 geprüft und besitzt ein EU-Bewertungszertifikat, das zur Verwendung in EU-Baumusterprüfbescheinigungen nach Messgeräte-richtlinie 2014/32/EU für den gesetzlich messtechnisch kontrollierten Einsatz ("Eichpflichtiger Verkehr") für Flüssigkeiten außer Wasser und kryogene Flüssigkeiten (Anhang VII) berechtigt.

Optional ist das Messgerät nach OIML R137 geprüft und besitzt eine EU-Baumusterprüfbescheinigung nach Messgeräte-richtlinie 2014/32/EU für den gesetzlich messtechnisch kontrollierten Einsatz ("eichpflichtiger Verkehr") als Gaszähler (Anhang IV).

Der Einsatz erfolgt mit gesetzlich messtechnisch kontrollierter Totalisatoranzeige auf der Vor-Ort-Anzeige und optional mit gesetzlich messtechnisch kontrollierten Ausgängen.

Gesetzlich messtechnisch kontrollierte Messgeräte totalisieren bidirektional, d.h. alle Ausgänge berücksichtigen Durchflussanteile in positiver (vorwärts) und negativer (rückwärts) Fließrichtung.

Ein gesetzlich messtechnisch kontrolliertes Messgerät ist, in der Regel, durch entsprechende Plombierungen am Messumformer oder Messaufnehmer gegen Manipulationen gesichert. Normalerweise dürfen diese Plombierungen nur durch einen Vertreter der zuständigen Eichbehörde aufgebrochen werden.

Nach dem Inverkehrbringen oder nach der Plombierung des Messgeräts ist eine Bedienung nur noch eingeschränkt möglich.

Für auf den OIML Zertifikaten basierende Nationale Zulassungen für Applikationen mit Flüssigkeiten außer Wasser oder kryogene Flüssigkeiten sind ausführliche Bestellinformationen bei Ihrer lokalen Endress+Hauser Vertriebszentrale verfügbar.



Weitere Informationen sind den ergänzenden Dokumentationen zu entnehmen.

## Konstruktiver Aufbau

Abmessungen in SI-Einheiten

Gehäuse Messumformer Proline 500 – digital

Nicht explosionsgefährdeter Bereich oder explosionsgefährdeter Bereich: Zone 2;  
Class I, Division 2

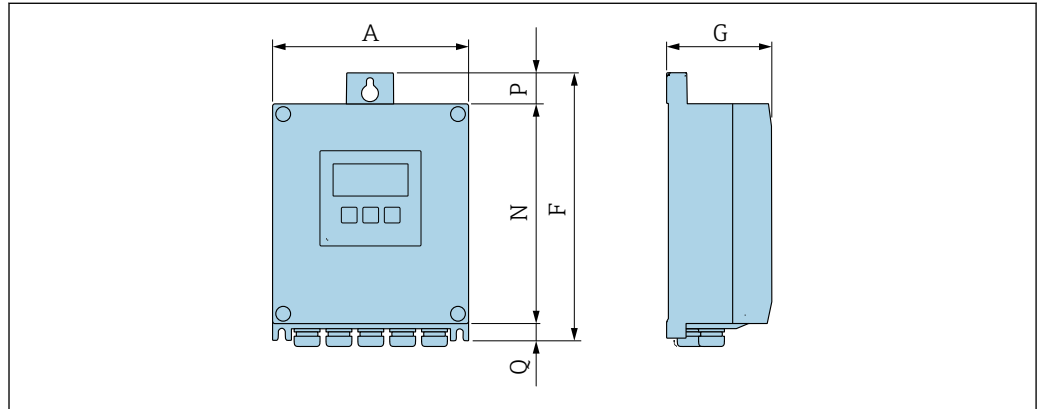

A0033789

Bestellmerkmal "Messumformergehäuse", Option A "Alu, beschichtet" und Bestellmerkmal "Integrierte ISEM Elektronik", Option A "Sensor"

A [mm]	F [mm]	G [mm]	N [mm]	P [mm]	Q [mm]
167	232	89	187	24	21

Bestellmerkmal "Messumformergehäuse", Option D "Polycarbonat" und Bestellmerkmal "Integrierte ISEM Elektronik", Option A "Sensor"

A [mm]	F [mm]	G [mm]	N [mm]	P [mm]	Q [mm]
177	234	89	197	17	22

Gehäuse Messumformer Proline 500

Explosionsgefährdeter Bereich: Zone 2; Class I, Division 2 oder Zone 1; Class I, Division 1

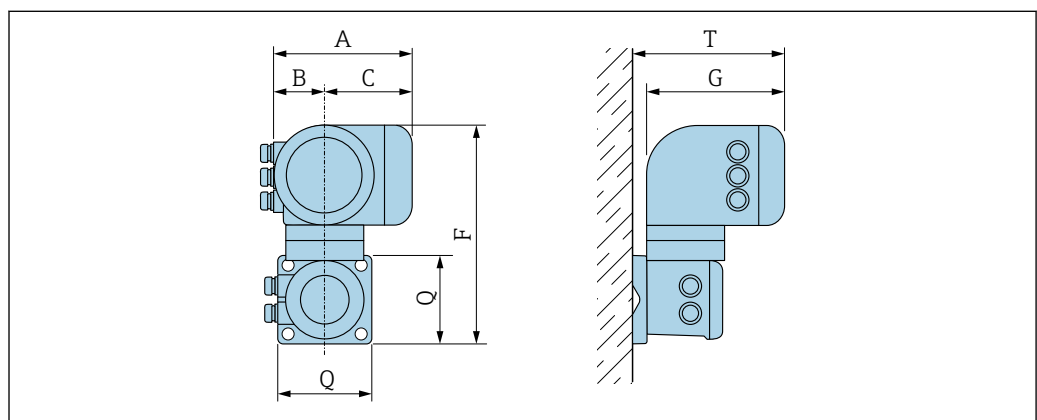

A0033788

Bestellmerkmal "Messumformergehäuse", Option A "Alu, beschichtet" und Bestellmerkmal "Integrierte ISEM Elektronik", Option B "Messumformer"

A [mm]	B [mm]	C [mm]	F <sup>1)</sup> [mm]	G [mm]	Q [mm]	T [mm]
188	85	103	318	217	130	239

1) DN ≥ 150: Werte +72 mm

Bestellmerkmal "Messumformergehäuse", Option L "Guss, rostfrei" und Bestellmerkmal "Integrierte ISEM Elektronik", Option B "Messumformer"

A [mm]	B [mm]	C [mm]	F <sup>1)</sup> [mm]	G [mm]	Q [mm]	T [mm]
188	85	103	295	217	130	239

1) DN ≥ 150: Werte +72 mm

**Anschlussgehäuse Messaufnehmer**

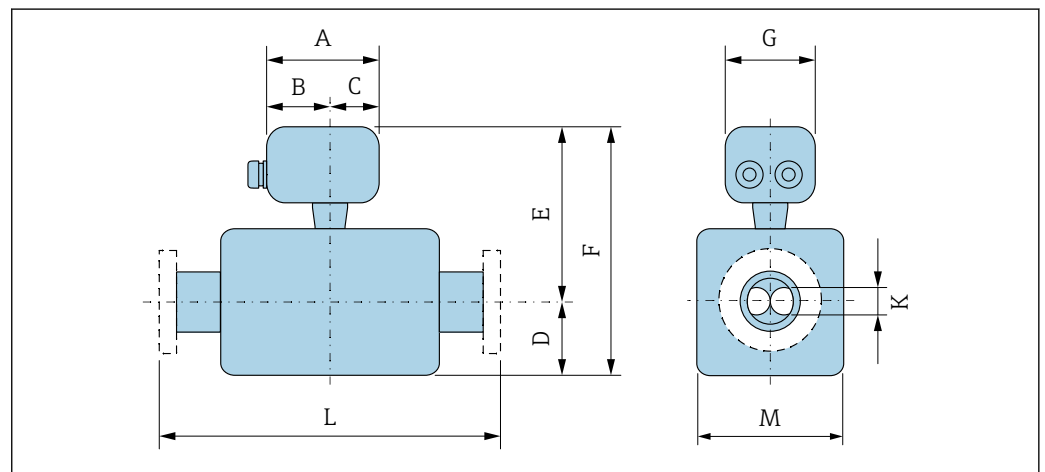

A0033787

Bestellmerkmal "Sensor Anschlussgehäuse", Option A "Alu, beschichtet"

DN [mm]	A <sup>1)</sup> [mm]	B [mm]	C [mm]	D [mm]	E [mm]	F [mm]	G [mm]	K [mm]	L [mm]	M [mm]
25	148	94	54	217	256,5	473,5	136	15,2	<sup>2)</sup>	73
50	148	94	54	408	277	685	136	28,0	<sup>2)</sup>	115
80	148	94	54	524	304	828	136	43,3	<sup>2)</sup>	169
100	148	94	54	655	330	985	136	68,9	<sup>2)</sup>	220

1) Je nach verwendeter Kabelverschraubung: Werte bis + 30 mm

2) Abhängig vom jeweiligen Prozessanschluss

Bestellmerkmal "Sensor Anschlussgehäuse", Option B "Rostfrei"

DN [mm]	A <sup>1)</sup> [mm]	B [mm]	C [mm]	D [mm]	E [mm]	F [mm]	G [mm]	K [mm]	L [mm]	M [mm]
25	137	78	59	217	251,5	468,5	134	15,2	<sup>2)</sup>	73
50	137	78	59	408	272	680	134	28,0	<sup>2)</sup>	115
80	137	78	59	524	299	823	134	43,3	<sup>2)</sup>	169
100	137	78	59	655	325	980	134	68,9	<sup>2)</sup>	220

DN	A <sup>1)</sup>	B	C	D	E	F	G	K	L	M
[mm]	[mm]	[mm]	[mm]	[mm]	[mm]	[mm]	[mm]	[mm]	[mm]	[mm]
150	137	78	59	626	336	962	134	58,5	<sup>2)</sup>	244
200	137	78	59	790	375	1166	134	71,5	<sup>2)</sup>	323,9
250	137	78	59	887	392	1279	134	93,8	<sup>2)</sup>	355,6

- 1) Je nach verwendeter Kabelverschraubung: Werte bis + 30 mm  
 2) Abhängig vom jeweiligen Prozessanschluss

*Bestellmerkmal "Sensor Anschlussgehäuse", Option C "Ultrakompakt hygienisch, rostfrei"*

DN	A <sup>1)</sup>	B	C	D	E	F	G	K	L	M
[mm]	[mm]	[mm]	[mm]	[mm]	[mm]	[mm]	[mm]	[mm]	[mm]	[mm]
25	124	68	56	217	251,5	468,5	112	15,2	<sup>2)</sup>	73
50	124	68	56	408	272	680	112	28,0	<sup>2)</sup>	115
80	124	68	56	524	299	823	112	43,3	<sup>2)</sup>	169
100	124	68	56	655	325	980	112	68,9	<sup>2)</sup>	220

- 1) Je nach verwendeter Kabelverschraubung: Werte bis + 30 mm  
 2) Abhängig vom jeweiligen Prozessanschluss

*Bestellmerkmal "Sensor Anschlussgehäuse", Option L "Guss, rostfrei"*

DN	A <sup>1)</sup>	B	C	D	E	F	G	K	L	M
[mm]	[mm]	[mm]	[mm]	[mm]	[mm]	[mm]	[mm]	[mm]	[mm]	[mm]
25	145	86	59	217	280	497	136	15,2	<sup>2)</sup>	73
50	145	86	59	408	300	708	136	28,0	<sup>2)</sup>	115
80	145	86	59	524	327	851	136	43,3	<sup>2)</sup>	169
100	145	86	59	655	353	1008	136	68,9	<sup>2)</sup>	220
150	145	86	59	626	363	989	136	58,5	<sup>2)</sup>	244
200	145	86	59	790	403	1193	136	71,5	<sup>2)</sup>	324
250	145	86	59	887	419	1306	136	93,8	<sup>2)</sup>	356

- 1) Je nach verwendeter Kabelverschraubung: Werte bis + 30 mm  
 2) Abhängig vom jeweiligen Prozessanschluss

**Flanschanschlüsse**

Festflansch-Anschlüsse EN 1092-1, ASME B16.5, JIS B2220

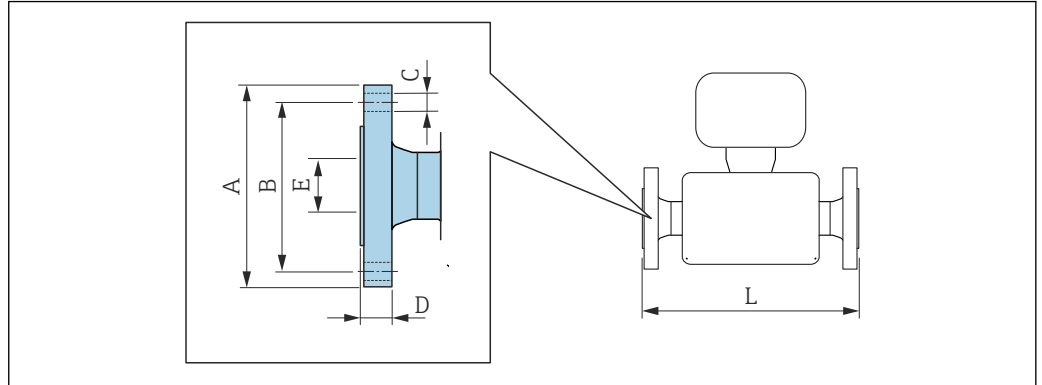

A0015621

**i** Längentoleranz Maß L in mm:  
+1,5 / -2,0

<b>Flansch in Anlehnung an EN 1092-1 (DIN 2501 / DIN 2512N): PN16</b>						
1.4404 (F316/F316L): Bestellmerkmal "Prozessanschluss", Option D1S						
<b>Flansch mit Nut in Anlehnung an EN 1092-1 Form D (DIN 2512N): PN16</b>						
1.4404 (F316/F316L): Bestellmerkmal "Prozessanschluss", Option D5S						
DN [mm]	A [mm]	B [mm]	C [mm]	D [mm]	E [mm]	L [mm]
100	220	180	8 × Ø18	20	107,1	1 128
150	285	240	8 × Ø22	22	159,3	1 136/1 330 <sup>1)</sup>
200	340	295	12 × Ø22	24	206,5	1 343
250	405	355	12 × Ø26	26	260,4	1 775
Oberflächenrauheit (Flansch): EN 1092-1 Form B1 (DIN 2526 Form C), Ra 3,2 ... 12,5 µm						

1) Einbaulänge wie Promass F, DN 150 (Bestellmerkmal "Sensoroption", Option CN)

<b>Flansch in Anlehnung an EN 1092-1 (DIN 2501): PN16 mit Nennweitenreduktion</b>								
1.4404 (F316/F316L)								
Flansch DN [mm]	Gerät Reduktion auf DN [mm]	Bestellmerkmal "Prozessanschluss", Option	A [mm]	B [mm]	C [mm]	D [mm]	E [mm]	L [mm]
100	80	DHS	220	180	8 × Ø18	20	107,1	874
150	100	DJS	285	240	8 × Ø22	22	159,3	1 167
200	150	DLS	340	295	12 × Ø22	24	206,5	1 267
Oberflächenrauheit (Flansch): EN 1092-1 Form B1 (DIN 2526 Form C), Ra 3,2 ... 12,5 µm								

<b>Flansch in Anlehnung an EN 1092-1 (DIN 2501 / DIN 2512N): PN 40</b>						
1.4404 (F316/F316L): Bestellmerkmal "Prozessanschluss", Option D2S						
<b>Flansch mit Nut in Anlehnung an EN 1092-1 Form D (DIN 2512N): PN 40</b>						
1.4404 (F316/F316L): Bestellmerkmal "Prozessanschluss", Option D6S						
DN [mm]	A [mm]	B [mm]	C [mm]	D [mm]	E [mm]	L [mm]
25	115	85	4 × Ø14	18	28,5	440
50	165	125	4 × Ø18	20	54,5	715

<b>Flansch in Anlehnung an EN 1092-1 (DIN 2501 / DIN 2512N): PN 40</b> 1.4404 (F316/F316L): Bestellmerkmal "Prozessanschluss", Option D2S						
<b>Flansch mit Nut in Anlehnung an EN 1092-1 Form D (DIN 2512N): PN 40</b> 1.4404 (F316/F316L): Bestellmerkmal "Prozessanschluss", Option D6S						
DN [mm]	A [mm]	B [mm]	C [mm]	D [mm]	E [mm]	L [mm]
80	200	160	8 × Ø18	24	82,5	840
100	235	190	8 × Ø22	24	107,1	1128
150	300	250	8 × Ø26	28	159,3	1176/1370 <sup>1)</sup>
200	375	320	12 × Ø30	34	206,5	1395
250	450	385	12 × Ø33	38	258,8	1845
Oberflächenrauheit (Flansch): EN 1092-1 Form B1 (DIN 2526 Form C), Ra 3,2 ... 12,5 µm						

1) Einbaulänge wie Promass F, DN 150 (Bestellmerkmal "Sensoroption", Option CN)

<b>Flansch in Anlehnung an EN 1092-1 (DIN 2501): PN 40 mit Nennweitenreduktion</b> 1.4404 (F316/F316L)								
Flansch DN [mm]	Gerät Reduktion auf DN [mm]	Bestellmerkmal "Prozessan- schluss", Option	A [mm]	B [mm]	C [mm]	D [mm]	E [mm]	L [mm]
80	50	DGS	200	160	8 × Ø18	24	82,5	840
100	80	DIS	235	190	8 × Ø22	24	107,1	874
150	100	DKS	300	250	8 × Ø26	28	159,3	1167
200	150	DMS	375	320	12 × Ø30	34	206,5	1267
Oberflächenrauheit (Flansch): EN 1092-1 Form B1 (DIN 2526 Form C), Ra 3,2 ... 12,5 µm								

<b>Flansch in Anlehnung an EN 1092-1 (DIN 2501 / DIN 2512N): PN 63</b> 1.4404 (F316/F316L): Bestellmerkmal "Prozessanschluss", Option D3S						
<b>Flansch mit Nut in Anlehnung an EN 1092-1 Form D (DIN 2512N): PN 63</b> 1.4404 (F316/F316L): Bestellmerkmal "Prozessanschluss", Option D7S						
DN [mm]	A [mm]	B [mm]	C [mm]	D [mm]	E [mm]	L [mm]
50	180	135	4 × Ø22	26	54,5	724
80	215	170	8 × Ø22	28	81,7	875
100	250	200	8 × Ø26	30	106,3	1128
150	345	280	8 × Ø33	36	157,1	1216/1410 <sup>1)</sup>
200	415	345	12 × Ø36	42	204,9	1439
250	470	400	12 × Ø36	46	255,4	1885
Oberflächenrauheit (Flansch): EN 1092-1 Form B1 (DIN 2526 Form C), Ra 3,2 ... 12,5 µm						

1) Einbaulänge wie Promass F, DN 150 (Bestellmerkmal "Sensoroption", Option CN)

Flansch in Anlehnung an EN 1092-1 (DIN 2501 / DIN 2512N): PN 100 1.4404 (F316/F316L): Bestellmerkmal "Prozessanschluss", Option D4S						
Flansch mit Nut in Anlehnung an EN 1092-1 Form D (DIN 2512N): PN 100 1.4404 (F316/F316L): Bestellmerkmal "Prozessanschluss", Option D8S						
DN [mm]	A [mm]	B [mm]	C [mm]	D [mm]	E [mm]	L [mm]
25	140	100	4 × Ø18	24	28,5	470
50	195	145	4 × Ø26	28	53,9	740
80	230	180	8 × Ø26	32	80,9	885
100	265	210	8 × Ø30	36	104,3	1 128
150	355	290	12 × Ø33	44	154,0	1256/1450 <sup>1)</sup>
200	430	360	12 × Ø36	52	199	1479
250	505	430	12 × Ø39	60	248	1949
Oberflächenrauheit (Flansch): EN 1092-1 Form B2 (DIN 2526 Form E), Ra 0,8 ... 3,2 µm						

1) Einbaulänge wie Promass F, DN 150 (Bestellmerkmal "Sensoroption", Option CN)

Flansch in Anlehnung an ASME B16.5: Class 150 1.4404 (F316/F316L) Bestellmerkmal "Prozessanschluss", Option AAS						
DN [mm]	A [mm]	B [mm]	C [mm]	D [mm]	E [mm]	L [mm]
25	110	79,4	4 × Ø15,7	14,2	26,7	440
50	150	120,7	4 × Ø19,1	19,1	52,6	715
80	190	152,4	4 × Ø19,1	23,9	78,0	840
100	230	190,5	8 × Ø19,1	23,9	102,4	1 128
150	280	241,3	8 × Ø22,2	25,9	154,1	1203/1398 <sup>1)</sup>
200	345	298,5	8 × Ø22,2	29	202,7	1423
250	405	362	12 × Ø25,4	30,6	254,5	1832
Oberflächenrauheit (Flansch): Ra 3,2 ... 6,3 µm						

1) Einbaulänge wie Promass F, DN 150 (Bestellmerkmal "Sensoroption", Option CN)

Flansch in Anlehnung an ASME B16.5: Class 150 mit Nennweitenreduktion 1.4404 (F316/F316L)								
Flansch DN [mm]	Gerät Reduktion auf DN [mm]	Bestellmerkmal "Prozessanschluss", Option	A [mm]	B [mm]	C [mm]	D [mm]	E [mm]	L [mm]
80	50	AJS	190	152,4	4 × Ø19,1	23,9	78,0	720
100	80	ALS	230	190,5	8 × Ø19,1	23,9	102,4	874
150	100	ANS	280	241,3	8 × Ø22,4	25,4	154,2	1 167
200	150	APS	345	298,5	8 × Ø22,2	29	202,7	1 266
250	200	AVS	405	362	12 × Ø25,4	30,6	254,6	1408/1832 <sup>1)</sup>
300	250	AXS	485	431,8	12 × Ø25,4	32,2	304,8	1 935
Oberflächenrauheit (Flansch): Ra 3,2 ... 6,3 µm								

1) Einbaulänge wie Promass F, DN 250 (Bestellmerkmal "Sensoroption", Option CO)

<b>Flansch in Anlehnung an ASME B16.5: Class 300 1.4404 (F316/F316L)</b>						
<i>Bestellmerkmal "Prozessanschluss", Option ABS</i>						
DN [mm]	A [mm]	B [mm]	C [mm]	D [mm]	E [mm]	L [mm]
25	125	88,9	4 × Ø19,1	17,5	26,7	440
50	165	127	8 × Ø19,1	22,3	52,6	715
80	210	168,3	8 × Ø22,3	28,4	78,0	840
100	255	200	8 × Ø22,3	31,7	102,4	1128
150	320	269,9	12 × Ø22,2	37	154,1	1223/1417 <sup>1)</sup>
200	380	330,2	12 × Ø25,4	41,7	202,7	1443
250	445	387,4	16 × Ø28,5	48,1	254,5	1863

Oberflächenrauheit (Flansch): Ra 3,2 ... 6,3 µm

1) Einbaulänge wie Promass F, DN 150 (Bestellmerkmal "Sensoroption", Option CN)

<b>Flansch in Anlehnung an ASME B16.5: Class 300 mit Nennweitenreduktion 1.4404 (F316/F316L)</b>								
Flansch DN [mm]	Gerät Reduktion auf DN [mm]	Bestellmerkmal "Prozessan- schluss", Option	A [mm]	B [mm]	C [mm]	D [mm]	E [mm]	L [mm]
80	50	AKS	210	168,3	8 × Ø22,3	28,4	78,0	732
100	80	AMS	255	200	8 × Ø22,3	31,7	102,4	894
150	100	AOS	320	269,9	12 × Ø22,3	36,5	154,2	1187
200	150	AQS	380	330,2	12 × Ø25,4	41,7	202,7	1266
250	200	AWS	445	374,4	16 × Ø28,6	48,1	254,6	1439/ 1863 <sup>1)</sup>
300	250	AZS	520	450,8	16 × Ø31,8	51,3	304,8	1935

Oberflächenrauheit (Flansch): Ra 3,2 ... 6,3 µm

1) Einbaulänge wie Promass F, DN 250 (Bestellmerkmal "Sensoroption", Option CO)

<b>Flansch in Anlehnung an ASME B16.5: Class 600 1.4404 (F316/F316L)</b>						
<i>Bestellmerkmal "Prozessanschluss", Option ACS</i>						
DN [mm]	A [mm]	B [mm]	C [mm]	D [mm]	E [mm]	L [mm]
25	125	88,9	4 × Ø19,1	23,9	24,3	490
50	165	127	8 × Ø19,1	31,8	49,2	742
80	210	168,3	8 × Ø22,2	40,0	73,7	904
100	275	215,9	8 × Ø25,4	48,4	97,3	1158
150	355	292,1	12 × Ø28,5	54,7	154,1	1273/1467 <sup>1)</sup>
200	420	349,2	12 × Ø31,8	62,6	202,7	1499
250	510	431,8	16 × Ø35	70,5	254,5	1946

Oberflächenrauheit (Flansch): Ra 3,2 ... 6,3 µm

1) Einbaulänge wie Promass F, DN 150 (Bestellmerkmal "Sensoroption", Option CN)

<b>Flansch JIS B2220: 10K</b> <b>1.4404 (F316/F316L)</b> <i>Bestellmerkmal "Prozessanschluss", Option NDS</i>						
DN [mm]	A [mm]	B [mm]	C [mm]	D [mm]	E [mm]	L [mm]
50	155	120	4 × Ø19	16	50	715
80	185	150	8 × Ø19	18	80	832
100	210	175	8 × Ø19	18	100	1 128
150	280	240	8 × Ø23	22	150	1 160/1354 <sup>1)</sup>
200	330	290	12 × Ø23	22	200	1 379
250	400	355	12 × Ø25	24	250	1 775
Oberflächenrauheit (Flansch): Ra 3,2 ... 6,3 µm						

1) Einbaulänge wie Promass F, DN 150 (Bestellmerkmal "Sensoroption", Option CN)

<b>Flansch JIS B2220: 20K</b> <b>1.4404 (F316/F316L)</b> <i>Bestellmerkmal "Prozessanschluss", Option NES</i>						
DN [mm]	A [mm]	B [mm]	C [mm]	D [mm]	E [mm]	L [mm]
25	125	90	4 × Ø19	16	25	440
50	155	120	8 × Ø19	18	50	715
80	200	160	8 × Ø23	22	80	832
100	225	185	8 × Ø23	24	100	1 128
150	305	260	12 × Ø25	28	150	1 192/1386 <sup>1)</sup>
200	350	305	12 × Ø25	30	200	1 379
250	430	380	12 × Ø27	34	250	1 845
Oberflächenrauheit (Flansch): Ra 1,6 ... 3,2 µm						

1) Einbaulänge wie Promass F, DN 150 (Bestellmerkmal "Sensoroption", Option CN)

<b>Flansch JIS B2220: 40K</b> <b>1.4404 (F316/F316L)</b> <i>Bestellmerkmal "Prozessanschluss", Option NGS</i>						
DN [mm]	A [mm]	B [mm]	C [mm]	D [mm]	E [mm]	L [mm]
25	130	95	4 × Ø19	22	25	485
50	165	130	8 × Ø19	26	50	760
80	210	170	8 × Ø23	32	75	890
100	250	205	8 × Ø25	36	100	1 168
150	355	295	12 × Ø33	44	150	1 304/1498 <sup>1)</sup>
200	405	345	12 × Ø33	50	200	1 459
Oberflächenrauheit (Flansch): Ra 1,6 ... 3,2 µm						

1) Einbaulänge wie Promass F, DN 150 (Bestellmerkmal "Sensoroption", Option CN)

<b>Flansch JIS B2220: 63K</b> <b>1.4404 (F316/F316L)</b> <i>Bestellmerkmal "Prozessanschluss", Option NHS</i>						
DN [mm]	A [mm]	B [mm]	C [mm]	D [mm]	E [mm]	L [mm]
25	140	100	4 × Ø23	27	22	494
50	185	145	8 × Ø23	34	48	775
80	230	185	8 × Ø25	40	73	915
100	270	220	8 × Ø27	44	98	1168
150	365	305	12 × Ø33	54	146	1334/1528 <sup>1)</sup>
200	425	360	12 × Ø33	60	190,9	1479
Oberflächenrauheit (Flansch): Ra 1,6 ... 3,2 µm						

1) Einbaulänge wie Promass F, DN 150 (Bestellmerkmal "Sensoroption", Option CN)

Festflansch DIN 11864-2

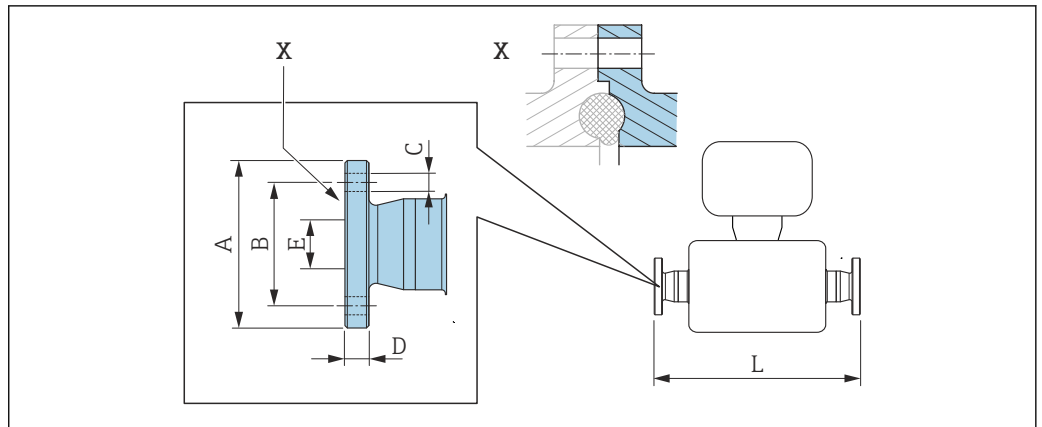

A0015627

30 Detail X: Asymmetrischer Prozessanschluss, der blau markierte Teil ist lieferseitig.

**i** Längentoleranz Maß L in mm:  
+1,5 / -2,0

**Flansch DIN11864-2 Form A, zu Rohr nach DIN11866 Reihe A, Bundflansch 1.4404 (316/316L)**

Bestellmerkmal "Prozessanschluss", Option KCS

DN [mm]	A [mm]	B [mm]	C [mm]	D [mm]	E [mm]	L [mm]
25	70	53	4 × Ø9	10	26	454
50	94	77	4 × Ø9	10	50	720
80	133	112	8 × Ø11	12	81	900
100	159	137	8 × Ø11	14	100	1128

3A-Ausführung lieferbar: Bestellmerkmal "Weitere Zulassung", Option LP in Kombination mit Ra ≤ 0,76 µm: Bestellmerkmal "Messrohr Material", Option SB, SJ

**Flansch DIN11864-2 Form A, zu Rohr nach DIN11866 Reihe A, Bundflansch mit Nennweitenreduktion 1.4404 (316/316L)**

Bestellmerkmal "Prozessanschluss", Option KAS

Flansch DN [mm]	Gerät Reduktion auf DN [mm]	A [mm]	B [mm]	C [mm]	D [mm]	E [mm]	L [mm]
40	25	82	65	4 × Ø9	10	38	454

3A-Ausführung lieferbar: Bestellmerkmal "Weitere Zulassung", Option LP in Kombination mit Ra ≤ 0,76 µm: Bestellmerkmal "Messrohr Material", Option SB, SJ

## Klemmverbindungen

### Tri-Clamp

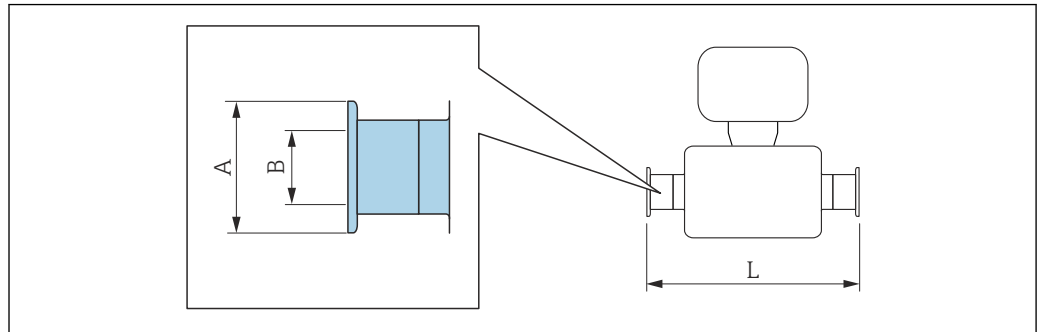

A0015625

**i** Längentoleranz Maß L in mm:  
+1,5 / -2,0

#### Tri-Clamp zu Rohr nach DIN 11866 Reihe C 1.4404 (316/316L)

Bestellmerkmal "Prozessanschluss", Option FTS

DN [mm]	Clamp [in]	A [mm]	B [mm]	L [mm]
25	1	50,4	22,1	434
50	2	63,9	47,5	720
80	3	90,9	72,9	900
100	4	118,9	97,4	1128

3A-Ausführung lieferbar: Bestellmerkmal "Weitere Zulassung", Option LP in Kombination mit  
Ra ≤ 0,76 µm: Bestellmerkmal "Messrohr Material", Option SB, SJ

#### Tri-Clamp (1½), zu Rohr nach DIN 11866 Reihe C mit Nennweitenreduktion 1.4404 (316L)

Bestellmerkmal "Prozessanschluss", Option FAS

Tri-Clamp DN [mm]	Gerät Reduktion auf DN [mm]	Clamp [in]	A [mm]	B [mm]	L [mm]
40	25	1½ <sup>1)</sup>	50,4	34,80	434

3A-Ausführung lieferbar: Bestellmerkmal "Weitere Zulassung", Option LP in Kombination mit  
Ra ≤ 0,76 µm: Bestellmerkmal "Messrohr Material", Option SB, SJ

1) Der Anschluss entspricht den hygienischen Clamp-Abmessungen nach ASME BPE.

**Verschraubungen**

Gewindestutzen DIN 11851, DIN11864-1, SMS 1145

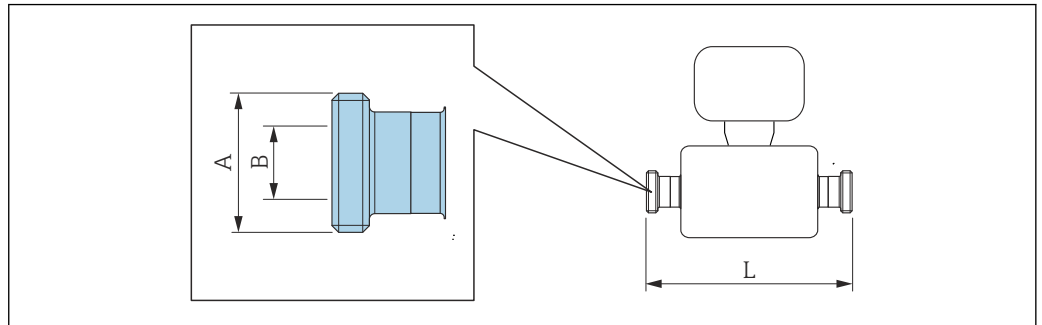

A0015628

**i** Längentoleranz Maß L in mm:  
+1,5 / -2,0

<b>Gewindestutzen DIN 11851, zu Rohr nach DIN11866 Reihe A</b> <b>1.4404 (316/316L)</b> <i>Bestellmerkmal "Prozessanschluss", Option FMW</i>			
DN [mm]	A [in]	B [mm]	L [mm]
25	Rd 52 × 1/6	26	434
50	Rd 78 × 1/6	50	720
80	Rd 110 × 1/4	81	900
100	Rd 130 × 1/4	100	1128

3A-Ausführung lieferbar: Bestellmerkmal "Weitere Zulassung", Option LP in Kombination mit Ra ≤ 0,76 µm: Bestellmerkmal "Messrohr Material", Option SB, SJ

<b>Gewindestutzen DIN11864-1 Form A, zu Rohr nach DIN11866 Reihe A</b> <b>1.4404 (316/316L)</b> <i>Bestellmerkmal "Prozessanschluss", Option FLW</i>			
DN [mm]	A [in]	B [mm]	L [mm]
25	Rd 52 × 1/8	26	434
50	Rd 78 × 1/6	50	720
80	Rd 110 × 1/4	81	900
100	Rd 130 × 1/4	100	1128

3A-Ausführung lieferbar: Bestellmerkmal "Weitere Zulassung", Option LP in Kombination mit Ra ≤ 0,76 µm: Bestellmerkmal "Messrohr Material", Option SB, SJ

<b>Gewindestutzen SMS 1145</b> <b>1.4404 (316/316L)</b> <i>Bestellmerkmal "Prozessanschluss", Option SCS</i>			
DN [mm]	A [in]	B [mm]	L [mm]
25	Rd 40 × 1/6	22,6	434
50	Rd 70 × 1/6	48,6	720
80	Rd 98 × 1/6	72,9	900

<b>Gewindestutzen SMS 1145</b> <b>1.4404 (316/316L)</b> <i>Bestellmerkmal "Prozessanschluss", Option SCS</i>			
DN [mm]	A [in]	B [mm]	L [mm]
100	Rd 132 × 1/6	97,6	1128
3A-Ausführung lieferbar: Bestellmerkmal "Weitere Zulassung", Option LP in Kombination mit Ra ≤ 0,76 µm: Bestellmerkmal "Messrohr Material", Option SB, SJ			

**Zubehör**

*Berstscheibe/Spülanschlüsse*

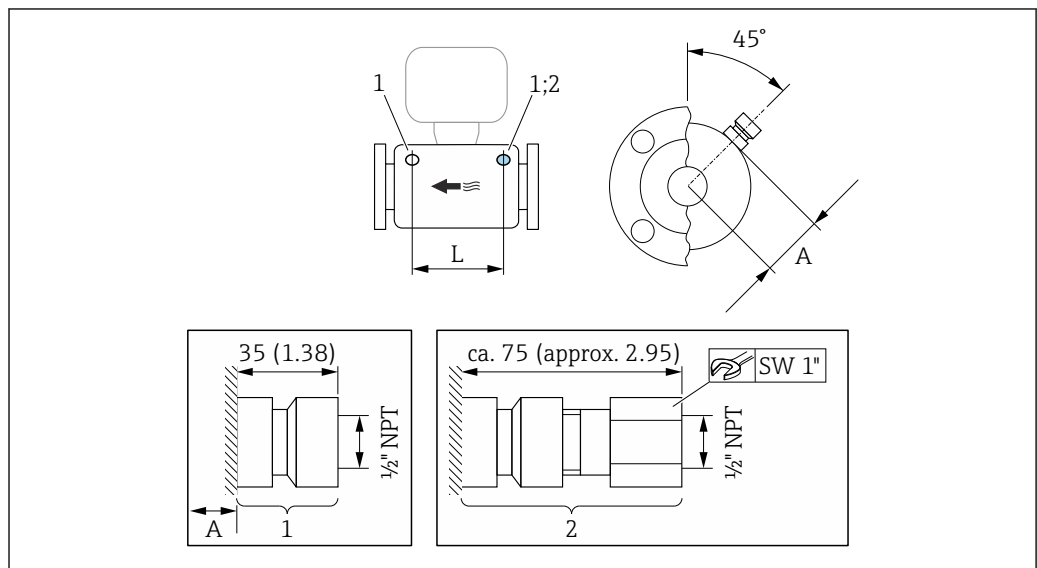

A0030349

31 *Maßeinheit mm (in)*

- 1 *Anschlussstutzen für Spülanschlüsse: Bestellmerkmal "Sensor Optionen", Option CH "Spülanschluss"*
- 2 *Anschlussstutzen mit Berstscheibe: Bestellmerkmal "Sensoroption", Option CA "Berstscheibe"*

DN	A	L
[mm]	[mm]	[mm]
25	32	240
50	53	452
80	80	380
100	106	584
150	118,5	584
200	158,5	584
250	174,3	584

Wetterschutzhaube

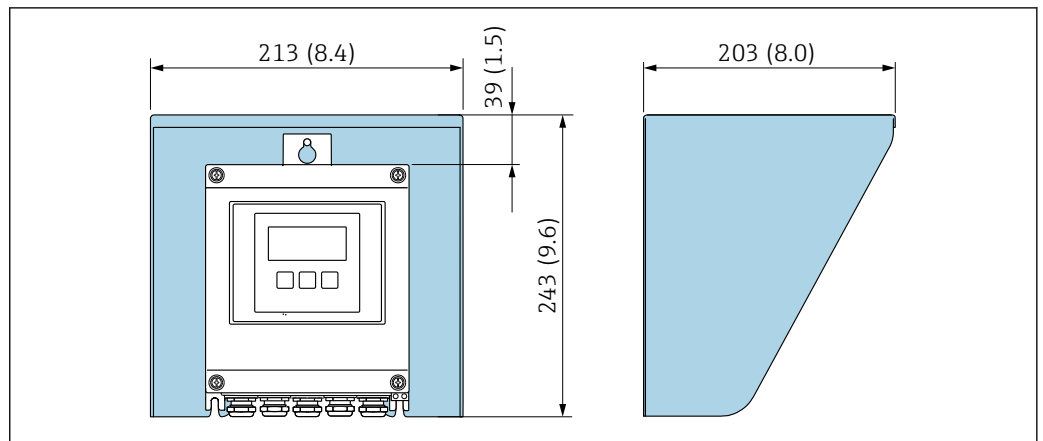

32 Wetterschutzhaube Proline 500 – digital; Einheit mm (in)

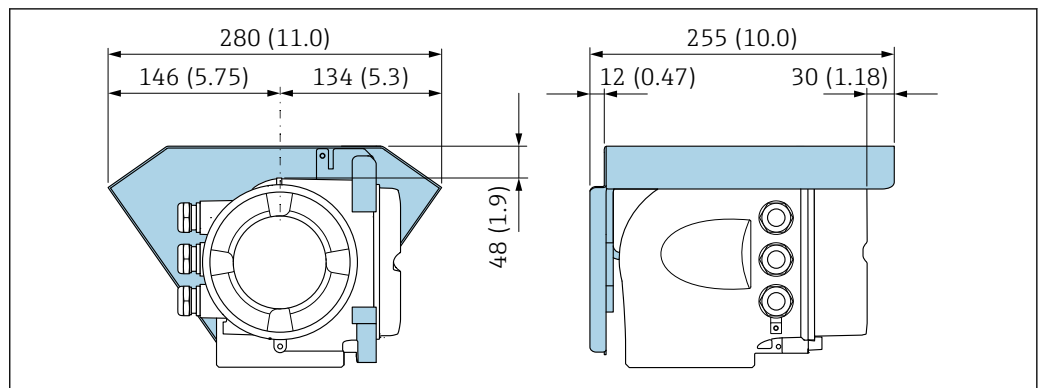

33 Wetterschutzhaube Proline 500; Einheit mm (in)

Externe WLAN-Antenne

**i** Die externe WLAN-Antenne ist nicht für den Einsatz in hygienischen Anwendungen geeignet.

Proline 500 – digital

Externe WLAN-Antenne am Gerät montiert

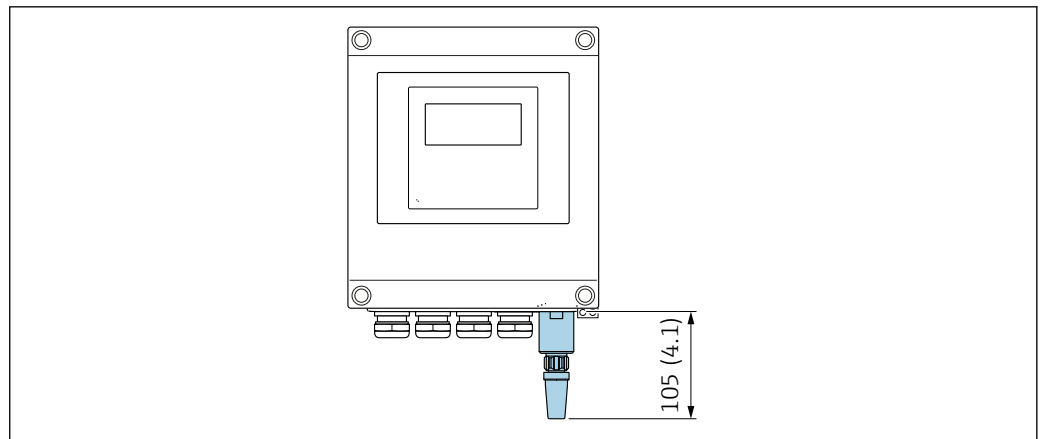

34 Einheit mm (in)

*Externe WLAN-Antenne mit Kabel montiert*

Bei schlechten Sende-/Empfangsbedingungen am Montageort des Messumformers kann die externe WLAN-Antenne getrennt vom Messumformer montiert werden.

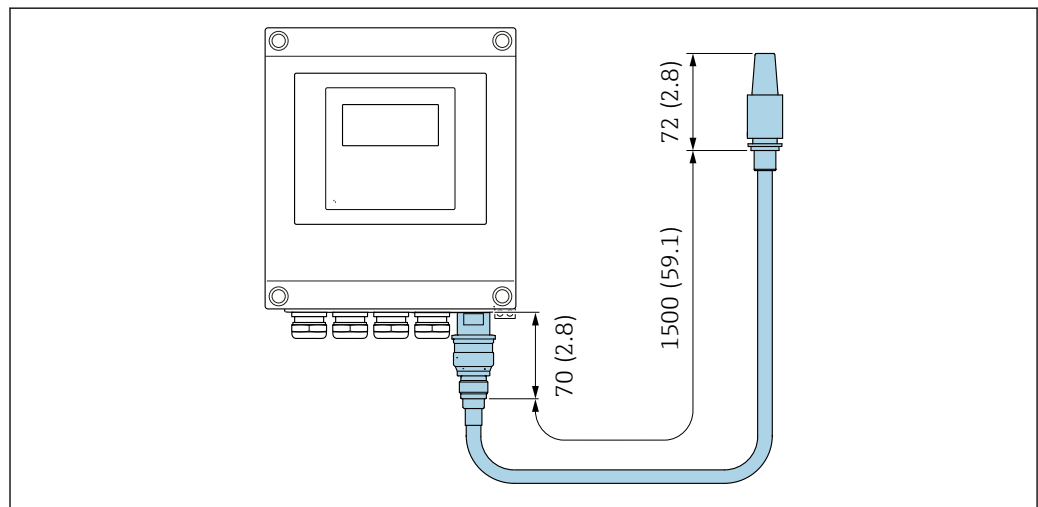

A0033606

35 Einheit mm (in)

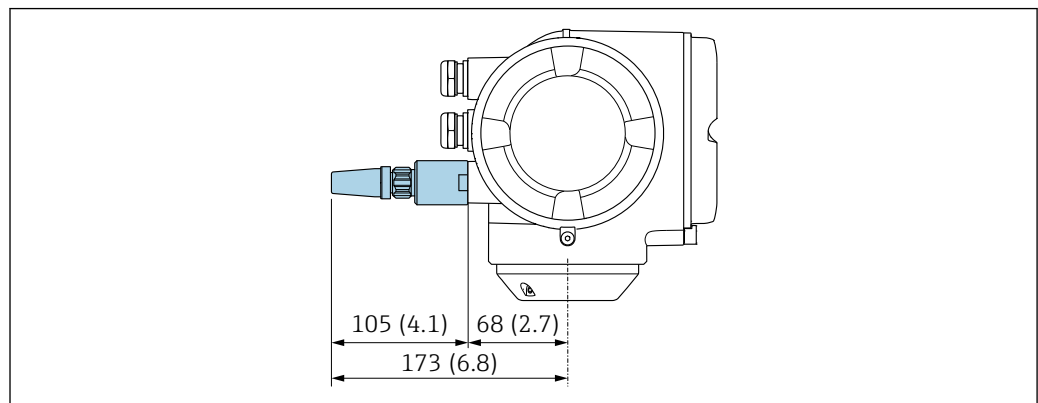
*Proline 500**Externe WLAN-Antenne am Gerät montiert*

A0028923

36 Einheit mm (in)

*Externe WLAN-Antenne mit Kabel montiert*

Bei schlechten Sende-/Empfangsbedingungen am Montageort des Messumformers kann die externe WLAN-Antenne getrennt vom Messumformer montiert werden.

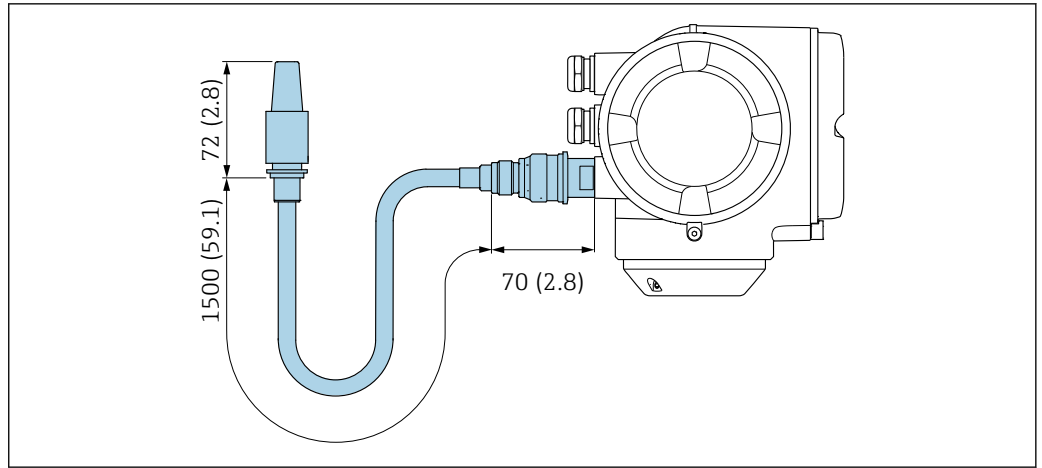

A0033597

37 Einheit mm (in)

Abmessungen in US-Einheiten

**Gehäuse Messumformer Proline 500 – digital**

Nicht explosionsgefährdeter Bereich oder explosionsgefährdeter Bereich: Zone 2; Class I, Division 2

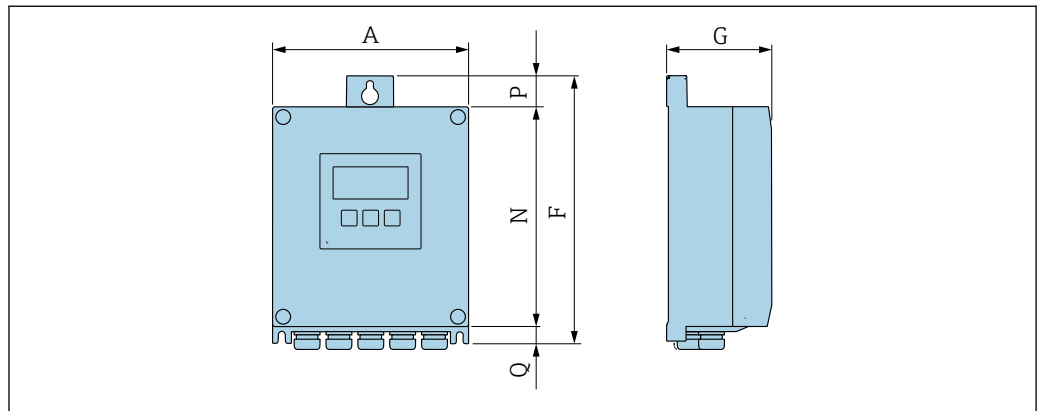

A0033789

Bestellmerkmal "Messumformergehäuse", Option A "Alu, beschichtet" und Bestellmerkmal "Integrierte ISEM Elektronik", Option A "Sensor"

A [in]	F [in]	G [in]	N [in]	P [in]	Q [in]
6,57	9,13	3,50	7,36	0,94	0,83

Bestellmerkmal "Messumformergehäuse", Option D "Polycarbonat" und Bestellmerkmal "Integrierte ISEM Elektronik", Option A "Sensor"

A [in]	F [in]	G [in]	N [in]	P [in]	Q [in]
6,97	9,21	3,50	7,76	0,67	0,87

**Gehäuse Messumformer Proline 500**

Explosionsgefährdeter Bereich: Zone 2; Class I, Division 2 oder Zone 1; Class I, Division 1

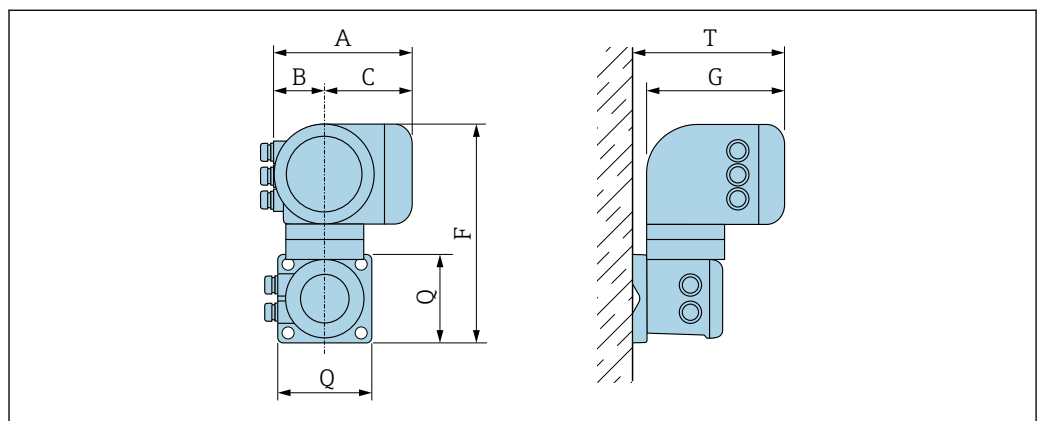

A0033788

Bestellmerkmal "Messumformergehäuse", Option A "Alu, beschichtet" und Bestellmerkmal "Integrierte ISEM Elektronik", Option B "Messumformer"

A [in]	B [in]	C [in]	F <sup>1)</sup> [in]	G [in]	Q [in]	T [in]
7,40	3,35	4,06	12,5	8,54	5,12	9,41

1) NPS ≥ 6: Werte +2,83 in

Bestellmerkmal "Messumformergehäuse", Option L "Guss, rostfrei" und Bestellmerkmal "Integrierte ISEM Elektronik", Option B "Messumformer"

A [in]	B [in]	C [in]	F <sup>1)</sup> [in]	G [in]	Q [in]	T [in]
7,40	3,35	4,06	11,6	8,54	5,12	9,41

1) NPS ≥ 6: Werte +2,83 in

**Anschlussgehäuse Messaufnehmer**

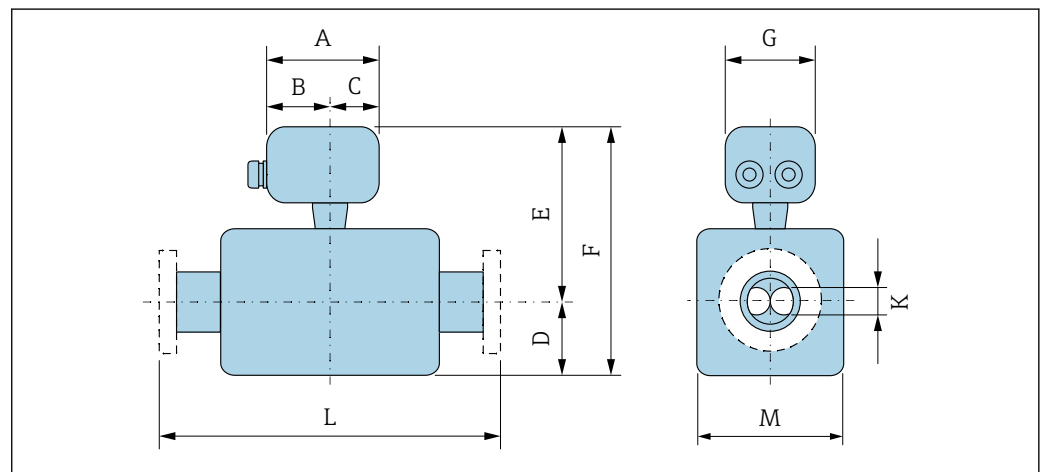

A0033787

Bestellmerkmal "Sensor Anschlussgehäuse", Option A "Alu, beschichtet"

DN [in]	A <sup>1)</sup> [in]	B <sup>1)</sup> [in]	C [in]	D [in]	E [in]	F [in]	G [in]	K [in]	L [in]	M [in]
1	5,83	3,70	2,13	8,54	10,1	18,64	5,35	0,60	<sup>2)</sup>	2,87
2	5,83	3,70	2,13	16,06	10,91	26,97	5,35	1,10	<sup>2)</sup>	4,53
3	5,83	3,70	2,13	20,63	11,97	32,6	5,35	1,70	<sup>2)</sup>	6,65
4	5,83	3,70	2,13	25,79	12,99	38,78	5,35	2,71	<sup>2)</sup>	8,66

1) Je nach verwendeter Kabelverschraubung: Werte bis +1,18 in

2) Abhängig vom jeweiligen Prozessanschluss

Bestellmerkmal "Sensor Anschlussgehäuse", Option B "Rostfrei"

DN [in]	A <sup>1)</sup> [in]	B [in]	C [in]	D [in]	E [in]	F [in]	G [in]	K [in]	L [in]	M [in]
1	5,39	3,07	2,32	8,54	9,9	18,44	5,28	0,60	<sup>2)</sup>	2,87
2	5,39	3,07	2,32	16,06	10,71	26,77	5,28	1,10	<sup>2)</sup>	4,53
3	5,39	3,07	2,32	20,63	11,77	32,4	5,28	1,70	<sup>2)</sup>	6,65
4	5,39	3,07	2,32	25,79	12,8	38,58	5,28	2,71	<sup>2)</sup>	8,66

DN [in]	A <sup>1)</sup> [in]	B [in]	C [in]	D [in]	E [in]	F [in]	G [in]	K [in]	L [in]	M [in]
6	5,39	3,07	2,32	24,65	13,23	37,87	5,28	2,30	<sup>2)</sup>	9,61
8	5,39	3,07	2,32	31,10	14,76	45,91	5,28	2,81	<sup>2)</sup>	12,75
10	5,39	3,07	2,32	34,92	15,43	50,35	5,28	3,69	<sup>2)</sup>	14

- 1) Je nach verwendeter Kabelverschraubung: Werte bis +1,18 in  
 2) Abhängig vom jeweiligen Prozessanschluss

*Bestellmerkmal "Sensor Anschlussgehäuse", Option C "Ultrakompakt hygienisch, rostfrei"*

DN [in]	A <sup>1)</sup> [in]	B <sup>1)</sup> [in]	C [in]	D [in]	E [in]	F [in]	G [in]	K [in]	L [in]	M [in]
1	4,88	2,68	2,20	8,54	9,9	18,44	4,41	0,60	<sup>2)</sup>	2,87
2	4,88	2,68	2,20	16,06	10,71	26,77	4,41	1,10	<sup>2)</sup>	4,53
3	4,88	2,68	2,20	20,63	11,77	32,4	4,41	1,70	<sup>2)</sup>	6,65
4	4,88	2,68	2,20	25,79	12,8	38,58	4,41	2,71	<sup>2)</sup>	8,66

- 1) Je nach verwendeter Kabelverschraubung: Werte bis +1,18 in  
 2) Abhängig vom jeweiligen Prozessanschluss

*Bestellmerkmal "Sensor Anschlussgehäuse", Option L "Guss, rostfrei"*

DN [in]	A <sup>1)</sup> [in]	B [in]	C [in]	D [in]	E [in]	F [in]	G [in]	K [in]	L [in]	M [in]
1	5,71	3,39	2,32	8,54	11,02	19,57	5,35	0,60	<sup>2)</sup>	2,87
2	5,71	3,39	2,32	16,06	11,81	27,87	5,35	1,10	<sup>2)</sup>	4,53
3	5,71	3,39	2,32	20,63	12,87	33,5	5,35	1,70	<sup>2)</sup>	6,65
4	5,71	3,39	2,32	25,79	13,9	39,69	5,35	2,71	<sup>2)</sup>	8,66
6	5,71	3,39	2,32	24,65	14,29	38,94	5,35	23,03	<sup>2)</sup>	9,61
8	5,71	3,39	2,32	31,10	15,87	46,97	5,35	28,15	<sup>2)</sup>	12,76
10	5,71	3,39	2,32	34,92	16,5	51,42	5,35	36,93	<sup>2)</sup>	14,02

- 1) Je nach verwendeter Kabelverschraubung: Werte bis +1,18 in  
 2) Abhängig vom jeweiligen Prozessanschluss

**Festflanschanschlüsse ASME B16.5**

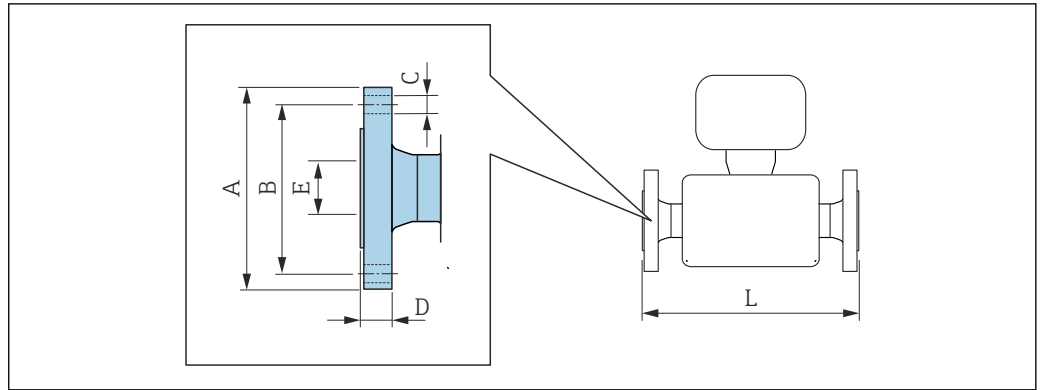

A0015621

**i** Längentoleranz Maß L in inch:  
+0,06 / -0,08

<b>Flansch in Anlehnung an ASME B16.5: Class 150 1.4404 (F316/F316L)</b>						
<i>Bestellmerkmal "Prozessanschluss", Option AAS</i>						
DN [in]	A [in]	B [in]	C [in]	D [in]	E [in]	L [in]
1	4,33	3,13	4 × Ø0,62	0,56	1,05	17,32
2	5,91	4,75	4 × Ø0,75	0,75	2,07	28,15
3	7,48	6,00	4 × Ø0,75	0,94	3,07	33,07
4	9,06	7,50	8 × Ø0,75	0,94	4,03	44,41
6	11,02	9,5	8 × Ø0,87	1,02	6,07	47,36/55,04 <sup>1)</sup>
8	13,58	11,75	8 × Ø0,87	1,14	7,98	56,02
10	15,94	14,25	12 × Ø1	1,2	10,02	72,13

Oberflächenrauheit (Flansch): Ra 126 ... 248 µin

1) Einbaulänge wie Promass F, DN 6" (Bestellmerkmal "Sensoroption", Option CN)

<b>Flansch in Anlehnung an ASME B16.5: Class 150 mit Nennweitenreduktion 1.4404 (F316/F316L)</b>								
Flansch DN [in]	Gerät Reduktion auf DN [in]	Bestellmerkmal "Prozessan- schluss", Option	A [in]	B [in]	C [in]	D [in]	E [in]	L [in]
3	2	AJS	7,48	6	4 × Ø0,75	0,94	3,07	28,35
4	3	ALS	9,06	7,5	8 × Ø0,75	0,94	4,03	34,41
6	4	ANS	11,02	9,5	8 × Ø0,88	1	6,07	45,94
8	6	APS	13,58	11,75	8 × Ø0,87	1,14	7,98	49,84
10	8	AVS	15,94	14,25	12 × Ø1	1,2	10,02	55,43/ 72,13 <sup>1)</sup>
12	10	AXS	19,09	17	12 × Ø1	1,27	12	76,18

Oberflächenrauheit (Flansch): Ra 126 ... 248 µin

1) Einbaulänge wie Promass F, DN 10" (Bestellmerkmal "Sensoroption", Option CO)

<b>Flansch in Anlehnung an ASME B16.5: Class 300 1.4404 (F316/F316L)</b> <i>Bestellmerkmal "Prozessanschluss", Option ABS</i>						
DN [in]	A [in]	B [in]	C [in]	D [in]	E [in]	L [in]
1	4,92	3,50	4 × Ø0,75	0,69	1,05	17,32
2	6,50	5,00	8 × Ø0,75	0,88	2,07	28,15
3	8,27	6,63	8 × Ø0,88	1,12	3,07	33,07
4	10,04	7,87	8 × Ø0,88	1,25	4,03	44,41
6	12,6	10,63	12 × Ø0,87	1,46	6,07	48,15/55,79 <sup>1)</sup>
8	14,96	13	12 × Ø1	1,64	7,98	56,81
10	17,52	15,25	16 × Ø1,12	1,89	10,02	73,35

Oberflächenrauheit (Flansch): Ra 126 ... 248 µin

1) Einbaulänge wie Promass F, DN 150 (Bestellmerkmal "Sensoroption", Option CN)

<b>Flansch in Anlehnung an ASME B16.5: Class 300 mit Nennweitenreduktion 1.4404 (F316/F316L)</b>								
Flansch DN [in]	Gerät Reduktion auf DN [in]	Bestellmerkmal "Prozessan- schluss", Option	A [in]	B [in]	C [in]	D [in]	E [in]	L [in]
3	2	AKS	8,27	6,63	8 × Ø0,88	1,12	3,07	28,82
4	3	AMS	10,04	7,87	8 × Ø0,88	1,25	4,03	35,2
6	4	AOS	12,6	10,63	12 × Ø0,88	1,44	6,07	46,73
8	6	AQS	14,96	13	12 × Ø1	1,64	7,98	49,84
10	8	AWS	17,52	14,74	16 × Ø1,13	1,89	10,02	56,65/ 73,35 <sup>1)</sup>
12	10	AZS	20,47	17,75	16 × Ø1,25	2,02	12	76,18

Oberflächenrauheit (Flansch): Ra 126 ... 248 µin

1) Einbaulänge wie Promass F, DN 10" (Bestellmerkmal "Sensoroption", Option CO)

<b>Flansch in Anlehnung an ASME B16.5: Class 600 1.4404 (F316/F316L)</b> <i>Bestellmerkmal "Prozessanschluss", Option ACS</i>						
DN [in]	A [in]	B [in]	C [in]	D [in]	E [in]	L [in]
1	4,92	3,50	4 × Ø0,75	0,94	0,96	19,29
2	6,50	5,00	8 × Ø0,75	1,25	1,94	29,21
3	8,27	6,63	8 × Ø0,87	1,57	2,90	35,59
4	10,83	8,50	8 × Ø1,00	1,91	3,83	45,59
6	13,98	11,5	12 × Ø1,12	2,15	6,07	50,12/57,76 <sup>1)</sup>
8	16,54	13,75	12 × Ø1,25	2,46	7,98	59,02
10	20,08	17	16 × Ø1,38	2,78	10,02	76,61

Oberflächenrauheit (Flansch): Ra 126 ... 248 µin

1) Einbaulänge wie Promass F, DN 6" (Bestellmerkmal "Sensoroption", Option CN)

## Klemmverbindungen

### Tri-Clamp

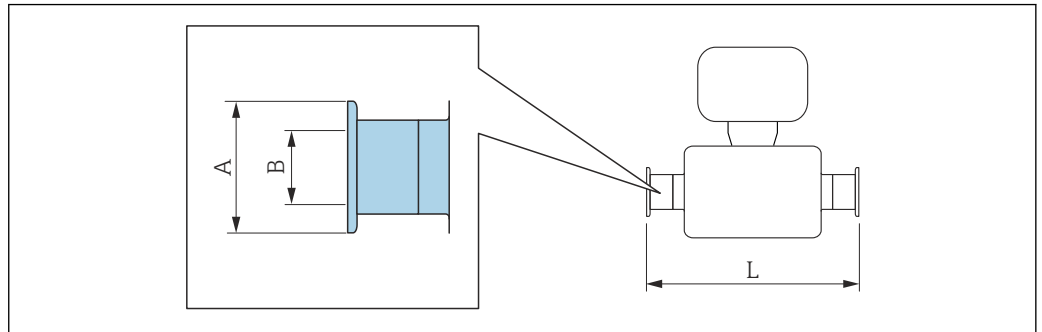

A0015625

 Längentoleranz Maß L in inch:  
+0,06 / -0,08

**Tri-Clamp zu Rohr nach DIN 11866 Reihe C  
1.4404 (316/316L)**  
Bestellmerkmal "Prozessanschluss", Option FTS

DN [in]	Clamp [in]	A [in]	B [in]	L [in]
1	1	1,98	0,87	17,09
2	2	2,52	1,87	28,35
3	3	3,58	2,87	35,43
4	4	4,68	3,83	44,41

3A-Ausführung lieferbar: Bestellmerkmal "Weitere Zulassung", Option LP in Kombination mit  
Ra ≤ 30 µin: Bestellmerkmal "Messrohr Material", Option SB, SJ

**Tri-Clamp (1½), zu Rohr nach DIN 11866 Reihe C mit Nennweitenreduktion  
1.4404 (316L)**

Bestellmerkmal "Prozessanschluss", Option FAS

DN [in]	Reduktion auf DN [in]	Clamp [in]	A [in]	B [in]	L [in]
1½	1	1½ <sup>1)</sup>	1,98	1,37	- <sup>2)</sup>

3A-Ausführung lieferbar: Bestellmerkmal "Weitere Zulassung", Option LP in Kombination mit  
Ra ≤ 30 µin: Bestellmerkmal "Messrohr Material", Option SB, SJ

- 1) Der Anschluss entspricht den hygienischen Clamp-Abmessungen nach ASME BPE.
- 2) Informationen zur Einbaulänge erhalten Sie bei Ihrer Endress+Hauser Vertriebszentrale.

## Verschraubungen

### Gewindestutzen SMS 1145

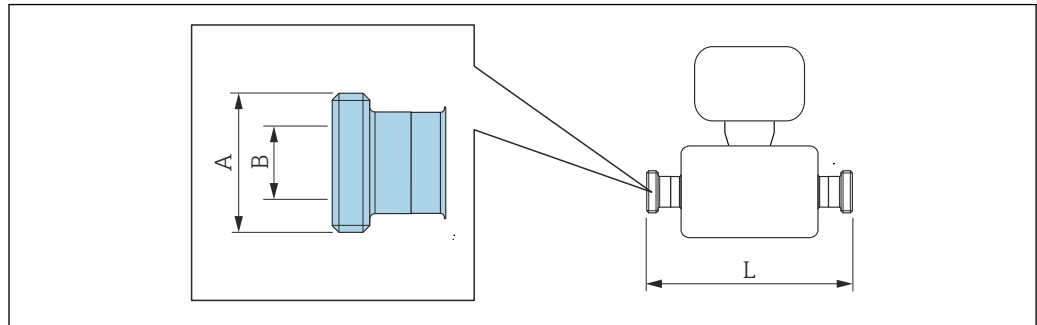

A0015628

**i** Längentoleranz Maß L in inch:  
+0,06 / -0,08

Gewindestutzen SMS 1145 1.4404 (316/316L) Bestellmerkmal "Prozessanschluss", Option SCS			
DN [in]	A [in]	B [in]	L [in]
1	Rd 40 × 1/6	0,904	17,36
2	Rd 70 × 1/6	1,944	28,80
3	Rd 98 × 1/6	2,916	36,00
4	Rd 132 × 1/6	3,904	45,12

3A-Ausführung lieferbar: Bestellmerkmal "Weitere Zulassung", Option LP in Kombination mit Ra ≤ 30 µm: Bestellmerkmal "Messrohr Material", Option SB, SJ

## Zubehör

### Berstscheibe/Spülanschlüsse

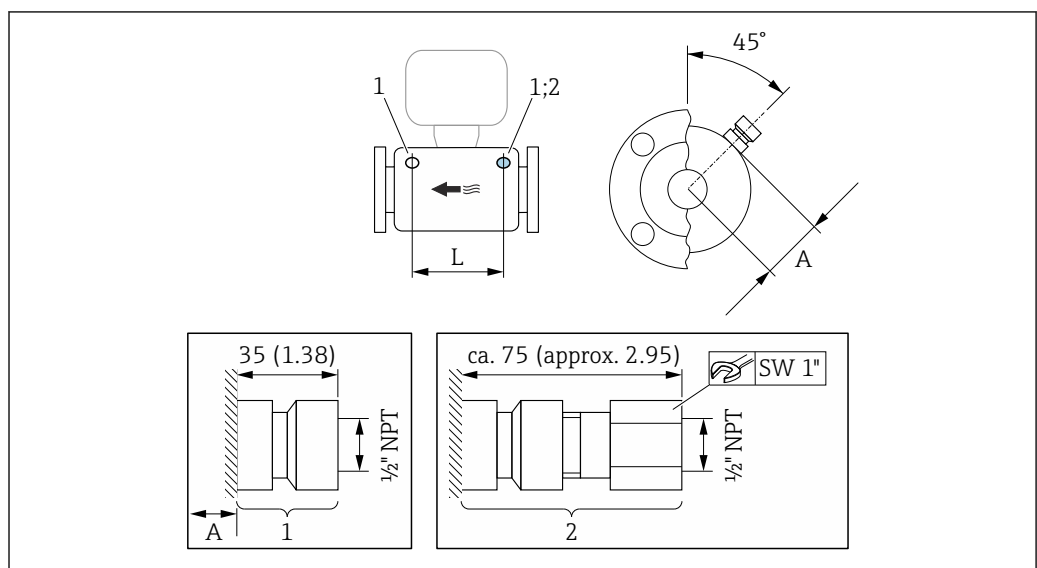

A0030349

**38** Maßeinheit mm (in)

- 1 Anschlussstutzen für Spülanschlüsse: Bestellmerkmal "Sensor Optionen", Option CH "Spülanschluss"  
2 Anschlussstutzen mit Berstscheibe: Bestellmerkmal "Sensoroption", Option CA "Berstscheibe"

DN	A	L
[in]	[in]	[in]
1	1,26	9,45
2	2,09	17,8
3	3,15	14,96
4	4,17	22,99
6	4,67	22,99
8	6,24	22,99
10	6,86	22,99

Wetterschutzhaube

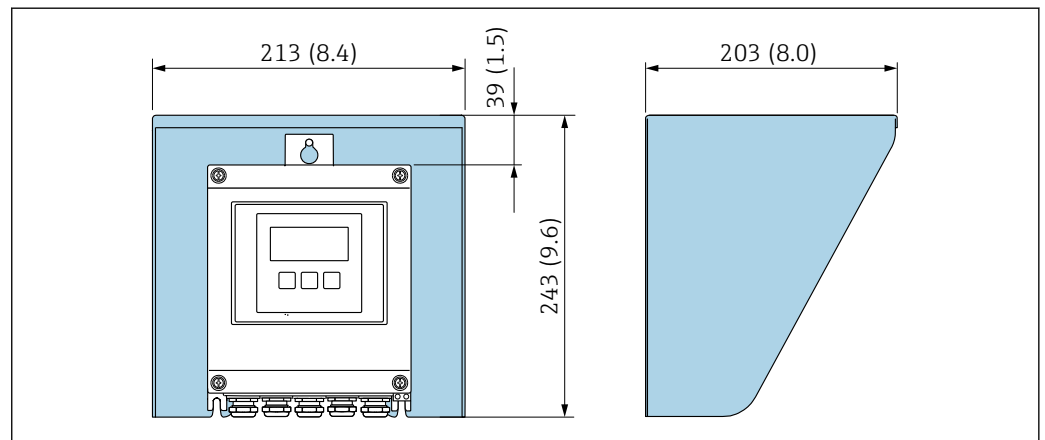

A0029552

39 Wetterschutzhaube Proline 500 – digital; Einheit mm (in)

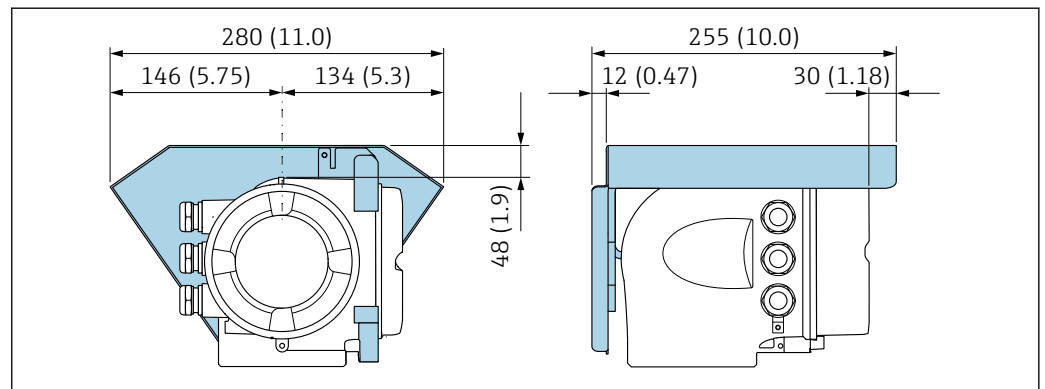

A0029553

40 Wetterschutzhaube Proline 500; Einheit mm (in)

Externe WLAN-Antenne

**i** Die externe WLAN-Antenne ist nicht für den Einsatz in hygienischen Anwendungen geeignet.

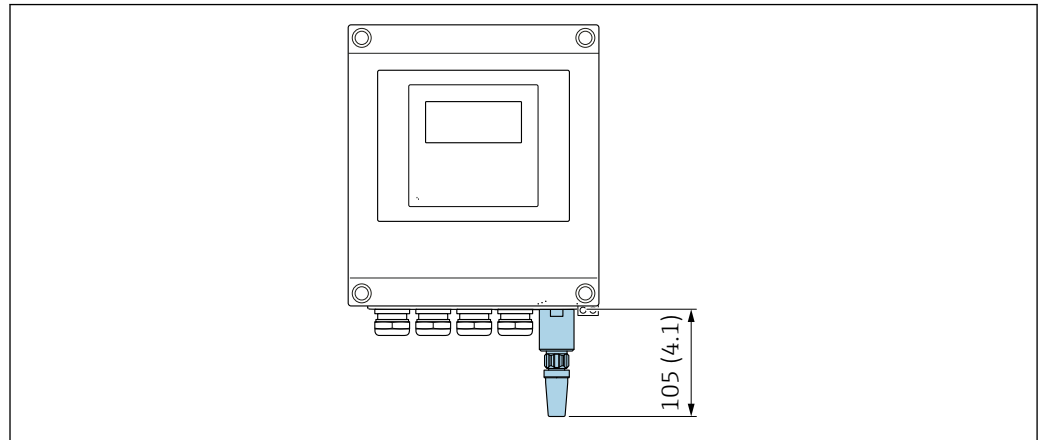
*Proline 500 – digital**Externe WLAN-Antenne am Gerät montiert*

A0033607

41 Einheit mm (in)

*Externe WLAN-Antenne mit Kabel montiert*

Bei schlechten Send-/Empfangsbedingungen am Montageort des Messumformers kann die externe WLAN-Antenne getrennt vom Messumformer montiert werden.

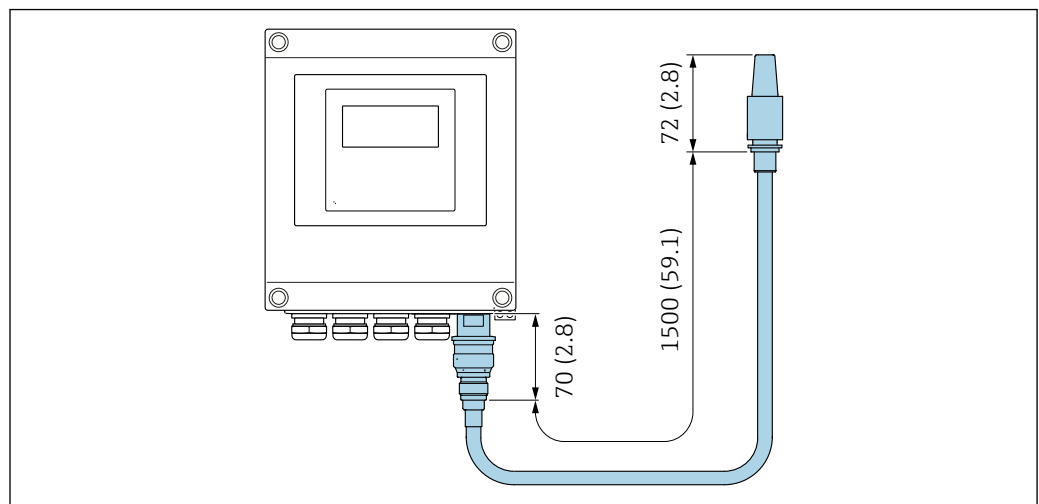

A0033606

42 Einheit mm (in)

Proline 500

Externe WLAN-Antenne am Gerät montiert

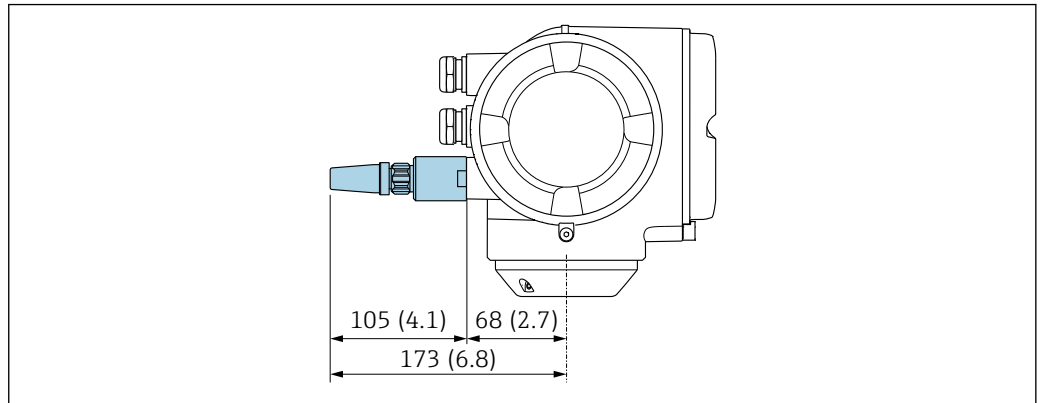

A0028923

43 Einheit mm (in)

Externe WLAN-Antenne mit Kabel montiert

Bei schlechten Sende-/Empfangsbedingungen am Montageort des Messumformers kann die externe WLAN-Antenne getrennt vom Messumformer montiert werden.

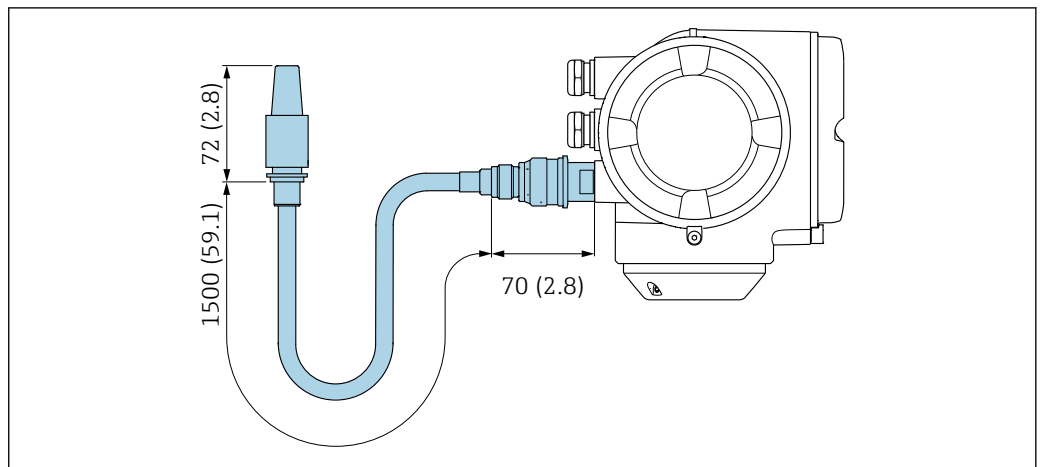

A0033597

44 Einheit mm (in)

**Gewicht**

Alle Werte (Gewicht ohne Verpackungsmaterial) beziehen sich auf Geräte mit EN/DIN PN 40-Flanschen.

**Messumformer**

- Proline 500 – digital Polycarbonat: 1,4 kg (3,1 lbs)
- Proline 500 – digital Aluminium: 2,4 kg (5,3 lbs)
- Proline 500 Aluminium: 6,5 kg (14,3 lbs)  
DN ≥ 150 (NPS ≥ 6): 9 kg (19,8 lbs)
- Proline 500 Guss, rostfrei: 15,6 kg (34,4 lbs)  
DN ≥ 150 (NPS ≥ 6): 18,5 kg (40,8 lbs)

**Messaufnehmer**

- Messaufnehmer mit Anschlussgehäuseausführung aus Guss, rostfrei: +3,7 kg (+8,2 lbs)
- Messaufnehmer mit Anschlussgehäuseausführung aus Aluminium:

**Gewicht in SI-Einheiten**

DN [mm]	Gewicht [kg]
25	11
50	33
80	60
100	149
150	166
200	296
250	483

**Gewicht in US-Einheiten**

DN [in]	Gewicht [lbs]
1	24
2	73
3	132
4	329
6	366
8	653
10	1065

**Werkstoffe****Gehäuse Messumformer***Gehäuse Messumformer Proline 500 – digital*

Bestellmerkmal "Messumformergehäuse":

- Option **A** "Alu beschichtet": Aluminium, AlSi10Mg, beschichtet
- Option **D** "Polycarbonat": Polycarbonat

*Gehäuse Messumformer Proline 500*

Bestellmerkmal "Messumformergehäuse":

- Option **A** "Alu beschichtet": Aluminium, AlSi10Mg, beschichtet
- Option **L** "Guss, rostfrei": Guss, rostfreier Stahl, 1.4409 (CF3M) ähnlich zu 316L

*Fensterwerkstoff*

Bestellmerkmal "Messumformergehäuse":

- Option **A** "Alu, beschichtet": Glas
- Option **D** "Polycarbonat": Kunststoff
- Option **L** "Guss, rostfrei": Glas

*Befestigungsteile Rohrmontage*

- Schrauben, Gewindestangen, Unterlegscheiben, Muttern: Rostfrei A2 (Chromnickelstahl)
- Bleche: Rostfreier Stahl, 1.4301 (304)

### Anschlussgehäuse Messaufnehmer

Bestellmerkmal "Sensor Anschlussgehäuse":

- Option **A** "Alu beschichtet": Aluminium, AlSi10Mg, beschichtet
- Option **B** "Rostfrei":
  - Rostfreier Stahl, 1.4301 (304)
  - Optional: Bestellmerkmal "Sensormerkmal", Option **CC** "Hygieneausführung, für höchste Korrosionsbeständigkeit": Rostfreier Stahl, 1.4404 (316L)
- Option **C** "Ultrakompakt, rostfrei":
  - Rostfreier Stahl, 1.4301 (304)
  - Optional: Bestellmerkmal "Sensormerkmal", Option **CC** "Hygieneausführung, für höchste Korrosionsbeständigkeit": Rostfreier Stahl, 1.4404 (316L)
- Option **L** "Guss, rostfrei": 1.4409 (CF3M) ähnlich zu 316L

### Kabeleinführungen/-verschraubungen

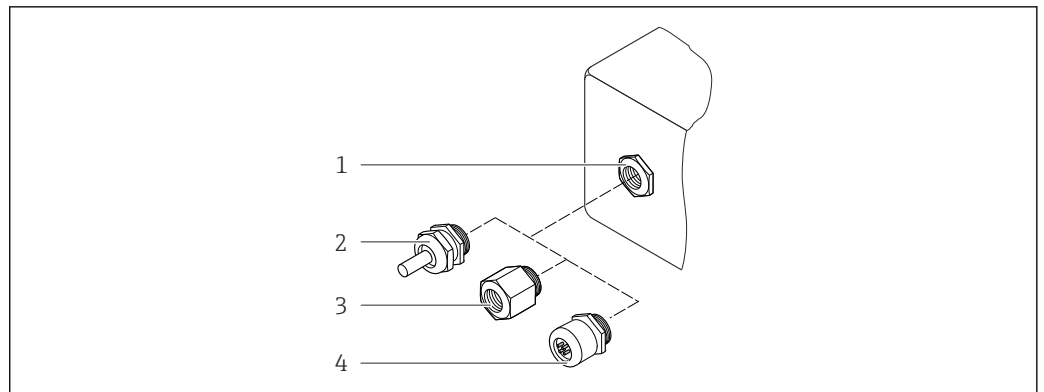

A0028352

45 Mögliche Kabeleinführungen/-verschraubungen

- 1 Innengewinde M20 × 1,5
- 2 Kabelverschraubung M20 × 1,5
- 3 Adapter für Kabeleinführung mit Innengewinde G ½" oder NPT ½"
- 4 Gerätestecker

Kabeleinführungen und Adapter	Werkstoff
Kabelverschraubung M20 × 1,5	Kunststoff
<ul style="list-style-type: none"> <li>▪ Adapter für Kabeleinführung mit Innengewinde G ½"</li> <li>▪ Adapter für Kabeleinführung mit Innengewinde NPT ½"</li> </ul> <p><b>i</b> Nur für bestimmte Geräteausführungen verfügbar:</p> <ul style="list-style-type: none"> <li>▪ Bestellmerkmal "Messumformergehäuse":                             <ul style="list-style-type: none"> <li>▪ Option A "Alu, beschichtet"</li> <li>▪ Option D "Polycarbonat"</li> </ul> </li> <li>▪ Bestellmerkmal "Sensor Anschlussgehäuse":                             <ul style="list-style-type: none"> <li>▪ Proline 500 – digital:                                     <ul style="list-style-type: none"> <li>Option A "Alu beschichtet"</li> <li>Option B "Rostfrei"</li> <li>Option L "Guss, rostfrei"</li> </ul> </li> <li>▪ Proline 500:                                     <ul style="list-style-type: none"> <li>Option B "Rostfrei"</li> <li>Option L "Guss, rostfrei"</li> </ul> </li> </ul> </li> </ul>	Messing vernickelt
<ul style="list-style-type: none"> <li>▪ Adapter für Kabeleinführung mit Innengewinde G ½"</li> <li>▪ Adapter für Kabeleinführung mit Innengewinde NPT ½"</li> </ul> <p><b>i</b> Nur für bestimmte Geräteausführungen verfügbar:</p> <ul style="list-style-type: none"> <li>▪ Bestellmerkmal "Messumformergehäuse":                             <ul style="list-style-type: none"> <li>Option L "Guss, rostfrei"</li> </ul> </li> <li>▪ Bestellmerkmal "Sensor Anschlussgehäuse":                             <ul style="list-style-type: none"> <li>Option L "Guss, rostfrei"</li> </ul> </li> </ul>	Rostfreier Stahl, 1.4404 (316L)
Adapter für Gerätestecker	Rostfreier Stahl, 1.4404 (316L)
<p><b>i</b> Gerätestecker für digitale Kommunikation: Nur für bestimmte Geräteausführungen verfügbar → 40.</p>	

**Gerätestecker**

Elektrischer Anschluss	Werkstoff
Stecker M12x1	<ul style="list-style-type: none"> <li>▪ Buchse: Rostfreier Stahl, 1.4404 (316L)</li> <li>▪ Kontaktträger: Polyamid</li> <li>▪ Kontakte: Messing vergoldet</li> </ul>

**Verbindungskabel**

 UV-Strahlung kann zu Beeinträchtigung des Kabelaußenmantels führen. Das Kabel möglichst vor Sonneneinstrahlung schützen.

*Verbindungskabel Messaufnehmer - Messumformer Proline 500 – digital*

PVC-Kabel mit Kupferschirm

*Verbindungskabel Messaufnehmer - Messumformer Proline 500*



- PUR-Kabel mit Kupferschirm
- Geräte mit Bestellmerkmal «Zulassung; Messumformer; Sensor», Optionen **AA, BS, CS, CZ, GR, GS, MS, NS, UR, US**: PVC-Kabel mit Kupferschirm

**Messrohre**

Rostfreier Stahl, 1.4404 (316/316L); Verteilerstück: Rostfreier Stahl, 1.4404 (316/316L)

**Prozessanschlüsse**

Flansche in Anlehnung an EN 1092-1 (DIN 2501) / in Anlehnung an ASME B16.5 / nach JIS B2220: Rostfreier Stahl, 1.4404 (F316/F316L)

 Verfügbare Prozessanschlüsse →  112

**Dichtungen**

Geschweißte Prozessanschlüsse ohne innenliegende Dichtungen

**Zubehör**

*Wetterschutzhaube*

Rostfreier Stahl, 1.4404 (316L)



*Externe WLAN-Antenne*

- Antenne: Kunststoff ASA (Acrylnitril-Styrol-Acrylester) und Messing vernickelt
- Adapter: Rostfreier Stahl und Messing vernickelt
- Kabel: Polyethylen
- Stecker: Messing vernickelt
- Befestigungswinkel: Rostfreier Stahl

**Prozessanschlüsse**

Festflanschanschlüsse:

- EN 1092-1 (DIN 2501) Flansch
- EN 1092-1 (DIN 2512N) Flansch
- ASME B16.5 Flansch
- JIS B2220 Flansch

 Werkstoffe der Prozessanschlüsse →  112

**Oberflächenrauheit**

Alle Angaben beziehen sich auf messstoffberührende Teile.

Folgende Oberflächenrauheitskategorien sind bestellbar:

Kategorie	Methode	Option(en) Bestellmerkmal "Messrohr Mat., Oberfläche mediumberührt"
Nicht poliert	-	SA, LA
Ra ≤0,76 µm (30 µin) <sup>1)</sup>	Mechanisch poliert <sup>2)</sup>	SB
Ra ≤0,76 µm (30 µin) <sup>1)</sup>	Mechanisch poliert <sup>2)</sup> , Schweißnähte unbehandelt	SJ

1) Ra nach ISO 21920

2) Ausgeschlossen unzugängliche Schweißnähte zwischen Rohr und Verteiler

## Anzeige und Bedienoberfläche

**Bedienkonzept**

**Nutzerorientierte Menüstruktur für anwenderspezifische Aufgaben**

- Inbetriebnahme
- Betrieb
- Diagnose
- Expertenebene

**Schnelle und sichere Inbetriebnahme**

- Geführte Menüs ("Make-it-run" Assistenten) für Anwendungen
- Menüführung mit kurzen Erläuterungen der einzelnen Parameterfunktionen
- Zugriff auf das Gerät via Webserver
- WLAN-Zugriff auf das Gerät mittels mobilem Handbediengerät, Tablet oder Smartphone

**Sicherheit im Betrieb**

- Bedienung in Landessprache
- Einheitliche Bedienphilosophie am Gerät und in den Bedientools
- Beim Austausch von Elektronikmodulen: Übernahme der Gerätekonfiguration durch den integrierten Datenspeicher (HistoROM Backup), der die Prozess-, Messgerätedaten und das Ereignis-Logbuch enthält. Keine Neuparametrierung nötig.

**Effizientes Diagnoseverhalten erhöht die Verfügbarkeit der Messung**

- Behebungsmaßnahmen sind via Gerät und in den Bedientools abrufbar
- Vielfältige Simulationsmöglichkeiten, Logbuch zu eingetretenen Ereignissen und optional Linien-schreiberfunktionen

**Sprachen**

Bedienung in folgenden Landessprachen möglich:

- Via Vor-Ort-Bedienung  
Englisch, Deutsch, Französisch, Spanisch, Italienisch, Niederländisch, Portugiesisch, Polnisch, Russisch, Türkisch, Chinesisch, Japanisch, Koreanisch, Vietnamesisch, Tschechisch, Schwedisch
- Via Webbrowser  
Englisch, Deutsch, Französisch, Spanisch, Italienisch, Niederländisch, Portugiesisch, Polnisch, Russisch, Türkisch, Chinesisch, Japanisch, Vietnamesisch, Tschechisch, Schwedisch
- Via Bedientool "FieldCare", "DeviceCare": Englisch, Deutsch, Französisch, Spanisch, Italienisch, Chinesisch, Japanisch

**Vor-Ort-Bedienung**

**Via Anzeigemodul**

Ausstattung:

- Bestellmerkmal "Anzeige; Bedienung", Option F "4-zeilige, beleuchtete, grafische Anzeige; Touch Control"
- Bestellmerkmal "Anzeige; Bedienung", Option G "4-zeilige, beleuchtete, grafische Anzeige; Touch Control + WLAN"

 Informationen zur WLAN-Schnittstelle →  121

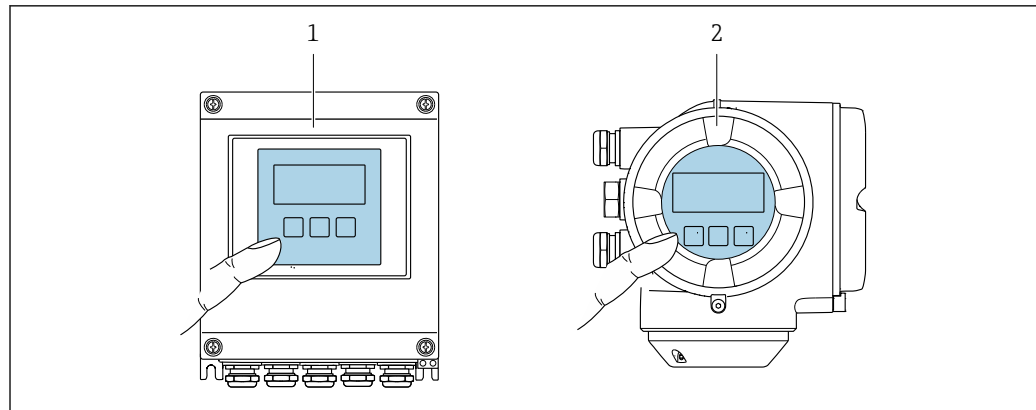

A0028232

46 Bedienung mit Touch Control

- 1 Proline 500 - digital
- 2 Proline 500

#### Anzeigeelemente

- 4-zeilige, beleuchtete, grafische Anzeige
- Hintergrundbeleuchtung weiß, bei Gerätefehler rot
- Anzeige für die Darstellung von Messgrößen und Statusgrößen individuell konfigurierbar

#### Bedienelemente

- Bedienung von außen ohne Öffnen des Gehäuses via Touch Control (3 optische Tasten):  $\oplus$ ,  $\ominus$ ,  $\boxtimes$
- Bedienelemente auch in den verschiedenen Zonen des explosionsgefährdeten Bereichs zugänglich

## Fernbedienung

### Via HART-Protokoll

Diese Kommunikationsschnittstelle ist bei Geräteausführungen mit HART-Ausgang verfügbar.

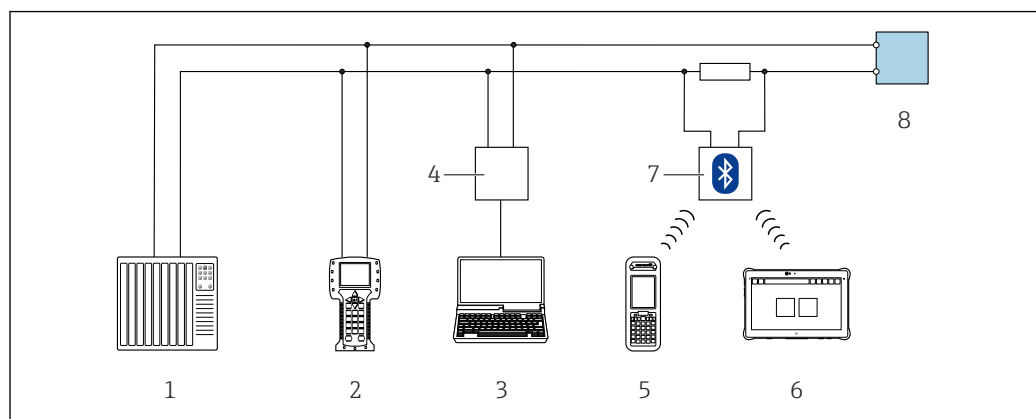

A0028747

47 Möglichkeiten der Fernbedienung via HART-Protokoll (aktiv)

- 1 Automatisierungssystem (z.B. SPS)
- 2 Field Communicator 475
- 3 Computer mit Webbrowser zum Zugriff auf integrierten Gerätewebsserver oder Computer mit Bedientool (z.B. FieldCare, DeviceCare, AMS Device Manager, SIMATIC PDM) mit COM DTM "CDI Communication TCP/IP"
- 4 Commubox FXA 195 (USB)
- 5 Field Xpert SFX350 oder SFX370
- 6 Field Xpert SMT70
- 7 VIATOR Bluetooth-Modem mit Anschlusskabel
- 8 Messumformer

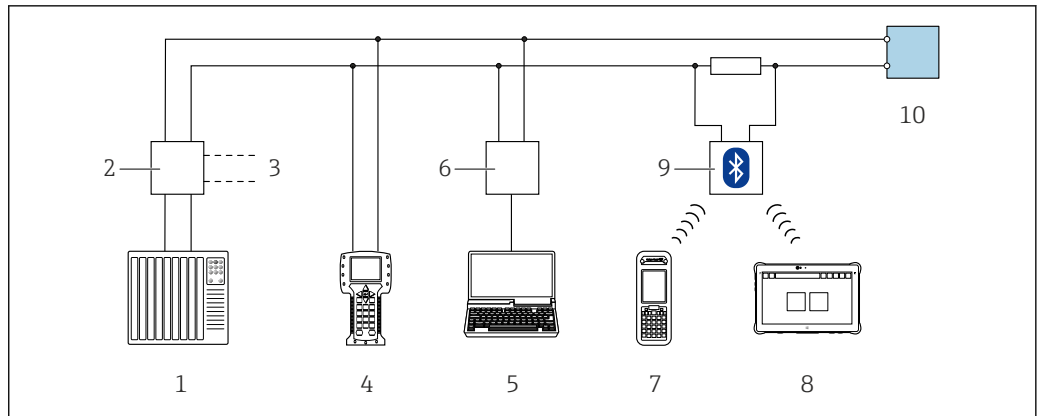

A0028746

48 Möglichkeiten der Fernbedienung via HART-Protokoll (passiv)

- 1 Automatisierungssystem (z.B. SPS)
- 2 Messumformerspeisegerät, z.B. RN221N (mit Kommunikationswiderstand)
- 3 Anschluss für Commubox FXA195 und Field Communicator 475
- 4 Field Communicator 475
- 5 Computer mit Webbrowser zum Zugriff auf integrierten Geräteserver oder Computer mit Bedientool (z.B. FieldCare, DeviceCare, AMS Device Manager, SIMATIC PDM) mit COM DTM "CDI Communication TCP/IP"
- 6 Commubox FXA195 (USB)
- 7 Field Xpert SFX350 oder SFX370
- 8 Field Xpert SMT70
- 9 VIATOR Bluetooth-Modem mit Anschlusskabel
- 10 Messumformer

### Via FOUNDATION Fieldbus Netzwerk

Diese Kommunikationsschnittstelle ist bei Geräteausführungen mit FOUNDATION Fieldbus verfügbar.

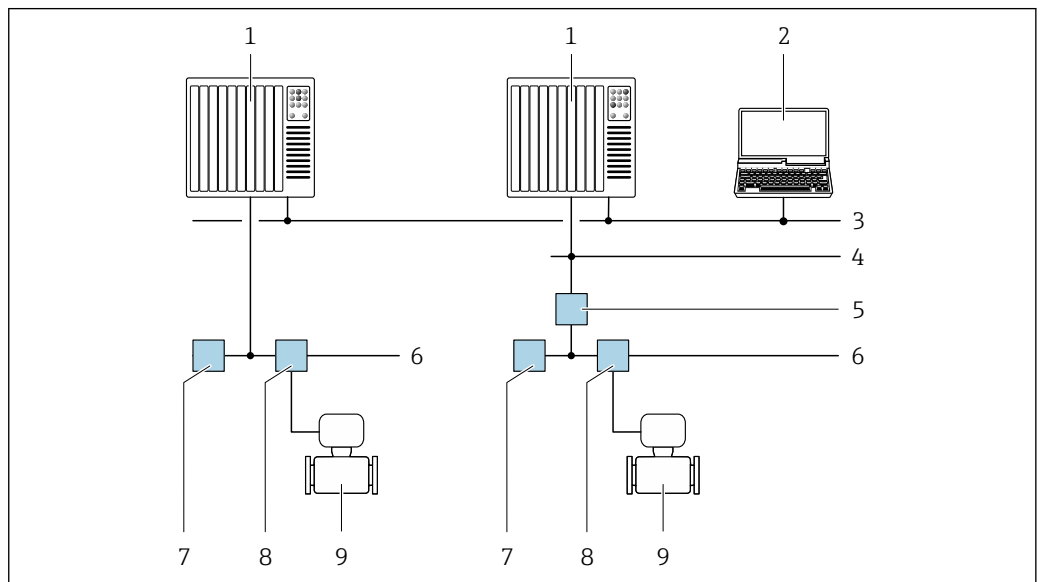

A0028837

49 Möglichkeiten der Fernbedienung via FOUNDATION Fieldbus Netzwerk

- 1 Automatisierungssystem
- 2 Computer mit FOUNDATION Fieldbus Netzwerkkarte
- 3 Industrienetzwerk
- 4 High Speed Ethernet FF-HSE Netzwerk
- 5 Segmentkoppler FF-HSE/FF-H1
- 6 FOUNDATION Fieldbus FF-H1 Netzwerk
- 7 Versorgung FF-H1 Netzwerk
- 8 T-Verteiler
- 9 Messgerät

### Via PROFIBUS DP Netzwerk

Diese Kommunikationsschnittstelle ist bei Geräteausführungen mit PROFIBUS DP verfügbar.

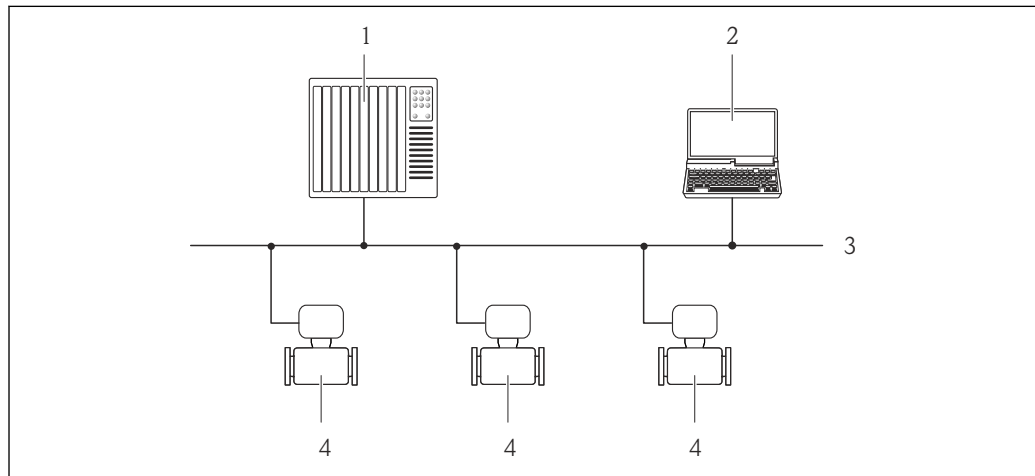

A0020903

50 Möglichkeiten der Fernbedienung via PROFIBUS DP Netzwerk

- 1 Automatisierungssystem
- 2 Computer mit PROFIBUS-Netzwerkkarte
- 3 PROFIBUS DP Netzwerk
- 4 Messgerät

### Via PROFIBUS PA Netzwerk

Diese Kommunikationsschnittstelle ist bei Geräteausführungen mit PROFIBUS PA verfügbar.

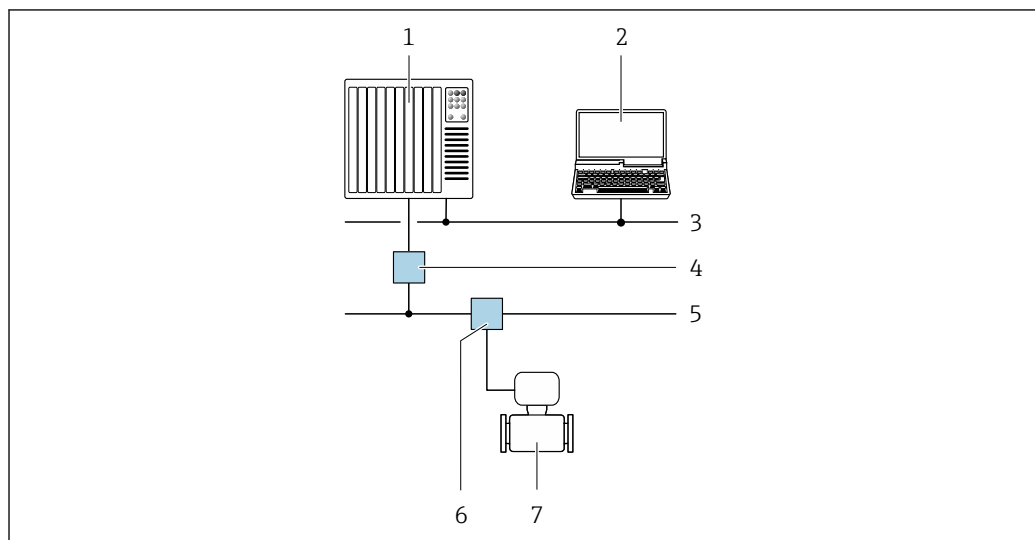

A0028838

51 Möglichkeiten der Fernbedienung via PROFIBUS PA Netzwerk

- 1 Automatisierungssystem
- 2 Computer mit PROFIBUS-Netzwerkkarte
- 3 PROFIBUS DP Netzwerk
- 4 Segmentkoppler PROFIBUS DP/PA
- 5 PROFIBUS PA Netzwerk
- 6 T-Verteiler
- 7 Messgerät

### Via Modbus-RS485-Protokoll

Diese Kommunikationsschnittstelle ist bei Geräteausführungen mit Modbus-RS485-Ausgang verfügbar.

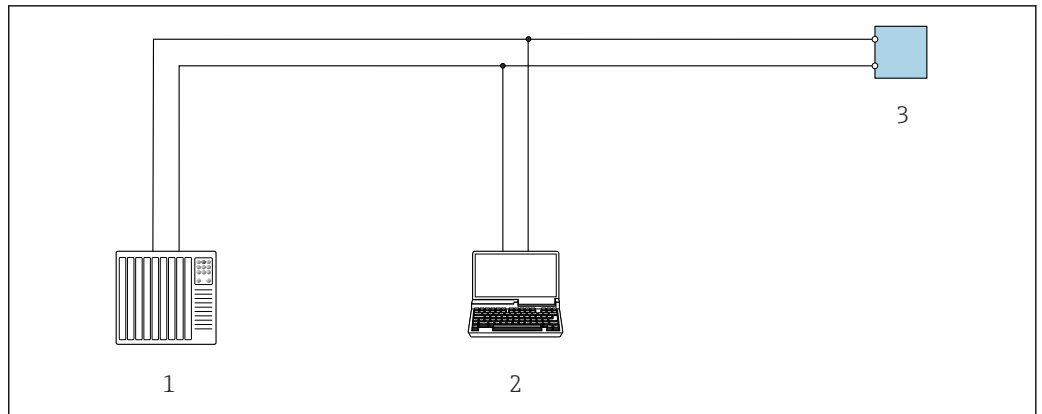

A0029437

52 Möglichkeiten der Fernbedienung via Modbus-RS485-Protokoll (aktiv)

- 1 Automatisierungssystem (z.B. SPS)
- 2 Computer mit Webbrowser zum Zugriff auf integrierten Geräteserver oder mit Bedientool (z.B. FieldCare, DeviceCare) mit COM DTM "CDI Communication TCP/IP" oder Modbus DTM
- 3 Messumformer

### Via EtherNet/IP-Netzwerk

Diese Kommunikationsschnittstelle ist bei Geräteausführungen mit EtherNet/IP verfügbar.

#### Sterntopologie

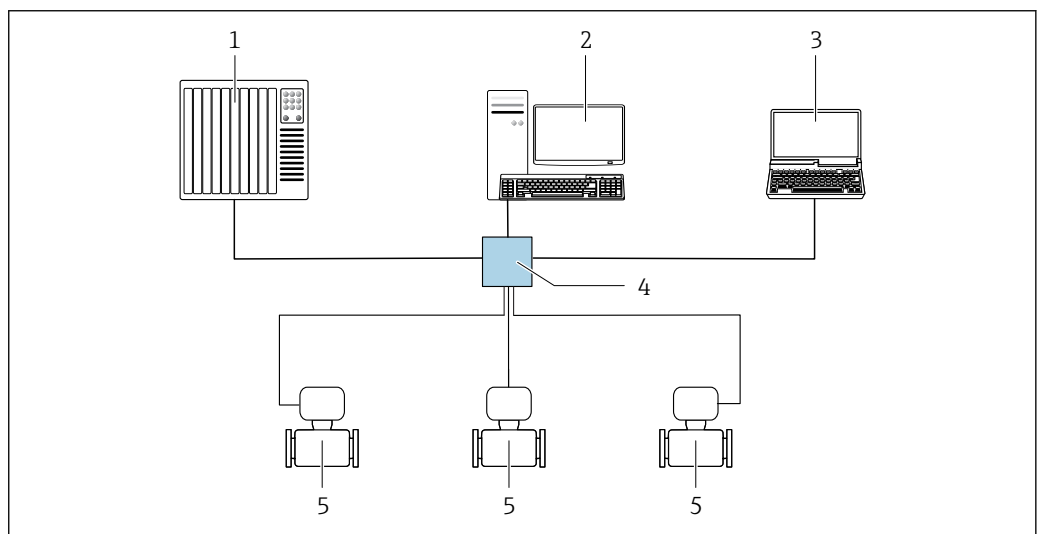

A0032078

53 Möglichkeiten der Fernbedienung via EtherNet/IP-Netzwerk: Sterntopologie

- 1 Automatisierungssystem, z. B. "RSLogix" (Rockwell Automation)
- 2 Workstation zur Messgerätbedienung: Mit Custom Add-On Profile für "RSLogix 5000" (Rockwell Automation) oder mit Electronic Data Sheet (EDS)
- 3 Computer mit Webbrowser zum Zugriff auf integrierten Webserver oder Computer mit Bedientool (z. B. FieldCare, DeviceCare) mit COM DTM "CDI Communication TCP/IP"
- 4 Standard Ethernet Switch, z. B. Scalance X204 (Siemens)
- 5 Messgerät

#### Ringtopologie

Die Einbindung erfolgt über den Anschluss für die Signalübertragung (Ausgang 1) und die Service-Schnittstelle (CDI-RJ45).

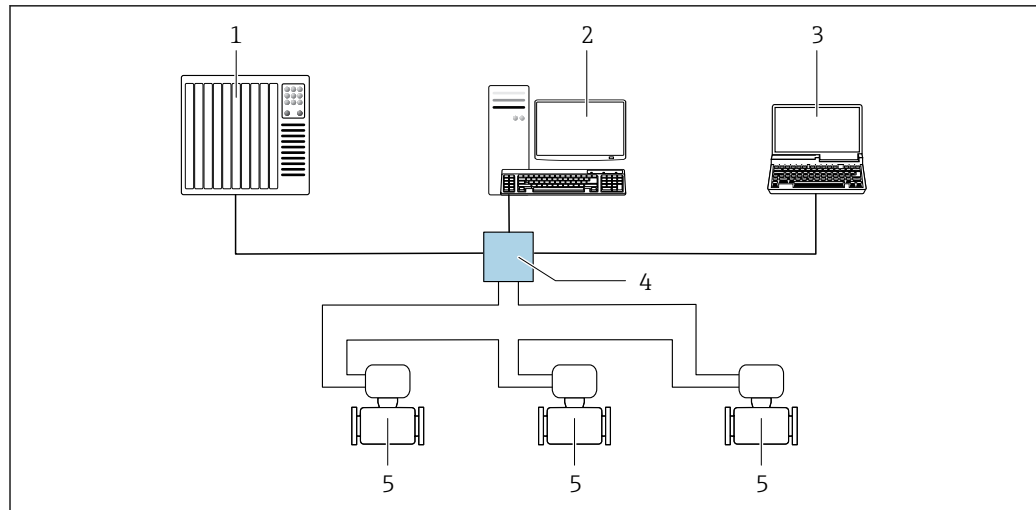

A0033725

54 Möglichkeiten der Fernbedienung via EtherNet/IP-Netzwerk: Ringtopologie

- 1 Automatisierungssystem, z. B. "RSLogix" (Rockwell Automation)
- 2 Workstation zur Messgerätbedienung: Mit Custom Add-On Profile für "RSLogix 5000" (Rockwell Automation) oder mit Electronic Data Sheet (EDS)
- 3 Computer mit Webbrowser zum Zugriff auf integrierten Webserver oder Computer mit Bedientool (z. B. Field-Care, DeviceCare) mit COM DTM "CDI Communication TCP/IP"
- 4 Standard Ethernet Switch, z. B. Scalance X204 (Siemens)
- 5 Messgerät

### Via PROFINET-Netzwerk

Diese Kommunikationsschnittstelle ist bei Geräteausführungen mit PROFINET verfügbar.

#### Sterntopologie

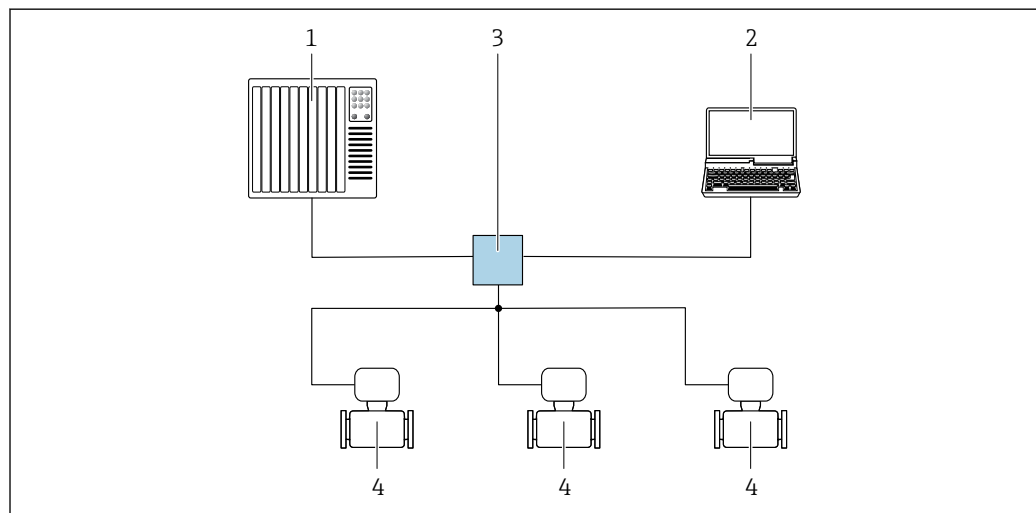

A0026545

55 Möglichkeiten der Fernbedienung via PROFINET Netzwerk: Sterntopologie

- 1 Automatisierungssystem, z. B. Simatic S7 (Siemens)
- 2 Computer mit Webbrowser zum Zugriff auf integrierten Webserver oder Computer mit Bedientool (z. B. Field-Care, DeviceCare, SIMATIC PDM) mit COM DTM "CDI Communication TCP/IP"
- 3 Standard Ethernet Switch, z. B. Scalance X204 (Siemens)
- 4 Messgerät

#### Ringtopologie

Die Einbindung erfolgt über den Anschluss für die Signalübertragung (Ausgang 1) und die Service-Schnittstelle (CDI-RJ45).

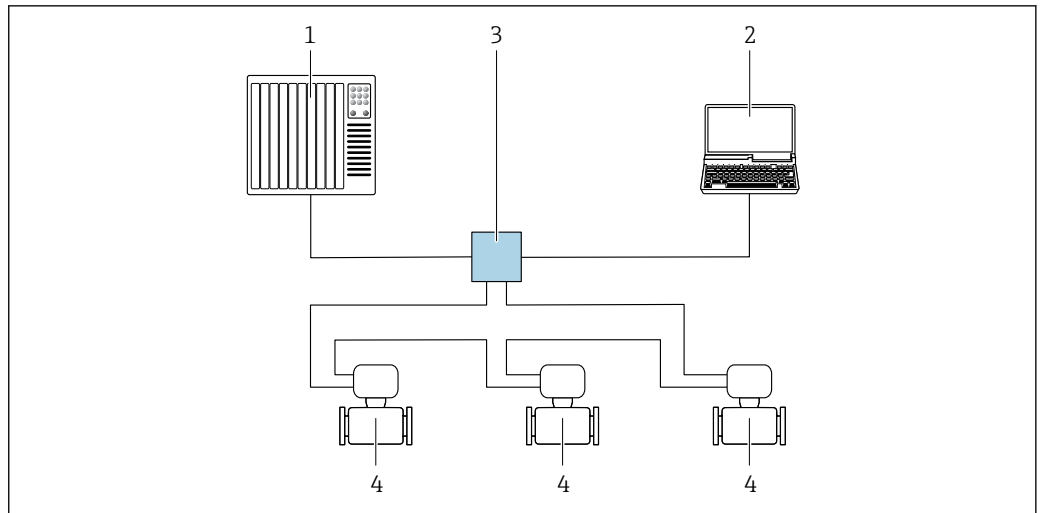

A0033719

56 Möglichkeiten der Fernbedienung via PROFINET-Netzwerk: Ringtopologie

- 1 Automatisierungssystem, z. B. Simatic S7 (Siemens)
- 2 Computer mit Webbrowser zum Zugriff auf integrierten Webserver oder Computer mit Bedientool (z. B. FieldCare, DeviceCare, SIMATIC PDM) mit COM DTM "CDI Communication TCP/IP"
- 3 Standard Ethernet Switch, z. B. Scalance X204 (Siemens)
- 4 Messgerät

#### Via Modbus TCP over Ethernet-APL 10 Mbit/s, SPE 10 Mbit/s

Diese Kommunikationsschnittstelle ist bei Geräteausführungen mit Modbus TCP over Ethernet-APL-Ausgang auf Port 1 verfügbar.

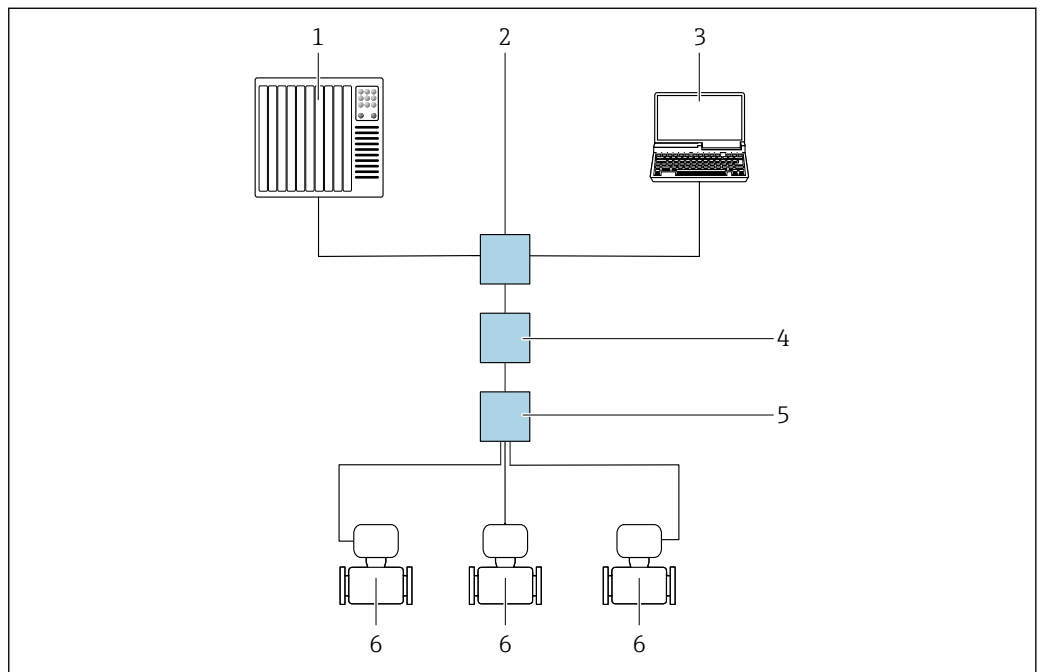

A0046117

57 Möglichkeiten der Fernbedienung via Modbus TCP over Ethernet-APL-Protokoll (aktiv)

- 1 Automatisierungssystem, z. B. Simatic S7 (Siemens)
- 2 Ethernet-Switch, z. B. Scalance X204 (Siemens)
- 3 Computer mit Webbrowser oder Bedientool
- 4 APL-Power-Switch/SPE-Power-Switch (optional)
- 5 APL-Field-Switch/SPE-Field-Switch
- 6 Messgerät/Kommunikation via Port 1 (Anschlussklemme 26 + 27)

### Via Modbus TCP over Ethernet 100 Mbit/s

Diese Kommunikationsschnittstelle ist bei Geräteausführungen mit Modbus TCP over Ethernet-APL-Ausgang auf Port 2 verfügbar.

#### Sterntopologie

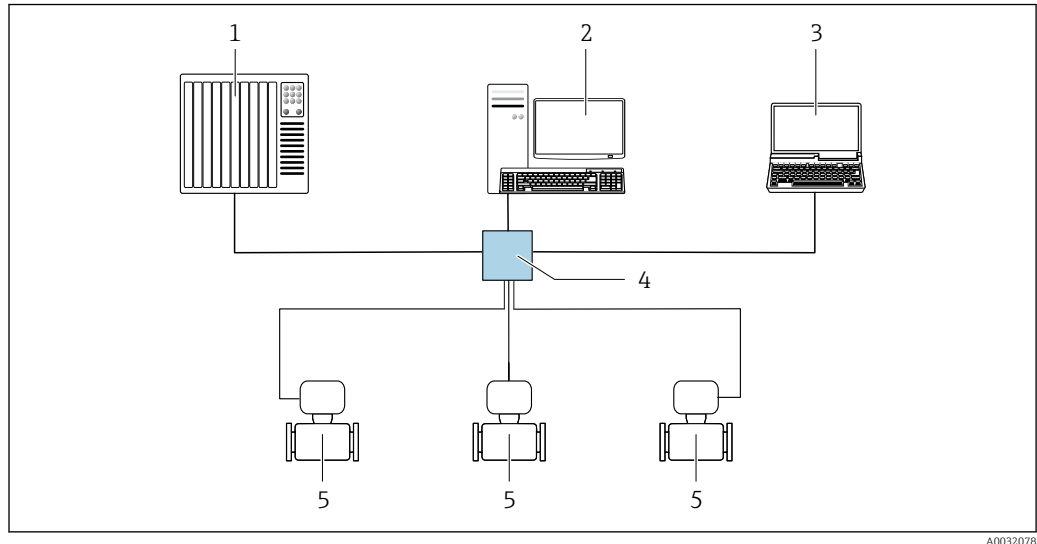

58 Möglichkeiten der Fernbedienung via Modbus TCP over Ethernet - 100 Mbit/s: Sterntopologie

- 1 Automatisierungssystem, z. B. RSLogix (Rockwell Automation)
- 2 Workstation zur Messgerätebedienung: Mit Custom Add-On Profile für "RSLogix 5000" (Rockwell Automation) oder mit Electronic Data Sheet (EDS)
- 3 Computer mit Webbrowser oder Bedientool
- 4 Standard Ethernet-Switch, z. B. Stratix (Rockwell Automation)
- 5 Messgerät/Kommunikation via Port 2 (Anschluss RJ45)

### Service-Schnittstelle

#### Via Service-Schnittstelle (CDI-RJ45)

Um eine Konfiguration des Geräts vor Ort durchzuführen, kann eine Punkt-zu-Punkt-Verbindung aufgebaut werden. Alternativ kann eine Verbindung via Modbus TCP genutzt werden. Der Anschluss erfolgt bei geöffnetem Gehäuse direkt über die Service-Schnittstelle (CDI-RJ45) des Geräts.

**i** Optional ist für den nicht explosionsgefährdeten Bereich ein Adapter für RJ45 auf M12 Stecker erhältlich:

Bestellmerkmal "Zubehör", Option **NB**: "Adapter RJ45 M12 (Service-Schnittstelle)"

Der Adapter verbindet die Service-Schnittstelle (CDI-RJ45) mit einem in der Kabeleinführung montierten M12 Stecker. Der Anschluss an die Service-Schnittstelle kann ohne Öffnen des Geräts über einen M12 Stecker erfolgen.

Messumformer Proline 500 – digital

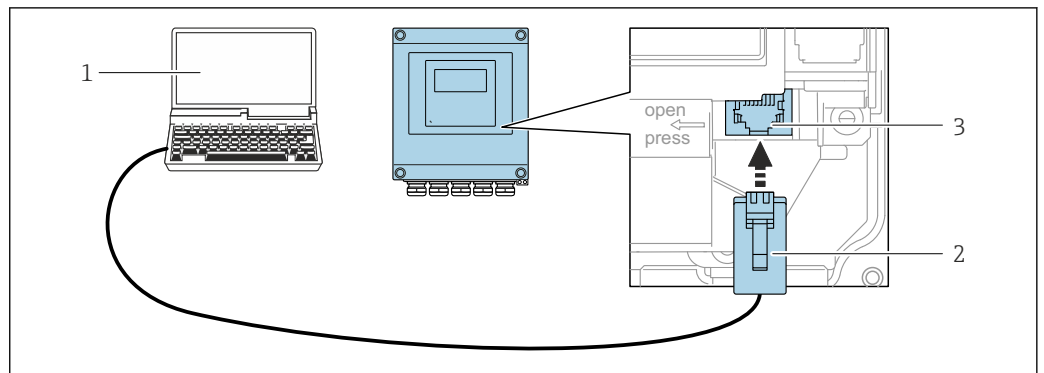

A0029163

▣ 59 Anschluss via Service-Schnittstelle (CDI-RJ45)

- 1 Computer mit Webbrowser zum Zugriff auf integrierten Webserver oder mit Bedientool "FieldCare", "Device-Care" mit COM DTM "CDI Communication TCP/IP" oder Modbus DTM oder Bedientool
- 2 Standard-Ethernet-Verbindungskabel mit RJ45-Stecker
- 3 Service-Schnittstelle (CDI-RJ45) des Messgeräts mit Zugriff auf integrierten Webserver

Messumformer Proline 500

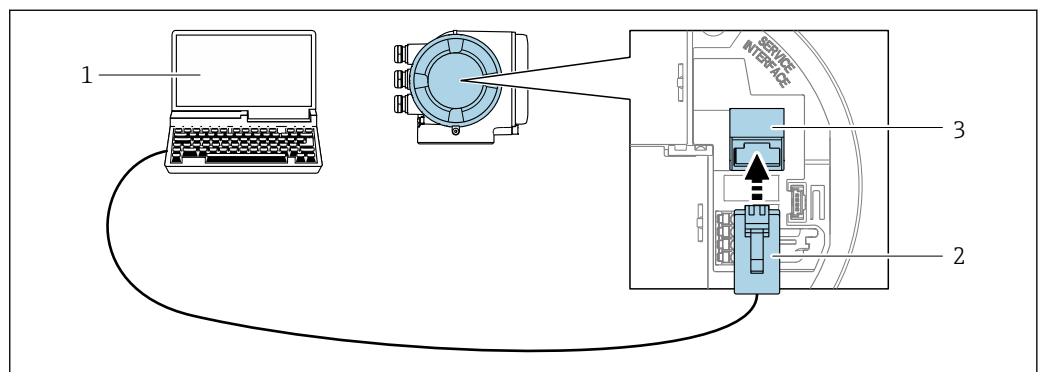

A0027563

▣ 60 Anschluss via Service-Schnittstelle (CDI-RJ45)

- 1 Computer mit Webbrowser zum Zugriff auf integrierten Webserver oder mit Bedientool "FieldCare", "Device-Care" mit COM DTM "CDI Communication TCP/IP" oder Modbus DTM oder Bedientool
- 2 Standard-Ethernet-Verbindungskabel mit RJ45-Stecker
- 3 Service-Schnittstelle (CDI-RJ45) des Messgeräts mit Zugriff auf integrierten Webserver

**Via WLAN-Schnittstelle**

Die optionale WLAN-Schnittstelle ist bei folgender Geräteausführung vorhanden:  
Bestellmerkmal "Anzeige; Bedienung", Option G "4-zeilig, beleuchtet; Touch Control + WLAN"

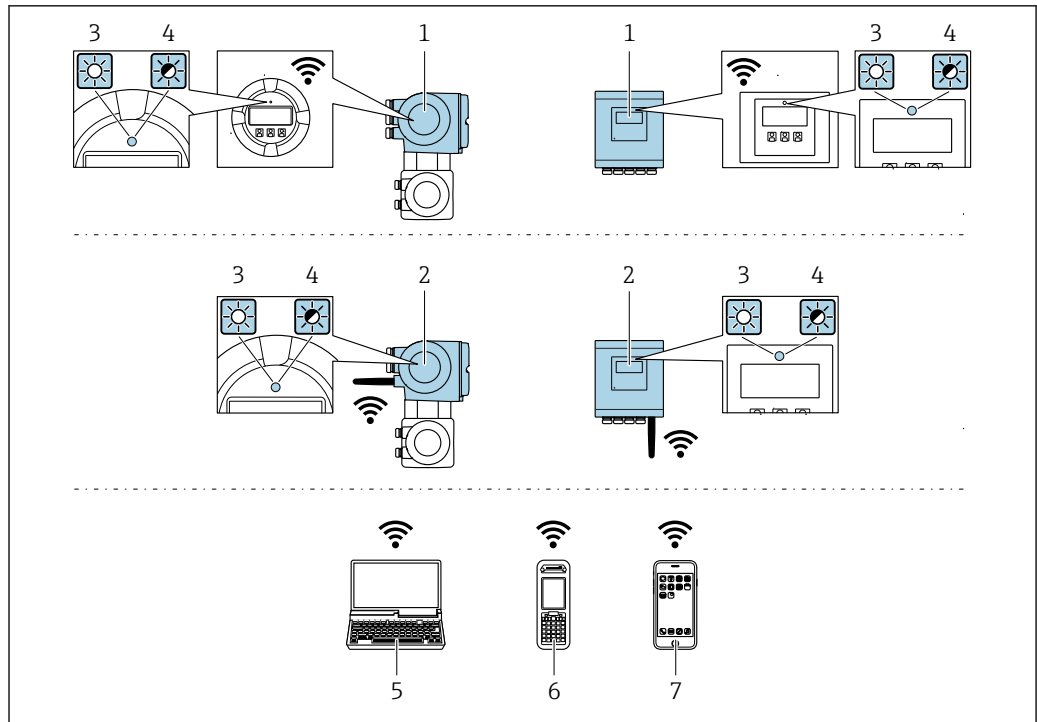

A0034569

- 1 Messumformer mit integrierter WLAN-Antenne
- 2 Messumformer mit externer WLAN-Antenne
- 3 LED leuchtet konstant: WLAN-Empfang am Messgerät ist aktiviert
- 4 LED blinkt: WLAN-Verbindung zwischen Bediengerät und Messgerät ist hergestellt
- 5 Computer mit WLAN-Schnittstelle und Webbrowser zum Zugriff auf integrierten Gerätewebsserver oder mit Bedientool (z. B. FieldCare, DeviceCare)
- 6 Mobiles Handbediengerät mit WLAN-Schnittstelle und Webbrowser zum Zugriff auf integrierten Gerätewebsserver oder Bedientool (z. B. FieldCare, DeviceCare)
- 7 Smartphone oder Tablet (z. B. Field Xpert SMT70)

Funktion	WLAN: IEEE 802.11 b/g (2,4 GHz) <ul style="list-style-type: none"> <li>▪ Access Point mit DHCP Server (Werkseinstellung)</li> <li>▪ Netzwerk</li> </ul>
Verschlüsselung	WPA2-PSK AES-128 (gemäß IEEE 802.11i)
Einstellbare WLAN-Kanäle	1 bis 11
Schutzart	IP66/67
Verfügbare Antennen	<ul style="list-style-type: none"> <li>▪ Interne Antenne</li> <li>▪ Externe Antenne (optional) Bei schlechten Send-/Empfangsbedingungen am Montageort. Als Zubehör verfügbar .</li> </ul> ⓘ Jeweils nur 1 Antenne aktiv!
Reichweite	<ul style="list-style-type: none"> <li>▪ Interne Antenne: Typischerweise 10 m (32 ft)</li> <li>▪ Externe Antenne: Typischerweise 50 m (164 ft)</li> </ul>
Werkstoffe (Externe Antenne)	<ul style="list-style-type: none"> <li>▪ Antenne: Kunststoff ASA (Acrylnitril-Styrol-Acrylat-Copolymere) und Messing vernickelt</li> <li>▪ Adapter: Rostfreier Stahl und Messing vernickelt</li> <li>▪ Kabel: Polyethylen</li> <li>▪ Stecker: Messing vernickelt</li> <li>▪ Befestigungswinkel: Rostfreier Stahl</li> </ul>

**Netzwerk Integration**

 Die Netzwerk Integration ist nur für die Kommunikationsart HART verfügbar.

Mit dem optionalen Anwendungspaket OPC-UA-Server kann das Gerät über die Service-Schnittstelle (CDI-RJ45 und WLAN) in ein Ethernet-Netzwerk eingebunden werden und mit OPC-UA Clients kommunizieren. Bei dieser Verwendung ist auf die IT-Sicherheit zu achten.

 Detaillierte Angaben zum Anschluss von Messumformern mit einer Ex de Zulassung: Separates Dokument "Sicherheitshinweise" (XA) zum Gerät.

Für einen dauerhaften Zugriff auf Gerätedaten und zur Konfiguration über Webserver wird das Gerät über Service-Schnittstelle (CDI-RJ45) direkt in ein Netzwerk eingebunden werden. Damit kann von der Leitstelle aus jederzeit auf das Gerät zugegriffen werden. Die Verarbeitung der Messwerte über die Ein- und Ausgänge erfolgt separat über das Automatisierungssystem.

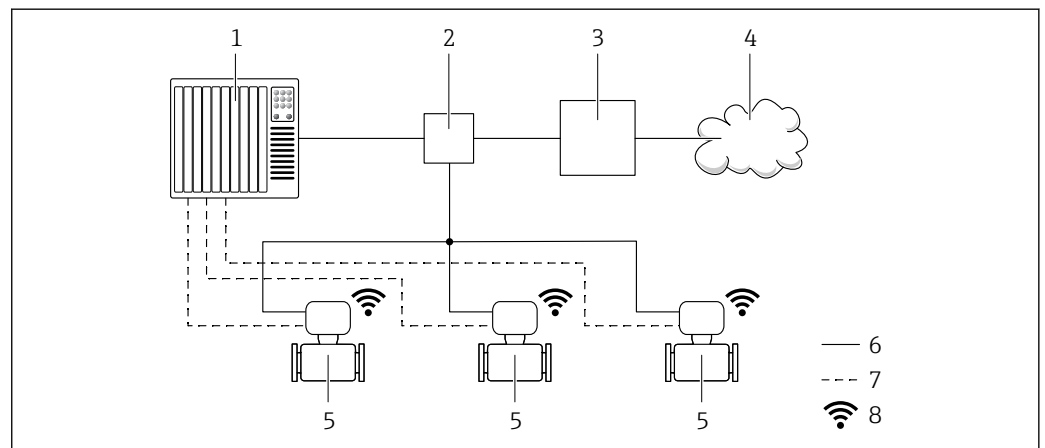

A0033618



- 1 Automatisierungssystem, z.B. Simatic S7 (Siemens)
- 2 Ethernet Switch
- 3 Edge Gateway
- 4 Cloud
- 5 Messgerät
- 6 Ethernet Netzwerk
- 7 Messwerte über Ein- und Ausgänge
- 8 Optionale WLAN-Schnittstelle

 Die optionale WLAN-Schnittstelle ist bei folgender Geräteausführung vorhanden: Bestellmerkmal "Anzeige; Bedienung", Option **G** "4-zeilige, beleuchtete, grafische Anzeige; Touch Control + WLAN"

 Sonderdokumentation zum Anwendungspaket OPC-UA-Server →  138.

### Unterstützte Bedientools

Für den lokalen Zugriff oder den Fernzugriff auf das Messgerät können verschiedene Bedientools verwendet werden. Abhängig vom verwendeten Bedientool kann der Zugriff mithilfe von unterschiedlichen Bediengeräten und via verschiedene Schnittstellen erfolgen.

Unterstützte Bedientools	Bediengerät	Schnittstelle	Weitere Informationen
Webbrowser	Notebook, PC oder Tablet mit Webbrowser	<ul style="list-style-type: none"> <li>■ Service-Schnittstelle CDI-RJ45</li> <li>■ WLAN-Schnittstelle</li> <li>■ Ethernet-basierter Feldbus (EtherNet/IP, PROFINET, Modbus TCP over Ethernet-APL)</li> </ul>	Sonderdokumentation zum Gerät →  138
DeviceCare SFE100	Notebook, PC oder Tablet mit Microsoft Windows-System	<ul style="list-style-type: none"> <li>■ Service-Schnittstelle CDI-RJ45</li> <li>■ WLAN-Schnittstelle</li> <li>■ Feldbus-Protokoll</li> <li>■ Modbus TCP over Ethernet-APL</li> </ul>	→  136

Unterstützte Bedientools	Bediengerät	Schnittstelle	Weitere Informationen
FieldCare SFE500	Notebook, PC oder Tablet mit Microsoft Windows-System	<ul style="list-style-type: none"> <li>■ Service-Schnittstelle CDI-RJ45</li> <li>■ WLAN-Schnittstelle</li> <li>■ Feldbus-Protokoll</li> </ul>	→  136
Field Xpert	SMT70/77/50	<ul style="list-style-type: none"> <li>■ Alle Feldbus-Protokolle</li> <li>■ WLAN-Schnittstelle</li> <li>■ Bluetooth</li> <li>■ Service-Schnittstelle CDI-RJ45</li> </ul>	Betriebsanleitung BA01202S Gerätebeschreibungsdateien: Updatefunktion vom Handbediengerät verwenden

 Weitere Bedientools auf Basis FDT Technologie mit einem Gerätetreiber wie DTM/iDTM oder DD/EDD sind für die Gerätebedienung nutzbar. Diese Bedientools sind bei den jeweiligen Herstellern erhältlich. Es wird eine Integration u.a. in folgende Bedientools unterstützt:

- FactoryTalk AssetCentre (FTAC) von Rockwell Automation → [www.rockwellautomation.com](http://www.rockwellautomation.com)
- Process Device Manager (PDM) von Siemens → [www.siemens.com](http://www.siemens.com)
- Asset Management Solutions (AMS) von Emerson → [www.emersonprocess.com](http://www.emersonprocess.com)
- FieldCommunicator 375/475 von Emerson → [www.emersonprocess.com](http://www.emersonprocess.com)
- Emersons TREX → [www.emerson.com](http://www.emerson.com)
- Field Device Manager (FDM) von Honeywell → [www.process.honeywell.com](http://www.process.honeywell.com)
- FieldMate von Yokogawa → [www.yokogawa.com](http://www.yokogawa.com)
- PACTWare → [www.pactware.com](http://www.pactware.com)

Die zugehörigen Gerätebeschreibungsdateien sind verfügbar: [www.endress.com](http://www.endress.com) → Download-Area



### Webserver

Mit dem integrierten Webserver kann das Gerät über einen Webbrowser via Ethernet-APL, via Service-Schnittstelle (CDI-RJ45) oder via WLAN-Schnittstelle bedient und konfiguriert werden. Der Aufbau des Bedienmenüs ist dabei derselbe wie bei der Vor-Ort-Anzeige. Neben den Messwerten werden auch Statusinformationen zum Gerät dargestellt und ermöglichen eine Kontrolle des Gerätezustands. Zusätzlich können die Daten vom Gerät verwaltet und die Netzwerkparameter eingestellt werden.

Für die WLAN-Verbindung wird ein Gerät benötigt, das über eine optional bestellbare WLAN-Schnittstelle verfügt: Bestellmerkmal "Anzeige; Bedienung", Option G "4-zeilig beleuchtet; Touch Control + WLAN". Das Gerät dient als Access Point und ermöglicht eine Kommunikation mittels Computer oder mobilem Handbediengerät.

### Unterstützte Funktionen

Datenaustausch zwischen Bediengerät (wie z. B. Notebook) und Messgerät:

- Konfiguration vom Messgerät laden (XML-Format, Konfiguration sichern)
- Konfiguration ins Messgerät speichern (XML-Format, Konfiguration wieder herstellen)
- Export der Eventliste (.csv-Datei)
- Export der Parametereinstellungen (.csv-Datei oder PDF-Datei, Dokumentation der Konfiguration der Messstelle erstellen)
- Export des Heartbeat Verifizierungsberichts (PDF-Datei, nur verfügbar mit dem Anwendungspaket **Heartbeat Verification** →  131 )
- Flashen der Firmware-Version für z. B. Upgrade der Geräte-Firmware
- Download Treiber für Systemintegration
- Darstellung von bis zu 1000 gespeicherten Messwerten (Nur verfügbar mit dem Anwendungspaket **Extended HistoROM** →  131)

### HistoROM-Datenmanagement

Das Messgerät verfügt über ein HistoROM-Datenmanagement. Das HistoROM-Datenmanagement umfasst sowohl die Speicherung als auch das Importieren und Exportieren wichtiger Geräte- und Prozessdaten. Dadurch können Betriebs- und Serviceeinsätze wesentlich sicherer und effizienter durchgeführt werden.

 Im Auslieferungszustand sind die Werkseinstellungen der Parametrierdaten als Sicherung im Gerätespeicher hinterlegt. Dieser kann z.B. nach der Inbetriebnahme mit einem aktualisierten Datensatz überschrieben werden.

**Zusatzinformationen Speicherkonzept**

Es gibt verschiedene Speicher, in denen Gerätedaten gespeichert und vom Gerät genutzt werden:

	HistoROM Backup	T-DAT	S-DAT
<b>Verfügbare Daten</b>	<ul style="list-style-type: none"> <li>▪ Ereignis-Logbuch z. B. Diagnoseereignisse</li> <li>▪ Sicherung eines Parameterdatensatzes</li> <li>▪ Firmwarepaket des Geräts</li> <li>▪ Treiber für Systemintegration zum Export via Webserver z. B.:                             <ul style="list-style-type: none"> <li>▪ GSD für PROFIBUS DP</li> <li>▪ GSD für PROFIBUS PA</li> <li>▪ GSD für PROFINET</li> <li>▪ EDS für EtherNet/IP</li> <li>▪ DD für FOUNDATION Fieldbus</li> </ul> </li> </ul>	<ul style="list-style-type: none"> <li>▪ Messwertspeicherung (Bestelloption „Extended HistoROM“)</li> <li>▪ Aktueller Parameterdatensatz (wird zur Laufzeit durch Firmware verwendet)</li> <li>▪ Schleppzeiger (Minimum/Maximum-Werte)</li> <li>▪ Summenzählerwert</li> </ul>	<ul style="list-style-type: none"> <li>▪ Messaufnehmerdaten: z. B. Nennweite</li> <li>▪ Seriennummer</li> <li>▪ Kalibrierdaten</li> <li>▪ Gerätekonfiguration (z. B. SW-Optionen, fixes I/O oder Multi I/O)</li> </ul>
<b>Speicherort</b>	Fix auf der Benutzerschnittstellen-Leiterplatte im Anschlussraum	Steckbar auf der Benutzerschnittstellen-Leiterplatte im Anschlussraum	Im Sensorstecker im Messumformer-Halsteil

**Datensicherung**

**Automatisch**

- Automatische Speicherung der wichtigsten Gerätedaten (Messaufnehmer und -umformer) in den DAT-Modulen
- Im Austauschfall Messumformer oder Messgerät: Nach Austausch des T-DATs mit bisherigen Gerätedaten steht das neue Messgerät sofort und fehlerfrei wieder in Betrieb
- Im Austauschfall Messaufnehmer: Nach Austausch des Messaufnehmers werden neue Messaufnehmerdaten aus S-DAT im Messgerät übernommen und das Messgerät steht sofort und fehlerfrei in Betrieb
- Im Austauschfall Elektronikmodul (z.B. I/O-Elektronikmodul): Nach Austausch des Elektronikmoduls wird die Software des Moduls mit der vorhandenen Gerätefirmware verglichen. Im Bedarfsfall erfolgt ein Up- oder Downgrade der Software des Moduls. Anschließend ist das Elektronikmodul sofort einsatzbereit und es tritt kein Kompatibilitätsfehler auf.

**Manuell**

Zusätzlicher Parameterdatensatz (komplette Parametereinstellungen) im integrierten Gerätespeicher HistoROM Backup für:

- Datensicherungsfunktion  
Sicherung und spätere Wiederherstellung einer Geräteparametrierung im Gerätespeicher HistoROM Backup
- Datenvergleichsfunktion  
Vergleich der aktuellen Geräteparametrierung mit der im Gerätespeicher HistoROM Backup gespeicherten Geräteparametrierung

**Datenübertragung**

**Manuell**

- Übertragung einer Geräteparametrierung auf ein anderes Gerät mithilfe der Exportfunktion des jeweiligen Bedientools, z.B. mit FieldCare, DeviceCare oder Webserver: Zum Duplizieren der Parametrierung oder zur Ablage in ein Archiv (z.B. zwecks Sicherung)
- Übertragung der Treiber für die Systemintegration via Webserver, z.B.:
  - GSD für PROFIBUS DP
  - GSD für PROFIBUS PA
  - GSD für PROFINET
  - EDS für EtherNet/IP
  - DD für FOUNDATION Fieldbus

**Ereignisliste**

**Automatisch**

- Chronologische Anzeige von max. 20 Ereignismeldungen in der Ereignisliste
- Mit Freischaltung des Anwendungspakets **Extended HistoROM** (Bestelloption): Anzeige von bis zu 100 Ereignismeldungen in der Ereignisliste mit Zeitstempel, Klartextbeschreibung und Behebungsmaßnahmen
- Export und Anzeige der Ereignisliste über verschiedene Schnittstellen und Bedientools z.B. DeviceCare, FieldCare oder Webserver

**Messwertspeicher****Manuell**

Mit Freischaltung des Anwendungspakets **Extended HistoROM** (Bestelloption):

- Aufzeichnung über 1 bis 4 Kanäle von bis zu 1 000 Messwerten (jeweils bis zu 250 Messwerte pro Kanal)
- Frei konfigurierbares Aufzeichnungsintervall
- Export der Messwertaufzeichnung über verschiedene Schnittstellen und Bedientools z.B. FieldCare, DeviceCare oder Webserver

**Zertifikate und Zulassungen**

Aktuelle Zertifikate und Zulassungen zum Produkt stehen unter [www.endress.com](http://www.endress.com) auf der jeweiligen Produktseite zur Verfügung:

1. Produkt mit Hilfe der Filter und Suchmaske auswählen.
2. Produktseite öffnen.
3. **Downloads** auswählen.

**CE-Kennzeichnung**

Das Gerät erfüllt die gesetzlichen Anforderungen der anwendbaren EU-Richtlinien. Diese sind zusammen mit den angewandten Normen in der entsprechenden EU-Konformitätserklärung aufgeführt.

Endress+Hauser bestätigt die erfolgreiche Prüfung des Geräts mit der Anbringung der CE-Kennzeichnung.

**UKCA-Kennzeichnung**

Das Gerät erfüllt die gesetzlichen Anforderungen der anwendbaren UK-Rechtsverordnungen (Statutory Instruments). Diese sind zusammen mit den zugewiesenen Normen in der entsprechenden UKCA-Konformitätserklärung aufgeführt. Durch Selektion der Bestelloption zur UKCA-Kennzeichnung bestätigt Endress+Hauser die erfolgreiche Prüfung und Bewertung des Geräts mit der Anbringung der UKCA-Kennzeichnung.

Kontaktadresse Endress+Hauser UK:  
Endress+Hauser Ltd.  
Floats Road  
Manchester M23 9NF  
United Kingdom  
[www.uk.endress.com](http://www.uk.endress.com)

**RCM-Kennzeichnung**

Das Messsystem stimmt überein mit den EMV-Anforderungen der Behörde "Australian Communications and Media Authority (ACMA)".

**Ex-Zulassung**

Das Messgerät ist zum Einsatz im explosionsgefährdeten Bereich zertifiziert und die zu beachtenden Sicherheitshinweise im separaten Dokument "Safety Instructions" (XA) beigelegt. Dieses ist auf dem Typenschild referenziert.

Folgende Geräte besitzen das Schutzniveau (EPL) Ga/Gb (Zone 0 im Messrohr):

- Geräteausführungen mit Bestellmerkmal "Integrierte ISEM Elektronik", Option A und dem Bestellmerkmal "Zulassung; Messumformer; Sensor", Option BI, BJ, BM oder BN.
- Geräteausführungen mit Bestellmerkmal "Integrierte ISEM Elektronik", Option B und dem Bestellmerkmal "Zulassung; Messumformer; Sensor", Option BA, BB, BC oder BD.



Die separate Ex-Dokumentation (XA) mit allen relevanten Daten zum Explosionsschutz ist bei Ihrer Endress+Hauser Vertriebszentrale erhältlich.

**Lebensmitteltauglichkeit**

- 3-A-Zulassung
  - Nur Messgeräte mit dem Bestellmerkmal "Weitere Zulassung", Option LP "3A" verfügen über eine 3-A-Zulassung.
  - Die 3-A-Zulassung bezieht sich auf das Messgerät.
  - Bei der Installation des Messgeräts darauf achten, dass sich außen am Messgerät keine Flüssigkeitsansammlung bilden kann.  
Die Installation eines abgesetzten Anzeigemoduls muss gemäß 3-A-Norm erfolgen.
  - Die Installation von Zubehör (z.B Heizmantel, Wetterschutzhaube, Wandhalterung) muss gemäß 3-A-Norm erfolgen.  
Jedes Zubehör ist reinigbar. Demontage unter Umständen notwendig.
- EHEDG-geprüft (Type EL Class I)  
Nur Geräte mit dem Bestellmerkmal "Weitere Zulassung", Option LT "EHEDG" wurden geprüft und erfüllen die EHEDG-Anforderungen.  
Um die Anforderungen an die EHEDG-Zertifizierung zu erfüllen, muss das Gerät mit Prozessanschlüssen gemäß des EHEDG-Positionspapiers "Easy cleanable Pipe couplings and Process connections" eingesetzt werden ([www.ehedg.org](http://www.ehedg.org)).  
Um die Anforderungen an die EHEDG-Zertifizierung zu erfüllen, muss das Gerät in einer Ausrichtung installiert werden, welche Entleerbarkeit gewährleistet.  
Testkriterium für die Reinigbarkeit gemäss EHEDG ist eine Fließgeschwindigkeit von 1,5 m/s in der Prozessleitung. Diese Geschwindigkeit muss für eine EHEDG konforme Reinigung sichergestellt sein.
- FDA CFR 21
- Food Contact Materials Regulation (EC) 1935/2004
- Food Contact Materials Regulation GB 4806
- Die Vorgaben der Food Contact Material Regularien bei der Auswahl der Materialausführungen sind einzuhalten.

 Spezielle Montagehinweise beachten

**Pharmatauglichkeit**

- FDA 21 CFR 177
- USP <87>
- USP <88> Class VI 121 °C
- TSE/BSE Eignungs-Zertifikat
- cGMP  
Geräte mit Bestellmerkmal "Test, Zeugnis", Option JG "Konformität zu cGMP abgeleiteten Anforderungen, Erklärung" sind konform gemäß den Anforderungen von cGMP in Bezug auf Oberflächen von mediumsberührten Teilen, Design, FDA 21 CFR-Materialkonformität, USP Class VI-Tests und TSE/BSE-Konformität.  
Eine seriennummernspezifische Erklärung wird erstellt.

**Funktionale Sicherheit**

Das Messgerät ist für Durchflussüberwachungen (Min., Max., Bereich) bis SIL 2 (einkanalige Architektur; Bestellmerkmal "Weitere Zulassung", Option LA) und SIL 3 (mehrkanalige Architektur mit homogener Redundanz) einsetzbar und nach IEC 61508 unabhängig beurteilt und zertifiziert.

Folgende Überwachungen in Schutzeinrichtungen sind möglich:

- Massedurchfluss
- Volumendurchfluss
- Dichte

 Handbuch zur Funktionalen Sicherheit mit Informationen zum SIL-Gerät →  138

**Zertifizierung HART****HART Schnittstelle**

Das Messgerät ist von der FieldComm Group zertifiziert und registriert. Das Gerät erfüllt alle Anforderungen der folgenden Spezifikationen:

- Zertifiziert gemäß HART 7
- Das Gerät kann auch mit zertifizierten Geräten anderer Hersteller betrieben werden (Interoperabilität)

**Zertifizierung FOUNDATION  
Fieldbus****FOUNDATION Fieldbus Schnittstelle**

Das Messgerät ist von der FieldComm Group zertifiziert und registriert. Das Gerät erfüllt alle Anforderungen der folgenden Spezifikationen:

- Zertifiziert gemäß FOUNDATION Fieldbus H1
- Interoperability Test Kit (ITK), Revisionsstand 6.2.0 (Zertifikat auf Anfrage erhältlich)
- Physical Layer Conformance Test
- Das Gerät kann auch mit zertifizierten Geräten anderer Hersteller betrieben werden (Interoperabilität)

**Zertifizierung PROFIBUS****PROFIBUS Schnittstelle**

Das Messgerät ist von der PNO (PROFIBUS Nutzerorganisation e. V.) zertifiziert und registriert. Das Gerät erfüllt alle Anforderungen der folgenden Spezifikationen:

- Zertifiziert gemäß PA Profil 3.02
- Das Gerät kann auch mit zertifizierten Geräten anderer Hersteller betrieben werden (Interoperabilität)

**Zertifizierung EtherNet/IP**

Das Messgerät ist von der ODVA (Open Device Vendor Association) zertifiziert und registriert. Das Gerät erfüllt alle Anforderungen der folgenden Spezifikationen:

- Zertifiziert gemäß dem ODVA Conformance Test
- EtherNet/IP Performance Test
- EtherNet/IP PlugFest Konform
- Das Gerät kann auch mit zertifizierten Geräten anderer Hersteller betrieben werden (Interoperabilität)

**Zertifizierung PROFINET****PROFINET-Schnittstelle**

Das Messgerät ist von der PNO (PROFIBUS Nutzerorganisation e. V.) zertifiziert und registriert. Das Gerät erfüllt alle Anforderungen der folgenden Spezifikationen:

- Zertifiziert gemäß:
  - Test Spezifikation für PROFINET devices
  - PROFINET Netload Class 2 100 Mbit/s
- Das Gerät kann auch mit zertifizierten Geräten anderer Hersteller betrieben werden (Interoperabilität)
- Das Gerät unterstützt die PROFINET Systemredundanz S2.

**Zertifizierung PROFINET  
over Ethernet-APL****PROFINET-Schnittstelle**

Das Messgerät ist von der PNO (PROFIBUS Nutzerorganisation e. V.) zertifiziert und registriert. Das Gerät erfüllt alle Anforderungen der folgenden Spezifikationen:

- Zertifiziert gemäß:
  - Test Spezifikation für PROFINET devices
  - PROFINET PA Profil 4.02
  - PROFINET Netload Robustness Class 2 10 Mbit/s
  - APL-Conformance Test
- Das Gerät kann auch mit zertifizierten Geräten anderer Hersteller betrieben werden (Interoperabilität)
- Das Gerät unterstützt die PROFINET Systemredundanz S2.

**Druckgerätezulassung**

Die Messgeräte sind mit oder ohne PED oder PESR bestellbar. Wenn ein Gerät mit PED oder PESR benötigt wird, muss dies explizit bestellt werden. Bei Geräten mit Nennweiten kleiner oder gleich DN 25 (NPS 1) ist dies weder möglich noch erforderlich. Für PESR ist unter Bestellmerkmal "Zulassungen" zwingend eine UK-Bestelloption zu wählen.

- Mit der Kennzeichnung
  - a) PED/G1/x (x = Kategorie) oder
  - b) PESR/G1/x (x = Kategorie)
 auf dem Messaufnehmer-Typenschild bestätigt Endress+Hauser die Konformität mit den "Grundlegenden Sicherheitsanforderungen"
  - a) des Anhangs I der Druckgeräterichtlinie 2014/68/EU oder
  - b) des Schedule 2 der Statutory Instruments 2016 no. 1105.
- Geräte mit dieser Kennzeichnung (mit PED oder PESR) sind geeignet für folgende Messstoffarten:
  - Fluide der Gruppe 1 und 2 mit einem Dampfdruck von größer oder kleiner gleich 0,5 bar (7,3 psi)
  - Instabile Gase
- Geräte ohne diese Kennzeichnung (ohne PED oder PESR) sind nach guter Ingenieurspraxis ausgelegt und hergestellt. Sie entsprechen den Anforderungen von
  - a) Art. 4 Abs. 3 der Druckgeräterichtlinie 2014/68/EU oder
  - b) Part 1, Abs. 8 der Statutory Instruments 2016 no. 1105.
 Ihr Einsatzbereich ist
  - a) in den Diagrammen 6 bis 9 im Anhang II der Druckgeräterichtlinie 2014/68/EU oder
  - b) im Schedule 3, Abs. 2 der Statutory Instruments 2016 no. 1105 dargestellt.

#### Funkzulassung

Das Messgerät besitzt eine Funkzulassung.



Detaillierte Informationen zur Funkzulassung: Sonderdokumentation → 138

#### Messgerätezulassung

Das Messgerät ist als Komponente in Messanlagen (MI-005) im gesetzlich messtechnisch kontrollierten Einsatz gemäß der europäischen Messgeräterichtlinie 2014/32/EU (MID) zugelassen.

Das Messgerät ist nach OIML R117 qualifiziert und verfügt über ein zugehöriges OIML Certificate of Conformity (optional).

#### Weitere Zertifizierungen

##### Schiffsbauzulassung

Aktuell gültige Zertifikate sind verfügbar:

- Im Download-Bereich der Endress+Hauser Internetseite: [www.endress.com](http://www.endress.com) → Downloads
- Folgende Details angeben:
  - Produktwurzel: z.B. 8E5B
  - Suchbereich: Zulassung & Zertifikate → Schiffsbau

##### CRN-Zulassung

Für einige Gerätevarianten gibt es eine CRN-Zulassung. Für ein CRN-zugelassenes Gerät muss ein CRN-zugelassener Prozessanschluss mit einer CSA-Zulassung bestellt werden.

##### Tests und Zeugnisse

- ISO 23277 ZG2x (PT)+ISO 10675-1 ZG1 (RT) Messrohr (PT) + Prozessanschluss (RT) Schweissnaht, Prüfbericht
- Eindring+Röntgenprüf. ASME B31.3 NFS(RT) Messrohr (PT) + Prozessanschluss (RT) Schweissnaht, Prüfbericht
- Eindring+Röntgenprüf. ASME VIII Div.1(RT) Messrohr (PT) + Prozessanschluss (RT) Schweissnaht, Prüfbericht
- Sicht+Eindring+Röntgen NORSOK M-601 (RT) Messrohr (VT+PT) +Prozessanschl. (VT+RT) Schweissnaht, Prüfbericht
- ISO 23277 ZG2x (PT)+ISO 10675-1 ZG1 (DR) Messrohr (PT) + Prozessanschluss (DR) Schweissnaht, Prüfbericht
- Eindring+Röntgenprüf. ASME B31.3 NFS(DR) Messrohr (PT) + Prozessanschluss (DR) Schweissnaht, Prüfbericht
- Eindring+Röntgenprüf. ASME VIII Div.1(DR) Messrohr (PT) + Prozessanschluss (DR) Schweissnaht, Prüfbericht
- Sicht+Eindring+Röntgen NORSOK M-601 (DR) Messrohr (VT+PT) +Prozessanschl. (VT+DR) Schweissnaht, Prüfbericht
- EN10204-3.1 Materialnachweis, medienberührende Teile
- Druckprüfung, internes Verfahren Prüfbericht (Bestellmerkmal "Test, Zeugnis", Option JB)
- Oberflächenrauheitsprüfung ISO4287/Ra, (mediumberührte Teile), Prüfbericht (Option JE)
- Verwechslungsprüfung (PMI), internes Verfahren, medienberührte Teile, Prüfbericht (Option JK)
- Konformität zu cGMP abgeleiteten Anforderungen, Erklärung (Option JG)

## Prüfung von Schweißverbindungen

Option	Prüfnorm				Komponente	
	ISO 23277 AL2x (PT) ISO 10675-1 AL1 (RT, DR)	ASME B31.3 NFS	ASME VIII Div.1 Appx. 4+8	NORSOK M-601	Messrohr	Prüfverfahren
KF	x				PT	RT
KK		x			PT	RT
KP			x		PT	RT
KR				x	VT, PT	VT, RT
K1	x				PT	DR
K2		x			PT	DR
K3			x		PT	DR
K4				x	VT, PT	VT, DR

PT = Eindringprüfung, RT = Durchstrahlprüfung, VT = Sichtprüfung, DR = Digitale Röntgenprüfung  
Alle Optionen mit Testbericht

## Externe Normen und Richtlinien

- EN 60529  
Schutzarten durch Gehäuse (IP-Code)
- IEC/EN 60068-2-6  
Umgebungseinflüsse: Prüfverfahren - Prüfung Fc: Schwingen (sinusförmig).
- IEC/EN 60068-2-31  
Umgebungseinflüsse: Prüfverfahren - Prüfung Ec: Schocks durch raue Handhabung, vornehmlich für Geräte.
- EN 61010-1  
Sicherheitsbestimmungen für elektrische Mess-, Steuer-, Regel- und Laborgeräte - Allgemeine Anforderungen
- GB 30439.5  
Sicherheitsbestimmungen für Produkte der industriellen Automatisierung - Teil 5: Sicherheitsbestimmungen für Durchflussmessgeräte
- EN 61326-1/-2-3  
EMV-Anforderungen für elektrische Mess-, Steuer-, Regel- und Laborgeräte
- NAMUR NE 21  
Elektromagnetische Verträglichkeit von Betriebsmitteln der Prozess- und Labortechnik
- NAMUR NE 32  
Sicherung der Informationsspeicherung bei Spannungsausfall bei Feld- und Leitgeräten mit Mikroprozessoren
- NAMUR NE 43  
Vereinheitlichung des Signalpegels für die Ausfallinformation von digitalen Messumformern mit analogem Ausgangssignal.
- NAMUR NE 53  
Software von Feldgeräten und signalverarbeitenden Geräten mit Digitalelektronik
- NAMUR NE 80  
Anwendung der Druckgeräte-Richtlinie auf PLT-Geräte
- NAMUR NE 105  
Anforderungen an die Integration von Feldbus-Geräten in Engineering-Tools für Feldgeräte
- NAMUR NE 107  
Selbstüberwachung und Diagnose von Feldgeräten
- NAMUR NE 131  
Anforderungen an Feldgeräte für Standardanwendungen
- NAMUR NE 132  
Coriolis-Massemesser
- ETSI EN 300 328  
Vorschriften für 2,4-GHz-Funkkomponenten.
- EN 301489  
Elektromagnetische Verträglichkeit und Funkspektrumangelegenheiten (ERM).

## Bestellinformationen

Ausführliche Bestellinformationen sind bei der nächstgelegenen Vertriebsorganisation [www.addresses.endress.com](http://www.addresses.endress.com) oder im Produktkonfigurator unter [www.endress.com](http://www.endress.com) auswählbar:

1. Produkt mit Hilfe der Filter und Suchmaske auswählen.
2. Produktseite öffnen.
3. **Konfiguration** auswählen.



### Produktkonfigurator - das Tool für individuelle Produktkonfiguration

- Tagesaktuelle Konfigurationsdaten
- Je nach Gerät: Direkte Eingabe von messstellenspezifischen Angaben wie Messbereich oder Bediensprache
- Automatische Überprüfung von Ausschlusskriterien
- Automatische Erzeugung des Bestellcodes mit seiner Aufschlüsselung im PDF- oder Excel-Ausgabeformat
- Direkte Bestellmöglichkeit im Endress+Hauser Onlineshop

## Anwendungspakete

Um die Funktionalität des Geräts je nach Bedarf zu erweitern, sind für das Gerät verschiedene Anwendungspakete lieferbar: z.B. aufgrund von Sicherheitsaspekten oder spezifischer Anforderungen von Applikationen.

Die Anwendungspakete können bei Endress+Hauser mit dem Gerät bestellt oder nachbestellt werden. Ausführliche Angaben zum betreffenden Bestellcode sind bei Ihrer Endress+Hauser Vertriebszentrale erhältlich oder auf der Produktseite der Endress+Hauser Website: [www.endress.com](http://www.endress.com).



Detaillierte Informationen zu den Anwendungspaketen:  
Sonderdokumentationen → 138

### Diagnosefunktionalität

Bestellmerkmal "Anwendungspaket", Option EA "Extended HistoROM"

Umfasst Erweiterungen bezüglich Ereignislogbuch und Freischaltung des Messwertspeichers.

Ereignislogbuch:

Speichervolumen wird von 20 Meldungseinträgen (Standardausführung) auf bis zu 100 erweitert.

Messwertspeicher (Linienschreiber):

- Speichervolumen wird für bis zu 1000 Messwerte aktiviert.
- 250 Messwerte können über jeden der 4 Speicherkanäle ausgegeben werden. Aufzeichnungsintervall ist frei konfigurierbar.
- Auf Messwertaufzeichnungen kann via Vor-Ort-Anzeige oder Bedientool z.B. FieldCare, Device-Care oder Webserver zugegriffen werden.



Detaillierte Angaben: Betriebsanleitung zum Gerät.

### Heartbeat Technology

Bestellmerkmal "Anwendungspaket", Option EB "Heartbeat Verification + Monitoring"

#### Heartbeat Verification

Erfüllt die Anforderung an die rückführbare Verifizierung nach DIN ISO 9001:2015 Kapitel 7.6 a) "Lenkung von Überwachungs- und Messmitteln".

- Funktionsprüfung im eingebauten Zustand ohne Prozessunterbrechung.
- Rückverfolgbare Verifizierungsergebnisse auf Anforderung, inklusive Bericht.
- Einfacher Prüfablauf über Vor-Ort-Bedienung oder weitere Bedienschnittstellen.
- Eindeutige Messstellenbewertung (Bestanden / Nicht bestanden) mit hoher Testabdeckung im Rahmen der Herstellerspezifikation.
- Verlängerung von Kalibrationsintervallen gemäß Risikobewertung durch Betreiber.

**Heartbeat Monitoring**

Liefert kontinuierlich für das Messprinzip charakteristische Daten an ein externes Condition Monitoring System zum Zweck der vorbeugenden Wartung oder der Prozessanalyse. Diese Daten ermöglichen:

- Im Kontext mit weiteren Informationen, Rückschlüsse auf die zeitliche Beeinträchtigung der Messleistung durch Prozesseinflüsse (z. B. Korrosion, Abrasion, Belagsbildung).
- Die rechtzeitige Planung von Serviceeinsätzen.
- Die Überwachung der Prozess- oder Produktqualität, z. B. Gaseinschlüsse.



Detaillierte Informationen zur Heartbeat Technology:  
Sonderdokumentation → 138

**Konzentrationsmessung**

Bestellmerkmal "Anwendungspaket", Option ED "Konzentration"

Zur Berechnung und Ausgabe von Fluidkonzentrationen.

Die gemessene Dichte wird mit Hilfe des Anwendungspakets „Konzentration“ in die Konzentration einer Substanz eines binären Gemisches umgerechnet:

- Auswahl vordefinierter Fluide (z.B. diverser Zuckerlösungen, Säuren, Laugen, Salze, Ethanol etc.).
- Allgemein gebräuchliche oder benutzerdefinierte Einheiten (°Brix, °Plato, % Masse, % Volumen, mol/l etc.) für Standardanwendungen.
- Konzentrationsberechnung aus benutzerdefinierten Tabellen.



Detaillierte Angaben: Sonderdokumentation zum Gerät.

**Kohlenwasserstoff-Viskosität-Trend**

Bestellmerkmal "Anwendungspaket", Option EK "Monitoring der Kohlenwasserstoff-Viskosität"

Überwachung der Viskosität und Qualitätseigenschaften, bei wechselnden Prozessbedingungen. Geeignet für Kohlenwasserstoffe wie z.B. Diesel.

Folgende Viskositätsmessungen werden durchgeführt:

- Dynamische Viskosität
- Kinematische Viskosität
- Temperaturkompensierte Viskosität (kinematisch und dynamisch) bezogen auf Referenztemperatur



Detaillierte Angaben: Sonderdokumentation zum Gerät.

**Erweiterte Dichtefunktion**

Bestellmerkmal "Anwendungspaket", Option EH "Erweiterte Dichtefunktion"

Erweiterte Softwarefunktionen für die Dichtemessung:

- Einfache Integration in bestehende Dichteanwendungen mit integriertem Periodendauersignal TPS (Time Periode Signal).
- Darstellung von zwei Dichtewerten gleichzeitig auf der Vor-Ort-Anzeige.
- Erweiterte Dichtekoeffizienten für optimale Nachkalibrierungen.



Detaillierte Angaben: Sonderdokumentation zum Gerät.

**Premiumdichte und erweiterte Dichtefunktion**

Bestellmerkmal "Anwendungspaket", Option EI "Premiumdichte, +/- 0.1 kg/m<sup>3</sup> + erweiterte Dichtefunktion "

Hochgenaue Dichtemessung, durch die Premium Dichtekalibration und erweiterte Softwarefunktionen für die Dichtemessung:

- Einfache Integration in bestehende Dichteanwendungen mit integriertem Periodendauersignal TPS (Time Periode Signal).
- Darstellung von zwei Dichtewerten gleichzeitig auf der Vor-Ort-Anzeige.
- Erweiterte Dichtekoeffizienten für optimale Nachkalibrierungen.



Detaillierte Angaben: Sonderdokumentationen zum Gerät.

**Petroleum**

Bestellmerkmal "Anwendungspaket", Option EJ "Petroleum"

Mit dem Anwendungspaket können die wichtigsten Kenngrößen für die Öl & Gas Industrie berechnet und ausgegeben werden.

- Normvolumenfluss und berechnete Normdichte gemäß "API Manual of Petroleum Measurement Standards, Chapter 11.1"
- Wasseranteil, basierend auf der Dichtemessung
- Gewichteter Mittelwert der Dichte und Temperatur



Detaillierte Angaben: Sonderdokumentation zum Gerät.

**Petroleum & Verriegelungs-  
funktion**

Bestellmerkmal "Anwendungspaket", Option EM "Petroleum & Verriegelungsfunktion"

Mit dem Anwendungspaket können die wichtigsten Kenngrößen für die Öl & Gas Industrie berechnet und ausgegeben werden. Zusätzlich ist die Verriegelung der Einstellungen möglich.

- Normvolumenfluss und berechnete Normdichte gemäß "API Manual of Petroleum Measurement Standards, Chapter 11.1"
- Wasseranteil, basierend auf der Dichtemessung
- Gewichteter Mittelwert der Dichte und Temperatur



Detaillierte Angaben: Sonderdokumentation zum Gerät.

**OPC-UA-Server**

Bestellmerkmal "Anwendungspaket", Option EL "OPC-UA-Server"

Mit dem Anwendungspaket steht ein integrierter OPC-UA-Server für umfangreiche Gerätedienste für IoT- und SCADA-Anwendungen zur Verfügung.





Detaillierte Angaben: Sonderdokumentation zum Gerät.















## Zubehör

Für das Gerät sind verschiedene Zubehörteile lieferbar, die bei Endress+Hauser mit dem Gerät bestellt oder nachbestellt werden können. Ausführliche Angaben zum betreffenden Bestellcode sind bei Ihrer Endress+Hauser Vertriebszentrale erhältlich oder auf der Produktseite der Endress+Hauser Webseite: [www.endress.com](http://www.endress.com).



**Gerätespezifisches Zubehör**

**Zum Messumformer**







Zubehör	Beschreibung
Messumformer <ul style="list-style-type: none"> <li>▪ Proline 500 – digital</li> <li>▪ Proline 500</li> </ul>	Messumformer für den Austausch oder für die Lagerhaltung. Über den Bestellcode können folgende Spezifikationen angegeben werden: <ul style="list-style-type: none"> <li>▪ Zulassungen</li> <li>▪ Ausgang</li> <li>▪ Eingang</li> <li>▪ Anzeige/Bedienung</li> <li>▪ Gehäuse</li> <li>▪ Software</li> </ul> <div style="margin-top: 10px;">  <ul style="list-style-type: none"> <li>▪ Messumformer Proline 500 – digital: Bestellnummer: 8X5BXX-*****A</li> <li>▪ Messumformer Proline 500: Bestellnummer: 8X5BXX-*****B</li> </ul> </div> <div style="margin-top: 10px;">  <p>Proline 500 Messumformer für den Austausch: Bei der Bestellung ist die Seriennummer des aktuellen Messumformers zwingend anzugeben. Anhand der Seriennummer können die gerätespezifischen Daten (z.B. Kalibrierfaktoren) des Austauschgeräts für den neuen Messumformer verwendet werden.</p> </div> <div style="margin-top: 10px;">  <ul style="list-style-type: none"> <li>▪ Messumformer Proline 500 – digital: Einbauanleitung EA01151D</li> <li>▪ Messumformer Proline 500: Einbauanleitung EA01152D</li> </ul> </div>

Externe WLAN-Antenne	<p>Externe WLAN-Antenne mit 1,5 m (59,1 in) Verbindungskabel und zwei Befestigungswinkel. Bestellmerkmal "Zubehör beigelegt", Option P8 "Wireless Antenne Weitbereich".</p> <ul style="list-style-type: none"> <li> Die externe WLAN-Antenne ist nicht für den Einsatz in hygienischen Anwendungen geeignet.</li> <li> Weitere Angaben zur WLAN-Schnittstelle →  121.</li> </ul> <p> Bestellnummer: 71351317</p> <p> Einbauanleitung EA01238D</p>
Rohrmontageset	<p>Rohrmontageset für Messumformer.</p> <ul style="list-style-type: none"> <li> Messumformer Proline 500 – digital Bestellnummer: 71346427</li> <li> Einbauanleitung EA01195D</li> <li> Messumformer Proline 500 Bestellnummer: 71346428</li> </ul>
<p>Wetterschutzhaube Messumformer</p> <ul style="list-style-type: none"> <li>▪ Proline 500 – digital</li> <li>▪ Proline 500</li> </ul>	<p>Wird dazu verwendet, das Messgerät vor Wettereinflüssen zu schützen: z.B. vor Regenwasser, übermäßiger Erwärmung durch Sonneneinstrahlung.</p> <ul style="list-style-type: none"> <li> Messumformer Proline 500 – digital Bestellnummer: 71343504</li> <li> Messumformer Proline 500 Bestellnummer: 71343505</li> <li> Einbauanleitung EA01191D</li> </ul>
Anzeigeschutz Proline 500 – digital	<p>Wird dazu verwendet, die Anzeige vor Schlag oder Abrieb, zum Beispiel durch Sand in Wüstengebieten, zu schützen.</p> <ul style="list-style-type: none"> <li> Bestellnummer: 71228792</li> <li> Einbauanleitung EA01093D</li> </ul>
Verbindungskabel Proline 500 – digital Messaufnehmer – Messumformer	<p>Das Verbindungskabel kann direkt mit dem Messgerät (Bestellmerkmal "Kabel, Sensoranschluss") oder als Zubehör (Bestellnummer DK8012) bestellt werden.</p> <p>Folgende Kabellängen sind verfügbar: Bestellmerkmal "Kabel, Sensoranschluss"</p> <ul style="list-style-type: none"> <li>▪ Option B: 20 m (65 ft)</li> <li>▪ Option E: Frei konfigurierbar bis max. 50 m</li> <li>▪ Option F: Frei konfigurierbar bis max. 165 ft</li> </ul> <p> Maximal mögliche Kabellänge für ein Verbindungskabel Proline 500 – digital: 300 m (1 000 ft)</p>
Verbindungskabel Proline 500 Messaufnehmer – Messumformer	<p>Das Verbindungskabel kann direkt mit dem Messgerät (Bestellmerkmal "Kabel, Sensoranschluss") oder als Zubehör (Bestellnummer DK8012) bestellt werden.</p> <p>Folgende Kabellängen sind verfügbar: Bestellmerkmal "Kabel, Sensoranschluss"</p> <ul style="list-style-type: none"> <li>▪ Option 1: 5 m (16 ft)</li> <li>▪ Option 2: 10 m (32 ft)</li> <li>▪ Option 3: 20 m (65 ft)</li> </ul> <p> Mögliche Kabellänge für ein Verbindungskabel Proline 500: Max. 20 m (65 ft)</p>



### Zum Messaufnehmer

Zubehör	Beschreibung
Heizmantel	<p>Wird dazu verwendet, die Temperatur der Messstoffe im Messaufnehmer stabil zu halten. Als Messstoff sind Wasser, Wasserdampf und andere nicht korrosive Flüssigkeiten zugelassen.</p> <ul style="list-style-type: none"> <li> Bei Verwendung von Öl als Heizmedium: Mit Endress+Hauser Rücksprache halten.</li> </ul> <p>Den Bestellcode mit der Produktwurzel DK8003 verwenden.</p> <p> Sonderdokumentation SD02161D</p>





**Kommunikationsspezifisches  
Zubehör**

Zubehör	Beschreibung
Commubox FXA195 HART	Für die eigensichere HART-Kommunikation mit FieldCare über die USB-Schnittstelle.  Technische Information TI00404F
HART Loop Converter HMX50	Dient zur Auswertung und Umwandlung von dynamischen HART-Prozessvariablen in analoge Stromsignale oder Grenzwerte.  <ul style="list-style-type: none"> <li>▪ Technische Information TI00429F</li> <li>▪ Betriebsanleitung BA00371F</li> </ul>
Fieldgate FXA42	Übertragung von Messwerten angeschlossener 4 bis 20 mA analoger, sowie digitaler Messgeräte  <ul style="list-style-type: none"> <li>▪ Technische Information TI01297S</li> <li>▪ Betriebsanleitung BA01778S</li> <li>▪ Produktseite: <a href="http://www.endress.com/fxa42">www.endress.com/fxa42</a></li> </ul>
Field Xpert SMT50	Der Tablet PC Field Xpert SMT50 für die Gerätekonfiguration ermöglicht ein mobiles Plant Asset Management in den nicht explosionsgefährdeten Bereichen. Er eignet sich für das Inbetriebnahme- und Wartungspersonal, um Feldinstrumente mit digitaler Kommunikationsschnittstelle zu verwalten und den Arbeitsfortschritt zu dokumentieren. Dieser Tablet PC ist als Komplettlösung konzipiert, mit einer vorinstallierten Treiberbibliothek, stellt er ein einfaches und touchfähiges "Werkzeug" dar, über das sich Feldinstrumente während ihres gesamten Lebenszyklus verwalten lassen.  <ul style="list-style-type: none"> <li>▪ Technische Information TI01555S</li> <li>▪ Betriebsanleitung BA02053S</li> <li>▪ Produktseite: <a href="http://www.endress.com/smt50">www.endress.com/smt50</a></li> </ul>
Field Xpert SMT70	Der Tablet PC Field Xpert SMT70 für die Gerätekonfiguration ermöglicht ein mobiles Plant Asset Management in explosions- und nicht explosionsgefährdeten Bereichen. Er eignet sich für das Inbetriebnahme- und Wartungspersonal, um Feldinstrumente mit digitaler Kommunikationsschnittstelle zu verwalten und den Arbeitsfortschritt zu dokumentieren. Dieser Tablet PC ist als Komplettlösung konzipiert, mit einer vorinstallierten Treiberbibliothek, stellt er ein einfaches und touchfähiges "Werkzeug" dar, über das sich die Feldinstrumente während ihres gesamten Lebenszyklus verwalten lassen.  <ul style="list-style-type: none"> <li>▪ Technische Information TI01342S</li> <li>▪ Betriebsanleitung BA01709S</li> <li>▪ Produktseite: <a href="http://www.endress.com/smt70">www.endress.com/smt70</a></li> </ul>
Field Xpert SMT77	Der Tablet PC Field Xpert SMT77 für die Gerätekonfiguration ermöglicht ein mobiles Plant Asset Management in Ex-Zone-1-Bereichen.  <ul style="list-style-type: none"> <li>▪ Technische Information TI01418S</li> <li>▪ Betriebsanleitung BA01923S</li> <li>▪ Produktseite: <a href="http://www.endress.com/smt77">www.endress.com/smt77</a></li> </ul>

## Servicespezifisches Zubehör

Zubehör	Beschreibung
Applicator	<p>Software für die Auswahl und Auslegung von Endress+Hauser Messgeräten:</p> <ul style="list-style-type: none"> <li>▪ Auswahl von Messgeräten mit industriespezifischen Anforderungen</li> <li>▪ Berechnung aller notwendigen Daten zur Bestimmung des optimalen Durchflussmessgeräts: z.B. Nennweite, Druckabfall, Fließgeschwindigkeit und Messgenauigkeiten.</li> <li>▪ Grafische Darstellung von Berechnungsergebnissen</li> <li>▪ Ermittlung des partiellen Bestellcodes. Verwaltung, Dokumentation und Abrufbarkeit aller projektrelevanten Daten und Parameter über die gesamte Lebensdauer eines Projekts.</li> </ul> <p>Applicator ist verfügbar: Über das Internet: <a href="https://portal.endress.com/webapp/applicator">https://portal.endress.com/webapp/applicator</a></p>
Netilion	<p>IIoT-Ökosystem: Unlock knowledge Mit dem Netilion IIoT-Ökosystem ermöglicht Ihnen Endress+Hauser, Ihre Anlagenleistung zu optimieren, Arbeitsabläufe zu digitalisieren, Wissen weiterzugeben und die Zusammenarbeit zu verbessern. Auf der Grundlage jahrzehntelanger Erfahrung in der Prozessautomatisierung bietet Endress+Hauser der Prozessindustrie ein IIoT-Ökosystem, mit dem Sie Erkenntnisse aus Daten gewinnen. Diese Erkenntnisse können zur Optimierung von Prozessen eingesetzt werden, was zu einer höheren Anlagenverfügbarkeit, Effizienz und Zuverlässigkeit führt – und letztlich zu einer profitableren Anlage. <a href="http://www.netilion.endress.com">www.netilion.endress.com</a></p>
FieldCare	<p>FDT-basiertes Anlagen-Asset-Management-Tool von Endress+Hauser. Es kann alle intelligenten Feldeinrichtungen in Ihrer Anlage konfigurieren und unterstützt Sie bei deren Verwaltung. Durch Verwendung von Statusinformationen stellt es darüber hinaus ein einfaches, aber wirkungsvolles Mittel dar, deren Zustand zu kontrollieren.</p> <p> Betriebsanleitung BA00027S und BA00059S</p>
DeviceCare	<p>Tool zum Verbinden und Konfigurieren von Endress+Hauser Feldgeräten.</p> <p> <ul style="list-style-type: none"> <li>▪ Technische Information: TI01134S</li> <li>▪ Innovation-Broschüre: IN01047S</li> </ul> </p>

## Systemkomponenten

Zubehör	Beschreibung
Bildschirmschreiber Memograph M	<p>Der Bildschirmschreiber Memograph M liefert Informationen über alle relevanten Messgrößen. Messwerte werden sicher aufgezeichnet, Grenzwerte überwacht und Messstellen analysiert. Die Datenspeicherung erfolgt im 256 MB großen internen Speicher und zusätzlich auf SD-Karte oder USB-Stick.</p> <p> <ul style="list-style-type: none"> <li>▪ Technische Information TI00133R</li> <li>▪ Betriebsanleitung BA00247R</li> </ul> </p>
Cerabar M	<p>Das Druckmessgerät zur Messung von Absolut- und Relativdruck von Gasen, Dämpfen und Flüssigkeiten. Es kann für das Einlesen des Betriebsdruckwerts verwendet werden.</p> <p> <ul style="list-style-type: none"> <li>▪ Technische Information TI00426P und TI00436P</li> <li>▪ Betriebsanleitung BA00200P und BA00382P</li> </ul> </p>
Cerabar S	<p>Das Druckmessgerät zur Messung von Absolut- und Relativdruck von Gasen, Dämpfen und Flüssigkeiten. Es kann für das Einlesen des Betriebsdruckwerts verwendet werden.</p> <p> <ul style="list-style-type: none"> <li>▪ Technische Information TI00383P</li> <li>▪ Betriebsanleitung BA00271P</li> </ul> </p>
iTEMP	<p>Die Temperaturtransmitter sind universal einsetzbar und zur Messung von Gasen, Dämpfen und Flüssigkeiten geeignet. Sie können für das Einlesen der Messstofftemperatur verwendet werden.</p> <p> Dokument "Fields of Activity" FA00006T</p>

## Dokumentation



Eine Übersicht zum Umfang der zugehörigen Technischen Dokumentation bieten:

- *Device Viewer* ([www.endress.com/deviceviewer](http://www.endress.com/deviceviewer)): Seriennummer vom Typenschild eingeben
- *Endress+Hauser Operations App*: Seriennummer vom Typenschild eingeben oder Matrixcode auf dem Typenschild einscannen

### Standarddokumentation



Ergänzende Informationen zu Semistandard-Optionen sind in der zugehörigen Sonderdokumentation in der TSP-Datenbank verfügbar.

### Kurzanleitung

#### Kurzanleitung zum Messaufnehmer

Messgerät	Dokumentationscode
Proline Promass Q	KA01262D

#### Kurzanleitung zum Messumformer

Messgerät	Dokumentationscode				
	HART	FOUNDATION Fieldbus	PROFIBUS PA	PROFIBUS DP	Modbus RS485
Proline 500 – digital	KA01315D	KA01233D	KA01392D	KA01390D	KA01319D
Proline 500	KA01314D	KA01291D	KA01391D	KA01389D	KA01318D

#### Kurzanleitung zum Messumformer

Messgerät	Dokumentationscode			
	EtherNet/IP	PROFINET	PROFINET over Ethernet-APL	Modbus TCP
Proline 500 – digital	KA01346D	KA01351D	KA01521D	KA01737D
Proline 500	KA01347D	KA01350D	KA01520D	KA01736D

### Betriebsanleitung

Messgerät	Dokumentationscode				
	HART	FOUNDATION Fieldbus	PROFIBUS PA	PROFIBUS DP	Modbus RS485
Promass Q 500	BA01534D	BA01567D	BA01556D	BA01878D	BA01545D

Messgerät	Dokumentationscode			
	EtherNet/IP	PROFINET	PROFINET over Ethernet-APL	Modbus TCP
Promass Q 500	BA01755D	BA01766D	BA02129D	BA01545D

### Beschreibung Geräteparameter

Messgerät	Dokumentationscode				
	HART	FOUNDATION Fieldbus	PROFIBUS PA	PROFIBUS DP	Modbus RS485
Promass 500	GP01060D	GP01096D	GP01061D	GP01137D	GP01062D

Messgerät	Dokumentationscode			
	EtherNet/IP	PROFINET	PROFINET over Ethernet-APL	Modbus TCP over Ethernet-APL
Promass 500	GP01120D	GP01121D	GP01173D	GP01236D

### Geräteabhängige Zusatzdokumentation

### Sicherheitshinweise

Sicherheitshinweise für elektrische Betriebsmittel für explosionsgefährdete Bereiche.

Inhalt	Dokumentationscode Messgerät
ATEX/IECEX Ex ia	XA01473D
ATEX/IECEX Ex ec	XA01474D
cCSAus IS	XA01475D
cCSAus Ex ia	XA01509D
cCSAus Ex ec	XA01510D
EAC Ex ia	XA01658D
EAC Ex ec	XA01659D
JPN Ex ia	XA01780D
KCs Ex ia	XA03287D
INMETRO Ex ia	XA01476D
INMETRO Ex ec	XA01477D
NEPSI Ex ia	XA01478D
NEPSI Ex nA	XA01479D
UKEX Ex ia	XA02570D
UKEX Ex ec	XA02572D

### Handbuch zur Funktionalen Sicherheit

Inhalt	Dokumentationscode
Proline Promass 500	SD01729D

### Sonderdokumentation

Inhalt	Dokumentationscode
Angaben zur Druckgeräterichtlinie	SD01614D
Funkzulassungen für WLAN-Schnittstelle für Anzeigemodul A309/A310	SD01793D
OPC-UA-Server <sup>1)</sup>	SD02040D
Overrun-Messung	SD02342D
Modbus TCP Systemintegration	SD03383D

1) Diese Sonderdokumentation ist nur bei Geräteausführungen mit HART-Ausgang verfügbar.

Inhalt	Dokumentationscode				
	HART	FOUNDATION Fieldbus	PROFIBUS PA	PROFIBUS DP	Modbus RS485
Webserver	SD01666D	SD01669D	SD01668D	SD02232D	SD01667D
Heartbeat Technology	SD01643D	SD01608D	SD01705D	SD02203D	SD01704D

Inhalt	Dokumentationscode				
	HART	FOUNDATION Fieldbus	PROFIBUS PA	PROFIBUS DP	Modbus RS485
Konzentrationsmes- sung	SD01645D	SD01709D	SD01711D	SD02213D	SD01710D
Petroleum	SD02013D	-	SD02292D	SD02217D	SD02014D
Petroleum & Verriege- lungsfunktion	SD02499D	-	-	-	SD02500D
Monitoring der Koh- lenwasserstoff-Visko- sität	SD03178D	-	-	-	SD03179D
Erweiterte Dichtefunk- tion	SD02354D	-	-	-	SD02354D
Gas Fraction Handler	SD02584D	-	-	-	SD02584D
Eichpflichtiger Ver- kehr (Zähler für Flüs- sigkeiten außer Wasser)	SD01690D	-	-	-	SD01691D
Eichpflichtiger Ver- kehr (Zähler für Gas)	SD02464D	-	-	-	SD02465D
Eichpflichtiger Ver- kehr (Zähler für Gas, gemäß der deutschen Mess- und Eichverord- nung)	SD02582D	-	-	-	SD02583D

Inhalt	Dokumentationscode			
	PROFINET	EtherNet/IP	PROFINET mit Ethernet-APL	Modbus TCP
Webserver	SD01971D	SD01970D	SD02769D	-
Heartbeat Technology	SD01989D	SD01983D	SD02732D	SD03351D
Konzentrationsmes- sung	SD02007D	SD02006D	SD02736D	SD03355D
Petroleum	SD02015D	SD02012D	SD02740D	SD03359D
Petroleum & Verriege- lungsfunktion	-	-	-	-
Monitoring der Koh- lenwasserstoff-Visko- sität	-	-	-	SD03363D
Erweiterte Dichtefunk- tion	-	-	SD02354D	-
Gas Fraction Handler	SD02584D	-	SD02584D	SD02584D
Eichpflichtiger Ver- kehr (Zähler für Flüs- sigkeiten außer Wasser)	-	-	-	-
Eichpflichtiger Ver- kehr (Zähler für Gas)	-	-	-	-
Eichpflichtiger Ver- kehr (Zähler für Gas, gemäß der deutschen Mess- und Eichverord- nung)	-	-	-	-

**Einbauanleitung**

Inhalt	Bemerkung
Einbauanleitung für Ersatzteilsets und Zubehör	Der zugehörige Dokumentationscode wird bei dem jeweiligen Zubehörteil mit angegeben →  133.

**Eingetragene Marken****HART®**

Eingetragene Marke der FieldComm Group, Austin, Texas, USA

**PROFIBUS®**

Eingetragene Marke der PROFIBUS Nutzerorganisation e.V., Karlsruhe, Deutschland

**FOUNDATION™ Fieldbus**

Angemeldete Marke der FieldComm Group, Austin, Texas, USA

**Modbus®**

Eingetragene Marke der SCHNEIDER AUTOMATION, INC.

**EtherNet/IP™**

Zeichen der ODVA, Inc.

**Ethernet-APL™**

Eingetragene Marke der PROFIBUS Nutzerorganisation e.V., Karlsruhe, Deutschland

**PROFINET®**

Eingetragene Marke der PROFIBUS Nutzerorganisation e.V., Karlsruhe, Deutschland



71724647

[www.addresses.endress.com](http://www.addresses.endress.com)