

Instructions condensées

Débitmètre

Proline 200

Transmetteur avec capteur de débit vortex
Modbus TCP

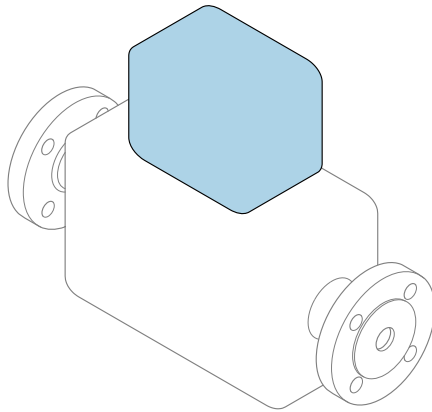

Ce manuel est un manuel d'Instructions condensées, il ne remplace **pas** le manuel de mise en service correspondant.

Instructions condensées partie 2 sur 2 : Transmetteur
Contiennent des informations sur le transmetteur.

Instructions condensées partie 1 sur 2 : Capteur → 📄 3



A0023555

Instructions condensées Débitmètre

L'appareil se compose d'un transmetteur et d'un capteur.

Le processus de mise en service de ces deux composants est décrit dans deux manuels séparés, qui forment ensemble les Instructions condensées pour le débitmètre :

- Instructions condensées Partie 1 : Capteur
- Instructions condensées Partie 2 : Transmetteur

Se référer aux deux parties des Instructions condensées lors de la mise en service de l'appareil, celles-ci étant complémentaires :

Instructions condensées Partie 1 : Capteur

Les Instructions condensées du capteur sont destinées aux spécialistes en charge de l'installation de l'appareil de mesure.

- Réception des marchandises et identification du produit
- Stockage et transport
- Procédure de montage

Instructions condensées Partie 2 : Transmetteur

Les Instructions condensées du transmetteur sont destinées aux spécialistes en charge de la mise en service, de la configuration et du paramétrage de l'appareil de mesure (jusqu'à la première valeur mesurée).

- Description du produit
- Procédure de montage
- Raccordement électrique
- Options de configuration
- Intégration système
- Mise en service
- Informations de diagnostic

Documentation complémentaire relative à l'appareil



Ces Instructions condensées sont les **Instructions condensées Partie 2 : Transmetteur**.

Les "Instructions condensées Partie 1 : Capteur" sont disponibles via :

- Internet : www.endress.com/deviceviewer
- Smartphone / tablette : *Endress+Hauser Operations App*

Pour des informations détaillées sur l'appareil, voir le manuel de mise en service correspondant et les autres documentations :

- Internet : www.endress.com/deviceviewer
- Smartphone / tablette : *Endress+Hauser Operations App*

Documentation spéciale

Contenu	Référence de la documentation
Indications relatives à la directive sur les équipements sous pression	SD01614D
Capot de protection	SD00333F
Intégration système Modbus TCP	SD03409D

Sommaire

1	Informations relatives au document	6
1.1	Symboles	6
2	Exigences de sécurité	8
2.1	Exigences imposées au personnel	8
2.2	Utilisation conforme	8
2.3	Sécurité sur le lieu de travail	9
2.4	Sécurité de fonctionnement	9
2.5	Sécurité du produit	9
2.6	Sécurité informatique	9
2.7	Sécurité informatique spécifique à l'appareil	10
3	Description du produit	10
4	Montage	10
4.1	Montage du transmetteur de la version séparée	11
4.2	Rotation du boîtier de transmetteur	12
4.3	Rotation du module d'affichage	13
4.4	Contrôle du montage du transmetteur	13
5	Raccordement électrique	14
5.1	Sécurité électrique	14
5.2	Exigences de raccordement	14
5.3	Raccordement de l'appareil	23
5.4	Compensation de potentiel	31
5.5	Garantir l'indice de protection	31
5.6	Contrôle du raccordement	32
6	Options de configuration	33
6.1	Aperçu des options de configuration	33
6.2	Structure et principe de fonctionnement du menu de configuration	34
6.3	Accès au menu de configuration via l'afficheur local	35
6.4	Accès au menu de configuration via l'outil de configuration	38
7	Intégration système Modbus TCP	38
8	Mise en service	39
8.1	Contrôle du montage et contrôle du raccordement	39
8.2	Mise sous tension de l'appareil de mesure	39
8.3	Réglage de la langue d'interface	39
8.4	Configuration de l'appareil	40
8.5	Protection des réglages contre l'accès non autorisé	41
8.6	Mise en service spécifique à l'application	41
9	Informations de diagnostic	47

1 Informations relatives au document

1.1 Symboles

1.1.1 Symboles d'avertissement

DANGER

Ce symbole signale une situation dangereuse. Si cette situation n'est pas évitée, cela entraînera des blessures graves ou mortelles.

AVERTISSEMENT

Ce symbole signale une situation potentiellement dangereuse. Si cette situation n'est pas évitée, cela peut entraîner des blessures graves ou mortelles.











ATTENTION

Ce symbole signale une situation potentiellement dangereuse. Si cette situation n'est pas évitée, cela peut entraîner des blessures mineures ou moyennes.





AVIS

Ce symbole signale une situation potentiellement dangereuse. Si cette situation n'est pas évitée, le produit ou un objet situé à proximité peut être endommagé.

1.1.2 Symboles pour certains types d'information



Symbole	Signification	Symbole	Signification
	Autorisé Procédures, processus ou actions qui sont autorisés.		À préférer Procédures, processus ou actions qui sont à préférer.
	Interdit Procédures, processus ou actions qui sont interdits.		Conseil Indique des informations complémentaires.
	Renvoi à la documentation		Renvoi à la page
	Renvoi au graphique		Série d'étapes
	Résultat d'une étape		Contrôle visuel

1.1.3 Symboles électriques





Symbole	Signification	Symbole	Signification
	Courant continu		Courant alternatif
	Courant continu et alternatif		Borne de terre Une borne qui, dans la mesure où l'opérateur est concerné, est mise à la terre via un système de mise à la terre.

Symbole	Signification
	<p>Raccord de compensation de potentiel (PE : terre de protection) Les bornes de terre doivent être raccordées à la terre avant de réaliser d'autres raccordements.</p> <p>Les bornes de terre se trouvent à l'intérieur et à l'extérieur de l'appareil :</p> <ul style="list-style-type: none"> ▪ Borne de terre intérieure : le raccord de compensation de potentiel est raccordé au réseau d'alimentation. ▪ Borne de terre extérieure : l'appareil est raccordé au système de mise à la terre de l'installation.





1.1.4 Symboles spécifiques à la communication

Symbole	Signification	Symbole	Signification
	<p>LED La LED est allumée.</p>		<p>LED La LED est éteinte.</p>
	<p>LED La LED clignote.</p>		

1.1.5 Symboles d'outils

Symbole	Signification	Symbole	Signification
	Tournevis Torx		Tournevis plat
	Tournevis cruciforme		Clé à six pans
	Clé plate		

1.1.6 Symboles utilisés dans les graphiques

Symbole	Signification	Symbole	Signification
1, 2, 3, ...	Repères		Série d'étapes
A, B, C, ...	Vues	A-A, B-B, C-C, ...	Coupes
	Zone explosible		Zone sûre (zone non explosible)
	Sens d'écoulement		

2 Exigences de sécurité

2.1 Exigences imposées au personnel

Le personnel doit remplir les conditions suivantes dans le cadre de ses activités :

- ▶ Le personnel qualifié et formé doit disposer d'une qualification qui correspond à cette fonction et à cette tâche.
- ▶ Etre habilité par le propriétaire / l'exploitant de l'installation.
- ▶ Etre familiarisé avec les réglementations nationales.
- ▶ Avant de commencer le travail, avoir lu et compris les instructions du présent manuel et de la documentation complémentaire ainsi que les certificats (selon l'application).
- ▶ Suivre les instructions et respecter les conditions de base.

2.2 Utilisation conforme

Selon la version commandée, l'appareil est également capable de mesurer des produits explosibles, inflammables, toxiques et comburants.

Les instruments de mesure destinés à une utilisation en zone explosible, dans des applications hygiéniques ou dans des installations présentant des risques accrus dus à la pression, portent un marquage spécial sur la plaque signalétique.

Afin de garantir un état irréprochable de l'appareil de mesure pendant la durée de service :

- ▶ Utiliser l'appareil de mesure en respectant scrupuleusement les données figurant sur la plaque signalétique ainsi que les conditions mentionnées dans le manuel de mise en service et les documentations complémentaires.
- ▶ Vérifier à l'aide de la plaque signalétique si l'appareil commandé peut être utilisé pour l'usage prévu dans la zone explosible (p. ex. protection antidéflagrante, directive sur les équipements sous pression).
- ▶ Utiliser l'appareil uniquement pour des produits contre lesquels les matériaux en contact avec le process sont suffisamment résistants.
- ▶ Respecter les gammes de pression et de température spécifiée.
- ▶ Respecter la gamme de température ambiante spécifiée.
- ▶ Protéger constamment l'appareil de mesure contre la corrosion due aux influences environnementales.

Utilisation non conforme

Une utilisation non conforme peut compromettre la sécurité. Le fabricant décline toute responsabilité quant aux dommages résultant d'une utilisation inappropriée ou non conforme à l'utilisation prévue.

AVERTISSEMENT

Risque de rupture due à la présence de fluides corrosifs ou abrasifs et aux conditions ambiantes !

- ▶ Vérifier la compatibilité du produit mesuré avec le capteur.
- ▶ Vérifier la résistance de l'ensemble des matériaux en contact avec le produit pendant le process.
- ▶ Respecter les gammes de pression et de température spécifiée.

AVIS**Vérification en présence de cas limites :**

- ▶ Dans le cas de fluides corrosifs et/ou de produits de nettoyage spéciaux : Endress+Hauser se tient à votre disposition pour vous aider à déterminer la résistance à la corrosion des matériaux en contact avec le produit, mais décline cependant toute garantie ou responsabilité étant donné que d'infimes modifications de la température, de la concentration ou du degré d'encrassement en cours de process peuvent entraîner des différences significatives de la résistance à la corrosion.

Risques résiduels**⚠ ATTENTION**

Risque de brûlures chaudes ou froides ! L'utilisation de produits et de composants électroniques présentant des températures élevées ou basses peut produire des surfaces chaudes ou froides sur l'appareil.

- ▶ Installer une protection adaptée pour empêcher tout contact.

2.3 Sécurité sur le lieu de travail

Lors des travaux sur et avec l'appareil :

- ▶ Porter l'équipement de protection individuelle requis conformément aux réglementations locales/nationales.

2.4 Sécurité de fonctionnement

Endommagement de l'appareil !

- ▶ N'utiliser l'appareil que dans un état technique parfait et sûr.
- ▶ L'exploitant est responsable du fonctionnement sans défaut de l'appareil.

2.5 Sécurité du produit

Cet appareil à la pointe de la technologie est conçu et testé conformément aux bonnes pratiques d'ingénierie afin de répondre aux normes de sécurité opérationnelle. Il a quitté l'usine dans un état tel qu'il peut être utilisé en toute sécurité.

Il répond aux normes générales de sécurité et aux exigences légales. Il est également conforme aux directives de l'UE énumérées dans la déclaration UE de conformité spécifique à l'appareil. Le fabricant confirme cela en apposant le marquage CE.

2.6 Sécurité informatique

La garantie du fabricant n'est valable que si le produit est monté et utilisé comme décrit dans le manuel de mise en service. Le produit dispose de mécanismes de sécurité pour le protéger contre toute modification involontaire des réglages.

Des mesures de sécurité informatique, permettant d'assurer une protection supplémentaire du produit et de la transmission de données associée, doivent être mises en place par les exploitants eux-mêmes conformément à leurs normes de sécurité.

2.7 Sécurité informatique spécifique à l'appareil

L'appareil propose toute une série de fonctions spécifiques permettant de soutenir des mesures de protection du côté utilisateur. Ces fonctions peuvent être configurées par l'utilisateur et garantissent une meilleure sécurité en cours de fonctionnement si elles sont utilisées correctement.



Pour plus d'informations sur la sécurité informatique spécifique à l'appareil, voir le manuel de mise en service relatif à l'appareil.

2.7.1 Protection de l'accès via un mot de passe

Un mot de passe peut être utilisé pour protéger les paramètres de l'appareil contre l'accès en écriture.

Celui-ci permet de contrôler l'accès en écriture aux paramètres de l'appareil via l'afficheur local ou d'autres outils de configuration (p. ex. FieldCare, DeviceCare) et, en termes de fonctionnalité, correspond à la protection en écriture du hardware. Si l'interface service CDI est utilisée, l'accès en lecture n'est possible qu'en entrant d'abord le mot de passe.

Code d'accès spécifique à l'utilisateur

L'accès en écriture aux paramètres de l'appareil via l'afficheur local ou l'outil de configuration (p. ex. FieldCare, DeviceCare) peut être protégé par le code d'accès modifiable, spécifique à l'utilisateur.

3 Description du produit

L'appareil se compose d'un transmetteur et d'un capteur.

Deux versions d'appareil sont disponibles :

- Version compacte - le transmetteur et le capteur forment une unité mécanique.
- Version séparée - le transmetteur et le capteur sont montés à des emplacements différents.



Pour des informations détaillées sur la description du produit, voir le manuel de mise en service relatif à l'appareil →  3

4 Montage



Pour plus d'informations sur le montage du capteur, voir les Instructions condensées du capteur →  3

4.1 Montage du transmetteur de la version séparée

AVIS

Température ambiante trop élevée !

Risque de surchauffe de l'électronique et possibilité de déformation du boîtier.

- ▶ Ne pas dépasser la température ambiante maximale autorisée.
- ▶ Lors de l'utilisation à l'extérieur : éviter le rayonnement solaire direct et les fortes intempéries, notamment dans les régions climatiques chaudes.

AVIS

Une contrainte trop importante peut endommager le boîtier !

- ▶ Éviter les contraintes mécaniques trop importantes.

Le transmetteur de la version séparée peut être monté de la manière suivante :

- Montage sur paroi
- Montage sur conduite

4.1.1 Montage mural

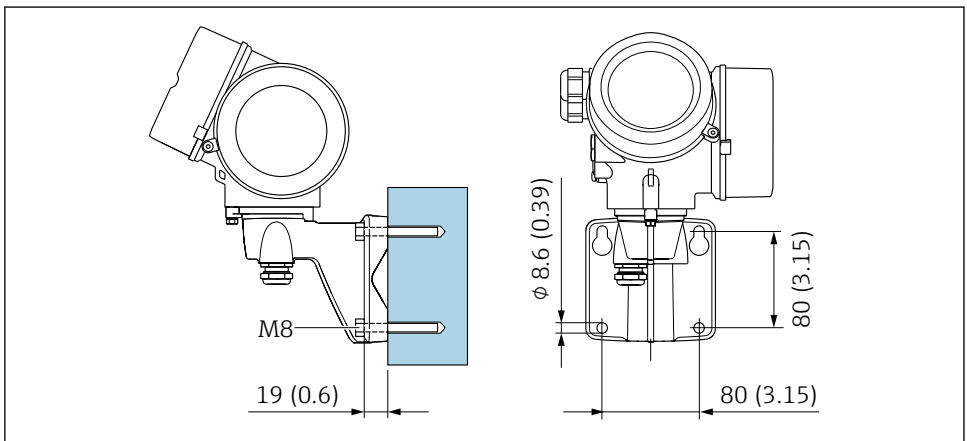

A0033484

1 mm (in)

4.1.2 Montage sur tube

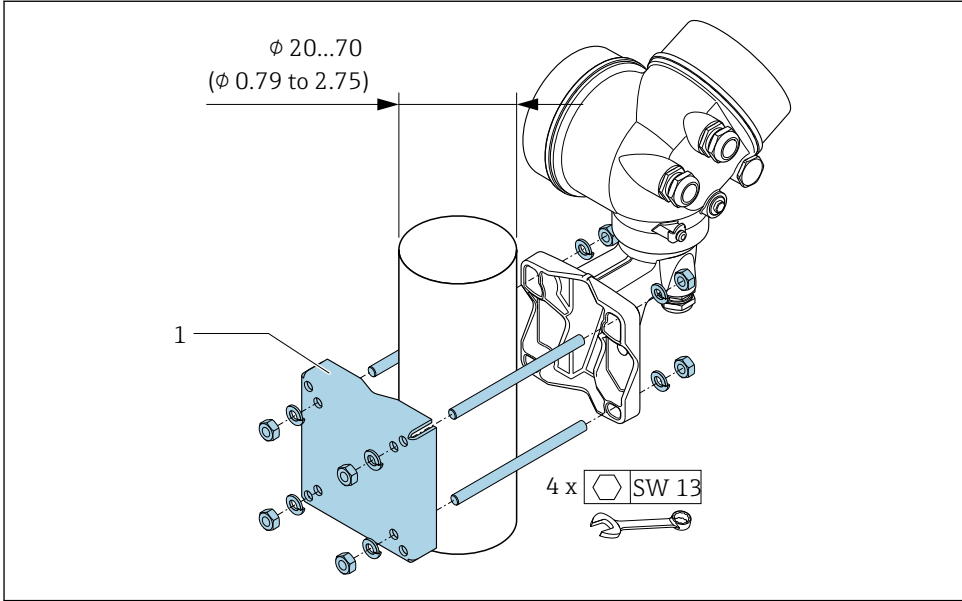

 2 mm (in)

4.2 Rotation du boîtier de transmetteur

Pour faciliter l'accès au compartiment de raccordement ou à l'afficheur, le boîtier du transmetteur peut être tourné.

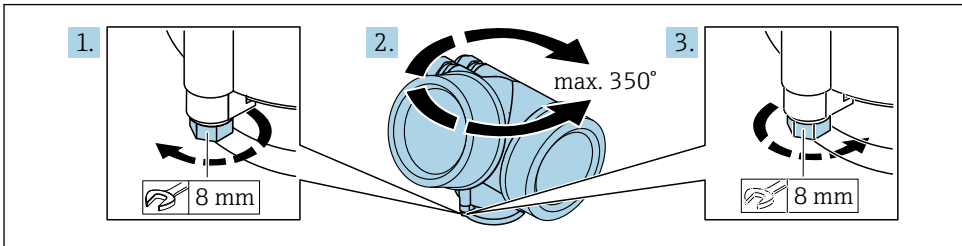

1. Desserrer la vis de fixation.
2. Tourner le boîtier dans la position souhaitée.
3. Serrer fermement la vis de fixation.

4.3 Rotation du module d'affichage

Le module d'affichage peut être tourné afin de faciliter la lecture et la configuration.

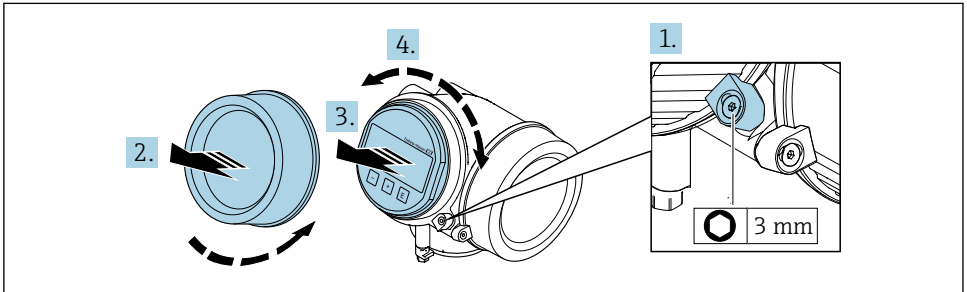

A0032238

1. Desserrer la griffe de sécurité du couvercle du compartiment de l'électronique à l'aide d'une clé à six pans.
2. Dévisser le couvercle du compartiment de l'électronique du boîtier du transmetteur.
3. Option : extraire le module d'affichage avec un léger mouvement de rotation.
4. Tourner le module d'affichage dans la position souhaitée : max. $8 \times 45^\circ$ dans chaque direction.
5. Sans module d'affichage retiré :
Laisser s'enclencher le module d'affichage dans la position souhaitée.
6. Avec module d'affichage retiré :
Poser le câble dans l'espace entre le boîtier et le module électronique principal, puis enficher le module d'affichage sur le compartiment de l'électronique jusqu'à ce qu'il s'enclenche.
7. Remonter le transmetteur dans l'ordre inverse.

4.4 Contrôle du montage du transmetteur

Il faut toujours effectuer un contrôle du montage après les tâches suivantes :

- Rotation du boîtier de transmetteur
- Rotation du module d'affichage

L'appareil est-il intact (contrôle visuel) ?	<input type="checkbox"/>
La vis de fixation et le crampon de sécurité sont-ils correctement serrés ?	<input type="checkbox"/>

5 Raccordement électrique

5.1 Sécurité électrique

Conformément aux réglementations nationales applicables.

5.2 Exigences de raccordement

5.2.1 Outils nécessaires

- Pour les entrées de câbles : utiliser des outils adaptés
- Pour le crampon de sécurité : clé à six pans 3 mm
- Pince à dénuder
- En cas d'utilisation de câbles toronnés : pince à sertir pour extrémité préconfectionnée
- Pour retirer les câbles des bornes : tournevis plat ≤ 3 mm (0,12 in)

5.2.2 Exigences relatives au câble de raccordement

Les câbles de raccordement mis à disposition par le client doivent satisfaire aux exigences suivantes.

Gamme de température admissible

- Les directives d'installation en vigueur dans le pays d'installation doivent être respectées.
- Les câbles doivent être adaptés aux températures minimales et maximales attendues.

Diamètre de câble

- Raccords de câble fournis :
M20 \times 1,5 avec câble ϕ 6 ... 12 mm (0,24 ... 0,47 in)
- Bornes à ressort embrochables pour des versions d'appareil sans parafoudre intégré :
sections de fils 0,5 ... 2,5 mm² (20 ... 14 AWG)

5.2.3 Câble de raccordement pour la version séparée

Câble de raccordement (standard)

Câble standard	2 \times 2 \times câble PVC 0,5 mm ² (22 AWG) avec blindage commun (2 paires torsadées) ¹⁾
Résistance à la flamme	Selon DIN EN 60332-1-2
Résistance aux huiles	Selon DIN EN 60811-2-1
Blindage	Tresse en cuivre zingué, densité optique env. 85 %
Longueur de câble	5 m (15 ft), 10 m (30 ft), 20 m (60 ft), 30 m (90 ft)
Température de process continu	Pose fixe : -50 ... +105 °C (-58 ... +221 °F) ; pose mobile : -25 ... +105 °C (-13 ... +221 °F)

1) Le rayonnement UV peut endommager la gaine externe du câble. Protéger le câble de l'exposition au soleil dans la mesure du possible.

Câble de raccordement (blindé)

Câble, blindé	2 × 2 × câble PVC 0,34 mm ² (22 AWG) avec blindage commun (2 paires torsadées) et gaine supplémentaire, tressée de fils d'acier ¹⁾
Résistance à la flamme	Selon DIN EN 60332-1-2
Résistance aux huiles	Selon DIN EN 60811-2-1
Blindage	Tresse en cuivre zingué, densité optique d'env. 85 %
Décharge de traction et armature	Tresse d'acier, zinguée
Longueur de câble	10 m (30 ft), 20 m (60 ft), 30 m (90 ft)
Température de process continue	Pose fixe : -50 ... +105 °C (-58 ... +221 °F) ; pose mobile : -25 ... +105 °C (-13 ... +221 °F)

- 1) Le rayonnement UV peut endommager la gaine externe du câble. Protéger le câble de l'exposition au soleil dans la mesure du possible.

Câble de raccordement (option "compensé en pression/température")

Caractéristique de commande "Version capteur ; capteur DSC ; tube de mesure", option DA, DB, DC, DD

Câble standard	$[(3 \times 2) + 1] \times$ câble PVC 0,34 mm ² (22 AWG) avec blindage commun (3 paires torsadées) ¹⁾
Résistance à la flamme	Selon DIN EN 60332-1-2
Résistance aux huiles	Selon DIN EN 60811-2-1
Blindage	Tresse en cuivre zingué, densité optique d'env. 85 %
Longueur de câble	10 m (30 ft), 30 m (90 ft)
Température de process continue	Pose fixe : -50 ... +105 °C (-58 ... +221 °F) ; pose mobile : -25 ... +105 °C (-13 ... +221 °F)

- 1) Le rayonnement UV peut endommager la gaine externe du câble. Protéger le câble de l'exposition au soleil dans la mesure du possible.

5.2.4 Câble de signal

Câble blindé à paires torsadées. Le type de câble A est recommandé.



Voir <https://www.profibus.com> Livre blanc Ethernet-APL"

5.2.5 Affectation des bornes

Transmetteur

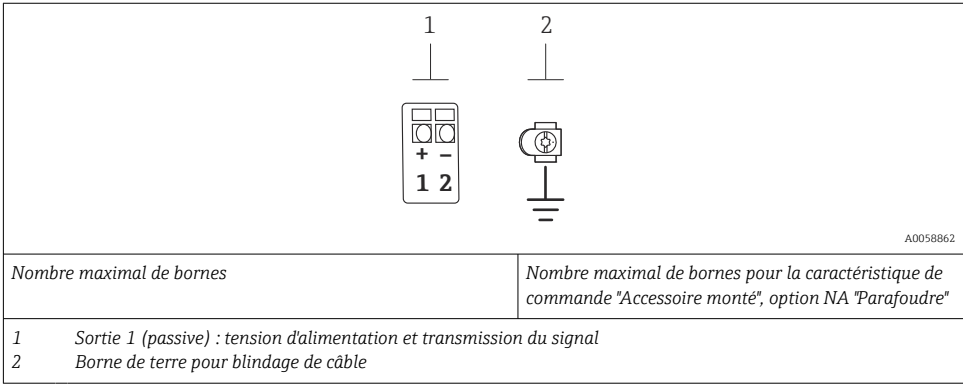

Caractéristique de commande "Sortie"	Numéros de borne					
	Sortie 1		Sortie 2		Entrée	
	1 (+)	2 (-)	3 (+)	4 (-)	5 (+)	6 (-)
Option T	Modbus TCP sur Ethernet-APL/SPE, 10 Mbit/s		-		-	

Câble de raccordement pour la version séparée

Boîtier de raccordement du transmetteur et du capteur

Dans le cas de la version séparée, le capteur et le transmetteur montés séparément sont reliés par un câble de raccordement. Le raccordement se fait via le boîtier de raccordement du capteur et le boîtier du transmetteur.



La manière dont le câble de raccordement est raccordé au boîtier du transmetteur dépend de l'agrément de l'appareil de mesure et de la version du câble de raccordement utilisé.

Dans les versions suivantes, seules les bornes peuvent être utilisées pour le raccordement dans le boîtier du transmetteur :

- Caractéristique de commande "Raccordement électrique", option B, C, D, 6
- Certains agréments : Ex nA, Ex ec, Ex tb et Division 1
- Utilisation d'un câble de raccordement renforcé

Dans les versions suivantes, un connecteur d'appareil M12 est utilisé pour le raccordement dans le boîtier du transmetteur :

- Tous les autres agréments
- Utilisation d'un câble de raccordement (standard)

Les bornes sont toujours utilisées pour raccorder le câble de raccordement dans le boîtier de raccordement du capteur (couples de serrage des vis pour la décharge de traction du câble : 1,2 ... 1,7 Nm).

Raccordement via les bornes

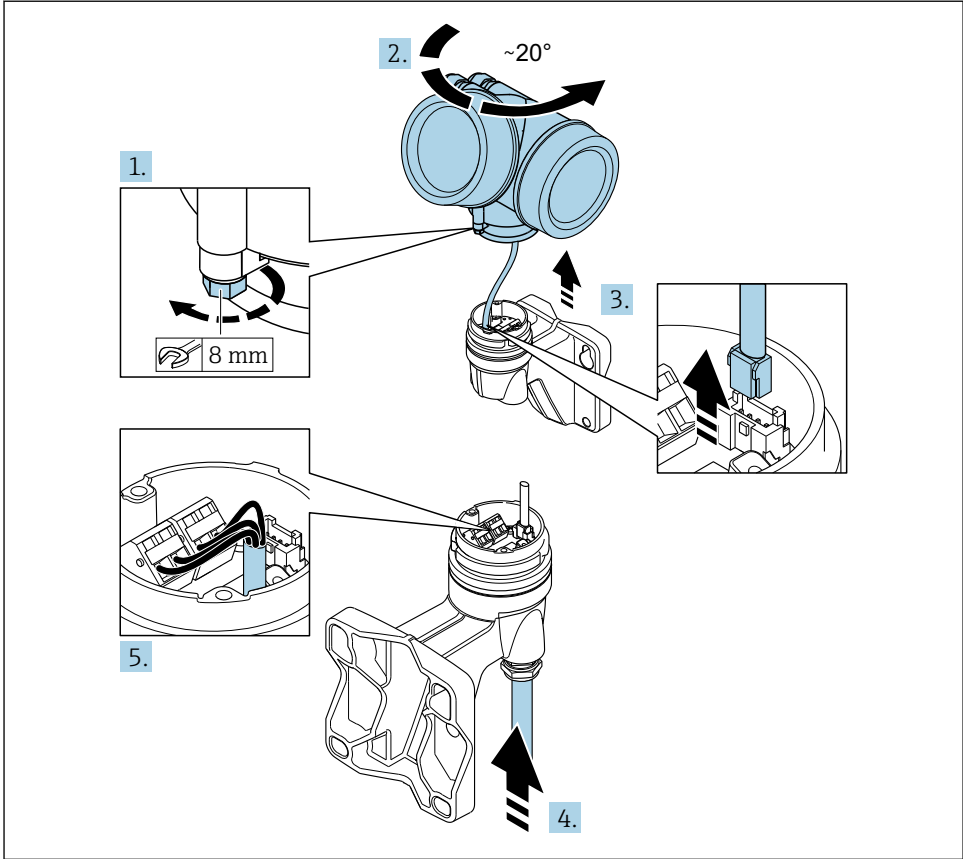





A0041608

1. Desserrer le crampon de sécurité du boîtier du transmetteur.
2. Tourner le boîtier du transmetteur d'env. 20° dans le sens horaire.
3. **AVIS**

La platine de raccordement du boîtier mural est reliée à la carte électronique du transmetteur via un câble de signal !

► Faire attention au câble de signal au moment de soulever le boîtier du transmetteur !

Soulever le boîtier du transmetteur, débrancher le câble de signal de la platine de raccordement sur le support mural et retirer le boîtier du transmetteur.

4. Desserrer le presse-étoupe et insérer le câble de raccordement (utiliser l'extrémité dénudée plus courte du câble de raccordement).
5. Relier le câble de raccordement →  3,  19 →  4,  20.
6. Suivre la procédure inverse pour remonter le boîtier du transmetteur.
7. Serrer fermement le presse-étoupe.

Câble de raccordement (standard, renforcé)

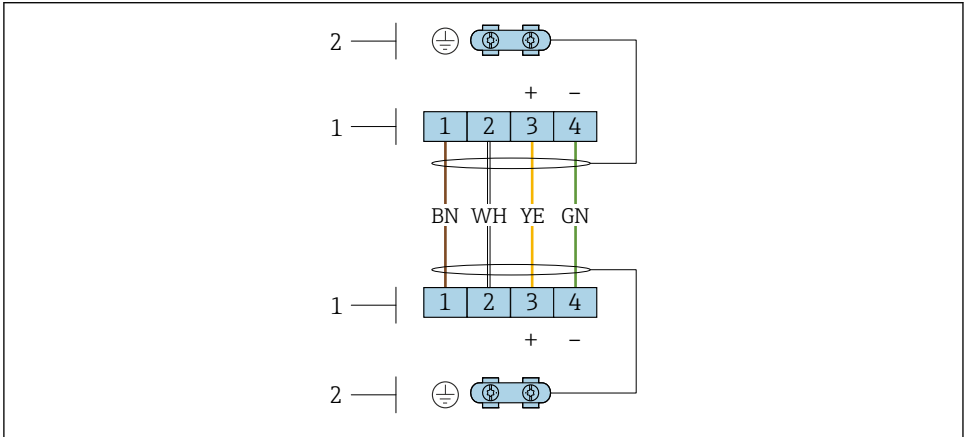

3 Bornes de raccordement pour le compartiment de raccordement dans le support mural du transmetteur et le boîtier de raccordement du capteur

- 1 Bornes pour le câble de raccordement
- 2 La mise à la terre est réalisée via la décharge de traction

Numéro de borne	Affectation	Couleur de fil Câble de raccordement
1	Tension d'alimentation	Brun
2	Mise à la terre	Blanc
3	RS485 (+)	Jaune
4	RS485 (-)	Vert

Câble de raccordement (option "masse compensée en pression/température")

Caractéristique de commande "Version capteur ; capteur DSC ; tube de mesure", option DA, DB, DC, DD

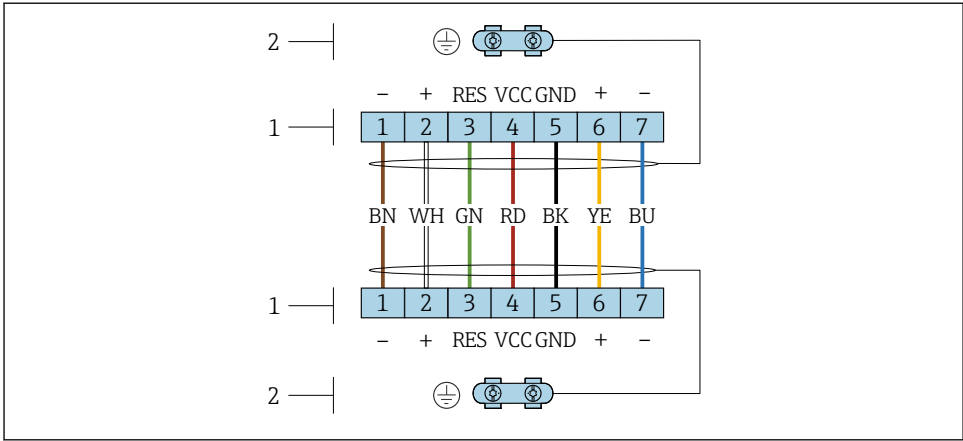

A0034571

4 Bornes de raccordement pour le compartiment de raccordement dans le support mural du transmetteur et le boîtier de raccordement du capteur

- 1 Bornes pour le câble de raccordement
- 2 La mise à la terre est réalisée via la décharge de traction

Numéro de borne	Affectation	Couleur de fil Câble de raccordement
1	RS485 (-) DPC	Brun
2	RS485 (+) DPC	Blanc
3	Reset	Vert
4	Tension d'alimentation	Rouge
5	Mise à la terre	Noir
6	RS485 (+)	Jaune
7	RS485 (-)	Bleu

5.2.6 Modbus TCP sur Ethernet-APL 10 Mbit/s

Broche	Affectation	Codage	Mâle/ femelle
1	Signal - Ethernet-APL	A	Femelle
2	Signal + Ethernet-APL		
3	Blindage de câble ¹		
4	Libre		
Boîtier de connecteur métallique	Blindage de câble		
¹ En cas d'utilisation d'un blindage de câble			

5.2.7 Blindage et mise à la terre

La compatibilité électromagnétique (CEM) optimale du système de bus de terrain ne peut être garantie que si les composants système et, en particulier, les câbles sont blindés et que la continuité du blindage est assurée sur l'ensemble du réseau.

1. Pour une protection CEM optimale, il convient de relier le blindage aussi souvent que possible à la terre de référence.
2. Pour des raisons de protection contre les explosions, il est recommandé de renoncer à la mise à la terre.

Pour répondre à ces deux exigences, il existe essentiellement trois types de blindage différents dans le système de bus de terrain :

- Blindage des deux côtés
- Blindage unilatéral côté alimentation avec terminaison capacitive au niveau du boîtier de terrain
- Blindage unilatéral côté alimentation

L'expérience montre que, dans la plupart des cas, les installations avec blindage du côté coupleur de segment (sans couplage capacitif) permettent d'obtenir les meilleurs résultats en matière de CEM. Des mesures appropriées en matière de raccordement des entrées doivent être prises pour permettre un fonctionnement sans restriction en présence d'interférences CEM. Ces mesures ont déjà été prises en compte pour cet appareil. Un fonctionnement selon NAMUR NE21 est ainsi assuré en cas de parasites.

1. Respecter les exigences et directives d'installation nationales lors de l'installation.
2. En cas de grandes différences de potentiel entre les différents points de mise à la terre, raccorder uniquement un point du blindage directement à la terre de référence.
3. Dans les systèmes sans compensation de potentiel, le blindage de câble des systèmes de bus de terrain doivent être mis à la terre d'un seul côté, par exemple à l'unité d'alimentation du bus de terrain ou aux barrières de sécurité.

AVIS

Dans les installations sans compensation de potentiel, une mise à la terre multiple du blindage de câble engendre des courants de compensation à fréquence de réseau !

Endommagement du blindage du câble de bus.

- ▶ Mettre à la terre le câble de bus uniquement d'un côté avec la terre locale ou le fil de terre.
- ▶ Isoler le blindage non raccordé.

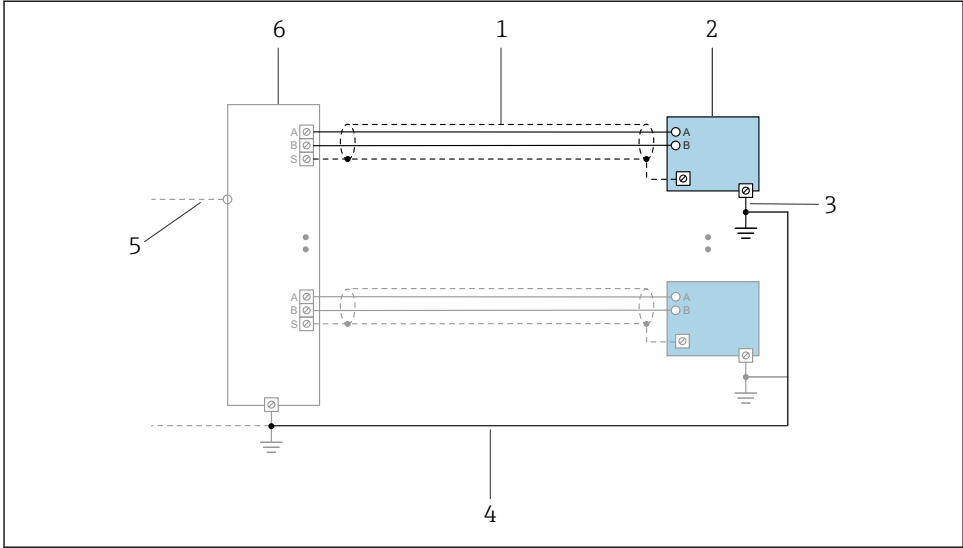

A0047536

5 Exemple de raccordement pour PROFINET sur Ethernet-APL

- 1 Blindage de câble
- 2 Appareil de mesure
- 3 Mise à la terre locale
- 4 Compensation de potentiel
- 5 Liaison ou TCP
- 6 Commutateur de terrain

5.2.8 Exigences liées à l'unité d'alimentation

Tension d'alimentation

Transmetteur

Tension d'alimentation pour une version compacte

Caractéristique de commande "Sortie ; Entrée"	Tension minimale aux bornes	Tension maximale aux bornes
Option T : Modbus TCP sur Ethernet-APL/SPE, 10 Mbit/s	≥ DC 9 V	DC 30 V

 Surtension transitoire : jusqu'à catégorie de surtension I

5.2.9 Préparation de l'appareil de mesure

Effectuer les étapes dans l'ordre suivant :

1. Monter le capteur et le transmetteur.

2. Boîtier de raccordement capteur : raccorder le câble de raccordement.
3. Transmetteur : raccorder le câble de raccordement.
4. Transmetteur : raccorder le câble pour la tension d'alimentation.

AVIS

Étanchéité insuffisante du boîtier !

Le bon fonctionnement de l'appareil de mesure risque d'être compromis.

- ▶ Utiliser des presse-étoupe appropriés, adaptés au degré de protection de l'appareil.

1. Retirer le bouchon aveugle le cas échéant.
2. Si l'appareil de mesure est fourni sans les presse-étoupe :
Mettre à disposition des presse-étoupe adaptés au câble de raccordement correspondant.
3. Si l'appareil de mesure est fourni avec les presse-étoupe :
Respecter les exigences relatives aux câbles de raccordement →  14.

5.3 Raccordement de l'appareil

AVIS

Un raccordement incorrect compromet la sécurité électrique !

- ▶ Seul le personnel spécialisé dûment formé est autorisé à effectuer des travaux de raccordement électrique.
- ▶ Respecter les prescriptions et réglementations nationales en vigueur.
- ▶ Respecter les règles de sécurité locales en vigueur sur le lieu de travail.
- ▶ Toujours raccorder le câble de terre de protection \ominus avant de raccorder d'autres câbles.
- ▶ En cas d'utilisation en zone explosible, respecter les consignes de la documentation Ex spécifique à l'appareil.
- ▶ L'alimentation doit disposer d'un agrément de sécurité (p. ex. SELV/PELV Class 2, puissance limitée).

5.3.1 Raccordement de la version compacte

Raccordement du transmetteur

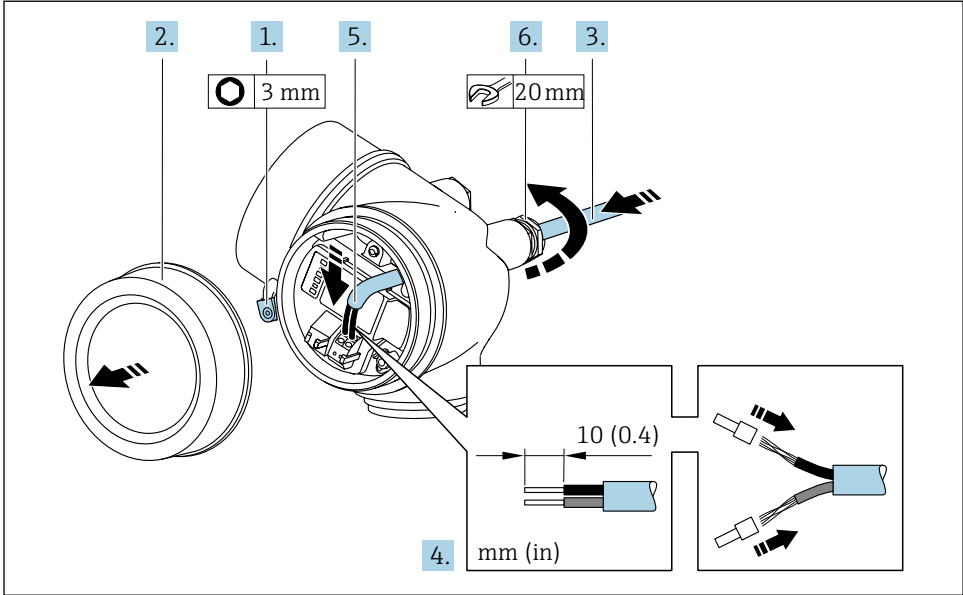
Raccordement via les bornes

A0049825

1. Desserrer le crampon de sécurité du couvercle du compartiment de raccordement.
2. Dévisser le couvercle du compartiment de raccordement.
3. Passer le câble à travers l'entrée de câble. Pour garantir l'étanchéité, ne pas retirer la bague d'étanchéité de l'entrée de câble.
4. Dénuder le câble et ses extrémités. Dans le cas de fils toronnés : sertir en plus des extrémités préconfectionnées.
5. **AVIS**

Suppression du mode de protection du boîtier en raison d'une étanchéité insuffisante du boîtier.

- ▶ Visser la vis sans l'avoir graissée. Les filets du couvercle sont enduits d'un lubrifiant sec.

Serrer fermement les presse-étoupe.

6. Remonter le transmetteur dans l'ordre inverse.

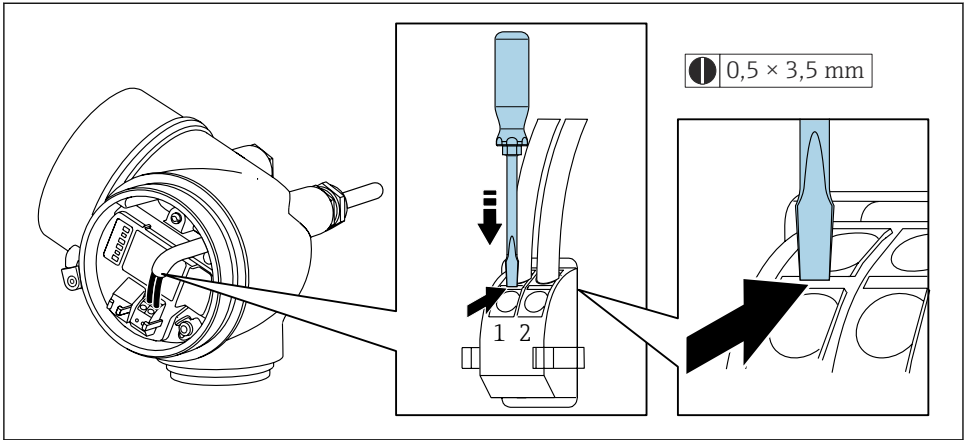
Retrait d'un câble

A0048822

- Pour retirer le câble du point de raccordement, appuyer à l'aide d'un tournevis plat sur la fente se trouvant entre les deux trous de borne et tirer simultanément l'extrémité du câble hors de la borne.

5.3.2 Raccordement de la version séparée**AVIS****Risque d'endommagement des composants électroniques !**

- Raccorder le capteur et le transmetteur à la même compensation de potentiel.
- Ne relier ensemble que les capteurs et transmetteurs portant le même numéro de série.

La séquence d'étapes suivante est recommandée pour la version séparée :

1. Monter le capteur et le transmetteur.
2. Raccorder le câble de raccordement de la version séparée.

3. Raccorder le transmetteur.

i La manière dont le câble de raccordement est raccordé au boîtier du transmetteur dépend de l'agrément de l'appareil de mesure et de la version du câble de raccordement utilisé.

Dans les versions suivantes, seules les bornes peuvent être utilisées pour le raccordement dans le boîtier du transmetteur :

- Caractéristique de commande "Raccordement électrique", option B, C, D, 6
- Certains agréments : Ex nA, Ex ec, Ex tb et Division 1
- Utilisation d'un câble de raccordement renforcé

Dans les versions suivantes, un connecteur d'appareil M12 est utilisé pour le raccordement dans le boîtier du transmetteur :

- Tous les autres agréments
- Utilisation d'un câble de raccordement (standard)

Les bornes sont toujours utilisées pour raccorder le câble de raccordement dans le boîtier de raccordement du capteur (couples de serrage des vis pour la décharge de traction du câble : 1,2 ... 1,7 Nm).

Raccordement du boîtier de raccordement du capteur

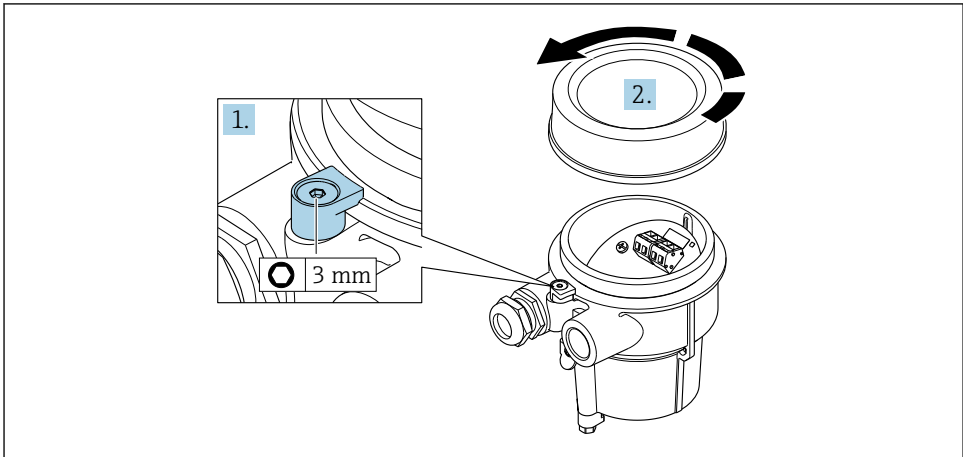

A0034167

1. Desserrer le crampon de sécurité.
2. Dévisser le couvercle du boîtier.

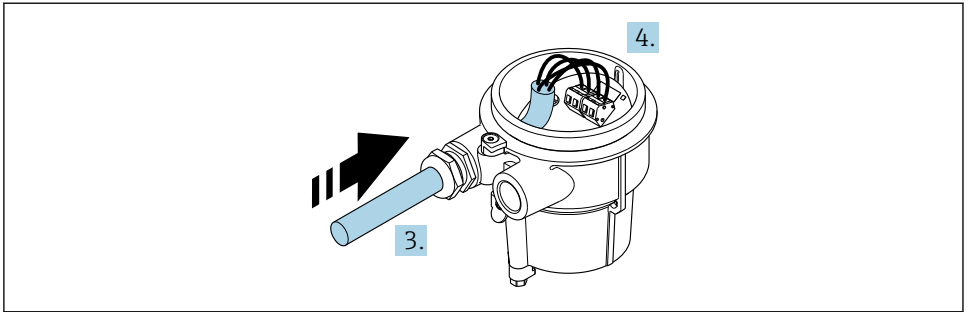

6 Exemple de graphique

Câble de raccordement (standard, renforcé)

3. Faire passer le câble de raccordement à travers l'entrée de câble dans le boîtier de raccordement (pour les câbles de raccordement sans connecteur M12, utiliser l'extrémité dénudée sur une plus courte longueur).
4. Relier le câble de raccordement :
 - ↳ Borne 1 = câble brun
 - ↳ Borne 2 = câble blanc
 - ↳ Borne 3 = câble jaune
 - ↳ Borne 4 = câble vert
5. Raccorder le blindage de câble via la décharge de traction.
6. Serrer les vis pour la décharge de traction du câble avec un couple de serrage de 1,2 ... 1,7 Nm.
7. Suivre la procédure inverse pour remonter le boîtier de raccordement.

Câble de raccordement (option "compensé en pression/température")

3. Faire passer le câble de raccordement à travers l'entrée de câble dans le boîtier de raccordement (pour les câbles de raccordement sans connecteur M12, utiliser l'extrémité dénudée la plus courte du câble de raccordement).
4. Relier le câble de raccordement :
 - ↳ Borne 1 = câble brun
 - ↳ Borne 2 = câble blanc
 - ↳ Borne 3 = câble vert
 - ↳ Borne 4 = câble rouge
 - ↳ Borne 5 = câble noir
 - ↳ Borne 6 = câble jaune
 - ↳ Borne 7 = câble bleu
5. Raccorder le blindage de câble via la décharge de traction.
6. Serrer les vis pour la décharge de traction du câble avec un couple de serrage de 1,2 ... 1,7 Nm.

7. Suivre la procédure inverse pour remonter le boîtier de raccordement.

Raccordement du transmetteur

Raccordement du transmetteur via le connecteur

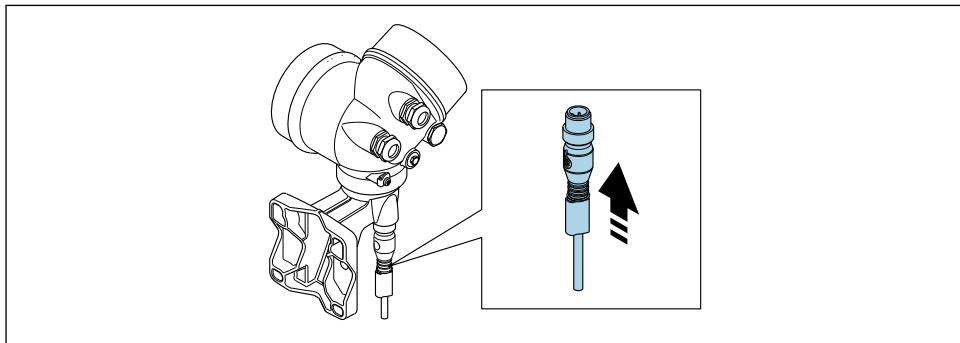

A0034172

- Raccorder le connecteur.

Raccordement du transmetteur via les bornes

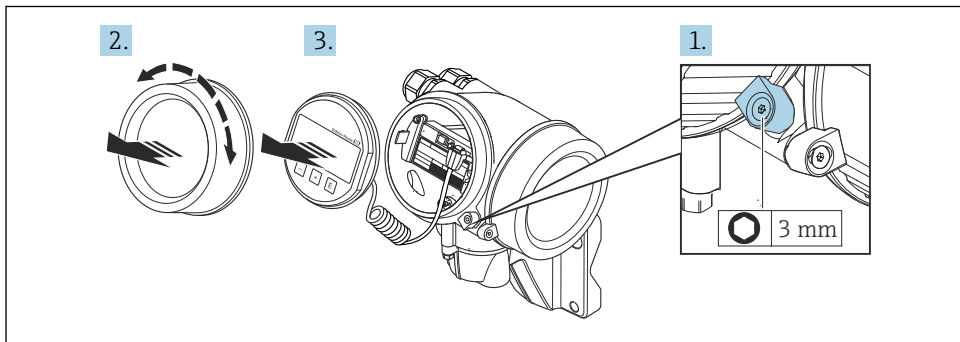

A0034173

1. Desserrer le crampon de sécurité du couvercle du compartiment de l'électronique.
2. Dévisser le couvercle du compartiment de l'électronique.
3. Retirer l'afficheur en tournant légèrement. Afin de faciliter l'accès au commutateur de verrouillage, enficher le module d'affichage sur le bord du compartiment de l'électronique.

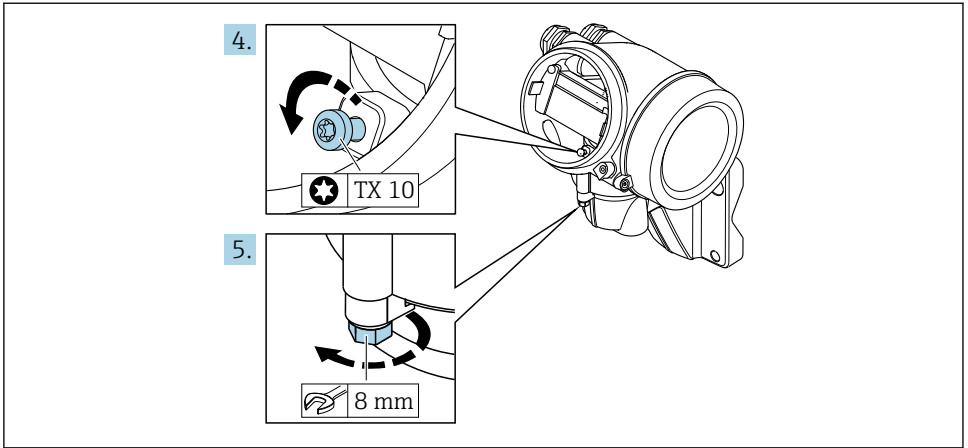

A0034174

4. Desserrer la vis d'arrêt du boîtier du transmetteur.
5. Desserrer le crampon de sécurité du boîtier du transmetteur.

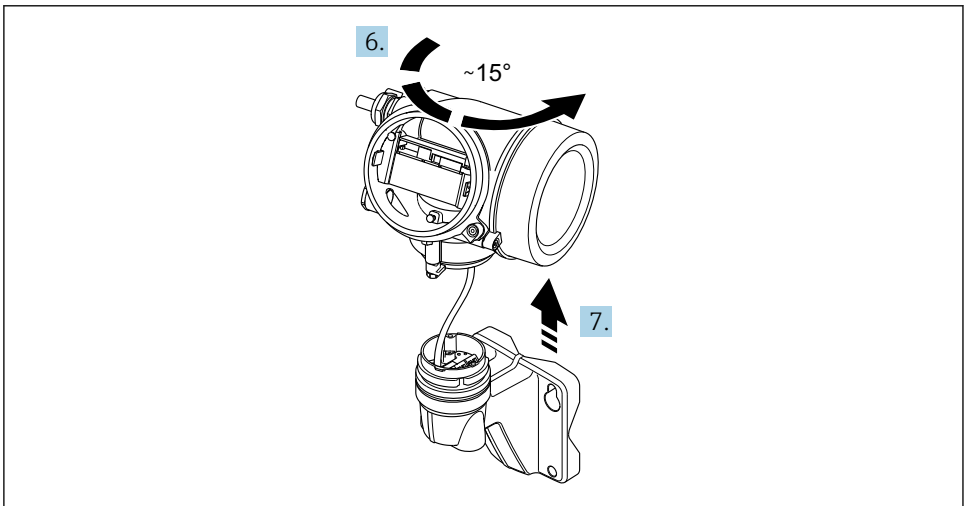

A0034175

7 Exemple de graphique

6. Tourner le boîtier du transmetteur vers la droite jusqu'il atteigne le repère.

7. **AVIS**

La platine de raccordement du boîtier mural est reliée à la carte électronique du transmetteur via un câble de signal !

- ▶ Faire attention au câble de signal au moment de soulever le boîtier du transmetteur !

Soulever le boîtier du transmetteur.

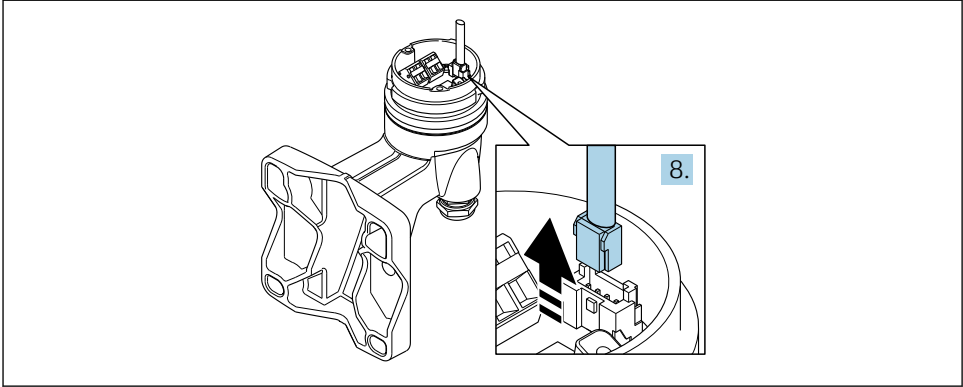

A0034176

8 Exemple de graphique

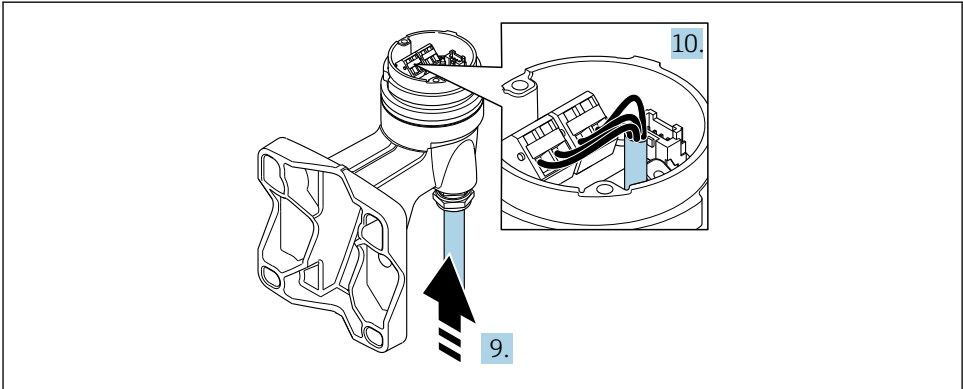

A0034177

9 Exemple de graphique

Câble de raccordement (standard, renforcé)

8. Déconnecter le câble de signal de la platine de raccordement du boîtier mural en appuyant sur le dispositif de verrouillage du connecteur. Déposer le boîtier du transmetteur.
9. Faire passer le câble de raccordement à travers l'entrée de câble dans le boîtier de raccordement (pour les câbles de raccordement sans connecteur M12, utiliser l'extrémité dénudée la plus courte du câble de raccordement).
10. Relier le câble de raccordement :
 - ↳ Borne 1 = câble brun
 - ↳ Borne 2 = câble blanc
 - ↳ Borne 3 = câble jaune
 - ↳ Borne 4 = câble vert

11. Raccorder le blindage de câble via la décharge de traction.
12. Serrer les vis pour la décharge de traction du câble avec un couple de serrage de 1,2 ... 1,7 Nm.
13. Suivre la procédure inverse pour remonter le boîtier du transmetteur.

Câble de raccordement (option "compensé en pression/température")

8. Déconnecter le câble de signal de la platine de raccordement du boîtier mural en appuyant sur le dispositif de verrouillage du connecteur. Déposer le boîtier du transmetteur.
9. Faire passer le câble de raccordement à travers l'entrée de câble dans le boîtier de raccordement (pour les câbles de raccordement sans connecteur M12, utiliser l'extrémité dénudée la plus courte du câble de raccordement).
10. Relier le câble de raccordement :
 - ↳ Borne 1 = câble brun
 - ↳ Borne 2 = câble blanc
 - ↳ Borne 3 = câble vert
 - ↳ Borne 4 = câble rouge
 - ↳ Borne 5 = câble noir
 - ↳ Borne 6 = câble jaune
 - ↳ Borne 7 = câble bleu
11. Raccorder le blindage de câble via la décharge de traction.
12. Serrer les vis pour la décharge de traction du câble avec un couple de serrage de 1,2 ... 1,7 Nm.
13. Suivre la procédure inverse pour remonter le boîtier du transmetteur.

5.4 Compensation de potentiel

5.4.1 Prérequis

Pour la compensation de potentiel :

- Tenir compte des concepts de mise à la terre internes
- Tenir compte des conditions de process telles que le matériau du tube et la mise à la terre
- Raccorder le produit , le capteur et le transmetteur au même potentiel électrique.
- Utiliser un câble de terre d'une section minimale de 6 mm² (10 AWG) et une cosse de câble pour les raccords de compensation de potentiel.

5.5 Garantir l'indice de protection

L'appareil de mesure satisfait à toutes les exigences de l'indice de protection IP66/67, boîtier type 4X.

Afin de garantir l'indice de protection IP66/67, boîtier type 4X, exécuter les étapes suivantes après le raccordement électrique :

1. Vérifier que les joints du boîtier sont propres et correctement mis en place.
2. Le cas échéant, sécher les joints, les nettoyer ou les remplacer.

3. Serrer toutes les vis du boîtier et les couvercles à visser.
4. Serrer fermement les presse-étoupe.
5. Afin d'empêcher la pénétration d'humidité dans l'entrée de câble :
Poser le câble de sorte qu'il forme une boucle vers le bas avant l'entrée de câble ("piège à eau").

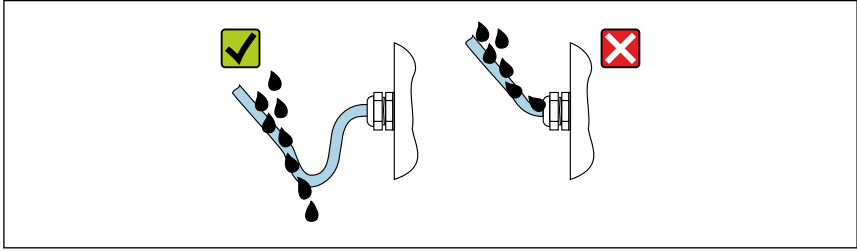

A0029278

6. Les presse-étoupe fournis et les bouchons aveugles en plastique, utilisés pour les entrées de câble fileté, ne garantissent pas l'indice de protection IP66/67, boîtier type 4X. Pour atteindre cet indice de protection, les presse-étoupe et les bouchons aveugles en plastique inutilisés doivent être remplacés par des bouchons aveugles filetés avec l'indice de protection IP66/67, boîtier type 4X.

i Le type 4X n'est pas fourni en cas d'utilisation d'une cellule de mesure de pression.

5.6 Contrôle du raccordement

L'appareil et le câble sont-ils intacts (contrôle visuel) ?	<input type="checkbox"/>
Les câbles utilisés satisfont-ils aux exigences → 14 ?	<input type="checkbox"/>
Les câbles sont-ils libres de toute traction ?	<input type="checkbox"/>
Tous les presse-étoupe sont-ils montés, serrés fermement et étanches ? Chemin de câble avec "piège à eau" → 31 ?	<input type="checkbox"/>
Selon la version de l'appareil : tous les connecteurs de l'appareil sont-ils bien serrés → 23 ?	<input type="checkbox"/>
Uniquement pour la version séparée : <ul style="list-style-type: none"> ▪ Le capteur est-il raccordé au bon transmetteur ? ▪ Vérifier le numéro de série sur les plaques signalétiques du capteur et du transmetteur. 	<input type="checkbox"/>
La tension d'alimentation correspond-elle aux spécifications de la plaque signalétique du transmetteur ?	<input type="checkbox"/>
L'affectation des bornes est-elle correcte ?	<input type="checkbox"/>
En présence d'une tension d'alimentation, des valeurs sont-elles affichées sur le module d'affichage ?	<input type="checkbox"/>
Tous les couvercles de boîtier sont-ils montés et bien serrés ?	<input type="checkbox"/>
Le crampon de sécurité est-il bien serré ?	<input type="checkbox"/>
Les vis pour la décharge de traction du câble ont-elles été serrées avec le bon couple de serrage → 25 ?	<input type="checkbox"/>

6 Options de configuration

6.1 Aperçu des options de configuration

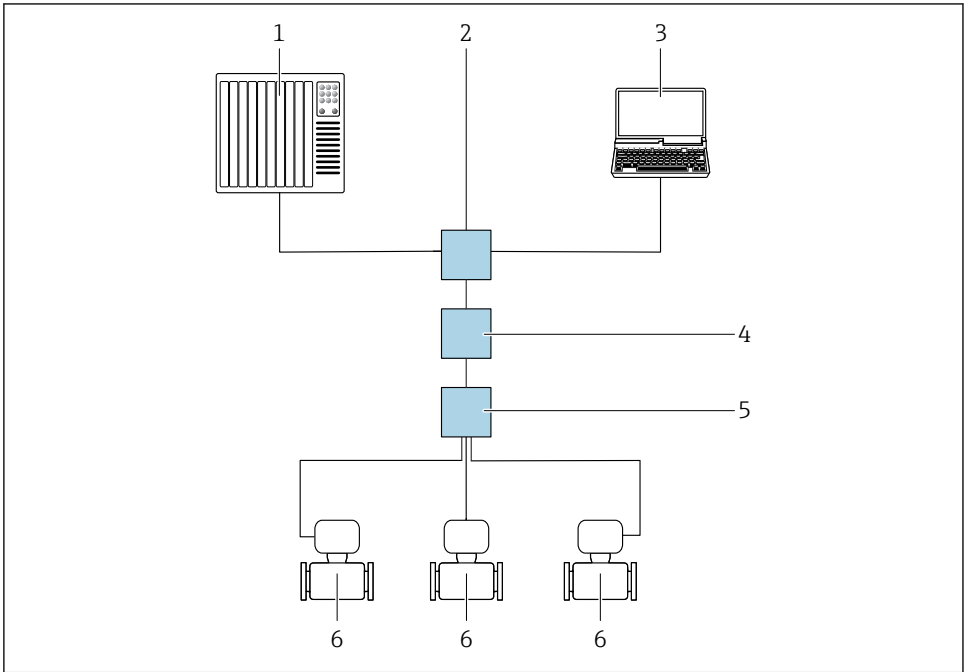

A0046117

- 1 Système d'automatisation, p. ex. Simatic S7 (Siemens)
- 2 Commutateur Ethernet standard, p. ex. Scalance X204 (Siemens)
- 3 Ordinateur avec navigateur web ou avec outil de configuration (p. ex. FieldCare, DeviceCare, SIMATIC PDM)
- 4 Commutateur de puissance APL (en option)
- 5 Commutateur de terrain APL
- 6 Appareil de mesure

6.2 Structure et principe de fonctionnement du menu de configuration

6.2.1 Structure du menu de configuration

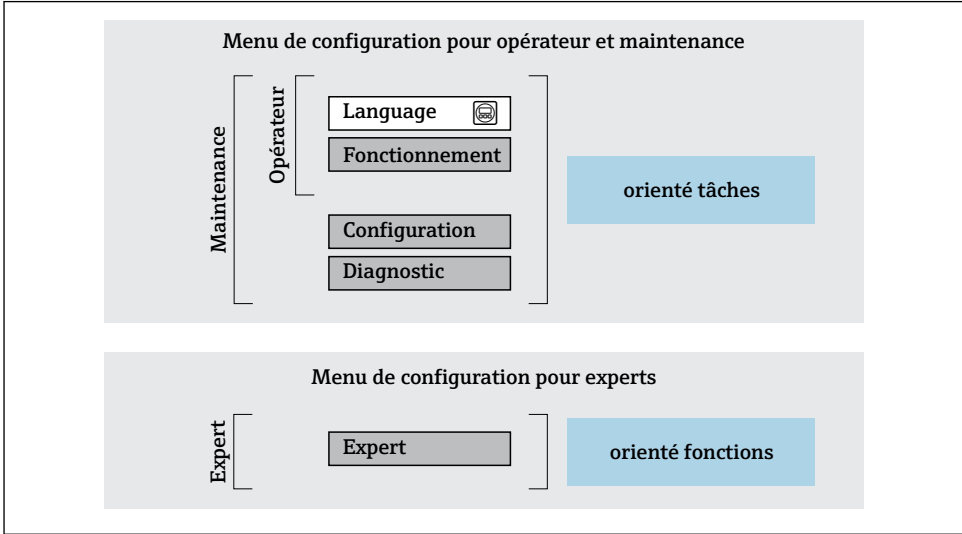

A0014058-FR

10 Structure schématique du menu de configuration

6.2.2 Concept de configuration

Les différentes parties du menu de configuration sont affectées à des rôles utilisateur déterminés (p. ex. utilisateur, maintenance, etc.). Chaque rôle utilisateur contient des tâches typiques au sein du cycle de vie de l'appareil.

 Indications détaillées sur le concept de configuration : voir le manuel de mise en service relatif à l'appareil. →  3

6.3 Accès au menu de configuration via l'afficheur local

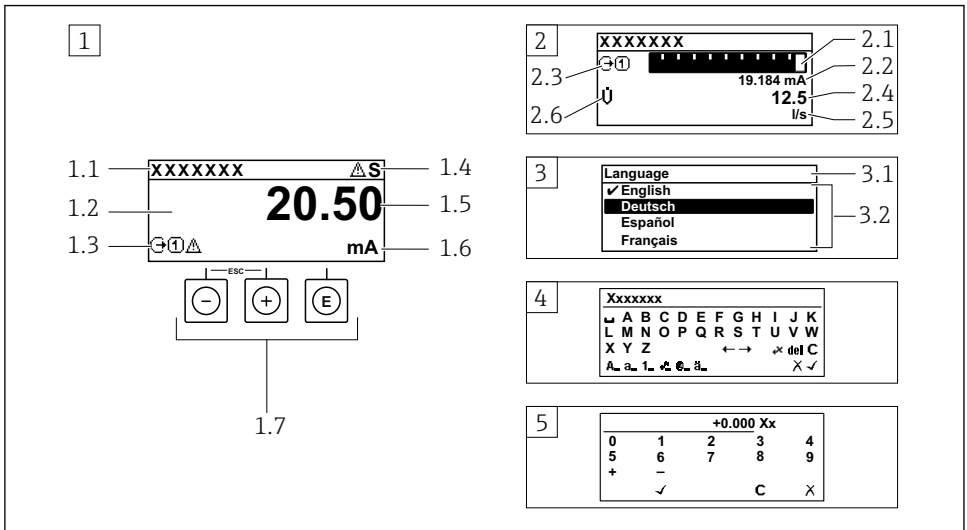

A0014013

- 1 Affichage opérationnel avec représentation "1 valeur, taille max." (exemple)
 - 1.1 Désignation de l'appareil
 - 1.2 Zone d'affichage des valeurs mesurées (4 lignes)
 - 1.3 Symboles explicatifs pour la valeur mesurée : type de valeur mesurée, numéro de voie, symbole pour le niveau diagnostic
 - 1.4 Zone d'état
 - 1.5 Valeur mesurée
 - 1.6 Unité de la valeur mesurée
 - 1.7 Éléments de configuration
- 2 Affichage opérationnel avec représentation "1 valeur + bargr." (exemple)
 - 2.1 Représentation par bargraph de la valeur mesurée 1
 - 2.2 Valeur mesurée 1 avec unité
 - 2.3 Symboles explicatifs pour la valeur mesurée 1 : type de valeur mesurée, numéro de voie
 - 2.4 Valeur mesurée 2
 - 2.5 Unité pour valeur mesurée 2
 - 2.6 Symboles explicatifs pour la valeur mesurée 2 : type de valeur mesurée, numéro de voie
- 3 Vue navigation : liste de sélection d'un paramètre
 - 3.1 Chemin de navigation et zone d'état
 - 3.2 Zone d'affichage pour la navigation : ✓ désigne la valeur de paramètre actuelle
- 4 Vue d'édition : éditeur de texte avec masque de saisie
- 5 Vue d'édition : éditeur numérique avec masque de saisie

6.3.1 Affichage de fonctionnement

Symboles explicatifs pour les valeurs mesurées	Zone d'état
<ul style="list-style-type: none"> ▪ Dépend de la version d'appareil, p. ex. : <ul style="list-style-type: none"> ▪ : Débit volumique ▪ : Débit massique ▪ : Masse volumique ▪ : Conductance ▪ : Température ▪ : Totalisateur ▪ : Sortie ▪ : Entrée ▪ : Nombre de voies de mesure ¹⁾ ▪ Comportement de diagnostic ²⁾ ▪ : Alarme ▪ : Avertissement 	<p>Dans la zone d'état de l'affichage opérationnel apparaissent en haut à droite les symboles suivants :</p> <ul style="list-style-type: none"> ▪ Signaux d'état <ul style="list-style-type: none"> ▪ : Défaut ▪ : Contrôle de fonctionnement ▪ : Hors spécifications ▪ : Maintenance nécessaire ▪ Comportement du diagnostic <ul style="list-style-type: none"> ▪ : Alarme ▪ : Avertissement ▪ : Verrouillage (verrouillé via hardware)) ▪ : La communication via la configuration à distance est active.







- 1) S'il y a plus d'une voie pour le même type de grandeur mesurée (totalisateur, sortie, etc.).
 2) Pour un événement de diagnostic qui concerne la grandeur mesurée affichée.

6.3.2 Vue navigation



Zone d'état	Zone d'affichage
<p>Dans la zone d'état de la vue navigation apparaît en haut à droite :</p> <ul style="list-style-type: none"> ▪ Dans le sous-menu <ul style="list-style-type: none"> ▪ Le code d'accès direct au paramètre sélectionné (p. ex. 0022-1) ▪ En cas d'événement de diagnostic, le comportement du diagnostic et le signal d'état ▪ Dans l'assistant En cas d'événement de diagnostic, le comportement du diagnostic et le signal d'état 	<ul style="list-style-type: none"> ▪ Symboles d'affichage pour les menus <ul style="list-style-type: none"> ▪ : Fonctionnement ▪ : Configuration ▪ : Diagnostic ▪ : Expert ▪ : Sous-menus ▪ : Assistant ▪ : Paramètres au sein d'un assistant ▪ : Paramètre verrouillé



6.3.3 Vue d'édition

Éditeur de texte	Symboles de correction de texte sous
Confirme la sélection.	Efface tous les caractères entrés.
Met fin à la saisie sans application des modifications.	Décale la position du curseur d'une position vers la droite.
Efface tous les caractères entrés.	Décale la position du curseur d'une position vers la gauche.
Permet d'accéder à la sélection des outils de correction.	Efface un caractère à gauche de la position du curseur.
Basculer <ul style="list-style-type: none"> ▪ Entre majuscules et minuscules ▪ Pour l'entrée de nombres ▪ Pour l'entrée de caractères spéciaux 	

Éditeur numérique	
 Confirme la sélection.	 Décale la position du curseur d'une position vers la gauche.
 Met fin à la saisie sans application des modifications.	 Insère un séparateur décimal à la position du curseur.
 Insère un signe moins à la position du curseur.	 Efface tous les caractères entrés.

6.3.4 Éléments de configuration

Touche de configuration	Signification
	<p>Touche Moins</p> <p><i>Dans un menu, un sous-menu</i> Déplace la barre de sélection vers le haut dans une liste de sélection</p> <p><i>Dans les assistants</i> Revient au paramètre précédent</p> <p><i>Dans l'éditeur alphanumérique</i> Déplace la barre de sélection vers la gauche (en arrière) dans le masque de saisie</p>
	<p>Touche Plus</p> <p><i>Dans un menu, un sous-menu</i> Déplace la barre de sélection vers le bas dans une liste de sélection</p> <p><i>Dans les assistants</i> Passe au paramètre suivant</p> <p><i>Dans l'éditeur alphanumérique</i> Déplace la barre de sélection vers la droite (en avant) dans le masque de saisie</p>
	<p>Touche Entrée</p> <p><i>Dans l'affichage de fonctionnement</i> Une pression sur la touche pendant 2 s ouvre le menu contextuel.</p> <p><i>Dans un menu, un sous-menu</i></p> <ul style="list-style-type: none"> ■ Pression brève sur la touche : <ul style="list-style-type: none"> ■ Ouvre le menu, sous-menu ou paramètre sélectionné. ■ Démarre l'assistant. ■ Si un texte d'aide est ouvert, ferme le texte d'aide du paramètre. ■ Pression sur la touche pendant 2 s dans un paramètre : Si présent, ouvre le texte d'aide pour la fonction du paramètre. <p><i>Dans les assistants</i> Ouvre la vue d'édition du paramètre et confirme la valeur de ce dernier</p> <p><i>Dans l'éditeur alphanumérique</i></p> <ul style="list-style-type: none"> ■ Pression brève sur la touche : <ul style="list-style-type: none"> ■ Ouvre le groupe sélectionné. ■ Exécute l'action sélectionnée. ■ Une pression sur la touche pendant 2 s confirme la valeur de paramètre modifiée.

Touche de configuration	Signification
	<p>Combinaison de touches Echap (presser simultanément les touches)</p> <p><i>Dans un menu, un sous-menu</i></p> <ul style="list-style-type: none"> ▪ Pression brève sur la touche : <ul style="list-style-type: none"> ▪ Ferme le niveau de menu actuel et permet d'accéder au niveau immédiatement supérieur. ▪ Si un texte d'aide est ouvert, ferme le texte d'aide du paramètre. ▪ Une pression sur la touche pendant 2 s permet de revenir à l'affichage de fonctionnement ("position HOME"). <p><i>Dans les assistants</i> Ferme l'assistant et permet d'accéder au niveau immédiatement supérieur</p> <p><i>Dans l'éditeur alphanumérique</i> Ferme l'éditeur alphanumérique sans appliquer les modifications.</p>
	<p>Combinaison de touches Plus/Entrée (appuyer simultanément sur les touches et les maintenir enfoncées)</p> <p>Augmente le contraste (réglage plus sombre).</p>
	<p>Combinaison de touches Moins/Plus/Entrée (appuyer simultanément sur les touches)</p> <p><i>Dans l'affichage de fonctionnement</i> Active ou désactive le verrouillage des touches (uniquement module d'affichage SD02).</p>

6.3.5 Informations complémentaires



Informations complémentaires sur les sujets suivants :

- Affichage des textes d'aide
- Rôles utilisateur et leurs droits d'accès
- Désactivation de la protection en écriture via un code d'accès
- Activation et désactivation du verrouillage des touches

Manuel de mise en service pour l'appareil →  3

6.4 Accès au menu de configuration via l'outil de configuration



Pour des informations détaillées sur l'accès via FieldCare et DeviceCare, voir le manuel de mise en service relatif à l'appareil →  3

7 Intégration système Modbus TCP





Pour plus d'informations sur l'intégration système, voir la documentation spéciale pour l'intégration système Modbus TCP avec l'appareil :

→  4

8 Mise en service

8.1 Contrôle du montage et contrôle du raccordement

Avant la mise en service de l'appareil :

- ▶ S'assurer que les contrôles du montage et du fonctionnement ont été réalisés avec succès.
- Check-list pour "Contrôle du montage" →  13
- Check-list pour "Contrôle du raccordement" →  32

8.2 Mise sous tension de l'appareil de mesure

- ▶ Mettre l'appareil sous tension après avoir terminé les contrôles du montage et du raccordement.
 - ↳ Une fois le démarrage réussi, l'afficheur local passe automatiquement de l'affichage de démarrage à l'affichage opérationnel.



Si rien n'apparaît sur l'afficheur local ou si un message de diagnostic s'affiche, voir le manuel de mise en service relatif à l'appareil →  3

8.3 Réglage de la langue d'interface

Réglage par défaut : anglais ou langue nationale commandée

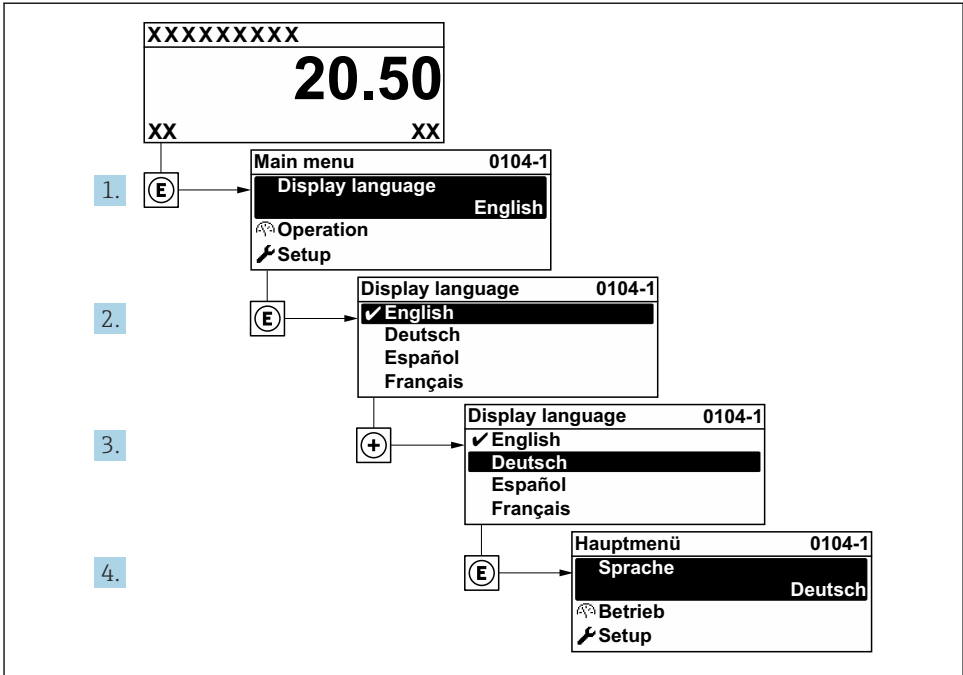

A0029420

11 Exemple d'afficheur local

8.4 Configuration de l'appareil

Le menu **Configuration** et son sous-menu **Unités système** ainsi que les divers assistants permettent une mise en service rapide de l'appareil.

Les unités souhaitées peuvent être sélectionnées dans le sous-menu **Unités système**. Les assistants mènent systématiquement l'utilisateur à travers tous les paramètres nécessaires à la configuration, comme les paramètres pour la mesure ou les sorties.

i Les assistants disponibles dans chaque appareil peuvent différer d'une version à l'autre (par ex. capteur).

Assistant	Signification
Unités système	Configure les unités de toutes les variables mesurées
Selectionnez fluide	Détermine le produit mesuré
Affichage	Configure l'affichage des valeurs mesurées

Assistant	Signification
Suppression débit de fuite	Configure la suppression des débits de fuite
Configuration étendue	Paramètres supplémentaires pour la configuration : <ul style="list-style-type: none"> ▪ Propriétés du fluide ▪ Compensation externe ▪ Ajustage capteur ▪ Totalisateur 1 ... n ▪ Heartbeat ▪ Sauvegarde de données vers l'afficheur ▪ Administration

8.5 Protection des réglages contre l'accès non autorisé

Les options de protection en écriture suivantes sont disponibles pour protéger la configuration de l'appareil de mesure contre toute modification involontaire :

- Protéger l'accès aux paramètres via un code d'accès
- Protéger l'accès à la configuration sur site via le verrouillage des touches
- Protéger l'accès à l'appareil de mesure via le commutateur de protection en écriture



Pour plus d'informations sur la protection des réglages contre un accès non autorisé, voir le manuel de mise en service de l'appareil. → 3

8.6 Mise en service spécifique à l'application

8.6.1 Application vapeur

Sélectionner le produit

Navigation :

Configuration → Sélectionnez fluide

1. Ouvrir l'assistant **Sélectionnez fluide**.
2. Dans le paramètre **Sélectionner fluide**, sélectionner l'option **Vapeur**.
3. Lorsque la valeur mesurée de la pression est enregistrée ¹⁾ :
 Dans le paramètre **Mode de calcul de la vapeur**, sélectionner l'option **Automatique (compensé p/T°)**.
4. Si la valeur mesurée de pression n'est pas enregistrée :
 Dans le paramètre **Mode de calcul de la vapeur**, sélectionner l'option **Vapeur saturée (compensée en T°)**.

1) Option version capteur "Masse (mesure de pression et de température intégrée)", Pression enregistrée via Endress+Hauser

5. Dans le paramètre **Valeur de qualité vapeur**, entrer la qualité de la vapeur présente dans la conduite.
 - ↳ Sans le pack application Détection/mesure de vapeur humide : L'appareil de mesure utilise cette valeur pour calculer le débit massique de la vapeur.
 - Avec le pack application Détection/mesure vapeur humide : l'appareil de mesure utilise cette valeur si la qualité de la vapeur ne peut pas être calculée (la qualité de la vapeur n'est pas conforme aux conditions de base).

Configurer la compensation externe

6. Avec le pack application Détection/mesure vapeur humide :
Dans le paramètre **Qualité de vapeur**, sélectionner l'option **Valeur calculée**.



Pour plus d'informations sur les conditions de base pour les applications sur vapeur humide, voir la Documentation Spéciale.

8.6.2 Application liquide

Liquide propre à l'utilisateur, par ex. huile caloporteuse

Sélectionner le produit

Navigation :

Configuration → Sélectionnez fluide

1. Appeler l'assistant **Sélectionnez fluide**.
2. Dans le paramètre **Sélectionner fluide**, sélectionner l'option **Liquide**.
3. Dans le paramètre **Sélection du type de liquide**, sélectionner l'option **Liquide spécifique client**.
4. Dans le paramètre **Type d'enthalpie**, sélectionner l'option **Chaleur**.
 - ↳ Option **Chaleur** : Liquide non inflammable qui sert de fluide caloporteur.
 - Option **Pouvoir calorifique** : Liquide inflammable dont l'énergie de combustion est calculée.

Configurer les propriétés du fluide

Navigation :

Configuration → Configuration étendue → Propriétés du fluide

5. Appeler l'sous-menu **Propriétés du fluide**.
6. Dans le paramètre **Densité de référence**, entrer la densité de référence du fluide.
7. Dans le paramètre **Température de référence**, entrer la température du produit associée à la densité de référence.
8. Dans le paramètre **Coefficient de dilation linéaire**, entrer le coefficient de dilatation du fluide.
9. Dans le paramètre **Capacité thermique spécifique**, entrer la capacité thermique du fluide.
10. Dans le paramètre **Viscosité dynamique**, entrer la viscosité du fluide.

8.6.3 Applications gaz



Pour une mesure précise de la masse ou du volume corrigé, il est recommandé d'utiliser la version de capteur compensée en pression/température. Si cette version de capteur n'est pas disponible, enregistrer la pression via I. Si aucune de ces deux options n'est possible, la pression peut également être entrée comme valeur fixe dans le paramètre **Pression process fixe**.



Calculateur de débit disponible uniquement avec la variante de commande "Version capteur", option "masse" (mesure de température intégrée) ou option "masse (mesure de pression/température intégrée)".

Gaz simple

Gaz de combustion, par ex. méthane CH₄

Sélectionner le produit

Navigation :

Configuration → Sélectionnez fluide

1. Appeler l'assistant **Sélectionnez fluide**.
2. Dans le paramètre **Sélectionner fluide**, sélectionner l'option **Gaz**.
3. Dans le paramètre **Sélectionner type de gaz**, sélectionner l'option **Gaz simple**.
4. Dans le paramètre **Type de gaz**, sélectionner l'option **Méthane CH₄**.

Configuration des propriétés du produit

Navigation :

Configuration → Configuration étendue → Propriétés du fluide

5. Ouvrir l'sous-menu **Propriétés du fluide**.
6. Dans le paramètre **Température de combustion de référence**, entrer la température de combustion de référence du produit.

Configuration des propriétés du produit

Navigation :

Configuration → Configuration étendue → Propriétés du fluide

7. Ouvrir l'sous-menu **Propriétés du fluide**.
8. Dans le paramètre **Température de combustion de référence**, entrer la température de combustion de référence du produit.

Mélange gazeux

Gaz inerte protecteur pour les aciéries et les laminoirs, par ex. N₂/H₂

Sélectionner le produit

Navigation :

Configuration → Sélectionnez fluide

1. Appeler l'assistant **Sélectionnez fluide**.
2. Dans le paramètre **Sélectionner fluide**, sélectionner l'option **Gaz**.
3. Dans le paramètre **Sélectionner type de gaz**, sélectionner l'option **Mélange de gaz**.

Configurer la composition du gaz

Navigation :

Configuration → Configuration étendue → Propriétés du fluide → Composition du gaz

4. Appeler l'option **Composition du gaz**.
5. Dans le paramètre **Mélange de gaz**, sélectionner l'option **Hydrogène H2** et l'option **Azote N2**.
6. Dans le paramètre **Mol% H2**, entrer la quantité d'hydrogène.
7. Dans le paramètre **Mol% N2**, entrer la quantité d'azote.
 - ↳ La somme de toutes les quantités doit être égale à 100 %.
 - La densité est déterminée selon NEL 40.

Configurer les propriétés optionnelles du fluide pour la sortie du débit volumique corrigé

Navigation :

Configuration → Configuration étendue → Propriétés du fluide

8. Appeler l'option **Propriétés du fluide**.
9. Dans le paramètre **Pression de référence**, entrer la pression de référence du fluide.
10. Dans le paramètre **Température de référence**, entrer la température de référence du fluide.

Air

Sélectionner le produit

Navigation :

Configuration → Sélectionnez fluide

1. Appeler l'assistant **Sélectionnez fluide**.
2. Dans le paramètre **Sélectionner fluide**, sélectionner l'option **Gaz**.
3. Dans le paramètre **Sélectionner type de gaz**, sélectionner l'option **Air**.
 - ↳ La densité est déterminée selon NEL 40.
4. Entrer la valeur dans le paramètre **Humidité relative**.
 - ↳ L'humidité relative est entrée en %. L'humidité relative est convertie en interne en humidité absolue et est ensuite prise en compte dans le calcul de la densité selon NEL 40.
5. Dans le paramètre **Pression process fixe**, entrer la valeur de la pression de process présente.

Configurer les propriétés du fluide

Navigation :

Configuration → Configuration étendue → Propriétés du fluide

6. Appeler l' sous-menu **Propriétés du fluide**.
7. Dans le paramètre **Pression de référence**, entrer la pression de référence pour le calcul de la densité de référence.
 - ↳ Pression utilisée comme référence fixe pour la combustion. Celle-ci permet la comparaison entre les procédures de combustion à différentes pressions.
8. Dans le paramètre **Température de référence**, entrer la température pour le calcul de la densité de référence.



Endress+Hauser recommande l'utilisation d'une compensation de pression active. Cela exclut tout risque d'erreurs de mesure dues aux variations de pression et aux entrées incorrectes .

Gaz naturel

Sélectionner le produit

Navigation :

Configuration → Sélectionnez fluide

1. Appeler l'assistant **Sélectionnez fluide**.
2. Dans le paramètre **Sélectionner fluide**, sélectionner l'option **Gaz**.
3. Dans le paramètre **Sélectionner type de gaz**, sélectionner l'option **Gaz naturel**.
4. Dans le paramètre **Pression process fixe**, entrer la valeur de la pression de process présente.
5. Dans le paramètre **Calcul d'enthalpie**, sélectionner l'une des options suivantes :
 - ↳ AGA5
Option **ISO 6976** (contient GPA 2172)
6. Dans le paramètre **Calcul de la densité**, sélectionner l'une des options suivantes.
 - ↳ AGA Nx19
Option **ISO 12213- 2** (contient AGA8-DC92)
Option **ISO 12213- 3** (contient SGERG-88, AGA8 Gross Method 1)

Configurer les propriétés du fluide

Navigation :

Configuration → Configuration étendue → Propriétés du fluide

7. Appeler l' sous-menu **Propriétés du fluide**.
8. Dans le paramètre **Type de valeur calorifique**, sélectionner l'une des options.
9. Dans le paramètre **Référence pouvoir calorifique supérieur**, entrer le pouvoir calorifique supérieur de référence du gaz naturel.

10. Dans le paramètre **Pression de référence**, entrer la pression de référence pour le calcul de la densité de référence.
 - ↳ Pression utilisée comme référence fixe pour la combustion. Celle-ci permet la comparaison entre les procédures de combustion à différentes pressions.
 11. Dans le paramètre **Température de référence**, entrer la température pour le calcul de la densité de référence.
 12. Dans le paramètre **Densité relative**, entrer la densité relative du gaz naturel.
-  Endress+Hauser recommande l'utilisation d'une compensation de pression active. Cela exclut tout risque d'erreurs de mesure dues aux variations de pression et aux entrées incorrectes .

Gaz parfait

L'unité "débit volumique corrigé" est souvent utilisée pour mesurer les mélanges de gaz industriels, en particulier le gaz naturel. Pour ce faire, le débit massique calculé est divisé par une densité de référence. Pour calculer le débit massique, il est essentiel de connaître la composition exacte du gaz. En pratique, toutefois, cette information n'est souvent pas disponible (par ex. parce qu'elle varie dans le temps). Dans ce cas, il peut être utile de considérer le gaz comme un gaz parfait. Cela signifie que seules les variables de température de service et de pression de service ainsi que les variables de température de référence et de pression de référence sont nécessaires pour calculer le débit volumique corrigé. L'erreur résultant de cette hypothèse (généralement 1 ... 5 %) est souvent beaucoup plus faible que l'erreur résultant de données imprécises sur la composition. Cette méthode ne doit pas être utilisée pour des gaz pouvant condenser (par ex. vapeur saturée).

Sélectionner le produit

Navigation :

Configuration → Sélectionnez fluide

1. Appeler l'assistant **Sélectionnez fluide**.
2. Dans le paramètre **Sélectionner fluide**, sélectionner l'option **Gaz**.
3. Dans le paramètre **Sélectionner type de gaz**, sélectionner l'option **Gaz spécifique client**.
4. Pour des gaz ininflammables :
Dans le paramètre **Type d'enthalpie**, sélectionner l'option **Chaleur**.

Configurer les propriétés du fluide

Navigation :

Configuration → Configuration étendue → Propriétés du fluide

5. Appeler l'option **Propriétés du fluide**.
6. Dans le paramètre **Densité de référence**, entrer la densité de référence du fluide.
7. Dans le paramètre **Pression de référence**, entrer la pression de référence du fluide.

8. Dans le paramètre **Température de référence**, entrer la température du produit associée à la densité de référence.
9. Dans le paramètre **Facteur Z de référence**, entrer la valeur **1**.
10. Si la capacité thermique spécifique doit être mesurée :
Dans le paramètre **Capacité thermique spécifique**, entrer la capacité thermique du fluide.
11. Dans le paramètre **Facteur Z**, entrer la valeur **1**.
12. Dans le paramètre **Viscosité dynamique**, entrer la viscosité du fluide sous les conditions d'utilisation.

9 Informations de diagnostic

Les défauts détectés par le système d'autosurveillance de l'appareil sont affichés sous forme de messages de diagnostic en alternance avec l'affichage opérationnel. Le message sur les mesures correctives peut être affiché à partir du message de diagnostic, et contient toutes les informations importantes sur le défaut.

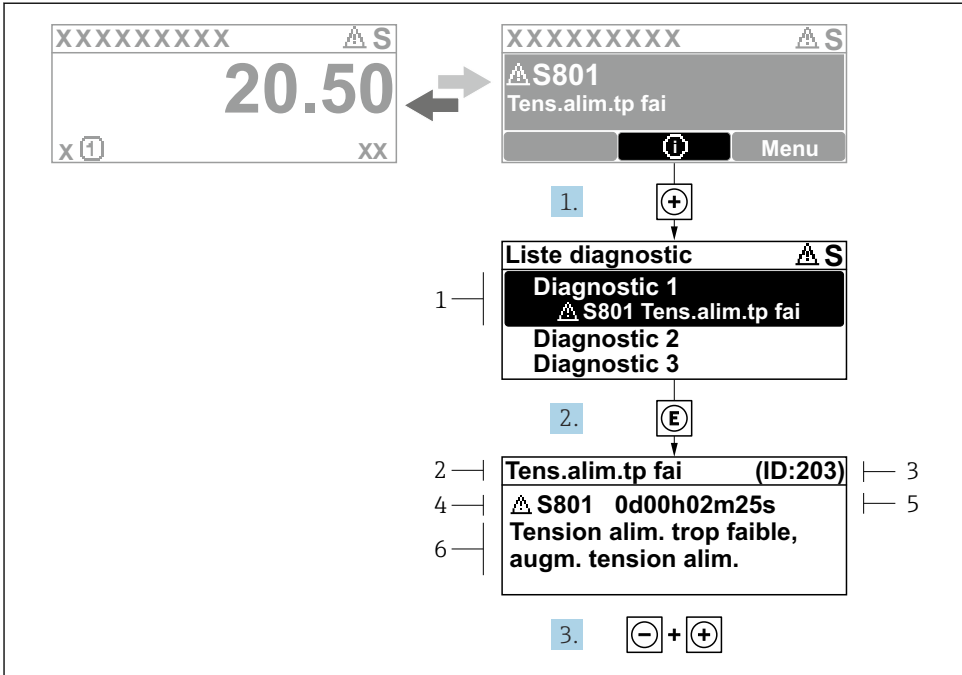

A0029431-FR

12 Message relatif aux mesures correctives

- 1 Informations de diagnostic
- 2 Texte d'événement
- 3 ID service
- 4 Comportement du diagnostic avec code de diagnostic
- 5 Durée d'apparition de l'événement
- 6 Mesures correctives

1. L'utilisateur se trouve dans le message de diagnostic.
Appuyer sur \oplus (symbole Ⓢ).
↳ Le sous-menu **Liste de diagnostic** s'ouvre.
2. Sélectionner l'événement de diagnostic souhaité avec \oplus ou \ominus et appuyer sur Ⓢ .
↳ Le message relatif aux mesures correctives s'ouvre.
3. Appuyer simultanément sur $\ominus + \oplus$.
↳ Le message relatif aux mesures correctives se ferme.



71749436

www.addresses.endress.com
