

Kurzanleitung Liquiphant FTL62

Vibronik

PROFINET over Ethernet-APL

Grenzschalter mit hochkorrosionsbeständiger
Beschichtung für Flüssigkeiten



Diese Anleitung ist eine Kurzanleitung, sie ersetzt nicht die zugehörige Betriebsanleitung.

Ausführliche Informationen sind in der Betriebsanleitung und den weiteren Dokumentationen verfügbar.

Für alle Geräteausführungen verfügbar über:

- Internet: www.endress.com/deviceviewer
- Smartphone/Tablet: Endress+Hauser Operations App

1 Zugehörige Dokumentation

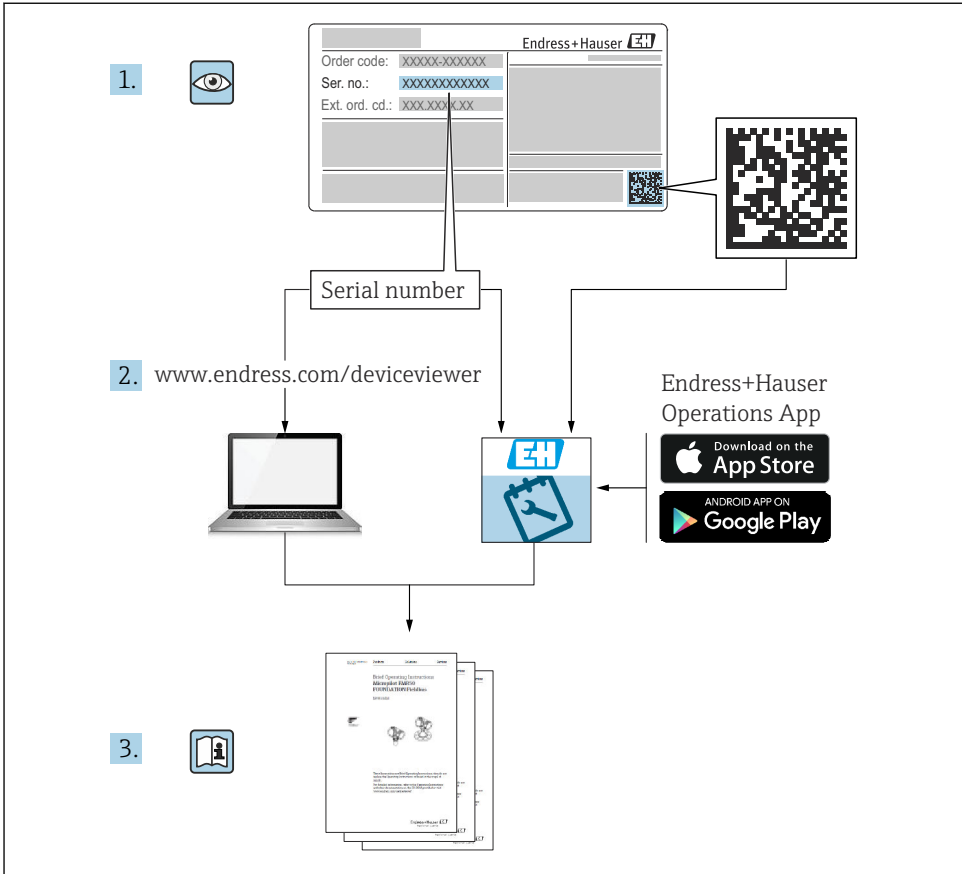

A0023555

2 Hinweise zum Dokument

2.1 Symbole

2.1.1 Warnhinweissymbole

⚠ GEFÄHR

Bezeichnet eine unmittelbar drohende Gefahr. Wenn sie nicht gemieden wird, sind Tod oder schwerste Verletzungen die Folge.

⚠️ WARNUNG

Bezeichnet eine möglicherweise drohende Gefahr. Wenn sie nicht gemieden wird, können Tod oder schwerste Verletzungen die Folge sein.

⚠️ VORSICHT

Bezeichnet eine möglicherweise drohende Gefahr. Wenn sie nicht gemieden wird, können leichte oder geringfügige Verletzungen die Folge sein.

HINWEIS

Bezeichnet eine möglicherweise schädliche Situation. Wenn sie nicht gemieden wird, kann das Produkt oder etwas in seiner Umgebung beschädigt werden.

2.1.2 Elektrische Symbole

 Erdanschluss

Geerdete Klemme, die über ein Erdungssystem geerdet ist.

 Schutzerde (PE Protective earth)

Erdungsklemmen, die geerdet sein müssen, bevor andere Anschlüsse hergestellt werden dürfen. Die Erdungsklemmen befinden sich innen und außen am Gerät.

2.1.3 Werkzeugsymbole

 Schlitz-Schraubendreher

 Innensechskant-Schlüssel

 Gabelschlüssel

2.1.4 Kommunikationsspezifische Symbole

 Bluetooth® wireless technology

Datenübertragung zwischen Geräten über kurze Distanz via Funktechnik.

2.1.5 Symbole für Informationstypen

 Erlaubt

Abläufe, Prozesse oder Handlungen, die erlaubt sind.

 Verboten

Abläufe, Prozesse oder Handlungen, die verboten sind.

 Tipp

Kennzeichnet zusätzliche Informationen

 Verweis auf Dokumentation

 Verweis auf ein anderes Kapitel

1., **2.**, **3.** Handlungsschritte

2.1.6 Symbole in Grafiken

A, B, C ... Ansicht

1, 2, 3 ... Positionsnummern

 Explosionsgefährdeter Bereich

 Sicherer Bereich (nicht explosionsgefährdeter Bereich)

2.2 Eingetragene Marken

PROFINET®

Eingetragene Marke der PROFIBUS Nutzerorganisation e.V., Karlsruhe, Deutschland

Ethernet-APL™

▪ Ethernet-APL ADVANCED PHYSICAL LAYER

▪ Eingetragene Marke der PROFIBUS Nutzerorganisation e.V. (PNO), Karlsruhe, Deutschland

Bluetooth®

Die *Bluetooth®*-Wortmarke und -Logos sind eingetragene Marken von Bluetooth SIG. Inc. und jegliche Verwendung solcher Marken durch Endress+Hauser erfolgt unter Lizenz. Andere Marken und Handelsnamen sind die ihrer jeweiligen Eigentümer.

Apple®

Apple, das Apple Logo, iPhone und iPod touch sind Marken der Apple Inc., die in den USA und weiteren Ländern eingetragen sind. App Store ist eine Dienstleistungsmarke der Apple Inc.

Android®

Android, Google Play und das Google Play-Logo sind Marken von Google Inc.

3 Grundlegende Sicherheitshinweise

3.1 Anforderungen an das Personal

Das Personal muss für seine Tätigkeiten folgende Bedingungen erfüllen:

- ▶ Ausgebildetes Fachpersonal: Verfügt über Qualifikation, die dieser Funktion und Tätigkeit entspricht.
- ▶ Vom Anlagenbetreiber autorisiert.
- ▶ Mit den nationalen Vorschriften vertraut.
- ▶ Vor Arbeitsbeginn: Anweisungen in Anleitung und Zusatzdokumentation sowie Zertifikate (je nach Anwendung) lesen und verstehen.
- ▶ Anweisungen und Rahmenbedingungen befolgen.

3.2 Bestimmungsgemäße Verwendung

Das in dieser Anleitung beschriebene Gerät ist nur für die Füllstandsmessung von Flüssigkeiten bestimmt.

Entsprechende Grenzwerte des Geräts nicht über- oder unterschreiten

 Siehe Technische Dokumentation

Fehlgebrauch

Der Hersteller haftet nicht für Schäden, die aus unsachgemäßer oder nicht bestimmungsgemäßer Verwendung entstehen.

Mechanische Beschädigung vermeiden:

- ▶ Geräteoberflächen nicht mit spitzen oder harten Gegenständen bearbeiten oder reinigen.

Klärung bei Grenzfällen:

- ▶ Bei speziellen Messstoffen und Medien für die Reinigung: Endress+Hauser ist bei der Abklärung der Korrosionsbeständigkeit messstoffberührender Materialien behilflich, übernimmt aber keine Garantie oder Haftung.

Restrisiken

Das Gehäuse kann sich im Betrieb durch Wärmeeintrag aus dem Prozess sowie durch die Verlustleistung der Elektronik auf bis zu 80 °C (176 °F) erwärmen. Der Sensor kann im Betrieb eine Temperatur nahe der Messstofftemperatur annehmen.

Mögliche Verbrennungsgefahr bei Berührung von Oberflächen!

- ▶ Bei erhöhter Messstofftemperatur: Berührungsschutz sicherstellen, um Verbrennungen zu vermeiden.

3.3 Sicherheit am Arbeitsplatz

Bei Arbeiten am und mit dem Gerät:

- ▶ Erforderliche persönliche Schutzausrüstung gemäß nationalen Vorschriften tragen.

3.4 Betriebssicherheit

Beschädigung des Geräts!

- ▶ Gerät nur in technisch einwandfreiem und betriebssicherem Zustand betreiben.
- ▶ Betreiber ist für den störungsfreien Betrieb des Geräts verantwortlich.

Umbauten am Gerät

Eigenmächtige Umbauten am Gerät sind nicht zulässig und können zu unvorhersehbaren Gefahren führen.

- ▶ Wenn Umbauten trotzdem erforderlich sind: Rücksprache mit Endress+Hauser halten.

Reparatur

Um die Betriebssicherheit weiterhin zu gewährleisten:

- ▶ Nur ausdrücklich erlaubte Reparaturen am Gerät ausführen.
- ▶ Nationale Vorschriften bezüglich Reparatur eines elektrischen Geräts beachten.
- ▶ Nur Original-Ersatzteile und Zubehör von Endress+Hauser verwenden.

Zulassungsrelevanter Bereich

Um eine Gefährdung für Personen oder für die Anlage beim Geräteeinsatz im zulassungsrelevanten Bereich auszuschließen (z. B. Explosionsschutz):

- ▶ Anhand des Typenschildes überprüfen, ob das bestellte Gerät für den vorgesehenen Gebrauch im zulassungsrelevanten Bereich eingesetzt werden kann.
- ▶ Die Vorgaben in der separaten Zusatzdokumentation beachten, die ein fester Bestandteil dieser Anleitung ist.

3.5 Produktsicherheit

Das Gerät ist nach dem Stand der Technik und guter Ingenieurspraxis betriebssicher gebaut und geprüft und hat das Werk in sicherheitstechnisch einwandfreiem Zustand verlassen.

Es erfüllt die allgemeinen Sicherheitsanforderungen und gesetzlichen Anforderungen. Zudem ist es konform zu den EU-Richtlinien, die in der gerätespezifischen EU-Konformitätserklärung aufgelistet sind. Mit Anbringung der CE-Kennzeichnung bestätigt der Hersteller diesen Sachverhalt.

3.6 IT-Sicherheit

Eine Gewährleistung seitens des Herstellers ist nur gegeben, wenn das Produkt gemäß der Betriebsanleitung installiert und eingesetzt wird. Das Produkt verfügt über Sicherheitsmechanismen, um es gegen versehentliche Veränderung der Einstellungen zu schützen.

IT-Sicherheitsmaßnahmen gemäß dem Sicherheitsstandard des Betreibers, die das Produkt und dessen Datentransfer zusätzlich schützen, sind vom Betreiber selbst zu implementieren.

3.7 Gerätespezifische IT-Sicherheit

Um die betreiberseitigen Schutzmaßnahmen zu unterstützen, bietet das Gerät spezifische Funktionen. Diese Funktionen sind durch den Anwender konfigurierbar und gewährleisten bei korrekter Nutzung eine erhöhte Sicherheit im Betrieb. Eine Übersicht der wichtigsten Funktionen ist im Folgenden beschrieben:

- Schreibschutz via Hardware-Verriegelungsschalter
- Freigabecode zur Änderung der Benutzerrolle (gilt für Bedienung über Display, Bluetooth® wireless technology oder FieldCare, DeviceCare, Asset-Management-Tools (z. B. AMS, PDM und Webserver))

Funktion/Schnittstelle	Werkeinstellung	Empfehlung
Freigabecode (gilt auch für Webserver Login oder FieldCare-Verbindung)	Nicht aktiviert (0000)	Bei der Inbetriebnahme einen individuellen Freigabecode vergeben
Webserver	Aktiviert	Individuell nach Risikoabschätzung
Bluetooth® wireless technology	Aktiviert	Individuell nach Risikoabschätzung
Serviceschnittstelle (CDI)	Aktiviert	Individuell nach Risikoabschätzung
Schreibschutz via Hardware-Verriegelungsschalter	Nicht aktiviert	Individuell nach Risikoabschätzung

3.7.1 Zugriff mittels Passwort schützen

Um den Schreibzugriff auf die Parameter des Geräts zu schützen, stehen unterschiedliche Passwörter zur Verfügung.



Den Schreibzugriff auf die Parameter des Geräts via Vor-Ort-Anzeige, Webbrowser oder Bedientool (z. B. FieldCare, DeviceCare) schützen. Das Zugriffsrecht wird durch die Verwendung eines anwenderspezifischen Freigabecodes klar geregelt.

Anwenderspezifischer Freigabecode

Der Schreibzugriff auf die Parameter des Geräts via Vor-Ort-Anzeige, Webbrowser oder Bedientool (z. B. FieldCare, DeviceCare) kann durch den veränderbaren, anwenderspezifischen Freigabecode geschützt werden.

Im Auslieferungszustand besitzt das Gerät keinen Freigabecode und entspricht dem Wert: 0000 (offen).

Allgemeine Hinweise für die Verwendung der Passwörter

- Freigabecode, der bei Auslieferung verwendet wurde, bei der Inbetriebnahme anpassen
 - Bei der Definition und Verwaltung des Freigabecodes, die allgemein üblichen Regeln für die Generierung eines sicheren Passworts berücksichtigen
 - Die Verwaltung und der sorgfältige Umgang mit dem Freigabecode obliegt dem Benutzer
-  Weitere Informationen:  Kapitel "Gerät zurücksetzen"

3.7.2 Zugriff via Webserver

Aufgrund des integrierten Webserver kann das Gerät über einen Webbrowser und via PROFINET over Ethernet-APL bedient und konfiguriert werden. Neben den Messwerten werden auch Statusinformationen zum Gerät dargestellt und ermöglichen eine Kontrolle des Gerätezustands. Zusätzlich können die Daten vom Gerät verwaltet und die Netzwerkparameter eingestellt werden.

Für die PROFINET over Ethernet-APL Verbindung wird ein Zugriff auf das Netzwerk benötigt.

Unterstützte Funktionen

Datenaustausch zwischen Bediengerät (wie z. B. Notebook) und Gerät:

- Export der Parametereinstellungen (PDF-Datei, Dokumentation der Konfiguration der Messstelle erstellen)
- Export des Heartbeat Technology Verifizierungsberichts (PDF-Datei, nur mit dem Anwendungspaket Heartbeat Verification + Monitoring verfügbar)
- Export des WHG-Mode Reports
- Download Treiber (GSDML) für Systemintegration

Der Webserver ist im Auslieferungszustand aktiviert. Über den Parameter **Webserver Funktionalität** kann der Webserver bei Bedarf (z. B. nach der Inbetriebnahme) deaktiviert werden.

Die Geräte- und Statusinformationen können auf der Login-Seite ausgeblendet werden. Dadurch wird ein unberechtigtes Auslesen der Informationen unterbunden.

 Beschreibung der Geräteparameter.

4 Warenannahme und Produktidentifizierung

Nach Erhalt der Lieferung:

1. Verpackung auf Beschädigungen prüfen.
 - ↳ Schäden unverzüglich dem Hersteller melden.
 - Beschädigte Komponenten nicht installieren.
2. Den Lieferumfang anhand des Lieferscheins prüfen.
3. Typenschilddaten mit den Bestellangaben auf dem Lieferschein vergleichen.

4. Vollständigkeit der Technischen Dokumentation und aller weiteren erforderlichen Dokumente, z. B. Zertifikate prüfen.

 Wenn eine der oben genannten Bedingungen nicht erfüllt ist: Hersteller kontaktieren.

4.1 Produktidentifizierung

Folgende Möglichkeiten stehen zur Identifizierung des Geräts zur Verfügung:

- Typenschildangaben
- Bestellcode (Order code) mit Aufschlüsselung der Gerätemerkmale auf dem Lieferschein
- Seriennummer von Typenschildern in *Device Viewer* eingeben
(www.endress.com/deviceviewer): Alle Angaben zum Gerät werden angezeigt.

4.1.1 Typenschild

Das richtige Gerät?

Folgende Informationen zum Gerät sind dem Typenschild zu entnehmen:

- Herstelleridentifikation, Gerätebezeichnung
 - Bestellcode
 - Erweiterter Bestellcode
 - Seriennummer
 - Messstellenbezeichnung (TAG) (optional)
 - Technische Werte, z. B. Versorgungsspannung, Stromaufnahme, Umgebungstemperatur, Kommunikationsspezifische Daten (optional)
 - Schutzart
 - Zulassungen mit Symbolen
 - Verweis auf Sicherheitshinweise (XA) (optional)
- Angaben auf dem Typenschild mit Bestellung vergleichen.

4.1.2 Herstelleradresse

Endress+Hauser SE+Co. KG
Hauptstraße 1
79689 Maulburg, Deutschland
Herstellungsort: Siehe Typenschild.

4.2 Lagerung und Transport

4.2.1 Lagerungsbedingungen

Originalverpackung verwenden.

Lagerungstemperatur

-40 ... +80 °C (-40 ... +176 °F)

4.2.2 Gerät transportieren

HINWEIS

Unsachgemäßer Umgang mit dem Gerät, insbesondere der beschichteten Bauteile wie Flansch, Rohrverlängerung oder Schwinggabel.

Kratzer oder Schlägeinwirkungen können die beschichtete Oberfläche beschädigen.

- ▶ Gerät in Originalverpackung zur Messstelle transportieren.
- ▶ Beschichtete Bauteile schützen.
- ▶ Gerät nur am Gehäuse, Flansch oder Verlängerungsrohr anfassen.

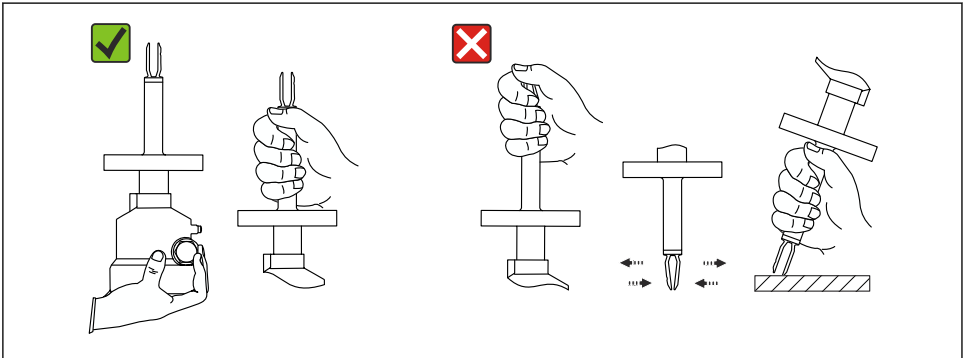

1 Umgang während des Transports oder der Handhabung des Geräts

Schwinggabel nicht verbiegen, nicht kürzen, nicht verlängern.

5 Montage

Montagehinweise

- Beliebige Einbaulage für Version mit einer Rohrlänge bis ca. 500 mm (19,7 in)
- Senkrechte Einbaulage von oben für Gerät mit langem Rohr
- Mindestabstand der Schwinggabel zur Tankwand oder zur Rohrwandung: 10 mm (0,39 in)

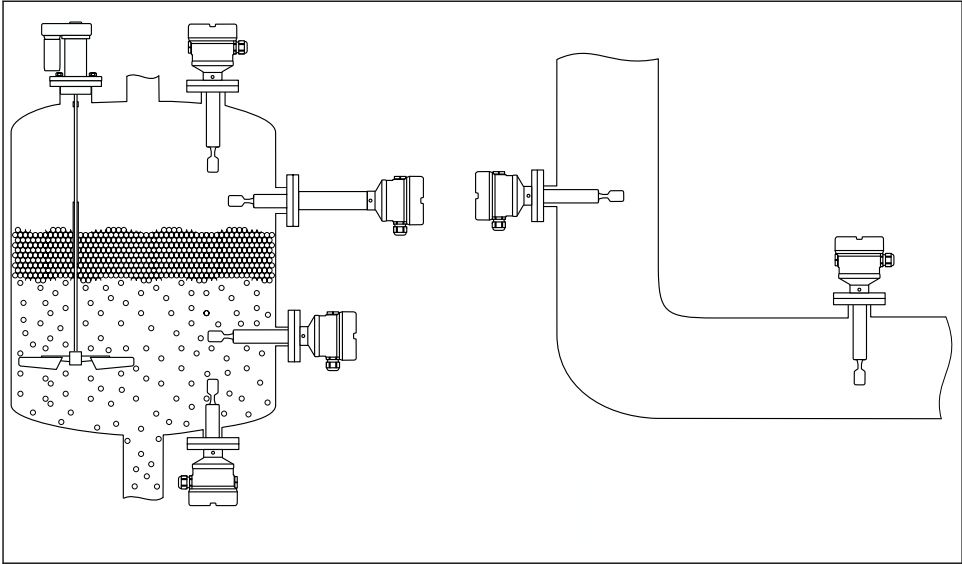

A0042.153

2 Einbaubeispiele für Behälter, Tank oder Rohr

5.1 Montagebedingungen

HINWEIS

Kratzer oder Schlägeinwirkungen führen zur Beschädigung der beschichteten Oberfläche des Geräts.

- Bei allen Montagearbeiten auf eine sachgerechte Handhabung achten.



Bei Sensoren mit ECTFE oder PFA Beschichtung ist jeweils eine PTFE Dichtung am Flansch fixiert.

5.1.1 Temperatur beachten bei Beschichtung PFA (leitfähig)

Zwischen Außen- und Innenseite des Flansches darf die Temperaturdifferenz nicht mehr als 60 °C (140 °F) betragen.

Bei Bedarf Isolation von außen verwenden.

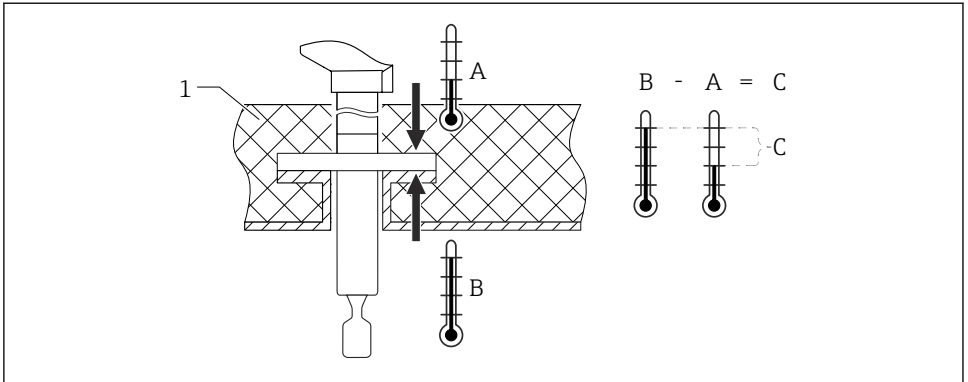

A0042298

3 Temperaturdifferenz zwischen Außen- und Innenseite des Flansches

1 Isolation

A Temperatur Flanschseite außen

B Temperatur Flanschseite innen, für ECTFE maximal 120 °C (248 °F)

C Temperaturdifferenz für ECTFE, PFA maximal 60 °C (140 °F)

5.1.2 Schaltpunkt berücksichtigen

Folgende Angaben sind typische Schaltpunkte, abhängig von der Einbaulage des Grenzstandschalters und der Beschichtung.

Wasser +23 °C (+73 °F)



Mindestabstand der Schwinggabel zur Tankwand oder zur Rohrwandung:

10 mm (0,39 in)

Schwinggabel kunststoffbeschichtet (ECTFE, PFA)

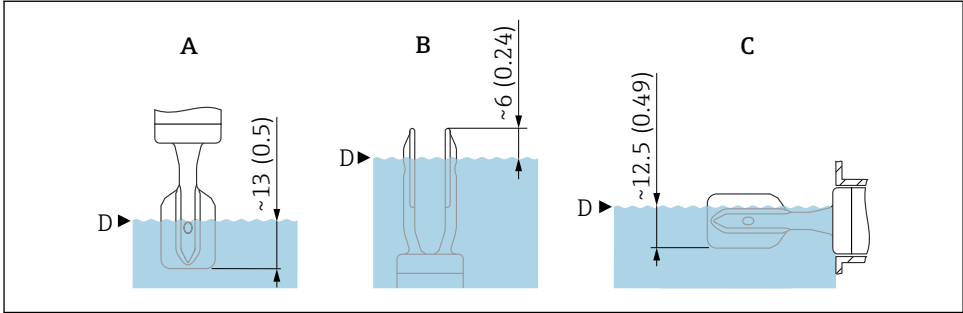

A0042269

- 4 Typische Schaltpunkte, Schwinggabel kunststoffbeschichtet (ECTFE, PFA), Maßangaben ohne Beschichtungsdicke. Maßeinheit mm (in)

- A Einbau von oben
 B Einbau von unten
 C Einbau von der Seite
 D Schaltpunkt

Schwinggabel emailbeschichtet

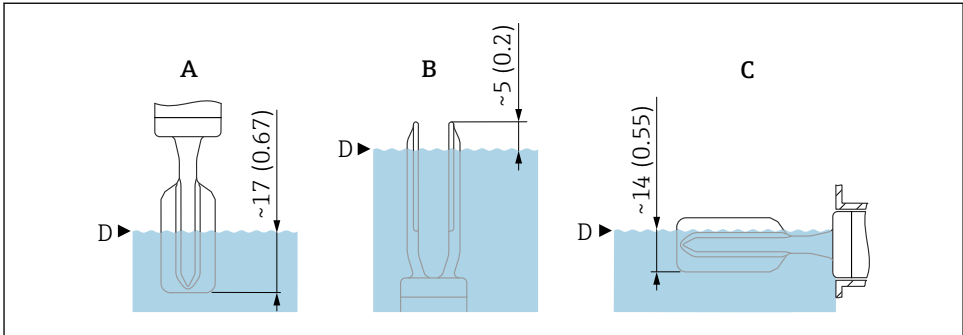

A0043327

- 5 Typische Schaltpunkte, Schwinggabel emailbeschichtet, Maßangaben ohne Beschichtungsdicke. Maßeinheit mm (in)

- A Einbau von oben
 B Einbau von unten
 C Einbau von der Seite
 D Schaltpunkt

Beschichtungsmaterial und Schichtdicke

ECTFE

- Untergrenze: 0,5 mm (0,02 in)
- Obergrenze: 1,6 mm (0,06 in)
- Maximaler Durchmesser: \varnothing 24,6 mm (0,97 in)

PFA (Edlon™), PFA (RubyRed®), PFA (leitfähig)

- Untergrenze: 0,45 mm (0,02 in)
- Obergrenze: 1,6 mm (0,06 in)
- Maximaler Durchmesser: \varnothing 24,6 mm (0,97 in)

Email

- Untergrenze: 0,4 mm (0,02 in)
- Obergrenze: 0,8 mm (0,03 in)
- Maximaler Durchmesser: \varnothing 23 mm (0,91 in)

5.1.3 Viskosität berücksichtigen



Viskositätswerte

- Geringe Viskosität: $< 2\,000$ mPa·s
- Hohe Viskosität: $> 2\,000 \dots 10\,000$ mPa·s

Geringe Viskosität



Geringe Viskosität, z. B. Wasser: $< 2\,000$ mPa·s

Die Schwinggabel innerhalb des Einbaustutzens ist zulässig.

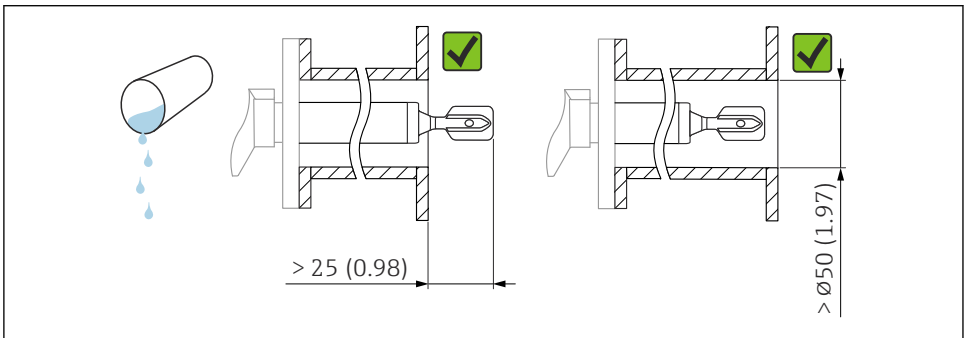

A0042204

6 Einbaubeispiel für niedrigviskose Flüssigkeiten. Maßeinheit mm (in)

Hohe Viskosität

HINWEIS

Hochviskose Flüssigkeiten können Schaltverzögerungen verursachen.

- ▶ Sicherstellen, dass die Flüssigkeit von der Schwinggabel leicht abfließt.
- ▶ Stutzen entgraten.

i Hohe Viskosität, z. B. zähfließende Öle: $\leq 10\,000\text{ mPa}\cdot\text{s}$

Die Schwinggabel muss sich außerhalb des Einbaustutzens befinden!

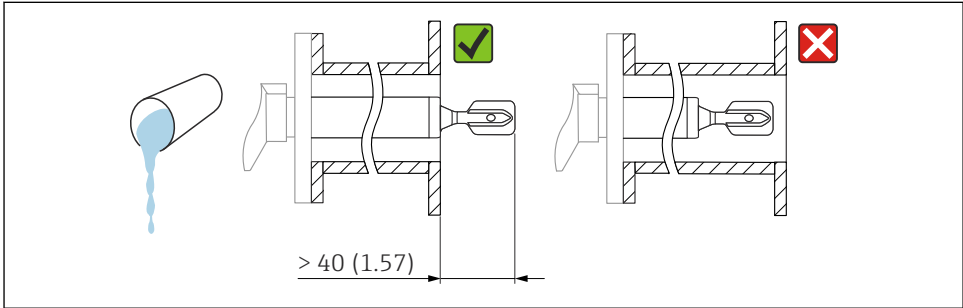

A0042205

7 Einbaubeispiel für Flüssigkeit mit hoher Viskosität. Maßeinheit mm (in)

5.1.4 Ansatz vermeiden

- Kurze Einbaustutzen verwenden, damit die Schwinggabel frei in den Behälter ragt
- Genügend Abstand zwischen zu erwartendem Füllgutansatz an der Tankwand und Schwinggabel lassen

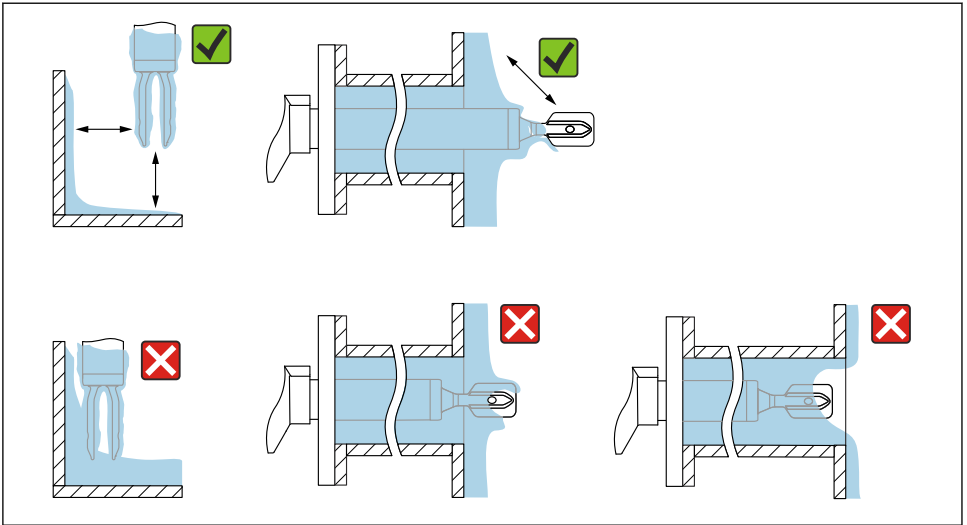

A0042206

8 Einbaubeispiele für hochviskoses Prozessmedium

5.1.5 Abstand berücksichtigen

Außerhalb des Tanks genügend Abstand berücksichtigen für Montage, Anschluss und Einstellungen am Elektronikeinsatz.

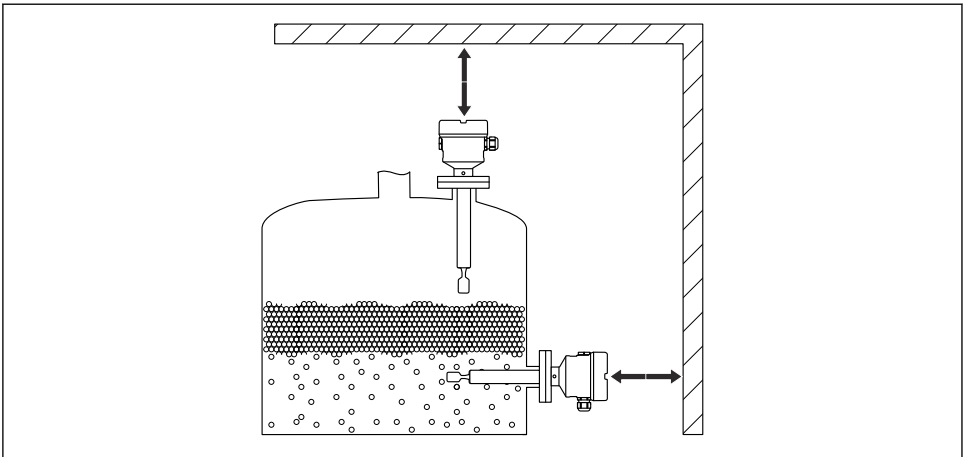

A0033236

9 Abstand berücksichtigen

5.1.6 Gerät abstützen

HINWEIS

Stöße und Vibrationen können durch unsachgemäßes Abstützen zu Beschädigungen der beschichteten Oberfläche führen.

- ▶ Eine Abstützung nur in Verbindung mit Kunststoffbeschichtung ECTFE oder PFA anwenden.
- ▶ Nur geeignete Abstützungen verwenden.

Bei starker dynamischer Belastung das Gerät abstützen. Maximale seitliche Belastbarkeit der Rohrverlängerungen und Sensoren: 75 Nm (55 lbf ft).

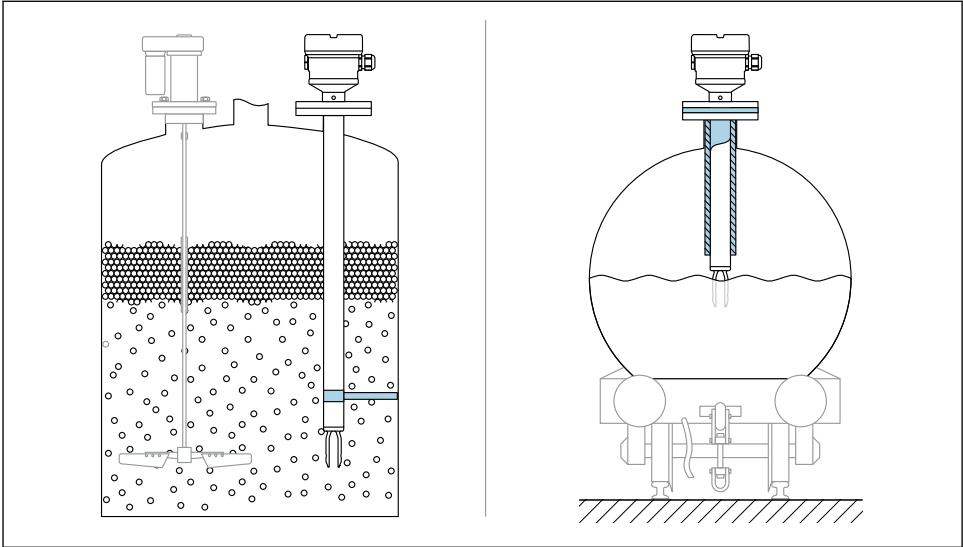

A0031874

10 Beispiele für Abstützung bei dynamischer Belastung

i Schiffbauzulassung: Bei Sensorlänge oder Rohrverlängerung ab 1 600 mm (63 in) ist eine Abstützung mindestens alle 1 600 mm (63 in) notwendig.

5.2 Gerät montieren

5.2.1 Einbau

Schwinggabel mithilfe der Markierung ausrichten

Die Schwinggabel lässt sich mithilfe der Markierung so ausrichten, dass Medium gut abfließen kann und Ansatz vermieden wird.

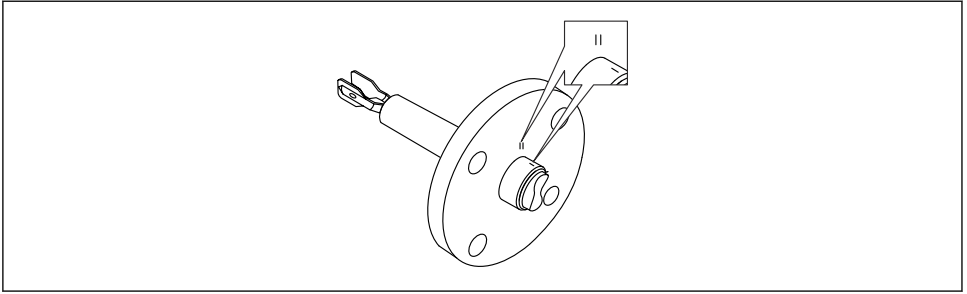

A0042207

11 Stellung der Schwinggabel bei horizontalem Einbau im Behälter mithilfe der Markierung

In Rohrleitungen einbauen

- Strömungsgeschwindigkeit bis 5 m/s bei Viskosität 1 mPa·s und Dichte 1 g/cm³ (62,4 lb/ft³) (SGU).
Bei anderen Prozessstoffbedingungen Funktion testen.
- Wenn die Schwinggabel korrekt ausgerichtet ist und die Markierung in Fließrichtung zeigt, wird die Strömung nicht wesentlich behindert.
- Die Markierung ist im eingebauten Zustand sichtbar.

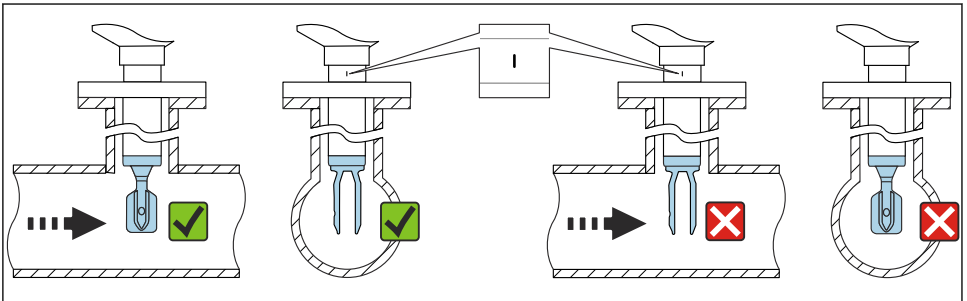

A0042208

12 Einbau in Rohrleitungen (Gabelstellung und Markierung berücksichtigen)

Kabeleinführung ausrichten

Alle Gehäuse können ausgerichtet werden. Durch das Formen einer Abtropfschleife am Kabel wird das Eindringen von Feuchtigkeit in das Gehäuse verhindert.

Gehäuse ohne Feststellschraube

Das Gehäuse des Geräts ist bis zu 350° drehbar.

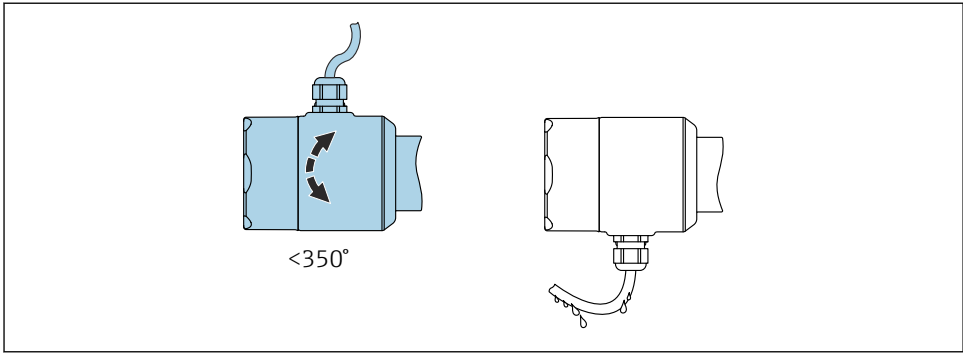

A0052359

13 Gehäuse ohne Feststellschraube; Abtropfschlaufe am Kabel formen

Gehäuse mit Feststellschraube

- i** Bei Gehäusen mit Feststellschraube:
- Durch Lösen der Feststellschraube kann das Gehäuse gedreht und das Kabel ausgerichtet werden.
Eine Kabelschlaufe zum Abtropfen, verhindert Feuchtigkeit im Gehäuse.
 - Im Auslieferungszustand ist die Feststellschraube nicht angezogen.

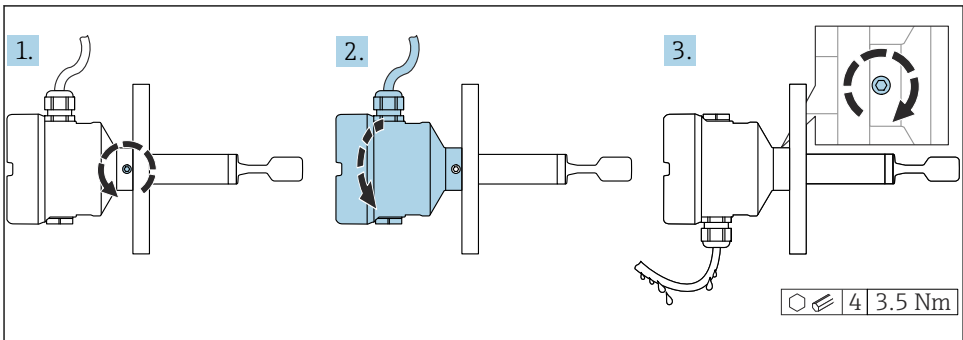

A0042214

14 Gehäuse mit außenliegender Feststellschraube; Abtropfschlaufe am Kabel formen

1. Außenliegende Feststellschraube lösen (maximal 1,5 Umdrehungen).
2. Gehäuse drehen und Kabeleinführung ausrichten.
3. Außenliegende Feststellschraube festdrehen.

Gehäuse drehen

Das Gehäuse ist durch Lösen der Feststellschraube bis zu 380° drehbar.

HINWEIS**Gehäuse kann nicht vollständig abgeschraubt werden.**

- ▶ Außenliegende Feststellschraube maximal 1,5 Umdrehungen lösen. Bei zu weitem bzw. komplettem Herausdrehen (über den "Anschlagpunkt" der Schraube) können sich Kleinteile (Konterscheibe) lösen und herausfallen.
- ▶ Sicherungsschraube (Innensechskant 4 mm (0,16 in)) mit maximal 3,5 Nm (2,58 lbf ft) $\pm 0,3$ Nm ($\pm 0,22$ lbf ft) anziehen.

Schließen der Gehäusedeckel**HINWEIS****Zerstörte Gewinde und Gehäusedeckel durch Verschmutzung!**

- ▶ Verschmutzungen (z. B. Sand) am Gewinde der Deckel und Gehäuse entfernen.
- ▶ Wenn weiterhin Widerstand beim Schließen des Deckels besteht, erneut Gewinde auf Verschmutzungen überprüfen.

**Gehäusegewinde**

Die Gewinde des Elektronik- und Anschlussraums können mit einem Gleitlack beschichtet sein.

Für alle Gehäusematerialien gilt grundsätzlich:

- ❌ **Die Gehäusegewinde nicht schmieren.**

Anzeigemodul drehen**⚠️ WARNUNG****Öffnen des Geräts in explosionsgefährdeter Umgebung bei anliegender Versorgungsspannung.**

Explosionsgefahr durch anliegende elektrische Energie.

- ▶ Geräte mit Ex d- oder Ex t-Zulassung nicht öffnen, solange die Versorgungsspannung anliegt.
- ▶ Vor dem Öffnen des Geräts die Versorgungsspannung ausschalten und sicherstellen, dass keine Spannung mehr anliegt.

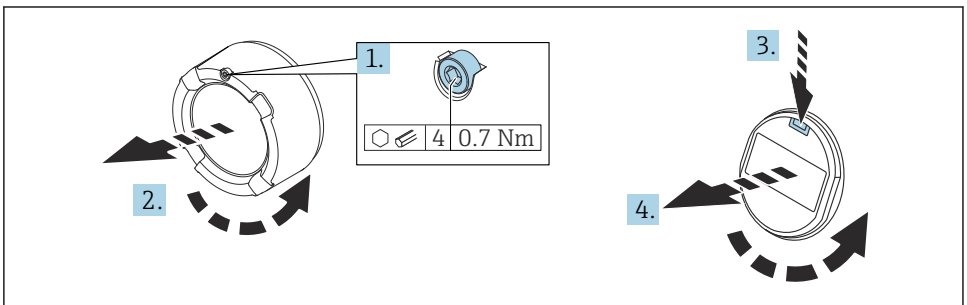

A0038224

1. Wenn vorhanden: Schraube der Deckelsicherung des Elektronikraumdeckels mit Innensechskantschlüssel lösen.

2. Deckel vom Gehäuse abschrauben und Deckeldichtung kontrollieren.
3. Entriegelung betätigen und Anzeigemodul herausziehen.
4. Anzeigemodul in die gewünschte Lage drehen: Maximal $4 \times 90^\circ$ in jede Richtung.
5. Anzeigemodul in die gewünschte Position stecken, bis es einrastet.
6. Deckel wieder fest auf das Gehäuse schrauben.
7. Wenn vorhanden: Schraube der Deckelsicherung mit Innensechskantschlüssel festziehen $0,7 \text{ Nm}$ ($0,52 \text{ lbf ft}$) $\pm 0,2 \text{ Nm}$ ($\pm 0,15 \text{ lbf ft}$).

 Bei Zweikammergehäusen kann das Display sowohl im Elektronikraum als auch im Anschlussraum montiert werden.

Einbauposition Anzeigemodul wechseln

Beim Zweikammergehäuse L-Form kann die Einbauposition der Anzeige gewechselt werden.

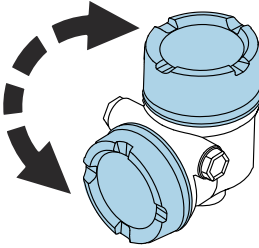

A0048401

⚠️ WARNUNG

Öffnen des Geräts in explosionsgefährdeter Umgebung bei anliegender Versorgungsspannung.

Explosionsgefahr durch anliegende elektrische Energie.

- ▶ Geräte mit Ex d- oder Ex t-Zulassung nicht öffnen, solange die Versorgungsspannung anliegt.
- ▶ Vor dem Öffnen des Geräts die Versorgungsspannung ausschalten und sicherstellen, dass keine Spannung mehr anliegt.

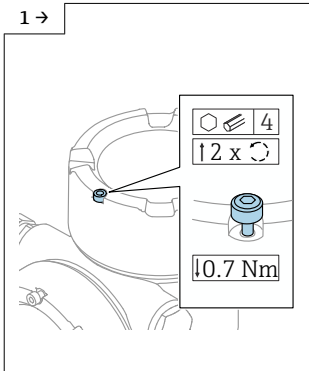

- ▶ Wenn vorhanden: Schraube der Deckelsicherung des Displaydeckels mit Innensechskantschlüssel lösen.

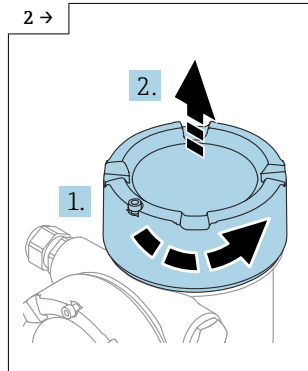

- ▶ Displaydeckel abschrauben und Deckeldichtung kontrollieren.

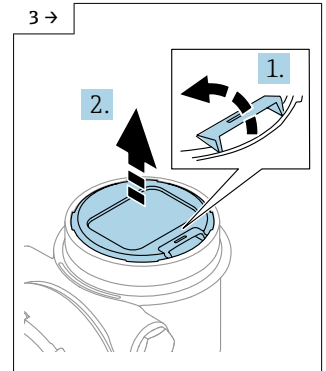

- ▶ Entriegelung betätigen, Anzeigemodul herausziehen.

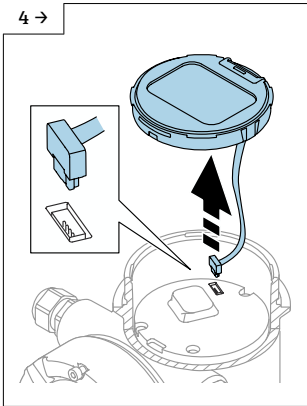

- ▶ Steckverbindung lösen.

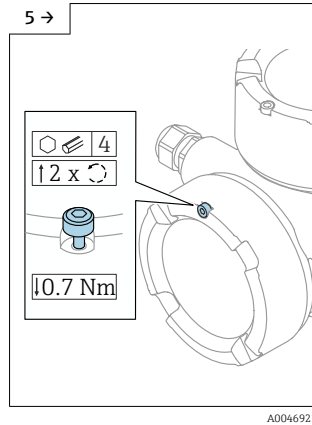

- ▶ Wenn vorhanden: Schraube der Deckelsicherung des Anschlussraumdeckels mit Innensechskantschlüssel lösen.

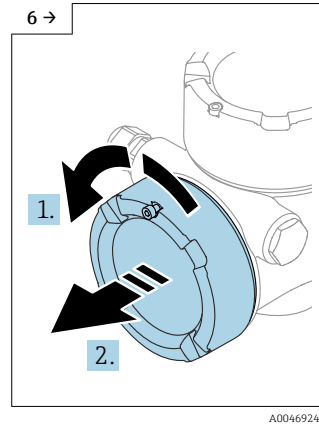

- ▶ Anschlussraumdeckel abschrauben, Deckeldichtung kontrollieren. Diesen Deckel anstelle des Displaydeckels auf den Elektro-nikraum schrauben. Wenn vorhanden: Schraube der Deckelsicherung mit Innensechskantschlüssel festziehen

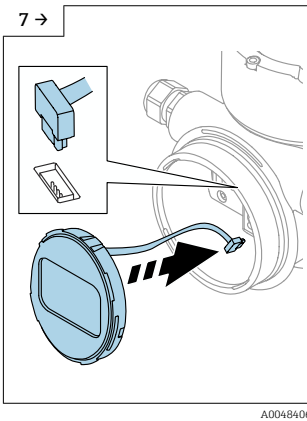

- ▶ Steckverbindung Anzeige Modul in Anschlussraum anstecken.
- ▶ Anzeigemodul in die gewünschte Position stecken, bis es einrastet.

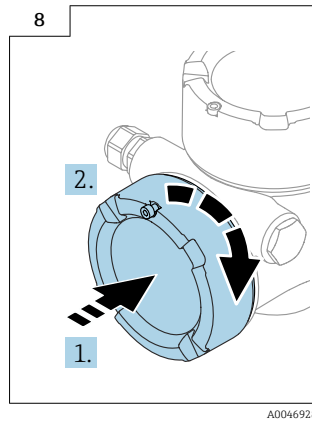

- ▶ Displaydeckel wieder fest auf das Gehäuse schrauben. Wenn vorhanden: Schraube der Deckelsicherung mit Innensechskantschlüssel festziehen 0,7 Nm (0,52 lbf ft).

6 Elektrischer Anschluss

6.1 Anschlussbedingungen

6.1.1 Deckel mit Sicherungsschraube

Bei Geräten für den Einsatz im explosionsgefährdeten Bereich mit bestimmter Zündschutzart ist der Deckel durch eine Sicherungsschraube verriegelt.

HINWEIS

Wenn die Sicherungsschraube nicht korrekt positioniert ist, kann der Deckel nicht sicher verriegeln.

- ▶ Deckel öffnen: Schraube der Deckelsicherung mit maximal 2 Umdrehungen lösen, damit die Schraube nicht herausfällt. Deckel aufschrauben und Deckeldichtung kontrollieren.
- ▶ Deckel schließen: Deckel fest auf das Gehäuse schrauben und auf die Position der Sicherungsschraube achten. Es darf kein Spalt zwischen Deckel und Gehäuse verbleiben.

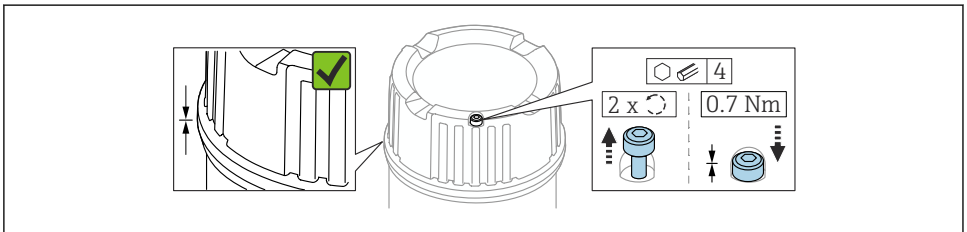

A0039520

15 Deckel mit Sicherungsschraube

6.1.2 Potenzialausgleich

⚠ WARNUNG

Zündfähige Funken oder unzulässig hohe Oberflächentemperaturen.

Explosionsgefahr!

- ▶ Sicherheitshinweise der separaten Dokumentation für Anwendungen im explosionsgefährdeten Bereich entnehmen.

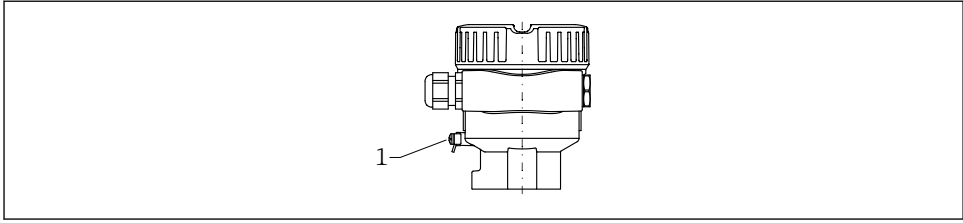

A0045830

1 Erdungsklemme für den Anschluss der Potenzialausgleichsleitung (Beispieldarstellung)

i Potenzialausgleichsleitung kann bei Bedarf an der externen Erdungsklemme des Transmitters angeschlossen werden, bevor das Gerät angeschlossen wird.

- i** Elektromagnetische Verträglichkeit optimieren:
- Möglichst kurze Potenzialausgleichsleitung
 - Querschnitt von mindestens 2,5 mm² (14 AWG) einhalten

6.2 Gerät anschließen

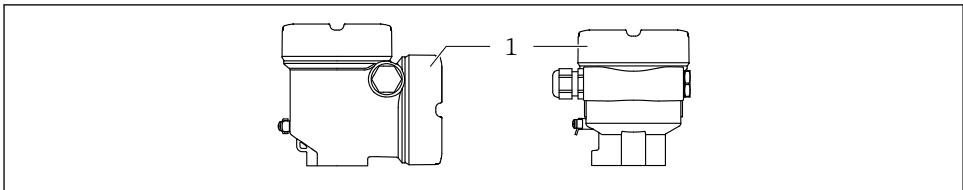

A0046355

1 Anschlussraumdeckel

i **Gehäusegewinde**
Die Gewinde des Elektronik- und Anschlussraums können mit einem Gleitlack beschichtet sein.

Für alle Gehäusematerialien gilt grundsätzlich:

✗ Die Gehäusegewinde nicht schmieren.

6.2.1 Versorgungsspannung

APL-Leistungsklasse A (DC 9,6 ... 15 V 540 mW)

i Der APL-Field-Switch muss sicherheitstechnisch geprüft sein (z. B. PELV, SELV, Class 2) und den jeweiligen Protokollspezifikationen genügen.

6.2.2 Klemmen

- Versorgungsspannung und interne Erdungsklemme: 0,5 ... 2,5 mm² (20 ... 14 AWG)
- Externe Erdungsklemme: 0,5 ... 4 mm² (20 ... 12 AWG)

6.2.3 Kabelspezifikation

Der Kabelaußendurchmesser ist abhängig von der verwendeten Kabeleinführung.

Kabelaußendurchmesser:

- Verschraubung Kunststoff: $\varnothing 5 \dots 10$ mm (0,2 ... 0,38 in)
- Verschraubung Messing vernickelt: $\varnothing 7 \dots 10,5$ mm (0,28 ... 0,41 in)
- Verschraubung Edelstahl: $\varnothing 7 \dots 12$ mm (0,28 ... 0,47 in)

Referenzkabeltyp

Der Referenzkabeltyp für APL-Segmente ist das Feldbuskabel Typ A, MAU-Typ 1 und 3 (spezifiziert in IEC 61158-2). Dieses Kabel erfüllt die Anforderungen für eigensichere Anwendungen gemäß IEC TS 60079-47 und kann auch in nicht eigensicheren Anwendungen verwendet werden.

Kabeltyp	A
Kabelkapazität	45 ... 200 nF/km
Schleifenwiderstand	15 ... 150 Ω /km
Kabelinduktivität	0,4 ... 1 mH/km

Weitere Details sind in der Ethernet-APL Engineering Guideline beschrieben (<https://www.ethernet-apl.org>).

6.2.4 Überspannungsschutz

Geräte ohne optionalen Überspannungsschutz

Geräte von Endress+Hauser erfüllen die Produktnorm IEC 61326-1 (Tabelle 2 Industrieumgebung).

Abhängig von der Art des Anschlusses (DC-Versorgung, Ein-, Ausgangsleitung) werden nach IEC 61326-1 verschiedene Prüfpegel gegen transiente Überspannungen (IEC 61000-4-5 Surge) angewandt: Prüfpegel für DC-Versorgungsleitungen und IO-Leitungen: 1 000-V- Leitung gegen Erde

Geräte mit optionalem Überspannungsschutz

- Zündspannung: min. DC 400 V
- Geprüft gemäß:
 - IEC 60079-14 Unterkapitel 12.3
 - IEC 60060-1 Kapitel 7
- Nennableitstrom: 10 kA

HINWEIS

Gerät kann durch zu hohe elektrische Spannungen beschädigt werden.

- ▶ Gerät mit integriertem Überspannungsschutz immer erden.

Überspannungskategorie

Überspannungskategorie II

6.2.5 Verdrahtung

WARNUNG

Versorgungsspannung möglicherweise angeschlossen!

Gefahr durch Stromschlag und/oder Explosionsgefahr!

- ▶ Beim Einsatz des Geräts in explosionsgefährdeten Bereichen sind die entsprechenden nationalen Normen und die Angaben in den Sicherheitshinweisen (XAs) einzuhalten. Die spezifizierte Kabelverschraubung muss benutzt werden.
- ▶ Die Versorgungsspannung muss mit den Angaben auf dem Typenschild übereinstimmen.
- ▶ Versorgungsspannung ausschalten, bevor das Gerät angeschlossen wird.
- ▶ Potenzialausgleichsleitung kann bei Bedarf an der äußeren Erdungsklemme des Transmitters angeschlossen werden, bevor das Gerät angeschlossen wird.
- ▶ Gemäß IEC 61010 ist für das Gerät ein geeigneter Trennschalter vorzusehen.
- ▶ Die Kabelisolationen müssen unter Berücksichtigung von Versorgungsspannung und Überspannungskategorie ausreichend bemessen sein.
- ▶ Die Temperaturbeständigkeit der Anschlusskabel muss unter Berücksichtigung der Einsatztemperatur ausreichend bemessen sein.
- ▶ Gerät nur mit geschlossenen Deckeln betreiben.

1. Anlage spannungsfrei schalten.
2. Wenn vorhanden: Deckelsicherung lösen.
3. Deckel abschrauben.
4. Kabel in Kabelverschraubungen oder Kabeleinführungen einführen. Geeignetes Werkzeug mit Schlüsselweite SW24/25 (8 Nm (5,9 lbf ft)) für Kabelverschraubung M20 verwenden.
5. Kabel anschließen.
6. Kabelverschraubungen oder Kabeleinführungen schließen, so dass sie dicht sind. Gehäuseeinführung kontern.
7. Deckel auf den Anschlussraum festschrauben.
8. Wenn vorhanden: Schraube der Deckelsicherung mit Innensechskantschlüssel festziehen 0,7 Nm (0,52 lbf ft) \pm 0,2 Nm (0,15 lbf ft).

6.2.6 Klemmenbelegung

Einkammergehäuse

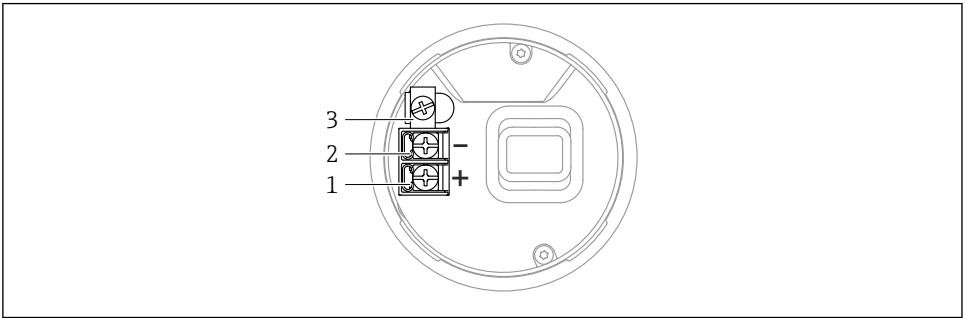

A0042594

▣ 16 Anschlussklemmen und Erdungsklemme im Anschlussraum; Einkammergehäuse

- 1 Plus-Klemme
- 2 Minus-Klemme
- 3 Interne Erdungsklemme

Zweikammergehäuse L-Form

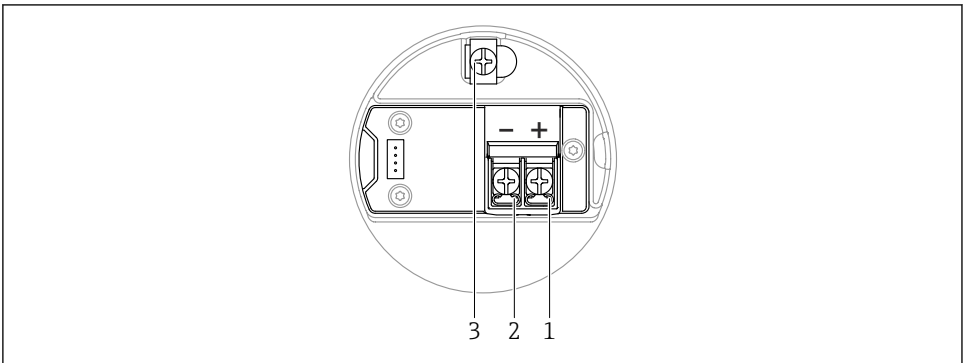

A0045842

▣ 17 Anschlussklemmen und Erdungsklemme im Anschlussraum, Zweikammergehäuse L-Form

- 1 Plus-Klemme
- 2 Minus-Klemme
- 3 Interne Erdungsklemme

6.2.7 Kabeleinführungen

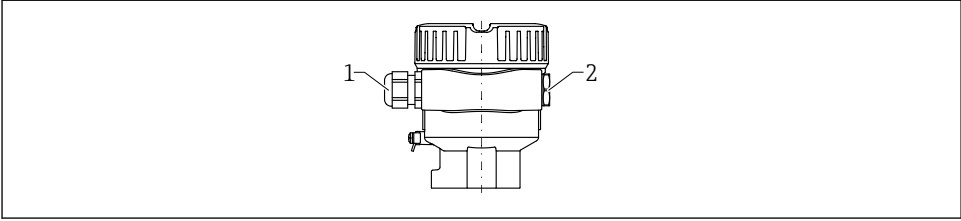

A0045831

18 Beispieldarstellung

- 1 Kabeleinführung
- 2 Blindstopfen

Die Art der Kabeleinführung hängt von der bestellten Gerätevariante ab.

6.2.8 Verfügbare Gerätestecker

i Bei Geräten mit Stecker muss das Gehäuse zum Anschluss nicht geöffnet werden.
Beiliegende Dichtungen verwenden, um das Eindringen von Feuchtigkeit in das Gerät zu verhindern.

Für Geräte mit Stecker M12 sind verschiedene M12-Buchsen als Zubehör erhältlich.

📖 Weitere Details im Kapitel "Zubehör".

Stecker M12

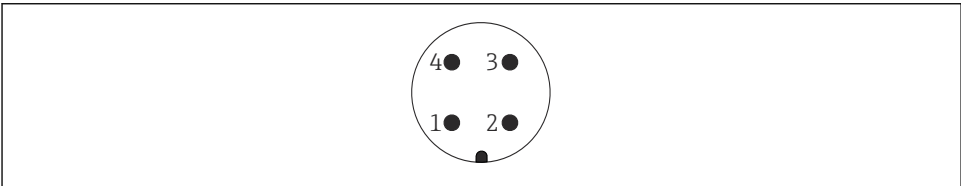

A0011175

19 Sicht auf die Steckverbindung am Gerät

- 1 APL-Signal -
- 2 APL-Signal +
- 3 Schirm
- 4 nicht belegt

6.3 Schutzart sicherstellen

6.3.1 Schutzart

Prüfung gemäß IEC 60529 und NEMA 250

IP68 Testbedingung: 1,83 m H₂O für 24 h

Gehäuse

Siehe Kabeleinführungen

Kabeleinführungen

- Verschraubung M20, Kunststoff, IP66/68 NEMA Type 4X/6P
- Verschraubung M20, Messing vernickelt, IP66/68 NEMA Type 4X/6P
- Verschraubung M20, 3 16L, IP66/68 NEMA Type 4X/6P
- Gewinde M20, IP66/68 NEMA Type 4X/6P
- Gewinde G ½, NPT ½, IP66/68 NEMA Type 4X/6P

Schutzart für Stecker M12

- Bei geschlossenem Gehäuse und eingestecktem Anschlusskabel: IP66/67 NEMA Type 4X
- Bei geöffnetem Gehäuse oder nicht eingestecktem Anschlusskabel: IP20, NEMA Type 1

HINWEIS

Stecker M12: Verlust der IP-Schutzklasse durch falsche Montage!

- ▶ Die Schutzart gilt nur, wenn das verwendete Anschlusskabel eingesteckt und festgeschraubt ist.
- ▶ Die Schutzart gilt nur, wenn das verwendete Anschlusskabel gemäß IP67 NEMA Type 4X spezifiziert ist.



Wenn die Ausführung "Stecker M12" als elektrischer Anschluss gewählt wird, dann gilt **IP66/67 NEMA TYPE 4X** für alle Gehäusetypen.

7 Bedienungsmöglichkeiten



Weiterführende Informationen zum Anschluss, siehe zugehörige Betriebsanleitung. Aktuell verfügbare Dokumentationen auf der Endress+Hauser- Internetseite: www.endress.com → Downloads.

7.1 Übersicht zu Bedienungsmöglichkeiten

- Bedienung über Bedientaste und DIP-Schalter auf dem Elektronikeinsatz
- Bedienung über optische Bedientasten auf dem Gerätedisplay (optional)
- Bedienung über Bluetooth® wireless technology (mit optionalem Gerätedisplay inklusive Bluetooth® wireless technology) mit Smartblue-App, Field Xpert oder DeviceCare
- Bedienung über Webserver
- Bedienung über Bedientool (Endress+Hauser FieldCare/DeviceCare) oder FDI Hosts (z. B. PDM)

7.2 Elektronikeinsatz (FEL60P) - Ethernet-APL

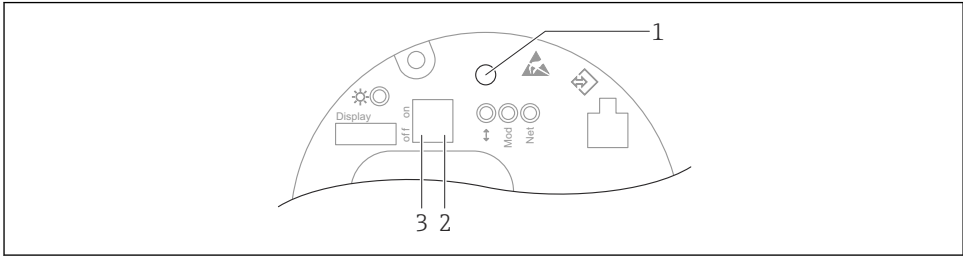

A0046061

20 Bedientaste und DIP-Schalter auf dem Elektronikeinsatz (FEL60P) - Ethernet-APL

- 1 Bedientaste für Passwort zurücksetzen und Gerät zurücksetzen
- 2 DIP-Schalter zum Einstellen der Service IP-Adresse
- 3 DIP-Schalter für Verriegelung und Entriegelung des Geräts

i Die Einstellung der DIP-Schalter am Elektronikeinsatz hat gegenüber den Einstellungen über andere Bedienmöglichkeiten (z. B. FieldCare/DeviceCare) Vorrang.

7.3 Zugriff auf Bedienmenü via Vor-Ort-Anzeige

7.3.1 Gerätedisplay (optional)

Bedienung der optischen Bedientasten durch den Deckel möglich, Gerät muss nicht geöffnet werden.

i In Abhängigkeit von der Versorgungsspannung und der Stromaufnahme wird die Hintergrundbeleuchtung eingeschaltet bzw. ausgeschaltet.

i Das Gerätedisplay ist optional mit Bluetooth® wireless technology erhältlich.

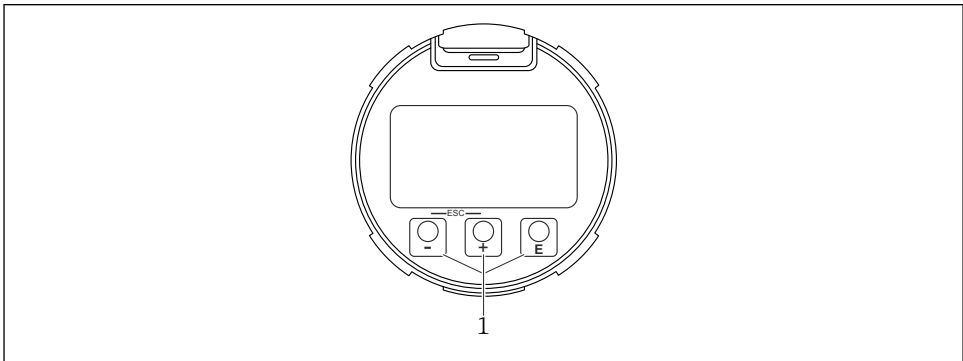

A0039284

21 Grafische Anzeige mit optischen Bedientasten (1)

7.3.2 Bedienung über Bluetooth® wireless technology (optional)

Voraussetzung

- Gerät mit Gerätedisplay inklusive Bluetooth® wireless technology
- Smartphone oder Tablet mit Endress+Hauser SmartBlue-App oder PC mit DeviceCare ab Version 1.07.05 oder Field Xpert SMT70

Die Reichweite der Verbindung beträgt bis zu 25 m (82 ft). In Abhängigkeit von Umgebungsbedingungen wie z. B. Anbauten, Wände oder Decken, kann die Reichweite variieren.



Die Bedientasten am Display sind gesperrt, sobald eine Bluetooth® Verbindung besteht. Eine vorhandene Bluetooth® Verbindung wird durch ein blinkendes Bluetooth® Symbol angezeigt.



Falls das Bluetooth® Display aus einem Gerät entnommen und in ein anderes Gerät eingebaut wird:

- Sämtliche Log-in-Daten werden nur im Bluetooth® Display gespeichert und nicht im Gerät
- Das vom Anwender geänderte Passwort wird ebenfalls im Bluetooth® Display gespeichert



Sonderdokumentation SD02530P

7.3.3 Bedienung über SmartBlue-App

Das Gerät kann via SmartBlue-App bedient und konfiguriert werden.

- Voraussetzung für die Nutzung ist der Download der SmartBlue-App auf einem Mobilgerät
- Informationen zur Kompatibilität der SmartBlue-App mit Mobilgeräten: siehe **Apple-App Store (iOS-Geräte)** oder **Google Play Store (Android-Geräte)**
- Fehlbedienung durch Unbefugte wird durch verschlüsselte Kommunikation und Passwortverschlüsselung verhindert
- Die Bluetooth® Funktion kann nach der erstmaligen Geräteeinrichtung deaktiviert werden

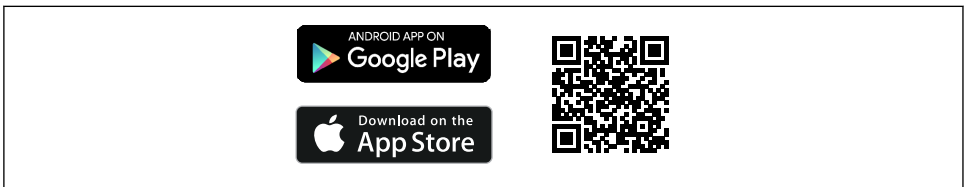

A0033202

22 QR-Code zur kostenlosen Endress+Hauser SmartBlue-App

Download und Installation:

1. QR-Code scannen oder im Suchfeld des Apple-App Store (iOS) oder Google Play Store (Android) **SmartBlue** eingeben.
2. SmartBlue-App installieren und starten.
3. Bei Android-Geräten: Standortbestimmung (GPS) aktivieren (bei iOS-Geräten nicht erforderlich).

4. Empfangsbereites Gerät aus der angezeigten Geräteliste auswählen.

Login:

1. Benutzername eingeben: admin
2. Initial-Passwort eingeben: Seriennummer des Geräts
3. Nach dem ersten Login: Passwort ändern

7.4 Zugriff auf Bedienmenü via Webbrowser

7.4.1 Funktionsumfang

Aufgrund des integrierten Webservers kann das Gerät über einen Webbrowser bedient und konfiguriert werden. Der Aufbau des Bedienmenüs ist dabei derselbe wie bei der Vor-Ort-Anzeige. Neben den Messwerten werden auch Statusinformationen zum Gerät dargestellt und ermöglichen eine Kontrolle des Gerätezustands. Zusätzlich können die Daten vom Gerät verwaltet und die Netzwerkparameter eingestellt werden.

7.4.2 Voraussetzungen

Computer Software

Empfohlene Betriebssysteme

- Microsoft Windows 7 oder höher.
- Mobile Betriebssysteme:
 - iOS
 - Android



Microsoft Windows XP wird unterstützt.

Einsetzbare Webbrowser

Aktuell gängige Webbrowser:

- Microsoft Edge
- Mozilla Firefox
- Google Chrome
- Safari

Computer Einstellungen

Benutzerrechte

Entsprechende Benutzerrechte (z. B. Administratorenrechte) für TCP/IP- und Proxyservereinstellungen sind erforderlich (für Anpassung der IP-Adresse, Subnet mask etc.).

Proxyservereinstellungen des Webbrowsers

Die Einstellung des Webbrowsers *Proxyserver für LAN verwenden* muss **deaktiviert** sein.

JavaScript

JavaScript muss aktiviert sein.

i Bei Installation einer neuen Firmware-Version: Um eine korrekte Darstellung zu ermöglichen, den Zwischenspeicher (Cache) des Webbrowsers unter **Internetoptionen** löschen.

7.4.3 Verbindungsaufbau

Via PROFINET over Ethernet-APL Netzwerk

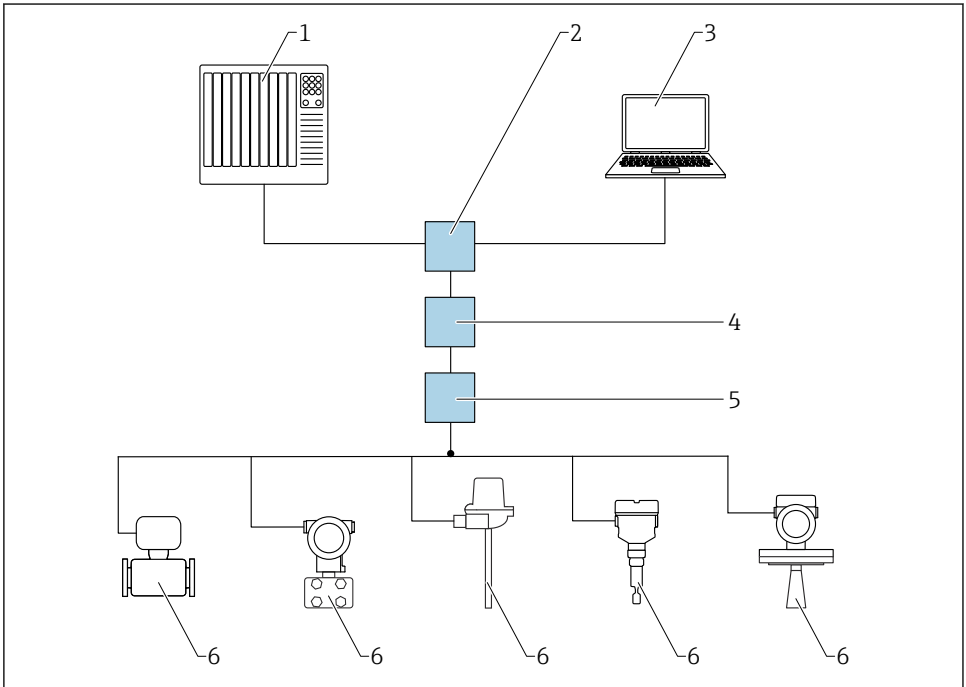

A0046097

23 Möglichkeiten der Fernbedienung via PROFINET over Ethernet-APL Netzwerk: Stern-Topologie

- 1 Automatisierungssystem, z. B. SIMATIC S7 (Siemens)
- 2 Ethernet-Switch
- 3 Computer mit Webbrowser (z. B. Microsoft Edge) zum Zugriff auf integrierten Gerätewebsserver oder Computer mit Bedientool (z. B. FieldCare, DeviceCare, SIMATIC PDM) mit iDTM PROFINET Communication
- 4 APL-Power-Switch (optional)
- 5 APL-Field-Switch
- 6 APL-Feldgerät

Aufruf der Webseite über Computer im Netzwerk. Die IP-Adresse des Geräts muss bekannt sein.

Die IP-Adresse kann dem Gerät auf unterschiedliche Weise zugeordnet werden:

- Dynamic Configuration Protocol (DCP), Werkseinstellung
Die IP-Adresse wird dem Gerät vom Automatisierungssystem (z. B. Siemens S7) automatisch zugewiesen
- Softwareadressierung
Die IP-Adresse wird über den Parameter **IP-Adresse** eingegeben
- DIP-Schalter für Service
Anschließend besitzt das Gerät die fest zugewiesene IP-Adresse 192.168.1.212
 Die IP-Adresse wird erst nach einem Neustart übernommen.
Die IP-Adresse kann nun zum Aufbau der Netzwerkverbindung verwendet werden

Ab Werk arbeitet das Gerät mit dem Dynamic Configuration Protocol (DCP). Die IP-Adresse des Geräts wird vom Automatisierungssystem (z. B. Siemens S7) automatisch zugewiesen.

Webbrowser starten und einloggen

1. Webbrowser auf dem Computer starten.
2. IP-Adresse des Geräts in der Webbrowser-Adresszeile eingeben
↳ Die Login-Webseite erscheint.

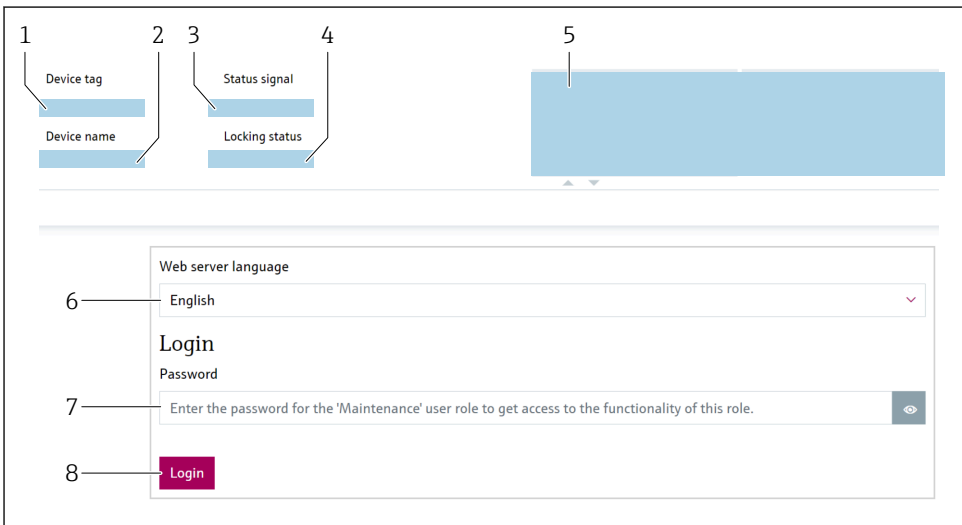

A0046626

24 Webbrowser Login

- 1 *Gerätekennezeichen*
- 2 *Gerätename*
- 3 *Statussignal*
- 4 *Status Verriegelung*
- 5 *Aktuelle Messwerte*
- 6 *Sprache auswählen*
- 7 *Parameter "Passwort" eingeben*
- 8 *Anmelden*

1. Gewünschte Parameter **Language** für den Webbrowser wählen.
2. Parameter **Passwort** (Werkeinstellung 0000) eingeben.
3. Eingabe mit Anmelden bestätigen.

7.4.4 Bedienoberfläche

The screenshot displays the Endress+Hauser web interface for a device. The interface is divided into three main sections:

- 1. Kopfzeile (Header):** Contains device identification and status information.

Device tag FTL51B_TB0FAA011192	Status signal OK	Frequency of vibrati... 532.0 Hz	State of vibrating fork Fork covered
Device name Liquiphant	Locking status Unlocked		
- 2. Navigationsbereich (Navigation area):** A sidebar menu with the following items:
 - Measuring units
 - Measured values
 - Sensor
 - PROFINET
- 3. Arbeitsbereich (Work area):** A list of measured values:

Frequency of vibrating fork	532.0 Hz	🔒
State of vibrating fork	Fork covered	🔒
Temperature of sensor electronics	23.3 °C	🔒
Terminal voltage 1	10.0 V	🔒
Electronics temperature	25.5 °C	🔒

25 Bedienoberfläche mit Beispielinhalten

- 1 Kopfzeile
- 2 Navigationsbereich
- 3 Arbeitsbereich

Kopfzeile

In der Kopfzeile erscheinen folgende Informationen:

- Gerätekennzeichen
- Gerätename
- Statussignal
- Status Verriegelung
- Aktuelle Messwerte

Navigationsbereich

Wenn eine Funktion in der Funktionszeile gewählt wird, öffnen sich im Navigationsbereich ihre Untermenüs. Der User kann nun innerhalb der Struktur navigieren.

Arbeitsbereich

Abhängig von der gewählten Funktion und ihren Untermenüs können in diesem Bereich verschiedene Aktionen durchgeführt werden:

- Einstellung von Parametern
- Ablesen von Messwerten
- Aufrufen von Hilfetexten

Wert übernehmen

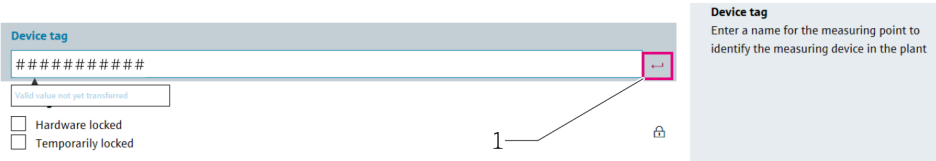

26 Beispiel Enter-Button

1 Enter-Button im Bedientool

Ein eingetragener Wert wird erst durch drücken der Enter-Taste oder per Klick auf den Enter-Button (1) übernommen.

7.4.5 Webserver deaktivieren

Der Webserver des Geräts kann über den Parameter **Webserver Funktionalität** je nach Bedarf ein- und ausgeschaltet werden.

Navigation

Menü "System" → Konnektivität → Schnittstellen

Parameterübersicht mit Kurzbeschreibung

Parameter	Beschreibung	Auswahl
Webserver Funktionalität	Webserver ein- und ausschalten, HTML ausschalten.	<ul style="list-style-type: none"> ■ Deaktivieren ■ Aktivieren

Funktionsumfang von Parameter "Webserver Funktionalität"

Option	Beschreibung
Deaktivieren	<ul style="list-style-type: none"> ■ Der Webserver ist komplett deaktiviert. ■ Der Port 80 ist gesperrt.
Aktivieren	<ul style="list-style-type: none"> ■ Die komplette Webserver-Funktionalität steht zur Verfügung. ■ JavaScript wird genutzt. ■ Das Passwort wird verschlüsselt übertragen. ■ Eine Änderung des Passworts wird ebenfalls verschlüsselt übertragen.

Webserver aktivieren

Wenn der Webserver deaktiviert ist, kann dieser über den Parameter **Webserver Funktionalität** nur über folgende Bedienungsmöglichkeiten wieder aktiviert werden:

- Via Vor-Ort-Anzeige
- Via Bedientool "FieldCare"
- Via Bedientool "DeviceCare"
- Via FDI Hosts
- Via PROFINET Startup-Record

7.4.6 Ausloggen

1. In der Funktionszeile Eintrag **Logout** wählen.
 - ↳ Startseite mit dem Login erscheint.
2. Webbrowser schließen.



Wenn der Aufbau der Kommunikation zum Webserver über die Standard-IP-Adresse 192.168.1.212 erfolgt ist, muss der DIP-Schalter zurückgesetzt werden (von **ON** → **OFF**). Nach einem Neustart ist die eingestellte IP-Adresse des Geräts für die Netzwerkkommunikation wieder aktiv.

7.5 Zugriff auf Bedienmenü via Bedientool



Weitere Informationen, siehe Betriebsanleitung.

8 Inbetriebnahme

HINWEIS

Funktion der Schwinggabel nicht mit der Hand prüfen.

Beschichtung der Schwinggabel kann beschädigt werden und die Funktion beeinträchtigen.

- ▶ Schwinggabel in ein Behältnis mit Flüssigkeit tauchen, z. B. in Wasser.

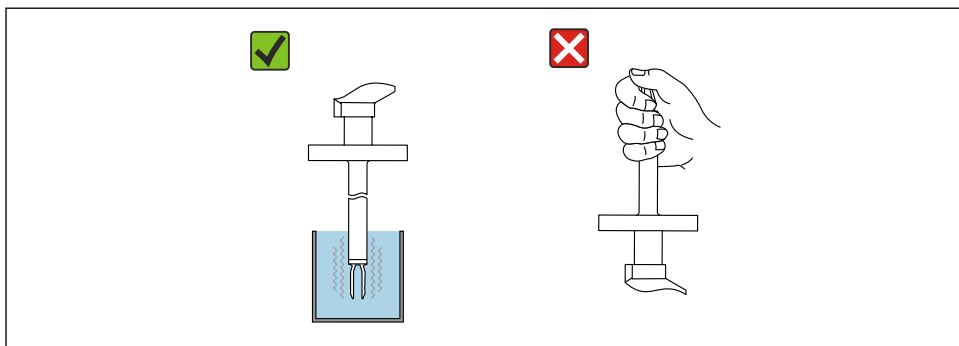

A0051290

27 Funktionstest der Schwinggabel

i Alle Konfigurationswerkzeuge bieten einen Assistenten zur Inbetriebnahme, der den Benutzer bei der Einstellung der wichtigsten Konfigurationsparameter unterstützt (Menü **Benutzerführung Assistent Inbetriebnahme**).

8.1 Vorbereitungen

Der Messbereich und die Einheit, in die der Messwert übertragen wird, entspricht der Angabe auf dem Typenschild.

8.2 Bediensprache einstellen

8.2.1 Vor-Ort-Anzeige

Sprache der Vor-Ort-Anzeige einstellen

1. Taste **⏏** mindestens 2 s lang drücken.
↳ Ein Dialogfenster erscheint.
2. Displaybedienung entriegeln.
3. Im Hauptmenü den Parameter **Language** auswählen.
4. Taste **⏏** drücken.
5. Gewünschte Sprache mit Taste **⊕** auswählen.
6. Taste **⏏** drücken.

i Die Displaybedienung verriegelt sich automatisch (außer im Assistent **Sicherheitsmodus**):

- Nach 1 min auf der Hauptseite, wenn keine Taste gedrückt wurde
- Nach 10 min innerhalb des Bedienmenüs, wenn keine Taste gedrückt wurde

8.2.2 Bedientool

Sprache der Vor-Ort-Anzeige einstellen

Navigation: System → Anzeige → Language

Auswahl im Parameter **Language**; Sichtbar in Abhängigkeit von Bestelloptionen oder Geräteeinstellungen

8.2.3 Webserver

The screenshot displays the webserver interface for a Liquiphant device. At the top, there are status indicators: 'Device tag' (FTL51B_TB0FAA011192), 'Status signal' (OK), 'Frequency of vibrati...' (530.2 Hz), 'State of vibrating fork' (Fork covered), and the manufacturer logo 'Endress+Hauser'. Below this, there are fields for 'Device name' (Liquiphant) and 'Locking status' (Unlocked). The main content area shows a navigation menu on the left with options like 'Guidance', 'Diagnostics', 'Application', and 'System'. The central part features an image of the device and a message: 'Do not show this message again' with a checkbox, and 'The commissioning for this device has not yet taken place. It is recommended to use the commissioning wizard.' with a 'Start' button. A dropdown menu for language selection is highlighted with a red box and labeled '1', showing 'en' as the selected option. A 'Maintenance' dropdown is also visible in the top right.

1 Einstellung der Sprache

8.3 Gerät konfigurieren

8.3.1 Inbetriebnahme mit Assistent "Inbetriebnahme"

Im Webserver, SmartBlue und Display, steht der Assistent **Inbetriebnahme** zur Verfügung, der durch die Erstinbetriebnahme führt.

1. Das Gerät mit dem Webserver verbinden.
2. Das Gerät im Webserver öffnen.
↳ Das Dashboard (die Homepage) des Geräts wird angezeigt:
3. In Menü **Benutzerführung** auf Assistent **Inbetriebnahme** klicken, um den Wizard aufzurufen.
4. In jedem Parameter den passenden Wert eingeben oder die passende Option wählen. Diese Werte werden unmittelbar ins Gerät geschrieben.
5. Auf "Weiter" klicken, um zur nächsten Seite zu gelangen.
6. Wenn alle Seiten ausgefüllt sind: Auf "Beenden" klicken, um den Assistent **Inbetriebnahme** zu schließen.



71723819

www.addresses.endress.com
