

技術仕様書

Gammapilot FMG50

放射線計測技術



タンク壁を透過して非接触測定用一体型伝送器

アプリケーション

- レベル測定、界面測定、密度測定、濃度測定、レベルスイッチ
- 液体、粉体、懸濁液、スラリーの測定
- 過酷なプロセス条件下で使用可能
- あらゆる種類のプロセス容器に対応

特長

- ループ電源式 2 線テクノロジーを採用した一体型伝送器
- あらゆる測定タスクに対応する多機能一体型伝送器：レベル測定、界面測定、密度測定、濃度測定、レベルスイッチ
- IEC 61508 準拠の SIL2 認定および同機種もしくは異なる機種の冗長化による SIL3 への対応により、あらゆる測定作業における安全要件に適合
- Heartbeat Technology により、プロセスの中断なしに計測機器が仕様範囲内で正常に機能しているかどうかを検証
- 多様な検出器の材質により、アプリケーションや測定範囲に応じた最適な調整が可能
- Bluetooth® ワイヤレス技術により、無償の iOS/Android SmartBlue アプリを使用して設定、操作、メンテナンスを簡素化
- 同位元素に関係なく干渉放射線を確実に抑制できるガンマモジュレータ FHG65 を使用可能

目次

本説明書について	4	設置条件	31
シンボル	4	全般	31
登録商標	4	レベル測定の取付要件	31
機能とシステム構成	5	レベルスイッチの取付要件	31
アプリケーションおよび利点	5	密度測定の取付要件	32
測定原理	6	界面測定の取付要件	33
計測システム	8	密度プロファイル測定 (DPS) の取付要件	34
信号分析	9	濃度測定の取付要件	34
システム統合	13	放射性測定物の濃度測定の取付要件	35
入力変数	14	流量測定の取付要件	35
測定変数	14	周囲条件	36
感度	14	周囲温度	36
標準的なパルスレート	14	気候クラス	37
測定範囲	14	使用高さ	37
出力変数	16	保護等級	37
出力信号	16	耐振動性	37
エラー信号	16	耐衝撃性 (衝撃試験: 秤量)	37
負荷	16	電磁適合性 (EMC)	37
積分時間	17	プロセス条件	37
電源	17	一般	37
電源電圧	17	プロセス温度	37
消費電力	17	プロセス圧力	38
過電圧カテゴリー	17	構造	38
保護等級	17	寸法	38
電位平衡	17	質量	44
電気接続	18	材質	45
機能図 4~20 mA HART	18	測定範囲のマーク	47
電源電圧	18	表示およびユーザーインターフェース	48
端子の割当て	19	エレクトロニックインサート/表示ディスプレイ	48
固定ねじ付きカバー	19	リモート操作	48
電線口	20	現場操作	50
電位平衡	20	合格証と認証	50
過電圧保護	21	機能安全性	51
ケーブル仕様	21	Heartbeat モニタリング + 検証	51
使用可能な機器プラグ	21	RoHS	51
配線	22	RCM マーク	51
配線状況の確認	22	無線認証	51
配線例	23	防爆認定	51
FMG50 および RIA15	27	その他の基準およびガイドライン	51
測定精度/安定性	29	認証	51
不感時間、時定数、設定時間	29	CE マーク	51
動作、電流出力 (HART 電子モジュールの場合)	29	EAC	51
動作、デジタル出力 (HART 電子モジュールの場合)	29	溢れ防止システム	51
ウォームアップ時間 (IEC62828-4 に準拠)	29	注文情報	52
基準動作条件	29	注文情報	52
測定値の分解能	29	アプリケーションパッケージ	53
周囲温度効果	30	SIL ウィザード	53
放射性崩壊の統計変動	30	Heartbeat 診断	53
		Heartbeat 検証	54
		Heartbeat モニタリング	55

アクセサリ	55
Commubox FXA195 HART	55
Field Xpert SFX350、SFX370	55
Field Xpert SMT70	55
取付機器（レベル測定およびレベルスイッチ用）	56
密度測定用の取付デバイス FHG51	59
Gammapilot FMG50 用コリメータ（センサ側）	60
プロセス表示器 RIA15	61
Memograph M RSG45	61
日除けカバー、SUS 316L 相当、XW112	62
Gammapilot FMG50 用熱シールド	63
Gammapilot FMG50 の補足資料	64
活用分野	64
取扱説明書	65
技術仕様書	65
機能説明書	65
機能安全	65
密度測定用の取付デバイス	65
Gammapilot FMG50 用取付デバイス	65
Gammapilot FMG50 用コリメータ（センサ側）	65
デュアルコンパートメントハウジング用の日除けカ バー	65
Gammapilot FMG50 用熱シールド	65
プロセス変換器 RMA42	65
Memograph M RSG45	65
VU101 Bluetooth® ディスプレイ	65
RIA15 プロセス表示器	65
放射線源、線源容器、モジュレータの補足資料 ...	66
放射線源 FSG60、FSG61	66
線源容器 FQG60	66
線源容器 FQG61、FQG62	66
線源容器 FQG63	66
線源容器 FQG64	66
線源容器 FQG66	66
ガンマモジュレータ FHG65	66

本説明書について

シンボル

安全シンボル



危険

危険な状況を警告するシンボルです。この表示を無視して誤った取り扱いをすると、死亡したり、大けがをしたりするほか、爆発・火災を引き起こす恐れがあります。



警告

潜在的に危険な状況を警告するシンボルです。この表示を無視して誤った取り扱いをすると、死亡、大けが、爆発、火災を引き起こす恐れがあります。



注意

潜在的に危険な状況を警告するシンボルです。この表示を無視して誤った取り扱いをすると、けが、物的損害の恐れがあります。



注記

潜在的に有害な状況を警告するシンボルです。この表示を無視して誤った取り扱いをすると、製品や周囲のものを破損する恐れがあります。

特定情報に関するシンボル



放射性物質または電離放射線源の警告



許可

許可された手順、プロセス、動作



推奨

推奨の手順、プロセス、動作



禁止

禁止された手順、プロセス、動作

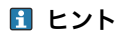

ヒント

追加情報を示します。



資料参照

図中のシンボル

1, 2, 3, ...

項目番号

A, B, C, ...

図

登録商標

HART®

FieldComm Group, Austin, Texas, USA の登録商標です。

Apple®

Apple、Apple ロゴ、iPhone、iPod touch は、米国その他各国で登録された Apple Inc. の商標です。App Store は Apple Inc. のサービスマークです。

Android®

Android、Google Play、Google Play ロゴは Google Inc. の登録商標です。

Bluetooth®

Bluetooth® の文字商標とロゴは Bluetooth SIG, Inc. の登録商標であり、Endress+Hauser は許可を受けてこのマークを使用しています。その他の商標や商品名は、その所有者に帰属します。

機能とシステム構成

アプリケーションおよび利点

アプリケーション

- レベル測定、界面測定、密度測定、濃度測定、リミット検知
- 液体、粉体、懸濁液、スラリーの測定
- 過酷なプロセス条件に適応：高圧、高温、腐食性、摩耗性、粘性、毒性
- あらゆるプロセス容器に対応：リアクタ、オートクレーブ、セパレータ、酸タンク、サイクロンなど

特長

- 2線技術を採用した一体型伝送器
 - ループ電源供給型：個別の評価ユニットが不要
 - 本質安全 Ex-ia 電源による最高レベルの安全性
- あらゆる測定タスクに対応する多機能一体型伝送器：レベル測定、界面測定、密度測定、濃度測定、レベルスイッチ
- IEC 61508 準拠の SIL2 認定および同機種もしくは異なる機種の冗長化による SIL3 への対応により、あらゆる測定作業における安全要件に適合。広範囲の診断機能によるプロセス/機器の永続的な診断を実現します。
- Heartbeat Technology :
 - プロセスの中断なしに計測機器が仕様範囲内で正常に機能しているかどうかを検証し、レポートを作成
 - 「予知保全」の一環として機器の状態に関する内部パラメータを監視（準備中）
- 多様な検出器により、アプリケーションや測定範囲に応じた最適な調整が可能：
 - タリウムドープヨウ化ナトリウム (NaI (TI)) 結晶シンチレータ、長さ 50 mm (2 in)、100 mm (4 in)、200 mm (8 in)
 - 標準および高温 PVT シンチレータ、最大長 4 m (157.5 ft)
- Bluetooth® ワイヤレス技術により、無償の iOS/Android SmartBlue アプリを使用して設定、操作、メンテナンスを簡素化
- 直観的なユーザーインターフェースを使用した、ガイドメニュー方式の容易な設定
- SIL および WHG (ドイツ連邦水管理法) のための簡易プルーフテスト
- SUS 316L 相当のステンレスハウジングにより、高耐久性が求められるアプリケーションに適応
- 同位元素に関係なく干渉放射線を確実に抑制できるガンマモジュレータ FHG65 を使用可能

過酷なプロセス条件や周囲条件下でも最高レベルの可用性、信頼性、安全性を実現

測定原理

放射線式レベル計の計測原理はガンマ線が物質を透過する際に減衰するという現象が基本となっています。放射線式測定は、さまざまな測定作業に利用できます。

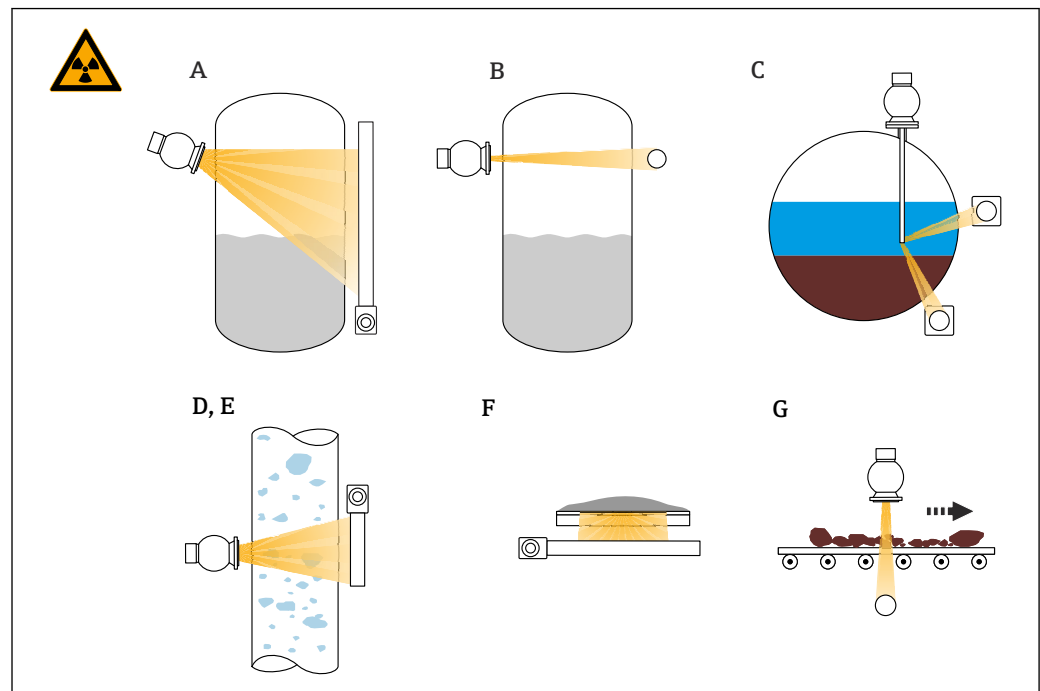

A0018108

- A 連続レベル測定
- B レベルスイッチ
- C 界面測定
- D 密度測定
- E 濃度測定 (密度測定後のリニアライゼーション)
- F 放射性測定物の濃度測定
- G 質量流量 (粉体) の測定

連続レベル測定

放射線源を収容する線源容器と Gammapilot FMG50 (ガンマ線の受容) は、それぞれ容器の反対側に取り付けます。放射線源から放射される放射線は容器内の測定物によって吸収されます。レベルが上昇すると、吸収される放射線量が増加します。したがって、測定物のレベルが上昇すると、Gammapilot FMG50 が受ける放射線量は減少します。この効果を利用して、容器内の測定物の現在のレベルを算出します。Gammapilot FMG50 はさまざまな長さで使用できるため、多様な測定範囲に対応します。

レベルスイッチ

放射線源を収容する線源容器と Gammapilot FMG50 (ガンマ線の受容) は、それぞれ容器の反対側に取り付けます。放射線源から放射される放射線は容器内の測定物によって吸収されます。レベルスイッチでは、放射線源と検出器間の照射パスに測定物が完全に充填された場合、Gammapilot FMG50 が受ける放射線は、通常完全に吸収されます。この場合、容器内の測定物のレベルは設定されたリミット値になります。Gammapilot FMG50 では、0% が非接液状態 (照射パスに測定物が存在しない) であり、100% が接液状態 (照射パスに測定物が充填されている) であることを示します。

密度測定

放射線源を収容する線源容器と Gammapilot FMG50 (ガンマ線の受容) は、それぞれパイプの反対側に取り付けます。放射線源から放射される放射線はパイプ内の測定物によって吸収されます。放射線源と検出器間の照射パスの測定物密度が高くなると、吸収される放射線量が増加します。したがって、測定物密度が高くなると、Gammapilot FMG50 が受ける放射線量は減少します。この効果を利用して、パイプ内の現在の測定物密度を算出します。密度単位はメニューから選択できます。

密度測定による質量流量の算出

放射線源を収容する線源容器と Gammapilot FMG50（ガンマ線の受容）は、それぞれパイプの反対側に取り付けます。放射線源から放射される放射線はパイプ内の測定物によって吸収されます。放射線源と検出器間の照射パスの測定物密度が高くなると、吸収される放射線量が減少します。したがって、測定物密度が高くなると、Gammapilot FMG50 が受ける放射線量は減少します。この効果を利用して、パイプ内の現在の測定物密度を算出します。密度単位はメニューから選択できます。Gammapilot FMG50 の密度信号を体積流量計（Promag 55S など）の信号と組み合わせ使用し、これらの 2 つの信号から質量流量を計算することができます。

-  質量流量測定用の Promag 55S を注文する場合は、追加機能が必要です：
- 注文オプション：「固形分流量」ソフトウェア機能（F-CHIP）
 - 注文オプション：電流入力

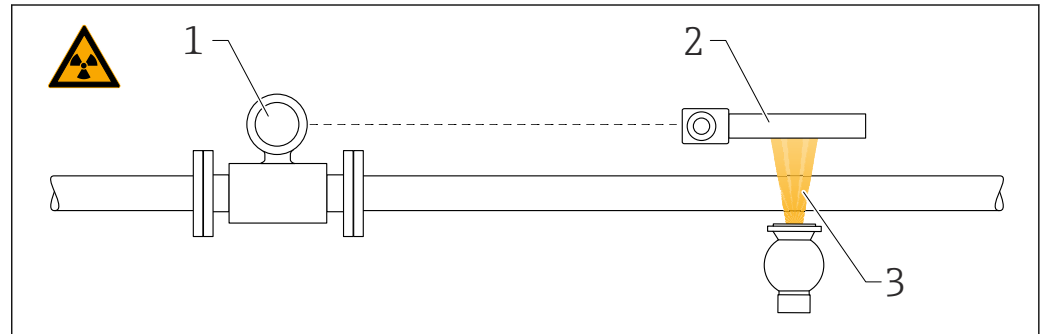

- 1 体積流量計
2 Gammapilot
3 密度測定

濃度測定

放射線源を収容する線源容器と Gammapilot FMG50（ガンマ線の受容）は、それぞれ容器の反対側に取り付けます。放射線源から放射される放射線は容器内の測定物によって吸収されます。放射線源と検出器間の照射パスの測定物密度が高くなると、吸収される放射線量が増加します。したがって、測定物密度が高くなると、Gammapilot FMG50 が受ける放射線量は減少します。この効果を使用して、容器内の現在の測定物密度を算出します。リニアライゼーション機能を使用して、対応する濃度を測定物密度に割り当てることにより、Gammapilot FMG50 で濃度値を表示することができます。

放射性測定物の濃度測定

Gammapilot FMG50 を測定パイプまたはコンベヤベルトの側面に取り付けます。放射性測定物は Gammapilot を通過します。Gammapilot FMG50 は、この放射性測定物から照射されるガンマ線に基づいて測定物内の放射線含有量の濃度を算出できます。

界面測定

放射線源を収容する線源容器と Gammapilot FMG50（ガンマ線の受容）は、それぞれ容器の反対側に取り付けます。FQG63 線源容器を使用する場合、保護パイプを使用して放射線源を容器に挿入することもできます。これにより、放射線源と測定物が接触する可能性が排除されます。放射線源から放射される放射線は容器内の測定物によって吸収されます。放射線源と検出器間の照射パスの測定物密度が高くなると、吸収される放射線量が増加します。したがって、測定物密度が高くなると、Gammapilot FMG50 が受ける放射線量は減少します。この効果を使用して、容器内の現在の測定物密度を算出します。Gammapilot FMG50 は、放射線受容量から界面層の位置を算出します。この値の範囲は 0 %（下限位置）～100 %（上限位置）になります。

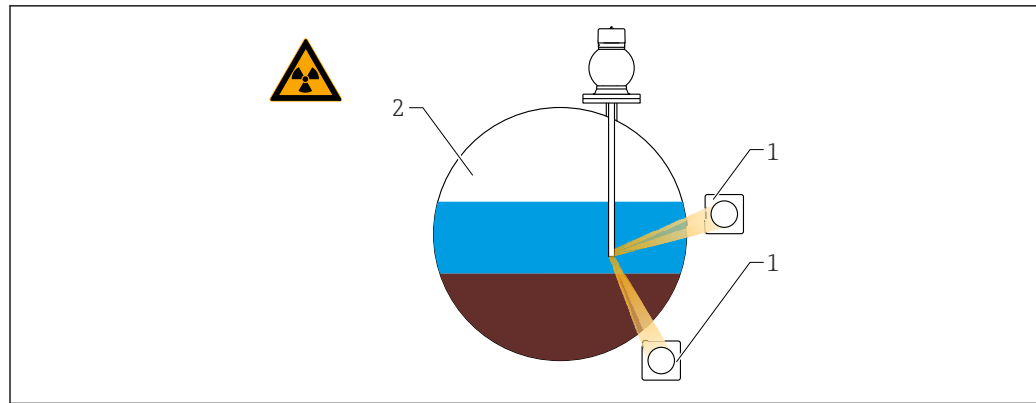

A0038167

- 1 Gammapilot (2台)
- 2 界面測定

質量流量（粉体）の測定

コンベヤベルトおよびコンベヤスクリーンにおける粉体アプリケーション。

線源容器はコンベヤベルトの上に配置し、Gammapilot FMG50 はコンベヤベルトの下に配置します。放射線はコンベヤベルト上の測定物によって減衰します。放射線受容量は測定物密度に比例します。質量流量はベルト速度と放射線量から計算されます。

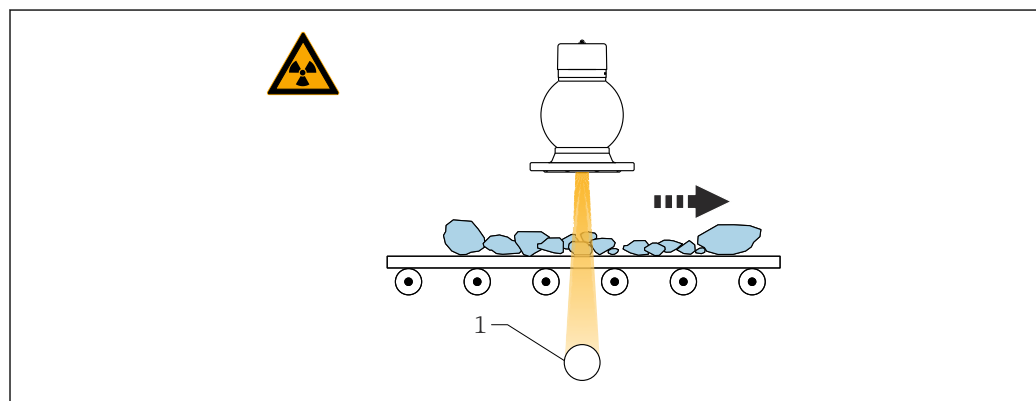

A0036637

- 1 Gammapilot FMG50

計測システム

一般的な放射線計測システムの構成要素を以下に示します。

放射線源

放射線源として ^{137}Cs または ^{60}Co が使用されます。さまざまな種類と大きさの放射線源を選択できるため、システムを特定のアプリケーションに適合させることができます。

i また、その他の原子核崩壊定数を持つ放射線源を使用することもできます。原子核崩壊時間は、1~65536 日の範囲で定義できます。その他の核種の原子核崩壊時間については、「Decay Data Evaluation Project (DDEP)」のデータベースに記載されています。以下を参照：

<http://www.lnhb.fr/home/nuclear-data/nuclear-data-table/>

線源容器

放射線源は線源容器に格納されます。線源容器によって放射線は 1 方向にのみ照射され、その他の方向はすべて遮蔽されます。線源容器を閉じると、全方向の放射線が吸収されます。動作中は線源容器が開き、指定された角度に放射線が照射されます。これにより、電離放射線の照射面積は Gammapilot FMG50 の入射部への照射に必要な最小限に抑えられます。さまざまなサイズとビーム放射角の線源容器が用意されています。線源容器の追加情報については、技術仕様書 TI00445F (FQG60)、TI00435F (FQG61、FQG62)、TI00446F (FQG63)、TI01171F (FQG66)、TI01798F (FQG74) および個別説明書 SD02780F (FQG64) を参照してください。

Gammapilot FMG50

Gammapilot FMG50 は、シンチレータ、光電子増倍管、電気評価ユニットで構成されます。ガンマ線の入射により、シンチレータ内に発光現象（光子）が起こります。光電子増倍管でこれを電気パルスに変換して増幅します。このパルスレート（1秒あたりのパルス数）が放射線量の指標となります。校正内容に応じて、電気評価ユニットによってパルスレートがレベル、レベルスイッチ、密度、または濃度信号に変換されます。Gammapilot FMG50 では、NaI (Tl) 結晶または PVT シンチレータを使用できます。PVT シンチレータはさまざまな長さが用意されているため、個別のアプリケーションに応じて最適な選択を行うことができます。

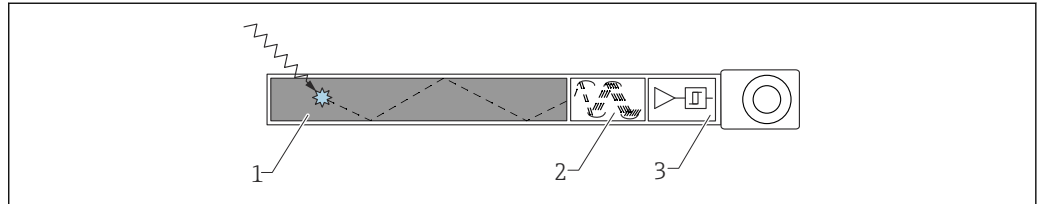

A0018244

- 1 ガンマ線によりシンチレータ内に発光現象（光子）が生じる
- 2 光電子増倍管がこの発光を電気パルスに変換し、増幅する
- 3 電気評価ユニットがパルスレートから測定値を算出する

ガンマモジュレータ FHG65（オプション）

Gammapilot FMG50 の放射線測定点で、ガンマモジュレータ FHG65 を線源容器のビーム照射チャンネルの手前に取り付けます。ガンマモジュレータは長軸方向に沿ったスロット付きのシャフトを備えます。このシャフトが連続回転し、周波数 1 Hz でガンマ線の遮蔽/通過を交互に繰り返します。この周波数により、変動する環境放射線や散発的に発生する干渉放射線（非破壊材料試験などで発生）と有効なビームとの間に相違が生じます。Gammapilot FMG50 では、周波数フィルタを使用して有効な信号を干渉放射線から分離することができます。このようにして干渉放射線が発生しても測定を継続できるため、測定の確実性やシステムの可用性が大幅に向上します。これは、使用する干渉放射線核種の影響を受けません。

詳細については、技術仕様書（TI00423F）を参照してください。

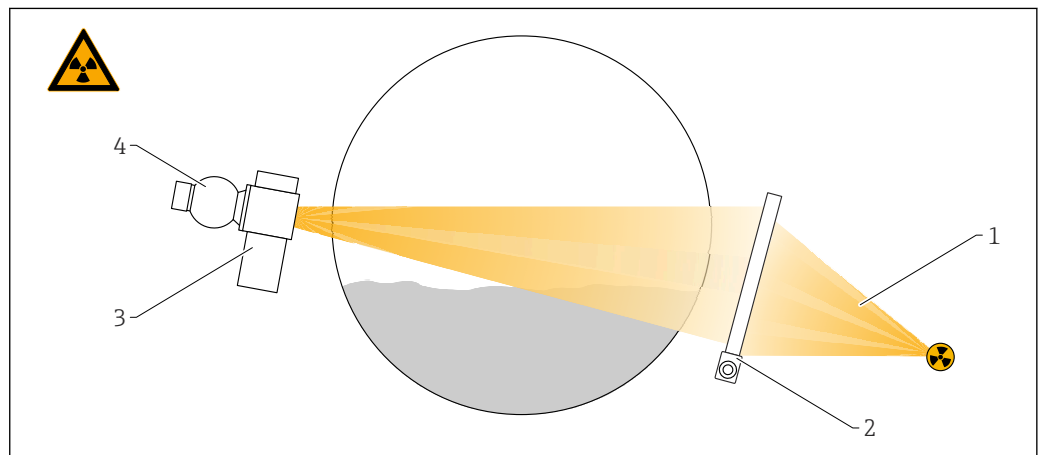

A0018245

- 1 干渉放射線
- 2 Gammapilot FMG50
- 3 ガンマモジュレータ FHG65
- 4 線源容器 FQG61、FQG62

i ガンマモジュレータ FHG65 と Gammapilot FMG50 は電氣的に相互接続されません。Gammapilot を調整する場合、「Beam type（ビームの種類）」パラメータを「Modulated（変調）」に設定する必要があります。

信号分析

レベル測定

機器のリニアライゼーション機能により、測定値を長さまたは体積の単位に変換することができます。縦置き直胴タンクのレベル計算用の標準のリニアライゼーションカーブは、FMG50 にあらかじめプログラム設定されています。その他リニアライゼーションテーブルの最大 32 までの

組み合わせは手動もしくは半自動で入力可能です。テーブルが関連付けられたリニアライゼーションカーブは、「Applicator」選択/設定ソフトウェアを使用して計算できます。

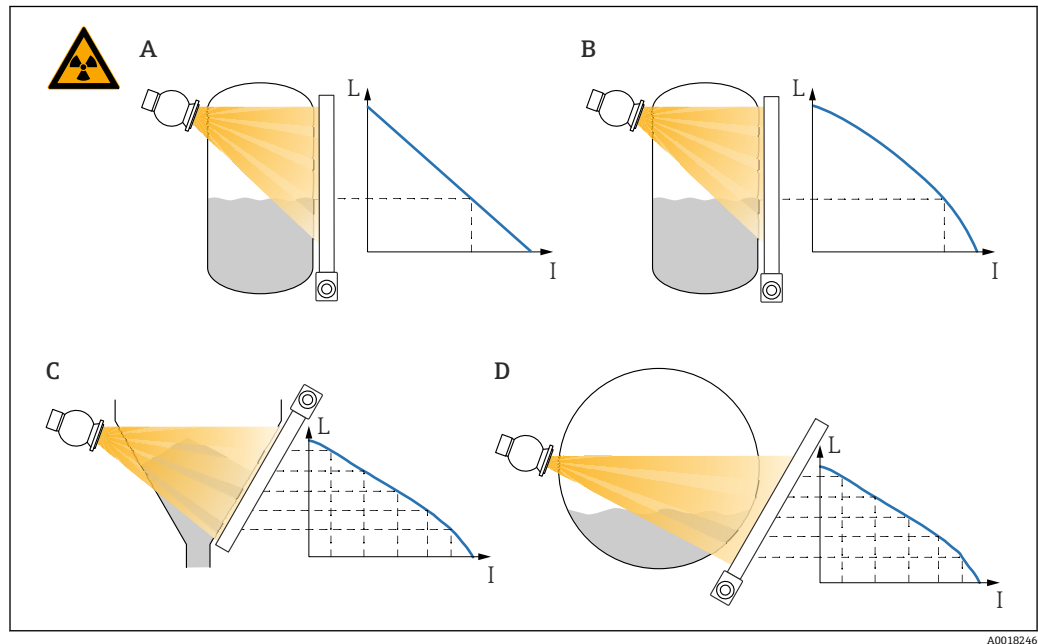

A0018246

- A リニアテーブル
- B 標準テーブル
- C, D ユーザー固有のテーブル
- I パルスレート (1秒あたりのパルス数、cnt/s)
- L レベル (%)

密度測定

既知の密度の最大4つのサンプル測定値をFMG50に保存し、密度測定の計算に使用できます。これらの値から吸収係数 μ およびリニアライゼーションカーブが自動的に計算されます。次に、これらのパラメータを使用してパルスレートから密度が計算されます。1点校正の場合、吸収係数 μ には初期値が使用されます。この値は手動で変更できます。また、Applicatorを使用して追加の校正ポイント（空パイプのパルスレート）を計算することもできます。Applicatorで算出された空校正値は、1点校正の測定値とともに機器に保存され、この値から吸収係数 μ が算出されます。

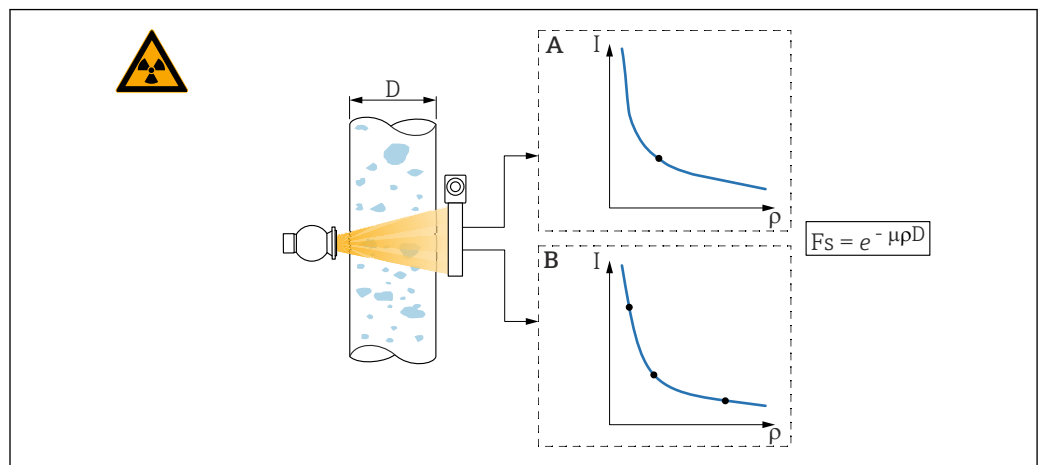

A0018248

- A 1点校正
- B 多点校正
- D パイプ内径または放射長
- I パルスレート (1秒あたりのパルス数、cnt/s)
- F_s 減衰係数
- ρ 密度
- μ 吸収係数

濃度測定

FMG50 では、密度測定を介して間接的に濃度（例： K_2O ）を算出します。この計算用に最大 32 通りの「密度 - 濃度」値の組合せで構成されるリニアライゼーションテーブルを入力できます。これにより、液体の固形分などを測定することができます（体積または質量の割合（%））。

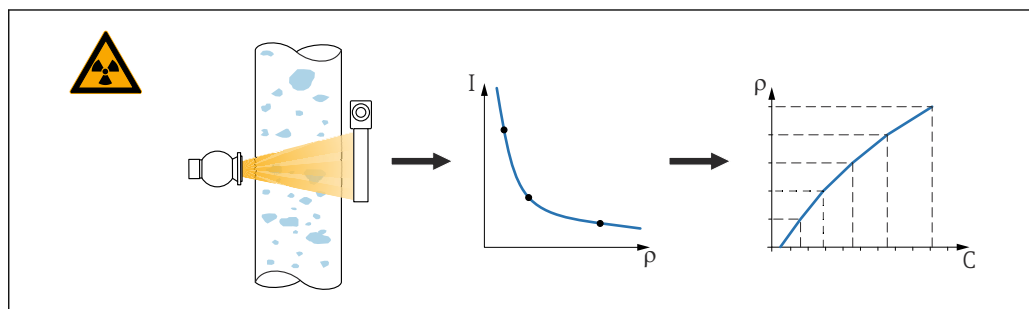

A0018249

I パルスレート（1秒あたりのパルス数、cnt/s）
 ρ 密度
 C 濃度

放射性測定物の濃度測定

FMG50 は、測定物自体が照射する放射線量から測定物の濃度を算出します。



この測定では、線源容器および放射線源は不要です。

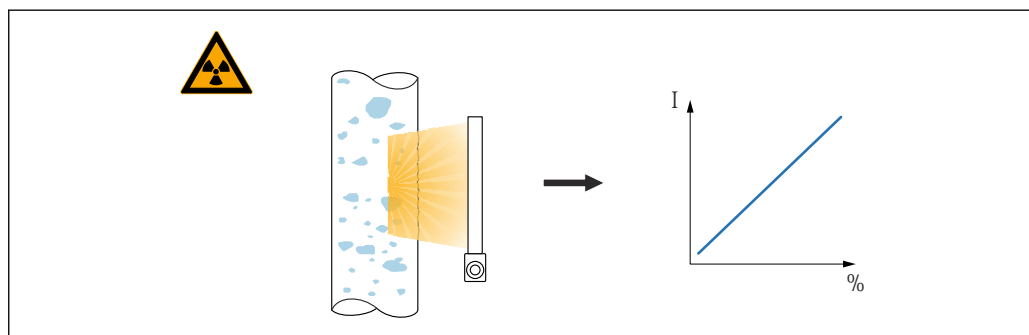

A0038876

I パルスレート（1秒あたりのパルス数、cnt/s）
 % 測定値

質量流量（液体）の測定

FMG50 で測定された密度信号は Promag 55S に伝送され、Promag 55S では体積流量が測定されます。Promag は計算された密度値に基づいて質量流量を算出できます。

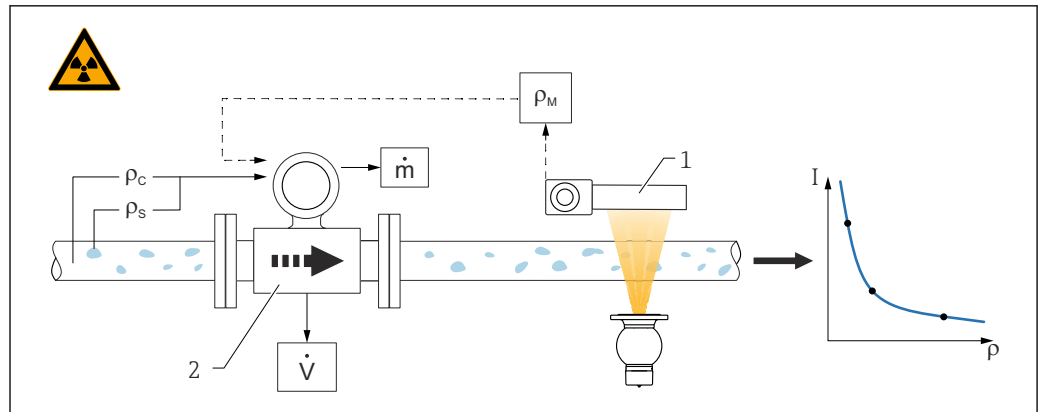

A0042020

図 1 密度計および流量計を使用した質量流量測定 (\dot{m})。粉体の密度 (ρ_s) と搬送液の密度 (ρ_c) がわかっている場合、固形分の流量を計算できます。

- 1 Gammapilot FMG50 -> 搬送液と粉体で構成される総密度 (ρ_m)
- 2 流量計 (Promag 55S) -> 体積流量 (\dot{V})。固形分密度 (ρ_s) および搬送液密度 (ρ_c) も伝送器に入力する必要があります。
- I パルスレート (1 秒あたりのパルス数、cnt/s)
- ρ 密度

質量流量 (粉体) の測定

コンベヤベルトおよびコンベヤスクリーウにおける粉体アプリケーション。

線源容器はコンベヤベルトの上に配置し、FMG50 はコンベヤベルトの下に配置します。放射線はコンベヤベルト上の測定物によって減衰します。放射線受容量は測定物密度に比例します。質量流量はベルト速度と放射線量から計算されます。

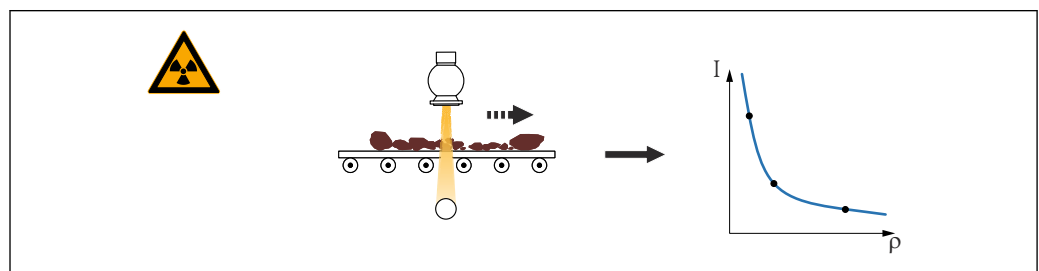

A0042021

- I パルスレート (1 秒あたりのパルス数、cnt/s)
- ρ 密度

一般機能

減衰補正

FMG50 の自動減衰補正機能は、放射性崩壊による放射線源の減衰を補正します。したがって、放射線源の稼動時間全体にわたって高精度測定が可能です。

以下を選択できます。

- ^{60}Co
- ^{137}Cs
- 減衰補正なし
- カスタマイズ：
期間全体の減衰

 その他の元素については、以下を参照してください。

<http://www.lnhb.fr/home/nuclear-data/nuclear-data-table/>

ガンマグラフィー検知

FMG50 は短期的な干渉放射線の検知機能を備えます。この機能では、測定点付近の非破壊ガンマグラフィー材料検査により測定が影響を受けた場合にメッセージが表示されます。

過照射：過照射が発生した場合、FMG50 は放射線の評価を自動的に停止します。機器では定期的に照射量が検証されます。FMG50 では、照射量が正常な状態に戻るか、またはそれ以上の照射が検知されないことが確認された場合、すぐに通常動作を再開します。

パイプ空検知：取扱説明書を参照してください。

システム統合

HART 経由



図 2 HART 経由のリモート操作用オプション

- 1 PLC (プログラマブルロジックコントローラ)
- 2 変換器電源ユニット、例：RN221N (通信抵抗付き)
- 3 Commubox FXA191、FXA195 および Field Communicator 375、475 用の接続部
- 4 Field Communicator 475
- 5 操作ツール (例：DeviceCare/FieldCare、AMS Device Manager、SIMATIC PDM) 搭載のコンピュータ
- 6 Commubox FXA191 (RS232) または FXA195 (USB)
- 7 Field Xpert SFX350/SFX370
- 8 VIATOR Bluetooth モデム、接続ケーブル付き
- 9 変換器

サービスインターフェイスを介した操作

- 機器のサービスインターフェイス (CDI) (= Endress+Hauser Common Data Interface)
- Commubox FXA291
- DeviceCare/FieldCare 操作ツール搭載のコンピュータ

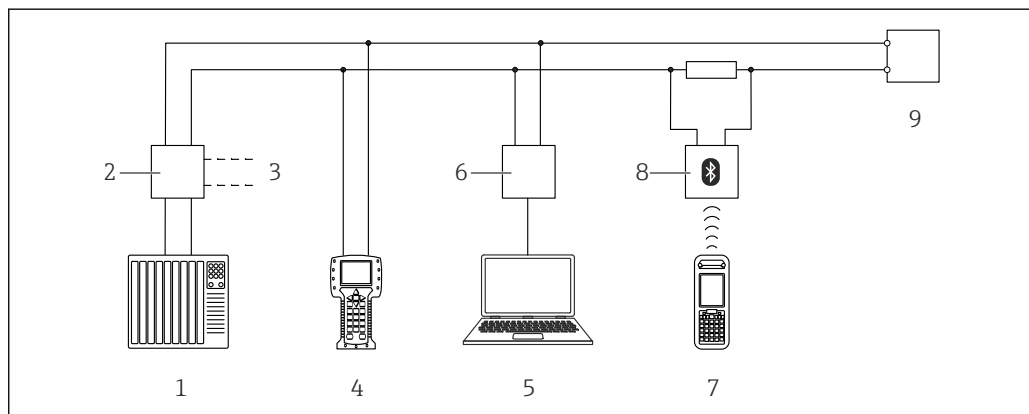
HART を介した操作

- Field Xpert SFX350/SFX370
- Commubox FXA195 および「FieldCare」操作ソフトウェア

WirelessHART を介した操作



SWA70 WirelessHART アダプタ、Commubox FXA195、および「FieldCare」操作ソフトウェア

Bluetooth LE および「SmartBlue アプリ」を介した操作

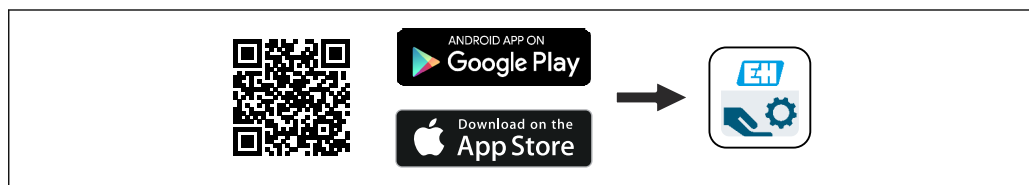
照射パスの外部からの現場操作



入力変数

測定変数	<p>Gammapilot FMG50 はパルスレート (1 秒あたりのパルス数) を測定します。このレートは検出器で受ける放射線量に比例します。Gammapilot FMG50 は、このレートから測定値を算出します。</p> <ul style="list-style-type: none"> ■ レベルリミット (0% = 「空の照射パス」、100% = 「覆われた照射パス」) ■ レベル (単位: % または選択可能) ■ 界面の位置 (%) ■ 密度 (単位を選択可能) ■ 濃度 (%) <p>パルスレート: 最大 60000 cnt/s</p>
感度	<p>感度は 1 $\mu\text{Sv/h}$ または 1 %K_2O の局所線量で生じるパルスレートを示します。感度は以下のパラメータに応じて異なります。</p> <ul style="list-style-type: none"> ■ シンチレータのタイプ ■ 測定範囲 ■ 使用する同位元素 <p> データは標準値であり、特定の設置状況におけるシンチレータの散乱照射と部分照射により変動する可能性があります。</p> <p>Nal (TI) シンチレータ 側面照射の基準感度:</p> <ul style="list-style-type: none"> ■ ^{137}Cs: 測定範囲 1 「inch」あたり 675 [(cnt/s)/($\mu\text{Sv/h}$)] ■ ^{60}Co: 測定範囲 1 「inch」あたり 450 [(cnt/s)/($\mu\text{Sv/h}$)] ■ K_2O: 測定範囲 1 「inch」あたり 10 [(cnt/s)/%K_2O] <p>PVT シンチレータ (標準) 側面照射の基準感度</p> <ul style="list-style-type: none"> ■ ^{137}Cs: 測定範囲 1 「mm」あたり 10 [(cnt/s)/($\mu\text{Sv/h}$)] ■ ^{60}Co: 測定範囲 1 「mm」あたり 5 [(cnt/s)/($\mu\text{Sv/h}$)] <p>PVT シンチレータ (高温バージョン) 側面照射の基準感度</p> <ul style="list-style-type: none"> ■ ^{137}Cs: 測定範囲 1 「mm」あたり 8 [(cnt/s)/($\mu\text{Sv/h}$)] ■ ^{60}Co: 測定範囲 1 「mm」あたり 4 [(cnt/s)/($\mu\text{Sv/h}$)]
標準的なパルスレート	<p>放射線測定点は、概算値で下記のパルスレートが取得されるように設定してください。</p> <p>レベル測定 (容器が空の状態)</p> <ul style="list-style-type: none"> ■ 2500 cnt/s : ^{137}Cs ■ 5000 cnt/s : ^{60}Co <p>レベルスイッチ (照射パスが空の状態)</p> <ul style="list-style-type: none"> ■ 500 cnt/s : ^{137}Cs ■ 1000 cnt/s : ^{60}Co <p>密度、濃度、界面および質量流量測定</p> <ul style="list-style-type: none"> ■ 5000 cnt/s : ^{137}Cs ■ 5000 cnt/s : ^{60}Co <p>密度および濃度測定</p> <ul style="list-style-type: none"> ■ アプリケーションに応じて異なります。当社サービスまたは「ガンマプロジェクトチーム」(gamma.ehlp@endress.com) にお問い合わせください。 ■ Applicator https://www.endress.com/onlinetools <p> パルスレートが上記の値より大きい/小さい場合でも十分な測定結果が得られる可能性があります。当社サービスまたは「ガンマプロジェクトチーム」(gamma.ehlp@endress.com) にお問い合わせください。</p>
測定範囲	<p>レベル測定</p> <p>レベル測定の場合、測定範囲は一般的に容器の高さに応じて異なります。測定範囲全体を有効にするには、測定範囲よりも長いシンチレータを使用します。</p>

複数台の Gammapilot FMG50 機器を使用すると、4 m (157.5 in) より大きい測定範囲に対応することができます。

RSG45 または RMA42 を使用すると、使用するすべての Gammapilot FMG50 機器の各測定値の総計を算出できます。

 詳細については、以下を参照してください。

BA01966F

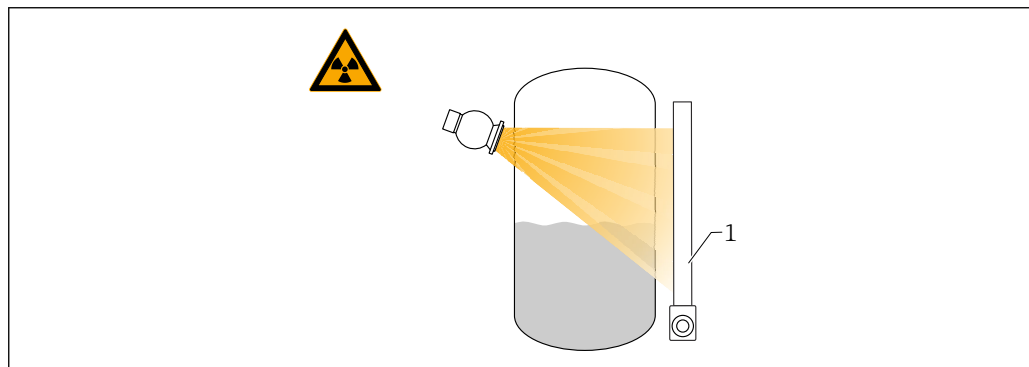

A0037672

1 Gammapilot FMG50

レベルスイッチ

レベルスイッチの場合、測定範囲はほぼ 1 点に特定されます。

測定範囲は FMG50 の外径よりも小さくなります (<85 mm (3.35 in))。

上限レベルスイッチ

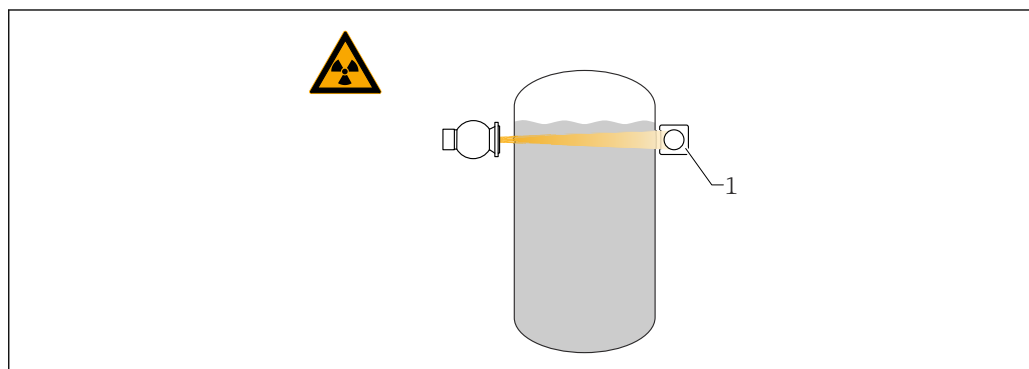

A0036644

1 Gammapilot FMG50

下限レベルスイッチ

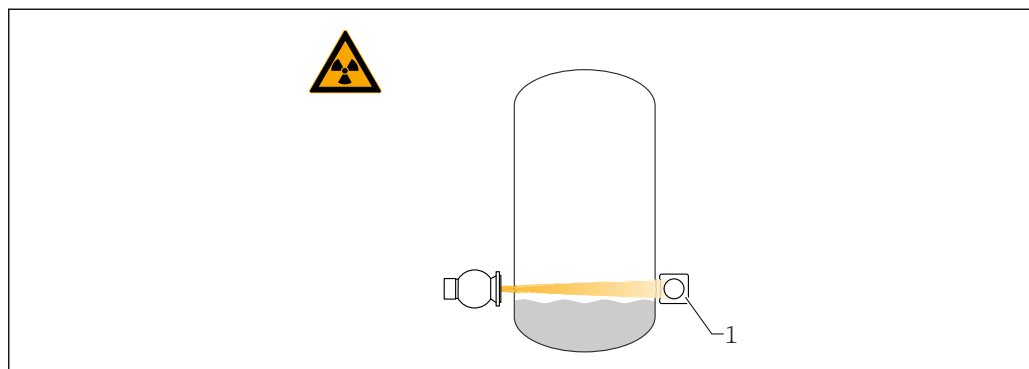

A0036646

1 Gammapilot FMG50

密度測定

密度測定の場合、測定範囲は測定媒体の最小/最大密度により定義されます。

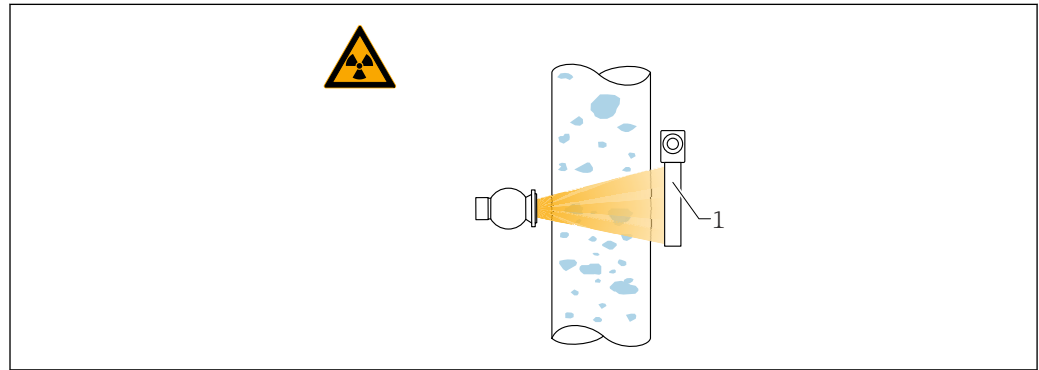

A0036645

1 Gammapilot FMG50

界面測定

界面測定では、測定範囲は界面の位置によって決まります。この場合、0% は界面を監視する下限位置であり、100% は上限位置です。

線源容器と放射線源を使用した濃度測定

濃度測定の場合、測定範囲は測定媒体の最小/最大濃度により定義されます。

放射性測定物の濃度測定

放射性測定物の場合、測定範囲は測定物の最小/最大濃度により定義されます。

質量流量の測定

FMG50 では、質量流量測定から密度測定が導き出されます。

密度測定範囲は、測定物の最小/最大濃度により定義されます。

安全関連運転のアプリケーションにおける条件/必須条件

機能安全マニュアルを参照してください。

「スレーブ」動作モード：この測定モードでは、測定されたパルスレートが出力され、接続コントローラの後続処理に使用されます。



このモードは「機能安全」では使用できません

出力変数

出力信号

4 ~ 20 mA (HART プロトコル)

電流出力は、以下の 3 種類の動作モードから選択できます。

- 4.0~20.5 mA
- NAMUR NE043 : 3.8~20.5 mA
- US モード : 3.9~20.8 mA

エラー信号

設定中または運転中にエラーが発生した場合、以下のように通知されます。

- 表示モジュールにエラーシンボル、エラーコード、エラーの説明が表示されます。
- 電流出力：
 - MAX : 110% (22 mA)
 - MIN : -10% (3.6 mA)

負荷

- 最大負荷抵抗 : 500 Ω
- HART 通信の最小負荷抵抗 : 250 Ω

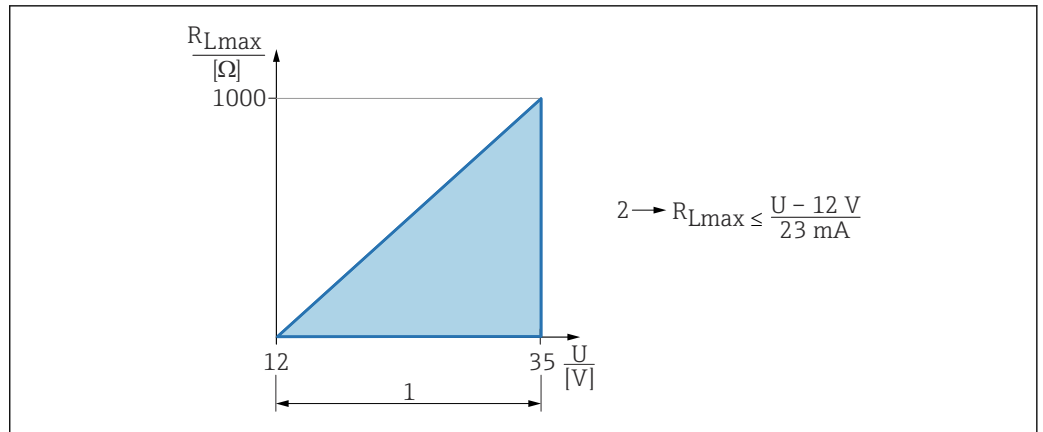

A0047144

- 1 12～35 V 電源
- 2 R_{Lmax} 最大負荷抵抗
- U 電源電圧

i 図は最小端子電圧を 12 V として表しています。

Bluetooth が必要な場合、14 V 以上の端子電圧が必要となります。したがって、 R_{Lmax} は 910 Ω になります。

積分時間 積分時間は、0 ～ 999.9 秒の範囲でユーザーが定義できます。

電源

電源電圧

逆接保護

- 非防爆：14～35 V_{DC}
- Ex-i：14～30 V_{DC}

i 機器との Bluetooth 通信は、電源電圧が 14 V 以上の場合にのみ可能です。ディスプレイのバックライトの動作は、電源電圧 ≥ 16 V の場合にのみ保証されます。測定機能は端子電圧 12 V から保証されます。ただし、この電圧レベルでは機器との Bluetooth 通信は使用できません。

i 動作中に使用できる電源電圧が前述のしきい値を下回った場合、測定機能を保証するために、Bluetooth 機能がオフになるより先に、最初にバックライトが消灯します。対応する警告メッセージは表示されません。これらの機能は、機器が再起動され、十分な電源が供給されると再度有効になります。

消費電力 消費電力：< 0.81 W

過電圧カテゴリー

- 過電圧カテゴリー II
- 汚染度 II

保護等級 Class 1

電位平衡 本機器を現場の等電位接地システムに組み込む必要があります。

電気接続

機能図 4~20 mA HART

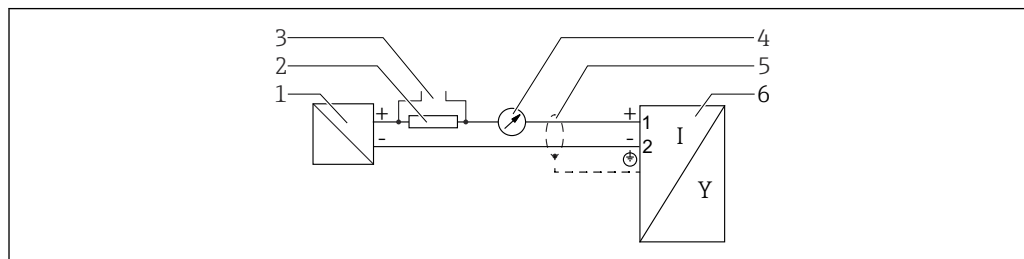

A0036499

図 3 機能図 4~20 mA HART

- 1 電源用アクティブバリア；端子電圧に注意
- 2 HART 通信用抵抗 ($\geq 250 \Omega$)；最大負荷に注意
- 3 Commubox FXA195 または FieldXpert の接続 (VIATOR Bluetooth モデム使用)
- 4 アナログ表示器；最大負荷に注意
- 5 ケーブルシールド；ケーブル仕様に注意
- 6 計測機器

電源電圧

電源電圧は、選択した機器認証のタイプに応じて異なります。

非危険場所、Ex d、Ex e	10.5~35 V _{DC}
Ex i	10.5~30 V _{DC}
公称電流	4~20 mA
消費電力	最大 0.9 W

i 電源ユニットは安全認証（例：PELV、SELV、クラス 2）を取得し、関連するプロトコル仕様に準拠している必要があります。

IEC/EN61010-1 に従って、本機器に適合するサーキットブレーカーを用意する必要があります。

機器ディスプレイおよび Bluetooth

ディスプレイおよび Bluetooth 機能（注文オプション）は、機器の電源がオンになったときの電源電圧に依存します。

電源電圧

- <15 V_{DC}；バックライトはオフになります。
- <12 V_{DC}；Bluetooth 機能もオフになります。

i リモートディスプレイ FHX50B を使用する場合（アクセサリ）

電源電圧

- <15 V_{DC}；バックライトと Bluetooth 機能はオフになります。
- 12.5 V_{DC} 以上

端子の割当て

シングルコンパートメントハウジング

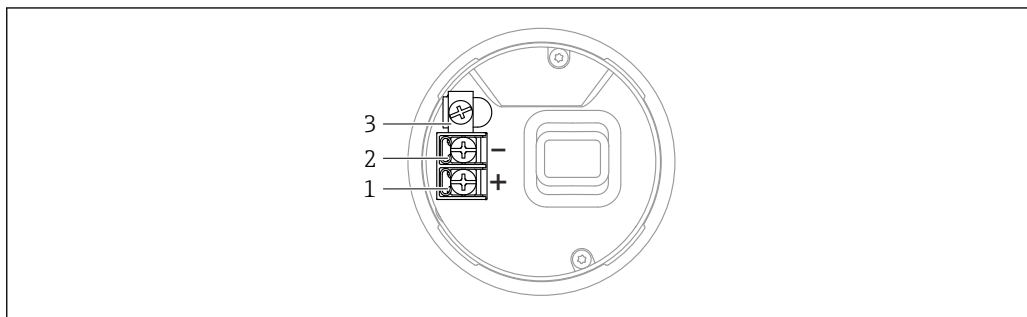

A0042594

図 4 端子部の接続端子と接地端子 (シングルコンパートメントハウジング)

- 1 正極端子
- 2 負極端子
- 3 内部の接地端子

デュアルコンパートメントハウジング ; 4~20 mA HART

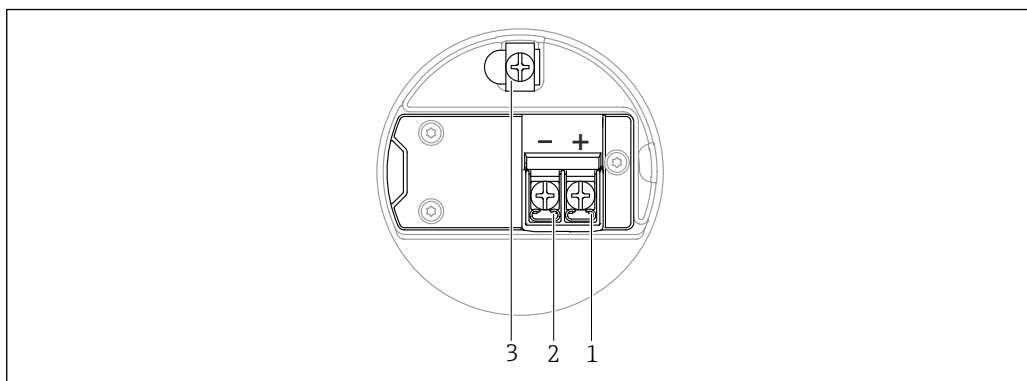

A0042803

図 5 端子部の端子の割当て ; 4~20 mA HART ; デュアルコンパートメントハウジング

- 1 正極端子 4~20 mA HART
- 2 負極端子 4~20 mA HART
- 3 内部の接地端子

デュアルコンパートメントハウジング L 字型 ; 4~20 mA HART

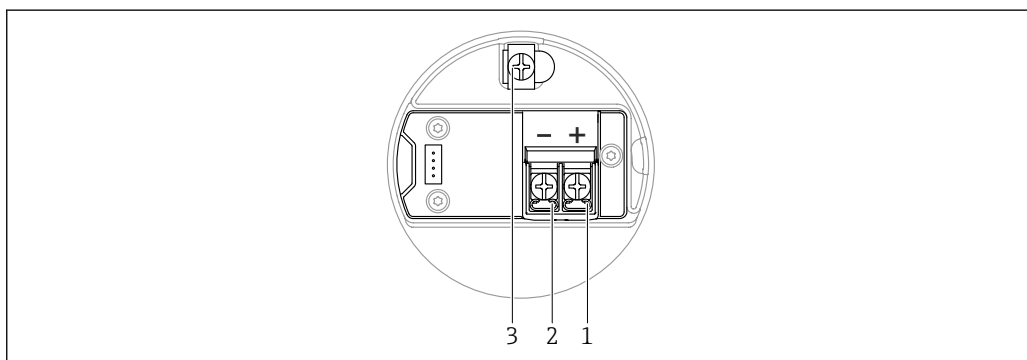

A0045842

図 6 端子部の端子の割当て ; 4~20 mA HART ; デュアルコンパートメントハウジング L 字型

- 1 正極端子 4~20 mA HART
- 2 負極端子 4~20 mA HART
- 3 内部の接地端子

固定ねじ付きカバー

危険場所で使用するための特定の防爆機器では、カバーは固定ねじで固定されています。

注記

固定ネジが正しく配置されていないと、カバーを確実に封止できません。

- ▶ カバーを開ける：カバーロックのネジを抜け落ちない程度に緩めます（最大2回転）。カバーを取り付けてカバーシールを確認します。
- ▶ カバーを閉める：カバーをハウジングにしっかりとネジ留めし、固定ネジが正しく配置されていることを確認します。カバーとハウジングの間に隙間ができないようにしてください。

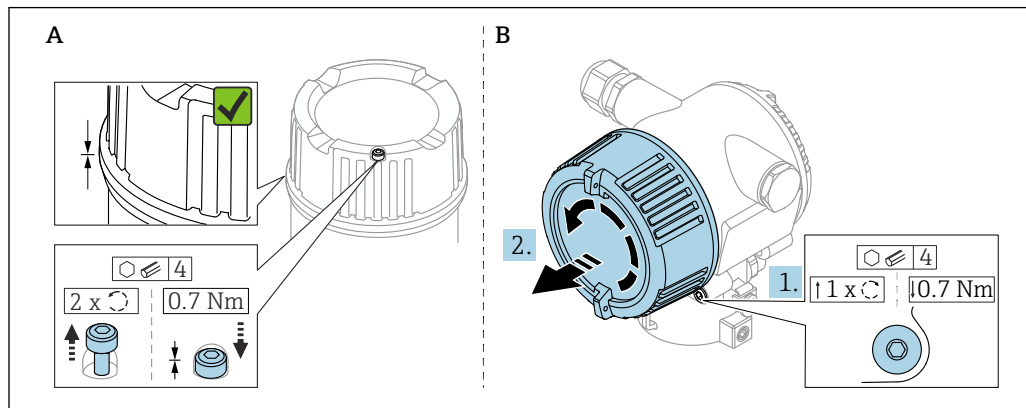

A0061151

図 7 固定ねじ付きカバー

- A シングルコンパートメントハウジング
- B デュアルコンパートメントハウジング

電線口

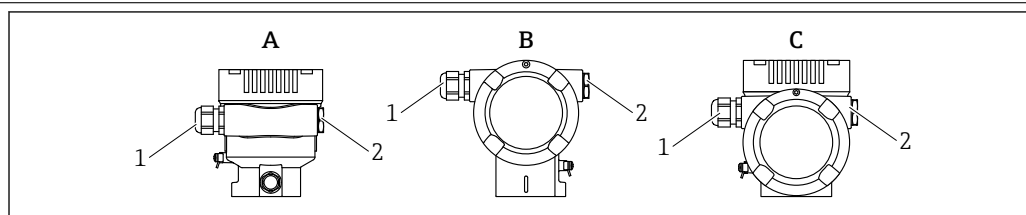

A0060291

- A シングルコンパートメントハウジング、アルミニウム、コーティング
- B デュアルコンパートメントハウジング、アルミニウム、コーティング
- C デュアルコンパートメントハウジング、L字型、アルミニウム、コーティング
- 1 電線口
- 2 封止プラグ

電線口の数とタイプは、ご注文の機器バージョンに応じて異なります。

i 接続ケーブルを必ず下向きに通して、端子部に湿気などの水分が侵入しないようにしてください。

必要に応じて、ドリップループを作成するか、または日除けカバーを使用してください。

電位平衡

配線前に、アース線を接地端子に接続してください。

機器の保護接地は接続しないでください。必要に応じて、機器の接続前に、アース線をハウジングの外部接地端子に接続することができます。

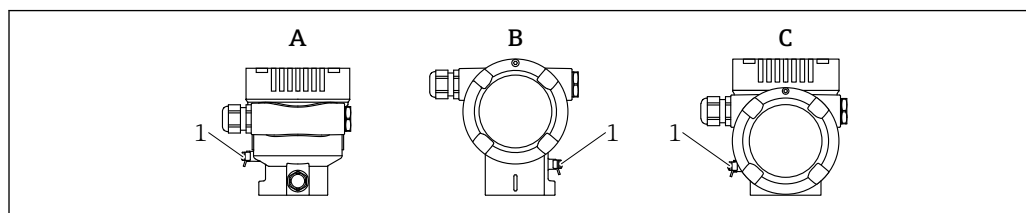

A0060290

- A シングルコンパートメントハウジング、アルミニウム、コーティング
- B デュアルコンパートメントハウジング、アルミニウム、コーティング
- C デュアルコンパートメントハウジング、L字型、アルミニウム、コーティング
- 1 アース線接続用の接地端子

警告

**発火性のある火花または過度に高い表面温度
爆発の危険性**

▶ 危険場所のアプリケーションにおける安全上の注意事項については、個別の関連資料を参照してください。



電磁適合性を最適化するには、以下を実施してください。

- 可能な限り最短のアース線を使用してください。
- 2.5 mm² (14 AWG) 以上の導体断面積を確保します。

過電圧保護

過電圧保護は、製品構成の「取付アクセサリ」からオプションとしてご注文いただけます。

過電圧保護機能（オプション）のない機器

本機器は、IEC/DIN EN IEC 61326-1 製品規格（表 2 産業環境）に適合しています。

ポートのタイプ (DC 電源、入力/出力ポート) に応じて、過渡過電圧に関する IEC/DIN EN 61326-1 に準拠した、以下のさまざまな試験水準が適用されます (IEC/DIN EN 61000-4-5 サージ)。DC 電源ポートおよび入力/出力ポートの試験水準は 1000 V (ライン-接地間) です。

オプションの過電圧保護機能付き機器

- スパーク電圧：最小 400 V_{DC}
- IEC/DIN EN 60079-14 第 12.3 節 (IEC/DIN EN 60060-1 第 7 章) に準拠した試験済み
- 公称放電電流：10 kA

注記

本機器は、過度に高い電圧により破損する恐れがあります。

▶ 必ず過電圧保護機能付きの機器を接地してください。

過電圧カテゴリ

過電圧カテゴリ II

ケーブル仕様**定格断面積**

- 電源電圧：0.5~2.5 mm² (20~13 AWG)
- 保護接地またはケーブルシールドの接地：> 1 mm² (17 AWG)
- 外部の接地端子：0.5~4 mm² (20~12 AWG)

適合ケーブル外径

適合ケーブル外径は、使用するケーブルグランドに応じて異なります。

- プラスチック製グランド：ø5~10 mm (0.2~0.38 in)
- ニッケルめっき真鍮製グランド：ø7~10.5 mm (0.28~0.41 in)
- ステンレス製グランド：ø7~12 mm (0.28~0.47 in)

使用可能な機器プラグ

プラグ付き機器の場合、接続のためにハウジングを開く必要はありません。

密閉シールを使用して、湿気などの水分が機器内に侵入することを防止してください。

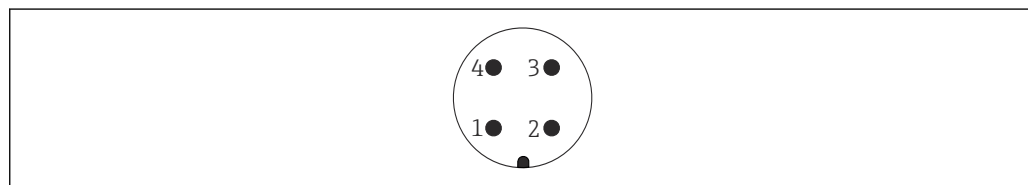
M12 プラグ付き機器

- 1 信号 +
- 2 未使用
- 3 信号 -
- 4 接地

A0011175

ハーティングプラグ Han7D 付き機器

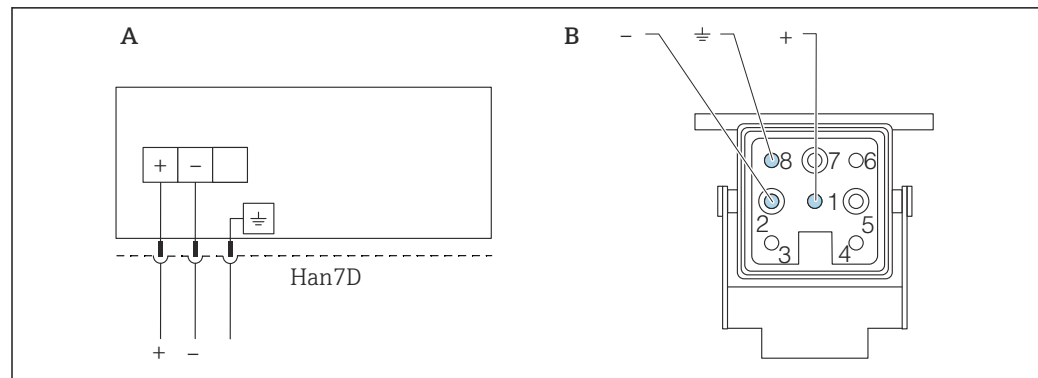

- A ハーティングプラグ Han7D 付き機器の電気接続
 B 機器側のプラグ接続部の図
 - 茶
 ≍ 黄緑
 + 青

A0041011

材質

- CuZn
- 金メッキプラグコネクタおよびプラグ接点

配線

⚠ 警告

通電している可能性があります。

感電および/または爆発の危険性があります。

- ▶ 機器を危険場所で使用する場合、該当する国内規格および安全上の注意事項 (XA) に記載される仕様を遵守してください。指定のケーブルグランドを使用する必要があります。
- ▶ 供給電圧が銘板に示されている仕様と一致している必要があります。
- ▶ 電源を切ってから機器を接続してください。
- ▶ 必要に応じて、電源ラインの接続前に、等電位線を機器の外部接地端子に接続することができます。
- ▶ IEC/EN 61010 に従って、本機器に適合するサーキットブレーカーを用意する必要があります。
- ▶ 供給電圧と過電圧カテゴリーを十分に考慮して、ケーブルを適切に絶縁する必要があります。
- ▶ 周囲温度を十分に考慮して、接続ケーブルには適切な温度安定性が必要です。
- ▶ 必ずカバーを閉めた状態で機器を操作してください。

以下の手順に従って機器を接続します。

1. カバーのロックを解除します (使用している場合)。
2. カバーのネジを取り外します。
3. ケーブルをケーブルグランドまたは電線管接続口に通します。
4. ケーブルを接続します。
5. 漏れ防止のため、ケーブルグランドまたは電線管接続口を締め付けます。ハウジング接続口を逆に締め付けます。
6. カバーのネジを端子部にしっかりと締め付けます。
7. (取り付けられている場合) 六角レンチを使用して、カバーロックのネジを締め付けます (0.7 Nm (0.52 lbf ft) ± 0.2 Nm (0.15 lbf ft))。

配線状況の確認

- 機器あるいはケーブルに損傷はないか (外観検査) ?
- 使用しているケーブルが要件を満たしているか ?
- 取り付けたケーブルに適切なストレーンリリーフがあるか ?
- ケーブルグランドが取り付けられ、しっかりと締め付けられており、漏れ止めされているか ?
- 供給電圧が銘板の仕様と一致しているか ?
- 逆接がなく、端子割当が正しいか ?

- カバーが適切にネジ留めされているか？
- カバーロックが適切に締め付けられているか？

配線例

リミット検知

出力信号は空調整と満量調整間でリニアであり（例：4～20 mA）、制御システムで評価することができます。リレー出力が必要な場合は、以下の Endress+Hauser 製プロセス変換器を使用できます。

- RTA421：非防爆アプリケーション用、WHG（ドイツ連邦水管理法）および SIL 認証には非対応
- RMA42：防爆アプリケーション用、SIL 認証および WHG に対応

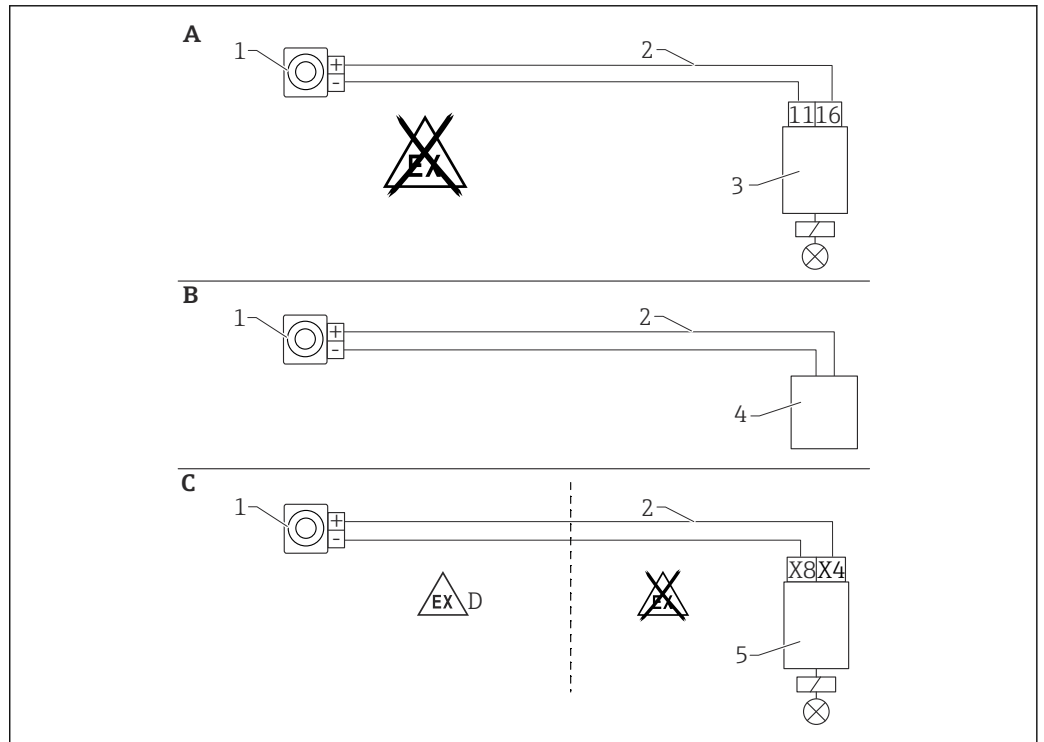

A0018092

- A RTA421 スイッチングユニットの配線
- B 制御システムの配線（防爆規制を順守してください）
- C RMA42 スイッチングユニットの配線
- D 危険場所に設置する場合、該当する安全上の注意事項に従ってください。
- 1 Gammapilot FMG50
- 2 4～20 mA
- 3 RTA421
- 4 PLC（防爆規制を順守してください）
- 5 RMA42

2 台の FMG50 機器によるカスケードモード

レベル測定：FMG50 および RMA42 プロセス変換器

複数台の FMG50 機器が必要となる条件：

- 大規模な測定範囲
- 特殊なタンク形状

1 台の RMA42 プロセス変換器を介して 2 台の FMG50 機器を相互に接続して電源を供給します。個々の出力電流を加算すると、合計出力電流になります。

- HART 通信には、RMA42 の内部 HART 用抵抗が使用されます。FMG50 との HART 通信には、RMA42 の前面端子を使用できます。
- 個々の測定範囲が重複しないようにしてください。測定範囲が重複していると、不正な測定値が取得される可能性があります。測定範囲に影響を与えない場合は、機器を重複させることができます。



図 8 接続図：2 台の FMG50 機器を 1 台の RMA42 に接続した場合

1 RMA42

カスケードモード用の設定例

▶ FMG50 の設定：

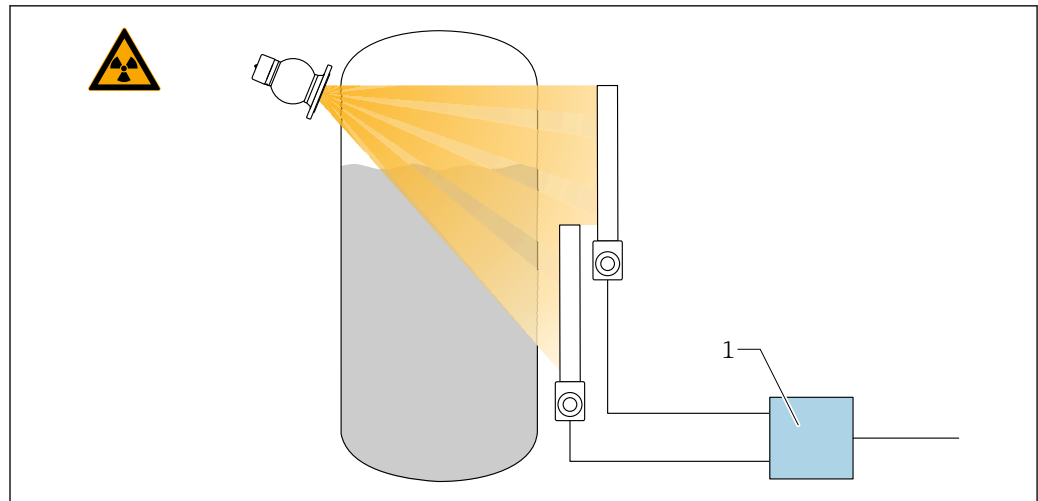
- ↳ カスケードで使用するすべての FMG50 機器を個別に調整する必要があります。たとえば、「レベル」動作モードの「設定」ウィザードを使用します。

以下は、2 台の検出器によるカスケード測定の例です。

検出器 1：測定範囲 800 mm

検出器 2：測定範囲 400 mm

1. RMA42 の設定（アナログ入力 1）：

- ↳ 信号タイプ：電流
- 範囲：4~20 mA
- レンジ下限値：0 mm
- レンジ上限値：800 mm
- オフセット（該当する場合）

2. RMA42 の設定（アナログ入力 2）：

- ↳ 信号タイプ：電流
- 範囲：4~20 mA
- レンジ下限値：0 mm
- レンジ上限値：400 mm
- オフセット（該当する場合）

3. 計算値 1：

- ↳ 計算：合計
- 単位：mm
- バーグラフ 0：0 m
- バーグラフ 100：1.2 m
- オフセット（該当する場合）

4. アナログ出力：

- ↳ 割当て：計算値 1
- 信号タイプ：4~20 mA
- レンジ下限値：0 m
- レンジ上限値：1.2 m

 システム全体のレベル測定値を提供するのは、RMA42 の電流出力のみです。カスケード全体の HART 値を取得することはできません。

詳細については、以下を参照してください。

 BA00287R

3 台以上の FMG50 機器によるカスケードモード

レベル測定：FMG50 および Memograph M RSG45

複数台の FMG50 機器が必要となる条件：

- 大規模な測定範囲
- 特殊なタンク形状

1 台の Memograph M RSG45 を介して、3 台以上の FMG50 機器（最大 20 台）を相互に接続して電源を供給できます。個々の FMG50 機器のパルスレート（cnt/s）を合算してリニアライズし、これにより全体レベルを取得します。

アプリケーションを有効にするには、すべての FMG50 で設定を適用する必要があります。このようにして、想定されるカスケードエリア全体で容器の実際のレベルを求めることができます。カスケード内のすべての FMG50 機器で計算方法は同じですが、各 FMG50 機器の定数は変化するため、常に編集できるようにしておく必要があります。

- i** カスケードモードでは、HART チャンネルを介して RSG45 と通信する FMG50 機器が 2 台以上必要です。
- i** 個々の測定範囲が重複しないようにしてください。測定範囲が重複していると、不正な測定値が取得される可能性があります。測定範囲に影響を与えない場合は、機器を重複させることができます。



図 9 接続図：3 台の FMG50 機器（最大 20 台）を 1 台の RSG45 に接続した場合

- 1 RSG45
- 2 アルゴリズム：個々のリニアライゼーションの加算（ $SV_1 + SV_2 + SV_3$ ）および後続のリニアライゼーション
- 3 HART 信号 FMG50 (1)、PV_1：レベル、SV_1：パルスレート（cnt/s）
- 4 HART 信号 FMG50 (2)、PV_2：レベル、SV_2：パルスレート（cnt/s）
- 5 HART 信号 FMG50 (3)、PV_3：レベル、SV_3：パルスレート（cnt/s）
- 6 全体の出力信号

設定

カスケードで使用するすべての FMG50 機器を個別に調整する必要があります。これは「設定」ウィザードなどを使用して行うことができます。

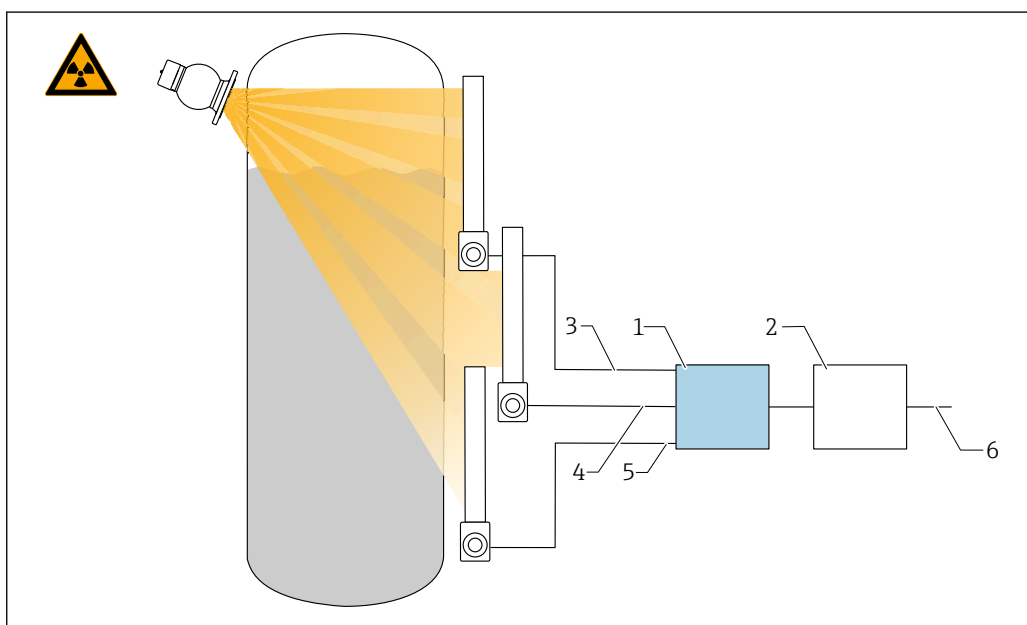
1. すべての FMG50 機器に対して「レベル」動作モードを選択します。
2. HART 変数 PV（主測定値）を「レベル」として設定します。
 - ↳ PV（レベル）は、計算には関係しません。
3. HART 変数 SV（測定値 2）を「パルスレート」として設定します。
 - ↳ SV（パルスレート）は計算に関係します。
4. RSG45 の HART チャンネルを接続します。

5. RSG45 でリニアライゼーションテーブルを編集します。

- ↳ 値の組合せ (最大 32 通り) : カスケードレベル (全体レベル) に対するカスケードの
パルスレート (合計パルスレート)

 カスケード内のすべての FMG50 機器のパルスレート (cnt/s) が RSG45 で加算されてから
リニアライズされます。

リニアライゼーションテーブルの例

リニアライゼーションポイント	合計パルスレート cnt/s	全体レベル %
21	0	100
20	39	95
19	82	90
18	129	85
17	178	80
16	230	75
15	283	70
14	338	65
13	394	60
12	451	55
11	507	50
10	562	45
9	614	40
8	671	35
7	728	30
6	784	25
5	839	20
4	892	15
3	941	10
2	981	5
1	1013	0

 設定時に値の組合せを決定してください。

RMA42 を併用する場合の防爆アプリケーション

以下の安全上の注意事項に従ってください。

ATEX II (1) G [Ex ia] IIC, ATEX II (1) D [Ex ia] IIIC : RMA42

 XA00095R

Gammapilot を RMA42 と接続する場合の防爆アプリケーション

Gammapilot FMG50 は IEC 61508 に準拠した SIL2/3 要件を満たします。以下を参照してください。

 FY01007F

RMA42 は IEC 61508:2010 (Edition 2.0) に準拠した SIL2 要件を満たします。以下の機能安全マニュアルを参照してください。

 SD00025R

FMG50 および RIA15

i RIA15 リモートディスプレイは機器と一緒に注文できます。

製品構成、仕様コード 620「同梱アクセサリ」:

- オプション PE「リモート表示器 RIA15、非危険場所、アルミニウムフィールドハウジング」
- オプション PF「リモート表示器 RIA15、危険場所、アルミニウムフィールドハウジング」

📖 または、アクセサリとしてご注文いただけます。詳細については、技術仕様書 TI01043K および取扱説明書 BA01170K を参照してください。

⚠️ 警告

Gammapilot FMG50 およびリモートディスプレイ RIA15 を危険場所で使用する場合は、安全上の注意事項 (XA) に従ってください。

爆発の危険性

- ▶ 危険場所のアプリケーションにおける安全上の注意事項 (XA) については、個別の関連資料を参照してください。

- 📖**
- XA01028R
 - XA01464K
 - XA01056K
 - XA01368K
 - XA01097K

端子の割当て RIA15

- +
正極接続、電流入力
- -
負極接続、電流入力 (バックライトなしの場合)
- LED
負極接続、電流入力 (バックライトありの場合)
- ⚡
機能接地: ハウジング内の端子

i RIA15 プロセス表示器はループ電源供給型のため、外部電源は不要です。

以下の電圧降下を考慮しなければなりません。

- ≤1 V、4~20 mA 通信の標準バージョンの場合
- ≤1.9 V、HART 通信の場合
- 表示部ライトを使用する場合は 2.9 V 追加

HART 機器と RIA15 の接続 (バックライトなし)

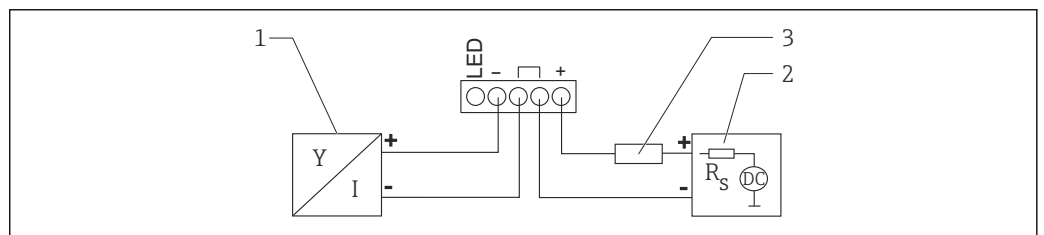

📖 10 HART 機器と RIA15 プロセス表示器のブロック図 (ライトなし)

- 1 HART 通信機器
- 2 電源
- 3 HART 用抵抗

HART 機器と RIA15 の接続 (バックライトあり)

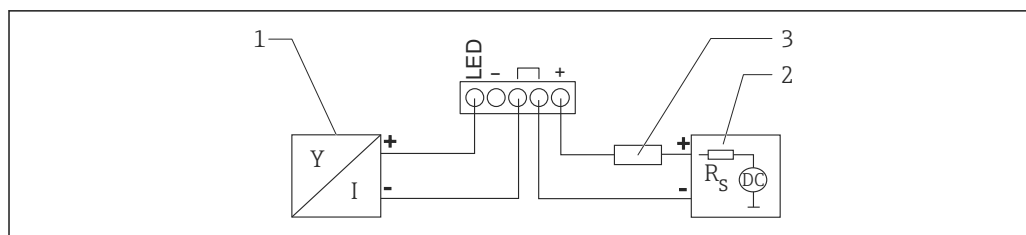

A0019568

図 11 HART 機器と RIA15 プロセス表示器のブロック図 (ライトあり)

- 1 HART 通信機器
- 2 電源
- 3 HART 用抵抗

FMG50、HART 通信抵抗モジュール内蔵の RIA15

i RIA15 に組み込むための HART 通信モジュールを機器と一緒に注文することが可能です。

製品構成、仕様コード 620「同梱アクセサリ」:
オプション PI「RIA15 用 HART 通信抵抗器」

以下の電圧降下を考慮しなければなりません。

最大 7V

📖 または、アクセサリとしてご注文いただけます。詳細については、技術仕様書 TI01043K および取扱説明書 BA01170K を参照してください。

HART 通信抵抗モジュールの接続、RIA15 (バックライトなし)

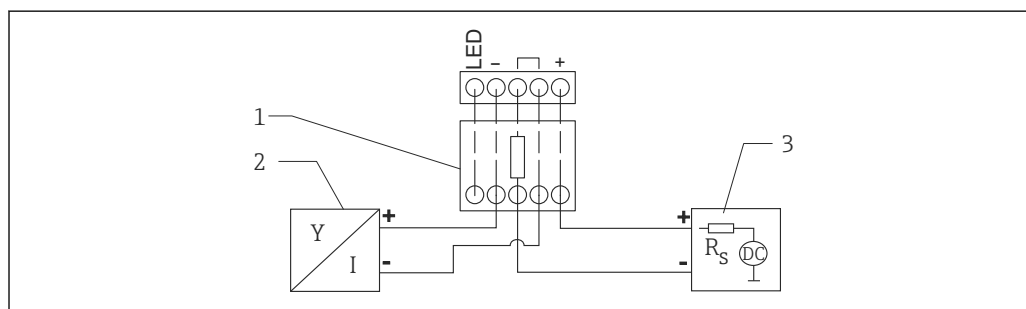

A0020839

図 12 HART 機器のブロック図、RIA15 ライトなし、HART 通信抵抗モジュール

- 1 HART 通信抵抗モジュール
- 2 HART 通信機器
- 3 電源

HART 通信抵抗モジュールの接続、RIA15 (バックライトあり)

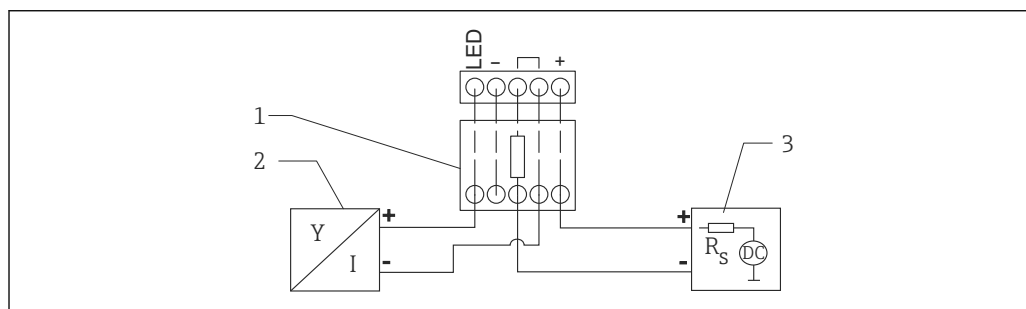

A0020840

図 13 HART 機器のブロック図、RIA15 ライトあり、HART 通信抵抗モジュール

- 1 HART 通信抵抗モジュール
- 2 HART 通信機器
- 3 電源

測定精度/安定性

不感時間、時定数、設定時間 不感時間、時定数、設定時間の表示 (DIN EN 61298-2 準拠)

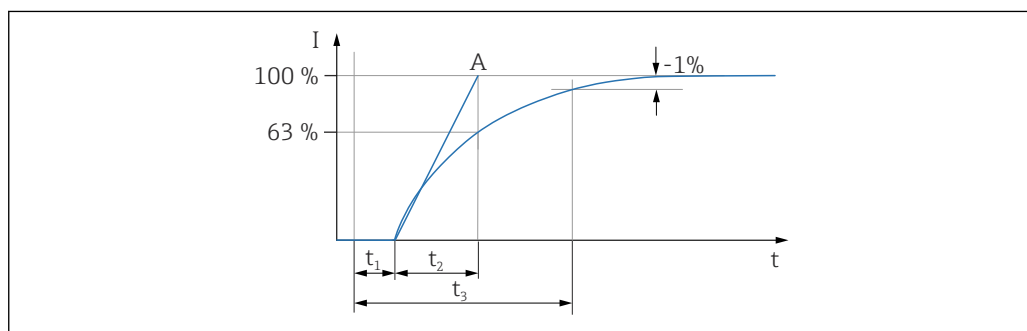

A0042012

t_1 不感時間
 t_2 時定数
 t_3 設定時間
 A 安定フルスケール値

動作、電流出力 (HART 電子モジュールの場合)

- 不感時間 (t_1) :
 - 非変調 : 250 ms
 - 変調 : 400 ms
- 時定数 T63 (t_2) : 0.0~999.9 秒 の間の任意
- 設定時間 (t_3) :
 - 非変調 : 最短 450 ms
 - 変調 : 最短 20 秒

動作、デジタル出力 (HART 電子モジュールの場合)

- 不感時間 (t_1) :
 - 非変調 :
 - 最短 : 400 ms
 - 最長 : 1210 ms
 - 変調 :
 - 最短 : 4150 ms
 - 最長 : 4960 ms
- 時定数 T63 (t_2) :
 - 最短 : 310 ms + 0.0~999.9 秒 の間の任意
 - 最長 : 1100 ms + 0.0~999.9 秒 の間の任意
- 設定時間 (t_3) :
 - 非変調 : 最短 600 ms
 - 変調 : 最短 21 秒

読み込みサイクル

- 非周期 : 最大 3 回/秒、標準 1 回/秒 (コマンド番号とプリアンブル数に依存します。)
- 周期 (バーストモードの場合) : 最大 3 回/秒、標準 2 回/秒

機器は、HART 通信プロトコル経由で周期値を送信するための BURST MODE 機能を管理します。

サイクル時間 (更新時間)

周期 (バーストモードの場合) : 最小 300 ms

ウォームアップ時間 (IEC62828-4 に準拠)

≤ 10 秒

基準動作条件

- 温度 : 20 °C (68 °F)、±10 °C (±50 °F)
- 圧力 : 101.3 kPa (15 psi)、±2 kPa (±0.29 psi)
- 湿度 : 影響なし
- パルスレート : 4000 cnt/s

測定値の分解能

1 μ A

周囲温度効果

Nal (TI) 結晶

- 温度範囲：-40～+50 °C (-40～+122 °F)
周囲温度の影響：±0.1 %
- 温度範囲：-40～+80 °C (-40～+176 °F)
周囲温度の影響：-0.1～+0.7 %

PVT シンチレータ (標準)

温度範囲：-40～+60 °C (-40～+140 °F)
周囲温度の影響：±0.5 %

PVT シンチレータ (高温バージョン)

- 温度範囲：+5～+60 °C (41～+140 °F)
周囲温度の影響：±0.5 %
- 温度範囲：-20～+80 °C (-4～+176 °F)
周囲温度の影響：±1.5 %

放射性崩壊の統計変動

放射線源の放射性崩壊は統計変動の影響を受けます。このため、表示されるパルスレートはその平均値付近で変動します。標準偏差 σ は、この変動量の指標となります。標準偏差は以下の式で計算します。

$$\sigma = \sqrt{I} / \sqrt{\tau}$$

この場合：

- I ：パルスレート
- τ ：積分時間（ユーザーが選択可能）、（機器パラメータ：damping output（出力積分））

標準偏差から各種信頼区間を算出できます。一般的に放射線計測システムの計画には、 2σ の信頼区間が使用されます。表示される全パルスレートの約 95% で、平均値から 2σ 未満の偏差が生じます。この偏差が 2σ を上回るのは、全パルスレートの約 5% のみです。

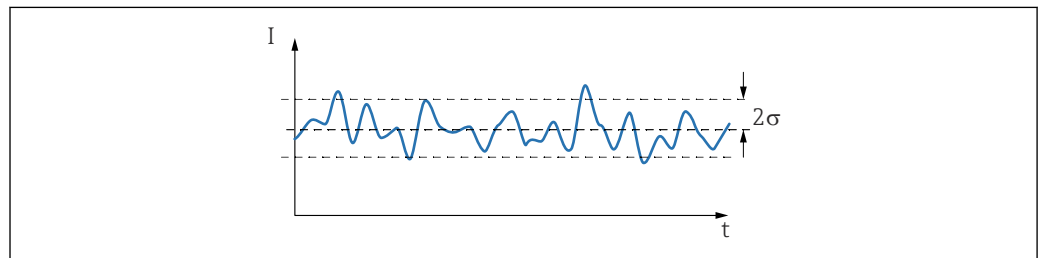

A0018258

図 14 全測定値の 95% は 2σ 信頼区間に収まります。

相対 (%) 統計測定誤差を計算するには、以下のように標準偏差をパルスレートで除算します。

$$2\sigma_{\text{rel}} = 2\sigma / I = 2 / \sqrt{I\tau}$$

例：

- $I = 1000/\text{s}$
- $\tau = 10 \text{ s}$

$$2\sigma_{\text{rel}} = 0.02 = 2\%$$

i 一般的に積分時間の値（機器パラメータ：damping output（出力積分））または放射線量を増やすことにより、信号の統計変動を低減できます。

設置条件

全般

- 線源容器の放射角を Gammapilot FMG50 の測定範囲に正確に適合させる必要があります。機器の測定範囲のマークに従ってください。
- 線源容器と Gammapilot FMG50 は、可能な限り容器（タンク）の近くに取り付ける必要があります。作業員が有効ビーム領域に入ることができないように、ビーム領域へのアクセスを制限してください。
- 耐用年数を延ばすために Gammapilot FMG50 を直射日光またはプロセスから保護する必要があります。
 - 仕様コード 620、オプション PA：「日除けカバー、SUS 316L 相当」
 - 仕様コード 620、オプション PV：「熱シールド 1200-3000 mm、PVT」
 - 仕様コード 620、オプション PW：「熱シールド NaI、200-800 mm、PVT」
 - 仕様コード 620、オプション PU：「熱シールド 3500-4000 mm、PVT」
- 端子は機器のオプションで注文できます。
- 取付機器は、想定されるすべての動作条件下（振動など）で Gammapilot FMG50 の質量に耐えることができよう設置する必要があります。

 Gammapilot FMG50 の安全関連の使用の詳細については、機能安全マニュアルを参照してください。

レベル測定の取付要件

条件

- レベル測定では Gammapilot FMG50 を垂直に取り付けます。
- 設置と設定を容易にするために、Gammapilot FMG50 は追加の支持金具（注文仕様コード 620、オプション Q4：「固定ブラケット」）を設定して注文できます。

例

- ▶  危険：シャッターを開けるときの電離放射線に注意！このセクションの冒頭に記載されている安全上の注意事項に従ってください。

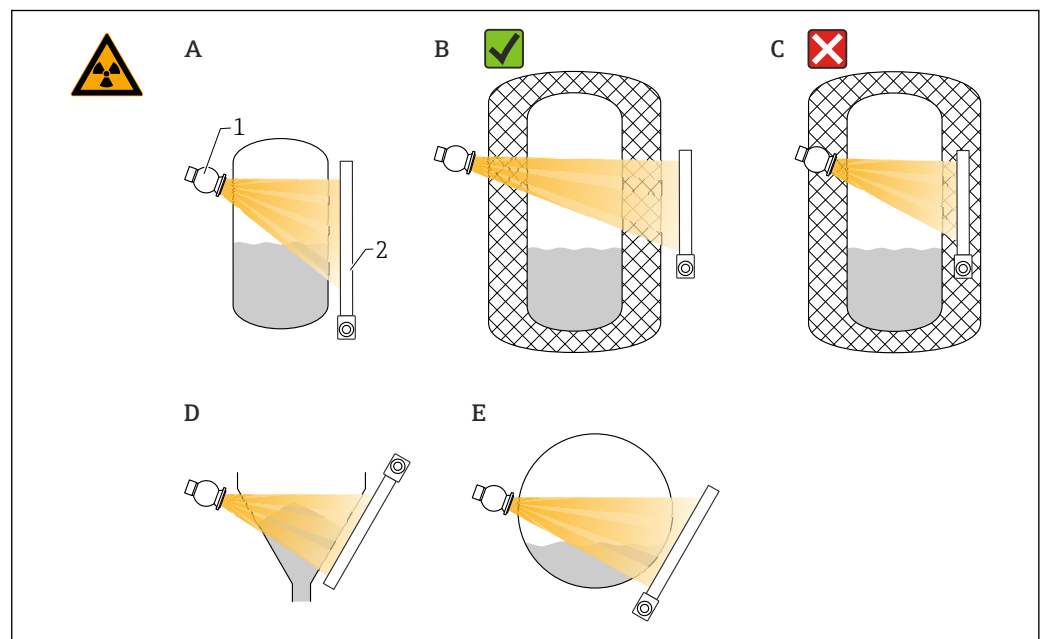

A0037715

- A 縦置き直胴タンク：検出器の端子箱部が下向きまたは上向きの状態で Gammapilot FMG50 を垂直に取り付け、ガンマ線を測定範囲に適合させます。
- B 正しい設置：Gammapilot FMG50 がタンク断熱材の外側に取り付けられている
- C 間違った設置：Gammapilot FMG50 がタンク断熱材の内側に取り付けられている
- D コニカルタンク排出口
- E 水平円筒（枕タンクなど）
- 1 線源容器
- 2 Gammapilot FMG50

レベルスイッチの取付要件

条件

レベルスイッチの場合、一般的に Gammapilot FMG50 を目的のレベルリミットの高さに水平に取り付けます。

計測システムの配置

- ▶ **⚠ 危険**：シャッターを開けるときの電離放射線に注意！このセクションの冒頭に記載されている安全上の注意事項に従ってください。

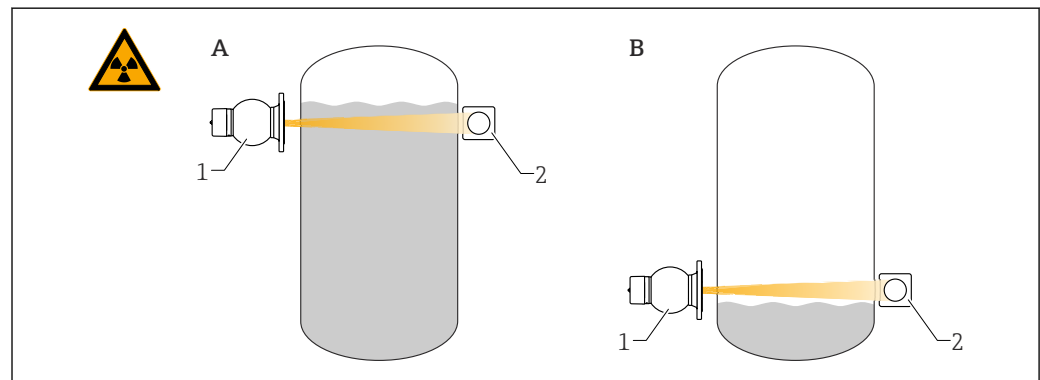

A0018075

- A 上限レベルスイッチ
- B 下限レベルスイッチ
- 1 線源容器
- 2 Gammapilot FMG50

密度測定の実装要件

条件

- 可能な場合、密度は下から上への流れ方向の垂直管で測定します。
- 水平管の場合は、気泡や付着物の影響を最小限に抑えられる位置で水平方向の照射角度に調整する必要があります。
- Endress+Hauser 製の取付デバイスまたは同等の取付デバイスを使用して、線源容器および Gammapilot FMG50 を測定パイプに固定します。
取付デバイス自体は、想定されるすべての動作条件下で線源容器および Gammapilot FMG50 の質量に耐えることができるように設置する必要があります。
- サンプル点が測定点から 20 m (66 ft) 以上離れないようにしてください。
- ベンドパイプに対する密度測定の距離は、 $\geq 3 \times$ 配管径および $\geq 10 \times$ 配管径（ポンプの場合）です。

計測システムの配置

線源容器および Gammapilot FMG50 の配置は、配管径（または放射長）および密度測定範囲に応じて異なります。これらの 2 つのパラメータにより、測定効果（パルスレートの相対的変化）が決まります。放射長が長くなると、それだけ測定効果も向上します。したがって、配管径が小さい場合は、対角照射または測定パスの使用をお勧めします。

計測システムの配置の選定については、弊社営業所もしくは販売代理店にお問い合わせいただくか、あるいは、Applicator™ 設定ソフトウェアを使用してください。¹⁾

- ▶ **⚠ 危険**：シャッターを開けるときの電離放射線に注意！このセクションの冒頭に記載されている安全上の注意事項に従ってください。

1) Applicator™ は弊社営業所もしくは販売代理店から入手できます。

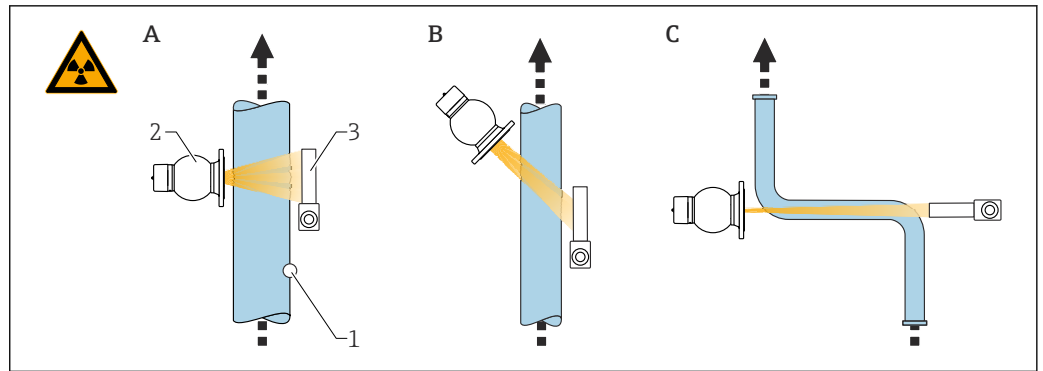

A0018076

- A 垂直放射線 (90°)
- B 対角放射線 (30°)
- C 測定パス
- 1 サンプル点
- 2 線源容器
- 3 Gammapilot FMG50

- i** 密度測定の精度を向上させるために、コリメータの使用をお勧めします。コリメータは検出器をバックグラウンド照射から保護します。
- 計画時には計測システムの総質量を考慮する必要があります。
- FHG51 取付デバイスはアクセサリとして入手できます。
- コリメータは 2" NaI (Tl) に使用できます。
仕様コード 620、オプション P7:「センサ側コリメータ」。詳細については、個別説明書 SD02822F を参照してください。

界面測定の取付要件

条件

界面測定の場合、一般的に Gammapilot FMG50 を界面範囲の上限値または下限値で水平に取り付けます。放射線源を保護パイプに挿入する場合、放射線源付近の放射をできるだけ低く抑えるために、測定範囲に測定物を充填しておく必要があります。放射線源を保護パイプ内で使用する場合、放射線を Gammapilot の測定範囲に適合させるには、保護パイプでコリメータを使用する必要があります。

計測システムの配置

- ▶ **⚠ 危険**: シャッターを開けるときの電離放射線に注意! このセクションの冒頭に記載されている安全上の注意事項に従ってください。

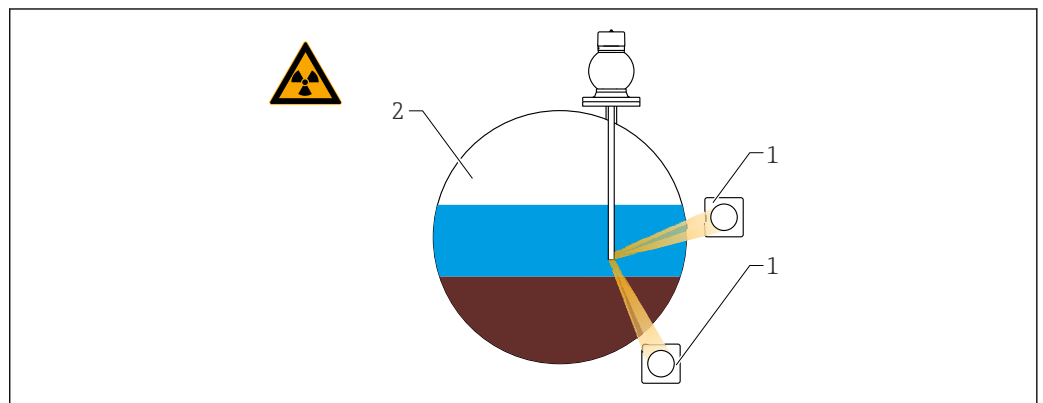

A0038167

- 1 Gammapilot (2 台)
- 2 界面測定

説明

測定原理は、放射線源によって放出される放射線が、物質および測定物を通過するときに減衰するという現象が基本になっています。放射線式界面測定では、多くの場合、放射線源はロープを使用して密閉された二重壁構造の保護パイプに挿入されます。これにより、放射線源と測定物が接触する可能性が排除されます。

測定範囲およびアプリケーションに応じて、1台または複数台の検出器を容器の外側に取り付けます。受けた放射線から、放射線源と検出器間の測定物の平均密度が計算されます。この密度値から、界面位置の直接的な相関関係を取得できます。

密度プロファイル測定 (DPS) の取付要件

条件
密度プロファイル測定の場合、測定範囲の規模に応じて規定の距離に Gammapilot FMG50 機器を水平に設置します。密度プロファイル測定では、通常、放射線源を保護パイプ（二重壁構造を推奨）に挿入してから容器に挿入します。放射線源を保護パイプに挿入する場合、放射線源付近の放射をできるだけ低く抑えるために、測定範囲に測定物を充填しておく必要があります。

計測システムの配置

- ▶ **▲ 危険**：シャッターを開けるときの電離放射線に注意！このセクションの冒頭に記載されている安全上の注意事項に従ってください。

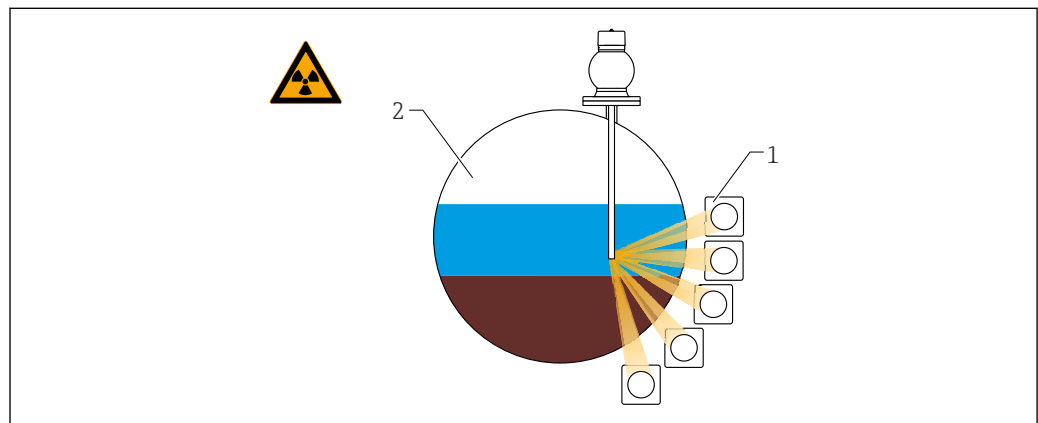

A0042063

- 1 複数の FMG50 ユニットの配置
- 2 密度プロファイル測定

説明

容器内のさまざまな密度層の分布に関する詳細情報を取得するには、複数の検出器を使用して密度プロファイルを測定します。この場合、複数の FMG50 機器をタンク壁の外側に並べて取り付けます。測定範囲はゾーンに分割され、各ゾーンの密度値をそれぞれの一体型伝送器が測定します。密度プロファイルは、これらの値から取得されます。

これにより、測定物層の分布に関する高分解能測定を行うことができます（例：セパレータ内）。

濃度測定の取付要件

条件

- 可能な場合、濃度は下から上への流れ方向の垂直管で測定します。
- 水平管の場合は、気泡や付着物の影響を最小限に抑えられる位置で水平方向の照射角度に調整する必要があります。
- Endress+Hauser 製の FHG51 取付デバイスまたは同等の取付デバイスを使用して、線源容器および Gammapilot FMG50 を測定パイプに固定します。
取付デバイス自体は、想定されるすべての動作条件下で線源容器および Gammapilot FMG50 の質量に耐えることができるように設置する必要があります。
- サンプル点が測定点から 20 m (66 ft) 以上離れないようにしてください。
- ベンドパイプに対する密度測定の距離は、 $\geq 3 \times$ 配管径および $\geq 10 \times$ 配管径（ポンプの場合）です。

計測システムの配置

線源容器および Gammapilot FMG50 の配置は、配管径（または放射長）および密度測定範囲に応じて異なります。これらの 2 つのパラメータにより、測定効果（パルスレートの相対的变化）が決まります。放射長が長くなると、それだけ測定効果も向上します。したがって、配管径が小さい場合は、対角照射または測定パスの使用をお勧めします。

計測システムの配置の選定については、弊社営業所もしくは販売代理店にお問い合わせいただくか、あるいは、Applicator™ 設定ソフトウェアを使用してください。²⁾

- ▶ **⚠ 危険**：シャッターを開けるときの電離放射線に注意！このセクションの冒頭に記載されている安全上の注意事項に従ってください。

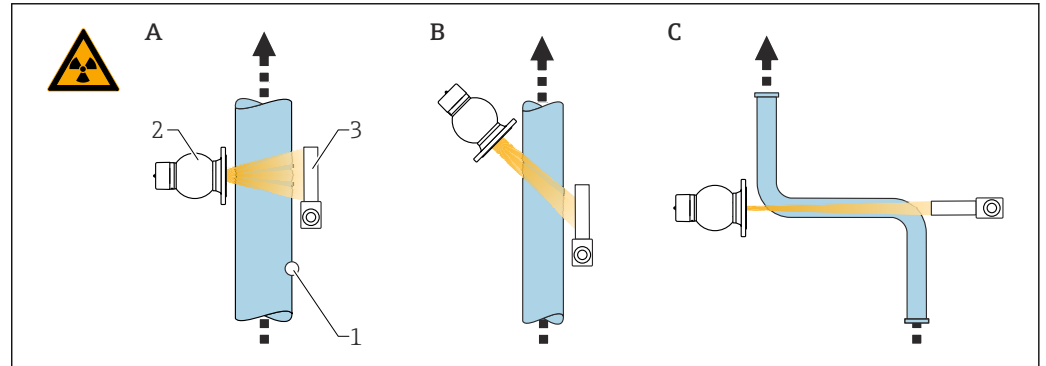

- A 垂直放射線 (90°)
- B 対角放射線 (30°)
- C 測定パス
- 1 サンプル点
- 2 線源容器
- 3 Gammapilot FMG50

- i** 計画時には計測システムの総質量を考慮する必要があります。
- FHG51 取付デバイスはアクセサリとして入手できます。

放射性測定物の濃度測定の取付要件

容器内の放射性測定物の濃度測定

容器内の放射性測定物の濃度測定は、タンク壁で行うか、または容器に挿入した保護パイプ内で行うことができます。放射線受容量は容器内の放射性測定物の濃度に比例します。容器内の測定物は自身の放射線も吸収することに注意が必要です。検出される放射線量は直径を大きくするとそれ以上増加しなくなり、信号が飽和します。この飽和長は物質の半価層に応じて異なります。

測定精度を確保するには、検出器付近の容器のレベルを一定に保つ必要があります。

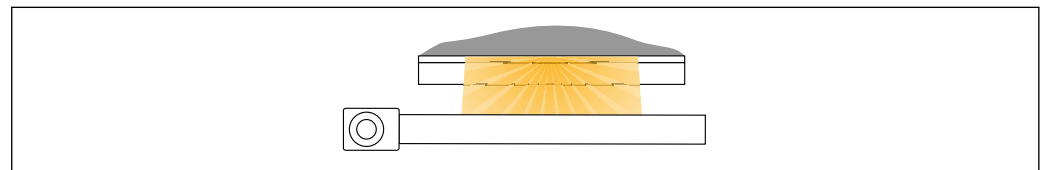

放射性測定物の質量流量測定

ベルトスケールおよびパイプの場合、放射性測定物の濃度をサンプルで測定できます。この場合、機器をベルト方向に平行になるようにコンベヤベルトの上下いずれかに取り付けるか、あるいはパイプに取り付けます。放射線受容量は搬送物質内の放射性測定物の濃度に比例します。

流量測定の取付要件

質量流量（液体）の測定

Gammapilot FMG50 で測定された密度信号は Promag 55S に伝送され、Promag 55S では体積流量が測定されます。Promag は計算された密度値に基づいて質量流量を算出できます。

- ▶ **⚠ 危険**：シャッターを開けるときの電離放射線に注意！このセクションの冒頭に記載されている安全上の注意事項に従ってください。

2) Applicator™ は弊社営業所もしくは販売代理店から入手できます。

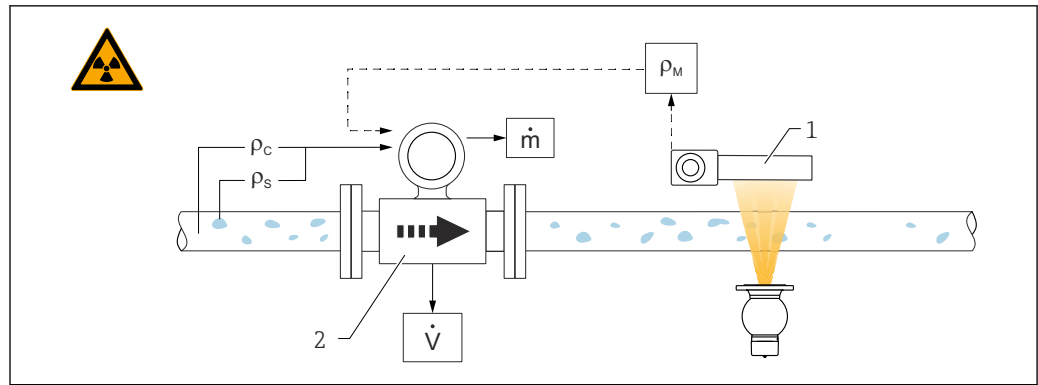

A0018093

図 15 密度計および流量計を使用した質量流量測定 (\dot{m})。粉体の密度 (ρ_s) と搬送液の密度 (ρ_c) がわかっている場合、固形分の流量を計算できます。

- 1 Gammapilot FMG50 -> 搬送液と粉体で構成される総密度 (ρ_m)
- 2 流量計 (Promag 55S) -> 体積流量 (\dot{V})。固形分密度 (ρ_s) および搬送液密度 (ρ_c) も伝送器に入力する必要があります。

質量流量（粉体）の測定

コンベヤベルトおよびコンベヤスクリーにおける粉体アプリケーション。

線源容器はコンベヤベルトの上に配置し、Gammapilot FMG50 はコンベヤベルトの下に配置します。放射線はコンベヤベルト上の測定物によって減衰します。放射線受容量は測定物密度に比例します。質量流量はベルト速度と放射線量から計算されます。

- ▶ ⚠ 危険：シャッターを開けるときの電離放射線に注意！このセクションの冒頭に記載されている安全上の注意事項に従ってください。

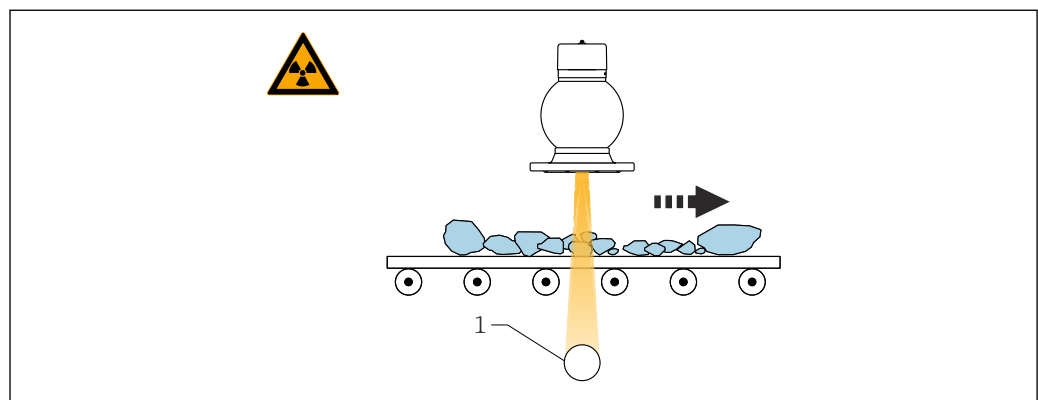

A0036637

- 1 Gammapilot FMG50

周囲条件

周囲温度

Nal (TI) 結晶

周囲温度：-40～+80 °C (-40～+176 °F)

PVT シンチレータ（標準）

周囲温度：-40～+60 °C (-40～+140 °F)

PVT シンチレータ（高温バージョン）

周囲温度：-20～+80 °C (-4～+176 °F)

- i** 危険場所のアプリケーションでは、温度範囲が制限される場合があります。該当する認定で規定された最高周囲温度を遵守してください。直射日光が当たらないように機器を保護する必要があります。必要に応じて日除けカバーを使用してください。

保管温度**NaI (TI) 結晶**

-40~+80 °C (-40~+176 °F)

PVT シンチレータ (標準)

-40~+60 °C (-40~+140 °F)

PVT シンチレータ (高温バージョン)

-40~+80 °C (-40~+176 °F)



- 機器にはバッテリーが収納されているため、直射日光の当たらない場所に室温で機器を保管することをお勧めします。
- バッテリーは、機器に電源が供給されていないときに日付/時刻の情報を保持するために必要です。

気候クラス

IEC 60068-2-38 試験 Z/AD

使用高さ

海拔 5 000 m (16 404 ft) 以下

保護等級

- ハウジング閉鎖時：
 - IP68 (水深 1.83 m)、NEMA Type 6P
 - IP66、NEMA Type 4X
- ハウジング開放時：IP20、NEMA Type 1

M12 プラグを使用する場合は、以下が適用されます。

- ハウジング閉鎖および接続ケーブルの接続時：IP66/67、NEMA Type 4X
- ハウジング開放および/または接続ケーブルの非接続時：IP20、NEMA Type 1



- M12 プラグを使用する場合、保護等級 IP66/67、NEMA Type 4X が適用されるのは、以下の条件を満たす場合に限られます。
- 使用する接続ケーブルが接続され、しっかりと締め付けられていること
 - 使用する接続ケーブルの仕様が IP67 NEMA Type 4X 以上に準拠していること

HAN7D プラグを使用する場合は、以下が適用されます。

- ハウジング閉鎖および接続ケーブルの接続時：IP65、NEMA Type 2
- ハウジング開放または接続ケーブルの非接続時：IP20、NEMA Type 1

耐振動性DIN EN 60068-2-64 試験 Fh、5 ~ 2000 Hz、1(m/s²)²/Hz**耐衝撃性 (衝撃試験：秤量)**

IEC 60068-2-27、試験 Ea、30 g、18 ms、3 回衝撃/方向/軸

NaI (TI) 8" バージョンの耐衝撃性IEC 60654-3、試験：40 m/s²、5 ms

- 鉄道車両/道路車両では使用しないでください
- 衝撃/振動を防止してください

電磁適合性 (EMC)

電磁適合性は、EN 61326 シリーズおよび NAMUR 推奨 EMC (NE 21) の関連要件すべてに適合します。詳細については、適合宣言³⁾を参照してください。

EMC 試験中の最大測定誤差：スパンの 0.5 % 未満

プロセス条件**一般**

- 一般的に測定原理はプロセス条件の影響を受けません。
- 放射性測定物を考慮する必要があります。放射性測定物には FHG65 ガンマモジュレータを使用してください。放射性測定物の濃度測定には、これは適用されません。

プロセス温度

プロセス温度が高い場合は、プロセス容器とディテクタ間に十分な断熱を施してください（「周囲温度」を参照）。必要に応じて、オプションで注文可能な熱シールドを使用します。

3) www.de.endress.com からダウンロードできます。

プロセス圧力

必要な放射線源の種類と大きさの計算時および調整時には、気相への圧力の影響を考慮してください。

構造

寸法

 総寸法を求めるには、個々のコンポーネントの寸法を合計する必要があります。

シングルコンパートメントハウジング、アルミニウム、コーティング

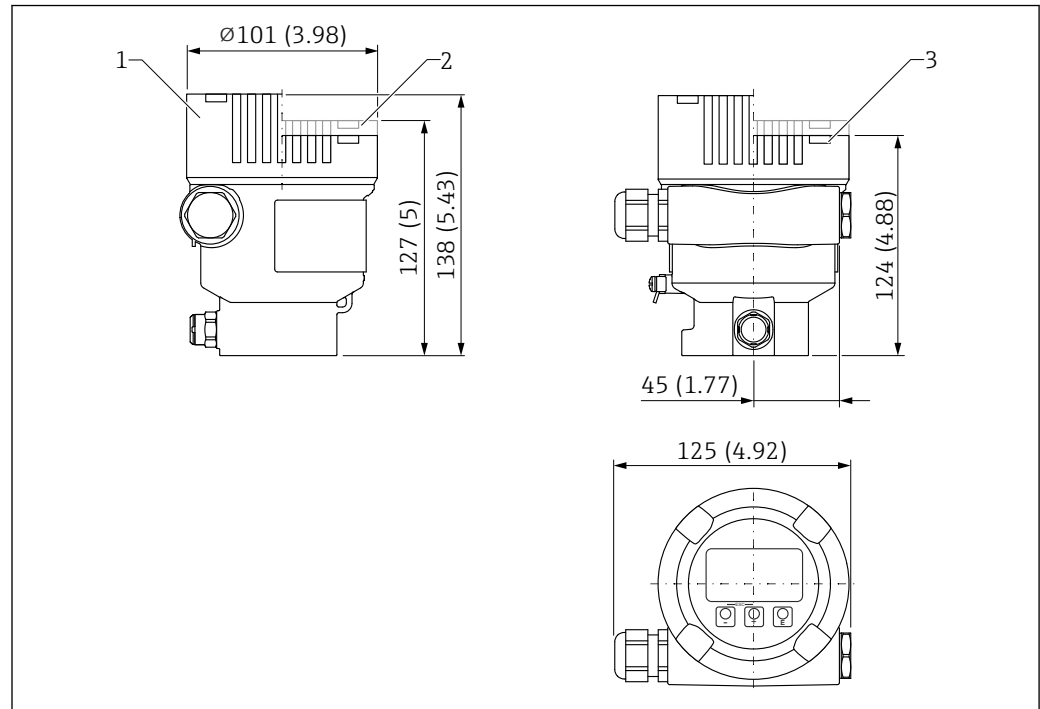

A0038380

■ 16 寸法；シングルコンパートメントハウジング（アルミニウム、コーティング）；M20 カップリングおよびプラグ（プラスチック）付き。測定単位 mm (in)

- 1 ガラス窓付きハウジングカバーを含む高さ（Ex d/XP、粉塵防爆機器）
- 2 プラスチック窓付きハウジングカバーを含む高さ
- 3 窓なしのハウジングカバー

デュアルコンパートメントハウジング、アルミニウム、コーティング

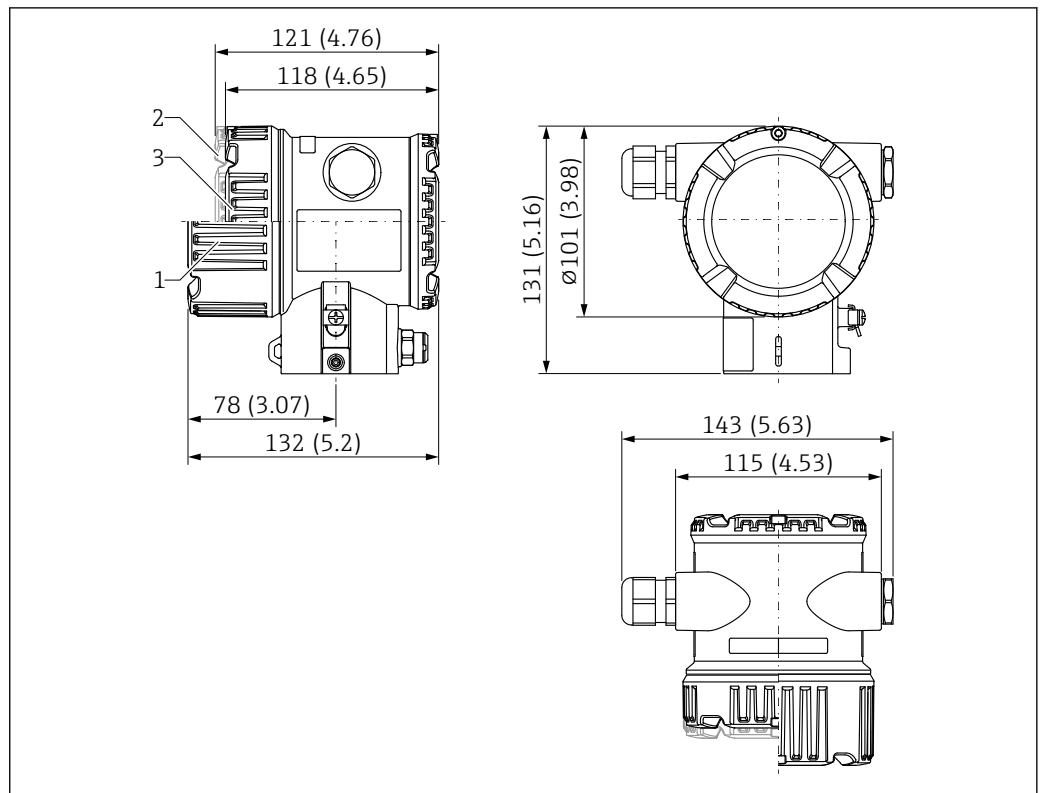

A0038377

図 17 寸法；デュアルコンパートメントハウジング（アルミニウム、コーティング）；M20 カップリングおよびプラグ（プラスチック）付き。測定単位 mm (in)

- 1 ガラス窓付きハウジングカバーを含む高さ（Ex d/XP、粉塵防爆機器）
- 2 プラスチック窓付きハウジングカバーを含む高さ
- 3 窓なしのハウジングカバー

デュアルコンパートメントハウジング、L字型、アルミニウム、コーティング

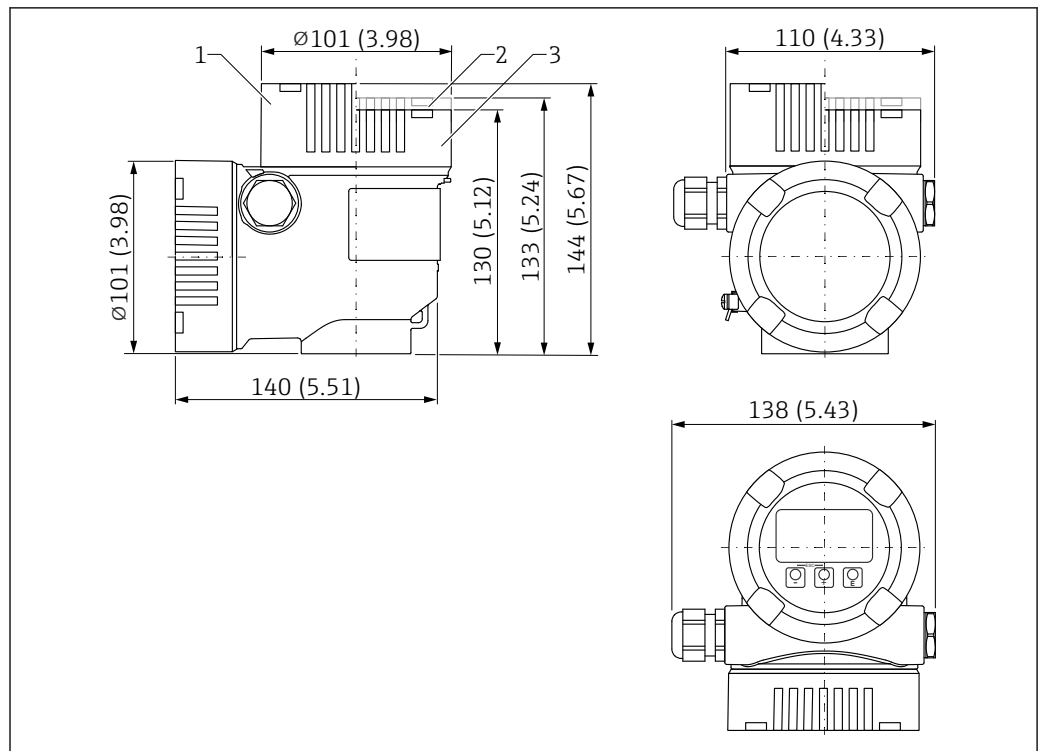

A0038381

■ 18 寸法；デュアルコンパートメントハウジングL字型（アルミニウム、コーティング）；M20 カップリングおよびプラグ（プラスチック）付き。測定単位 mm (in)

- 1 ガラス窓付きハウジングカバーを含む高さ（Ex d/XP、粉塵防爆機器）
- 2 プラスチック窓付きハウジングカバーを含む高さ
- 3 窓なしのハウジングカバー

デュアルコンパートメントハウジング、L字型、SUS 316 L 相当

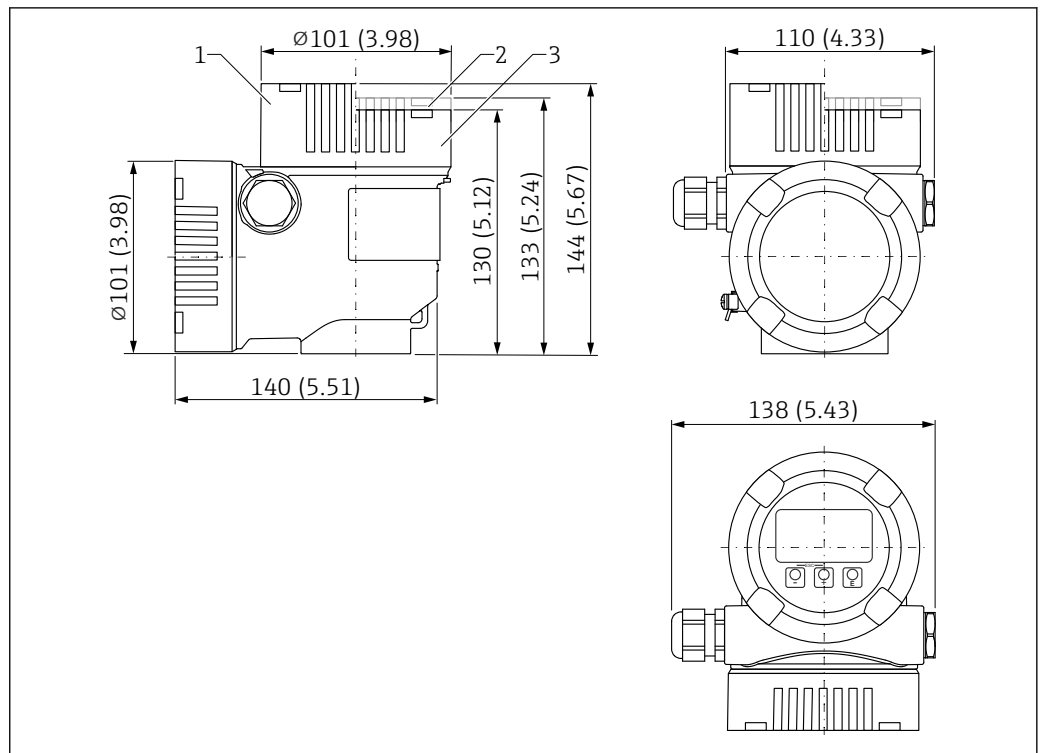

A0038381

■ 19 寸法；デュアルコンパートメントハウジングL字型（SUS 316 L 相当）；M20 カップリングおよびプラグ（プラスチック）付き。測定単位 mm (in)

- 1 ガラス窓付きハウジングカバーを含む高さ（Ex d/XP、粉塵防爆機器）
- 2 プラスチック窓付きハウジングカバーを含む高さ
- 3 窓なしのハウジングカバー

ステンレスデュアルコンパートメントハウジング、精密鋳造

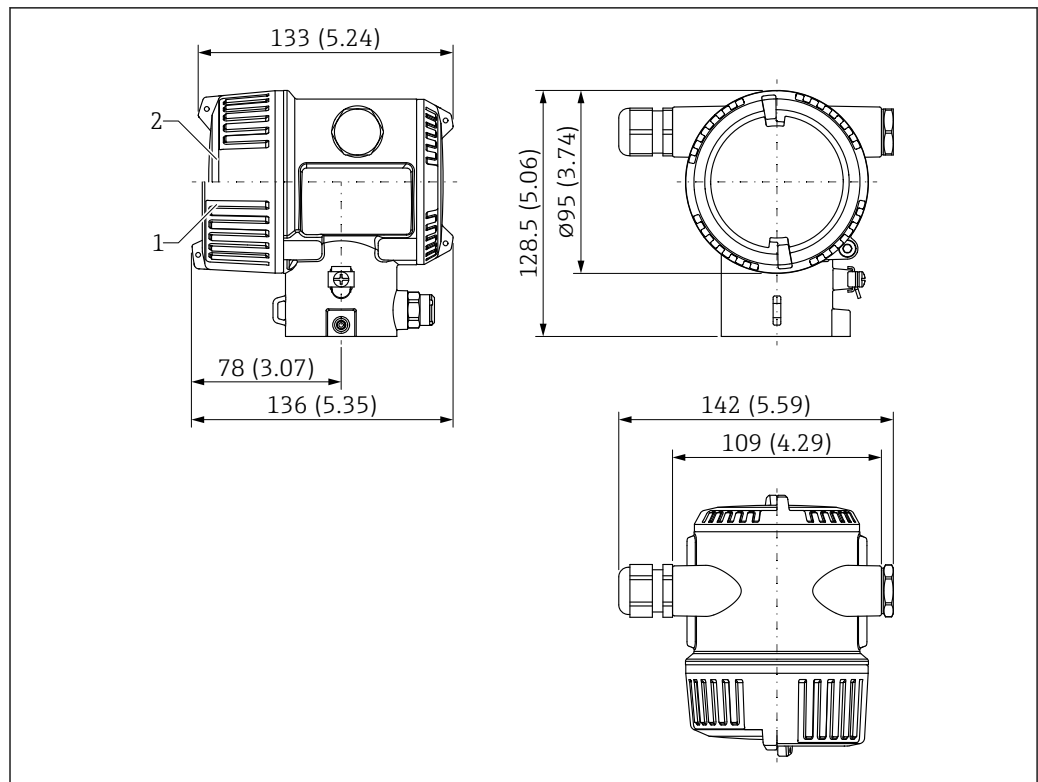

A0058028

測定単位 mm (in)

- 1 ディスプレイ付き機器、ガラス製窓付きハウジングカバー (Ex d/XP、粉塵防爆対応機器) : 136 mm (5.35 in)
- 2 機器 (ディスプレイなし)、窓なしのハウジングカバー : 133 mm (5.24 in)

検出器チューブ

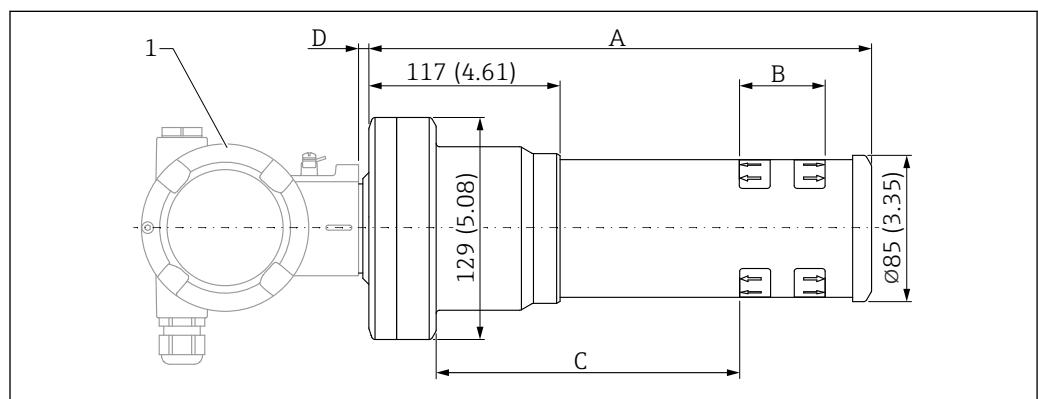

A0055680

- 1 ハウジング
- A 検出器チューブの全長
- B 測定範囲の位置と長さ
- C 機器フランジから測定範囲の開始点までの距離 - PVT、距離 : 171 mm (6.73 in)
- C 機器フランジから測定範囲の開始点までの距離 - NaI (TI)、距離 : 178 mm (7.01 in)
- D 機器フランジとハウジング間の距離 : 6 mm (0.24 in)

- **バージョン NaI (TI) 2" :**
 - 全長 A : 292 mm (11.5 in)
 - 測定範囲の長さ B : 51 mm (2 in)
- **バージョン NaI (TI) 4" :**
 - 全長 A : 341 mm (13.4 in)
 - 測定範囲の長さ B : 102 mm (4 in)
- **バージョン NaI (TI) 8" :**
 - 全長 A : 451 mm (17.8 in)
 - 測定範囲の長さ B : 204 mm (8 in)
- **バージョン PVT 50 :**
 - 全長 A : 292 mm (11.5 in)
 - 測定範囲の長さ B : 50 mm (1.96 in)
- **バージョン PVT 100 :**
 - 全長 A : 341 mm (13.4 in)
 - 測定範囲の長さ B : 100 mm (3.94 in)
- **バージョン PVT 200 :**
 - 全長 A : 451 mm (17.8 in)
 - 測定範囲の長さ B : 200 mm (8 in)
- **バージョン PVT 400 :**
 - 全長 A : 651 mm (25.6 in)
 - 測定範囲の長さ B : 400 mm (16 in)
- **バージョン PVT 800 :**
 - 全長 A : 1051 mm (41.4 in)
 - 測定範囲の長さ B : 800 mm (32 in)
- **バージョン PVT 1200 :**
 - 全長 A : 1451 mm (57.1 in)
 - 測定範囲の長さ B : 1200 mm (47 in)
- **バージョン PVT 1600 :**
 - 全長 A : 1851 mm (72.9 in)
 - 測定範囲の長さ B : 1600 mm (63 in)
- **バージョン PVT 2000 :**
 - 全長 A : 2251 mm (88.6 in)
 - 測定範囲の長さ B : 2000 mm (79 in)
- **バージョン PVT 2400 :**
 - 全長 A : 2651 mm (104 in)
 - 測定範囲の長さ B : 2400 mm (94 in)
- **バージョン PVT 3000 :**
 - 全長 A : 3251 mm (128 in)
 - 測定範囲の長さ B : 3000 mm (118 in)
- **バージョン PVT 3500 :**
 - 全長 A : 3751 mm (148 in)
 - 測定範囲の長さ B : 3500 mm (137.8 in)
- **バージョン PVT 4000 :**
 - 全長 A : 4251 mm (167 in)
 - 測定範囲の長さ B : 4000 mm (157.48 in)
- **バージョン PVT 4500 :**
 - 全長 A : 4751 mm (187 in)
 - 測定範囲の長さ B : 4500 mm (177 in)



コリメータを使用する場合は、個別説明書 SD02822F の指示に従ってください。

コリメータ付き Gammapilot FMG50



図 20 バージョン NaI (TI) 2" (センサ側コリメータ付き)

1 ハウジング

バージョン NaI (TI) 2" (センサ側コリメータ付き) :
全長 : 498 mm (19.6 in)

質量

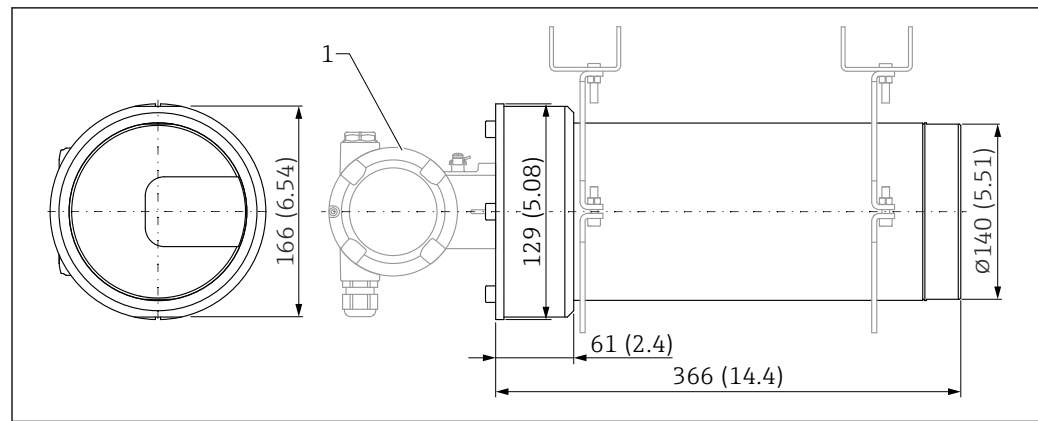
i 総質量を求めるには、個々のコンポーネントの質量を合計する必要があります。

ハウジング

電子モジュールおよびディスプレイを含めた質量。

シングルコンパートメントハウジング

アルミニウム : 1.2 kg (2.65 lb)

デュアルコンパートメントハウジング

- アルミニウム : 1.4 kg (3.09 lb)
- ステンレス : 3.2 kg (7.06 lb)

デュアルコンパートメントハウジング、L字型

- アルミニウム : 1.7 kg (3.75 lb)
- ステンレス : 4.5 kg (9.9 lb)

検出器チューブ

- バージョン NaI (TI) 2" :
総質量 : 8.31 kg (18.32 lb)
- バージョン NaI (TI) 4" :
総質量 : 8.9 kg (19.62 lb)
- バージョン NaI (TI) 8" :
総質量 : 9.71 kg (21.41 lb)
- バージョン PVT 50 :
総質量 : 7.91 kg (17.44 lb)
- バージョン PVT 100 :
総質量 : 8.21 kg (18.1 lb)
- バージョン PVT 200 :
総質量 : 8.81 kg (19.43 lb)
- バージョン PVT 400 :
総質量 : 9.97 kg (21.98 lb)
- バージョン PVT 800 :
総質量 : 12.25 kg (27.01 lb)
- バージョン PVT 1200 :
総質量 : 14.65 kg (32.3 lb)
- バージョン PVT 1600 :
総質量 : 16.85 kg (37.15 lb)
- バージョン PVT 2000 :
総質量 : 19.15 kg (42.23 lb)
- バージョン PVT 2400 :
総質量 : 21.45 kg (47.3 lb)

- バージョン PVT 3000 :
総質量 : 24.85 kg (54.79 lb)
- バージョン PVT 3500 :
総質量 : 27.62 kg (60.9 lb)
- バージョン PVT 4000 :
総質量 : 30.47 kg (67.19 lb)
- バージョン PVT 4500 :
総質量 : 33.32 kg (73.47 lb)

 小型の部品の追加ウェイト : 1 kg (2.20 lb)

 コリメータを使用する場合は、個別説明書 SD02822F の指示に従ってください。

材質

Gammapilot FMG50 では、2 種類のハウジングバージョンから選択できます。

伝送器ハウジング

シングルコンパートメントハウジング、プラスチック

- ハウジング : PBT/PC
- ダミーカバー : PBT/PC
- 窓付きハウジングカバー : PBT/PC および PC
- カバーシール : EPDM
- 等電位接地 : SUS 316L 相当
- 等電位接地の下部シール : EPDM
- プラグ : PBT-GF30-FR
- プラグのシール : EPDM
- 銘板 : プラスチックシール
- タグプレート : プラスチックシール、金属またはユーザー側で用意

 材料仕様書付き電線口は、製品構成「電気接続」からご注文いただけます。

シングルコンパートメントハウジング、アルミニウム、コーティング

- ハウジング : EN AC 43400 アルミニウム (Cu 最大 0.1%)
- ハウジングコーティング、カバー : ポリエステル
- EN AC 43400 アルミニウムカバー (Cu 最大 0.1%)、Lexan 943A PC 製窓付き
EN AC 43400 アルミニウムカバー (Cu 最大 0.1%)、ホウケイ酸塩製窓付き ; Ex d/XP、粉塵防
爆仕様
- ダミーカバー : EN AC 43400 アルミニウム (Cu max. 0.1%)
- カバーシール材質 : HNBR
- カバーシール材質 : FVMQ (低温バージョンの場合のみ)
- プラグ : PBT-GF30-FR またはアルミニウム
- プラグシール材質 : EPDM
- 銘板 : プラスチックシール
- タグプレート : プラスチックシール、ステンレスまたはユーザー側で用意

 材料仕様書付き電線口は、製品構成「電気接続」からご注文いただけます。

シングルコンパートメントハウジング、SUS 316L 相当、サニタリ仕様

- ハウジング : ステンレス SUS 316L 相当 (1.4404)
- ダミーカバー : ステンレス SUS 316L 相当 (1.4404)
- カバー : ステンレス SUS 316L 相当 (1.4404)、PC Lexan 943A 製の窓付き
カバー : ステンレス SUS 316L 相当 (1.4404)、ホウケイ酸塩製の窓付き ; 取付アクセサリ (オ
プション) として注文可能
粉塵防爆アプリケーションの場合、サイトグラスは必ずホウケイ酸塩製となります。
- カバーシール材質 : VMQ
- プラグ : PBT-GF30-FR またはステンレス
- プラグシール材質 : EPDM
- 銘板 : ステンレスハウジングに直接ラベル貼付
- タグプレート : プラスチックシール、ステンレスまたはユーザー側で用意

 材料仕様書付き電線口は、製品構成「電気接続」からご注文いただけます。

デュアルコンパートメントハウジング、アルミニウム、コーティング

- ハウジング：EN AC 43400 アルミニウム (Cu 最大 0.1%)
- ハウジングコーティング、カバー：ポリエステル
- EN AC 43400 アルミニウムカバー (Cu 最大 0.1%)、Lexan 943A PC 製窓付き
EN AC 43400 アルミニウムカバー (Cu 最大 0.1%)、ホウケイ酸塩製窓付き；Ex d/XP、粉塵防
爆仕様
- ダミーカバー：EN AC 43400 アルミニウム (Cu max. 0.1%)
- カバーシール材質：HNBR
- カバーシール材質：FVMQ (低温バージョンの場合のみ)
- プラグ：PBT-GF30-FR またはアルミニウム
- プラグシール材質：EPDM
- 銘板：プラスチックシール
- タグプレート：プラスチックシール、ステンレスまたはユーザー側で用意

 材料仕様書付き電線口は、製品構成「電気接続」からご注文いただけます。

デュアルコンパートメントハウジング、SUS 316L 相当

- ハウジング：ステンレス SUS 316L 相当 (1.4409)
ステンレス (ASTM A351：CF3M (SUS 316L 相当と同等の鋳造材質) /DIN EN 10213：1.4409)
- ダミーカバー：ステンレス SUS 316L 相当 (1.4409)
- カバー：ステンレス SUS 316L 相当 (1.4409)、ホウケイ酸塩製の窓付き
- カバーシール材質：HNBR
- カバーシール材質：FVMQ (低温バージョンの場合のみ)
- プラグ：ステンレス
- プラグシール材質：EPDM
- 銘板：ステンレス
- タグプレート：プラスチックシール、ステンレスまたはユーザー側で用意

 材料仕様書付き電線口は、製品構成「電気接続」からご注文いただけます。

デュアルコンパートメントハウジング、L字型、アルミニウム、コーティング

- ハウジング：EN AC 43400 アルミニウム (Cu 最大 0.1%)
- ハウジングコーティング、カバー：ポリエステル
- EN AC 43400 アルミニウムカバー (Cu 最大 0.1%)、Lexan 943A PC 製窓付き
EN AC 43400 アルミニウムカバー (Cu 最大 0.1%)、ホウケイ酸塩製窓付き；Ex d/XP、粉塵防
爆仕様
- ダミーカバー：EN AC 43400 アルミニウム (Cu max. 0.1%)
- カバーシール材質：HNBR
- カバーシール材質：FVMQ (低温バージョンの場合のみ)
- プラグ：PBT-GF30-FR またはアルミニウム
- プラグシール材質：EPDM
- 銘板：プラスチックシール
- タグプレート：プラスチックシール、ステンレスまたはユーザー側で用意

 材料仕様書付き電線口は、製品構成「電気接続」からご注文いただけます。

デュアルコンパートメントハウジング、L字型、SUS 316 L 相当

- ハウジング：ステンレス SUS 316L 相当 (1.4409)
ステンレス (ASTM A351：CF3M (SUS 316L 相当と同等の鋳造材質) /DIN EN 10213：1.4409)
- ダミーカバー：ステンレス SUS 316L 相当 (1.4409)
- カバー：ステンレス SUS 316L 相当 (1.4409)、ホウケイ酸塩製窓付き
- カバーシール材質：HNBR
- カバーシール材質：FVMQ (低温バージョンの場合のみ)
- プラグ：ステンレス
- プラグシール材質：EPDM
- 銘板：ステンレスハウジングに直接ラベル貼付
- タグプレート：プラスチックシール、ステンレスまたはユーザー側で用意

 材料仕様書付き電線口は、製品構成「電気接続」からご注文いただけます。

電線口**カップリング M20、プラスチック**

- 材質：PA
- ケーブルグラウンドのシール：EPDM
- ダミープラグ：プラスチック

カップリング M20、ニッケルめっき真鍮

- 材質：ニッケルめっき真鍮
- ケーブルグラウンドのシール：EPDM
- ダミープラグ：プラスチック

カップリング M20、SUS 316L 相当

- 材質：SUS 316L 相当
- ケーブルグラウンドのシール：EPDM
- ダミープラグ：プラスチック

M20 カップリング、SUS 316L 相当、サニタリ

- 材質：SUS 316L 相当
- ケーブルグラウンドのシール：EPDM

M20 ネジ

本機器には M20 ネジが標準で付属します。

輸送用プラグ：LD-PE

ネジ G ½

本機器には、標準の M20 ネジ、同梱の G ½ 用アダプタ（アルミニウムハウジング、SUS 316L 相当製ハウジング、サニタリハウジング）または取付け済みの G ½ 用アダプタ（プラスチックハウジング）が付属します（関連資料を含む）。

- PA66-GF またはアルミニウムまたは SUS 316L 相当製のアダプタ（ご注文のハウジングバージョンに応じて異なります）
- 輸送用プラグ：LD-PE

NPT ½ ネジ

本機器には、標準の NPT ½ ネジ（アルミニウムハウジング、SUS 316L 相当製ハウジング）または取付け済みの NPT ½ 用アダプタ（プラスチックハウジング、サニタリハウジング）が付属します。

- PA66-GF または SUS 316L 相当製のアダプタ（ご注文のハウジングバージョンに応じて異なります）
- 輸送用プラグ：LD-PE

M20 カップリング、青色プラスチック

- 材質：PA、青色
- ケーブルグラウンドのシール：EPDM
- ダミープラグ：プラスチック

M12 プラグ

- 材質：ニッケルめっき CuZn または SUS 316L 相当（ご注文のハウジングバージョンに応じて異なります）
- 輸送用キャップ：LD-PE

HAN7D プラグ

材質：アルミニウム、ダイカスト亜鉛、スチール

センサハウジング

- センサハウジング：SUS 316L 相当
- センサハウジングシール：EPDM

NaI (TI) シンチレータ付き機器

製品構成、仕様コード 090「センサ長、材質」:

オプション A、B、C

本製品は、CAS 番号 7681-82-5 のヨウ化ナトリウムを 0.1% 以上含んでいます。

測定範囲のマーク

測定範囲のマークは検出器パイプにあります。

これは測定範囲（感知領域）の位置と長さを示します。

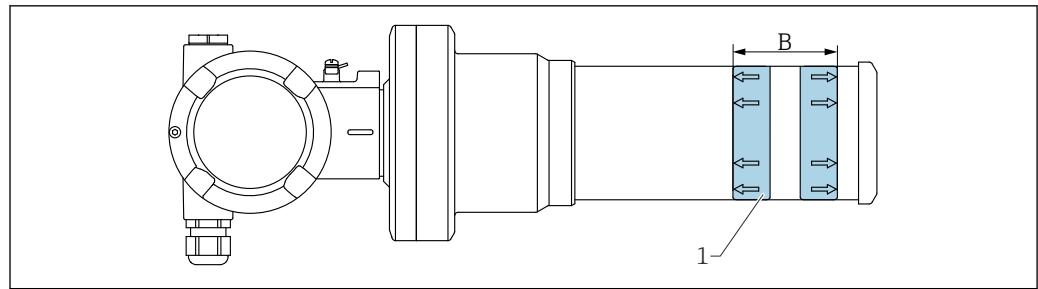

- 1 測定範囲のマーク
- B 測定範囲

表示およびユーザーインターフェース

エレクトロニックインサート/表示ディスプレイ

エレクトロニックインサートには2個のプッシュボタンがあります。これらのプッシュボタンを使用して、レベル測定およびレベルスイッチ用の簡易校正を実行できます。

リモート操作

FieldCare、DeviceCare による操作

FieldCare および DeviceCare は、FDT 技術に基づく Endress+Hauser のアセット管理ツールです。FieldCare を使用すれば、Endress+Hauser のすべての機器だけでなく、FDT 規格に準拠したサードパーティ製の機器も設定することができます。ハードウェアとソフトウェアの要件については、www.jp.endress.com -> 「FieldCare」を検索 -> FieldCare -> 技術データから確認できます。

FieldCare と DeviceCare は以下の機能をサポートします。

- オンラインモードでの機器の設定
- 機器データの読み込みおよび保存（アップロード/ダウンロード）
- 測定ポイントの文書化

接続オプション：

- Commubox FXA195 とコンピュータの USB インターフェイスを介した HART
- サービスインターフェイス経由の Commubox FXA291

CDI インターフェイスを介した操作

Commubox FXA291

オーダー番号：51516983

CDI インターフェイス (Endress+Hauser Common Data Interface) 付きの Endress+Hauser 製フィールド機器とコンピュータまたはノートパソコンの USB ポートを接続します。



TI00405C

サービスインターフェース (CDI) 経由の DeviceCare/FieldCare



図 21 サービスインターフェース (CDI) 経由の DeviceCare/FieldCare

- 1 DeviceCare/FieldCare 操作ツール搭載のコンピュータ
- 2 Commubox FXA291
- 3 機器のサービスインターフェース (CDI) (= Endress+Hauser Common Data Interface)

Bluetooth® ワイヤレス技術の利用 (オプション)

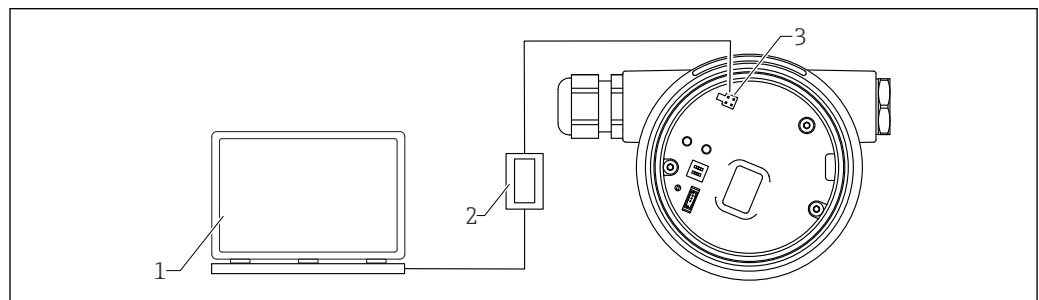
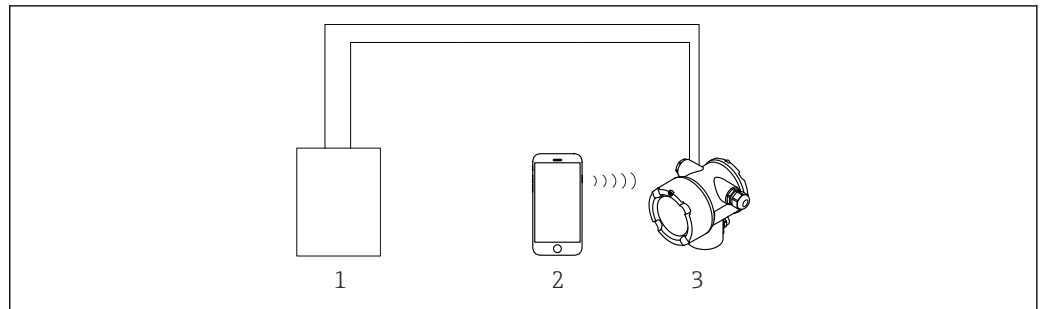

A0038833

図 22 SmartBlue (アプリ) 経由の操作

- 1 変換器電源ユニット
- 2 スマートフォン/タブレット端末、SmartBlue (アプリ) 搭載
- 3 Bluetooth モジュール搭載の伝送器

SmartBlue アプリ

1. QR コードをスキャンするか、または App Store の検索フィールドに「SmartBlue」と入力します。

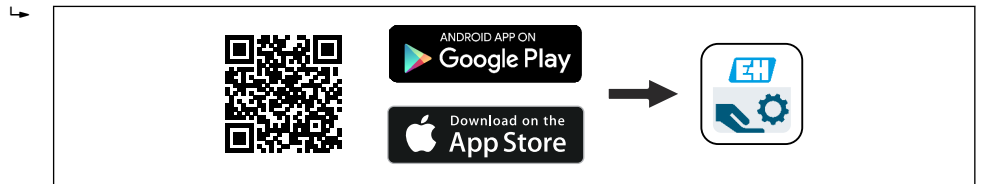

A0039186

図 23 ダウンロードリンク

2. SmartBlue を起動します。
3. 表示されたライブラリから機器を選択します。
4. 以下のログインデータを入力します。
 - ↳ ユーザー名：admin
 - パスワード：機器のシリアル番号または Bluetooth ディスプレイの ID 番号
5. 詳細については、アイコンをタップします。

設定については、「設定ウィザード」セクションを参照してください。

i 初回のログイン後にパスワードを変更してください。

i Bluetooth は、どの市場向けの製品でも使用できます。

個別説明書 SD02402F に記載される無線認証に注意してください。ご不明な点がございましたら、弊社営業所もしくは販売代理店にお問い合わせください。

HART 経由

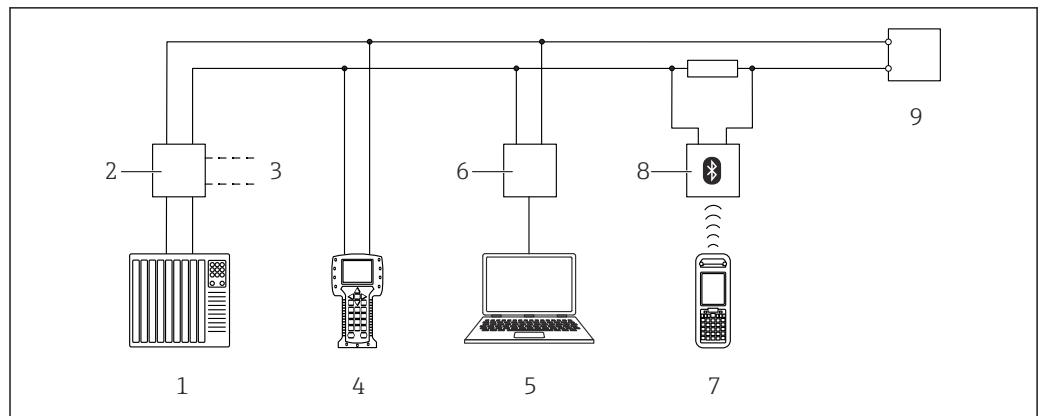

A0036169

図 24 HART 経由のリモート操作オプション

- 1 PLC (プログラマブルロジックコントローラ)
- 2 変換器電源ユニット、例：RN221N (通信抵抗付き)
- 3 Commubox FXA191、FXA195 および Field Communicator 375、475 用の接続部
- 4 Field Communicator 475
- 5 操作ツール (例：DeviceCare/FieldCare、AMS Device Manager、SIMATIC PDM) 搭載のコンピュータ
- 6 Commubox FXA191 (RS232) または FXA195 (USB)
- 7 Field Xpert SFX350/SFX370
- 8 VIATOR Bluetooth モデム、接続ケーブル付き
- 9 変換器

現場操作

RIA15 による操作

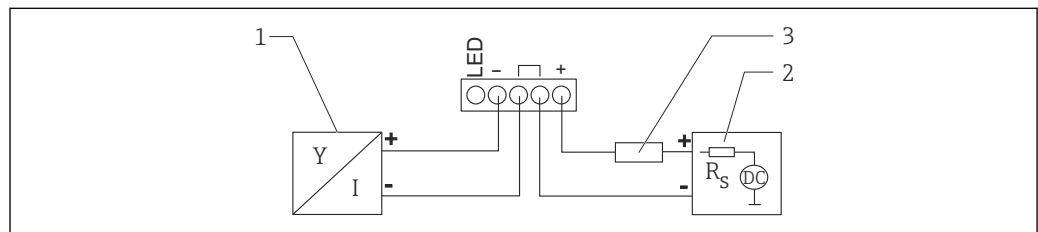

A0019567

図 25 ブロック図 FMG50 および RIA15 プロセス表示器

- 1 Gammapilot FMG50
- 2 電源
- 3 HART 用抵抗

i RIA15 を使用して、Gammapilot FMG50 の基本設定を行うことができます

詳細については、以下を参照してください。

i TI01043K

i BA01170K

合格証と認証

本製品に対する最新の認証と認定は、www.endress.com の関連する製品ページから入手できます。

1. フィルタおよび検索フィールドを使用して製品を選択します。
2. 製品ページを開きます。
3. 「ダウンロード」を選択します。

機能安全性	<p>SIL 2/3 は IEC 61508 に準拠します。以下を参照してください。 「機能安全マニュアル」</p> <p> FY01007F</p>
Heartbeat モニタリング + 検証	<p>Heartbeat Technology は継続的な自己監視、追加の測定変数の外部の状態監視システムへの伝送、アプリケーション内での機器の in-situ 検証により、診断機能を提供します。 個別説明書「Heartbeat モニタリング + 検証」</p> <p> SD02414F</p>
RoHS	<p>本計測システムは、特定有害物質使用制限指令 2011/65/EU (RoHS 2) および委任指令 (EU) 2015/863 (RoHS 3) の物質制限に適合します。</p>
RCM マーク	<p>本製品または計測システムは、ネットワークの整合性、相互運用性、性能特性、健康/安全に関する規制について、ACMA (Australian Communications and Media Authority) が定める要件を満たしています。特に電磁適合性に関する規定を満たしています。本製品の RCM マークは銘板に貼付されています。</p> <div data-bbox="499 797 1533 936" style="text-align: center;">  </div> <p style="text-align: right; font-size: small;">A0029561</p>
無線認証	<p>Bluetooth LE 付きディスプレイは、CE および FCC (米国連邦通信委員会) に準拠した無線認証を取得しています。関連する認証情報およびラベルはディスプレイ上に明記されています。</p>
防爆認定	<p>取得可能な防爆認定は注文情報に記載されています。関連する安全上の注意事項 (XA) および制御図 (ZD) に従ってください。</p> <p>防爆仕様のスマートフォンおよびタブレット端末</p> <p>危険場所で使用できるのは、防爆認定を取得したモバイル端末機器に限られます。</p>
その他の基準およびガイドライン	<ul style="list-style-type: none"> ■ IEC 60529 ハウジング保護等級 (IP コード) ■ IEC 61010 測定、制御、および実験室用途のための電気機器の安全要件 ■ IEC 61326 干渉波の放出 (クラス B 機器)、干渉波の適合性 (Annex A - 工業分野) ■ IEC 61508 安全に関する電気/電子/プログラマブル電子システムの機能安全 ■ NAMUR 化学産業における測定制御技術基準運営委員会
認証	<p>証明書は製品コンフィグレータから入手できます： www.jp.endress.com/ja/field-instruments-overview/product-finder -> 製品を選択 -> 機器仕様選定</p>
CE マーク	<p>本計測システムは、EC 指令の法的要件を満たしています。Endress+Hauser は、CE マークを添付することにより、本機器が試験に合格したことを保証します。</p>
EAC	EAC 認証
溢れ防止システム	レベルスイッチに関する WHG (ドイツ連邦水管理法) : 一般型式承認 No. Z-65.15-603

注文情報

注文情報

詳細な注文情報は、以下から入手できます。

- 製品コンフィグレータ：www.jp.endress.com/ja/field-instruments-overview/product-finder -> 製品を選択 -> 機器仕様選定
- 弊社営業所もしくは販売代理店：www.endress.com/worldwide



製品コンフィグレータ - 個別の製品設定ツール

- 最新の設定データ
- 機器に応じて：測定範囲や操作言語など、測定点固有の情報を直接入力
- 除外基準の自動照合
- PDF または Excel 形式でオーダーコードの自動生成および項目分類
- Endress+Hauser のオンラインショップで直接注文可能

アプリケーションパッケージ

詳細な説明

 SD02414F

SIL ウィザード

可用性

仕様コード 590「追加認証」の以下のバージョンで使用できます。
LA : SIL

機能

- 以下のアプリケーションにおいて、定期的を実施する必要があるプルーフテスト用のウィザード：
SIL (IEC61508/IEC61511)
- プルーフテストを実施するためには、機器をロックしなければなりません (SIL ロック)。
- ウィザードは、FieldCare、DeviceCare、または DTM ベースのプロセス制御システムを介して使用できます。

Heartbeat 診断

可用性

すべての機器バージョンで使用できます。

機能

- 機器の連続自己監視
- 診断メッセージを以下に出力：
 - 現場表示器
 - 資産管理システム (例：FieldCare/DeviceCare)
 - オートメーションシステム (例：PLC)

利点

- 機器状況に関する情報を直ちに入手し、適時に処理することが可能です。
- ステータス信号は VDI/VDE 2650 および NAMUR 推奨 NE 107 に準拠して分類され、これには、エラーの原因および対策措置に関する情報が含まれます。

Heartbeat 検証**可用性**

仕様コード 540「アプリケーションパッケージ」の以下のバージョンで使用できます。
EH : Heartbeat 検証 + モニタリング

機器機能チェック（必要に応じて）

- 機器が仕様の範囲内で正しく機能しているか検証します。
- 検証結果により機器状況に関する情報が示されます（**パス**または**フェール**）。
- 結果は検証レポートに記録されます。
- 自動生成されたレポートは、国内外の規則、法規、規格の適合性に関する証明義務をサポートします。
- プロセスを中断せずに検証することが可能です。

利点

- この機能を使用するために、現場に向く必要はありません。
- DTM⁴⁾により、機器のトリガ検証、結果の判定が行われます。ユーザー側に特別な知識は必要ありません。
- 検証レポートを使用して、第三者に対して品質対策を証明することが可能です。
- **Heartbeat 検証**は、他のメンテナンス作業（例：定期点検）の代わりになるか、または、検査間隔を延長させることが可能です。

4) DTM (Device Type Manager) は、DeviceCare、FieldCare または DTM ベースのプロセス制御システムを介して機器操作を制御します。

Heartbeat モニタリング

可用性

仕様コード 540「アプリケーションパッケージ」の以下のバージョンで使用できます。
EH : Heartbeat 検証 + モニタリング

機能

検証パラメータに加えて、対応するパラメータ値も記録されます。

利点

- メンテナンス作業のスケジュール設定をサポートできるため、プラントの可用性が向上します。
- 密度測定時の測定誤差（標準偏差および安定性）のパーセント値を確認して、精度の調整に活用できます。

アクセサリ

Commubox FXA195 HART

USB インターフェイスを介して、FieldCare/DeviceCare と本質安全な HART 通信を行うために使用します。詳細については、以下を参照してください。

 TI00404F

Field Xpert SFX350、SFX370

HART 機器の遠隔操作や測定値照会が可能なコンパクトでフレキシブルかつ堅牢な工業用ハンドヘルドターミナルです。詳細については、以下を参照してください。

 ■ BA01202S
■ TI01114S

Field Xpert SMT70

危険場所（Ex ゾーン 2）および非危険場所でのユニバーサル機器設定が可能な高性能タブレット PC

 技術仕様書 TI01342S

取付機器（レベル測定および レベルスイッチ用）

固定ブラケットの取付け

i 基準寸法 A を使用して、測定範囲に応じた固定ブラケットの取付位置を決定します。必要に応じて寸法を調整することで、容易に取り付けることができます。

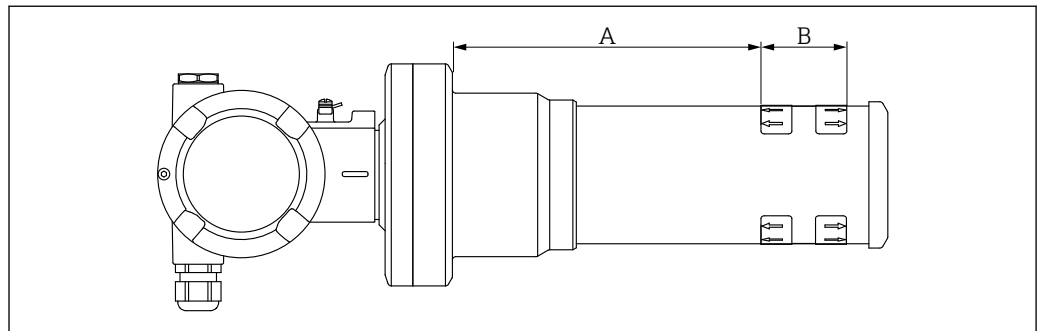

A0040283

図 26 A によって機器フランジと測定範囲の始点間の距離が定義されます。距離 A はシンチレータの材質（PVT または NaI）に応じて異なります。

A : PVT、距離 : 172 mm (6.77 in)

A : NaI、距離 : 180 mm (7.09 in)

B : 測定範囲の位置と長さ

設置方法

i 取付クランプ間には、可能な限り十分な距離を確保してください。

シンチレータの周辺に下部取付クランプを取り付けしないでください。図を参照してください。

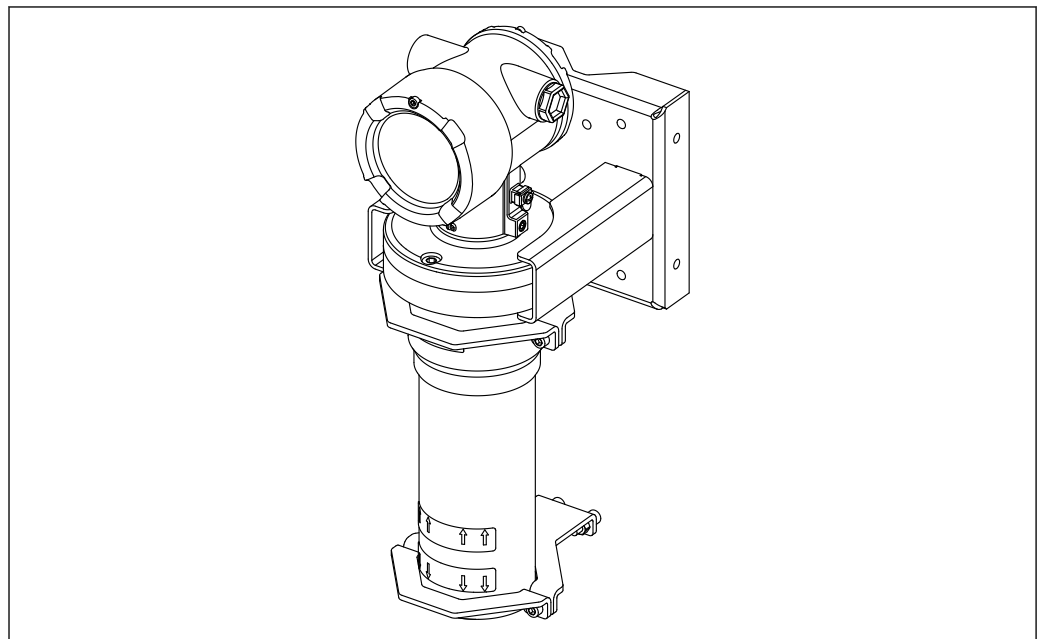

A0039103

図 27 設置概要、取付クランプおよび固定ブラケットの使用

寸法

取付クランプの寸法



図 28 取付クランプの寸法

- A 検出器チューブと取付チューブ間（中心間）の距離
- D 取付チューブ直径

A	D
146.6 mm (5.77 in)	42.2 mm (1.66 in)、1 1/4" NPS
148.2 mm (5.83 in)	44.5 mm (1.75 in)
150.7 mm (5.93 in)	48.3 mm (1.90 in)、1 1/2" NPS
152.6 mm (6.0 in)	51.0 mm (2.0 in)
154.6 mm (6.08 in)	54.0 mm (2.13 in)
156.6 mm (6.17 in)	57.0 mm (2.24 in)
158.8 mm (6.25 in)	60.3 mm (2.37 in)、2" NPS
161.0 mm (6.34 in)	63.5 mm (2.5 in)

i 必要なトルクでネジを締め付けます。

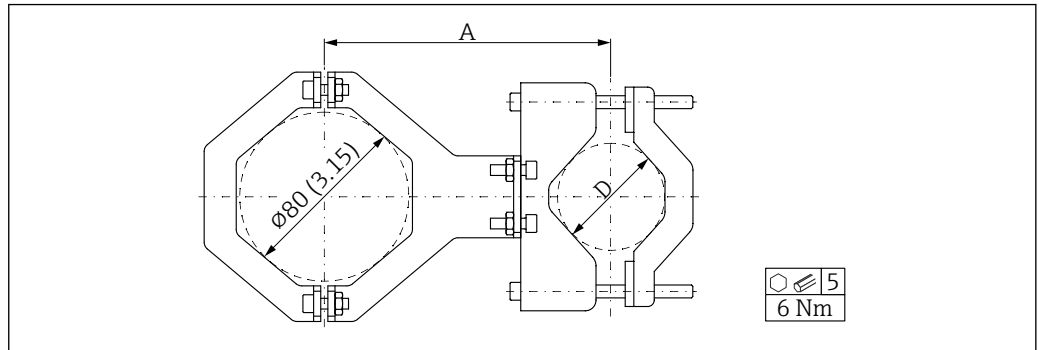

図 29 取付クランプの寸法（機器側）

電子機器部チューブ：

- 直径 A：95 mm (3.74 in)
- 距離 B：178 mm (7.00 in)
- 距離 C：140 mm (5.51 in)

検出器チューブ :

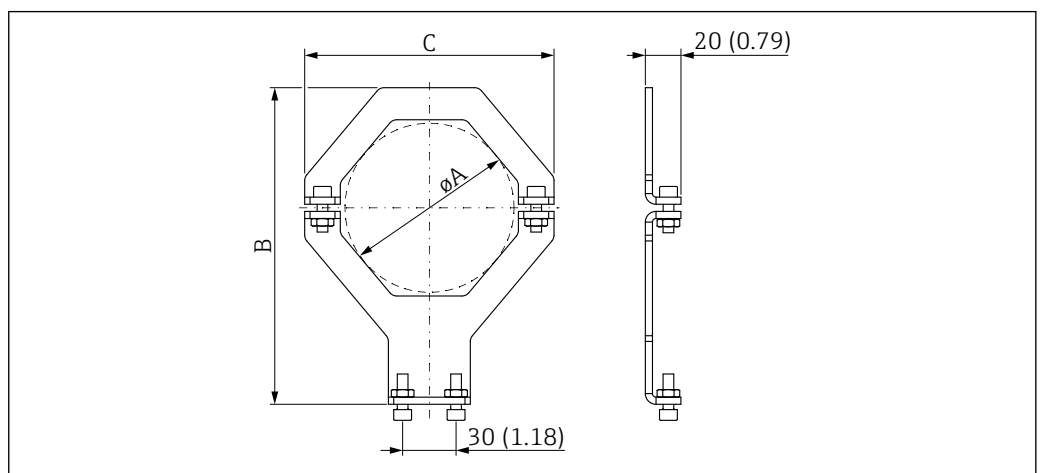
- 直径 A : 80 mm (3.15 in)
- 距離 B : 171 mm (6.73 in)
- 距離 C : 126 mm (4.96 in)

取付クランプの寸法 (パイプ側)

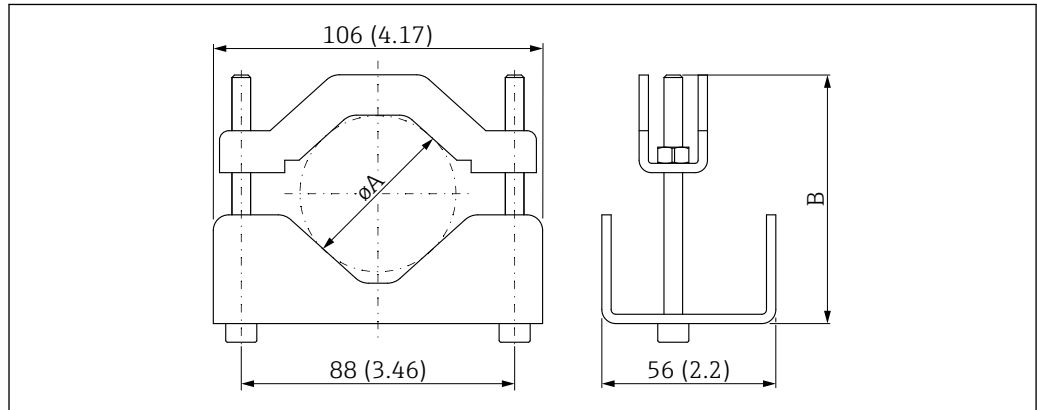

A0040266

- ϕA 40~65 mm (1.57~2.56 in)
 B 80~101 mm (3.15~3.98 in)

固定ブラケットの寸法

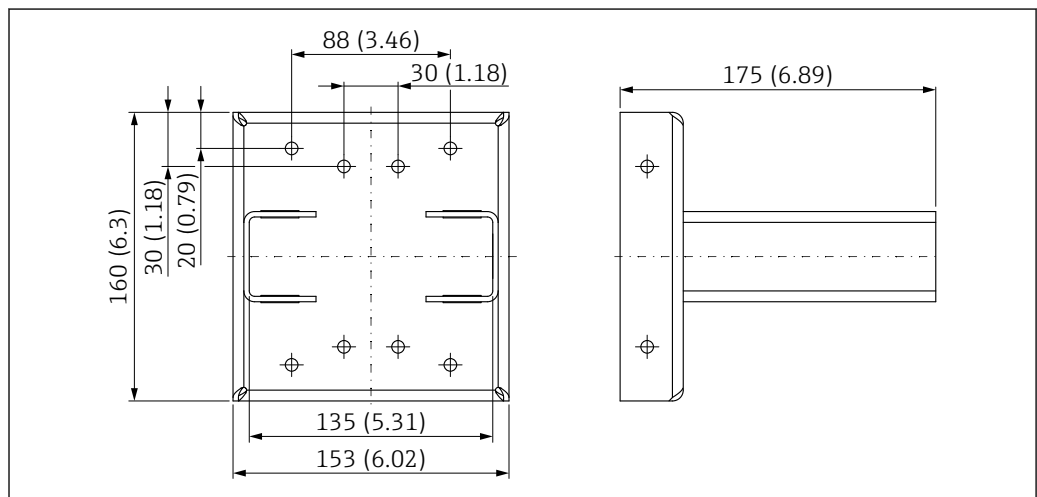

A0040030

30 固定ブラケット

設置オプション

⚠ 注意

質量が大きいので、負傷の危険があります。

人身傷害および物理的損害が発生する可能性があります。

- ▶ 取付機器は、想定されるすべての動作条件下で Gammapiilot FMG50 の質量に耐えることができよう設置する必要があります。
- ▶ 測定長が 1 600 mm (63 in) 以上の場合は、4 個のブラケットを使用する必要があります。
- ▶ 測定長が 3 500 mm (137.8 in) 以上の場合は、5 個のブラケットを使用する必要があります。
- ▶ 設置と設定を容易にするために、本機器は追加の支持金具（注文仕様コード 620、オプション Q4：「固定ブラケット」）とともに設定および注文することが可能です。
- ▶ 必要なトルクでネジを締め付けます。このトルクを超過すると、検出器チューブは損傷する可能性があります。
- ▶ 機器の設置には、2 人以上の作業員が必要です。

✔ 使用可

✘ 非推奨（取付指示に従ってください）

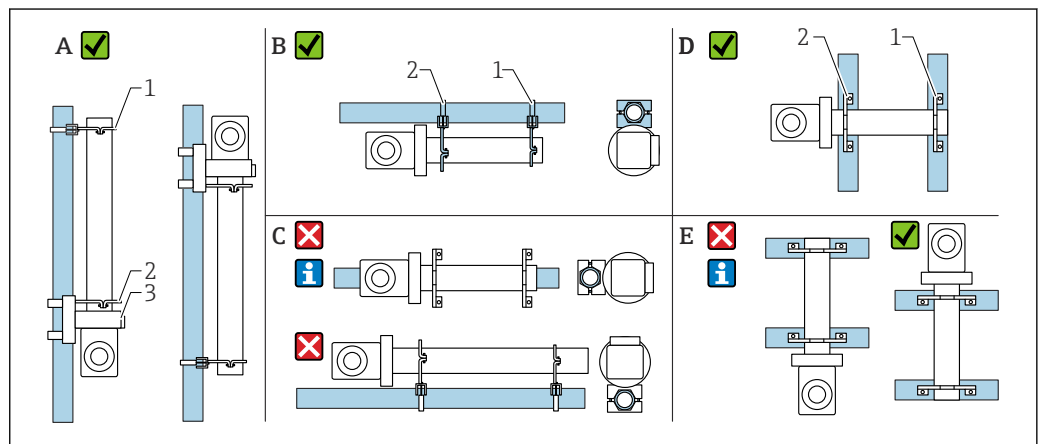

A0037727

- A 垂直チューブに垂直取付け（レベル測定）
- B 水平チューブに水平取付け（レベルスイッチ）
- C 水平取付け（取付方法を参照）
- D 垂直チューブに水平取付け
- E 水平チューブに垂直取付け（取付方法を参照）
- 1 パイプ直径 80 mm (3.15 in) 用のサポート
- 2 パイプ直径 95 mm (3.74 in) 用のサポート
- 3 固定ブラケット

i **水平取付けの取付方法（図 C 参照）：**チューブはユーザー側で取り付ける必要があります。機器の落下を防止するために、十分なクランプ力で固定してください。寸法については、「取付クランプの寸法」セクションを参照してください。

i **垂直取付けの取付方法（図 E 参照）：**この取付方向では、固定ブラケットは使用できません。端子接続部を下向きにして機器を設置する必要がある場合は、機器が落下しないようにユーザー側で適切な設計措置を講じる必要があります。

密度測定用の取付デバイス
FHG51

FHG51-A#1

パイプ径：50～200 mm (2～8 in)

SD02543F

FHG51-A#1PA

パイプ径：50～200 mm (2～8 in)、保護ガード付き

SD02533F

FHG51-B#1

パイプ径：200～420 mm (8～16.5 in)

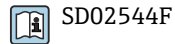

SD02544F

FHG51-B#1PB

パイプ径：200～420 mm (8～16.5 in)、保護ガード付き



SD02534F

FHG51-E#1

パイプ径：48～77 mm (1.89～3.03 in) および FQG60



SD02557F

FHG51-F#1

パイプ径：80～273 mm (3.15～10.75 in) および FQG60

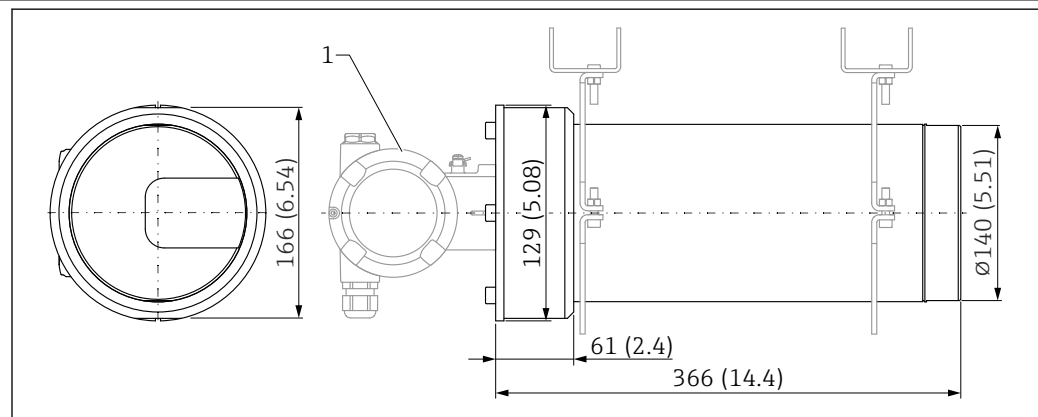

SD02558F

Gammapilot FMG50 用コリメータ (センサ側)

A0045933

指定用途

コリメータを使用すると、測定精度を向上させることができます。

コリメータは、(ガンマグラフィーや散乱放射線などによる) 干渉放射線およびディテクタのバックグラウンド照射を低減します。これにより、ガンマ線は有効な放射線源の方向からのみ Gammapilot FMG50 検出器に到達するため、周囲の干渉放射線を確実に遮断できます。コリメータを構成する鉛ジャケットが、放射線の影響を受けやすい Gammapilot FMG50 の測定範囲を効果的に保護します。鉛ジャケットの側面に開口部が設けられているため、2" NaI (Tl) シンチレータ付き Gammapilot FMG50 の側面照射に適合します。



正面照射またはその他のシンチレータバージョンを使用される場合は、当社営業所もしくは販売代理店にお問い合わせください。

追加情報

追加情報は以下から入手できます。

SD02822F

プロセス表示器 RIA15



図 31 フィールドハウジング付き RIA15 の寸法、単位：mm (in)

i RIA15 リモートディスプレイは機器と一緒に注文できます。

- オプション PE 「リモート表示器 RIA15、非危険場所、アルミニウムフィールドハウジング」
 - オプション PF 「リモート表示器 RIA15、危険場所、アルミニウムフィールドハウジング」
- フィールドハウジング材質：アルミニウム

他のハウジングバージョンは、RIA15 製品構成を介して入手可能です。

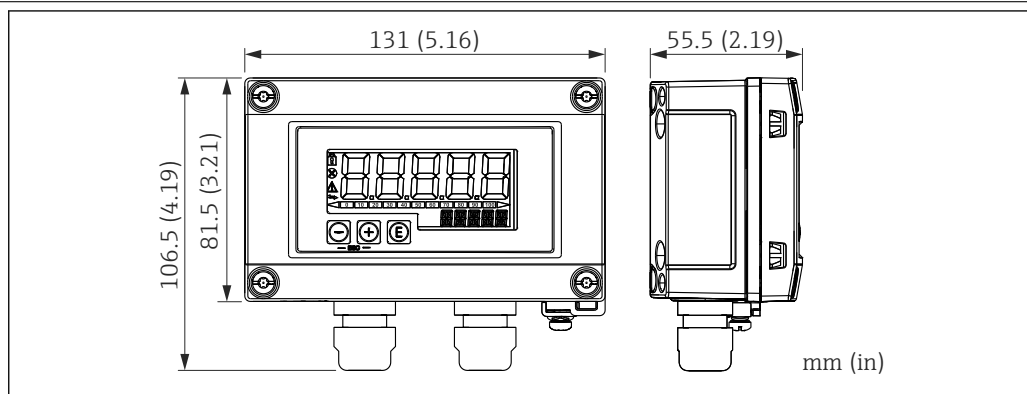
i または、アクセサリとしてご注文いただけます。詳細については、技術仕様書 TI01043K および取扱説明書 BA01170K を参照してください。

HART 通信用抵抗器



図 32 HART 通信抵抗器の寸法、単位：mm (in)

i HART 通信用の通信抵抗器が必要です。通信抵抗器がまだ装備されていない場合は（例：電源 RMA42、RN221N、RNS221 などに内蔵）、機器と一緒にご注文いただけます（製品構成、仕様コード 620 「同梱アクセサリ」：オプション R6 「HART 通信抵抗器 危険場所/非危険場所」）。

Memograph M RSG45

レベル測定：FMG50 および Memograph M RSG45

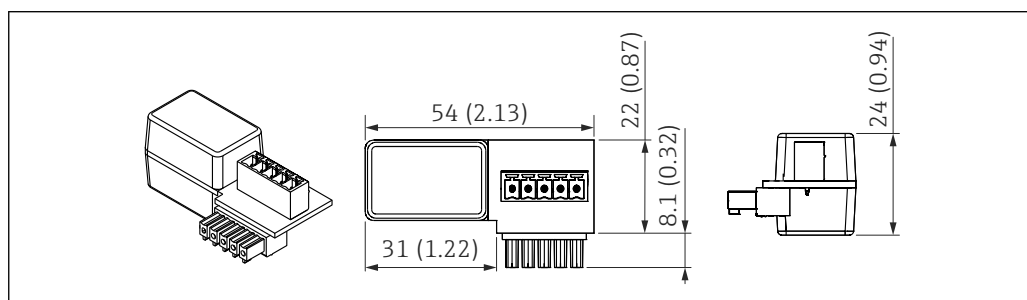
複数台の FMG50 機器が必要となる条件：

- 大規模な測定範囲
- 特殊なタンク形状

1 台の Memograph M RSG45 を介して、3 台以上の FMG50 機器（最大 20 台）を相互に接続して電源を供給できます。個々の FMG50 機器のパルスレート (cnt/s) を合算してリニアライズし、これにより全体レベルを取得します。

アプリケーションを有効にするには、すべての FMG50 で設定を適用する必要があります。このようにして、想定されるカスケードエリア全体で容器の実際のレベルを求めることができます。

カスケード内のすべての FMG50 機器で計算方法は同じですが、各 FMG50 機器の定数は変化する
ため、常に編集できるようにしておく必要があります。

i カスケードモードでは、HART チャンネルを介して RSG45 と通信する FMG50 機器が 2 台以上
必要です。

i 個々の測定範囲が重複しないようにしてください。測定範囲が重複していると、不正な測定
値が取得される可能性があります。測定範囲に影響を与えない場合は、機器を重複させるこ
とができます。



図 33 接続図：3 台の FMG50 機器（最大 20 台）を 1 台の RSG45 に接続した場合

- 1 RSG45
- 2 アルゴリズム：個々のリニアライゼーションの加算 ($SV_1 + SV_2 + SV_3$) および後続のリニアライゼーション
- 3 HART 信号 FMG50 (1)、PV_1：レベル、SV_1：パルスレート (cnt/s)
- 4 HART 信号 FMG50 (2)、PV_2：レベル、SV_2：パルスレート (cnt/s)
- 5 HART 信号 FMG50 (3)、PV_3：レベル、SV_3：パルスレート (cnt/s)
- 6 全体の出力信号

追加情報

i RSG45 の取扱説明書を参照してください。

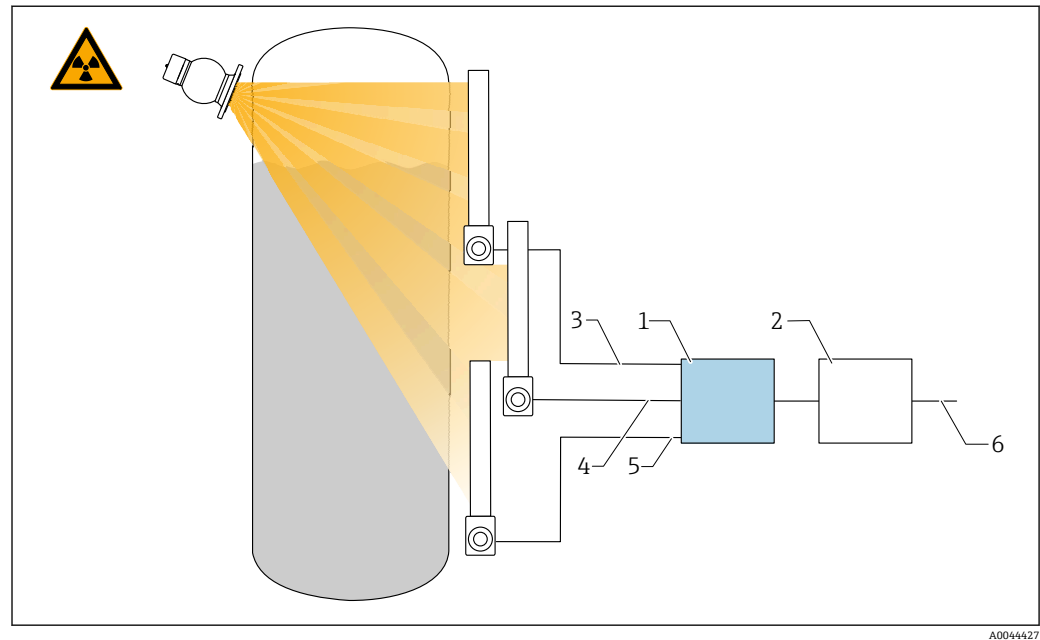
BA01338R

i FMG50 の取扱説明書を参照してください。

BA01966F

日除けカバー、SUS 316L 相当、XW112

日除けカバーは、製品構成の「同梱アクセサリ」から機器と一緒に注文できます。

これは機器を直射日光、雨水、雹などから保護するために使用します。

SUS 316L 相当製の日除けカバーは、アルミニウムまたは SUS 316L 相当製のデュアルコンパートメントハウジングに適合します。納入品には、ハウジングへの直接取付け用のホルダが含まれません。

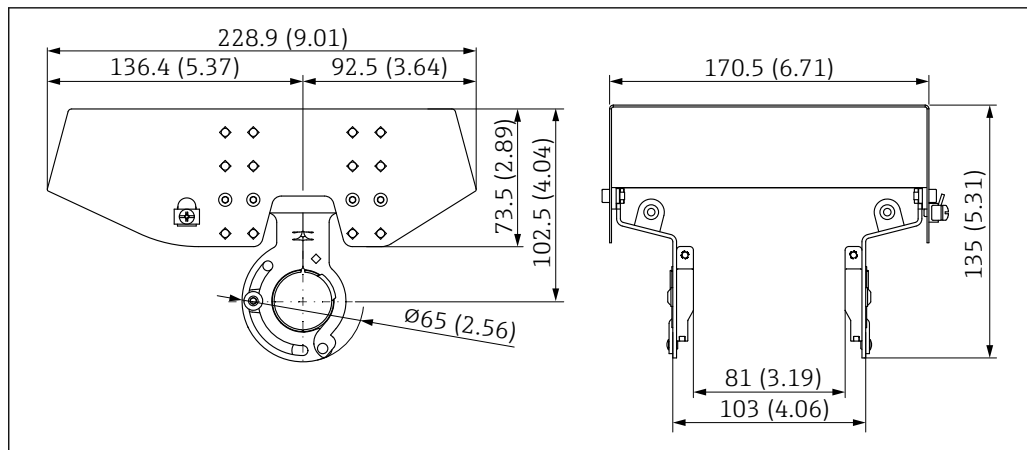

A0039231

図 34 日除けカバー、SUS 316L 相当、XW112 の寸法。測定単位 mm (in)

材質

- 日除けカバー：SUS 316L 相当
- 締付けネジ：A4
- ブラケット：SUS 316L 相当

アクセサリ オーダーコード：
71438303

 個別説明書 SD02424F

Gammapilot FMG50 用熱シールド

直射日光から機器を保護する熱シールドは、プロセスでの遮熱に使用します。

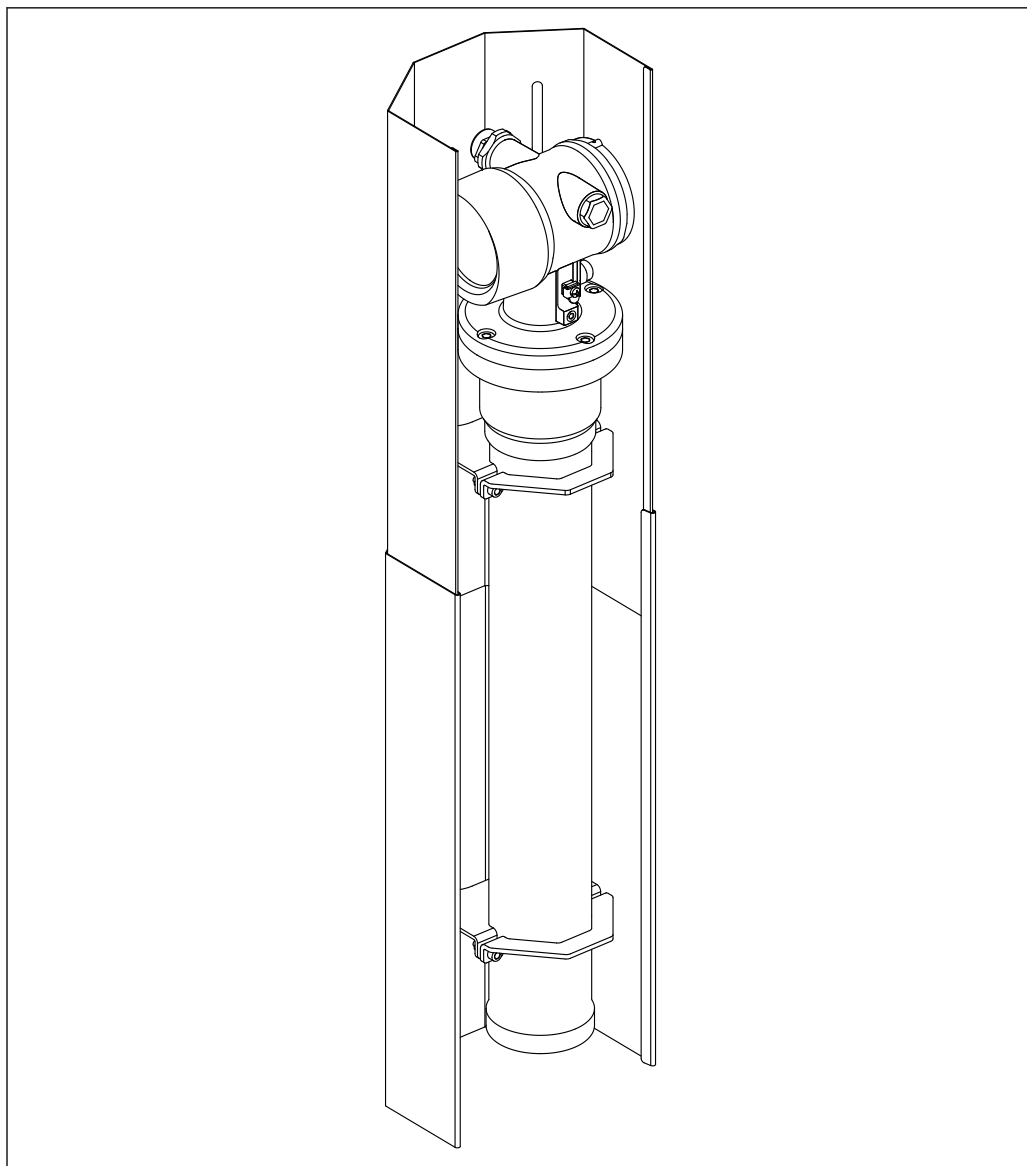

A0041149

図 35 Gammapilot FMG50 用熱シールドの使用例

 詳細については、以下を参照してください。

 SD02472F

Gammapilot FMG50 の補足資料

 関連技術資料の範囲の概要については、以下を参照してください。

- デバイスビューワー (www.endress.com/deviceviewer) : 銘板のシリアル番号を入力します。
- Endress+Hauser Operations アプリ : 銘板のシリアル番号を入力するか、銘板のマトリクスコードをスキャンしてください。

活用分野

液体および粉体アプリケーションの製品概要

 FA00001F

取扱説明書	 BA01966F
技術仕様書	 TI01462F
機能説明書	 GP01141F
機能安全	Gammapilot FMG50 の機能安全マニュアル  FY01007F
密度測定用の取付デバイス	 SD02543F : Gammapilot FMG50 用コリメータ (センサ側) SD02533F SD02544F SD02534F SD02557F SD02558F
Gammapilot FMG50 用取付デバイス	 SD02454F
Gammapilot FMG50 用コリメータ (センサ側)	 SD02822F
デュアルコンパートメントハウジング用の日除けカバー	 SD02424F
Gammapilot FMG50 用熱シールド	 SD02472F
プロセス変換器 RMA42	プロセス変換器 RMA42 技術仕様書  TI00150R プロセス変換器 RMA42 取扱説明書  BA00287R
Memograph M RSG45	Memograph M RSG45 取扱説明書  BA01338R
VU101 Bluetooth® ディスプレイ	 SD02402F
RIA15 プロセス表示器	 TI01043K

放射線源、線源容器、モジュレータの補足資料

放射線源 FSG60、FSG61

- 放射線源 FSG60/FSG61 技術仕様書
- 線源容器の返却
- タイプ A 包装

 TI00439F

線源容器 FQG60

線源容器 FQG60 技術仕様書

 TI00445F

線源容器 FQG61、FQG62

線源容器 FQG61 および FQG62 技術仕様書

 TI00435F

線源容器 FQG63

線源容器 FQG63 技術仕様書

 TI00446F

線源容器 FQG64

線源容器 FQG64 関連資料

 SD02780F

線源容器 FQG66

線源容器 FQG66 技術仕様書

 TI01171F

線源容器 FQG66 取扱説明書

 BA01327F

ガンマモジュレータ FHG65

ガンマモジュレータ FHG65 および同期装置 FHG66 技術仕様書

 TI00423F

ガンマモジュレータ FHG65 および同期装置 FHG66 取扱説明書

 BA00373F



71758112

www.addresses.endress.com
