

Instrucțiuni succinte de utilizare **Proline Promag D**

Senzor electromagnetic

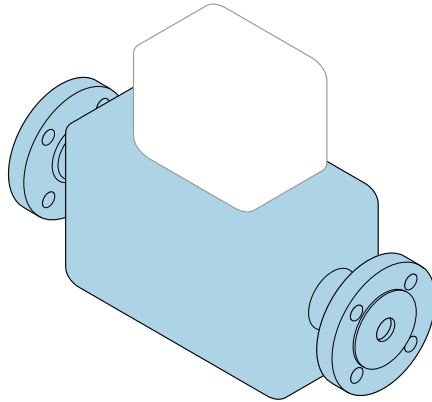

Aceste instrucțiuni de operare sintetizate **nu** înlocuiesc instrucțiunile de operare aferente dispozitivului.

Instrucțiuni de operare sintetizate – Partea 1 din 2: Senzorul

Conțin informații despre senzor.

Instrucțiuni de operare sintetizate – Partea 2 din 2:
Transmițătorul →  3.



A0023555

Instrucțiuni de operare sintetizate Debitmetru

Dispozitivul constă dintr-un transmițător și un senzor.

Procesul de punere în funcțiune a acestor două componente este descris în două manuale separate, care împreună formează Instrucțiunile de operare sintetizate pentru debitmetru:

- Instrucțiuni de operare sintetizate - Partea 1: Senzorul
- Instrucțiuni de operare sintetizate - Partea 2: Transmițătorul

Vă rugăm să consultați ambele părți ale Instrucțiunilor de operare sintetizate la punerea în funcțiune a dispozitivului, deoarece conținutul unuia vine în completarea celuilalt:

Instrucțiuni de operare sintetizate - Partea 1: Senzorul

Instrucțiunile de operare sintetizate ale senzorului sunt destinate specialiștilor responsabili pentru instalarea dispozitivului de măsurare.

- Recepția la livrare și identificarea produsului
- Depozitare și transport
- Procedura de montare

Instrucțiuni de operare sintetizate - Partea 2: Transmițătorul

Instrucțiunile de operare sintetizate ale transmițătorului sunt destinate specialiștilor responsabili pentru punerea în funcțiune, configurarea și parametrizarea dispozitivului de măsurare (până la prima valoare măsurată).

- Descrierea produsului
- Procedura de montare
- Conexiune electrică
- Opțiuni de operare
- Integrarea sistemului
- Punerea în funcțiune
- Informații privind diagnosticarea

Documentație suplimentară a dispozitivului



Aceste instrucțiuni de utilizare sintetizate sunt **Instrucțiunile de utilizare sintetizate partea 1: Senzor**.

„Instrucțiunile de utilizare sintetizate partea 2: Transmițătorul” sunt disponibile prin:

- Internet: www.endress.com/deviceviewer
- Smartphone/tabletă: *aplicația Endress+Hauser Operations*

Informații detaliate despre dispozitiv pot fi găsite în instrucțiunile de utilizare și în alte documente:

- Internet: www.endress.com/deviceviewer
- Smartphone/tabletă: *aplicația Endress+Hauser Operations*

Cuprins

1	Despre acest document	5
1.1	Simboluri utilizate	5
2	Instrucțiuni de siguranță de bază	7
2.1	Cerințe pentru personal	7
2.2	Utilizarea prevăzută	7
2.3	Siguranța la locul de muncă	8
2.4	Siguranță operațională	8
2.5	Siguranța produsului	8
2.6	Securitate IT	9
3	Recepția la livrare și identificarea produsului	10
3.1	Recepția la livrare	10
3.2	Identificarea produsului	10
4	Depozitare și transport	11
4.1	Condițiile de depozitare	11
4.2	Transportul produsului	11
5	Instalare	13
5.1	Cerințe privind instalarea	13
5.2	Montarea dispozitivului de măsurare	22
5.3	Verificare post-instalare	29
6	Eliminare	30
6.1	Demontarea dispozitivului de măsurare	30
6.2	Eliminarea dispozitivului de măsurare	30
7	Anexă	31
7.1	Cupluri de strângere a șurubului	31

1 Despre acest document

1.1 Simboluri utilizate

1.1.1 Simboluri de siguranță

PERICOL

Acest simbol vă avertizează cu privire la o situație periculoasă. Neevitarea acestei situații va avea ca rezultat vătămări corporale grave sau letale.

AVERTISMENT

Acest simbol vă avertizează cu privire la o situație periculoasă. Neevitarea acestei situații poate avea ca rezultat vătămări corporale grave sau letale.











PRECAUȚIE

Acest simbol vă avertizează cu privire la o situație periculoasă. Neevitarea acestei situații poate avea ca rezultat vătămări corporale minore sau medii.





NOTĂ

Acest simbol conține informații despre proceduri și alte fapte care nu au ca rezultat vătămări corporale.

1.1.2 Simboluri pentru anumite tipuri de informații





Simbol	Semnificație	Simbol	Semnificație
	Permis Proceduri, procese sau acțiuni care sunt permise.		Preferat Proceduri, procese sau acțiuni care sunt preferate.
	Interzis Proceduri, procese sau acțiuni care sunt interzise.		Recomandare Indică informații suplimentare.
	Trimitere la documentație		Trimitere la pagină
	Trimitere la grafic		Serie de etape
	Rezultatul unui pas		Inspecție vizuală

1.1.3 Simboluri electrice





Simbol	Semnificație	Simbol	Semnificație
	Curent continuu		Curent alternativ
	Curent continuu și curent alternativ		Conexiune de împământare În ceea ce îl privește pe operator, o bornă de împământare care este legată la masă prin intermediul unui sistem de împământare.

Simbol	Semnificație
	<p>Conexiune de egalizare a potențialului (PE: împământare de protecție)</p> <p>Bornele de împământare care trebuie conectate la împământare înainte de a efectua orice altă racordare.</p> <p>Bornele de împământare sunt amplasate pe interiorul și pe exteriorul dispozitivului:</p> <ul style="list-style-type: none"> ▪ Bornă de împământare interioară: egalizarea de potențial este conectată la rețeaua de alimentare. ▪ Bornă de împământare exterioară: dispozitivul este conectat la sistemul de împământare al instalației.

1.1.4 Simboluri scule

Simbol	Semnificație	Simbol	Semnificație
	Șurubelniță Torx		Șurubelniță cu cap plat
	Șurubelniță cu cap Phillips		Cheie cu locaș hexagonal
	Cheie cu capăt deschis		

1.1.5 Simboluri din grafice

Simbol	Semnificație	Simbol	Semnificație
1, 2, 3,...	Numere elemente		Serie de etape
A, B, C, ...	Vizualizări	A-A, B-B, C-C, ...	Secțiuni
	Zonă periculoasă		Zonă sigură (zonă care nu prezintă pericol)
	Direcție de curgere		

2 Instrucțiuni de siguranță de bază

2.1 Cerințe pentru personal

Personalul trebuie să îndeplinească următoarele cerințe:

- ▶ Specialiștii instruiți calificați trebuie să aibă o calificare relevantă pentru această funcție și sarcină specifică.
- ▶ Sunt autorizați de către proprietarul/operatorul unității.
- ▶ Sunt familiarizați cu reglementările federale/naționale.
- ▶ Înainte de a începe activitatea, citiți și încercați să înțelegeți instrucțiunile din manual și din documentația suplimentară, precum și certificatele (în funcție de aplicație).
- ▶ Urmați instrucțiunile și respectați condițiile de bază.

2.2 Utilizarea prevăzută

Aplicație și medii de utilizare

Instrumentul de măsurare este proiectat exclusiv pentru măsurarea debitului lichidelor cu o conductivitate minimă de 5 $\mu\text{S/cm}$.

În funcție de versiunea comandată, instrumentul de măsurare poate fi utilizat și pentru a măsura medii potențial explozive ¹⁾, inflamabile, toxice și oxidante.

Instrumentele de măsurare pentru utilizare în zone periculoase, în aplicații igienice sau în medii unde există un risc sporit din cauza presiunii, sunt etichetate în mod specific pe plăcuța de identificare.

Pentru a vă asigura că instrumentul de măsurare prezintă o stare perfectă în timpul operării:

- ▶ Utilizați instrumentul de măsurare numai în deplină conformitate cu datele de pe plăcuța de identificare și cu condițiile generale indicate în instrucțiunile de operare și în documentația suplimentară.
- ▶ Utilizând plăcuța de identificare, verificați dacă este permisă utilizarea dispozitivului comandat în zone periculoase (de exemplu, dacă prezintă protecție la explozie, siguranța recipientului la presiune).
- ▶ Utilizați instrumentul de măsurare numai pentru fluide în care materialele umezite în proces sunt suficient de rezistente.
- ▶ Respectați intervalul de presiune și temperatură specificat.
- ▶ Respectați intervalul de temperatură ambientală specificat.
- ▶ Protejați permanent instrumentul de măsurare împotriva coroziunii cauzată de influențele mediului ambiant.

Utilizare incorectă

Utilizarea în alte scopuri decât cele prevăzute poate compromite siguranța dispozitivului. Producătorul declină orice răspundere pentru daunele provocate prin utilizarea incorectă sau în alt scop decât cel prevăzut în prezentul manual.

1) Nu se aplică în cazul instrumentelor de măsurare IO-Link

⚠️ AVERTISMENT**Pericol de crăpare din cauza lichidelor corozive sau abrazive și din cauza condițiilor ambiante!**

- ▶ Verificați compatibilitatea lichidului de proces cu materialul din care este fabricat senzorul.
- ▶ Asigurați-vă că toate materialele umezite de lichide pe parcursul procesului sunt rezistente.
- ▶ Respectați intervalul de presiune și temperatură specificat.

NOTĂ**Verificare pentru cazurile limită:**

- ▶ Pentru lichidele speciale și lichidele de curățare, Endress+Hauser furnizează cu plăcere asistență pentru verificarea rezistenței la coroziune a materialelor umezite de lichide, însă nu acceptă nicio garanție sau răspundere deoarece schimbările mici ale temperaturii, concentrației sau nivelului de contaminare în cadrul procesului pot modifica proprietățile rezistenței la coroziune.

Riscuri reziduale**⚠️ PRECAUȚIE****Risc de arsuri la atingerea suprafețelor fierbinți sau reci! Utilizarea mijloacelor și a dispozitivelor electronice cu temperaturi ridicate sau scăzute poate produce suprafețe calde sau reci pe dispozitiv.**

- ▶ Montați o protecție adecvată la atingere.

2.3 Siguranța la locul de muncă

Pentru intervențiile asupra dispozitivului și lucrul cu dispozitivul:

- ▶ Purtați echipamentul individual de protecție necesar în conformitate cu reglementările naționale.

2.4 Siguranță operațională

Pericol de rănire!

- ▶ Utilizați dispozitivul numai în stare tehnică corespunzătoare și cu protecție intrinsecă.
- ▶ Operatorul este responsabil pentru utilizarea fără interferențe a dispozitivului.

Cerințe ambientale pentru carcasa transmițătorului fabricată din plastic

Dacă o carcasă din plastic a transmițătorului este expusă în permanență anumitor amestecuri de abur și aer, acest lucru poate deteriora carcasa.

- ▶ În cazul în care aveți îndoieli, vă rugăm să contactați centrul de vânzări Endress+Hauser local pentru clarificare.
- ▶ La utilizarea într-o zonă care necesită omologare, respectați informațiile de pe plăcuța de identificare.

2.5 Siguranța produsului

Dispozitivul de măsurare este proiectat în conformitate cu buna practică tehnologică pentru a respecta cele mai recente cerințe de siguranță; acesta a fost testat, iar la ieșirea din fabrică, starea acestuia asigură funcționarea în condiții de siguranță.

Acesta îndeplinește standardele de siguranță și cerințele legale generale. De asemenea, acesta este în conformitate cu directivele UE menționate în declarația de conformitate UE specifică dispozitivului. Producătorul confirmă acest fapt prin aplicarea marcajului CE pe dispozitiv..

2.6 Securitate IT

Garanția producătorului este validă numai dacă produsul este instalat și utilizat conform descrierii din instrucțiunile de operare. Produsul este echipat cu mecanisme de securitate pentru protecție împotriva oricăror modificări accidentale ale setărilor.

Măsurile de securitate IT, care asigură protecție suplimentară pentru produs și transferul de date asociat, trebuie să fie implementate chiar de operatori și să respecte standardele de securitate.

3 Recepția la livrare și identificarea produsului

3.1 Recepția la livrare

La recepția livrării:

1. Verificați ambalajul pentru a depista eventualele deteriorări.
 - ↳ Raportați imediat producătorului orice deteriorare.
Nu instalați componente deteriorate.
2. Verificați conținutul pachetului livrat folosind nota de livrare.
3. Comparați datele de pe plăcuța de identificare cu informațiile din comandă de pe nota de livrare.
4. Verificați documentația tehnică și toate celelalte documente necesare, de exemplu, certificate, pentru a vă asigura că sunt complete.

 Dacă nu se îndeplinește una dintre aceste condiții, contactați producătorul.

3.2 Identificarea produsului

Dispozitivul poate fi identificat în următoarele moduri:

- Plăcuța de identificare
- Codul de comandă cu detalii despre caracteristicile dispozitivului pe nota de livrare
- Introduceți numerele de serie de pe plăcuțele de identificare în *Device Viewer* (www.endress.com/deviceviewer): sunt afișate toate informațiile despre dispozitiv.
- Introduceți numerele de serie de pe plăcuțele de identificare în *aplicația Endress+Hauser Operations* sau scanați codul matricei DataMatrix de pe plăcuța de identificare cu *aplicația Endress+Hauser Operations*: sunt afișate toate informațiile despre dispozitiv.

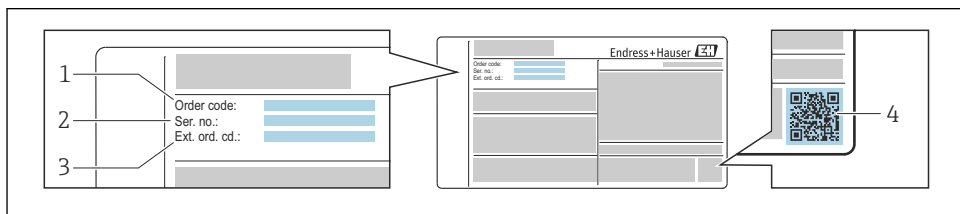

A0030196

 1 Exemplet de plăcuță de identificare

- 1 Cod de comandă
- 2 Număr de serie
- 3 Cod de comandă extins
- 4 Cod matrice 2D (cod QR)

 Pentru informații detaliate privind plăcuța de identificare, consultați instrucțiunile de operare ale dispozitivului.

4 Depozitare și transport

4.1 Condițiile de depozitare

Respectați următoarele observații privind depozitarea:

- ▶ Depozitați în ambalajul original pentru a asigura protecție împotriva șocurilor.
- ▶ Nu demontați carcasele sau capacele de protecție montate la conexiunile de proces. Acestea previn deteriorarea mecanică a suprafețelor de etanșare și contaminarea tubului de măsurare.
- ▶ Protejați împotriva luminii solare directe. Evitați temperaturile de suprafață inacceptabil de ridicate.
- ▶ Alegeți o locație de depozitare care exclude posibilitatea de formare a condensului pe dispozitivul de măsurare. Fungii și bacteriile pot deteriora căptușeala.
- ▶ Depozitați într-un loc uscat și fără praf.
- ▶ Nu depozitați în exterior.

4.2 Transportul produsului

Transportați dispozitivul de măsurare, în ambalajul original, la punctul de măsurare.

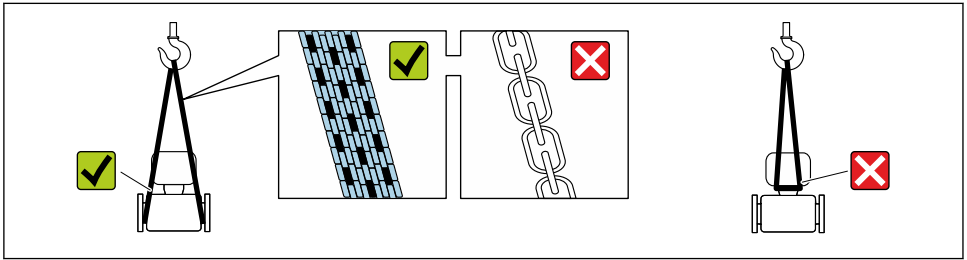

A0029252



Nu demontați carcasele sau capacele de protecție montate la conexiunile de proces. Acestea previn deteriorarea mecanică a suprafețelor de etanșare și contaminarea tubului de măsurare.

4.2.1 Dispozitive de măsurare fără ochiuri de ridicare

⚠ AVERTISMENT

Centrul de greutate al dispozitivului de măsurare este mai sus decât punctele de suspendare ale chingilor din material textil.

Risc de rănire în cazul alunecării dispozitivului de măsurare.

- ▶ Asigurați dispozitivul de măsurare împotriva alunecării sau răsucirii.
- ▶ Respectați greutatea specificată pe ambalaj (pe eticheta autocolantă).

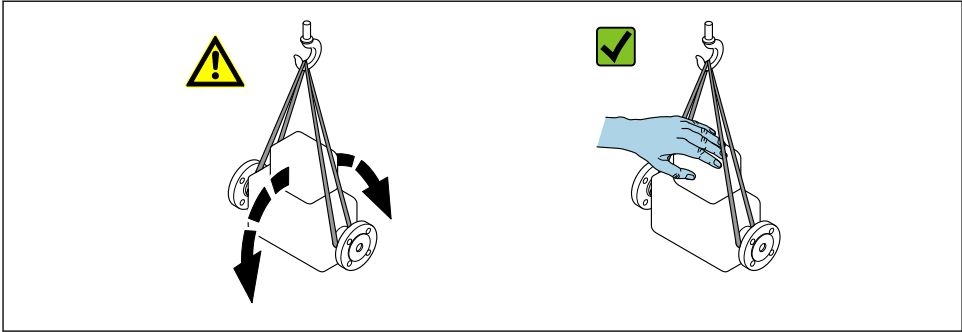

A0029214

4.2.2 Dispozitive de măsurare cu ochiuri de ridicare

⚠️ PRECAUȚIE

Instrucțiuni de transport speciale pentru dispozitive cu ochiuri de ridicare

- ▶ Utilizați numai ochiurile de ridicare montate pe dispozitiv sau flanșe pentru a transporta dispozitivul.
- ▶ Dispozitivul trebuie să fie întotdeauna fixat în cel puțin două ochiuri de ridicare.

4.2.3 Transportarea cu un stivuitor

În cazul transportării în lăzi de lemn, structura planșeului permite ridicarea lăzilor pe lungime sau din ambele părți laterale folosind un stivuitor.

⚠️ PRECAUȚIE

Risc de deteriorare a bobinei magnetice!

- ▶ În cazul transportării cu un stivuitor, nu ridicați senzorul ținându-l de carcasa metalică.
- ▶ Acest lucru ar putea îndoi carcasa și deteriora bobinele magnetice interioare.

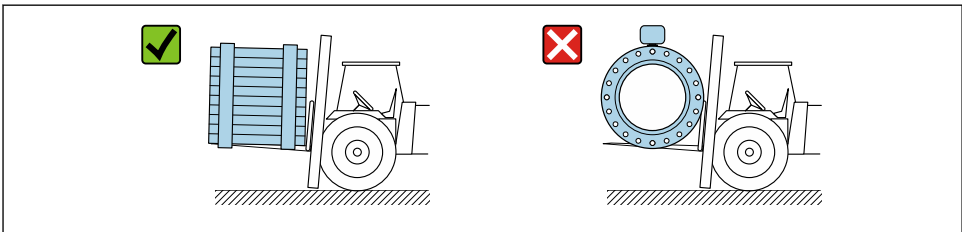

A0029319

5 Instalare

5.1 Cerințe privind instalarea

5.1.1 Poziție de montare

Locație de montare

- Nu instalați dispozitivul la cel mai înalt punct de pe conductă.
- Nu instalați dispozitivul în amonte de o ieșire liberă a conductei într-o conductă descendentă.

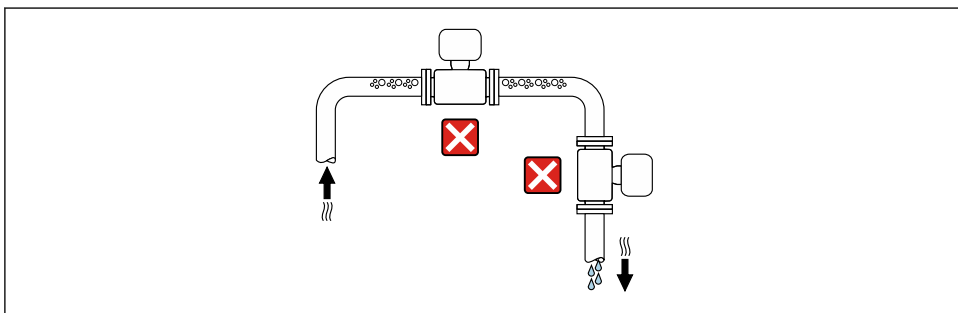

A0042317

Ideal ar fi ca dispozitivul să fie montat într-o conductă ascendentă.

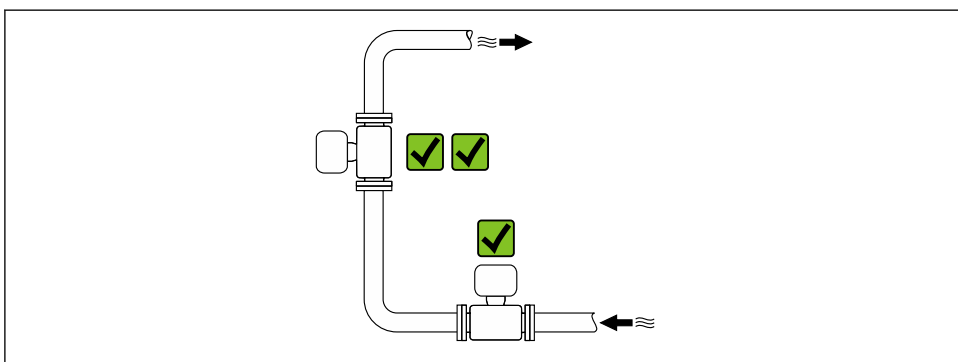

A0042317

Instalarea în amonte de o conductă descendentă

NOTĂ

Presiunea negativă din conducta de măsurare poate deteriora căptușeala!

- ▶ În cazul instalării în amonte de conducte descendente cu o lungime $h \geq 5$ m (16,4 ft): instalați un sifon cu un ventil de aerisire în aval de dispozitiv.

-  Această dispunere nu permite oprirea debitului de lichid în conductă și antrenarea aerului.

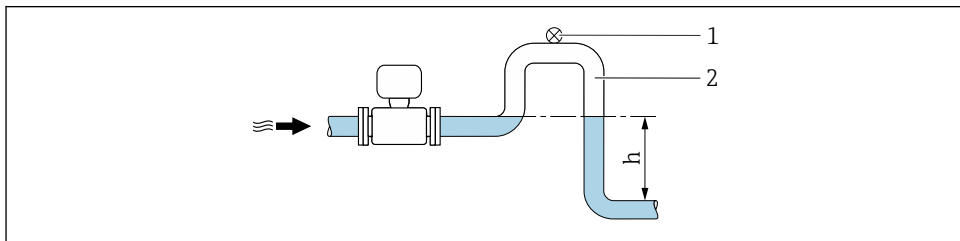

A0028981

- 1 Ventil de aerisire
- 2 Sifon de conductă
- h Lungimea conductei descendente

Instalarea cu conducte parțial pline

- Conductele parțial pline cu gradient necesită o configurare de tip golire.
- Se recomandă instalarea unei supape de curățare.

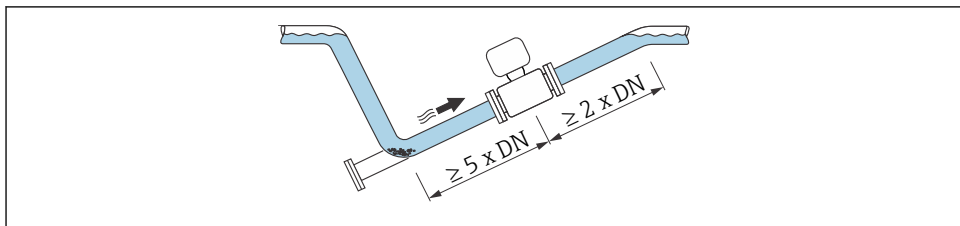

A0041088

Instalare lângă pompe

NOTĂ

Presiunea negativă din tubul de măsurare poate deteriora căptușeala!

- ▶ Pentru a menține presiunea sistemului, instalați dispozitivul în direcția de curgere în aval de pompă.
- ▶ Instalați atenuatoare de pulsații dacă sunt utilizate pompe cu mișcare alternativă, pompe cu diafragmă sau pompe peristaltice.

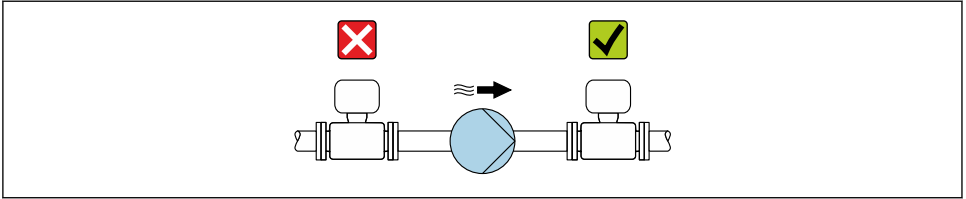

A0041083

Instalarea în caz de vibrații ale conductei

În cazul unor vibrații puternice ale conductei, se recomandă o versiune la distanță.

NOTĂ

Vibrațiile conductei pot deteriora dispozitivul!

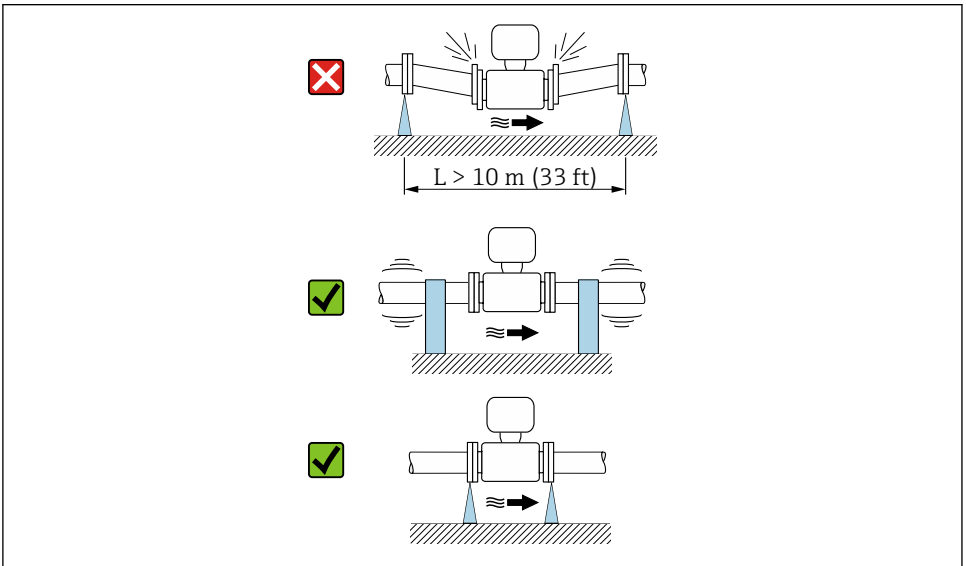

- ▶ Nu expuneți dispozitivul la vibrații puternice.
- ▶ Susțineți conducta și fixați-o în poziție.
- ▶ Susțineți dispozitivul și fixați-l în poziție.
- ▶ Montați senzorul și transmițătorul separat.



A0041092

Orientare

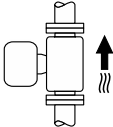
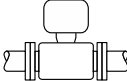
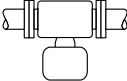
Direcția săgeții de pe plăcuța de identificare vă ajută la instalarea dispozitivului de măsurare în funcție de direcția de curgere.

Orientare		Recomandare
Orientare verticală	 A0015591	☑☑
Orientare orizontală, transmițător în partea superioară	 A0015589	☑☑ ¹⁾
Orientare orizontală, transmițător în partea inferioară	 A0015590	☑☑ ^{2) 3)} ☒ ⁴⁾
Orientare orizontală, transmițător în lateral	 A0015592	☒

- 1) Aplicațiile cu temperaturi de proces joase ar putea determina reducerea temperaturii ambientale. Această orientare este recomandată pentru a menține temperatura ambiantă minimă pentru transmițător.
- 2) Aplicațiile cu temperaturi de proces ridicate ar putea determina creșterea temperaturii ambientale. Pentru a menține temperatura ambiantă maximă a transmițătorului, este recomandată această orientare.
- 3) Pentru a preveni supraîncălzirea componentelor electronice în cazul înregistrării unei temperaturi ridicate (de exemplu, proces de curățare CIP sau SIP), instalați dispozitivul cu partea transmițătorului orientată în jos.
- 4) Cu funcția de detectare a conductelor goale activată: detectarea conductelor goale funcționează numai în cazul în care carcasa transmițătorului este orientată în sus.

Verticală

Optimă pentru sistemele de conducte cu golire automată.

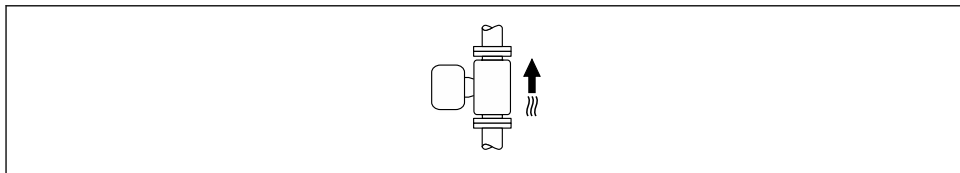

A0015591

Orizontală

În mod ideal, planul electrodului de măsurare ar trebui să fie orizontal. Astfel se previne izolarea pentru scurt timp a electrozilor de măsurare de bulele de aer antrenate.

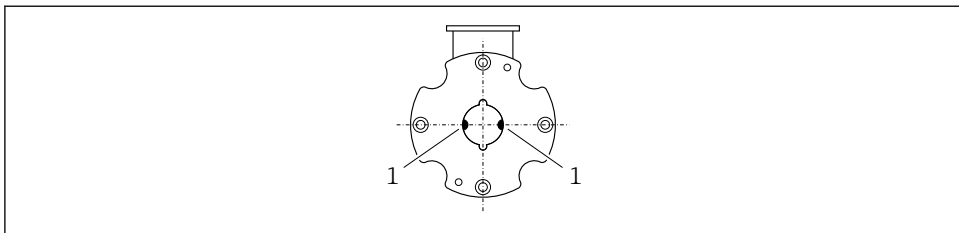

A0017195

1 Electrozi de măsurare pentru detecția semnalului

Trasee de intrare și de ieșire

Instalare cu trasee de intrare și de ieșire

Pentru a evita un vid și a menține nivelul specificat de precizie a măsurării, instalați dispozitivul în amonte de ansamblurile care produc turbulențe (de exemplu, supape, secțiuni T) și în aval de pompe.

Mențineți traseele de intrare și de ieșire în linie dreaptă, neobstrucționate.

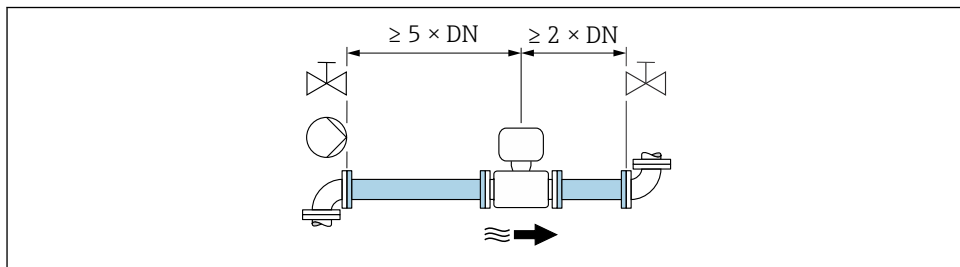

A0028997

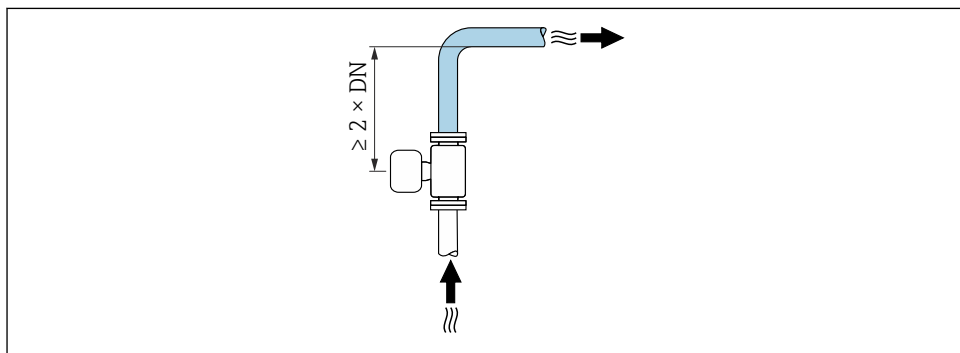

A0042132

5.1.2 Cerințe de mediu și de proces

Interval de temperatură ambientală



Pentru informații detaliate privind domeniul de temperatură ambientală, consultați instrucțiunile de operare pentru dispozitiv.

În cazul utilizării în aer liber:

- Montați instrumentul de măsurare într-un loc umbrat.
- Evitați lumina directă a soarelui, în special în zonele cu climat calduros.
- Evitați expunerea directă la condițiile atmosferice.

Tabele cu temperaturi²⁾



Pentru informații detaliate despre tabelele cu temperaturi, consultați documentul separat numit „Instrucțiuni de siguranță” (XA) pentru dispozitiv.

Presiune sistem

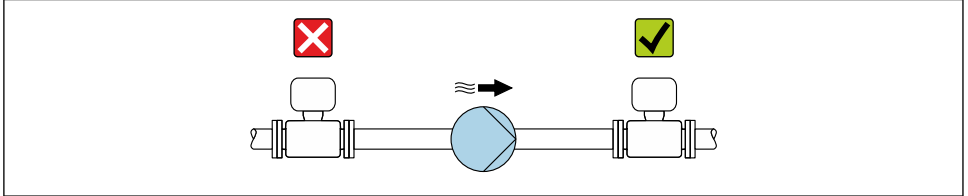

A0028777



În plus, instalați atenuatoarele de impulsuri dacă sunt utilizate pompe cu mișcare alternativă, pompe cu diafragmă sau pompe peristaltice.

Vibrații

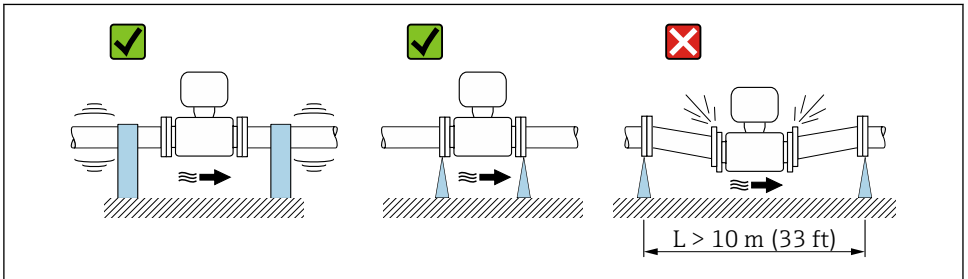

A0029004

2 Măsuri de prevenire a vibrațiilor dispozitivului

2) Nu se aplică pentru instrumentele de măsurare IO-Link

Adaptoare

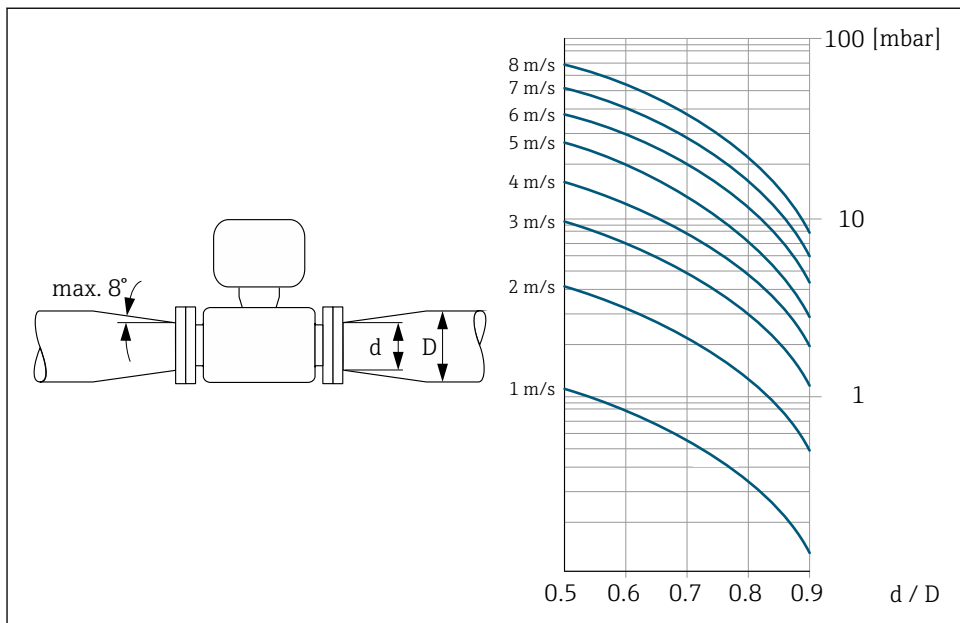

A002900Z

5.1.3 Instrucțiuni de instalare speciale

Protecție afișaj, carcasă de protecție împotriva intemperțiilor

Proline 200, 400

Protecție afișaj

- Pentru a garanta faptul că protecția afișajului opțional se poate deschide ușor, păstrați distanța minimă față de cap: 350 mm (13,8 in)

Proline 300, 500

Capac de protecție

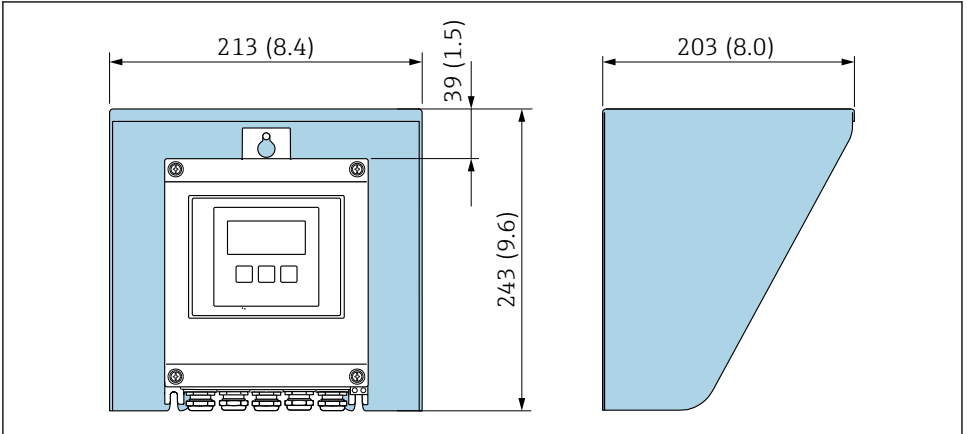

A0029552

3 Carcasă de protecție împotriva intemperțiilor pentru Proline 500 – digital; unitate mm (in)

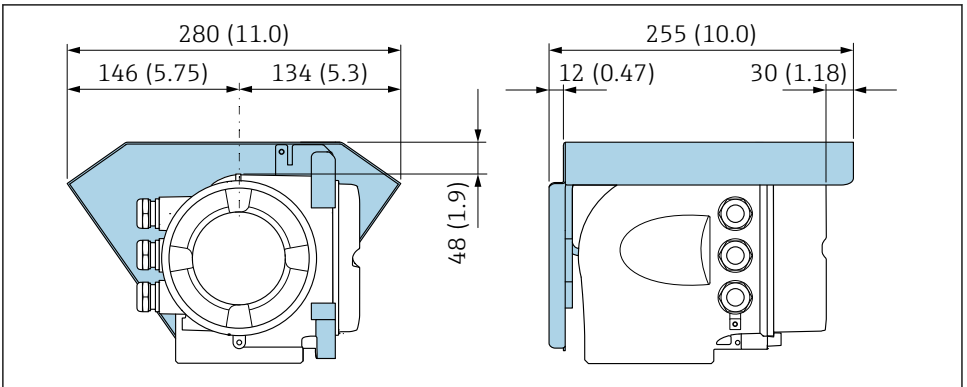

A0029553

4 Carcasă de protecție împotriva intemperțiilor pentru Proline 500 – unitate mm (in)

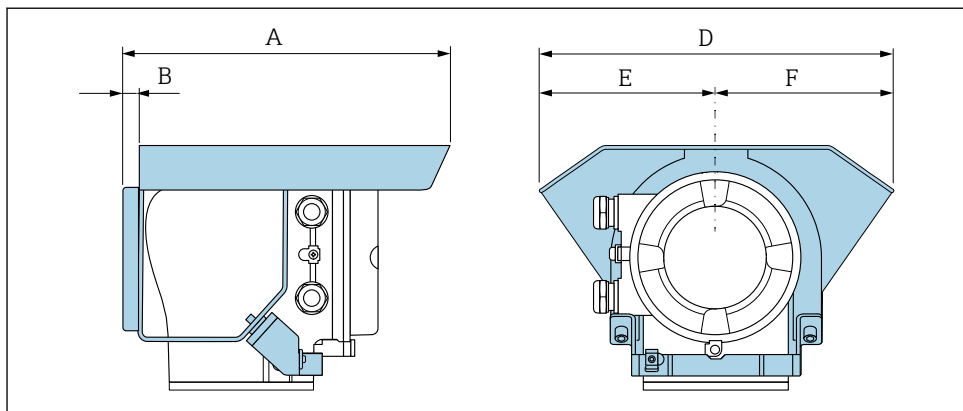

A0042332

A [mm]	B [mm]	D [mm]	E [mm]	F [mm]
257	12	280	140	140

A [in]	B [in]	D [in]	E [in]	F [in]
10,12	0,47	11,02	5,51	5,51

5.2 Montarea dispozitivului de măsurare

5.2.1 Scule necesare

Pentru flanșe și alte conexiuni de proces, utilizați o sculă de montaj adecvată

5.2.2 Pregătirea dispozitivului de măsurare

1. Îndepărtați toate ambalajele de transport rămase.
2. Îndepărtați carcasele sau capacele de protecție prezente pe senzor.
3. Îndepărtați eticheta adezivă de pe capacul compartimentului componentelor electronice.

5.2.3 Montarea senzorului

⚠️ AVERTISMENT

Pe interiorul tubului de măsurare s-ar putea forma un strat conducător de electricitate!

Pericol de scurtcircuit la semnalul de măsurare.

- ▶ Asigurați-vă că diametrele interioare ale garniturilor de etanșare sunt mai mari sau egale cu cele ale conexiunilor de proces și ale conductelor.
- ▶ Asigurați-vă că garniturile de etanșare sunt curate și nedeteriorate.
- ▶ Instalați corect garniturile de etanșare.
- ▶ Nu utilizați compuși de etanșare conducători de electricitate, cum ar fi grafitul.

⚠️ AVERTISMENT**Pericol din cauza etanșeității de proces necorespunzătoare!**

- ▶ Asigurați-vă că diametrele interioare ale garniturilor de etanșare sunt mai mari sau egale cu cele ale conexiunilor de proces și ale conductelor.
- ▶ Asigurați-vă că garniturile sunt curate și nedeteriorate.
- ▶ Fixați corect garniturile.

1. Asigurați-vă că direcția săgeții de pe sensor corespunde cu direcția debitului mediului.
2. Pentru a garanta conformitatea cu specificațiile dispozitivului, instalați dispozitivul de măsurare între flanșele conductei astfel încât să fie centrat în secțiunea de măsurare.
3. Instalați dispozitivul de măsurare sau roțiți carcasa transmițătorului astfel încât intrările cablului să nu fie orientate în sus.

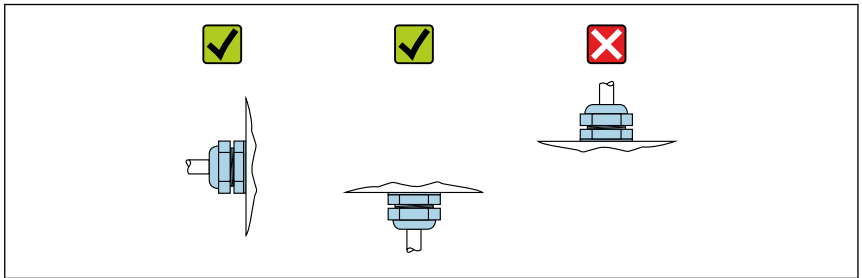

A0029263

Montarea garniturilor**⚠️ PRECAUȚIE****Pe interiorul tubului de măsurare s-ar putea forma un strat conducător de electricitate!**

Pericol de scurtcircuit la semnalul de măsurare.

- ▶ Nu utilizați compuși de etanșare conducători de electricitate, cum ar fi grafitul.

Respectați următoarele instrucțiuni când instalați garnituri:

- Asigurați-vă că garniturile nu ies în afară în secțiunea transversală a conductelor.
- Atunci când montați conexiunile de proces, asigurați-vă că garniturile respective sunt curate și centrate corect.
- Pentru flanșe DIN: utilizați garnituri numai în conformitate cu DIN EN 1514-1.
- Utilizați garnituri cu o duritate nominală de 70° Shore.

Montarea cablului de împământare

Pentru informații despre egalizarea potențialului și instrucțiuni detaliate de montare privind utilizarea cablurilor de împământare, consultați instrucțiunile de operare sintetizate ale transmițătorului.

Kit de montare

Senzorul este instalat între flanșele conductei cu ajutorul unui kit de montare. Dispozitivul este centrat cu ajutorul locașurilor de pe senzor. Sunt furnizate, de asemenea, manșoane de centrare în funcție de standardul flanșei sau de diametrul cercului pasului.

i Un kit de montare – care cuprinde șuruburi de montare, garnituri, piulițe și șaibe – poate fi comandat separat (consultați secțiunea „Accesorii”).

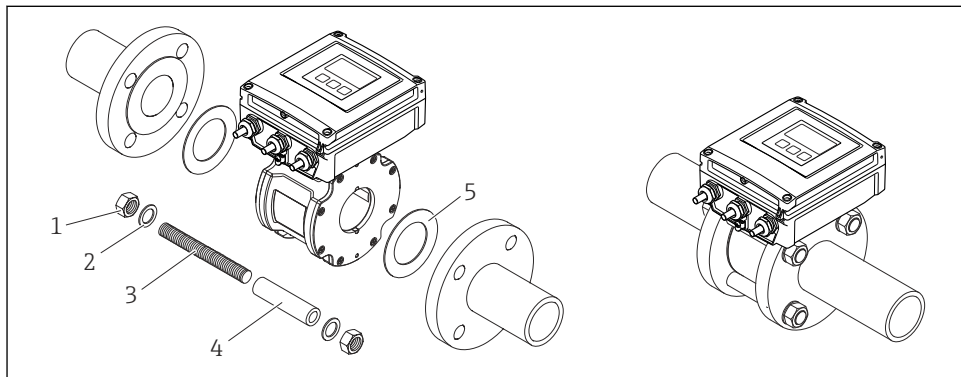

A0018060

5 Montarea senzorului

- 1 Piuliță
- 2 Șaibă
- 3 Șuruburi de montare
- 4 Manșon de centrare
- 5 Garnitură

Dispunerea șururilor de montare și a manșoanelor de centrare

Dispozitivul este centrat cu ajutorul locașurilor de pe senzor. Dispunerea șururilor de montare și utilizarea manșoanelor de centrare furnizate depind de diametrul nominal, standardul flanșei și diametrul cercului pasului.

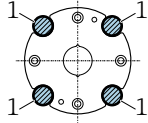
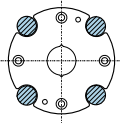
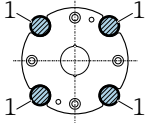
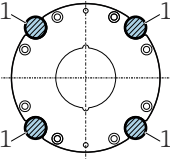
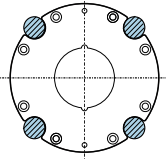
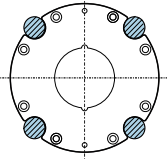
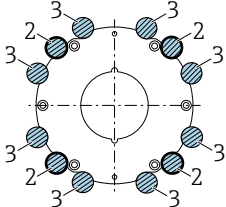
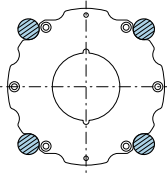
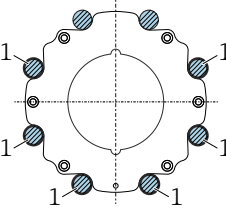
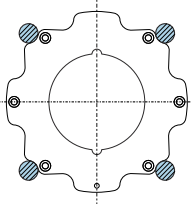
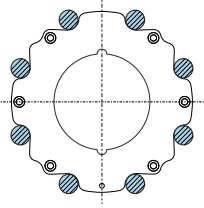
Diametru nominal		Conexiune de proces		
[mm]	[in]	EN 1092-1 (DIN 2501)	ASME B16.5	JIS B2220
25...40	1...1 ½	 A0029490	 A0029491	 A0029490
50	2	 A0029492	 A0029493	 A0029493
65	2 ½	 A0029494	-	 A0029495
80	3	 A0029496	 A0029497	 A0029498

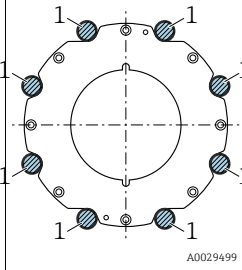
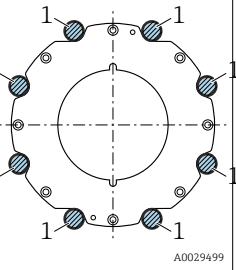
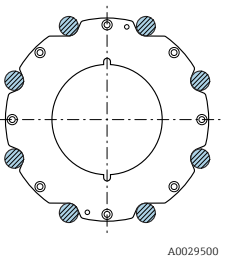
Diametru nominal		Conexiune de proces		
[mm]	[in]	EN 1092-1 (DIN 2501)	ASME B16.5	JIS B2220
100	4			
<p>1 = Șuruburi de montare cu manșoane de centrare 2 = Flanșă EN (DIN): 4 orificii → cu manșoane de centrare 3 = Flanșă EN (DIN): 8 orificii → fără manșoane de centrare</p>				

Cupluri de strângere a șurubului

→  31

5.2.4 Montarea transmisătorului versiunii la distanță:

PRECAUȚIE

Temperatură ambiantă prea înaltă!

Pericol de supraîncălzire a componentelor electronice și deformare a carcasei.

- ▶ A nu se depăși temperatura ambiantă maximă admisă .
- ▶ În caz de utilizare în medii exterioare: a se evita expunerea la lumina solară directă și la intemperii, îndeosebi în regiunile cu climă caldă.

PRECAUȚIE

Dacă se aplică o forță excesivă, există riscul de deteriorare a carcasei!

- ▶ Evitați suprasolicitarea mecanică.

Montare pe perete

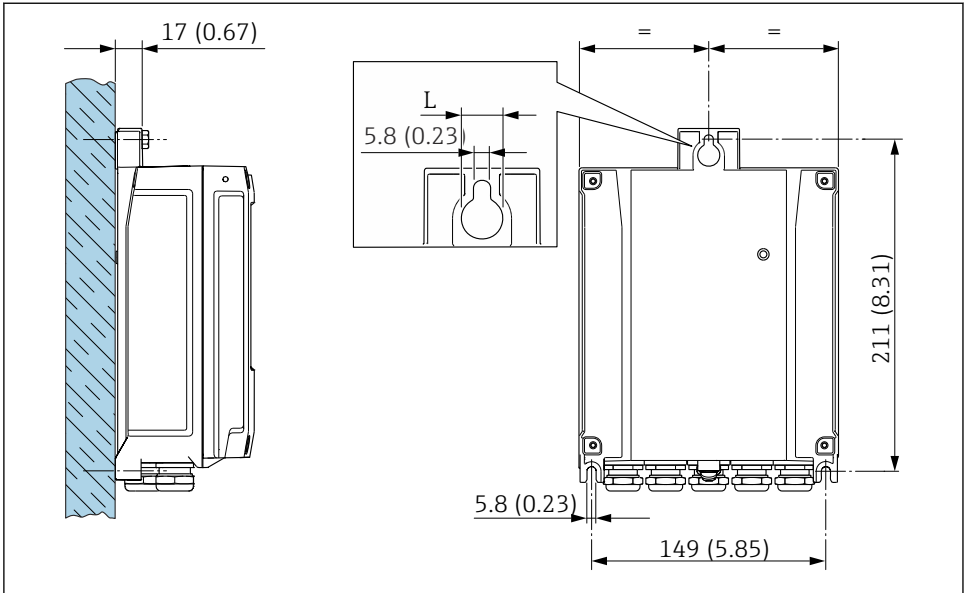

6 Unitate tehnologică mm (in)

L Depinde de codul de comandă pentru „carcasa transmițătorului”

Cod de comandă pentru „carcasa transmițătorului”

- Opțiunea **A**, înveliș cu aluminiu: $L = 14 \text{ mm}$ (0,55 in)
- Opțiunea **D**, policarbonat: $L = 13 \text{ mm}$ (0,51 in)

Montarea pe stâlpi

⚠️ AVERTISMENT

Cuplu de strângere excesiv aplicat la șuruburile de fixare de la carcasa din plastic!
Pericol de deteriorare a transmiiătorului din plastic.

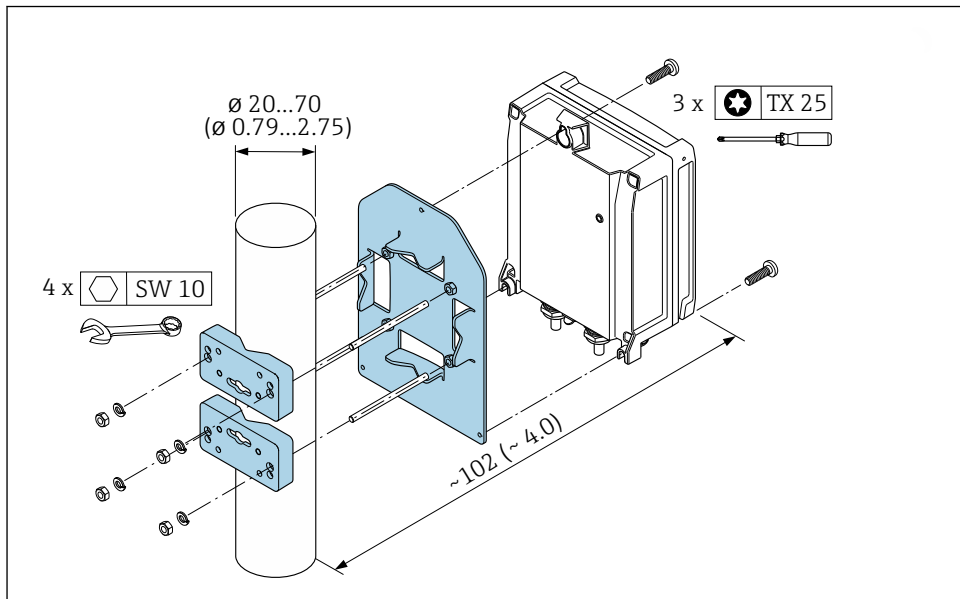

- ▶ Strângeți șuruburile de fixare conform cuplului de strângere: 2 Nm (1,5 lbf ft)



A0029051

7 Unitate tehnologică mm (in)

5.3 Verificare post-instalare

Dispozitivul este nedeteriorat (inspecție vizuală)?	<input type="checkbox"/>
Instrumentul de măsurare corespunde specificațiilor privind punctul de măsurare? De exemplu: <ul style="list-style-type: none"> ▪ Temperatură de proces ▪ Presiune de proces (consultați secțiunea despre „Valorile nominale ale presiunii/temperaturii” din documentul „Informații tehnice”. ▪ Temperatură ambientală ▪ Interval de măsurare 	<input type="checkbox"/>
A fost selectată orientarea corectă pentru senzor →  16 ? <ul style="list-style-type: none"> ▪ În funcție de tipul de senzor ▪ Conform cu temperatura fluidului ▪ Conform cu proprietățile fluidului (degazare, cu substanțe solide antrenate) 	<input type="checkbox"/>
Săgeata de pe senzor se potrivește cu direcția de curgere a fluidului →  16?	<input type="checkbox"/>
Numele etichetei și etichetarea sunt corecte (inspecție vizuală)?	<input type="checkbox"/>
Dispozitivul este protejat corespunzător împotriva precipitațiilor și a luminii solare directe?	<input type="checkbox"/>
Șuruburile de fixare sunt strânse în siguranță?	<input type="checkbox"/>

6 Eliminare

 Dacă este solicitat de Directiva 2012/19/UE privind deșeurile de echipamente electrice și electronice (DEEE), produsul este marcat cu simbolul ilustrat pentru a reduce eliminarea DEEE ca deșeuri municipale nesortate. Nu eliminați ca deșeuri municipale nesortate produsele care au acest marcaj. În schimb, returnați-le la producător în vederea eliminării în conformitate cu condițiile aplicabile.

6.1 Demontarea dispozitivului de măsurare

1. Opriți dispozitivul.

AVERTISMENT

Risc de vătămare corporală din cauza condițiilor de proces!

- ▶ Aveți grijă la condițiile de proces periculoase, cum ar fi presiunea din dispozitivul de măsurare, temperaturile ridicate sau mediile agresive.
2. Efectuați pașii de montare și conectare din secțiunile „Montarea dispozitivului de măsurare” și „Conectarea dispozitivului de măsurare” în ordine inversă.
 3. Respectați instrucțiunile de siguranță.

6.2 Eliminarea dispozitivului de măsurare

AVERTISMENT

Pericol pentru personal și mediul ambiant din cauza lichidelor periculoase pentru sănătate.

- ▶ Asigurați-vă că dispozitivul de măsurare și toate cavitățile nu prezintă reziduuri de lichid periculoase pentru sănătate sau mediul ambiant, de ex. substanțe care au pătruns în caneluri sau care s-au răspândit prin porțiunile din plastic.

Respectați aceste instrucțiuni atunci când eliminați dispozitivul:

- ▶ Respectați reglementările naționale.
- ▶ Asigurați separarea corespunzătoare și reutilizarea componentelor dispozitivului.

7 Anexă

7.1 Cupluri de strângere a șurubului



Pentru informații detaliate despre cuplurile de strângere a șuruburilor, consultați secțiunea „Montarea senzorului” din Instrucțiunile de utilizare ale dispozitivului

Vă rugăm să rețineți următoarele:

- Cuplurile din listă sunt valabile numai:
 - Pentru filete lubrificate.
 - Pentru conducte fără efort de tensiune.
 - Dacă utilizați o garnitură plată din material moale EPDM (de ex., 70° Shore).
- Strângeți șuruburile uniform, pe diagonală.
- Strângerea excesivă a șuruburilor va deforma suprafețele de etanșare sau va deteriora garniturile.

șuruburi de montare și manșoane de centrare pentru EN 1092-1 (DIN 2501), PN 16

Diametru nominal [mm]	Șuruburi de montare [mm]	Lungime Manșon de centrare [mm]	Cuplu max. de strângere a șuruburilor [Nm] pentru o flanșă de proces cu ...	
			suprafață garnitură netedă	Suprafață ridicată în relief
25	4 × M12 × 145	54	19	19
40	4 × M16 × 170	68	33	33
50	4 × M16 × 185	82	41	41
65 ¹⁾	4 × M16 × 200	92	44	44
65 ²⁾	8 × M16 × 200	– ³⁾	29	29
80	8 × M16 × 225	116	36	36
100	8 × M16 × 260	147	40	40

1) Flanșă EN (DIN): 4 orificii → cu manșoane de centrare

2) Flanșă EN (DIN): 8 orificii → fără manșoane de centrare

3) Nu este necesar un manșon de centrare. Dispozitivul este centrat în mod direct prin carcasa senzorului.

șuruburi de montare și manșoane de centrare pentru ASME B16.5, clasa 150

Diametru nominal		Șuruburi de montare [in]	Lungime Manșon de centrare [in]	Cuplu max. de strângere a șuruburilor [Nm] ([lbf · ft]) pentru o flanșă de proces cu ...	
[mm]	[in]			suprafață garnitură netedă	Suprafață ridicată în relief
25	1	4 × UNC ½" × 5,70	– ¹⁾	19 (14)	10 (7)
40	1 ½	4 × UNC ½" × 6,50	– ¹⁾	29 (21)	19 (14)
50	2	4 × UNC 5/8" × 7,50	– ¹⁾	41 (30)	37 (27)

Diametru nominal		Șuruburi de montare [in]	Lungime Manșon de centrare [in]	Cuplu max. de strângere a șuruburilor [Nm] ([lbf · ft]) pentru o flanșă de proces cu ...	
[mm]	[in]			suprafață garnitură netedă	Suprafață ridicată în relief
80	3	4 × UNC 5/8" × 9,25	– ¹⁾	43 (31)	43 (31)
100	4	8 × UNC 5/8" × 10,4	5,79	38 (28)	38 (28)

1) Nu este necesar un manșon de centrare. Dispozitivul este centrat în mod direct prin carcasa senzorului.

șuruburi de montare și manșoane de centrare pentru JIS B2220, 10K

Diametru nominal [mm]	Șuruburi de montare [mm]	Lungime Manșon de centrare [mm]	Cuplu max. de strângere a șuruburilor [Nm] pentru o flanșă de proces cu ...	
			suprafață garnitură netedă	Suprafață ridicată în relief
25	4 × M16 × 170	54	24	24
40	4 × M16 × 170	68	32	25
50	4 × M16 × 185	– ¹⁾	38	30
65	4 × M16 × 200	– ¹⁾	42	42
80	8 × M16 × 225	– ¹⁾	36	28
100	8 × M16 × 260	– ¹⁾	39	37

1) Nu este necesar un manșon de centrare. Dispozitivul este centrat în mod direct prin carcasa senzorului.



71772643

www.addresses.endress.com
