

# Instruções de operação

## Liquiphant FTL63 Density com calculadora de densidade QML51

Vibronic

Medição de densidade para líquidos especificamente para  
OS

setores de alimentos e life and science





A0023555

- Certifique-se de que o documento está armazenado em um local seguro, de modo que esteja sempre disponível ao trabalhar no equipamento ou com o equipamento
- Evite perigo para os indivíduos ou instalações, leia atentamente a seção "Instruções básicas de segurança", bem como todas as demais instruções de segurança contidas no documento que sejam específicas dos procedimentos de trabalho

O fabricante reserva-se o direito de modificar dados técnicos sem aviso prévio. A organização de vendas da Endress+Hauser fornecerá informações recentes e atualizações destas instruções de operação.

## Sumário

|          |   |           |           |  |           |
|----------|---|-----------|-----------|--|-----------|
| <b>1</b> | <b>Sobre este documento</b> .....                       | <b>5</b>  | <b>6</b>  | <b>Conexão elétrica</b> .....  | <b>22</b> |
| 1.1      | Função do documento .....                               | 5         | 6.1       | Requisitos de conexão .....  | 22        |
| 1.2      | Símbolos .....  | 5         | 6.1.1     | Tampa com parafuso de fixação .....  | 22        |
| 1.2.1    | Símbolos de segurança .....                             | 5         | 6.1.2     | Conectando o aterramento de<br>proteção (PE) .....   | 23        |
| 1.2.2    | Símbolos de elétrica .....                              | 5         | 6.2       | Conexão do equipamento .....   | 23        |
| 1.2.3    | Símbolos das ferramentas .....                          | 5         | 6.2.1     | Densidade de 2 fios (unidade<br>eletrônica FEL60D) para medição de<br>densidade .....        | 23        |
| 1.2.4    | Símbolos para certos tipos de<br>informação .....       | 5         | 6.2.2     | Conexão do cabo .....  | 25        |
| 1.2.5    | Símbolos em gráficos .....                              | 6         | 6.2.3     | Verificação pós-conexão .....  | 26        |
| 1.3      | Documentação .....                                      | 6         | <b>7</b>  | <b>Opções de operação</b> .....  | <b>27</b> |
| 1.4      | Marcas registradas .....                                | 7         | 7.1       | Visão geral das opções de operação .....   | 27        |
| <b>2</b> | <b>Instruções básicas de segurança</b> .....            | <b>7</b>  | 7.1.1     | Conceito de operação .....   | 27        |
| 2.1      | Especificações para o pessoal .....                     | 7         | 7.1.2     | Elementos na unidade eletrônica .....  | 27        |
| 2.2      | Uso indicado .....                                      | 7         | <b>8</b>  | <b>Comissionamento</b> .....   | <b>27</b> |
| 2.3      | Segurança do local de trabalho .....                    | 8         | 8.1       | Verificação pós-instalação e da função .....   | 27        |
| 2.4      | Segurança da operação .....                             | 8         | 8.2       | Acionamento do equipamento .....   | 27        |
| 2.5      | Segurança do produto .....                              | 9         | <b>9</b>  | <b>Operação</b> .....  | <b>28</b> |
| 2.6      | Segurança de TI .....                                   | 9         | 9.1       | Sinais de luz .....  | 28        |
| <b>3</b> | <b>Descrição do produto</b> .....                       | <b>9</b>  | <b>10</b> | <b>Diagnóstico e resolução de falhas</b> ...   | <b>29</b> |
| 3.1      | Princípio de medição .....                              | 9         | 10.1      | Informações de diagnóstico através de LEDs ..  | 29        |
| 3.2      | Sistema de medição .....                                | 10        | 10.1.1    | LED na unidade eletrônica .....  | 29        |
| 3.3      | Design de produto .....                                 | 11        | <b>11</b> | <b>Manutenção</b> .....  | <b>29</b> |
| <b>4</b> | <b>Recebimento e identificação do<br/>produto</b> ..... | <b>12</b> | 11.1      | Tarefas de manutenção .....  | 29        |
| 4.1      | Recebimento .....                                       | 12        | 11.1.1    | Limpeza .....  | 30        |
| 4.2      | Identificação do produto .....                          | 12        | <b>12</b> | <b>Reparo</b> .....  | <b>30</b> |
| 4.2.1    | Etiqueta de identificação .....                         | 12        | 12.1      | Notas gerais .....   | 30        |
| 4.2.2    | Endereço do fabricante .....                            | 12        | 12.1.1    | Conceito do reparo .....   | 30        |
| 4.3      | Armazenamento e transporte .....                        | 12        | 12.1.2    | Reparos em equipamento com<br>aprovação Ex .....   | 31        |
| 4.3.1    | Condições de armazenamento .....                        | 12        | 12.2      | Peças de reposição .....   | 31        |
| <b>5</b> | <b>Instalação</b> .....                                 | <b>13</b> | 12.3      | Devolução .....  | 31        |
| 5.1      | Requisitos de instalação .....                          | 14        | 12.4      | Descarte .....   | 31        |
| 5.1.1    | Velocidade de vazão - Instalação em<br>tubulação .....  | 14        | <b>13</b> | <b>Acessórios</b> .....  | <b>32</b> |
| 5.1.2    | Operações de entrada e saída .....                      | 15        | 13.1      | Device Viewer .....  | 32        |
| 5.1.3    | Fator de correção .....                                 | 16        | 13.2      | Tampa de proteção contra tempo para<br>invólucro de compartimento duplo, alumínio ..         | 32        |
| 5.1.4    | Evite incrustações .....                                | 18        | 13.3      | Tampa de proteção contra tempo para<br>invólucro de alumínio de compartimento<br>único ..... | 33        |
| 5.1.5    | Leve em consideração a folga .....                      | 18        | 13.4      | Soquete M12 .....  | 33        |
| 5.1.6    | Apoie o equipamento .....                               | 18        | 13.5      | Adaptador soldado .....  | 33        |
| 5.1.7    | Adaptador soldado com furo de<br>vazamento .....        | 19        |           |  |           |
| 5.2      | Instalação do equipamento .....                         | 19        |           |  |           |
| 5.2.1    | Ferramenta necessária .....                             | 19        |           |  |           |
| 5.2.2    | Procedimento de instalação .....                        | 19        |           |  |           |
| 5.3      | Verificação pós montagem .....                          | 22        |           |  |           |

|           |                                  |           |
|-----------|----------------------------------|-----------|
| <b>14</b> | <b>Dados técnicos</b>            | <b>34</b> |
| 14.1      | Entrada                          | 34        |
| 14.1.1    | Variável medida                  | 34        |
| 14.1.2    | Faixa de medição                 | 34        |
| 14.2      | Saída                            | 34        |
| 14.2.1    | Dados de conexão Ex              | 34        |
| 14.3      | Ambiente                         | 35        |
| 14.3.1    | Faixa de temperatura ambiente    | 35        |
| 14.3.2    | Altitude de operação             | 35        |
| 14.3.3    | Classe climática                 | 35        |
| 14.3.4    | Grau de proteção                 | 35        |
| 14.3.5    | Grau de poluição                 | 36        |
| 14.4      | Processo                         | 36        |
| 14.4.1    | Faixa de temperatura do processo | 36        |
| 14.4.2    | Choque térmico                   | 36        |
| 14.4.3    | Faixa de pressão do processo     | 36        |
| 14.4.4    | Estanqueidade da pressão         | 37        |
| 14.5      | Dados técnicos adicionais        | 37        |
|           | <b>Índice</b>                    | <b>38</b> |

# 1 Sobre este documento

## 1.1 Função do documento

Estas Instruções de Operação contêm todas as informações necessárias nas diversas fases do ciclo de vida do equipamento: da identificação do produto, recebimento e armazenamento à instalação, conexão, operação e comissionamento até a localização de falhas, manutenção e descarte.

## 1.2 Símbolos

### 1.2.1 Símbolos de segurança



#### **PERIGO**

Este símbolo te alerta para uma situação perigosa. Se essa situação não for evitada, isso resultará em ferimentos sérios ou fatais.



#### **ATENÇÃO**

Este símbolo te alerta para uma situação potencialmente perigosa. Se essa situação não for evitada, isso pode resultar em ferimentos sérios ou fatais..



#### **CUIDADO**

Este símbolo te alerta para uma situação potencialmente perigosa. Se essa situação não for evitada, isso resultará em ferimentos leves ou médios.



#### **AVISO**

Este símbolo te alerta para uma situação potencialmente prejudicial. A falha em evitar essa situação pode resultar em danos ao produto ou a algo em suas proximidades.

### 1.2.2 Símbolos de elétrica



Conexão de aterramento

Braçadeira aterrada através de um sistema de aterramento.



Aterramento de proteção (PE)

Terminais de terra, que devem ser aterrados antes de estabelecer quaisquer outras conexões. Os terminais de terra são localizados dentro e fora do equipamento.

### 1.2.3 Símbolos das ferramentas



Chave de fenda plana



Chave Allen



Chave de boca

### 1.2.4 Símbolos para certos tipos de informação



#### **Permitido**

Procedimentos, processos ou ações que são permitidos



#### **Preferido**

Procedimentos, processos ou ações que são recomendados



#### **Proibido**

Procedimentos, processos ou ações que são proibidos



#### **Dica**

Indica informação adicional



Consulte a documentação



Consulte a página



Referência ao gráfico

### 1.2.5 Símbolos em gráficos

1, 2, 3, ...

Números de itens

1, 2, 3

Série de etapas



Resultado de uma etapa



Aviso ou etapa individual a ser observada

A, B, C, ...

Visualizações

Ângulo de visualização

Indica que o objeto é mostrado a partir de outro ângulo



Área classificada

Indica a área classificada



Área segura (área não classificada)

Indica a área não classificada

## 1.3 Documentação



Para uma visão geral do escopo da respectiva Documentação técnica, consulte:

- *Device Viewer* ([www.endress.com/deviceviewer](http://www.endress.com/deviceviewer)): insira o número de série da etiqueta de identificação
- *Aplicativo de operações da Endress+Hauser*: Insira o número de série que está na etiqueta de identificação ou escaneie o QR code.

Os seguintes tipos de documentação estão disponíveis na área de downloads do site da Endress+Hauser ([www.endress.com/downloads](http://www.endress.com/downloads)), dependendo da configuração do produto:

| Tipo de documento                            | Objetivo e conteúdo do documento   |
|--|--|
| Informações técnicas (TI)                    | <b>Auxílio para planejamento</b><br>Este documento contém todos os dados técnicos do produto e fornece uma visão geral de tudo que pode ser solicitado com o produto.  |
| Resumo das instruções de operação (KA)       | <b>Guia rápido para obter o primeiro valor medido</b><br>As instruções de operação contêm todas as informações essenciais sobre o produto, desde o recebimento até o comissionamento inicial.  |
| Instruções de operação (BA)                  | <b>Referência</b><br>As instruções de operação contêm as informações necessárias para as diversas fases do ciclo de vida do produto: desde a identificação do produto, recebimento e armazenamento, até a instalação, conexão, operação e comissionamento, incluindo a localização de falhas, manutenção e descarte. |
| Descrição dos parâmetros do equipamento (GP) | <b>Referência para parâmetros</b><br>O documento contém explicações detalhadas sobre os parâmetros de leitura ou de configuração do produto. A descrição destina-se àqueles que trabalham com o produto em todo seu ciclo de vida e executam configurações específicas.  |

| Tipo de documento   | Objetivo e conteúdo do documento   |
|---|--|
| Instruções de segurança (XA)                                  | <p>Instruções de segurança para equipamentos elétricos em áreas classificadas são fornecidas com o produto dependendo da aprovação. Elas são parte integral das instruções de operação.</p> <p> A etiqueta de identificação indica as Instruções de Segurança (XA) referentes ao produto.</p> |
| Documentação complementar de acordo com o equipamento (SD/FY) | <p>Siga sempre as instruções à risca na documentação complementar. A documentação complementar é parte integral da documentação do produto.</p>  |

## 1.4 Marcas registradas

### Modbus®

Marca registrada da SCHNEIDER AUTOMATION, INC.

### OPC UA

Marca registrada da OPC Foundation, Scottsdale, Arizona, EUA

### HART®

Marca registrada do grupo FieldComm, Austin, Texas, EUA

## 2 Instruções básicas de segurança

### 2.1 Especificações para o pessoal

O pessoal para a instalação, comissionamento, diagnósticos e manutenção deve preencher as seguintes especificações:

- ▶ Especialistas treinados e qualificados devem ter qualificação relevante para esta função e tarefa específica.
- ▶ Estejam autorizados pelo dono/operador da planta.
- ▶ Estejam familiarizados com as regulamentações federais/nacionais.
- ▶ Antes de iniciar o trabalho, leia e entenda as instruções no manual e documentação complementar, bem como nos certificados (dependendo da aplicação).
- ▶ Siga as instruções e esteja em conformidade com condições básicas.

O pessoal de operação deve preencher as seguintes especificações:

- ▶ Ser instruído e autorizado de acordo com as especificações da tarefa pelo proprietário-operador das instalações.
- ▶ Siga as instruções desse manual.

### 2.2 Uso indicado

O equipamento de medição descrito neste manual destina-se somente para a medição de densidade de líquidos.

O sistema de medição consiste em:

- uma calculadora de densidade QML51
- até duas unidades de densidade Liquiphant,
- até dois sensores de temperatura e
- até duas células de medição de pressão.

A calculadora de densidade QML51 usa métodos matemáticos e padrões para calcular variáveis derivadas, como a concentração de um meio.

Não excede ou fique abaixo dos valores limites relevantes do equipamento

 Consulte a documentação técnica

**Uso incorreto**

O fabricante não é responsável por danos causados pelo uso incorreto ou não indicado.

Evite danos mecânicos:

- ▶ Não limpe ou toque nas superfícies do equipamento com objetos rígidos ou pontiagudos.

Clarificação para casos limítrofes:

- ▶ Para meios especiais e fluidos de limpeza, a Endress+Hauser terá prazer em ajudar a verificar a resistência à corrosão dos materiais molhados pelo fluido, mas não se responsabiliza nem oferece garantias para eles.

**Risco residual**

Devido à transferência de calor do processo e a dissipação de energia dentro dos componentes eletrônicos, a temperatura do invólucro Liquiphant pode aumentar até 80 °C (176 °F) durante a operação. Quando em operação, o sensor pode alcançar uma temperatura próxima à temperatura média.

Perigo de queimaduras do contato com as superfícies!

- ▶ Em casos de temperaturas de fluido elevadas, certifique-se de que haja proteção contra contato para evitar queimaduras.

## 2.3 Segurança do local de trabalho

Para o trabalho no e com o equipamento:

- ▶ Use o equipamento de proteção individual de acordo com as regulamentações nacionais.

## 2.4 Segurança da operação

Dano ao equipamento!

- ▶ Opere o equipamento apenas se estiver em condição técnica adequada, sem erros e falhas.
- ▶ O operador é responsável pela operação livre de interferências do equipamento.

**Configuração, teste e manutenção do equipamento**

A segurança do processo pode estar em risco durante o trabalho de configuração, teste e manutenção no equipamento.

- ▶ Medidas de supervisão alternativas devem ser tomadas para garantir a segurança da operação e a segurança do processo.

**Modificações aos equipamentos**

Não são permitidas modificações não autorizadas no equipamento, pois podem causar riscos imprevisíveis.

- ▶ Se, ainda assim, for necessário fazer alterações, consulte a Endress+Hauser.

**Reparo**

Para garantir a contínua segurança e confiabilidade da operação:

- ▶ Somente execute tarefas de reparo no equipamento se isso for expressamente permitido.
- ▶ Observe as regulamentações nacionais/federais referentes ao reparo de um equipamento elétrico.
- ▶ Use somente as peças de reposição e acessórios originais da Endress+Hauser .

### Área classificada

Para eliminar o perigo a pessoas ou às instalações quando o equipamento é usado na área classificada (por ex. proteção contra explosões):

- ▶ Verifique na etiqueta de identificação se o equipamento solicitado pode ser usado como indicado na área classificada.
- ▶ Cumpra com as instruções na documentação complementar separada, que é parte integral deste manual.

## 2.5 Segurança do produto

Este equipamento de última geração foi desenvolvido e testado de acordo com as boas práticas de engenharia para atender às normas de segurança da operação. Ele saiu da fábrica em uma condição segura para ser operado.

Atende as normas gerais de segurança e aos requisitos legais. Ele atende também as diretrizes da UE listadas na Declaração de Conformidade da UE específica para este equipamento. O fabricante confirma isto ao afixar a identificação CE.

## 2.6 Segurança de TI

A garantia do fabricante somente é válida se o produto for instalado e usado conforme descrito nas Instruções de operação. O produto é equipado com mecanismos de segurança para protegê-lo contra qualquer mudança acidental das configurações.

Medidas de segurança de TI, que oferecem proteção adicional para o produto e a respectiva transferência de dados, devem ser implantadas pelos próprios operadores de acordo com seus padrões de segurança.

# 3 Descrição do produto

Sensor Liquiphant FTL63 com unidade eletrônica FEL60D

Para medir a densidade de meios líquidos em conjunto com a calculadora de densidade QML51. Também adequado para uso em áreas classificadas.

## 3.1 Princípio de medição

**O sistema de medição consiste nos seguintes componentes principais:**

- Liquiphant Density
- Calculadora de densidade

Em conjunto com a calculadora de densidade, o Liquiphant Density mede a densidade de um líquido newtoniano, puramente viscoso e em tubos e tanques.

Um acionamento piezoelétrico causa com que o diapasão do Liquiphant Density vibre na sua frequência de ressonância. Mudanças na densidade do líquido causam uma alteração na frequência de ressonância do diapasão. Como resultado, a densidade do meio tem impacto direto na frequência de ressonância do diapasão. Este efeito é usado para medição de densidade.

Na calculadora de densidade, a densidade do líquido é calculada a partir da frequência de ressonância do diapasão transmitida pelo sensor e a partir de parâmetros específicos do sensor armazenados. Para compensar as influências de temperatura e pressão, sensores adicionais correspondentes podem ser conectados à calculadora de densidade.

### 3.2 Sistema de medição

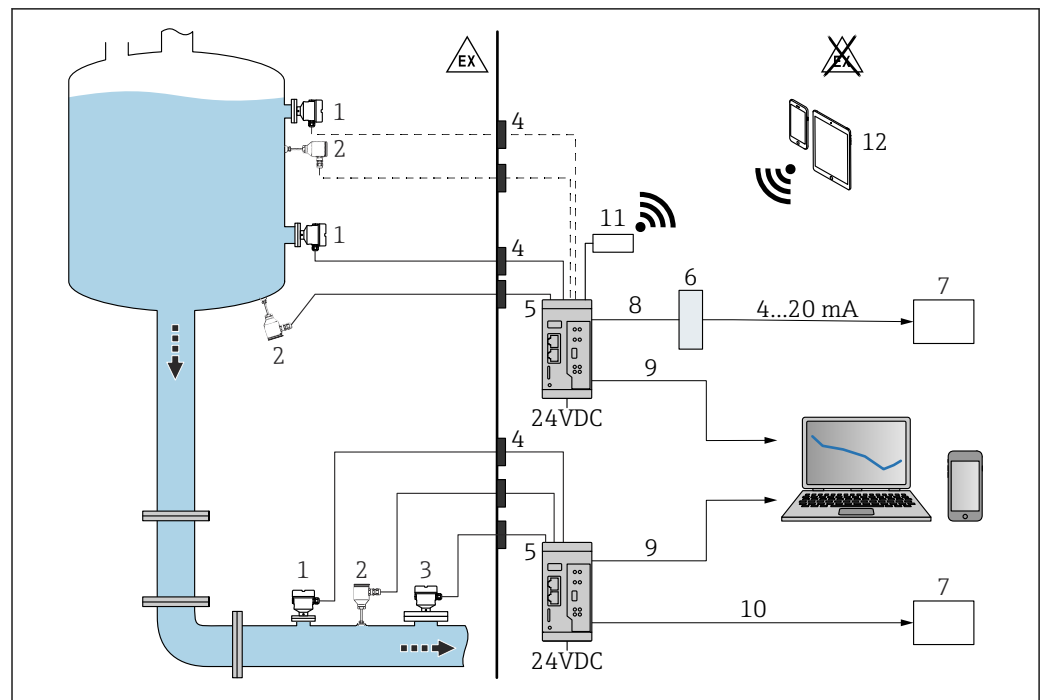

**1** Medição de densidade com Calculadora de densidade QML51

- 1 Liquiphant Density com unidade eletrônica FEL60D → saída por pulso
- 2 Sensor de temperatura, por ex. saída 4 para 20 mA
- 3 Saída 4 para 20 mA do transmissor de pressão; necessária para pressões acima de 6 bar (87 psi) ou para flutuações de pressão.
- 4 Barreira Ex (Liquiphant Density, célula de medição de temperatura e/ou pressão instalada em área classificada)
- 5 Calculadora de densidade QML51
- 6 Conversor Modbus TCP para 4 para 20 mA
- 7 Controlador lógico programável (CLP)
- 8 Modbus TCP
- 9 Ethernet
- 10 Modbus TCP ou OPC UA
- 11 Roteador TELTONIKA RUT241 (acessório). Para uma conexão sem fio.
- 12 Dispositivos móveis

**i** Para uso em áreas classificadas: barreira Ex através da barreira ativa RN22. A barreira ativa de dois canais RN22 alimenta circuitos de equipamentos analógicos e equipamentos de segurança até SIL 2 (SC 3). A interface intrinsecamente segura transparente para HART® oferece uma conexão confiável entre os equipamentos de campo e o computador de densidade QML51. Ela é conectada a equipamentos de 2 fios/4 fios em áreas classificadas e fornece uma segunda saída de sinal isolada galvanicamente de acordo com a NAMUR NE 175.

Além de calcular a densidade de um meio líquido, a Calculadora de Densidade QML51 pode determinar também a densidade de referência do meio e a concentração de uma solução, bem como detectar até quatro meios diferentes ou um duto vazio.

Ao fazer isso, ela avalia até dois pontos de medição e alimenta diretamente transmissores de dois fios conectados com energia auxiliar. Isso permite a conexão de até dois sensores Liquiphant Density e dois sensores de temperatura para compensação dos efeitos da temperatura a fim de calcular densidades de referência.

Para determinar a concentração, padrões armazenados podem ser utilizados, como ICUMSA para concentrações de açúcar, OIML ITS-90 para etanol e vários cálculos pré-configurados para soluções de eletrólitos (de acordo com o modelo Laliberté-Cooper).

Tabelas específicas de densidade de referência ou concentração podem ser inseridas manualmente na forma de tabelas de linearização ou importadas para a calculadora de densidade em formatos de dados padrão (por ex., .csv, .xlsx) e usadas para cálculos.

Os valores de densidade e concentração podem ser emitidos em diversas unidades, por exemplo, unidades SI, °Baume, °Brix ou °API.

A configuração do QML51 é realizada através de um servidor de rede integrado, que pode ser acessado através de uma conexão TLS segura usando um navegador de internet padrão.

Para emissão a um CLP ou um sistema SCADA, o QML51 suporta os protocolos de Ethernet Modbus TCP e OPC UA. Se for necessário um sinal de corrente para conexão a um CLP, o sinal pode ser gerado através de um conversor. Um conversor que gera até 4 canais com um sinal analógico 4 para 20 mA a partir do protocolo Modbus TCP está disponível como acessório.

### 3.3 Design de produto

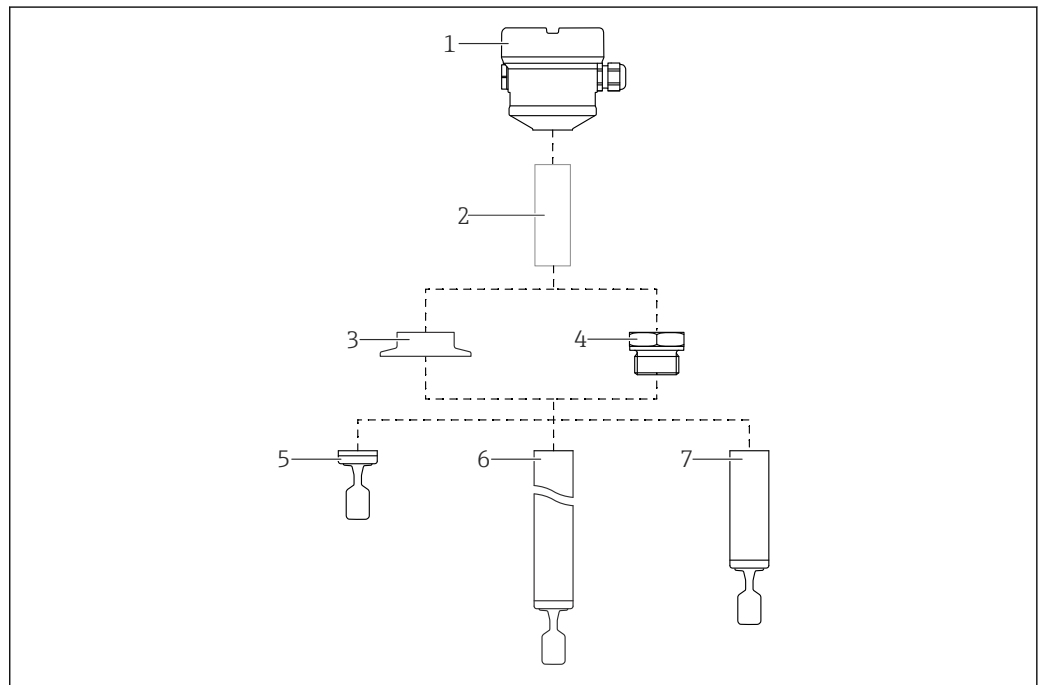

A0052411

#### 2 Desenho do produto Liquiphant FTL63

- 1 Invólucro com unidade eletrônica FEL60D e tampa
- 2 Espaçador de temperatura, passagem estanque à pressão (segunda linha de defesa), opcional
- 3 Conexão do processo, ex. braçadeira/Tri-Clamp
- 4 Conexão de processo, ex. rosca
- 5 Versão de sonda compacta com diapasão
- 6 Sonda de extensão tubular com diapasão
- 7 Versão de tubo curto da sonda com diapasão

## 4 Recebimento e identificação do produto

### 4.1 Recebimento

Ao receber a entrega:

1. Verifique se há danos na embalagem.
  - ↳ Relate todos os danos imediatamente ao fabricante.  
Não instale componentes danificados.
2. Verifique o escopo de entrega usando a nota de entrega.
3. Compare os dados na etiqueta de identificação com as especificações do pedido na nota de entrega.
4. Verifique a documentação técnica e todos os outros documentos necessários, como por ex. certificados, para garantir que estejam completos.

 Se uma dessas condições não estiver de acordo, entre em contato com o fabricante.

### 4.2 Identificação do produto

As seguintes opções estão disponíveis para identificação do equipamento:

- Especificações da etiqueta de identificação
- Código de pedido com detalhamento dos recursos do equipamento na nota de entrega
- Insira o número de série das etiquetas de identificação no *Device Viewer* ([www.endress.com/deviceviewer](http://www.endress.com/deviceviewer)): todas as informações sobre o equipamento são exibidas.

#### 4.2.1 Etiqueta de identificação

As informações exigidas por lei e relevantes para o equipamento são exibidas na etiqueta de identificação ex.:

- Identificação do fabricante
- Número de pedido, código do pedido estendido, número de série
- Dados técnicos, grau de proteção
- Versão do firmware, versão do hardware
- Informação específica da aprovação
- Código DataMatrix (informações sobre o equipamento)

Compare os dados na etiqueta de identificação com seu pedido.

#### 4.2.2 Endereço do fabricante

Endress+Hauser SE+Co. KG  
Hauptstraße 1  
79689 Maulburg, Alemanha

Local de fabricação: consulte a etiqueta de identificação.

### 4.3 Armazenamento e transporte

#### 4.3.1 Condições de armazenamento

- Use a embalagem original
- Armazene o equipamento em condições limpas e secas e proteja de danos causados por choques

**Temperatura de armazenamento****Liquiphant FTL63**

-40 para +80 °C (-40 para +176 °F)

**Calculadora de densidade QML51**

-25 para 85 °C (-13 para 185 °F)

**Transporte do equipamento**

- Transporte o equipamento ao ponto de medição na embalagem original
- Segure o equipamento pelo invólucro, espaçador de temperatura, conexão de processo ou tubo de extensão
- Não dobre, encurte ou estenda o diapasão

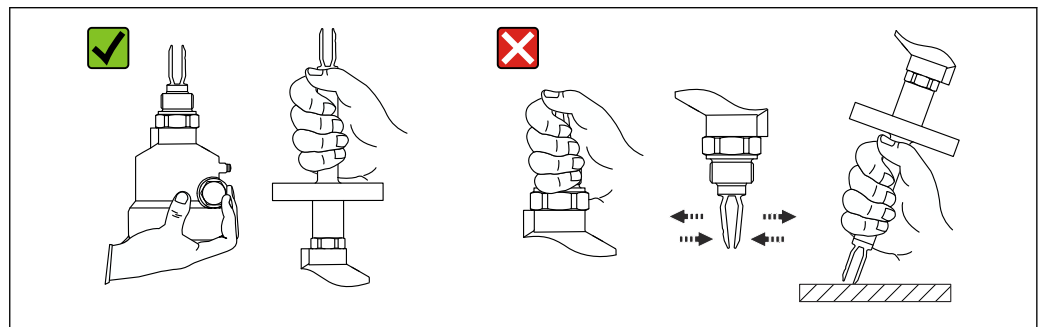

3 Manuseando o equipamento durante o transporte

## 5 Instalação

**Instruções de instalação**

- Qualquer orientação para versão compacta ou versão com comprimento de tubo de até 500 mm (19.7 in)aprox.
- Orientação vertical por cima para equipamentos com tubo longo
- Distância mínima entre a ponta do diapasão e a parede do tanque ou a parede da tubulação: 10 mm (0.39 in)

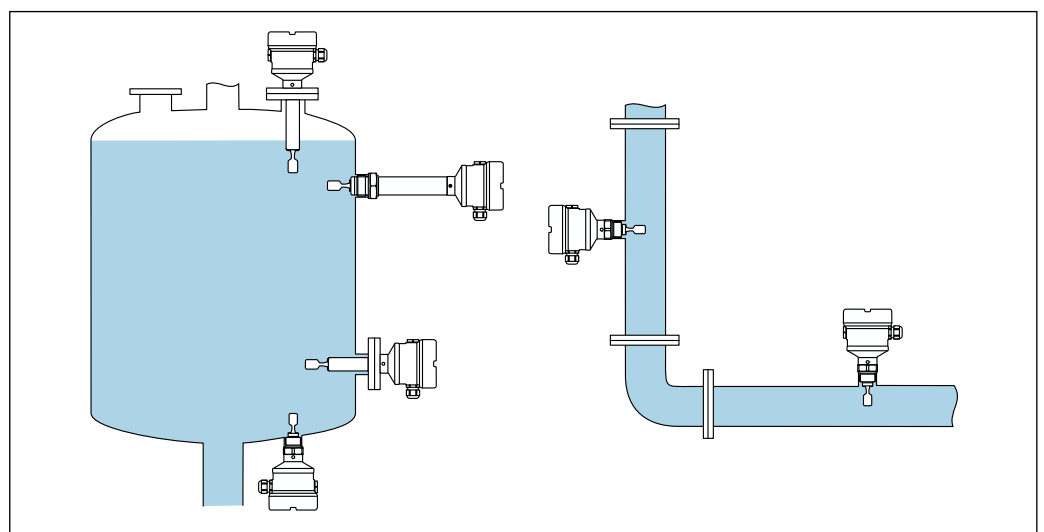

4 Exemplos de instalação para um recipiente, tanque ou tubo

## 5.1 Requisitos de instalação

O local de instalação deve ser selecionado de tal forma que o diapasão e a membrana estejam sempre imersos no meio.

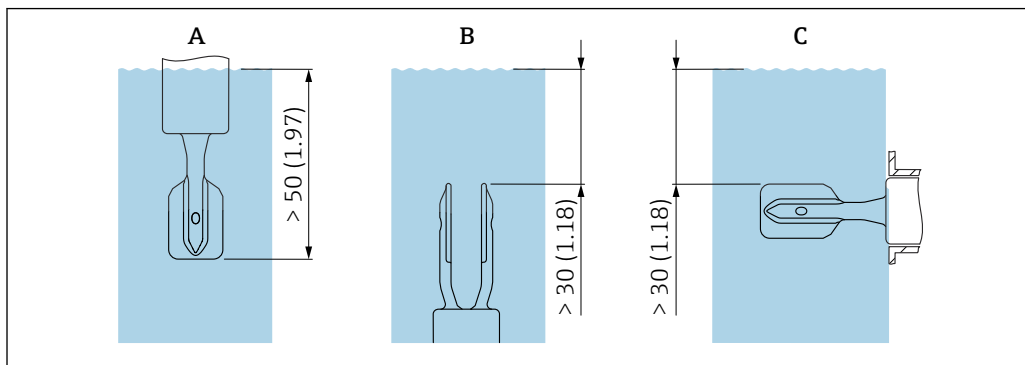

A0039685

5 Unidade em mm (pol.)

- A Instalação pela parte de cima
- B Instalação pela parte de baixo
- C Instalação pela lateral

-  Evite bolhas de ar no tubo ou injetor
- Garanta ventilação adequada

 Viscosidade máxima: 350 mPa·s (3.5 P)

### 5.1.1 Velocidade de vazão - Instalação em tubulação

**Instale o diapasão dentro da vazão do meio**

- Velocidade de vazão: < 2 m/s (6.56 ft/s) por segundo
- Evite a formação de bolhas de ar (1)

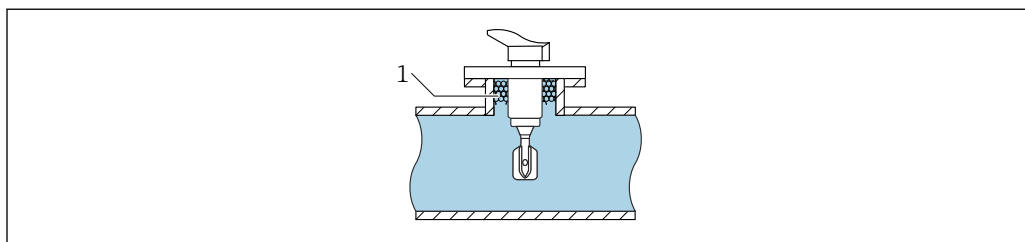

A0039718

6 Exemplo de instalação em tubos dentro da vazão do meio

**Instale o diapasão longe da vazão direta do meio**

Velocidade da vazão: < 2 m/s (6.56 ft/s)

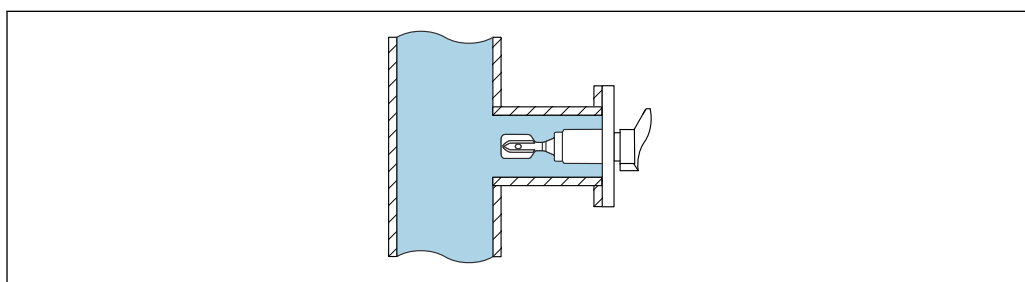

A0039721

7 Exemplo de instalação em tubos longe da vazão direta do meio

## 5.1.2 Operações de entrada e saída

### Escoamento de entrada

Se possível, instale o sensor o mais a montante possível, por ex., válvulas, peças em T, cotovelos, cotovelos de flange, etc.

Para estar em conformidade com as especificações de precisão, o trecho reto a montante deve atender aos seguintes requisitos:

Escoamento de entrada:  $\geq 5x$  DN (diâmetro nominal) - mín. 750 mm (29.5 in)

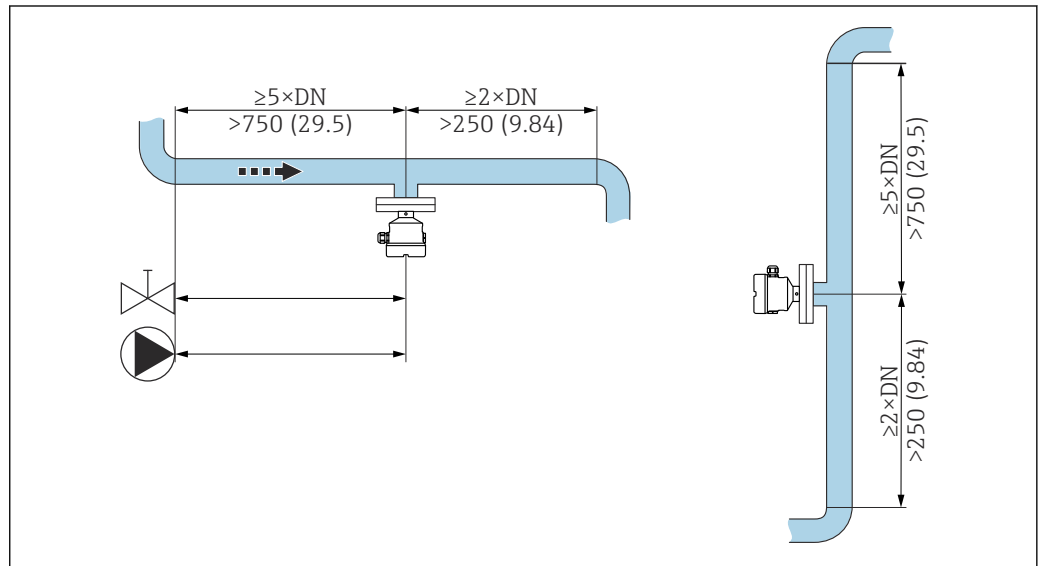

8 Instalação do trecho reto a montante. Unidade de medida mm (in)

### Trecho reto a jusante

Para estar em conformidade com as especificações de precisão, o trecho reto a jusante deve atender aos seguintes requisitos:

Escoamento de entrada:  $\geq 2x$  DN (diâmetro nominal) - mín. 250 mm (9.84 in)

O sensor de pressão e temperatura deve ser instalado a no lado da saída da direção de vazão após o sensor de densidade Liquiphant Density. Ao instalar pontos de medição de pressão a jusante do equipamento, certifique-se de que a distância entre o ponto de medição e o equipamento é suficiente.

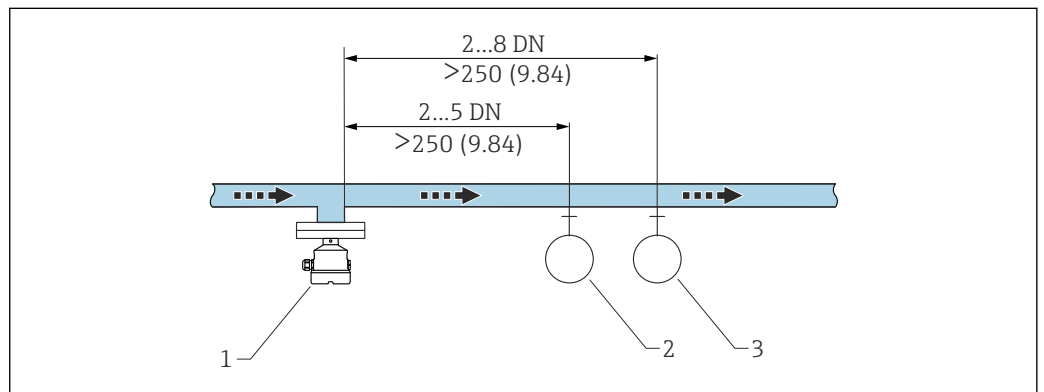

9 Instalação do trecho reto a jusante. Unidade de medida mm (in)

- 1 Sensor de densidade Liquiphant
- 2 Ponto de medição de pressão
- 3 Ponto de medição de temperatura

### 5.1.3 Fator de correção

Se a vibração do diapásio for afetada pelas condições no local de instalação, o resultado da medição pode ser ajustado usando um fator de correção (r).

#### Instalação padrão

Fator de correção "r" como uma função da altura "h", para entrada no Computador de Densidade QML51:

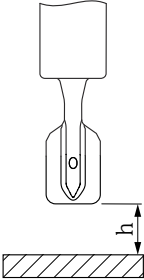
|  | h               | r      |
|--|-----------------|--------|
| <br><small>A0039687</small> | 12 mm (0.47 in) | 1,0026 |
|  | 14 mm (0.55 in) | 1,0016 |
|  | 16 mm (0.63 in) | 1,0011 |
|  | 18 mm (0.71 in) | 1,0008 |
|  | 20 mm (0.79 in) | 1,0006 |
|  | 22 mm (0.87 in) | 1,0005 |
|  | 24 mm (0.94 in) | 1,0004 |
|  | 26 mm (1.02 in) | 1,0004 |
|  | 28 mm (1.10 in) | 1,0004 |
|  | 30 mm (1.18 in) | 1,0003 |
|  | 32 mm (1.26 in) | 1,0003 |
|  | 34 mm (1.34 in) | 1,0002 |
|  | 36 mm (1.42 in) | 1,0001 |
|  | 38 mm (1.50 in) | 1,0001 |
|  | 40 mm (1.57 in) | 1,0000 |

#### Instalação de um bypass

Fator de correção "r" como uma função do diâmetro interno do bypass "D", para entrada no Computador de Densidade QML51:

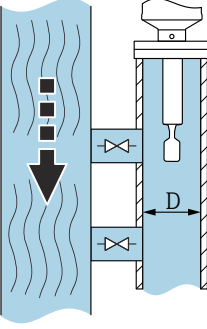
|  | D                | r      |
|--|------------------|--------|
| <br><small>A0039689</small> | <44 mm (1.73 in) | -      |
|  | 44 mm (1.73 in)  | 1,0191 |
|  | 46 mm (1.81 in)  | 1,0162 |
|  | 48 mm (1.89 in)  | 1,0137 |
|  | 50 mm (1.97 in)  | 1,0116 |
|  | 52 mm (2.05 in)  | 1,0098 |
|  | 54 mm (2.13 in)  | 1,0083 |
|  | 56 mm (2.20 in)  | 1,0070 |
|  | 58 mm (2.28 in)  | 1,0059 |
|  | 60 mm (2.36 in)  | 1,0050 |
|  | 62 mm (2.44 in)  | 1,0042 |
|  | 64 mm (2.52 in)  | 1,0035 |
|  | 66 mm (2.60 in)  | 1,0030 |
|  | 68 mm (2.68 in)  | 1,0025 |
|  | 70 mm (2.76 in)  | 1,0021 |

|  | D                 | r      |
|--|-------------------|--------|
|  | 72 mm (2.83 in)   | 1,0017 |
|  | 74 mm (2.91 in)   | 1,0014 |
|  | 76 mm (2.99 in)   | 1,0012 |
|  | 78 mm (3.07 in)   | 1,0010 |
|  | 80 mm (3.15 in)   | 1,0008 |
|  | 82 mm (3.23 in)   | 1,0006 |
|  | 84 mm (3.31 in)   | 1,0005 |
|  | 86 mm (3.39 in)   | 1,0004 |
|  | 88 mm (3.46 in)   | 1,0003 |
|  | 90 mm (3.54 in)   | 1,0003 |
|  | 92 mm (3.62 in)   | 1,0002 |
|  | 94 mm (3.70 in)   | 1,0002 |
|  | 96 mm (3.78 in)   | 1,0001 |
|  | 98 mm (3.86 in)   | 1,0001 |
|  | 100 mm (3.94 in)  | 1,0001 |
|  | >100 mm (3.94 in) | 1,0000 |

### Instalação no tubo

Fator de correção "r" como uma função do diâmetro interno do tubo "D", para entrada no Computador de Densidade QML51:

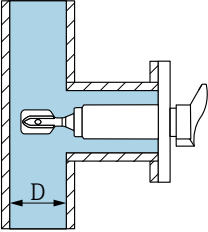
|   | D                | r      |
|---|------------------|--------|
|  <p>A0039707</p> | <44 mm (1.73 in) | -      |
|   | 44 mm (1.73 in)  | 1,0225 |
|   | 46 mm (1.81 in)  | 1,0167 |
|   | 48 mm (1.89 in)  | 1,0125 |
|   | 50 mm (1.97 in)  | 1,0096 |
|   | 52 mm (2.05 in)  | 1,0075 |
|   | 54 mm (2.13 in)  | 1,0061 |
|   | 56 mm (2.20 in)  | 1,0051 |
|   | 58 mm (2.28 in)  | 1,0044 |
|   | 60 mm (2.36 in)  | 1,0039 |
|   | 62 mm (2.44 in)  | 1,0035 |
|   | 64 mm (2.52 in)  | 1,0032 |
|   | 66 mm (2.60 in)  | 1,0028 |
|   | 68 mm (2.68 in)  | 1,0025 |
|   | 70 mm (2.76 in)  | 1,0022 |
|   | 72 mm (2.83 in)  | 1,0020 |
|   | 74 mm (2.91 in)  | 1,0017 |
|   | 76 mm (2.99 in)  | 1,0015 |
|   | 78 mm (3.07 in)  | 1,0012 |
|   | 80 mm (3.15 in)  | 1,0009 |
| 82 mm (3.23 in)   | 1,0007           |        |

|  | D                  | r      |
|--|--------------------|--------|
|  | 84 mm (3.31 in)    | 1,0005 |
|  | 86 mm (3.39 in)    | 1,0004 |
|  | 88 mm (3.46 in)    | 1,0003 |
|  | 90 mm (3.54 in)    | 1,0002 |
|  | 92 mm (3.62 in)    | 1,0002 |
|  | 94 mm (3.70 in)    | 1,0001 |
|  | 96 mm (3.78 in)    | 1,0001 |
|  | 98 mm (3.86 in)    | 1,0001 |
|  | 100 mm (3.94 in)   | 1,0001 |
|  | > 100 mm (3.94 in) | 1,0000 |

#### 5.1.4 Evite incrustações

 Permita intervalos de manutenção, se necessário!

#### 5.1.5 Leve em consideração a folga

Deixe espaço suficiente na parte externa do tanque para montagem, conexão e substituição da unidade eletrônica.

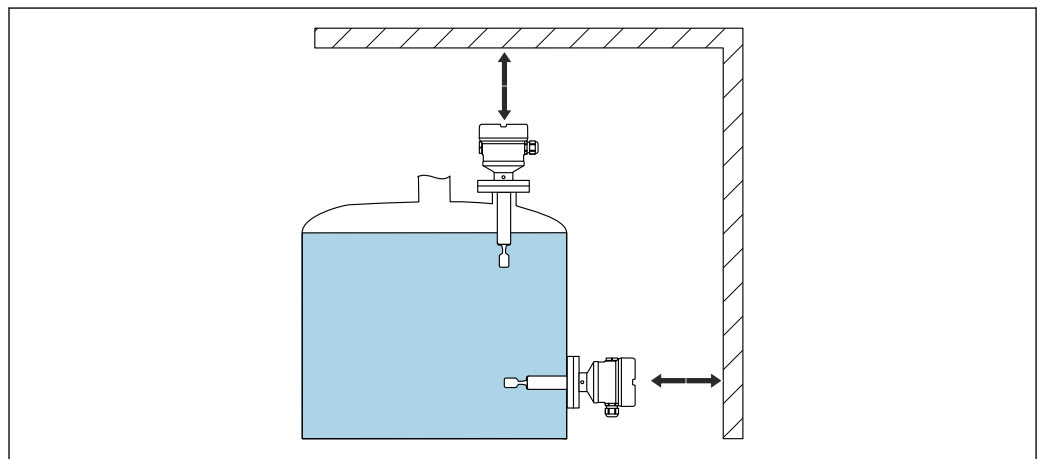

A0039741

 10 Leve em consideração a folga

#### 5.1.6 Apoie o equipamento

Apoie o equipamento em casos de carga dinâmica severa. Capacidade de carga lateral máxima das extensões da tubulação e sensores: 75 Nm (55 lbf ft).

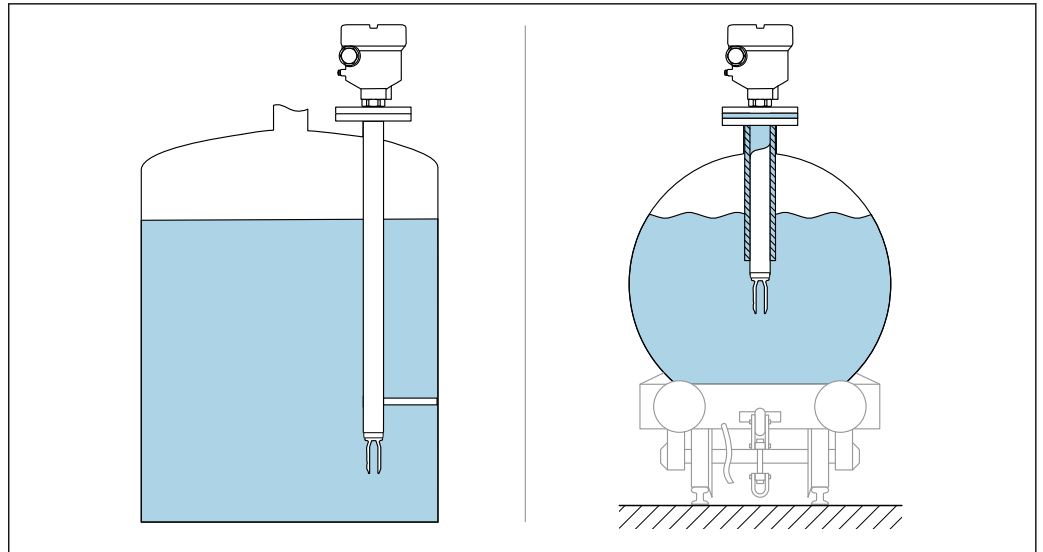

11 Exemplos de suporte em casos de carga dinâmica

### 5.1.7 Adaptador soldado com furo de vazamento

Posicione o adaptador soldado de modo que o orifício de vazamento aponte para baixo. Isso permite que qualquer vazamento seja detectado em um estágio inicial, pois o meio que escapa se torna visível.

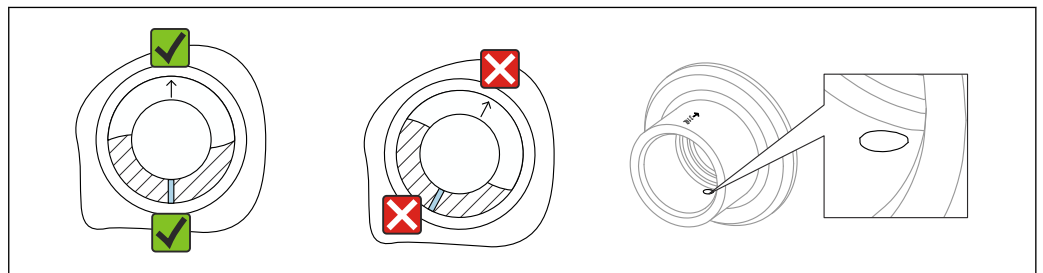

12 Adaptador soldado com furo de vazamento

## 5.2 Instalação do equipamento

### 5.2.1 Ferramenta necessária

- Chave de boca para instalação do sensor
- Chave Allen para o parafuso de fixação do invólucro

### 5.2.2 Procedimento de instalação

#### Alinhe o diapasão usando a marcação

O diapasão pode ser alinhado usando a marcação de maneira que o meio seja facilmente drenado e incrustações sejam evitadas.

- Marcas para conexões de rosca: círculo (especificação do material/denominação da rosca oposta)
- Marcações para flange ou conexões de braçadeira: linha ou linha dupla

**i** Além disso, as conexões de rosca têm um código da matriz que **não** é usado para alinhamento.

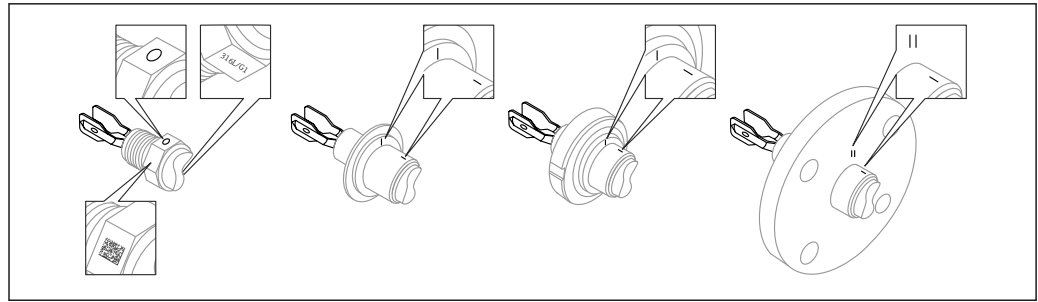

A0039125

13 Posição do diapasão quando instalado horizontalmente na embarcação usando a marcação

### Instalando o equipamento no tubo

#### AVISO

#### Alinhamento incorreto do diapasão

Vórtices e redemoinhos podem falsificar o resultado da medição.

- ▶ Alinhe o diapasão na direção do fluxo para fixações internas em tubos ou tanques com um agitador.
  - A velocidade de vazão do meio não deve exceder 2 m/s (6.56 ft/s) durante a operação
  - Velocidade de fluxo > 2 m/s: Separe o diapasão do fluxo direto da mídia usando recursos estruturais como um bypass ou expansão de tubo, para reduzir a velocidade do fluxo ao máx. 2 m/s (6.56 ft/s)
  - A vazão não será impedida de forma significativa se o diapasão estiver corretamente alinhado e a marcação estiver apontada na direção de vazão.
  - Uma marcação na conexão do processo indica a posição do diapasão. Conexão de rosca = ponto na cabeça sextavada; flange = duas linhas no flange. A marcação fica visível quando instalado.

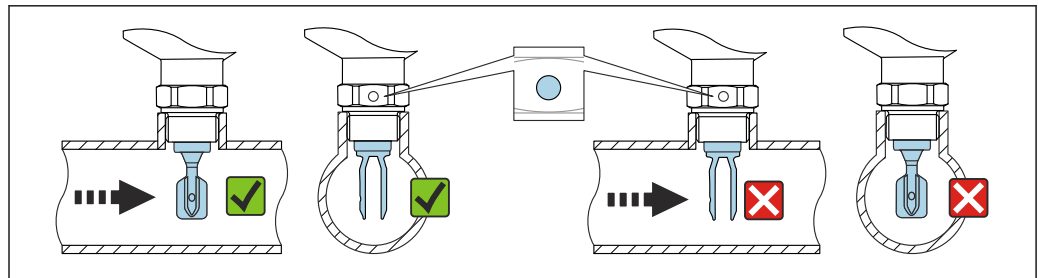

A0034851

14 Instalação em tubos (leve em consideração a posição do diapasão e marcação)

### Rosqueie o equipamento

- Gire apenas pelo parafuso hexagonal, 15 para 30 Nm (11 para 22 lbf ft)
- Não gire no invólucro!

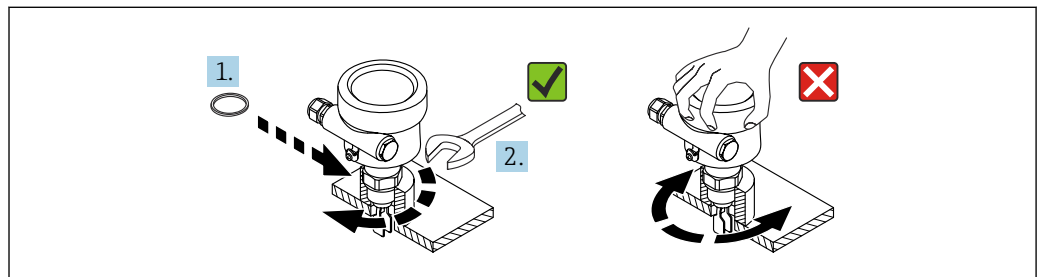

A0034852

15 Rosqueie o equipamento

### Alinhamento da entrada para cabos

Todos os invólucros podem ser alinhados.

#### Invólucro sem parafuso de travamento

O invólucro do equipamento pode ser girado até 350°.

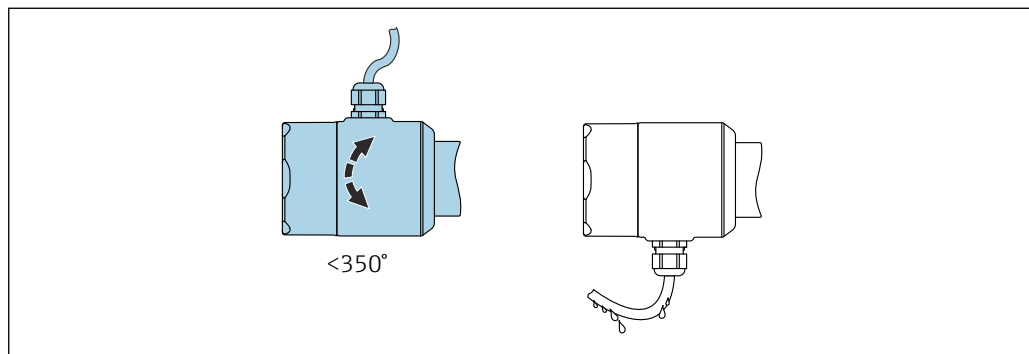

16 Invólucro sem parafuso de travamento com loop de gotejamento

#### Invólucro com parafuso de travamento

- i** No caso de invólucros com parafuso de bloqueio:
- O invólucro pode ser girado e o cabo alinhado ao afrouxar o parafuso de bloqueio. Um loop no cabo para drenagem evita a umidade no invólucro.
  - Quando o equipamento é entregue da fábrica, o parafuso de bloqueio está apertado.

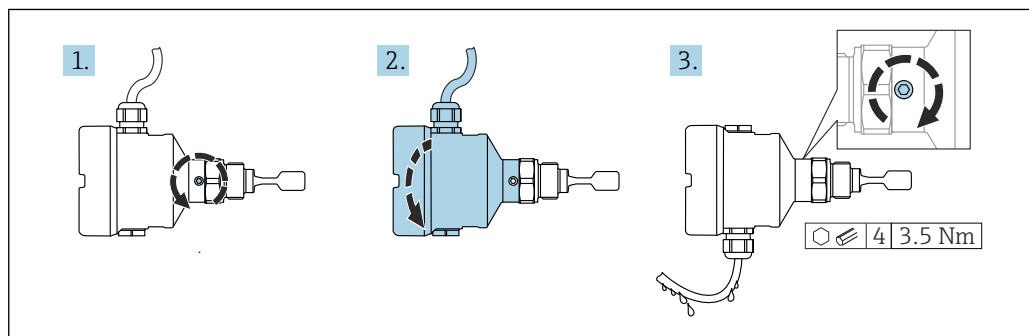

17 Invólucro com parafuso de bloqueio externo e loop de gotejamento

1. Afrouxe o parafuso de bloqueio externo (máximo 1,5 volta).
2. Gire o invólucro e alinhe a entrada para cabo.
3. Aperte o parafuso de bloqueio externo.

#### AVISO

#### O invólucro não pode ser completamente desaparafusado.

- ▶ Solte o parafuso de travamento externo em no máximo 1,5 volta. Se o parafuso for desaparafusado demais ou completamente (além do ponto de ancoragem do parafuso), peças pequenas (disco de contagem) podem se soltar e cair.
- ▶ Aperte o parafuso de fixação (soquete hexagonal 4 mm (0.16 in)) com no máximo 3.5 Nm (2.58 lbf ft) ± 0.3 Nm (± 0.22 lbf ft).

*Fechando as tampas do invólucro*

**AVISO**

**Rosca e tampa do invólucro danificados por sujeira e resíduos!**

- ▶ Remova a sujeira (por ex. areia) da rosca das tampas e invólucro.
- ▶ Se você continuar a encontrar resistência ao fechar a tampa, verifique novamente se as roscas possuem resíduos.



**Rosca do invólucro**

As roscas do compartimento dos componentes eletrônicos e de conexão podem ser revestidas com um revestimento anti-fricção.

O seguinte se aplica para todos os materiais de invólucro:

- ✘ **Não lubrifique as roscas do invólucro.**

## 5.3 Verificação pós montagem

- O equipamento não está danificado (inspeção visual)?
- O número do ponto de medição e a identificação estão corretos (inspeção visual)?
- O equipamento está adequadamente protegido contra precipitação e luz solar direta?
- O equipamento está devidamente fixado?
- O equipamento está em conformidade com as especificações do ponto de medição?

Por exemplo:

- Temperatura do processo
- Pressão do processo
- Temperatura ambiente
- Faixa de medição

## 6 Conexão elétrica

### 6.1 Requisitos de conexão

#### 6.1.1 Tampa com parafuso de fixação

A tampa é travada por um parafuso de fixação em equipamentos para uso em áreas classificadas com uma certa proteção contra explosão.

**AVISO**

**Se o parafuso de fixação não for posicionado corretamente, a tampa não pode fornecer a vedação de segurança devida.**

- ▶ Abra a tampa: solte o parafuso da trava da tampa no máximo 2 voltas de modo que ele não caia. Coloque a tampa e verifique a vedação da tampa.
- ▶ Feche a tampa: rosqueie a tampa com firmeza no invólucro, garantindo que o parafuso de fixação esteja devidamente posicionado. Não deverá haver vão entre a tampa e o invólucro.

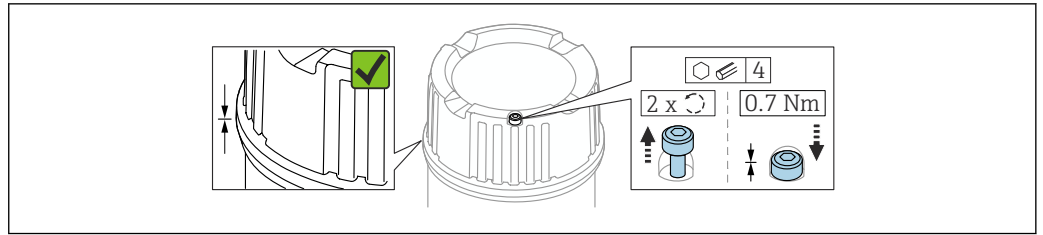

18 Tampa com parafuso de fixação

### 6.1.2 Conectando o aterramento de proteção (PE)

Quando o equipamento for usado em áreas classificadas, ele deve ser sempre incluído na equalização potencial do sistema, independente da tensão de operação. Isso é possível através da conexão à conexão de aterramento de proteção (PE) interna ou externa.

## 6.2 Conexão do equipamento

### **i** Rosca do invólucro

As roscas do compartimento dos componentes eletrônicos e de conexão podem ser revestidas com um revestimento anti-fricção.

O seguinte se aplica para todos os materiais de invólucro:

**✗ Não lubrifique as roscas do invólucro.**

### 6.2.1 Densidade de 2 fios (unidade eletrônica FEL60D) para medição de densidade

#### **AVISO**

**Operação com outras unidades de comutação não é permitida.**

Destruição dos componentes eletrônicos.

- ▶ Não instale a unidade eletrônica FEL60D em equipamentos que foram originalmente usados como chaves de nível.

#### Esquema de ligação elétrica

O sinal de saída do sensor de densidade é baseado na tecnologia de pulso. Usando este sinal, a frequência do diapasão é transmitida continuamente ao Computador de Densidade QML51.

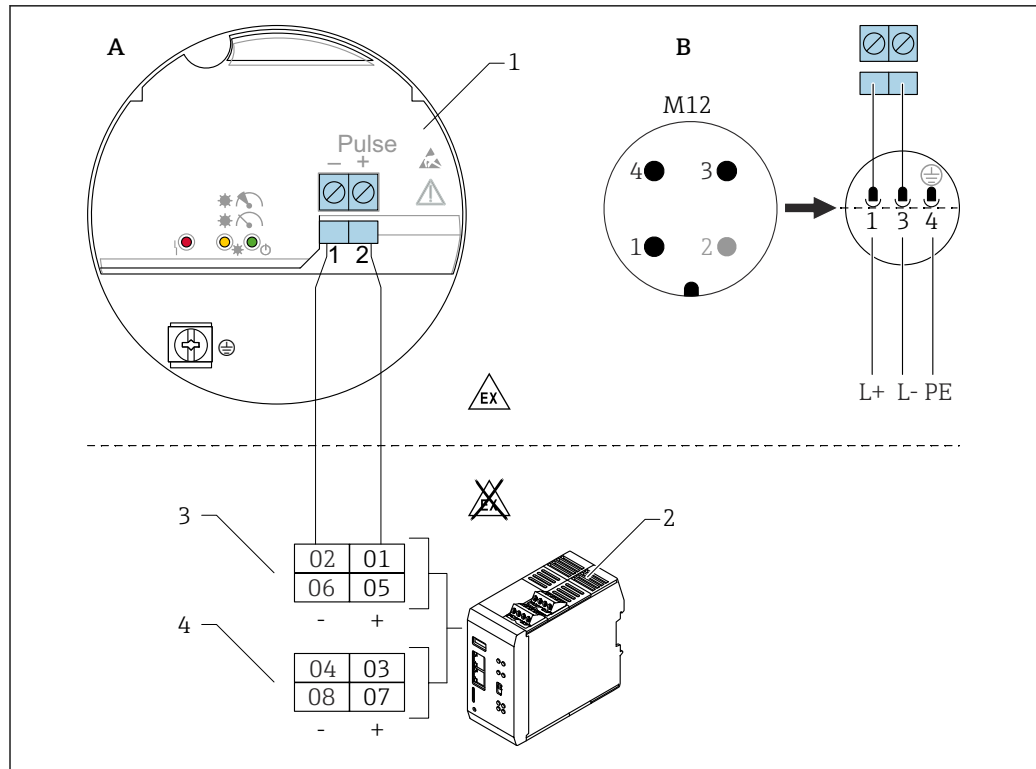

19 Diagrama de conexão: conexão da unidade eletrônica FEL60D ao Computador de Densidade QML51

- A Ligação elétrica com terminais  
 B Ligação elétrica com conector M12 no invólucro de acordo com a norma EN61131-2  
 1 Unidade eletrônica FEL60D  
 2 Computador de Densidade QML51  
 3 Opções de conexão do Liquiphant  
 4 Opções de conexão para equipamentos de 4 a 20 mA, por ex. medidor de temperatura

### Tensão de alimentação

A fonte de alimentação é 24 V<sub>DC</sub> (±20%), adequada apenas para conexão com a calculadora de densidade QML51.

O equipamento deve ser energizado por uma fonte de alimentação de categoria "CLASS 2" ou "SELV".

### Consumo de energia

- FTL63 Density: P < 160 mW
- Computador de densidade QML51: P < 9 W

### Consumo de corrente

FTL63 Density: I < 10 mA

### Proteção contra sobretensão

Categoria de sobretensão I

### Ajuste do Liquiphant com componentes eletrônicos de densidade FEL60D

#### Há 3 tipos diferentes de ajuste:

- **Ajuste padrão** (no estado conforme fornecido):  
Para determinar as características do sensor, os parâmetros do diapasão são medidos em duas condições (vácuo e um banho de água definido). Os parâmetros específicos do equipamento determinados são fornecidos com o equipamento em um relatório de ajuste. Esses parâmetros devem ser transferidos ao Computador de Densidade QML51.
- **Ajuste especial** (selecione no Configurador de Produtos):  
Para determinar as características do sensor, os parâmetros do diapasão são medidos em três condições (vácuo e dois banhos de água definidos a temperaturas especificadas). Os parâmetros específicos do equipamento determinados são fornecidos com o equipamento em um relatório de ajuste. Esses parâmetros devem ser transferidos ao Computador de Densidade QML51.  
Este tipo de ajuste atinge um nível de precisão ainda maior.
- **Ajuste de campo**:  
Durante o ajuste de campo, a densidade determinada pelo usuário é transferida para o Computador de Densidade QML51.

 Todos os parâmetros necessários do Liquiphant Density são documentados no **Relatório de ajuste** e na **Licença do sensor**.

Os documentos são incluídos no escopo da entrega.

 Mais informações e a documentação atualmente disponível podem ser encontradas no site da Endress+Hauser: [www.endress.com](http://www.endress.com) → Downloads.

### Medição de densidade

O Liquiphant Density mede a densidade de um meio líquido em tubos e tanques. O equipamento é adequado para todos os fluidos newtonianos (puramente viscosos). Além disso, o equipamento é adequado também para uso em áreas classificadas.

-  A medição pode ser afetada por:
- Bolhas de ar no sensor
  - Sensor não coberto totalmente pelo meio
  - incrustação de meio sólido no sensor
  - Alta velocidade de fluido em tubos
  - Grave turbulência no tubo devido trechos retos a montante e a jusante muito curtos
  - Corrosão do diapasão
  - Comportamento não newtoniano (não puramente viscoso) dos fluidos

### 6.2.2 Conexão do cabo

#### Ferramentas necessárias

- Chave de fenda plana (0.6 mm x 3.5 mm) para terminais
- Ferramenta adequada com largura entre as superfícies transversais AF24/25 (8 Nm (5.9 lbf ft)) para prensa-cabos M20

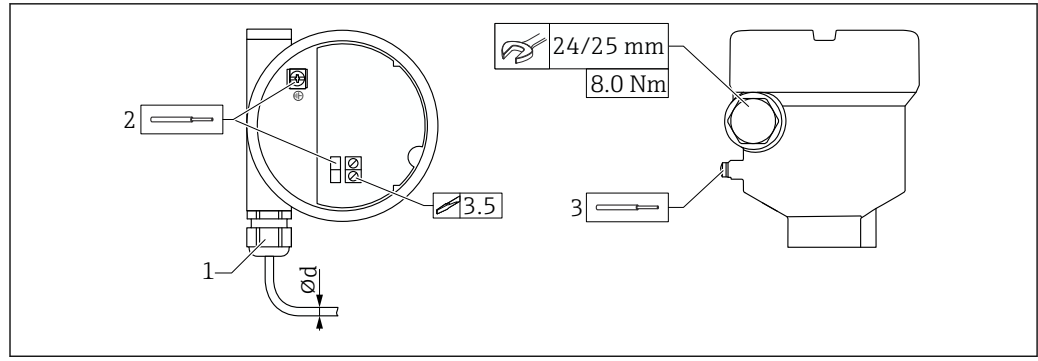

20 Exemplo de acoplamento com entrada para cabos, unidade eletrônica com terminais

- 1 Acoplamento M20 (com entrada para cabos), exemplo
- 2 Seção transversal máxima do condutor 2.5 mm<sup>2</sup> (AWG14), terminal de terra no interior do invólucro + terminais nos componentes eletrônicos
- 3 Seção transversal do condutor máxima 4.0 mm<sup>2</sup> (AWG12), terminal terra no exterior do invólucro (exemplo: invólucro de plástico com conexão terra de proteção (PE) externa)
- Ød Latão niquelado 7 para 10.5 mm (0.28 para 0.41 in)  
 Plástico 5 para 10 mm (0.2 para 0.38 in)  
 Aço inoxidável 7 para 12 mm (0.28 para 0.47 in)  
 Aço inoxidável higiênico 7 para 10 mm (0.28 para 0.39 in)

### **i** Observe o seguinte ao usar o acoplamento M20

Após inserir o cabo:

- Contra-aperte o acoplamento
- Aperte a porca do acoplamento com um torque de 8 Nm (5.9 lbf ft)
- Aparafuse o acoplamento incluso no invólucro com um torque de 3.75 Nm (2.76 lbf ft)

### 6.2.3 Verificação pós-conexão

- O equipamento e o cabo não estão danificados (inspeção visual)?
- Os cabos usados estão em conformidade com as especificações?
- Os cabos instalados têm espaço adequado para deformação?
- Os prensas-cabos estão instalados e apertados firmemente?
- A fonte de alimentação corresponde às informações na etiqueta de identificação?
- Sem polaridade reversa, o esquema de ligação elétrica está correto?
- Se uma fonte de alimentação estiver presente, o LED verde está aceso?
- Todas as tampas dos invólucros estão instaladas e apertadas?
- Opcional: A tampa está apertada com parafuso de fixação?

## 7 Opções de operação

### 7.1 Visão geral das opções de operação

#### 7.1.1 Conceito de operação

Operação com Computador de Densidade QML51. Para mais detalhes, consulte a documentação do Computador de Densidade QML51.

#### 7.1.2 Elementos na unidade eletrônica

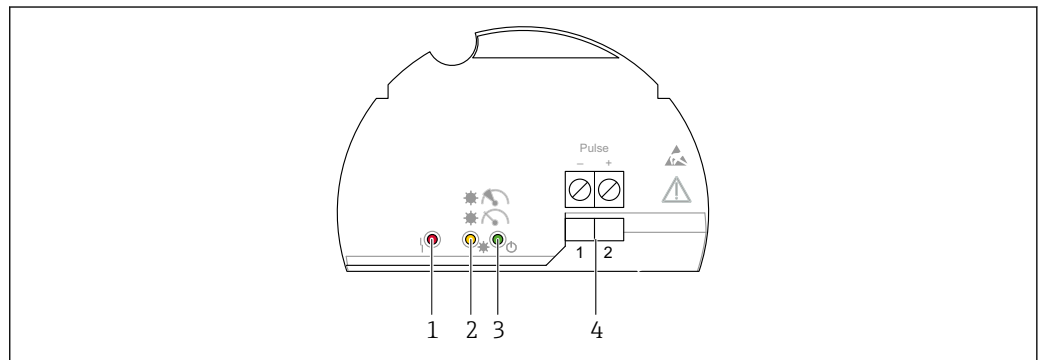

21 Unidade eletrônica FEL60D

- 1 LED vermelho, para aviso ou alarme
- 2 LED amarelo, estabilidade da medição
- 3 LED verde, status de operação (equipamento ligado)
- 4 Terminais de saída de pulso

## 8 Comissionamento

**i** O conteúdo desta seção é válido para o Liquiphant. Consulte também as Instruções de operação para a calculadora de densidade: BA02545S.

### 8.1 Verificação pós-instalação e da função

Antes do comissionamento do ponto de medição, verifique se foram realizadas as verificações de pós-instalação e a pós-conexão.

Verificação pós-montagem

Verificação pós-conexão

### 8.2 Acionamento do equipamento

- ▶ Acionar
  - ↳ O LED verde é aceso e o LED amarelo pisca 2-3 vezes

A medição é estável se ambos os LEDs (verde e amarelo) ficarem então acesos.

## 9 Operação



 O conteúdo desta seção é válido para o Liquiphant.  
Consulte também as Instruções de operação para a calculadora de densidade:  
BA02545S.

### 9.1 Sinais de luz

#### LED amarelo

Símbolos, informações

 /  Medição estável



 /  Condições do processo/medição instável

 Manutenção necessária

#### LED verde

Símbolos, informações

 /  Energia ligada

 /  Energia desligada

#### LED vermelho

Símbolos, informações

 /  Sem erro

 Manutenção necessária

 Falha do equipamento



Para mais informações, consulte as Informações Técnicas para o Liquiphant Density.

## 10 Diagnóstico e resolução de falhas



O conteúdo desta seção é válido para o Liquiphant.

Consulte também as Instruções de operação para a calculadora de densidade: BA02545S.

O Liquiphant Density indica avisos e erros pelos LEDs na unidade eletrônica. Os erros diagnosticados pelo equipamento são exibidos de acordo com a NE107. O comportamento do equipamento corresponde à mensagem de diagnóstico (aviso ou falha).

O equipamento comporta-se de acordo com a Recomendação NE131 "Requisitos de equipamentos padrão NAMUR para equipamentos de campo para aplicações padrão".

### 10.1 Informações de diagnóstico através de LEDs

#### 10.1.1 LED na unidade eletrônica

**Indicador** : **fonte de alimentação ou desligado**

- Sem fonte de alimentação: verifique a fonte de alimentação
- Polaridade reversa: verifique o esquema de ligação elétrica
- A linha de sinal está com falha: verifique a linha de sinal
- Esquema de ligação elétrica incorreto no QML51: Verifique a configuração dos terminais no QML51

**Indicador** : **condições de processo instáveis**

- Vibrações extremas de uma fonte de alimentação externa: isole o ponto de medição das vibrações
- Vazão extremamente turbulenta: forneça uma seção calmante
- Taxa de vazão > 2 m/s: mantenha o diapasão longe da vazão direta do meio
- Incrustação: remova a incrustação, estabeleça intervalos de limpeza

**Indicador** : **manutenção necessária**

- Vibrações extremas de uma fonte de alimentação externa: isole o ponto de medição das vibrações
- Taxa de vazão > 2 m/s: mantenha o diapasão longe da vazão direta do meio
- Incrustação: remova a incrustação, estabeleça intervalos de limpeza
- Diapasão bloqueado: altere a posição de instalação

**Indicador** : **falha de equipamento**

- Unidade eletrônica com falha: substitua a unidade eletrônica
- Sem conexão com sensor: substitua o sensor

## 11 Manutenção

### 11.1 Tarefas de manutenção

Nenhum serviço de manutenção específico é necessário.

### 11.1.1 Limpeza

#### Limpeza de superfícies sem contato com o meio

- Recomendação: Use um pano que não solte fiapos e que esteja seco ou levemente umedecido com água.
- Não use objetos afiados ou produtos de limpeza abrasivos que corroem as superfícies (por ex. displays, invólucros) e vedações.
- Não utilize vapor de alta pressão.
- Observe o grau de proteção do equipamento.

 O produto de limpeza usado deve ser compatível com os materiais da configuração do equipamento. Não use produtos de limpeza com ácidos minerais concentrados, bases ou solventes orgânicos.

#### Limpeza de superfícies em contato com o meio

Observe os seguintes pontos para limpeza e esterilização no local (CIP/SIP):

- Use somente produtos de limpeza para os quais os materiais em contato com o meio sejam suficientemente resistentes.
- Observe a temperatura do meio máxima permitida .

#### Limpeza do diapasão

Não é permitido usar o equipamento com meio abrasivo. A abrasão do material no diapasão pode resultar em mau funcionamento do equipamento.

- Limpe o diapasão conforme necessário
- A limpeza também é possível no estado instalado, por ex., Limpeza no local (CIP) e Esterilização no local (SIP)

## 12 Reparo

### 12.1 Notas gerais

#### 12.1.1 Conceito do reparo

Conceito de reparo Endress+Hauser

- Os equipamentos têm um projeto modular
- Clientes podem realizar reparos

 Para mais informações sobre serviço e peças de reposição, entre em contato com seu representante de vendas Endress+Hauser.

### 12.1.2 Reparos em equipamento com aprovação Ex

#### ATENÇÃO

**Um reparo incorreto pode comprometer a segurança elétrica!**

Perigo de explosão!

- ▶ Somente profissionais especializados ou a equipe de Assistência Técnica do fabricante pode realizar reparos em equipamentos certificados Ex de acordo com as regulamentações nacionais.
- ▶ As normas e regulamentações nacionais relevantes sobre áreas classificadas, Instruções de segurança e certificados devem ser observadas.
- ▶ Utilize apenas peças de reposição originais do fabricante.
- ▶ Observe a denominação do equipamento na etiqueta de identificação. Apenas peças idênticas devem ser usadas nas substituições.
- ▶ Faça os reparos de acordo com as instruções.
- ▶ Somente a equipe de Assistência Técnica do fabricante está autorizada a modificar um equipamento certificado e convertê-lo em outra versão certificada.

## 12.2 Peças de reposição

As peças de reposição atualmente disponíveis para o produto podem ser encontradas online em: [www.endress.com/onlinetools](http://www.endress.com/onlinetools).

## 12.3 Devolução

As especificações para devolução segura do equipamento podem variar, dependendo do tipo do equipamento e legislação nacional.

1. Consulte a página na internet para mais informações: <https://www.endress.com>
2. Se estiver devolvendo o equipamento, embale-o de maneira que ele esteja protegido com confiança contra impactos e influências externas. A embalagem original oferece a melhor proteção.

## 12.4 Descarte

-  Se solicitado pela Diretriz 2012/19/ da União Europeia sobre equipamentos elétricos e eletrônicos (WEEE), o produto é identificado com o símbolo exibido para reduzir o descarte de WEEE como lixo comum. Não descartar produtos que apresentam esse símbolo como lixo comum. Ao invés disso, devolva-os ao fabricante para descarte sob as condições aplicáveis.

## 13 Acessórios

**i** O conteúdo desta seção é válido para o Liquiphant.  
Consulte também as Instruções de operação para a calculadora de densidade: BA02545S.

Os acessórios disponíveis atualmente para o produto podem ser selecionados através do Configurator de Produtos em [www.endress.com](http://www.endress.com):

1. Selecione o produto usando os filtros e o campo de pesquisa.
2. Abra a página do produto.
3. Selecione **Acessório Acompanha**. Qualquer outro acessório que não seja exibido pode ser solicitado através do Device Viewer; consulte a seção "Device Viewer".

### 13.1 Device Viewer

Im *Device Viewer* ([www.endress.com/deviceviewer](http://www.endress.com/deviceviewer)) werden alle Zubehörteile zum Gerät inklusive Bestellcode aufgelistet.

### 13.2 Tampa de proteção contra tempo para invólucro de compartimento duplo, alumínio

A tampa de proteção contra intempérie pode ser solicitada juntamente com o equipamento através da estrutura do produto "Acompanha acessórios".

Ela é usada para proteger contra a luz solar direta, precipitação e gelo.

A tampa de proteção contra tempo de 316L é adequada para invólucros de compartimento duplo feitos de alumínio. A entrega inclui o suporte para montagem direta no invólucro.

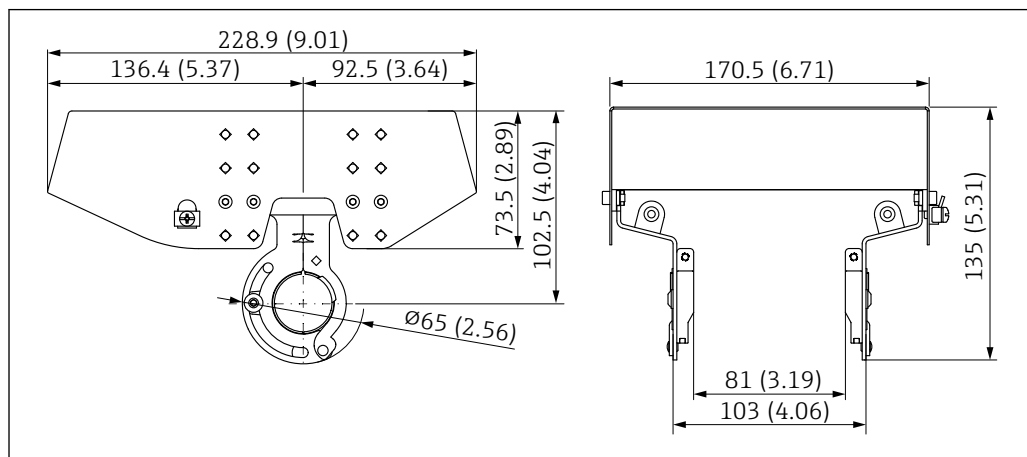

**22** Dimensões da tampa de proteção contra tempo, 316L, XW112. Unidade de medida mm (in)

#### Material

- Tampa de proteção contra tempo: 316 L
- Parafuso de fixação: A4
- Suporte: 316L

#### Código de pedido do acessório:

71438303

**i** Documentação especial SD02424F

### 13.3 Tampa de proteção contra tempo para invólucro de alumínio de compartimento único

A tampa de proteção contra intempérie pode ser solicitada juntamente com o equipamento através da estrutura do produto "Acompanha acessórios".

Ela é usada para proteger contra a luz solar direta, precipitação e gelo.

A tampa plástica de proteção contra tempo é adequada para o invólucro de compartimento único feito de alumínio. A entrega inclui o suporte para montagem direta no invólucro.

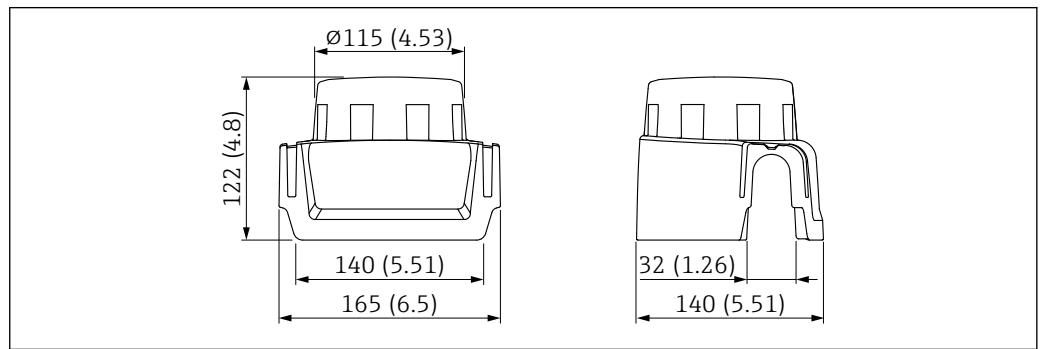

23 Tampa de proteção contra tempo para invólucro de alumínio de compartimento único. Unidade de medida mm (in)

#### Material

Plástico

#### Código de pedido do acessório:

71438291

 Documentação especial SD02423F

### 13.4 Soquete M12

 Os soquetes M12 listados são adequados para uso na faixa de temperatura -25 para 70 °C (-13 para 158 °F).

#### Soquete M12 IP69

- com terminação em uma extremidade
- Em ângulo
- 5 m (16 ft) cabo PVC (laranja)
- Porca castelo 316L (1.4435)
- Corpo: PVC
- Número de pedido: 52024216

#### Soquete M12 IP67

- Em ângulo
- Cabo PVC de 5 m (16 ft) (cinza)
- Porca castelo Cu Sn/Ni
- Corpo: PUR
- Número de pedido: 52010285

### 13.5 Adaptador soldado

Vários adaptadores soldados estão disponíveis para instalação em recipientes ou tubulações. Os adaptadores estão disponíveis como opção com o certificado de inspeção 3.1 EN10204.

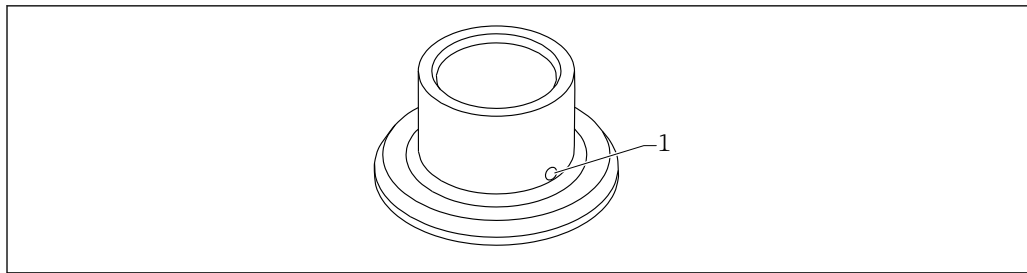

A0023557

24 Adaptador soldado com furo de vazamento (visualização de amostra)

1 Furo de vazamento

Solde o adaptador soldado de modo que o furo de vazamento fique voltado para baixo. Isso permite que quaisquer vazamentos sejam detectados rapidamente.

- G 1, Ø53 instalação no tubo
- G 1, Ø60 instalação flush no recipiente
- G ¾, Ø55 instalação flush
- G 1 sensor ajustável
- RD52 sensor ajustável

Para informações detalhadas, consulte as "Informações técnicas" TI00426F (adaptadores soldados, adaptadores de processo e flanges)

Disponível na área de Downloads do site da Endress+Hauser ([www.endress.com/downloads](http://www.endress.com/downloads)).

## 14 Dados técnicos

### 14.1 Entrada

#### 14.1.1 Variável medida

Densidade de líquidos

#### 14.1.2 Faixa de medição

Faixa de densidade: 0,3 a 2 g/cm<sup>3</sup>

### 14.2 Saída

#### Pulso de dois fios (FEL60D) para medição de densidade

Conexão da calculadora de densidade QML51

#### 14.2.1 Dados de conexão Ex

Consulte as instruções de segurança (XA): Todos os dados relacionados à proteção contra explosão são fornecidos em documentação Ex separada e estão disponíveis na área de Downloads do site da Endress+Hauser. A documentação Ex é fornecida por padrão com todos os equipamentos aprovados para uso em áreas classificadas sujeitas à explosão.

As versões Ex exigem uma barreira Ex ou barreira ativa (por ex. RN22 da Endress+Hauser) para conexão com o QML51.

## 14.3 Ambiente

### 14.3.1 Faixa de temperatura ambiente

-40 para 70 °C (-40 para 158 °F)

A temperatura ambiente mínima permitida do invólucro plástico fica limitada a -20 °C (-4 °F); 'uso interno' é aplicável à América do Norte.

Operação ao ar livre sob forte luz solar:

- Instale o equipamento em um local com sombra
- Evite luz solar direta, particularmente em regiões de clima mais quente
- Use uma tampa de proteção contra intempéries, que pode ser solicitada como acessório



Mais informações sobre o uso do equipamento em áreas classificadas e sobre a documentação atualmente disponível podem ser encontradas no site da Endress+Hauser: [www.endress.com](http://www.endress.com) → Downloads.



#### **EX** Área classificada

Na área classificada, a temperatura ambiente permitida pode ser limitada dependendo das zonas e grupos de gás. Preste atenção às informações na documentação Ex (XA).

### 14.3.2 Altitude de operação

De acordo com IEC 61010-1 Ed.3:

- Até 2 000 m (6 600 ft) acima do nível do mar
- Pode ser estendido para 3 000 m (9 800 ft) acima do nível do mar se for usada proteção contra sobretensão

### 14.3.3 Classe climática

Conforme IEC 60068-2-38 teste Z/AD

### 14.3.4 Grau de proteção

Teste de acordo com IEC 60529 e NEMA 250

Condição de teste IP68: 1.83 m H<sub>2</sub>O para 24 h

#### **Invólucro**

Consulte entradas para cabo

#### **Entradas para cabos**

- Acoplamento M20, plástico, IP66/68 NEMA tipo 4X/6P
- Acoplamento M20, latão niquelado, IP66/68 NEMA tipo 4X/6P
- Acoplamento M20, 316L, IP66/68 NEMA tipo 4X/6P
- Acoplamento M20, 316L, higiênico, IP66/68/69 NEMA tipo 4X/6P
- Rosca M20, IP66/68 NEMA tipo 4X/6P
- Rosca G ½, NPT ½, NPT ¾ IP66/68 NEMA tipo 4X/6P

Grau de proteção para o conector M12

- Quando o invólucro estiver fechado e o cabo de conexão estiver conectado: IP66/67 NEMA tipo 4X
- Quando o invólucro estiver aberto ou o cabo de conexão não estiver conectado: IP20, NEMA tipo 1

**AVISO****Conector M12: Perda da classe de proteção IP devido à instalação incorreta!**

- ▶ O grau de proteção só se aplica se o cabo de conexão usado estiver conectado e rosqueado com firmeza.
- ▶ O grau de proteção só se aplica se o cabo de conexão usado for especificado de acordo com IP67 NEMA Tipo 4X.

 Se for selecionada a opção "Conector M12" como conexão elétrica, a **NEMA IP66/67 tipo 4X** se aplica a todos os tipos de invólucros.

### 14.3.5 Grau de poluição

Grau de poluição: 2

## 14.4 Processo

### 14.4.1 Faixa de temperatura do processo

0 para 80 °C (32 para 176 °F)

### 14.4.2 Choque térmico

≤ 120 K/s

### 14.4.3 Faixa de pressão do processo

-1 para 25 bar (-14.5 para 362.5 psi) para no máximo 150 °C (302 °F)

 A pressão máxima para o equipamento depende do elemento de menor classificação em relação à pressão.

Os componentes são: conexão de processo, peças de montagem opcionais ou acessórios.

**ATENÇÃO****O design ou uso incorreto do equipamento pode levar à explosão de peças!**

Isso pode resultar em riscos ambientais e ferimentos graves e possivelmente irreversíveis às pessoas.

- ▶ Somente opere o equipamento dentro dos limites especificados para os componentes!
- ▶ MWP (pressão máxima de operação): A pressão máxima de operação é especificada na etiqueta de identificação. Este valor refere-se à temperatura de referência de +20 °C (+68 °F) e pode ser aplicado ao equipamento por tempo ilimitado. Observe a dependência de temperatura da pressão máxima de operação. Para temperaturas mais altas, consulte as normas a seguir para os valores de pressão permitidos para flanges: EN 1092-1 (os materiais 1.4435 e 1.4404 são idênticos em relação à sua propriedade de estabilidade/temperatura e são agrupados em 13E0 na EN 1092-1 Tabela 18; a composição química dos dois materiais pode ser idêntica), ASME B 16.5a, JIS B 2220 (a versão mais recente da norma se aplica em cada caso).
- ▶ A Diretriz dos Equipamentos sob Pressão (2014/68/EU) usa a abreviação "PS". A abreviatura "PS" corresponde à pressão máxima de operação do equipamento.
- ▶ Os dados da MWP que foram desviados são fornecidos nas seções relevantes das informações técnicas.

O valor mais baixo das curvas de desclassificação do equipamento e do flange selecionado se aplica em cada caso.

 Equipamentos com aprovação CRN: Informações no site da Endress+Hauser: [www.endress.com](http://www.endress.com) → Downloads.

#### **14.4.4 Estanqueidade da pressão**

Até vácuo

### **14.5 Dados técnicos adicionais**



Informações técnicas atualizadas: site da Endress+Hauser: [www.endress.com](http://www.endress.com) → Downloads.

# Índice

## C

|                                       |    |
|---------------------------------------|----|
| Campo de aplicação                    |    |
| Risco residual . . . . .              | 8  |
| Conceito do reparo . . . . .          | 30 |
| Conexão elétrica                      |    |
| Esquema de ligação elétrica . . . . . | 22 |

## D

|                                      |    |
|--------------------------------------|----|
| Dados técnicos                       |    |
| Faixa do processo . . . . .          | 36 |
| Variáveis de medição                 |    |
| Faixas de medição . . . . .          | 34 |
| Declaração de conformidade . . . . . | 9  |
| Descarte . . . . .                   | 31 |
| Descrição do produto                 |    |
| Design do produto . . . . .          | 9  |
| Devolução . . . . .                  | 31 |
| Documento                            |    |
| Função . . . . .                     | 5  |

## E

|   |    |
|---|----|
| Especificações para o pessoal . . . . . | 7  |
| Etiqueta de identificação . . . . .     | 12 |

## F

|                               |   |
|-------------------------------|---|
| Função do documento . . . . . | 5 |
|-------------------------------|---|

## I

|                                    |    |
|------------------------------------|----|
| Identificação CE . . . . .         | 9  |
| Instalação                         |    |
| Requisitos de instalação . . . . . | 13 |

## P

|                               |    |
|-------------------------------|----|
| Parafuso de fixação . . . . . | 22 |
| Peças de reposição . . . . .  | 31 |

## S

|   |   |
|---|---|
| Segurança da operação . . . . .                                     | 8 |
| Segurança do local de trabalho . . . . .                            | 8 |
| Segurança do produto . . . . .                                      | 9 |
| Símbolos em gráficos . . . . .                                      | 6 |
| Símbolos para determinados tipos de informações e figuras . . . . . | 5 |
| Sobre este documento  |   |
| Símbolos - descrição . . . . .                                      | 5 |

## T

|                    |    |
|--------------------|----|
| Transporte         |    |
| Manuseio . . . . . | 13 |

## U

|                             |   |
|-----------------------------|---|
| Uso do equipamento          |   |
| ver Uso indicado            |   |
| Uso indicado . . . . .      | 7 |
| Utilizando os equipamentos  |   |
| Casos fronteirços . . . . . | 8 |
| Uso incorreto . . . . .     | 8 |

## V

|                                   |    |
|-----------------------------------|----|
| Verificação pós-conexão . . . . . | 26 |
|-----------------------------------|----|





71762173

[www.addresses.endress.com](http://www.addresses.endress.com)

---