

# Instruções de operação

## Proline Promass F 200

Medidor de vazão Coriolis  
HART

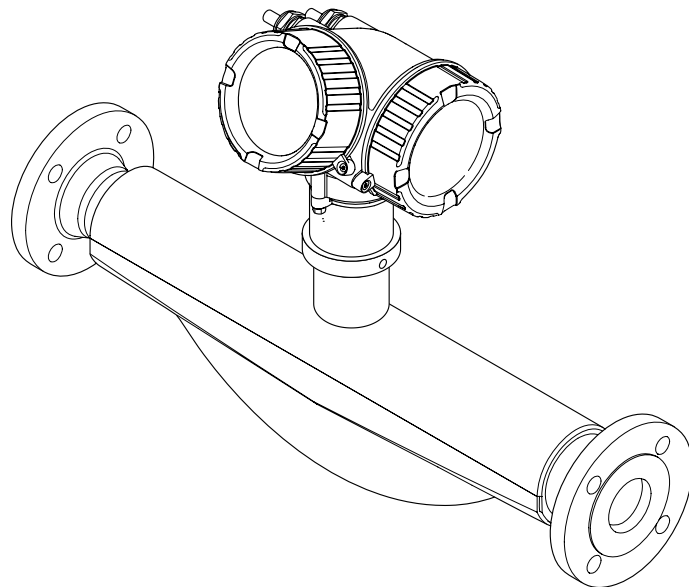

- Certifique-se de que o documento está armazenado em um local seguro, de modo que esteja sempre disponível ao trabalhar no equipamento ou com o equipamento.
- Para evitar perigo para os indivíduos ou instalações, leia atentamente a seção "Instruções básicas de segurança", bem como todas as demais instruções de segurança contidas no documento que sejam específicas dos procedimentos de trabalho.
- O fabricante reserva-se o direito de modificar dados técnicos sem aviso prévio. Sua organização de vendas Endress+Hauser irá lhe fornecer informações atualizadas e atualizações a este manual.

## Sumário

<b>1</b>	<b>Sobre este documento</b>	<b>6</b>		
1.1	Função do documento	6		
1.2	Símbolos	6		
1.2.1	Símbolos de segurança	6		
1.2.2	Símbolos de elétrica	6		
1.2.3	Símbolos específicos de comunicação	7		
1.2.4	Símbolos das ferramentas	7		
1.2.5	Símbolos para certos tipos de informação	7		
1.2.6	Símbolos em gráficos	8		
1.3	Documentação	8		
1.4	Marcas registradas	8		
<b>2</b>	<b>Instruções de segurança</b>	<b>10</b>		
2.1	Especificações para o pessoal	10		
2.2	Uso indicado	10		
2.3	Segurança do local de trabalho	11		
2.4	Segurança da operação	11		
2.5	Segurança do produto	12		
2.6	Segurança de TI	12		
2.7	Segurança de TI específica do equipamento	12		
2.7.1	Proteção de acesso através da proteção contra gravação de hardware	12		
2.7.2	Proteção de acesso através de senha	12		
2.7.3	Acesso através do fieldbus	13		
<b>3</b>	<b>Descrição do produto</b>	<b>14</b>		
3.1	Desenho do produto	14		
<b>4</b>	<b>Recebimento e identificação do produto</b>	<b>15</b>		
4.1	Recebimento	15		
4.2	Identificação do produto	15		
4.2.1	Etiqueta de identificação do transmissor	16		
4.2.2	Etiqueta de identificação do sensor	17		
4.2.3	Símbolos no equipamento	18		
<b>5</b>	<b>Armazenamento e transporte</b>	<b>19</b>		
5.1	Condições de armazenamento	19		
5.2	Transporte do produto	19		
5.2.1	Medidores sem olhais de elevação	19		
5.2.2	Medidores com olhais de elevação	20		
5.2.3	Transporte com empilhadeira	20		
5.3	Descarte de embalagem	20		
<b>6</b>	<b>Instalação</b>	<b>21</b>		
6.1	Especificações de instalação	21		
6.1.1	Posição de instalação	21		
6.1.2	Especificações ambientais e de processo	23		
6.1.3	Instruções especiais de instalação	25		
6.2	Instalação do equipamento	26		
6.2.1	Ferramentas necessárias	26		
6.2.2	Preparação do instrumento de medição	26		
6.2.3	Instalação do instrumento de medição	26		
6.2.4	Giro do invólucro do transmissor	27		
6.2.5	Giro do módulo do display	27		
6.3	Verificação pós-instalação	28		
<b>7</b>	<b>Conexão elétrica</b>	<b>29</b>		
7.1	Segurança elétrica	29		
7.2	Especificações de conexão	29		
7.2.1	Ferramentas necessárias	29		
7.2.2	Especificações para o cabo de conexão	29		
7.2.3	Esquema de ligação elétrica	30		
7.2.4	Especificações para a unidade de alimentação	30		
7.2.5	Preparação do equipamento	31		
7.3	Conexão do equipamento	32		
7.3.1	Conexão do transmissor	32		
7.3.2	Equalização potencial	33		
7.4	Instruções especiais de conexão	33		
7.4.1	Exemplos de conexão	33		
7.5	Garantia do grau de proteção	34		
7.6	Verificação pós-conexão	34		
<b>8</b>	<b>Opções de operação</b>	<b>36</b>		
8.1	Visão geral das opções de operação	36		
8.2	Estrutura e função do menu de operação	37		
8.2.1	Estrutura geral do menu de operação	37		
8.2.2	Filosofia de operação	38		
8.3	Acesso ao menu de operação através do display local	39		
8.3.1	Display de operação	39		
8.3.2	Visualização de navegação	41		
8.3.3	Visualização para edição	43		
8.3.4	Elementos de operação	44		
8.3.5	Abertura do menu de contexto	45		
8.3.6	Navegar e selecionar a partir da lista	47		
8.3.7	Chamada de parâmetro diretamente	47		
8.3.8	Chamada de texto de ajuda	48		
8.3.9	Alterar parâmetros	49		
8.3.10	Funções de usuário e autorização de acesso relacionada	50		
8.3.11	Desabilitação da proteção contra gravação através do código de acesso	50		

8.3.12	Habilitação e desabilitação do bloqueio do teclado . . . . .	51	10.7	Simulação . . . . .	91
8.4	Acesso ao menu de operação pelo navegador de internet . . . . .	51	10.8	Proteção das configurações contra acesso não autorizado . . . . .	93
8.4.1	Faixa de função . . . . .	51	10.8.1	Proteção contra gravação através do código de acesso . . . . .	93
8.4.2	Fazer o login . . . . .	51	10.8.2	Proteção contra gravação por meio da chave de proteção contra gravação . . . . .	94
8.4.3	Interface do usuário . . . . .	52	<b>11</b>	<b>Operação . . . . .</b>	<b>96</b>
8.4.4	Desabilitar o servidor de internet . . . . .	53	11.1	Leitura do status de bloqueio do equipamento . . . . .	96
8.4.5	Desconexão . . . . .	54	11.2	Ajuste do idioma de operação . . . . .	96
8.5	Acesso ao menu de operação através da ferramenta de operação . . . . .	54	11.3	Configuração do display . . . . .	96
8.5.1	Conexão da ferramenta de operação . . . . .	54	11.4	Leitura dos valores medidos . . . . .	96
8.5.2	Field Xpert SFX350, SFX370 . . . . .	55	11.4.1	Variáveis do processo . . . . .	97
8.5.3	FieldCare . . . . .	55	11.4.2	Submenu "Totalizador" . . . . .	97
8.5.4	DeviceCare . . . . .	56	11.4.3	Variáveis de saída . . . . .	98
8.5.5	Gerenciador de equipamento AMS . . . . .	56	11.5	Adaptação do medidor às condições de processo . . . . .	99
8.5.6	SIMATIC PDM . . . . .	56	11.6	Realização de um reset do totalizador . . . . .	99
8.5.7	Comunicador de campo 475 . . . . .	56	11.6.1	Escopo de função do parâmetro "Controlar totalizador" . . . . .	100
<b>9</b>	<b>Integração do sistema . . . . .</b>	<b>57</b>	11.6.2	Faixa de função do parâmetro "Resetar todos os totalizadores" . . . . .	100
9.1	Visão geral dos arquivos de descrição do equipamento . . . . .	57	11.7	Exibindo o histórico do valor medido . . . . .	100
9.1.1	Dados da versão atual para o equipamento . . . . .	57	<b>12</b>	<b>Diagnóstico e solução de problemas . . . . .</b>	<b>103</b>
9.1.2	Ferramentas de operação . . . . .	57	12.1	Localização de falhas gerais . . . . .	103
9.2	Variáveis medidas através de protocolo HART . . . . .	58	12.2	Informações de diagnóstico no display local . . . . .	105
9.2.1	Variáveis de equipamento . . . . .	59	12.2.1	Mensagem de diagnóstico . . . . .	105
9.3	Outras configurações . . . . .	59	12.2.2	Acesso às medidas corretivas . . . . .	107
<b>10</b>	<b>Comissionamento . . . . .</b>	<b>62</b>	12.3	Informações de diagnóstico no FieldCare ou DeviceCare . . . . .	107
10.1	Verificação pós-instalação e pós-conexão . . . . .	62	12.3.1	Opções de diagnóstico . . . . .	107
10.2	Acionamento do instrumento de medição . . . . .	62	12.3.2	Acessar informações de correção . . . . .	109
10.3	Configuração do idioma de operação . . . . .	62	12.4	Adaptação das informações de diagnóstico . . . . .	109
10.4	Configuração do equipamento . . . . .	62	12.4.1	Adaptação do comportamento de diagnóstico . . . . .	109
10.4.1	Definição do nome de tag . . . . .	63	12.4.2	Adaptação do sinal de status . . . . .	110
10.4.2	Selecione e configuração do meio . . . . .	65	12.5	Visão geral das informações de diagnóstico . . . . .	111
10.4.3	Configuração das unidades do sistema . . . . .	65	12.6	Eventos de diagnóstico pendentes . . . . .	114
10.4.4	Configuração da saída de corrente . . . . .	68	12.7	Lista de diagnósticos . . . . .	115
10.4.5	Configuração da saída em pulso/frequência/comutada . . . . .	69	12.8	Registro de eventos . . . . .	115
10.4.6	Configurando o display local . . . . .	75	12.8.1	Leitura do registro de eventos . . . . .	115
10.4.7	Configurando o condicionamento de saída . . . . .	77	12.8.2	Filtragem do registro de evento . . . . .	116
10.4.8	Configurar o corte de vazão baixa . . . . .	80	12.8.3	Visão geral dos eventos de informações . . . . .	116
10.4.9	Configuração da detecção do tubo parcialmente preenchido . . . . .	81	12.9	Reinicialização do equipamento . . . . .	118
10.5	Configurações avançadas . . . . .	82	12.9.1	Escopo de funções do parâmetro "Reset do equipamento" . . . . .	118
10.5.1	Execução do ajuste do sensor . . . . .	83	12.10	Informações do equipamento . . . . .	118
10.5.2	Configuração do totalizador . . . . .	84	12.11	Histórico do firmware . . . . .	120
10.5.3	Execução de configurações de display adicionais . . . . .	86			
10.5.4	Usando os parâmetros para a administração do equipamento . . . . .	88			
10.6	Gerenciamento de configuração . . . . .	89			
10.6.1	Faixa de função do parâmetro "Gerenciamento de configuração" . . . . .	90			

<b>13</b>	<b>Manutenção</b>	<b>121</b>
13.1	Serviço de manutenção	121
13.1.1	Limpeza	121
13.2	Medição e teste do equipamento	121
13.3	Serviços de manutenção	121
<b>14</b>	<b>Reparo</b>	<b>122</b>
14.1	Notas gerais	122
14.1.1	Conceito de reparo e conversão	122
14.1.2	Observações sobre reparo e conversão	122
14.2	Peças de reposição	122
14.3	Serviços de reparo	123
14.4	Devolução	123
14.5	Descarte	123
14.5.1	Remoção do instrumento de medição	123
14.5.2	Descarte do medidor	124
<b>15</b>	<b>Acessórios</b>	<b>125</b>
15.1	Acessórios específicos para o equipamento	125
15.1.1	Para o transmissor	125
15.1.2	Para o sensor	126
15.2	Acessórios específicos de comunicação	126
15.3	Acessórios específicos para manutenção	128
15.4	Componentes do sistema	128
<b>16</b>	<b>Dados técnicos</b>	<b>130</b>
16.1	Aplicação	130
16.2	Função e projeto do sistema	130
16.3	Entrada	131
16.4	Saída	132
16.5	Alimentação de energia	135
16.6	Características de desempenho	137
16.7	Instalação	142
16.8	Ambiente	142
16.9	Processo	143
16.10	Construção mecânica	145
16.11	Operabilidade	149
16.12	Certificados e aprovações	150
16.13	Pacotes de aplicação	154
16.14	Acessórios	155
16.15	Documentação	155
<b>Índice</b>		<b>157</b>

# 1 Sobre este documento

## 1.1 Função do documento

Estas Instruções de Operação contêm todas as informações necessárias nas diversas fases do ciclo de vida do equipamento: da identificação do produto, recebimento e armazenamento à instalação, conexão, operação e comissionamento até a localização de falhas, manutenção e descarte.

## 1.2 Símbolos

### 1.2.1 Símbolos de segurança

#### PERIGO

Este símbolo te alerta para uma situação perigosa. Se essa situação não for evitada, isso resultará em ferimentos sérios ou fatais.

#### ATENÇÃO

Este símbolo te alerta para uma situação potencialmente perigosa. Se essa situação não for evitada, isso pode resultar em ferimentos sérios ou fatais..





#### CUIDADO

Este símbolo te alerta para uma situação potencialmente perigosa. Se essa situação não for evitada, isso resultará em ferimentos leves ou médios.





#### AVISO

Este símbolo te alerta para uma situação potencialmente prejudicial. A falha em evitar essa situação pode resultar em danos ao produto ou a algo em suas proximidades.



### 1.2.2 Símbolos de elétrica

Símbolo	Significado
	Corrente contínua
	Corrente alternada
	Corrente contínua e corrente alternada
	<b>Conexão de aterramento</b> Um terminal terra que está aterrado, no que diz respeito ao operador, através de um sistema de aterramento.
	<b>Aterramento de proteção (PE)</b> Terminais de terra devem ser conectados ao terra antes de estabelecer quaisquer outras conexões.  Os terminais de terra são localizados dentro e fora do equipamento: <ul style="list-style-type: none"> <li>▪ Terminal interno de terra: conecta o aterramento de proteção à rede elétrica.</li> <li>▪ Terminal de terra externo: conecta o equipamento ao sistema de aterramento da fábrica.</li> </ul>













### 1.2.3 Símbolos específicos de comunicação

Símbolo	Significado
	<b>Rede sem fio de área local (Wi-Fi)</b> Comunicação via rede local, sem fio
	<b>Bluetooth</b> Transmissão de dados sem fio entre equipamentos a uma curta distância através da tecnologia de rádio
	<b>LED</b> LED desligado.
	<b>LED</b> LED aceso.
	<b>LED</b> LED piscando.

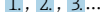

### 1.2.4 Símbolos das ferramentas

Símbolo	Significado
	Chave de fenda plana
	Chave Allen
	Chave de boca

### 1.2.5 Símbolos para certos tipos de informação

Símbolo	Significado
	<b>Permitido</b> Procedimentos, processos ou ações que são permitidos.
	<b>Preferível</b> Procedimentos, processos ou ações que são recomendados.
	<b>Proibido</b> Procedimentos, processos ou ações que são proibidos.
	<b>Dica</b> Indica informação adicional.
	Referência à documentação
	Consulte a página
	Referência ao gráfico
	Aviso ou etapa individual a ser observada
	Série de etapas
	Resultado de uma etapa
	Ajuda em caso de problema
	Inspeção visual

### 1.2.6 Símbolos em gráficos

Símbolo	Significado
1, 2, 3, ...	Números de itens
1, 2, 3, ...	Série de etapas
A, B, C, ...	Visualizações
A-A, B-B, C-C, ...	Seções
	Área classificada
	Área segura (área não classificada)
	Direção da vazão

## 1.3 Documentação

-  Para uma visão geral do escopo da respectiva Documentação técnica, consulte:
- *Device Viewer* ([www.endress.com/deviceviewer](http://www.endress.com/deviceviewer)): insira o número de série da etiqueta de identificação
  - *Aplicativo de operações da Endress+Hauser*: Insira o número de série que está na etiqueta de identificação ou escaneie o QR code.

Os seguintes tipos de documentação estão disponíveis na área de downloads do site da Endress+Hauser ([www.endress.com/downloads](http://www.endress.com/downloads)), dependendo da versão do equipamento::

Tipo de documento	Objetivo e conteúdo do documento
Informações técnicas (TI)	<b>Auxílio de planejamento para seu equipamento</b> O documento contém todos os dados técnicos sobre o equipamento e fornece uma visão geral dos acessórios e outros produtos que podem ser solicitados para o equipamento.
Resumo das instruções de operação (KA)	<b>Guia que o leva rapidamente ao 1º valor medido</b> O Resumo das instruções de operação contém todas as informações essenciais desde o recebimento até o comissionamento inicial.
Instruções de operação (BA)	<b>Seu documento de referência</b> As instruções de operação contém todas as informações necessárias em várias fases do ciclo de vida do equipamento: desde a identificação do produto, recebimento e armazenamento, até a instalação, conexão, operação e comissionamento, incluindo a localização de falhas, manutenção e descarte.
Descrição dos parâmetros do equipamento (GP)	<b>Referência para seus parâmetros</b> O documento oferece uma explicação detalhada de cada parâmetro individual. A descrição destina-se àqueles que trabalham com o equipamento em todo seu ciclo de vida e executam configurações específicas.
Instruções de segurança (XA)	Dependendo da aprovação, instruções de segurança para equipamentos elétricos em áreas classificadas também são fornecidas com o equipamento. Elas são parte integral das instruções de operação.  A etiqueta de identificação indica que Instruções de segurança (XA) se aplicam ao equipamento.
Documentação complementar de acordo com o equipamento (SD/FY)	Siga sempre as instruções à risca na documentação complementar. A documentação complementar é parte integrante da documentação do equipamento.

## 1.4 Marcas registradas

HART®

Marca registrada do Grupo FieldComm, Austin, Texas EUA

**TRI-CLAMP®**

Marca registrada da Ladish & Co., Inc., Kenosha, EUA

## 2 Instruções de segurança

### 2.1 Especificações para o pessoal

O pessoal para a instalação, comissionamento, diagnósticos e manutenção deve preencher as seguintes especificações:

- ▶ Especialistas treinados e qualificados devem ter qualificação relevante para esta função e tarefa específica.
- ▶ Estejam autorizados pelo dono/operador da planta.
- ▶ Estejam familiarizados com as regulamentações federais/nacionais.
- ▶ Antes de iniciar o trabalho, leia e entenda as instruções no manual e documentação complementar, bem como nos certificados (dependendo da aplicação).
- ▶ Siga as instruções e esteja em conformidade com condições básicas.

O pessoal de operação deve preencher as seguintes especificações:

- ▶ Ser instruído e autorizado de acordo com as especificações da tarefa pelo proprietário-operador das instalações.
- ▶ Siga as instruções desse manual.

### 2.2 Uso indicado

#### Aplicação e meio

O medidor descrito neste manual destina-se somente para a medição de vazão de líquidos e gases.

Dependendo da versão solicitada, o medidor pode também medir meios potencialmente explosivos, inflamáveis, venenosos e oxidantes.

Os medidores para uso em áreas classificadas, em aplicações sanitárias ou em locais onde há um risco maior devido à pressão possuem identificação especial na etiqueta de identificação.

Para garantir que o medidor permaneça em condições adequadas durante o tempo de operação:

- ▶ Use o medidor somente em plena conformidade com os dados na etiqueta de identificação e com as condições gerais listadas no manual e na documentação complementar.
- ▶ Usando a etiqueta de identificação, verifique se o equipamento solicitado é permitido para o uso pretendido na área classificada (por ex., proteção contra explosão, segurança de recipiente sob pressão).
- ▶ Use o medidor apenas para meios para os quais os materiais em contato com o processo sejam adequadamente resistentes.
- ▶ Mantenha dentro da faixa de pressão e temperatura especificadas.
- ▶ Mantenha dentro da faixa de temperatura ambiente especificada.
- ▶ Proteja o medidor permanentemente contra a corrosão de influências ambientais.

#### Uso incorreto

O uso não indicado pode comprometer a segurança. O fabricante não é responsável por danos causados pelo uso incorreto ou não indicado.

#### ATENÇÃO

##### Risco de quebra devido a fluidos corrosivos ou abrasivos e às condições ambientais!

- ▶ Verifique a compatibilidade do fluido do processo com o material do sensor.
- ▶ Certifique-se de que há resistência em todas as partes molhadas durante o processo.
- ▶ Mantenha dentro da faixa de pressão e temperatura especificadas.

**AVISO****Verificação de casos limites:**

- ▶ Para fluidos especiais ou fluidos para limpeza, a Endress+Hauser fornece assistência na verificação da resistência à corrosão de partes molhadas por fluido, mas não assume qualquer responsabilidade ou dá nenhuma garantia, uma vez que mudanças de minutos na temperatura, concentração ou nível de contaminação no processo podem alterar as propriedades de resistência à corrosão.

**Risco residual****⚠ ATENÇÃO**

**Risco de queimaduras por calor ou frio! O uso de meios e componentes eletrônicos com altas ou baixas temperaturas pode produzir superfícies quentes ou frias no equipamento.**

- ▶ Instale proteções contra o toque adequadas.

**⚠ ATENÇÃO**

**Perigo de quebra do invólucro devido à quebra do tubo de medição!**

Se o tubo de medição se romper, a pressão interna do invólucro do sensor aumentará de acordo com a pressão do processo em operação.

- ▶ Use um disco de ruptura.

**⚠ ATENÇÃO**

**Risco de vazamento do meio!**

Para versões do equipamento com um disco de ruptura: o vazamento do meio sob pressão pode causar ferimentos ou danos materiais.

- ▶ Tome as precauções necessárias para evitar ferimentos ou danos materiais se o disco de ruptura for atuado.

## 2.3 Segurança do local de trabalho

Para o trabalho no e com o equipamento:

- ▶ Utilize os equipamentos de proteção individual necessários de acordo com as regulamentações federais/nacionais.

## 2.4 Segurança da operação

Dano ao equipamento!

- ▶ Opere o equipamento apenas em condições técnicas adequadas e condições de segurança.
- ▶ O operador é responsável pela operação do equipamento livre de interferência.

**Modificações aos equipamentos**

Modificações não autorizadas ao equipamento não são permitidas e podem levar a perigos imprevisíveis!

- ▶ Se, mesmo assim, for necessário fazer modificações, consulte o fabricante.

**Reparo**

Para garantir a contínua segurança e confiabilidade da operação:

- ▶ Executar reparos no equipamento somente se eles forem expressamente permitidos.
- ▶ Observe as regulamentações nacionais/federais referentes ao reparo de um equipamento elétrico.
- ▶ Use apenas acessórios e peças de reposição originais.

## 2.5 Segurança do produto

Este equipamento de última geração foi projetado e testado de acordo com as boas práticas de engenharia para atender às normas de segurança da operação. Ele saiu da fábrica em uma condição segura para ser operado.

Atende as normas gerais de segurança e aos requisitos legais. Ele atende também as diretrizes da UE listadas na Declaração de Conformidade da UE específica para este equipamento. O fabricante confirma isto ao afixar a identificação CE.

## 2.6 Segurança de TI

A garantia do fabricante somente é válida se o produto for instalado e usado conforme descrito nas Instruções de operação. O produto é equipado com mecanismos de segurança para protegê-lo contra qualquer mudança acidental das configurações.

Medidas de segurança de TI, que oferecem proteção adicional para o produto e a respectiva transferência de dados, devem ser implantadas pelos próprios operadores de acordo com seus padrões de segurança.

## 2.7 Segurança de TI específica do equipamento

O equipamento oferece uma gama de funções específicas para apoiar medidas de proteção para o operador. Essas funções podem ser configuradas pelo usuário e garantir maior segurança em operação, se usado corretamente. A seguinte lista fornece uma visão geral das funções mais importantes:

### 2.7.1 Proteção de acesso através da proteção contra gravação de hardware

O acesso à gravação dos parâmetros do equipamento através do display local ou ferramenta de operação (por ex. FieldCare, DeviceCare) pode ser desabilitado através de uma seletora de proteção contra gravação (minisseletora no módulo dos componentes eletrônicos principais). Quando a proteção contra gravação de hardware é habilitada, somente é possível o acesso de leitura aos parâmetros.

### 2.7.2 Proteção de acesso através de senha

Uma senha pode ser usada para proteger contra acesso aos parâmetros do equipamento.

Isso controla o acesso de gravação aos parâmetros de equipamento através do display local ou de outras ferramentas de operação (ex. FieldCare, DeviceCare) e, em termos de funcionalidade, corresponde à proteção contra gravação no hardware. Se for usada a interface de serviço CDI, o acesso para leitura somente é possível inserindo primeiro a senha.

#### Código de acesso específico do usuário

Display local e ferramenta de operação (por ex. FieldCare, DeviceCare)

- O acesso de escrita aos parâmetros do equipamento através do display local ou ferramenta de operação (ex. FieldCare, DeviceCare) pode ser protegido pelo código de acesso modificável, específico do usuário →  93.
- Quando entregue, o equipamento não possui um código de acesso; o valor padrão é 0000 (aberto).

### Notas gerais sobre o uso de senhas

- Por motivos de segurança, o código de acesso e a chave de rede fornecidos com o equipamento devem ser alterados durante o comissionamento.
- Siga as regras gerais para a geração de uma senha segura ao definir e gerenciar o código de acesso ou a chave de rede.
- O usuário é responsável pelo gerenciamento e pelo manuseio cuidadoso do código de acesso e chave de rede.
- Para informações sobre a configuração do código de acesso ou sobre o que fazer em caso de perda da senha, por exemplo, consulte "Proteção contra gravação através do código de acesso" →  93.

### 2.7.3 Acesso através do fieldbus

Ao se comunicar através do fieldbus, o acesso aos parâmetros do equipamento pode ser restrito ao acesso "*Somente leitura*". A opção pode ser alterada no parâmetro **Fieldbus writing access**.

Isso não afeta a transmissão de valor cíclico medido para o sistema de encomendas mais elevado, que é sempre garantido.



Para informações detalhadas sobre os parâmetros do equipamento, consulte: Descrição dos parâmetros do equipamento.

### 3 Descrição do produto

O equipamento consiste em um transmissor e um sensor.

O equipamento está disponível na versão compacta:

O transmissor e o sensor formam uma unidade mecânica.

#### 3.1 Desenho do produto

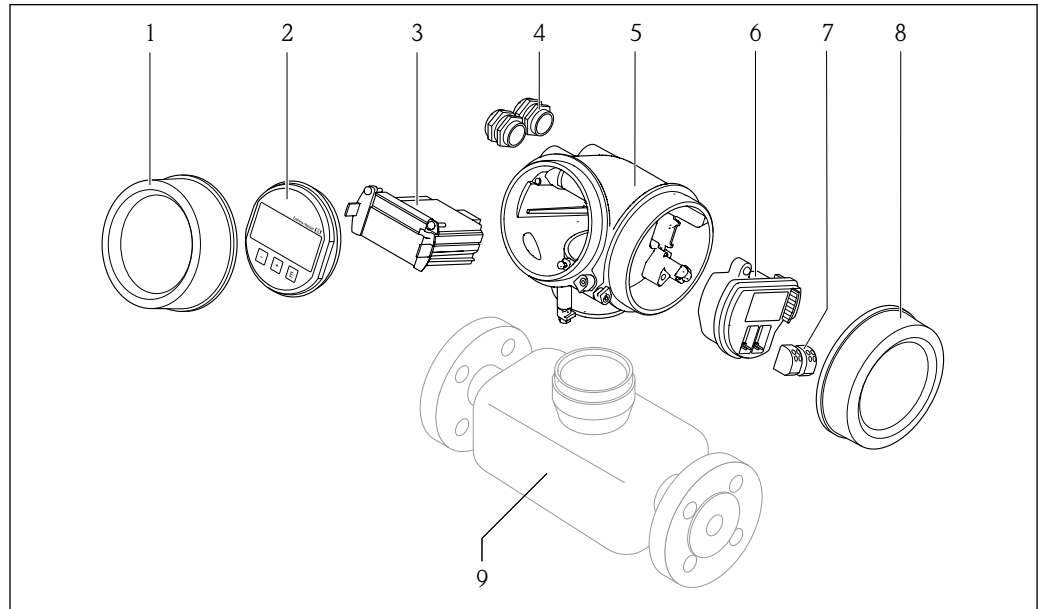

A0014056

**1** Componentes importantes de um medidor

- 1 Tampa do compartimento dos componentes eletrônicos
- 2 Módulo do display
- 3 Módulo dos componentes eletrônicos principais
- 4 Prensa-cabos
- 5 Invólucro do transmissor (incluindo HistoROM integrado)
- 6 Módulo dos componentes eletrônicos de E/S
- 7 Terminais (conectáveis de mola)
- 8 Tampa do compartimento de conexão
- 9 Sensor

## 4 Recebimento e identificação do produto

### 4.1 Recebimento

Ao receber a entrega:

1. Verifique se há danos na embalagem.
  - ↳ Relate todos os danos imediatamente ao fabricante.  
Não instale componentes danificados.
2. Verifique o escopo de entrega usando a nota de entrega.
3. Compare os dados na etiqueta de identificação com as especificações do pedido na nota de entrega.
4. Verifique a documentação técnica e todos os outros documentos necessários, como por ex. certificados, para garantir que estejam completos.



Se uma dessas condições não estiver de acordo, entre em contato com o fabricante.

### 4.2 Identificação do produto

O equipamento pode ser identificado das seguintes maneiras:

- Etiqueta de identificação
- Código de pedido com detalhamento dos recursos do equipamento na nota de entrega
- Insira os números de série das etiquetas de identificação no *Device Viewer* ([www.endress.com/deviceviewer](http://www.endress.com/deviceviewer)): são exibidas todas as informações sobre o equipamento.
- Insira os números de série das etiquetas de identificação no *Aplicativo de Operações da Endress+Hauser* ou leia o código DataMatrix na etiqueta de identificação com o *Aplicativo de Operações da Endress+Hauser*: são exibidas todas as informações sobre o equipamento.

Para uma visão geral do escopo da respectiva Documentação técnica, consulte:

- A "Documentação adicional do equipamento padrão" e as seções "Documentação complementar dependente do equipamento"
- O *Device Viewer*: Insira o número de série da etiqueta de identificação ([www.endress.com/deviceviewer](http://www.endress.com/deviceviewer))
- O *Aplicativo de Operações da Endress+Hauser*: Insira o número de série a partir da etiqueta de identificação ou leia o código DataMatrix na etiqueta de identificação.

### 4.2.1 Etiqueta de identificação do transmissor

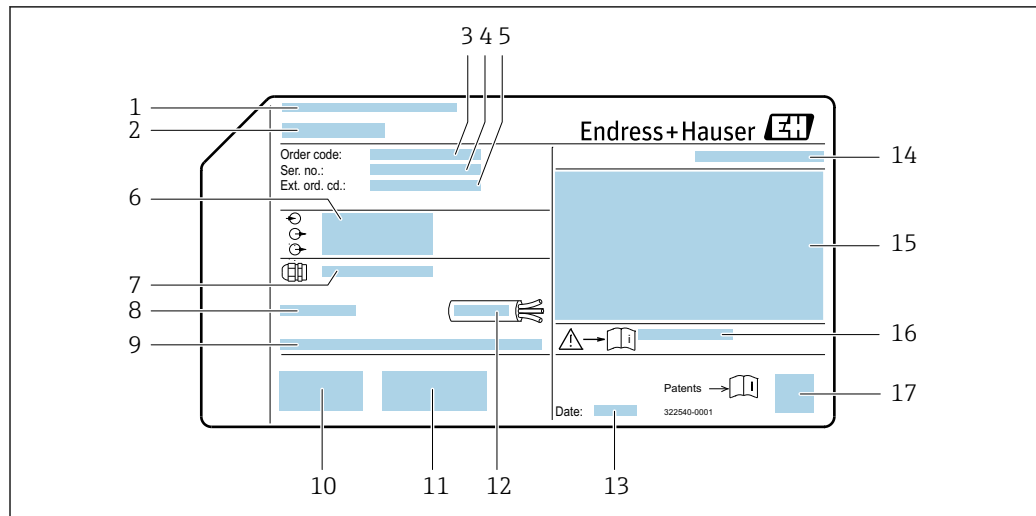

A0032237

2 Exemplo de uma etiqueta de identificação de transmissor

- 1 Fabricante/portador do certificado
- 2 Nome do transmissor
- 3 Código de pedido
- 4 Número de série
- 5 Código do pedido estendido
- 6 Dados da conexão elétrica, por ex., entradas e saídas disponíveis, fonte de alimentação
- 7 Tipo de prensa-cabo
- 8 Temperatura ambiente permitida ( $T_a$ )
- 9 Versão de firmware (FW) e revisão do equipamento (Dev. Rev.) de fábrica
- 10 Identificação CE, identificação RCM
- 11 Informações adicionais sobre a versão: certificados, aprovações
- 12 Faixa de temperatura permitida para cabo
- 13 Data de fabricação: ano-mês
- 14 Grau de proteção
- 15 Informações de aprovação para proteção contra explosão
- 16 Número do documento da documentação complementar relacionada à segurança → 156
- 17 Código de matriz 2-D

## 4.2.2 Etiqueta de identificação do sensor



A0029199

3 Exemplo de uma etiqueta de identificação de sensor

- 1 Nome do sensor
- 2 Fabricante/portador do certificado
- 3 Código de pedido
- 4 Número de série (ser. no.)
- 5 Código de pedido estendido (Ext. ord. cd.)
- 6 Diâmetro nominal do sensor; diâmetro nominal/pressão nominal do flange; pressão de teste do sensor; faixa de temperatura do meio; material do tubo de medição e manifold; informações específicas do sensor: por ex., faixa de pressão do invólucro do sensor, especificação de densidade de ampla faixa (calibração especial da densidade)
- 7 Informação de aprovação para proteção contra explosão, diretriz de equipamento de pressão e grau de proteção
- 8 Direção da vazão
- 9 Data de fabricação: ano-mês
- 10 Código de matriz 2-D
- 11 Número da documentação complementar relacionada à segurança
- 12 Identificação CE, símbolo RCM
- 13 Rugosidade da superfície
- 14 Temperatura ambiente permitida ( $T_a$ )



### Código do produto

O medidor é encomendado novamente usando o código do produto.

#### Código do produto estendido

- O tipo de equipamento (raiz do produto) e as especificações básicas (características obrigatórias) sempre são listados.
- Das especificações opcionais (características opcionais), apenas as especificações relacionadas à aprovação e segurança são listadas (e.g. LA). Se outras especificações opcionais também forem encomendadas, as mesmas são indicadas coletivamente usando o símbolo de espaço reservado # (e.g. #LA#).
- Se as especificações opcionais não incluírem quaisquer especificações relacionadas à aprovação e segurança, elas são indicadas pelo símbolo de espaço reservado + (e.g. XXXXXX-ABCDE+).

### 4.2.3 Símbolos no equipamento

Símbolo	Significado
	<b>AVISO!</b> Este símbolo alerta para uma situação perigosa. A falha em evitar essa situação pode resultar em ferimentos sérios ou fatais. Consulte a documentação do instrumento de medição para descobrir o tipo de perigo potencial e as medidas para evitá-lo.
	<b>Verifique a documentação</b> Refere-se à documentação do equipamento correspondente.
	<b>Conexão de aterramento de proteção</b> Um terminal que deve ser conectado ao aterramento antes de estabelecer qualquer outra conexão.

## 5 Armazenamento e transporte

### 5.1 Condições de armazenamento

Observe as seguintes notas de armazenamento:

- ▶ Armazene na embalagem original para garantir proteção contra choque.
- ▶ Não remova coberturas de proteção ou tampas protetoras instaladas nas conexões de processo. Elas impedem danos mecânicos às superfícies de vedação e contaminação do tubo de medição.
- ▶ Proteja contra luz solar direta. Evite altas temperaturas superficiais inadmissíveis.
- ▶ Armazene em um local seco e livre de poeira.
- ▶ Não armazene em local aberto.

Temperatura de armazenamento → 📄 142

### 5.2 Transporte do produto

Transporte o medidor para o ponto de medição na embalagem original.

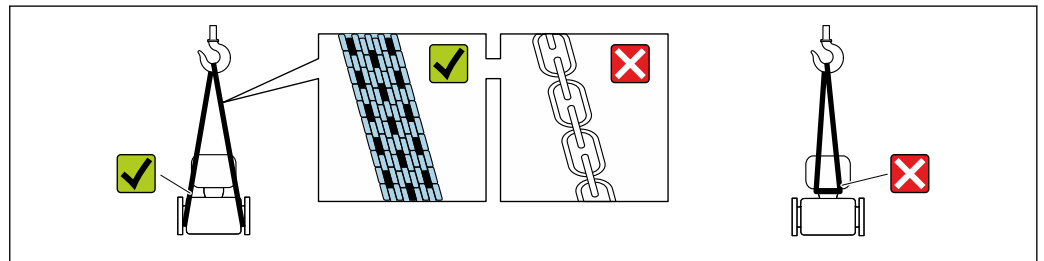

A0029252

- i** Não remova as tampas de proteção ou as tampas instaladas nas conexões de processo. Elas impedem danos mecânicos às superfícies de vedação e contaminação do tubo de medição.

#### 5.2.1 Medidores sem olhais de elevação

##### ⚠️ ATENÇÃO

Centro de gravidade do medidor é maior do que os pontos de suspensão das lingas de conexão em rede.

Risco de ferimento se o medidor escorregar.

- ▶ Fixe o medidor para que não gire ou escorregue.
- ▶ Observe o peso especificado na embalagem (etiqueta adesiva).



A0029214

### 5.2.2 Medidores com olhais de elevação

**⚠ CUIDADO****Instruções especiais de transporte para equipamentos com olhais de elevação**

- ▶ Ao transportar o equipamento, use somente os olhais de elevação instalados no equipamento ou as flanges.
- ▶ O equipamento deve sempre ser preso em, pelo menos, dois olhais de elevação.

### 5.2.3 Transporte com empilhadeira

Se transportar em engradados, a estrutura do piso permite que as caixas sejam elevadas horizontalmente ou através de ambos os lados usando uma empilhadeira.

## 5.3 Descarte de embalagem

Todos os materiais de embalagem são sustentáveis e 100% recicláveis:

- Embalagem exterior do dispositivo
  - Filme plástico de empacotamento feito de polímero de acordo com a Diretriz da UE 2002/95/EC (RoHS)
- Embalagem
  - Engradado de madeira tratado de acordo com a norma ISPM 15, confirmado pelo logo IPPC
  - Caixa de papelão de acordo com a diretriz europeia de embalagens 94/62/EC, reciclabilidade confirmada pelo símbolo Resy
- Material de transporte e acessórios de fixação
  - Palete de plástico descartável
  - Tiras plásticas
  - Tiras adesivas de plástico
- Material de enchimento
  - Almofadas de papel

## 6 Instalação

### 6.1 Especificações de instalação

#### 6.1.1 Posição de instalação

##### Local de instalação



A0028772

Para evitar erros de medição causados pela formação de bolhas de gás no tubo de medição, evite os seguintes locais de instalação dentro do tubo:

- O ponto mais alto de um duto
- Diretamente a montante de uma saída livre do tubo em um tubo descendente

##### Instalação em tubos descendentes

No entanto, a seguinte sugestão de instalação permite a instalação em um duto vertical aberto. As restrições de tubo ou o uso de um orifício com uma menor seção transversal do que o diâmetro nominal evita que o sensor execute vazio enquanto a medição está em andamento.



A0028773



4 Instalação em um tubo descendente (por exemplo para aplicações de batelada)

- 1 Tanque de fornecimento
- 2 Sensor
- 3 Placa com orifícios, restrição do tubo
- 4 Válvula
- 5 Recipiente de enchimento

DN/NPS		Ø da placa com orifícios, restrição do tubo	
[mm]	[pol.]	[mm]	[pol.]
8	3/8	6	0.24
15	1/2	10	0.40
25	1	14	0.55
40	1 1/2	22	0.87
50	2	28	1.10
80	3	50	1.97

**Orientação**

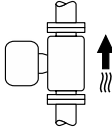
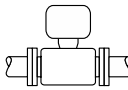
A direção da seta na etiqueta de identificação do sensor ajuda você a instalar o sensor de acordo com a direção da vazão (direção de vazão média pela tubulação).

Orientação		Recomendação
<b>A</b>	Orientação vertical	 A0015591
<b>B</b>	Orientação horizontal (transmissor na parte superior)	 A0015589
<b>C</b>	Orientação horizontal (transmissor na parte inferior)	 A0015590
<b>D</b>	Direção horizontal, transmissor voltado para o lado	 A0015592

- 1) Essa orientação é recomendada para garantir a autodrenagem.
- 2) Aplicações com baixas temperaturas de processo podem reduzir a temperatura ambiente. Recomenda-se esta direção para manter a temperatura ambiente mínima para o transmissor.
- 3) Aplicações com altas temperaturas de processo podem aumentar a temperatura ambiente. Recomenda-se esta direção para manter a temperatura ambiente máxima para o transmissor.

Se um sensor for instalado horizontalmente com um tubo de medição curvado, adapte a posição do sensor às propriedades do meio.

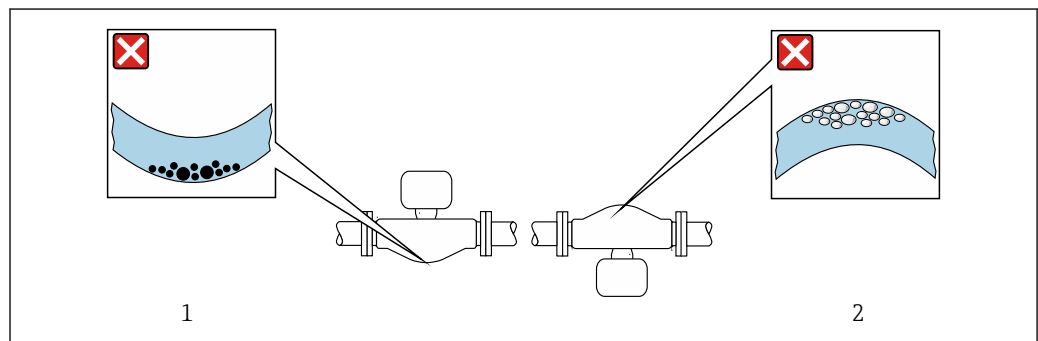

5 Direção do sensor com tubo de medição curvado

- 1 Evite esta posição para meios com sólidos arrastados: risco de acúmulo de sólidos
- 2 Evite esta posição para meios com formação de gases: risco de acúmulo de gás

### Trechos retos a montante e a jusante

Não são necessárias precauções especiais para acessórios que criem turbulência, como válvulas, cotovelos ou Ts, contanto que não ocorram cavitações → 23.

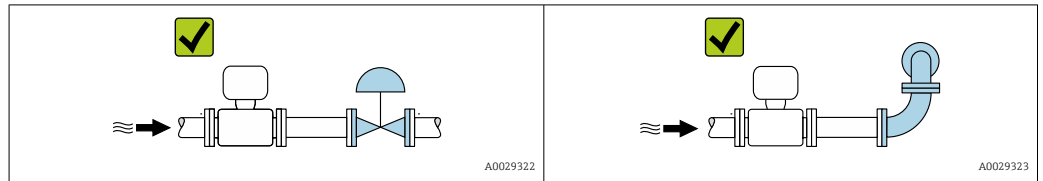

### Dimensões de instalação

Para dimensões e comprimentos instalados do equipamento, consulte o documento "Informações técnicas", seção "Construção mecânica"

## 6.1.2 Especificações ambientais e de processo

### Faixa de temperatura ambiente

<b>Instrumento de medição</b>	-40 para +60 °C (-40 para +140 °F)
<b>Leitura do display local</b>	-20 para +60 °C (-4 para +140 °F) A legibilidade do display local pode ser afetada negativamente em temperaturas fora da faixa de temperatura.

- ▶ Se em operação em áreas externas:  
Evite luz solar direta, particularmente em regiões de clima quente.

**i** Você pode pedir um tampa de proteção contra tempo da Endress+Hauser. → 125.

### Pressão estática

É importante que não ocorra cavitação ou que o gás transportado nos líquidos não vaze.

A cavitação é causada se a pressão cai abaixo da pressão do vapor:

- Em líquidos que têm um baixo ponto de ebulição (por exemplo hidrocarbonos, solventes, gases liquefeitos)
- Em linhas de sucção
- ▶ Certifique-se de que a pressão estática seja suficientemente alta para evitar a cavitação e liberação de gases.

Por este motivo, os seguintes locais para montagem são recomendados:

- No ponto mais baixo em um tubo vertical
- Nos circuitos seguintes após as bombas (sem perigo de vácuo)

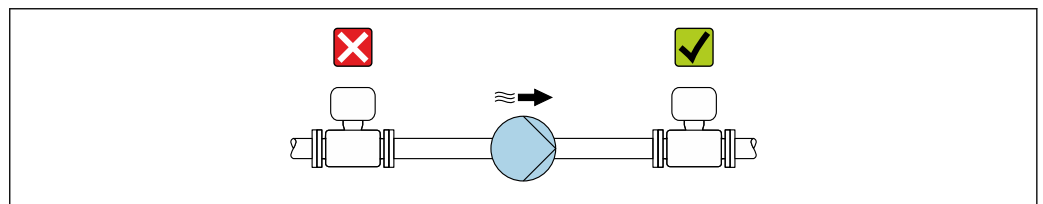

A0028777

### Isolamento térmico

No caso de alguns fluidos, é importante manter o calor irradiado do sensor para o transmissor a um nível baixo. É possível usar uma ampla gama de materiais para o isolamento necessário.

#### AVISO

#### Superaquecimento dos componentes eletrônicos devido ao isolamento térmico!

- ▶ Orientação recomendada: orientação horizontal, invólucro do transmissor voltado para baixo.
- ▶ Não isole o invólucro do transmissor .
- ▶ Temperatura máxima permitida na extremidade inferior do invólucro do transmissor : 80 °C (176 °F)
- ▶ Isolamento térmico com pescoço de extensão exposto: Recomendamos que você não isole o pescoço de extensão a fim de assegurar a dissipação de calor ideal.

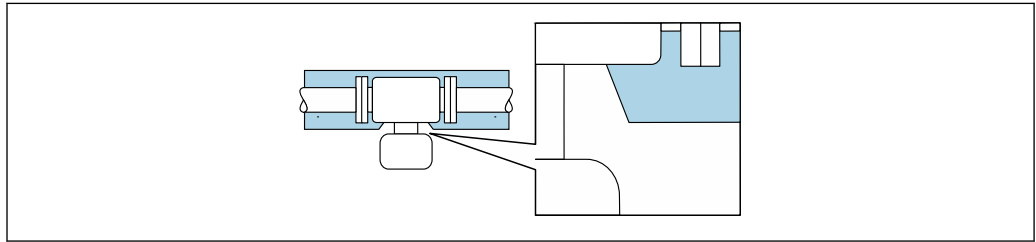

A0034391

6 Isolamento térmico com pescoço de extensão exposto

### Aquecimento

#### AVISO

#### Os componentes eletrônicos podem superaquecer devido à temperatura ambiente elevada!

- ▶ Observe a temperatura ambiente máxima permitida para o transmissor .
- ▶ Dependendo da temperatura da mídia, considere as especificações de orientação do equipamento.

#### AVISO

#### Perigo de superaquecimento quando aquecendo

- ▶ Certifique-se de que a temperatura na extremidade inferior do invólucro do transmissor não exceda 80 °C (176 °F).
- ▶ Certifique-se de que uma convecção suficiente seja efetuada no pescoço do transmissor.
- ▶ Certifique-se de que uma área suficientemente grande do pescoço do transmissor permaneça exposta. As partes descobertas funcionam como um radiador e protegem os componentes eletrônicos contra o superaquecimento e resfriamento excessivo.
- ▶ Quando usado em atmosferas potencialmente explosivas, observe as informações na documentação EX específica para o equipamento. Para informações detalhadas sobre as tabelas de temperatura, consulte a documentação separada intitulada "Instruções de segurança" (XA) do equipamento.
- ▶ Considere o comportamento do diagnóstico de processo "830 Temperatura ambiente muito alta" e "832 Temperatura dos componentes eletrônicos muito alta" se o superaquecimento não puder ser evitado por um projeto adequado do sistema.

### Opções de aquecimento

Se um meio exigir que não ocorra perda de calor no sensor, os usuários dispõem das seguintes opções de aquecimento:

- Aquecimento elétrico, por ex. com aquecedores elétricos de banda <sup>1)</sup>
- Através de canos que carreguem água quente ou vapor
- Através de invólucros de aquecimento

### Vibrações

A alta frequência de oscilação dos tubos de medição garante que a operação correta do sistema de medição não seja influenciada pelas vibrações no local.

## 6.1.3 Instruções especiais de instalação

### Drenabilidade

Ao instalar na vertical, os tubos de medição podem ser completamente drenados e protegidos contra incrustações.

### Compatibilidade higiênica



Ao instalar em aplicações higiênicas, consulte as informações contidas na seção "Certificados e aprovações/compatibilidade higiênica" → 151

### Disco de ruptura

Informações relacionadas ao processo: → 144.

### **ATENÇÃO**

#### Risco de vazamento do meio!

O vazamento do meio sob pressão pode causar ferimentos ou danos materiais.

- ▶ Tome os cuidados necessários para evitar danos e riscos às pessoas se o disco de ruptura for atuado.
- ▶ Observe as informações no adesivo do disco de ruptura.
- ▶ Certifique-se de que a função e a operação do disco de ruptura não fiquem impedidas pela instalação do equipamento.
- ▶ Não use jaqueta térmica.
- ▶ Não remova ou danifique o disco de ruptura.

A posição do disco de ruptura é indicada por um adesivo fixado ao lado.

A proteção de transporte deve ser removida.

Os bocais de conexão existentes não são destinados para fins de enxágue ou monitoramento de pressão, mas sim como o local de instalação para o disco de ruptura.

Em casos de falha no disco de ruptura, um dispositivo de drenagem pode ser rosqueado na rosca interna do disco de ruptura de forma a drenar qualquer escape do meio.



Para informações sobre as dimensões, consulte o documento "Informações Técnicas", seção "Construção mecânica" (acessórios).

### Verificação do ponto zero e ajuste do zero

Todos os medidores são calibrados de acordo com tecnologias de última geração. A calibração é feita sob condições de referência → 137. Portanto, normalmente, não é necessário o ajuste de ponto zero em campo.

1) O uso de aquecedores elétricos de banda paralelos é geralmente recomendado (fluxo bidirecional da eletricidade). Considerações especiais devem ser levadas em conta se um cabo de aquecimento de fio único for usado. Informações adicionais são fornecidas no documento EA01339D "Instruções de instalação para sistemas de aquecimento de traço elétrico".

Por experiência, o ajuste de zero é recomendado somente em casos especiais:

- Para obter a máxima precisão de medição mesmo com baixas taxas de vazão.
- Sob condições extremas de processo ou operação (por exemplo, temperaturas de processo muito altas ou meios de alta viscosidade).
- Para aplicações de gases com baixa pressão.

 Para obter a mais alta precisão possível da medição em baixas taxas de vazão, a instalação deve proteger o sensor contra tensão mecânica durante a operação.

Para obter um ponto zero representativo, certifique-se de que

- qualquer vazão no equipamento seja impedida durante o ajuste
- as condições do processo (por ex., pressão, temperatura) são estáveis e representativas

A verificação e o ajuste não podem ser realizados se as seguintes condições de processo estiverem presentes:

- Bolsas de gás  
Certifique-se de que o sistema tenha sido suficientemente lavado com o meio. A repetição da lavagem pode ajudar a eliminar bolsas de gás
- Circulação térmica  
No caso de diferenças de temperatura (por exemplo, entre a seção de trecho reto a montante e a jusante do tubo de medição), pode ocorrer vazão induzida mesmo se as válvulas estiverem fechadas devido à circulação térmica no equipamento
- Vazamentos nas válvulas  
Se as válvulas não estiverem estanques, a vazão não é suficientemente evitada ao determinar o ponto zero

Se essas condições não puderem ser evitadas, é recomendável manter a configuração de fábrica do ponto zero.

## 6.2 Instalação do equipamento

### 6.2.1 Ferramentas necessárias

**Para o transmissor**

- Para girar o invólucro do transmissor: chave de boca 8 mm
- Para abertura das braçadeiras de fixação: chave Allen 3 mm

**Para o sensor**

Para flanges e outras conexões de processo: use uma ferramenta de instalação adequada.

### 6.2.2 Preparação do instrumento de medição

1. Remova toda a embalagem de transporte restante.
2. Remova quaisquer coberturas ou tampas protetoras presentes do sensor.
3. Remova a etiqueta adesiva na tampa do compartimento de componentes eletrônicos.

### 6.2.3 Instalação do instrumento de medição

#### ATENÇÃO

**Perigo devido à vedação incorreta do processo!**

- ▶ Certifique-se de que os diâmetros internos das juntas sejam maiores ou iguais aos das conexões de processo e da tubulação.
- ▶ Certifique-se de que as vedações e as superfícies de vedação estejam limpas e não danificadas.
- ▶ Prenda as vedações corretamente.

1. Certifique-se de que a direção da seta na etiqueta de identificação do sensor corresponda à direção de vazão do meio.
2. Instale o instrumento de medição ou gire o invólucro do transmissor de forma que as entradas para cabos não apontem para cima.

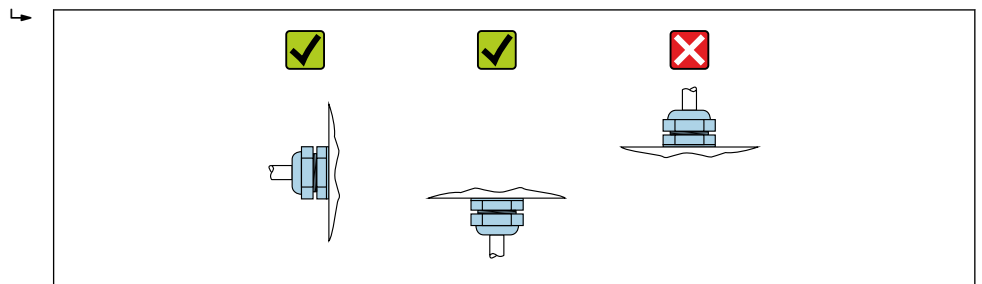

A0029263

### 6.2.4 Giro do invólucro do transmissor

Para proporcionar acesso mais fácil ao compartimento de conexão ou ao módulo do display, o invólucro do transmissor pode ser virado.

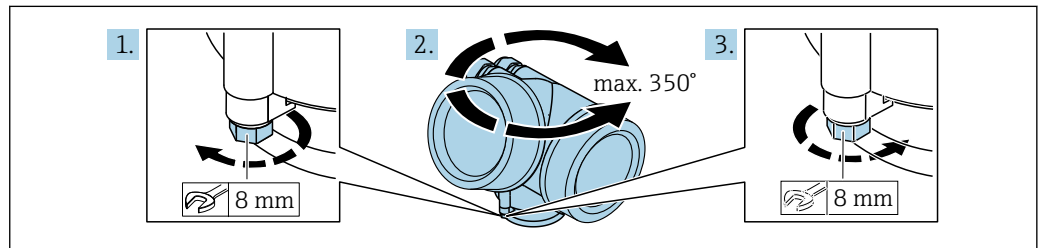

A0032242

1. Solte o parafuso de fixação.
2. Gire o invólucro para a posição desejada.
3. Aperte com firmeza o parafuso de fixação.

### 6.2.5 Giro do módulo do display

O módulo do display pode ter a posição alterada para otimizar a leitura e capacidade de operação do display.

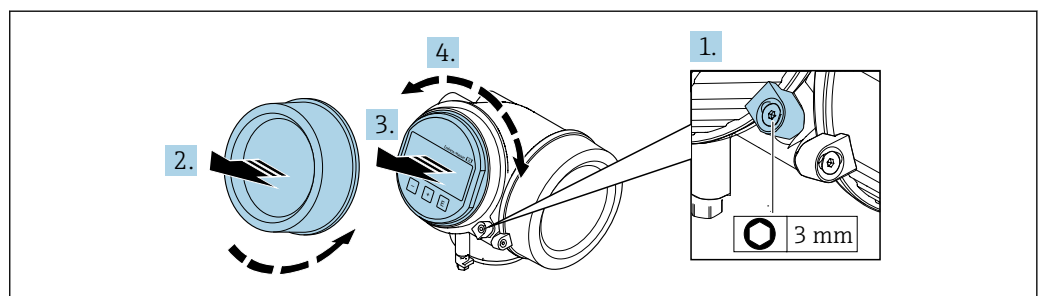

A0032238

1. Solte a braçadeira de fixação da tampa do compartimento de componentes eletrônicos usando uma chave Allen.
2. Desrosqueie a tampa do compartimento de componentes eletrônicos do invólucro do transmissor.
3. Opcional: puxe o módulo do display para fora com um suave movimento de rotação.
4. Gire o módulo do display na posição desejada: máx. 8 x 45° em cada direção.

5. Sem o módulo do display puxado para fora:  
Permita que o módulo do display encaixe na posição desejada.
6. Com o módulo do display puxado para fora:  
Coloque o cabo no vão entre o invólucro e o módulo da eletrônica principal e conecte o módulo do display no compartimento dos componentes eletrônicos até encaixar.
7. Reinstale o transmissor na ordem inversa.

### 6.3 Verificação pós-instalação

Há algum dano no equipamento (inspeção visual)?	<input type="checkbox"/>
O instrumento de medição correspondem às especificações do ponto de medição? Por exemplo: <ul style="list-style-type: none"> <li>▪ Temperatura do processo → 143</li> <li>▪ Pressão (consulte a seção "Classificações de pressão-temperatura" no documento "Informações técnicas").</li> <li>▪ Temperatura ambiente → 142</li> <li>▪ Faixa de medição</li> </ul>	<input type="checkbox"/>
A orientação correta do sensor foi selecionada → 22? <ul style="list-style-type: none"> <li>▪ De acordo com o tipo de sensor</li> <li>▪ De acordo com a temperatura do meio</li> <li>▪ De acordo com as propriedades do meio (desprendimento de gases, com arraste de sólidos)</li> </ul>	<input type="checkbox"/>
A direção da vazão do sensor corresponde à direção de vazão do meio? → 22?	<input type="checkbox"/>
O nome da etiqueta e a identificação estão corretos (inspeção visual)?	<input type="checkbox"/>
O equipamento está protegido o suficiente da precipitação e luz solar direta?	<input type="checkbox"/>
O parafuso de fixação e a braçadeira de fixação estão devidamente apertados?	<input type="checkbox"/>

## 7 Conexão elétrica

### 7.1 Segurança elétrica

De acordo com as regulamentações nacionais aplicáveis.

### 7.2 Especificações de conexão

#### 7.2.1 Ferramentas necessárias

- Para entrada para cabo: use as ferramentas correspondentes
- Para braçadeiras de fixação: chave Allen 3 mm
- Desencapador de fio
- Quando usar cabos trançados: Ferramenta de crimpagem para arruela de ponta de fio
- Para remoção de cabos do terminal: chave de fenda chata  $\leq 3$  mm (0.12 in)

#### 7.2.2 Especificações para o cabo de conexão

Os cabos de conexão fornecidos pelo cliente devem atender as especificações a seguir.

##### Faixa de temperatura permitida

- As diretrizes de instalação que se aplicam no país de instalação devem ser observadas.
- Os cabos devem ser adequados para temperaturas mínimas e máximas a serem esperadas.

##### Diâmetro do cabo

- Prensa-cabos fornecido:  
M20  $\times$  1,5 com cabo  $\phi$  6 para 12 mm (0.24 para 0.47 in)
- Terminais plug-in de mola para versão do equipamento sem proteção contra sobretensão integrada: seção transversal do fio 0.5 para 2.5 mm<sup>2</sup> (20 para 14 AWG)

### 7.2.3 Esquema de ligação elétrica

#### Transmissor

Versão de conexão de 4 a 20 mA HART com saídas adicionais

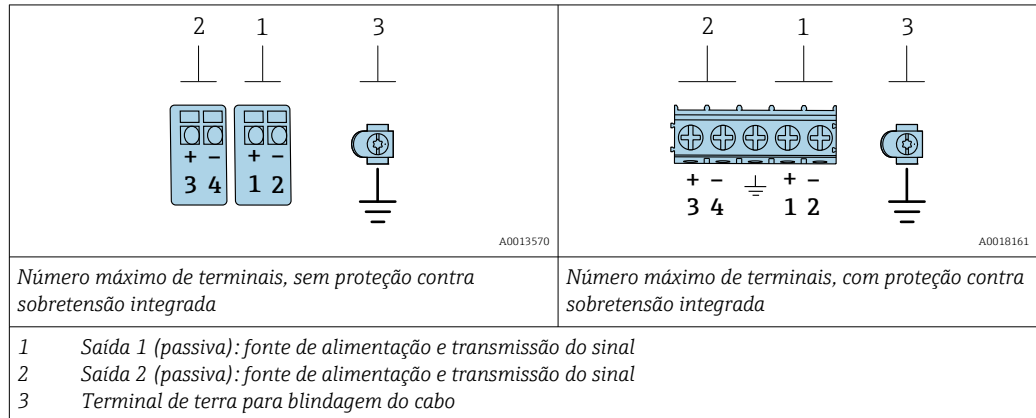

Código de pedido para "Saída"	Números de terminal			
	Saída 1		Saída 2	
	1 (+)	2 (-)	3 (+)	4 (-)
Opção A	4 a 20 mA HART (passiva)		-	
Opção B <sup>1)</sup>	4 a 20 mA HART (passiva)		Pulso/frequência/saída comutada (passiva)	
Opção C <sup>1)</sup>	4 a 20 mA HART (passiva)		4 a 20 mA analógica (passiva)	

1) Saída 1 deve sempre ser usada; saída 2 é opcional.

### 7.2.4 Especificações para a unidade de alimentação

#### Tensão de alimentação

*Transmissor*

Uma fonte de alimentação externa é necessária para cada saída.

Para instalação em sistemas em que a unidade de alimentação possui aprovação de segurança (por ex., SELV/PELV Classe 2 energia limitada). Apenas um fio é permitido por terminal.

Código de pedido para "Saída"	Mínima Tensão do terminal	Máxima Tensão do terminal
Opção A <sup>1) 2)</sup> : 4-20 mA HART	<ul style="list-style-type: none"> <li>■ Para 4 mA: ≥ CC 17.9 V</li> <li>■ Para 20 mA: ≥ CC 13.5 V</li> </ul>	35 V CC
Opção B <sup>1) 2)</sup> : 4-20 mA HART, pulso/frequência/saída comutada	<ul style="list-style-type: none"> <li>■ Para 4 mA: ≥ CC 17.9 V</li> <li>■ Para 20 mA: ≥ CC 13.5 V</li> </ul>	35 V CC
Opção C <sup>1) 2)</sup> : 4-20 mA HART + 4-20 mA analógica	<ul style="list-style-type: none"> <li>■ Para 4 mA: ≥ CC 17.9 V</li> <li>■ Para 20 mA: ≥ CC 13.5 V</li> </ul>	30 V CC

1) Tensão de alimentação externa da unidade de fonte de alimentação com carga.

2) Para versões do equipamento com display local SD03: a tensão do terminal deve ser aumentada em 2 Vcc se a iluminação de fundo for usada.

### Carga

Carga para saída de corrente: 0 para 500  $\Omega$ , dependendo da fonte de alimentação externa da unidade

#### Cálculo da carga máxima

Dependendo da tensão de alimentação da unidade de fonte de alimentação ( $U_S$ ), a carga máxima ( $R_B$ ) incluindo resistência de linha deve ser observada para garantir a tensão de terminal adequada no equipamento. Ao executar, observe a tensão de terminal mínima

- Para  $U_S = 17.9$  para 18.9 V:  $R_B \leq (U_S - 17.9 \text{ V}): 0.0036 \text{ A}$
- Para  $U_S = 18.9$  para 24 V:  $R_B \leq (U_S - 13 \text{ V}): 0.022 \text{ A}$
- Para  $U_S \geq 24 \text{ V}$ :  $R_B \leq 500 \Omega$

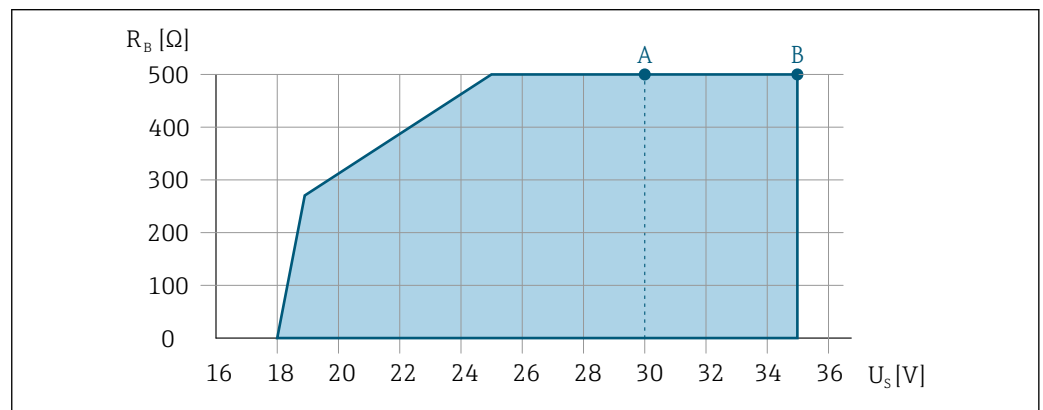

A0013563

- A Faixa de operação para código do pedido para "Saída", opção A "4-20 mA HART"/opção B "4-20 mA HART, saída de pulso/frequência/comutada" com Ex i e opção C "4-20 mA HART + 4-20 mA analógica"
- B Faixa de operação para código do pedido para "Saída", opção A "4-20 mA HART"/opção B "4-20 mA HART, saída por pulso/frequência/comutada" com Ex d e não Ex

### Amostra de cálculo

Fonte de alimentação da unidade de fonte de alimentação:  $U_S = 19 \text{ V}$

Carga máxima:  $R_B \leq (19 \text{ V} - 13 \text{ V}): 0.022 \text{ A} = 273 \Omega$

## 7.2.5 Preparação do equipamento

### AVISO

#### Vedação insuficiente do invólucro!

A confiabilidade operacional do medidor pode estar comprometida.

► Use prensa-cabos adequados correspondendo ao grau de proteção.

1. Remova o conector modelo, se houver.
2. Se o instrumento de medição for fornecido sem prensa-cabos:  
Forneça um prensa-cabo adequado para o cabo de conexão correspondente.
3. Se o instrumento de medição for fornecido com prensa-cabos:  
Observe as exigências para os cabos de conexão → 29.

## 7.3 Conexão do equipamento

### AVISO

#### Uma conexão incorreta compromete a segurança elétrica!

- ▶ Somente pessoal especializado devidamente treinado pode realizar trabalhos de conexão elétrica.
- ▶ Observe os códigos e regulamentações federais/nacionais aplicáveis.
- ▶ Cumpra as regulamentações de segurança do local de trabalho.
- ▶ Sempre conecte o cabo terra de proteção Ⓢ antes de conectar os cabos adicionais.
- ▶ Quando usado em atmosferas potencialmente explosivas, observe as informações na documentação EX específica para o equipamento.

### 7.3.1 Conexão do transmissor

#### Conexão através de terminais

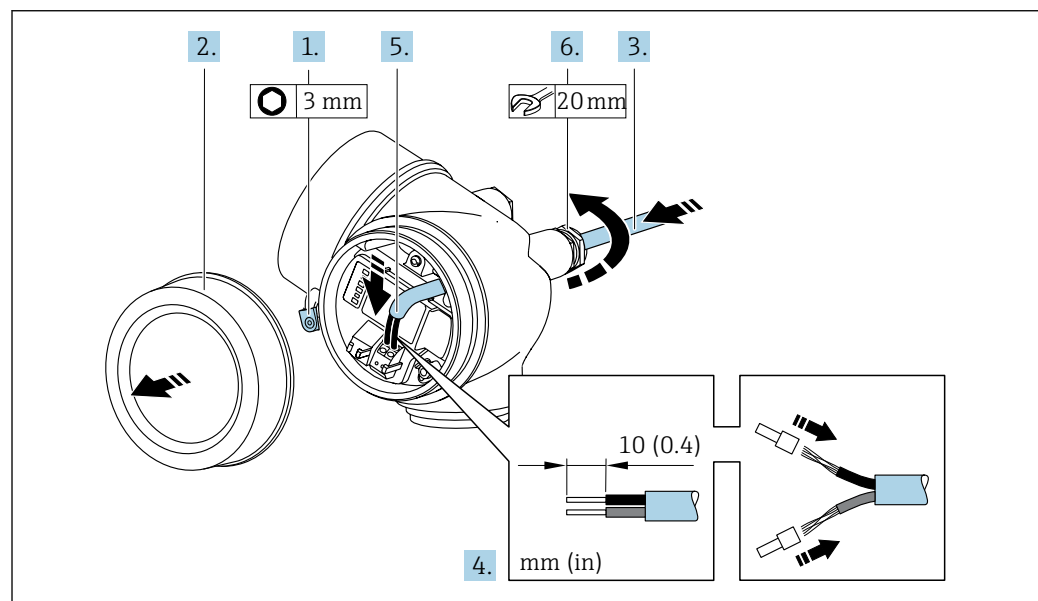

1. Afrouxe a braçadeira de fixação da tampa do compartimento de conexão.
2. Desrosqueie a tampa do compartimento de conexão.
3. Empurre o cabo através da entrada para cabo. Para garantir a vedação estanque, não remova o anel de vedação da entrada de cabo.
4. Desencape os cabos e as extremidades do cabo. No caso de cabos trançados, ajuste também os terminais.
5. Conecte o cabo de acordo com o esquema de ligação elétrica. Para comunicação HART: ao conectar a blindagem do cabo ao terminal de terra, observe o conceito de aterramento das instalações.
6. **AVISO**  
**Grau de proteção do invólucro anulado devido à vedação insuficiente do invólucro.**
  - ▶ Fixe o parafuso sem usar lubrificante. As roscas na tampa são revestidas com um lubrificante seco.

Aperte firmemente os prensa-cabos.
7. Reinstale o transmissor na ordem inversa.

### Remoção do cabo

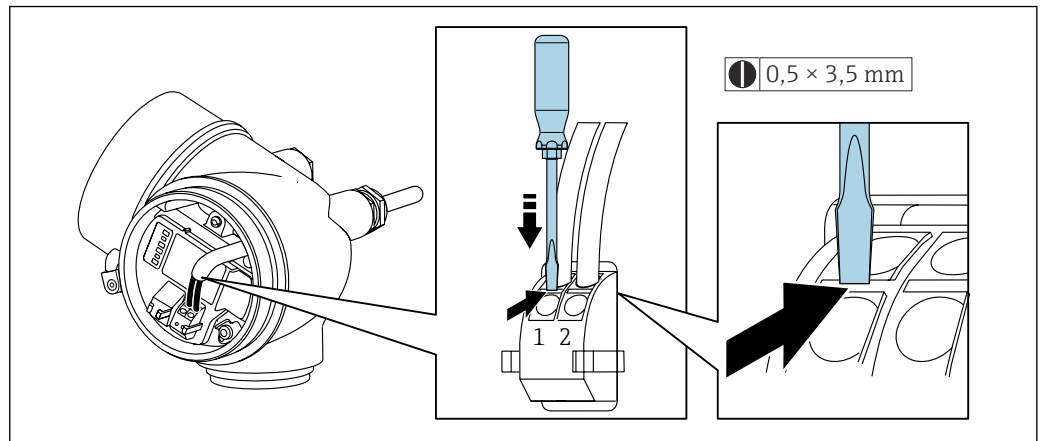

A0048822

- ▶ Para remover um cabo do terminal, use uma chave de fenda de lâmina plana para empurrar o slot entre os dois furos de terminal enquanto simultaneamente puxa a extremidade do cabo para fora do terminal.

## 7.3.2 Equalização potencial

### Requisitos

Para equalização potencial:

- Observe os conceitos de aterramento do local
- Considere as condições de operação como material da tubulação e aterramento
- Conecte o meio, o sensor e o transmissor ao mesmo potencial elétrico
- Use um cabo de aterramento com uma seção transversal mínima de 6 mm<sup>2</sup> (10 AWG) e um terminal de cabos para as conexões de equalização potencial

## 7.4 Instruções especiais de conexão

### 7.4.1 Exemplos de conexão

#### Saída em corrente 4 para 20 mA (sem HART)

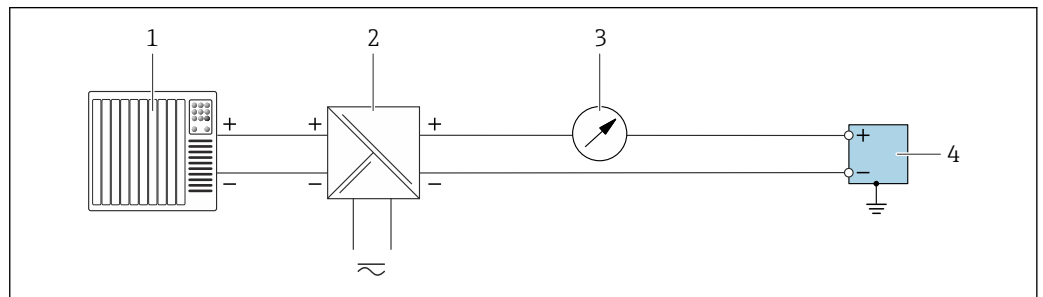

A005852

7 Exemplo de conexão para saída em corrente 4 para 20 mA (passiva)

- 1 Sistema de automação com entrada em corrente (por exemplo, PLC)
- 2 Fonte de alimentação
- 3 Unidade de display adicional opcional: observe a carga máxima
- 4 Transmissor com saída em corrente (passiva)

### Saída de pulso/saída de frequência/saída comutada

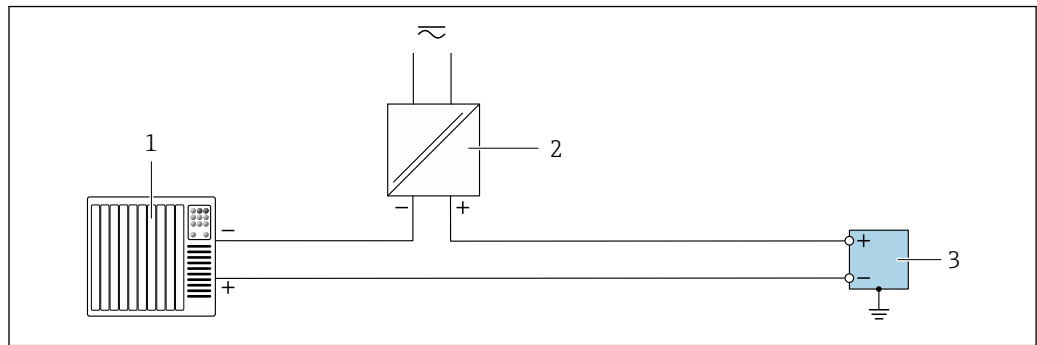

8 Exemplo de conexão para saída de pulso/saída de frequência/saída comutada (passiva)

- 1 Sistema de automação com entrada por pulso/entrada de frequência/ entrada comutada (por ex. CLP)
- 2 Fonte de alimentação
- 3 Transmissor com saída de pulso/saída de frequência/saída comutada (passiva)

### Saída de corrente 4 a 20 mA HART

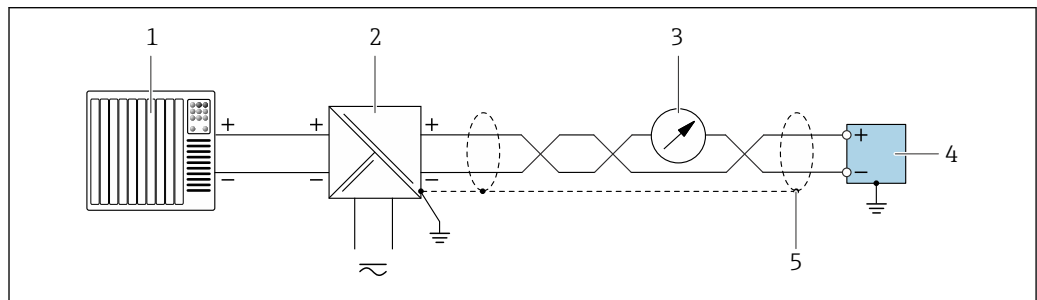

9 Exemplo de conexão para saída em corrente 4 para 20 mA com HART (passiva)

- 1 Sistema de automação com entrada em corrente 4 para 20 mA com HART (por ex., CLP)
- 2 Fonte de alimentação
- 3 Unidade de display opcional: Observe a carga máxima
- 4 Transmissor com saída em corrente 4 para 20 mA com HART (passiva)
- 5 Aterre a blindagem do cabo em uma extremidade. Para instalações em conformidade com a NAMUR NE 89, é necessário aterrar a blindagem do cabo em ambos os lados.

## 7.5 Garantia do grau de proteção

## 7.6 Verificação pós-conexão

O equipamento e o cabo não estão danificados (inspeção visual)?	<input type="checkbox"/>
Os cabos utilizados atendem às exigências → 29?	<input type="checkbox"/>
Todos os cabos montados estão sem deformação e firmemente presos no lugar?	<input type="checkbox"/>
Todos os prensa-cabos estão instalados, firmemente apertados e vedados? Trecho do cabo com "sifão" → 34?	<input type="checkbox"/>
Depende da versão do equipamento: Todos os conectores estão firmemente apertados → 32?	<input type="checkbox"/>
A tensão de alimentação corresponde às especificações na etiqueta de identificação do transmissor ?	<input type="checkbox"/>
A ligação elétrica está correta ?	<input type="checkbox"/>
Se houver tensão de alimentação: Alguma coisa aparece na tela do módulo do display?	<input type="checkbox"/>

Todas as tampas dos invólucros estão instaladas corretamente e firmemente apertadas?	<input type="checkbox"/>
A braçadeira de fixação está apertada com segurança?	<input type="checkbox"/>

## 8 Opções de operação

### 8.1 Visão geral das opções de operação

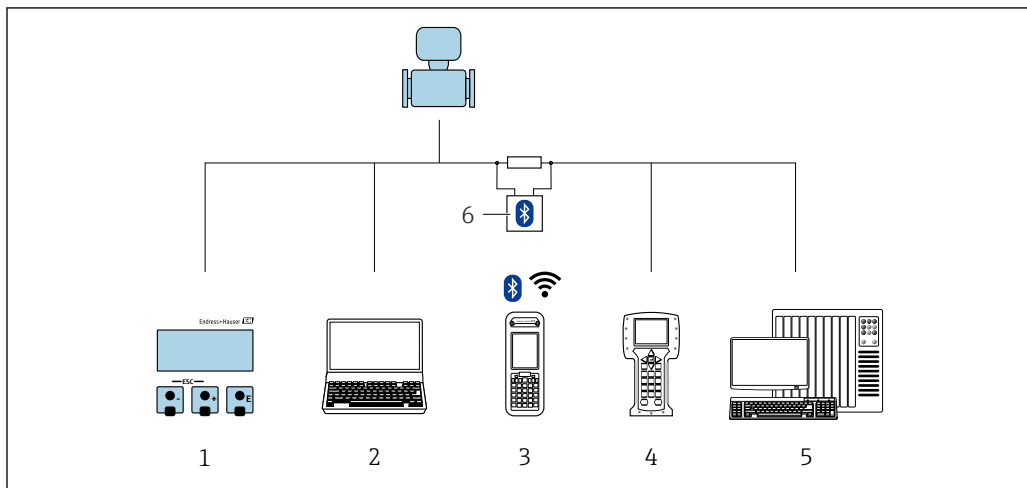

A0032226

- 1 Operação local via módulo do display
- 2 Computador com ferramenta de operações (por exemplo, FieldCare, AMS Device Manager, SIMATIC PDM)
- 3 Field Xpert SFX350 ou SFX370
- 4 Comunicador de campo 475
- 5 Sistema de automação (por exemplo, CLP)
- 6 Modem VIATOR Bluetooth com cabo de conexão

## 8.2 Estrutura e função do menu de operação

### 8.2.1 Estrutura geral do menu de operação

 Para uma visão geral do menu de operação para especialistas: consulte o documento "Descrição dos parâmetros de equipamento" fornecido com o equipamento

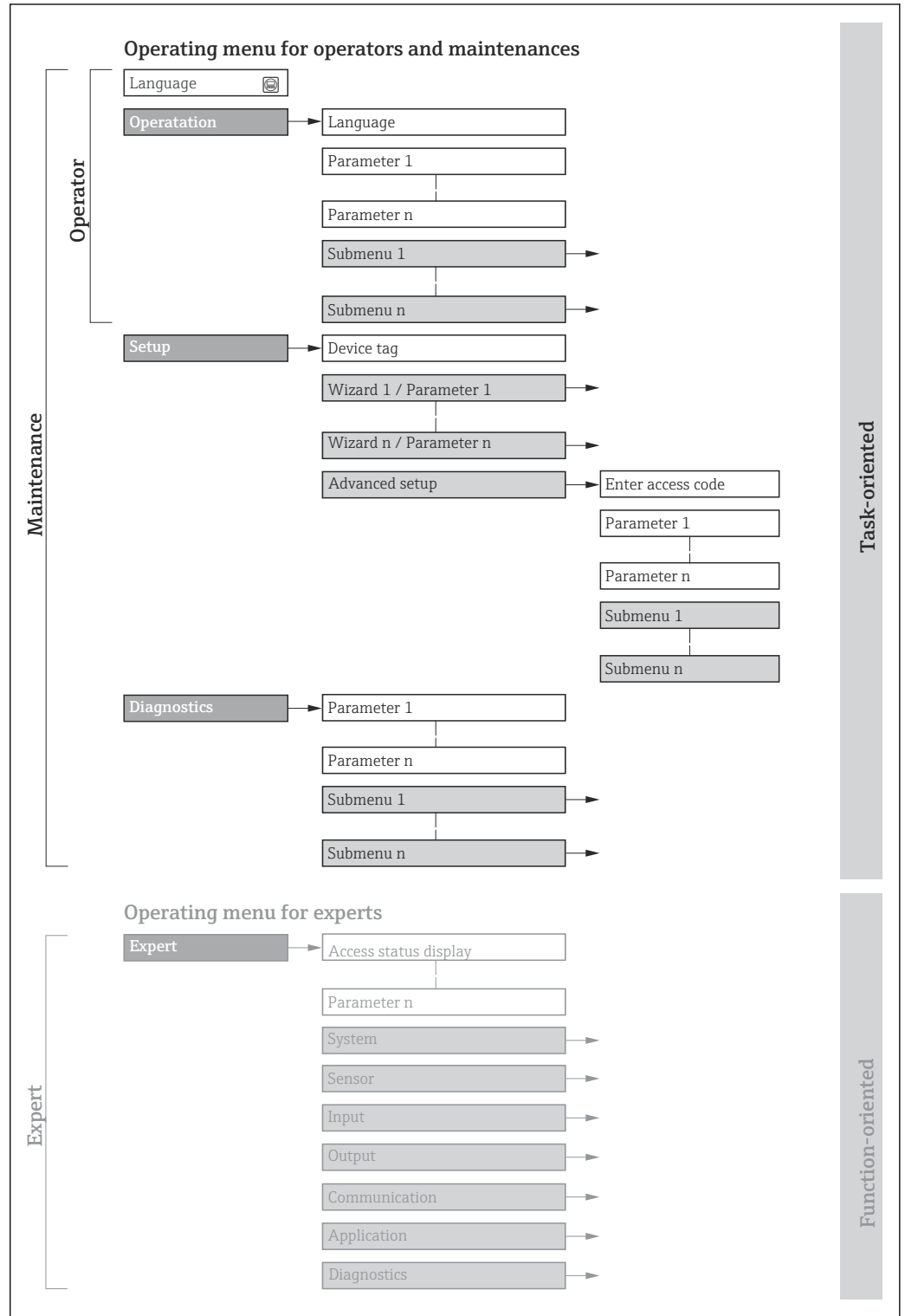

 10 Estrutura esquemática do menu de operação

A0018237-PT

## 8.2.2 Filosofia de operação

As peças individuais do menu de operação são especificadas para certas funções de usuário (por ex. operador, manutenção etc.). Cada função de usuário contém tarefas típicas durante a vida útil do equipamento.

Menu/parâmetro		Funções de usuário e ações	Conteúdo/Significado
Language	Orientado para ação	<b>Função "Operador", "Manutenção"</b> Tarefas durante a operação: <ul style="list-style-type: none"> <li>▪ Configuração do display de operação</li> <li>▪ Leitura dos valores medidos</li> </ul>	Definição do idioma de operação
Operação			<ul style="list-style-type: none"> <li>▪ Definição do idioma de operação</li> <li>▪ Reinicialização e controle de totalizadores</li> <li>▪ Configuração do display de operação (p. ex., formato do display, contraste do display)</li> <li>▪ Reinicialização e controle de totalizadores</li> </ul>
Configuração		<b>Função "Manutenção"</b> Comissionamento: <ul style="list-style-type: none"> <li>▪ Configuração da medição</li> <li>▪ Configuração das entradas e saídas</li> </ul>	Assistente para comissionamento rápido: <ul style="list-style-type: none"> <li>▪ Configuração das unidades do sistema</li> <li>▪ Definição do meio</li> <li>▪ Configuração das saídas</li> <li>▪ Configuração do display de operação</li> <li>▪ Definição do condicionamento de saída</li> <li>▪ Configuração do corte de vazão baixa</li> <li>▪ Configuração da detecção de tubos parcialmente cheios e vazios</li> </ul> Configuração avançada <ul style="list-style-type: none"> <li>▪ Para mais customizações de configuração da medição (adaptação para condições especiais de medição)</li> <li>▪ Configuração dos totalizadores</li> <li>▪ Administração (definir o código de acesso, reinicializar o instrumento de medição)</li> </ul>
Diagnóstico		<b>Função "Manutenção"</b> Solução de problemas: <ul style="list-style-type: none"> <li>▪ Diagnósticos e eliminação de processos e erros do equipamento</li> <li>▪ Simulação do valor medido</li> </ul>	Contém todos os parâmetros para detectar e analisar processos e erros do equipamento: <ul style="list-style-type: none"> <li>▪ Lista de diagnóstico Contém até 5 mensagens de erro atualmente pendentes.</li> <li>▪ Livro de registro de eventos Contém mensagens dos eventos ocorridos.</li> <li>▪ Informações do equipamento Contém informações para identificar o equipamento.</li> <li>▪ Valor medido Contém todos os valores medidos atuais.</li> <li>▪ Submenu <b>Registro de dados</b> com a opção de pedido "HistoROM estendido" Armazenamento e visualização de valores medidos</li> <li>▪ Heartbeat Technology A funcionalidade do equipamento é verificada conforme a solicitação e os resultados da verificação são registrados.</li> <li>▪ Simulação Usado para simular os valores medidos ou valores de saída.</li> <li>▪ Pontos de testes</li> </ul>
Especialista	Orientado para função	Tarefas que necessitam conhecimento detalhado da função do equipamento: <ul style="list-style-type: none"> <li>▪ Medições de comissionamento em condições difíceis</li> <li>▪ Adaptação ideal da medição para condições difíceis</li> <li>▪ Configuração detalhada da interface de comunicação</li> <li>▪ Diagnósticos de erro em casos difíceis</li> </ul>	Contém todos os parâmetros do equipamento e permite acessá-los diretamente usando um código de acesso. A estrutura deste menu baseia-se nos blocos de função do equipamento: <ul style="list-style-type: none"> <li>▪ Sistema Contém todos os parâmetros de maior nível do equipamento que não afetam a medição ou a comunicação do valor medido.</li> <li>▪ Sensor Configuração da medição.</li> <li>▪ Entrada Configuração da entrada.</li> <li>▪ Saída Configuração das saídas.</li> <li>▪ Comunicação Configuração da interface de comunicação digital.</li> <li>▪ Aplicação Configuração das funções que vão além da medição atual (p. ex., totalizador).</li> <li>▪ Diagnóstico Detecção e análise de erros de processo e de equipamento, além da simulação do equipamento e o menu Heartbeat Technology.</li> </ul>

## 8.3 Acesso ao menu de operação através do display local

### 8.3.1 Display de operação

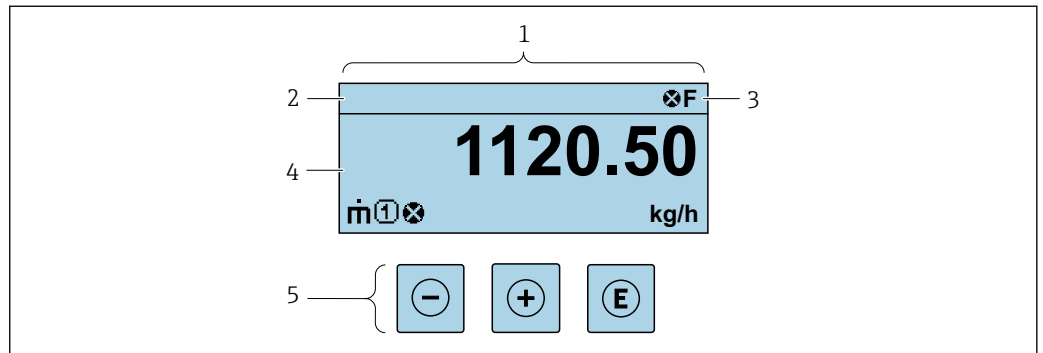

A0029348

- 1 *Display de operação*
- 2 *Nome de tag*
- 3 *Área de status*
- 4 *Área de display para valores medidos (até 4 linhas)*
- 5 *Elementos de operação → 44*

#### Área de status

Os seguintes símbolos aparecem na área de status o display de operação no canto superior direito:

- Sinais de status → 105
  - **F**: Falha
  - **C**: Verificação da função
  - **S**: Fora da especificação
  - **M**: Manutenção necessária
- Comportamento de diagnóstico → 106
  - : Alarme
  - : Aviso
- : Bloqueio (o equipamento é travado pelo hardware )
- : Comunicação (comunicação através da operação remota está ativa)

#### Área do display



Na área do display, cada valor medido é antecedido por determinados tipos de símbolos para uma descrição mais detalhada:



	Variável medida	Número do canal de medição	Comportamento de diagnóstico
	↓	↓	↓
Exemplo			

Aparece somente se um evento de diagnóstico estiver presente para esta variável medida.



#### Variáveis de medição

Símbolo	Significado
	Vazão mássica



	<ul style="list-style-type: none"> <li>Vazão volumétrica</li> <li>Vazão volumétrica corrigida</li> </ul>
	<ul style="list-style-type: none"> <li>Densidade</li> <li>Densidade de referência</li> </ul>
	Temperatura

 O formato de número e exibição das variáveis medidas podem ser configurados através do parâmetro **Formato de exibição** (→  76).



#### Totalizador

Símbolo	Significado
	Totalizador  O número do canal de medição indica qual dos três totalizadores é exibido.



#### Saída

Símbolo	Significado
	Saída  O número do canal de medição indica qual das duas saídas de corrente é exibida.

#### Números do canal de medição

Símbolo	Significado
	Canal de medição 1 a 4  O número do canal de medição só é exibido se mais de um canal estiver presente para o mesmo tipo de variável medida (por exemplo, Totalizador 1 a 3).

#### Comportamento do diagnóstico

Símbolo	Significado
	<b>Alarme</b> <ul style="list-style-type: none"> <li>A medição é interrompida.</li> <li>As saídas do sinal e totalizadores assumem a condição de alarme definida.</li> <li>É gerada uma mensagem de diagnóstico.</li> <li>Para o display local com controle touchscreen: a iluminação de fundo muda para vermelho.</li> </ul>
	<b>Aviso</b> <ul style="list-style-type: none"> <li>Medição é retomada.</li> <li>As saídas de sinal e os totalizadores não são afetados.</li> <li>É gerada uma mensagem de diagnóstico.</li> </ul>

 O comportamento de diagnóstico refere-se a um evento de diagnóstico que seja relevante à variável medida exibida.

### 8.3.2 Visualização de navegação

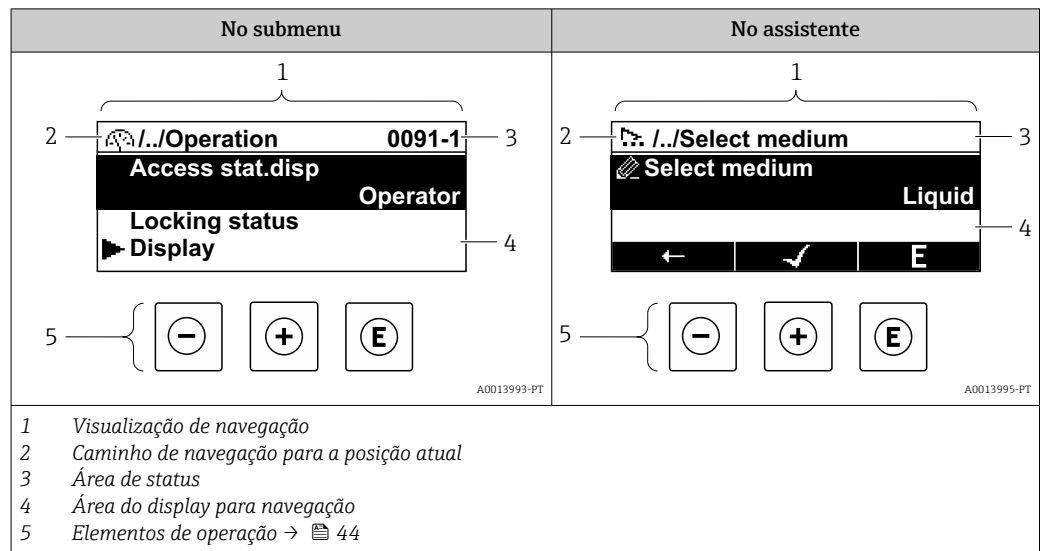

#### Caminho de navegação

O caminho de navegação para a posição atual é exibido no canto superior esquerdo da visualização de navegação e consiste nos seguintes elementos:

- O símbolo do display para o menu/submenu (▶) ou o assistente (⌘).
- Omissão do símbolo (/ ./) para níveis de menu de operação intermediários.
- Nome do atual submenu, assistente ou parâmetro

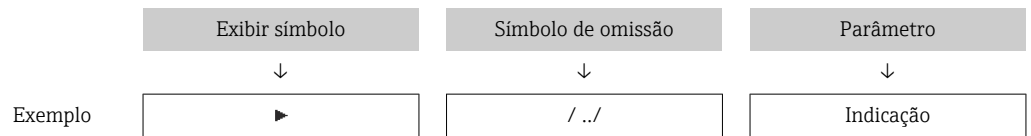

Para mais informações sobre os ícones de menu, consulte a seção "Área do Display" → 42

#### Área de status





O seguinte aparece na área de status da visualização de navegação no canto superior direito:

- No submenu
  - O código de acesso direto ao parâmetro (por exemplo, 0022-1)
  - Se um evento de diagnóstico estiver presente, o comportamento de diagnóstico e o sinal de status
- No assistente
  - Se um evento de diagnóstico estiver presente, o comportamento de diagnóstico e o sinal de status





- Para informações sobre o comportamento de diagnóstico e o sinal de status → 105
- Para informações sobre a função e a entrada do código de acesso direto → 47

## Área do display

### Menus

Símbolo	Significado
	<b>Operação</b> É exibido: <ul style="list-style-type: none"> <li>▪ No menu próximo à seleção "Operação"</li> <li>▪ À esquerda no caminho de navegação no menu <b>Operação</b></li> </ul>
	<b>Configuração</b> É exibido: <ul style="list-style-type: none"> <li>▪ No menu próximo à seleção "Setup"</li> <li>▪ À esquerda no caminho de navegação no menu <b>Configurar</b></li> </ul>
	<b>Diagnóstico</b> É exibido: <ul style="list-style-type: none"> <li>▪ No menu próximo à seleção "Diagnostics"</li> <li>▪ À esquerda no caminho de navegação no menu <b>Diagnósticos</b></li> </ul>
	<b>Expert</b> É exibido: <ul style="list-style-type: none"> <li>▪ No menu próximo à seleção "Expert"</li> <li>▪ À esquerda no caminho de navegação no menu <b>Expert</b></li> </ul>



### Submenus, assistentes, parâmetros

Símbolo	Significado
	Submenu
	Assistentes
	Parâmetros junto ao assistente  Não há símbolo de display para parâmetros em submenus.

### Procedimento de bloqueio

Símbolo	Significado
	<b>Parâmetro bloqueado</b> Quando exibido na frente de uma denominação do parâmetro, indica que o parâmetro está bloqueado. <ul style="list-style-type: none"> <li>▪ Para um código de acesso específico para o cliente</li> <li>▪ Pela chave de proteção contra gravação de hardware</li> </ul>

### Assistentes

Símbolo	Significado
	Alterna para o parâmetro anterior.
	Confirma o valor de parâmetro e alterna para o parâmetro seguinte.
	Abre a visualização de edição do parâmetro.

### 8.3.3 Visualização para edição

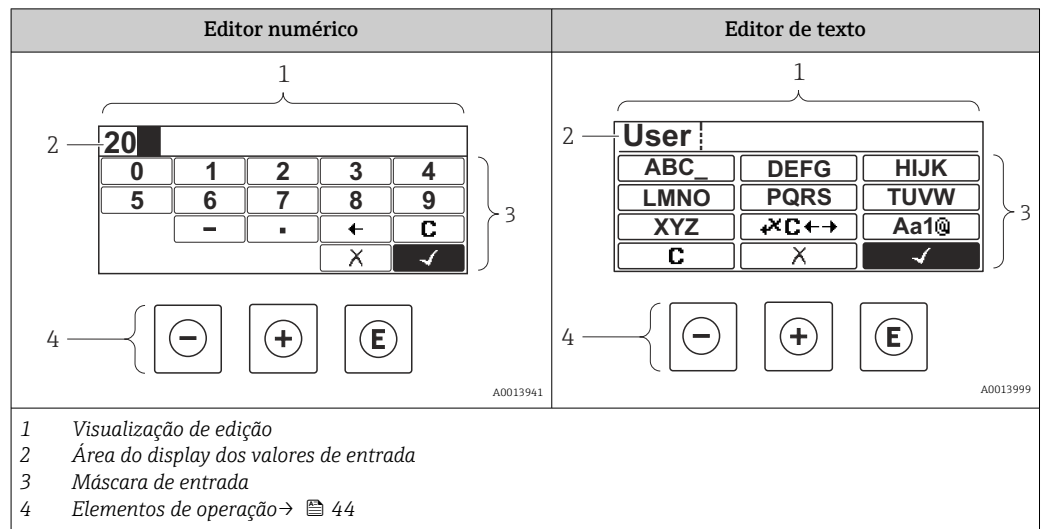

#### Tela de entrada









Os seguintes símbolos de entrada estão disponíveis na máscara de entrada do editor numérico e de texto:

##### Editor numérico





Símbolo	Significado
0 ... 9	Seleção de números de 0 a 9
.	Insere um separador decimal na posição do cursor.
-	Insere um sinal de menos na posição do cursor.
✓	Confirma a seleção.
←	Move a posição de entrada uma posição para a esquerda.
X	Sai da entrada sem aplicar as alterações.
C	Limpa todos os caracteres inseridos.

##### Editor de texto



Símbolo	Significado
Aa1@ ... XYZ	Alternar <ul style="list-style-type: none"> <li>Entre letras minúsculas e maiúsculas</li> <li>Para inserir números</li> <li>Para inserir caracteres especiais</li> </ul>
ABC_ ... XYZ	Seleção de letras de A a Z.

 	Seleção de letras de A a Z.
 	Seleção de caracteres especiais.
	Confirma a seleção.
	Alterna para a seleção das ferramentas de correção.
	Sai da entrada sem aplicar as alterações.
	Limpa todos os caracteres inseridos.

Correção do texto em 

Símbolo	Significado
	Limpa todos os caracteres inseridos.
	Mova a posição de entrada uma posição para a direita.
	Mova a posição de entrada uma posição para a esquerda.
	Exclui um caractere imediatamente à esquerda da posição de entrada.

### 8.3.4 Elementos de operação

Tecla de operação	Significado
	<p><b>Tecla "menos"</b></p> <p><i>No menu, submenu</i> Move a barra de seleção para cima em uma lista de opções</p> <p><i>Em assistentes</i> Vai para o parâmetro anterior</p> <p><i>No editor de texto e numérico</i> Na tela de entrada, move a barra de seleção para a esquerda (para trás)</p>
	<p><b>Tecla mais</b></p> <p><i>No menu, submenu</i> Move a barra de seleção para baixo em uma lista de opções</p> <p><i>Em assistentes</i> Vai para o próximo parâmetro</p> <p><i>No editor de texto e numérico</i> Na tela de entrada, move a barra de seleção para a direita (para frente)</p>

Tecla de operação	Significado
ⓔ	<p><b>Tecla Enter</b></p> <p><i>Na tela operacional</i> Pressione a tecla por 2 s para abrir o menu de contexto.</p> <p><i>No menu, submenu</i></p> <ul style="list-style-type: none"> <li>Pressionar a tecla:                     <ul style="list-style-type: none"> <li>Abre o menu, submenu ou o parâmetro selecionado.</li> <li>Inicia o assistente.</li> <li>Se o texto de ajuda estiver aberto, fecha o texto de ajuda do parâmetro.</li> </ul> </li> <li>Pressionar a tecla por 2 s em um parâmetro: Se houver, abre o texto de ajuda para a função do parâmetro.</li> </ul> <p><i>Em assistentes</i> Abre a visualização de edição do parâmetro e confirma o valor do parâmetro</p> <p><i>No editor de texto e numérico</i></p> <ul style="list-style-type: none"> <li>Pressionar a tecla:                     <ul style="list-style-type: none"> <li>Abre o grupo selecionado.</li> <li>Executa a ação selecionada.</li> </ul> </li> <li>Pressionar a tecla por 2 s confirma o valor do parâmetro editado.</li> </ul>
⊖ + ⊕	<p><b>Combinação da tecla "Esc" (pressionar teclas simultaneamente)</b></p> <p><i>No menu, submenu</i></p> <ul style="list-style-type: none"> <li>Pressionar a tecla:                     <ul style="list-style-type: none"> <li>Sai do nível de menu atual e vai para o próximo nível mais alto.</li> <li>Se o texto de ajuda estiver aberto, fecha o texto de ajuda do parâmetro.</li> </ul> </li> <li>Pressionar a tecla por 2 s retorna ao display operacional ("posição inicial").</li> </ul> <p><i>Em assistentes</i> Sai do assistente e vai para o próximo nível mais alto</p> <p><i>No editor de texto e numérico</i> Fecha o editor de texto ou numérico sem aplicar as mudanças.</p>
⊕ + ⓔ	<p><b>Combinação da tecla Mais/Enter (pressionar e manter pressionadas as teclas simultaneamente)</b></p> <p>Aumenta o contraste (ajuste mais escuro).</p>
⊖ + ⊕ + ⓔ	<p><b>Combinação da tecla Menos/Mais/Enter (pressionar teclas simultaneamente)</b></p> <p><i>Na tela operacional</i> Habilita ou desabilita o bloqueio do teclado (apenas para o módulo de display SD02).</p>

### 8.3.5 Abertura do menu de contexto

Usando o menu de contexto, o usuário pode acessar os seguintes menus rápida e diretamente a partir do display operacional:

- Configurar
- Configuração do display reserva
- Simulação

#### Acessar e fechar o menu de contexto

O usuário está no display operacional.

1. Pressione as teclas ⊖ e ⊕ por mais de 3 segundos.
  - ↳ O menu de contexto abre.

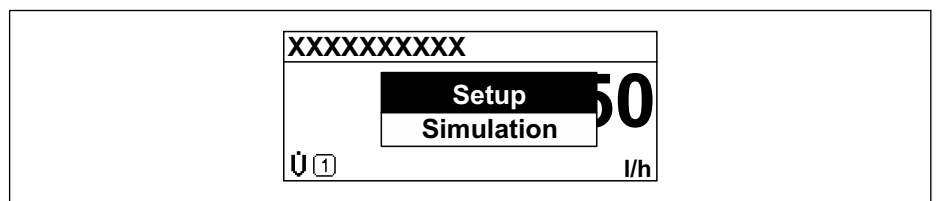

2. Pressione ⊖ + ⊕ simultaneamente.
  - ↳ O menu de contexto é fechado e o display operacional aparece.

**Acessando o menu por meio do menu de contexto**

1. Abra o menu de contexto.
2. Pressione  $\oplus$  para navegar no menu desejado.
3. Pressione  $\boxtimes$  para confirmar a seleção.
  - ↳ O menu selecionado abre.

### 8.3.6 Navegar e selecionar a partir da lista

Elementos de operação diferentes são utilizados para navegar através do menu de operação. O caminho de navegação é exibido à esquerda no cabeçalho. Os ícones são exibidos na frente dos menus individuais. Esses ícones também são exibidos no cabeçalho durante a navegação.

**i** Para uma explicação da visão de navegação com símbolos e elementos de operação → 41

**Exemplo: Definir o número de valores medidos exibidos em "2 valores"**

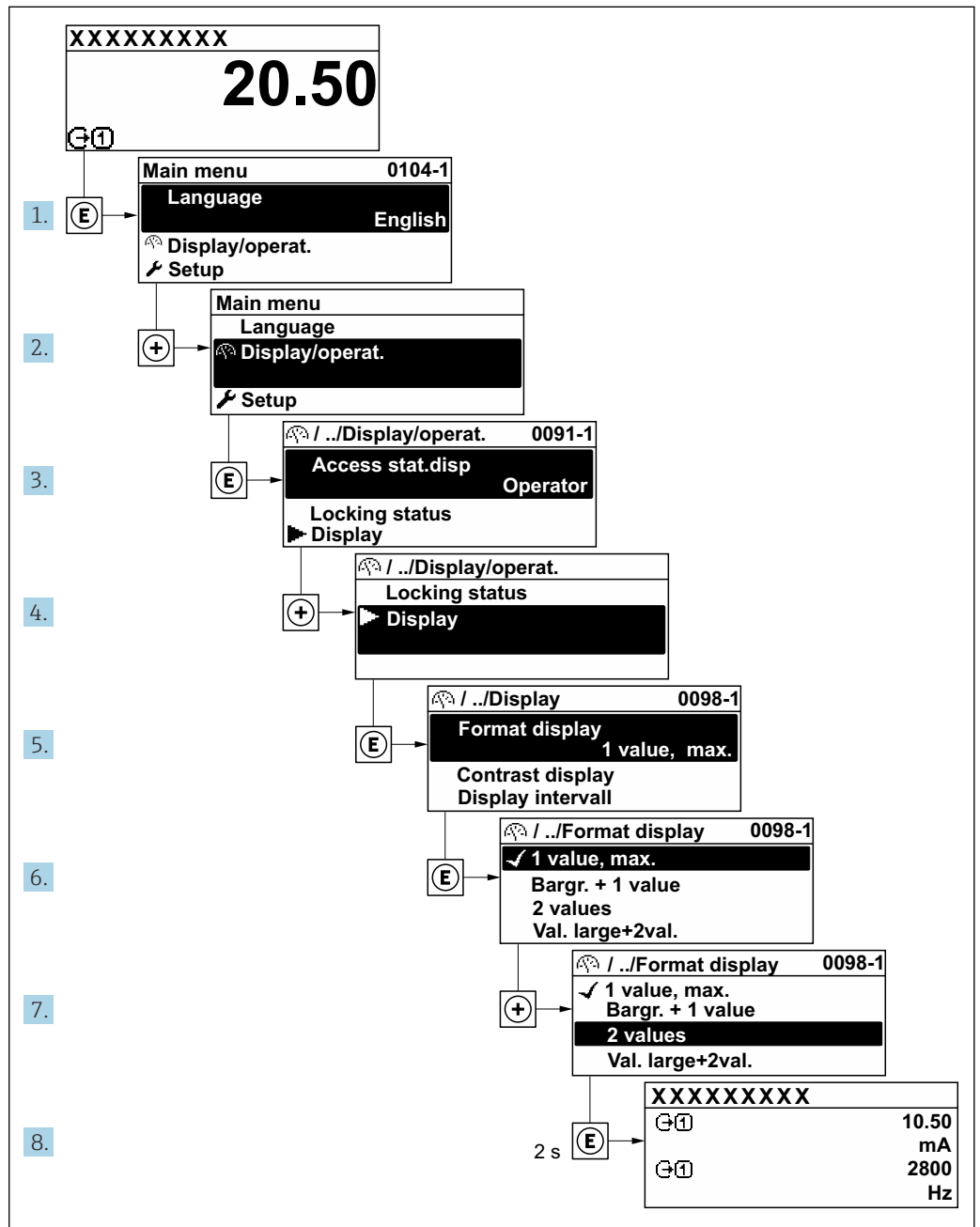

A0029562-PT

### 8.3.7 Chamada de parâmetro diretamente

Um número de parâmetro é atribuído a cada parâmetro para que possa acessar um parâmetro diretamente através do display local. Inserir este código de acesso no parâmetro **Acesso direto** chama o parâmetro desejado diretamente.

### Caminho de navegação

Especialista → Acesso direto

O código de acesso direto é formado por um número de 5 dígitos (no máximo) e o número do canal, o qual identifica o canal de uma variável de processo: ex. 00914-2. Na visualização de navegação, ele aparece do lado direito do cabeçalho no parâmetro selecionado.

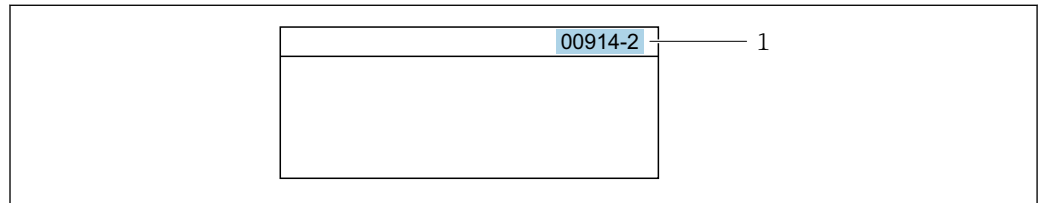

A0029414

1 Código de acesso direto

Observe o seguinte ao inserir o código de acesso direto:

- Os zeros à esquerda no código de acesso direto não precisam ser inseridos.  
Exemplo: Insira "914" ao invés de "00914"
- Se não for inserido nenhum número do canal, o canal 1 é aberto automaticamente.  
Exemplo: Insira **00914** → parâmetro **Atribuir variável do processo**
- Se for aberto um canal diferente: Insira o código de acesso direto com o número do canal correspondente.  
Exemplo: Insira **00914-2** → parâmetro **Atribuir variável do processo**



Para o código de acesso direto dos parâmetros individuais, consulte o documento "Descrição dos parâmetros do equipamento" para o equipamento

### 8.3.8 Chamada de texto de ajuda

O texto de ajuda está disponível para alguns parâmetros e pode ser convocado na visualização do navegador. O texto de ajuda fornece uma breve explicação da função do parâmetro e fornecendo suporte para comissionamento rápido e seguro.

#### Chamada e fechamento de texto de ajuda

O usuário está na visualização de navegação e a barra de seleção está em um parâmetro.

1. Pressione para 2 s.
  - ↳ O texto de ajuda para o parâmetro selecionado abre.

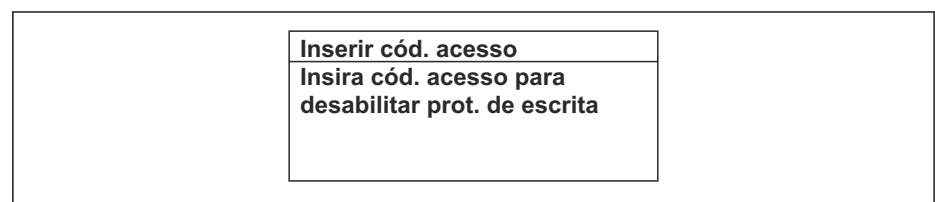

A0014002-PT

11 Exemplo: texto de ajuda para o parâmetro "Inserir código de acesso"

2. Pressione + simultaneamente.
  - ↳ O texto de ajuda é fechado.

### 8.3.9 Alterar parâmetros

**i** Para uma descrição da visualização de edição - que consiste em editor de texto e editor numérico - com símbolos → 43, para uma descrição dos elementos de operação → 44

**Exemplo:** Alteração do nome do tag no parâmetro "Descrição do tag" de 001-FT-101 à 001-FT-102

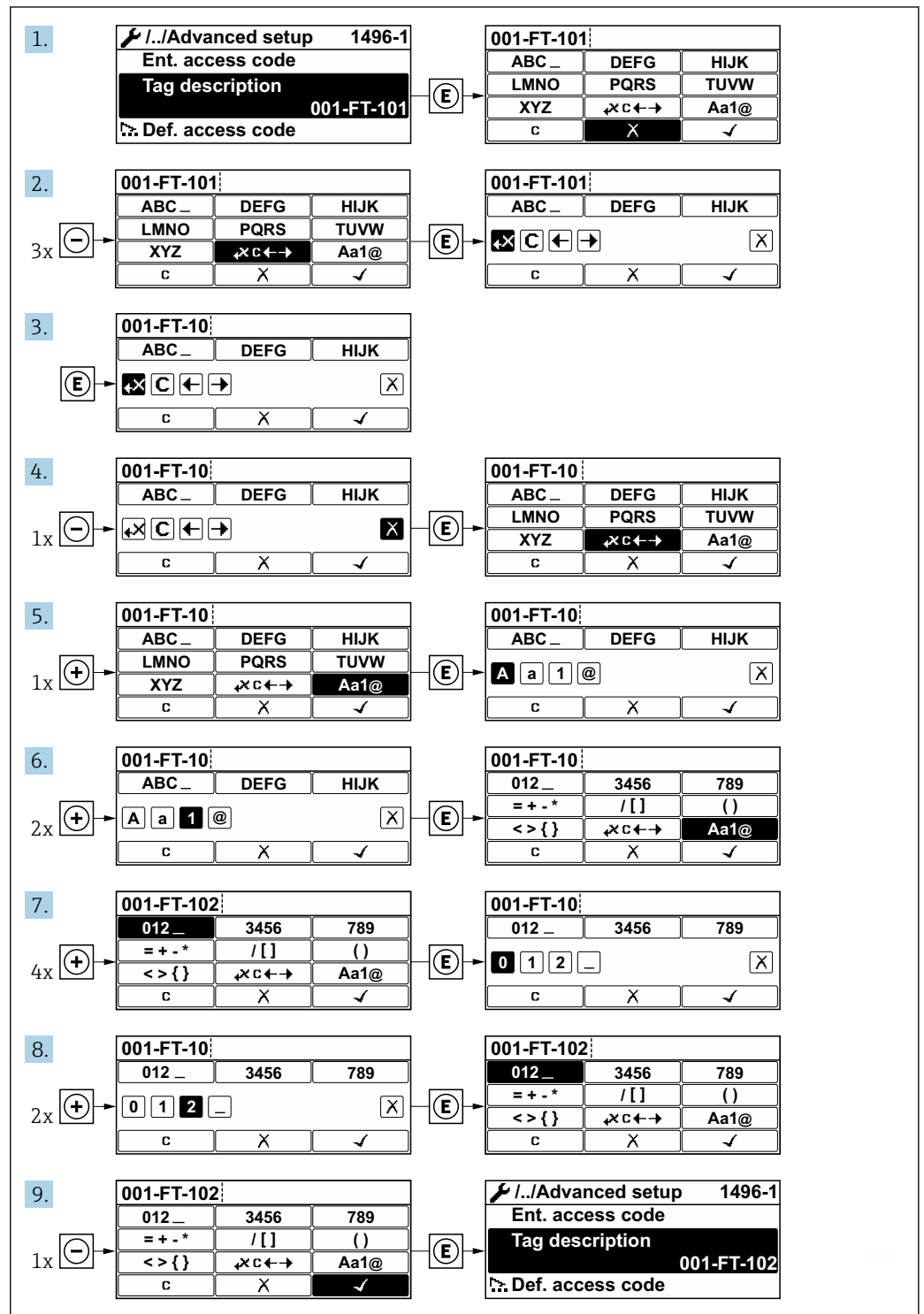

A0029563-PT

Uma mensagem é exibida se o valor inserido estiver fora da faixa permitida.

Ins. código de acesso
Ins. inválida ou fora de alcance
valor
Mín:0
Máx:9999

A0014049-PT

### 8.3.10 Funções de usuário e autorização de acesso relacionada

As duas funções de usuário "Operador" e "Manutenção" possuem acesso de escrita diferentes aos parâmetros se o cliente definir um código de acesso específico para o usuário. Isso protege a configuração do equipamento por intermédio do display local contra acesso não autorizado .

#### Definição da autorização de acesso para funções de usuário

Quando o equipamento é fornecido de fábrica, ainda não há um código de acesso definido . A autorização de acesso (acesso leitura e gravação) para o equipamento não é restrita e corresponde ao função do usuário "Manutenção" .

##### ► Definir o código de acesso.

- ↳ O função do usuário "Operador" é redefinido além do função do usuário "Manutenção". A autorização de acesso é diferente para as duas funções de usuário.

#### Autorização de acesso para parâmetros: função do usuário "Manutenção"

Status do código de acesso	Acesso para leitura	Acesso para gravação
Um código de acesso ainda não foi definido (Ajuste de fábrica).	✓	✓
Após a definição de um código de acesso.	✓	✓ <sup>1)</sup>

- 1) O usuário tem acesso de gravação apenas após inserir o código de acesso.

#### Autorização de acesso para parâmetros: função do usuário "Operador"

Status do código de acesso	Acesso para leitura	Acesso para gravação
Após a definição de um código de acesso.	✓	- <sup>1)</sup>

- 1) Apesar do código de acesso definido, alguns parâmetros podem sempre ser modificados e, assim, são excluídos da proteção contra gravação , pois eles não afetam a medição: proteção contra gravação via código de acesso



A função na qual o usuário está atualmente conectado é indicada pelo Parâmetro **Display de status de acesso** Caminho de navegação: Operação → Display de status de acesso

### 8.3.11 Desabilitação da proteção contra gravação através do código de acesso

Se o símbolo aparece no display local em frente a um parâmetro, o parâmetro é protegido contra gravação por um código de acesso específico do usuário e seu valor não pode ser mudado no momento usando a operação local → 93.

A proteção contra gravação do parâmetro através da operação local pode ser desabilitada inserindo o código de acesso específico para o usuário em parâmetro **Inserir código de acesso** através da respectiva opção de acesso.

1. Após pressionar , o prompt de entrada para o código de acesso aparece.

2. Insira o código de acesso.
  - ↳ O símbolo  na frente dos parâmetros desaparece, todos os parâmetros previamente protegidos contra gravação tornam-se reabilitados.

### 8.3.12 Habilitação e desabilitação do bloqueio do teclado

O bloqueio do teclado permite bloquear o acesso a todo o menu de operação através de operação local. Como resultado, não se torna mais possível navegar pelo menu de operação ou mudar os valores dos parâmetros individuais. Os usuários podem somente ler os valores medidos no display de operação.

O bloqueio do teclado é ativado e desativado no menu de contexto.

#### Ativação do bloqueio do teclado





##### Somente para o display SD03

O bloqueio do teclado é ativado automaticamente:

- Se o equipamento não foi operado através do display por > 1 minuto.
- Sempre que o equipamento é reiniciado.



#### Para ativar o bloqueio manualmente:

1. O equipamento está no display do valor medido.  
Pressione as teclas  e  por 3 segundos.  
↳ Aparece o menu de contexto.
2. No menu de contexto, selecione **Chave de bloqueio ativada opção** .  
↳ O bloqueio do teclado está ativado.



Se o usuário tentar acessar o menu de operação enquanto o bloqueio estiver ativo, a **Chave de bloqueio ativada** mensagem aparece.

#### Desativação do bloqueio do teclado

- ▶ O bloqueio do teclado está ativado.  
Pressione as teclas  e  por 3 segundos.  
↳ O bloqueio do teclado está desativado.

## 8.4 Acesso ao menu de operação pelo navegador de internet

### 8.4.1 Faixa de função



Para informações adicionais sobre o servidor de rede, consulte a documentação especial do equipamento.

### 8.4.2 Fazer o login

1. Selecione o idioma de operação preferencial para o navegador da web.
2. Insira o código de acesso específico do usuário.
3. Pressione **OK** para confirmar sua entrada.

Código de acesso	0000 (ajuste de fábrica); pode ser alterado pelo cliente
------------------	--



Se nenhuma ação for realizada por 10 minutos, o navegador da web retorna automaticamente à página de login.

### 8.4.3 Interface do usuário

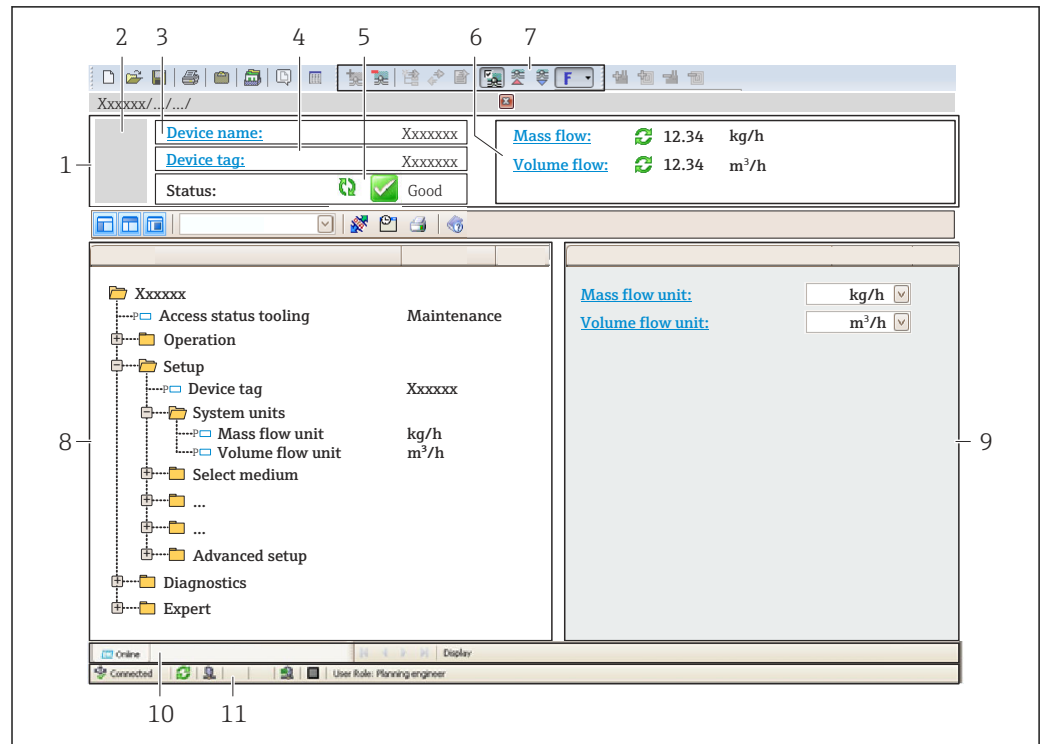

A0021051-PT

- 1 Cabeçalho
- 2 Imagem do equipamento
- 3 Nome do equipamento
- 4 Tag do equipamento
- 5 Área de status com sinal de status → 108
- 6 Área de exibição para os valores medidos atuais
- 7 Barra de ferramentas de edição com funções adicionais como salvar/carregar, lista de eventos e criar documentação
- 8 Área de navegação com estrutura do menu de operação
- 9 Área de trabalho
- 10 Área de ação
- 11 Área de status

#### Cabeçalho

As informações a seguir aparecem no cabeçalho:

- Nome do equipamento
- Etiqueta de equipamento
- Status do equipamento com sinal de status → 108
- Valores de medição atuais

#### Sequência de funções

Funções	Significado
Measured values	Exibe os valores medidos do instrumento de medição
Menu	<ul style="list-style-type: none"> <li>■ Acesso ao menu de operação a partir do medidor</li> <li>■ A estrutura do menu de operação é a mesma que para o display local</li> <li>■  Informações detalhadas sobre o menu de operação "Descrição dos Parâmetros do Equipamento"</li> </ul>
Device status	Exibe as mensagens de diagnóstico atualmente pendentes, listadas na ordem de prioridade

Funções	Significado
Data management	<p>Troca de dados entre o computador e o instrumento de medição:</p> <ul style="list-style-type: none"> <li>▪ Configuração do equipamento: <ul style="list-style-type: none"> <li>▪ Carregue as configurações a partir do equipamento (formato XML, salve a configuração)</li> <li>▪ Salve as configurações no equipamento (formato XML, restaure a configuração)</li> </ul> </li> <li>▪ Documentos - Exportar documentos: <ul style="list-style-type: none"> <li>▪ Exportar o registro de dados backup (arquivo.csv, crie a documentação do ponto de medição)</li> <li>▪ Relatório de verificação (arquivo PDF, somente disponível com a "Verificação Heartbeat"</li> </ul> </li> </ul>
Network	<p>Configuração e verificação de todos os parâmetros necessários para estabelecer a conexão com o medidor:</p> <ul style="list-style-type: none"> <li>▪ Configurações de rede (por exemplo Endereço IP, endereço MAC)</li> <li>▪ Informações do equipamento (por exemplo, número de série, versão do firmware)</li> </ul>
Logout	Fim da operação e chamada da página de login

### Área de navegação

Os menus, os submenus associados e os parâmetros podem ser selecionados na área de navegação.

### Área de trabalho

Dependendo da função selecionada e os submenus relacionados, várias ações podem ser executadas nessa área:

- Configuração dos parâmetros
- Leitura dos valores medidos
- Chamada de texto de ajuda
- Início de um upload/download

### 8.4.4 Desabilitar o servidor de internet

O servidor de internet do medidor pode ser ligado e desligado conforme necessário, usando parâmetro **Função Web Server**.

#### Navegação

Menu "Especialista" → Comunicação → Web server

#### Visão geral dos parâmetros com breve descrição

Parâmetro	Descrição	Seleção
Função Web Server	Ligue e desligue o servidor de internet.	<ul style="list-style-type: none"> <li>▪ Desl.</li> <li>▪ Ligado</li> </ul>

#### Escopo de funções da parâmetro "Função Web Server"

Opção	Descrição
Desl.	<ul style="list-style-type: none"> <li>▪ O servidor de rede está completamente desabilitado.</li> <li>▪ A porta 80 está bloqueada.</li> </ul>
Ligado	<ul style="list-style-type: none"> <li>▪ A funcionalidade completa do servidor de rede está disponível.</li> <li>▪ JavaScript é usado.</li> <li>▪ A senha é transferida em um estado criptografado.</li> <li>▪ Qualquer alteração na senha também é transferida em um estado criptografado.</li> </ul>

### Habilitar o servidor de internet

Se o servidor de internet estiver desabilitado, pode apenas ser reabilitado com a parâmetro **Função Web Server**, através das seguintes opções de operação:

- Através da Bedientool "FieldCare"
- Através da ferramenta de operação "DeviceCare"

### 8.4.5 Desconexão

**i** Antes de desconectar-se, execute um backup de dados através da função **Data management** (configuração de upload do equipamento) se necessário.

1. Selecione a entrada **Logout** na linha de funções.
  - ↳ A página inicial com a caixa de login aparece.
2. Feche o navegador de internet.
3. Se não for mais necessário:
  - Redefina as propriedades modificadas do protocolo da Internet (TCP/IP) .

## 8.5 Acesso ao menu de operação através da ferramenta de operação

A estrutura do menu operacional nas ferramentas de operação é a mesma para operação através do display local.

### 8.5.1 Conexão da ferramenta de operação

#### Através do protocolo HART

Essa interface de comunicação está disponível em versões do equipamento com uma saída HART.

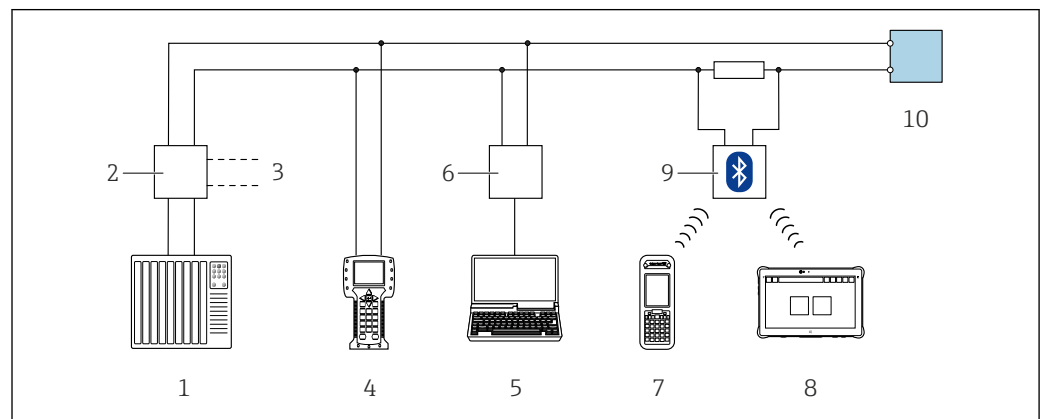

**12** Opções para operação remota através do protocolo HART (passiva)

- 1 Sistema de automação (por ex. PLC)
- 2 Unidade da fonte de alimentação do transmissor, por exemplo RN221N (com resistor de comunicação)
- 3 Conexão para Commubox FXA195 e Field Communicator , 475
- 4 Comunicador de campo 475
- 5 Computador com navegador de internet (por ex., Internet Explorer) para acesso a computadores com ferramenta operacional (por. por ex., FieldCare, DeviceCare, AMS Device Manager, SIMATIC PDM) com COM DTM "Comunicação CDI TCP/IP"
- 6 Commubox FXA195 (USB)
- 7 Field Xpert SFX350 ou SFX370
- 8 Field Xpert SMT50 (ou 70, ou 77)
- 9 Modem VIATOR Bluetooth com cabo de conexão
- 10 Transmissor

### Através da interface de operação (CDI)

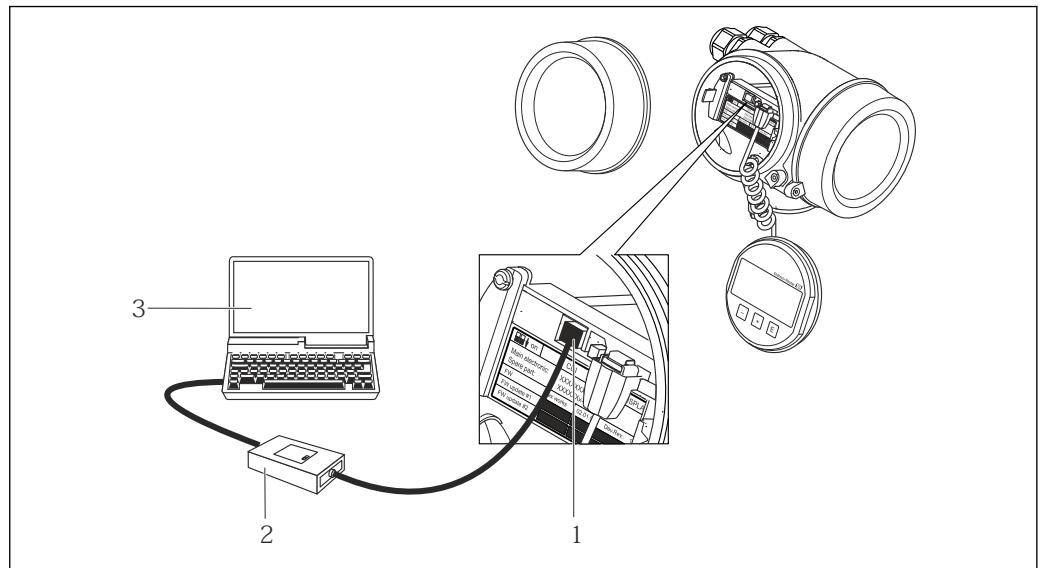

- 1 Interface de serviço (CDI = Interface de dados comuns Endress+Hauser) do instrumento de medição  
 2 Commubox FXA291  
 3 Computador com a ferramenta de operação FieldCare com COM DTM "CDI Comunicação FXA291"

A0014019

## 8.5.2 Field Xpert SFX350, SFX370

### Escopo de função

Field Xpert SFX350 e Field Xpert SFX370 são computadores portáteis para comissionamento e manutenção. Eles permitem configuração e diagnóstico eficientes do equipamento para equipamentos HART e FOUNDATION fieldbus em **área não classificada** (SFX350, SFX370) e **em área classificada** (SFX370).



Para detalhes, consulte Instruções de operação BA01202S

### Fonte para arquivos de descrição do equipamento

Consulte as informações → 57

## 8.5.3 FieldCare

### Faixa de função

Ferramenta de gerenciamento de ativos industriais baseada em FDT (Field Device Technology) da Endress+Hauser. É possível configurar todos os equipamentos de campo inteligentes em um sistema e ajudá-lo a gerenciá-los. Através do uso das informações de status, é também um modo simples e eficaz de verificar o status e a condição deles.

Acesso através de:

- Protocolo HART
- Interface de operação CDI → 55

Funções típicas:

- Configuração de parâmetros do transmissor
- Carregamento e armazenamento de dados do equipamento (upload/download)
- Documentação do ponto de medição
- Visualização da memória de valor medido (registrador de linha) e registro de eventos



- Instruções de operação BA00027S
- Instruções de operação BA00059S



Fonte para arquivos de descrição do equipamento →  57

#### 8.5.4 DeviceCare

##### Faixa de função

Ferramenta para conectar e configurar os equipamentos de campo Endress+Hauser.

O modo mais rápido de configurar equipamentos de campo Endress+Hauser é com a ferramenta dedicada "DeviceCare". Junto com os gerenciadores de tipo de equipamento (DTMs), ele apresenta uma solução conveniente e abrangente.



Catálogo de inovação IN01047S



Fonte para arquivos de descrição do equipamento →  57

#### 8.5.5 Gerenciador de equipamento AMS

##### Faixa de função

Programa da Emerson Process Management para operar e configurar medidores através do protocolo HART.



Fonte para arquivos de descrição do equipamento →  57

#### 8.5.6 SIMATIC PDM

##### Faixa de função

SIMATIC PDM é um programa padronizado, independente do fabricante da Siemens para operação, configuração, manutenção e diagnóstico de equipamentos de campo inteligentes através do protocolo HART.



Fonte para arquivos de descrição do equipamento →  57

#### 8.5.7 Comunicador de campo 475

##### Escopo de função

Terminal industrial portátil do gerenciamento de processos Emerson para configuração remota e display de valor medido através do protocolo HART.

##### Fonte para arquivos de descrição do equipamento

Consulte as informações →  57

## 9 Integração do sistema

### 9.1 Visão geral dos arquivos de descrição do equipamento

#### 9.1.1 Dados da versão atual para o equipamento

Versão do firmware	01.04.zz	<ul style="list-style-type: none"> <li>▪ Na folha de rosto do manual</li> <li>▪ Na etiqueta de identificação do transmissor</li> <li>▪ Versão do firmware</li> </ul> Diagnóstico → Informações do equipamento → Versão do firmware
Data de lançamento da versão do firmware	06.2015	---
Fabricante ID	0x11	ID do fabricante Diagnóstico → Informações do equipamento → ID do fabricante
Código do tipo de equipamento	0x54	Tipo de equipamento Diagnóstico → Informações do equipamento → Tipo de equipamento
Revisão de protocolo HART	7	---
Revisão do equipamento	5	<ul style="list-style-type: none"> <li>▪ Na etiqueta de identificação do transmissor</li> <li>▪ Versão do equipamento</li> </ul> Diagnóstico → Informações do equipamento → Versão do equipamento

 Para uma visão geral das diferentes versões de firmware para o equipamento →  120

#### 9.1.2 Ferramentas de operação

O arquivo de descrição do equipamento adequado para as ferramentas de operação individuais está listado abaixo, juntamente com a informação sobre onde o arquivo pode ser adquirido.

Ferramenta de operação através de Protocolo HART	Fontes para obtenção dos arquivos de descrição do equipamento (DD)
FieldCare	<ul style="list-style-type: none"> <li>▪ <a href="http://www.endress.com">www.endress.com</a> → Área de downloads</li> <li>▪ Pendrive (entre em contato com a Endress+Hauser)</li> <li>▪ E-mail → Área de downloads</li> </ul>
DeviceCare	<ul style="list-style-type: none"> <li>▪ <a href="http://www.endress.com">www.endress.com</a> → Área de downloads</li> <li>▪ E-mail → Área de downloads</li> </ul>
<ul style="list-style-type: none"> <li>▪ Field Xpert SMT50</li> <li>▪ Field Xpert SMT70</li> <li>▪ Field Xpert SMT77</li> </ul>	Use a função atualizar do terminal portátil
Gerenciador de equipamento AMS (Emerson Process Management)	<a href="http://www.endress.com">www.endress.com</a> → Área de downloads
SIMATIC PDM (Siemens)	<a href="http://www.endress.com">www.endress.com</a> → Área de downloads
Comunicador de campo 475 (Emerson Process Management)	Use a função atualizar do terminal portátil

## 9.2 Variáveis medidas através de protocolo HART

As seguintes variáveis medidas (variáveis do equipamento HART) estão atribuídas às variáveis dinâmicas na fábrica:

Variáveis dinâmicas	Variáveis medidas (Variáveis do equipamento HART)
Variável dinâmica do equipamento (PV)	Vazão mássica
Variável dinâmica secundária (SV)	Totalizador 1
Variável dinâmica terciária (TV)	Densidade
Variável dinâmica quaternária (QV)	Temperatura

A atribuição das variáveis medidas às variáveis dinâmicas podem ser modificadas e atribuídas conforme desejadas por operação local e ferramenta de operação usando os seguintes parâmetros:

- Especialista → Comunicação → Saída HART → Saída → Atribuir PV
- Especialista → Comunicação → Saída HART → Saída → Atribuir SV
- Especialista → Comunicação → Saída HART → Saída → Atribuir TV
- Especialista → Comunicação → Saída HART → Saída → Atribuir QV

As seguintes variáveis medidas podem ser atribuídas às variáveis dinâmicas:

### Variáveis medidas para PV (variável dinâmica primária)

- Desl.
- Vazão mássica
- Vazão volumétrica
- Vazão volumétrica corrigida
- Densidade
- Densidade de referência
- Temperatura
- Temperatura do tubo
- Temperatura da eletrônica
- Frequência de oscilação
- Amplitude de oscilação
- Damping de oscilação
- Assimetria do sinal

### Variáveis medidas para SV, TV, QV (variáveis dinâmicas secundárias, terciárias e quaternárias)

- Vazão mássica
- Vazão volumétrica
- Vazão volumétrica corrigida
- Densidade
- Densidade de referência
- Temperatura
- Temperatura da eletrônica
- Frequência de oscilação
- Amplitude de oscilação
- Damping de oscilação
- Assimetria do sinal
- Pressão externa
- Totalizador 1...3

### 9.2.1 Variáveis de equipamento

As variáveis de equipamento são permanentemente atribuídas. Um máximo de oito variáveis de equipamento podem ser transmitidas.

Atribuição	Variáveis de equipamento
0	Vazão mássica
1	Vazão volumétrica
2	Vazão volumétrica corrigida
3	Densidade
4	Densidade de referência
5	Temperatura
6	Totalizador 1
7	Totalizador 2
8	Totalizador 3
9	Temperatura do tubo <sup>1)</sup>
10	Temperatura da eletrônica
11	Damping de oscilação 0
12	Frequência de oscilação 0
13	Amplitude de oscilação <sup>1)</sup>
14	Assimetria do sinal
15	Pressão <sup>1)</sup>

1) Visível de acordo com as opções de encomenda ou das configurações do equipamento

### 9.3 Outras configurações

A funcionalidade do modo Burst em conformidade com a Especificação HART 7:

#### Navegação

Menu "Especialista" → Comunicação → Saída HART → Configuração burst → Configuração burst 1 para n

► Configuração burst 1 para n	
Modo Burst 1 para n	→ 60
Comando Burst 1 para n	→ 60
Variável Burst 0	→ 60
Variável Burst 1	→ 60
Variável Burst 2	→ 60
Variável Burst 3	→ 60
Variável Burst 4	→ 60

Variável Burst 5	→ 61
Variável Burst 6	→ 61
Variável Burst 7	→ 61
Modo burst trigger	→ 61
Nível burst trigger	→ 61
Min. periodo update	→ 61
Max. periodo update	→ 61

### Visão geral dos parâmetros com breve descrição

Parâmetro	Descrição	Seleção / Entrada do usuário
Modo Burst 1 para n	Ativação do modo Burst HART para mensagem Burst X.	<ul style="list-style-type: none"> <li>▪ Desl.</li> <li>▪ Ligado</li> </ul>
Comando Burst 1 para n	Selecione o comando HART que é enviado para o HART master.	<ul style="list-style-type: none"> <li>▪ Comando 1</li> <li>▪ Comando 2</li> <li>▪ Comando 3</li> <li>▪ Comando 9</li> <li>▪ Comando 33</li> <li>▪ Comando 48</li> </ul>
Variável Burst 0	Para HART comando 9 e 33: selecione a variável do equipamento HART ou a variável de processo.	<ul style="list-style-type: none"> <li>▪ Vazão mássica</li> <li>▪ Vazão volumétrica</li> <li>▪ Vazão volumétrica corrigida</li> <li>▪ Densidade</li> <li>▪ Densidade de referência</li> <li>▪ Temperatura</li> <li>▪ Temperatura do tubo</li> <li>▪ Temperatura da eletrônica</li> <li>▪ Damping de oscilação</li> <li>▪ Frequência de oscilação</li> <li>▪ Amplitude de oscilação 0</li> <li>▪ Assimetria do sinal</li> <li>▪ Totalizador 1</li> <li>▪ Totalizador 2</li> <li>▪ Totalizador 3</li> <li>▪ Pressão externa</li> <li>▪ Percent of range</li> <li>▪ Valor de corrente</li> <li>▪ Variável primária (PV)</li> <li>▪ Variável Secundária (SV)</li> <li>▪ Variável Terciária (TV)</li> <li>▪ Variável Quartenária (QV)</li> <li>▪ Não usado</li> </ul>
Variável Burst 1	Para HART comando 9 e 33: selecione a variável do equipamento HART ou a variável de processo.	Consulte a parâmetro <b>Variável Burst 0</b> .
Variável Burst 2	Para HART comando 9 e 33: selecione a variável do equipamento HART ou a variável de processo.	Consulte a parâmetro <b>Variável Burst 0</b> .
Variável Burst 3	Para HART comando 9 e 33: selecione a variável do equipamento HART ou a variável de processo.	Consulte a parâmetro <b>Variável Burst 0</b> .
Variável Burst 4	Para HART comando 9: selecione a variável do equipamento HART ou a variável de processo.	Consulte a parâmetro <b>Variável Burst 0</b> .

Parâmetro	Descrição	Seleção / Entrada do usuário
Variável Burst 5	Para HART comando 9: selecione a variável do equipamento HART ou a variável de processo.	Consulte a parâmetro <b>Variável Burst 0</b> .
Variável Burst 6	Para HART comando 9: selecione a variável do equipamento HART ou a variável de processo.	Consulte a parâmetro <b>Variável Burst 0</b> .
Variável Burst 7	Para HART comando 9: selecione a variável do equipamento HART ou a variável de processo.	Consulte a parâmetro <b>Variável Burst 0</b> .
Modo burst trigger	Selecione o evento que dispara a mensagem burst X.	<ul style="list-style-type: none"> <li>■ Contínuo</li> <li>■ Janela</li> <li>■ Subida</li> <li>■ Descida</li> <li>■ Sobre mudança</li> </ul>
Nível burst trigger	Insira o valor que ativa a mensagem burst. Juntamente com a opção selecionada no parâmetro <b>Modo burst trigger</b> o valor disparado Burst determina o tempo da mensagem Burst X.	Número do ponto flutuante positivo
Min. periodo update	Insira o intervalo de tempo mínimo entre dois comandos Burst da mensagem Burst X.	Inteiro positivo
Max. periodo update	Insira o intervalo de tempo máximo entre dois comandos Burst da mensagem Burst X.	Inteiro positivo

## 10 Comissionamento

### 10.1 Verificação pós-instalação e pós-conexão

Antes de comissionar o equipamento:

- ▶ Certifique-se de que as verificações pós-instalação e pós-conexão tenham sido executadas com sucesso.
- Listas de verificação para "Verificação de pós-instalação" → 28
- Listas de verificação para "Verificação de pós-conexão" → 34

### 10.2 Acionamento do instrumento de medição

- ▶ Ligue o equipamento após a conclusão bem-sucedida da verificação pós-instalação e pós-conexão.
  - ↳ Após uma inicialização correta, o display local alterna automaticamente do display de inicialização para o display operacional.

Se não aparecer nada no display local ou se uma mensagem de diagnóstico for exibida, consulte a seção "Diagnóstico e localização de falhas" → 103.

### 10.3 Configuração do idioma de operação

Ajuste de fábrica: inglês ou solicitado com o idioma local

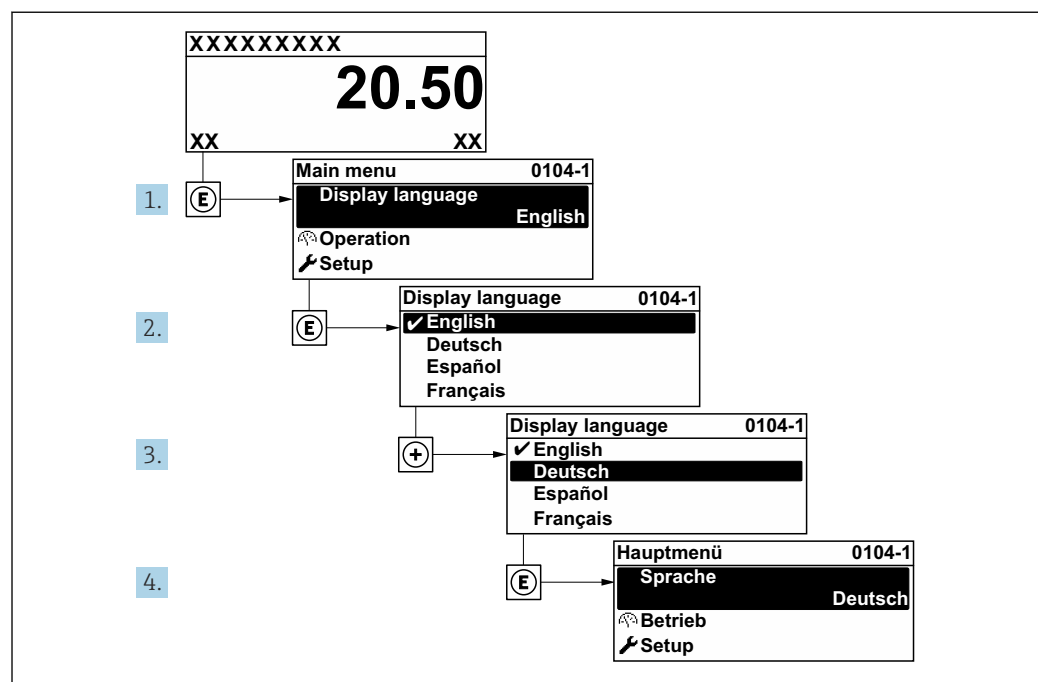

13 Considerando-se o exemplo do display local

### 10.4 Configuração do equipamento

A menu **Configuração** com seus assistentes contém todos os parâmetros necessários para a operação padrão.

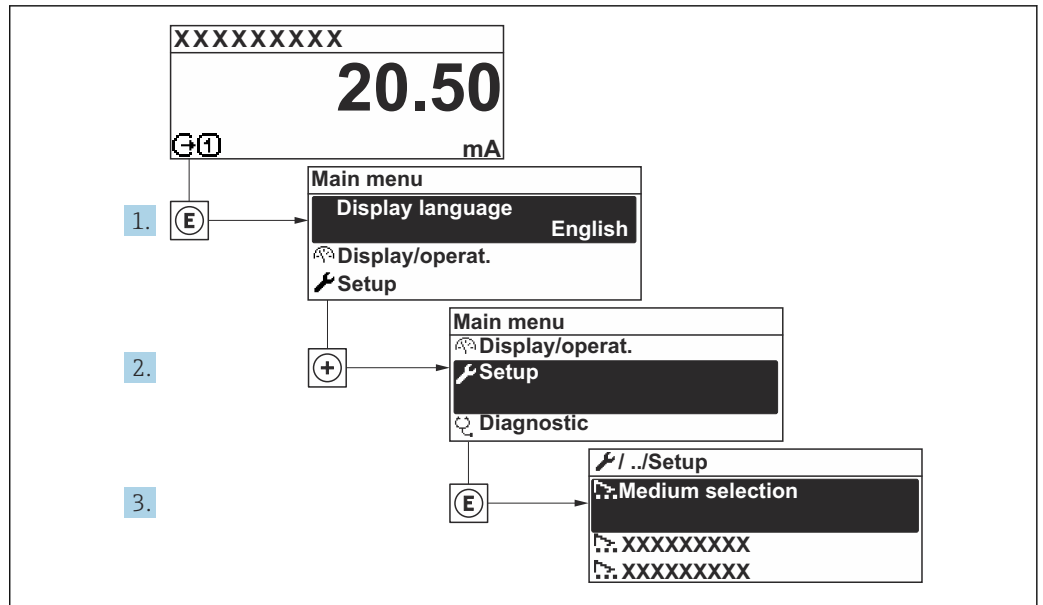

A003222-PT

14 Navegação até a menu "Configuração" usando o display local como exemplo

🔧 Configuração	
Tag do equipamento	→ 64
▶ Unidades do sistema	→ 65
▶ Saída de corrente 1 para n	→ 68
▶ Saída de pulso/frequência/chave	→ 69
▶ Exibir	→ 75
▶ Condicionamento de saída	→ 77
▶ Corte de vazão baixa	→ 80
▶ Detecção de tubo parcialmente cheio	→ 81
▶ Configuração avançada	→ 82

### 10.4.1 Definição do nome de tag

Para habilitar a rápida identificação do ponto de medição junto ao sistema, é possível inserir uma designação exclusiva usando o parâmetro **Tag do equipamento** para mudar o ajuste de fábrica.

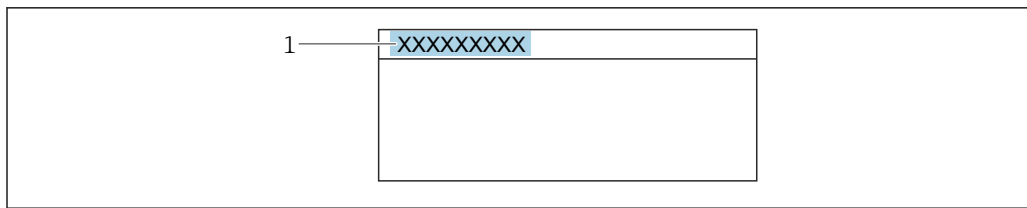

A0029422

15 Cabeçalho do display de operação com nome de tag

1 Nome de tag

**i** Insira o nome do tag na ferramenta de operação "FieldCare"

**Navegação**

Menu "Configuração" → Tag do equipamento

**Visão geral dos parâmetros com breve descrição**

Parâmetro	Descrição	Entrada do usuário
Tag do equipamento	Inserir tag para ponto de medição.	Máx. 32 caracteres, como letras, números ou caracteres especiais (por exemplo @, %, /).

### 10.4.2 Selecione e configuração do meio

O assistente **Selecionar o meio** guia o usuário sistematicamente por todos os parâmetros que devem ser configurados a fim de selecionar e ajustar a mídia.

#### Navegação

Menu "Configuração" → Selecionar o meio

► Selecionar meio	
Selecionar meio	→ 65
Selecionar tipo de gás	→ 65
Velocidade do som de referência	→ 65
Coefficiente de temperatura veloc. do som	→ 65
Compensação de pressão	→ 65
Valor da pressão	→ 65

#### Visão geral dos parâmetros com breve descrição

Parâmetro	Pré-requisitos	Descrição	Seleção / Entrada do usuário	Ajuste de fábrica
Selecionar meio	–	Selecionar tipo de produto.	<ul style="list-style-type: none"> <li>■ Líquido</li> <li>■ Gás</li> </ul>	–
Selecionar tipo de gás	Em parâmetro <b>Selecionar meio</b> , a opção opção <b>Gás</b> é selecionada.	Selecionar tipo de gás medido.	Lista de escolha do tipo de gás	–
Velocidade do som de referência	Em parâmetro <b>Selecionar tipo de gás</b> , a opção opção <b>Outros</b> é selecionada.	Inserir velocidade de som no gás à 0°C (32 °F).	1 para 99 999.9999 m/s	–
Coefficiente de temperatura veloc. do som	Em parâmetro <b>Selecionar tipo de gás</b> , a opção opção <b>Outros</b> é selecionada.	Inserir coeficiente de temperatura para a velocidade do som no gás.	Número do ponto flutuante positivo	–
Compensação de pressão	–	Selecionar o tipo de compensação de pressão.	<ul style="list-style-type: none"> <li>■ Desl.</li> <li>■ Valor Fixo</li> <li>■ Valor externo</li> </ul>	–
Valor da pressão	Em parâmetro <b>Compensação de pressão</b> , a opção opção <b>Valor Fixo</b> é selecionada.	Inserir pressão do processo a ser usada para correção de pressão.	Número do ponto flutuante positivo	Específico do país: <ul style="list-style-type: none"> <li>■ 1.01 bar a</li> <li>■ 14.7 psi a</li> </ul>











### 10.4.3 Configuração das unidades do sistema

Em submenu **Unidades do sistema** as unidades de todos os valores medidos podem ser ajustadas.

 O número de submenus e parâmetros pode variar dependendo da versão do equipamento. Alguns submenus e parâmetros nesses submenus não estão descritos nas Instruções de operação. Em vez disso, uma descrição é fornecida na Documentação Especial do equipamento ("Documentação Complementar").

## Navegação

Menu "Configuração" → Unidades do sistema

► Unidades do sistema	
Unidade de vazão mássica	→  66
Unidade de massa	→  66
Unidade de vazão volumétrica	→  66
Unidade de volume	→  66
Unidade de vazão volumétrica corrigida	→  66
Unidade de volume corrigido	→  67
Unidade de densidade	→  67
Unidade de densidade de referência	→  67
Unidade de temperatura	→  67
Unidade de pressão	→  67

## Visão geral dos parâmetros com breve descrição

Parâmetro	Descrição	Seleção	Ajuste de fábrica
Unidade de vazão mássica	Selecionar unidade de vazão mássica. <i>Efeito</i> A unidade selecionada se aplica a: <ul style="list-style-type: none"> <li>▪ Saída</li> <li>▪ Corte de vazão baixa</li> <li>▪ Variável do processo de simulação</li> </ul>	Lista de seleção da unidade	Específico para o país: <ul style="list-style-type: none"> <li>▪ kg/h</li> <li>▪ lb/min</li> </ul>
Unidade de massa	Selecionar unidade de massa.	Lista de seleção da unidade	Específico para o país: <ul style="list-style-type: none"> <li>▪ kg</li> <li>▪ lb</li> </ul>
Unidade de vazão volumétrica	Selecionar unidade de vazão volumétrica. <i>Efeito</i> A unidade selecionada se aplica a: <ul style="list-style-type: none"> <li>▪ Saída</li> <li>▪ Corte de vazão baixa</li> <li>▪ Variável do processo de simulação</li> </ul>	Lista de seleção da unidade	Específico para o país: <ul style="list-style-type: none"> <li>▪ l/h</li> <li>▪ gal/min (us)</li> </ul>
Unidade de volume	Selecionar unidade de volume.	Lista de seleção da unidade	Específico para o país: <ul style="list-style-type: none"> <li>▪ l (DN &gt; 150 (6"): opção <b>m<sup>3</sup></b>)</li> <li>▪ gal (us)</li> </ul>
Unidade de vazão volumétrica corrigida	Selecionar unidade de vazão volumétrica corrigida. <i>Efeito</i> A unidade selecionada se aplica a: Parâmetro <b>Vazão volumétrica corrigida</b> (→  97)	Lista de seleção da unidade	Específico para o país: <ul style="list-style-type: none"> <li>▪ NI/h</li> <li>▪ Sft<sup>3</sup>/min</li> </ul>

Parâmetro	Descrição	Seleção	Ajuste de fábrica
Unidade de volume corrigido	Selecionar unidade de vazão volumétrica corrigido.	Lista de seleção da unidade	Específico para o país: <ul style="list-style-type: none"> <li>▪ NI</li> <li>▪ Sft<sup>3</sup></li> </ul>
Unidade de densidade de referência	Selecionar unidade da densidade de referência.	Lista de seleção da unidade	Depende do país <ul style="list-style-type: none"> <li>▪ kg/NI</li> <li>▪ lb/Sft<sup>3</sup></li> </ul>
Unidade de densidade	Selecionar unidade de densidade. <i>Efeito</i> A unidade selecionada se aplica a: <ul style="list-style-type: none"> <li>▪ Saída</li> <li>▪ Variável do processo de simulação</li> <li>▪ Ajuste da densidade (menu <b>Especialista</b>)</li> </ul>	Lista de seleção da unidade	Específico para o país: <ul style="list-style-type: none"> <li>▪ kg/l</li> <li>▪ lb/ft<sup>3</sup></li> </ul>
Densidade unidade 2	Selecione segunda unidade de densidade.	Lista de seleção da unidade	Específico para o país: <ul style="list-style-type: none"> <li>▪ kg/l</li> <li>▪ lb/ft<sup>3</sup></li> </ul>
Unidade de temperatura	Selecionar a unidade de temperatura. <i>Efeito</i> A unidade selecionada se aplica a: <ul style="list-style-type: none"> <li>▪ Valor mínimo</li> <li>▪ Valor máximo</li> <li>▪ Valor máximo</li> <li>▪ Valor mínimo</li> <li>▪ Valor médio</li> <li>▪ Valor mínimo</li> <li>▪ Valor máximo</li> <li>▪ Valor mínimo</li> <li>▪ Valor máximo</li> <li>▪ Temperatura de referência</li> </ul>	Lista de seleção da unidade	Específico para o país: <ul style="list-style-type: none"> <li>▪ °C</li> <li>▪ °F</li> </ul>
Unidade de pressão	Selecionar a unidade de pressão do processo. <i>Efeito</i> A unidade foi obtida de: <ul style="list-style-type: none"> <li>▪ Parâmetro <b>Valor da pressão</b> (→ 📄 65)</li> <li>▪ Parâmetro <b>Pressão externa</b></li> </ul>	Lista de seleção da unidade	Específico para o país: <ul style="list-style-type: none"> <li>▪ bar a</li> <li>▪ psi a</li> </ul>

### 10.4.4 Configuração da saída de corrente

A assistente **Saída de corrente** orienta você sistematicamente por todos os parâmetros que precisam ser ajustados para a configuração da saída em corrente.

#### Navegação

Menu "Configuração" → Saída de corrente 1 para n

► Saída de corrente 1 para n	
Atribuir saída de corrente	→ 68
Span de corrente	→ 69
Valor 4 mA	→ 69
Valor 20 mA	→ 69
Modo de falha	→ 69
Corrente de falha	→ 69

#### Visão geral dos parâmetros com breve descrição

Parâmetro	Pré-requisitos	Descrição	Seleção / Entrada do usuário	Ajuste de fábrica
Atribuir saída de corrente	-	Selecionar variável do processo para saída de corrente.	<ul style="list-style-type: none"> <li>▪ Desl.</li> <li>▪ Vazão mássica</li> <li>▪ Vazão volumétrica</li> <li>▪ Vazão volumétrica corrigida</li> <li>▪ Densidade</li> <li>▪ Densidade de referência</li> <li>▪ Temperatura</li> <li>▪ Temperatura do tubo</li> <li>▪ Temperatura da eletrônica</li> <li>▪ Frequência de oscilação</li> <li>▪ Amplitude de oscilação</li> <li>▪ Damping de oscilação</li> <li>▪ Assimetria do sinal</li> </ul>	-
Cálculo de vazão volumétrica corrigida	-	Selecionar densidade de referência para calcular a vazão volumétrica corrigida.	<ul style="list-style-type: none"> <li>▪ Densidade de referência fixa</li> <li>▪ Densidade de referência calculada</li> </ul>	-
Densidade de referência fixa	A opção <b>Densidade de referência fixa</b> é selecionada no parâmetro <b>Cálculo de vazão volumétrica corrigida</b> .	Inserir valor fixo para densidade de referência.	Número do ponto flutuante positivo	-

Parâmetro	Pré-requisitos	Descrição	Seleção / Entrada do usuário	Ajuste de fábrica
Coefficiente de expansão linear	A opção <b>Densidade de referência calculada</b> é selecionada no parâmetro <b>Cálculo de vazão volumétrica corrigida</b> .	Entre com o coeficiente de expansão linear do meio para cálculo da densidade de referência.	Número do ponto flutuante assinado	-
Coefficiente de expansão quadrático	A opção <b>Densidade de referência calculada</b> é selecionada no parâmetro <b>Cálculo de vazão volumétrica corrigida</b> .	Para produtos com padrão de expansão não linear: inserir coeficiente quadrático, específico para o produto, para calcular a densidade de referência.	Número do ponto flutuante assinado	-
Temperatura de referência	O opção <b>Densidade de referência calculada</b> é selecionado no parâmetro <b>Cálculo de vazão volumétrica corrigida</b> .	Inserir temperatura de referência para calcular a densidade de referência.	- 273.15 para 99 999 °C	Específico do país: ■ +20 °C ■ +68 °F
Span de corrente	-	Selecionar o range de corrente para a saída e o nível superior/inferior para o sinal de alarme.	■ 4...20 mA NAMUR ■ 4...20 mA US ■ 4...20 mA ■ Corrente fixa	Depende do país: ■ 4...20 mA NAMUR ■ 4...20 mA US
Valor 4 mA	No parâmetro <b>Span de corrente</b> (→ 69), uma das opções a seguir é selecionada: ■ 4...20 mA NAMUR ■ 4...20 mA US ■ 4...20 mA	Inserir valor 4 mA.	Número do ponto flutuante assinado	Depende do país: ■ 0 kg/h ■ 0 lb/min
Valor 20 mA	No parâmetro <b>Span de corrente</b> (→ 69), uma das opções a seguir é selecionada: ■ 4...20 mA NAMUR ■ 4...20 mA US ■ 4...20 mA	Inserir valor 20 mA.	Número do ponto flutuante assinado	Depende do país e do diâmetro nominal
Modo de falha	Uma variável de processo é selecionada no parâmetro <b>Atribuir saída de corrente</b> (→ 68) e uma das seguintes opções é selecionada no parâmetro <b>Span de corrente</b> (→ 69): ■ 4...20 mA NAMUR ■ 4...20 mA US ■ 4...20 mA	Defina o comportamento da saída em condição de alarme.	■ Mín. ■ Máx. ■ Último valor válido ■ Valor atual ■ Valor definido	-
Corrente de falha	A opção <b>Valor definido</b> é selecionada em parâmetro <b>Modo de falha</b> .	Definir valor de saída de corrente para condição de alarme.	3.59 para 22.5 mA	-

### 10.4.5 Configuração da saída em pulso/frequência/comutada

A assistente **Saída de pulso/frequência/chave** orienta você sistematicamente por todos os parâmetros que podem ser ajustados para a configuração do tipo de saída selecionado.

#### Navegação

Menu "Configuração" → Saída de pulso/frequência/chave

▶ Saída de pulso/frequência/chave

Modo de operação

→ 70

## Visão geral dos parâmetros com breve descrição

Parâmetro	Descrição	Seleção
Modo de operação	Defina a saída como pulso, frequência ou chave.	<ul style="list-style-type: none"> <li>▪ Impulso</li> <li>▪ Frequência</li> <li>▪ Chave</li> </ul>

## Configuração da saída em pulso

## Navegação

Menu "Configuração" → Saída de pulso/frequência/chave

► Saída de pulso/frequência/chave	
Modo de operação	→ 70
Atribuir saída de pulso	→ 70
Valor por pulso	→ 70
Largura de pulso	→ 70
Modo de falha	→ 71
Inverter sinal de saída	→ 71

## Visão geral dos parâmetros com breve descrição

Parâmetro	Pré-requisitos	Descrição	Seleção / Entrada do usuário	Ajuste de fábrica
Modo de operação	-	Defina a saída como pulso, frequência ou chave.	<ul style="list-style-type: none"> <li>▪ Impulso</li> <li>▪ Frequência</li> <li>▪ Chave</li> </ul>	-
Atribuir saída de pulso	A opção <b>Impulso</b> é selecionada no parâmetro <b>Modo de operação</b> .	Selecione a variável de processo para a saída de pulso.	<ul style="list-style-type: none"> <li>▪ Desl.</li> <li>▪ Vazão mássica</li> <li>▪ Vazão volumétrica</li> <li>▪ Vazão volumétrica corrigida</li> </ul>	-
Valor por pulso	O opção <b>Impulso</b> é selecionado em parâmetro <b>Modo de operação</b> (→ 70) e uma variável de processo é selecionada em parâmetro <b>Atribuir saída de pulso</b> (→ 70).	Entre com o valor de medição no qual um pulso é enviado.	Número de ponto flutuante positivo	Depende do país e do diâmetro nominal
Largura de pulso	A opção <b>Impulso</b> é selecionada em parâmetro <b>Modo de operação</b> (→ 70) e uma variável de processo é selecionada em parâmetro <b>Atribuir saída de pulso</b> (→ 70).	Defina a largura de pulso de saída.	5 para 2 000 ms	-

Parâmetro	Pré-requisitos	Descrição	Seleção / Entrada do usuário	Ajuste de fábrica
Modo de falha	O opção <b>Impulso</b> é selecionado em parâmetro <b>Modo de operação</b> (→ 70) e uma variável de processo é selecionada em parâmetro <b>Atribuir saída de pulso</b> (→ 70).	Defina o comportamento da saída em condição de alarme.	<ul style="list-style-type: none"> <li>■ Valor atual</li> <li>■ Sem pulsos</li> </ul>	–
Inverter sinal de saída	–	Inverter o sinal de saída.	<ul style="list-style-type: none"> <li>■ Não</li> <li>■ Sim</li> </ul>	–

### Configuração da saída em frequência

#### Navegação

Menu "Configuração" → Saída de pulso/frequência/chave

► Saída de pulso/frequência/chave	
Modo de operação	→ 72
Atribuir saída de frequência	→ 72
Valor de frequência mínima	→ 72
Valor de frequência máxima	→ 72
Valor de medição na frequência mínima	→ 72
Valor de medição na frequência máxima	→ 72
Modo de falha	→ 72
Frequência de falha	→ 73
Inverter sinal de saída	→ 73

## Visão geral dos parâmetros com breve descrição

Parâmetro	Pré-requisitos	Descrição	Seleção / Entrada do usuário	Ajuste de fábrica
Modo de operação	–	Defina a saída como pulso, frequência ou chave.	<ul style="list-style-type: none"> <li>▪ Impulso</li> <li>▪ Frequência</li> <li>▪ Chave</li> </ul>	–
Atribuir saída de frequência	A opção <b>Frequência</b> é selecionada no parâmetro <b>Modo de operação</b> (→ 70).	Selecione a variável de processo para a frequência de saída.	<ul style="list-style-type: none"> <li>▪ Desl.</li> <li>▪ Vazão mássica</li> <li>▪ Vazão volumétrica</li> <li>▪ Vazão volumétrica corrigida</li> <li>▪ Densidade</li> <li>▪ Densidade de referência</li> <li>▪ Temperatura</li> <li>▪ Temperatura do tubo</li> <li>▪ Temperatura da eletrônica</li> <li>▪ Frequência de oscilação</li> <li>▪ Amplitude de oscilação</li> <li>▪ Damping de oscilação</li> <li>▪ Assimetria do sinal</li> </ul>	–
Valor de frequência mínima	A opção <b>Frequência</b> é selecionada em parâmetro <b>Modo de operação</b> (→ 70) e uma variável de processo é selecionada em parâmetro <b>Atribuir saída de frequência</b> (→ 72).	Entre com a frequência mínima.	0 para 1000 Hz	0 Hz
Valor de frequência máxima	O opção <b>Frequência</b> é selecionado em parâmetro <b>Modo de operação</b> (→ 70) e uma variável de processo é selecionada em parâmetro <b>Atribuir saída de frequência</b> (→ 72).	Entre com a frequência máxima.	0 para 1000 Hz	1000 Hz
Valor de medição na frequência mínima	O opção <b>Frequência</b> é selecionado em parâmetro <b>Modo de operação</b> (→ 70) e uma variável de processo é selecionada em parâmetro <b>Atribuir saída de frequência</b> (→ 72).	Entre com o valor medido para a frequência mínima.	Número do ponto flutuante assinado	Depende do país e do diâmetro nominal
Valor de medição na frequência máxima	A opção <b>Frequência</b> é selecionada em parâmetro <b>Modo de operação</b> (→ 70) e uma variável de processo é selecionada em parâmetro <b>Atribuir saída de frequência</b> (→ 72).	Entre com o valor de medição para a frequência máxima.	Número do ponto flutuante assinado	Depende do país e do diâmetro nominal
Modo de falha	A opção <b>Frequência</b> é selecionada em parâmetro <b>Modo de operação</b> (→ 70) e uma variável de processo é selecionada em parâmetro <b>Atribuir saída de frequência</b> (→ 72).	Defina o comportamento da saída em condição de alarme.	<ul style="list-style-type: none"> <li>▪ Valor atual</li> <li>▪ Valor definido</li> <li>▪ 0 Hz</li> </ul>	–

Parâmetro	Pré-requisitos	Descrição	Seleção / Entrada do usuário	Ajuste de fábrica
Frequência de falha	! No parâmetro <b>Modo de operação</b> (→ 70), a opção <b>Frequência</b> é selecionada, em parâmetro <b>Atribuir saída de frequência</b> (→ 72), a variável de processo é selecionada e no parâmetro <b>Modo de falha</b> , o opção <b>Valor definido</b> é selecionado.	Entre com o valor da saída de frequência em condição de alarme.	0.0 para 1 250.0 Hz	-
Inverter sinal de saída	-	Inverter o sinal de saída.	<ul style="list-style-type: none"> <li>■ Não</li> <li>■ Sim</li> </ul>	-

### Configuração da saída comutada

#### Navegação

Menu "Configuração" → Saída de pulso/frequência/chave

▶ Saída de pulso/frequência/chave

- Modo de operação → 74
- Função de saída chave → 74
- Atribuir nível de diagnóstico → 74
- Atribuir limite → 74
- Atribuir verificação de direção de vazão → 74
- Atribuir status → 74
- Valor para ligar → 74
- Valor para desligar → 74
- Atraso para ligar → 74
- Atraso para desligar → 75
- Modo de falha → 75
- Inverter sinal de saída → 75

## Visão geral dos parâmetros com breve descrição

Parâmetro	Pré-requisitos	Descrição	Seleção / Entrada do usuário	Ajuste de fábrica
Modo de operação	–	Defina a saída como pulso, frequência ou chave.	<ul style="list-style-type: none"> <li>▪ Impulso</li> <li>▪ Frequência</li> <li>▪ Chave</li> </ul>	–
Função de saída chave	A opção <b>Chave</b> é selecionada no parâmetro <b>Modo de operação</b> .	Selecione a função para saída como chave.	<ul style="list-style-type: none"> <li>▪ Desl.</li> <li>▪ Ligado</li> <li>▪ Perfil do Diagnostico</li> <li>▪ Limite</li> <li>▪ Verificação de direção de vazão</li> <li>▪ Status</li> </ul>	–
Atribuir nível de diagnóstico	<ul style="list-style-type: none"> <li>▪ No parâmetro <b>Modo de operação</b>, a opção <b>Chave</b> é selecionada.</li> <li>▪ No parâmetro <b>Função de saída chave</b>, a opção <b>Perfil do Diagnostico</b> é selecionada.</li> </ul>	Selecione o diagnostico para a saída.	<ul style="list-style-type: none"> <li>▪ Alarme</li> <li>▪ Alarme ou aviso</li> <li>▪ Advertência</li> </ul>	–
Atribuir limite	<ul style="list-style-type: none"> <li>▪ A opção <b>Chave</b> é selecionada no parâmetro <b>Modo de operação</b>.</li> <li>▪ A opção <b>Limite</b> é selecionada no parâmetro <b>Função de saída chave</b>.</li> </ul>	Selecione a variável de processo para função limite.	<ul style="list-style-type: none"> <li>▪ Vazão mássica</li> <li>▪ Vazão volumétrica</li> <li>▪ Vazão volumétrica corrigida</li> <li>▪ Densidade</li> <li>▪ Densidade de referência</li> <li>▪ Temperatura</li> <li>▪ Totalizador 1</li> <li>▪ Totalizador 2</li> <li>▪ Totalizador 3</li> </ul>	–
Atribuir verificação de direção de vazão	<ul style="list-style-type: none"> <li>▪ A opção <b>Chave</b> é selecionada no parâmetro <b>Modo de operação</b>.</li> <li>▪ A opção <b>Verificação de direção de vazão</b> é selecionada no parâmetro <b>Função de saída chave</b>.</li> </ul>	Selecione variável para monitoramento de direção de fluxo.		–
Atribuir status	<ul style="list-style-type: none"> <li>▪ A opção <b>Chave</b> é selecionada no parâmetro <b>Modo de operação</b>.</li> <li>▪ A opção <b>Status</b> é selecionada no parâmetro <b>Função de saída chave</b>.</li> </ul>	Selecione status do equipamento para a saída de chave.	<ul style="list-style-type: none"> <li>▪ Detecção de tubo parcialmente cheio</li> <li>▪ Corte de vazão baixa</li> </ul>	–
Valor para ligar	<ul style="list-style-type: none"> <li>▪ A opção <b>Chave</b> é selecionada no parâmetro <b>Modo de operação</b>.</li> <li>▪ O opção <b>Limite</b> é selecionado no parâmetro <b>Função de saída chave</b>.</li> </ul>	Inserir valor medido para o ponto de comutação (ligar).	Número do ponto flutuante assinado	Depende do país: <ul style="list-style-type: none"> <li>▪ 0 kg/h</li> <li>▪ 0 lb/min</li> </ul>
Valor para desligar	<ul style="list-style-type: none"> <li>▪ A opção <b>Chave</b> é selecionada no parâmetro <b>Modo de operação</b>.</li> <li>▪ O opção <b>Limite</b> é selecionado no parâmetro <b>Função de saída chave</b>.</li> </ul>	Inserir valor medido para o ponto de comutação (desligar).	Número do ponto flutuante assinado	Depende do país: <ul style="list-style-type: none"> <li>▪ 0 kg/h</li> <li>▪ 0 lb/min</li> </ul>
Atraso para ligar	<ul style="list-style-type: none"> <li>▪ A opção <b>Chave</b> é selecionada em parâmetro <b>Modo de operação</b>.</li> <li>▪ A opção <b>Limite</b> é selecionada em parâmetro <b>Função de saída chave</b>.</li> </ul>	Defina o atraso para ligar o status de saída.	0.0 para 100.0 s	–

Parâmetro	Pré-requisitos	Descrição	Seleção / Entrada do usuário	Ajuste de fábrica
Atraso para desligar	<ul style="list-style-type: none"> <li>▪ A opção <b>Chave</b> é selecionada em parâmetro <b>Modo de operação</b>.</li> <li>▪ A opção <b>Limite</b> é selecionada em parâmetro <b>Função de saída chave</b>.</li> </ul>	Defina o tempo de atraso para desligamento da saída de status.	0.0 para 100.0 s	-
Modo de falha	-	Defina o comportamento da saída em condição de alarme.	<ul style="list-style-type: none"> <li>▪ Status atual</li> <li>▪ Abrir</li> <li>▪ Fechado</li> </ul>	-
Inverter sinal de saída	-	Inverter o sinal de saída.	<ul style="list-style-type: none"> <li>▪ Não</li> <li>▪ Sim</li> </ul>	-

### 10.4.6 Configurando o display local

Assistente **Exibir** orienta você sistematicamente por todos os parâmetros que podem ser ajustados para a configuração do display local.

#### Navegação

Menu "Configuração" → Exibir

▶ Exibir

Formato de exibição	→  76
Exibir valor 1	→  76
0% do valor do gráfico de barras 1	→  76
100% do valor do gráfico de barras 1	→  76
Exibir valor 2	→  76
Exibir valor 3	→  76
0% do valor do gráfico de barras 3	→  76
100% do valor do gráfico de barras 3	→  76
Exibir valor 4	→  76

## Visão geral dos parâmetros com breve descrição

Parâmetro	Pré-requisitos	Descrição	Seleção / Entrada do usuário	Ajuste de fábrica
Formato de exibição	É fornecido um display local.	Selecionar como os valores medidos são exibidos no display.	<ul style="list-style-type: none"> <li>▪ 1 valor, tamanho máx.</li> <li>▪ 1 gráfico de barras + 1 valor</li> <li>▪ 2 valores</li> <li>▪ 1 valor grande + 2 valores</li> <li>▪ 4 valores</li> </ul>	–
Exibir valor 1	É fornecido um display local.	Selecionar o valor medido que é mostrado no display local.	<ul style="list-style-type: none"> <li>▪ Nenhum</li> <li>▪ Vazão mássica</li> <li>▪ Vazão volumétrica</li> <li>▪ Vazão volumétrica corrigida</li> <li>▪ Densidade</li> <li>▪ Densidade de referência</li> <li>▪ Temperatura</li> <li>▪ Totalizador 1</li> <li>▪ Totalizador 2</li> <li>▪ Totalizador 3</li> <li>▪ Saída de corrente 1</li> <li>▪ Saída de corrente 2*</li> </ul>	–
0% do valor do gráfico de barras 1	É fornecido um display local.	Inserir valor 0% para gráfico de barra do display.	Número do ponto flutuante assinado	Depende do país: <ul style="list-style-type: none"> <li>▪ 0 kg/h</li> <li>▪ 0 lb/min</li> </ul>
100% do valor do gráfico de barras 1	É fornecido um display local.	Inserir valor 100% para o gráfico de barras.	Número do ponto flutuante assinado	Depende do país e do diâmetro nominal
Exibir valor 2	É fornecido um display local.	Selecionar o valor medido que é mostrado no display local.	Para ver a lista de opções, consulte parâmetro <b>Exibir valor 1</b> (→ 76)	–
Exibir valor 3	É fornecido um display local.	Selecionar o valor medido que é mostrado no display local.	Para ver a lista de opções, consulte parâmetro <b>Exibir valor 1</b> (→ 76)	–
0% do valor do gráfico de barras 3	Foi feita uma seleção em parâmetro <b>Exibir valor 3</b> .	Inserir valor 0% para gráfico de barra do display.	Número do ponto flutuante assinado	Depende do país: <ul style="list-style-type: none"> <li>▪ 0 kg/h</li> <li>▪ 0 lb/min</li> </ul>
100% do valor do gráfico de barras 3	Foi feita uma seleção em parâmetro <b>Exibir valor 3</b> .	Inserir valor 100% para o gráfico de barras.	Número do ponto flutuante assinado	–
Exibir valor 4	É fornecido um display local.	Selecionar o valor medido que é mostrado no display local.	Para ver a lista de opções, consulte parâmetro <b>Exibir valor 1</b> (→ 76)	–
Exibir valor 5	É fornecido um display local.	Selecionar o valor medido que é mostrado no display local.	Para ver a lista de opções, consulte parâmetro <b>Exibir valor 1</b> (→ 76)	–
Exibir valor 6	É fornecido um display local.	Selecionar o valor medido que é mostrado no display local.	Para ver a lista de opções, consulte parâmetro <b>Exibir valor 1</b> (→ 76)	–

Parâmetro	Pré-requisitos	Descrição	Seleção / Entrada do usuário	Ajuste de fábrica
Exibir valor 7	É fornecido um display local.	Selecionar o valor medido que é mostrado no display local.	Para ver a lista de opções, consulte parâmetro <b>Exibir valor 1</b> (→ 76)	-
Exibir valor 8	É fornecido um display local.	Selecionar o valor medido que é mostrado no display local.	Para ver a lista de opções, consulte parâmetro <b>Exibir valor 1</b> (→ 76)	-

\* Visibilidade depende das opções ou configurações do equipamento.



### 10.4.7 Configurando o condicionamento de saída

O assistente **Condicionamento de saída** orienta você sistematicamente por todos os parâmetros que precisam ser ajustados para a configuração do condicionamento de saída.

#### Navegação

Menu "Configuração" → Condicionamento de saída

► Condicionamento de saída	
Nível de flutuação da vazão	→ 78
Amortecimento display	→ 78
Amortecimento de saída 1	→ 78
Amortecimento de saída 2	→ 78
Amortecimento de saída 2	→ 78
Modo da saída de medição 1	→ 78
Modo da saída de medição 2	→ 78
Modo da saída de medição 2	→ 78
Modo da saída de medição 2	→ 78
Totalizador do modo de operação 1	→ 78
Totalizador do modo de operação 2	→ 78
Totalizador do modo de operação 3	→ 79
Atribuir variável do processo	→ 79
Ligar corte de vazão baixa em	→ 79

Desl. corte de vazão baixa em	→  79
Supressão de choque de pressão	→  79

### Visão geral dos parâmetros com breve descrição

Parâmetro	Pré-requisitos	Descrição	Seleção / Entrada do usuário	Ajuste de fábrica
Nível de flutuação da vazão	-	Selecionar nível de flutuação do valor medido.	<ul style="list-style-type: none"> <li>▪ Leve</li> <li>▪ Moderado</li> <li>▪ Forte</li> </ul>	-
Amortecimento display	-	Ajustar tempo de reação do display para flutuações no valor medido.	0.0 para 999.9 s	-
Amortecimento de saída 1	-	Ajuste o tempo de reação do sinal de saída da saída em corrente em relação à flutuações no valor medido.	0 para 999.9 s	-
Amortecimento de saída 2	O medidor possui uma segunda saída em corrente.	Ajuste o tempo de reação do sinal de saída da segunda saída em corrente em relação à flutuações no valor medido.	0 para 999.9 s	-
Amortecimento de saída 2	O medidor possui uma saída de pulso/frequência/comutada.	Ajuste o tempo de reação do sinal de saída da saída em frequência em relação à flutuações no valor medido.	0 para 999.9 s	-
Modo da saída de medição 1	-	Selecionar modo de medição para saída de corrente.	<ul style="list-style-type: none"> <li>▪ Vazão direta</li> <li>▪ Vazão direta/reversa</li> <li>▪ Compensação de vazão reversa</li> </ul>	-
Modo da saída de medição 2	-	Selecionar modo de medição para saída de corrente.	<ul style="list-style-type: none"> <li>▪ Vazão direta</li> <li>▪ Vazão direta/reversa</li> <li>▪ Compensação de vazão reversa</li> </ul>	-
Modo da saída de medição 2	-	Selecionar modo de medição para saída de corrente.	<ul style="list-style-type: none"> <li>▪ Vazão direta</li> <li>▪ Vazão direta/reversa</li> <li>▪ Caudal/Vazão de retorno</li> <li>▪ Compensação de vazão reversa</li> </ul>	-
Modo da saída de medição 2	-	Selecionar modo de medição para saída de corrente.	<ul style="list-style-type: none"> <li>▪ Vazão direta</li> <li>▪ Vazão direta/reversa</li> <li>▪ Caudal/Vazão de retorno</li> <li>▪ Compensação de vazão reversa</li> </ul>	-
Totalizador do modo de operação 1	-	Selecionar modo de cálculo do totalizador.	<ul style="list-style-type: none"> <li>▪ Total líquido (NET) de Vazão</li> <li>▪ Vazão direta total</li> <li>▪ Vazão reversa total</li> </ul>	-
Totalizador do modo de operação 2	-	Selecionar modo de cálculo do totalizador.	<ul style="list-style-type: none"> <li>▪ Total líquido (NET) de Vazão</li> <li>▪ Vazão direta total</li> <li>▪ Vazão reversa total</li> </ul>	-

Parâmetro	Pré-requisitos	Descrição	Seleção / Entrada do usuário	Ajuste de fábrica
Totalizador do modo de operação 3	-	Selecionar modo de cálculo do totalizador.	<ul style="list-style-type: none"> <li>■ Total líquido (NET) de Vazão</li> <li>■ Vazão direta total</li> <li>■ Vazão reversa total</li> </ul>	-
Atribuir variável do processo	-	Selecionar variável do processo para corte de vazão baixa.	<ul style="list-style-type: none"> <li>■ Desl.</li> <li>■ Vazão mássica</li> <li>■ Vazão volumétrica</li> <li>■ Vazão volumétrica corrigida</li> </ul>	-
Ligar corte de vazão baixa em	Uma variável de processo está selecionada em parâmetro <b>Atribuir variável do processo</b> (→ 79).	Inserir valor para ativar o corte de vazão baixa.	Número do ponto flutuante positivo	Depende do país e do diâmetro nominal
Desl. corte de vazão baixa em	Uma variável de processo está selecionada em parâmetro <b>Atribuir variável do processo</b> (→ 79).	Inserir valor para desligar o corte de vazão baixa.	0 para 100.0 %	-
Supressão de choque de pressão	Uma variável de processo está selecionada em parâmetro <b>Atribuir variável do processo</b> (→ 79).	Inserir período para supressão do sinal (= ativar supressão de choque de pressão).	0 para 100 s	-

### 10.4.8 Configurar o corte de vazão baixa

O assistente **Corte de vazão baixa** guia o usuário sistematicamente por todos os parâmetros que devem ser definidos para configurar o corte de vazão baixa.

#### Navegação

Menu "Configuração" → Corte de vazão baixa

▶ Corte de vazão baixa	
Atribuir variável do processo	→ 80
Ligar corte de vazão baixa em	→ 80
Desl. corte de vazão baixa em	→ 80
Supressão de choque de pressão	→ 80

#### Visão geral dos parâmetros com breve descrição

Parâmetro	Pré-requisitos	Descrição	Seleção / Entrada do usuário	Ajuste de fábrica
Atribuir variável do processo	–	Selecionar variável do processo para corte de vazão baixa.	<ul style="list-style-type: none"> <li>▪ Desl.</li> <li>▪ Vazão mássica</li> <li>▪ Vazão volumétrica</li> <li>▪ Vazão volumétrica corrigida</li> </ul>	–
Ligar corte de vazão baixa em	Uma variável de processo está selecionada em parâmetro <b>Atribuir variável do processo</b> (→ 79).	Inserir valor para ativar o corte de vazão baixa.	Número do ponto flutuante positivo	Depende do país e do diâmetro nominal
Desl. corte de vazão baixa em	Uma variável de processo está selecionada em parâmetro <b>Atribuir variável do processo</b> (→ 79).	Inserir valor para desligar o corte de vazão baixa.	0 para 100.0 %	–
Supressão de choque de pressão	Uma variável de processo está selecionada em parâmetro <b>Atribuir variável do processo</b> (→ 79).	Inserir período para supressão do sinal (= ativar supressão de choque de pressão).	0 para 100 s	–

### 10.4.9 Configuração da detecção do tubo parcialmente preenchido

O assistente **Detecção de tubo parcialmente cheio** orienta você sistematicamente por todos os parâmetros que podem ser ajustados para a configuração do monitoramento do enchimento da tubulação.

#### Navegação

Menu "Configuração" → Detecção de tubo parcialmente cheio

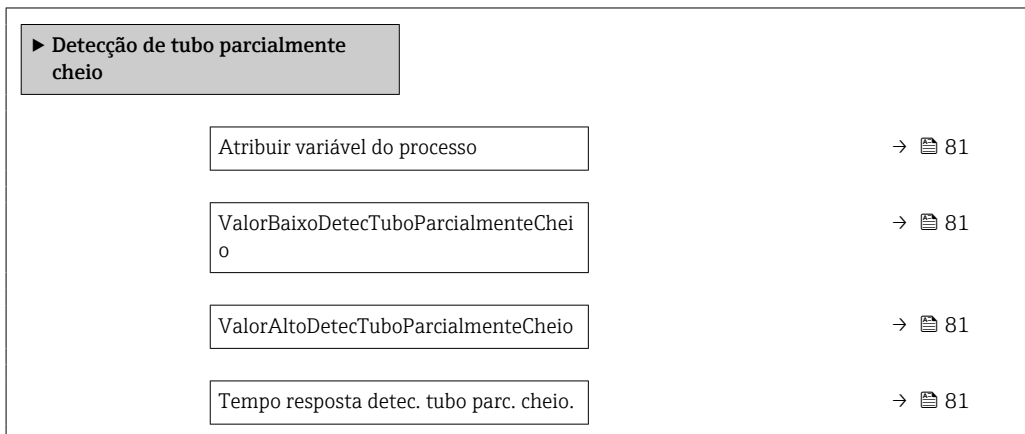

#### Visão geral dos parâmetros com breve descrição

Parâmetro	Pré-requisitos	Descrição	Seleção / Entrada do usuário
Atribuir variável do processo	-	Selecionar variável do processo para detecção de tubo parcialmente cheio.	<ul style="list-style-type: none"> <li>▪ Desl.</li> <li>▪ Densidade</li> <li>▪ Densidade de referência</li> </ul>
ValorBaixoDetecTuboParcialmenteCheio	Uma das opções a seguir está selecionada em parâmetro <b>Atribuir variável do processo</b> : <ul style="list-style-type: none"> <li>▪ Densidade</li> <li>▪ Densidade de referência</li> </ul>	Inserir valor de limite inferior para desativar a detecção de tubo parcialmente cheio.	Número do ponto flutuante positivo
ValorAltoDetecTuboParcialmenteCheio	Uma das opções a seguir está selecionada em parâmetro <b>Atribuir variável do processo</b> : <ul style="list-style-type: none"> <li>▪ Densidade</li> <li>▪ Densidade de referência</li> </ul>	Inserir valor de limite superior para desativar a detecção de tubo parcialmente cheio.	Número do ponto flutuante assinado
Tempo resposta detec. tubo parc. cheio.	Uma das opções a seguir está selecionada em parâmetro <b>Atribuir variável do processo</b> : <ul style="list-style-type: none"> <li>▪ Densidade</li> <li>▪ Densidade de referência</li> </ul>	Inserir o tempo antes da mensagem de diagnóstico ser exibido para detecção de tubo parcialmente cheio.	0 para 100 s

## 10.5 Configurações avançadas

A submenu **Configuração avançada** com seus submenus contém parâmetros para configurações específicas.

*Navegação até a submenu "Configuração avançada"*

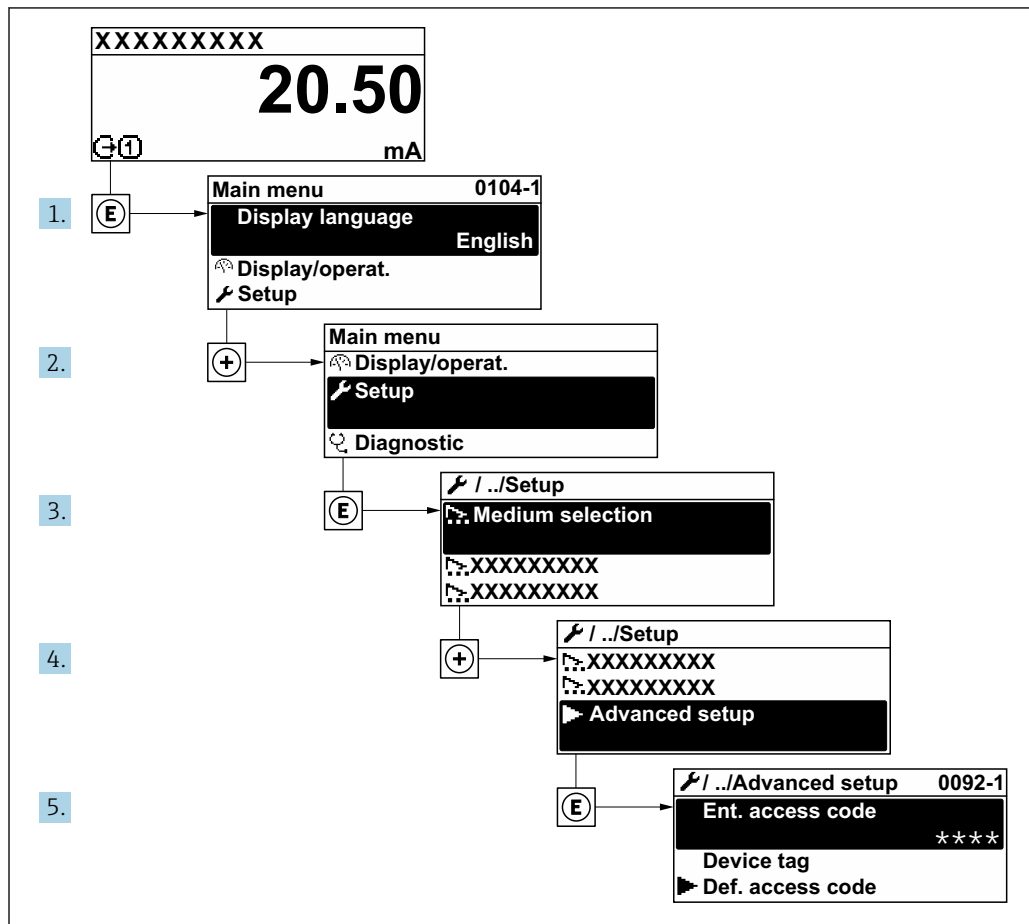

A003223-PT

### Navegação

Menu "Configuração" → Configuração avançada

► Configuração avançada	
► Ajuste do sensor	→ 83
► Totalizador 1 para n	→ 84
► Exibir	→ 86
► Exibição do backup de configuração	→ 89
► Administração	→ 88

### 10.5.1 Execução do ajuste do sensor

O submenu **Ajuste do sensor** contém parâmetros que pertencem à funcionalidade do sensor.

#### Navegação

Menu "Configuração" → Configuração avançada → Ajuste do sensor

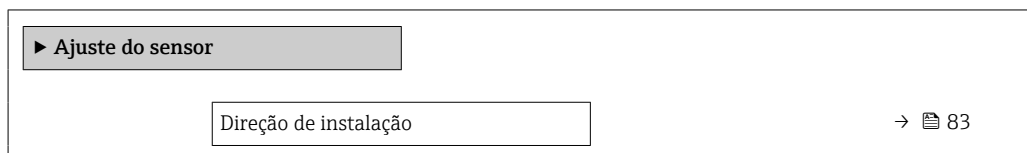

#### Visão geral dos parâmetros com breve descrição

Parâmetro	Descrição	Seleção
Direção de instalação	Ajustar a direção do fluxo para combinar com a direção da seta no sensor.	<ul style="list-style-type: none"> <li>■ Vazão na direção da seta</li> <li>■ Vazão contra direção da seta</li> </ul>

#### Verificação do zero e ajuste do zero

Todos os medidores são calibrados de acordo com tecnologias de última geração. A calibração é feita sob condições de referência → 137. Portanto, normalmente, não é necessário o ajuste de ponto zero em campo.

Por experiência, o ajuste de zero é recomendado somente em casos especiais:

- Para obter a máxima precisão de medição mesmo com baixas taxas de vazão.
- Sob condições extremas de processo ou operação (por exemplo, temperaturas de processo muito altas ou meios de alta viscosidade).
- Para aplicações de gases com baixa pressão.

 Para obter a mais alta precisão possível da medição em baixas taxas de vazão, a instalação deve proteger o sensor contra tensão mecânica durante a operação.

Para obter um ponto zero representativo, garanta que:

- qualquer vazão no equipamento seja impedida durante o ajuste
- as condições do processo (por ex., pressão, temperatura) são estáveis e representativas

A verificação do zero e o ajuste do zero não podem ser realizados se as seguintes condições de processo estiverem presentes:

- Bolsas de gás  
Certifique-se de que o sistema tenha sido suficientemente lavado com o meio. A repetição da lavagem pode ajudar a eliminar bolsas de gás
- Circulação térmica  
No caso de diferenças de temperatura (por exemplo, entre a seção de trecho reto a montante e a jusante do tubo de medição), pode ocorrer vazão induzida mesmo se as válvulas estiverem fechadas devido à circulação térmica no equipamento
- Vazamentos nas válvulas  
Se as válvulas não estiverem estanques, a vazão não é suficientemente evitada ao determinar o ponto zero

Se essas condições não puderem ser evitadas, é recomendável manter a configuração de fábrica do ponto zero.

**Navegação**

Menu "Configuração" → Configuração avançada → Ajuste do sensor → Ajuste do ponto zero

▶ Ajuste do ponto zero	
Controle de ajuste do ponto zero	→ 84
Ajuste em andamento	→ 84

**Visão geral dos parâmetros com breve descrição**

Parâmetro	Pré-requisitos	Descrição	Seleção / Interface do usuário
Controle de ajuste do ponto zero	–	Iniciar ajuste do ponto zero.	<ul style="list-style-type: none"> <li>▪ Cancelar</li> <li>▪ Ocupado</li> <li>▪ Falha no ajuste do ponto zero</li> <li>▪ Iniciar</li> </ul>
Ajuste em andamento	No parâmetro <b>Controle de ajuste do ponto zero</b> , a opção <b>Iniciar</b> é selecionada.		0 para 100 %

**10.5.2 Configuração do totalizador**

Em submenu "Totalizador 1 para n", você pode configurar o totalizador específico.

**Navegação**

Menu "Configuração" → Configuração avançada → Totalizador 1 para n

▶ Totalizador 1 para n	
Atribuir variável do processo	→ 84
Unidade totalizador	→ 84
Modo de operação do totalizador	→ 85
Modo de falha	→ 85

**Visão geral dos parâmetros com breve descrição**

Parâmetro	Pré-requisitos	Descrição	Seleção	Ajuste de fábrica
Atribuir variável do processo	–	Selecionar variável do processo para o totalizador.	<ul style="list-style-type: none"> <li>▪ Desl.</li> <li>▪ Vazão volumétrica</li> <li>▪ Vazão mássica</li> <li>▪ Vazão volumétrica corrigida</li> </ul>	–
Unidade totalizador	Uma variável de processo está selecionada em parâmetro <b>Atribuir variável do processo</b> (→ 84) do submenu <b>Totalizador 1 para n</b> .	Selecionar unidade para variável de processo do totalizador.	Lista de seleção da unidade	Depende do país: <ul style="list-style-type: none"> <li>▪ l</li> <li>▪ gal (us)</li> </ul>

Parâmetro	Pré-requisitos	Descrição	Seleção	Ajuste de fábrica
Modo de operação do totalizador	Uma variável de processo está selecionada em parâmetro <b>Atribuir variável do processo</b> (→ 84) do submenu <b>Totalizador 1 para n.</b>	Selecionar modo de cálculo do totalizador.	<ul style="list-style-type: none"> <li>■ Total líquido (NET) de Vazão</li> <li>■ Vazão direta total</li> <li>■ Vazão reversa total</li> </ul>	–
Modo de falha	Uma variável de processo está selecionada em parâmetro <b>Atribuir variável do processo</b> (→ 84) do submenu <b>Totalizador 1 para n.</b>	Selecionar o valor do totalizador em uma condição de alarme.	<ul style="list-style-type: none"> <li>■ Parar</li> <li>■ Valor atual</li> <li>■ Último valor válido</li> </ul>	–

### 10.5.3 Execução de configurações de display adicionais



Em submenu **Exibir** é possível ajustar todos os parâmetros associados à configuração do display local.

#### Navegação

Menu "Configuração" → Configuração avançada → Exibir

► Exibir	
Formato de exibição	→ 87
Exibir valor 1	→ 87
0% do valor do gráfico de barras 1	→ 87
100% do valor do gráfico de barras 1	→ 87
ponto decimal em 1	→ 87
Exibir valor 2	→ 87
ponto decimal em 2	→ 87
Exibir valor 3	→ 87
0% do valor do gráfico de barras 3	→ 87
100% do valor do gráfico de barras 3	→ 87
ponto decimal em 3	→ 87
Exibir valor 4	→ 88
ponto decimal em 4	→ 88
Language	→ 88
Intervalo exibição	→ 88
Amortecimento display	→ 88
Cabeçalho	→ 88
Texto do cabeçalho	→ 88
Separador	→ 88
Luz de fundo	→ 88

## Visão geral dos parâmetros com breve descrição

Parâmetro	Pré-requisitos	Descrição	Seleção / Entrada do usuário	Ajuste de fábrica
Formato de exibição	É fornecido um display local.	Selecionar como os valores medidos são exibidos no display.	<ul style="list-style-type: none"> <li>■ 1 valor, tamanho máx.</li> <li>■ 1 gráfico de barras + 1 valor</li> <li>■ 2 valores</li> <li>■ 1 valor grande + 2 valores</li> <li>■ 4 valores</li> </ul>	–
Exibir valor 1	É fornecido um display local.	Selecionar o valor medido que é mostrado no display local.	<ul style="list-style-type: none"> <li>■ Nenhum</li> <li>■ Vazão mássica</li> <li>■ Vazão volumétrica</li> <li>■ Vazão volumétrica corrigida</li> <li>■ Densidade</li> <li>■ Densidade de referência</li> <li>■ Temperatura</li> <li>■ Totalizador 1</li> <li>■ Totalizador 2</li> <li>■ Totalizador 3</li> <li>■ Saída de corrente 1</li> <li>■ Saída de corrente 2*</li> </ul>	–
0% do valor do gráfico de barras 1	É fornecido um display local.	Inserir valor 0% para gráfico de barra do display.	Número do ponto flutuante assinado	Depende do país: <ul style="list-style-type: none"> <li>■ 0 kg/h</li> <li>■ 0 lb/min</li> </ul>
100% do valor do gráfico de barras 1	É fornecido um display local.	Inserir valor 100% para o gráfico de barras.	Número do ponto flutuante assinado	Depende do país e do diâmetro nominal
ponto decimal em 1	Um valor medido é especificado em parâmetro <b>Exibir valor 1</b> .	Selecionar o número de casas decimais para o valor do display.	<ul style="list-style-type: none"> <li>■ x</li> <li>■ x.x</li> <li>■ x.xx</li> <li>■ x.xxx</li> <li>■ x.xxxx</li> </ul>	–
Exibir valor 2	É fornecido um display local.	Selecionar o valor medido que é mostrado no display local.	Para ver a lista de opções, consulte parâmetro <b>Exibir valor 1</b> (→  76)	–
ponto decimal em 2	Um valor medido é especificado em parâmetro <b>Exibir valor 2</b> .	Selecionar o número de casas decimais para o valor do display.	<ul style="list-style-type: none"> <li>■ x</li> <li>■ x.x</li> <li>■ x.xx</li> <li>■ x.xxx</li> <li>■ x.xxxx</li> </ul>	–
Exibir valor 3	É fornecido um display local.	Selecionar o valor medido que é mostrado no display local.	Para ver a lista de opções, consulte parâmetro <b>Exibir valor 1</b> (→  76)	–
0% do valor do gráfico de barras 3	Foi feita uma seleção em parâmetro <b>Exibir valor 3</b> .	Inserir valor 0% para gráfico de barra do display.	Número do ponto flutuante assinado	Depende do país: <ul style="list-style-type: none"> <li>■ 0 kg/h</li> <li>■ 0 lb/min</li> </ul>
100% do valor do gráfico de barras 3	Foi feita uma seleção em parâmetro <b>Exibir valor 3</b> .	Inserir valor 100% para o gráfico de barras.	Número do ponto flutuante assinado	–
ponto decimal em 3	Um valor medido é especificado em parâmetro <b>Exibir valor 3</b> .	Selecionar o número de casas decimais para o valor do display.	<ul style="list-style-type: none"> <li>■ x</li> <li>■ x.x</li> <li>■ x.xx</li> <li>■ x.xxx</li> <li>■ x.xxxx</li> </ul>	–

Parâmetro	Pré-requisitos	Descrição	Seleção / Entrada do usuário	Ajuste de fábrica
Exibir valor 4	É fornecido um display local.	Selecionar o valor medido que é mostrado no display local.	Para ver a lista de opções, consulte parâmetro <b>Exibir valor 1</b> (→ 76)	–
ponto decimal em 4	Um valor medido é especificado em parâmetro <b>Exibir valor 4</b> .	Selecionar o número de casas decimais para o valor do display.	<ul style="list-style-type: none"> <li>▪ x</li> <li>▪ x.x</li> <li>▪ x.xx</li> <li>▪ x.xxx</li> <li>▪ x.xxxx</li> </ul>	–
Language	É fornecido um display local.	Definir idioma do display.	<ul style="list-style-type: none"> <li>▪ English</li> <li>▪ Deutsch *</li> <li>▪ Français *</li> <li>▪ Español *</li> <li>▪ Italiano *</li> <li>▪ Nederlands *</li> <li>▪ Portuguesa *</li> <li>▪ Polski *</li> <li>▪ русский язык (Russian) *</li> <li>▪ Svenska *</li> <li>▪ Türkçe *</li> <li>▪ 中文 (Chinese) *</li> <li>▪ 日本語 (Japanese) *</li> <li>▪ 한국어 (Korean) *</li> <li>▪ tiếng Việt (Vietnamese) *</li> <li>▪ čeština (Czech) *</li> </ul>	English (como alternativa, o idioma solicitado está presente no equipamento)
Intervalo exibição	É fornecido um display local.	Determina o tempo que as variáveis são mostradas no display, se o display altera entre diferentes valores.	1 para 10 s	–
Amortecimento display	É fornecido um display local.	Ajustar tempo de reação do display para flutuações no valor medido.	0.0 para 999.9 s	–
Cabeçalho	É fornecido um display local.	Selecionar conteúdo do cabeçalho no display local.	<ul style="list-style-type: none"> <li>▪ Tag do equipamento</li> <li>▪ Texto livre</li> </ul>	–
Texto do cabeçalho	O opção <b>Texto livre</b> está selecionado em parâmetro <b>Cabeçalho</b> .	Inserir texto do cabeçalho do display.	Máx. de 12 caracteres, tais como letras, números ou caracteres especiais (por exemplo @, %, /)	–
Separador	É fornecido um display local.	Selecionar separador decimal para exibição de valores numéricos.	<ul style="list-style-type: none"> <li>▪ . (ponto)</li> <li>▪ , (vírgula)</li> </ul>	. (ponto)
Luz de fundo	Código de pedido para "Display; operação", opção <b>E</b> "SD03 4 linhas, ilum.; controle touchscreen + função de backup dos dados"	Ligar/Desligar a luz de fundo do display.	<ul style="list-style-type: none"> <li>▪ Desabilitar</li> <li>▪ Habilitar</li> </ul>	–

\* Visibilidade depende das opções ou configurações do equipamento.

#### 10.5.4 Usando os parâmetros para a administração do equipamento

A submenu **Administração** guia o usuário sistematicamente por todos os parâmetro que podem ser usados para fins de administração do equipamento.

### Navegação

Menu "Configuração" → Configuração avançada → Administração

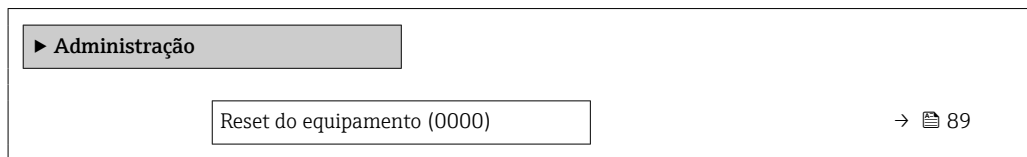

### Visão geral dos parâmetros com breve descrição

Parâmetro	Descrição	Seleção
Reset do equipamento	Restabelece a configuração do dispositivo - totalmente ou em parte - para uma condição definida.	<ul style="list-style-type: none"> <li>▪ Cancelar</li> <li>▪ Para padrões de fábrica</li> <li>▪ Para configurações de entrega</li> <li>▪ Reiniciar aparelho</li> </ul>

### Assistente "Definir código de acesso"

Conclua este assistente para especificar um código de acesso para a função de manutenção.

### Navegação

Menu "Configuração" → Configuração avançada → Administração → Definir código de acesso → Definir código de acesso

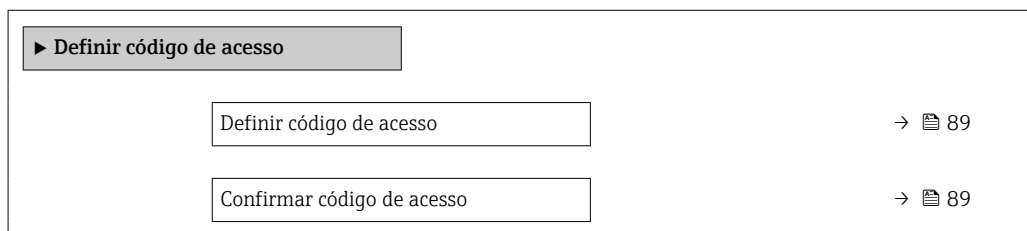

### Visão geral dos parâmetros com breve descrição

Parâmetro	Descrição	Entrada do usuário
Definir código de acesso	Restrict write-access to parameters to protect the configuration of the device against unintentional changes.	Máx. de 16 caracteres formados por letras, números e caracteres especiais
Confirmar código de acesso	Confirmar o código de acesso inserido.	Máx. de 16 caracteres formados por letras, números e caracteres especiais

## 10.6 Gerenciamento de configuração

Após o comissionamento, é possível salvar a configuração do equipamento atual, copiá-la para outro ponto de medição ou restaurar a configuração de equipamento anterior. A configuração do equipamento é gerenciada através do parâmetro **Gerenciamento de configuração**.

**Navegação**

Menu "Configuração" → Configuração avançada → Exibição do backup de configuração

► Exibição do backup de configuração	
Tempo de operação	→ 90
Último backup	→ 90
Gerenciamento de configuração	→ 90
Resultado da comparação	→ 90

**Visão geral dos parâmetros com breve descrição**

Parâmetro	Pré-requisitos	Descrição	Interface do usuário / Seleção
Tempo de operação	–	Indica por quanto tempo o aparelho esteve em operação.	Dias (d), horas (h), minutos (m) e segundos (s)
Último backup	É fornecido um display local.	Indica quando foi feito o último backup para o módulo display.	Dias (d), horas (h), minutos (m) e segundos (s)
Gerenciamento de configuração	É fornecido um display local.	Selecionar ação para gerenciar os dados no módulo display.	<ul style="list-style-type: none"> <li>▪ Cancelar</li> <li>▪ Executar backup</li> <li>▪ Restaurar</li> <li>▪ Duplicar</li> <li>▪ Comparar</li> <li>▪ Excluir dados de backup</li> </ul>
Resultado da comparação	É fornecido um display local.	Comparação entre aparelho atual e o backup do display.	<ul style="list-style-type: none"> <li>▪ Configurações idênticas</li> <li>▪ Configurações não idênticas</li> <li>▪ Nenhum backup disponível</li> <li>▪ Configurações de backup corrompidas</li> <li>▪ Verificação não feita</li> <li>▪ Conjunto de dados incompatíveis</li> </ul>

**10.6.1 Faixa de função do parâmetro "Gerenciamento de configuração"**

Opções	Descrição
Cancelar	Nenhuma medida é executada e o usuário sai do parâmetro.
Executar backup	Uma cópia backup da configuração atual do equipamento é salva a partir do backup HistoROM para o módulo do display do equipamento. A cópia backup inclui os dados do transmissor do equipamento.
Restaurar	Os dados completos do backup do equipamento original são restaurados. Essa opção pode ser usada apenas com o equipamento original e não com outro equipamento. A função de comparação deve ser usada para verificar os números de série antes que a opção de restauração possa ser usada.
Comparar	A configuração do equipamento salva no módulo do display é comparada à configuração atual do equipamento do backup HistoROM.

Opções	Descrição
Duplicar	A configuração do transmissor de outro equipamento é duplicada para o equipamento que está usando o módulo display.
Excluir dados de backup	A cópia de backup da configuração do equipamento é excluída do módulo de display do equipamento.

**i Backup HistoROM**  
Um HistoROM é uma memória de equipamento "não-volátil" em forma de um EEPROM.

**i** Enquanto essa ação está em andamento, a configuração não pode ser editada através do display local e uma mensagem sobre o status de processamento aparece no display.

## 10.7 Simulação

Através do submenu **Simulação**, é possível simular diversas variáveis de processo no processo e no modo de alarme do equipamento e verificar cadeias de sinais a jusante (válvulas de comutação ou circuitos de controle fechado). A simulação pode ser realizada sem uma medição real (sem vazão do meio através do equipamento).

### Navegação

Menu "Diagnóstico" → Simulação

Simulação	
Atribuir variavel de processo p/ simul.	→ 92
Valor variável do processo	→ 92
Simulação saída de corrente 1 para n	→ 92
Valor de saída de corrente 1 para n	→ 92
Simulação de saída de frequencia	→ 92
Valor de frequência	→ 92
Simulação de saída de pulso	→ 92
Valor do pulso	→ 92
Simulação saída chave	→ 92
Status da chave (contato)	→ 92
Simulação de alarme	→ 92
Categoria Evento diagnóstico	→ 92
Evento do diagnóstico de simulação	→ 92

## Visão geral dos parâmetros com breve descrição

Parâmetro	Pré-requisitos	Descrição	Seleção / Entrada do usuário
Atribuir variável de processo p/ simul.	–	Selecione a variável de processo para o processo de simulação ativado.	<ul style="list-style-type: none"> <li>▪ Desl.</li> <li>▪ Vazão mássica</li> <li>▪ Vazão volumétrica</li> <li>▪ Vazão volumétrica corrigida</li> <li>▪ Densidade</li> <li>▪ Densidade de referência</li> <li>▪ Temperatura</li> </ul>
Valor variável do processo	Uma variável de processo é selecionada em parâmetro <b>Atribuir variável de processo p/ simul.</b> (→ 92).	Entre com o valor de simulação para a variável de processo selecionada.	Depende da variável de processo selecionada
Simulação saída de corrente 1 para n	–	Liga/desliga a simulação da saída de corrente.	<ul style="list-style-type: none"> <li>▪ Desl.</li> <li>▪ Ligado</li> </ul>
Valor de saída de corrente 1 para n	Em Parâmetro <b>Simulação saída de corrente 1 para n</b> , está selecionado opção <b>Ligado</b> .	Entre com o valor de corrente para simulação.	3.59 para 22.5 mA
Simulação de saída de frequência	No parâmetro <b>Modo de operação</b> , a opção <b>Frequência</b> é selecionada.	Liga e desliga a simulação da saída de frequência.	<ul style="list-style-type: none"> <li>▪ Desl.</li> <li>▪ Ligado</li> </ul>
Valor de frequência	Em Parâmetro <b>Simulação de saída de frequência</b> , opção <b>Ligado</b> está selecionado.	Entre com o valor de frequência para simulação.	0.0 para 1 250.0 Hz
Simulação de saída de pulso	No parâmetro <b>Modo de operação</b> , a opção <b>Impulso</b> é selecionada.	Liga e desliga a simulação da saída de pulso.  Para opção <b>Valor Fixo</b> : parâmetro <b>Largura de pulso</b> (→ 70) define a largura de pulso da saída em pulso.	<ul style="list-style-type: none"> <li>▪ Desl.</li> <li>▪ Valor Fixo</li> <li>▪ Valor contagem regressiva</li> </ul>
Valor do pulso	Em Parâmetro <b>Simulação de saída de pulso</b> (→ 92), opção <b>Valor contagem regressiva</b> está selecionado.	Entre com número de pulsos para simulação.	0 para 65 535
Simulação saída chave	No parâmetro <b>Modo de operação</b> , a opção <b>Chave</b> é selecionada.	Liga/Desliga a simulação da saída de status.	<ul style="list-style-type: none"> <li>▪ Desl.</li> <li>▪ Ligado</li> </ul>
Status da chave (contato)	Em Parâmetro <b>Simulação saída chave</b> (→ 92) Parâmetro <b>Simulação saída chave 1 para n</b> Parâmetro <b>Simulação saída chave 1 para n</b> , opção <b>Ligado</b> está selecionado.	Selecione o status da saída de status para simulação.	<ul style="list-style-type: none"> <li>▪ Abrir</li> <li>▪ Fechado</li> </ul>
Simulação de alarme	–	Liga/Desliga o alarme do equipamento.	<ul style="list-style-type: none"> <li>▪ Desl.</li> <li>▪ Ligado</li> </ul>
Categoria Evento diagnóstico	–	Selecione uma categoria de evento de diagnóstico.	<ul style="list-style-type: none"> <li>▪ Sensor</li> <li>▪ Componentes eletrônicos</li> <li>▪ Configuração</li> <li>▪ Processo</li> </ul>
Evento do diagnóstico de simulação	–	Selecione um evento de diagnóstico para simular esse evento.	<ul style="list-style-type: none"> <li>▪ Desl.</li> <li>▪ Lista de opções de evento de diagnóstico (depende da categoria selecionada)</li> </ul>

## 10.8 Proteção das configurações contra acesso não autorizado

A opção a seguir existe para proteção da configuração do medidor contra modificação acidental após a atribuição:

- Proteção contra gravação através do código de acesso
- Proteção contra gravação por meio da chave de proteção contra gravação
- Proteção contra gravação através do bloqueio do teclado



### 10.8.1 Proteção contra gravação através do código de acesso

Os efeitos do código de acesso específico para o usuário são os seguintes:

- Através da operação local, os parâmetros para a configuração do medidor são protegidos contra gravação e seus valores não podem mais ser mudados.
- O acesso ao medidor através de navegador de rede é protegido, assim como os parâmetros para a configuração do medidor.

#### Definição do código de acesso através do display local

1. Navegue até Parâmetro **Inserir código de acesso**.
2. Sequência de no máximo 16 caracteres formada por letras, números e caracteres especiais como o código de acesso.
3. Insira novamente o código de acesso em para confirmar.
  - ↳ O símbolo  aparece em frente a todos os parâmetros protegidos contra gravação.

- 
  - Desabilitação da proteção contra gravação através do código de acesso →  50.
  - Se o código de acesso é perdido: Reconfiguração do código de acesso.
  - A função de usuário na qual o usuário está conectado no momento é exibida em Parâmetro **Display de status de acesso**.
    - Caminho de navegação: Operação → Display de status de acesso
    - As funções de usuário e seus direitos de acesso →  50
- O equipamento automaticamente bloqueia os parâmetros protegidos contra gravação novamente se uma tecla não for pressionada por 10 minutos na visualização de navegação e de edição.
- O equipamento bloqueia os parâmetros protegidos contra gravação automaticamente após 60 s se o usuário voltar para o modo de display de operação a partir da visualização de navegação e de edição.

#### Parâmetros que podem sempre ser modificados através do display local

Determinados parâmetros que não afetam a medição são excluídos da proteção contra gravação de parâmetro através do display local. Apesar do código de acesso específico para o usuário, estes parâmetros podem sempre ser modificados, mesmo que outros parâmetros estejam bloqueados.

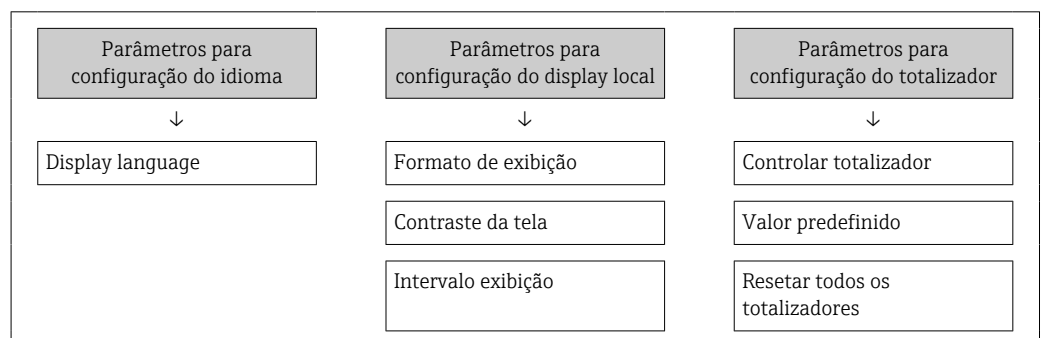

### 10.8.2 Proteção contra gravação por meio da chave de proteção contra gravação

Diferente da proteção contra gravação do parâmetro através de um código de acesso específico para o usuário, esse permite que o usuário bloqueie o direito de acesso para todo o menu de operação - exceto por **parâmetro "Contraste da tela"**.

Os valores de parâmetro agora tornam-se somente leitura e não podem mais ser editados (exceção **parâmetro "Contraste da tela"**):

- Através do display local
- Através da interface de operação (CDI)
- Através do protocolo HART

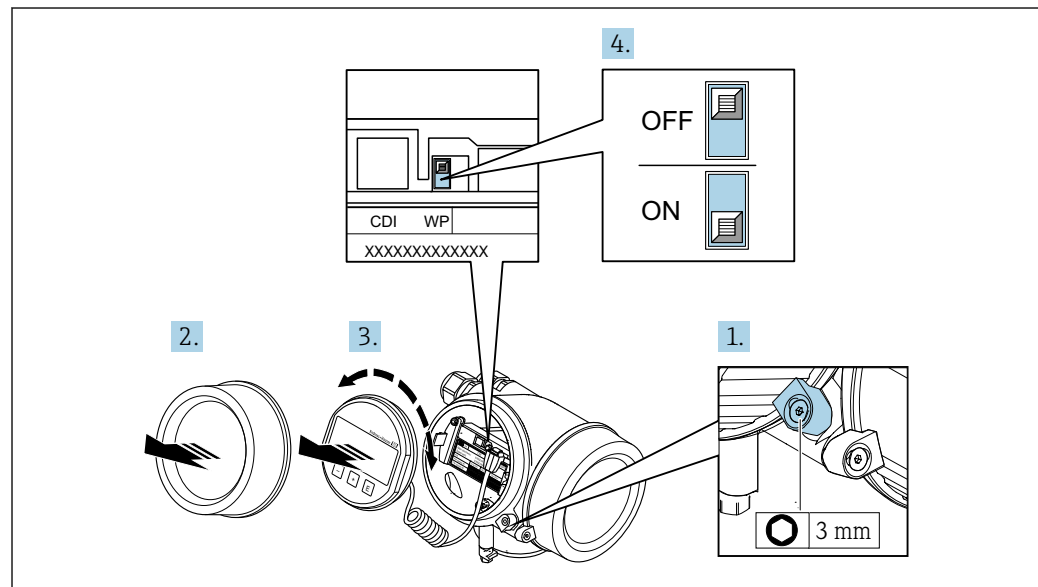

A0032230

1. Solte a braçadeira de fixação.
2. Desaparafuse a tampa do compartimento de componentes eletrônicos.
3. Puxe o módulo do display para fora com um suave movimento de rotação. Para facilitar o acesso à chave de bloqueio, instale o módulo de display na borda do compartimento de componentes eletrônicos.
  - ↳ O módulo de display é instalado na borda do compartimento de componentes eletrônicos.

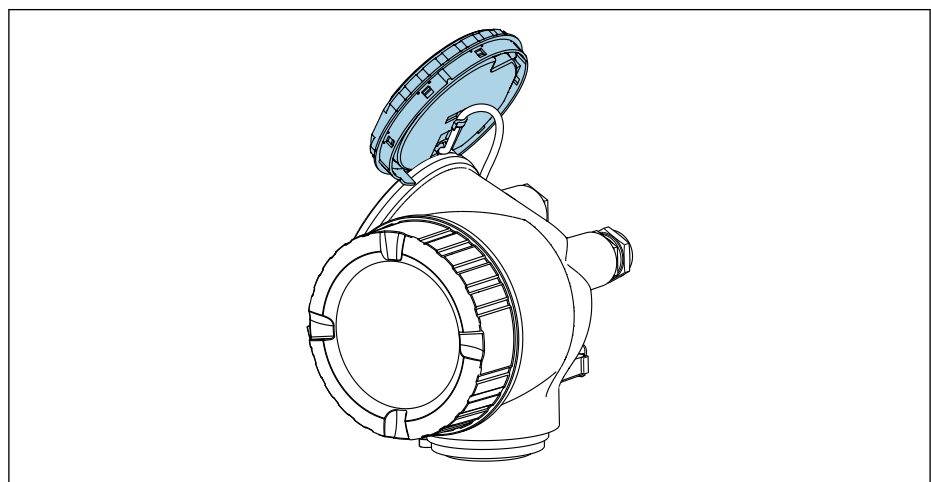

A0032236

4. O ajuste da chave de proteção contra gravação (WP) no módulo de componentes eletrônicos principal para a posição **ON** habilita a proteção contra gravação de hardware. O ajuste da chave de proteção (WP) contra gravação no módulo de componentes eletrônicos principal para a posição **OFF** (ajuste de fábrica) desabilita a proteção contra gravação de hardware.
  - ↳ Se a proteção contra gravação no hardware estiver habilitada: O opção **Hardware bloqueado** é exibido em parâmetro **Status de bloqueio** . Além disso, o símbolo  aparece no cabeçalho do display do valor medido e na visualização da navegação em frente aos parâmetros.

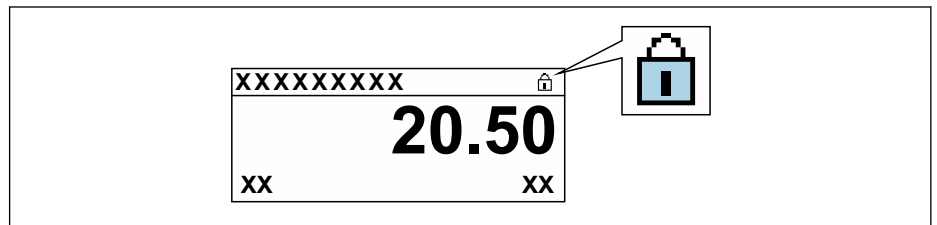

Se a proteção contra gravação no hardware estiver desabilitada: Nenhuma opção é exibida em parâmetro **Status de bloqueio** . No display local, o símbolo  desaparece da frente dos parâmetros no cabeçalho do display operacional e na visualização da navegação.

5. Coloque o cabo no vão entre o invólucro e o módulo da eletrônica principal e conecte o módulo do display no compartimento dos componentes eletrônicos na direção desejada até encaixar.
6. Reinstale o transmissor na ordem inversa.

## 11 Operação

### 11.1 Leitura do status de bloqueio do equipamento

Proteção contra gravação no equipamento ativa: parâmetro **Status de bloqueio**

Operação → Status de bloqueio

*Escopo de funções do parâmetro "Status de bloqueio"*

Opções	Descrição
Nenhum	A autorização de acesso exibida em Parâmetro <b>Display de status de acesso</b> é aplicável → 50. Aparece apenas no display local.
Hardware bloqueado	A minisseletores para o bloqueio do hardware é ativada na placa PCB do . Isso bloqueia o acesso à gravação dos parâmetros (por exemplo, através do display local ou ferramenta de operações) → 94.
SIL bloqueado	O modo SIL está habilitado. Isso bloqueia o acesso à gravação dos parâmetros (por exemplo, através do display local ou ferramenta de operações).
Temporariamente bloqueado	O acesso à gravação dos parâmetros está temporariamente bloqueado por conta de processos internos em andamento no equipamento (por exemplo, upload/download de dados, reinicialização etc.). Uma vez que o processamento interno estiver completo, os parâmetros podem ser alterados novamente.

### 11.2 Ajuste do idioma de operação

**i** Informações detalhadas:

- Para configurar o idioma de operação → 62
- Para mais informações sobre os idiomas de operação compatíveis no medidor → 149

### 11.3 Configuração do display

Informações detalhadas:

- Nas configurações básicas do display local → 75
- Nas configurações avançadas do display local → 86

### 11.4 Leitura dos valores medidos

Com o submenu **Valor medido**, é possível ler todos os valores medidos.

**Navegação**

Menu "Diagnóstico" → Valor medido

▶ Valor medido	
▶ Variáveis de processo	→ 97
▶ Totalizador	→ 97
▶ Valores de saída	→ 98

### 11.4.1 Variáveis do processo

Asubmenu **Variáveis de processo** contém todos os parâmetros necessários para exibir os valores medidos atuais para cada variável de processo.

#### Navegação

Menu "Diagnóstico" → Valor medido → Variáveis de processo

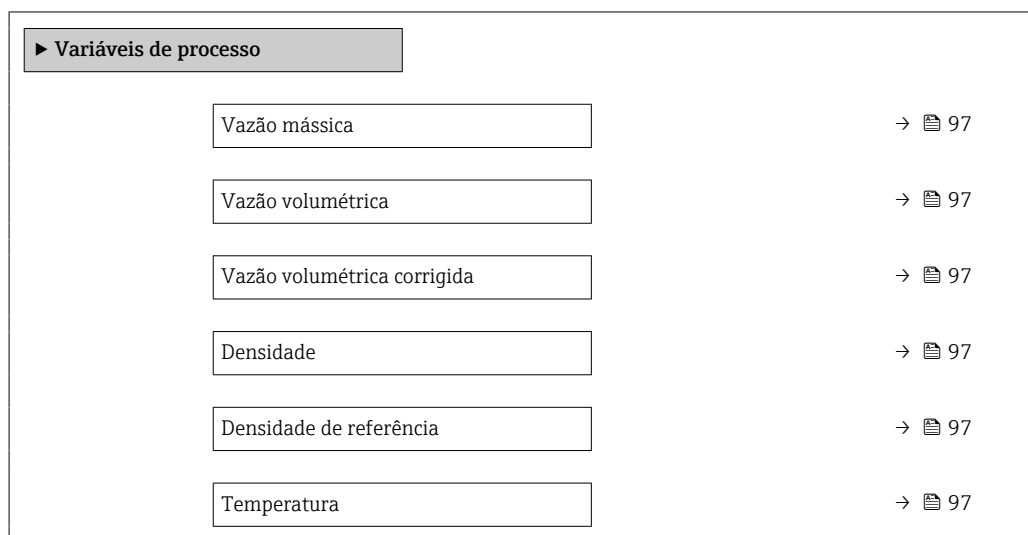

#### Visão geral dos parâmetros com breve descrição

Parâmetro	Descrição	Interface do usuário
Vazão mássica	Exibe a vazão mássica atualmente medida. <i>Dependência</i> A unidade foi obtida de parâmetro <b>Unidade de vazão mássica</b>	Número do ponto flutuante assinado
Vazão volumétrica	Exibe a vazão volumétrica atualmente medida. <i>Dependência</i> A unidade foi obtida de: parâmetro <b>Unidade de vazão volumétrica</b>	Número do ponto flutuante assinado
Vazão volumétrica corrigida	Exibe a vazão volumétrica corrigida atualmente calculada. <i>Dependência</i> A unidade foi obtida de parâmetro <b>Unidade de vazão volumétrica corrigida</b>	Número do ponto flutuante assinado
Densidade	Exibe a densidade ou a densidade específica atualmente medida. <i>Dependência</i> A unidade foi obtida de parâmetro <b>Unidade de densidade</b>	Número do ponto flutuante positivo
Densidade de referência	Exibe a densidade na temperatura de referência. <i>Dependência</i> A unidade foi obtida de parâmetro <b>Unidade de densidade de referência</b>	Número do ponto flutuante positivo
Temperatura	Exibe a temperatura atualmente medida. <i>Dependência</i> A unidade foi obtida de parâmetro <b>Unidade de temperatura</b>	Número do ponto flutuante positivo

### 11.4.2 Submenu "Totalizador"

O submenu **Totalizador** contém todos os parâmetros necessários para exibir os valores medidos da corrente para cada totalizador.

**Navegação**

Menu "Diagnóstico" → Valor medido → Totalizador

▶ Totalizador	
Valor do totalizador 1 para n	→ 98
Overflow do totalizador 1 para n	→ 98

**Visão geral dos parâmetros com breve descrição**

Parâmetro	Pré-requisitos	Descrição	Interface do usuário
Valor do totalizador 1 para n	Uma das seguinte opções é selecionada no parâmetro <b>Atribuir variável do processo</b> (→ 84) do submenu <b>Totalizador 1 para n</b> : <ul style="list-style-type: none"> <li>▪ Vazão volumétrica</li> <li>▪ Vazão mássica</li> <li>▪ Vazão volumétrica corrigida</li> </ul>	Exibe o valor atual do contador do totalizador.	Número do ponto flutuante assinado
Overflow do totalizador 1 para n	Uma das seguinte opções é selecionada no parâmetro <b>Atribuir variável do processo</b> (→ 84) do submenu <b>Totalizador 1 para n</b> : <ul style="list-style-type: none"> <li>▪ Vazão volumétrica</li> <li>▪ Vazão mássica</li> <li>▪ Vazão volumétrica corrigida</li> </ul>	Exibe o transbordamento do totalizador atual.	Inteiro com sinal

**11.4.3 Variáveis de saída**

O submenu **Valores de saída** contém todos os parâmetros necessários para exibir os valores medidos da corrente para cada saída.

**Navegação**

Menu "Diagnóstico" → Valor medido → Valores de saída



▶ Valores de saída	
Corrente de saída 1	
Valor de corrente 1	→ 99
Tensão do terminal 1	→ 99
Corrente de saída 2	
Saída de pulso	→ 99
Frequência de saída	→ 99
Status da chave (contato)	→ 99

### Visão geral dos parâmetros com breve descrição

Parâmetro	Pré-requisitos	Descrição	Interface do usuário
Corrente de saída 1	–	Exibe o valor de corrente atualmente calculado para a saída em corrente.	3.59 para 22.5 mA
Valor de corrente 1	–	Exibe o valor de corrente atualmente medido para a saída em corrente.	0 para 30 mA
Tensão do terminal 1	–	Exibe a tensão atual do terminal que é aplicada à saída.	0.0 para 50.0 V
Corrente de saída 2	–	Exibe o valor de corrente atualmente calculado para a saída em corrente.	3.59 para 22.5 mA
Saída de pulso	A opção <b>Impulso</b> é selecionada no parâmetro parâmetro <b>Modo de operação</b> .	Exibe a frequência de pulso produzida no momento.	Número do ponto flutuante positivo
Frequência de saída	No parâmetro <b>Modo de operação</b> , a opção <b>Frequência</b> é selecionada.	Exibe o valor de corrente medido para a saída em frequência.	0 para 1 250 Hz
Status da chave (contato)	A opção <b>Chave</b> é selecionada em parâmetro <b>Modo de operação</b> .	Exibe o status da saída comutada atual.	<ul style="list-style-type: none"> <li>■ Abrir</li> <li>■ Fechado</li> </ul>

## 11.5 Adaptação do medidor às condições de processo

As seguintes opções estão disponíveis para isso:

- Configurações básicas usando menu **Configuração** (→  62)
- Configurações avançadas usando submenu **Configuração avançada** (→  82)



## 11.6 Realização de um reset do totalizador

Os totalizadores são reiniciados no submenu **Operação**:

- Controlar totalizador
- Resetar todos os totalizadores

### Navegação

Menu "Operação" → Manuseio do totalizador

► Manuseio do totalizador	
Controlar totalizador 1 para n	→  100
Valor predefinido 1 para n	→  100
Resetar todos os totalizadores	→  100

### Visão geral dos parâmetros com breve descrição

Parâmetro	Pré-requisitos	Descrição	Seleção / Entrada do usuário	Ajuste de fábrica
Controlar totalizador 1 para n	Uma variável de processo está selecionada em parâmetro <b>Atribuir variável do processo</b> (→ 84) do submenu <b>Totalizador 1 para n</b> .	Controlar valor do totalizador.	<ul style="list-style-type: none"> <li>▪ Totalizar</li> <li>▪ Reset + Reter</li> <li>▪ Predefinir + reter</li> <li>▪ Reset + totalizar</li> <li>▪ Predefinir + totalizar</li> <li>▪ hold</li> </ul>	–
Valor predefinido 1 para n	Uma variável de processo está selecionada em parâmetro <b>Atribuir variável do processo</b> (→ 84) do submenu <b>Totalizador 1 para n</b> .	Especificar valor inicial para totalizador. <i>Dependência</i>  A unidade da variável de processo selecionada é definida em parâmetro <b>Unidade totalizador</b> (→ 84) para o totalizador.	Número do ponto flutuante assinado	Depende do país: <ul style="list-style-type: none"> <li>▪ 0 l</li> <li>▪ 0 gal (EUA)</li> </ul>
Resetar todos os totalizadores	–	Reset todos os totalizadores para 0 e iniciar.	<ul style="list-style-type: none"> <li>▪ Cancelar</li> <li>▪ Reset + totalizar</li> </ul>	–

#### 11.6.1 Escopo de função do parâmetro "Controlar totalizador"

Opções	Descrição
Totalizar	O totalizador é iniciado ou continua operação.
Reset + Reter	O processo de totalização é interrompido e o totalizador é reiniciado com 0.
Predefinir + reter <sup>1)</sup>	O processo de totalização é interrompido e o totalizador é ajustado para seu valor de inicialização definido pelo parâmetro <b>Valor predefinido</b> .
Reset + totalizar	O totalizador é reiniciado como 0 e o processo de totalização é reiniciado.
Predefinir + totalizar <sup>1)</sup>	O totalizador é ajustado com o valor inicial definido em parâmetro <b>Valor predefinido</b> e o processo de totalização é reiniciado.
hold	O totalizador foi parado.

1) Visível de acordo com as opções de pedido ou das configurações do equipamento

#### 11.6.2 Faixa de função do parâmetro "Resetar todos os totalizadores"

Opções	Descrição
Cancelar	Nenhuma medida é executada e o usuário sai do parâmetro.
Reset + totalizar	Reinicia todos os totalizadores com 0 e reinicia o processo de totalização. Exclui todos os valores de vazão somados anteriormente.

### 11.7 Exibindo o histórico do valor medido

O pacote de aplicativo **HistoROM estendido** deve ser habilitado no equipamento (opção de pedido) para que submenu **Registro de dados** apareça. Ele contém todos os parâmetros do histórico de valor medido.

#### Escopo de funções

- Podem ser armazenados um total de 1000 valores medidos
- 4 canais de registro
- Intervalo de registro ajustável para o registro de dados
- Exibe a tendência de valor medido para cada canal de registro na forma de um gráfico

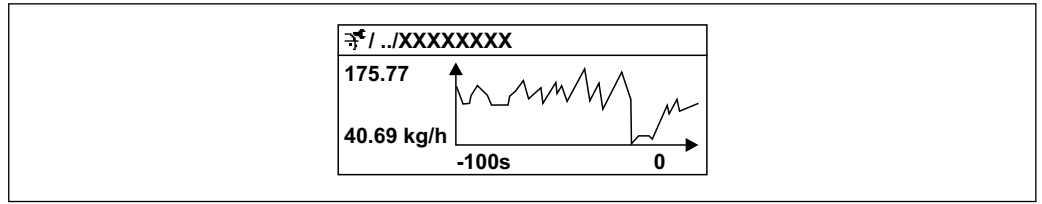

16 Gráfico de tendência de valor medido

- eixo x: dependendo do número de canais selecionados, exibe de 250 a 1000 valores medidos de uma variável do processo.
- eixo y: exibe a amplitude aproximada do valor medido e adapta isso de modo constante à medição em andamento.

**i** Se a duração do intervalo de registro ou a atribuição das variáveis de processo para os canais for alterada, o conteúdo dos registros de dados é excluído.

### Navegação

Menu "Diagnóstico" → Registro de dados

► Registro de dados	
Atribuir canal 1	→ 102
Atribuir canal 2	→ 102
Atribuir canal 3	→ 102
Atribuir canal 4	→ 102
Intervalo de registr	→ 102
Limpar dados do registro	→ 102
Controle de medição	→ 102
Logging Delay	→ 102
Controle Data Logging	→ 102
Estatus Data Logging	→ 102
Duração completa de logging	→ 102

## Visão geral dos parâmetros com breve descrição

Parâmetro	Pré-requisitos	Descrição	Seleção / Entrada do usuário / Interface do usuário
Atribuir canal 1	O pacote de aplicativo <b>HistoROM estendido</b> está disponível.	Atribua a variável de processo ao canal de registro.	<ul style="list-style-type: none"> <li>▪ Desl.</li> <li>▪ Vazão mássica</li> <li>▪ Vazão volumétrica</li> <li>▪ Vazão volumétrica corrigida</li> <li>▪ Densidade</li> <li>▪ Densidade de referência</li> <li>▪ Temperatura</li> <li>▪ Temperatura do tubo</li> <li>▪ Temperatura da eletrônica</li> <li>▪ Frequência de oscilação</li> <li>▪ Amplitude de oscilação</li> <li>▪ Damping de oscilação</li> <li>▪ Assimetria do sinal</li> <li>▪ Saída de corrente 1</li> </ul>
Atribuir canal 2	O pacote de aplicativo <b>HistoROM estendido</b> está disponível.  As opções de software habilitadas no momento são exibidas em parâmetro <b>Opção de SW overview ativo</b> .	Atribuir uma variável de processo para o canal de registro.	Para ver a lista de opções, consulte parâmetro <b>Atribuir canal 1</b> (→  102)
Atribuir canal 3	O pacote de aplicativo <b>HistoROM estendido</b> está disponível.  As opções de software habilitadas no momento são exibidas em parâmetro <b>Opção de SW overview ativo</b> .	Atribuir uma variável de processo para o canal de registro.	Para ver a lista de opções, consulte parâmetro <b>Atribuir canal 1</b> (→  102)
Atribuir canal 4	O pacote de aplicativo <b>HistoROM estendido</b> está disponível.  As opções de software habilitadas no momento são exibidas em parâmetro <b>Opção de SW overview ativo</b> .	Atribuir uma variável de processo para o canal de registro.	Para ver a lista de opções, consulte parâmetro <b>Atribuir canal 1</b> (→  102)
Intervalo de registr	O pacote de aplicativo <b>HistoROM estendido</b> está disponível.	Defina o intervalo de registro para o registro de dados. Este valor define o intervalo de tempo entre os pontos de dados individuais na memória.	1.0 para 3 600.0 s
Limpar dados do registro	O pacote de aplicativo <b>HistoROM estendido</b> está disponível.	Apagar todos os dados do registro.	<ul style="list-style-type: none"> <li>▪ Cancelar</li> <li>▪ Limpar dados</li> </ul>
Controle de medição	–	Selecione o tipo de registro de dados.	<ul style="list-style-type: none"> <li>▪ Overwriting</li> <li>▪ Not overwriting</li> </ul>
Logging delay	Em parâmetro <b>Controle de medição</b> , está selecionado opção <b>Not overwriting</b> .	Insira o tempo de atraso para o registro do valor medido.	0 para 999 h
Data logging control	Em parâmetro <b>Controle de medição</b> , está selecionado opção <b>Not overwriting</b> .	Iniciar e parar o registro do valor medido.	<ul style="list-style-type: none"> <li>▪ Nenhum</li> <li>▪ Delete + start</li> <li>▪ Parar</li> </ul>
Data logging status	Em parâmetro <b>Controle de medição</b> , está selecionado opção <b>Not overwriting</b> .	Exibe o status de registro de valor medido.	<ul style="list-style-type: none"> <li>▪ Finalizado</li> <li>▪ Delay active</li> <li>▪ Ativo</li> <li>▪ Stopped</li> </ul>
Entire logging duration	Em parâmetro <b>Controle de medição</b> , está selecionado opção <b>Not overwriting</b> .	Exibe a duração total de registro.	Número do ponto flutuante positivo

## 12 Diagnóstico e solução de problemas

### 12.1 Localização de falhas gerais





Para o display local

Falha	Possíveis causas	Ação corretiva
O display local está escuro, mas a saída do sinal está dentro da faixa válida	O cabo do módulo do display não está conectado corretamente.	Insira o conector corretamente ao módulo principal dos componentes eletrônicos e ao módulo do display.
Display local escuro e sem sinais de saída	A fonte de alimentação não corresponde à tensão especificada na etiqueta de identificação.	Aplique a fonte de alimentação correta → 32.
Display local escuro e sem sinais de saída	A fonte de alimentação possui polaridade incorreta.	Polaridade reversa da fonte de alimentação.
Display local escuro e sem sinais de saída	Sem contato entre os cabos de conexão e os terminais.	Verifique o contato elétrico entre o cabo e os terminais e corrija se necessário.
Display local escuro e sem sinais de saída	Os terminais não estão conectados corretamente ao módulo de componentes eletrônicos I/O.	Verifique os terminais.
Display local escuro e sem sinais de saída	O módulo dos componentes eletrônicos I/O está com falha.	Solicite a peça de reposição → 122.
O display local não pode ser lido, mas a saída do sinal está dentro da faixa válida	O display está ajustado para muito brilhante ou muito escuro.	<ul style="list-style-type: none"> <li>▪ Ajuste o display para mais brilhante, pressionando simultaneamente <math>\boxplus</math> + <math>\boxminus</math>.</li> <li>▪ Ajuste o display para mais escuro, pressionando simultaneamente <math>\boxminus</math> + <math>\boxplus</math>.</li> </ul>
O display local está escuro, mas a saída do sinal está dentro da faixa válida	O módulo do display está com falha.	Solicite a peça de reposição → 122.
A luz de fundo do display local é vermelha	Um evento diagnóstico com comportamento diagnóstico de "Alarme" ocorreu.	Adote ações corretivas → 111
O texto no display local aparece em um idioma que não pode ser entendido.	O idioma de operação selecionado não pode ser compreendido.	<ol style="list-style-type: none"> <li>1. Pressione <math>\boxminus</math> + <math>\boxplus</math> para 2 s ("posição inicial").</li> <li>2. Pressione <math>\boxminus</math>.</li> <li>3. Configure o idioma desejado em parâmetro <b>Display language</b> (→ 88).</li> </ol>
Mensagem no display local: "Erro de Comunicação" "Verifique os Componentes Eletrônicos"	A comunicação entre o módulo do display e os componentes eletrônicos foi interrompida.	<ul style="list-style-type: none"> <li>▪ Verifique o cabo e o conector entre o módulo principal de componentes eletrônicos e o módulo do display.</li> <li>▪ Solicite a peça de reposição → 122.</li> </ul>

Para os sinais de saída

Falha	Possíveis causas	Ação corretiva
Saída do sinal fora da faixa válida	O módulo principal dos componentes eletrônicos está com falha.	Solicite a peça de reposição → 122.
Saída do sinal fora da faixa válida de corrente (< 3.6 mA ou > 22 mA)	O módulo dos componentes eletrônicos I/O está com falha.	Solicite a peça de reposição → 122.
O equipamento exibe o valor correto no display local, mas a saída do sinal é incorreta, apesar de estar na faixa válida.	Erro de configuração de parâmetros	Verifique e corrija a configuração do parâmetro.
O equipamento está medindo incorretamente.	Erro de configuração ou o equipamento está sendo operado fora de sua aplicação.	<ol style="list-style-type: none"> <li>1. Verifique e corrija a configuração do parâmetro.</li> <li>2. Observe os valores limite especificados em "Dados Técnicos".</li> </ol>

## Para acesso

Falha	Possíveis causas	Ação corretiva
O acesso para gravação dos parâmetros não é possível.	Proteção contra gravação de hardware habilitada.	Ajuste a seletora de proteção contra gravação no módulo dos componentes eletrônicos principais para a posição <b>OFF</b> (desligada) →  94.
O acesso para gravação dos parâmetros não é possível.	A função do usuário atual tem autorização de acesso limitada.	1. Verifique a função do usuário →  50. 2. Insira corretamente o código de acesso específico do cliente →  50.
A conexão via protocolo HART não é possível.	O resistor de comunicação está ausente ou está instalado incorretamente	Instale o resistor de comunicação (250 Ω) corretamente. Observe a carga máxima .
A conexão via protocolo HART não é possível.	Commubox <ul style="list-style-type: none"> <li>▪ Conectada incorretamente.</li> <li>▪ Configurada incorretamente.</li> <li>▪ O driver não está instalado corretamente.</li> <li>▪ A porta USB do PC está configurada incorretamente.</li> </ul>	Consulte a documentação sobre a Commubox FXA195 HART:  Informações técnicas TI00404F
A conexão através da interface de operação não é possível.	<ul style="list-style-type: none"> <li>▪ A porta USB do PC está configurada incorretamente.</li> <li>▪ O driver não está instalado corretamente.</li> </ul>	Observe a documentação para o Commubox FXA291:  Informações técnicas TI00405C
O navegador de internet travou e a operação não é mais possível	A transferência de dados está ativa.	Aguarde até que a transferência de dados ou a ação atual seja concluída.
	Conexão perdida	<ul style="list-style-type: none"> <li>▶ Verifique a conexão do cabo e a fonte de alimentação.</li> <li>▶ Atualize o navegador de internet e reinicie se necessário.</li> </ul>
A exibição do conteúdo do navegador de internet está difícil de ler ou está incompleta.	A versão do navegador de internet usada não é a ideal.	<ul style="list-style-type: none"> <li>▶ Use a versão correta do navegador de internet .</li> <li>▶ Esvazie o cache do navegador.</li> <li>▶ Reinicie o navegador de internet.</li> </ul>
	Configurações de visualização inadequadas.	Altere o tamanho da fonte/resolução do display do navegador de internet.

## 12.2 Informações de diagnóstico no display local

### 12.2.1 Mensagem de diagnóstico

Falhas detectadas pelo sistema de automonitoramento do instrumento de medição são exibidas como uma mensagem de diagnóstico alternadamente com o display operacional.

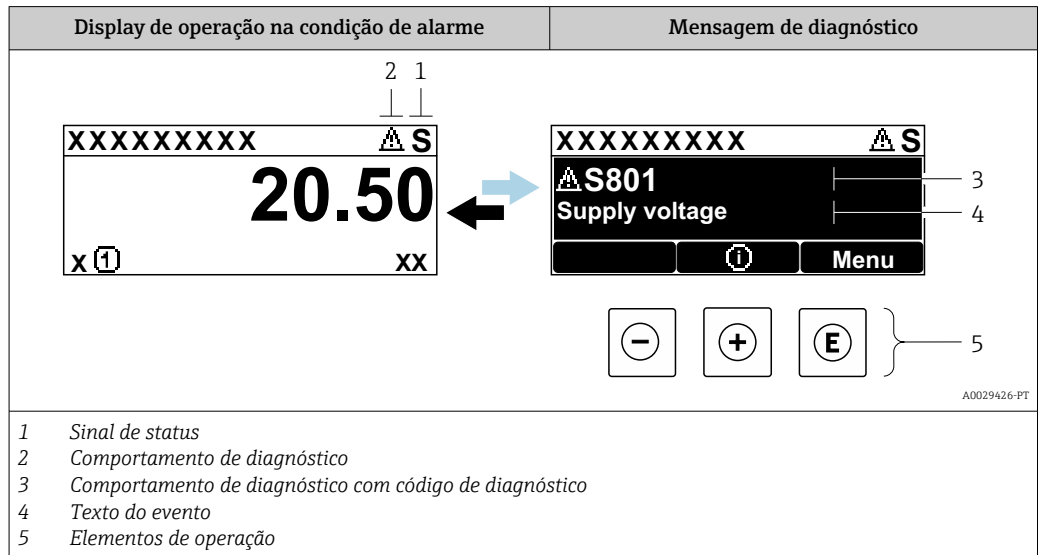

Se dois ou mais eventos de diagnóstico estiverem pendentes ao mesmo tempo, apenas a mensagem do evento de diagnóstico com maior prioridade é mostrada.

- i** Outros eventos de diagnósticos ocorridos podem ser exibidos em menu **Diagnóstico**:
  - Através do parâmetro → 114
  - Através de submenus → 115

#### Sinais de status

Os sinais de status fornecem informações sobre o estado e confiabilidade do equipamento, categorizando o motivo da informação de diagnóstico (evento de diagnóstico).

- i** Os sinais de status são categorizados de acordo com a VDI/VDE 2650 e a Recomendação NAMUR NE 107:
  - F = Falha
  - C = Verificação da função
  - S = Fora das especificações
  - M = Manutenção necessária

Símbolo	Significado
<b>F</b>	<b>Falha</b> Ocorreu um erro no equipamento. O valor medido não é mais válido.
<b>C</b>	<b>Verificação da função</b> O equipamento está em modo de serviço (por ex. durante uma simulação).
<b>S</b>	<b>Fora da especificação</b> O equipamento está sendo operado: <ul style="list-style-type: none"> <li>▪ Fora dos seus limites de especificação técnica (por exemplo, fora da faixa de temperatura do processo)</li> <li>▪ Fora da configuração realizada pelo usuário (por ex.: vazão máxima no parâmetro <b>valor 20 mA</b>)</li> </ul>
<b>M</b>	<b>Manutenção necessária</b> A manutenção é necessária. O valor medido continua válido.

### Comportamento de diagnóstico

Símbolo	Significado
	<b>Alarme</b> <ul style="list-style-type: none"> <li>A medição é interrompida.</li> <li>As saídas do sinal e totalizadores assumem a condição de alarme definida.</li> <li>É gerada uma mensagem de diagnóstico.</li> <li>Para o display local com controle touchscreen: a iluminação de fundo muda para vermelho.</li> </ul>
	<b>Aviso</b> <ul style="list-style-type: none"> <li>Medição é retomada.</li> <li>As saídas de sinal e os totalizadores não são afetados.</li> <li>É gerada uma mensagem de diagnóstico.</li> </ul>

### Informações de diagnóstico

O erro pode ser identificado usando as informações de diagnósticos. O texto curto auxilia oferecendo informações sobre o erro. Além disso, o símbolo correspondente para o comportamento de diagnóstico é exibido na frente das informações de diagnóstico no display local.

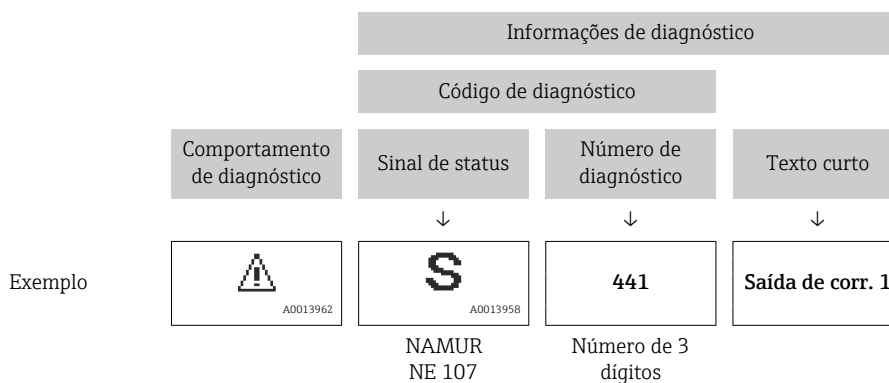

### Elementos de operação

Tecla de operação	Significado
	<b>Tecla mais</b> <i>No menu, submenu</i> Abre a mensagem sobre medidas corretivas.
	<b>Tecla Enter</b> <i>No menu, submenu</i> Abre o menu de operações.

## 12.2.2 Acesso às medidas corretivas

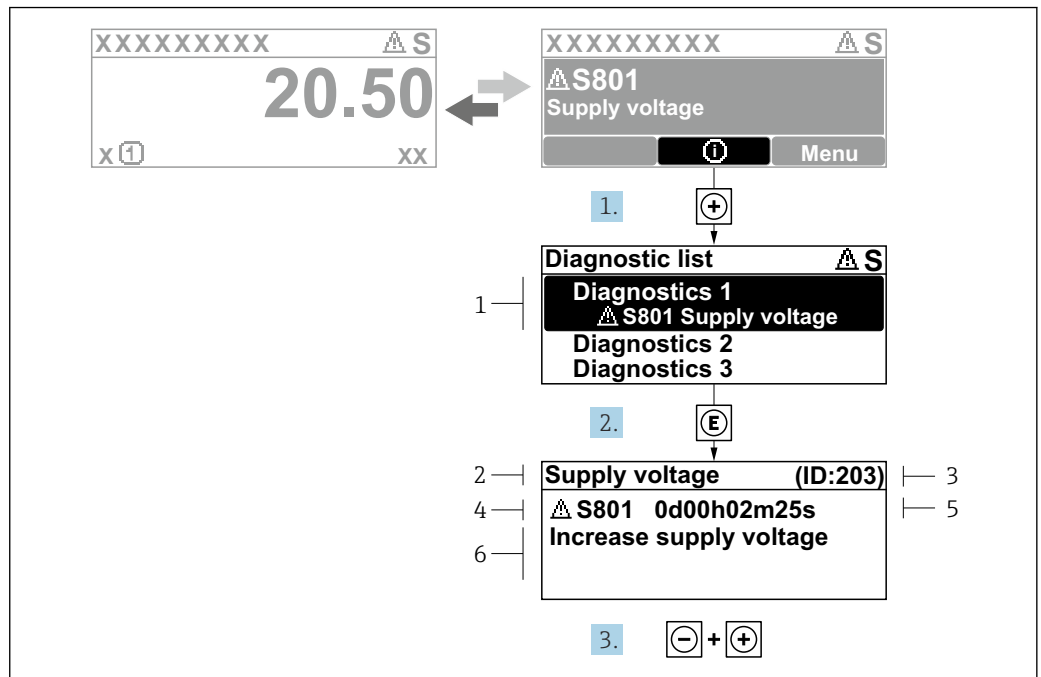

**17** Mensagem de ações corretivas

- 1 — Informações de diagnóstico
- 2 — Texto do evento
- 3 — Identificação do Serviço
- 4 — Comportamento de diagnóstico com código de diagnóstico
- 5 — Horário da ocorrência da operação
- 6 — Ações corretivas

1. O usuário está na mensagem de diagnóstico. Pressione  $\oplus$  (símbolo  $\text{Ⓢ}$ ).
  - ↳ A submenu **Lista de diagnóstico** se abre.
2. Seleccione o evento de diagnóstico desejado com  $\oplus$  ou  $\ominus$  e pressione  $\text{Ⓢ}$ .
  - ↳ Abre a mensagem sobre medidas corretivas.
3. Pressione  $\ominus + \oplus$  simultaneamente.
  - ↳ A mensagem sobre medidas corretivas fecha.

O usuário está no menu **Diagnóstico** na submenu **Lista de diagnóstico**. Uma lista de diagnósticos ativos é exibida. O usuário pode selecionar um evento de diagnóstico.

1. Pressione  $\text{Ⓢ}$ .
  - ↳ A mensagem com as ações corretivas para o evento de diagnóstico selecionado é aberta.
2. Pressione  $\ominus + \oplus$  simultaneamente.
  - ↳ A mensagem sobre as ações corretivas é fechada.

## 12.3 Informações de diagnóstico no FieldCare ou DeviceCare

### 12.3.1 Opções de diagnóstico

Qualquer falha detectada pelo medidor é exibida na página inicial da ferramenta de operação, uma vez que a conexão seja estabelecida.

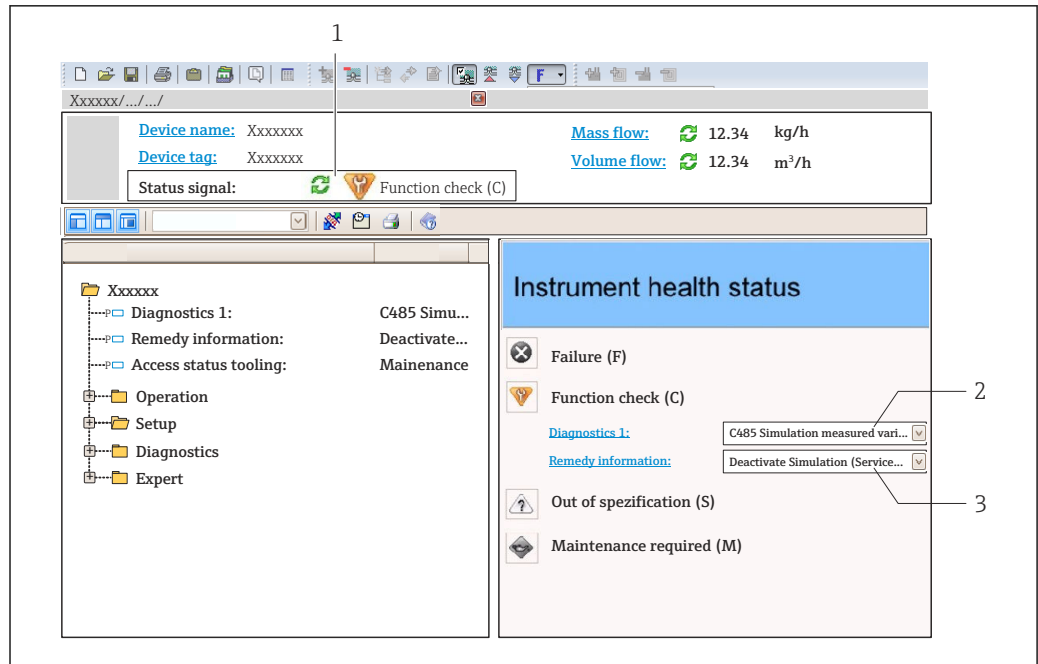

A0021799-PT

- 1 Área de status com sinal de status → 105
- 2 Informações de diagnóstico → 106
- 3 Ações corretivas com ID de serviço

**i** Além disso, os eventos de diagnóstico que ocorreram podem ser exibidos em menu **Diagnóstico**:

- Através do parâmetro → 114
- Através do submenu → 115

### Sinais de status

Os sinais de status fornecem informações sobre o estado e confiabilidade do equipamento, categorizando o motivo da informação de diagnóstico (evento de diagnóstico).

Símbolo	Significado
	<b>Falha</b> Ocorreu um erro no equipamento. O valor medido não é mais válido.
	<b>Verificação de função</b> O equipamento está em modo de serviço (por exemplo, durante uma simulação).
	<b>Fora da especificação</b> O equipamento está sendo operado: <ul style="list-style-type: none"> <li>▪ Fora dos seus limites de especificação técnica (por exemplo, fora da faixa de temperatura do processo)</li> <li>▪ Fora da configuração realizada pelo usuário (por ex.: vazão máxima no parâmetro <b>valor 20 mA</b>)</li> </ul>
	<b>Manutenção necessária</b> A manutenção é necessária. O valor medido continua válido.

**i** Os sinais de status são categorizados de acordo com VDI/VDE 2650 e Recomendação NAMUR NE 107.

### Informações de diagnóstico

O erro pode ser identificado usando as informações de diagnósticos. O texto curto auxilia oferecendo informações sobre o erro. Além disso, o símbolo correspondente para o comportamento de diagnóstico é exibido na frente das informações de diagnóstico no display local.

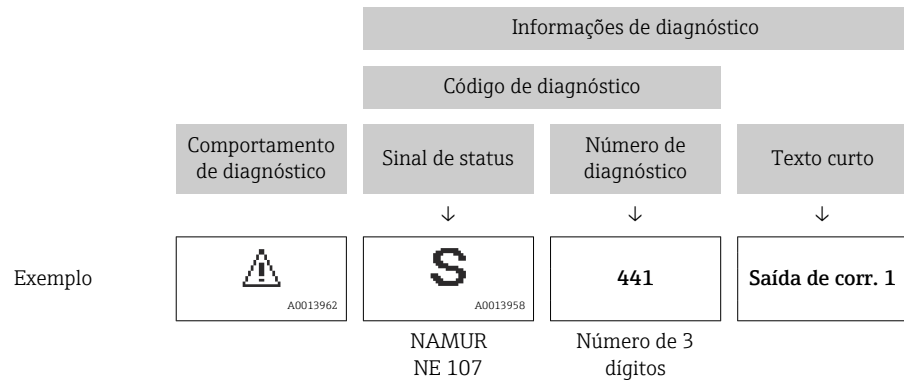

### 12.3.2 Acessar informações de correção

A informação de correção fornecida é fornecida para cada evento de diagnósticos para garantir que problemas podem ser rapidamente corrigidos:

- Na página inicial  
A informação de correção é exibida em um campo separado abaixo da informação de diagnósticos.
- No menu **Diagnóstico**  
A informação de correção pode ser acessada na área de trabalho na interface de usuário.

O usuário está em menu **Diagnóstico**.

1. Acesse o parâmetro desejado.
2. À direita na área de trabalho, posicione o mouse sobre o parâmetro.
  - ↳ Aparece uma dica com informação de correção para o evento de diagnósticos.

## 12.4 Adaptação das informações de diagnóstico

### 12.4.1 Adaptação do comportamento de diagnóstico

Para cada informação de diagnóstico é atribuído de fábrica um comportamento de diagnóstico específico. O usuário pode alterar esta atribuição para informações de diagnóstico específicas em submenu **Nível de evento**.

Especialista → Sistema → Manuseio de diagnóstico → Nível de evento

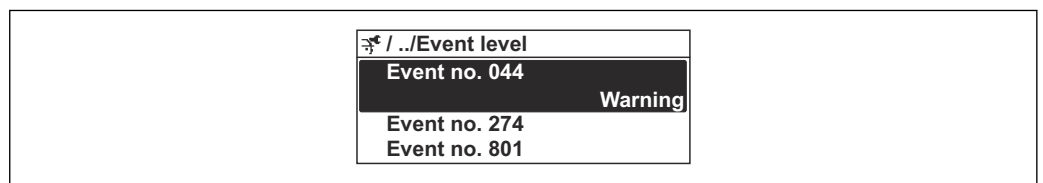

18 *Uso do display local como exemplo*

A0014048-PT

É possível atribuir as seguintes opções ao número de diagnóstico como o comportamento de diagnóstico:

Opções	Descrição
Alarme	O equipamento para a medição. As saídas do sinal e totalizadores assumem a condição de alarme definida. É gerada uma mensagem de diagnóstico. Para o display local com controle touchscreen: a iluminação de fundo muda para vermelho.
Advertência	O equipamento continua a medir. As saídas de sinal e os totalizadores não são afetados. É gerada uma mensagem de diagnóstico.
Apenas entrada no livro de registro	O equipamento continua a medir. A mensagem de diagnóstico é apenas exibida em submenu <b>Livro de registro de eventos</b> (submenu <b>Lista de eventos</b> ) e não é exibida em sequência alternada com o display operacional.
Desl.	O evento de diagnóstico é ignorado e nenhuma mensagem de diagnóstico é gerada ou inserida.

### 12.4.2 Adaptação do sinal de status

Para cada informação de diagnóstico é atribuído de fábrica um sinal de status específico. O usuário pode alterar esta atribuição para informações de diagnóstico específicas em submenu **Categoria Evento diagnóstico**.





Especialista → Comunicação → Categoria Evento diagnóstico

#### Sinais de status disponíveis

Configuração de acordo com a especificação HART 7 (Status condensado), de acordo com NAMUR NE107.

Símbolo	Significado
<b>F</b> A0013956	<b>Falha</b> Ocorreu um erro no equipamento. O valor medido não é mais válido.
<b>C</b> A0013959	<b>Verificação de função</b> O equipamento está em modo de serviço (por exemplo, durante uma simulação).
<b>S</b> A0013958	<b>Fora da especificação</b> O equipamento está sendo operado: <ul style="list-style-type: none"> <li>▪ Fora dos seus limites de especificação técnica (por exemplo, fora da faixa de temperatura do processo)</li> <li>▪ Fora da configuração realizada pelo usuário (por ex.: vazão máxima no parâmetro <b>valor 20 mA</b>)</li> </ul>
<b>M</b> A0013957	<b>Manutenção necessária</b> A manutenção é necessária. O valor medido continua válido.
<b>N</b> A0023076	Não tem efeito no status do condensado.

## 12.5 Visão geral das informações de diagnóstico

-  A quantidade de informações de diagnóstico e o número de variáveis medidas afetadas aumenta se o medidor tiver um ou mais pacotes de aplicativo.
-  Em caso algumas informações de diagnóstico, o sinal de status e o comportamento de diagnóstico podem ser alterados. Altere as informações de diagnóstico →  109
-  O comportamento de diagnóstico e o sinal de status podem ser alterados no caso das seguintes informações de diagnóstico:

### Diagnósticos para o sensor

- $\Delta$ S046 Limites Sensor excedidos
- $\Delta$ S140 Sinal sensor

### Diagnósticos para componentes eletrônicos

$\Delta$ S274 Falha eletrônica principal

### Diagnósticos para configuração

- $\Delta$ S441 Saída de corrente 1 para n
- $\Delta$ S442 Saída de frequência
- $\Delta$ S443 Saída de pulso

### Diagnósticos para o processo

- $\Delta$ S801 Tensão de alimentação muito baixa
- $\Delta$ S830 Temperatura do sensor muito alta
- $\Delta$ S831 Temperatura do sensor muito baixa
- $\Delta$ S832 Temperatura ambiente demasiado Alta
- $\Delta$ S833 Temperatura Ambiente demasiado Baixa
- $\Delta$ S834 Temperatura de processo Alta
- $\Delta$ S835 Temperatura de processo Baixa
- $\Delta$ S862 Tubo parcialmente cheio
- $\Delta$ S912 Meio não homogêneo
- $\Delta$ S913 Meio não aplicável

Número do diagnóstico	Texto resumido	Ação de reparo	Sinal de status [da fábrica]	Comportamento do diagnóstico [da fábrica]
<b>Diagnóstico do sensor</b>				
022	Temperatura do sensor	1. Alterar módulo eletrônico principal 2. Alterar sensor	F	Alarm
046	Limites Sensor excedidos	1. Inspeccionar sensor 2. Verificar condição do processo	S	Warning <sup>1)</sup>
062	Conexão do sensor	1. Alterar módulo eletrônico principal 2. Alterar sensor	F	Alarm
082	Armazenamento de dados	1. Alterar módulo eletrônico principal 2. Alterar sensor	F	Alarm
083	Conteúdo da memória	1. Reiniciar aparelho 2. Restaurar dados do S-Dat 3. Alterar sensor	F	Alarm
140	Sinal sensor	1. Verificar ou alterar eletrônica principal 2. Alterar sensor	S	Warning <sup>1)</sup>
<b>Diagnóstico dos componentes eletrônicos</b>				
242	Software incompatível	1. Verificar software 2. Atualizar ou alterar módulo eletrônico principal	F	Alarm

Número do diagnóstico	Texto resumido	Ação de reparo	Sinal de status [da fábrica]	Comportamento do diagnóstico [da fábrica]
252	Módulos incompatíveis	1. Verificar módulos eletrônicos 2. Alterar módulo de E/S ou módulo eletrônico principal	F	Alarm <sup>1)</sup>
261	Módulos eletrônicos	1. Reiniciar aparelho 2. Verificar módulos eletrônicos 3. Alterar módulo E/S ou eletrônico principal	F	Alarm
262	Módulo de conexão	1. Verificar conexões do módulo 2. Alterar módulos eletrônicos	F	Alarm
270	Falha eletrônica principal	Alterar módulo eletrônico principal	F	Alarm
271	Falha eletrônica principal	1. Reiniciar equip. 2. Alterar módulo eletrônico principal	F	Alarm
272	Falha eletrônica principal	1. Reiniciar aparelho 2. Contactar suporte	F	Alarm
273	Falha eletrônica principal	1. Operação de emergência via display 2. Alterar eletrônicas principais	F	Alarm
274	Falha eletrônica principal	Medição instável 1. Alterar eletrônica principal	S	Warning <sup>1)</sup>
275	Falha do módulo de E/S	Alterar módulo de E/S	F	Alarm
276	Falha do módulo de E/S	1. Reiniciar aparelho 2. Alterar módulo de E/S	F	Alarm
282	Armazenamento de dados	1. Reiniciar aparelho 2. Contactar suporte	F	Alarm
283	Conteúdo da memória	1. Transferir dados ou resetar o aparelho 2. Contatar suporte	F	Alarm
302	Verificação do equipamento ativa	Verificação do equipamento ativa, favor aguarde	C	Warning
311	Falha da eletrônica	1. Transferir dados ou resetar o aparelho 2. Contatar suporte	F	Alarm
311	Falha da eletrônica	Manutenção necessária! 1. Não executar reset 2. Contatar manutenção	M	Warning
362	Falha eletrônica principal	1. Alterar módulo eletrônico principal 2. Alterar sensor	F	Alarm
<b>Diagnóstico de configuração</b>				
410	Transferência de dados	1. Verificar conexão 2. Tentar transferência de dados	F	Alarm
411	Up-/download ativo	Up-/download ativo, aguarde	C	Warning
412	Processamento de download	Download ativo, favor aguarde	C	Warning
431	Trim 1 para n	Carry out trim	C	Warning
437	Configuração incompatível	1. Reiniciar aparelho 2. Contactar suporte	F	Alarm





Número do diagnóstico	Texto resumido	Ação de reparo	Sinal de status [da fábrica]	Comportamento do diagnóstico [da fábrica]
438	Conjunto de dados	1. Verificar arquivo de conjunto de dados 2. Verificar configuração do equipamento 3. Up- e download uma nova configuração	M	Warning
441	Saída de corrente 1 para n	1. Verificar o processo 2. Verificar as configurações da saída de corrente	S	Warning <sup>1)</sup>
442	Saída de frequência	1. Verificar o processo 2. Verificar as configurações de saída de frequência	S	Warning <sup>1)</sup>
443	Saída de pulso	1. Verificar o processo 2. Verificar as configurações de saída de pulso	S	Warning <sup>1)</sup>
444	Entrada de corrente 1	1. Verificar Processo 2. Verificar parametros da entrada corrente	S	Warning <sup>1)</sup>
453	Override de vazão	Desativar override de vazão	C	Warning
484	Modo de simulação de falha	Desativar simulação	C	Alarm
485	Simulação de variável de medição	Desativar simulação	C	Warning
486	Simulação de corrente Entrada 1	Desativar simulação	C	Warning
491	Simulação saída de corrente 1 para n	Desativar simulação	C	Warning
492	Simulação da frequência de saída	Desativar simulação da saída de frequência	C	Warning
493	Simulação saída de pulso	Desativar simulação da saída de pulso	C	Warning
494	Simulação saída chave	Desativar simulação da saída de chave	C	Warning
495	Evento do diagnóstico de simulação	Desativar simulação	C	Warning
<b>Diagnóstico do processo</b>				
801	Tensão de alimentação muito baixa	Tensão de alimentação muito baixa, aumentar tensão de alimentação	S	Warning <sup>1)</sup>
803	Loop de corrente	1. Verificar fiação 2. Alterar módulo de E/S	F	Alarm
830	Temperatura do sensor muito alta	Reduzir temp. ambiente ao redor do invólucro do sensor	S	Warning <sup>1)</sup>
831	Temperatura do sensor muito baixa	Aumentar temp. ambiente ao redor do invólucro do sensor	S	Warning <sup>1)</sup>
832	Temperatura da eletrônica muito alta	Reduzir temperatura ambiente	S	Warning <sup>1)</sup>
833	Temperatura da eletrônica muito baixa	Aumentar temperatura ambiente	S	Warning <sup>1)</sup>
834	Temperatura de processo Alta	Reduzir temperatura do processo	S	Warning <sup>1)</sup>

Número do diagnóstico	Texto resumido	Ação de reparo	Sinal de status [da fábrica]	Comportamento do diagnóstico [da fábrica]
835	Temperatura de processo Baixa	Aumentar temperatura do processo	S	Warning <sup>1)</sup>
842	Processo limite	Corte de vazão baixa ativo! 1. Verificar configuração de corte de vazão baixa	S	Warning
862	Tubo parcialmente cheio	1. Verificar gases no processo 2. Ajustar limites de detecção	S	Warning <sup>1)</sup>
882	Entrada de sinal	1. Verificar configuração de entrada 2. Verificar dispositivo externo ou condições de processo	F	Alarm
910	Tubos não oscilam	1. Verificar condições do processo 2. Aumentar alimentação 3. Verificar eletrônica principal ou sensor	F	Alarm
912	Meio não homogêneo	1. Verificar cond. processo 2. Aumentar pressão do sistema	S	Warning <sup>1)</sup>
913	Meio não aplicável	1. Verificar condições do processo 2. Aumentar alimentação 3. Verificar eletrônica principal ou sensor	S	Warning <sup>1)</sup>

1) O comportamento de diagnóstico pode ser alterado.

## 12.6 Eventos de diagnóstico pendentes





O menu **Diagnóstico** permite ao usuário visualizar o evento de diagnóstico atual e o evento de diagnóstico anterior separadamente.

-  Acesso à ação corretiva para um evento de diagnóstico:
- Através do display local →  105
  - Através da ferramenta de operação "FieldCare" →  107
  - Através da ferramenta de operação "DeviceCare" →  107

-  Outros eventos de diagnóstico pendentes podem ser exibidos em submenu **Lista de diagnóstico** →  115.

### Navegação

Menu "Diagnóstico"

Diagnóstico	
Diagnóstico atual	→  115
Diagnóstico anterior	→  115
Tempo de operação desde reinício	→  115
Tempo de operação	→  115

### Visão geral dos parâmetros com breve descrição

Parâmetro	Pré-requisitos	Descrição	Interface do usuário
Diagnóstico atual	Ocorreu um evento de diagnóstico.	Mostra o evento de diagnóstico atual juntamente com a informação de diagnóstico.  Caso duas ou mais mensagens ocorram ao mesmo tempo, somente será exibida a mensagem com o nível de prioridade mais alto.	Símbolo para o comportamento de diagnóstico, código de diagnóstico e mensagem curta.
Diagnóstico anterior	Já ocorreram dois eventos de diagnóstico.	Mostra o evento de diagnóstico anterior ao evento atual juntamente com as informações de diagnóstico.	Símbolo para o comportamento de diagnóstico, código de diagnóstico e mensagem curta.
Tempo de operação desde reinício	–	Mostra o período que o medidor esteve em operação desde a última reinicialização.	Dias (d), horas (h), minutos (m) e segundos (s)
Tempo de operação	–	Indica por quanto tempo o aparelho esteve em operação.	Dias (d), horas (h), minutos (m) e segundos (s)

## 12.7 Lista de diagnósticos

Até 5 eventos de diagnóstico atualmente pendentes são exibidos na submenu **Lista de diagnóstico** juntamente com as informações de diagnóstico associadas. Se mais de 5 eventos de diagnóstico estiverem pendentes, o display exibe os eventos de prioridade máxima.

### Caminho de navegação

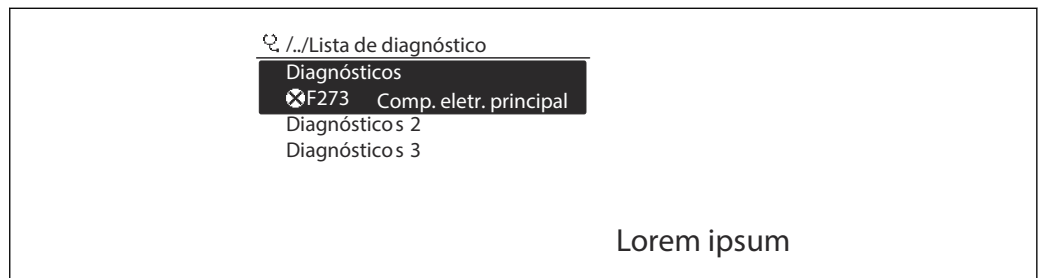

Diagnóstico → Lista de diagnóstico



 19 *Uso do display local como exemplo*



Acesso à ação corretiva para um evento de diagnóstico:

- Através do display local →  105
- Através da ferramenta de operação "FieldCare" →  107
- Através da ferramenta de operação "DeviceCare" →  107

## 12.8 Registro de eventos

### 12.8.1 Leitura do registro de eventos

Uma visão geral cronológica das mensagens de evento que ocorreram é fornecida no submenu **Event logbook**.

### Caminho de navegação

Menu **Diagnóstico** → submenu **Livro de registro de eventos** → Event logbook

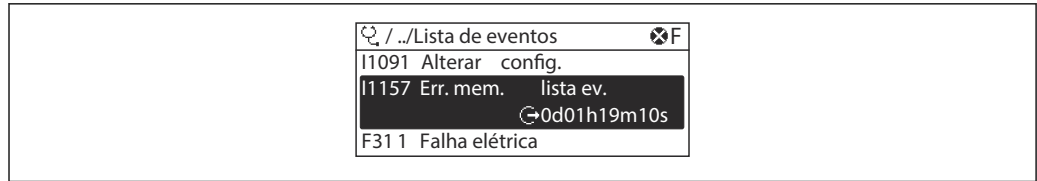

A0014008-PT

20 *Uso do display local como exemplo*

- Um máximo de 20 mensagens de evento podem ser exibidas em ordem cronológica.
- Se o pacote da aplicação **HistoROM estendido** (opção de pedido) estiver habilitado no equipamento, o registro de eventos pode conter até 100 entradas.

O histórico de evento inclui entradas para:

- Eventos de diagnóstico → 111
- Eventos de informação → 116

Além do tempo de operação quando o evento ocorreu, cada evento também recebe um símbolo que indica se o evento ocorreu ou terminou:

- Evento de diagnóstico
  - ☹: Ocorrência do evento
  - ⌚: Fim do evento
- Evento de informação
  - ☹: Ocorrência do evento

- Acesso à ação corretiva para um evento de diagnóstico:
  - Através do display local → 105
  - Através da ferramenta de operação "FieldCare" → 107
  - Através da ferramenta de operação "DeviceCare" → 107

- Filtragem das mensagens de evento exibidas → 116

### 12.8.2 Filtragem do registro de evento

Usando parâmetro **Opções de filtro** é possível definir qual categoria de mensagem de evento é exibida no submenu **Lista de eventos**.

#### Caminho de navegação

Diagnóstico → Livro de registro de eventos → Opções de filtro

#### Categorias de filtro

- Todos
- Falha (F)
- Verificação da função (C)
- Fora de especificação (S)
- Necessário Manutenção (M)
- Informação (I)

### 12.8.3 Visão geral dos eventos de informações

Diferente de um evento de diagnóstico, um evento de informação é exibido no registro de eventos somente e não na lista de diagnóstico.

Número da informação	Nome da informação
I1000	-----(Instrumento ok)
I1079	Sensor alterado
I1089	Ligado
I1090	Reset da configuração
I1091	Configuração alterada

Número da informação	Nome da informação
I1092	Trend de dados excluída
I1110	Chave de proteção de escrita alterada
I1111	Falha no ajuste da densidade
I1137	Eletrônica alterada
I1151	Reset do histórico
I1154	Reset da tensão mín./máx. do terminal
I1155	Reset da temperatura da eletrônica
I1156	Trend do erro de memória
I1157	Lista de eventos de erros na memória
I1185	Backup do display concluído
I1186	Restauração via display concluído
I1187	Configurações baixadas com o display
I1188	Dados do display removidos
I1189	Backup comparado
I1209	Ajuste da densidade ok
I1221	Falha no ajuste do ponto zero
I1222	Ajuste do ponto zero ok
I1227	Modo de emergência do sensor ativado
I1228	Falha no modo de emergência do sensor
I1256	Display: direito de acesso alterado
I1264	Sequencia de segurança abortada
I1335	Firmware Alterado
I1397	Fieldbus: direito de acesso alterado
I1398	CDI: direito de acesso alterado
I1440	Módulo eletrônico principal modificado
I1442	Módulo I/O modificado
I1444	Verificação do equipamento aprovada
I1445	Verificação do equipamento falhou
I1450	Monitoramento OFF
I1451	Monitoramento ON
I1459	Falha: verificação modulo I/O
I1461	Falha: Verificação do sensor
I1512	Download iniciado
I1513	Download finalizado
I1514	Upload iniciado
I1515	Upload finalizado
I1552	Falha: Verificação da eletr principal
I1554	Sequência de segurança iniciada
I1555	Sequência de segurança confirmada
I1556	Modo de segurança desligado

## 12.9 Reinicialização do equipamento

Toda a configuração do equipamento ou parte da configuração pode ser redefinida para um estado definido no Parâmetro **Reset do equipamento** (→  89).

### 12.9.1 Escopo de funções do parâmetro "Reset do equipamento"









Opções	Descrição
Cancelar	Nenhuma medida é executada e o usuário sai do parâmetro.
Para padrões de fábrica	Cada parâmetro é restabelecido com seu ajuste de fábrica.
Para configurações de entrega	<p>Todo parâmetro para o qual foi solicitada uma configuração padrão específica do cliente é reiniciado com este valor. Todos os parâmetros são redefinidos com o ajuste de fábrica.</p> <p> Esta opção não é visível se não foram solicitadas configurações específicas do cliente.</p>
Reiniciar aparelho	A reinicialização redefine todos os parâmetros com dados armazenados na memória volátil (RAM) para o ajuste de fábrica (por exemplo, dados do valor medido). A configuração do equipamento permanece inalterada.

## 12.10 Informações do equipamento





O submenu **Informações do equipamento** contém todos os parâmetros que exibem informações diferentes para a identificação do equipamento.

### Navegação

Menu "Diagnóstico" → Informações do equipamento

► Informações do equipamento	
Tag do equipamento	→  119
Número de série	→  119
Versão do firmware	→  119
Nome do equipamento	→  119
Código do equipamento	→  119
Código estendido do equipamento 1	→  119
Código estendido do equipamento 2	→  119
Código estendido do equipamento 3	→  119
Versão ENP	→  119
Versão do equipamento	→  119
ID do equipamento	→  119

## Visão geral dos parâmetros com breve descrição

Parâmetro	Descrição	Interface do usuário	Ajuste de fábrica
Tag do equipamento	Mostra o nome do ponto de medição.	Máx. 32 caracteres, como letras, números ou caracteres especiais (por exemplo @, %, /).	–
Número de série	Mostra o número de série do equipamento.	Máx. grupo de caracteres de 11 dígitos que compreende letras e números.	–
Versão do firmware	Mostra a versão de firmware instalada no equipamento.	Caracteres no formato xx.yy.zz	–
Nome do equipamento	Mostra o nome do transmissor.  O nome pode ser encontrado na etiqueta de identificação do transmissor.	Máx. 32 caracteres como letras ou números.	–
Código do equipamento	Mostra o order code do equipamento.  O código do produto pode ser encontrado na etiqueta de identificação do sensor e do transmissor no campo "Código do produto".	Conjunto de caracteres formado por letras, números e alguns sinais de pontuação (por ex.: /).	–
Código estendido do equipamento 1	Mostra a primeira parte do order code estendido.  O código do produto estendido também pode ser encontrado na etiqueta de identificação do sensor e do transmissor no campo "Código de pedido estendido".	Cadeia de caracteres	–
Código estendido do equipamento 2	Mostra a segunda parte do order code estendido.  O código do produto estendido também pode ser encontrado na etiqueta de identificação do sensor e do transmissor no campo "Código de pedido estendido".	Cadeira de caracteres	–
Código estendido do equipamento 3	Mostra a terceira parte do order code estendido.  O código do produto estendido também pode ser encontrado na etiqueta de identificação do sensor e do transmissor no campo "Código de pedido estendido".	Cadeira de caracteres	–
Versão ENP	Mostra a versão da placa de identificação da eletrônica (ENP).	Cadeira de caracteres	–
Versão do equipamento	Mostra a revisão do dispositivo no qual o mesmo está registrado junto a HART Communication Foundation.	Número hexadecimal com 2 dígitos	0x05
ID do equipamento	Entre o ID (hex) do equipamento externo.	Número hexadecimal com seis dígitos	–

## 12.11 Histórico do firmware

Versão data	Versão do firmware	Código de pedido para "Versão do firmware"	Alterações de firmware	Tipo de documentação	Documentação
06.2015	01.04.zz	Opção 72	É possível fazer o download do equipamento se for estabelecida comunicação.	Instruções de operação	BA01112D/06/EN/04.15
02.2014	01.03.zz	Opção 73	Sem modificação no firmware. Novo diâmetro nominal DN 80.	Instruções de operação	BA01112D/06/EN/03.14
02.2014	01.03.zz	Opção 73	<ul style="list-style-type: none"> <li>▪ De acordo com as especificações HART 7</li> <li>▪ Entrada integrada HART</li> <li>▪ Bloqueio do teclado SD03</li> <li>▪ Modificação da funcionalidade SIL</li> <li>▪ Registro de dados HistoROM no módulo FieldCare "HistoROM"</li> <li>▪ Simulação de eventos de diagnóstico</li> <li>▪ Capacidade de acessar o pacote de aplicativos Heartbeat Technology</li> </ul>	Instruções de operação	BA01112D/06/EN/02.14
07.2012	01.02.zz	Opção 75	Firmware original	Instruções de operação	BA01112D/06/EN/01.12
				Funcional Manual de segurança	SD00147D/06/DE/02.12

 É possível instalar o firmware na versão atual ou em uma versão anterior existente por meio da interface de operação.

 Para a compatibilidade da versão do firmware com a versão anterior, os arquivos de descrição de equipamento instalados e as ferramentas de operação, observe as informações referentes ao equipamento no documento "Informações do fabricante".

 As informações do fabricante estão disponíveis:

- Na área de download no site da Endress+Hauser: [www.endress.com](http://www.endress.com) → Downloads
- Especifique os dados a seguir:
  - Raiz do produto: por ex.: 8F2B  
A raiz do produto é a primeira parte do código de pedido: consulte a etiqueta de identificação no equipamento.
  - Pesquisa de texto: Informações do fabricante
  - Tipo de meio: Documentação – Documentação técnica

## 13 Manutenção

### 13.1 Serviço de manutenção

Nenhum trabalho de manutenção especial é exigido.

#### 13.1.1 Limpeza

##### Limpeza de superfícies sem contato com o meio

1. Recomendação: Use um pano que não solte fiapos e que esteja seco ou levemente umedecido com água.
2. Não use objetos afiados ou agentes de limpeza agressivos que possam danificar as superfícies (p. ex.: displays, invólucro) e as vedações.
3. Não utilize vapor de alta pressão.
4. Garanta a conformidade com a classe de proteção do equipamento.

##### AVISO

##### Agentes de limpeza podem danificar as superfícies!

Agentes de limpeza incorretos podem danificar as superfícies!

- ▶ Não use agentes de limpeza que contenham ácidos minerais concentrados, alcalinos ou solventes orgânicos, por ex., álcool benzílico, cloreto de metileno, xileno, limpadores de glicerol concentrados ou acetona.

##### Limpeza de superfícies em contato com o meio

Observe os seguintes pontos para limpeza e esterilização no local (CIP/SIP):

- Use somente produtos de limpeza para os quais os materiais em contato com o meio sejam suficientemente resistentes.
- Observe a temperatura do meio máxima permitida .

### 13.2 Medição e teste do equipamento

A Endress+Hauser oferece uma variedade de medição e equipamento de teste, como o Netilion ou os testes de equipamento.

-  Sua Central de vendas Endress+Hauser pode fornecer informações detalhadas sobre os serviços.

Lista de alguns dos equipamentos de medição e teste: →  128

### 13.3 Serviços de manutenção

A Endress+Hauser oferece uma ampla variedade de serviços para manutenção, como recalibração, serviço de manutenção ou testes de equipamento.

-  Sua Central de vendas Endress+Hauser pode fornecer informações detalhadas sobre os serviços.

## 14 Reparo

### 14.1 Notas gerais

#### 14.1.1 Conceito de reparo e conversão

O conceito de reparo e conversão da Endress+Hauser considera os seguintes aspectos:

- O medidor tem um projeto modular.
- Peças sobressalentes são agrupadas em kits lógicos com as instruções de instalação associadas.
- Reparos executados pela assistência técnica da Endress+Hauser ou por clientes devidamente treinados.
- Equipamentos certificados somente podem ser convertidos em outros equipamentos certificados pela assistência técnica da Endress+Hauser ou pela fábrica.

#### 14.1.2 Observações sobre reparo e conversão

Para o reparo e a conversão de um medidor, observe o seguinte:

- ▶ Use somente peças de reposição originais da Endress+Hauser.
- ▶ Faça o reparo de acordo com as instruções de instalação.
- ▶ Observe as normas aplicáveis, as regulamentações federais/nacionais, documentação Ex (XA) e certificados.
- ▶ Documente todos os reparos e conversões e insira os detalhes no Netilion Analytics.

### 14.2 Peças de reposição

Alguns componentes intercambiáveis do medidor estão listados em uma etiqueta de descrição na tampa do compartimento de conexão.

A etiqueta de descrição da peça de reposição contém as seguintes informações:

- Uma lista das peças de reposição mais importantes para o medidor, incluindo suas informações para pedido.
- A URL para o *Device Viewer* ([www.endress.com/deviceviewer](http://www.endress.com/deviceviewer)):  
Todas as peças de reposição do medidor, junto com o código de pedido, são listadas aqui e podem ser solicitados. Se estiver disponível, os usuários também podem fazer o download das Instruções de Instalação associadas.

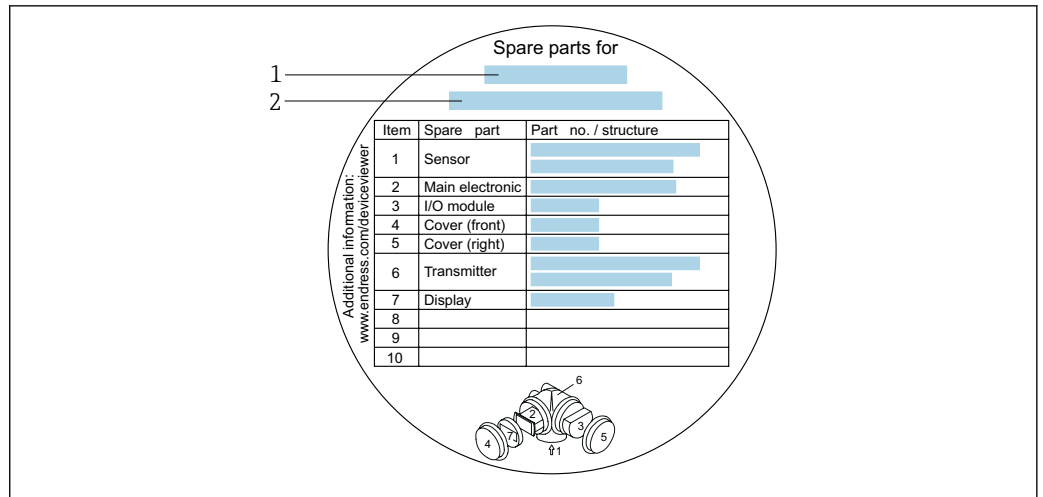

21 Exemplo para "Etiqueta de descrição da peça de reposição" na tampa do compartimento de conexão

- 1 Nome do medidor
- 2 Número de série do medidor

- i** Número de série do medidor:
  - Está localizado na etiqueta de identificação do equipamento e na etiqueta de descrição de peça sobressalente.
  - Pode ser lido através do parâmetro **Número de série** (→ 119) em submenu **Informações do equipamento**.

## 14.3 Serviços de reparo

A Endress+Hauser oferece uma ampla variedade de serviços.

- i** Sua Central de vendas Endress+Hauser pode fornecer informações detalhadas sobre os serviços.

## 14.4 Devolução

As especificações para devolução segura do equipamento podem variar, dependendo do tipo do equipamento e legislação nacional.

1. Consulte a página na internet para mais informações: <https://www.endress.com>
2. Se estiver devolvendo o equipamento, embale-o de maneira que ele esteja protegido com confiança contra impactos e influências externas. A embalagem original oferece a melhor proteção.

## 14.5 Descarte

- Se solicitado pela Diretriz 2012/19/ da União Europeia sobre equipamentos elétricos e eletrônicos (WEEE), o produto é identificado com o símbolo exibido para reduzir o descarte de WEEE como lixo comum. Não descartar produtos que apresentam esse símbolo como lixo comum. Ao invés disso, devolva-os ao fabricante para descarte sob as condições aplicáveis.

### 14.5.1 Remoção do instrumento de medição

1. Desligue o equipamento.

**⚠ ATENÇÃO****Perigo às pessoas pelas condições do processo!**

- ▶ Tenha cuidado com as condições perigosas do processo tais como pressão no instrumento de medição, altas temperaturas ou meios agressivos.

2. Execute as etapas de instalação e conexão das seções "Instalação do equipamento" e "Conexão do equipamento" na ordem inversa. Observe as instruções de segurança.

**14.5.2 Descarte do medidor****⚠ ATENÇÃO****Risco para humanos e para o meio ambiente devido a fluidos que são perigosos para a saúde.**

- ▶ Certifique-se de que o medidor e todas as cavidades estão livres de resíduos de fluidos que são danosos à saúde ou ao meio ambiente, como substâncias que permearam por frestas ou difundiram pelo plástico.

Siga as observações seguintes durante o descarte:



- ▶ Verifique as regulamentações federais/nacionais.
- ▶ Garanta a separação adequada e o reuso dos componentes do equipamento.



## 15 Acessórios

Vários acessórios, que podem ser solicitados com o equipamento ou posteriormente da Endress+Hauser, estão disponíveis para o equipamento. Informações detalhadas sobre o código de pedido em questão estão disponíveis em seu centro de vendas local Endress+Hauser ou na página do produto do site da Endress+Hauser: [www.endress.com](http://www.endress.com).



### 15.1 Acessórios específicos para o equipamento

#### 15.1.1 Para o transmissor



Acessório	Descrição
Transmissor Promass 200	<p>Transmissor para substituição ou armazenamento. Use o código de pedido para definir as seguintes especificações:</p> <ul style="list-style-type: none"> <li>▪ Aprovações</li> <li>▪ Saída</li> <li>▪ Display/operação</li> <li>▪ Invólucro</li> <li>▪ Software</li> </ul> <p> Instruções de instalação EA00104D</p> <p> (Número de pedido: 8X2CXX)</p>
Display remoto FHX50	<p>Invólucro FHX50 para acomodar um módulo do display .</p> <ul style="list-style-type: none"> <li>▪ Invólucro FHX50 adequado para: <ul style="list-style-type: none"> <li>▪ Módulo de exibição SD02 (botões)</li> <li>▪ Módulo de exibição SD03 (controle touchscreen)</li> </ul> </li> <li>▪ Comprimento do cabo de conexão: até no máx. 60 m (196 ft) (comprimentos de cabo disponíveis para pedido 5 m (16 ft) 10 m (32 ft) 20 m (65 ft) 30 m (98 ft))</li> </ul> <p>O instrumento de medição pode ser solicitado com o invólucro FHX50 e um módulo de exibição. As opções a seguir devem ser selecionadas nos códigos de pedido separados:</p> <ul style="list-style-type: none"> <li>▪ Código de pedido para o instrumento de medição, recurso 030: Opção L ou M "Preparada para o display FHX50"</li> <li>▪ Código de pedido para o invólucro FHX50, recurso 050 (versão do medidor): Opção A "Preparada para o display FHX50"</li> <li>▪ Código de pedido para o invólucro FHX50, dependendo do módulo de display desejado no recurso 020 (display, operação): <ul style="list-style-type: none"> <li>▪ Opção C: para um módulo de display SD02 (botões)</li> <li>▪ Opção E: para um módulo de display SD03 (controle touch)</li> </ul> </li> </ul> <p>O alojamento FHX50 também pode ser solicitado como um kit de retrofit. O módulo de exibição do instrumento de medição é usado no invólucro FHX50. As opções a seguir devem ser selecionadas nos códigos de pedido do invólucro FHX50:</p> <ul style="list-style-type: none"> <li>▪ Recurso 050 (versão do instrumento de medição): opção B "Não preparada para o display FHX50"</li> <li>▪ Recurso 020 (display, operação): opção A "Nenhum, display existente utilizado"</li> </ul> <p> Documentação especial SD01007F</p> <p>(Número de pedido: FHX50)</p>





Acessório	Descrição
Proteção contra sobretensão para equipamentos com 2 fios	<p>O ideal seria que o módulo de proteção contra sobretensão seja pedido diretamente com o equipamento. Ver a estrutura do produto, recurso 610 "Acessório montado", opção NA "Proteção contra sobretensão". Só é necessário fazer um pedido em separado no caso de retrofit.</p> <ul style="list-style-type: none"> <li>▪ OVP10: para equipamentos de 1 canal (recurso 020, opção A):</li> <li>▪ OVP20: para equipamentos de 2 canais (recurso 020, opções B, C, E ou G)</li> </ul> <p> Documentação especial SD01090F</p> <p>(Número de pedido OVP10: 71128617) (Número de pedido OVP20: 71128619)</p>
Tampa de proteção	<p>A tampa de proteção contra tempo é usada para proteger contra luz solar direta, precipitação e gelo. Ela pode ser solicitada junto com o equipamento através da estrutura do produto: Código de pedido para "Acessórios incluídos" opção PB "Tampa de proteção"</p> <p> Documentação especial SD00333F</p> <p>(Número de pedido: 71162242)</p>

### 15.1.2 Para o sensor



Acessórios	Descrição
Isolador de metal	<p>É usado para estabilizar a temperatura dos fluidos no sensor. É permitido usar água, vapor d'água e outros líquidos não corrosivos como fluidos.</p> <p> Se estiver usando óleo como meio de aquecimento, consulte a Endress+Hauser.</p> <p>Isoladores de metal não podem ser usados com sensores equipados com um disco de ruptura.</p> <ul style="list-style-type: none"> <li>▪ Se for solicitado junto com o medidor: Código de pedido para "Acessório acompanha" <ul style="list-style-type: none"> <li>▪ Opção RB "jaqueta de aquecimento, G 1/2" rosca fêmea"</li> <li>▪ Opção RC "jaqueta de aquecimento, G 3/4" rosca fêmea"</li> <li>▪ Opção RD "jaqueta de aquecimento, NPT 1/2" rosca fêmea"</li> <li>▪ Opção RE "jaqueta de aquecimento, NPT 3/4" rosca fêmea"</li> </ul> </li> <li>▪ Se solicitado posteriormente: Use o código de pedido com a raiz do produto DK8003.</li> </ul> <p> Documentação especial SD02156D</p>

## 15.2 Acessórios específicos de comunicação



Acessórios	Descrição
Commubox FXA195 HART	<p>Para comunicação HART intrinsecamente segura com FieldCare através da interface USB.</p> <p> Informações técnicas TI00404F</p>
Commubox FXA291	<p>Conecta os equipamentos de campo da Endress+Hauser com uma interface CDI (= Interface de Dados Comuns da Endress+Hauser) e a porta USB de um computador ou laptop.</p> <p> Informações técnicas TI00405C</p>
Conversor de loop HART HMX50	<p>É usado para avaliar e converter variáveis de processo dinâmico HART em sinais de corrente analógicos ou valores-limite.</p> <ul style="list-style-type: none"> <li>▪ Informações técnicas TI00429F</li> <li>▪ Instruções de operação BA00371F</li> </ul>



Adaptador sem fio HART SWA70	<p>É usado para conexão sem fio dos equipamentos de campo. O adaptador WirelessHART pode ser facilmente integrado a equipamentos de campo e a infraestruturas já existentes, pois oferece proteção de dados e segurança na transmissão, podendo também ser operado em paralelo a outras redes sem fio com um mínimo de complexidade de cabeamento.</p> <p> Instruções de operação BA00061S</p>
Fieldgate FXA42	<p>Transmissão dos valores medidos dos instrumentos de medição analógicos de 4 a 20 mA conectados, bem como instrumentos de medição digitais</p> <p> <ul style="list-style-type: none"> <li>▪ Informações técnicas TI01297S</li> <li>▪ Instruções de operação BA01778S</li> <li>▪ Página do produto: <a href="http://www.endress.com/fxa42">www.endress.com/fxa42</a></li> </ul> </p>
Field Xpert SMT50	<p>O PC tablet Field Xpert SMT50 para configuração do equipamento permite o gerenciamento de ativos da planta móvel em áreas não classificadas. Ele é adequado para que a equipe de comissionamento e de manutenção gerencie os instrumentos de campo com uma interface de comunicação digital e para registrar o progresso.</p> <p>Esse tablet é projetado como uma solução multifuncional com uma biblioteca de driver pré-instalada e é uma ferramenta touch fácil de usar que pode ser utilizada para gerenciar os instrumentos de campos por todo o ciclo de vida dos instrumentos.</p> <p> <ul style="list-style-type: none"> <li>▪ Informações Técnicas TI01555S</li> <li>▪ Instruções de operação BA02053S</li> <li>▪ Página do produto: <a href="http://www.endress.com/smt50">www.endress.com/smt50</a></li> </ul> </p>
Field Xpert SMT70	<p>O tablet Field Xpert SMT70 para configuração do equipamento permite o gerenciamento de ativos de fábrica de forma móvel em áreas classificadas e não classificadas. Ele é adequado para que a equipe de comissionamento e de manutenção gerencie os instrumentos de campo com uma interface de comunicação digital e para registrar o progresso.</p> <p>Esse tablet é projetado como uma solução multifuncional com uma biblioteca de driver pré-instalada e é uma ferramenta touch fácil de usar que pode ser utilizada para gerenciar os instrumentos de campos por todo o ciclo de vida dos instrumentos.</p> <p> <ul style="list-style-type: none"> <li>▪ Informações técnicas TI01342S</li> <li>▪ Instruções de operação BA01709S</li> <li>▪ Página do produto: <a href="http://www.endress.com/smt70">www.endress.com/smt70</a></li> </ul> </p>
Field Xpert SMT77	<p>O tablet Field Xpert SMT77 para configuração de equipamentos permite o gerenciamento de ativos industriais de forma móvel, em áreas classificadas como Ex Zona 1.</p> <p> <ul style="list-style-type: none"> <li>▪ Informações técnicas TI01418S</li> <li>▪ Instruções de operação BA01923S</li> <li>▪ Página do produto: <a href="http://www.endress.com/smt77">www.endress.com/smt77</a></li> </ul> </p>

## 15.3 Acessórios específicos para manutenção

Acessório	Descrição
Applicator	<p>Software para seleção e dimensionamento de instrumentos de medição Endress+Hauser:</p> <ul style="list-style-type: none"> <li>▪ Escolha de instrumentos de medição para especificações industriais</li> <li>▪ Cálculo de todos os dados necessários para identificar o medidor de vazão ideal: por exemplo, diâmetro nominal, perda de pressão, velocidade da vazão e precisão da medição.</li> <li>▪ Exibição gráfica dos resultados dos cálculos</li> <li>▪ Determinação do código de pedido parcial. Administração, documentação e acesso a todos os dados e parâmetros relacionados ao processo durante toda a duração do projeto.</li> </ul> <p>OApplicator está disponível: Através da Internet: <a href="https://portal.endress.com/webapp/applicator">https://portal.endress.com/webapp/applicator</a></p>
Netilion	<p>Ecosistema de IIoT: Obtenha conhecimento Com o ecossistema de IIoT Netilion, a Endress+Hauser possibilita que você otimize o desempenho da sua indústria, digitalize fluxos de trabalho, compartilhe conhecimento e melhore a colaboração. Com base em décadas de experiência com automação de processos, a Endress+Hauser oferece à indústria de processos um ecossistema de IIoT que permite que você obtenha informações úteis a partir dos dados. Essas informações podem ser usadas para otimizar processos, levando a um aumento na disponibilidade, eficiência e confiabilidade da fábrica – resultando, em última análise, em uma fábrica mais rentável. <a href="http://www.netilion.endress.com">www.netilion.endress.com</a></p>
FieldCare	<p>Ferramenta de gestão de ativos industriais baseada em FDT da Endress+Hauser. Ele configura todas as unidades de campo inteligentes em seu sistema e ajuda você a gerenciá-las. Através do uso das informações de status, é também um modo simples e eficaz de verificar o status e a condição deles.</p> <p> Instruções de operação BA00027S e BA00059S</p>
DeviceCare	<p>Ferramenta para conectar e configurar equipamentos de campo Endress+Hauser.</p> <p> <ul style="list-style-type: none"> <li>▪ Informações Técnicas: TI01134S</li> <li>▪ Catálogo de inovações: IN01047S</li> </ul> </p>

## 15.4 Componentes do sistema

Acessórios	Descrição
Gerenciador de dados gráficos Memograph M	<p>O gerenciador de dados gráficos Memograph M fornece informações sobre todas as variáveis medidas relevantes. Os valores medidos são corretamente gravados, os valores limite são monitorados e os pontos de medição são analisados. Os dados são armazenados na memória interna de 256 MB, bem como em um cartão SD ou pendrive USB.</p> <p> <ul style="list-style-type: none"> <li>▪ Informações técnicas TI00133R</li> <li>▪ Instruções de operação BA00247R</li> </ul> </p>
RN221N	<p>Barreira ativa com fonte de alimentação para separação protegida de circuitos de sinal padrão 4-20 mA. Oferece transmissão HART bidirecional.</p> <p> <ul style="list-style-type: none"> <li>▪ Informações técnicas TI00073R</li> <li>▪ Instruções de operação BA00202R</li> </ul> </p>
RNS221	<p>Unidade para alimentação de medidores de 2 fios exclusivamente na área não classificada. A comunicação bidirecional é possível através dos macacos de comunicação HART.</p> <p> <ul style="list-style-type: none"> <li>▪ Informações técnicas TI00081R</li> <li>▪ Resumo das instruções de operação KA00110R</li> </ul> </p>

Acessórios	Descrição
Cerabar M	<p>O transmissor de pressão para a medição da pressão absoluta e manométrica de gases, vapores e líquidos. Ele pode ser usado para ler no valor de pressão operacional.</p> <p> <ul style="list-style-type: none"><li>▪ Informações técnicas TI00426P e TI00436P</li><li>▪ Instruções de operação BA00200P e BA00382P</li></ul></p>
Cerabar S	<p>O transmissor de pressão para a medição da pressão absoluta e manométrica de gases, vapores e líquidos. Ele pode ser usado para ler no valor de pressão operacional.</p> <p> <ul style="list-style-type: none"><li>▪ Informações técnicas TI00383P</li><li>▪ Instruções de operação BA00271P</li></ul></p>

## 16 Dados técnicos

### 16.1 Aplicação

O medidor somente é adequado para medição de vazão de líquidos e gases .

Dependendo da versão solicitada, o medidor pode também medir meios potencialmente explosivos, inflamáveis, venenosos e oxidantes.

Para garantir que o equipamento permaneça em condições de operação apropriada para sua vida útil, use o medidor apenas com um meio para o qual as partes molhadas do processo sejam suficientemente resistentes.

### 16.2 Função e projeto do sistema

---

Princípio de medição

Medição da vazão mássica com base no princípio de medição Coriolis

---

Sistema de medição

O equipamento consiste em um transmissor e um sensor.

O equipamento está disponível na versão compacta:

O transmissor e o sensor formam uma unidade mecânica.

Para informações sobre a estrutura do instrumento de medição →  14

## 16.3 Entrada

### Variável medida

#### Variáveis medidas diretas

- Vazão mássica
- Densidade
- Temperatura

#### Variáveis medidas calculadas

- Vazão volumétrica
- Vazão volumétrica corrigida
- Densidade de referência

### Faixa de medição

#### Faixa de medição para líquidos

DN		Valores de fundo de escala da faixa de medição $\dot{m}_{\text{mín. (F)}}$ a $\dot{m}_{\text{máx. (F)}}$	
[mm]	[pol.]	[kg/h]	[lb/min]
8	$\frac{3}{8}$	0 para 2 000	0 para 73.50
15	$\frac{1}{2}$	0 para 6 500	0 para 238.9
25	1	0 para 18 000	0 para 661.5
40	$1\frac{1}{2}$	0 para 45 000	0 para 1 654
50	2	0 para 70 000	0 para 2 573
80	3	0 para 180 000	0 para 6 615

#### Faixa de medição para gases

O valor de fundo de escala depende da densidade e velocidade do som do gás usado. O valor em escala cheia pode ser calculado com as seguintes fórmulas:

$$\dot{m}_{\text{máx. (G)}} = \text{mínimo de } (\dot{m}_{\text{máx. (F)} \cdot \rho_G : x) \text{ e } (\rho_G \cdot (c_G/2) \cdot d_i^2 \cdot (\pi/4) \cdot 3600 \cdot n)$$

$\dot{m}_{\text{máx. (G)}}$	Valor máximo em escala real para gás [kg/h]
$\dot{m}_{\text{máx. (F)}}$	Valor máximo em escala real para líquido [kg/h]
$\dot{m}_{\text{máx. (G)}} < \dot{m}_{\text{máx. (F)}}$	$\dot{m}_{\text{máx. (G)}}$ nunca pode ser maior que $\dot{m}_{\text{máx. (F)}}$
$\rho_G$	Densidade do gás em [kg/m <sup>3</sup> ] em condições de operação
$x$	Constante de limitação para vazão máx. do gás [kg/m <sup>3</sup> ]
$c_G$	Velocidade do som (gás) [m/s]
$d_i$	Diâmetro interno do tubo de medição [m]
$\pi$	Pi
$n = 2$	Número de tubos de medição

DN		$x$
[mm]	[pol.]	[kg/m <sup>3</sup> ]
8	$\frac{3}{8}$	60
15	$\frac{1}{2}$	80

[mm]	DN		x [kg/m <sup>3</sup> ]
		[pol.]	
25		1	90
40		1½	90
50		2	90
80		3	110

Se for calcular o valor em escala cheia usando as duas fórmulas:

1. Calcula o valor em escala cheia com ambas as fórmulas.
2. O menor valor é o valor que deve ser usado.

#### Faixa de medição recomendada

 Limite de vazão →  145

Faixa de vazão operável



Acima de 1000 : 1.

Faixas de vazão acima do valor máximo de escala predefinido não sobrepõe a unidade eletrônica, resultando em valores do totalizador registrados corretamente.

Sinal de entrada

#### Valores externos medidos

Para aumentar a precisão de medição de algumas variáveis medidas ou para calcular a vazão volumétrica para gases corrigida, o sistema de automação pode gravar de forma contínua a pressão de operação no medidor. A Endress+Hauser recomenda o uso de um instrumento de medição de pressão para pressão absoluta, p. ex., Cerabar M ou Cerabar S.

 Diversos transmissores de pressão e medidores de temperatura podem ser solicitados na Endress+Hauser: vide seção "Acessórios" →  128

Recomendamos ler os valores externos medidos para calcular as seguintes variáveis medidas:

- Vazão mássica
- Vazão volumétrica corrigida

#### Protocolo HART

Os valores medidos são gravados a partir do sistema de automação no medidor através do protocolo HART. O transmissor de pressão deve ser compatível com as seguintes funções específicas do protocolo:

- Protocolo HART
- Modo Burst

## 16.4 Saída

Sinal de saída

#### Saída de corrente

Saída de corrente 1	4 a 20 mA HART (passiva)
Saída de corrente 2	4 a 20 mA (passiva)
Resolução	< 1 µA

<b>Amortecimento</b>	Configurável: 0.0 para 999.9 s
<b>Variáveis medidas atribuíveis</b>	<ul style="list-style-type: none"> <li>▪ Vazão mássica</li> <li>▪ Vazão volumétrica</li> <li>▪ Vazão volumétrica corrigida</li> <li>▪ Densidade</li> <li>▪ Densidade padrão</li> <li>▪ Temperatura</li> </ul>

### Saída em pulso/frequência/comutada

<b>Função</b>	Pode ser configurada como saída em pulso, frequência ou comutada
<b>Versão</b>	Passiva, coletor aberto
<b>Valores máximos de entrada</b>	<ul style="list-style-type: none"> <li>▪ 35 V CC</li> <li>▪ 50 mA</li> </ul>
<b>Queda de tensão</b>	<ul style="list-style-type: none"> <li>▪ A ≤ 2 mA: 2 V</li> <li>▪ A 10 mA: 8 V</li> </ul>
<b>Corrente residual</b>	≤ 0.05 mA
<b>Saída em pulso</b>	
<b>Largura de pulso</b>	Configurável: 5 para 2 000 ms
<b>Taxa máxima do pulso</b>	100 Impulse/s
<b>Valor do pulso</b>	Configurável
<b>Variáveis medidas atribuíveis</b>	<ul style="list-style-type: none"> <li>▪ Vazão mássica</li> <li>▪ Vazão volumétrica</li> <li>▪ Vazão volumétrica corrigida</li> </ul>
<b>Saída de frequência</b>	
<b>Frequência de saída</b>	Configurável: 0 para 1 000 Hz
<b>Amortecimento</b>	Configurável: 0 para 999 s
<b>Pulso/razão de pausa</b>	1:1
<b>Variáveis medidas atribuíveis</b>	<ul style="list-style-type: none"> <li>▪ Vazão mássica</li> <li>▪ Vazão volumétrica</li> <li>▪ Vazão volumétrica corrigida</li> <li>▪ Densidade</li> <li>▪ Densidade padrão</li> <li>▪ Temperatura</li> </ul>
<b>Saída comutada</b>	
<b>Comportamento de comutação</b>	Binário, condutor ou não condutor
<b>Atraso de comutação</b>	Configurável: 0 para 100 s
<b>Número de ciclos de comutação</b>	Ilimitado
<b>Funções atribuíveis</b>	<ul style="list-style-type: none"> <li>▪ Desligado</li> <li>▪ Ligado</li> <li>▪ Comportamento de diagnóstico</li> <li>▪ Valor limite <ul style="list-style-type: none"> <li>▪ Vazão mássica</li> <li>▪ Vazão volumétrica</li> <li>▪ Vazão volumétrica corrigida</li> </ul> </li> <li>▪ Densidade</li> <li>▪ Densidade padrão</li> <li>▪ Temperatura</li> <li>▪ Totalizador 1-3</li> <li>▪ Monitoramento da direção da vazão</li> <li>▪ Status <ul style="list-style-type: none"> <li>▪ Detecção do tubo parcialmente preenchido</li> <li>▪ Corte de vazão baixa</li> </ul> </li> </ul>

Sinal de alarme

Dependendo da interface, uma informação de falha é exibida, como segue:

**Saída de corrente**

Saída de corrente 4-20 mA	
Modo de falha	Configurável: <ul style="list-style-type: none"> <li>■ 4 para 20 mA em conformidade com a recomendação NAMUR NE 43</li> <li>■ 4 para 20 mA em conformidade com os EUA</li> <li>■ Valor mín.: 3.59 mA</li> <li>■ Valor máx.: 22.5 mA</li> <li>■ Valor definível entre: 3.59 para 22.5 mA</li> <li>■ Valor real</li> <li>■ Último valor válido</li> </ul>

**Saída em pulso/frequência/comutada**

Saída em pulso	
Modo de falha	Configurável: <ul style="list-style-type: none"> <li>■ Valor real</li> <li>■ Sem pulsos</li> </ul>
Saída de frequência	
Modo de falha	Configurável: <ul style="list-style-type: none"> <li>■ Valor real</li> <li>■ 0 Hz</li> <li>■ Valor definível entre: 0 para 1 250 Hz</li> </ul>
Saída comutada	
Modo de falha	Configurável: <ul style="list-style-type: none"> <li>■ Estado da corrente</li> <li>■ Aberto</li> <li>■ Fechado</li> </ul>

**Display local**

Display de texto padronizado	Com informações sobre a causa e medidas corretivas
Luz de fundo	Além disso, para a versão do equipamento com display local SD03: A luz vermelha indica um erro no equipamento.



Sinal de estado de acordo com a recomendação NAMUR NE 107

**Interface/protocolo**

- Através de comunicação digital:
  - Protocolo HART
- Através da interface de operação
  - Interface de CDI da assistência técnica da Endress+Hauser (Interface comum de dados)
- Display de texto padronizado
  - Com informações sobre a causa e ações corretivas

Carga

→  31

Corte de vazão baixa

Os pontos de comutação para cortes de vazão baixo podem ser selecionados pelo usuário.

Isolamento galvânico Todas as saídas são isoladas galvanicamente uma da outra.

HART	<b>ID do fabricante</b>	0x11
	<b>ID do tipo de equipamento</b>	0x54
	<b>Revisão de protocolo HART</b>	7
	<b>Arquivos de descrição do equipamento (DTM, DD)</b>	Informações e arquivos disponíveis em: <a href="http://www.endress.com">www.endress.com</a> → Área de downloads
	<b>Carga</b>	<ul style="list-style-type: none"> <li>▪ Mín. 250 Ω</li> <li>▪ Máx. 500 Ω</li> </ul>
	<b>Integração do sistema</b>	Para informações sobre integração do sistema, consulte as →  58 <ul style="list-style-type: none"> <li>▪ Variáveis medidas via protocolo HART</li> <li>▪ Funcionalidade do modo Burst</li> </ul>

## 16.5 Alimentação de energia

Esquema de ligação elétrica **Transmissor**

Versão de conexão de 4 a 20 mA HART com saídas adicionais

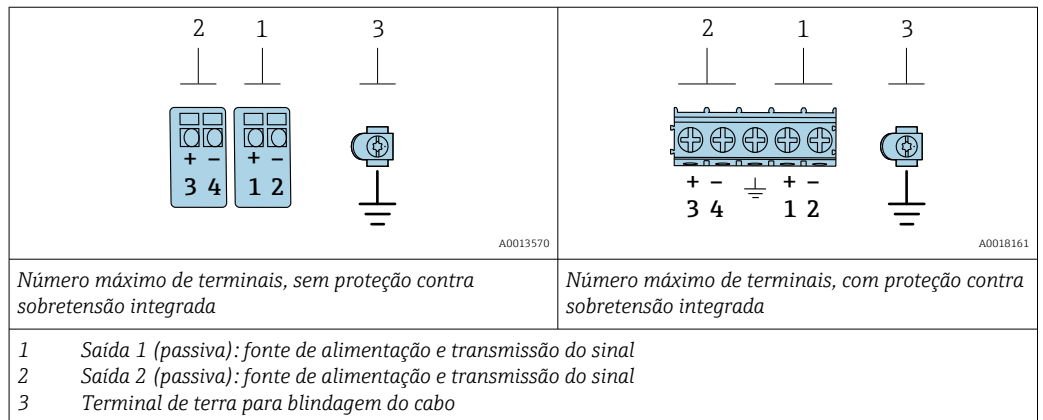

Código de pedido para "Saída"	Números de terminal			
	Saída 1		Saída 2	
	1 (+)	2 (-)	3 (+)	4 (-)
Opção A	4 a 20 mA HART (passiva)		-	
Opção B <sup>1)</sup>	4 a 20 mA HART (passiva)		Pulso/frequência/saída comutada (passiva)	
Opção C <sup>1)</sup>	4 a 20 mA HART (passiva)		4 a 20 mA analógica (passiva)	

1) Saída 1 deve sempre ser usada; saída 2 é opcional.

Tensão de alimentação **Transmissor**

Uma fonte de alimentação externa é necessária para cada saída.

Para instalação em sistemas em que a unidade de alimentação possui aprovação de segurança (por ex., SELV/PELV Classe 2 energia limitada). Apenas um fio é permitido por terminal.

Código de pedido para "Saída"	Mínima Tensão do terminal	Máxima Tensão do terminal
Opção A <sup>1) 2)</sup> : 4-20 mA HART	<ul style="list-style-type: none"> <li>■ Para 4 mA: ≥ CC 17.9 V</li> <li>■ Para 20 mA: ≥ CC 13.5 V</li> </ul>	35 V CC
Opção B <sup>1) 2)</sup> : 4-20 mA HART, pulso/frequência/saída comutada	<ul style="list-style-type: none"> <li>■ Para 4 mA: ≥ CC 17.9 V</li> <li>■ Para 20 mA: ≥ CC 13.5 V</li> </ul>	35 V CC
Opção C <sup>1) 2)</sup> : 4-20 mA HART + 4-20 mA analógica	<ul style="list-style-type: none"> <li>■ Para 4 mA: ≥ CC 17.9 V</li> <li>■ Para 20 mA: ≥ CC 13.5 V</li> </ul>	30 V CC

1) Tensão de alimentação externa da unidade de fonte de alimentação com carga.

2) Para versões do equipamento com display local SD03: a tensão do terminal deve ser aumentada em 2 Vcc se a iluminação de fundo for usada.

## Consumo de energia

## Transmissor

Código de pedido para "Saída, entrada"	Consumo de energia máximo
Opção A: 4-20 mA HART	770 mW
Opção B: 4-20 mA HART, saída em pulso/frequência/comutada	<ul style="list-style-type: none"> <li>■ Operação com saída 1: 770 mW</li> <li>■ Operação com saída 1 e 2: 2 770 mW</li> </ul>
Opção C: 4-20 mA HART + 4-20 mA analógica	<ul style="list-style-type: none"> <li>■ Operação com saída 1: 660 mW</li> <li>■ Operação com saída 1 e 2: 1 320 mW</li> </ul>



Para mais informações sobre os valores de conexão Ex

## Consumo de corrente

## Saída de corrente

Para cada saída de corrente 4-20 mA ou saída de corrente 4-20 : 3.6 para 22.5 mA



Se a opção **Valor definido** for selecionada no parâmetro **Modo de falha**:  
3.59 para 22.5 mA

## Falha na fonte de alimentação

- Os totalizadores param no último valor medido.
- Dependendo da versão do equipamento, a configuração fica retida na memória do equipamento ou na memória plug-in (HistoROM DAT).
- Mensagens de erro (incluindo total de horas operadas) são armazenadas.

## Conexão elétrica

Equalização de potencial → 33

## Terminais

- Para versão de equipamento sem proteção contra sobretensão integrada: terminais de mola de encaixe para seções transversais do fio 0.5 para 2.5 mm<sup>2</sup> (20 para 14 AWG)
- Para versão do equipamento com proteção contra sobretensão integrada: terminais de parafuso para seções transversais dos fios 0.2 para 2.5 mm<sup>2</sup> (24 para 14 AWG)

## Entradas para cabos



O tipo de entrada para cabo disponível depende da versão específica do equipamento.

**Prensa-cabos (não para Ex d)**  
M20 × 1,5

**Rosca para entrada para cabo**

- NPT 1/2"
- G 1/2"
- M20 × 1,5



Especificação do cabo →  29

Proteção contra sobretensão

O equipamento pode ser solicitado com proteção contra sobretensão integrada:  
*Código de pedido para "Acessório instalado", opção NA "Proteção contra sobretensão"*

<b>Faixa de tensão de entrada</b>	Os valores correspondem às especificações da tensão de alimentação →  30 <sup>1)</sup>
<b>Resistência por canal</b>	2 · 0,5 Ω máx.
<b>Tensão disruptiva CC</b>	400 para 700 V
<b>Tensão de disparo por surto</b>	< 800 V
<b>Capacitância a 1 MHz</b>	< 1,5 pF
<b>Corrente nominal de descarga (8/20 µs)</b>	10 kA
<b>Faixa de temperatura</b>	-40 para +85 °C (-40 para +185 °F)

1) A tensão é reduzida pelo valor da resistência interna  $I_{\min} \cdot R_i$

-  Dependendo da classe de temperatura, as restrições se aplicam à temperatura ambiente para versões de equipamentos com proteção contra sobretensão.
-  Para informações detalhadas sobre as tabelas de temperatura, consulte as "Instruções de segurança" (XA) do equipamento.

## 16.6 Características de desempenho



Condições de operação de referência

- Limites de erro com base no ISO 11631
- Água
  - +15 para +45 °C (+59 para +113 °F)
  - 2 para 6 bar (29 para 87 psi)
- Dados como indicados no protocolo de calibração
- Precisão com base em plataformas calibração certificadas conforme ISO 17025

 Para obter erros medidos, use a ferramenta de dimensionamento *Applicator*  
→  128

Erro medido máximo

o.r. = de leitura (of reading); 1 g/cm<sup>3</sup> = 1 kg/l; T = temperatura média**Precisão de base**

 Fundamentos do projeto →  141

*Vazão mássica e vazão volumétrica (líquidos)*

±0.10 % da leitura

*Vazão mássica (gases)*

±0.25 % da leitura

*Densidade (líquidos)*

Nas condições de referência	Calibração da densidade padrão	Ampla faixa Especificação de densidade <sup>1) 2)</sup>	Calibração da densidade estendida <sup>3) 4)</sup>
[g/cm <sup>3</sup> ]	[g/cm <sup>3</sup> ]	[g/cm <sup>3</sup> ]	[g/cm <sup>3</sup> ]
±0.0005	±0.0005	±0.001	±0.0005

- 1) Faixa válida para calibração de densidade especial: 0 para 2 g/cm<sup>3</sup>, +5 para +80 °C (+41 para +176 °F)
- 2) código de pedido para "Pacote de aplicação", opção EE "Densidade especial" (para diâmetros nominais ≤ 100 DN)
- 3) Faixa válida para calibração de densidade estendida: 0 para 2 g/cm<sup>3</sup>, +20 para +60 °C (+68 para +140 °F)
- 4) código de pedido para "Pacote de aplicação", opção E1 "Densidade estendida"

*Temperatura*

$$\pm 0.5 \text{ °C} \pm 0.005 \cdot T \text{ °C} (\pm 0.9 \text{ °F} \pm 0.003 \cdot (T - 32) \text{ °F})$$

**Estabilidade de ponto zero**

DN		Estabilidade de ponto zero	
[mm]	[pol.]	[kg/h]	[lb/min]
8	$\frac{3}{8}$	0.180	0.007
15	$\frac{1}{2}$	0.585	0.021
25	1	1.62	0.059
40	1½	4.05	0.149
50	2	6.30	0.231
80	3	16.2	0.617

**Valores de vazão**

Valores da vazão como parâmetros de escoamento dependendo do diâmetro nominal.

*Unidades SI*

DN	1:1	1:10	1:20	1:50	1:100	1:500
	[kg/h]	[kg/h]	[kg/h]	[kg/h]	[kg/h]	[kg/h]
8	2 000	200	100	40	20	4
15	6 500	650	325	130	65	13
25	18 000	1 800	900	360	180	36
40	45 000	4 500	2 250	900	450	90
50	70 000	7 000	3 500	1 400	700	140
80	180 000	18 000	9 000	3 600	1 800	360

*Unidades US*

DN	1:1	1:10	1:20	1:50	1:100	1:500
[polegada]	[lb/min]	[lb/min]	[lb/min]	[lb/min]	[lb/min]	[lb/min]
$\frac{3}{8}$	73.50	7.350	3.675	1.470	0.735	0.147
$\frac{1}{2}$	238.9	23.89	11.95	4.778	2.389	0.478
1	661.5	66.15	33.08	13.23	6.615	1.323

DN	1:1	1:10	1:20	1:50	1:100	1:500
[polegada]	[lb/min]	[lb/min]	[lb/min]	[lb/min]	[lb/min]	[lb/min]
1½	1 654	165.4	82.70	33.08	16.54	3.308
2	2 573	257.3	128.7	51.46	25.73	5.146
3	6 615	661.5	330.8	132.3	66.15	13.23

### Precisão dos resultados

As saídas têm as seguintes especificações de precisão de base:

*Saída de corrente*

Precisão	±10 µA
----------	--------

*Saída de pulso/frequência*



d.l. = da leitura

Precisão	Máx. ±100 ppm da leitura
----------	--------------------------

Repetibilidade

o.r. = de leitura;  $1 \text{ g/cm}^3 = 1 \text{ kg/l}$ ; T = temperatura média

### Repetibilidade de base

 Fundamentos do projeto →  141

*Vazão mássica e vazão volumétrica (líquidos)*

±0.05 % da leitura

*Vazão mássica (gases)*

±0.20 % o.r.

*Densidade (líquidos)*

±0.00025 g/cm<sup>3</sup>

*Temperatura*

±0.25 °C ± 0.0025 · T °C (±0.45 °F ± 0.0015 · (T-32) °F)

Tempo de resposta

- O tempo de resposta depende da configuração (amortecimento).
- Tempo de resposta em casos de mudanças erráticas na variável medida: Após 500 ms → 95 % de todo o valor de escala

Influência da temperatura ambiente

### Saída de corrente

o.r. = de leitura

Erro adicional, em relação ao span de 16 mA:

Coeficiente de temperatura no ponto zero (4 mA)	0.02 %/10 K
Coeficiente de temperatura com span (20 mA)	0.05 %/10 K

**Saída de pulso/frequência**

o.r. = de leitura

<b>Coefficiente de temperatura</b>	Máx. ±100 ppm o.r.
------------------------------------	--------------------

Influência da temperatura da média

**Vazão mássica**

o.f.s. = de valor em escala real

Se houver uma diferença entre a temperatura durante o ajuste de zero e a temperatura do processo, o erro de medição adicional dos sensores geralmente é ±0.0002 %o.f.s./°C (±0.0001 %o. f.s./°F).

A influência é reduzida quando o ajuste de zero for realizado na temperatura do processo.

**Densidade**

- Se houver uma diferença entre a temperatura de calibração da densidade e a temperatura do processo, o erro de medição dos sensores é geralmente ±0.00005 g/cm<sup>3</sup>/°C (±0.000025 g/cm<sup>3</sup>/°F). É possível fazer o ajuste da densidade do campo.
- Também pode ser usado para o código de pedido para "Material do tubo de medição", opção LA de até -100 °C (-148 °F).

**Especificação da densidade de ampla variedade (calibração especial da densidade)**

Se a temperatura do processo estiver fora da faixa válida (→  137) o erro de medição é ±0.00005 g/cm<sup>3</sup> /°C (±0.000025 g/cm<sup>3</sup> /°F)

**Especificação de densidade estendida**

Se a temperatura do processo estiver fora da faixa válida (→  137) o erro de medição é ±0.00005 g/cm<sup>3</sup> /°C (±0.000025 g/cm<sup>3</sup> /°F)

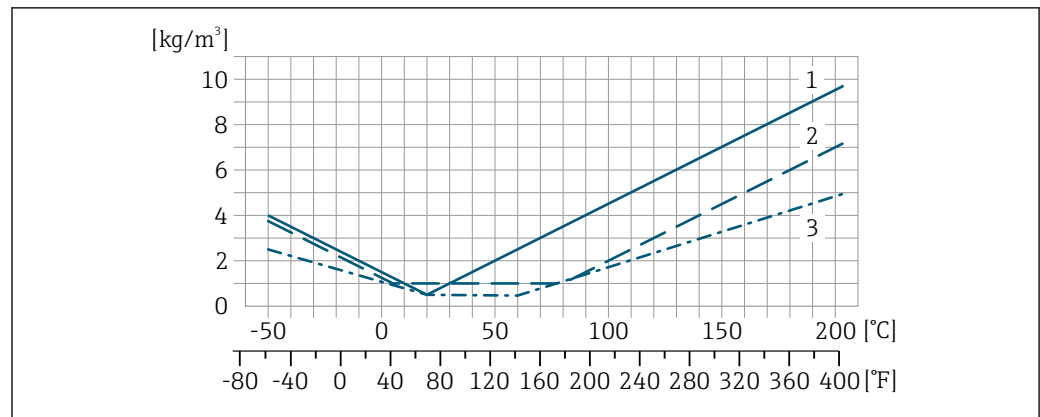

- 1 Ajuste da densidade de campo, por exemplo, a +20 °C (+68 °F)
- 2 Calibração de densidade especial
- 3 Calibração de densidade estendida

**Temperatura**

±0.005 · T °C (± 0.005 · (T - 32) °F)

Influência da pressão da média

A seguir, mostramos como a pressão do processo (pressão manométrica) afeta a precisão da vazão mássica .

o.r. = da leitura



É possível compensar para o efeito através de:

- Leitura do valor da pressão medida no momento através da entrada da corrente ou uma entrada digital.
- Especificação de um valor fixo para a pressão nos parâmetros do equipamento.



Instruções de operação.

DN		[% da leitura/bar]	[% da leitura/psi]
[mm]	[pol.]		
8	3/8	Sem efeito	
15	1/2	-0.002	-0.0001
25	1	Sem efeito	
40	1 1/2	-0.003	-0.0002
50	2	-0.008	-0.0006
80	3	-0.009	-0.0006

Fundamentos do design

o.r. = de leitura, o.f.s. = do valor da escala completa

BaseAccu = precisão base em % o.r., BaseRepeat = repetibilidade base em % o.r.

MeasValue = valor medido; ZeroPoint = estabilidade no ponto zero

*Cálculo do erro máximo medido como uma função da taxa de vazão*

Taxa de vazão	Erro máximo medido em % o.r.
$\geq \frac{\text{ZeroPoint}}{\text{BaseAccu}} \cdot 100$ <small>A0021332</small>	$\pm \text{BaseAccu}$ <small>A0021339</small>
$< \frac{\text{ZeroPoint}}{\text{BaseAccu}} \cdot 100$ <small>A0021333</small>	$\pm \frac{\text{ZeroPoint}}{\text{MeasValue}} \cdot 100$ <small>A0021334</small>

*Cálculo da repetibilidade máxima medido como uma função da taxa de vazão*

Taxa de vazão	Repetibilidade máxima em % o.r.
$\geq \frac{4/3 \cdot \text{ZeroPoint}}{\text{BaseAccu}} \cdot 100$ <small>A0021341</small>	$\pm 1/2 \cdot \text{BaseAccu}$ <small>A0021343</small>
$< \frac{4/3 \cdot \text{ZeroPoint}}{\text{BaseAccu}} \cdot 100$ <small>A0021342</small>	$\pm 2/3 \cdot \frac{\text{ZeroPoint}}{\text{MeasValue}} \cdot 100$ <small>A0021344</small>

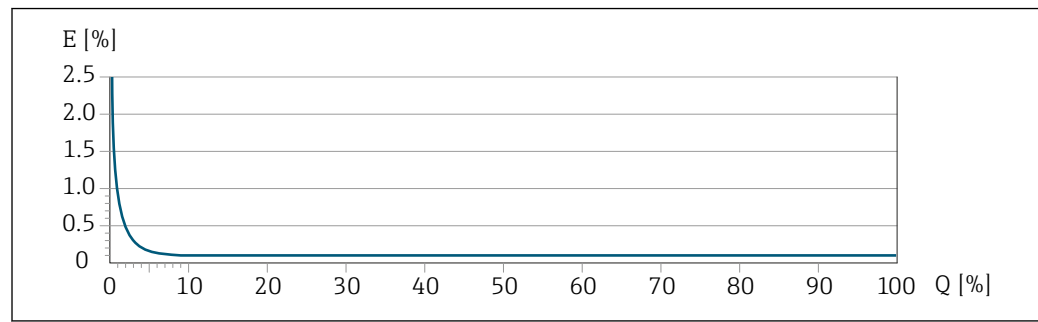
**Exemplo de erro de medição máximo**

A0018211

*E* Erro de medição máximo em % da leitura (exemplo)

*Q* Taxa de vazão em um % do valor de fundo de escala máximo

**16.7 Instalação**

Requisitos de instalação → 21

**16.8 Ambiente**

Faixa de temperatura ambiente → 23 → 23

**Tabelas de temperatura**

- Observe as interdependências entre o ambiente permitido e as temperaturas dos fluidos quando operar o equipamento em áreas classificadas.
- Para informações detalhadas sobre as tabelas de temperatura, consulte a documentação separada intitulada "Instruções de segurança" (XA) do equipamento.

Temperatura de armazenamento -40 para +80 °C (-40 para +176 °F), preferencialmente a +20 °C (+68 °F)

Classe climática DIN EN 60068-2-38 (teste Z/AD)

Grau de proteção

**Transmissor**

- Padrão: IP66/67, invólucro tipo 4X, adequado para grau de poluição 4
- Quando o invólucro está aberto: IP20, invólucro tipo 1, adequado para grau de poluição 2
- Módulo do display: IP20, invólucro tipo 1, adequado para grau de poluição 2

**Sensor**

IP66/67, invólucro tipo 4X <sup>2)</sup>, adequado para grau de poluição 4

Resistência à vibração e resistência a choques **Vibração senoidal semelhante a IEC 60068-2-6**

- Pico de 2 para 8.4 Hz, 3.5 mm
- Pico de 8.4 para 2 000 Hz, 1 g

**Vibração aleatória de banda larga semelhante à IEC 60068-2-64**

2) O tipo 4X não é usado quando uma célula de medição de pressão está instalada.

- 10 para 200 Hz, 0.003 g<sup>2</sup>/Hz
- 200 para 2 000 Hz, 0.001 g<sup>2</sup>/Hz
- Total: 1.54 g rms

#### Choque semi-senoidal semelhante a IEC 60068-2-27

6 ms 30 g

#### Impactos de manuseio bruto semelhante a IEC 60068-2-31

Compatibilidade eletromagnética (EMC)

- De acordo com a IEC/EN 61326 e a Recomendação NAMUR 21 (NE 21), a recomendação NAMUR 21 (NE 21) é cumprida quando o equipamento é instalado de acordo com a Recomendação NAMUR 98 (NE 98).
- Conforme IEC/EN 61000-6-2 e IEC/EN 61000-6-4



Detalhes na Declaração de conformidade.



Esta unidade não é destinada para uso em ambientes residenciais e não pode garantir proteção adequada da recepção de rádio em tais ambientes.

## 16.9 Processo

Faixa de temperatura média

Versão padrão	-50 para +150 °C (-58 para +302 °F)	Código de pedido para "Material do tubo medidor, superfície úmida", opções HA, SA, SB, SC
Versão de temperatura ampliada	-50 para +205 °C (-58 para +401 °F)	Código de pedido para "Material do tubo medidor, superfície úmida", opções SD, SE, SF, TH

Densidade do meio

0 para 2 000 kg/m<sup>3</sup> (0 para 125 lb/cf)

Classificações de pressão/temperatura



Para uma visão geral das classificações de pressão/temperatura para as conexões de processo, consulte as Informações técnicas

invólucro do sensor

Para versões padrão com a faixa de temperatura -50 para +150 °C (-58 para +302 °F), o invólucro do sensor é abastecido com gás de nitrogênio seco e protege os componentes eletrônicos e mecânicos por dentro.

Para todas as outras versões de temperatura o invólucro do sensor é abastecido com gás inerte seco.



Se um tubo medidor falhar (por ex. por causa de características do processo como fluidos corrosivos ou abrasivos), o fluido será inicialmente contido pelo invólucro do sensor.

No evento de uma falha no tubo, o nível da pressão interna do invólucro do sensor aumentará de acordo com a pressão do processo em operação. Se o usuário considerar que a pressão de ruptura do Invólucro do sensor não fornece uma margem de segurança adequada, o equipamento pode ser equipado com um disco de ruptura. Isso evita que uma pressão excessivamente alta se forme dentro do invólucro do sensor. Portanto, o uso de um disco de ruptura é altamente recomendado em aplicações envolvendo altas pressões de gases, e particularmente em aplicações nas quais a pressão do processo é maior que 2/3 da pressão de ruptura do invólucro do sensor.

Se houver a necessidade de drenar o meio vazando para um equipamento de descarga, o sensor deve ser equipado com um disco de ruptura. Conecte a descarga à conexão rosqueada adicional.

Se o sensor estiver para ser purgado com gás (detecção de gases), ele deverá ser equipado com conexões de purga.

 Não abra as conexões de purga a menos que o confinamento possa ser abastecido imediatamente com um gás seco e inerte. Use somente baixa pressão para purgar.

Pressão máxima:

- DN 08 a 150 (3/8 a 6"): 5 bar (72.5 psi)
- DN 250 (10"):
  - Temperatura da mídia ≤ 100 °C (212 °F): 5 bar (72.5 psi)
  - Temperatura da mídia > 100 °C (212 °F): 3 bar (43.5 psi)

### Pressão de ruptura do invólucro do sensor

As seguintes pressões de ruptura do invólucro do sensor são válidas somente para equipamentos padrão e/ou equipamentos com conexões de purga fechadas (não abertas/ como entregues).

Se um equipamento equipado com conexões de purga (código de pedido para "Opções do sensor", opção CH "Conexão de purga") estiver conectado a um sistema de purga, a pressão máxima é determinada pelo próprio sistema de purga ou pelo equipamento, dependendo de qual componente apresenta classificação de pressão mais baixa.

Se o equipamento tiver um disco de ruptura (código de pedido para "Opção de sensor", opção CA "Disco de ruptura"), a pressão de acionamento do disco de ruptura é decisiva.

A pressão de ruptura do invólucro do sensor se refere a uma pressão interna típica que é alcançada antes de uma falha mecânica do invólucro do sensor e que foi determinada durante testes de tipo. A declaração de teste de tipo correspondente pode ser solicitada junto com o equipamento (código de pedido para "Aprovações adicionais", opção LN "Pressão de ruptura do invólucro do sensor, teste de tipo").

DN		Pressão de ruptura do invólucro do sensor	
[mm]	[pol.]	[bar]	[psi]
8	3/8	400	5800
15	1/2	350	5070
25	1	280	4060
40	1 1/2	260	3770
50	2	180	2610
80	3	120	1740







 Para informações a respeito das dimensões, consulte a seção "Construção mecânica" do documento "Informações técnicas"

### Disco de ruptura

Para aumentar o nível de segurança, uma versão do equipamento com um disco de ruptura com uma pressão de ruptura de 10 para 15 bar (145 para 217.5 psi) pode ser usada (código do pedido para "Opção do sensor", opção CA "disco de ruptura").

O uso de discos de ruptura não pode ser combinado com a jaqueta de aquecimento disponível opcionalmente.

 Para informações a respeito das dimensões do disco de ruptura: consulte a seção "Construção mecânica" do documento "Informações técnicas"

Limpeza interna	<ul style="list-style-type: none"> <li>■ Limpeza CIP</li> <li>■ Limpeza SIP</li> </ul> <p><b>Opções</b></p> <ul style="list-style-type: none"> <li>■ Versão sem óleo e graxa para peças úmidas, sem declaração Código de pedido para "Serviço", opção HA <sup>3)</sup></li> <li>■ Versão sem óleo e graxa para peças úmidas de acordo com IEC/TR 60877-2.0 e BOC 50000810-4, com declaração Código de pedido para "Serviço", opção HB <sup>3)</sup></li> </ul>
Limite da vazão/caudal	<p>Selecione o diâmetro nominal otimizando entre a faixa de vazão necessária e a perda de pressão permitida.</p> <p> Para uma visão geral dos valores de fundo de escala da faixa de medição, consulte a seção "Faixa de medição" →  131</p> <ul style="list-style-type: none"> <li>■ O valor mínimo recomendado em escala real é de aprox. 1/20 do valor máximo em escala real</li> <li>■ Para as aplicações mais comuns, 20 para 50 % do valor máximo de fundo de escala pode ser considerado ideal</li> <li>■ Um valor de fundo de escala baixo deve ser selecionado para meios abrasivos (como líquidos com sólidos arrastados): velocidade da vazão &lt; 1 m/s (&lt; 3 ft/s).</li> <li>■ Para medição de gás, aplicam-se as seguintes regras: <ul style="list-style-type: none"> <li>■ A velocidade da vazão nos tubos de medição não deve exceder metade da velocidade do som (0.5 Mach)</li> <li>■ A vazão mássica máxima depende da densidade do gás: fórmula</li> </ul> </li> </ul> <p> Para calcular o limite da vazão, use a ferramenta de dimensionamento <i>Applicator</i> →  128</p>
Perda de pressão	<p> Para calcular a perda de carga, use a ferramenta de dimensionamento <i>Applicator</i> →  128</p> <p>Promass F com perda de pressão reduzida: código do pedido para "Opção do sensor", opção CE "perda de pressão reduzida"</p>
Pressão do sistema	→  23

## 16.10 Construção mecânica

Design, dimensões	<p> Para dimensões e comprimentos instalados do equipamento, consulte o documento "Informações técnicas", seção "Construção mecânica"</p>
Peso	<p>Todos os valores (excluindo o peso do material da embalagem) referem-se aos equipamentos com flanges EN/DIN PN 40.</p>

3) A limpeza somente se refere ao medidor. Quaisquer acessórios que foram fornecidos não são limpos.

**Peso em unidades SI**

DN [mm]	Peso [kg]	
	Código de pedido para "Invólucro", opção C Alumínio revestido	Código de pedido para "Invólucro", opção B 1.4404 (316L)
8	9	11.5
15	10	12.5
25	12	14.5
40	17	19.5
50	28	30.5
80	53	55.5

**Peso em unidades US**

DN [pol.]	Peso [lbs]	
	Código de pedido para "Invólucro", opção C Alumínio revestido	Código de pedido para "Invólucro", opção B 1.4404 (316L)
3/8	20	25
½	22	28
1	26	32
1½	37	43
2	62	67
3	117	122

**Materiais**

**Invólucro do transmissor**

- Código de pedido para "Invólucro", opção B: aço inoxidável CF-3M (316L, 1.4404)
- Código de pedido para "Invólucro", opção C "Compacto, revestido em alumínio": Alumínio, AlSi10Mg, revestido
- Material da janela: vidro

**Entradas para cabo/prensa-cabos**

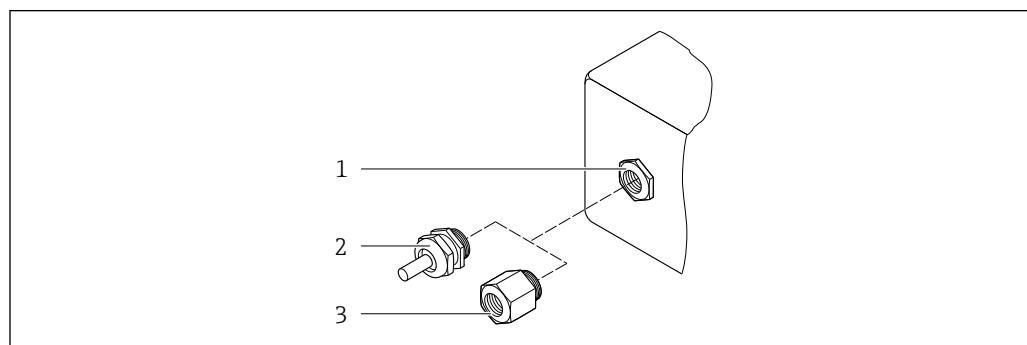

A0020640

■ 22 Possíveis entradas para cabo/prensa-cabos

- 1 Rosca interna M20 × 1,5
- 2 Prensa-cabos M20 × 1,5
- 3 Adaptador para entrada de cabos com rosca interna G ½" ou NPT ½"

*Código de pedido para "Invólucro", opção B "GT18, duas câmaras, 316L"*

Entrada para cabo/prensa-cabo	Tipo de proteção	Material
Prensa-cabos M20 × 1,5	<ul style="list-style-type: none"> <li>■ Área não classificada</li> <li>■ Ex ia</li> <li>■ Ex ic</li> <li>■ Ex nA</li> <li>■ Ex tb</li> </ul>	Aço inoxidável, 1.4404
Adaptador para entrada para cabo com rosca fêmea G ½"	Área classificada e área não classificada (exceto para CSA Ex d/XP)	Aço inoxidável, 1.4404 (316L)
Adaptador para entrada para cabo com rosca fêmea NPT ½"	Área classificada e área não classificada	

*Código de pedido para "Invólucro" opção C "GT20 duas câmaras, revestido com alumínio"*

Entrada para cabo/prensa-cabo	Tipo de proteção	Material
Prensa-cabos M20 × 1,5	<ul style="list-style-type: none"> <li>■ Área não classificada</li> <li>■ Ex ia</li> <li>■ Ex ic</li> </ul>	Plástico
	Adaptador para entrada para cabo com rosca fêmea G ½"	Latão niquelado
Adaptador para entrada para cabo com rosca fêmea NPT ½"	Área classificada e área não classificada (exceto para CSA Ex d/XP)	Latão niquelado
Rosca ½" NPT via adaptador	Área classificada e área não classificada	

**Invólucro do sensor**

 O material do invólucro do sensor depende da opção selecionada no código de pedido para "Material do tubo medidor, superfície molhada".



Código de pedido para "Material do tubo medidor, superfície molhada"	Material
Opções HA, SA, SD, TH	<ul style="list-style-type: none"> <li>■ Superfície externa resistente a ácidos e alcalinos</li> <li>■ Aço inoxidável 1,4301 (304)</li> </ul> <p> Com código do pedido para "Opção do sensor", opção <b>CC</b> "316L Invólucro do sensor": aço inoxidável, 1,4404 (316L)</p>
Opções SB, SC, SE, SF	<ul style="list-style-type: none"> <li>■ Superfície externa resistente a ácidos e alcalinos</li> <li>■ Aço inoxidável 1,4301 (304)</li> </ul>

**Tubos de medição**

- DN 8 a 80 (3/8 a 3"): aço inoxidável, 1.4539 (904L);  
Manifold: aço inoxidável, 1.4404 (316/316L)
- DN 8 a 80 (3/8 a 3"): Liga C22, 2.4602 (UNS N06022);  
Manifold: Liga C22, 2.4602 (UNS N06022)

### Conexões de processo

- Flanges similares a EN 1092-1 (DIN2501) / similares a ASME B 16.5/ conforme JIS B2220:
  - Aço inoxidável, 1.4404 (F316/F316L)
  - Liga C22, 2.4602 (UNS N06022)
  - Flanges soltos: aço inoxidável, 1.4301 (F304); partes úmidas Liga C22
- Todas as outras conexões de processo: Aço inoxidável, 1.4404 (316/316L)

 Conexões de processo disponíveis →  148

### Lacres

Conexões de processo soldadas sem vedações internas



### Acessórios

Tampa de proteção

Aço inoxidável, 1,4404 (316L)

### Conexões de processo

- Conexões de flange fixo:
  - Flange EN 1092-1 (DIN 2501)
  - Flange EN 1092-1 (DIN 2512N)
  - Comprimentos NAMUR em conformidade com a NE 132
  - Flange ASME B16.5
  - Flange JIS B2220
  - Flange DIN 11864-2 Formulário A, flange com entalhe DIN 11866 série A
- Conexões de braçadeiras: Braçadeira Tri-Clamp (tubos OD), DIN 11866 série C
- Rosqueado:
  - Rosca DIN 11851, DIN 11866 série A
  - Rosca SMS 1145
  - Rosca ISO 2853, ISO 2037
  - Rosca DIN 11864-1 Formulário A, DIN 11866 série A
- Conexões VCO:
  - 8-VCO-4
  - 12-VCO-4

 Materiais de conexão do processo →  146

### Rugosidade da superfície

Todos os dados se referem a peças em contato com o meio.

As seguintes categorias de rugosidade da superfície podem ser solicitadas:

Categoria	Método	Opções / código de pedido "Material do tubo de medição, superfície úmida"
Não polida	-	HA, LA, SA, SD, TH, TS, TT, TU
$Ra \leq 0.76 \mu m$ (30 $\mu in$ ) <sup>1)</sup>	Polido mecanicamente <sup>2)</sup>	SB, SE
$Ra \leq 0.76 \mu m$ (30 $\mu in$ ) <sup>1)</sup>	Polido mecanicamente <sup>2)</sup> , soldas no estado bruto	SJ, SL
$Ra \leq 0.38 \mu m$ (15 $\mu in$ ) <sup>1)</sup>	Polido mecanicamente <sup>2)</sup>	SC, SF
$Ra \leq 0.38 \mu m$ (15 $\mu in$ ) <sup>1)</sup>	Polido mecanicamente <sup>2)</sup> , soldas no estado bruto	SK, SM

Categoria	Método	Opções / código de pedido "Material do tubo de medição, superfície úmida"
$Ra \leq 0.38 \mu\text{m}$ (15 $\mu\text{in}$ ) <sup>1)</sup>	Polido mecanicamente <sup>2)</sup> e eletropolido	BC
$Ra \leq 0.38 \mu\text{m}$ (15 $\mu\text{in}$ ) <sup>1)</sup>	Polido mecanicamente <sup>2)</sup> e eletropolido, soldas no estado bruto	BG

1) Ra conforme ISO 21920

2) Excluindo as emendas de solda inacessíveis entre o tubo e o manifold

## 16.11 Operabilidade

### Idiomas

Podem ser operados nos seguintes idiomas:

■ Através do display local:

Inglês, alemão, francês, espanhol, italiano, holandês, português, polonês, russo, sueco, turco, chinês, japonês, bahasa (indonésio), vietnamita, tcheco

■ Através da ferramenta de operação "FieldCare":

Inglês, alemão, francês, espanhol, italiano, chinês, japonês

### Operação local

#### Através do módulo do display

Dois módulos de display estão disponíveis:

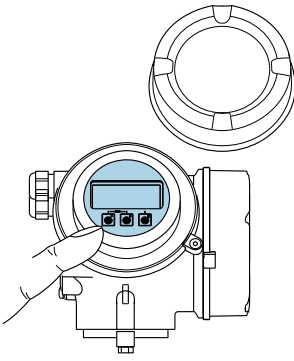
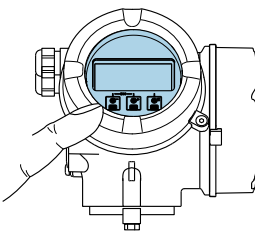
Código do pedido para "Display; Operação", opção C "SD02"	Código do pedido para "Display; Operação", opção E "SD03"
 <p style="text-align: right; font-size: small;">A0032219</p>	 <p style="text-align: right; font-size: small;">A0032221</p>
1 Operação com botões	1 Operação com controle touchscreen

#### Elementos do display

- Display gráfico, iluminado, 4 linhas
- Iluminação branca de fundo: muda para vermelha no caso de falhas do equipamento
- O formato para exibição das variáveis medidas e variáveis de status pode ser configurado individualmente



#### Elementos de operação

- Operação com 3 botões com invólucro aberto:  $\oplus$ ,  $\ominus$ ,  $\boxplus$   
ou
- Operação externa através de controle touchscreen (3 chaves ópticas) sem abrir o invólucro:  $\oplus$ ,  $\ominus$ ,  $\boxplus$
- Os elementos de operação também são acessíveis em diversas zonas das áreas classificadas

*Funcionalidade adicional*

- Função de cópia de segurança dos dados  
A configuração do equipamento pode ser salva no módulo do display.
- Função de comparação de dados  
A configuração do equipamento salva no módulo do display pode ser comparada à configuração do equipamento atual.
- Função da transferência de dados  
A configuração do transmissor pode ser transmitida para outro equipamento por meio do módulo do display do transmissor.

**Através de display remoto FHX50**

 O display remoto FHX50 pode ser solicitado como um acessório opcional →  125.

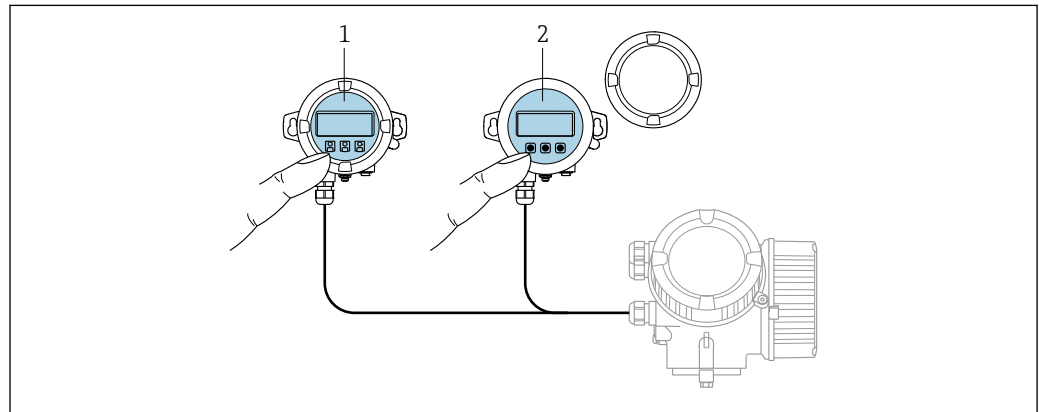

 23 *Opções de funcionamento do FHX50*

- 1 *Display SD02 e módulo de operação, botões de pressão: a tampa deve ser aberta para a operação*
- 2 *Display SD03 e módulo de operação, botões ópticos: operação possível através da tampa de vidro*

*Display e elementos de operação*

O display e os elementos de operação correspondem àqueles do módulo do display .

Operação remota →  54

Interface de serviço →  55

**16.12 Certificados e aprovações**



Certificados atuais e aprovações para o produto estão disponíveis na [www.endress.com](http://www.endress.com) respectiva página do produto em:

1. Selecione o produto usando os filtros e o campo de pesquisa.
2. Abra a página do produto.
3. Selecione **Downloads**.

**Identificação CE**

O equipamento atende as diretrizes legais das diretrizes da UE aplicáveis. Elas estão listadas na Declaração de Conformidade UE correspondente junto com as normas aplicadas.

A Endress+Hauser confirma que o equipamento foi testado com sucesso ao afixar a identificação CE no produto.

Identificação UKCA	<p>O equipamento atende as especificações legais das regulamentações do Reino Unido (Instrumentos obrigatórios). Elas estão listadas na Declaração de conformidade UKCA juntamente com as normas designadas. Ao selecionar uma opção de encomenda para marcação UKCA, a Endress+Hauser confirma a avaliação e o teste bem-sucedidos do equipamento fixando a marcação UKCA.</p> <p>Endereço de contato Endress+Hauser Reino Unido:          Endress+Hauser Ltd.          Floats Road          Manchester M23 9NF          Reino Unido  <a href="http://www.uk.endress.com">www.uk.endress.com</a></p>
Identificação RCM	<p>O sistema de medição atende às especificações EMC da "Australian Communications and Media Authority (ACMA)".</p>
Segurança funcional	<p>O instrumento de medição pode ser usado para sistemas de monitoramento de vazão (mín., máx., faixa) até SIL 2 (arquitetura de canal único; código de pedido para "Aprovação adicional", opção LA) e SIL 3 (arquitetura multicanal com redundância homogênea) e é avaliado e certificado de forma independente de acordo com o IEC 61508.</p> <p>É possível realizar os seguintes tipos de monitoramento no equipamento de segurança:</p> <ul style="list-style-type: none"> <li>■ Vazão mássica</li> <li>■ Vazão volumétrica</li> <li>■ Densidade</li> </ul> <p> Manual de segurança funcional com informações para o equipamento SIL →  156</p>
Aprovação Ex	<p>Os equipamentos têm certificado para uso em áreas classificadas e as instruções de segurança relevantes são fornecidas separadamente nas "Instruções de segurança" (XA). A etiqueta de identificação faz referência a este documento.</p>
Compatibilidade sanitária	<ul style="list-style-type: none"> <li>■ Aprovação 3-A             <ul style="list-style-type: none"> <li>■ Somente medidores com o código do pedido para "Aprovação adicional", opção LP "3A" possuem a aprovação 3-A.</li> <li>■ A aprovação 3-A refere-se ao medidor.</li> <li>■ Ao instalar o medidor, verifique se nenhum líquido pode se acumular na parte externa do medidor. Um módulo de display remoto deve ser instalado de acordo com a norma 3-A.</li> <li>■ Os acessórios (por exemplo, isolador de metal, tampa de proteção contra intempéries, unidade de suporte de parede) devem ser instalados de acordo com a norma 3-A. Cada acessório pode ser limpo. A desmontagem pode ser necessária em determinadas circunstâncias.</li> </ul> </li> <li>■ Testado conforme EHEDG (Tipo EL Classe I) Somente equipamentos com o código do pedido para "Aprovações adicionais", opção LT "EHEDG" foram testados e estão em conformidade com o EHEDG. Para atender aos requisitos da certificação EHEDG, o equipamento deve ser usado com conexões de processo de acordo com o documento de posição do EHEDG chamado "Easy Cleanable Pipe Couplings and Process Connections" (Acoplamentos de Tubos e Conexões de Processo de Fácil Limpeza) (<a href="http://www.ehedg.org">www.ehedg.org</a>). Para atender aos requisitos para a certificação EHEDG, a orientação do equipamento deve garantir a drenagem. O critério de teste para uma limpeza de acordo com o EHEDG é uma velocidade de vazão de 1.5 m/s na linha do processo. Essa velocidade deve ser garantida para uma limpeza em conformidade com o EHEDG.</li> <li>■ FDA CFR 21</li> </ul>

- Regulamentação para materiais em contato com alimentos (EC) 1935/2004
- Regulamentação de materiais em contato com alimentos GB 4806
- Os requisitos das regulamentações de materiais em contato com alimentos devem ser observados ao selecionar as versões de materiais.

 Observe as instruções especiais de instalação →  25

#### Compatibilidade farmacêutica

- FDA 21 CFR 177
- USP <87>
- USP <88> Classe VI 121 °C
- Certificado de conformidade TSE/BSE
- cGMP

Equipamentos com o código de pedido para "Teste, certificado", opção JG "Conformidade com requisitos derivados da cGMP, declaração" estão em conformidade com os requisitos da cGMP em relação à superfície de peças em contato com o meio, design, conformidade de material FDA 21 CFR, testes USP Classe VI e conformidade TSE/BSE. Uma declaração específica para o número de série é gerada.

#### Segurança funcional

O instrumento de medição pode ser usado para sistemas de monitoramento de vazão (mín., máx., faixa) até SIL 2 (arquitetura de canal único; código de pedido para "Aprovação adicional", opção LA) e SIL 3 (arquitetura multicanal com redundância homogênea) e é avaliado e certificado de forma independente de acordo com o IEC 61508.

É possível realizar os seguintes tipos de monitoramento no equipamento de segurança:

- Vazão mássica
- Vazão volumétrica
- Densidade

 Manual de segurança funcional com informações para o equipamento SIL →  156

#### Certificação HART

##### Interface HART

O medidor é certificado e registrado pelo FieldComm Group. O sistema de medição atende aos requisitos das especificações a seguir:

- Certificado de acordo com o HART 7
- O equipamento também pode ser operado com equipamentos certificados de outros fabricantes (interoperabilidade)

#### Diretriz dos Equipamentos sob Pressão (PED)

- Com a marcação
  - a) PED/G1/x (x = categoria) ou
  - b) PESR/G1/x (x = categoria)
 na placa de identificação do sensor, Endress+Hauser confirma a conformidade com os "Requisitos Essenciais de Segurança"
  - a) especificado no anexo I da Diretriz 2014/68/UE relativa a equipamentos sob pressão ou
  - b) Anexo 2 do Ato Normativo (SI) 2016 N.º 1105.
- Equipamentos que não apresentam esta marca (sem PED ou PESR) são designados e fabricados de acordo com as boas práticas de engenharia. Eles atendem aos requisitos de
  - a) Art. 4, Seção 3 da Diretriz dos Equipamentos sob Pressão 2014/68/UE ou
  - b) Parte 1, Seção 8 do Ato Normativo (SI) 2016 n.º 1105.
 O escopo de aplicação é indicado
  - a) nos diagramas 6 a 9 no anexo II da Diretriz 2014/68/UE relativa a equipamentos sob pressão ou
  - b) no Sch. 3, Seção 2 do Ato Normativo (SI) 2016 n.º 1105.



## Normas e diretrizes externas

- EN 60529  
Graus de proteção fornecidos pelo invólucro (código IP)
- IEC/EN 60068-2-6  
Influências ambientais: Procedimento de teste - Teste Fc: vibrar (senoidal).
- IEC/EN 60068-2-31  
Influências ambientais: Procedimento de teste - Teste Ec: impactos devido ao manuseio brusco, primariamente para equipamentos.
- EN 61010-1  
Especificações de segurança para equipamentos elétricos para medição, controle e uso de laboratório - requerimentos gerais
- GB 30439.5  
Requisitos de segurança para produtos de automação industrial - Parte 5: Requisitos de segurança para medidores de vazão
- EN 61326-1/-2-3  
Especificações EMC para equipamentos elétricos para medição, controle e uso de laboratório
- IEC 61508  
Segurança funcional dos sistemas programáveis/eletrônicos/elétricos relacionados à segurança eletrônica
- NAMUR NE 21  
Compatibilidade Eletromagnética (EMC) de processo industrial e equipamento de controle de laboratório
- NAMUR NE 32  
Retenção de dados em casos de uma falha na alimentação em campo e instrumentos de controle com microprocessadores
- NAMUR NE 43  
Padronização do nível de sinal para informação de defeito de transmissores digitais com sinal de saída analógico.
- NAMUR NE 53  
Software dos equipamentos de campo e equipamentos de processamento de sinal com componentes eletrônicos digitais
- NAMUR NE 80  
A aplicação da diretriz dos equipamentos de pressão nos equipamentos de controle do processo
- NAMUR NE 105  
Especificações para integração de equipamentos fieldbus em ferramentas de engenharia para equipamentos de campo
- NAMUR NE 107  
Automonitoramento e diagnóstico de equipamentos de campo
- NAMUR NE 131  
Especificações para equipamentos de campo para aplicações padrão
- NAMUR NE 132  
Medidor de massa Coriolis
- NACE MR0103  
Materiais resistentes à fragilização causada por sulfuretos em ambientes corrosivos de refino de petróleo.
- NACE MR0175/ISO 15156-1  
Materiais para uso em ambientes de confinamento de H<sub>2</sub>S em produção de petróleo e gás.
- ETSI EN 300 328  
Diretrizes para componentes de rádio de 2,4 GHz.
- EN 301489  
Compatibilidade eletromagnética e questões de espectro de rádio (ERM).

## 16.13 Pacotes de aplicação

Existem diversos pacotes de aplicação diferentes disponíveis para melhorar a funcionalidade do dispositivo. Estes pacotes podem ser necessários para tratar de aspectos de segurança ou exigências específicas de alguma aplicação.

Os pacotes de aplicação podem ser solicitados com o equipamento ou subsequentemente através da Endress+Hauser. Informações detalhadas sobre o código de pedido em questão estão disponíveis em nosso centro de vendas local Endress+Hauser ou na página do produto do site da Endress+Hauser: [www.endress.com](http://www.endress.com).

 Informações detalhadas sobre os pacotes de aplicação:  
Documentação especial →  156

Funcionalidade de diagnóstico

Código de pedido para "Pacote de aplicação", opção EA "HistoROM estendido"

Compreende funções estendidas relacionadas ao registro de eventos e à ativação da memória do valor medido.

Registro de eventos:

O volume da memória é estendido de 20 entradas de mensagens (versão padrão) para até 100 entradas.

Registro de dados (registrator de linha):

- A capacidade de memória para até 1000 valores medidos é ativada.
- 250 valores medidos podem ser extraídos através de cada um dos 4 canais de memória. O intervalo de registro pode ser definido e configurado pelo usuário.
- Registros de valores medidos podem ser acessados através do display local ou ferramenta de operação, por ex. FieldCare, DeviceCare ou Servidor da web.

 Para informações detalhadas, consulte as Instruções de operação do equipamento.



Heartbeat Technology

Código de pedido para "Pacote de aplicação", opção EB "Verificação + Monitoramento Heartbeat"

### Verificação Heartbeat

Atende aos requisitos de verificação rastreável conforme DIN ISO 9001:2015 Cláusula 7.6 a) "Controle de equipamentos de monitoramento e medição".

- Teste funcional no estado instalado sem interrupção de processo.
- Resultados da verificação que pode ser comprovada sob encomenda, inclusive um relatório.
- Processo de teste simples através da operação local ou de outras interfaces operacionais.
- Avaliação clara do ponto de medição (aprovado/reprovado) com alta cobertura de teste total no âmbito das especificações do fabricante.
- Extensão dos intervalos de calibração de acordo com a avaliação de risco do operador.

 Informações detalhadas sobre Heartbeat Technology:  
Documentação especial →  156

Densidade especial

Código de pedido para "Pacote de aplicação", opção EE "Densidade especial"

Muitas aplicações usam a densidade como principal valor medido para monitoramento da qualidade ou para controlar os processos. O equipamento mede a densidade do fluido de forma padrão e disponibiliza este valor para o sistema de controle.

O pacote de aplicação da "Densidade Especial" oferece medição de densidade de alta precisão sobre uma ampla gama de densidades e temperaturas, principalmente para aplicações sujeitas a diversas condições de processo.

As informações a seguir podem ser encontradas no certificado de calibração fornecido:

- Desempenho da densidade no ar
- Desempenho da densidade em líquidos com densidade diferente
- Desempenho da densidade em água com diferentes temperaturas

 Para informações detalhadas, consulte as instruções de operação do equipamento.

#### Densidade estendida

Código de pedido para "Pacote de aplicação", opção E1 "Densidade estendida"



Para aplicações baseadas em volume, o equipamento pode calcular e emitir a taxa de vazão de volume ao dividir a taxa de vazão mássica pela densidade medida.

Este pacote de aplicação é a calibração padrão para aplicações de transferência de custódia de acordo com as normas nacionais e internacionais (ex. OIML, MID). Recomenda-se para aplicações de dosagem fiscal baseada em volume em uma ampla faixa de temperatura.

O certificado de calibração fornecido descreve o desempenho de densidade no ar e água em várias temperaturas em detalhes.

 Para informações detalhadas, consulte as instruções de operação do equipamento.

## 16.14 Acessórios

 Visão geral dos acessórios disponíveis para pedido →  125

## 16.15 Documentação

-  Para uma visão geral do escopo da respectiva Documentação técnica, consulte:
- *Device Viewer* ([www.endress.com/deviceviewer](http://www.endress.com/deviceviewer)): insira o número de série da etiqueta de identificação
  - *Aplicativo de operações da Endress+Hauser*: Insira o número de série que está na etiqueta de identificação ou escaneie o QR code.

#### Documentação padrão

#### Resumo das instruções de operação

##### Resumo das instruções de operação do sensor

Medidor	Código da documentação
Proline Promass F	KA01261D

##### Resumo das instruções de operação para transmissor

Medidor	Código da documentação
Proline Promass 200	KA01268D

### Informações técnicas

Medidor	Código da documentação
Promass F 200	TI01060D

Documentação adicional de acordo com o equipamento **Instruções de segurança**

Conteúdo	Código da documentação
ATEX/IECEX Ex i	XA00144D
ATEX/IECEX Ex d	XA00143D
ATEX/IECEX Ex nA	XA00145D
cCSAus IS	XA00151D
cCSAus XP	XA00152D
INMETRO Ex i	XA01300D
INMETRO Ex d	XA01305D
INMETRO Ex nA	XA01306D
JPN Ex d	XA01763D
KCs Ex d	XA03546D
NEPSI Ex i	XA00156D
NEPSI Ex d	XA00155D
NEPSI Ex nA	XA00157D
NEPSI Ex i	XA1755D
NEPSI Ex d	XA1754D
NEPSI Ex nA	XA1756D



### Manual de segurança funcional

Conteúdo	Código da documentação
Proline Promass 200	SD00147D

### Documentação especial

Sumário	Código da documentação
Informações sobre a diretriz dos equipamentos sob pressão	SD01614D
Módulo do display e módulo de operação FHX50	SD01007F
Heartbeat Technology	SD01849D

### Instruções de instalação

Conteúdo	Observação
Instruções de instalação para conjuntos de peças sobressalentes e acessórios	<ul style="list-style-type: none"> <li>▪ Acesse as características gerais de todos os conjuntos de peças de reposição disponíveis através do <i>Device Viewer</i> →  122</li> <li>▪ Acessórios disponíveis para pedido com Instruções de instalação →  125</li> </ul>

# Índice

## A

Acesso direto . . . . .	47
Acesso para gravação . . . . .	50
Acesso para leitura . . . . .	50
Ações corretivas	
Fechamento . . . . .	107
Recorrer . . . . .	107
Adaptação do comportamento de diagnóstico . . . . .	109
Adaptação do sinal de status . . . . .	110
Ajuste de parâmetro	
Adaptação do medidor às condições de processo . . . . .	99
Administração . . . . .	88
Ajuste do sensor . . . . .	83
Condicionamento de saída . . . . .	77
Configurações de display avançadas . . . . .	86
Corte de vazão baixa . . . . .	80
Detecção de tubo parcialmente cheio . . . . .	81
Display local . . . . .	75
Gerenciamento da configuração do equipamento . . . . .	89
Idioma de operação . . . . .	62
Meio . . . . .	65
Nome de tag . . . . .	63
Reinicialização do equipamento . . . . .	118
Reinicialização do totalizador . . . . .	99
Reset do totalizador . . . . .	99
Saída comutada . . . . .	73
Saída em corrente . . . . .	68
Saída em pulso . . . . .	70
Saída em pulso/frequência/comutada . . . . .	69, 71
Simulação . . . . .	91
Totalizador . . . . .	84
Unidades do sistema . . . . .	65
Ajustes dos parâmetros	
Administração (Submenu) . . . . .	88
Ajuste do ponto zero (Submenu) . . . . .	83
Ajuste do sensor (Submenu) . . . . .	83
Condicionamento de saída (Assistente) . . . . .	77
Configuração (Menu) . . . . .	63
Configuração burst 1 para n (Submenu) . . . . .	59
Corte de vazão baixa (Assistente) . . . . .	80
Definir código de acesso (Assistente) . . . . .	89
Detecção de tubo parcialmente cheio (Assistente) . . . . .	81
Diagnóstico (Menu) . . . . .	114
Exibição do backup de configuração (Submenu) . . . . .	89
Exibir (Assistente) . . . . .	75
Exibir (Submenu) . . . . .	86
Informações do equipamento (Submenu) . . . . .	118
Manuseio do totalizador (Submenu) . . . . .	99
Registro de dados (Submenu) . . . . .	100
Saída de corrente 1 para n (Assistente) . . . . .	68
Saída de pulso/frequência/chave (Assistente)	
. . . . .	69, 70, 71, 73
Selecionar o meio (Submenu) . . . . .	65
Simulação (Submenu) . . . . .	91
Totalizador (Submenu) . . . . .	97
Totalizador 1 para n (Submenu) . . . . .	84

Unidades do sistema (Submenu) . . . . .	65
Valores de saída (Submenu) . . . . .	98
Variáveis de processo (Submenu) . . . . .	97
Web server (Submenu) . . . . .	53
Aplicação . . . . .	130
Applicator . . . . .	131
Aprovação 3-A . . . . .	151
Aprovação Ex . . . . .	151
Aprovações . . . . .	150
Aquecimento do sensor . . . . .	24
Área de status	
Na visualização de navegação . . . . .	41
Para display de operação . . . . .	39
Área do display	
Na visualização de navegação . . . . .	42
Para display de operação . . . . .	39
Arquivos de descrição do equipamento . . . . .	57
Assistente	
Condicionamento de saída . . . . .	77
Corte de vazão baixa . . . . .	80
Definir código de acesso . . . . .	89
Detecção de tubo parcialmente cheio . . . . .	81
Exibir . . . . .	75
Saída de corrente 1 para n . . . . .	68
Saída de pulso/frequência/chave . . . . .	69, 70, 71, 73
Autorização de acesso aos parâmetros	
Acesso para gravação . . . . .	50
Acesso para leitura . . . . .	50

## C

Cabo de conexão . . . . .	29
Caminho de navegação (visualização de navegação) . . . . .	41
Campo de aplicação	
Risco residual . . . . .	11
Características de desempenho . . . . .	137
Carga . . . . .	31
Certificação HART . . . . .	152
Certificado de conformidade TSE/BSE . . . . .	152
Certificados . . . . .	150
cGMP . . . . .	152
Chave de proteção contra gravação . . . . .	94
Classe climática . . . . .	142
Classificações de pressão/temperatura . . . . .	143
Código de acesso . . . . .	50
Entrada incorreta . . . . .	50
Código de pedido . . . . .	16, 17
Código de pedido estendido	
Sensor . . . . .	17
Código do pedido estendido	
Transmissor . . . . .	16
Código do tipo de equipamento . . . . .	57
Comissionamento . . . . .	62
Configuração do equipamento . . . . .	62
Configurações avançadas . . . . .	82
Compatibilidade eletromagnética . . . . .	143
Compatibilidade farmacêutica . . . . .	152

Compatibilidade sanitária . . . . .	151
Componentes do equipamento . . . . .	14
Comportamento de diagnóstico	
Explicação . . . . .	106
Símbolos . . . . .	106
Comunicador de campo	
Função . . . . .	56
Comunicador de campo 475 . . . . .	56
Condições ambientes	
Resistência à vibração e resistência a choque . . . . .	142
Temperatura de armazenamento . . . . .	142
Condições de armazenamento . . . . .	19
Condições de operação de referência . . . . .	137
Conexão	
ver Conexão elétrica	
Conexão do equipamento . . . . .	32
Conexão elétrica	
Commubox FXA195 (USB) . . . . .	54
Commubox FXA291 . . . . .	55
Comunicador de campo 475 . . . . .	54
Ferramenta de operação (por ex. FieldCare, AMS Device Manager, SIMATIC PDM) . . . . .	54
Ferramentas de operação	
Através da interface de operação (CDI) . . . . .	55
Através do protocolo HART . . . . .	54
Field Xpert SFX350/SFX370 . . . . .	54
Grau de proteção . . . . .	34
Instrumento de medição . . . . .	29
Modem Bluetooth VIATOR . . . . .	54
Uma unidade da fonte de alimentação do transmissor . . . . .	54
Conexões de processo . . . . .	148
Configuração do idioma de operação . . . . .	62
Consumo de corrente . . . . .	136
Consumo de energia . . . . .	136
Corte de vazão baixa . . . . .	134
<b>D</b>	
Dados da versão para o equipamento . . . . .	57
Dados específicos da comunicação . . . . .	58
Dados técnicos, características gerais . . . . .	130
Data de fabricação . . . . .	16, 17
Declaração de conformidade . . . . .	12
Definição do código de acesso . . . . .	93
Densidade do meio . . . . .	143
Desabilitação da proteção contra gravação . . . . .	93
Descarte . . . . .	123
Descarte de embalagem . . . . .	20
Device Viewer . . . . .	122
DeviceCare . . . . .	56
Arquivo de descrição do equipamento (DD) . . . . .	57
Devolução . . . . .	123
Diagnóstico	
Símbolos . . . . .	105
Dica de ferramenta	
ver Texto de ajuda	
Dimensões de instalação . . . . .	23
ver Dimensões de instalação	
Direção (vertical, horizontal) . . . . .	22

Direção da vazão . . . . .	22, 26
Diretriz dos Equipamentos sob Pressão (PED) . . . . .	152
Disco de ruptura	
Instruções de segurança . . . . .	25
Pressão de disparo . . . . .	144
Display	
ver Display local	
Display de operação . . . . .	39
Display local . . . . .	149
ver Display de operação	
ver Mensagem de diagnóstico	
ver Na condição de alarme	
Visualização de navegação . . . . .	41
Visualização para edição . . . . .	43
Documentação . . . . .	155
Documento	
Função . . . . .	6
Símbolos . . . . .	6

**E**

Editor de texto . . . . .	43
Editor numérico . . . . .	43
Elementos de operação . . . . .	44, 106
Entrada para cabo	
Grau de proteção . . . . .	34
Entradas para cabos	
Dados técnicos . . . . .	136
Equalização potencial . . . . .	33
Equipamento	
Configuração . . . . .	62
Preparação da conexão elétrica . . . . .	31
Erro medido máximo . . . . .	137
Escopo de função	
Comunicador de campo . . . . .	56
Comunicador de campo 475 . . . . .	56
Field Xpert . . . . .	55
Especificações para o pessoal . . . . .	10
Esquema de ligação elétrica . . . . .	30, 32, 135
Estrutura	
Medidor . . . . .	14
Menu de operação . . . . .	37
Etiqueta de identificação	
Sensor . . . . .	17
Transmissor . . . . .	16
Exibindo o histórico do valor medido . . . . .	100

**F**

Fabricante ID . . . . .	57
Faixa de função	
Gerenciador de equipamento AMS . . . . .	56
SIMATIC PDM . . . . .	56
Faixa de medição	
Para gases . . . . .	131
Para líquidos . . . . .	131
Faixa de medição, recomendada . . . . .	145
Faixa de temperatura	
Temperatura de armazenamento . . . . .	19
Temperatura do meio . . . . .	143
Faixa de temperatura de armazenamento . . . . .	142

Faixa de vazão operável . . . . .	132	Informações de diagnóstico	
Falha na fonte de alimentação . . . . .	136	Ações corretivas . . . . .	111
FDA . . . . .	151, 152	Design, descrição . . . . .	106, 108
Ferramenta		DeviceCare . . . . .	107
Transporte . . . . .	19	Display local . . . . .	105
Ferramentas		FieldCare . . . . .	107
Conexão elétrica . . . . .	29	Visão geral . . . . .	111
Instalação . . . . .	26	Informações sobre este documento . . . . .	6
Ferramentas de conexão . . . . .	29	Inspeção	
Ferramentas de montagem . . . . .	26	Instalação . . . . .	28
Field Xpert		Instalação . . . . .	21
Função . . . . .	55	Instruções especiais de conexão . . . . .	33
Field Xpert SFX350 . . . . .	55	Instruções especiais de instalação	
FieldCare . . . . .	55	Compatibilidade higiênica . . . . .	25
Arquivo de descrição do equipamento (DD) . . . . .	57	Instrumento de medição	
Função . . . . .	55	Preparação para instalação . . . . .	26
Filosofia de operação . . . . .	38	Integração do sistema . . . . .	57
Filtragem do registro de evento . . . . .	116	invólucro do sensor . . . . .	143
Firmware		Isolamento galvânico . . . . .	135
Data de lançamento . . . . .	57	Isolamento térmico . . . . .	24
Versão . . . . .	57	<b>L</b>	
Função do documento . . . . .	6	Lançamento de software . . . . .	57
Funções		Leitura dos valores medidos . . . . .	96
ver Parâmetro		Limite da vazão/caudal . . . . .	145
Funções de usuário . . . . .	38	Limpeza CIP . . . . .	145
Fundamentos do design		Limpeza interna . . . . .	145
Erro de medição . . . . .	141	Limpeza SIP . . . . .	145
Repetibilidade . . . . .	141	Lista de diagnósticos . . . . .	115
<b>G</b>		Lista de verificação	
Gerenciador de equipamento AMS . . . . .	56	Verificação pós-conexão . . . . .	34
Função . . . . .	56	Verificação pós-instalação . . . . .	28
Gerenciamento da configuração do equipamento . . . . .	89	Local de instalação . . . . .	21
Giro do invólucro do transmissor . . . . .	27	Localização de falhas	
Giro do invólucro dos componentes eletrônicos		Geral . . . . .	103
ver Giro do invólucro do transmissor		<b>M</b>	
Giro do módulo do display . . . . .	27	Marcas registradas . . . . .	8
Grau de proteção . . . . .	34, 142	Materiais . . . . .	146
<b>H</b>		Medição e teste do equipamento . . . . .	121
Habilitação da proteção contra gravação . . . . .	93	Medidor	
Habilitação e desabilitação do bloqueio do teclado . . . . .	51	Acionar . . . . .	62
Histórico do firmware . . . . .	120	Conversão . . . . .	122
HistoROM . . . . .	89	Descarte . . . . .	124
<b>I</b>		Estrutura . . . . .	14
Identificação CE . . . . .	12, 150	Instalação do sensor . . . . .	26
Identificação do instrumento de medição . . . . .	15	Removendo . . . . .	123
Identificação RCM . . . . .	151	Reparos . . . . .	122
Identificação UKCA . . . . .	151	Mensagem de diagnóstico . . . . .	105
Idiomas, opções de operação . . . . .	149	Mensagens de erro	
Indicação		ver Mensagens de diagnóstico	
Evento de diagnóstico anterior . . . . .	114	Menu	
Evento de diagnóstico atuais . . . . .	114	Configuração . . . . .	63
Influência		Diagnóstico . . . . .	114
Pressão do meio . . . . .	140	Menu de contexto	
Temperatura ambiente . . . . .	139	Explicação . . . . .	45
Temperatura do meio . . . . .	140	Fechamento . . . . .	45
		Recorrer . . . . .	45

Menu de operação		
Estrutura	37	
Menus, submenus	37	
Submenus e funções de usuário	38	
Menus		
Para configuração do equipamento	62	
Para configurações específicas	82	
Minisseletora		
ver Chave de proteção contra gravação		
Modo Burst	59	
Módulo dos componentes eletrônicos de E/S	14, 32	
Módulo dos componentes eletrônicos principais	14	
<b>N</b>		
Netilion	121	
Nome do equipamento		
Sensor	17	
Transmissor	16	
Normas e diretrizes	153	
Número de série	16, 17	
<b>O</b>		
Opções de operação	36	
Operação	96	
Operação remota	150	
<b>P</b>		
Pacotes de aplicação	154	
Parâmetros		
Alterar	49	
Inserir valor	49	
Peças de reposição	122	
Perda de pressão	145	
Peso		
Transporte (observação)	19	
Unidades SI	146	
Unidades US	146	
Precisão de medição	137	
Preparação da conexão	31	
Preparações de montagem	26	
Pressão do meio		
Influência	140	
Pressão estática	23	
Princípio de medição	130	
Projeto do sistema		
Sistema de medição	130	
ver Projeto do medidor		
Proteção contra ajustes de parâmetro	93	
Proteção contra gravação		
Através de código de acesso	93	
Por meio da chave de proteção contra gravação	94	
Proteção contra gravação de hardware	94	
Protocolo HART		
Variáveis de equipamento	58	
Variáveis medidas	58	
<b>R</b>		
Recalibração	121	
Recebimento	15	
Registrador de linha	100	
Registro de eventos	115	
Regulamento de Materiais para Contato com		
Alimentos	151	
Reparo	122	
Notas	122	
Reparo de um equipamento	122	
Reparo do equipamento	122	
Repetibilidade	139	
Requisitos de instalação		
Aquecimento do sensor	24	
Dimensões de instalação	23	
Disco de ruptura	25	
Isolamento térmico	24	
Local de instalação	21	
Orientação	22	
Trechos retos a montante e a jusante	23	
Tubo descendente	21	
Vibrações	25	
Requisitos de montagem		
Pressão estática	23	
Resistência à vibração e resistência a choque	142	
Revisão do equipamento	57	
Rugosidade da superfície	148	
<b>S</b>		
Segurança	10	
Segurança da operação	11	
Segurança do local de trabalho	11	
Segurança do produto	12	
Segurança funcional (SIL) (nível de integridade de segurança)	151, 152	
Sensor		
Instalação	26	
Serviço de manutenção	121	
Serviços		
Manutenção	121	
Reparo	123	
SIL (segurança funcional)	151, 152	
SIMATIC PDM	56	
Função	56	
Símbolos		
Na área de status do display local	39	
No editor de texto e numérico	43	
Para assistentes	42	
Para bloqueio	39	
Para comportamento de diagnóstico	39	
Para comunicação	39	
Para correção	43	
Para menus	42	
Para número do canal de medição	39	
Para parâmetros	42	
Para sinal de status	39	
Para submenu	42	
Para variável medida	39	
Sinais de status	105, 108	
Sinal de alarme	134	
Sinal de saída	132	
Sistema de medição	130	
Status de bloqueio do equipamento	96	

Submenu	
Administração . . . . .	88
Ajuste do ponto zero . . . . .	83
Ajuste do sensor . . . . .	83
Configuração avançada . . . . .	82
Configuração burst 1 para n . . . . .	59
Exibição do backup de configuração . . . . .	89
Exibir . . . . .	86
Informações do equipamento . . . . .	118
Manuseio do totalizador . . . . .	99
Registro de dados . . . . .	100
Registro de eventos . . . . .	115
Selecionar o meio . . . . .	65
Simulação . . . . .	91
Totalizador . . . . .	97
Totalizador 1 para n . . . . .	84
Unidades do sistema . . . . .	65
Valor medido . . . . .	96
Valores de saída . . . . .	98
Variáveis de processo . . . . .	97
Visão geral . . . . .	38
Web server . . . . .	53
Substituição	
Componentes do equipamento . . . . .	122
<b>T</b>	
Teclas de operação	
ver Elementos de operação	
Tela de entrada . . . . .	43
Temperatura ambiente	
Influência . . . . .	139
Temperatura de armazenamento . . . . .	19
Temperatura do meio	
Influência . . . . .	140
Tempo de resposta . . . . .	139
Tensão de alimentação . . . . .	30, 135
tensão do terminal . . . . .	31
Terminais . . . . .	136
Testado para EHEDG . . . . .	151
Texto de ajuda	
Explicação . . . . .	48
Fechamento . . . . .	48
Recorrer . . . . .	48
Totalizador	
Configuração . . . . .	84
Transmissor	
Conexão dos cabos de sinal . . . . .	32
Girar o invólucro . . . . .	27
Giro do módulo do display . . . . .	27
Transporte do instrumento de medição . . . . .	19
Trechos retos a jusante . . . . .	23
Trechos retos a montante . . . . .	23
Tubo descendente . . . . .	21
<b>U</b>	
Unidade de alimentação	
Especificações . . . . .	30
Uso do instrumento de medição	
Casos fronteiros . . . . .	10
Uso incorreto . . . . .	10
ver Uso indicado	
Uso indicado . . . . .	10
USP classe VI . . . . .	152
<b>V</b>	
Valores do display	
Para status de bloqueio . . . . .	96
Variáveis de entrada . . . . .	131
Variáveis de medição	
ver Variáveis do processo	
Variáveis de saída . . . . .	132
Variáveis do processo	
Calculadas . . . . .	131
Medida . . . . .	131
Verificação	
Conexão . . . . .	34
Produtos recebidos . . . . .	15
Verificação pós instalação . . . . .	62
Verificação pós-conexão . . . . .	62
Verificação pós-conexão (checklist) . . . . .	34
Verificação pós-instalação (lista de verificação) . . . . .	28
Vibrações . . . . .	25
Visualização de navegação	
No assistente . . . . .	41
No submenu . . . . .	41
<b>W</b>	
W@M Device Viewer . . . . .	15



71751344

[www.addresses.endress.com](http://www.addresses.endress.com)

---