

# Informazioni tecniche

## Proline Promass A 500

Misuratore di portata Coriolis



Misuratore di portata a tubo singolo di precisione per piccole portate, in versione separata con fino a 4 I/O

### Applicazione

- Il principio di misura non dipende dalle caratteristiche fisiche del fluido, come viscosità o densità
- Adatto per applicazioni con piccole portate in tutte le industrie

### Proprietà del dispositivo

- Diametro nominale: DN 1...4 ( $\frac{1}{24}$  ...  $\frac{1}{8}$ " )
- Pressione di processo fino a 430,9 bar (6 250 psi)
- Temperatura del fluido fino a +205 °C (+401 °F)
- Versione separata con fino a 4 I/O
- Display retroilluminato con Touch Control e accesso WLAN
- Cavo standard tra sensore e trasmettitore

### Vantaggi

- Installazione non ingombrante - sensore compatto e leggero
- Massima qualità del prodotto - tubo di misura ad autosvuotamento in tutte le dimensioni tubazioni
- Sicurezza del processo ottimale - resistente a condizioni ambientali corrosive e intasamenti interni
- Pieno accesso alle informazioni di processo e diagnostiche - numerosi I/O liberamente combinabili ed Ethernet
- Riduzione di complessità e varietà - funzionalità I/O liberamente configurabili
- Verifica integrata - Heartbeat Technology

# Indice





<b>Informazioni su questo documento</b> . . . . .	<b>4</b>	Istruzioni speciali per l'installazione . . . . .	69
Simboli . . . . .	4		
<b>Funzionamento e struttura del sistema</b> . . . . .	<b>5</b>	<b>Ambiente</b> . . . . .	<b>73</b>
Principio di misura . . . . .	5	Campo di temperatura ambiente . . . . .	73
Sistema di misura . . . . .	7	Temperatura di immagazzinamento . . . . .	73
Dati costruttivi . . . . .	9	Classe climatica . . . . .	73
Affidabilità . . . . .	9	Umidità relativa . . . . .	73
<b>Ingresso</b> . . . . .	<b>12</b>	Altezza operativa . . . . .	73
Variabile misurata . . . . .	12	Grado di protezione . . . . .	73
Campo di misura . . . . .	12	Resistenza alle vibrazioni e resistenza agli urti . . . . .	74
Campo di portata consentito . . . . .	12	Carico meccanico . . . . .	74
Segnale di ingresso . . . . .	12	Compatibilità elettromagnetica (EMC) . . . . .	74
<b>Uscita</b> . . . . .	<b>15</b>	<b>Processo</b> . . . . .	<b>74</b>
Varianti di uscita e ingresso . . . . .	15	Campo di temperatura del fluido . . . . .	74
Segnale di uscita . . . . .	17	Densità del fluido . . . . .	75
Segnale in caso di allarme . . . . .	24	Valori nominali di pressione/temperatura . . . . .	75
Carico . . . . .	27	Corpo del sensore . . . . .	79
Dati della connessione Ex . . . . .	27	Disco di rottura . . . . .	80
Taglio di bassa portata . . . . .	32	Pulizia interna . . . . .	80
Isolamento galvanico . . . . .	33	Soglia di portata . . . . .	80
Dati specifici del protocollo . . . . .	33	Perdita di carico . . . . .	80
<b>Alimentazione</b> . . . . .	<b>41</b>	Pressione statica . . . . .	80
Assegnazione dei morsetti . . . . .	41	Isolamento termico . . . . .	81
Connettori del dispositivo disponibili Proline 500 . . . . .	42	Riscaldamento . . . . .	81
Connettori per dispositivo disponibili Proline 500 digitale . . . . .	44	Vibrazioni . . . . .	82
Assegnazione dei pin, connettore del dispositivo . . . . .	46	<b>Costruzione meccanica</b> . . . . .	<b>83</b>
Tensione di alimentazione . . . . .	48	Dimensioni in unità ingegneristiche SI . . . . .	83
Potenza assorbita . . . . .	48	Dimensioni in unità ingegneristiche US . . . . .	98
Consumo di corrente . . . . .	48	Peso . . . . .	110
Interruzione dell'alimentazione . . . . .	49	Materiali . . . . .	111
Elemento di protezione dalle sovracorrenti . . . . .	49	Connessioni al processo . . . . .	114
Collegamento elettrico . . . . .	49	Rugosità . . . . .	114
Equalizzazione del potenziale . . . . .	56	<b>Operabilità</b> . . . . .	<b>114</b>
Morsetti . . . . .	56	Concetto operativo . . . . .	114
Ingressi cavo . . . . .	57	Lingue . . . . .	115
Specifiche dei cavi . . . . .	57	Operatività locale . . . . .	115
Protezione dalle sovratensioni . . . . .	62	Funzionamento a distanza . . . . .	116
<b>Caratteristiche operative</b> . . . . .	<b>62</b>	Interfaccia service . . . . .	122
Condizioni operative di riferimento . . . . .	62	Integrazione in rete . . . . .	124
Errore di misura massimo . . . . .	62	Tool operativi supportati . . . . .	125
Ripetibilità . . . . .	64	Gestione dati HistoROM . . . . .	126
Tempo di risposta . . . . .	64	<b>Certificati e approvazioni</b> . . . . .	<b>128</b>
Influenza della temperatura ambiente . . . . .	64	Marchio CE . . . . .	128
Effetto della temperatura del fluido . . . . .	64	Marcatura UKCA . . . . .	128
Influenza della pressione del fluido . . . . .	65	Marcatura RCM . . . . .	128
Elementi fondamentali della struttura . . . . .	65	Approvazione Ex . . . . .	128
<b>Installazione</b> . . . . .	<b>66</b>	Compatibilità igienica . . . . .	129
Posizione di montaggio . . . . .	66	Compatibilità farmaceutica . . . . .	129
Orientamento . . . . .	67	Sicurezza funzionale . . . . .	129
Tratti rettilinei in entrata e in uscita . . . . .	67	Certificazione HART . . . . .	129
Installazione della custodia del trasmettitore . . . . .	68	Certificazione FOUNDATION Fieldbus . . . . .	129
		Certificazione PROFIBUS . . . . .	129
		Certificazione EtherNet/IP . . . . .	130
		Certificazione PROFINET . . . . .	130

Certificazione PROFINET su Ethernet-APL . . . . .	130
Approvazione per apparecchiature radio . . . . .	130
Certificazioni addizionali . . . . .	130
Standard e linee guida esterne . . . . .	131
<b>Informazioni per l'ordine . . . . .</b>	<b>132</b>
Indice di generazione del prodotto . . . . .	132
<b>Pacchetti applicativi . . . . .</b>	<b>132</b>
Funzionalità diagnostica . . . . .	132
Heartbeat Technology . . . . .	132
Misura della concentrazione . . . . .	133
Densità speciale . . . . .	133
Server OPC-UA . . . . .	133
<b>Accessori . . . . .</b>	<b>133</b>
Accessori specifici del dispositivo . . . . .	134
Accessori specifici per la comunicazione . . . . .	135
Accessori specifici per l'assistenza . . . . .	136
Componenti di sistema . . . . .	137
<b>Documentazione . . . . .</b>	<b>137</b>
Documentazione standard . . . . .	137
Documentazione aggiuntiva in base al dispositivo . . . . .	138
<b>Marchi registrati . . . . .</b>	<b>139</b>





## Informazioni su questo documento

### Simboli









#### Simboli elettrici

Simbolo	Significato
	Corrente continua
	Corrente alternata
	Corrente continua e corrente alternata
	<b>Messa a terra</b> Morsetti di terra che, con riferimento all'operatore, è collegato alla terra mediante un sistema di messa a terra.
	<b>Terra di protezione (PE)</b> Morsetti di terra che devono essere collegati alla messa a terra, prima di eseguire qualsiasi altra connessione.  I morsetti di terra sono posizionati all'interno e all'esterno del dispositivo: <ul style="list-style-type: none"> <li>▪ Morsetto di terra interno: la messa a terra protettiva è collegata all'alimentazione di rete.</li> <li>▪ Morsetto di terra esterno: il dispositivo è collegato al sistema di messa a terra dell'impianto.</li> </ul>



#### Simboli specifici della comunicazione

Simbolo	Significato
	<b>WLAN (Wireless Local Area Network)</b> Comunicazione tramite una rete LAN wireless
	<b>LED</b> Il LED è spento.
	<b>LED</b> Il LED è acceso.
	<b>LED</b> Il LED lampeggia.

#### Simboli per alcuni tipi di informazioni

Simbolo	Significato
	<b>Consentito</b> Procedure, processi o interventi consentiti.
	<b>Preferenziale</b> Procedure, processi o interventi preferenziali.
	<b>Vietato</b> Procedure, processi o interventi vietati.
	<b>Suggerimento</b> Indica informazioni aggiuntive.
	Riferimento a documentazione
	Riferimento a pagina
	Riferimento a grafico
	Ispezione visiva

**Simboli nei grafici**

Simbolo	Significato
1, 2, 3, ...	Riferimenti
1, 2, 3, ...	Serie di passaggi
A, B, C, ...	Viste
A-A, B-B, C-C, ...	Sezioni
	Area pericolosa
	Area sicura (area non pericolosa)
	Direzione del flusso

**Funzionamento e struttura del sistema**

**Principio di misura**

Il principio di misura è basato sulla generazione controllata di forze di Coriolis. In un sistema, queste forze sono sempre presenti quando sono sovrapposti movimenti di traslazione e rotazione.

$$F_c = 2 \cdot \Delta m (v \cdot \omega)$$

$F_c$  = Forza di Coriolis

$\Delta m$  = massa in movimento

$\omega$  = velocità di rotazione

$v$  = velocità radiale in un sistema rotante o oscillante

L'ampiezza delle forze di Coriolis dipende dalla massa in movimento  $\Delta m$ , dalla sua velocità  $v$  nel sistema e, quindi, dalla portata massica. Invece di una velocità di rotazione costante  $\omega$ , il sensore utilizza l'oscillazione.

Nel sensore, viene generata un'oscillazione nel tubo di misura. Le forze di Coriolis prodotte nel misuratore provocano uno sfasamento nelle oscillazioni del tubo (vedere illustrazione):

- In caso di portata zero (ovvero quando il fluido è fermo), l'oscillazione misurata ai punti A e B presenta la stessa fase (nessuno sfasamento) (1).
- La portata massica determina una decelerazione dell'oscillazione all'ingresso dei tubi (2), e un'accelerazione in uscita (3).

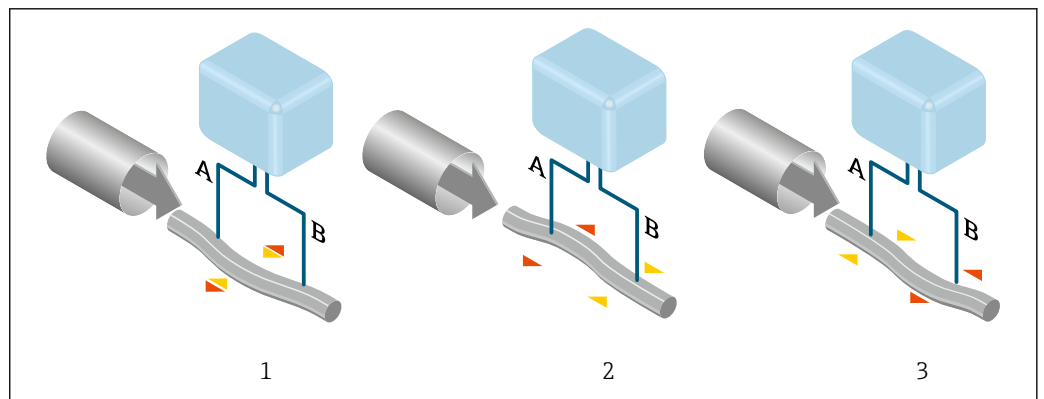

Lo sfasamento (A-B) aumenta con l'aumento della portata massica. Sensori elettrodinamici registrano le oscillazioni del tubo in ingresso e in uscita. Il principio di misura opera indipendentemente da temperatura, pressione, viscosità, conducibilità e profilo di portata.

**Misura della densità**

Il misuratore oscilla continuamente alla sua frequenza di risonanza. Quando si verifica una variazione della massa e, conseguentemente, della densità del sistema oscillante (costituito dal tubo di misura e dal fluido) si determina una corrispondente regolazione della frequenza di risonanza, effettuata in automatico. La frequenza di risonanza è quindi una funzione della densità del fluido. Il microprocessore utilizza questa relazione per ottenere un segnale di densità.

**Misura del volume**

Insieme alla portata massica misurata, questo segnale viene utilizzato per calcolare la portata volumetrica.

**Misura della temperatura**

La temperatura del misuratore è misurata al fine di calcolare il fattore di compensazione dovuto a effetti termici. Questo segnale corrisponde alla temperatura di processo ed è disponibile anche come segnale di uscita.

**Gas Fraction Handler (GFH)**

Gas Fraction Handler è una funzione software di Promass che migliora la stabilità e la ripetibilità delle misure. La funzione controlla costantemente la presenza di anomalie nel flusso monofase ovvero eventuali bolle di gas nei liquidi. In presenza della seconda fase, flusso e densità diventano sempre più instabili. La funzione Gas Fraction Handler migliora la stabilità della misura rispetto alla gravità dei disturbi, senza alcun effetto in condizioni di flusso monofase.



Gas Fraction Handler è disponibile solo per le versioni del dispositivo con HART, Modbus RS485, PROFINET e PROFINET su Ethernet-APL.



Per informazioni più dettagliate su Gas Fraction Handler, vedere la documentazione speciale relativa a "Gas Fraction Handler" → 138

**Sistema di misura**

Il sistema di misura è composto da un trasmettitore e da un sensore. Trasmettitore e sensore sono montati in luoghi fisicamente separati. Sono connessi tra loro mediante cavi di collegamento.





**Trasmettitore**

Sono disponibili due versioni del trasmettitore.

Proline 500 – digitale	Proline 500
<p>Adatto all'uso in applicazioni che non prevedono requisiti speciali a livello di ambiente o condizioni operative.</p> <p><b>A</b> <b>B</b></p> <p>1 Trasmettitore 2 Cavo di collegamento: cavo, separato, standard 3 Vano collegamenti del sensore con elettronica ISEM integrata</p> <ul style="list-style-type: none"> <li>▪ Installazione separata, economica e flessibile.</li> <li>▪ Come cavo di collegamento è possibile utilizzare un cavo standard.</li> <li>▪ Elettronica nella custodia del trasmettitore, elettronica ISEM (Intelligent Sensor Electronics Module) nel vano collegamenti del sensore</li> <li>▪ Trasmissione del segnale: digitale Codice d'ordine per "Elettronica ISEM integrata", opzione <b>A</b> "Sensore"</li> </ul>	<p>Per uso in applicazioni che prevedono requisiti speciali a livello di ambiente o condizioni operative.</p> <p>Area sicura o Zona 2; Classe I, Divisione 2 o Zona 1; Classe I, Divisione 1</p> <p>1 Trasmettitore con elettronica ISEM integrata 2 Cavo di collegamento: cavo, separato 3 Vano collegamenti del sensore</p> <p>Esempi applicativi per sensori privi di elettronica: In caso di forti vibrazioni a carico del sensore.</p> <ul style="list-style-type: none"> <li>▪ Elettronica e ISEM (Intelligent Sensor Electronics Module) nella custodia del trasmettitore</li> <li>▪ Trasmissione del segnale: analogica Codice d'ordine per "Elettronica ISEM integrata", opzione <b>B</b> "Trasmettitore"</li> </ul>
<p><b>Cavo di collegamento</b> (disponibile in varie misure → 134 )</p> <ul style="list-style-type: none"> <li>▪ Lunghezza: <ul style="list-style-type: none"> <li>▪ Zona 2; Classe I, Divisione 2: max. 300 m (1000 ft)</li> <li>▪ Zona 1; Classe I, Divisione 1: max. 150 m (500 ft)</li> </ul> </li> <li>▪ Cavo standard con schermo comune (trefoli a coppia)</li> </ul>	
<p><b>Area pericolosa</b></p> <p>Impiegare in: Zona 2; Classe I, Divisione 2 È consentita l'installazione con zone miste:</p> <ul style="list-style-type: none"> <li>▪ Sensore: Zona 1; Classe I, Divisione 1</li> <li>▪ Trasmettitore: Zona 2; Classe I, Divisione 2</li> </ul>	
<p><b>Versioni della custodia e materiali</b></p> <ul style="list-style-type: none"> <li>▪ Custodia trasmettitore <ul style="list-style-type: none"> <li>▪ Alluminio, rivestito: alluminio, AlSi10Mg, rivestito</li> <li>▪ Materiale: policarbonato</li> </ul> </li> <li>▪ Materiale della finestra nella custodia del trasmettitore <ul style="list-style-type: none"> <li>▪ Alluminio, rivestito: vetro</li> <li>▪ Policarbonato: plastica</li> </ul> </li> </ul>	
<p><b>Configurazione</b></p> <ul style="list-style-type: none"> <li>▪ Controllo esterno mediante display locale con Touch Control (LCD), a quattro righe, illuminato e menu guidati (procedure guidate "Make-it-run") per la messa in servizio in base all'applicazione.</li> <li>▪ Tramite interfaccia service o interfaccia WLAN: <ul style="list-style-type: none"> <li>▪ Mediante tool operativi (ad es. FieldCare,)</li> <li>▪ Web server (accesso mediante web browser)</li> </ul> </li> </ul>	

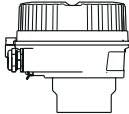
### Vano collegamenti del sensore

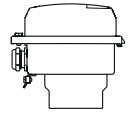
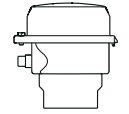
Il vano collegamenti è disponibile in più versioni diverse.

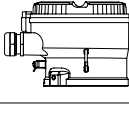
	<p>Codice d'ordine per "Vano collegamenti sensore", opzione A "Alluminio, rivestito": Alluminio, AlSi10Mg, rivestito</p> <p> Questa versione del dispositivo è disponibile solo in abbinamento a Proline 500 – trasmettitore digitale.</p>
	<p>Codice d'ordine per "Vano collegamenti sensore", opzione B "Inox":</p> <ul style="list-style-type: none"> <li>▪ Versione igienica, acciaio inox 1.4301 (304)</li> <li>▪ In opzione: codice d'ordine per "Caratteristica del sensore", opzione CC "Versione igienica, per massima resistenza alla corrosione": acciaio inox, 1.4404 (316L)</li> </ul>
	<p>Codice d'ordine per "Vano collegamenti sensore", opzione C "Ultra compatto, igienico, inox":</p> <ul style="list-style-type: none"> <li>▪ Versione igienica, acciaio inox 1.4301 (304)</li> <li>▪ In opzione: codice d'ordine per "Caratteristica del sensore", opzione CC "Versione igienica, per massima resistenza alla corrosione": acciaio inox, 1.4404 (316L)</li> </ul> <p> Questa versione del dispositivo è disponibile solo in abbinamento a Proline 500 – trasmettitore digitale.</p>
	<p>Codice d'ordine per "Vano collegamenti sensore", opzione L, "Inox, fuso": 1.4409 (CF3M) simile a 316L</p>

### Sensore

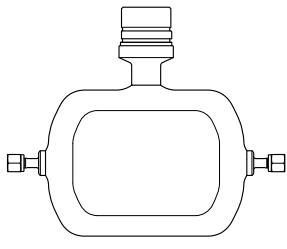
<p><b>Promass A</b></p>  <p style="text-align: right; font-size: small;">A0036494</p>	<ul style="list-style-type: none"> <li>▪ Sistema a tubo singolo curvo per misure ad alta precisione di portate minime</li> <li>▪ Misura simultanea di portata, portata volumetrica, densità e temperatura (multivariabile)</li> <li>▪ Immunità alle influenze del processo</li> <li>▪ Campo del diametro nominale: DN 1...4 (<math>\frac{1}{24}</math>...<math>\frac{1}{8}</math> ")</li> <li>▪ Materiali:             <ul style="list-style-type: none"> <li>▪ Sensore: acciaio inox, 1.4404 (316/316L)</li> <li>▪ Tubo di misura: acciaio inox, 1.4435 (316/316L); Alloy C22, 2.4602 (UNS N06022)</li> <li>▪ Connessioni al processo: acciaio inox, 1.4404 (316/316L); 1.4435 (316L); Alloy C22, 2.4602 (UNS N06022)</li> </ul> </li> </ul>
--	---

**Dati costruttivi**

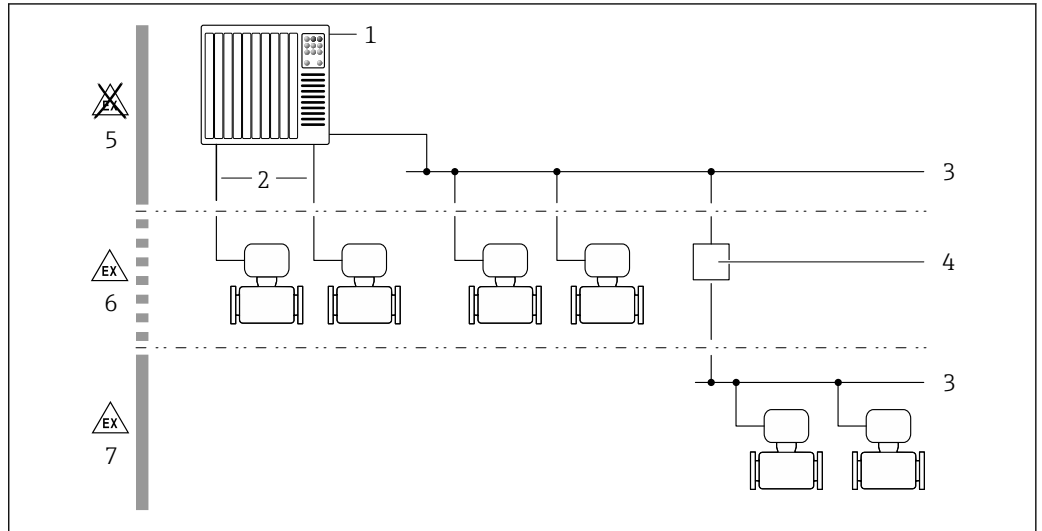

A0027512

**1** Possibilità di integrazione dei misuratori in un sistema

- 1 Sistema di automazione (ad es. PLC)
- 2 Cavo di collegamento (0/4 ... 20 mA HART ecc.)
- 3 Bus di campo
- 4 Accoppiatore
- 5 Area sicura
- 6 Area pericolosa: Zona 2; Classe I, Divisione 2
- 7 Area pericolosa: Zona 1; Classe I, Divisione 1

**Affidabilità**

**Sicurezza informatica**

La garanzia del produttore è valida solo se il prodotto è installato e utilizzato come descritto nelle Istruzioni di funzionamento. Il prodotto è dotato di un meccanismo di sicurezza che protegge le sue impostazioni da modifiche involontarie.

Delle misure di sicurezza IT, che forniscono una protezione aggiuntiva al prodotto e al trasferimento dei dati associati, devono essere implementate dagli stessi operatori secondo i loro standard di sicurezza.

**Funzioni informatiche di sicurezza specifiche del dispositivo**

Il dispositivo offre varie funzioni specifiche per favorire la sicurezza dell'operatore. Queste funzioni possono essere configurate dall'utente e, se utilizzate correttamente, garantiscono una maggiore sicurezza operativa. Quello che segue è un elenco delle funzioni più importanti:

Funzione/interfaccia	Impostazione di fabbrica	Raccomandazione
Protezione scrittura tramite microinterruttore di protezione scrittura hardware → 10	Non abilitata	Su base individuale in base alla valutazione del rischio
Codice di accesso (valido anche per l'accesso al web server o la connessione a FieldCare) → 10	Non abilitato (0000)	Assegnare un codice di accesso personalizzato durante la messa in servizio
WLAN (opzione d'ordine nel modulo display)	Abilitata	Su base individuale in base alla valutazione del rischio
Modalità di sicurezza WLAN	Abilitata (WPA2-PSK)	Non modificare
Passphrase WLAN (password) → 10	Numero di serie	Assegnare una passphrase WLAN individuale durante la messa in servizio
Modalità WLAN	Punto di accesso	Su base individuale in base alla valutazione del rischio
Web server → 10	Abilitata	Su base individuale in base alla valutazione del rischio
Interfaccia service CDI-RJ45 → 11	Abilitata	-

*Protezione dell'accesso mediante protezione scrittura hardware*

L'accesso in scrittura ai parametri del dispositivo tramite display locale, web browser o tool operativo (ad es. FieldCare, DeviceCare) può essere disabilitato tramite un microinterruttore di protezione scrittura (DIP switch sul modulo dell'elettronica principale). Quando la protezione scrittura hardware è abilitata, l'accesso ai parametri è di sola lettura.

Il dispositivo viene spedito con la protezione scrittura hardware disabilitata.

*Protezione dell'accesso mediante password*

Sono disponibili varie password per proteggere l'accesso in scrittura ai parametri del dispositivo o l'accesso al dispositivo tramite l'interfaccia WLAN.

- Codice di accesso specifico dell'utente  
Protegge l'accesso in scrittura ai parametri del dispositivo mediante display locale, web browser o tool operativo (ad es. FieldCare, DeviceCare). L'autorizzazione di accesso è regolamentata in modo univoco, utilizzando un codice di accesso specifico dell'utente.
- Frase d'accesso WLAN  
La chiave di rete protegge una connessione tra un'unità operativa (ad es. computer portatile o tablet) e il dispositivo tramite l'interfaccia WLAN, ordinabile come opzione.
- Modalità di infrastruttura  
Quando il dispositivo funziona in modalità di infrastruttura, la passphrase WLAN corrisponde alla passphrase WLAN configurata sul lato dell'operatore.

*Codice di accesso specifico dell'utente*

Display locale, web browser e tool operativo (ad es. FieldCare, DeviceCare)

- L'accesso in scrittura ai parametri del dispositivo tramite display locale, web browser o tool operativo (ad es. FieldCare, DeviceCare) può essere protetto tramite il codice di accesso specifico dell'utente, modificabile.
- Alla consegna, il dispositivo non ha un codice di accesso; il valore predefinito è 0000 (aperto).

*WLAN passphrase: funzionamento come punto di accesso WLAN*

La chiave di rete protegge la connessione tra unità operativa (ad es. computer portatile o tablet) e dispositivo tramite l'interfaccia WLAN, che è disponibile in opzione. L'autenticazione WLAN della chiave di rete è conforme allo standard IEEE 802.11.

La chiave di rete, variabile a seconda del dispositivo, è predefinita alla consegna. La chiave può essere modificata tramite sottomenu **WLAN settings** in parametro **WLAN passphrase**.

*Modalità di infrastruttura*

SSID e passphrase sul lato del sistema proteggono la connessione tra dispositivo e punto di accesso WLAN. Per l'accesso, contattare il relativo amministratore di sistema.

*Note generali sull'uso delle password*

- Per motivi di sicurezza, il codice di accesso e la chiave di rete forniti con il dispositivo devono essere cambiati durante la messa in servizio.
- Per la definizione e la gestione del codice di accesso o della chiave di rete, attenersi alle regole generali per la creazione di una password sicura.
- L'utente deve gestire con attenzione il codice di accesso e la chiave di rete, garantendone la sicurezza.

*Accesso mediante web server*

Il web server integrato può essere utilizzato per operare e configurare il dispositivo mediante un web browser. La connessione è realizzata mediante interfaccia service (CDI-RJ45) o interfaccia WLAN, . Per le versioni del dispositivo con i protocolli di comunicazione EtherNet/IP e PROFINET, la connessione può essere eseguita anche mediante la connessione del morsetto per la trasmissione del segnale con EtherNet/IP, PROFINET (connettore RJ45), PROFINET su Ethernet-APL (a due fili) o Modbus TCP su Ethernet-APL.

Il dispositivo è consegnato con il web server abilitato. Se necessario è possibile disabilitare il web server mediante la parametro **Funzionalità Web server** (ad es., dopo la messa in servizio).

Le informazioni relative al dispositivo e allo stato possono essere nascoste dalla pagina di login per impedire accessi non autorizzati.



Per informazioni dettagliate sui parametri del dispositivo, vedere: Descrizione dei parametri del prodotto.

#### Accesso mediante OPC UA



Il pacchetto applicativo "OPC UA Server" è disponibile nelle versioni del dispositivo con protocollo di comunicazione HART → 133.

Il dispositivo, grazie al pacchetto applicativo "OPC UA Server", può comunicare con i client OPC UA.

Il server OPC UA integrato nel dispositivo è accessibile dal punto di accesso WLAN utilizzando l'interfaccia WLAN - disponibile in opzione - o l'interfaccia service (CDI-RJ45) tramite Ethernet. Diritti di accesso e autorizzazioni in base alla configurazione separata.

Sono supportate le seguenti modalità di sicurezza, come da specifica OPC UA (IEC 62541):

- Senza
- Basic128Rsa15 - firmato
- Basic128Rsa15 - firmato e crittografato

#### Accesso tramite interfaccia service (porta 2): CDI-RJ45

Il dispositivo può essere collegato a una rete mediante l'interfaccia service (CDI-RJ45). Delle funzioni specifiche del dispositivo garantiscono il suo funzionamento sicuro in rete.

Si raccomanda il rispetto degli standard e delle direttive industriali rilevanti, definiti dai comitati di sicurezza nazionali e internazionali, come secondo IEC/ISA62443 o IEEE. Comprendono misure di sicurezza organizzative, come l'assegnazione delle autorizzazioni di accesso e, anche, interventi tecnici, come la segmentazione della rete.



PROFINET, Ethernet/IP:

Il dispositivo può essere integrato in una topologia ad anello. L'integrazione è eseguita mediante la connessione del morsetto per la trasmissione del segnale, uscita 1 (porta 1) e la connessione del morsetto all'interfaccia service (porta 2) → 122.



Per informazioni dettagliate sulla connessione dei trasmettitori con approvazione Ex de, consultare la documentazione separata "Istruzioni di sicurezza" (XA) per il dispositivo.

#### Requisiti di sicurezza avanzati

Se non è possibile soddisfare i requisiti specificati per le misure, potrebbero essere necessarie misure alternative. Questo può comportare, ad esempio, la protezione meccanica del prodotto contro manomissione, cablaggio o misure organizzative. I misuratori Proline possono essere utilizzati, a titolo di esempio, in campo aperto. Le misure per contrastare la manomissione fisica dei misuratori Proline devono essere previste dal cliente.

Se i misuratori Proline sono integrati in un sistema diverso, è necessaria un'ulteriore analisi.

Considerare quanto segue:

- La rete in bus di campo (OT) e la rete aziendale (IT) devono essere rigorosamente separate.
- Endress+Hauser consiglia la segmentazione delle reti di bus di campo secondo DIN IEC 62443-3-3.

#### Rete

Prestare particolare attenzione ai componenti della rete utilizzati, ad esempio router e switch. L'operatore deve garantire l'integrità dei componenti. L'accesso alla rete deve essere limitato dall'operatore, se necessario.

#### Pacchetti FDI

I pacchetti FDI firmati possono essere ottenuti tramite il sito [www.endress.com](http://www.endress.com) per la configurazione del dispositivo da campo.

#### Formazione utenti

A seconda della situazione applicativa, gli utenti non esperti nel settore possono fare esperienza con lo strumento. Raccomandiamo di istruire questi utenti all'uso sicuro dei relativi terminali, componenti e/o interfacce e di renderli consapevoli dei problemi legati alla sicurezza.

## Ingresso

### Variabile misurata

#### Variabili misurate dirette

- Portata massica
- Densità
- Temperatura

#### Variabili misurate calcolate

- Portata volumetrica
- Portata volumetrica compensata
- Densità di riferimento

### Campo di misura

#### Campo di misura per liquidi



DN		Campo di misura, valori di fondo scala $\dot{m}_{\min(F)} \dots$	
[mm]	[in]	$\dot{m}_{\max(F)}$ [kg/h]	[lb/min]
1	1/24	0 ... 20	0 ... 0,735
2	1/12	0 ... 100	0 ... 3,675
4	1/8	0 ... 450	0 ... 16,54

#### Campo di misura per gas

Il valore di fondo scala dipende dalla densità e dalla velocità del suono del gas impiegato. Il valore di fondo scala può essere calcolato con le seguenti formule:

$$\dot{m}_{\max(G)} = (\rho_G \cdot (c_G/m) \cdot d_i^2 \cdot (\pi/4) \cdot 3600 \cdot n)$$

$\dot{m}_{\max(G)}$	Valore di fondo scala massimo per gas [kg/h]
$\rho_G$	Densità del gas in [kg/m <sup>3</sup> ] alle condizioni operative
$c_G$	Velocità del suono (gas) [m/s]
$d_i$	Diametro interno del tubo di misura [m]
$\pi$	Pi
$n = 1$	Numero di tubi di misura
$m = 2$	Per tutti i gas diversi da H2 ed He puri
$m = 3$	Per H2 ed He puri

 Per calcolare il campo di misura, utilizzare il tool di selezione e dimensionamento *Applicator*  
→  136

#### Campo di misura consigliato

 Soglia portata →  80

### Campo di portata consentito

Superiore a 1000 : 1.

Quantità di portata superiori al valore fondoscala preimpostato non escludono l'unità dell'elettronica con il risultato, che i valori del totalizzatore sono registrati correttamente.

### Segnale di ingresso



#### Varianti di uscita e ingresso

→  15

### Valori misurati esterni

Per migliorare l'accuratezza di misura di alcune variabili misurate o per calcolare la portata volumetrica compensata per i gas, il sistema di automazione può trasmettere in modo continuo diversi valori misurati al misuratore:

- Pressione operativa per migliorare l'accuratezza di misura (Endress+Hauser consiglia di usare un misuratore in pressione assoluta, ad es. Cerabar M o Cerabar S)
- Temperatura del fluido per migliorare l'accuratezza di misura (ad es. iTEMP)
- Densità di riferimento per calcolare la portata volumetrica compensata per i gas

 Endress+Hauser può fornire vari misuratori di pressione e temperatura: v. la sezione "Accessori" →  137

Si consiglia di acquisire dei valori misurati esterni per calcolare la portata volumetrica compensata.

### Protocollo HART

I valori misurati sono trasferiti dal sistema di automazione al misuratore mediante protocollo HART. Il trasmettitore di pressione deve supportare le seguenti funzioni specifiche del protocollo:

- Protocollo HART
- Modalità burst

### Ingresso in corrente

I valori misurati sono scritti dal sistema di automazione nel misuratore mediante l'ingresso in corrente →  13.

### Comunicazione digitale

I valori misurati possono essere scritti dal sistema di automazione mediante:

- FOUNDATION Fieldbus
- PROFIBUS DP
- PROFIBUS PA
- Modbus RS485
- Modbus TCP su Ethernet-APL
- EtherNet/IP
- PROFINET
- PROFINET su Ethernet-APL

### Ingresso in corrente 0/...20 mA

<b>Ingresso in corrente</b>	0/4...20 mA (attivo/passivo)
<b>Range di corrente</b>	<ul style="list-style-type: none"> <li>■ 4...20 mA (attivo)</li> <li>■ 0/4...20 mA (passivo)</li> </ul>
<b>Risoluzione</b>	1 µA
<b>Caduta di tensione</b>	Tipicamente: 0,6 ... 2 V per 3,6 ... 22 mA (passiva)
<b>Tensione di ingresso massima</b>	≤ 30 V (passiva)
<b>Tensione circuito aperto</b>	≤ 28,8 V (attiva)
<b>Variabili in ingresso consentite</b>	<ul style="list-style-type: none"> <li>■ Pressione</li> <li>■ Temperatura</li> <li>■ Densità</li> </ul>

### Ingresso di stato

<b>Valori di ingresso massimi</b>	<ul style="list-style-type: none"> <li>■ DC -3 ... 30 V</li> <li>■ Se l'ingresso di stato è attivo (ON): <math>R_i &gt; 3 \text{ k}\Omega</math></li> </ul>
<b>Tempo di risposta</b>	Configurabile: 5 ... 200 ms

---

<b>Livello del segnale di ingresso</b>	<ul style="list-style-type: none"><li>▪ Segnale Low: -3 ... +5 V c.c.</li><li>▪ Segnale High: 12 ... 30 V c.c.</li></ul>
<b>Funzioni assegnabili</b>	<ul style="list-style-type: none"><li>▪ Off</li><li>▪ Azzeri i singoli totalizzatori separatamente</li><li>▪ Azzeramento di tutti i totalizzatori</li><li>▪ Portata in stand-by</li></ul>

## Uscita

### Varianti di uscita e ingresso

A seconda dell'opzione selezionata per uscita/ingresso 1, sono disponibili diverse opzioni per le altre uscite e gli altri ingressi. È possibile selezionare una sola opzione per ogni uscita/ingresso 1 ... 4. Le tabelle che seguono devono essere lette verticalmente (↓).

Esempio: se è stata selezionata l'opzione BA "4–20 mA HART" per uscita/ingresso 1, una delle opzioni A, B, D, E, F, H, I o J è disponibile per l'uscita 2 e una delle opzioni A, B, D, E, F, H, I o J è disponibile per le uscite 3 3 4.

### Uscita/ingresso 1 e opzioni per uscita/ingresso 2

 Opzioni per uscita/ingresso 3 e 4 →  16

Codice d'ordine per "Uscita; ingresso 1" (020) →	Opzioni consentite														
Uscita in corrente 4 ... 20 mA HART	BA														
Uscita in corrente 4 ... 20 mA HART Ex i passiva	↓ CA														
Uscita in corrente 4 ... 20 mA HART Ex i attiva		↓ CC													
FOUNDATION Fieldbus			↓ SA												
FOUNDATION Fieldbus Ex i				↓ TA											
PROFIBUS DP					↓ LA										
PROFIBUS PA						↓ GA									
PROFIBUS PA Ex i							↓ HA								
Modbus RS485								↓ MA							
Switch Ethernet/IP a 2 porte integrato									↓ NA						
Switch PROFINET a 2 porte integrato										↓ RA					
PROFINET su Ethernet-APL											↓ RB				
PROFINET su Ethernet-APL Ex i												↓ RC			
Modbus TCP su Ethernet-APL 10 Mbit/s, SPE 10 Mbit/s, Ethernet 100 Mbit/s													↓ MB		
Modbus TCP su Ethernet-APL, Ex i, 10 Mbit/s, Ethernet 100 Mbit/s														↓ MC	
<b>Codice d'ordine per "Uscita; ingresso 2" (021) →</b>	↓	↓	↓	↓	↓	↓	↓	↓	↓	↓	↓	↓	↓	↓	↓
Non utilizzato	A	A	A	A	A	A	A	A	A	A	A	A	A	A	A
Uscita in corrente da 4 a 20 mA	B			B		B	B		B	B	B	B		B	
Uscita in corrente 4 ... 20 mA Ex i passiva		C	C		C			C					C		C
Ingresso/uscita configurabile dall'utente <sup>1)</sup>	D			D		D	D		D	D	D	D		D	
Uscita impulsi/frequenza/contatto	E			E		E	E		E	E	E	E		E	
Doppia uscita impulsiva <sup>2)</sup>	F								F						
Uscita impulsi/frequenza/contatto Ex i passiva		G	G		G			G					G		G
Uscita relè	H			H		H	H		H	H	H	H		H	
Ingresso in corrente 0/...20 mA	I			I		I	I		I	I	I	I		I	
Ingresso di stato	J			J		J	J		J	J	J	J		J	

1) Un ingresso o un'uscita specifico/a può essere assegnato a un ingresso/uscita configurabile dall'utente →  24.

2) Se la doppia uscita impulsiva (F) è selezionata per uscita/ingresso 2 (021), per uscita/ingresso 3 (022) è disponibile solo l'opzione di doppia uscita impulsiva (F).

## Uscita/ingresso 1 e opzioni per uscita/ingresso 3 e 4

 Opzioni per uscita/ingresso 2 →  15

Codice d'ordine per "Uscita; ingresso 1" (020) →	Opzioni consentite														
Uscita in corrente 4 ... 20 mA HART	BA														
Uscita in corrente 4 ... 20 mA HART Ex i passiva	↓	CA													
Uscita in corrente 4 ... 20 mA HART Ex i attiva		↓	CC												
FOUNDATION Fieldbus			↓	SA											
FOUNDATION Fieldbus Ex i				↓	TA										
PROFIBUS DP					↓	LA									
PROFIBUS PA						↓	GA								
PROFIBUS PA Ex i							↓	HA							
Modbus RS485								↓	MA						
Switch EtherNet/IP a 2 porte integrato									↓	NA					
Switch PROFINET a 2 porte integrato										↓	RA				
PROFINET su Ethernet-APL 10 Mbit/s, bifilare											↓	RB			
PROFINET su Ethernet-APL Ex i, 10 Mbit/s, bifilare												↓	RC		
Modbus TCP su Ethernet-APL 10 Mbit/s, SPE 10 Mbit/s, Ethernet 100 Mbit/s													↓	MB	
Modbus TCP su Ethernet-APL, Ex i, 10 Mbit/s, Ethernet 100 Mbit/s														↓	MC
<b>Codice d'ordine per "Uscita; ingresso 3" (022), "Uscita; ingresso 4" (023) <sup>1)</sup>→</b>	↓	↓	↓	↓	↓	↓	↓	↓	↓	↓	↓	↓	↓	↓	↓
Non utilizzato	A	A	A	A	A	A	A	A	A	A	A	A	A	A	A
Uscita in corrente da 4 a 20 mA	B					B			B	B	B	B		B	
Uscita in corrente 4 ... 20 mA Ex i passiva <sup>2)</sup>		C	C												
Ingresso/uscita configurabile dall'utente	D					D			D	D	D	D		D	
Uscita impulsi/frequenza/contatto	E					E			E	E	E	E		E	
Doppia uscita impulsiva (slave) <sup>3)</sup>	F								F						
Uscita impulsi/frequenza/contatto Ex i passiva <sup>4)</sup>		G	G												
Uscita relè	H					H			H	H	H	H		H	
Ingresso in corrente 0/...20 mA	I					I			I	I	I	I		I	
Ingresso di stato	J					J			J	J	J	J		J	

1) Il codice d'ordine per "Uscita; ingresso 4" (023) è disponibile solo per il trasmettitore digitale Proline 500, codice d'ordine per "Elettronica ISEM integrata", opzione A.

2) L'opzione di uscita in corrente 4 ... 20 mA Ex i passiva (C) non è disponibile per ingresso/uscita 4.

3) L'opzione di doppia uscita impulsiva (F) non è disponibile per ingresso/uscita 4.

4) Per l'uscita/ingresso 4 l'opzione di uscita impulsi/frequenza/contatto Ex i passiva (G) non è disponibile.

## Segnale di uscita

## Uscita in corrente 4 ... 20 mA HART

<b>Codice d'ordine</b>	"Uscita; ingresso 1" (20): Opzione BA: uscita in corrente 4...20 mA HART
<b>Modalità del segnale</b>	Può essere impostata su: <ul style="list-style-type: none"> <li>▪ Attiva</li> <li>▪ Passiva</li> </ul>
<b>Campo di corrente</b>	Può essere impostata su: <ul style="list-style-type: none"> <li>▪ 4...20 mA NAMUR</li> <li>▪ 4...20 mA US</li> <li>▪ 4...20 mA</li> <li>▪ 0...20 mA (solo con modalità del segnale attiva)</li> <li>▪ Corrente fissa</li> </ul>
<b>Tensione circuito aperto</b>	c.c. 28,8 V (attiva)
<b>Tensione di ingresso massima</b>	c.c. 30 V (passiva)
<b>Carico</b>	250 ... 700 Ω
<b>Risoluzione</b>	0,38 µA
<b>Smorzamento</b>	Configurabile: 0 ... 999,9 s
<b>Variabili misurate assegnabili</b>	<ul style="list-style-type: none"> <li>▪ Portata massica</li> <li>▪ Portata volumetrica</li> <li>▪ Portata volumetrica compensata</li> <li>▪ Densità</li> <li>▪ Densità di riferimento</li> <li>▪ Temperatura</li> <li>▪ Temperatura dell'elettronica</li> <li>▪ Frequenza di oscillazione 0</li> <li>▪ Smorzamento di oscillazione 0</li> <li>▪ Asimmetria del segnale</li> <li>▪ Corrente eccitatore 0</li> </ul> <p> Il numero di opzioni disponibili aumenta se il misuratore dispone di uno o più pacchetti applicativi.</p>

## Uscita in corrente 4 ... 20 mA HART Ex i

<b>Codice d'ordine</b>	"Uscita; ingresso 1" (20), scegliere tra: <ul style="list-style-type: none"> <li>▪ Opzione CA: uscita in corrente 4...20 mA HART Ex i passiva</li> <li>▪ Opzione CC: uscita in corrente 4...20 mA HART Ex i attiva</li> </ul>
<b>Modalità del segnale</b>	Dipende dalla versione d'ordine selezionata.
<b>Campo di corrente</b>	Può essere impostata su: <ul style="list-style-type: none"> <li>▪ 4...20 mA NAMUR</li> <li>▪ 4...20 mA US</li> <li>▪ 4...20 mA</li> <li>▪ 0...20 mA (solo con modalità del segnale attiva)</li> <li>▪ Corrente fissa</li> </ul>
<b>Tensione circuito aperto</b>	c.c. 21,8 V (attiva)
<b>Tensione di ingresso massima</b>	c.c. 30 V (passiva)
<b>Carico</b>	<ul style="list-style-type: none"> <li>▪ 250 ... 400 Ω (attiva)</li> <li>▪ 250 ... 700 Ω (passivo)</li> </ul>
<b>Risoluzione</b>	0,38 µA

<b>Smorzamento</b>	Configurabile: 0 ... 999,9 s
<b>Variabili misurate assegnabili</b>	<ul style="list-style-type: none"> <li>▪ Portata massica</li> <li>▪ Portata volumetrica</li> <li>▪ Portata volumetrica compensata</li> <li>▪ Densità</li> <li>▪ Densità di riferimento</li> <li>▪ Temperatura</li> <li>▪ Temperatura dell'elettronica</li> <li>▪ Frequenza di oscillazione 0</li> <li>▪ Smorzamento di oscillazione 0</li> <li>▪ Asimmetria del segnale</li> <li>▪ Corrente eccitatore 0</li> </ul> <p> Il numero di opzioni disponibili aumenta se il misuratore dispone di uno o più pacchetti applicativi.</p>

**FOUNDATION Fieldbus**

<b>FOUNDATION Fieldbus</b>	H1, IEC 61158-2, isolato galvanicamente
<b>Trasferimento dati</b>	31,25 kbit/s
<b>Consumo di corrente</b>	10 mA
<b>Tensione di alimentazione consentita</b>	9 ... 32 V
<b>Connessione del bus</b>	Con protezione integrata contro l'inversione di polarità

**PROFIBUS DP**

<b>Codifica del segnale</b>	Codice NRZ
<b>Trasferimento dati</b>	9,6 kBaud...12 MBaud
<b>Resistore di terminazione</b>	Integrato, può essere attivato tramite DIP switch

**PROFIBUS PA**

<b>PROFIBUS PA</b>	Secondo EN 50170 Volume 2, IEC 61158-2 (MBP), isolato galvanicamente
<b>Trasmissione dati</b>	31,25 kbit/s
<b>Consumo di corrente</b>	10 mA
<b>Tensione di alimentazione consentita</b>	9 ... 32 V
<b>Connessione del bus</b>	Con protezione integrata contro l'inversione di polarità

**Modbus RS485**

<b>Interfaccia fisica</b>	RS485 secondo lo standard EIA/TIA-485
<b>Resistore di terminazione</b>	Integrato, può essere attivato tramite DIP switch

## Modbus TCP su Ethernet-APL

Porta 1: Modbus TCP su Ethernet-APL 10 Mbit/s	
Utilizzo del dispositivo	<p><b>Collegamento del dispositivo a un interruttore da campo APL (morsetto 26/27)</b></p> <p>Il dispositivo può essere utilizzato solo secondo le seguenti classificazioni della porta APL:</p> <ul style="list-style-type: none"> <li>▪ Se utilizzato in aree pericolose: SLAA o SLAC <sup>1)</sup></li> <li>▪ Se utilizzato in aree sicure: SLAX</li> </ul> <p>Valori di connessione dello switch da campo APL (corrisponde alla classificazione delle porte APL SPCC o SPAA, ad esempio):</p> <ul style="list-style-type: none"> <li>▪ Tensione di ingresso massima: 15 V<sub>DC</sub></li> <li>▪ Valori di uscita minimi: 0,54 W</li> </ul> <p><b>Connessione del dispositivo a un interruttore SPE</b></p> <ul style="list-style-type: none"> <li>▪ In aree sicure, il dispositivo può essere utilizzato con un interruttore SPE adatto: <ul style="list-style-type: none"> <li>▪ Tensione di uscita max: 30 V<sub>DC</sub></li> <li>▪ Potenza di uscita minima: 1,85 W</li> </ul> </li> <li>▪ L'interruttore SPE deve supportare lo standard 10BASE-T1L e le classi di potenza PoDL 10, 11 o 12 e prevedere una funzione per disattivare il rilevamento della classe di potenza.</li> </ul>
Standard	Secondo IEEE 802.3cg, specifica v1.0 del profilo porta APL, isolata galvanicamente
Trasferimento dati	Full-duplex (APL/SPE)
Consumo di corrente	Morsetto 26/27 max. circa 45 mA
Tensione di alimentazione consentita	9 ... 30 V
Connessione del bus	Morsetto 26/27 con protezione integrata contro l'inversione di polarità

- 1) Per maggiori informazioni sull'uso del dispositivo in aree pericolose, v. Istruzioni di sicurezza specifiche per aree pericolose

Porta 2: Modbus TCP su Ethernet 100 Mbit/s	
Utilizzo del dispositivo	<p><b>Connessione del dispositivo a un interruttore Fast Ethernet (RJ45)</b></p> <p>In aree sicure, lo switch Ethernet deve supportare lo standard 100BASE-TX.</p>
Standard	Secondo IEEE 802.3u
Trasferimento dati	Half-duplex, full-duplex
Consumo di corrente	-
Tensione di alimentazione consentita	-
Connessione del bus	Interfaccia service (RJ45)

## EtherNet/IP

Standard	Secondo IEEE 802.3
----------	--------------------

## PROFINET

Standard	Secondo IEEE 802.3
----------	--------------------

## PROFINET su Ethernet-APL

<b>Uso del dispositivo</b>	<p><b>Connessione del dispositivo a un interruttore da campo APL</b>          Il dispositivo può essere utilizzato solo secondo le seguenti classificazioni della porta APL:</p> <ul style="list-style-type: none"> <li>▪ Se utilizzato in aree pericolose: SLAA o SLAC <sup>1)</sup></li> <li>▪ Se utilizzato in aree sicure: SLAX</li> </ul> <p>Valori di connessione dello switch da campo APL (corrisponde alla classificazione delle porte APL SPCC o SPAA, ad esempio):</p> <ul style="list-style-type: none"> <li>▪ Tensione di ingresso massima: 15 V<sub>DC</sub></li> <li>▪ Valori di uscita minimi: 0,54 W</li> </ul> <p><b>Connessione del dispositivo a un interruttore SPE</b></p> <ul style="list-style-type: none"> <li>▪ In aree sicure, il dispositivo può essere utilizzato con un interruttore SPE appropriato: il dispositivo può essere collegato a un interruttore SPE con una tensione massima di 30 V<sub>DC</sub> e una potenza in uscita minima di 1,85 W.</li> <li>▪ L'interruttore SPE deve supportare lo standard 10BASE-T1L e le classi di potenza PoDL 10, 11 o 12 e prevedere una funzione per disattivare il rilevamento della classe di potenza.</li> </ul>
<b>PROFINET</b>	Secondo IEC 61158 e IEC 61784
<b>Ethernet-APL</b>	Secondo IEEE 802.3cg, specifica v1.0 del profilo porta APL, isolata galvanicamente
<b>Trasferimento dati</b>	10 Mbit/s
<b>Consumo di corrente</b>	<p><b>Trasmittitore</b></p> <ul style="list-style-type: none"> <li>▪ Max 400 mA (24 V)</li> <li>▪ Max. 200 mA (110 V, 50/60 Hz; 230 V, 50/60 Hz)</li> </ul>
<b>Tensione di alimentazione consentita</b>	9 ... 30 V
<b>Connessione di rete</b>	Con protezione integrata contro l'inversione di polarità

- 1) Per maggiori informazioni sull'uso del dispositivo in aree pericolose, v. Istruzioni di sicurezza specifiche per aree pericolose

## Uscita in corrente da 4 a 20 mA

<b>Codice d'ordine</b>	"Uscita; ingresso 2" (21), "Uscita; ingresso 3" (022) o "Uscita; ingresso 4" (023): Opzione B: uscita in corrente 4...20 mA
<b>Modalità del segnale</b>	Può essere impostata su: <ul style="list-style-type: none"> <li>▪ Attiva</li> <li>▪ Passiva</li> </ul>
<b>Campo di corrente</b>	Può essere impostata su: <ul style="list-style-type: none"> <li>▪ 4...20 mA NAMUR</li> <li>▪ 4...20 mA US</li> <li>▪ 4...20 mA</li> <li>▪ 0...20 mA (solo con modalità del segnale attiva)</li> <li>▪ Corrente fissa</li> </ul>
<b>Valori di uscita massimi</b>	22,5 mA
<b>Tensione circuito aperto</b>	c.c. 28,8 V (attiva)
<b>Tensione di ingresso massima</b>	c.c. 30 V (passiva)
<b>Carico</b>	0 ... 700 Ω
<b>Risoluzione</b>	0,38 μA



<b>Damping</b>	Configurabile: 0 ... 999,9 s
<b>Variabili misurate assegnabili</b>	<ul style="list-style-type: none"> <li>▪ Portata massica</li> <li>▪ Portata volumetrica</li> <li>▪ Portata volumetrica compensata</li> <li>▪ Densità</li> <li>▪ Densità di riferimento</li> <li>▪ Temperatura</li> <li>▪ Temperatura dell'elettronica</li> <li>▪ Frequenza di oscillazione 0</li> <li>▪ Smorzamento di oscillazione 0</li> <li>▪ Segnale asimmetrico</li> <li>▪ Corrente eccitatore 0</li> </ul> <p> Il numero di opzioni disponibili aumenta se il misuratore dispone di uno o più pacchetti applicativi.</p>

#### Uscita in corrente 4 ... 20 mA Ex i passiva

<b>Codice d'ordine</b>	"Uscita; ingresso 2" (21), "Uscita; ingresso 3" (022): Opzione C: uscita in corrente 4...20 mA Ex i passiva
<b>Modalità del segnale</b>	Passiva
<b>Campo di corrente</b>	Può essere impostata su: <ul style="list-style-type: none"> <li>▪ 4...20 mA NAMUR</li> <li>▪ 4...20 mA US</li> <li>▪ 4...20 mA</li> <li>▪ Corrente fissa</li> </ul>
<b>Valori di uscita massimi</b>	22,5 mA
<b>Tensione di ingresso massima</b>	30 V c.c.
<b>Carico</b>	0 ... 700 Ω
<b>Risoluzione</b>	0,38 µA
<b>Smorzamento</b>	Configurabile: 0 ... 999 s
<b>Variabili misurate assegnabili</b>	<ul style="list-style-type: none"> <li>▪ Portata massica</li> <li>▪ Portata volumetrica</li> <li>▪ Portata volumetrica compensata</li> <li>▪ Densità</li> <li>▪ Densità di riferimento</li> <li>▪ Temperatura</li> <li>▪ Temperatura dell'elettronica</li> <li>▪ Frequenza di oscillazione 0</li> <li>▪ Smorzamento di oscillazione 0</li> <li>▪ Asimmetria del segnale</li> <li>▪ Corrente eccitatore 0</li> </ul> <p> Il numero di opzioni disponibili aumenta se il misuratore dispone di uno o più pacchetti applicativi.</p>

#### Uscita impulsi/frequenza/contatto

<b>Funzione</b>	Può essere configurata come uscita impulsi, frequenza o contatto
<b>Versione</b>	Open collector Può essere impostata su: <ul style="list-style-type: none"> <li>▪ Attiva</li> <li>▪ Passiva</li> <li>▪ Passiva NAMUR</li> </ul> <p> Ex i, passiva</p>
<b>Valori di ingresso massimi</b>	c.c 30 V, 250 mA (passiva)
<b>Tensione circuito aperto</b>	c.c. 28,8 V (attiva)

<b>Caduta di tensione</b>	Per 22,5 mA: $\leq$ c.c. 2 V
<b>Uscita impulsi</b>	
<b>Valori di ingresso massimi</b>	c.c 30 V, 250 mA (passiva)
<b>Corrente di uscita massima</b>	22,5 mA (attivo)
<b>Tensione circuito aperto</b>	c.c. 28,8 V(attiva)
<b>Larghezza impulso</b>	Configurabile: 0,05 ... 2 000 ms
<b>Frequenza di impulsi massima</b>	10 000 Impulse/s
<b>Valore d'impulso</b>	Configurabile
<b>Variabili misurate assegnabili</b>	<ul style="list-style-type: none"> <li>▪ Portata massica</li> <li>▪ Portata volumetrica</li> <li>▪ Portata volumetrica compensata</li> </ul> <p> Il numero di opzioni disponibili aumenta se il misuratore dispone di uno o più pacchetti applicativi.</p>
<b>Uscita frequenza</b>	
<b>Valori di ingresso massimi</b>	c.c 30 V, 250 mA (passiva)
<b>Corrente di uscita massima</b>	22,5 mA (attiva)
<b>Tensione circuito aperto</b>	c.c. 28,8 V(attiva)
<b>Frequenza in uscita</b>	Configurabile: valore fondoscala frequenza 2 ... 10 000 Hz( $f_{max} = 12\,500$ Hz)
<b>Smorzamento</b>	Configurabile: 0 ... 999,9 s
<b>Rapporto impulso/pausa</b>	1:1
<b>Variabili misurate assegnabili</b>	<ul style="list-style-type: none"> <li>▪ Portata massica</li> <li>▪ Portata volumetrica</li> <li>▪ Portata volumetrica compensata</li> <li>▪ Densità</li> <li>▪ Densità di riferimento</li> <li>▪ Temperatura</li> <li>▪ Temperatura dell'elettronica</li> <li>▪ Frequenza di oscillazione 0</li> <li>▪ Smorzamento di oscillazione 0</li> <li>▪ Asimmetria del segnale</li> <li>▪ Corrente eccitatore 0</li> </ul> <p> Il numero di opzioni disponibili aumenta se il misuratore dispone di uno o più pacchetti applicativi.</p>
<b>Uscita contatto</b>	
<b>Valori di ingresso massimi</b>	c.c 30 V, 250 mA (passiva)
<b>Tensione circuito aperto</b>	c.c. 28,8 V(attiva)
<b>Comportamento di commutazione</b>	Binario, conduce o non conduce
<b>Ritardo di commutazione</b>	Configurabile: 0 ... 100 s

<b>Numero di cicli di commutazione</b>	Illimitato
<b>Funzioni assegnabili</b>	<ul style="list-style-type: none"> <li>▪ Disabilita</li> <li>▪ On</li> <li>▪ Comportamento diagnostico</li> <li>▪ Soglia                             <ul style="list-style-type: none"> <li>▪ Portata massica</li> <li>▪ Portata volumetrica</li> <li>▪ Portata volumetrica compensata</li> <li>▪ Densità</li> <li>▪ Densità di riferimento</li> <li>▪ Temperatura</li> <li>▪ Totalizzatore 1-3</li> </ul> </li> <li>▪ Monitoraggio della direzione del flusso</li> <li>▪ Stato                             <ul style="list-style-type: none"> <li>▪ Rilevamento tubo parzialmente pieno</li> <li>▪ Taglio di bassa portata</li> </ul> </li> </ul> <p> Il numero di opzioni disponibili aumenta se il misuratore dispone di uno o più pacchetti applicativi.</p>

### Doppia uscita impulsiva

<b>Funzione</b>	Doppio impulso
<b>Versione</b>	Open collector Può essere impostata su: <ul style="list-style-type: none"> <li>▪ Attiva</li> <li>▪ Passiva</li> <li>▪ Passiva NAMUR</li> </ul>
<b>Valori di ingresso massimi</b>	c.c 30 V, 250 mA (passiva)
<b>Tensione circuito aperto</b>	c.c. 28,8 V(attiva)
<b>Caduta di tensione</b>	Per 22,5 mA: ≤ c.c. 2 V
<b>Frequenza in uscita</b>	Configurabile: 0 ... 1 000 Hz
<b>Smorzamento</b>	Configurabile: 0 ... 999 s
<b>Rapporto impulso/pausa</b>	1:1
<b>Variabili misurate assegnabili</b>	<ul style="list-style-type: none"> <li>▪ Portata massica</li> <li>▪ Portata volumetrica</li> <li>▪ Portata volumetrica compensata</li> <li>▪ Densità</li> <li>▪ Densità di riferimento</li> <li>▪ Temperatura</li> </ul> <p> Il numero di opzioni disponibili aumenta se il misuratore dispone di uno o più pacchetti applicativi.</p>

### Uscita a relè

<b>Funzione</b>	Uscita contatto
<b>Versione</b>	Uscita a relè, isolata galvanicamente
<b>Comportamento di commutazione</b>	Può essere impostata su: <ul style="list-style-type: none"> <li>▪ NA (Normalmente aperto), impostazione di fabbrica</li> <li>▪ NC (normalmente chiuso)</li> </ul>

<b>Capacità di commutazione massima (passiva)</b>	<ul style="list-style-type: none"> <li>▪ 30 V c.c., 0,1 A</li> <li>▪ 30 V c.a., 0,5 A</li> </ul>
<b>Funzioni assegnabili</b>	<ul style="list-style-type: none"> <li>▪ Disabilita</li> <li>▪ On</li> <li>▪ Comportamento diagnostico</li> <li>▪ Soglia <ul style="list-style-type: none"> <li>▪ Portata massica</li> <li>▪ Portata volumetrica</li> <li>▪ Portata volumetrica compensata</li> <li>▪ Densità</li> <li>▪ Densità di riferimento</li> <li>▪ Temperatura</li> <li>▪ Totalizzatore 1-3</li> </ul> </li> <li>▪ Monitoraggio della direzione del flusso</li> <li>▪ Stato <ul style="list-style-type: none"> <li>▪ Rilevamento tubo parzialmente pieno</li> <li>▪ Taglio di bassa portata</li> </ul> </li> </ul> <p> Il numero di opzioni disponibili aumenta se il misuratore dispone di uno o più pacchetti applicativi.</p>

### Ingresso/uscita configurabile dall'utente

Durante la messa in servizio del dispositivo, è assegnato **un** ingresso o un'uscita specifica a un ingresso/uscita configurabile dall'utente (I/O configurabile).

Sono disponibili per l'assegnazione i seguenti ingressi e uscite:

- Selezione dell'uscita in corrente: 4...20 mA (attiva), 0/4...20 mA (passiva)
- Uscita impulsi/frequenza/contatto
- Selezione dell'ingresso in corrente: 4...20 mA (attivo), 0/4...20 mA (passivo)
- Ingresso di stato

I valori tecnici corrispondono a quelli di uscite e ingressi descritti in questo paragrafo.

### Segnale in caso di allarme

A seconda dell'interfaccia, le informazioni sul guasto sono visualizzate come segue:

#### Uscita in corrente HART

<b>Diagnostica del dispositivo</b>	Le condizioni del dispositivo possono essere richiamate mediante HART Command 48
------------------------------------	--

#### PROFIBUS PA

<b>Messaggi di stato e di allarme</b>	Diagnostica in conformità al Profilo 3.02 PROFIBUS PA
<b>Corrente di guasto FDE (Fault Disconnection Electronic)</b>	0 mA

#### PROFIBUS DP

<b>Messaggi di stato e di allarme</b>	Diagnostica in conformità al Profilo 3.02 PROFIBUS PA
---------------------------------------	---

#### EtherNet/IP

<b>Diagnostica del dispositivo</b>	Le condizioni del dispositivo possono essere richiamate in Input Assembly
------------------------------------	---

#### PROFINET

<b>Diagnostica del dispositivo</b>	Secondo "Application Layer protocol for decentralized periphery", Versione 2.3
------------------------------------	--

**PROFINET su Ethernet-APL**

<b>Diagnostica del dispositivo</b>	Diagnostica secondo PROFINET PA Profile 4.02
------------------------------------	--

**FOUNDATION Fieldbus**

<b>Messaggi di stato e di allarme</b>	Diagnostica secondo FF-891
<b>Corrente di guasto FDE (Fault Disconnection Electronic)</b>	0 mA

**Modbus RS485**

<b>Modalità di guasto</b>	Selezione: <ul style="list-style-type: none"> <li>▪ Valore NaN anziché valore di corrente</li> <li>▪ Ultimo valore valido</li> </ul>
---------------------------	--

**Modbus TCP su Ethernet-APL/SPE/Fast Ethernet**

<b>Modalità di guasto</b>	Selezione: <ul style="list-style-type: none"> <li>▪ Valore NaN anziché valore di corrente</li> <li>▪ Ultimo valore valido</li> </ul>
---------------------------	--

**Uscita in corrente**

<b>Uscita in corrente 4...20 mA</b>	
<b>Modalità di guasto</b>	Configurabile: <ul style="list-style-type: none"> <li>▪ 4 ... 20 mA secondo raccomandazione NAMUR NE 43</li> <li>▪ 4 ... 20 mA secondo US</li> <li>▪ Valore min.: 3,59 mA</li> <li>▪ Valore max.: 22,5 mA</li> <li>▪ Valore definibile tra: 3,59 ... 22,5 mA</li> <li>▪ Valore effettivo</li> <li>▪ Ultimo valore valido</li> </ul>
<b>Uscita in corrente 4-20 mA</b>	
<b>Modalità di guasto</b>	Configurabile: <ul style="list-style-type: none"> <li>▪ Allarme massimo: 22 mA</li> <li>▪ Valore definibile tra: 0 ... 20,5 mA</li> </ul>

**Uscita impulsi/frequenza/contatto**

<b>Uscita impulsi</b>	
<b>Modalità di guasto</b>	Configurabile: <ul style="list-style-type: none"> <li>▪ Valore effettivo</li> <li>▪ Nessun impulso</li> </ul>
<b>Uscita in frequenza</b>	
<b>Modalità di guasto</b>	Configurabile: <ul style="list-style-type: none"> <li>▪ Valore effettivo</li> <li>▪ 0 Hz</li> <li>▪ Valore definibile tra: 2 ... 12 500 Hz</li> </ul>

Uscita di commutazione	
Modalità di guasto	Configurabile: <ul style="list-style-type: none"> <li>▪ Stato attuale</li> <li>▪ Aperto</li> <li>▪ Chiuso</li> </ul>

#### Uscita a relè

Modalità di guasto	Selezione: <ul style="list-style-type: none"> <li>▪ Stato attuale</li> <li>▪ Apertura</li> <li>▪ Chiuso</li> </ul>
--------------------	--

#### Display locale

Display alfanumerico	Con le informazioni sulla causa e gli interventi correttivi
Retroilluminazione	La luce rossa segnala un errore del dispositivo.

 Segnale di stato secondo raccomandazione NAMUR NE 107

#### Interfaccia/protocollo

- Mediante comunicazione digitale:
  - Protocollo HART
  - FOUNDATION Fieldbus
  - PROFIBUS PA
  - PROFIBUS DP
  - Modbus RS485
  - Modbus TCP su Ethernet-APL
  - EtherNet/IP
  - PROFINET
  - PROFINET su Ethernet-APL
- Mediante interfaccia service
  - Interfaccia service CDI-RJ45
  - Mediante interfaccia service/porta 2: (RJ45)
  - Interfaccia WLAN
- Display alfanumerico
  - Con informazioni sulla causa e interventi correttivi
  - Modbus TCP

 Informazioni aggiuntive sul funzionamento a distanza →  116

#### Web browser

Display alfanumerico	Con le informazioni sulla causa e gli interventi correttivi
----------------------	---

**LED**

<b>Informazioni di stato</b>	<p>Stato indicato da diversi LED</p> <p>Le seguenti informazioni sono visualizzate in base alla versione del dispositivo:</p> <ul style="list-style-type: none"> <li>■ Tensione di alimentazione attiva</li> <li>■ Trasmissione dati attiva</li> <li>■ Si è verificato un allarme/errore del dispositivo</li> <li>■ Rete disponibile <sup>1)</sup></li> <li>■ Connessione stabilita <sup>1)</sup></li> <li>■ Stato diagnostico <sup>2)</sup></li> <li>■ Funzione lampeggiante PROFINET <sup>3)</sup></li> </ul>
------------------------------	---

- 1) Disponibile solo per PROFINET, PROFINET su Ethernet-APL, Modbus su Ethernet-APL, Ethernet/IP  
 2) Disponibile solo per Modbus su Ethernet-APL  
 3) Disponibile solo per PROFINET, PROFINET su Ethernet-APL,

**Carico** Segnale di uscita → 17

**Dati della connessione Ex Valori correlati alla sicurezza**

Codice d'ordine per "Uscita; ingresso 1"	Tipo di uscita	Valori correlati alla sicurezza	
		Uscita; ingresso 1 (Porta 1)	Interfaccia service (Porta 2)
Opzione <b>BA</b>	Uscita in corrente 4-20 mA HART	$U_N = 30 V_{DC}$ $U_M = 250 V_{AC}$	$U_N = 3,3 V_{AC}$ $U_M = 250 V_{AC}$
Opzione <b>GA</b>	PROFIBUS PA	$U_N = 32 V_{DC}$ $U_M = 250 V_{AC}$	$U_N = 3,3 V_{AC}$ $U_M = 250 V_{AC}$
Opzione <b>LA</b>	PROFIBUS DP	$U_N = 5 V$ $U_M = 250 V_{AC}$	$U_N = 3,3 V_{AC}$ $U_M = 250 V_{AC}$
Opzione <b>MA</b>	Modbus RS485	$U_N = 5 V$ $U_M = 250 V_{AC}$	$U_N = 3,3 V_{AC}$ $U_M = 250 V_{AC}$
Opzione <b>MB</b>	Modbus TCP su Ethernet-APL 10 Mbit/s, SPE 10 Mbit/s, Ethernet 100 Mbit/s	Profilo porta APL SLAX SPE PoDL classi 10, 11, 12 $U_N = 30 V_{DC}$ $U_M = 250 V_{AC}$	$U_N = 3,3 V_{AC}$ $U_M = 250 V_{AC}$
Opzione <b>NA</b>	EtherNet/IP	$U_N = 3,3 V_{AC}$ $U_M = 250 V_{AC}$	$U_N = 3,3 V_{AC}$ $U_M = 250 V_{AC}$
Opzione <b>RA</b>	PROFINET	$U_N = 3,3 V_{AC}$ $U_M = 250 V_{AC}$	$U_N = 3,3 V_{AC}$ $U_M = 250 V_{AC}$
Opzione <b>RB</b>	PROFINET su Ethernet-APL/SPE, 10Mbit/s	Profilo porta APL SLAX SPE PoDL classi 10, 11, 12 $U_N = 30 V_{DC}$ $U_M = 250 V_{AC}$	$U_N = 3,3 V_{AC}$ $U_M = 250 V_{AC}$
Opzione <b>SA</b>	FOUNDATION Fieldbus	$U_N = 32 V_{DC}$ $U_M = 250 V_{AC}$	$U_N = 3,3 V_{AC}$ $U_M = 250 V_{AC}$

Le specifiche per  $U_M$  si applicano solo ai dispositivi con circuiti Ex i. Dispositivi Zona 1; Classe I, Divisione 1; dispositivi Zona 2; Classe I, Divisione 2 con sensore Ex i.

Codice d'ordine per "Uscita; ingresso 2" "Uscita; ingresso 3" "Uscita; ingresso 4"	Tipo di uscita	Valori correlati alla sicurezza		
		Uscita; ingresso 2	Uscita; ingresso 3	Uscita; ingresso 4
Opzione <b>B</b>	Uscita in corrente 4-20 mA	$U_N = 30 V_{DC}$ $U_M = 250 V_{AC}$		
Opzione <b>D</b>	Impostazione iniziale I/O configurabile disattivata	$U_N = 30 V_{DC}$ $U_M = 250 V_{AC}$		
Opzione <b>E</b>	Uscita impulsi/frequenza/contatto	$U_N = 30 V_{DC}$ $U_M = 250 V_{AC}$		

Codice d'ordine per "Uscita; ingresso 2" "Uscita; ingresso 3" "Uscita; ingresso 4"	Tipo di uscita	Valori correlati alla sicurezza		
		Uscita; ingresso 2	Uscita; ingresso 3	Uscita; ingresso 4
Opzione F	Uscita impulsi doppia	$U_N = 30 V_{DC}$ $U_M = 250 V_{AC}$		
Opzione H	Uscita a relè	$U_N = 30 V_{DC}$ $I_N = 100 mA_{DC}/500 mA_{AC}$ $U_M = 250 V_{AC}$		
Opzione I	Ingresso in corrente 4-20 mA	$U_N = 30 V_{DC}$ $U_M = 250 V_{AC}$		
Opzione J	Ingresso di stato	$U_N = 30 V_{DC}$ $U_M = 250 V_{AC}$		

## Valori di sicurezza intrinseca

Zona 1, Zona 21			
Codice d'ordine per "Uscita; ingresso 1"	Tipo di uscita	Valori di sicurezza intrinseca	
		Uscita; ingresso 1 (Porta 1)	Interfaccia service (Porta 2)
Opzione CA	Uscita in corrente 4-20 mA HART Ex-i passiva	<b>Ex ic</b> $U_i = 30 V$ $I_i = 100 mA$ $P_i = 1,25 W$ $L_i = 0 \mu H$ $C_i = 6 nF$	<b>Ex ia</b> $U_i = 10 V$ $I_i = n.a.$ $P_i = n.a.$ $L_i = 0 \mu H$ $C_i = 200 nF$
		<b>Ex ic</b> <sup>1)</sup> <b>Ex ic (NIFW)</b> <sup>2)</sup> $U_i = 30 V$ $I_i = 100 mA$ $P_i = 1,25 W$ $L_i = 0 \mu H$ $C_i = 6 nF$	Non a sicurezza intrinseca <sup>3)</sup>
Opzione CC	Uscita in corrente 4-20 mA HART Ex-i attiva	<b>Ex ia</b> $U_0 = 21,8 V$ $I_0 = 90 mA$ $P_0 = 491 mW$ $L_0 = 4,1 mH(IIC)/15 mH(IIB)$ $C_0 = 160 nF(IIC)/1 160 nF(IIB)$  $U_i = 30 V$ $I_i = 10 mA$ $P_i = 0,3 W$ $L_i = 5 \mu H$ $L_i = 4,1 \mu H$ $C_i = 6 nF$	<b>Ex ia</b> $U_i = 10 V$ $I_i = n.a.$ $P_i = n.a.$ $L_i = 0 \mu H$ $C_i = 200 nF$
		<b>Ex ic</b> <sup>1)</sup> <b>Ex ic (NIFW)</b> <sup>2)</sup> $U_0 = 21,8 V$ $I_0 = 90 mA$ $P_i = 491 mW$ $L_0 = 9 mH(IIC)/39 mH(IIB)$ $C_0 = 600 nF(IIC)/4 000 nF(IIB)$  $U_i = 30 V$ $I_i = 10 mA$ $P_i = 0,3 W$ $L_i = 5 \mu H$ $L_i = 4,1 \mu H$ $C_i = 6 nF$	Non a sicurezza intrinseca <sup>3)</sup>

Zona 1, Zona 21			
Codice d'ordine per "Uscita; ingresso 1"	Tipo di uscita	Valori di sicurezza intrinseca	
		Uscita; ingresso 1 (Porta 1)	Interfaccia service (Porta 2)
Opzione HA	PROFIBUS PA Ex i (STANDARD + FISCO)	<b>Ex ia</b> $U_i = 30 \text{ V}$ $I_i = 570 \text{ mA}$ $P_i = 8,5 \text{ W}$ $L_i = 10 \text{ } \mu\text{H}$ $C_i = 5 \text{ nF}$	<b>Ex ia</b> $U_i = 10 \text{ V}$ $I_i = \text{n.a.}$ $P_i = \text{n.a.}$ $L_i = 0 \text{ } \mu\text{H}$ $C_i = 200 \text{ nF}$
		<b>Ex ic</b> <sup>1)</sup> <b>Ex ic (NIFW)</b> <sup>2)</sup> $U_i = 32 \text{ V}$ $I_i = 570 \text{ mA}$ $P_i = 8,5 \text{ W}$ $L_i = 10 \text{ } \mu\text{H}$ $C_i = 5 \text{ nF}$	Non a sicurezza intrinseca <sup>3)</sup>

Zona 1, Zona 21			
Codice d'ordine per "Uscita; ingresso 1"	Tipo di uscita	Valori di sicurezza intrinseca	
		Uscita; ingresso 1 (Porta 1)	Interfaccia service (Porta 2)
Opzione MC	Modbus TCP su Ethernet-APL, Ex-i, 10Mbit/s	<b>2-WISE power load, APL port profile SLAA<sup>4)</sup></b> <b>Ex ia</b> $U_i = 17,5 \text{ V}$ $I_i = 380 \text{ mA}$ $P_i = 5,32 \text{ W}$ $L_i = 10 \text{ } \mu\text{H}$ $C_i = 5 \text{ nF}$ <b>Specifiche del cavo secondo 2-WISE:</b> $R_c = 15 \dots 150 \text{ } \Omega/\text{km}$ $L_c = 0,4 \dots 1 \text{ mH/km}$ $C_c = 45 \dots 200 \text{ nF/km}$ $C_c = C_c \text{ linea/linea} + 0,5 C_c \text{ linea/schermatura}$ , se entrambe le linee sono flottanti, oppure $C_c = C_c \text{ linea/linea} + C_c \text{ linea/schermatura}$ , se la schermatura è collegata a una linea Lunghezza del cavo (esclusi spezzoni): $\leq 200 \text{ m (656,2 ft)}$ Lunghezza degli spezzoni di cavo: $\leq 1 \text{ m (3,3 ft)}$	<b>Ex ia</b> $U_i = 10 \text{ V}$ $I_i = \text{n.a.}$ $P_i = \text{n.a.}$ $L_i = 0 \text{ } \mu\text{H}$ $C_i = 200 \text{ nF}$
		<b>2-WISE power load, APL port profile SLAC<sup>4)</sup></b> <b>Ex ic<sup>1)</sup></b> <b>Ex ic (NIFW)<sup>2)</sup></b> $U_i = 17,5 \text{ V}$ $I_i = 380 \text{ mA}$ $P_i = 5,32 \text{ W}$ $L_i = 10 \text{ } \mu\text{H}$ $C_i = 5 \text{ nF}$ <b>Specifiche del cavo secondo 2-WISE:</b> $R_c = 15 \dots 150 \text{ } \Omega/\text{km}$ $L_c = 0,4 \dots 1 \text{ mH/km}$ $C_c = 45 \dots 200 \text{ nF/km}$ $C_c = C_c \text{ linea/linea} + 0,5 C_c \text{ linea/schermatura}$ , se entrambe le linee sono flottanti, oppure $C_c = C_c \text{ linea/linea} + C_c \text{ linea/schermatura}$ , se la schermatura è collegata a una linea Lunghezza del cavo (esclusi spezzoni): $\leq 200 \text{ m (656,2 ft)}$ Lunghezza degli spezzoni di cavo: $\leq 1 \text{ m (3,3 ft)}$	Non a sicurezza intrinseca <sup>3)</sup>
Opzione RC	PROFINET su Ethernet-APL, Ex-i, 10Mbit/s	<b>2-WISE power load, APL port profile SLAA<sup>4)</sup></b> <b>Ex ia</b> $U_i = 17,5 \text{ V}$ $I_i = 380 \text{ mA}$ $P_i = 5,32 \text{ W}$ $L_i = 10 \text{ } \mu\text{H}$ $C_i = 5 \text{ nF}$ <b>Specifiche del cavo secondo 2-WISE:</b> $R_c = 15 \dots 150 \text{ } \Omega/\text{km}$ $L_c = 0,4 \dots 1 \text{ mH/km}$ $C_c = 45 \dots 200 \text{ nF/km}$ $C_c = C_c \text{ linea/linea} + 0,5 C_c \text{ linea/schermatura}$ , se entrambe le linee sono flottanti, oppure $C_c = C_c \text{ linea/linea} + C_c \text{ linea/schermatura}$ , se la schermatura è collegata a una linea Lunghezza del cavo (esclusi spezzoni): $\leq 200 \text{ m (656,2 ft)}$ Lunghezza degli spezzoni di cavo: $\leq 1 \text{ m (3,3 ft)}$	<b>Ex ia</b> $U_i = 10 \text{ V}$ $I_i = \text{n.a.}$ $P_i = \text{n.a.}$ $L_i = 0 \text{ } \mu\text{H}$ $C_i = 200 \text{ nF}$

Zona 1, Zona 21			
Codice d'ordine per "Uscita; ingresso 1"	Tipo di uscita	Valori di sicurezza intrinseca	
		Uscita; ingresso 1 (Porta 1)	Interfaccia service (Porta 2)
		<p><b>2-WISE power load, APL port profile SLAC</b> <sup>4)</sup></p> <p><b>Ex ic</b> <sup>1)</sup></p> <p><b>Ex ic (NIFW)</b> <sup>2)</sup></p> <p><math>U_i = 17,5 \text{ V}</math>  <math>I_i = 380 \text{ mA}</math>  <math>P_i = 5,32 \text{ W}</math>  <math>L_i = 10 \text{ }\mu\text{H}</math>  <math>C_i = 5 \text{ nF}</math></p> <p><b>Specifiche del cavo secondo 2-WISE:</b></p> <p><math>R_c = 15 \dots 150 \text{ }\Omega/\text{km}</math>  <math>L_c = 0,4 \dots 1 \text{ mH/km}</math>  <math>C_c = 45 \dots 200 \text{ nF/km}</math>  <math>C_c = C_c \text{ linea/linea} + 0,5 C_c \text{ linea/schermatura}</math>, se entrambe le linee sono flottanti, oppure  <math>C_c = C_c \text{ linea/linea} + C_c \text{ linea/schermatura}</math>, se la schermatura è collegata a una linea                      Lunghezza del cavo (esclusi spezzoni): <math>\leq 200 \text{ m}</math> (656,2 ft)                      Lunghezza degli spezzoni di cavo: <math>\leq 1 \text{ m}</math> (3,3 ft)</p>	Non a sicurezza intrinseca <sup>3)</sup>
Opzione TA	FOUNDATION Fieldbus Ex i (STANDARD + FISCO)	<p><b>Ex ia</b></p> <p><math>U_i = 30 \text{ V}</math>  <math>I_i = 570 \text{ mA}</math>  <math>P_i = 8,5 \text{ W}</math>  <math>L_i = 10 \text{ }\mu\text{H}</math>  <math>C_i = 5 \text{ nF}</math></p>	<p><b>Ex ia</b></p> <p><math>U_i = 10 \text{ V}</math>  <math>I_i = \text{n.a.}</math>  <math>P_i = \text{n.a.}</math>  <math>L_i = 0 \text{ }\mu\text{H}</math>  <math>C_i = 200 \text{ nF}</math></p>
		<p><b>Ex ic</b> <sup>1)</sup></p> <p><b>Ex ic (NIFW)</b> <sup>2)</sup></p> <p><math>U_i = 32 \text{ V}</math>  <math>I_i = 570 \text{ mA}</math>  <math>P_i = 8,5 \text{ W}</math>  <math>L_i = 10 \text{ }\mu\text{H}</math>  <math>C_i = 5 \text{ nF}</math></p>	Non a sicurezza intrinseca <sup>3)</sup>

- 1) Solo per le opzioni approvate: v. documento separato "Istruzioni di sicurezza" (XA) per il dispositivo.
- 2) Solo per le opzioni approvate: v. documento separato "Istruzioni di sicurezza" (XA) per il dispositivo.
- 3) Il collegamento o il funzionamento con l'interfaccia service (porta 2) non è consentito in atmosfere potenzialmente esplosive.
- 4) Per altre opzioni, vedere il disegno di installazione Ethernet-APL HE\_01622.

Zona 2		
Codice d'ordine per "Uscita; ingresso 1"	Tipo di uscita	Valori a sicurezza intrinseca o valori NIFW Uscita; ingresso 1 (Porta 1)
Opzione HA	PROFIBUS PA Ex i (STANDARD + FISCO)	<b>Ex ic</b> <b>AEx ic, Ex ic, NIFW</b> $U_i = 32 \text{ V}$ $I_i = 570 \text{ mA}$ $P_i = 8,5 \text{ W}$ $L_i = 10 \mu\text{H}$ $C_i = 5 \text{ nF}$
Opzione MC	Modbus TCP su Ethernet-APL, Ex-i, 10Mbit/s	<b>2-WISE power load, APL port profile SLAC</b> <sup>1)</sup> <b>Ex ic</b> <b>AEx ic, Ex ic, NIFW</b> $U_i = 17,5 \text{ V}$ $I_i = 380 \text{ mA}$ $P_i = 5,32 \text{ W}$ $L_i = 10 \mu\text{H}$ $C_i = 5 \text{ nF}$ <b>Specifiche del cavo secondo 2-WISE:</b> $R_c = 15 \dots 150 \Omega/\text{km}$ $L_c = 0,4 \dots 1 \text{ mH}/\text{km}$ $C_c = 45 \dots 200 \text{ nF}/\text{km}$ $C_c = C_c \text{ linea}/\text{linea} + 0,5 C_c \text{ linea}/\text{schermatura}$ , se entrambe le linee sono flottanti, oppure $C_c = C_c \text{ linea}/\text{linea} + C_c \text{ linea}/\text{schermatura}$ , se la schermatura è collegata a una linea Lunghezza del cavo (esclusi spezzoni): $\leq 200 \text{ m}$ (656,2 ft) Lunghezza degli spezzoni di cavo: $\leq 1 \text{ m}$ (3,3 ft)
Opzione RC	PROFINET su Ethernet-APL, Ex-i, 10Mbit/s	<b>Ex ic</b> <b>AEx ic, Ex ic, NIFW</b> $U_i = 17,5 \text{ V}$ $I_i = 380 \text{ mA}$ $P_i = 5,32 \text{ W}$ $L_i = 10 \mu\text{H}$ $C_i = 5 \text{ nF}$ <b>Specifiche del cavo secondo 2-WISE:</b> $R_c = 15 \dots 150 \Omega/\text{km}$ $L_c = 0,4 \dots 1 \text{ mH}/\text{km}$ $C_c = 45 \dots 200 \text{ nF}/\text{km}$ $C_c = C_c \text{ linea}/\text{linea} + 0,5 C_c \text{ linea}/\text{schermatura}$ , se entrambe le linee sono flottanti, oppure $C_c = C_c \text{ linea}/\text{linea} + C_c \text{ linea}/\text{schermatura}$ , se la schermatura è collegata a una linea Lunghezza del cavo (esclusi spezzoni): $\leq 200 \text{ m}$ (656,2 ft) Lunghezza degli spezzoni di cavo: $\leq 1 \text{ m}$ (3,3 ft)
Opzione TA	FOUNDATION Fieldbus Ex i (STANDARD + FISCO)	<b>Ex ic</b> <b>AEx ic, Ex ic, NIFW</b> $U_i = 32 \text{ V}$ $I_i = 570 \text{ mA}$ $P_i = 8,5 \text{ W}$ $L_i = 10 \mu\text{H}$ $C_i = 5 \text{ nF}$

1) Per altre opzioni, vedere il disegno di installazione Ethernet-APL HE\_01622.

Codice d'ordine per "Uscita; ingresso 2" "Uscita; ingresso 3" "Uscita; ingresso 4"	Tipo di uscita	Valori a sicurezza intrinseca o valori NIFW		
		Uscita; ingresso 2	Uscita; ingresso 3	Uscita; ingresso 4
Opzione C	Uscita in corrente 4-20 mA Ex-i passiva	<b>Ex ia o Ex ic (NIFW)</b> <b>Ex ic</b> <b>AEx ic, Ex ic, NIFW</b> $U_i = 30 \text{ V}$ $I_i = 100 \text{ mA}$ $P_i = 1,25 \text{ W}$ $L_i = 0$ $C_i = 0$		
Opzione G	Uscita impulsi/frequenza/ contatto Ex i passiva	<b>Ex ia o Ex ic (NIFW)</b> <b>Ex ic</b> <b>AEx ic, Ex ic, NIFW</b> $U_i = 30 \text{ V}$ $I_i = 100 \text{ mA}$ $P_i = 1,25 \text{ W}$ $L_i = 0$ $C_i = 0$		

#### Taglio di bassa portata

I punti di commutazione per il taglio bassa portata sono selezionabili dall'utente.

**Isolamento galvanico** Le uscite sono isolate galvanicamente:

- dall'alimentazione
- tra di loro
- dalla messa a terra di protezione (PE)

**Dati specifici del protocollo** HART



ID produttore	0x11
ID tipo di dispositivo	0x3B
Revisione del protocollo HART	7
File descrittivi del dispositivo (DTM, DD)	Informazioni e file disponibili all'indirizzo: <a href="http://www.endress.com">www.endress.com</a>
Carico HART	Min. 250 Ω
Integrazione di sistema	Informazioni sull'integrazione del sistema: Istruzioni di funzionamento →  138. <ul style="list-style-type: none"> <li>▪ Variabili misurate mediante protocollo HART</li> <li>▪ Funzionalità Burst Mode</li> </ul>

**FOUNDATION Fieldbus**

ID produttore	0x452B48 (hex)
Numero ident	0x103B (hex)
Revisione del dispositivo	1
Revisione DD	Informazioni e file disponibili all'indirizzo: <ul style="list-style-type: none"> <li>▪ <a href="http://www.endress.com">www.endress.com</a></li> <li>▪ <a href="http://www.fieldcommgroup.org">www.fieldcommgroup.org</a></li> </ul>
Revisione CFF	
ITK (Interoperability Test Kit)	Versione 6.2.0
Numero campagna test ITK	Informazioni: <ul style="list-style-type: none"> <li>▪ <a href="http://www.endress.com">www.endress.com</a></li> <li>▪ <a href="http://www.fieldcommgroup.org">www.fieldcommgroup.org</a></li> </ul>
Capacità Link Master (LAS, Link Active Scheduler)	Sì
Selezione di "Link Master" e "Basic Device"	Sì Impostazione di fabbrica: Basic Device
Indirizzo nodo	Impostazione di fabbrica: 247 (0xF7)
Funzioni supportate	Sono supportati i seguenti metodi: <ul style="list-style-type: none"> <li>▪ Riavvio</li> <li>▪ ENP Restart</li> <li>▪ Diagnostica</li> <li>▪ Imposta su OOS</li> <li>▪ Imposta su AUTO</li> <li>▪ Leggi dati andamento</li> <li>▪ Leggi logbook eventi</li> </ul>
<b>VCR (Virtual communication relationship)</b>	
Numero di VCR	44
Numero di Link object in VFD	50
Voci permanenti	1
VCR client	0
VCR server	10
VCR source	43
VCR sink	0
VCR subscriber	43



VCR publisher	43
<b>Funzionalità di collegamento relative</b>	
Intervallo di tempo	4
Ritardo min. tra PDU	8
Ritardo risposta max.	16
Integrazione di sistema	<p>Informazioni sull'integrazione del sistema: Istruzioni di funzionamento →  138.</p> <ul style="list-style-type: none"> <li>▪ Trasmissione ciclica dei dati</li> <li>▪ Descrizione dei moduli</li> <li>▪ Tempi di esecuzione</li> <li>▪ Metodi</li> </ul>

### PROFIBUS DP

ID produttore	0x11
Numero ident	0x156F
Versione profilo	3.02
File descrittivi del dispositivo (GSD, DTM, DD)	<p>Informazioni e file disponibili all'indirizzo:</p> <ul style="list-style-type: none"> <li>▪ <a href="https://www.endress.com/download">https://www.endress.com/download</a></li> </ul> <p>Sulla pagina prodotto del dispositivo: PRODUCTS → Product Finder → Links</p> <ul style="list-style-type: none"> <li>▪ <a href="https://www.profibus.com">https://www.profibus.com</a></li> </ul>
Funzioni supportate	<ul style="list-style-type: none"> <li>▪ Identificazione e manutenzione Identificazione del dispositivo estremamente semplice da parte del sistema di controllo e mediante targhetta</li> <li>▪ Upload/download PROFIBUS La lettura e la scrittura dei parametri risultano fino a dieci volte più veloci mediante l'upload/download PROFIBUS</li> <li>▪ Informazioni di stato riassuntive Informazioni diagnostiche semplici e intuitive grazie alla classificazione dei possibili messaggi diagnostici</li> </ul>
Configurazione dell'indirizzo del dispositivo	<ul style="list-style-type: none"> <li>▪ DIP switch sul modulo dell'elettronica I/O</li> <li>▪ Mediante tool operativi (es. FieldCare)</li> </ul>
Compatibilità con il modello precedente	<p>Se si sostituisce il dispositivo, il misuratore Promass 500 è compatibile con i dati ciclici dei modelli precedenti. Non sono richiesti adattamenti dei parametri ingegneristici della rete PROFIBUS al file GSD del misuratore Promass 500.</p> <p>Modello precedente: Promass 83 PROFIBUS DP</p> <ul style="list-style-type: none"> <li>▪ Numero ID: 1529 (hex)</li> <li>▪ File GSD esteso: EH3x1529.gsd</li> <li>▪ File GSD standard: EH3_1529.gsd</li> </ul> <p> Descrizione dell'ambito funzione della compatibilità: Istruzioni di funzionamento →  138.</p>
Integrazione di sistema	<p>Informazioni sull'integrazione del sistema: Istruzioni di funzionamento →  138.</p> <ul style="list-style-type: none"> <li>▪ Trasmissione ciclica dei dati</li> <li>▪ Modello a blocchi</li> <li>▪ Descrizione dei moduli</li> </ul>





### PROFIBUS PA

ID produttore	0x11
Numero ident	0x156D
Versione profilo	3.02

<b>File descrittivi del dispositivo (GSD, DTM, DD)</b>	<p>Informazioni e file disponibili all'indirizzo:</p> <ul style="list-style-type: none"> <li>▪ <a href="https://www.endress.com/download">https://www.endress.com/download</a> Sulla pagina prodotto del dispositivo: PRODUCTS → Product Finder → Links</li> <li>▪ <a href="https://www.profibus.com">https://www.profibus.com</a></li> </ul>
<b>Funzioni supportate</b>	<ul style="list-style-type: none"> <li>▪ Identificazione e manutenzione Identificazione del dispositivo estremamente semplice da parte del sistema di controllo e mediante targhetta</li> <li>▪ Upload/download PROFIBUS La lettura e la scrittura dei parametri risultano fino a dieci volte più veloci mediante l'upload/download PROFIBUS</li> <li>▪ Informazioni di stato riassuntive Informazioni diagnostiche semplici e intuitive grazie alla classificazione dei possibili messaggi diagnostici</li> </ul>
<b>Configurazione dell'indirizzo del dispositivo</b>	<ul style="list-style-type: none"> <li>▪ DIP switch sul modulo dell'elettronica I/O</li> <li>▪ Display locale</li> <li>▪ Mediante tool operativi (es. FieldCare)</li> </ul>
<b>Compatibilità con il modello precedente</b>	<p>Se si sostituisce il dispositivo, il misuratore Promass 500 è compatibile con i dati ciclici dei modelli precedenti. Non sono richiesti adattamenti dei parametri ingegneristici della rete PROFIBUS al file GSD del misuratore Promass 500.</p> <p>Modelli precedenti:</p> <ul style="list-style-type: none"> <li>▪ Promass 80 PROFIBUS PA <ul style="list-style-type: none"> <li>▪ Numero ID: 1528 (hex)</li> <li>▪ File GSD esteso: EH3x1528.gsd</li> <li>▪ File GSD standard: EH3_1528.gsd</li> </ul> </li> <li>▪ Promass 83 PROFIBUS PA <ul style="list-style-type: none"> <li>▪ Numero ID: 152A (hex)</li> <li>▪ File GSD esteso: EH3x152A.gsd</li> <li>▪ File GSD standard: EH3_152A.gsd</li> </ul> </li> </ul> <p> Descrizione dell'ambito funzione della compatibilità: Istruzioni di funzionamento →  138.</p>
<b>Integrazione di sistema</b>	<p>Informazioni sull'integrazione del sistema: Istruzioni di funzionamento →  138.</p> <ul style="list-style-type: none"> <li>▪ Trasmissione ciclica dei dati</li> <li>▪ Modello a blocchi</li> <li>▪ Descrizione dei moduli</li> </ul>

### Dati specifici del protocollo

<b>Protocollo</b>	Modbus Applications Protocol Specification V1.1
<b>Tempi di risposta</b>	<ul style="list-style-type: none"> <li>▪ Accesso diretto ai dati: tipicamente 25 ... 50 ms</li> <li>▪ Buffer a scansione automatica (campo dati): tipicamente 3 ... 5 ms</li> </ul>
<b>Tipo di dispositivo</b>	Slave
<b>Range di indirizzi per lo slave</b>	1 ... 247
<b>Range di indirizzi per la trasmissione</b>	0
<b>Codici funzioni</b>	<ul style="list-style-type: none"> <li>▪ 03: lettura del registro hold</li> <li>▪ 04: lettura del registro degli inserimenti</li> <li>▪ 06: scrittura di singoli registri</li> <li>▪ 08: diagnostica</li> <li>▪ 16: scrittura di diversi registri</li> <li>▪ 23: lettura/scrittura di diversi registri</li> </ul>
<b>Messaggi di trasmissione</b>	<p>Sono supportati dai seguenti codici:</p> <ul style="list-style-type: none"> <li>▪ 06: scrittura di singoli registri</li> <li>▪ 16: scrittura di diversi registri</li> <li>▪ 23: lettura/scrittura di diversi registri</li> </ul>

<b>Velocità di trasmissione supportata</b>	<ul style="list-style-type: none"> <li>▪ 1 200 BAUD</li> <li>▪ 2 400 BAUD</li> <li>▪ 4 800 BAUD</li> <li>▪ 9 600 BAUD</li> <li>▪ 19 200 BAUD</li> <li>▪ 38 400 BAUD</li> <li>▪ 57 600 BAUD</li> <li>▪ 115 200 BAUD</li> </ul>
<b>Modalità di trasmissione dati</b>	<ul style="list-style-type: none"> <li>▪ ASCII</li> <li>▪ RTU</li> </ul>
<b>Accesso ai dati</b>	<p>Tutti i parametri del dispositivo sono accessibili mediante Modbus RS485.</p> <p> Per informazioni sul registro Modbus</p>
<b>Compatibilità con il modello precedente</b>	<p>Se il dispositivo viene sostituito, il misuratore Promass 500 supporta la compatibilità dei registri Modbus per le variabili di processo e le informazioni diagnostiche con il modello precedente Promass 83. Non è necessario modificare i parametri di sviluppo nel sistema di automazione.</p> <p> Descrizione dell'ambito funzione della compatibilità: Istruzioni di funzionamento →  138.</p>
<b>Integrazione di sistema</b>	<p>Informazioni sull'integrazione del sistema: Istruzioni di funzionamento →  138.</p> <ul style="list-style-type: none"> <li>▪ Informazioni su Modbus RS485</li> <li>▪ Codici funzioni</li> <li>▪ Informazioni sul registro</li> <li>▪ Tempo di risposta</li> <li>▪ Mappa dati Modbus</li> </ul>

#### Modbus TCP su Ethernet-APL

<b>Porta 1: Modbus TCP su Ethernet-APL 10 Mbit/s, SPE 10 Mbit/s</b>	
<b>Protocollo</b>	<ul style="list-style-type: none"> <li>▪ Protocollo di applicazione Modbus V1.1</li> <li>▪ TCP</li> </ul>
<b>Tempi di risposta</b>	Su richiesta del client Modbus: tipicamente 3 ... 5 ms
<b>Porta TCP</b>	502
<b>Connessioni TCP Modbus</b>	4 max
<b>Tipo di comunicazione</b>	Livello fisico Ethernet Advanced 10BASE-T1L
<b>Trasferimento dati</b>	Full-duplex
<b>Polarità</b>	Correzione automatica di linee di "segnale + APL" e "segnale - APL" incrociate
<b>Tipo di dispositivo</b>	Indirizzo
<b>ID del tipo di dispositivo</b>	0xC43B
<b>Codici funzioni</b>	<ul style="list-style-type: none"> <li>▪ 03: lettura del registro hold</li> <li>▪ 04: lettura del registro degli inserimenti</li> <li>▪ 06: scrittura di singoli registri</li> <li>▪ 16: scrittura di diversi registri</li> <li>▪ 23: lettura/scrittura di diversi registri</li> <li>▪ 43: lettura identificazione dispositivo</li> </ul>
<b>Supporto di trasmissione per codici funzione</b>	<ul style="list-style-type: none"> <li>▪ 06: scrittura di singoli registri</li> <li>▪ 16: scrittura di diversi registri</li> <li>▪ 23: lettura/scrittura di diversi registri</li> <li>▪ 43: lettura identificazione dispositivo</li> </ul>
<b>Velocità di trasferimento supportata</b>	10 Mbit/s (Ethernet-APL)
<b>Caratteristiche supportate</b>	L'indirizzo può essere configurato mediante DHCP, web server o software
<b>File descrittivi del dispositivo (FDI)</b>	Informazioni e file disponibili in: <a href="http://www.endress.com">www.endress.com</a> → Download area

<b>Opzioni di configurazione per misuratore</b>	<ul style="list-style-type: none"> <li>▪ Software di gestione risorse (FieldCare, DeviceCare, Field Expert)</li> <li>▪ Web server integrato mediante web browser e indirizzo IP</li> <li>▪ Operatività locale</li> </ul>
<b>Funzioni supportate</b>	<ul style="list-style-type: none"> <li>▪ Identificazione del dispositivo mediante: Targhetta</li> <li>▪ Stato del valore misurato Le variabili di processo vengono comunicate con lo stato di un valore misurato</li> <li>▪ Funzione lampeggiante mediante il display locale per semplificare l'identificazione e l'assegnazione di un dispositivo</li> <li>▪ Funzionamento del dispositivo tramite software di gestione risorse (ad es. FieldCare, DeviceCare)</li> </ul>
<b>Integrazione di sistema</b>	<p>Informazioni sull'integrazione del sistema: Istruzioni di funzionamento →  138.</p> <ul style="list-style-type: none"> <li>▪ Presentazione e descrizione dei codici funzione supportati</li> <li>▪ Codifica dello stato</li> <li>▪ Impostazione di fabbrica</li> </ul>

<b>Porta 2: Modbus TCP su Ethernet 100 Mbit/s</b>	
<b>Protocollo</b>	<ul style="list-style-type: none"> <li>▪ Protocollo di applicazione Modbus V1.1</li> <li>▪ TCP</li> </ul>
<b>Tempi di risposta</b>	Su richiesta del client Modbus: tipicamente 3 ... 5 ms
<b>Porta TCP</b>	502
<b>Connessioni TCP Modbus</b>	4 max
<b>Tipo di comunicazione</b>	<ul style="list-style-type: none"> <li>▪ 10BASE-T</li> <li>▪ 100BASE-TX</li> </ul>
<b>Trasferimento dati</b>	Half-duplex, full-duplex
<b>Polarità</b>	Auto-MDIX
<b>Tipo di dispositivo</b>	Indirizzo
<b>ID del tipo di dispositivo</b>	0xC43B
<b>Codici funzioni</b>	<ul style="list-style-type: none"> <li>▪ 03: lettura del registro hold</li> <li>▪ 04: lettura del registro degli inserimenti</li> <li>▪ 06: scrittura di singoli registri</li> <li>▪ 16: scrittura di diversi registri</li> <li>▪ 23: lettura/scrittura di diversi registri</li> <li>▪ 43: lettura identificazione dispositivo</li> </ul>
<b>Supporto di trasmissione per codici funzione</b>	<ul style="list-style-type: none"> <li>▪ 06: scrittura di singoli registri</li> <li>▪ 16: scrittura di diversi registri</li> <li>▪ 23: lettura/scrittura di diversi registri</li> <li>▪ 43: lettura identificazione dispositivo</li> </ul>
<b>Velocità di trasferimento supportata</b>	<ul style="list-style-type: none"> <li>▪ 10 Mbit/s</li> <li>▪ 100 Mbit/s (Fast-Ethernet)</li> </ul>
<b>Caratteristiche supportate</b>	L'indirizzo può essere configurato mediante DHCP, web server o software
<b>File descrittivi del dispositivo (FDI)</b>	Informazioni e file disponibili in: <a href="http://www.endress.com">www.endress.com</a> → Download area
<b>Opzioni di configurazione per misuratore</b>	<ul style="list-style-type: none"> <li>▪ Software di gestione risorse (FieldCare, DeviceCare, Field Expert)</li> <li>▪ Web server integrato mediante web browser e indirizzo IP</li> <li>▪ Operatività locale</li> </ul>

<b>Funzioni supportate</b>	<ul style="list-style-type: none"> <li>▪ Identificazione del dispositivo mediante: Targhetta</li> <li>▪ Stato del valore misurato Le variabili di processo vengono comunicate con lo stato di un valore misurato</li> <li>▪ Funzionamento del dispositivo tramite software di gestione risorse (ad es. FieldCare, DeviceCare)</li> </ul>
<b>Integrazione di sistema</b>	<p>Informazioni sull'integrazione del sistema: Istruzioni di funzionamento →  138.</p> <ul style="list-style-type: none"> <li>▪ Presentazione e descrizione dei codici funzione supportati</li> <li>▪ Codifica dello stato</li> <li>▪ Impostazione di fabbrica</li> </ul>

### EtherNet/IP

<b>Protocollo</b>	<ul style="list-style-type: none"> <li>▪ CIP Networks Library Volume 1: Common Industrial Protocol</li> <li>▪ CIP Networks Library Volume 2: EtherNet/IP Adaptation of CIP</li> </ul>
<b>Tipo di comunicazione</b>	<ul style="list-style-type: none"> <li>▪ 10Base-T</li> <li>▪ 100Base-TX</li> </ul>
<b>Profilo del dispositivo</b>	Dispositivo generico (tipo di prodotto: 0x2B)
<b>ID del produttore</b>	0x000049E
<b>ID del tipo di dispositivo</b>	0x103B
<b>Velocità di trasmissione</b>	Automatica <sup>10</sup> / <sub>100</sub> Mbit con rilevamento half-duplex e full-duplex
<b>Polarità</b>	Polarità automatica per la correzione automatica di coppie incrociate TxD e RxD
<b>Connessioni CIP supportate</b>	3 connessioni max
<b>Connessioni esplicite</b>	6 connessioni max
<b>Connessioni I/O</b>	6 connessioni max. (scanner)
<b>Opzioni di configurazione per il misuratore</b>	<ul style="list-style-type: none"> <li>▪ DIP switch sul modulo dell'elettronica per l'indirizzamento IP</li> <li>▪ Software specifico del produttore (FieldCare)</li> <li>▪ Profilo Add-on di livello 3 per i sistemi di controllo Rockwell Automation</li> <li>▪ Web browser</li> <li>▪ Scheda tecnica elettronica (EDS) incorporata nel misuratore</li> </ul>
<b>Configurazione dell'interfaccia EtherNet</b>	<ul style="list-style-type: none"> <li>▪ Velocità: 10 MBit, 100 MBit, auto (impostazione di fabbrica)</li> <li>▪ Duplex: half-duplex, full-duplex, auto (impostazione di fabbrica)</li> </ul>
<b>Configurazione dell'indirizzo del dispositivo</b>	<ul style="list-style-type: none"> <li>▪ DIP switch sul modulo dell'elettronica per l'indirizzamento IP (ultimi otto caratteri)</li> <li>▪ DHCP</li> <li>▪ Software specifico del produttore (FieldCare)</li> <li>▪ Profilo Add-on di livello 3 per i sistemi di controllo Rockwell Automation</li> <li>▪ Web browser</li> <li>▪ Software EtherNet/IP, ad es. RSLinx (Rockwell Automation)</li> </ul>
<b>Device Level Ring (DLR)</b>	Si
<b>Integrazione di sistema</b>	<p>Informazioni sull'integrazione del sistema: Istruzioni di funzionamento →  138.</p> <ul style="list-style-type: none"> <li>▪ Trasmissione ciclica dei dati</li> <li>▪ Modello a blocchi</li> <li>▪ Gruppi in ingresso e uscita</li> </ul>

### PROFINET

<b>Protocollo</b>	Protocollo del livello di applicazione per dispositivo periferico decentralizzato e automazione distribuita, versione 2.3
<b>Tipo di comunicazione</b>	100 MBit/s
<b>Classe di conformità</b>	Classe di conformità B

<b>Classe Netload</b>	Classe 2 Netload 100 Mbit/s
<b>Velocità di trasmissione</b>	Automatica 100 Mbit/s con rilevamento full-duplex
<b>Periodi</b>	Da 8 ms
<b>Polarità</b>	Polarità automatica per la correzione automatica di coppie incrociate TxD e RxD
<b>MRP (Media Redundancy Protocol)</b>	Sì
<b>Supporto ridondanza di sistema</b>	Ridondanza di sistema S2 (2 AR con 1 NAP)
<b>Profilo del dispositivo</b>	Identificativo interfaccia applicazione 0xF600 Dispositivo generico
<b>ID del produttore</b>	0x11
<b>ID del tipo di dispositivo</b>	0x843B
<b>File descrittivi del dispositivo (GSD, DTM, DD)</b>	Informazioni e file disponibili in: <ul style="list-style-type: none"> <li>▪ <a href="http://www.endress.com">www.endress.com</a></li> <li>▪ Sulla pagina prodotto del dispositivo: Documents/Software → Device drivers</li> <li>▪ <a href="http://www.profibus.com">www.profibus.com</a></li> </ul>
<b>Connessioni supportate</b>	<ul style="list-style-type: none"> <li>▪ 2 x AR (AR controllore I/O)</li> <li>▪ 1 x AR (AR dispositivo supervisore I/O)</li> <li>▪ 1 x ingresso CR (Communication Relation)</li> <li>▪ 1 x uscita CR (Communication Relation)</li> <li>▪ 1 x allarme CR (Communication Relation)</li> </ul>
<b>Opzioni di configurazione per misuratore</b>	<ul style="list-style-type: none"> <li>▪ DIP switch sul modulo dell'elettronica, per l'assegnazione del nome del dispositivo (ultima parte)</li> <li>▪ Software di asset management (FieldCare, DeviceCare, Field Xpert)</li> <li>▪ Web server integrato mediante web browser e indirizzo IP</li> <li>▪ File dispositivo master (GSD), può essere letto tramite il web server integrato del misuratore.</li> <li>▪ Operatività locale</li> </ul>
<b>Configurazione del nome del dispositivo</b>	<ul style="list-style-type: none"> <li>▪ DIP switch sul modulo dell'elettronica, per l'assegnazione del nome del dispositivo (ultima parte)</li> <li>▪ Protocollo DCP</li> <li>▪ Software di asset management (FieldCare, DeviceCare, Field Xpert)</li> <li>▪ Web server integrato</li> </ul>
<b>Funzioni supportate</b>	<ul style="list-style-type: none"> <li>▪ Identificazione e manutenzione, identificazione semplice del dispositivo mediante: <ul style="list-style-type: none"> <li>▪ Sistema di controllo</li> <li>▪ Targhetta</li> </ul> </li> <li>▪ Stato del valore misurato Le variabili di processo vengono comunicate con lo stato di un valore misurato</li> <li>▪ Funzione lampeggiante mediante il display locale per semplificare l'identificazione e l'assegnazione di un dispositivo</li> <li>▪ Funzionamento del dispositivo tramite software di asset management (ad es. FieldCare, DeviceCare, SIMATIC PDM)</li> </ul>
<b>Integrazione di sistema</b>	Informazioni sull'integrazione del sistema: Istruzioni di funzionamento →  138. <ul style="list-style-type: none"> <li>▪ Trasmissione ciclica dei dati</li> <li>▪ Presentazione e descrizione dei moduli</li> <li>▪ Codifica dello stato</li> <li>▪ Configurazione dell'avviamento</li> <li>▪ Impostazione di fabbrica</li> </ul>

#### Dati specifici del protocollo

<b>Protocollo</b>	Protocollo del livello di applicazione per dispositivo periferico decentralizzato e automazione distribuita, versione 2.43
<b>Tipo di comunicazione</b>	Livello fisico Ethernet Advanced 10BASE-T1L

<b>Classe di conformità</b>	Classe di conformità B (PA)
<b>Classe Netload</b>	Classe di robustezza 2 Netload PROFINET 10 Mbit/s
<b>Trasferimento dati</b>	10 Mbit/s Full duplex
<b>Tempi del ciclo</b>	64 ms
<b>Polarità</b>	Correzione automatica delle linee di segnale incrociate "APL signal +" e "APL signal -"
<b>MRP (Media Redundancy Protocol)</b>	Impossibile (connessione punto-punto allo switch da campo APL)
<b>Supporto ridondanza di sistema</b>	Ridondanza di sistema S2 (2 AR con 1 NAP)
<b>Profilo del dispositivo</b>	PROFINET PA profile 4,02 (identificativo interfaccia applicazione API: 0x9700)
<b>ID produttore</b>	17
<b>ID tipo di dispositivo</b>	0xA43B
<b>File descrittivi del dispositivo (GSD, DTM, FDI)</b>	Informazioni e file disponibili in: <ul style="list-style-type: none"> <li>▪ <a href="http://www.endress.com">www.endress.com</a> → Download area</li> <li>▪ <a href="http://www.profibus.com">www.profibus.com</a></li> </ul>
<b>Connessioni supportate</b>	<ul style="list-style-type: none"> <li>▪ 2 x AR (AR controllore I/O)</li> <li>▪ 2 x AR (AR dispositivo supervisore I/O)</li> </ul>
<b>Opzioni di configurazione per misuratore</b>	<ul style="list-style-type: none"> <li>▪ DIP switch sul modulo dell'elettronica, per l'assegnazione del nome del dispositivo (ultima parte)</li> <li>▪ Software di asset management (FieldCare, DeviceCare, Field Xpert)</li> <li>▪ Web server integrato tramite web browser e indirizzo IP</li> <li>▪ File dispositivo master (GSD), può essere letto tramite il web server integrato del misuratore.</li> <li>▪ Operatività locale</li> </ul>
<b>Configurazione del nome del dispositivo</b>	<ul style="list-style-type: none"> <li>▪ DIP switch sul modulo dell'elettronica, per l'assegnazione del nome del dispositivo (ultima parte)</li> <li>▪ Protocollo DCP</li> <li>▪ Software di asset management (FieldCare, DeviceCare, Field Xpert)</li> <li>▪ Web server integrato</li> </ul>
<b>Funzioni supportate</b>	<ul style="list-style-type: none"> <li>▪ Identificazione e manutenzione, identificazione semplice del dispositivo mediante: <ul style="list-style-type: none"> <li>▪ Sistema di controllo</li> <li>▪ Targhetta</li> </ul> </li> <li>▪ Stato del valore misurato Le variabili di processo vengono comunicate con lo stato di un valore misurato</li> <li>▪ Funzione lampeggiante sul display locale per semplificare l'identificazione e l'assegnazione del dispositivo</li> <li>▪ Funzionamento del dispositivo tramite software di asset management (ad es. FieldCare, DeviceCare, SIMATIC PDM con FDI)</li> </ul>
<b>Integrazione di sistema</b>	<p>Informazioni sull'integrazione del sistema: Istruzioni di funzionamento →  138.</p> <ul style="list-style-type: none"> <li>▪ Trasmissione ciclica dei dati</li> <li>▪ Presentazione e descrizione dei moduli</li> <li>▪ Codifica dello stato</li> <li>▪ Impostazione di fabbrica</li> </ul>

## Alimentazione

**Assegnazione dei morsetti**      **Trasmettitore: tensione di alimentazione, ingressi/uscite**

### HART

Tensione di alimentazione		Ingresso/uscita 1 (porta 1)		Ingresso/uscita 2		Ingresso/uscita 3		Ingresso/uscita 4 <sup>1)</sup>		Interfaccia service (Porta 2)
1 (+)	2 (-)	26 (+)	27 (-)	24 (+)	25 (-)	22 (+)	23 (-)	20 (+)	21 (-)	CDI-RJ45
L'assegnazione dei morsetti dipende dalla specifica versione ordinata del dispositivo → 15.										

1) Ingresso/uscita disponibile solo per Proline 500 - digital.

### FOUNDATION Fieldbus

Tensione di alimentazione		Ingresso/uscita 1 (porta 1)		Ingresso/uscita 2		Ingresso/uscita 3		Ingresso/uscita 4 <sup>1)</sup>		Interfaccia service (Porta 2)
1 (+)	2 (-)	26 (A)	27 (B)	24 (+)	25 (-)	22 (+)	23 (-)	20 (+)	21 (-)	CDI-RJ45
L'assegnazione dei morsetti dipende dalla specifica versione ordinata del dispositivo → 15.										

1) Ingresso/uscita disponibile solo per Proline 500 - digital.

### PROFIBUS DP

Tensione di alimentazione		Ingresso/uscita 1 (porta 1)		Ingresso/uscita 2		Ingresso/uscita 3		Ingresso/uscita 4 <sup>1)</sup>		Interfaccia service (Porta 2)
1 (+)	2 (-)	26 (B)	27 (A)	24 (+)	25 (-)	22 (+)	23 (-)	20 (+)	21 (-)	CDI-RJ45
L'assegnazione dei morsetti dipende dalla specifica versione ordinata del dispositivo → 15.										

1) Ingresso/uscita disponibile solo per Proline 500 - digital.

### PROFIBUS PA

Tensione di alimentazione		Ingresso/uscita 1 (porta 1)		Ingresso/uscita 2		Ingresso/uscita 3		Ingresso/uscita 4 <sup>1)</sup>		Interfaccia service (Porta 2)
1 (+)	2 (-)	26 (B)	27 (A)	24 (+)	25 (-)	22 (+)	23 (-)	20 (+)	21 (-)	CDI-RJ45
L'assegnazione dei morsetti dipende dalla specifica versione ordinata del dispositivo → 15.										

1) Ingresso/uscita disponibile solo per Proline 500 - digital.

### Modbus RS485

Tensione di alimentazione		Ingresso/uscita 1 (porta 1)		Ingresso/uscita 2		Ingresso/uscita 3		Ingresso/uscita 4 <sup>1)</sup>		Interfaccia service (Porta 2)
1 (+)	2 (-)	26 (B)	27 (A)	24 (+)	25 (-)	22 (+)	23 (-)	20 (+)	21 (-)	CDI-RJ45
L'assegnazione dei morsetti dipende dalla specifica versione ordinata del dispositivo → 15.										

1) Ingresso/uscita disponibile solo per Proline 500 - digital.

*Modbus TCP*

Tensione di alimentazione		Ingresso/uscita 1 (porta 1 <sup>1)</sup> )		Ingresso/uscita 2		Ingresso/uscita 3		Ingresso/uscita 4 <sup>2)</sup>		Interfaccia service (Porta 2) <sup>1)</sup>
1 (+)	2 (-)	26 (+)	27 (-)	24 (+)	25 (-)	22 (+)	23 (-)	20 (+)	21 (-)	CDI-RJ45
L'assegnazione dei morsetti dipende dalla specifica versione ordinata del dispositivo → 15.										

- 1) Per la comunicazione Modbus TCP, è possibile utilizzare la porta 1 o la porta 2.
- 2) Ingresso/uscita disponibile solo per Proline 500 - digital.

*PROFINET*

Tensione di alimentazione		Ingresso/uscita 1 (porta 1) <sup>1)</sup>		Ingresso/uscita 2		Ingresso/uscita 3		Ingresso/uscita 4 <sup>2)</sup>		Interfaccia service (Porta 2) <sup>1)</sup>
1 (+)	2 (-)	RJ45		24 (+)	25 (-)	22 (+)	23 (-)	20 (+)	21 (-)	CDI-RJ45
L'assegnazione dei morsetti dipende dalla specifica versione ordinata del dispositivo → 15.										

- 1) La porta può essere utilizzata per la comunicazione o come interfaccia service (CDI-RJ45).
- 2) Ingresso/uscita disponibile solo per Proline 500 - digital.

*PROFINET su Ethernet-APL*

Tensione di alimentazione		Ingresso/uscita 1 (Porta 1)		Ingresso/uscita 2		Ingresso/uscita 3		Ingresso/uscita 4 <sup>1)</sup>		Interfaccia service (Porta 2 <sup>2)</sup> )
1 (+)	2 (-)	26 (+)	27 (-)	24 (+)	25 (-)	22 (+)	23 (-)	20 (+)	21 (-)	CDI-RJ45
L'assegnazione dei morsetti dipende dalla specifica versione ordinata del dispositivo → 15.										

- 1) Ingresso/uscita disponibile solo per Proline 500 - digital.
- 2) Nessuna comunicazione PROFINET disponibile sulla porta 2

*EtherNet/IP*

Tensione di alimentazione		Ingresso/uscita 1 (porta 1) <sup>1)</sup>		Ingresso/uscita 2		Ingresso/uscita 3		Ingresso/uscita 4 <sup>2)</sup>		Interfaccia service (Porta 2) <sup>1)</sup>
1 (+)	2 (-)	RJ45		24 (+)	25 (-)	22 (+)	23 (-)	20 (+)	21 (-)	CDI-RJ45
L'assegnazione dei morsetti dipende dalla specifica versione ordinata del dispositivo → 15.										

- 1) La porta può essere utilizzata per la comunicazione o come interfaccia service (CDI-RJ45).
- 2) Ingresso/uscita disponibile solo per Proline 500 - digital.

**Vano collegamenti per trasmettitore e sensore: cavo di collegamento**

Il sensore e il trasmettitore, che sono montati in posizioni separate, sono collegati tra loro per mezzo di un cavo di collegamento. Il cavo viene collegato attraverso il vano collegamenti del sensore e la custodia del trasmettitore.

Assegnazione dei morsetti e collegamento del cavo di collegamento:

- Proline 500 - digital → 49
- Proline 500 → 50

**Connettori del dispositivo disponibili Proline 500**

I connettori del dispositivo non possono essere utilizzati in area pericolosa!

**Connettori del dispositivo per Proline 500:**

Codice d'ordine per "Ingresso; uscita 1"

- Opzione **SA** "FOUNDATION Fieldbus" → 43
- Opzione **GA** "PROFIBUS PA" → 43
- Opzione **NA** "EtherNet/IP" → 43
- Opzione **RA** "PROFINET" → 43
- Opzione **RB** "PROFINET su Ethernet-APL" → 43
- Opzione **MB** "Modbus TCP" → 44

**Connettore del dispositivo per la connessione all'interfaccia service:**

Codice d'ordine per "Accessorio installato"

Opzione **NB**, adattatore RJ45 M12 (interfaccia service) → 48**Codice d'ordine per "Ingresso, uscita 1", opzione SA "FOUNDATION Fieldbus"**

Codice d'ordine per "Collegamento elettrico"	Ingresso cavo/connessione → 50	
	2	3
M, 3, 4, 5	Connettore 7/8"	-

**Codice d'ordine per "Ingresso, uscita 1", opzione GA "PROFIBUS PA"**

Codice d'ordine per "Collegamento elettrico"	Ingresso cavo/connessione → 50	
	2	3
L, N, P, U	Connettore M12×1	-

**Codice d'ordine per "Ingresso; uscita 1", opzione NA "EtherNet/IP"**

Codice d'ordine per "Collegamento elettrico"	Ingresso cavo/connessione → 50	
	2	3
L, N, P, U	Connettore M12×1	-
R <sup>1) 2)</sup> S <sup>1) 2)</sup> , T <sup>1) 2)</sup> , V <sup>1) 2)</sup>	Connettore M12×1	Connettore M12×1

- 1) Non compatibile con un'antenna WLAN esterna (codice d'ordine per "Accessorio incluso", opzione P8), un adattatore RJ45-M12 per l'interfaccia service (codice d'ordine per "Accessorio montato", opzione NB)
- 2) Adatto per integrare il dispositivo in una topologia ad anello.

**Codice d'ordine per "Ingresso, uscita 1", opzione RA "PROFINET"**

Codice d'ordine per "Collegamento elettrico"	Ingresso cavo/connessione → 50	
	2	3
L, N, P, U	Connettore M12×1	-
R <sup>1) 2)</sup> , S <sup>1) 2)</sup> , T <sup>1) 2)</sup> , V <sup>1) 2)</sup>	Connettore M12×1	Connettore M12×1

- 1) Non compatibile con un'antenna WLAN esterna (codice d'ordine per "Accessorio incluso", opzione P8), un adattatore RJ45-M12 per l'interfaccia service (codice d'ordine per "Accessorio montato", opzione NB)
- 2) Adatto per integrare il dispositivo in una topologia ad anello.

**Codice d'ordine per "Ingresso; uscita 1", opzione RB "PROFINET su Ethernet-APL"**

Codice d'ordine per "Collegamento elettrico"	Ingresso cavo/connessione → 50	
	2	3
L, N, P, U	Connettore M12×1	-

## Codice d'ordine per "Ingresso; uscita 1", opzione MB "Modbus TCP su Ethernet-APL"

Codice d'ordine per "Collegamento elettrico"	Accessori	Ingresso cavo/connesione → 50	
		2	3
L, N, P, U	-	Connettore M12×1 Codifica A	-
L, N, P, U	NB <sup>1)</sup>	Connettore M12×1 Codifica A	Connettore M12×1 <sup>1)</sup> Codifica D
1 <sup>2)</sup> , 2 <sup>2)</sup> , 7 <sup>2)</sup> , 8 <sup>2)</sup>	-	-	Connettore M12×1 Codifica D

- 1) Non utilizzabile come porta TCP Modbus.  
 2) Non compatibile con un'antenna WLAN esterna (codice d'ordine per "Accessorio incluso", opzione P8, un adattatore RJ45 M12 per l'interfaccia service (codice d'ordine per "Accessorio installato", opzione NB)

## Codice d'ordine per "Accessorio installato", opzione NB: "Adattatore RJ45 M12 (interfaccia service)"

Codice d'ordine per "Accessorio installato"	Ingresso cavo/connesione → 50	
	Ingresso cavo 2	Ingresso cavo 3
NB <sup>1)</sup>	-	Connettore M12×1

- 1) Non compatibile con collegamento elettrico opzione 1, 2, 7, 8

## Connettori per dispositivo disponibili Proline 500 digitale

## Connettori per dispositivo per Proline 500 digitale:

Codice d'ordine per "Ingresso; uscita 1"

- Opzione SA "FOUNDATION Fieldbus" → 43
- Opzione GA "PROFIBUS PA" → 43
- Opzione NA "Ethernet/IP" → 43
- Opzione RA "PROFINET" → 43
- Opzione RB "PROFINET su Ethernet-APL" → 43
- Opzione MB "Modbus TCP su Ethernet-APL"

## Connettore del dispositivo per la connessione all'interfaccia service:

Codice d'ordine per "Accessorio installato"

Opzione NB, adattatore RJ45 M12 (interfaccia service) → 48

## Codice d'ordine per "Ingresso, uscita 1", opzione SA "FOUNDATION Fieldbus"

Codice d'ordine per "Collegamento elettrico"	Ingresso cavo/connesione → 50			
	2	3	4	5
M, 3, 4, 5	-	Connettore 7/8"	-	-

## Codice d'ordine per "Ingresso, uscita 1", opzione GA "PROFIBUS PA"

Codice d'ordine per "Collegamento elettrico"	Ingresso cavo/connesione → 50			
	2	3	4	5
L, N, P, U	-	Connettore M12×1	-	-

**Codice d'ordine per "Ingresso; uscita 1", opzione NA "EtherNet/IP"**

Codice d'ordine per "Collegamento elettrico"	Ingresso cavo/connesione → 50			
	2	3	4	5
L, N, P, U	Connettore M12×1	-	-	-
R <sup>1) 2)</sup> , S <sup>1) 2)</sup> , T <sup>1) 2)</sup> , V <sup>1) 2)</sup>	Connettore M12×1	-	-	Connettore M12×1

- 1) Non compatibile con un'antenna WLAN esterna (codice d'ordine per "Accessori inclusi", opzione P8), un adattatore RJ45 M12 per l'interfaccia service (codice d'ordine per "Accessorio montato", opzione NB)
- 2) Adatto per integrare il dispositivo in una topologia ad anello.

**Codice d'ordine per "Ingresso, uscita 1", opzione RA "PROFINET"**

Codice d'ordine per "Collegamento elettrico"	Ingresso cavo/connesione → 50			
	2	3	4	5
L, N, P, U	Connettore M12×1	-	-	-
R <sup>1) 2)</sup> , S <sup>1) 2)</sup> , T <sup>1) 2)</sup> , V <sup>1) 2)</sup>	Connettore M12×1	-	-	Connettore M12×1

- 1) Non compatibile con un'antenna WLAN esterna (codice d'ordine per "Accessori inclusi", opzione P8), un adattatore RJ45 M12 per l'interfaccia service (codice d'ordine per "Accessorio montato", opzione NB)
- 2) Adatto per integrare il dispositivo in una topologia ad anello.

**Codice d'ordine per "Ingresso; uscita 1", opzione RB "PROFINET su Ethernet-APL"**

Codice d'ordine per "Collegamento elettrico"	Ingresso cavo/connesione → 50			
	2	3	4	5
L, N, P, U	-	Connettore M12×1 Codifica A	-	-

**Codice d'ordine per "Ingresso; uscita 1", opzione MB "Modbus TCP su Ethernet-APL"**

Codice d'ordine per "Collegamento elettrico"	Accessori	Ingresso cavo/connesione → 50			
		2	3	4	5
L, N, P, U	-	-	Connettore M12×1 Codifica A	-	-
L, N, P, U	NB <sup>1)</sup>	-	Connettore M12×1 Codifica A	-	Connettore M12×1 <sup>1)</sup> Codifica D
1 <sup>2)</sup> , 2 <sup>2)</sup> , 7 <sup>2)</sup> , 8 <sup>2)</sup>	-	-	-	-	Connettore M12×1 Codifica D

- 1) Non utilizzabile come porta Modbus TCP.
- 2) Non compatibile con antenna WLAN esterna (codice d'ordine per "Accessorio incluso", opzione P8), adattatore RJ45 M12 per interfaccia service (codice d'ordine per "Accessorio montato", opzione NB)

Codice d'ordine per "Accessorio installato", opzione NB: "Adattatore RJ45 M12 (interfaccia service)"

Codice d'ordine per "Collegamento elettrico"	Ingresso cavo/connesione → 50			
	2	3	4	5
NB <sup>1)</sup>	-	-	-	Connettore M12x1 Codifica D

1) Non compatibile con l'opzione di collegamento elettrico 1, 2, 7, 8

Assegnazione dei pin,  
connettore del dispositivo

#### FOUNDATION Fieldbus

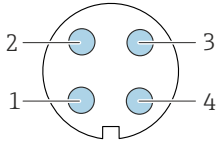
	Pin		Assegnazione	Codifica	Connettore/ ingresso
	1	+	Segnale +	A	Connettore
	2	-	Segnale -		
	3		Schermatura cavo <sup>1</sup>		
	4		Non utilizzato		
		Corpo connettore in metallo	Schermatura del cavo		

<sup>1</sup>Se si utilizza un cavo schermato

#### PROFIBUS PA

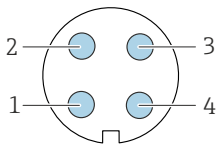
	Pin		Assegnazione	Codifica	Connettore/ ingresso
	1	+	PROFIBUS PA +	A	Connettore
	2		Messa a terra		
	3	-	PROFIBUS PA -		
	4		Non utilizzato		
		Corpo connettore in metallo	Schermatura del cavo		



Connettore consigliato:

- Binder, serie 713, n. parte 99 1430 814 04
- Phoenix, cod. 1413934 SACC-FS-4QO SH PBPA SCO

#### PROFINET

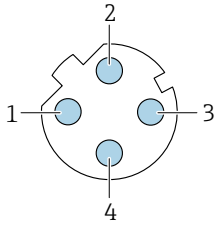
	Pin		Assegnazione	Codifica	Connettore/ ingresso
	1	+	TD +	D	Ingresso
	2	+	RD +		
	3	-	TD -		

A0032047

	4	-	RD -		
	Custodi a connettore in metallo		Schermatura del cavo		

- i** Connettore consigliato:
- Binder, serie 825, cod. 99 3729 810 04
  - Phoenix, cod. 1543223 SACC-M12MSD-4Q

**PROFINET su Ethernet-APL**

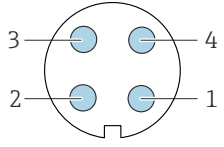
	Pin	Assegnazione	Codifica	Connettore/ingresso
	1	Segnale Ethernet-APL -	A	Ingresso
	2	Segnale Ethernet-APL +		
	3	Schermatura cavo <sup>1</sup>		
	4	Non utilizzato		
	Corpo connettore in metallo	Schermatura del cavo		
<sup>1</sup> Se si utilizza un cavo schermato				

- i** Connettore consigliato:
- Binder, serie 713, n. parte 99 1430 814 04
  - Phoenix, cod. 1413934 SACC-FS-4QO SH PBPA SCO

**Modbus TCP su Ethernet-APL 10 Mbit/s**

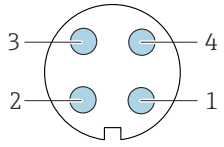
	Pin	Assegnazione	Codifica	Connettore/ingresso
	1	Segnale Ethernet-APL -	A	Ingresso
	2	Segnale Ethernet-APL +		
	3	Schermatura cavo <sup>1</sup>		
	4	Non utilizzato		
	Corpo connettore in metallo	Schermatura del cavo		
<sup>1</sup> Se si utilizza un cavo schermato				

- i** Connettore consigliato:
- Binder, serie 713, n. parte 99 1430 814 04
  - Phoenix, cod. 1413934 SACC-FS-4QO SH PBPA SCO

**Modbus TCP su Ethernet 100 Mbit/s**

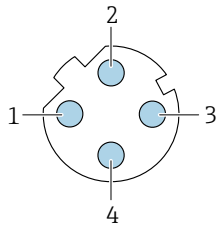
	Pin	Assegnazione	Codifica	Connettore/ingresso	
	1	+	Tx	D	Ingresso
	2	+	Rx		
	3	-	Tx		
	4	-	Rx		
<small>A0032047</small>					

## EtherNet/IP

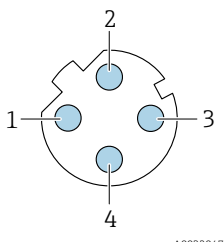
	Pin	Assegnazione		Codifica	Connettore/ ingresso
	1	+	Tx	D	Ingresso
	2	+	Rx		
	3	-	Tx		
	4	-	Rx		
Custodia connettore in metallo		Schermatura del cavo			



Connettore consigliato:

- Binder, serie 825, cod. 99 3729 810 04
- Phoenix, cod. 1543223 SACC-M12MSD-4Q

## Interfaccia service

Codice d'ordine per "Accessorio installato", opzione **NB**: "Adattatore RJ45 M12 (interfaccia service)"

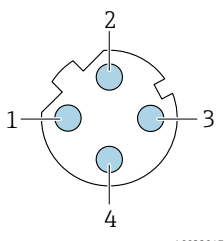
	Pin	Assegnazione		Codifica	Connettore/ ingresso
	1	+	Tx	D	Ingresso
	2	+	Rx		
	3	-	Tx		
	4	-	Rx		



Connettore consigliato:

- Binder, serie 825, cod. 99 3729 810 04
- Phoenix, cod. 1543223 SACC-M12MSD-4Q

## Tensione di alimentazione

Codice d'ordine per "Alimentazione"	Tensione morsetti		Campo di frequenza
Opzione <b>D</b>	c.c. 24 V	± 20%	-
Opzione <b>E</b>	c.a. 100 ... 240 V	-15...10%	50/60 Hz
Opzione <b>I</b>	c.c. 24 V	± 20%	-
	c.a. 100 ... 240 V	-15...10%	50/60 Hz

## Potenza assorbita

## Trasmittitore

Max. 10 W (alimentazione attiva)

<b>massima</b>	Max. 36 A (<5 ms) secondo raccomandazioni NAMUR NE 21
----------------	---

## Consumo di corrente

## Trasmittitore

- Max. 400 mA (24 V)
- Max. 200 mA (110 V, 50/60 Hz; 230 V, 50/60 Hz)

**Interruzione dell'alimentazione**

- I totalizzatori si arrestano all'ultimo valore misurato.
- In base alla versione del dispositivo, la configurazione è salvata nella memoria del dispositivo o in quella a innesto (HistoROM DAT).
- I messaggi di errore (comprese le ore di funzionamento totali) sono archiviati.

**Elemento di protezione dalle sovracorrenti**

- Non avendo un proprio interruttore ON/OFF, il dispositivo deve essere azionato con un interruttore automatico dedicato.
- L'interruttore automatico deve essere facile da raggiungere e adeguatamente etichettato.
  - Corrente nominale consentita dell'interruttore automatico: 2 A fino a un valore massimo di 10 A.

**Collegamento elettrico**

**Connessione del cavo di collegamento: Proline 500 – digitale**

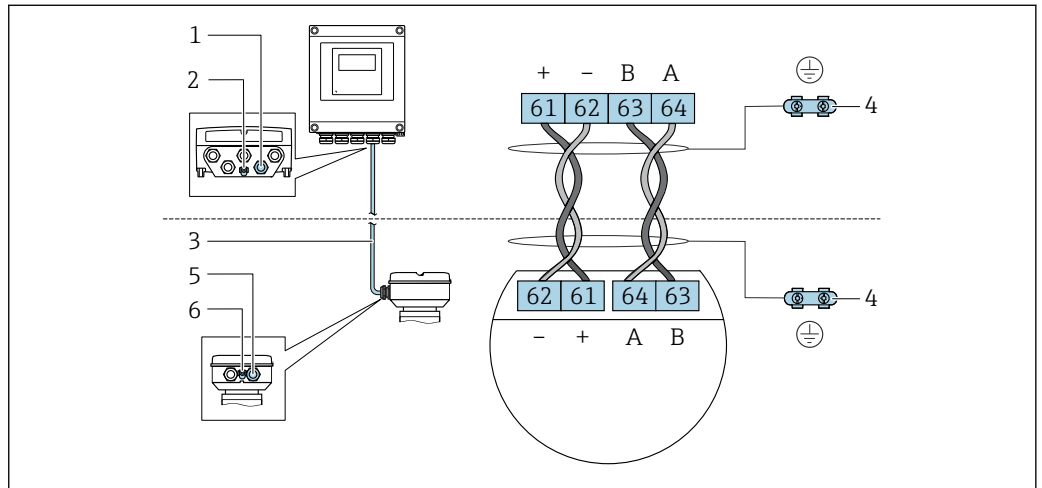

A0028198

- 1 Ingresso cavo sulla custodia del trasmettitore
- 2 Messa a terra protettiva (PE)
- 3 Cavo di collegamento comunicazione ISEM
- 4 Messa a terra mediante connessione di terra; nella versione con connettore dispositivo, la messa a terra è realizzata utilizzando lo stesso connettore
- 5 Ingresso cavo o connessione per connettore per dispositivo sul vano collegamenti del sensore
- 6 Messa a terra protettiva (PE)

*Assegnazione dei pin, connettore dispositivo*

I connettori sono disponibili solo per la versione dello strumento, codice d'ordine per "Custodia":  
 Opzione **C**: ultra compatto, igienico, inox  
 Per connessione al vano collegamenti del sensore.

Pin	Colore <sup>1)</sup>	Assegnazione		Connession e al morsetto
1	Marrone	+	Tensione di alimentazione	61
2	Bianco	A	Comunicazione ISEM	64
3	Blu	B		63
4	Nero	-	Tensione di alimentazione	62
5	-		-	-
Codifica		Connettore/ingresso		
A		Connettore		

1) Colori del cavo di collegamento

In opzione è disponibile un cavo di collegamento con connettore per dispositivo.

### Connessione del cavo di collegamento: Proline 500

Il cavo di collegamento è collegato mediante morsetti.

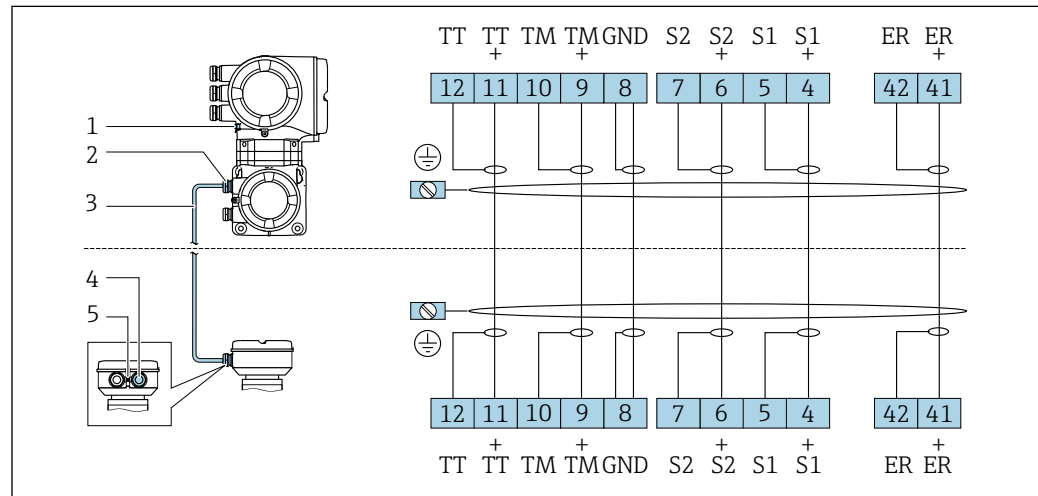

A0028197

- 1 Messa a terra protettiva (PE)
- 2 Ingresso cavo per cavo di collegamento sul vano collegamenti del trasmettitore
- 3 Cavo di collegamento
- 4 Ingresso cavo per cavo di collegamento sul vano collegamenti del sensore
- 5 Messa a terra protettiva (PE)

### Connessione al trasmettitore

- i** Assegnazione dei morsetti → 41
- Assegnazione dei pin del connettore per dispositivo → 46

Connessione al trasmettitore: Proline 500 - digitale

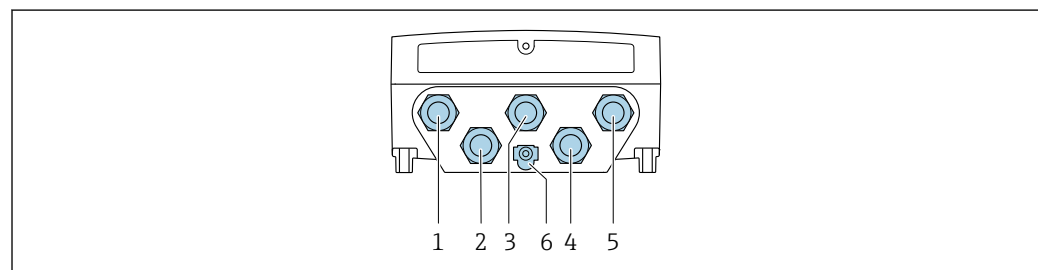

A0028200

- 1 Collegamento dei morsetti per la tensione di alimentazione
- 2 Collegamento dei morsetti per la trasmissione dei segnali, ingresso/uscita
- 3 Collegamento dei morsetti per la trasmissione dei segnali, ingresso/uscita
- 4 Connessione del morsetto per cavo di collegamento tra sensore e trasmettitore
- 5 Connessione del morsetto per trasmissione del segnale, ingresso/uscita o morsetto per connessione di rete (client DHCP) mediante interfaccia service (CDI-RJ45); in opzione: connessione mediante morsetto per antenna WLAN esterna
- 6 Messa a terra protettiva (PE)

- i** In opzione è disponibile un adattatore per RJ45 al connettore M12:  
Codice d'ordine per "Accessori", opzione **NB**: "Adattatore RJ45 M12 (interfaccia service)"

L'adattatore collega l'interfaccia service (CDI-RJ45) a un connettore M12 montato nell'ingresso cavo. La connessione all'interfaccia service può essere realizzata mediante un connettore M12 senza aprire il dispositivo.

- i** Connessione di rete (client DHCP) mediante interfaccia service (CDI-RJ45) → 122

Connessione del trasmettitore: Proline 500

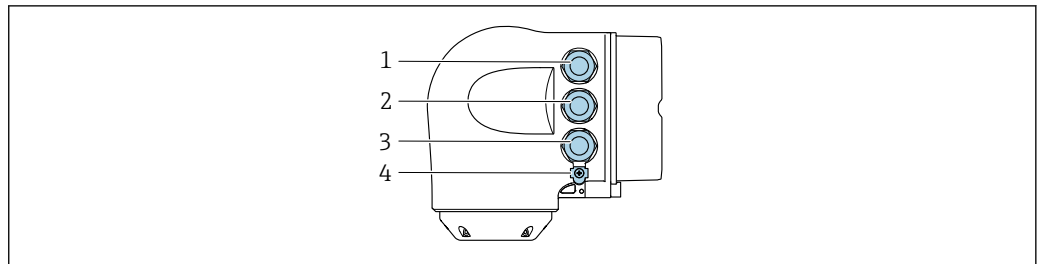

A0026781

- 1 Collegamento dei morsetti per la tensione di alimentazione
- 2 Collegamento dei morsetti per la trasmissione dei segnali, ingresso/uscita
- 3 Connessione del morsetto per trasmissione del segnale, ingresso/uscita o morsetto per connessione di rete (client DHCP) mediante interfaccia service (CDI-RJ45); in opzione: connessione mediante morsetto per antenna WLAN esterna
- 4 Messa a terra protettiva (PE)

**i** In opzione è disponibile un adattatore per RJ45 al connettore M12:  
 Codice d'ordine per "Accessori", opzione **NB**: "Adattatore RJ45 M12 (interfaccia service)"  
 L'adattatore collega l'interfaccia service (CDI-RJ45) a un connettore M12 montato nell'ingresso cavo. La connessione all'interfaccia service può essere realizzata mediante un connettore M12 senza aprire il dispositivo.

**i** Connessione di rete (client DHCP) mediante interfaccia service (CDI-RJ45) → 122

Collegamento in una topologia ad anello

I dispositivi con protocolli di comunicazione EtherNet/IP e PROFINET possono essere integrato in una topologia ad anello. Il dispositivo è integrato tramite il collegamento dei morsetti per i segnali di trasmissione (uscita 1) e il collegamento all'interfaccia service (CDI-RJ45).

**i** Per informazioni dettagliate sulla connessione dei trasmettitori con approvazione Ex de, consultare la documentazione separata "Istruzioni di sicurezza" (XA) per il dispositivo.

- i** Integrazione del trasmettitore in una topologia ad anello:
- EtherNet/IP
  - PROFINET

Trasmettitore: Proline 500 – digitale

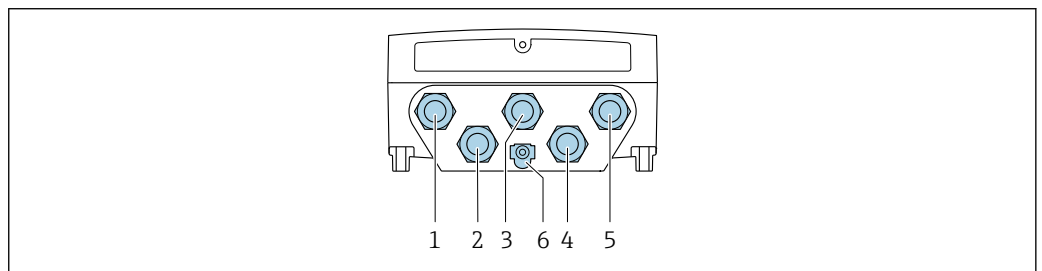

A0028200

- 1 Collegamento dei morsetti per la tensione di alimentazione
- 2 Collegamento dei morsetti per la trasmissione dei segnali, ingresso/uscita
- 2 Collegamento del morsetto per la trasmissione dei segnali: PROFINET o EtherNet/IP (connettore RJ45)
- 4 Connessione del morsetto per cavo di collegamento tra sensore e trasmettitore
- 5 Collegamento all'interfaccia service (CDI-RJ45)
- 6 Messa a terra protettiva (PE)

## Trasmettitore: Proline 500

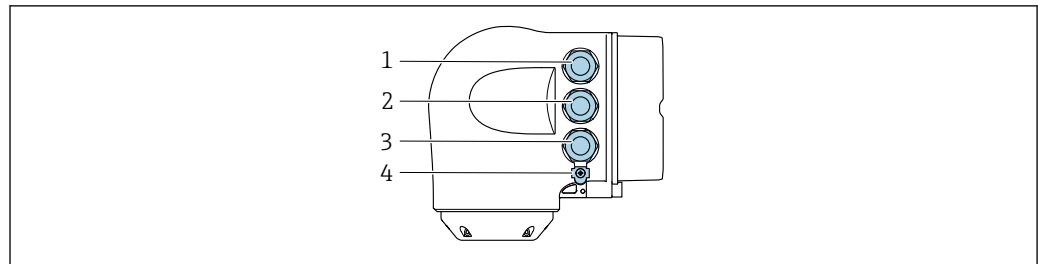

A0026781

- 1 Collegamento dei morsetti per la tensione di alimentazione
- 2 Collegamento del morsetto per la trasmissione dei segnali: PROFINET o EtherNet/IP (connettore RJ45)
- 3 Collegamento all'interfaccia service (CDI-RJ45)
- 4 Messa a terra protettiva (PE)

**i** Se il dispositivo è dotato di altri ingressi/uscite, questi vengono fatti passare in parallelo attraverso l'ingresso cavo per il collegamento all'interfaccia service (CDI-RJ45).

## Esempi di connessione

Uscita in corrente 4 ... 20 mA (senza HART)

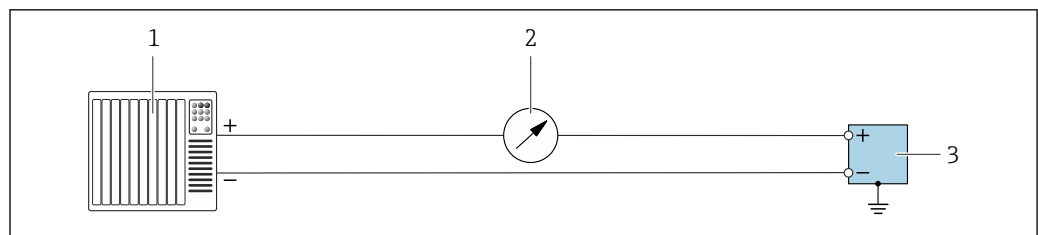

A0055851

**2** Esempio di collegamento all'uscita in corrente a 4 ... 20 mA (attiva)

- 1 Sistema di automazione con ingresso in corrente (ad es. PLC)
- 2 Display aggiuntivo opzionale: rispettare il carico massimo
- 3 Misuratore di portata con uscita in corrente (attivo)

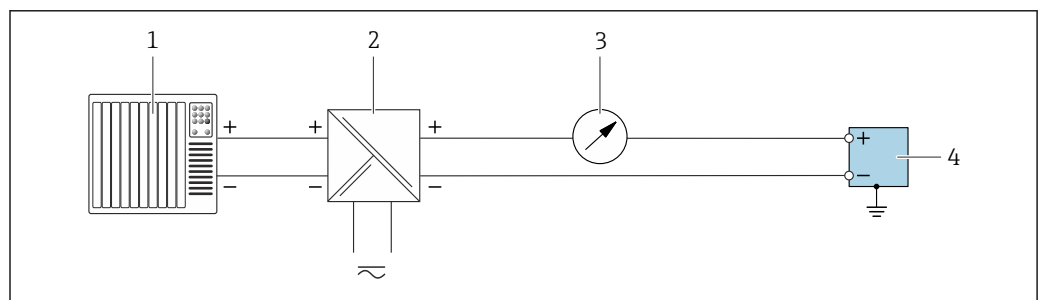

A0055852

**3** Esempio di collegamento all'uscita in corrente a 4 ... 20 mA (passiva)

- 1 Sistema di automazione con ingresso in corrente (ad es. PLC)
- 2 Alimentazione
- 3 Display aggiuntivo opzionale: rispettare il carico massimo
- 4 Trasmettitore con uscita in corrente (passiva)

Ingresso in corrente 4 ... 20 mA

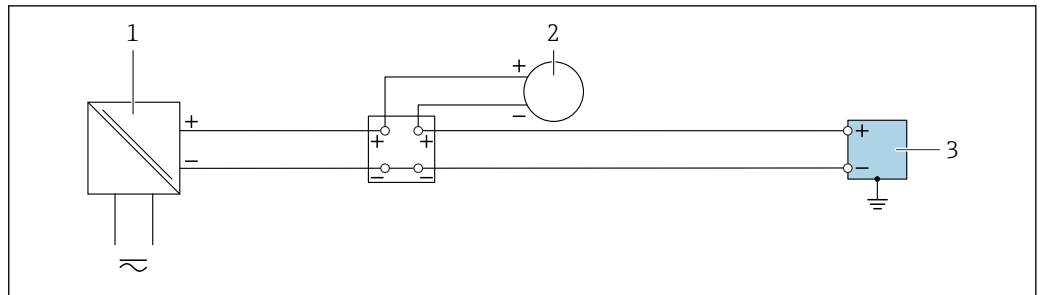

A0055853

4 Esempio di connessione per ingresso in corrente 4 ... 20 mA

- 1 Alimentazione
- 2 Misuratore esterno con uscita in corrente passiva a 4 ... 20 mA. Es. pressione o temperatura)
- 3 Trasmittitore con ingresso in corrente a 4 ... 20 mA

Uscita impulsi/uscita frequenza/uscita contatto

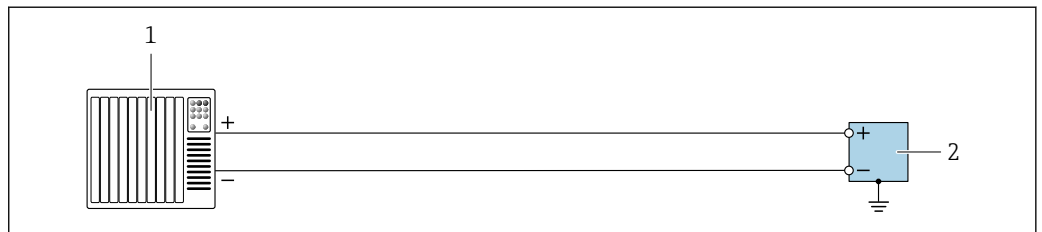

A0055856

5 Esempio di collegamento per uscita impulsi/uscita frequenza/uscita contatto (attiva)

- 1 Sistema di automazione con ingresso impulsi/ingresso frequenza/ingresso contatto (ad es. PLC)
- 2 Trasmittitore con uscita impulsi/uscita frequenza/uscita contatto (attiva)

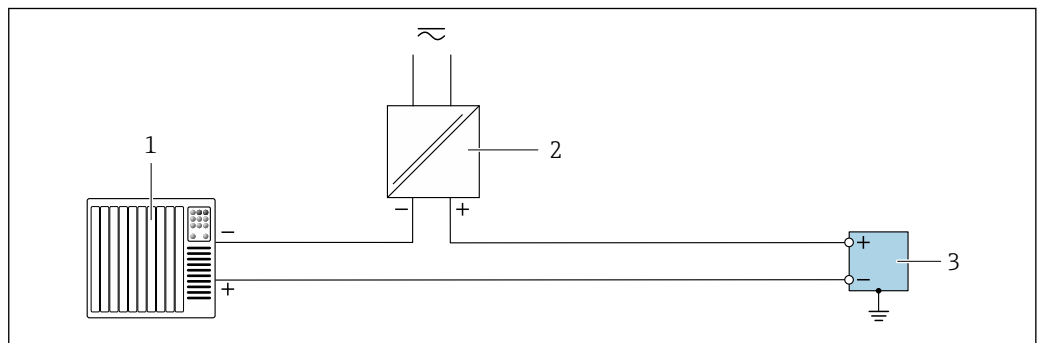

A0055855

6 Esempio di collegamento per uscita impulsi/uscita frequenza/uscita contatto (passiva)

- 1 Sistema di automazione con ingresso impulsi/ingresso frequenza/ingresso contatto (ad es. PLC)
- 2 Alimentazione
- 3 Trasmittitore con uscita impulsi/uscita frequenza/uscita contatto (passiva)

## Uscita a relè

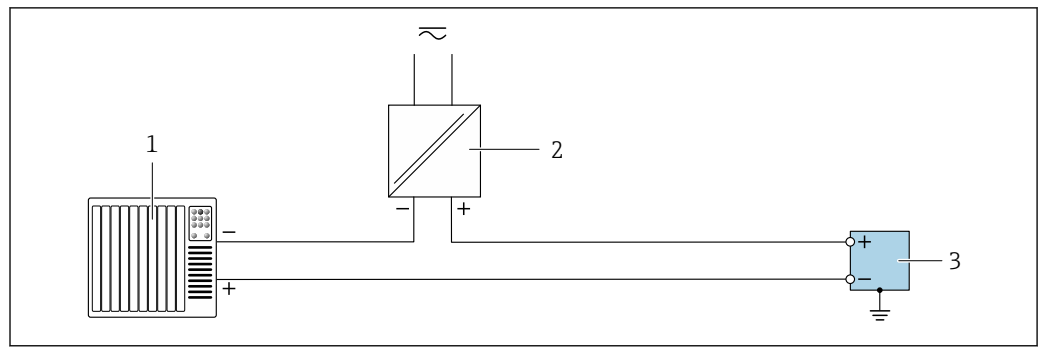

A0055859

7 Esempio di collegamento per uscita a relè

- 1 Sistema di automazione con ingresso contatto (ad es. PLC)
- 2 Alimentazione
- 3 Trasmittitore con uscita a relè

## Ingresso di stato

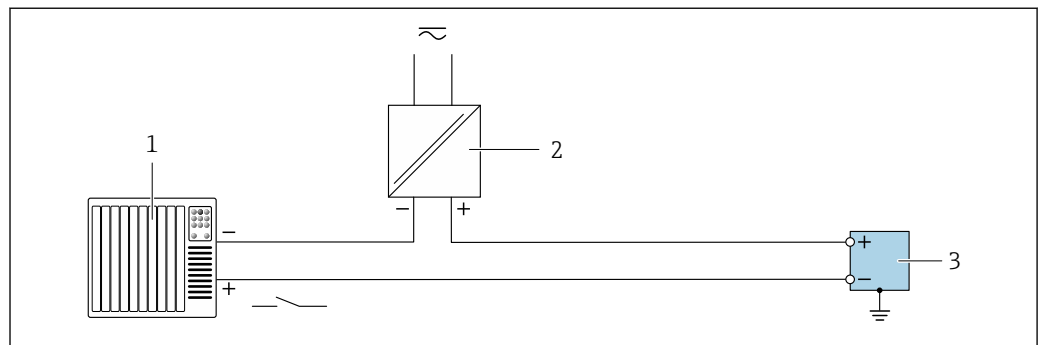

A0055860

8 Esempio di collegamento per ingresso di stato

- 1 Sistema di automazione con uscita contatto passiva (ad es. PLC)
- 2 Alimentazione
- 3 Trasmittitore con ingresso di stato

## Uscita in corrente 4 ... 20 mA HART

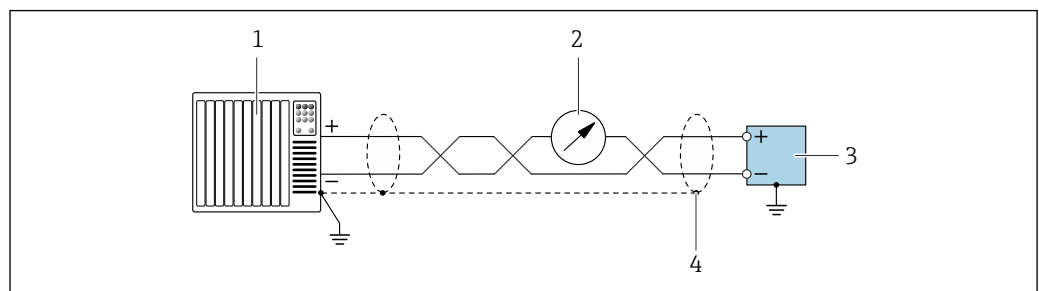

A0055862

9 Esempio di collegamento all'uscita in corrente a 4 ... 20 mA con HART (attiva)

- 1 Sistema di automazione con ingresso in corrente a 4 ... 20 mA con HART (ad es. PLC)
- 2 Display opzionale: rispettare il carico massimo
- 3 Trasmittitore con uscita in corrente a 4 ... 20 mA con HART (attivo)
- 4 Schermatura del cavo di messa a terra a un'estremità. Per installazioni in conformità a NAMUR NE 89, è richiesta la messa a terra della schermatura del cavo su entrambi i lati.

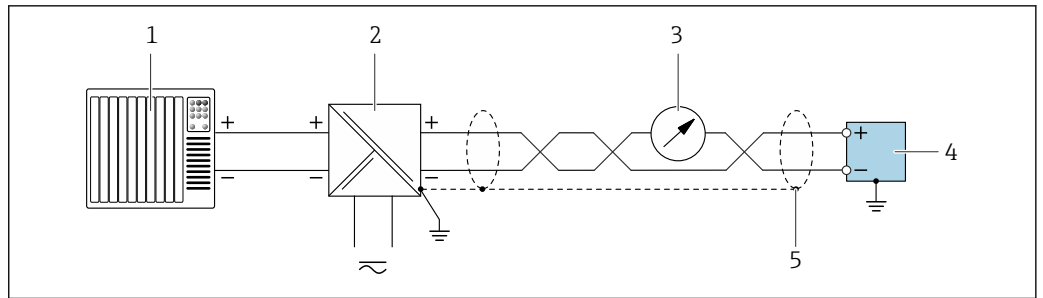

A0055861

10 Esempio di collegamento all'uscita in corrente a 4 ... 20 mA con HART (passiva)

- 1 Sistema di automazione con ingresso in corrente a 4 ... 20 mA con HART (ad es. PLC)
- 2 Alimentazione
- 3 Display opzionale: rispettare il carico massimo
- 4 Trasmettitore con uscita in corrente a 4 ... 20 mA con HART (passiva)
- 5 Schermatura del cavo di messa a terra a un'estremità. Per installazioni in conformità a NAMUR NE 89, è richiesta la messa a terra della schermatura del cavo su entrambi i lati.

#### Modbus RS485

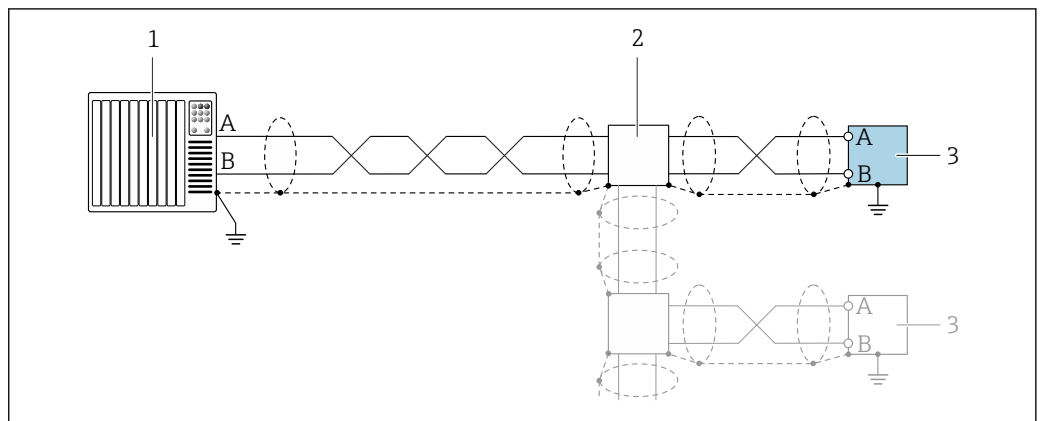

A0055863

11 Esempio di collegamento per Modbus RS485

- 1 Sistema di automazione con master Modbus (ad es. PLC)
- 2 Scatola di distribuzione opzionale
- 3 Trasmettitore con Modbus RS485

#### PROFIBUS PA

Vedere <https://www.profibus.com> "Istruzioni di installazione PROFIBUS".

#### PROFIBUS DP

Vedere <https://www.profibus.com> "Istruzioni di installazione PROFIBUS".

## FOUNDATION Fieldbus

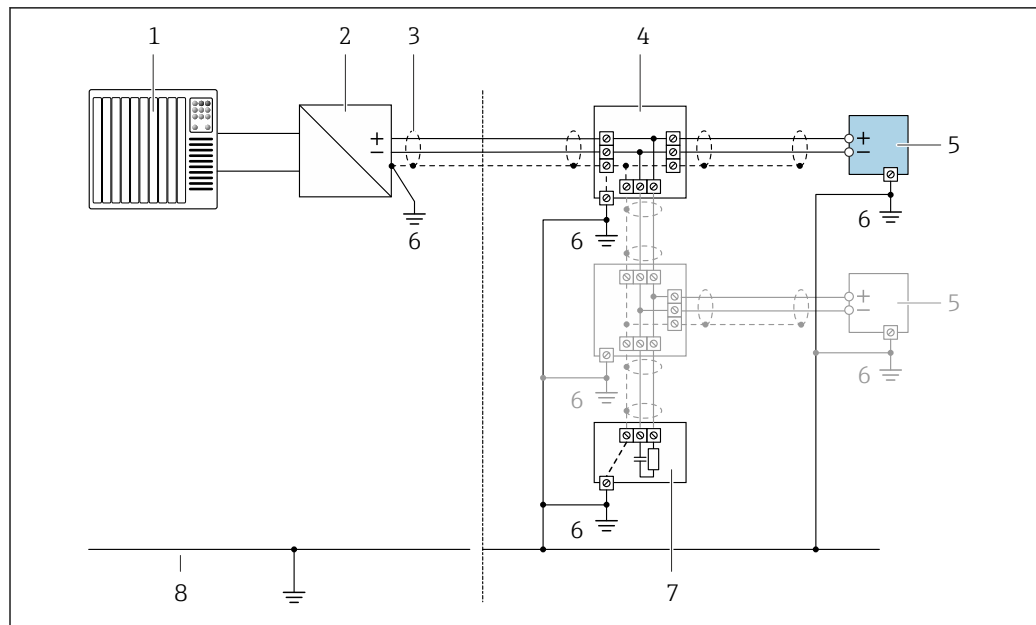

A0028768

12 Esempio di connessione per FOUNDATION Fieldbus

- 1 Sistema di automazione (ad es. PLC)
- 2 Stabilizzatore di corrente (FOUNDATION Fieldbus)
- 3 Schermatura del cavo presente a un'estremità. La schermatura del cavo deve essere messa a terra su ambedue le estremità per rispettare i requisiti EMC; rispettare le specifiche del cavo
- 4 T-box
- 5 Misuratore
- 6 Messa a terra locale
- 7 Terminazione bus
- 8 Conduttore di equalizzazione del potenziale

## PROFINET



Vedere <https://www.profibus.com> "Istruzioni per la pianificazione PROFINET".

## EtherNet/IP



Vedere <https://www.odva.org> "Manuale di pianificazione e installazione EtherNet/IP Media".

## Ethernet-APL



Vedere <https://www.profibus.com> Ethernet-APL White Paper "

### Equalizzazione del potenziale

#### Requisiti

Per l'equalizzazione del potenziale:

- Prestare attenzione alle soluzioni di messa a terra interne
- Valutare le condizioni operative, come il materiale del tubo e la messa a terra
- Collegare il fluido, il sensore e il trasmettitore allo stesso potenziale elettrico
- Utilizzare un cavo di messa a terra con una sezione minima di 6 mm<sup>2</sup> (10 AWG) e un capocorda per i collegamenti di equipotenzialità

### Morsetti

Morsetti caricati a molla: adatti per trefoli e trefoli con terminale.  
Sezione del conduttore 0,2 ... 2,5 mm<sup>2</sup> (24 ... 12 AWG).

## Ingressi cavo

- Pressacavo: M20 × 1,5 con cavo Ø 6 ... 12 mm (0,24 ... 0,47 in)
- Filettatura per l'ingresso cavo:
  - NPT ½"
  - G ½"
  - M20
- Connettore del dispositivo per comunicazione digitale: M12  
Disponibile solo per alcune versioni del dispositivo →  42.

## Specifica dei cavi

### Campo di temperatura consentito

- Rispettare le linee guida di installazione e le norme vigenti nel paese di installazione.
- I cavi devono essere adatti alle temperature minime e massime previste.

### Cavo di alimentazione (incl. conduttore per il morsetto di terra interno)

Il cavo di installazione standard è sufficiente.

### Cavo di messa a terra di protezione per il morsetto di terra esterno

Sezione del conduttore < 6 mm<sup>2</sup> (10 AWG)

Sezioni più grandi possono essere collegate mediante un capocorda.

L'impedenza di messa a terra deve essere inferiore a 2 Ω.

### Cavo di segnale

*Ingresso in corrente 4 ... 20 mA*

Il cavo di installazione standard è sufficiente.

*Uscita impulsi/frequenza/contatto*

Il cavo di installazione standard è sufficiente.

*Uscita a relè*

Il cavo di installazione standard è sufficiente.

*Ingresso di stato*

Il cavo di installazione standard è sufficiente.

*Uscita in corrente 4 ... 20 mA HART*

Doppino intrecciato schermato.



Vedere <https://www.fieldcommgroup.org> "SPECIFICHE DEL PROTOCOLLO HART".

*Modbus RS485*

Doppino intrecciato schermato.



Vedere <https://modbus.org> "Guida specifiche e implementazione per Modbus su linea seriale".

*PROFIBUS PA*

Doppino intrecciato schermato. Si consiglia il cavo tipo A.



Vedere <https://www.profibus.com> "Istruzioni di installazione PROFIBUS".

*PROFIBUS DP*

Doppino intrecciato schermato. Si consiglia il cavo tipo A.



Vedere <https://www.profibus.com> "Istruzioni di installazione PROFIBUS".

*PROFINET*

Solo cavi PROFINET.



Vedere <https://www.profibus.com>"Istruzioni per la pianificazione PROFINET".

*EtherNet/IP*

Doppino intrecciato Ethernet CAT 5 o superiore.



Vedere <https://www.odva.org>"Manuale di pianificazione e installazione EtherNet/IP Media".

*Ethernet-APL*

Doppino intrecciato schermato. Si consiglia il cavo tipo A.



Vedere <https://www.profibus.com> Ethernet-APL White Paper "

*FOUNDATION Fieldbus*

Cavo schermato a due fili intrecciati.



Per maggiori informazioni su progettazione e installazione di reti FOUNDATION Fieldbus consultare:

- Istruzioni di funzionamento "Panoramica FOUNDATION Fieldbus" (BA00013S)
- Direttiva FOUNDATION Fieldbus
- IEC 61158-2 (MBP)

**Scelta del cavo di collegamento tra il trasmettitore e il sensore**

Dipende dal tipo di trasmettitore e dalle zone di installazione

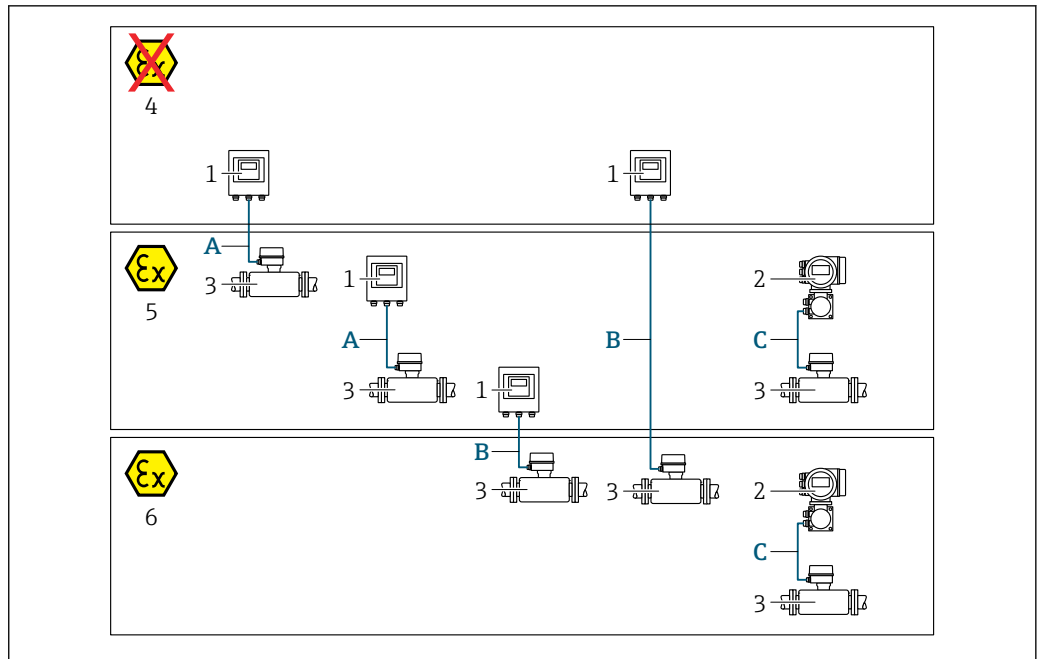

A0032476

- 1 Trasmittitore digitale Proline 500
- 2 Trasmittitore Proline 500
- 3 Sensore Promass
- 4 Area sicura
- 5 Area pericolosa: Zona 2; Classe I, Divisione 2
- 6 Area pericolosa: Zona 1; Classe I, Divisione 1
- A Cavo standard a trasmettitore digitale 500 → 59  
Trasmittitore installato in area sicura o area pericolosa: Zona 2; Classe I, Divisione 2 / sensore installato in area pericolosa: Zona 2; Classe I, Divisione 2
- B Cavo standard a trasmettitore digitale 500 → 60  
Trasmittitore installato in area pericolosa: Zona 2; Classe I, Divisione 2 / sensore installato in area pericolosa: Zona 1; Classe I, Divisione 1
- C Cavo segnali a trasmettitore 500 → 62  
Trasmittitore e sensore installati in area pericolosa: Zona 2; Classe I, Divisione 2 oppure Zona 1; Classe I, Divisione 1

A: cavo di collegamento tra sensore e trasmettitore: Proline 500 – digitale

Cavo standard

Come cavo di collegamento è possibile utilizzare un cavo standard con le seguenti specifiche.

<b>Costruzione</b>	4 conduttori (2 coppie); trefoli Cu non isolati; trefoli a coppia con schermo comune
<b>Schermatura</b>	Rame intrecciato stagnato, copertura ottica ≥ 85 %
<b>Resistenza di loop</b>	Linea di alimentazione (+, -): 10 Ω max.
<b>Lunghezza del cavo</b>	300 m (900 ft) max., v. tabella successiva.
<b>Connettore del dispositivo, lato 1</b>	Presca M12, 5 pin, cod. A.
<b>Connettore del dispositivo, lato 2</b>	Connettore M12, 5 pin, cod. A.
<b>Pin 1+2</b>	Conduttori collegati in doppino intrecciato.
<b>Pin 3+4</b>	Conduttori collegati in doppino intrecciato.

Sezione	Lunghezza cavo [max.]
0,34 mm <sup>2</sup> (AWG 22)	80 m (240 ft)
0,50 mm <sup>2</sup> (AWG 20)	120 m (360 ft)
0,75 mm <sup>2</sup> (AWG 18)	180 m (540 ft)
1,00 mm <sup>2</sup> (AWG 17)	240 m (720 ft)
1,50 mm <sup>2</sup> (AWG 15)	300 m (900 ft)

*Cavo di collegamento disponibile in opzione*

<b>Costruzione</b>	Cavo in PVC 2 × 2 × 0,34 mm <sup>2</sup> (AWG 22) <sup>1)</sup> con schermatura comune (2 coppie, trefoli CU non isolati; trefoli a coppia)
<b>Resistenza alla fiamma</b>	Secondo DIN EN 60332-1-2
<b>Resistenza all'olio</b>	Secondo DIN EN 60811-2-1
<b>Schermatura</b>	Treccia di rame stagnato, copertura ottica ≥ 85 %
<b>Temperatura operativa continua</b>	Se montato in posizione fissa: -50 ... +105 °C (-58 ... +221 °F); se il cavo può muoversi liberamente: -25 ... +105 °C (-13 ... +221 °F)
<b>Lunghezza disponibile del cavo</b>	Fissa: 20 m (60 ft); variabile: fino a 50 m (150 ft) max.

- 1) Le radiazioni UV possono danneggiare la guaina esterna del cavo. Se possibile, proteggere il cavo dalla luce solare diretta.

*B: cavo di collegamento tra sensore e trasmettitore: Proline 500 - digitale*

*Cavo standard*

Come cavo di collegamento è possibile utilizzare un cavo standard con le seguenti specifiche.

<b>Struttura</b>	4, 6, 8 conduttori (2, 3, 4 coppie); trefoli Cu non isolati; trefoli a coppia con schermo comune
<b>Schermatura</b>	Rame intrecciato stagnato, copertura ottica ≥ 85 %
<b>Capacità C</b>	Max. 760 nF IIC, max. 4,2 µF IIB
<b>Induttanza L</b>	Max. 26 µH IIC, max. 104 µH IIB
<b>Rapporto induttanza/resistenza (L/R)</b>	Max. 8,9 µH/Ω IIC, max. 35,6 µH/Ω IIB (ad es. secondo IEC 60079-25)
<b>Resistenza di loop</b>	Linea di alimentazione (+, -): 5 Ω max.
<b>Lunghezza del cavo</b>	150 m (450 ft) max., v. tabella successiva.

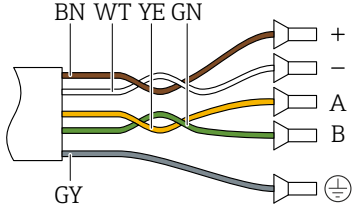
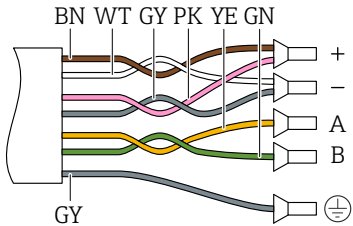
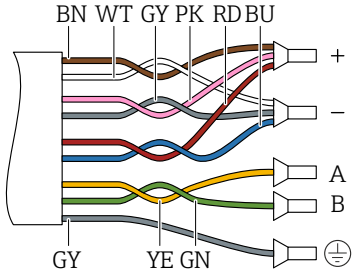
Sezione	Lunghezza cavo [max.]	Terminazione
2 x 2 x 0,50 mm <sup>2</sup> (AWG 20)	50 m (150 ft)	2 x 2 x 0,50 mm <sup>2</sup> (AWG 20)  ■ +, - = 0,5 mm <sup>2</sup> ■ A, B = 0,5 mm <sup>2</sup>
3 x 2 x 0,50 mm <sup>2</sup> (AWG 20)	100 m (300 ft)	3 x 2 x 0,50 mm <sup>2</sup> (AWG 20)  ■ +, - = 1,0 mm <sup>2</sup> ■ A, B = 0,5 mm <sup>2</sup>
4 x 2 x 0,50 mm <sup>2</sup> (AWG 20)	150 m (450 ft)	4 x 2 x 0,50 mm <sup>2</sup> (AWG 20)  ■ +, - = 1,5 mm <sup>2</sup> ■ A, B = 0,5 mm <sup>2</sup>

*Cavo di collegamento disponibile in opzione*

<b>Cavo di collegamento per</b>	Zona 1; Classe I, Divisione 1
<b>Cavo standard</b>	Cavo in PVC 2 x 2 x 0,5 mm <sup>2</sup> (AWG 20) <sup>1)</sup> con schermo comune (2 coppie, trefoli a coppia)
<b>Resistenza alla fiamma</b>	Secondo DIN EN 60332-1-2
<b>Resistenza all'olio</b>	Secondo DIN EN 60811-2-1
<b>Schermatura</b>	Rame intrecciato stagnato, copertura ottica ≥ 85 %
<b>Operating temperature</b>	Se montato in posizione fissa: -50 ... +105 °C (-58 ... +221 °F); se il cavo può muoversi liberamente: -25 ... +105 °C (-13 ... +221 °F)
<b>Lunghezza disponibile del cavo</b>	Fissa: 20 m (60 ft); variabile: fino a 50 m (150 ft) max.

1) Le radiazioni UV possono danneggiare la guaina esterna del cavo. Se possibile, proteggere il cavo dalla luce diretta del sole.

C: cavo di collegamento tra sensore e trasmettitore: Proline 500

<b>Struttura</b>	6 cavi in PVC 0,38 mm <sup>2</sup> <sup>1)</sup> con schermature individuali dei conduttori e schermatura in rame comune
<b>resistenza conduttore</b>	≤ 50 Ω/km (0,015 Ω/ft)
<b>Capacità: cavo/schermo</b>	≤ 420 pF/m (128 pF/ft)
<b>Lunghezza cavo (max.)</b>	20 m (60 ft)
<b>Lunghezze del cavo (disponibili per l'ordine)</b>	5 m (15 ft), 10 m (30 ft), 20 m (60 ft)
<b>Diametro del cavo</b>	11 mm (0,43 in) ± 0,5 mm (0,02 in)
<b>Temperatura operativa costante</b>	Max. 105 °C (221 °F)

- 1) Le radiazioni UV possono danneggiare la guaina esterna del cavo. Se possibile, proteggere il cavo dalla luce solare diretta

#### Protezione dalle sovratensioni

<b>Oscillazioni tensione di rete</b>	→ ⓘ 48
<b>Categoria sovratensioni</b>	Categoria sovratensioni II
<b>Sovratensioni a breve termine, momentanee</b>	Tra cavo e messa a terra fino a 1200 V, per max. 5 s
<b>Sovratensioni a lungo termine, momentanee</b>	Tra cavo e massa fino a 500 V

## Caratteristiche operative

#### Condizioni operative di riferimento

- Limiti di errore secondo ISO 11631
- Acqua
  - +15 ... +45 °C (+59 ... +113 °F)
  - 2 ... 6 bar (29 ... 87 psi)
- Dati come da protocollo di taratura
- Accuratezza basata su sistemi di taratura accreditati secondo ISO 17025

 Per conoscere gli errori di misura si può utilizzare *Applicator* il tool per il dimensionamento dei dispositivi → ⓘ 136

#### Errore di misura massimo

v.i. = valore istantaneo; 1 g/cm<sup>3</sup> = 1 kg/l; T = temperatura del fluido

#### Accuratezza di base

 Elementi fondamentali della struttura → ⓘ 65

*Portata massica e portata volumetrica (liquidi)*

±0,10 % v.i.

*Portata massica (gas)*

±0,35 % v.i.

*Densità (liquidi)*

Alle condizioni di riferimento	Taratura della densità standard <sup>1)</sup>	A campo ampio Specifica di densità <sup>2) 3)</sup>
[g/cm <sup>3</sup> ]	[g/cm <sup>3</sup> ]	[g/cm <sup>3</sup> ]
±0,0005	±0,001	±0,002

- 1) Dispositivi con codice d'ordine per "Materiale tubo di misura, parti bagnate", opzione HB "Alloy C22, alta pressione, non lucidato", la taratura della densità standard è ±0,002 g/cm<sup>3</sup>
- 2) Campo valido per la taratura della densità speciale: 0 ... 2 g/cm<sup>3</sup>, +5 ... +80 °C (+41 ... +176 °F)
- 3) Codice d'ordine per "Pacchetto applicativo", opzione EE "Densità speciale"

*Temperatura*

$$\pm 0,5 \text{ }^\circ\text{C} \pm 0,005 \cdot T \text{ }^\circ\text{C} (\pm 0,9 \text{ }^\circ\text{F} \pm 0,003 \cdot (T - 32) \text{ }^\circ\text{F})$$
**Stabilità punto di zero**

Versione standard: codice d'ordine per "Mat. tubo di misura, parti bagnate", opzione BB, BF, HA, SA

DN		Stabilità punto di zero	
[mm]	[in]	[kg/h]	[lb/min]
1	$\frac{1}{24}$	0,0005	0,000018
2	$\frac{1}{12}$	0,0025	0,00009
4	$\frac{1}{8}$	0,0100	0,00036

Versione per alta pressione: codice d'ordine per "Mat. tubo di misura, parti bagnate", opzione HB

DN		Stabilità punto di zero	
[mm]	[in]	[kg/h]	[lb/min]
1	$\frac{1}{24}$	0,0008	0,0000288
2	$\frac{1}{12}$	0,0040	0,000144
4	$\frac{1}{8}$	0,0160	0,000576

**Valori di portata**

Valori di portata come parametri di turndown in base al diametro nominale.

*Unità ingegneristiche SI*

DN [mm]	1:1	1:10	1:20	1:50	1:100	1:500
	[kg/h]	[kg/h]	[kg/h]	[kg/h]	[kg/h]	[kg/h]
1	20	2	1	0,4	0,2	0,04
2	100	10	5	2	1	0,2
4	450	45	22,5	9	4,5	0,9

*Unità ingegneristiche US*

DN [inch]	1:1	1:10	1:20	1:50	1:100	1:500
	[lb/min]	[lb/min]	[lb/min]	[lb/min]	[lb/min]	[lb/min]
$\frac{1}{24}$	0,735	0,074	0,037	0,015	0,007	0,001
$\frac{1}{12}$	3,675	0,368	0,184	0,074	0,037	0,007
$\frac{1}{8}$	16,54	1,654	0,827	0,331	0,165	0,033

**Accuratezza delle uscite**

Le uscite hanno le seguenti specifiche di base per l'accuratezza:

*Uscita in corrente*

Accuratezza	$\pm 5 \mu\text{A}$
-------------	---------------------

*Uscita impulsi/frequenza*

v.i. = valore istantaneo

<b>Accuratezza</b>	±50 ppm v.i. max. (sull'intero campo di temperatura ambiente)
--------------------	---

**Ripetibilità**

v.i. = valore istantaneo;  $1 \text{ g/cm}^3 = 1 \text{ kg/l}$ ; T = temperatura del fluido

**Ripetibilità di base**

 Elementi fondamentali della struttura →  65

*Portata massica e portata volumetrica (liquidi)*

±0,05 % v.i.

*Portata massica (gas)*

±0,15 % v.i.

*Densità (liquidi)*

±0,00025  $\text{g/cm}^3$

*Temperatura*

$\pm 0,25 \text{ }^\circ\text{C} \pm 0,0025 \cdot T \text{ }^\circ\text{C}$  ( $\pm 0,45 \text{ }^\circ\text{F} \pm 0,0015 \cdot (T-32) \text{ }^\circ\text{F}$ )

**Tempo di risposta**

Il tempo di risposta varia a seconda della configurazione (smorzamento).

**Influenza della temperatura ambiente****Uscita in corrente**

<b>Coefficiente di temperatura</b>	Max. $1 \mu\text{A}/^\circ\text{C}$
------------------------------------	-------------------------------------

**Uscita impulsi/frequenza**

<b>Coefficiente di temperatura</b>	Nessun effetto addizionale. Incluso nell'accuratezza.
------------------------------------	---

**Effetto della temperatura del fluido****Portata massica**

v.f.s. = del valore di fondo scala

Se la temperatura per la regolazione dello zero e quella di processo sono diverse, l'errore di misura addizionale dei sensori è tipicamente  $\pm 0,0002 \text{ \% v.f.s.}/^\circ\text{C}$  ( $\pm 0,0001 \text{ \% v.f.s.}/^\circ\text{F}$ ).

L'effetto si riduce se la regolazione dello zero è eseguita alla temperatura di processo.

**Densità**

■ Se la temperatura per la taratura di densità e quella di processo sono diverse, l'errore di misura tipica dei sensori è  $\pm 0,00005 \text{ g/cm}^3/^\circ\text{C}$  ( $\pm 0,000025 \text{ g/cm}^3/^\circ\text{F}$ ). Si può eseguire la regolazione di densità in campo.

■

**Specifiche di densità a campo ampio (taratura di densità speciale)**

Se la temperatura di processo non rispetta il campo valido (→  62), l'errore di misura è  $\pm 0,00005 \text{ g/cm}^3/^\circ\text{C}$  ( $\pm 0,000025 \text{ g/cm}^3/^\circ\text{F}$ )

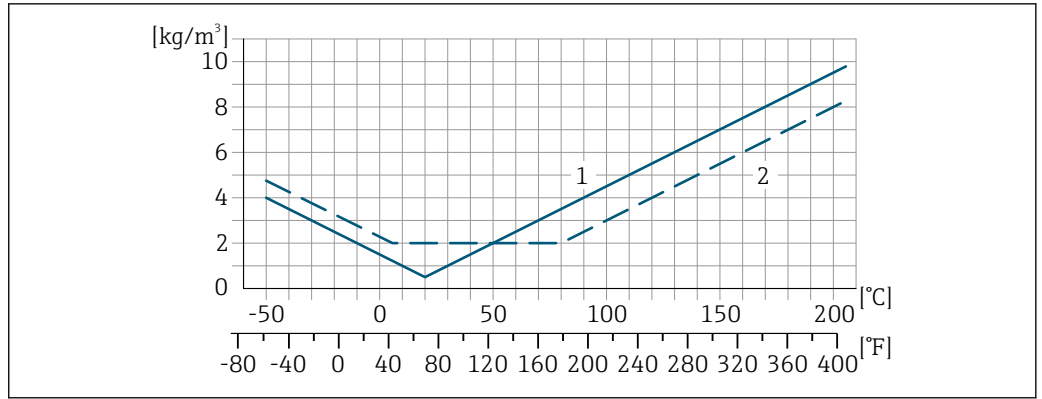

A0016616

- 1 Regolazione della densità in campo, ad es. a +20 °C (+68 °F)
- 2 Taratura della densità speciale

**Influenza della pressione del fluido**

Una differenza tra pressione di taratura e pressione di processo non ha effetto sull'accuratezza di misura.

**Elementi fondamentali della struttura**

v.i. = valore istantaneo, v.f.s. = valore fondoscala  
 BaseAccu = accuratezza di base in % v.i., BaseRepeat = ripetibilità di base in % v.i.  
 MeasValue = valore misurato; ZeroPoint = stabilità del punto di zero

Calcolo dell'errore di misura massimo in funzione della portata

Portata	Errore di misura massimo in % v.i.
$\geq \frac{\text{ZeroPoint}}{\text{BaseAccu}} \cdot 100$ <small>A0021332</small>	$\pm \text{BaseAccu}$ <small>A0021339</small>
$< \frac{\text{ZeroPoint}}{\text{BaseAccu}} \cdot 100$ <small>A0021333</small>	$\pm \frac{\text{ZeroPoint}}{\text{MeasValue}} \cdot 100$ <small>A0021334</small>

Calcolo della ripetibilità massima in funzione della portata

Portata	Ripetibilità massima in % v.i.
$\geq \frac{1/2 \cdot \text{ZeroPoint}}{\text{BaseRepeat}} \cdot 100$ <small>A0021335</small>	$\pm \text{BaseRepeat}$ <small>A0021340</small>
$< \frac{1/2 \cdot \text{ZeroPoint}}{\text{BaseRepeat}} \cdot 100$ <small>A0021336</small>	$\pm 1/2 \cdot \frac{\text{ZeroPoint}}{\text{MeasValue}} \cdot 100$ <small>A0021337</small>

**Esempio di errore di misura massimo**

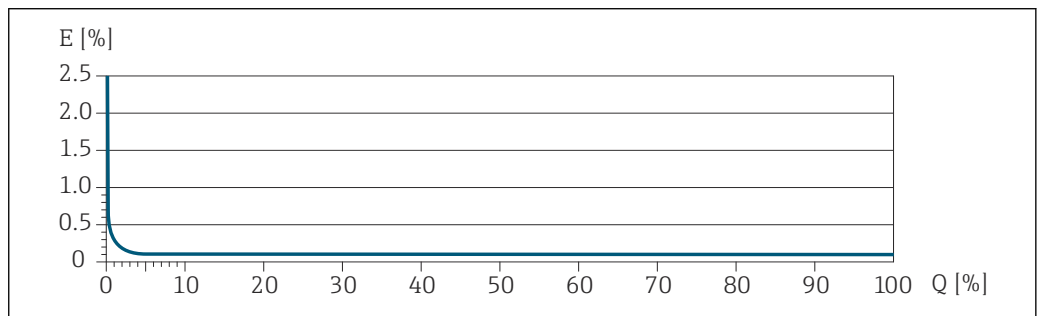

A0030378

- E Errore di misura massimo in % v.i. (esempio)
- Q Portata in % del valore di fondo scala massimo

## Installazione

**i** Il supporto del sensore appropriato deve essere utilizzato per tutte le applicazioni con requisiti di sicurezza o di carico maggiori e per i sensori con connessioni al processo VCO o Clamp.

Il supporto del sensore Endress+Hauser è generalmente consigliato per il montaggio in tutte le applicazioni. Il supporto del sensore può essere ordinato con la configurazione del dispositivo (codice d'ordine per "Accessorio incluso", opzione PR) o successivamente con il numero di materiale 71392563.

### Posizione di montaggio

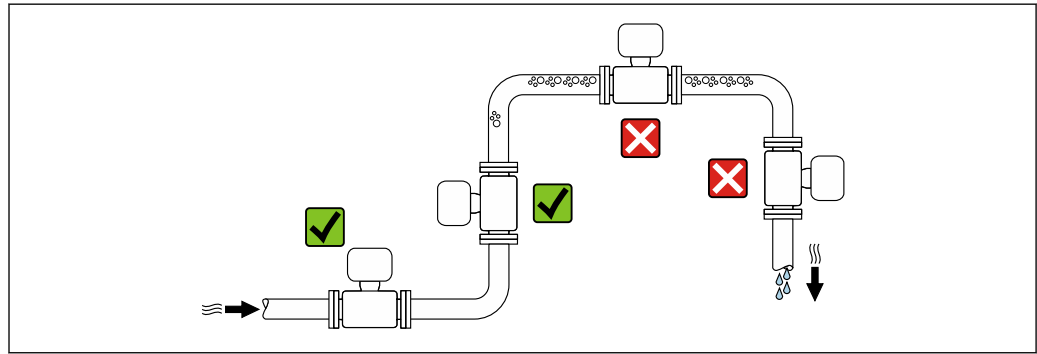

A0028772

Per evitare errori di misura dovuti alla formazione di bolle di gas nel tubo di misura, evitare i seguenti punti di installazione nel tubo:

- Punto più alto di una tubazione
- Direttamente a monte di uno scarico libero della tubazione in un tubo in discesa

### Installazione in tubi in discesa

I seguenti accorgimenti, tuttavia, consentono l'installazione anche in tubazioni verticali aperte. Una restrizione del tubo o l'impiego di un orifizio con sezione inferiore al diametro nominale evita il funzionamento a vuoto del sensore durante l'esecuzione delle misure.

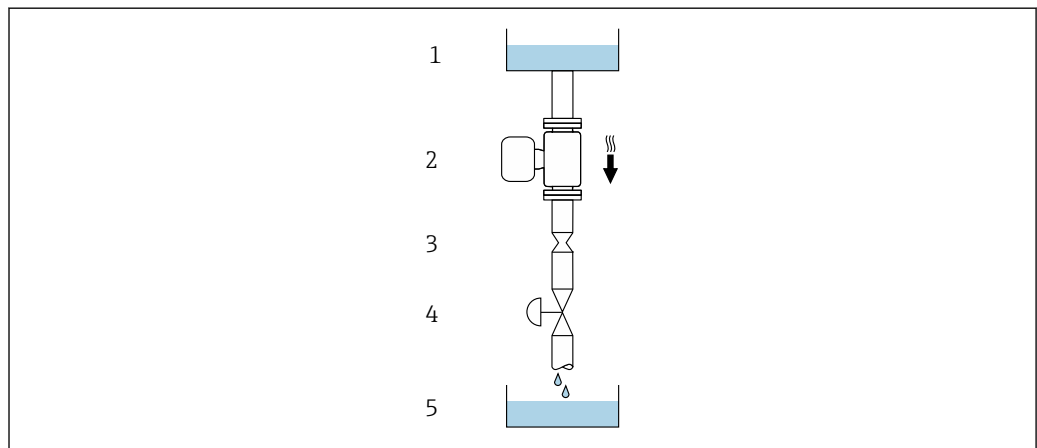

A0028773



**13** *Installazione in un tubo a scarico libero (ad es. per applicazioni di dosaggio)*

- 1 Serbatoio di alimentazione
- 2 Sensore
- 3 Orifizio, restrizione nel tubo
- 4 Valvola
- 5 Recipiente da riempire

DN/NPS		Ø orificio, restrizione tubo	
[mm]	[in]	[mm]	[in]
1	1/24	0,8	0,03
2	1/12	1,5	0,06
4	1/8	3,0	0,12

**Orientamento**

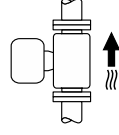
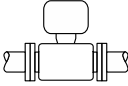
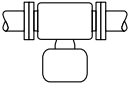
La direzione della freccia sulla targhetta del sensore aiuta ad installare il sensore in base alla direzione del flusso (direzione del fluido che scorre attraverso la tubazione).

Orientamento		Raccomandazione
<b>A</b>	Orientamento verticale  A0015591	☑☑ <sup>1)</sup>
<b>B</b>	Orientamento orizzontale, trasmettitore in alto  A0015589	☑ <sup>2)</sup>
<b>C</b>	Orientamento orizzontale, trasmettitore in basso  A0015590	☑ <sup>3)</sup>
<b>D</b>	Orientamento orizzontale, trasmettitore laterale  A0015592	☑

- 1) Questo orientamento è consigliato per garantire l'autodrenaggio.
- 2) Le applicazioni con basse temperature di processo possono ridurre la temperatura ambiente. Questo orientamento è consigliato per mantenere la temperatura ambiente minima, tollerata dal trasmettitore.
- 3) Le applicazioni con alte temperature di processo possono incrementare la temperatura ambiente. Questo orientamento è consigliato per non superare la temperatura ambiente massima tollerata dal trasmettitore.

Se un sensore è installato in orizzontale con un tubo di misura curvo, adattare la posizione del sensore alle proprietà del fluido.

**Tratti rettilinei in entrata e in uscita**

Non sono richiesti speciali accorgimenti per gli elementi che causano turbolenza, quali valvole, gomiti o giunzioni a T, a patto che non si verifichino cavitazioni → 80.

## Installazione della custodia del trasmettitore

### Proline 500 – trasmettitore digitale

#### Montaggio su palina

##### Attrezzi necessari:

- Chiave fissa AF 10
- Cacciavite Torx TX 25

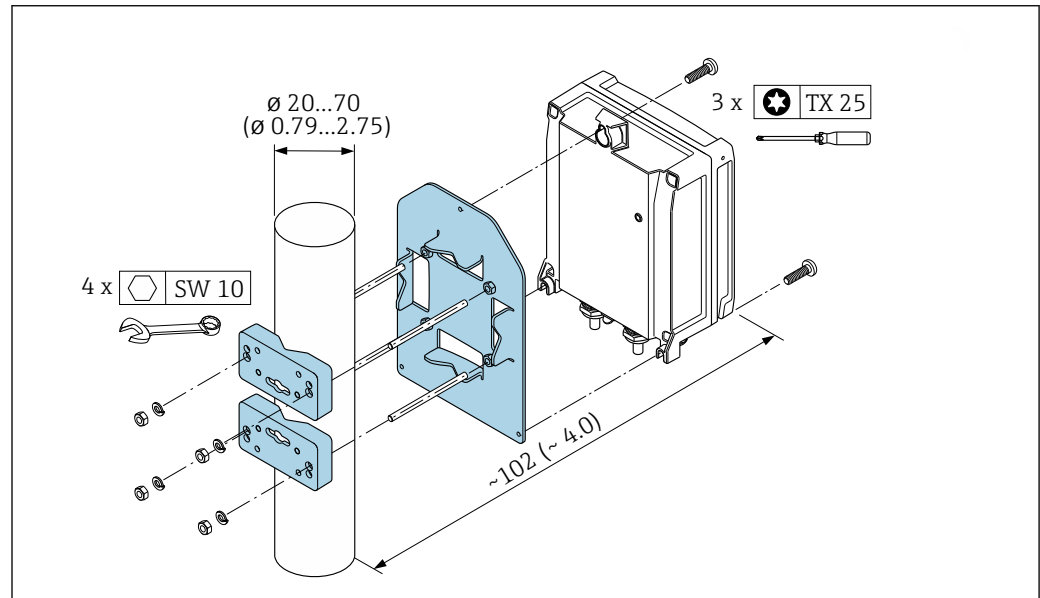

A0029051

14 Unità mm (in)

#### Montaggio a parete

##### Attrezzi necessari:

Eseguire il foro con una punta da trapano  $\varnothing$  6,0 mm

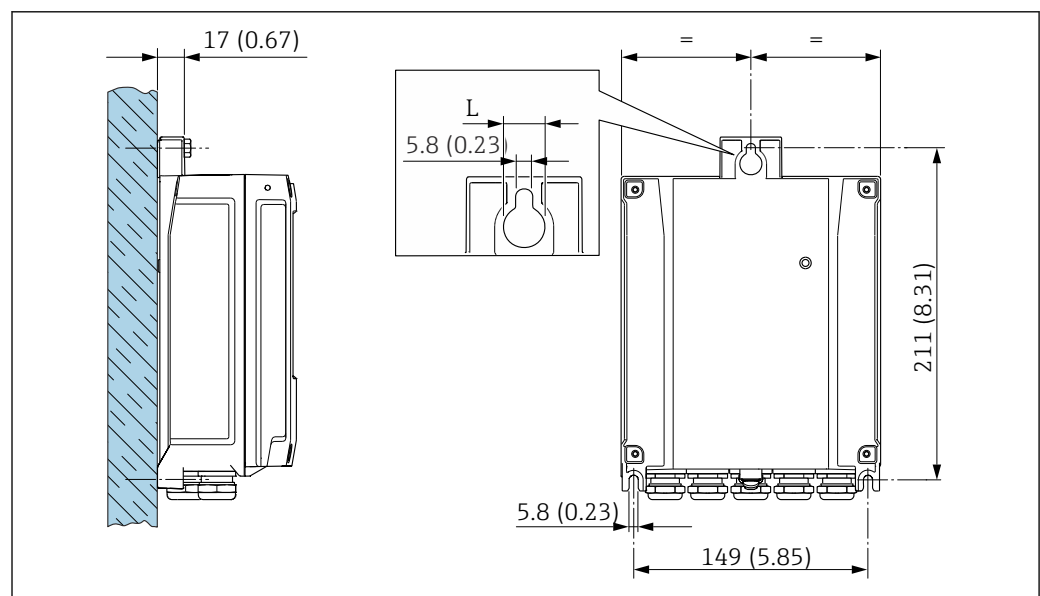

A0029054

15 Unità mm (in)

L Dipende dal codice d'ordine per "Custodia del trasmettitore"

##### Codice d'ordine per "Custodia del trasmettitore"

- Opzione A, alluminio, rivestito: L = 14 mm (0,55 in)
- Opzione D, policarbonato: L = 13 mm (0,51 in)

### Trasmettitore Proline 500

Montaggio su palina

Utensili necessari  
Chiave fissa AF 13

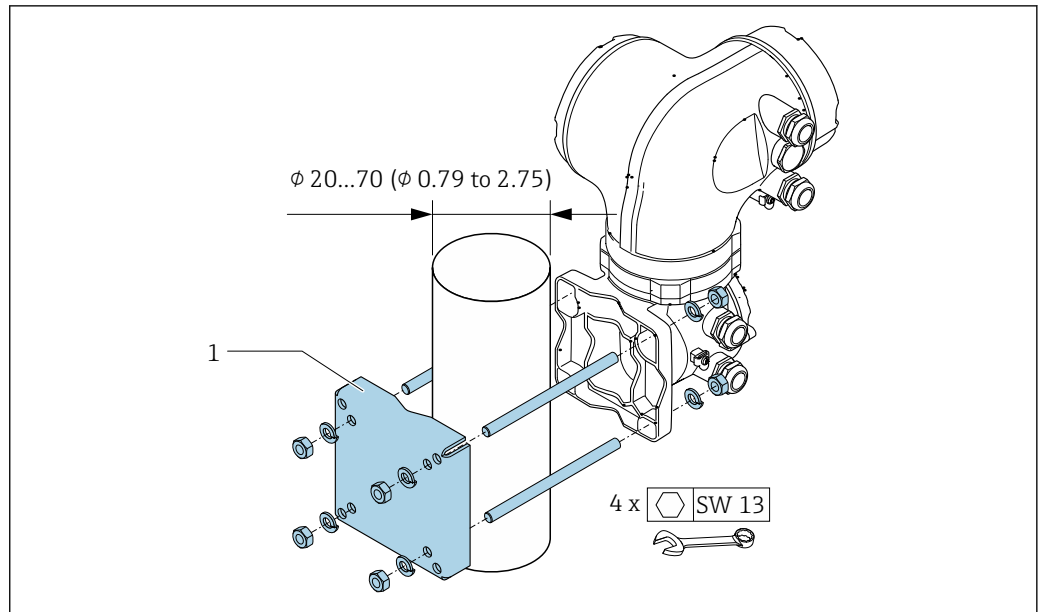

A0029057

16 Unità mm (in)

Montaggio a parete

Utensili necessari  
Eseguire il foro con una punta da trapano  $\phi 6,0$  mm

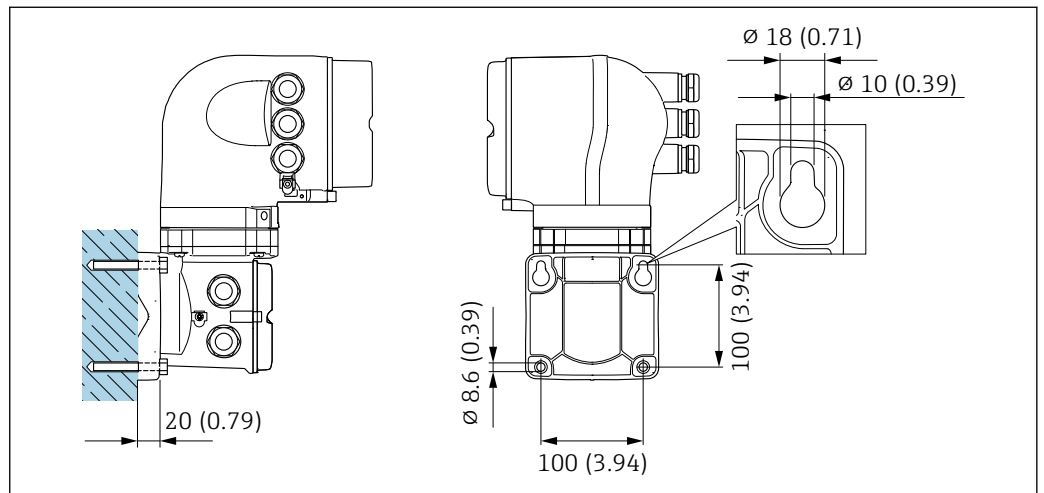

A0029068

17 Unità mm (in)

### Istruzioni speciali per l'installazione

#### Drenabilità

Quando il dispositivo è installato in posizione verticale, il tubo di misura può essere svuotato completamente e protetto dalla formazione di depositi, se le proprietà del liquido lo consentono. Inoltre, siccome è utilizzato solo un tubo di misura, il flusso non è ostacolato e il rischio che il prodotto sia trattenuto nel misuratore si riduce al minimo. Maggiore è il diametro interno <sup>1)</sup> e minore

1) Confrontato con struttura a doppio tubo e capacità di flusso simile e tubi di misura con diametro interno più piccolo

è il rischio di particelle intrappolate nel sistema di misura. In genere il tubo è meno soggetto a intasamenti grazie al maggiore diametro dei singoli tubi di misura.

### Compatibilità igienica

**i** Quando installato in applicazioni igieniche, considerare le informazioni riportate nella sezione "Certificati e approvazioni/compatibilità igienica" →  129

### Disco di rottura

Informazioni relative al processo: →  80.

#### **AVVERTENZA**

#### **Pericolo dovuto a perdite di fluido!**

Perdite di fluido in pressione possono causare lesioni personali e danni materiali.

- ▶ Prendere le dovute precauzioni per evitare danni personali e materiali se si attiva il disco di rottura.
- ▶ Osservare le informazioni riportate sull'adesivo del disco di rottura.
- ▶ Verificare che il funzionamento e il controllo del disco di rottura non siano ostacolati dall'installazione del dispositivo.
- ▶ Non rimuovere il disco di rottura, connessione di scarico e segnali di avvertenza.

La posizione del disco di rottura è indicata sull'adesivo affisso. Sulle versioni prive di connessione di scarico (opzione d'ordine CU), l'attivazione del disco di rottura distrugge l'adesivo. In questo modo il disco può essere controllato visivamente.

Per consentire lo scarico controllato di eventuali perdite di fluido, è disponibile una connessione di scarico per il disco di rottura integrata nel sensore: codice d'ordine per "opzione sensore", opzione CU "Connessione di scarico per disco di rottura". Questa connessione è destinata ad un attacco per tubo con filettatura  $\frac{1}{4}$ " NPT e sigillata con apposito tappo di protezione. Per garantire il funzionamento del disco di rottura con una connessione di scarico, è necessario che quest'ultima sia collegata a tenuta ermetica al sistema di scarico.

**i** La connessione di scarico è saldamente montata dal costruttore e non può essere rimossa.

**i** Non è possibile usare il supporto con un misuratore con una connessione di scarico per il disco di rottura: codice d'ordine per "Opzione sensore", opzione CU "Connessione di scarico per disco di rottura"

**i** Se si usa la connessione di scarico non è possibile usare una camicia riscaldante: codice d'ordine per "opzione sensore", opzione CU "Connessione di scarico per disco di rottura"

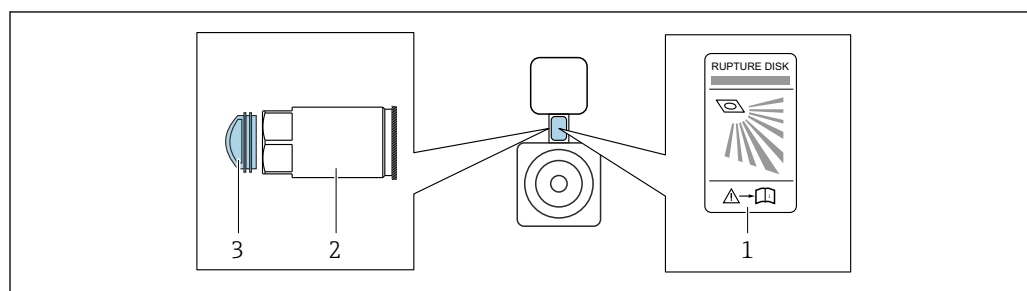

A0042344

- 1 Etichetta del disco di rottura
- 2 Connessione di scarico per disco di rottura con filettatura interna NPT 1/4" e con apertura chiave (AF) di 17 mm: codice d'ordine per "Opzione sensore", opzione CU, connessione di scarico per disco di rottura
- 3 Protezione per il trasporto

Per informazioni sulle dimensioni, vedere la sezione "Costruzione meccanica" (accessori).

### Verifica del punto di zero e regolazione del punto di zero

Tutti i misuratori sono tarati in base alle più recenti tecnologie. La taratura avviene alle condizioni di riferimento →  62. Di conseguenza, generalmente non è richiesta una regolazione dello zero in campo.

L'esperienza indica che la regolazione dello zero è consigliata solo in casi speciali:

- Per ottenere l'accuratezza di misura massima anche con portate molto basse.
- In condizioni operative o di processo estreme (ad es. con temperature di processo molto elevate o fluidi molto viscosi).
- Per applicazioni con gas a bassa pressione.

Informazioni sul controllo del punto di zero e sulla regolazione del punto di zero, fare riferimento alle Istruzioni di funzionamento del dispositivo.

**i** Per ottenere la massima precisione di misura possibile con basse portate, l'installazione deve proteggere il sensore dalle sollecitazioni meccaniche durante il funzionamento.

### Portasensore

Il portasensore serve per fissare il dispositivo a parete, su un piano o su un tubo (codice d'ordine per "Accessori compresi", opzione PR).

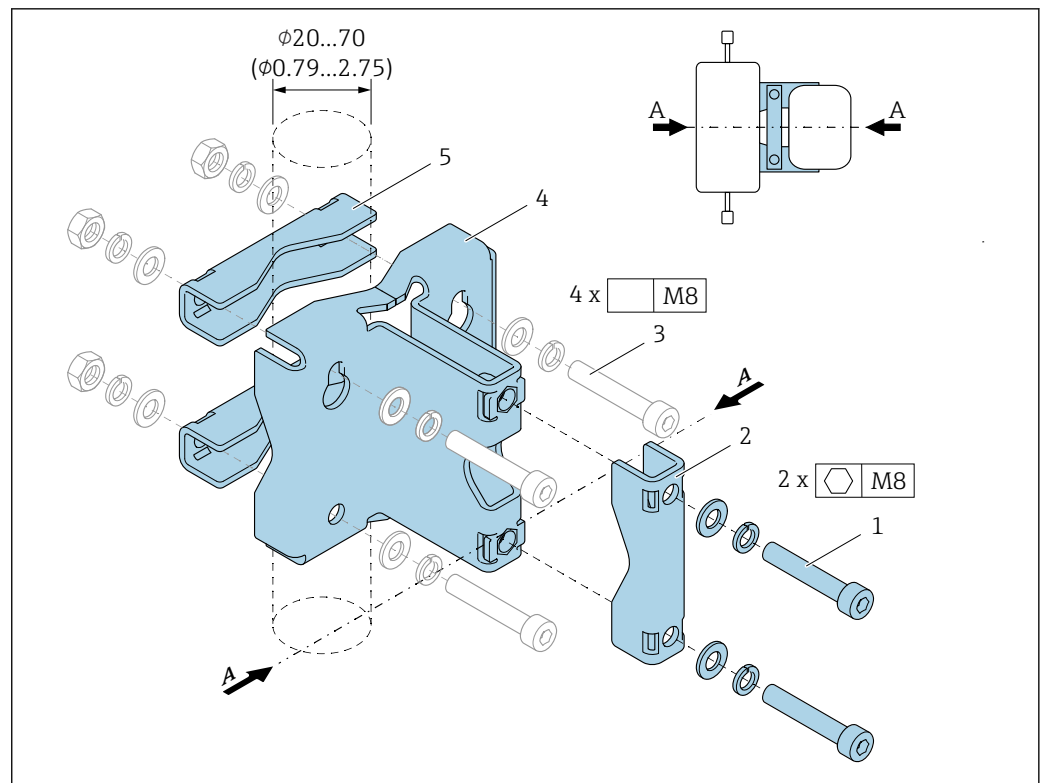

- 1 2 x vite a brugola M8 x 50, rondella e rondella elastica A4  
 2 1 x clamp (collo del misuratore)  
 3 4 x vite di fissaggio per montaggio a parete, su piano o palina (non fornite)  
 4 1 x profilo di base  
 5 2 x clamp (montaggio su palina)  
 A Mezzeria del misuratore

Se si utilizza un supporto con un misuratore dotato di disco di rottura, si deve garantire tassativamente che il disco di rottura nel collo non sia ricoperto e che il coperchio del disco di rottura non sia danneggiato.

### **AVVERTENZA**

#### Sollecitazione sui tubi!

Sollecitazioni eccessive su un tubo non supportato possono causare la rottura del tubo.

- Montare il sensore in un tubo adeguatamente sostenuto. In aggiunta al portasensore, per la massima stabilità meccanica è possibile sostenere il sensore sui lati di ingresso e di uscita del punto di installazione, ad esempio mediante fascette stringitubi.

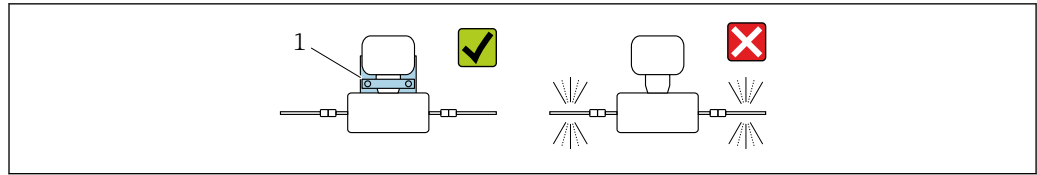

A0036492

1 Portasensore (codice d'ordine per "Accessori inclusi", opzione PR)

#### Per l'installazione sono consigliate le seguenti versioni di montaggio:

**i** Lubrificare tutti gli attacchi filettati prima di montare. Le viti per montaggio a parete, su piano o palina non sono fornite con il dispositivo e devono essere adatte alla specifica posizione di installazione.

##### Montaggio a parete

Fissare il portasensore alla parete con quattro viti. Due dei quattro fori, che servono a fissare il supporto, sono previsti per agganciare le viti.

##### Montaggio su piano

Fissare il portasensore sul piano con quattro viti.

##### Montaggio su palina

Fissare il portasensore al tubo mediante due clamp.

#### **⚠ AVVERTENZA**

**L'inosservanza delle specifiche relative alla resistenza a vibrazioni e urti può causare il danneggiamento del misuratore!**

- ▶ Durante il funzionamento, trasporto e immagazzinamento, garantire la conformità alle specifiche della resistenza massima a vibrazioni e urti → 74.

#### Tettuccio di protezione

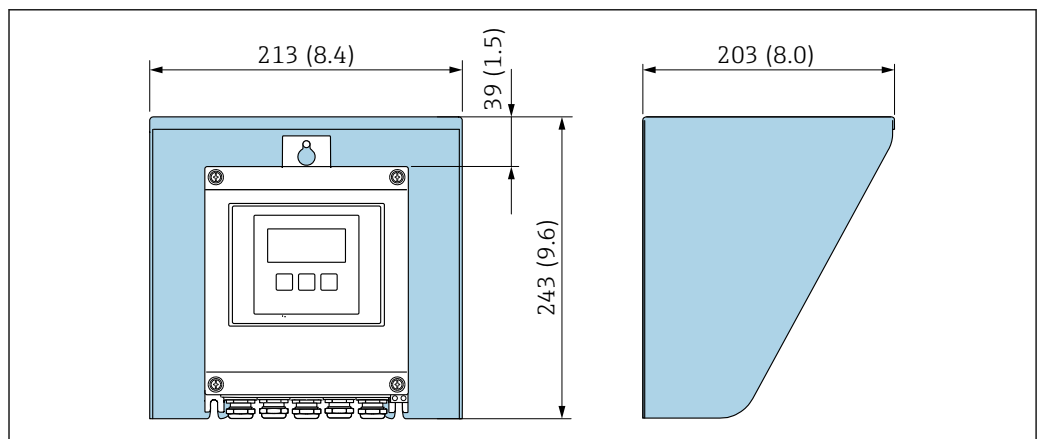

A0029552

18 Tettuccio di protezione dalle intemperie per Proline 500 – digital; unità ingegneristica mm (in)

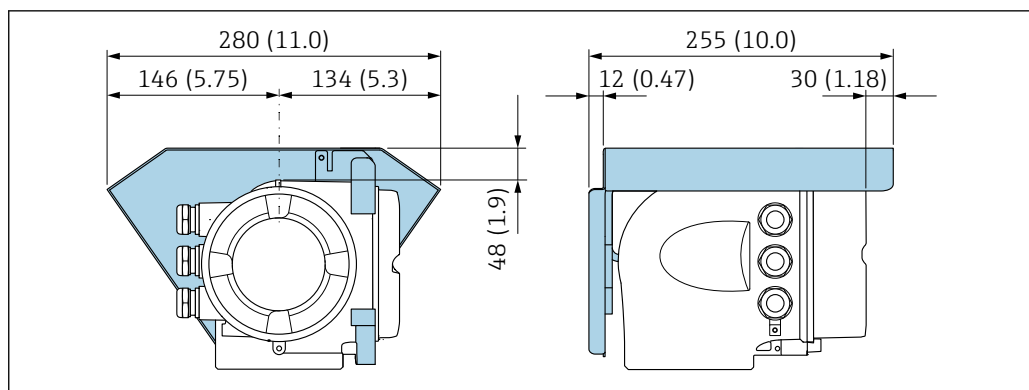

A0029553

19 Tettuccio di protezione dalle intemperie per Proline 500 – unità ingegneristica mm (in)

## Ambiente

### Campo di temperatura ambiente

Misuratore	<ul style="list-style-type: none"> <li>-40 ... +60 °C (-40 ... +140 °F)</li> <li>Codice d'ordine per "Collaudo, certificato", opzione JP: -50 ... +60 °C (-58 ... +140 °F)</li> </ul>
Leggibilità del display locale	-20 ... +60 °C (-4 ... +140 °F) La leggibilità del display può essere compromessa da temperature fuori dal campo consentito.

**i** Dipendenza tra temperatura ambiente e temperatura del fluido → 74

- ▶ In caso di funzionamento all'esterno:  
Evitare la luce diretta del sole, in particolare nelle regioni a clima caldo.

**i** Endress+Hauser può fornire un tettuccio di protezione dalle intemperie. → 134.

### Temperatura di immagazzinamento

-50 ... +80 °C (-58 ... +176 °F)

### Classe climatica

DIN EN 60068-2-38 (test Z/AD)

### Umidità relativa

Il dispositivo è adatto per l'uso in aree esterne e interne con umidità relativa di 4 ... 95%.

### Altezza operativa

Secondo EN 61010-1  
≤ 2 000 m (6 562 ft)

### Grado di protezione

#### Trasmettitore

- IP66/67, custodia Type 4X, adatta per grado di inquinamento 4
- Quando la custodia è aperta: corpo IP20, Type 1, adatto per grado di inquinamento 2
- Modulo display: IP20, corpo Type 1, adatto per grado di inquinamento 2

#### Sensore

- IP66/67, custodia Type 4X, adatta per grado di inquinamento 4
- Quando la custodia è aperta: corpo IP20, Type 1, adatto per grado di inquinamento 2

#### In opzione

Codice d'ordine per "Opzioni del sensore", opzione CM "IP69"

**Antenna WLAN esterna**

IP66/67, custodia Type 4X

**Resistenza alle vibrazioni e resistenza agli urti****Vibrazione sinusoidale secondo IEC 60068-2-6**

Sensore

- 2 ... 8,4 Hz, 3,5 mm di picco
- 8,4 ... 2 000 Hz, 1 g di picco

Trasmettitore

- 2 ... 8,4 Hz, 7,5 mm di picco
- 8,4 ... 2 000 Hz, 2 g di picco

**Vibrazione casuali a banda larga secondo IEC 60068-2-64**

Sensore

- 10 ... 200 Hz, 0,003 g<sup>2</sup>/Hz
- 200 ... 2 000 Hz, 0,001 g<sup>2</sup>/Hz
- Totale: 1,54 g rms

Trasmettitore

- 10 ... 200 Hz, 0,01 g<sup>2</sup>/Hz
- 200 ... 2 000 Hz, 0,003 g<sup>2</sup>/Hz
- Totale: 2,70 g rms

**Urti semisinusoidali secondo IEC 60068-2-27**

- Sensore  
6 ms 30 g
- Trasmettitore  
6 ms 50 g

**Urti dovuti ad applicazioni pesanti secondo IEC 60068-2-31****Carico meccanico**

Custodia del trasmettitore e vano collegamenti del sensore:

- Proteggere da effetti meccanici, come ad esempio urti o urti
- Non utilizzare come scala o appoggio per arrampicarsi

**Compatibilità elettromagnetica (EMC)**

- Secondo IEC/EN 61326 e la raccomandazione NAMUR 21 (NE 21), la raccomandazione NAMUR 21 (NE 21) è rispettata quando il dispositivo è installato secondo la raccomandazione NAMUR 98 (NE 98).
- Secondo IEC/EN 61000-6-2 e IEC/EN 61000-6-4
- Versione del dispositivo con PROFIBUS DP: è conforme alle soglie per emissioni industriali secondo EN 50170 Volume 2, IEC 61784



Quanto segue vale per PROFIBUS DP: se la velocità di trasmissione > 1,5 Mbaud, si deve utilizzare un ingresso cavo EMC e la schermatura del cavo deve estendersi il più possibile fino al morsetto.



Per informazioni dettagliate consultare la dichiarazione di conformità.



Quest'unità non è destinata all'uso in ambienti residenziali e non può garantire un'adeguata protezione della ricezione radio in tali ambienti.

**Processo****Campo di temperatura del fluido**

-50 ... +205 °C (-58 ... +401 °F)

Dipendenza tra temperatura ambiente e temperatura del fluido

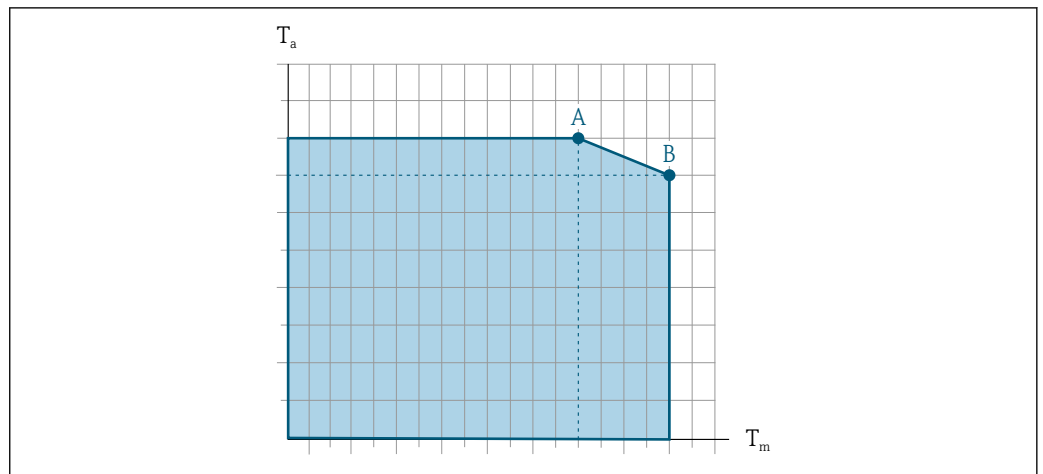

A0031121

20 Rappresentazione esemplificativa, valori nella tabella sottostante.

$T_a$  Temperatura ambiente

$T_m$  Temperatura del fluido

A Temperatura del fluido massima consentita  $T_m$  con  $T_{a\ max} = 60\ ^\circ\text{C}$  (140 °F); temperature del fluido superiori  $T_m$  richiedono una temperatura ambiente ridotta  $T_a$

B Temperatura ambiente massima consentita  $T_a$  per la temperatura del fluido massima specificata  $T_m$  del sensore

**i** Valori per i dispositivi impiegati in area pericolosa:  
 Documentazione Ex separata (XA) per il dispositivo → 138.

Versione	Non coibentato				Isolato			
	A		B		A		B	
	$T_a$	$T_m$	$T_a$	$T_m$	$T_a$	$T_m$	$T_a$	$T_m$
Promass A 500 – digital	60 °C (140 °F)	205 °C (401 °F)	-	-	60 °C (140 °F)	90 °C (194 °F)	25 °C (77 °F)	205 °C (401 °F)
Promass A 500	60 °C (140 °F)	205 °C (401 °F)	-	-	60 °C (140 °F)	160 °C (320 °F)	55 °C (131 °F)	205 °C (401 °F)

Densità del fluido 0 ... 5 000 kg/m<sup>3</sup> (0 ... 312 lb/cf)

**Valori nominali di pressione/temperatura** I seguenti diagrammi pressione/temperatura si applicano a tutte le parti del dispositivo sottoposte a pressione, non soltanto alla connessione al processo. I diagrammi mostrano la pressione massima ammissibile del fluido in base alla temperatura specifica del fluido.

Connessione flangiata simile a EN 1092-1 (DIN 2501)

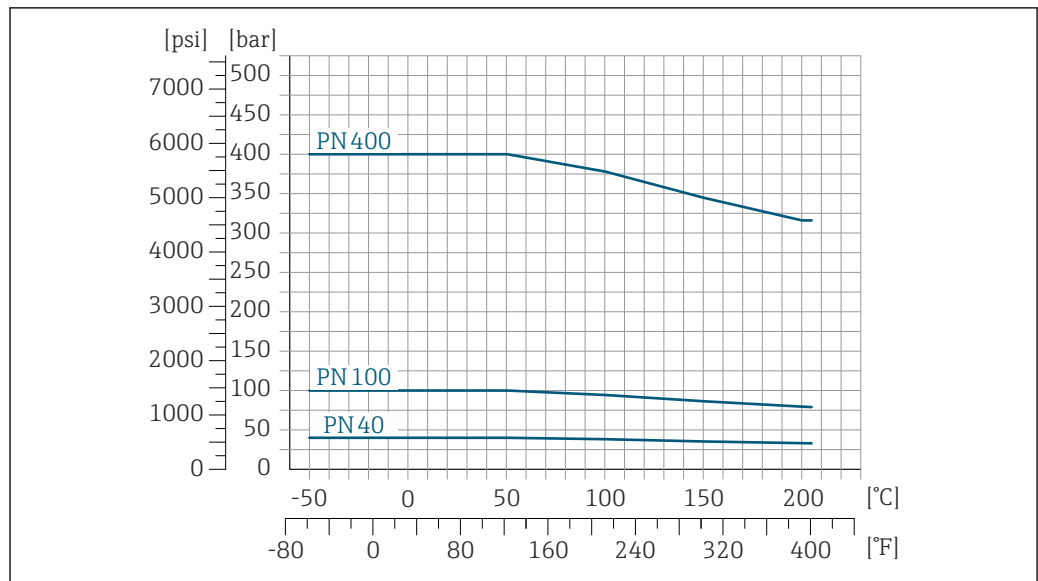

A0036181-TT

21 Con materiale della flangia: 1.4404 (316/316L)

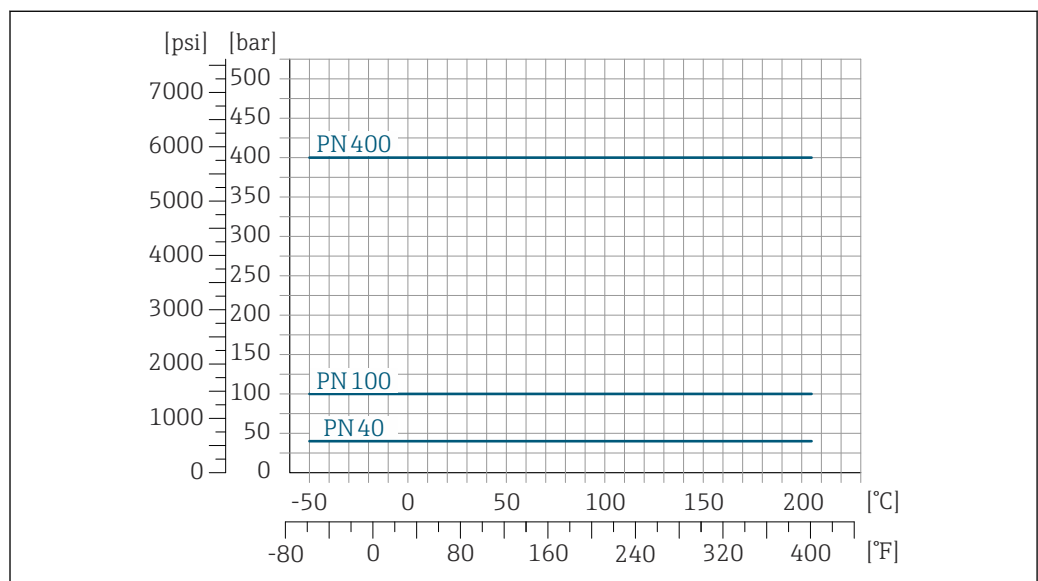

A0036194-TT

22 Con materiale della flangia: Alloy C22, 2.4602 (UNS N06022)

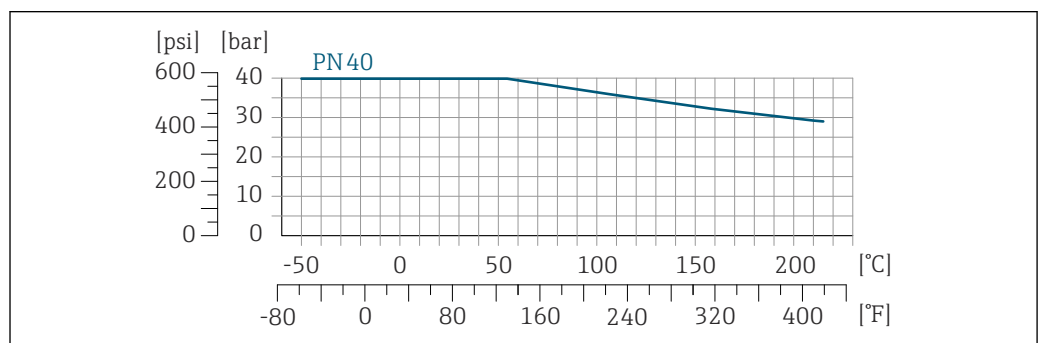

A0036200-TT

23 Flangia scorrevole in materiale: 1.4301 (F304), parti bagnate Alloy C22: 2.4602 (UNS N06022)

Connessione flangiata simile ad ASME B16.5

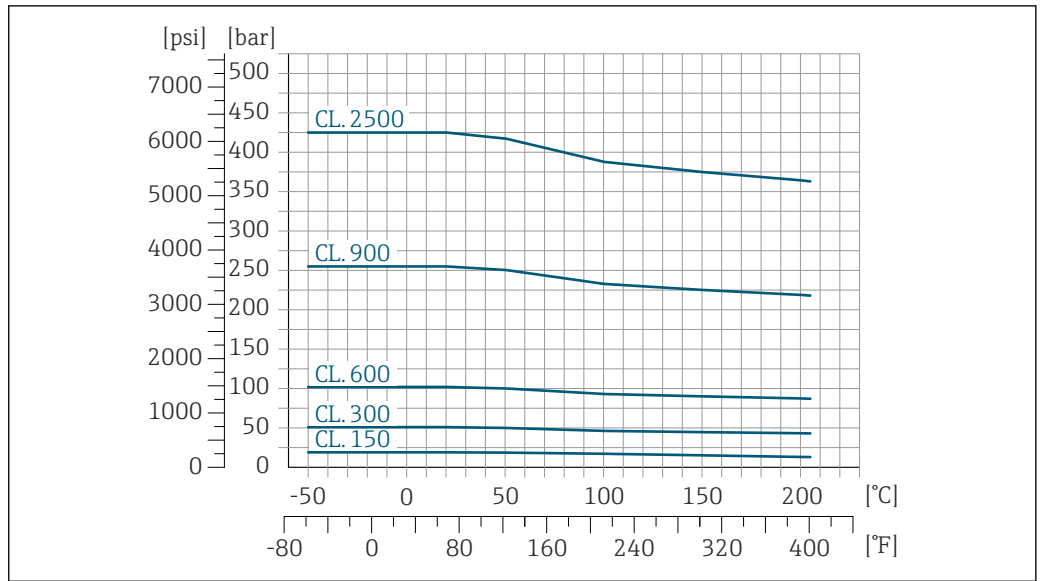

24 Con materiale della flangia: 1.4404 (316/316L)

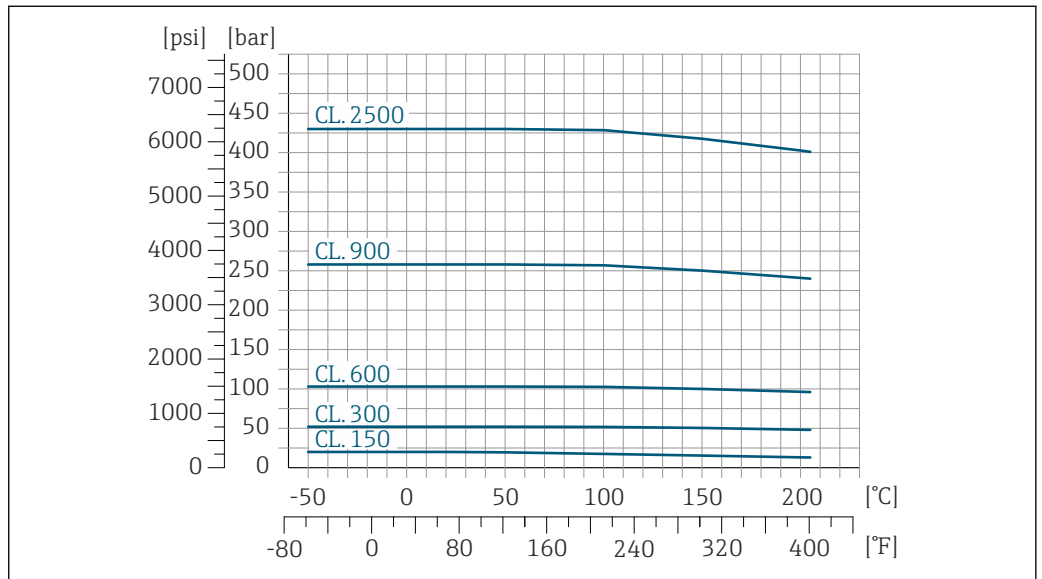

25 Con materiale della flangia: Alloy C22, 2.4602 (UNS N06022)

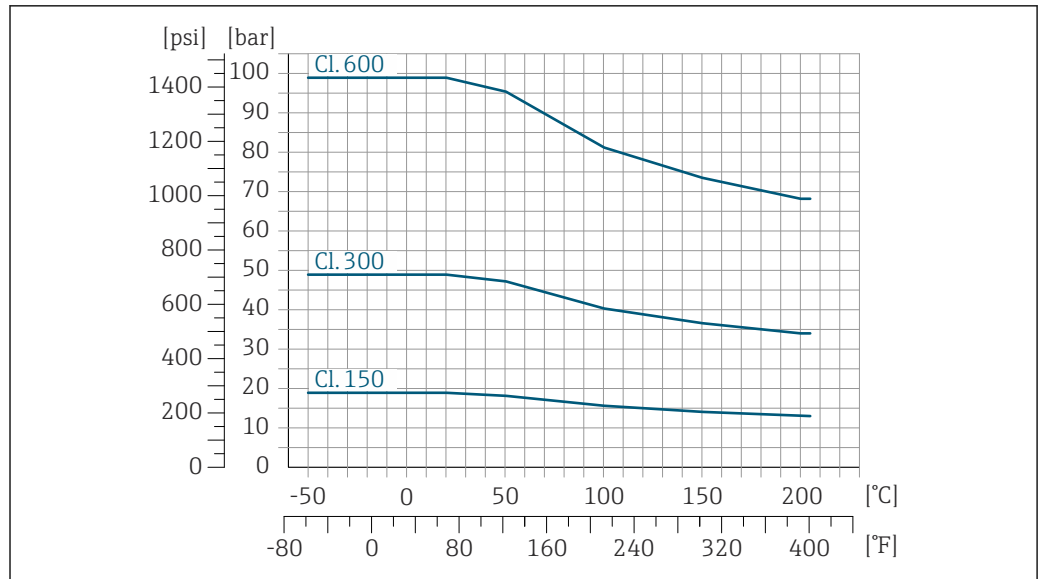

A0036202-IT

26 Flangia scorrevole in materiale: 1.4301 (F304), parti bagnate Alloy C22: 2.4602 (UNS N06022)

**Connessione flangiata simile a JIS B2220**

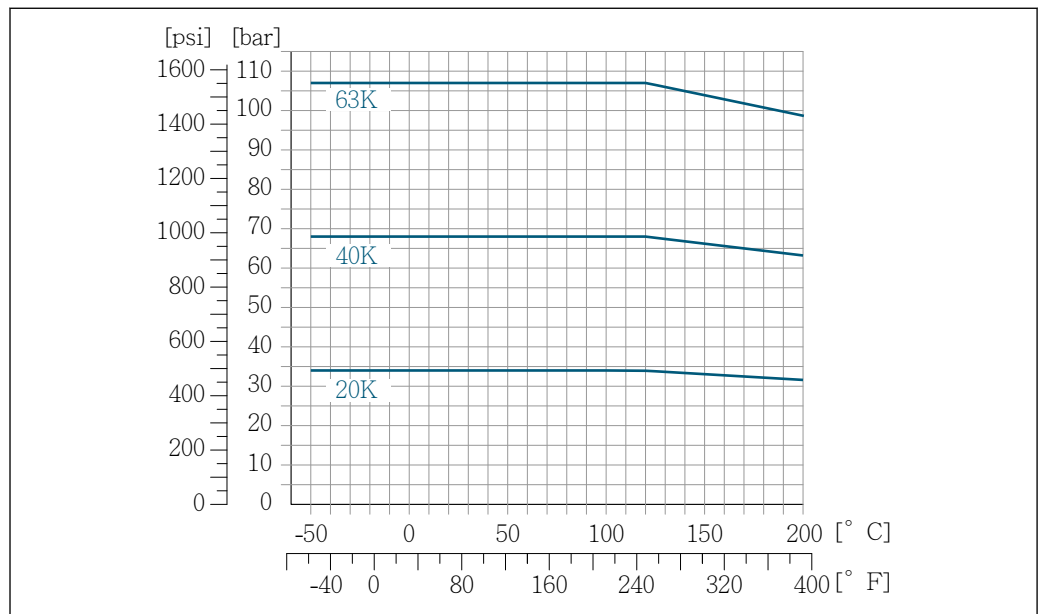

A0036204-IT

27 Con materiale della flangia: 1.4404 (316/316L) o Alloy C22, 2.4602 (UNS N06022)

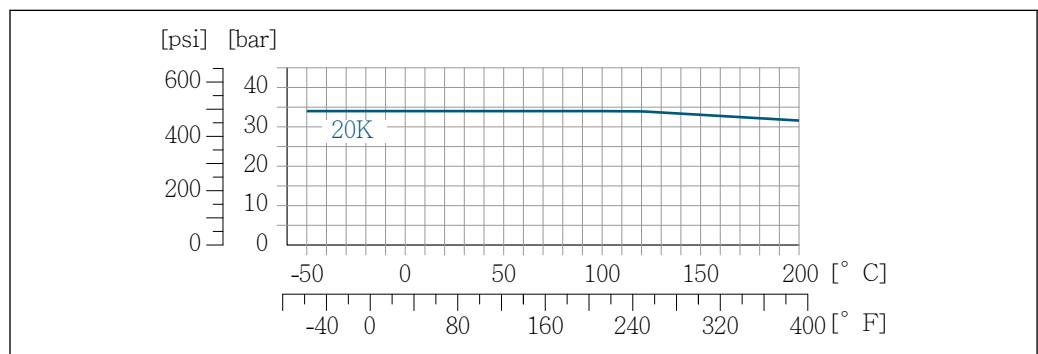

A0036206-IT

28 Flangia scorrevole in materiale: 1.4301 (F304), parti bagnate Alloy C22: 2.4602 (UNS N06022)

### Connessione al processo Tri-Clamp

Le connessioni clamp sono adatte fino a una pressione massima di 40 bar (580 psi). Attenersi ai limiti operativi di clamp e guarnizione utilizzate, poiché potrebbero essere inferiori a 40 bar (580 psi). Clamp e guarnizione non fanno parte della fornitura.

### Connessione al processo 4-VCO-4, NPT 1/4", NTP 1/2", G 1/4", G 1/2"

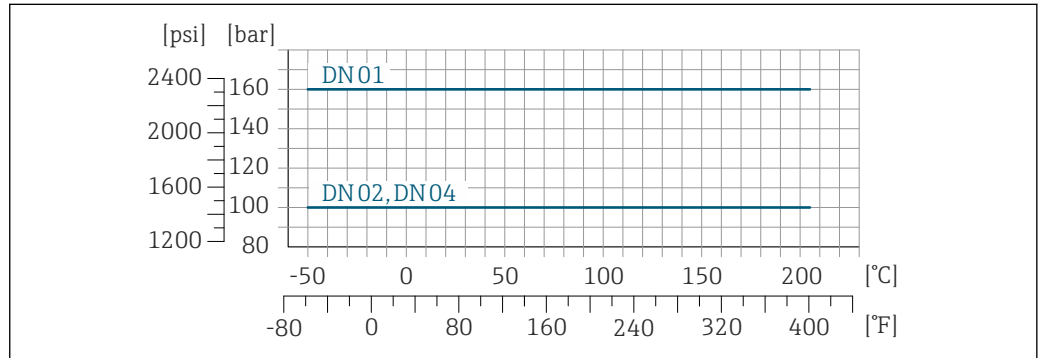

A0036209-IT

29 Con materiale della flangia: 1.4404 (316/316L)

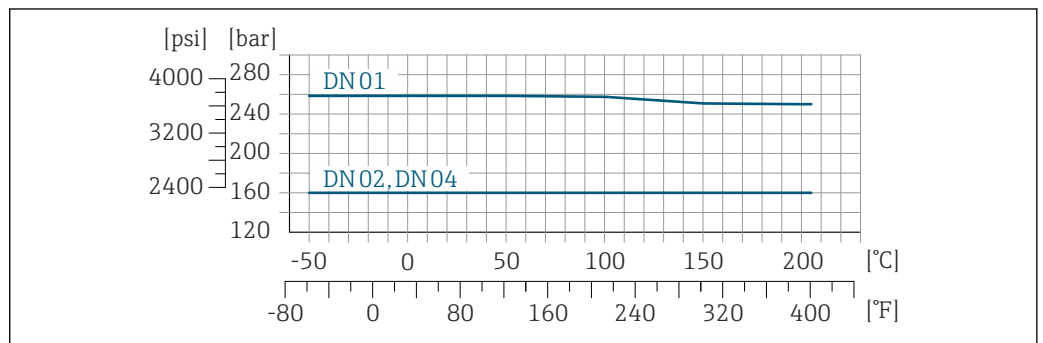

A0036210-IT

30 Con materiale della flangia: Alloy C22, 2.4602 (UNS N06022)

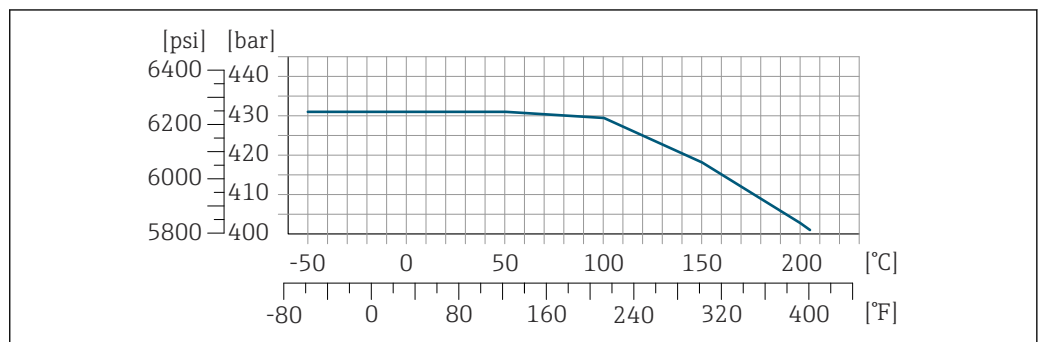

A0036211-IT

31 Con materiale della flangia: Alloy C22, 2.4602 (UNS N06022); codice d'ordine per "Mat. tubo di misura, parti bagnate", opzione HB

### Corpo del sensore

Il sensore è riempito con gas di azoto secco e protegge l'elettronica e i meccanismi interni.

**i** Se si danneggia un tubo di misura (ad es. a causa di caratteristiche di processo come fluidi corrosivi o abrasivi), il fluido rimane inizialmente nel sensore.

Se si rompe un tubo di misura, la pressione all'interno della sensore aumenta in base alla pressione operativa del processo. Se l'operatore valuta che la pressione di rottura del sensore non garantisce un adeguato margine di sicurezza, il dispositivo deve essere dotato di un disco di rottura. Serve per evitare la formazione di una pressione troppo elevata all'interno del sensore. Di conseguenza, l'uso

del disco di rottura è consigliato tassativamente nelle applicazioni con elevata pressione del gas, soprattutto in quelle con pressione di processo superiore a 2/3 della pressione di rottura del sensore.

 I dispositivi per alta pressione sono sempre dotati di un disco di rottura: codice d'ordine per "Mat. tubo di misura, parti bagnate", opzione HB

#### Pressione di rottura del corpo del sensore

Se il dispositivo è dotato di disco di rottura (codice d'ordine per "Opzione sensore", opzione CA "Disco di rottura"), la pressione di attivazione del disco di rottura è decisiva.

La pressione di rottura del sensore si riferisce a una pressione interna tipica, che è raggiunta prima del guasto meccanico del sensore e che è stata determinata durante la prova del tipo. La relativa dichiarazione della prova del tipo può essere ordinata con il dispositivo (codice d'ordine per "Approvazione addizionale", opzione LN "Pressione di rottura del sensore, prova del tipo").

DN		Pressione di rottura del sensore	
[mm]	[in]	[bar]	[psi]
1	1/24	220	3 190
2	1/12	140	2 030
4	1/8	105	1 520

#### Disco di rottura

Per aumentare il livello di sicurezza, si può utilizzare una versione del dispositivo dotata di disco di rottura con pressione di attivazione di 10 ... 15 bar (145 ... 217,5 psi) (codice d'ordine per "Opzione del sensore", opzione CA "Disco di rottura").

#### Connessione di scarico per disco di rottura

Per consentire il drenaggio controllato di eventuali perdite del fluido, si può ordinare una connessione di scarico opzionale in aggiunta al disco di rottura.

 La funzione del disco di rottura non è compromessa in alcun modo.

#### Pulizia interna



- Pulizia CIP
- Pulizia SIP

#### Opzioni



Versione senza olio e grasso per parti bagnate, senza dichiarazione  
Codice d'ordine per "Servizio", opzione HA <sup>2)</sup>

#### Soglia di portata



Selezionare il diametro nominale, ottimizzando il campo di portata richiesto e la perdita di carico ammessa.

 Per una panoramica dei valori di fondo scala del campo di misura, v. la sezione "Campo di misura" →  12

- Il valore di fondo scala minimo consigliato è ca. 1/20 del valore di fondo scala massimo
- In molte applicazioni, il 20 ... 50 % del valore di fondo scala massimo è considerato ideale
- Per i fluidi abrasivi (come liquidi con solidi sospesi), si deve selezionare un valore di fondo scala basso: velocità di deflusso < 1 m/s (< 3 ft/s).
- Per la misura di gas, applicare le seguenti regole:
  - La velocità di deflusso nei tubi di misura non dovrebbe superare la metà della velocità del suono (0,5 Mach)
  - La portata massica massima dipende dalla densità del gas: formula

 Per calcolare la soglia di portata, utilizzare il tool di selezione e dimensionamento *Applicator* →  136

#### Perdita di carico

 Per calcolare la perdita di carico, utilizzare il tool di selezione e dimensionamento *Applicator* →  136

#### Pressione statica

È importante che non siano presenti fenomeni di cavitazione e che i liquidi non siano degasanti. Questi inconvenienti si possono evitare utilizzando una pressione statica sufficientemente alta.

2) La pulizia si riferisce solo al misuratore. Gli accessori forniti non vengono puliti.

A questo scopo sono consigliate le seguenti posizioni di montaggio:

- nel punto più basso di una tubazione verticale
- a valle di pompe (nessun pericolo di vuoto)

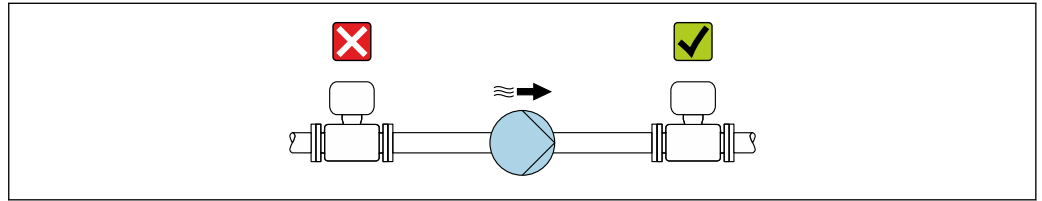

A0028777

### Isolamento termico

Con alcuni fluidi, è importante mantenere il calore irradiato dal sensore al trasmettitore a un livello minimo. Per garantire l'isolamento richiesto, è disponibile un'ampia gamma di materiali.

#### AVISO

#### Surriscaldamento dell'elettronica causato dalla coibentazione!

- ▶ Orientamento consigliato: orientamento orizzontale, vano collegamenti del sensore verso il basso.
- ▶ Non isolare il vano collegamenti del sensore.
- ▶ Temperatura massima consentita sul lato inferiore del vano collegamenti del sensore: 80 °C (176 °F)
- ▶ Coibentazione con collo esteso a vista: si consiglia di non coibentare il collo esteso per garantire una migliore dissipazione termica.

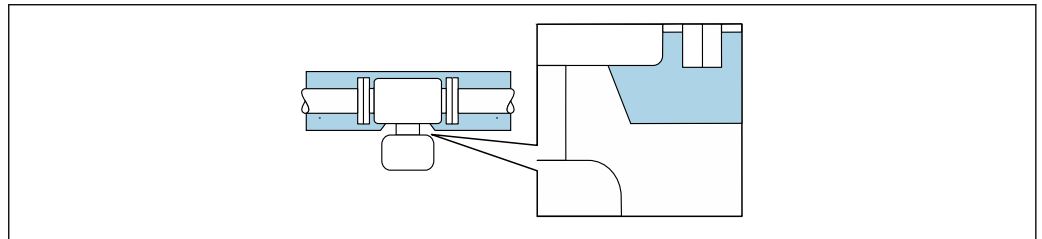

A0034391

32 Coibentazione con collo esteso a vista

### Riscaldamento

Alcuni fluidi richiedono adatti accorgimenti per evitare perdite di calore in prossimità del sensore.

#### Opzioni di riscaldamento

- Riscaldamento elettrico, ad es. con riscaldatori a fascia elettrici<sup>3)</sup>
- Mediante tubi che trasportano acqua calda o vapore
- Mediante camice riscaldanti

**i** Le camicie riscaldanti per i sensori possono essere ordinate come accessori a Endress+Hauser → 135.

#### AVISO

#### Rischio di surriscaldamento in fase di riscaldamento

- ▶ Accertarsi che la temperatura all'estremità inferiore della custodia del trasmettitore non superi 80 °C (176 °F).
- ▶ Garantire che vi sia sufficiente convezione sul collo del trasmettitore.
- ▶ Garantire che rimanga esposta una superficie sufficientemente ampia del collo del trasmettitore. La parte libera serve da radiatore e protegge l'elettronica dal surriscaldamento e dall'eccessivo raffreddamento.
- ▶ Se impiegato in atmosfera potenzialmente esplosiva, rispettare le informazioni riportate nella documentazione Ex specifica del dispositivo. Per maggiori informazioni sulle tabelle di temperatura, consultare la documentazione separata "Istruzioni di sicurezza" (XA) del dispositivo.
- ▶ Considerare il comportamento della diagnostica di processo "830 Temperatura ambiente troppo alta" e "832 Temperatura elettronica troppo alta", se il surriscaldamento non può essere evitato utilizzando una struttura del sistema adatta.

3) In genere si consiglia l'uso di riscaldatori a fascia elettrici paralleli (flusso di elettricità bidirezionale). Occorre effettuare particolari osservazioni se è necessario usare un cavo di riscaldamento monofilo. Ulteriori informazioni sono fornite nel documento EA01339D "Istruzioni di installazione per sistemi di riscaldamento a tracciamento elettrico" → 139

**Vibrazioni**

L'alta frequenza di oscillazione dei tubi di misura assicura che il funzionamento sia corretto ed il sistema di misura non sia influenzato dalle vibrazioni dello stabilimento.

## Costruzione meccanica

Dimensioni in unità ingegneristiche SI

Custodia di Proline 500 – trasmettitore digitale

Area sicura o area pericolosa: Zona 2; Classe I, Divisione 2

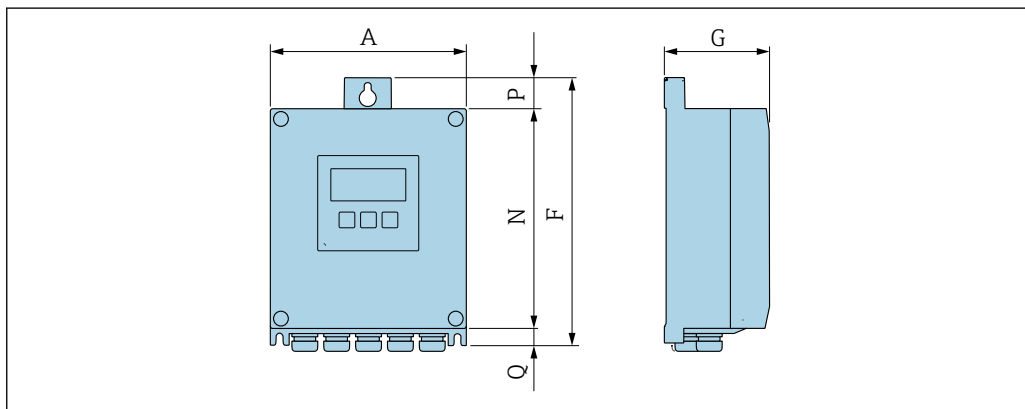

A0033789

Codice d'ordine per "Custodia trasmettitore", opzione A "Alluminio, rivestito" e codice d'ordine per "Elettronica ISEM integrata", opzione A "Sensore"

A [mm]	F [mm]	G [mm]	N [mm]	P [mm]	Q [mm]
167	232	89	187	24	21

Codice d'ordine per "Custodia trasmettitore", opzione D "Policarbonato" e codice d'ordine per "Elettronica ISEM integrata", opzione A "Sensore"

A [mm]	F [mm]	G [mm]	N [mm]	P [mm]	Q [mm]
177	234	89	197	17	22

Custodia del trasmettitore Proline 500

Area pericolosa: Zona 2; Classe I, Divisione 2 o Zona 1; Classe I, Divisione 1

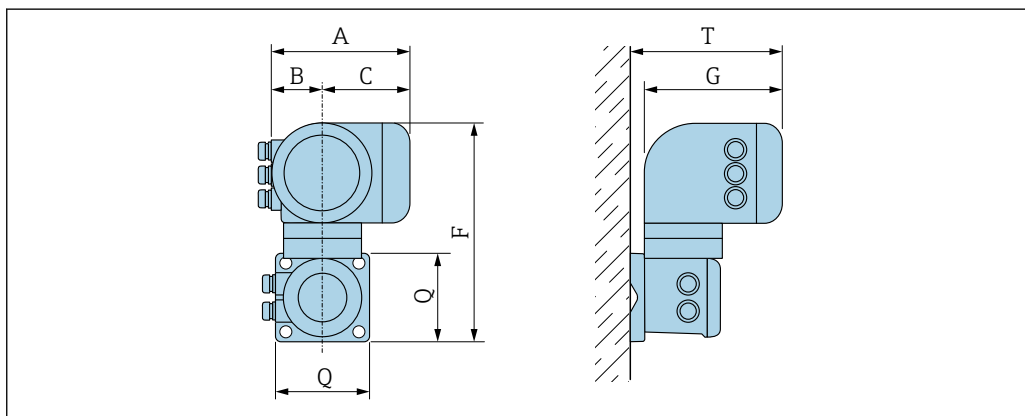

A0033788

Codice d'ordine per "Custodia trasmettitore", opzione A "Alluminio, rivestito" e codice d'ordine per "Elettronica ISEM integrata", opzione B "Trasmettitore"

A [mm]	B [mm]	C [mm]	F [mm]	G [mm]	Q [mm]	T [mm]
188	85	103	318	217	130	239

## Vano collegamenti sensori

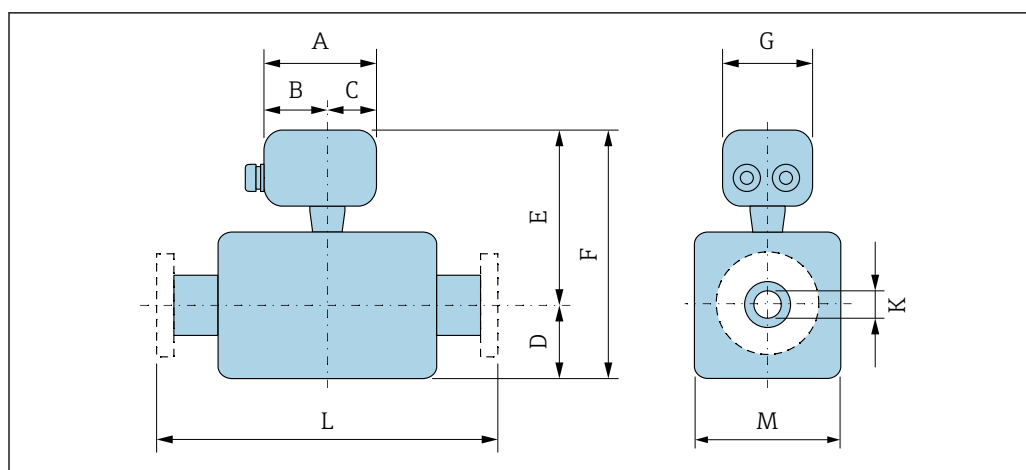

## Codice d'ordine per "Vano collegamenti sensore", opzione A "Alluminio, rivestito"

DN [mm]	A <sup>1)</sup> [mm]	B <sup>1)</sup> [mm]	C [mm]	D [mm]	E [mm]	F [mm]	G [mm]	K <sup>(2)</sup> [mm]	L [mm]	M [mm]
1	148	94	54	54	195	249	136	1,10 (0,98)	<sup>3)</sup>	34
2	148	94	54	74	217	291	136	2,50 (2,10)	<sup>3)</sup>	48
4	148	94	54	90	232	322	136	3,90 (3,16)	<sup>3)</sup>	51

- 1) A seconda del pressacavo utilizzato: valori fino a + 30 mm
- 2) versione per alta pressione: codice d'ordine per "Mat. tubo di misura, parti bagnate", opzione HB
- 3) In base alla specifica connessione al processo

## Codice d'ordine per "Vano collegamenti sensore", opzione B "Inox, igienico"

DN [mm]	A <sup>1)</sup> [mm]	B [mm]	C [mm]	D [mm]	E [mm]	F [mm]	G [mm]	K [mm]	L [mm]	M [mm]
1	137	78	59	54	191	245	134	1,10	<sup>2)</sup>	34
2	137	78	59	74	213	287	134	2,50	<sup>2)</sup>	48
4	137	78	59	90	228	318	134	3,90	<sup>2)</sup>	51

- 1) A seconda del pressacavo utilizzato: valori fino a + 30 mm
- 2) In base alla specifica connessione al processo

## Codice d'ordine per "Vano collegamenti sensore", opzione C "Ultra compatto, igienico, inox"

DN [mm]	A <sup>1)</sup> [mm]	B [mm]	C [mm]	D [mm]	E [mm]	F [mm]	G [mm]	K [mm]	L [mm]	M [mm]
1	124	68	56	54	191	245	112	1,10	<sup>2)</sup>	34
2	124	68	56	74	213	287	112	2,50	<sup>2)</sup>	48
4	124	68	56	90	228	318	112	3,90	<sup>2)</sup>	51

- 1) A seconda del pressacavo utilizzato: valori fino a + 30 mm
- 2) In base alla specifica connessione al processo

*Codice d'ordine per "Vano collegamenti sensore", opzione L, "Pressofuso, inox"*

DN [mm]	A <sup>1)</sup> [mm]	B [mm]	C [mm]	D [mm]	E [mm]	F [mm]	G [mm]	K [mm]	L [mm]	M [mm]
1	145	86	59	54	219	273	136	1,10	<sup>2)</sup>	34
2	145	86	59	74	241	315	136	2,50	<sup>2)</sup>	48
4	145	86	59	90	256	346	136	3,90	<sup>2)</sup>	51

- 1) A seconda del pressacavo utilizzato: valori fino a + 30 mm  
 2) In base alla specifica connessione al processo

**Giunti a compressione**

Attacco filettato VCO

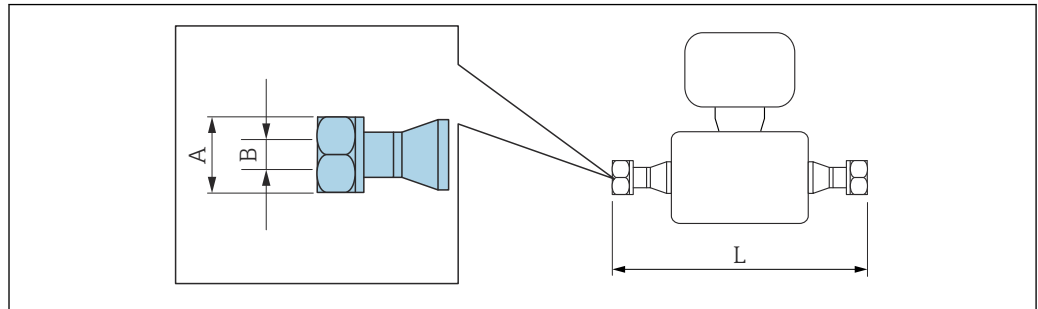

A0015624

**i** Tolleranza in lunghezza per dimensione L in mm:  
+1,5/-2,0

**4-VCO-4**

Codice d'ordine per "Connessione al processo", opzione HAW

1.4435 (316/316L): codice d'ordine per "Mat. tubo di misura, parti bagnate", opzione BB, BF, SA

Alloy C22: codice d'ordine per "Mat. tubo di misura, parti bagnate", opzione HA, HC, HD

Alloy C22, alta pressione: codice d'ordine per "Mat. tubo di misura, parti bagnate", opzione HB

DN [mm]	A [in]	B [mm]		L [mm]
		Opzione BB, BF, SA, HA, HC, HD	Opzione HB	
1	AF 1 <sup>1</sup> / <sub>16</sub>	1,1	1	186
2	AF 1 <sup>1</sup> / <sub>16</sub>	2,5	2,1	263
4	AF 1 <sup>1</sup> / <sub>16</sub>	3,9	3,2	309

Filettature G e NPT

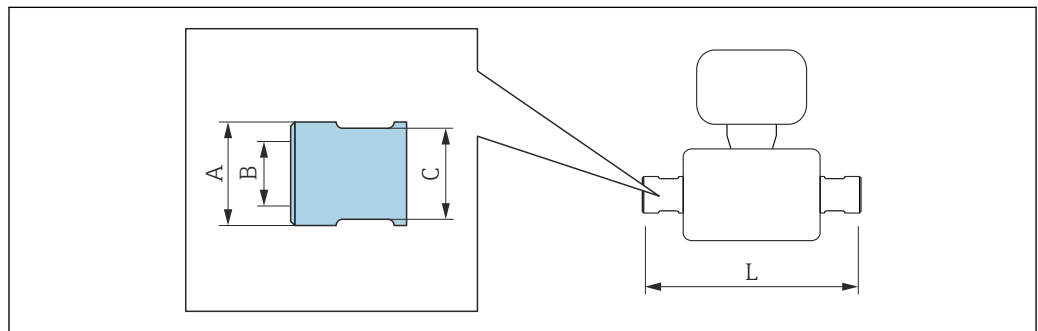

A0036429

**G ¼ "**  
 Codice d'ordine per "Connessione al processo", opzione G06  
 1.4404 (316L): codice d'ordine per "Mat. tubo di misura, parti bagnate", opzione SA  
 Alloy C22: codice d'ordine per "Mat. tubo di misura, parti bagnate", opzione HA  
 Alloy C22, alta pressione: codice d'ordine per "Mat. tubo di misura, parti bagnate", opzione HB

DN [mm]	A [mm]		B [in]	C [mm]	L [mm]
	Opzione HA, SA	Opzione HB			
1	22,5	25	G ¼ "	AF 21	257
2	22,5	25	G ¼ "	AF 21	334
4	22,5	25	G ¼ "	AF 21	380

**G ½ "**  
 Codice d'ordine per "Connessione al processo", opzione G15  
 1.4404 (316L): codice d'ordine per "Mat. tubo di misura, parti bagnate", opzione SA  
 Alloy C22: codice d'ordine per "Mat. tubo di misura, parti bagnate", opzione HA  
 Alloy C22, alta pressione: codice d'ordine per "Mat. tubo di misura, parti bagnate", opzione HB

DN [mm]	A [mm]		B [in]	C [mm]		L [mm]	
	Opzione HA, SA	Opzione HB		Opzione HA, SA	Opzione HB	Opzione HA, SA	Opzione HB
1	22,5	25	G ½ "	AF 27	AF 30	281	280
2	22,5	25	G ½ "	AF 27	AF 30	358	357
4	22,5	25	G ½ "	AF 27	AF 30	404	403

**NPT ¼ "**  
 Codice d'ordine per "Connessione al processo", opzione P06  
 1.4404 (316L): codice d'ordine per "Mat. tubo di misura, parti bagnate", opzione SA  
 Alloy C22: codice d'ordine per "Mat. tubo di misura, parti bagnate", opzione HA  
 Alloy C22, alta pressione: codice d'ordine per "Mat. tubo di misura, parti bagnate", opzione HB

DN [mm]	A [mm]		B [in]	C [mm]	L [mm]
	Opzione HA, SA	Opzione HB			
1	22,5	25	NPT ¼ "	AF 19	257
2	22,5	25	NPT ¼ "	AF 19	334
4	22,5	25	NPT ¼ "	AF 19	380

**NPT ½ "**  
 Codice d'ordine per "Connessione al processo", opzione P15  
 1.4404 (316L): codice d'ordine per "Mat. tubo di misura, parti bagnate", opzione SA  
 Alloy C22: codice d'ordine per "Mat. tubo di misura, parti bagnate", opzione HA  
 Alloy C22, alta pressione: codice d'ordine per "Mat. tubo di misura, parti bagnate", opzione HB

DN [mm]	A [mm]		B [in]	C [mm]		L [mm]	
	Opzione HA, SA	Opzione HB		Opzione HA, SA	Opzione HB	Opzione HA, SA	Opzione HB
1	22,5	25	NPT ½ "	AF 27	AF 30	281	280
2	22,5	25	NPT ½ "	AF 27	AF 30	358	357
4	22,5	25	NPT ½ "	AF 27	AF 30	404	403

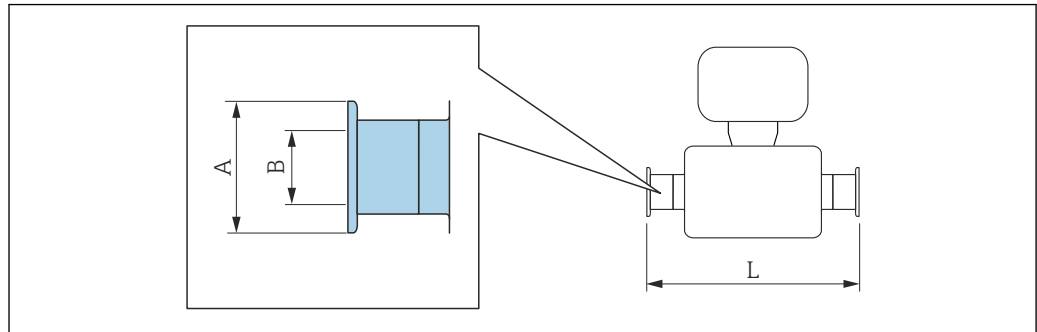
**Connessioni clamp***Tri-Clamp*

A0015625

**i** Tolleranza in lunghezza per dimensione L in mm:  
+1,5/-2,0

**Tri-Clamp da ½"**

Codice d'ordine per "Connessione al processo", opzione FBW

1.4435 (316L): codice d'ordine per "Mat. tubo di misura, parti bagnate", opzione BB, BF, SA

Alloy C22: codice d'ordine per "Mat. tubo di misura, parti bagnate", opzione HA, HC, HD

DN [mm]	A [mm]	B [mm]	L [mm]
1	25	9,4	192
2	25	9,4	269
4	25	9,4	315

Disponibile in versione 3-A ( $Ra \leq 0,76 \mu\text{m}/30 \mu\text{in}$ ,  $Ra \leq 0,38 \mu\text{m}/15 \mu\text{in}$ ):

Codice d'ordine per "Mat. tubo di misura, parti bagnate", opzione BB, BF, HC, HD In abbinamento al codice d'ordine per "Approvazione addizionale", opzione LP

**Connessioni flangiate**

*Flangia fissa EN 1092-1, ASME B16.5, JIS B2220*

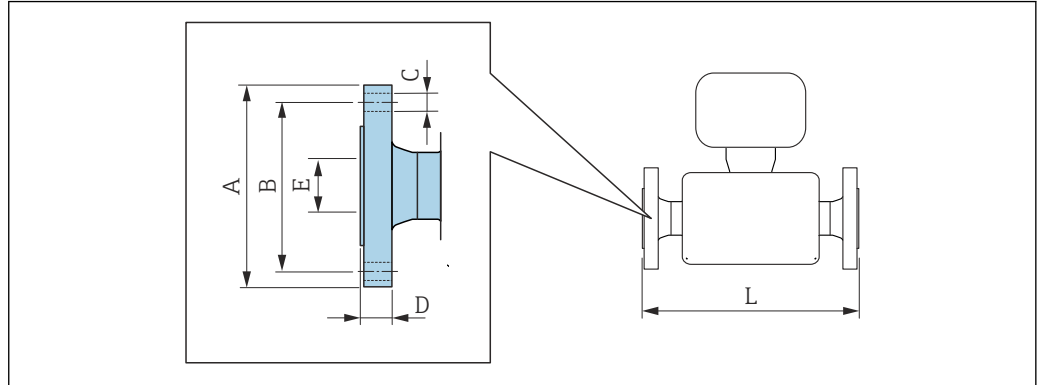

A0015621

**i** Tolleranza in lunghezza per dimensione L in mm:  
+1,5/-2,0

**Flangia simile a EN 1092-1 (DIN 2501/DIN 2512N), PN 40**  
 1.4404 (F316/F316L): codice d'ordine per "Connessione al processo", opzione D2S  
 Alloy C22: codice d'ordine per "Connessione al processo", opzione D2C

**Flangia con incameratura simile a EN 1092-1 Form D (DIN 2512N), PN 40**  
 1.4404 (F316/F316L): codice d'ordine per "Connessione al processo", opzione D6S  
 Alloy C22: codice d'ordine per "Connessione al processo", opzione D6C

DN [mm]	A [mm]	B [mm]	C [mm]	D [mm]	E [mm]	L [mm]
1	95	65	4 × Ø14	16	17,3	262
2	95	65	4 × Ø14	16	17,3	339
4	95	65	4 × Ø14	16	17,3	385

Rugosità delle flange (superficie di contatto): EN 1092-1 Form B1 (DIN 2526 Form C), Ra 3,2 ... 12,5 µm

**Flangia simile a EN 1092-1 (DIN 2501/DIN 2512N), PN 100**  
 1.4404 (F316/F316L): codice d'ordine per "Connessione al processo", opzione D4S  
 Alloy C22: codice d'ordine per "Connessione al processo", opzione D4C

**Flangia con incameratura simile a EN 1092-1 Form D (DIN 2512N), PN 100**  
 1.4404 (F316/F316L): codice d'ordine per "Connessione al processo", opzione D8S  
 Alloy C22: codice d'ordine per "Connessione al processo", opzione D8C

DN [mm]	A [mm]	B [mm]	C [mm]	D [mm]	E [mm]	L [mm]
1	105	75	4 × Ø14	20	17,3	292
2	105	75	4 × Ø14	20	17,3	369
4	105	75	4 × Ø14	20	17,3	415

Rugosità delle flange (superficie di contatto): EN 1092-1 Form B1 (DIN 2526 Form C), Ra 3,2 ... 12,5 µm

<b>Flangia simile a EN 1092-1 (DIN 2501/DIN 2512N), PN 400</b> 1.4404 (F316/F316L): codice d'ordine per "Connessione al processo", opzione DNS Alloy C22: codice d'ordine per "Connessione al processo", opzione DNC						
<b>Flangia con incameratura simile a EN 1092-1 Form D (DIN 2512N), PN 400</b> 1.4404 (F316/F316L): codice d'ordine per "Connessione al processo", opzione DPS Alloy C22: codice d'ordine per "Connessione al processo", opzione DPC						
DN [mm]	A [mm]	B [mm]	C [mm]	D [mm]	E [mm]	L [mm]
1	145	100	4 × Ø22	30	17,3	336
2	145	100	4 × Ø22	30	17,3	413
4	145	100	4 × Ø22	30	17,3	459
Rugosità delle flange (superficie di contatto): EN 1092-1 Form B1 (DIN 2526 Form C), Ra 3,2 ... 12,5 µm						

<b>Flangia simile ad ASME B16.5, Class 150 RF, Scheda 40</b> 1.4404 (F316/F316L): codice d'ordine per "Connessione al processo", opzione AAS Alloy C22: codice d'ordine per "Connessione al processo", opzione AAC						
DN [mm]	A [mm]	B [mm]	C [mm]	D [mm]	E [mm]	L [mm]
1	90	60,3	4 × Ø15,9	11,6	15,7	262
2	90	60,3	4 × Ø15,9	11,6	15,7	339
4	90	60,3	4 × Ø15,9	11,6	15,7	385
Rugosità delle flange (superficie di contatto): Ra 3,2 ... 6,3 µm						

<b>Flangia simile ad ASME B16.5, Class 300 RF, Scheda 40</b> 1.4404 (F316/F316L): codice d'ordine per "Connessione al processo", opzione ABS Alloy C22: codice d'ordine per "Connessione al processo", opzione ABC						
DN [mm]	A [mm]	B [mm]	C [mm]	D [mm]	E [mm]	L [mm]
1	95	66,7	4 × Ø15,9	14,7	15,7	262
2	95	66,7	4 × Ø15,9	14,7	15,7	339
4	95	66,7	4 × Ø15,9	14,7	15,7	385
Rugosità delle flange (superficie di contatto): Ra 3,2 ... 6,3 µm						

<b>Flangia simile ad ASME B16.5, Class 600 RF, Scheda 80</b> 1.4404 (F316/F316L): codice d'ordine per "Connessione al processo", opzione ACS Alloy C22: codice d'ordine per "Connessione al processo", opzione ACC						
DN [mm]	A [mm]	B [mm]	C [mm]	D [mm]	E [mm]	L [mm]
1	95	66,7	4 × Ø15,9	21,3	13,9	292
2	95	66,7	4 × Ø15,9	21,3	13,9	369
4	95	66,7	4 × Ø15,9	21,3	13,9	415
Rugosità delle flange (superficie di contatto): Ra 3,2 ... 6,3 µm						

**Flangia simile ad ASME B16.5, Class 900/1500 RF, Scheda 80**

1.4404 (F316/F316L): codice d'ordine per "Connessione al processo", opzione ARS

Alloy C22: codice d'ordine per "Connessione al processo", opzione ARC

**Flangia simile ad ASME B16.5, Class 900/1500 RTJ, Scheda 80**

1.4404 (F316/F316L): codice d'ordine per "Connessione al processo", opzione ASS

Alloy C22: codice d'ordine per "Connessione al processo", opzione ASC

DN [mm]	A [mm]	B [mm]	C [mm]	D [mm]	E [mm]	L [mm]
1	120	82,6	4 × Ø22 <sup>1)</sup>	29,3	14	324
2	120	82,6	4 × Ø22 <sup>1)</sup>	29,3	14	401
4	120	82,6	4 × Ø22 <sup>1)</sup>	29,3	14	447

Rugosità delle flange (superficie di contatto): Ra 3,2 ... 6,3 µm

1) opzione ARC/ARS: 4 × Ø22,2

**Flangia simile ad ASME B16.5, Class 2500 RF, Scheda 80**

1.4404 (F316/F316L): codice d'ordine per "Connessione al processo", opzione ATS

Alloy C22: codice d'ordine per "Connessione al processo", opzione ATC

**Flangia simile ad ASME B16.5, Class 2500 RTJ, Scheda 80**

1.4404 (F316/F316L): codice d'ordine per "Connessione al processo", opzione AUS

Alloy C22: codice d'ordine per "Connessione al processo", opzione AUC

DN [mm]	A [mm]	B [mm]	C [mm]	D [mm]	E [mm]	L [mm]
1	135	88,9	4 × Ø22,2	37,2	14	351
2	135	88,9	4 × Ø22,2	37,2	14	428
4	135	88,9	4 × Ø22,2	37,2	14	474

Rugosità delle flange (superficie di contatto): Ra 3,2 ... 6,3 µm

**Flangia JIS B2220, 20K**

1.4404 (F316/F316L): codice d'ordine per "Connessione al processo", opzione NES

Alloy C22: codice d'ordine per "Connessione al processo", opzione NEC

DN [mm]	A [mm]	B [mm]	C [mm]	D [mm]	E [mm]	L [mm]
1	95	70	4 × Ø15	14	15	262
2	95	70	4 × Ø15	14	15	339
4	95	70	4 × Ø15	14	15	385

Rugosità delle flange (superficie di contatto): Ra 3,2 ... 6,3 µm

**Flangia JIS B2220, 40K**

1.4404 (F316/F316L): codice d'ordine per "Connessione al processo", opzione NGS

Alloy C22: codice d'ordine per "Connessione al processo", opzione NGC

DN [mm]	A [mm]	B [mm]	C [mm]	D [mm]	E [mm]	L [mm]
1	115	80	4 × Ø19	20	15	292
2	115	80	4 × Ø19	20	15	369
4	115	80	4 × Ø19	20	15	415

Rugosità delle flange (superficie di contatto): Ra 3,2 ... 6,3 µm

<b>Flangia JIS B2220, 63K</b>						
<b>1.4404 (F316/F316L): codice d'ordine per "Connessione al processo", opzione NHS</b>						
<b>Alloy C22: codice d'ordine per "Connessione al processo", opzione NHC</b>						
<b>DN [mm]</b>	<b>A [mm]</b>	<b>B [mm]</b>	<b>C [mm]</b>	<b>D [mm]</b>	<b>E [mm]</b>	<b>L [mm]</b>
1	120	85	4 × Ø19	23	12	312
2	120	85	4 × Ø19	23	12	389
4	120	85	4 × Ø19	23	12	435

Rugosità delle flange (superficie di contatto): Ra 3,2 ... 6,3 µm

Flangia scorrevole EN 1092-1, ASME B16.5, JIS B2220

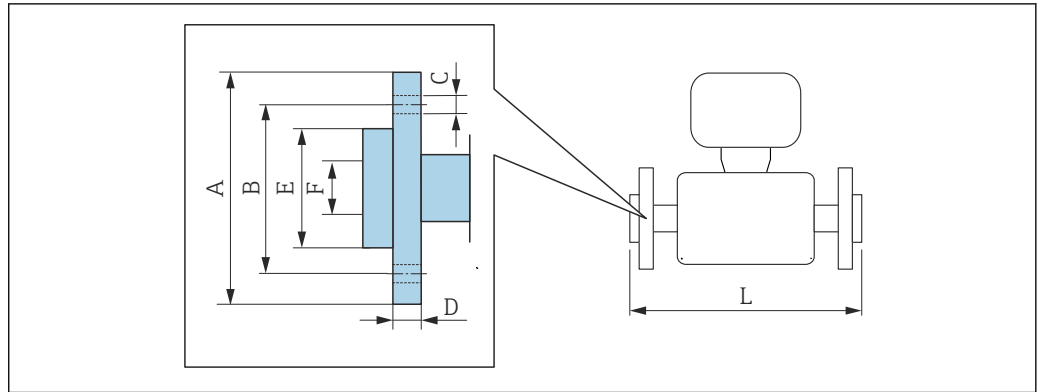

A002221

 Tolleranza in lunghezza per dimensione L in mm:  
+1,5 / -2,0

Flangia scorrevole simile a EN 1092-1 Form D PN 40 1.4301 (F304), parti bagnate Alloy C22: codice d'ordine per "Connessione al processo", opzione DAC							
DN [mm]	A [mm]	B [mm]	C [mm]	D [mm]	E [mm]	F [mm]	L [mm]
1	95	65	4 × Ø14	14,5	45	17,3	262
2	95	65	4 × Ø14	14,5	45	17,3	339
4	95	65	4 × Ø14	14,5	45	17,3	385

Rugosità delle flange (superficie di contatto): Ra 3,2 ... 12,5 µm

Flangia scorrevole simile ad ASME B16.5: Class 150, Scheda 40 1.4301 (F304), parti bagnate Alloy C22: codice d'ordine per "Connessione al processo", opzione ADC							
DN [mm]	A [mm]	B [mm]	C [mm]	D [mm]	E [mm]	F [mm]	L [mm]
1	90	60,3	4 × Ø15,9	15	35,1	15,7	262
2	90	60,3	4 × Ø15,9	15	35,1	15,7	339
4	90	60,3	4 × Ø15,9	15	35,1	15,7	385

Rugosità delle flange (superficie di contatto): Ra 3,2 ... 12,5 µm

Flangia scorrevole simile ad ASME B16.5: Class 300, Scheda 40 1.4301 (F304), parti bagnate Alloy C22: codice d'ordine per "Connessione al processo", opzione AEC								
DN [mm]	A [mm]	B [mm]	C [mm]	D [mm]	E [mm]	F [mm]	L [mm]	L <sub>diff</sub> <sup>1)</sup> [mm]
1	95	66,7	4 × Ø15,9	16,5	35,1	15,7	268	+6
2	95	66,7	4 × Ø15,9	16,5	35,1	15,7	345	+6
4	95	66,7	4 × Ø15,9	16,5	35,1	15,7	391	+6

Rugosità delle flange (superficie di contatto): Ra 3,2 ... 12,5 µm

1) Differenza rispetto alla lunghezza di installazione della flangia adattatore a saldare (codice d'ordine per "Connessione al processo", opzione AAC)

Flangia scorrevole simile ad ASME B16.5: Class 600, Schedula 80 1.4301 (F304), parti bagnate Alloy C22: codice d'ordine per "Connessione al processo", opzione AFC							
DN [mm]	A [mm]	B [mm]	C [mm]	D [mm]	E [mm]	F [mm]	L [mm]
1	95	66,7	4 × Ø15,9	17	35,1	13,9	292
2	95	66,7	4 × Ø15,9	17	35,1	13,9	369
4	95	66,7	4 × Ø15,9	17	35,1	13,9	415

Rugosità delle flange (superficie di contatto): Ra 3,2 ... 12,5 µm

Flangia scorrevole JIS B2220: 20K 1.4301 (F304), parti bagnate Alloy C22: codice d'ordine per "Connessione al processo", opzione NIC							
DN [mm]	A [mm]	B [mm]	C [mm]	D [mm]	E [mm]	F [mm]	L [mm]
1	95	70	4 × Ø15	14	51	15	262
2	95	70	4 × Ø15	14	51	15	339
4	95	70	4 × Ø15	14	51	15	385

Rugosità delle flange (superficie di contatto): Ra 3,2 ... 12,5 µm

### Accessori

#### Connessione di scarico per disco di rottura

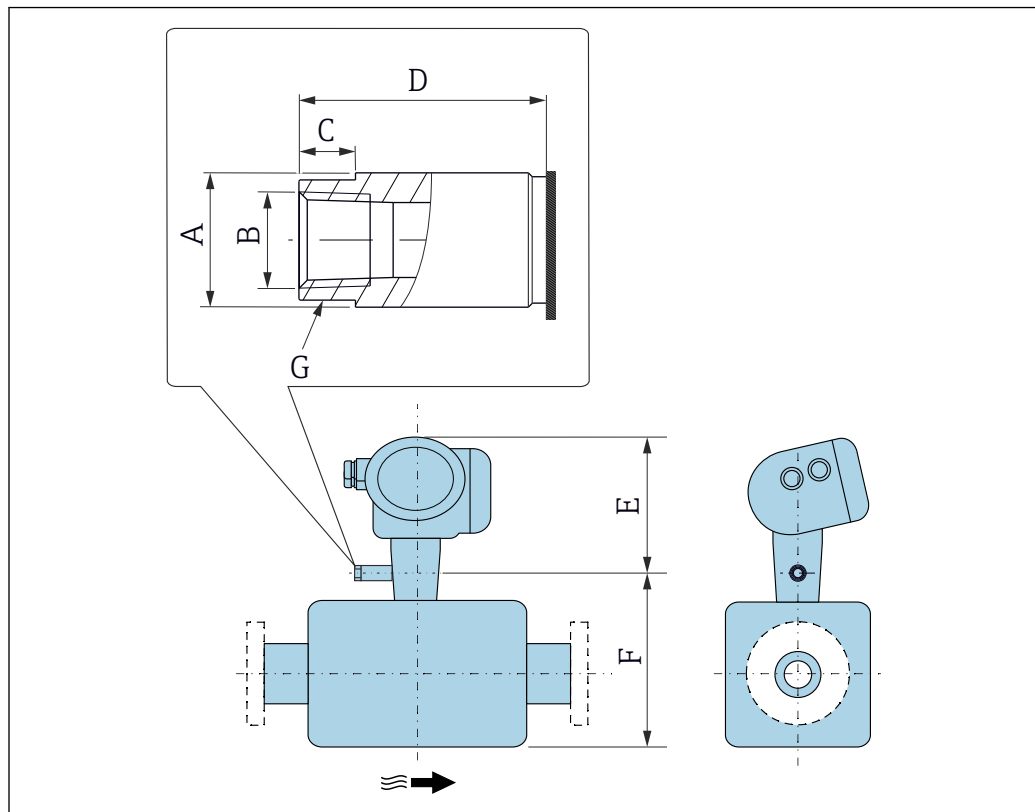

A0043254

DN [mm]	A [mm]	B [in]	C [mm]	D [mm]	E [mm]	F [mm]	G [mm]
1	Ø19	NPT $\frac{1}{4}$ "	8	35	210	123	AF 17
2	Ø19	NPT $\frac{1}{4}$ "	8	35	210	165	AF 17
4	Ø19	NPT $\frac{1}{4}$ "	8	35	210	196	AF 17

Portasensori

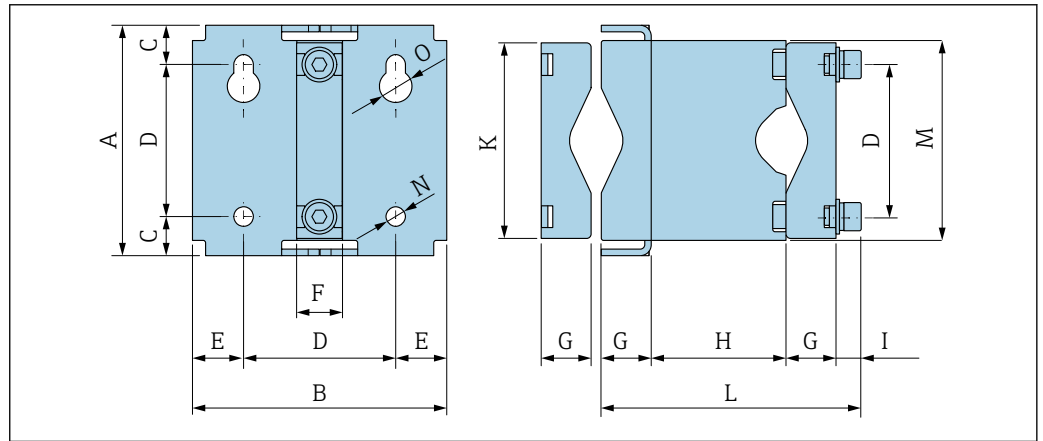

A [mm]	B [mm]	C [mm]	D [mm]	E [mm]	F [mm]	G [mm]
106	117	18	70	23,5	21	23

H [mm]	I [mm]	K [mm]	L [mm]	M [mm]	N [mm]	O [mm]
62	12	90	120	92	9	15

Tettuccio di protezione

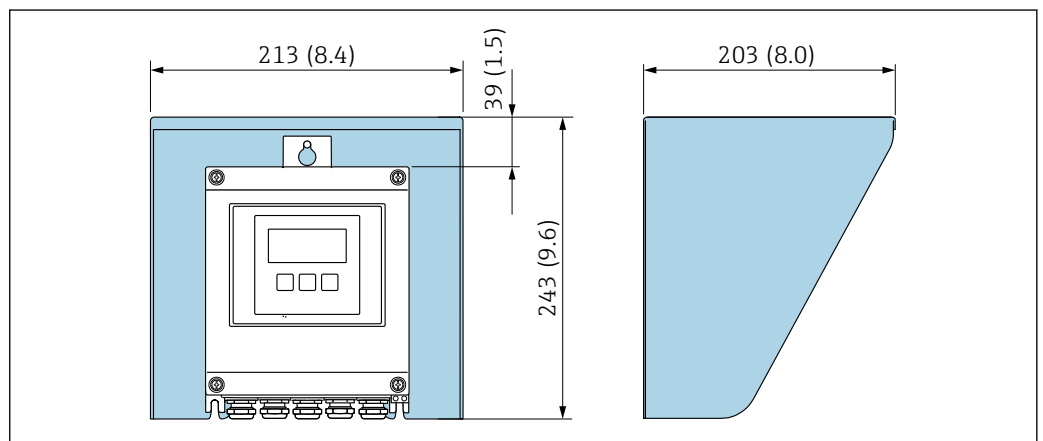

33 Tettuccio di protezione dalle intemperie per Proline 500 – digital; unità ingegneristica mm (in)

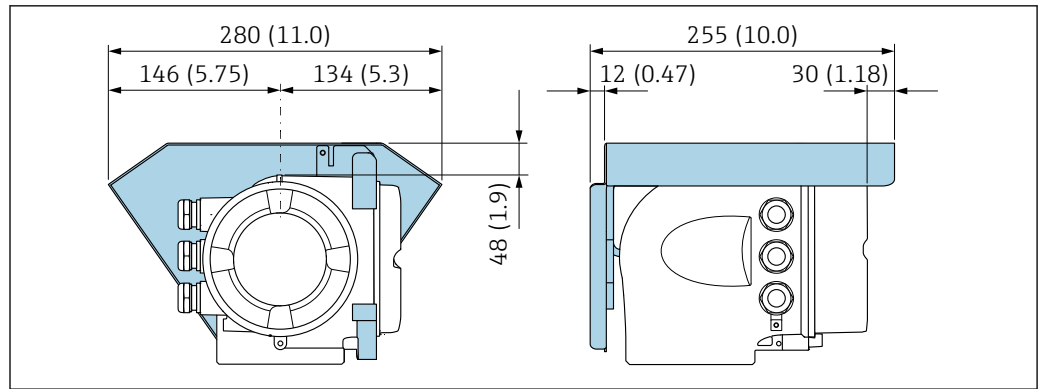

A0029553

34 Tettuccio di protezione dalle intemperie per Proline 500 – unità ingegneristica mm (in)

#### Antenna WLAN esterna

**i** L'antenna WLAN esterna non è adatta all'uso in applicazioni igieniche.

#### Proline 500 – digital

#### Antenna WLAN esterna montata sul dispositivo

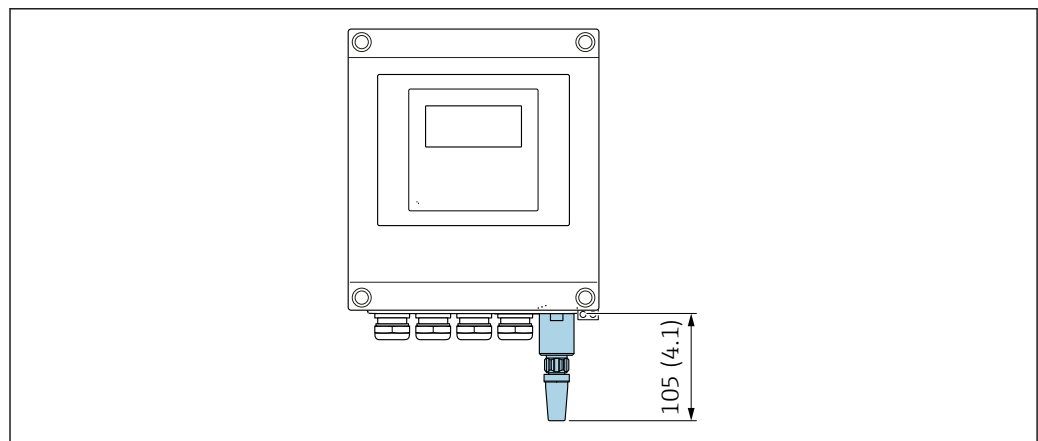

A0033607

35 Unità mm (in)

#### Antenna WLAN esterna montata con cavo

L'antenna WLAN esterna può essere montata separatamente dal trasmettitore se le condizioni di trasmissione/ricezione nella posizione di montaggio del trasmettitore sono scadenti.

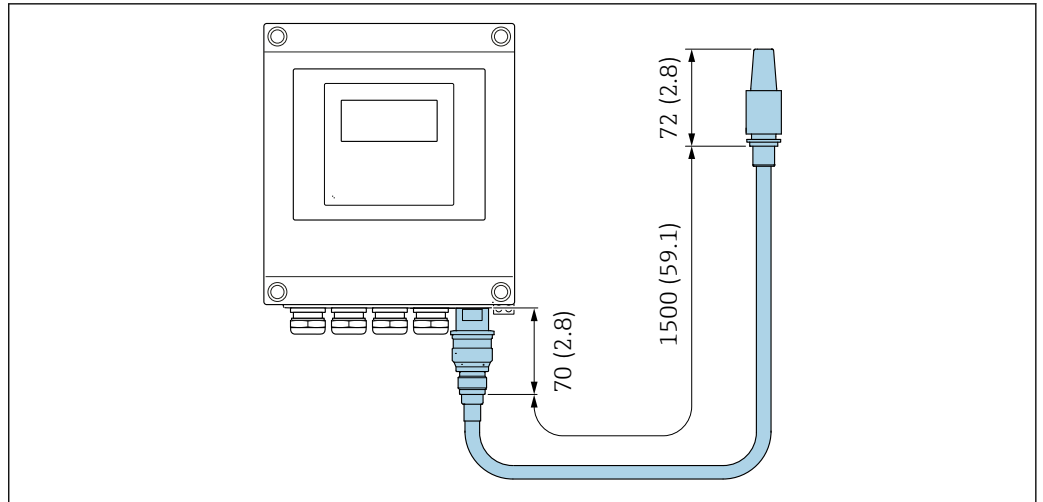

A0033606

36 Unità mm (in)

*Proline 500*

*Antenna WLAN esterna montata sul dispositivo*

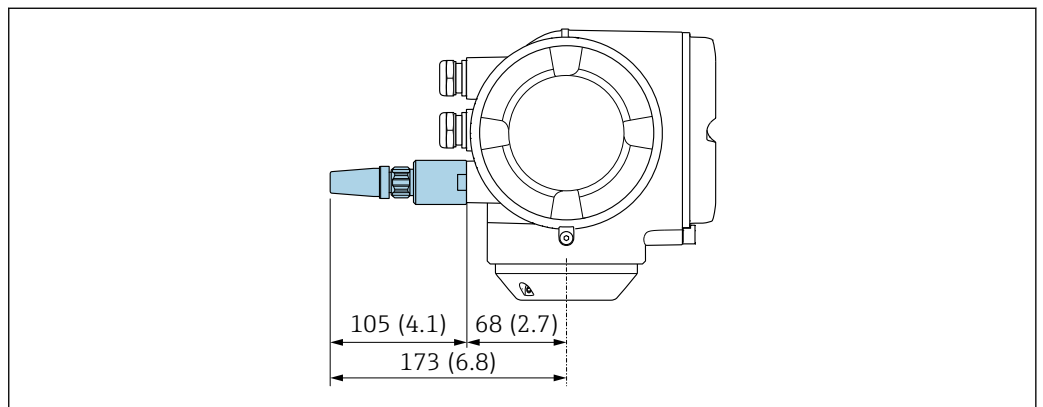

A0028923

37 Unità mm (in)

*Antenna WLAN esterna montata con cavo*

L'antenna WLAN esterna può essere montata separatamente dal trasmettitore se le condizioni di trasmissione/ricezione nella posizione di montaggio del trasmettitore sono scadenti.

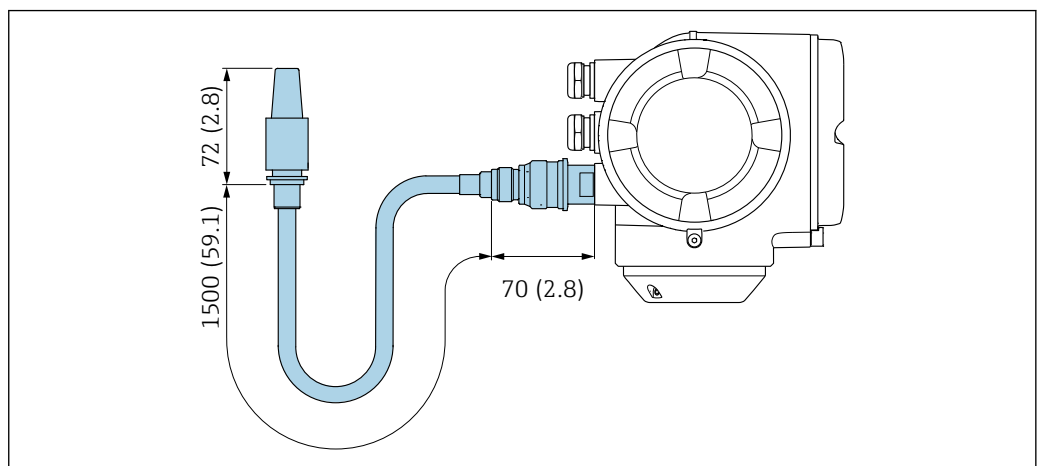

A0033597

38 Unità mm (in)

Dimensioni in unità ingegneristiche US

**Custodia di Proline 500 – trasmettitore digitale**

Area sicura o area pericolosa: Zona 2; Classe I, Divisione 2

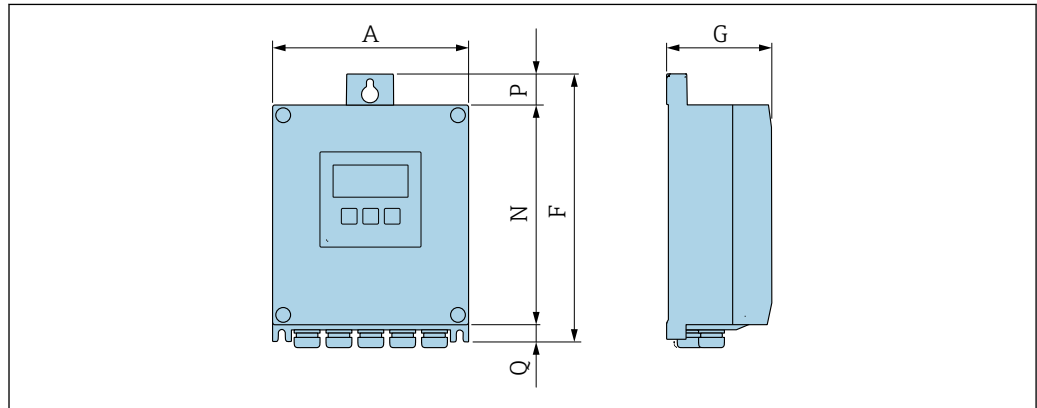

A0033789

Codice d'ordine per "Custodia trasmettitore", opzione A "Alluminio, rivestito" e codice d'ordine per "Elettronica ISEM integrata", opzione A "Sensore"

A [in]	F [in]	G [in]	N [in]	P [in]	Q [in]
6,57	9,13	3,50	7,36	0,94	0,83

Codice d'ordine per "Custodia trasmettitore", opzione D "Policarbonato" e codice d'ordine per "Elettronica ISEM integrata", opzione A "Sensore"

A [in]	F [in]	G [in]	N [in]	P [in]	Q [in]
6,97	9,21	3,50	7,76	0,67	0,87

**Custodia del trasmettitore Proline 500**

Area pericolosa: Zona 2; Classe I, Divisione 2 o Zona 1; Classe I, Divisione 1

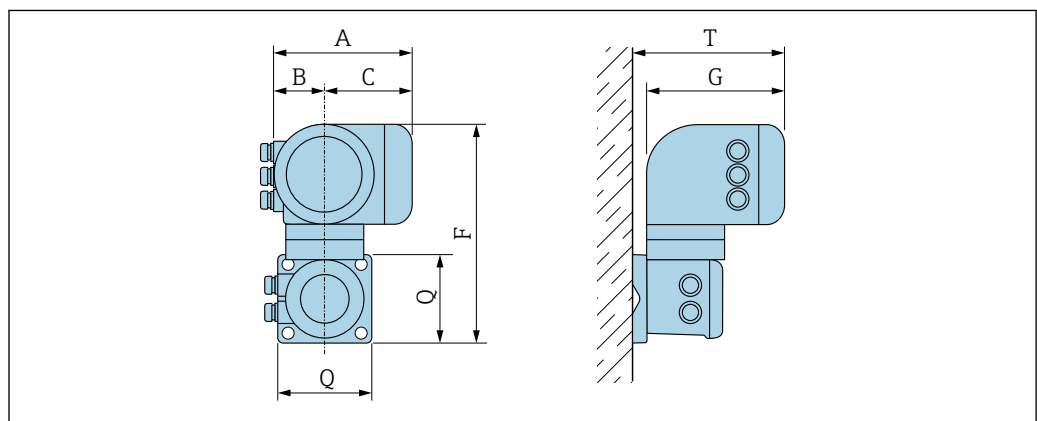

A0033788

Codice d'ordine per "Custodia trasmettitore", opzione A "Alluminio, rivestito" e codice d'ordine per "Elettronica ISEM integrata", opzione B "Trasmettitore"

A [in]	B [in]	C [in]	F [in]	G [in]	Q [in]	T [in]
7,40	3,35	4,06	12,5	8,54	5,12	9,41

Vano collegamenti sensori

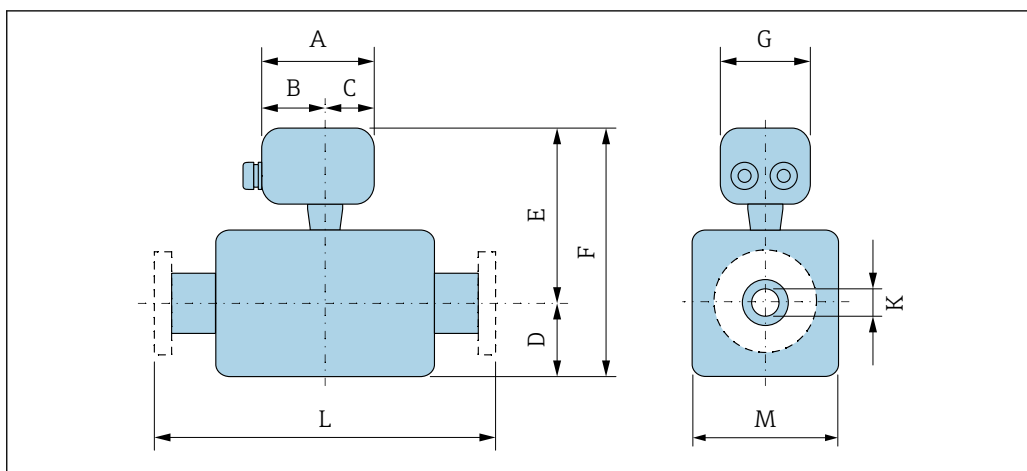

A0033784

Codice d'ordine per "Vano collegamenti sensore", opzione A "Alluminio, rivestito"

DN [in]	A <sup>1)</sup> [in]	B <sup>1)</sup> [in]	C [in]	D [in]	E [in]	F [in]	G [in]	K ( <sup>2)</sup> ) [in]	L [in]	M [in]
1/24	5,83	3,70	2,13	2,13	7,68	9,8	5,35	0,04 (0,04)	<sup>3)</sup>	1,34
1/12	5,83	3,70	2,13	2,91	8,54	11,46	5,35	0,10 (0,08)	<sup>3)</sup>	1,89
1/8	5,83	3,70	2,13	3,54	9,13	12,68	5,35	0,15 (0,12)	<sup>3)</sup>	2,01

- 1) A seconda del pressacavo utilizzato: valori fino a + 1.18 in
- 2) versione per alta pressione: codice d'ordine per "Mat. tubo di misura, parti bagnate", opzione HB
- 3) In base alla specifica connessione al processo

Codice d'ordine per "Vano collegamenti sensore", opzione B "Inox, igienico"

DN [in]	A <sup>1)</sup> [in]	B [in]	C [in]	D [in]	E [in]	F [in]	G [in]	K [in]	L [in]	M [in]
1/24	5,39	3,07	2,32	2,13	7,52	9,65	5,28	0,04	<sup>2)</sup>	1,34
1/12	5,39	3,07	2,32	2,91	8,39	11,3	5,28	0,10	<sup>2)</sup>	1,89
1/8	5,39	3,07	2,32	3,54	8,98	12,52	5,28	0,15	<sup>2)</sup>	2,01

- 1) A seconda del pressacavo utilizzato: valori fino a + 1.18 in
- 2) In base alla specifica connessione al processo

Codice d'ordine per "Vano collegamenti sensore", opzione C "Ultra compatto, igienico, inox"

DN [in]	A <sup>1)</sup> [in]	B [in]	C [in]	D [in]	E [in]	F [in]	G [in]	K [in]	L [in]	M [in]
1/24	4,88	2,68	2,20	2,13	7,52	9,65	4,41	0,04	<sup>2)</sup>	1,34
1/12	4,88	2,68	2,20	2,91	8,39	11,3	4,41	0,10	<sup>2)</sup>	1,89
1/8	4,88	2,68	2,20	3,54	8,98	12,52	4,41	0,15	<sup>2)</sup>	2,01

- 1) A seconda del pressacavo utilizzato: valori fino a + 1.18 in
- 2) In base alla specifica connessione al processo

Codice d'ordine per "Vano collegamenti sensore", opzione L, "Pressofuso, inox"

DN [in]	A <sup>1)</sup> [in]	B [in]	C [in]	D [in]	E [in]	F [in]	G [in]	K [in]	L [in]	M [in]
1/24	5,71	3,39	2,32	2,13	8,62	10,75	4,41	0,04	<sup>2)</sup>	1,34
1/12	5,71	3,39	2,32	2,91	9,49	12,4	4,41	0,10	<sup>2)</sup>	1,89
1/8	5,71	3,39	2,32	3,54	10,08	13,62	4,41	0,15	<sup>2)</sup>	2,01

- 1) A seconda del pressacavo utilizzato: valori fino a + 1.18 in  
 2) In base alla specifica connessione al processo

**Giunti a compressione**

*Attacco filettato VCO*

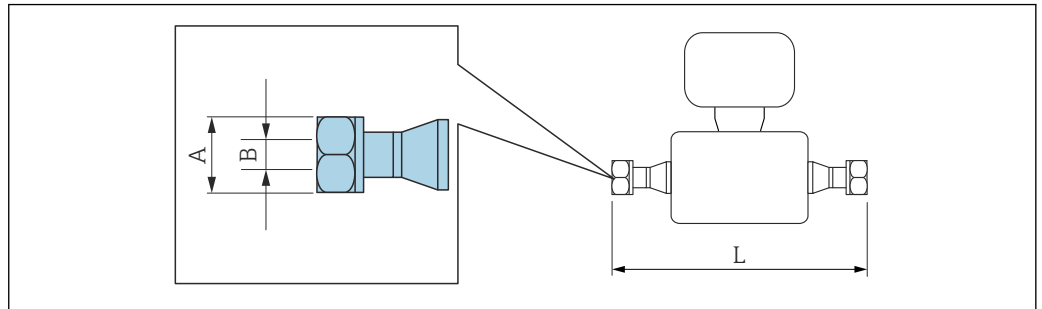

A0015624

**i** Tolleranza di lunghezza per dimensione L in pollici:  
+0,06/-0,08

**4-VCO-4**

Codice d'ordine per "Connessione al processo", opzione HAW

1.4435 (316/316L): codice d'ordine per "Mat. tubo di misura, parti bagnate", opzione BB, BF, SA

Alloy C22: codice d'ordine per "Mat. tubo di misura, parti bagnate", opzione HA, HC, HD

Alloy C22, alta pressione: codice d'ordine per "Mat. tubo di misura, parti bagnate", opzione HB

DN [in]	A [in]	B [in]		L [in]
		Opzione BB, BF, SA, HA, HC, HD	Opzione HB	
1/24	AF 11/16	0,04	0,04	7,32
1/12	AF 11/16	0,1	0,08	10,4
1/8	AF 11/16	0,15	0,13	12,2

*Filettature G e NPT*

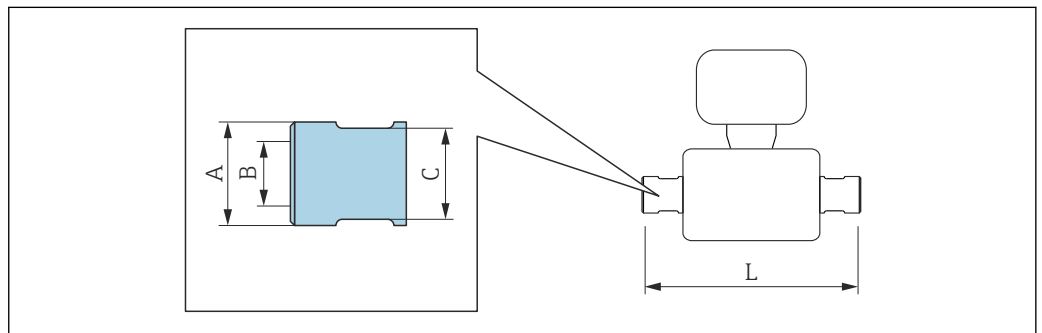

A0036429

**G 1/4 "**  
 Codice d'ordine per "Connessione al processo", opzione G06  
 1.4404 (316L): codice d'ordine per "Mat. tubo di misura, parti bagnate", opzione SA  
 Alloy C22: codice d'ordine per "Mat. tubo di misura, parti bagnate", opzione HA  
 Alloy C22, alta pressione: codice d'ordine per "Mat. tubo di misura, parti bagnate", opzione HB

DN [in]	A [in]		B [in]	C [in]	L [in]
	Opzione HA, SA	Opzione HB			
1/24	0,89	0,98	G 1/4 "	AF 13/16 "	10,12
1/12	0,89	0,98	G 1/4 "	AF 13/16 "	13,15
1/8	0,89	0,98	G 1/4 "	AF 13/16 "	14,96

**G 1/2 "**  
 Codice d'ordine per "Connessione al processo", opzione G15  
 1.4404 (316L): codice d'ordine per "Mat. tubo di misura, parti bagnate", opzione SA  
 Alloy C22: codice d'ordine per "Mat. tubo di misura, parti bagnate", opzione HA  
 Alloy C22, alta pressione: codice d'ordine per "Mat. tubo di misura, parti bagnate", opzione HB

DN [in]	A [in]		B [in]	C [in]		L [in]	
	Opzione HA, SA	Opzione HB		Opzione HA, SA	Opzione HB	Opzione HA, SA	Opzione HB
1/24	0,89	0,98	G 1/2 "	AF 1 13/16 "	AF 1 3/16 "	11,06	11,02
1/12	0,89	0,98	G 1/2 "	AF 1 13/16 "	AF 1 3/16 "	14,09	14,06
1/8	0,89	0,98	G 1/2 "	AF 1 13/16 "	AF 1 3/16 "	15,91	15,87

**NPT 1/4 "**  
 Codice d'ordine per "Connessione al processo", opzione P06  
 1.4404 (316L): codice d'ordine per "Mat. tubo di misura, parti bagnate", opzione SA  
 Alloy C22: codice d'ordine per "Mat. tubo di misura, parti bagnate", opzione HA  
 Alloy C22, alta pressione: codice d'ordine per "Mat. tubo di misura, parti bagnate", opzione HB

DN [in]	A [in]		B [in]	C [in]	L [in]
	Opzione HA, SA	Opzione HB			
1/24	0,89	0,98	NPT 1/4 "	AF 3/4 "	10,12
1/12	0,89	0,98	NPT 1/4 "	AF 3/4 "	13,15
1/8	0,89	0,98	NPT 1/4 "	AF 3/4 "	14,96

**NPT 1/2 "**  
 Codice d'ordine per "Connessione al processo", opzione P15  
 1.4404 (316L): codice d'ordine per "Mat. tubo di misura, parti bagnate", opzione SA  
 Alloy C22: codice d'ordine per "Mat. tubo di misura, parti bagnate", opzione HA  
 Alloy C22, alta pressione: codice d'ordine per "Mat. tubo di misura, parti bagnate", opzione HB

DN [in]	A [in]		B [in]	C [in]		L [in]	
	Opzione HA, SA	Opzione HB		Opzione HA, SA	Opzione HB	Opzione HA, SA	Opzione HB
1/24	0,89	0,98	NPT 1/2 "	AF 1 13/16 "	AF 1 3/16 "	11,06	11,02
1/12	0,89	0,98	NPT 1/2 "	AF 1 13/16 "	AF 1 3/16 "	14,09	14,06
1/8	0,89	0,98	NPT 1/2 "	AF 1 13/16 "	AF 1 3/16 "	15,91	15,87

**Connessioni clamp**

*Tri-Clamp*

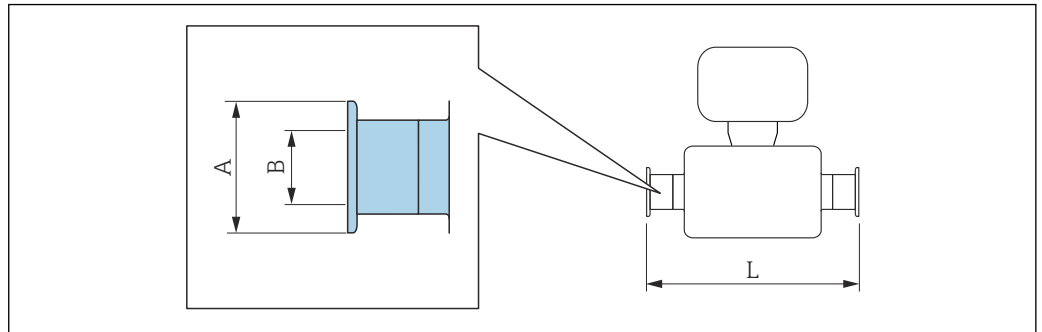

A0015625

 Tolleranza di lunghezza per dimensione L in pollici:  
+0,06/-0,08

<b>Tri-Clamp da 1/2"</b>			
<b>Codice d'ordine per "Connessione al processo", opzione FBW</b>			
<b>1.4435 (316L): codice d'ordine per "Mat. tubo di misura, parti bagnate", opzione BB, BF, SA</b>			
<b>Alloy C22: codice d'ordine per "Mat. tubo di misura, parti bagnate", opzione HA, HC, HD</b>			
<b>DN</b> <b>[in]</b>	<b>A</b> <b>[in]</b>	<b>B</b> <b>[in]</b>	<b>L</b> <b>[in]</b>
1/24	0,98	0,37	7,56
1/12	0,98	0,37	10,6
1/8	0,98	0,37	12,4

Disponibile in versione 3-A (Ra ≤ 0,76 μm/30 μin, Ra ≤ 0,38 μm/15 μin):  
Codice d'ordine per "Mat. tubo di misura, parti bagnate", opzione BB, BF, HC, HD In abbinamento al codice d'ordine per "Approvazione addizionale", opzione LP

## Connessioni flangiate

### Flangia fissa ASME B16.5

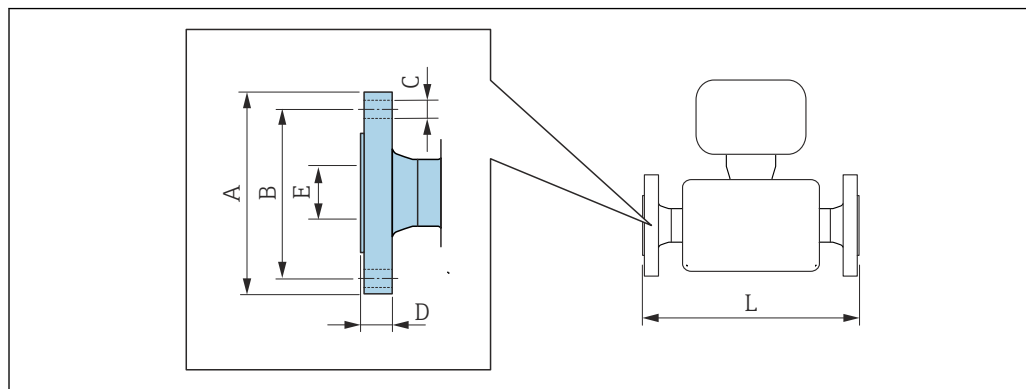

A0015621

**i** Tolleranza di lunghezza per dimensione L in pollici:  
+0,06/-0,08

#### Flangia simile ad ASME B16.5, Class 150 RF, Scheda 40

1.4404 (F316/F316L): codice d'ordine per "Connessione al processo", opzione AAS

Alloy C22: codice d'ordine per "Connessione al processo", opzione AAC

DN [in]	A [in]	B [in]	C [in]	D [in]	E [in]	L [in]
1/24	3,54	2,37	4 × Ø0,63	0,46	0,62	10,31
1/12	3,54	2,37	4 × Ø0,63	0,46	0,62	13,35
1/8	3,54	2,37	4 × Ø0,63	0,46	0,62	15,16

Rugosità delle flange (superficie di contatto): Ra 3,2 ... 6,3 µm

#### Flangia simile ad ASME B16.5, Class 300 RF, Scheda 40

1.4404 (F316/F316L): codice d'ordine per "Connessione al processo", opzione ABS

Alloy C22: codice d'ordine per "Connessione al processo", opzione ABC

DN [in]	A [in]	B [in]	C [in]	D [in]	E [in]	L [in]
1/24	3,74	2,63	4 × Ø0,63	0,58	0,62	10,31
1/12	3,74	2,63	4 × Ø0,63	0,58	0,62	13,35
1/8	3,74	2,63	4 × Ø0,63	0,58	0,62	15,16

Rugosità delle flange (superficie di contatto): Ra 3,2 ... 6,3 µm

#### Flangia simile ad ASME B16.5, Class 600 RF, Scheda 80

1.4404 (F316/F316L): codice d'ordine per "Connessione al processo", opzione ACS

Alloy C22: codice d'ordine per "Connessione al processo", opzione ACC

DN [in]	A [in]	B [in]	C [in]	D [in]	E [in]	L [in]
1/24	3,74	2,63	4 × Ø0,63	0,84	0,55	11,5
1/12	3,74	2,63	4 × Ø0,63	0,84	0,55	14,53
1/8	3,74	2,63	4 × Ø0,63	0,84	0,55	16,34

Rugosità delle flange (superficie di contatto): Ra 3,2 ... 6,3 µm

**Flangia simile ad ASME B16.5, Class 900/1500 RF, Scheda 80**  
**1.4404 (F316/F316L): codice d'ordine per "Connessione al processo", opzione ARS**  
**Alloy C22: codice d'ordine per "Connessione al processo", opzione ARC**

**Flangia simile ad ASME B16.5, Class 900/1500 RTJ, Scheda 80**  
**1.4404 (F316/F316L): codice d'ordine per "Connessione al processo", opzione ASS**  
**Alloy C22: codice d'ordine per "Connessione al processo", opzione ASC**

DN [in]	A [in]	B [in]	C [in]	D [in]	E [in]	L [in]
$\frac{1}{24}$	4,72	3,25	4 × Ø0,87	1,15	0,55	12,76
$\frac{1}{12}$	4,72	3,25	4 × Ø0,87	1,15	0,55	15,79
$\frac{1}{8}$	4,72	3,25	4 × Ø0,87	1,15	0,55	17,6

Rugosità delle flange (superficie di contatto): Ra 3,2 ... 6,3 µm

**Flangia simile ad ASME B16.5, Class 2500 RF, Scheda 80**  
**1.4404 (F316/F316L): codice d'ordine per "Connessione al processo", opzione ATS**  
**Alloy C22: codice d'ordine per "Connessione al processo", opzione ATC**

**Flangia simile ad ASME B16.5, Class 2500 RTJ, Scheda 80**  
**1.4404 (F316/F316L): codice d'ordine per "Connessione al processo", opzione AUS**  
**Alloy C22: codice d'ordine per "Connessione al processo", opzione AUC**

DN [in]	A [in]	B [in]	C [in]	D [in]	E [in]	L [in]
$\frac{1}{24}$	5,31	3,5	4 × Ø0,87	1,46	0,55	13,82
$\frac{1}{12}$	5,31	3,5	4 × Ø0,87	1,46	0,55	16,85
$\frac{1}{8}$	5,31	3,5	4 × Ø0,87	1,46	0,55	18,66

Rugosità delle flange (superficie di contatto): Ra 3,2 ... 6,3 µm

## Flangia scorrevole ASME B16.5

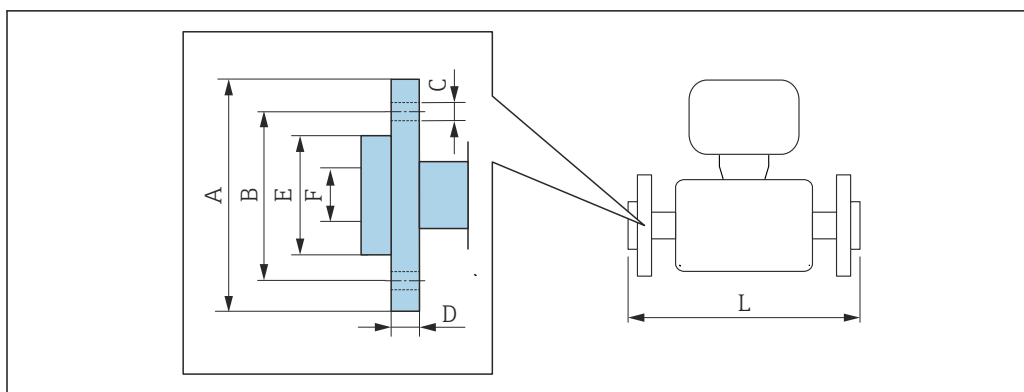

A0022221

**i** Tolleranza in lunghezza per dimensione L in mm:  
+1,5 / -2,0

Flangia scorrevole simile ad ASME B16.5: Class 150, Scheda 40 1.4301 (F304), parti bagnate Alloy C22: codice d'ordine per "Connessione al processo", opzione ADC							
DN [in]	A [in]	B [in]	C [in]	D [in]	E [in]	F [in]	L [in]
1/24	3,54	2,37	4 × Ø0,63	0,59	1,65	0,62	10,31
1/12	3,54	2,37	4 × Ø0,63	0,59	1,65	0,62	13,35
1/8	3,54	2,37	4 × Ø0,63	0,59	1,65	0,62	15,16

Rugosità delle flange (superficie di contatto): Ra 3,2 ... 12,5 µm

Flangia scorrevole simile ad ASME B16.5: Class 300, Scheda 40 1.4301 (F304), parti bagnate Alloy C22: codice d'ordine per "Connessione al processo", opzione AEC								
DN [in]	A [in]	B [in]	C [in]	D [in]	E [in]	F [in]	L [in]	L <sub>diff</sub> <sup>1)</sup> [in]
1/24	3,74	2,63	4 × Ø0,63	0,65	1,77	0,62	10,55	0,24
1/12	3,74	2,63	4 × Ø0,63	0,65	1,77	0,62	13,58	0,24
1/8	3,74	2,63	4 × Ø0,63	0,65	1,77	0,62	15,39	0,24

Rugosità delle flange (superficie di contatto): Ra 3,2 ... 12,5 µm

1) Differenza rispetto alla lunghezza di installazione della flangia adattatore a saldare (codice d'ordine per "Connessione al processo", opzione AAC)

Flangia scorrevole simile ad ASME B16.5: Class 600, Scheda 80 1.4301 (F304), parti bagnate Alloy C22: codice d'ordine per "Connessione al processo", opzione AFC							
DN [in]	A [in]	B [in]	C [in]	D [in]	E [in]	F [in]	L [in]
1/24	3,74	2,63	4 × Ø15,9	0,67	1,89	0,55	11,5
1/12	3,74	2,63	4 × Ø15,9	0,67	1,89	0,55	14,53
1/8	3,74	2,63	4 × Ø15,9	0,67	1,89	0,55	16,34

Rugosità delle flange (superficie di contatto): Ra 3,2 ... 12,5 µm

Accessori

Connessione di scarico per disco di rottura

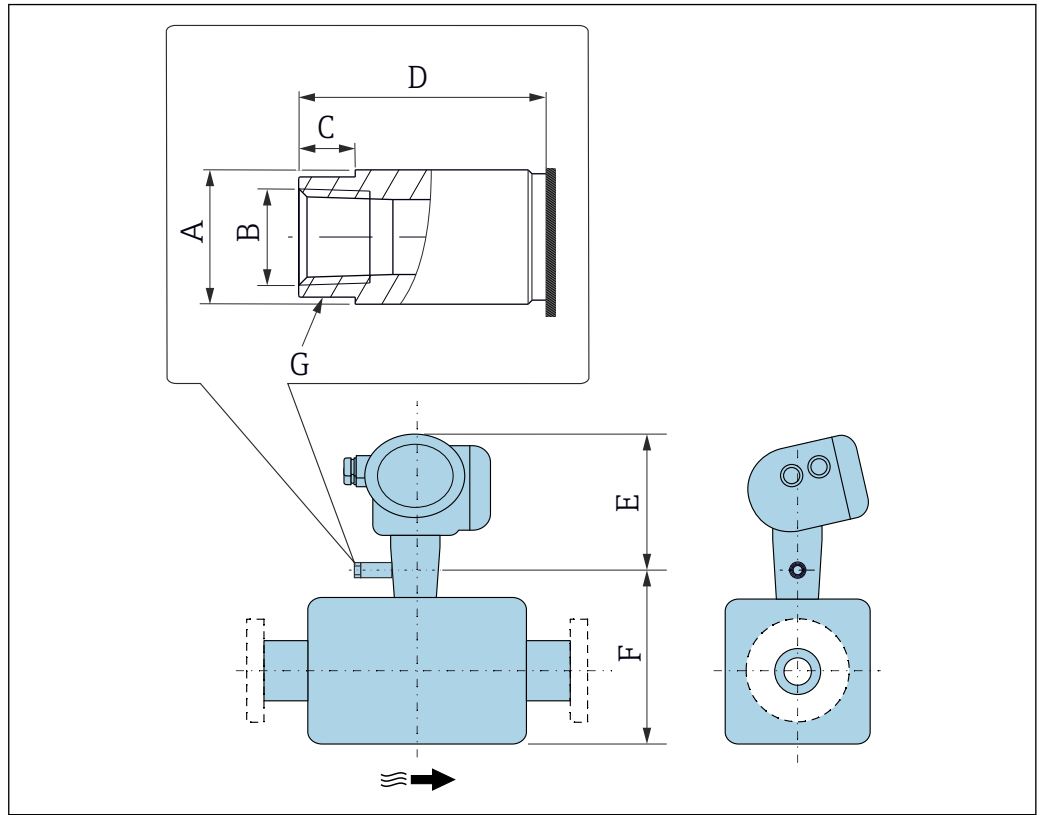

A0043254

DN [in]	A [in]	B [in]	C [in]	D [in]	E [in]	F [in]	G [in]
1/24	Ø0,75	NPT1/4"	0,31	1,38	8,27	4,84	AF 2/3"
1/12	Ø0,75	NPT1/4"	0,31	1,38	8,27	6,50	AF 2/3"
1/8	Ø0,75	NPT1/4"	0,31	1,38	8,27	7,72	AF 2/3"

Portasensori

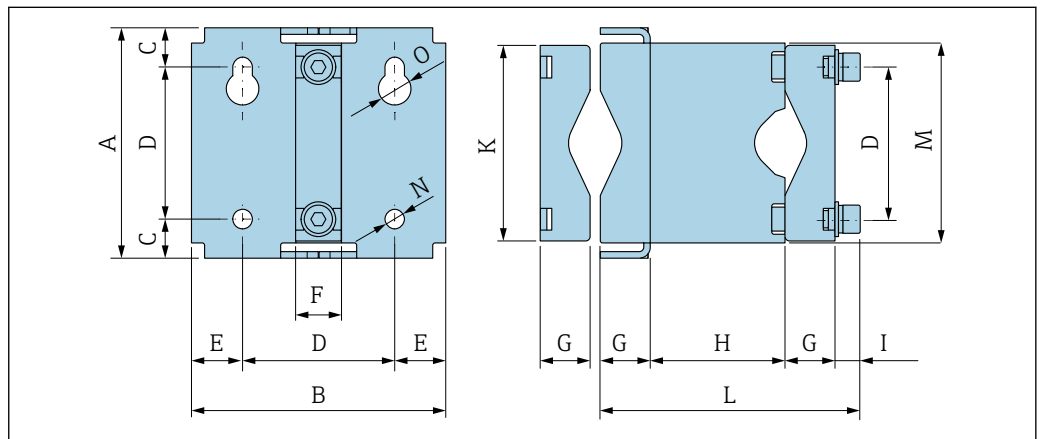

A0036633

A [in]	B [in]	C [in]	D [in]	E [in]	F [in]	G [in]
4,17	4,61	0,71	2,76	0,93	0,83	0,91

H [in]	I [in]	K [in]	L [in]	M [in]	N [in]	O [in]
2,44	0,47	3,54	4,72	3,62	0,35	0,59

*Tettuccio di protezione*

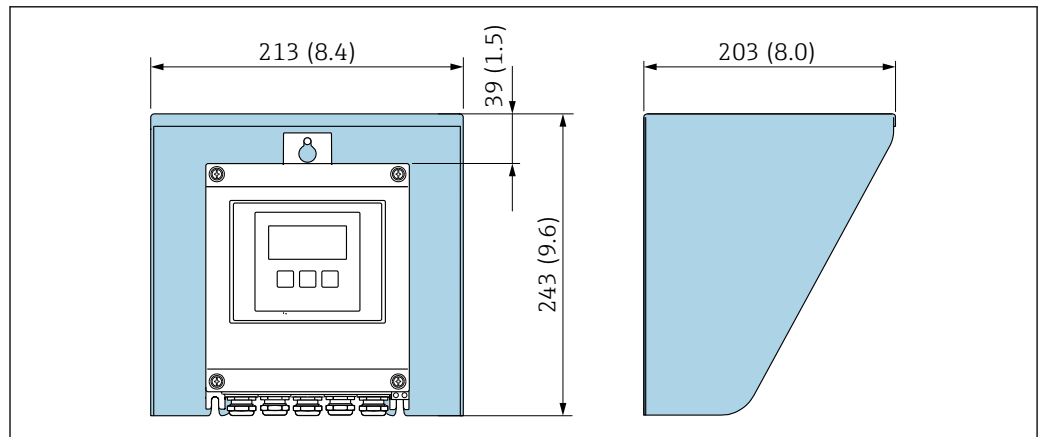

A0029552

39 Tettuccio di protezione dalle intemperie per Proline 500 – digital; unità ingegneristica mm (in)

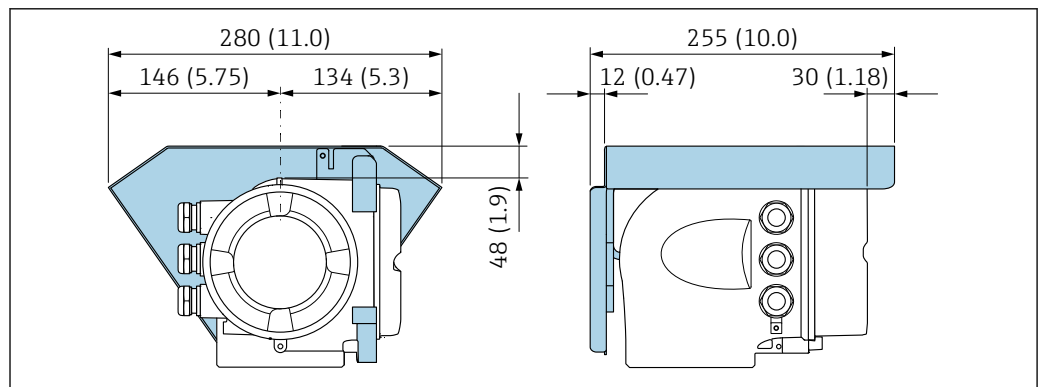

A0029553

40 Tettuccio di protezione dalle intemperie per Proline 500 – unità ingegneristica mm (in)

*Antenna WLAN esterna*

**i** L'antenna WLAN esterna non è adatta all'uso in applicazioni igieniche.

*Proline 500 – digital*

*Antenna WLAN esterna montata sul dispositivo*

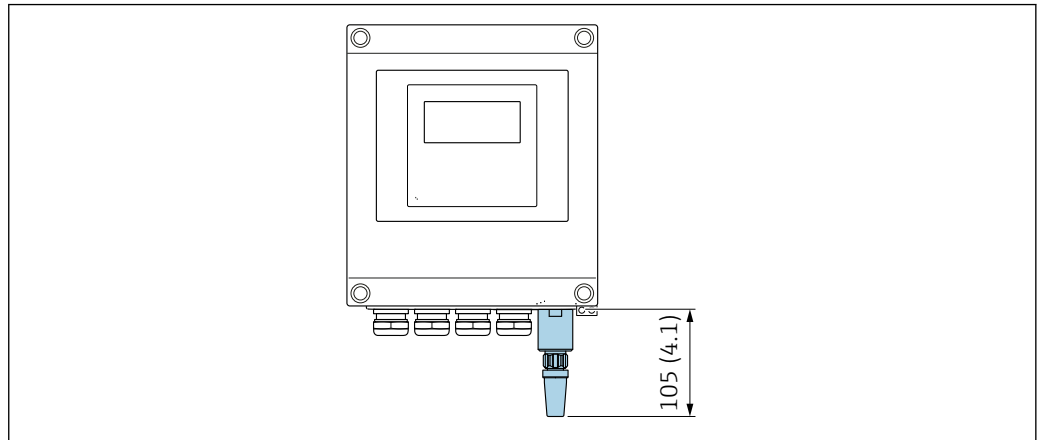

A0033607

41 Unità mm (in)

*Antenna WLAN esterna montata con cavo*

L'antenna WLAN esterna può essere montata separatamente dal trasmettitore se le condizioni di trasmissione/ricezione nella posizione di montaggio del trasmettitore sono scadenti.

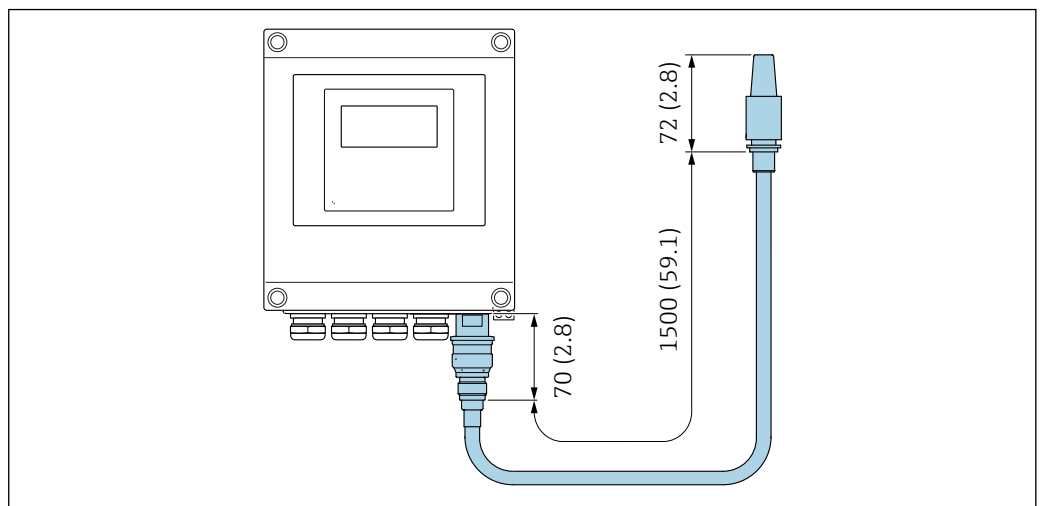

A0033606

42 Unità mm (in)

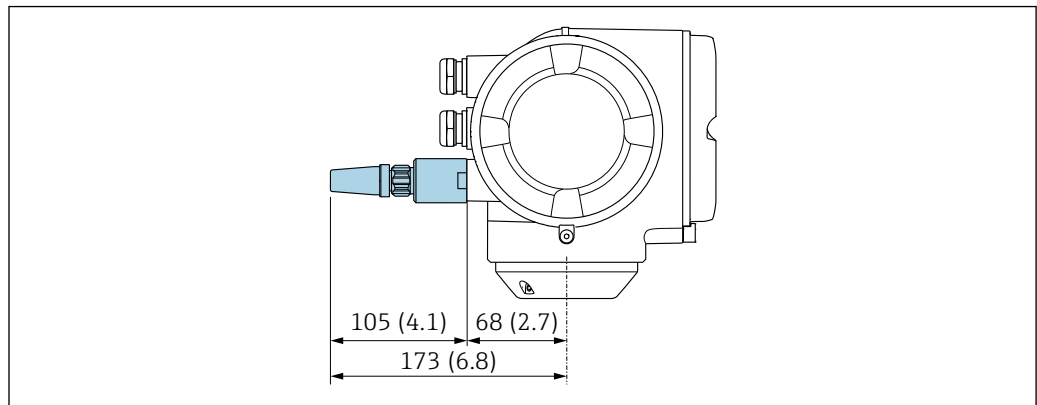
*Proline 500**Antenna WLAN esterna montata sul dispositivo*

A0028923

43 Unità mm (in)

*Antenna WLAN esterna montata con cavo*

L'antenna WLAN esterna può essere montata separatamente dal trasmettitore se le condizioni di trasmissione/ricezione nella posizione di montaggio del trasmettitore sono scadenti.

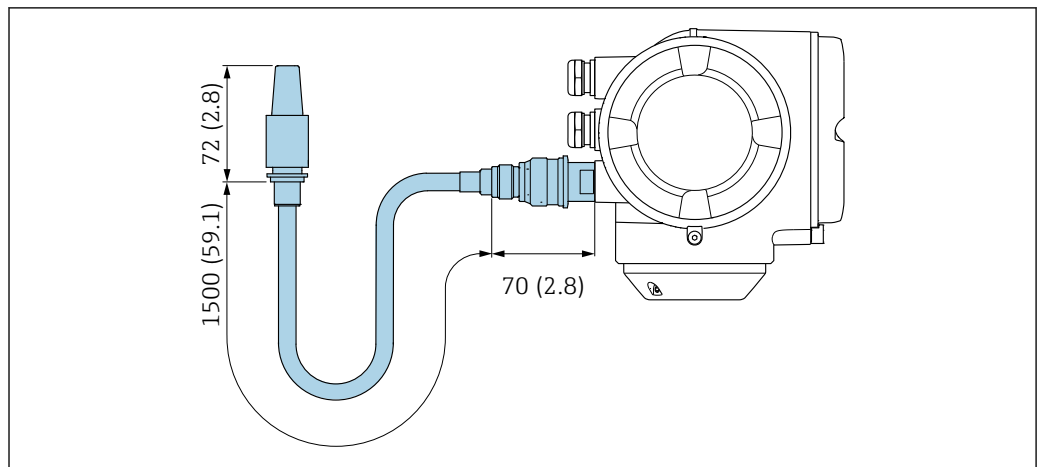

A0033597

44 Unità mm (in)

**Peso**

Tutti i valori (peso al netto del materiale d'imballaggio) si riferiscono a dispositivi con attacchi filettati VCO.

**Trasmettitore**

- Proline 500 – digital, policarbonato: 1,4 kg (3,1 lbs)
- Proline 500 – digital, alluminio: 2,4 kg (5,3 lbs)
- Proline 500 alluminio: 6,5 kg (14,3 lbs)
- Proline 500 pressofuso, inox: 15,6 kg (34,4 lbs)

**Sensore**

Sensore con versione vano collegamenti in alluminio:

**Peso in unità ingegneristiche SI**

DN [mm]	Peso [kg]
1	2,75
2	4,3
4	6,15

**Peso in unità ingegneristiche US**

DN [in]	Peso [lb]
1/24	6
1/12	9
1/8	14

**Materiali****Custodia trasmettitore**

*Custodia di Proline 500 – trasmettitore digitale*

Codice d'ordine per "Custodia del trasmettitore":

- Opzione **A** "Alluminio rivestito": alluminio, AlSi10Mg, rivestito
- Opzione **D** "Policarbonato": policarbonato

*Custodia del trasmettitore Proline 500*

Codice d'ordine per "Custodia del trasmettitore":

- Opzione **A** "Alluminio rivestito": alluminio, AlSi10Mg, rivestito
- Opzione **L** "Pressofuso, inox": pressofuso, acciaio inox, 1.4409 (CF3M) simile a 316L

*Materiale finestrella*

Codice d'ordine per "Custodia del trasmettitore":

- Opzione **A** "Alluminio, rivestito": vetro
- Opzione **D** "Policarbonato": plastica
- Opzione **L** "Pressofuso, inox": vetro

*Componenti di fissaggio per il montaggio su palina*

- Viti, bulloni filettati, rondelle, dadi: acciaio inox A2 (acciaio al cromo-nichel)
- Piastre di metallo: acciaio inox, 1.4301 (304)

**Vano collegamenti sensori**

Codice d'ordine per "Vano collegamenti del sensore":

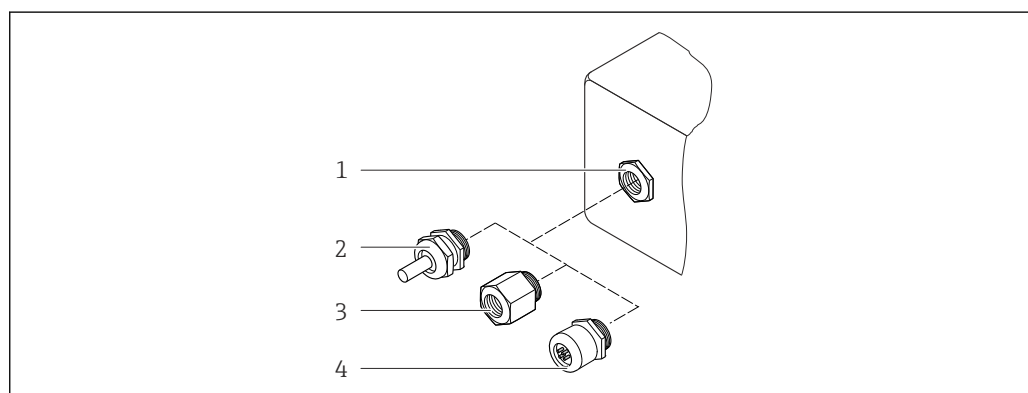

- Opzione **A** "Alluminio rivestito": alluminio, AlSi10Mg, rivestito
- Opzione **B** "Inox":  
Acciaio inox 1.4301 (304)
- Opzione **C** "Ultra compatto, inox":  
Acciaio inox 1.4301 (304)
- Opzione **L** "Pressofuso, inox": 1.4409 (CF3M) simile a 316L

**Ingressi cavo/pressacavi**

45 Possibilità di ingressi cavo/pressacavi

- 1 Filettatura interna M20 × 1,5
- 2 Pressacavo M20 × 1,5
- 3 Adattatore per ingresso cavo con filettatura interna G ½" o NPT ½"
- 4 Connettore dispositivo

A0028352

Ingressi cavo e adattatori	Materiale
Pressacavo M20 × 1,5	Plastica
<ul style="list-style-type: none"> <li>▪ Adattatore per ingresso cavo con filettatura femmina G ½"</li> <li>▪ Adattatore per ingresso cavo con filettatura femmina NPT ½"</li> </ul> <p> Disponibile solo per alcune versioni del dispositivo:</p> <ul style="list-style-type: none"> <li>▪ Codice d'ordine per "Custodia del trasmettitore": <ul style="list-style-type: none"> <li>▪ Opzione A "Alluminio, rivestito"</li> <li>▪ Opzione D "Policarbonato"</li> </ul> </li> <li>▪ Codice d'ordine per "Vano collegamenti del sensore": <ul style="list-style-type: none"> <li>▪ Proline 500 – digitale: <ul style="list-style-type: none"> <li>Opzione A "Alluminio rivestito"</li> <li>Opzione B "Inox"</li> </ul> </li> <li>▪ Proline 500: <ul style="list-style-type: none"> <li>Opzione B "Inox"</li> </ul> </li> </ul> </li> </ul>	Ottone nichelato
<p>Adattatore per connettore del dispositivo</p> <p> <ul style="list-style-type: none"> <li>▪ Connettore del dispositivo per comunicazione digitale: Disponibile solo per alcune versioni del dispositivo →  42.</li> <li>▪ Connettore del dispositivo per cavo di collegamento: Un connettore del dispositivo è sempre utilizzato con la versione del dispositivo, codice d'ordine per "Vano collegamenti del sensore", opzione C (ultra compatto, igienico, inox).</li> </ul></p>	Acciaio inox, 1.4404 (316L)

### Connettore del dispositivo

Collegamento elettrico	Materiale
Connettore M12x1	<ul style="list-style-type: none"> <li>▪ Ingresso: acciaio inox, 1.4404 (316L)</li> <li>▪ Custodia dei contatti: poliammide</li> <li>▪ Contatti: ottone placcato oro</li> </ul>

### Cavo di collegamento

 Le radiazioni UV possono danneggiare la guaina esterna del cavo. Proteggere il più possibile il cavo dall'esposizione ai raggi solari.

*Cavo di collegamento per sensore - trasmettitore Proline 500-digitale*

Cavo in PVC con schermatura in rame

*Cavo di collegamento per sensore - trasmettitore Proline 500*

Cavo in PVC con schermatura in rame

### Corpo del sensore

- Superficie esterna resistente ad acidi e alcali
- Acciaio inox, 1.4404 (316L)

### Tubi di misura

Codice d'ordine per "Mat. tubo di misura, parti bagnate", opzione BB, BF, SA

Acciaio inox, 1.4435 (316/316L)

Codice d'ordine per "Mat. tubo di misura, parti bagnate", opzione HA, HB, HC, HD

Alloy C22, 2.4602 (UNS N06022)

### Conessioni al processo

Codice d'ordine per "Mat. tubo di misura, parti bagnate", opzione SA

<b>Attacco filettato VCO</b>	Acciaio inox, 1.4404 (316/316L)
<b>Filettatura femmina G<math>\frac{1}{4}</math>", G<math>\frac{1}{2}</math>"</b>	Acciaio inox, 1.4404 (316/316L)
<b>Filettatura femmina NPT<math>\frac{1}{4}</math>", NPT<math>\frac{1}{2}</math>"</b>	Acciaio inox, 1.4404 (316/316L)
<b>Tri-Clamp da <math>\frac{1}{2}</math>"</b>	Acciaio inox, 1.4435 (316L)
<b>Flangia fissa EN 1092-1, ASME B16.5, JIS B2220</b>	Acciaio inox, 1.4404 (316/316L)

Codice d'ordine per "Mat. tubo di misura, parti bagnate", opzione BB, BF

<b>Attacco filettato VCO</b>	Acciaio inox, 1.4404 (316/316L)
<b>Tri-Clamp da <math>\frac{1}{2}</math>"</b>	Acciaio inox, 1.4435 (316L)

Codice d'ordine per "Mat. tubo di misura, superficie bagnata", opzione HC, HD



<b>Attacco filettato VCO</b>	Alloy C22, 2.4602 (UNS N06022)
<b>Tri-Clamp da <math>\frac{1}{2}</math>"</b>	Alloy C22, 2.4602 (UNS N06022)

Codice d'ordine per "Mat. tubo di misura, parti bagnate", opzione HA

<b>Attacco filettato VCO</b>	Alloy C22, 2.4602 (UNS N06022)
<b>Filettatura femmina G<math>\frac{1}{4}</math>", G<math>\frac{1}{2}</math>"</b>	Alloy C22, 2.4602 (UNS N06022)
<b>Filettatura femmina NPT<math>\frac{1}{4}</math>", NPT<math>\frac{1}{2}</math>"</b>	Alloy C22, 2.4602 (UNS N06022)
<b>Flangia fissa EN 1092-1, ASME B16.5, JIS B2220</b>	Alloy C22, 2.4602 (UNS N06022)
<b>Flangia scorrevole EN 1092-1, ASME B16.5, JIS B2220</b>	Acciaio inox, 1.4301 (F304), parti bagnate Alloy C22, 2.4602 (UNS N06022)

Codice d'ordine per "Mat. tubo di misura, parti bagnate", opzione HB (opzione per alta pressione)

<b>Attacco filettato VCO</b>	Alloy C22, 2.4602 (UNS N06022)
<b>Filettatura femmina G<math>\frac{1}{4}</math>", G<math>\frac{1}{2}</math>"</b>	Alloy C22, 2.4602 (UNS N06022)
<b>Filettatura femmina NPT<math>\frac{1}{4}</math>", NPT<math>\frac{1}{2}</math>"</b>	Alloy C22, 2.4602 (UNS N06022)
<b>Flangia fissa EN 1092-1, ASME B16.5, JIS B2220</b>	Acciaio inox, 1.4404 (316/316L); Alloy C22, 2.4602 (UNS N06022)

 Connessioni al processo disponibili →  114

#### Guarnizioni

Attacchi al processo saldati senza guarnizioni interne

#### Accessori

*Portasensore*

Acciaio inox, 1.4404 (316L)

*Camicia riscaldante*

- Camicia riscaldante custodia: acciaio inox, 1.4571 (316Ti)
- Adattatore NPT ½": acciaio inox, 1.4404 (316)
- Adattatore G½": acciaio inox, 1.4404

*Custodia protettiva*

Acciaio inox, 1.4404 (316L)

*Antenna WLAN esterna*

- Antenna: plastica ASA (acrilato di stirene-acrilonitrile) e ottone nichelato
- Adattatore: acciaio inox e ottone nichelato
- Cavo: polietilene
- Connettore: ottone nichelato
- Staffa ad angolo: acciaio inox

**Connessioni al processo**

- Connessioni della flangia fisse:
  - Flangia EN 1092-1 (DIN 2501)
  - Flangia EN 1092-1 (DIN 2512N)
  - Flangia ASME B16.5
  - Flangia JIS B2220
- Connessioni clamp:
  - Tri-Clamp (tubi OD), DIN 11866 serie C
- Attacchi filettati VCO:
  - 4-VCO-4
- Filettatura interna:
  - Filettatura interna cilindrica BSPP (G) secondo ISO 228-1,
  - NPT



Materiali della connessione al processo → 112

**Rugosità**

Tutti i dati si riferiscono alle parti bagnate.

*Possono essere ordinate le seguenti categorie di rugosità:*

Categoria	Metodo	Opzione(i)/Codice d'ordine "Mat. tubo di misura, superficie bagnata"
Senza lucidatura	–	HA, HB, SA
$Ra \leq 0,76 \mu m$ (30 $\mu in$ ) <sup>1)</sup>	Lucidatura meccanica <sup>2)</sup>	BB, HC
$Ra \leq 0,38 \mu m$ (15 $\mu in$ ) <sup>1)</sup>	Lucidatura meccanica <sup>2)</sup>	BF, HD

1) Ra secondo ISO 21920

2) I cordoni di saldatura tra tubo e manifold sono esclusi

## Operabilità

**Concetto operativo****Struttura del menu orientata all'operatore per attività specifiche dell'utente**

- Messa in servizio
- Funzionamento
- Diagnostica
- Livello esperto

**Messa in servizio rapida e sicura**

- Menu guidati (procedura guidata "Make-it-run") per le applicazioni
- Guida ai menu con brevi descrizioni delle singole funzioni dei parametri
- Accesso al dispositivo mediante web server
- Accesso WLAN al dispositivo mediante terminale portatile, tablet o smartphone

**Funzionamento affidabile**

- Operatività in lingua locale
- Filosofia operativa unificata per dispositivo e tool operativi
- Se si sostituiscono i moduli elettronici, trasferire la configurazione del dispositivo mediante la memoria integrata (backup HistoROM) che contiene i dati di processo e del misuratore e il registro degli eventi. Non è necessario riconfigurare.

**Una diagnostica efficiente aumenta la disponibilità della misura**

- Le operazioni per la ricerca guasti possono essere richiamate mediante il dispositivo e nei tool operativi
- Diverse opzioni di simulazione, registro degli eventi incorsi e funzioni opzionali di registratore a traccia continua

**Lingue**

Operatività nelle seguenti lingue:

- Mediante controllo locale  
Inglese, tedesco, francese, spagnolo, italiano, olandese, portoghese, polacco, russo, turco, cinese, giapponese, coreano, vietnamita, ceco, svedese
- Mediante web browser  
Inglese, tedesco, francese, spagnolo, italiano, olandese, portoghese, polacco, russo, turco, cinese, giapponese, vietnamita, ceco, svedese
- Mediante tool operativo "FieldCare", "DeviceCare": Inglese, Tedesco, Francese, Spagnolo, Italiano, Cinese, Giapponese

**Operatività locale**

**Mediante modulo display**

Livello d'equipaggiamento:

- Codice d'ordine per "Display; funzionamento", opzione F "Display grafico a 4 righe, retroilluminato; Touch Control"
- Codice d'ordine per "Display; funzionamento", opzione G "Display grafico a 4 righe, retroilluminato; Touch Control + WLAN"

 Informazioni sull'interfaccia WLAN →  123

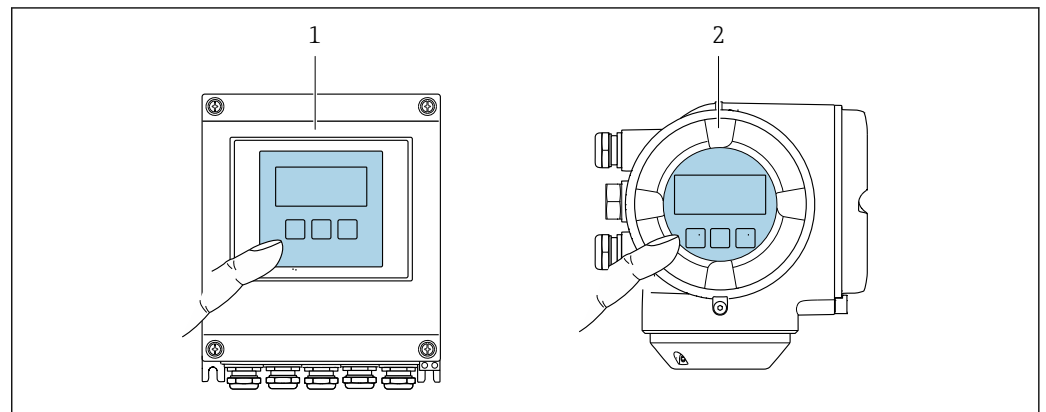



 46 *Controllo mediante touch control*

- 1 *Proline 500 – digitale*
- 2 *Proline 500*

*Elementi del display*

- Display grafico a 4 righe, illuminato
- Retroilluminazione bianca; diventa rossa nel caso di errori del dispositivo
- Il formato per visualizzare le variabili misurate e quelle di stato può essere configurato caso per caso

*Elementi operativi*

- Controllo esterno mediante Touch Control (3 tasti ottici) senza aprire la custodia: , , 
- Gli elementi operativi sono accessibili anche in alcune aree pericolose

## Funzionamento a distanza

## Mediante protocollo HART

Questa interfaccia di comunicazione è disponibile nelle versioni del dispositivo con uscita HART.

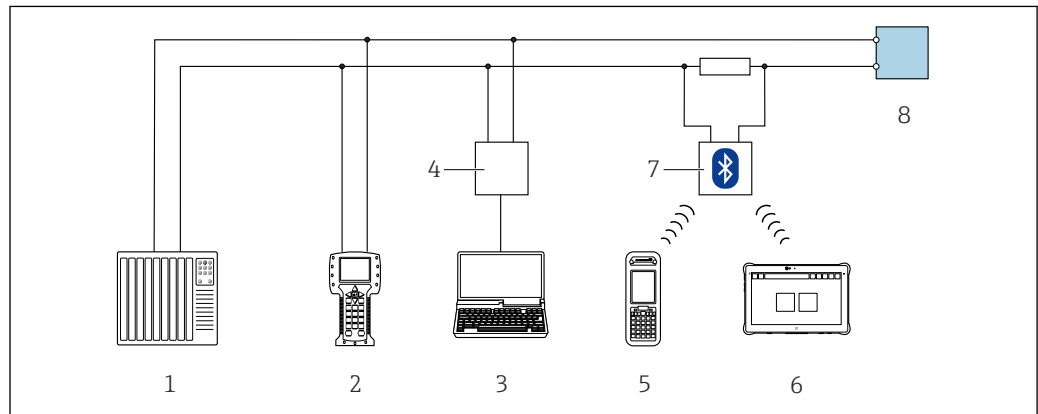

A0028747

47 Opzioni per funzionamento a distanza mediante protocollo HART (attivo)

- 1 Sistema di automazione (ad es. PLC)
- 2 Field Communicator 475
- 3 Computer con web browser per accedere al web server integrato o con tool operativo (ad es. FieldCare, DeviceCare, AMS Device Manager, SIMATIC PDM) con COM DTM "CDI Communication TCP/IP"
- 4 Commubox FXA195 (USB)
- 5 Field Xpert SFX350 o SFX370
- 6 Field Xpert SMT70
- 7 Modem VIATOR Bluetooth con cavo di collegamento
- 8 Trasmettitore

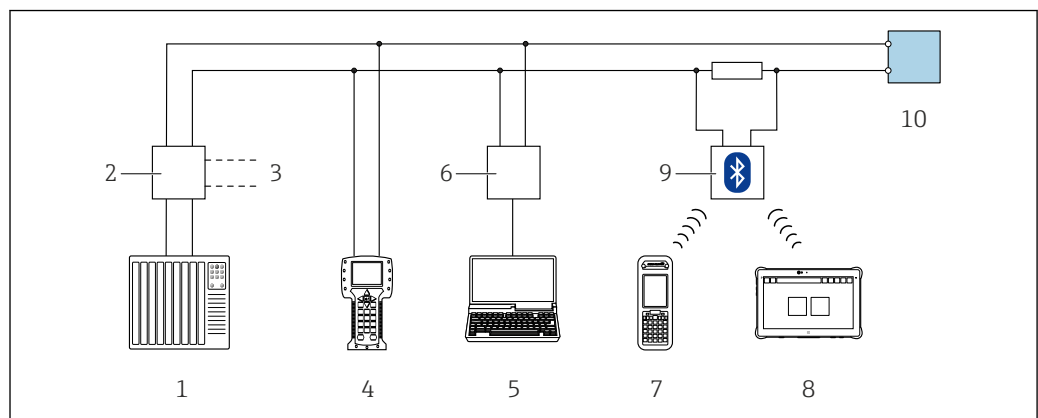

A0028746

48 Opzioni per funzionamento a distanza mediante protocollo HART (passivo)

- 1 Sistema di automazione (ad es. PLC)
- 2 Alimentatore del trasmettitore, ad es. RN221N (con resistore di comunicazione)
- 3 Connessione per Commubox FXA195 e Field Communicator 475
- 4 Field Communicator 475
- 5 Computer con web browser per accedere al web server integrato o con tool operativo (ad es. FieldCare, DeviceCare, AMS Device Manager, SIMATIC PDM) con COM DTM "CDI Communication TCP/IP"
- 6 Commubox FXA195 (USB)
- 7 Field Xpert SFX350 o SFX370
- 8 Field Xpert SMT70
- 9 Modem VIATOR Bluetooth con cavo di collegamento
- 10 Trasmettitore

## Mediante rete FOUNDATION Fieldbus

Questa interfaccia di comunicazione è disponibile nelle versioni del dispositivo con FOUNDATION Fieldbus.

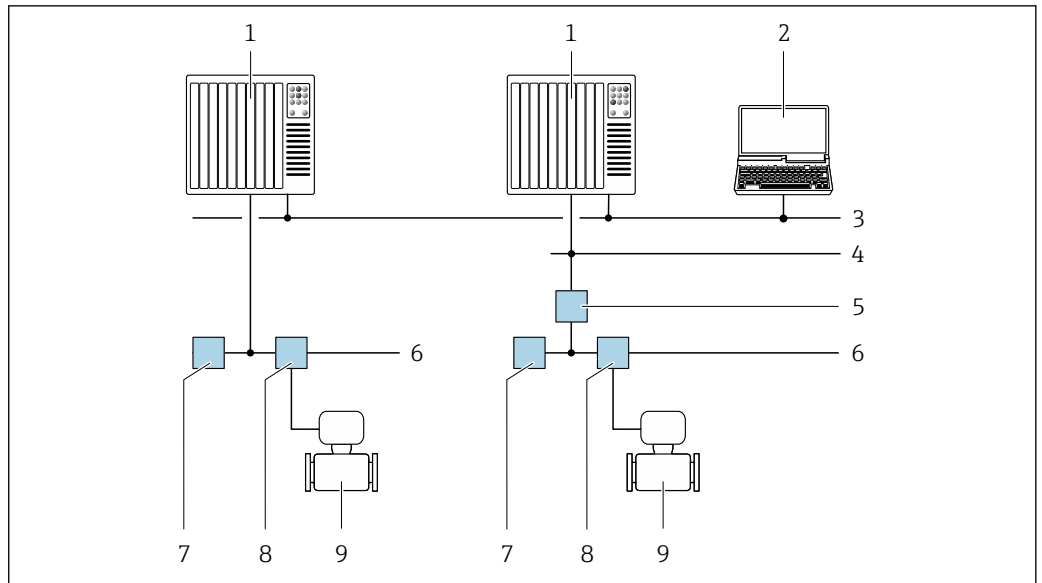

A0028837

49 Opzioni per il funzionamento a distanza mediante rete FOUNDATION Fieldbus

- 1 Sistema di automazione
- 2 Computer con scheda di rete FOUNDATION Fieldbus
- 3 Rete dell'industria
- 4 Rete FF-HSE (High Speed Ethernet)
- 5 Accoppiatore di segmento FF-HSE/FF-H1
- 6 Rete FOUNDATION Fieldbus FF-H1
- 7 Alimentazione della rete FF-H1
- 8 T-box
- 9 Misuratore

### Mediante rete PROFIBUS DP

Questa interfaccia di comunicazione è presente nella seguente versione del dispositivo.

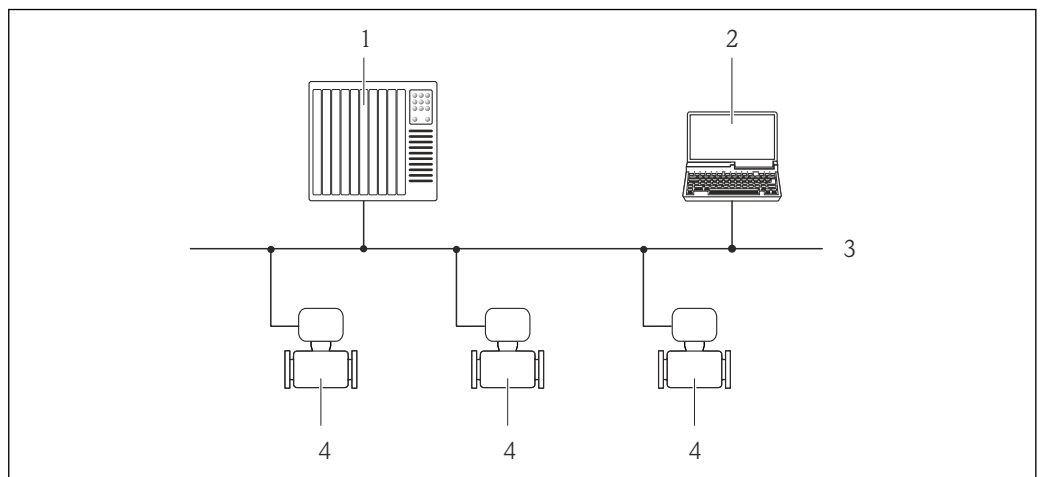

A0020903

50 Codice d'ordine per "Uscita", opzione L: PROFIBUS DP

- 1 Sistema di automazione
- 2 Computer con scheda di rete PROFIBUS
- 3 Rete PROFIBUS DP
- 4 Misuratore

### Mediante rete PROFIBUS PA

Questa interfaccia di comunicazione è disponibile nelle versioni del dispositivo con PROFIBUS PA.

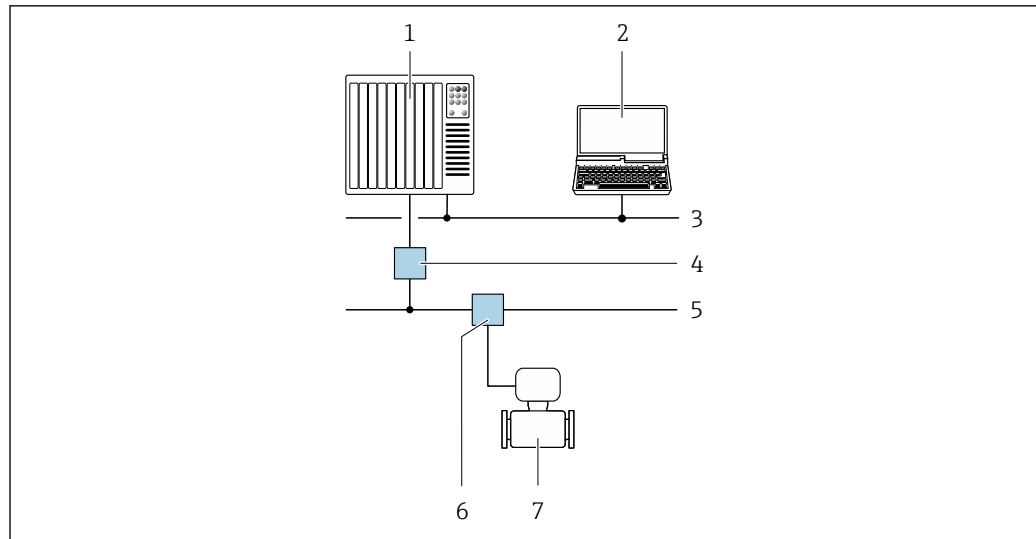

A0028838

51 Opzioni per il funzionamento a distanza mediante rete PROFIBUS PA

- 1 Sistema di automazione
- 2 Computer con scheda di rete PROFIBUS
- 3 Rete PROFIBUS DP
- 4 Accoppiatore di segmento PROFIBUS DP/PA
- 5 Rete PROFIBUS PA
- 6 T-box
- 7 Misuratore

#### Mediante protocollo Modbus RS485

Questa interfaccia di comunicazione è disponibile nelle versioni del dispositivo con uscita Modbus RS485.

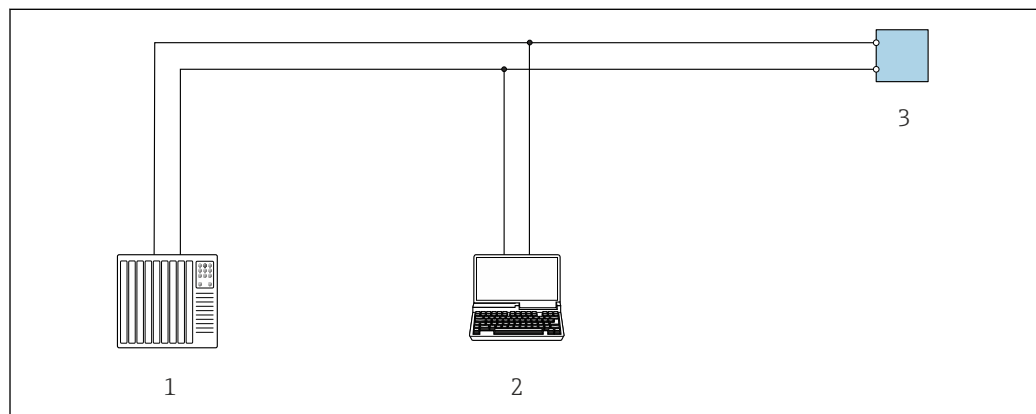

A0029437

52 Opzioni per funzionamento a distanza mediante protocollo Modbus RS485 (attivo)

- 1 Sistema di automazione (ad es. PLC)
- 2 Computer con web browser per accedere al web server integrato nel dispositivo o con tool operativo (ad es. FieldCare, DeviceCare) con COM DTM "CDI Communication TCP/IP" o Modbus DTM
- 3 Trasmettitore

#### Mediante rete EtherNet/IP

Questa interfaccia di comunicazione è disponibile nelle versioni del dispositivo con EtherNet/IP.

Topologia a stella

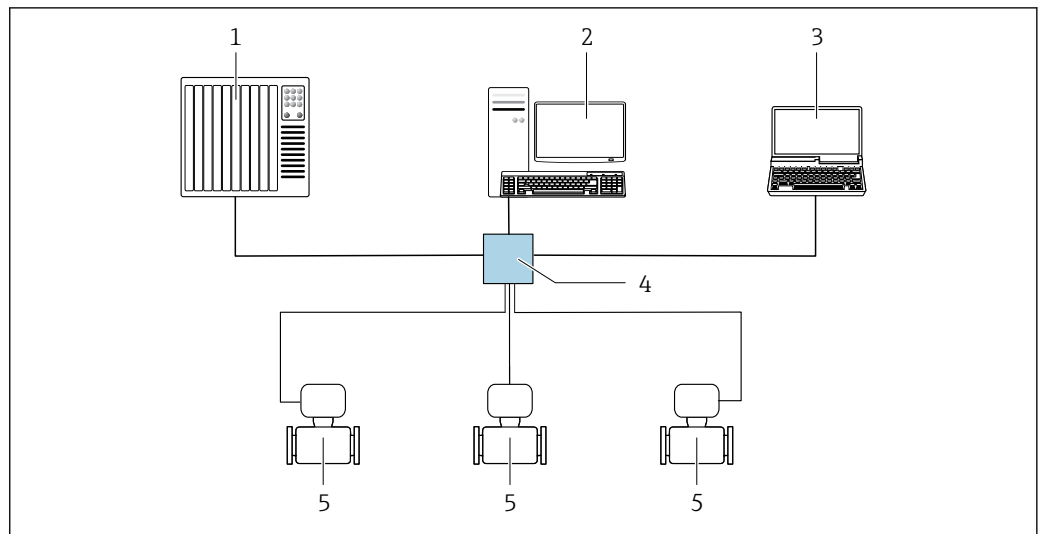

A0032078

53 Opzioni per il funzionamento a distanza mediante rete EtherNet/IP: topologia a stella

- 1 Sistema di automazione, ad es. "RSLogix" (Rockwell Automation)
- 2 Postazione per il controllo del misuratore: con profilo Custom Add-On per "RSLogix 5000" (Rockwell Automation) o con Electronic Data Sheet (EDS)
- 3 Computer con web browser per accedere al web server integrato o computer con tool operativo (ad es. FieldCare, DeviceCare) con COM DTM "CDI Communication TCP/IP"
- 4 Switch Ethernet standard, ad es. Scalance X204 (Siemens)
- 5 Misuratore

Topologia ad anello

L'integrazione del dispositivo è eseguita collegando il morsetto per la trasmissione del segnale (uscita 1) e l'interfaccia service (CDI-RJ45).

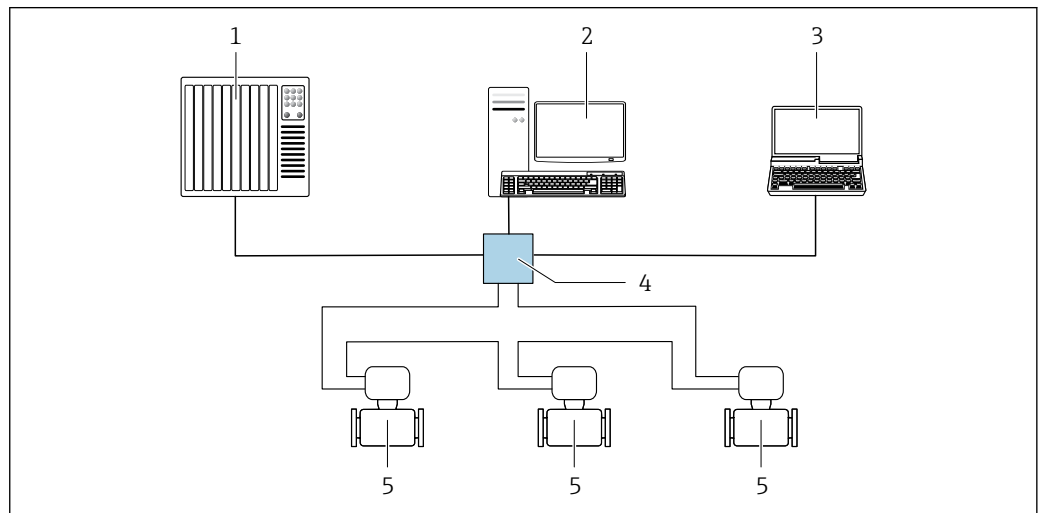

A0033725

54 Opzioni per funzionamento a distanza mediante rete EtherNet/IP: topologia ad anello

- 1 Sistema di automazione, z. B. "RSLogix" (Rockwell Automation)
- 2 Postazione per il controllo del misuratore: con profilo Custom Add-On per RSLogix 5000 (Rockwell Automation) o con Electronic Data Sheet (EDS)
- 3 Computer con web browser per accedere al web server integrato o con tool operativo (ad es. FieldCare, DeviceCare) con COM DTM "CDI Communication TCP/IP"
- 4 Switch Ethernet standard, ad es. Scalance X204 (Siemens)
- 5 Misuratore

### Mediante rete PROFINET

Questa interfaccia di comunicazione è disponibile nelle versioni del dispositivo con PROFINET.

#### Topologia a stella

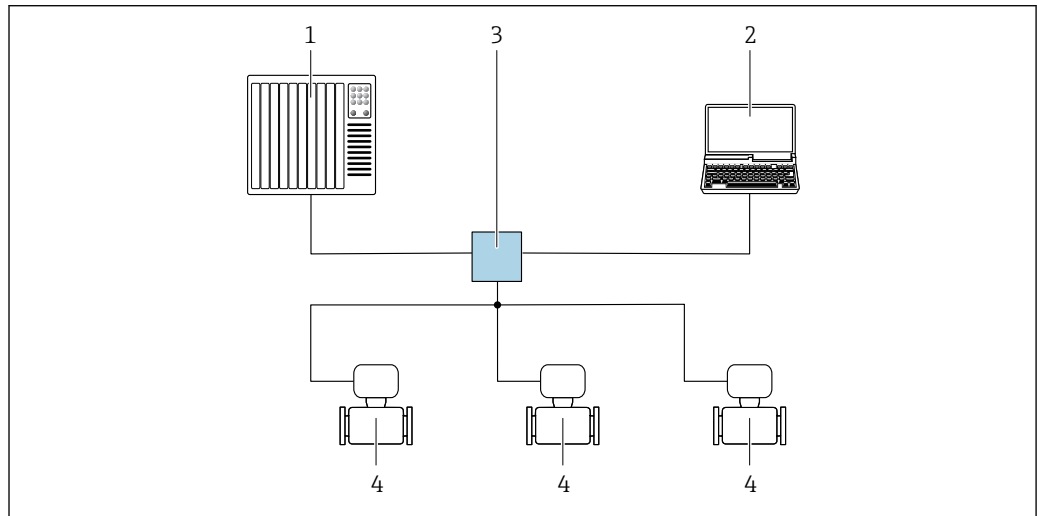

A0026545

55 Opzioni per il funzionamento a distanza mediante rete PROFINET: topologia a stella

- 1 Sistema di automazione, ad es. Simatic S7 (Siemens)
- 2 Computer con web browser per accedere al web server integrato o computer con tool operativo (ad es. FieldCare, DeviceCare, SIMATIC PDM) con COM DTM "CDI Communication TCP/IP"
- 3 Switch Ethernet standard, ad es. Scalance X204 (Siemens)
- 4 Misuratore

#### Topologia ad anello

L'integrazione del dispositivo è eseguita collegando il morsetto per la trasmissione del segnale (uscita 1) e l'interfaccia service (CDI-RJ45).

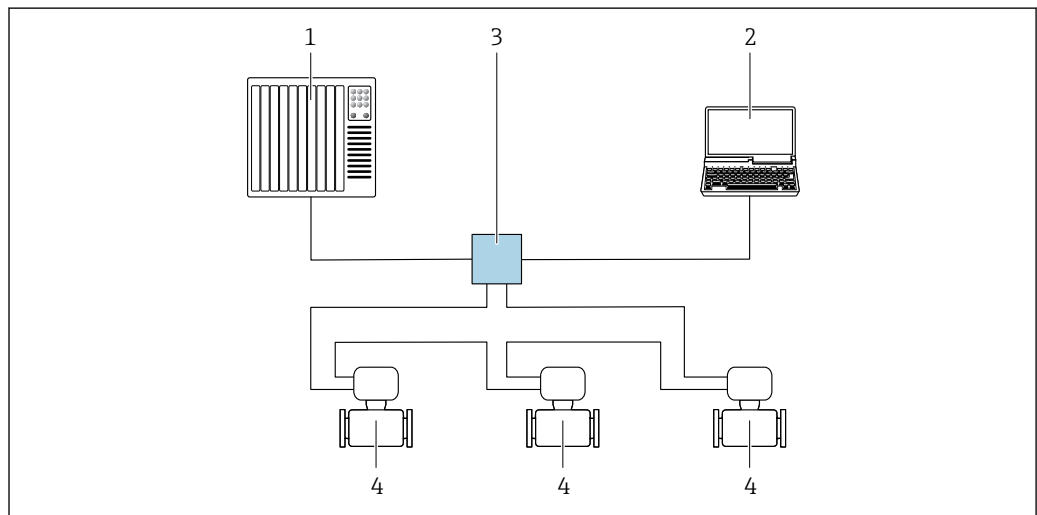

A0033719

56 Opzioni per il funzionamento a distanza mediante rete PROFINET: topologia ad anello

- 1 Sistema di automazione, ad esempio, Simatic S7 (Siemens)
- 2 Computer con web browser per accedere al web server integrato o con tool operativo (ad es. FieldCare, DeviceCare, SIMATIC PDM) con COM DTM "CDI Communication TCP/IP"
- 3 Switch Ethernet standard, ad es. Scalance X204 (Siemens)
- 4 Misuratore

### Tramite Modbus TCP su Ethernet-APL 10 Mbit/s, SPE 10 Mbit/s

Questa interfaccia di comunicazione è disponibile sulla porta 1 nelle versioni del dispositivo con uscita Modbus TCP su uscita Ethernet-APL.

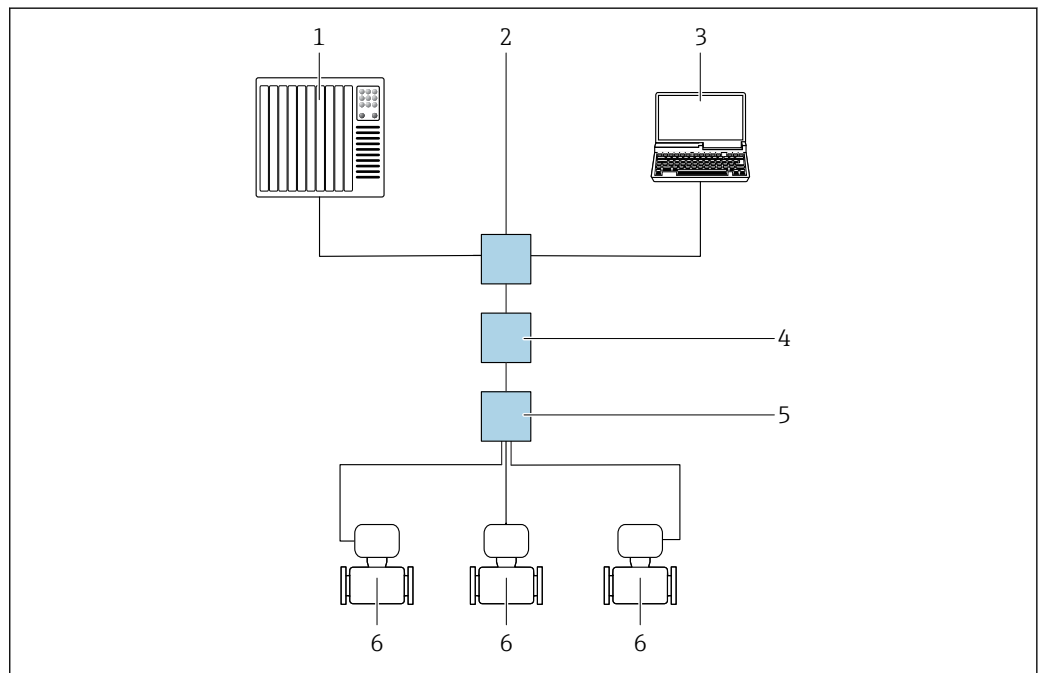

A0046117

#### 57 Opzioni per il funzionamento a distanza tramite il protocollo Modbus TCP su Ethernet-APL (attivo)

- 1 Sistema di automazione, ad es. Simatic S7 (Siemens)
- 2 Switch Ethernet, ad es.. Scalance X204 (Siemens)
- 3 Computer con web browser o tool operativo
- 4 Interruttore di alimentazione APL/interruttore di alimentazione SPE (opzionale)
- 5 Switch da campo APL/Switch da campo SPE
- 6 Misuratore/comunicazione mediante porta 1 (morsetto 26 + 27)

### Tramite Modbus TCP su Ethernet 100 Mbit/s

Questa interfaccia di comunicazione è disponibile sulla porta 2 nelle versioni del dispositivo con uscita Modbus TCP su uscita Ethernet-APL.

## Topologia a stella

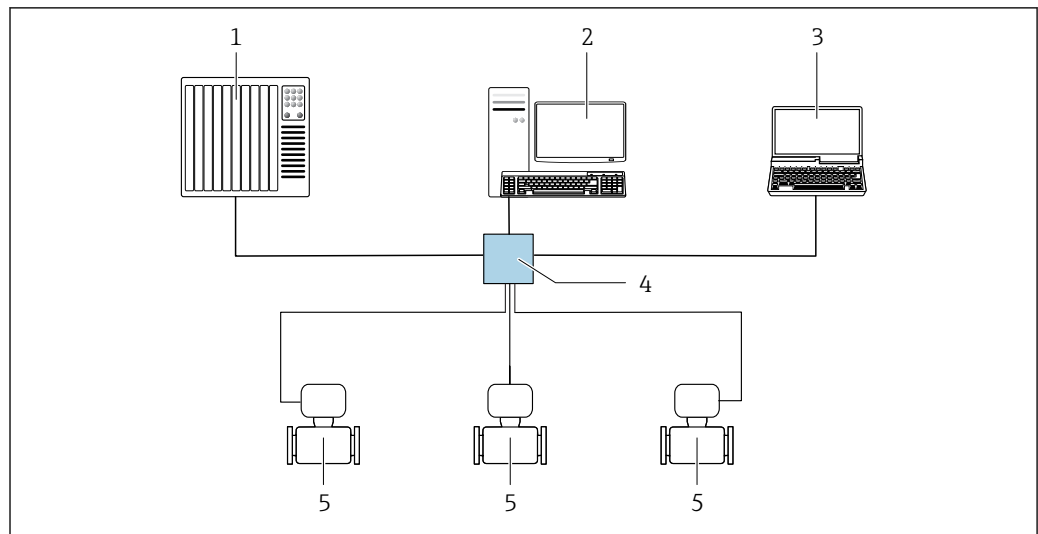

A0032078

58 Opzioni per il funzionamento a distanza tramite Modbus TCP su Ethernet - 100 Mbit/s: topologia a stella

- 1 Sistema di automazione, ad es. RSLogix (Rockwell Automation)
- 2 Postazione per il controllo del misuratore: con profilo Custom Add-On per "RSLogix 5000" (Rockwell Automation) o con Electronic Data Sheet (EDS)
- 3 Computer con web browser o tool operativo
- 4 Switch Ethernet standard, ad es. Stratix (Rockwell Automation)
- 5 Misuratore/comunicazione mediante porta 2 (connettore RJ45)

## Interfaccia service

## Mediante Interfaccia service (CDI-RJ45)

È possibile stabilire una connessione punto-punto per configurare il dispositivo sul posto. In alternativa, si può utilizzare una connessione tramite Modbus TCP. La connessione si effettua con la custodia aperta, direttamente tramite l'interfaccia service del dispositivo (CDI-RJ45).

**i** Su richiesta è disponibile un adattatore di collegamento tra RJ45 e il connettore M12 per le aree sicure:

Codice d'ordine per "Accessori", opzione **NB**: "Adattatore RJ45-M12 (interfaccia service)"

L'adattatore serve a collegare l'interfaccia service (CDI-RJ45) a un connettore M12 montato nell'ingresso cavo. La connessione all'interfaccia service può essere stabilita mediante un connettore M12 senza aprire il dispositivo.

## Trasmettitore Proline 500 – digital

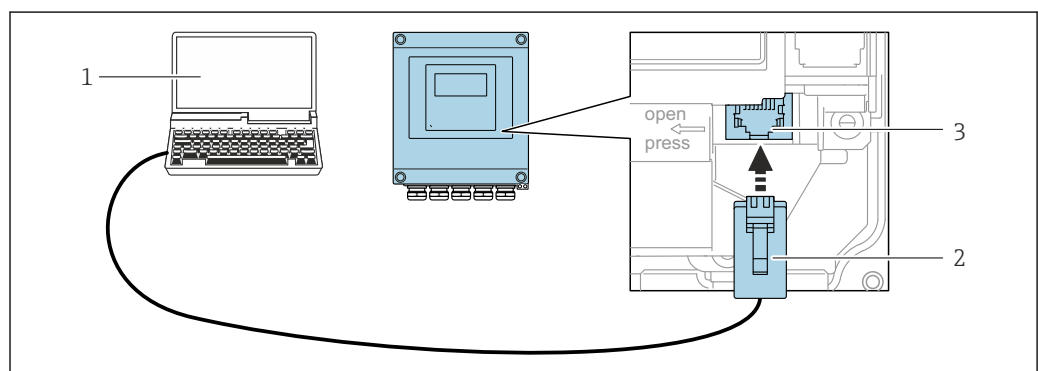

A0029163

59 Connessione mediante interfaccia service (CDI-RJ45)

- 1 Computer con web browser per accedere al web server integrato o con tool operativo, ad es. "FieldCare", "DeviceCare" con COM DTM "CDI Communication TCP/IP" o tool operativo
- 2 Cavo di collegamento Ethernet standard con connettore RJ45
- 3 Interfaccia service (CDI-RJ45) del misuratore con accesso al web server integrato

Trasmettitore Proline 500

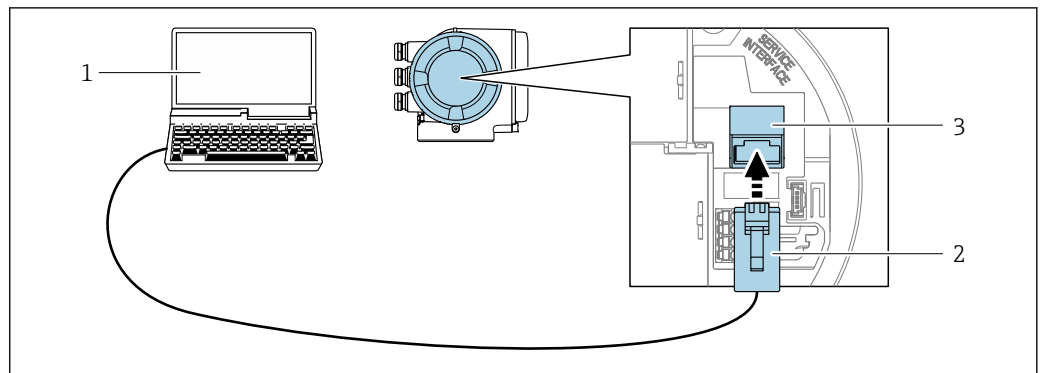

A0027563

60 Connessione mediante interfaccia service (CDI-RJ45)

- 1 Computer con web browser per accedere al web server integrato o con tool operativo, ad es. "FieldCare", "DeviceCare", con COM DTM "CDI Communication TCP/IP" o Modbus DTM o tool operativo
- 2 Cavo di collegamento Ethernet standard con connettore RJ45
- 3 Interfaccia service (CDI-RJ45) del misuratore con accesso al web server integrato

Mediante interfaccia WLAN

L'interfaccia WLAN opzionale è disponibile sulla seguente versione del dispositivo:

Codice d'ordine per "Display; funzionamento", opzione G "A 4 righe, illum.; Touch Control +WLAN"

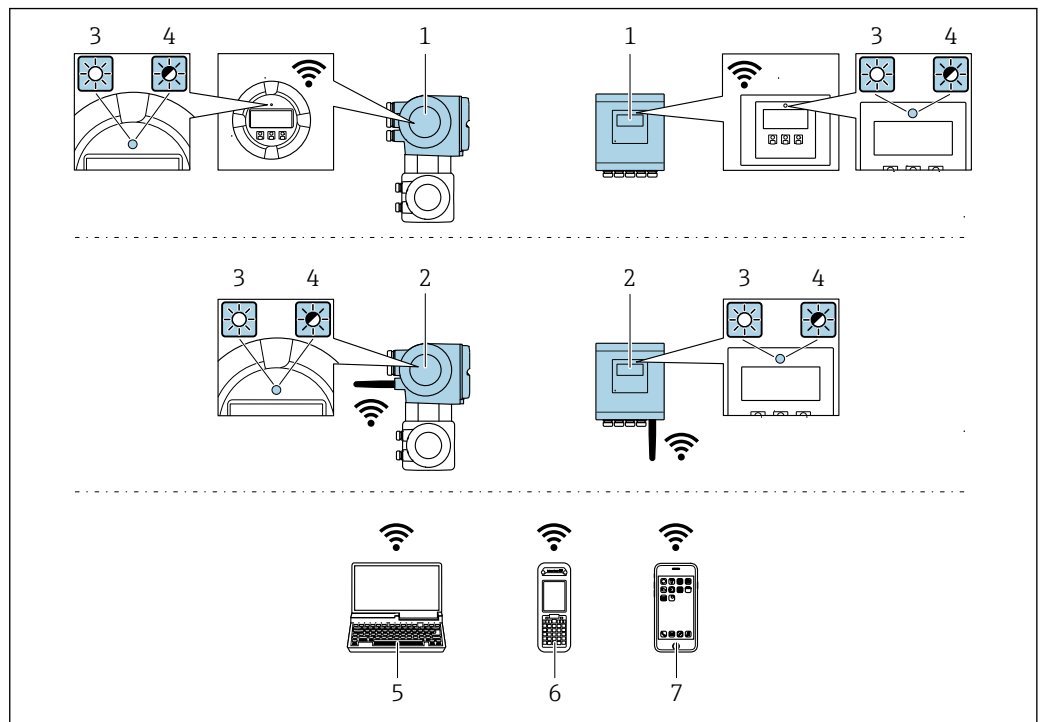

A0034569

- 1 Trasmettitore con antenna WLAN integrata
- 2 Trasmettitore con antenna WLAN esterna
- 3 LED sempre acceso: la ricezione WLAN è abilitata sul misuratore
- 4 LED lampeggiante: connessione WLAN stabilita tra unità operativa e misuratore
- 5 Computer con interfaccia WLAN e web browser per accedere al web server integrato nel dispositivo o con tool operativo ad es. FieldCare, DeviceCare)
- 6 Terminale mobile portatile con interfaccia WLAN e web browser per accedere al web server integrato nel dispositivo o con tool operativo ad es. FieldCare, DeviceCare)
- 7 Smartphone o tablet (ad es. Field Xpert SMT70)

Funzione	WLAN: IEEE 802.11 b/g (2,4 GHz) <ul style="list-style-type: none"> <li>▪ Access point con server DHCP (impostazione di fabbrica)</li> <li>▪ Rete</li> </ul>
Criptatura	WPA2-PSK AES-128 (secondo IEEE 802.11i)
Canali WLAN configurabili	1...11
Grado di protezione	IP66/67
Antenne disponibili	<ul style="list-style-type: none"> <li>▪ Antenna interna</li> <li>▪ Antenna esterna (opzionale) In caso di condizioni di trasmissione/ricezione insoddisfacenti nel luogo di installazione. Disponibile come accessorio .</li> </ul>  È attiva 1 sola antenna alla volta!
Portata	<ul style="list-style-type: none"> <li>▪ Antenna interna: tipicamente 10 m (32 ft)</li> <li>▪ Antenna esterna: tipicamente 50 m (164 ft)</li> </ul>
Materiali (antenna esterna)	<ul style="list-style-type: none"> <li>▪ Antenna: plastica ASA (acrilato di stirene-acrilonitrile) e ottone nichelato</li> <li>▪ Adattatore: Acciaio inox e ottone nichelato</li> <li>▪ Cavo: polietilene</li> <li>▪ Connettore: ottone nichelato</li> <li>▪ Staffa ad angolo: acciaio inox</li> </ul>

### Integrazione in rete



L'integrazione in rete è disponibile solo per il protocollo di comunicazione HART.

Con il pacchetto applicativo opzionale "OPC-UA-Server", il dispositivo può essere integrato in una rete Ethernet tramite l'interfaccia service (CDI-RJ45 e WLAN) e comunicare con i client OPC-UA. Se il dispositivo viene utilizzato in questo modo, deve essere considerata la sicurezza IT.



Per informazioni dettagliate sulla connessione dei trasmettitori con approvazione Ex de, consultare la documentazione separata "Istruzioni di sicurezza" (XA) per il dispositivo.

Per l'accesso permanente ai dati del dispositivo e per la configurazione del dispositivo tramite web server, il dispositivo viene integrato direttamente in una rete tramite l'interfaccia service (CDI-RJ45). In questo modo, è possibile accedere al dispositivo in qualsiasi momento dalla stazione di controllo. I valori misurati vengono elaborati separatamente tramite gli ingressi e le uscite attraverso il sistema di automazione.

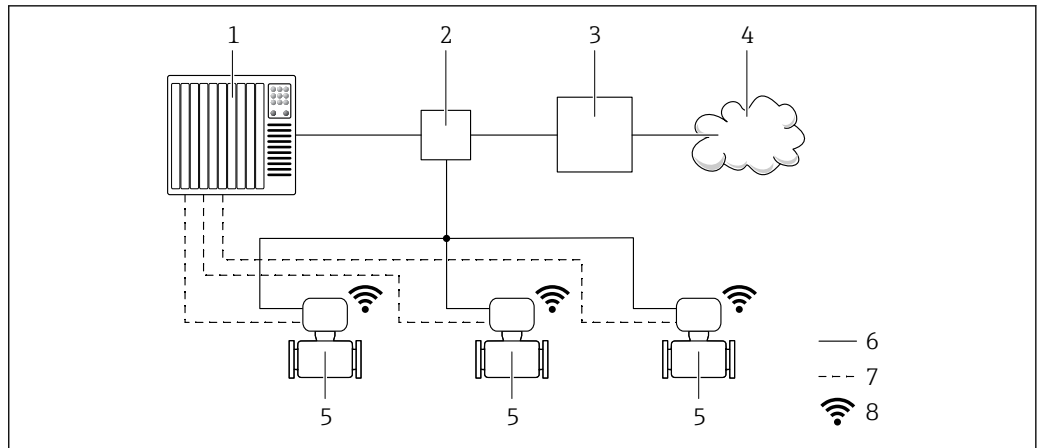

A0033618



- 1 Sistema di automazione, ad es. Simatic S7 (Siemens)
- 2 Switch Ethernet
- 3 Edge Gateway
- 4 Cloud
- 5 Misuratore
- 6 Rete Ethernet
- 7 Valori misurati tramite ingressi e uscite
- 8 Interfaccia WLAN opzionale

 L'interfaccia WLAN opzionale è disponibile sulla seguente versione del dispositivo:  
Codice d'ordine per "Display; funzionamento", opzione **G** "Display grafico a 4 righe, retroilluminato; Touch Control + WLAN"

 Documentazione speciale del pacchetto applicativo OPC-UA Server →  138.

**Tool operativi supportati**

Per l'accesso locale o a distanza al misuratore, possono essere utilizzati diversi tool operativi. In base al tool operativo utilizzato, l'accesso è possibile con diverse unità di controllo e un'ampia gamma di interfacce.

Tool operativi supportati	Unità operativa	Interfaccia	Informazioni aggiuntive
Web browser	Notebook, PC o tablet con web browser	<ul style="list-style-type: none"> <li>▪ Interfaccia service CDI-RJ45</li> <li>▪ Interfaccia WLAN</li> <li>▪ Bus di campo basato su Ethernet (EtherNet/IP, PROFINET, Modbus TCP su Ethernet-APL)</li> </ul>	Documentazione speciale per il dispositivo →  138
DeviceCare SFE100	Notebook, PC o tablet con sistema Microsoft Windows	<ul style="list-style-type: none"> <li>▪ Interfaccia service CDI-RJ45</li> <li>▪ Interfaccia WLAN</li> <li>▪ Protocollo del bus di campo</li> <li>▪ Modbus TCP su Ethernet-APL</li> </ul>	→  136

Tool operativi supportati	Unità operativa	Interfaccia	Informazioni aggiuntive
FieldCare SFE500	Notebook, PC o tablet con sistema Microsoft Windows	<ul style="list-style-type: none"> <li>■ Interfaccia service CDI-RJ45</li> <li>■ Interfaccia WLAN</li> <li>■ Protocollo del bus di campo</li> </ul>	→  136
Field Xpert	SMT70/77/50	<ul style="list-style-type: none"> <li>■ Tutti i protocolli Fieldbus</li> <li>■ Interfaccia WLAN</li> <li>■ Bluetooth</li> <li>■ Interfaccia service CDI-RJ45</li> </ul>	Istruzioni di funzionamento BA01202S  File descrittivi del dispositivo: Utilizzare la funzione di aggiornamento del terminale portatile

 Per il controllo del dispositivo possono essere utilizzati altri tool operativi basati su tecnologia FDT con un driver del dispositivo come DTM/iDTM o DD/EDD. Questi tool operativi sono reperibili dai singoli produttori. È supportata l'integrazione a titolo di esempio nei seguenti tool operativi:

- FactoryTalk AssetCentre (FTAC) di Rockwell Automation → [www.rockwellautomation.com](http://www.rockwellautomation.com)
- Process Device Manager (PDM) di Siemens → [www.siemens.com](http://www.siemens.com)
- Asset Management Solutions (AMS) di Emerson → [www.emersonprocess.com](http://www.emersonprocess.com)
- FieldCommunicator 375/475 di Emerson → [www.emersonprocess.com](http://www.emersonprocess.com)
- Emersons TREX → [www.emerson.com](http://www.emerson.com)
- Field Device Manager (FDM) di Honeywell → [www.process.honeywell.com](http://www.process.honeywell.com)
- FieldMate di Yokogawa → [www.yokogawa.com](http://www.yokogawa.com)
- PACTWare → [www.pactware.com](http://www.pactware.com)

Sono disponibili i file con le descrizioni dei dispositivi: [www.endress.com](http://www.endress.com) → Area download



### Web server

Il web server integrato può servire per controllare e configurare il dispositivo con un web browser mediante Ethernet-APL, mediante l'interfaccia service (CDI-RJ45) o mediante l'interfaccia WLAN. La struttura del menu operativo è la stessa del display locale. Oltre ai valori misurati, vengono visualizzate le informazioni sullo stato del dispositivo che possono essere usate per monitorare l'efficienza del dispositivo. Inoltre, si possono gestire i dati del dispositivo e configurare i parametri della rete.

Per la connessione WLAN, è richiesto un dispositivo con interfaccia WLAN (disponibile in opzione): codice d'ordine per "Display; funzionamento", opzione G "A 4 righe, retroilluminato; Touch Control + WLAN". Il dispositivo serve da Punto di accesso e consente la comunicazione tra computer o terminale portatile.

#### Funzioni supportate

Scambio dati tra unità di controllo (ad. es. notebook) e misuratore:

- Caricare la configurazione dal misuratore (formato XML, backup della configurazione)
- Salvare la configurazione nel misuratore (formato XML, ripristinare la configurazione)
- Esportare l'elenco degli eventi (file .csv)
- Esportare le impostazioni dei parametri (file .csv o PDF, documentare la configurazione dei punti di misura)
- Esportare il report di verifica Heartbeat Technology (file PDF, disponibile solo con il pacchetto applicativo **Heartbeat Verification** →  132)
- Versione flash firmware per l'aggiornamento del firmware del dispositivo, ad esempio
- Download del driver per l'integrazione del sistema
- Visualizzazione di fino a 1000 valori misurati salvati (disponibile solo con il pacchetto applicativo **Extended HistoROM** →  132)

### Gestione dati HistoROM

Il misuratore offre la funzione di gestione dati della memoria HistoROM. La gestione dati della memoria HistoROM comprende sia l'archiviazione, sia l'importazione/esportazione dei dati importanti per dispositivo e processo, aggiungendo affidabilità, sicurezza ed efficienza al funzionamento.

 Alla consegna del dispositivo, le impostazioni di fabbrica dei dati configurativi sono salvate come backup nella memoria del dispositivo. Questa memoria può essere sovrascritta con un record di dati aggiornato, ad es. al termine della messa in servizio.

### Informazioni aggiuntive sul concetto di archiviazione dati

Sono presenti tre tipi diversi di unità di archiviazione dati, nelle quali sono salvati i dati utilizzati dal dispositivo:

	Backup sulla HistoROM	T-DAT	S-DAT
<b>Dati disponibili</b>	<ul style="list-style-type: none"> <li>▪ Registro eventi, ad es. eventi diagnostici</li> <li>▪ Backup del record con i dati dei parametri</li> <li>▪ Pacchetto firmware del dispositivo</li> <li>▪ Driver per l'integrazione del sistema per l'esportazione tramite web server, ad es.:               <ul style="list-style-type: none"> <li>▪ GSD per PROFIBUS DP</li> <li>▪ GSD per PROFIBUS PA</li> <li>▪ GSD per PROFINET</li> <li>▪ EDS per EtherNet/IP</li> <li>▪ DD per FOUNDATION Fieldbus</li> </ul> </li> </ul>	<ul style="list-style-type: none"> <li>▪ Memorizzazione dei valori misurati (opzione d'ordine "HistoROM estesa")</li> <li>▪ Record dei dati dei parametri correnti (usato dal firmware in esecuzione)</li> <li>▪ Indicatore (valori minimo/massimo)</li> <li>▪ Valore del totalizzatore</li> </ul>	<ul style="list-style-type: none"> <li>▪ Dati del sensore: ad es. configurazione del punto di misura</li> <li>▪ Numero di serie</li> <li>▪ Dati di taratura</li> <li>▪ Configurazione del dispositivo (ad es. opzioni SW, I/O fisso o I/O multi)</li> </ul>
<b>Posizione dell'unità di archiviazione</b>	Fissata sulla scheda PC dell'interfaccia utente nel vano connessioni	Può essere collegata nella scheda PC dell'interfaccia utente nel vano connessioni	Nel connettore del sensore, nella parte del collo del trasmettitore

#### Backup dei dati

##### Automatico

- I dati più importanti del dispositivo (sensore e trasmettitore) sono salvati automaticamente nei moduli DAT
- Se si sostituisce il trasmettitore o il misuratore: non appena si sostituisce la memoria T-DAT con i dati precedenti del dispositivo, il nuovo misuratore è pronto a riprendere subito il funzionamento e senza errori
- Se si sostituisce il sensore: non appena si sostituisce il sensore, i dati del nuovo sensore sono trasferiti dalla memoria S-DAT al misuratore e il misuratore è pronto a riprendere subito il funzionamento e senza errori
- Se si sostituisce il modulo dell'elettronica (ad es. il modulo dell'elettronica I/O): una volta sostituito il modulo dell'elettronica, il software del modulo viene confrontato con il firmware del dispositivo attuale. Se necessario, il software del modulo viene aggiornato o declassato. Il modulo dell'elettronica può essere utilizzato subito dopo, senza problemi di compatibilità.

##### Manuale

Record addizionale con i dati dei parametri (impostazioni dei parametri complete) nella memoria integrata nel dispositivo HistoROM Backup per:

- Funzione di backup dati  
Backup e successivo ripristino di una configurazione del dispositivo nella memoria del dispositivo HistoROM Backup
- Funzione di confronto dati  
Confronto della configurazione corrente del dispositivo con quella salvata nella memoria del dispositivo HistoROM Backup

#### Trasmissione dei dati

##### Manuale

- Trasferimento di una configurazione del dispositivo a un altro dispositivo utilizzando la funzione di esportazione dello specifico tool operativo, ad es. con FieldCare, DeviceCare o web server: per duplicare la configurazione o per salvarla in un archivio (ad es. a scopo di backup)
- Trasmissione dei driver per l'integrazione del sistema mediante Web server, es.:
  - GSD per PROFIBUS DP
  - GSD per PROFIBUS PA
  - GSD per PROFINET
  - EDS per EtherNet/IP
  - DD per FOUNDATION Fieldbus

## Elenco degli eventi

### Automatic

- Visualizzazione cronologica di fino a 20 messaggi di evento nell'elenco degli eventi
- Se è abilitato il pacchetto applicativo **HistoROM estesa** (opzione d'ordine): sono visualizzati fino a 100 messaggi di evento nell'elenco degli eventi con marcatura oraria, descrizioni in chiaro e rimedi
- L'elenco degli eventi può essere esportato e visualizzato mediante diverse interfacce e tool operativi, ad es. DeviceCare, FieldCare o web server

### Registrazione dati

#### Manuale

Se è abilitato il pacchetto applicativo **Extended HistoROM** (opzione d'ordine):

- Registrazione di 1... 4 canali di fino a 1 000 valori misurati (fino a 250 valori misurati per canale)
- Intervallo di registrazione configurabile dall'utente
- Esportazione del registro dei valori misurati mediante diverse interfacce e tool operativi, ad es. FieldCare, DeviceCare o web server

## Certificati e approvazioni

I certificati e le approvazioni aggiornati del prodotto sono disponibili all'indirizzo [www.endress.com](http://www.endress.com) sulla pagina del relativo prodotto:

1. Selezionare il prodotto utilizzando i filtri e il campo di ricerca.
2. Aprire la pagina del prodotto.
3. Selezionare **Downloads**.

### Marchio CE

Il dispositivo è conforme ai requisiti legali delle direttive UE applicabili. Queste sono elencate, insieme agli standard applicati, nella relativa Dichiarazione di conformità UE.

Endress+Hauser, apponendo il marchio CE, conferma il risultato positivo delle prove eseguite sull'apparecchiatura.

### Marcatura UKCA

Il dispositivo soddisfa i requisiti legali delle normative UK applicabili (Statutory Instruments). Questi sono elencati nella Dichiarazione di conformità UKCA insieme ai relativi standard. Selezionando l'opzione d'ordine per la marcatura UKCA, Endress+Hauser conferma che il dispositivo ha superato con successo la valutazione ed il collaudo esponendo il marchio UKCA.

Indirizzo per contattare Endress+Hauser UK:

Endress+Hauser Ltd.  
Floats Road  
Manchester M23 9NF  
Regno Unito  
[www.uk.endress.com](http://www.uk.endress.com)

### Marcatura RCM

Il sistema di misura è conforme ai requisiti di compatibilità elettromagnetica della ACMA (Australian Communications and Media Authority).

### Approvazione Ex

I dispositivi sono certificati per l'uso in aree pericolose e le relative istruzioni di sicurezza sono contenute nel documento "Istruzioni di sicurezza" (XA). I riferimenti a questo documento sono contenuti nella targhetta.

-  La documentazione Ex (XA) a parte, contenente tutti i dati relativi alla protezione antideflagrante è disponibile presso la rappresentanza Endress+Hauser.

### Compatibilità igienica

- Approvazione 3A
  - Solo i misuratori con codice d'ordine per "Approvazione addizionale", opzione LP "3A" sono approvati 3-A.
  - L'approvazione 3-A si riferisce al misuratore.
  - Durante l'installazione, garantire che non si possa accumulare del liquido all'esterno del misuratore.  
Il modulo display remoto deve essere installato in conformità allo Standard 3-A.
  - Gli accessori (ad es. camicia riscaldante, tettuccio di protezione dalle intemperie, supporto da parete) devono essere installati in base allo standard 3-A.  
Tutti gli accessori possono essere puliti. In certi casi può essere necessario lo smontaggio.
- FDA CFR 21
- Normativa per i materiali a contatto con alimenti (EC) 1935/2004
- Normativa per i materiali a contatto con alimenti GB 4806
- Quando si selezionano le versioni del materiale, si devono rispettare i requisiti delle norme per i materiali a contatto con gli alimenti.

 Rispettare le istruzioni di installazione speciali

### Compatibilità farmaceutica

- FDA 21 CFR 177
- USP <87>
- USP <88> Classe VI 121 °C
- Certificato di Idoneità TSE/BSE
- cGMP  
I dispositivi con codice d'ordine per "Collaudo, certificato", opzione JG "Conformità ai requisiti cGMP, dichiarazione" soddisfano i requisiti delle cGMP in merito a superfici delle parti bagnate, design, conformità dei materiali FDA 21 CFR , test USP Classe VI e conformità TSE/BSE.  
Viene rilasciata una dichiarazione specifica per il numero di serie.

### Sicurezza funzionale

Il misuratore può essere impiegato per sistemi di monitoraggio della portata (min., max., campo) fino a SIL 2 (architettura a un canale; codice d'ordine per "Approvazione addizionale", opzione LA) e SIL 3 (architettura multicanale con ridondanza omogenea) ed è valutato indipendentemente e certificato da TÜV secondo IEC 61508.

Sono possibili i seguenti tipi di monitoraggio in apparecchiature di sicurezza:

- Portata massica
- Portata volumetrica
- Densità

 Manuale di sicurezza funzionale con informazioni per il dispositivo SIL →  138

### Certificazione HART

#### Interfaccia HART

Il misuratore è certificato e registrato da FieldComm Group. Il sistema di misura soddisfa tutti i requisiti delle seguenti specifiche:

- Certificazione secondo HART 7
- Il dispositivo può comunicare anche con dispositivi certificati di altri produttori (interoperabilità)

### Certificazione FOUNDATION Fieldbus

#### Interfaccia FOUNDATION Fieldbus

Il misuratore è certificato e registrato da FieldComm Group. Il sistema di misura soddisfa tutti i requisiti delle seguenti specifiche:

- Certificato secondo FOUNDATION Fieldbus H1
- Kit per il test di interoperabilità (ITK), revisione 6.2.0 (certificato disponibile su richiesta)
- Prova di conformità del Livello fisico
- Il dispositivo può comunicare anche con strumenti certificati di altri produttori (interoperabilità)

### Certificazione PROFIBUS

#### Interfaccia PROFIBUS

Il misuratore è certificato e registrato da PNO (PROFIBUS Nutzerorganisation e.V./PROFIBUS User Organization). Il sistema di misura soddisfa tutti i requisiti delle seguenti specifiche:

- Certificazione secondo PA Profile 3.02
- Il dispositivo può comunicare anche con dispositivi certificati di altri produttori (interoperabilità)

**Certificazione EtherNet/IP**

Il misuratore è certificato e registrato da ODVA (Open Device Vendor Association). Il sistema di misura soddisfa tutti i requisiti delle seguenti specifiche:

- Certificato secondo ODVA Conformance Test
- EtherNet/IP Performance Test
- Conformità EtherNet/IP PlugFest
- Il dispositivo può comunicare anche con strumenti certificati di altri produttori (interoperabilità)

**Certificazione PROFINET****Interfaccia PROFINET**

Il misuratore è certificato e registrato da PROFIBUS Nutzerorganisation e.V. (PNO). Il sistema di misura soddisfa tutti i requisiti delle seguenti specifiche:

- Certificato secondo:
  - Specifica di collaudo per dispositivi PROFINET
  - Classe 2 PROFINET Netload 100 Mbit/s
- Il misuratore può funzionare anche con dispositivi certificati di altri produttori (interoperabilità).
- Il dispositivo supporta la ridondanza di sistema PROFINET S2.

**Certificazione PROFINET su Ethernet-APL****Interfaccia PROFINET**

Il misuratore è certificato e registrato da PROFIBUS Nutzerorganisation e.V. (PNO). Il sistema di misura soddisfa tutti i requisiti delle seguenti specifiche:

- Certificato secondo:
  - Specifica di collaudo per dispositivi PROFINET
  - PROFINET PA Profile 4,02
  - Classe di robustezza 2 PROFINET 10 Mbit/s
  - Test di conformità APL
- Il dispositivo può funzionare anche con dispositivi certificati di altri produttori (interoperabilità)
- Il dispositivo supporta la ridondanza di sistema PROFINET S2.

**Approvazione per apparecchiature radio**

Il misuratore dispone dell'approvazione per le apparecchiature radio.



Per informazioni dettagliate sull'approvazione per le apparecchiature radio, vedere la documentazione speciale → 138

**Certificazioni aggiuntive****Approvazione CRN**

Alcune versioni del dispositivo hanno approvazione CRN. Per ordinare uno strumento con approvazione CRN, è necessario ordinare una connessione al processo con approvazione CSA.

**Prove e certificati**

- Prova radiografica ISO 10675-1 ZG1 (RT) - connessione al processo, cordone di saldatura, report di prova
- Prova radiografica ISO 3 B31 (RT) - connessione al processo, cordone di saldatura, report di prova
- Prova radiografica ASME VIII Div.1 (RT) - connessione al processo, cordone di saldatura, report di prova
- Prova radiografica NORSOK M-601 (RT) - connessione al processo, cordone di saldatura, report di prova
- Prova radiografica ISO 10675-1 ZG1 (DR) - connessione al processo, cordone di saldatura, report di prova
- Prova radiografica ISO 3 B31 (DR) - connessione al processo, cordone di saldatura, report di prova
- Prova radiografica ASME VIII Div.1 (DR) - connessione al processo, cordone di saldatura, report di prova
- Prova radiografica NORSOK M-601 (DR) - connessione al processo, cordone di saldatura, report di prova
- Certificato del materiale EN10204-3.1, parti bagnate
- Prova di pressione, processo interno, report di prova (codice d'ordine per "Collaudo, certificato", opzione JB)
- Prova di rugosità superficiale ISO4287/Ra, (parti bagnate), report di prova (opzione JE)
- Controllo di identificazione materiale (PMI), procedura interna, parti bagnate, report di prova (opzione JK)
- Conformità ai requisiti cGMP, dichiarazione (opzione JG)

## Prova delle connessioni saldate

Opzione	Standard di prova				Procedura di prova
	ISO 10675-1 AL1	ASME B31.3 NFS	ASME VIII Div.1	NORSOK M-601	
KE	x				RT
KI		x			RT
KN			x		RT
KS				x	RT
K5	x				DR
K6		x			DR
K7			x		DR
K8				x	DR
RT = test radiografico, DR = radiografia digitale Tutte le opzioni con protocollo del collaudo					

## Standard e linee guida esterne

- EN 60529  
Gradi di protezione garantiti dal corpo (codice IP)
- IEC/EN 60068-2-6  
Influenze ambientali: procedura del test - Test Fc: vibrazione (sinusoidale).
- IEC/EN 60068-2-31  
Influenze ambientali: procedura del test - Test Ec: urti dovuti ad applicazioni pesanti, soprattutto per dispositivi.
- EN 61010-1  
Requisiti di sicurezza per apparecchiature elettriche di misura, controllo e laboratorio - Requisiti generali
- GB30439.5  
Requisiti di sicurezza per prodotti di automazione industriale - Parte 5: Requisiti di sicurezza dei misuratori di portata
- EN 61326-1/-2-3  
Requisiti EMC per apparecchiature elettriche di misura, controllo e per uso in laboratorio
- NAMUR NE 21  
Compatibilità elettromagnetica (EMC) dei processi industriali e delle attrezzature di controllo da laboratorio
- NAMUR NE 32  
Salvataggio dati nel caso di mancanza rete in campo e strumentazione di controllo con microprocessori
- NAMUR NE 43  
Standardizzazione del livello del segnale per le informazioni sui guasti dei trasmettitori digitali con segnale di uscita analogico.
- NAMUR NE 53  
Software per dispositivi da campo e dispositivi di elaborazione dei segnali con elettronica digitale
- NAMUR NE 105  
Specifiche per l'integrazione dei bus di campo in tool ingegneristici per dispositivi da campo
- NAMUR NE 107  
Automonitoraggio e diagnostica dei dispositivi da campo
- NAMUR NE 131  
Requisiti per dispositivi da campo in applicazioni standard
- NAMUR NE 132  
Misuratore massico Coriolis
- ETSI EN 300 328  
Direttive per componenti a radiofrequenza di 2,4 GHz.
- EN 301489  
Compatibilità elettromagnetica e spettro delle radiofrequenze (Radio spectrum Matters - ERM).

## Informazioni per l'ordine

Informazioni dettagliate per l'ordine possono essere richieste all'Ufficio commerciale locale [www.addresses.endress.com](http://www.addresses.endress.com) o reperite nel Configuratore prodotto all'indirizzo [www.endress.com](http://www.endress.com):

1. Selezionare il prodotto utilizzando i filtri e il campo di ricerca.
2. Aprire la pagina del prodotto.
3. Selezionare **Configuration**.

### Configuratore di prodotto - lo strumento per la configurazione del singolo prodotto

- Dati di configurazione più recenti
- A seconda del dispositivo: inserimento diretto di informazioni specifiche sul punto di misura come il campo di misura o la lingua operativa
- Verifica automatica dei criteri di esclusione
- Creazione automatica del codice d'ordine e sua scomposizione in formato output PDF o Excel
- Possibilità di ordinare direttamente nel negozio online di Endress+Hauser

### Indice di generazione del prodotto



Data di rilascio	Radice del prodotto	Documentazione
01.05.2018	8A5C	TI01375D

 Maggiori informazioni sono disponibili presso l'Ufficio commerciale locale o all'indirizzo: [www.service.endress.com](http://www.service.endress.com) → Download

## Pacchetti applicativi

Sono disponibili numerosi pacchetti applicativi per ampliare le funzionalità del dispositivo. Possono essere utili per gestire aspetti legati alla sicurezza o requisiti applicativi specifici.

I pacchetti applicativi possono essere ordinati a Endress+Hauser con il dispositivo o in un secondo tempo. Informazioni dettagliate sul relativo codice d'ordine possono essere richieste all'Ufficio commerciale Endress+Hauser locale o reperite sulla pagina del prodotto del sito Endress+Hauser: [www.endress.com](http://www.endress.com).

 Maggiori informazioni sui pacchetti applicativi:  
Documentazione speciale →  138

### Funzionalità diagnostica

Codice d'ordine per "Pacchetto applicativo", opzione EA "HistoROM estesa"

Comprende funzioni estese per il registro eventi e l'attivazione della memoria del valore misurato.

Registro eventi:

La capacità di memoria è estesa da 20 (versione standard) fino a 100 inserimenti di messaggi.

Memorizzazione dei dati (registratore a traccia continua):

- La capacità di memoria è abilitata fino a 1000 valori misurati.
- Possono essere trasmessi fino a 250 valori misurati mediante ognuno dei 4 canali di memoria. L'intervallo di registrazione può essere definito e configurato dall'operatore.
- Le registrazioni del valore misurato sono accessibili mediante display locale o tool operativo ad es. FieldCare, DeviceCare o web server.

 Per informazioni dettagliate, leggere le Istruzioni di funzionamento del dispositivo.

### Heartbeat Technology

Codice d'ordine per "Pacchetto applicativo", opzione EB "Heartbeat Verification + Monitoring"

#### Heartbeat Verification



Rispetta i requisiti per la verifica tracciabile secondo DIN ISO 9001:2015 Clausola 7.6 a) "Controllo di apparecchiature per monitoraggio e misura".

- Collaudo funzionale in stato installato senza interrompere il processo.
- Risultati della verifica tracciabili su richiesta, rapporto compreso.
- Processo di collaudo semplice mediante controllo locale o altre interfacce operative.
- Chiara valutazione del punto di misura (OK/NOK) con test a elevata copertura nel contesto delle specifiche del produttore.
- Estensione degli intervalli di taratura in base alla valutazione dei rischi dell'operatore.

**Heartbeat Monitoring**

Fornisce dati continui, caratteristici del principio di misura, a un sistema di Condition Monitoring esterno a scopo di manutenzione preventiva o analisi di processo. Questi dati consentono all'operatore di:

- Trarre conclusioni - usando questi dati e altre informazioni - sull'impatto che caratteristiche di processo (ad es. corrosione, abrasione, depositi, ecc.) hanno sulle prestazioni di misura nel tempo.
- Pianificare in anticipo gli interventi di manutenzione.
- Monitorare la qualità del processo o del prodotto, ad es. sacche di gas .

 Informazioni dettagliate sulla Heartbeat Technology:  
Documentazione speciale →  138

**Misura della concentrazione**

Codice d'ordine per "Pacchetto applicativo", opzione ED "Concentrazione"

Calcolo e trasmissione delle concentrazioni del fluido.

La densità misurata è convertita nella concentrazione di una sostanza di una miscela binaria, mediante il pacchetto applicativo "Concentrazione" :

- Selezione di fluidi predefiniti (ad es. diverse soluzioni zuccherine, acidi, alcali, sali, etanolo, ecc.).
- Unità ingegneristiche di uso comune o definite dall'utente (°Brix, °Plato, % massa, % volume, mol/l, ecc.) per applicazioni standard .
- Calcolo della concentrazione da tabelle definite dall'utente.

 Per informazioni dettagliate, leggere la Documentazione speciale del dispositivo.

**Densità speciale**

Codice d'ordine per "Pacchetto applicativo", opzione EE "Densità speciale"

Molte applicazioni utilizzano la densità come valore misurato fondamentale per monitorare la qualità o controllare i processi. Il dispositivo misura di serie la densità del fluido e rende disponibile questo valore per il sistema di controllo.

Il pacchetto applicativo "Densità speciale" offre misure di densità a elevata precisione per un ampio campo di densità e temperatura, soprattutto per applicazioni soggette a condizioni di processo variabili.

Le seguenti informazioni sono reperibili nel certificato di taratura fornito:

- Densità in aria
- Densità in liquidi con densità diversa
- Densità in acqua con diverse temperature

 Per informazioni dettagliate, leggere le Istruzioni di funzionamento del dispositivo.

**Server OPC-UA**

Codice d'ordine per "Pacchetto applicativo", opzione EL "Server OPC-UA"

Il pacchetto applicativo fornisce un server OPC-UA integrato per servizi di strumentazione completi per applicazioni IoT e SCADA.















 Per informazioni dettagliate, leggere la Documentazione speciale del dispositivo.



**Accessori**

Sono disponibili diversi accessori Endress+Hauser che possono essere ordinati con il dispositivo o in un secondo tempo. Informazioni dettagliate sul relativo codice d'ordine possono essere richieste all'Ufficio commerciale Endress+Hauser locale o reperite sulla pagina del prodotto del sito Endress+Hauser: [www.it.endress.com](http://www.it.endress.com).



## Accessori specifici del dispositivo

## Per il trasmettitore



Accessorio	Descrizione
Trasmettitore <ul style="list-style-type: none"> <li>▪ Proline 500 – digital</li> <li>▪ Proline 500</li> </ul>	Trasmettitore di ricambio o di scorta. Usare il codice d'ordine per definire le seguenti specifiche: <ul style="list-style-type: none"> <li>▪ Approvazioni</li> <li>▪ Uscita</li> <li>▪ Ingresso</li> <li>▪ Visualizzazione/funzionamento</li> <li>▪ Custodia</li> <li>▪ Software</li> </ul> <ul style="list-style-type: none"> <li> <ul style="list-style-type: none"> <li>▪ Trasmettitore Proline 500 – digital: Numero d'ordine: 8X5BXX-*****A</li> <li>▪ Trasmettitore Proline 500: Numero d'ordine: 8X5BXX-*****B</li> </ul> </li> <li> Trasmettitore Proline 500 per sostituzione: è essenziale specificare il numero di serie del trasmettitore corrente al momento dell'ordine. Sulla base del numero di serie, i dati specifici (ad es. fattori di taratura) del dispositivo sostituito possono essere utilizzati per il nuovo trasmettitore.</li> <li> <ul style="list-style-type: none"> <li>▪ Proline 500 – trasmettitore digitale: Istruzioni di installazione EA01151D</li> <li>▪ Trasmettitore Proline 500: Istruzioni di installazione EA01152D</li> </ul> </li> </ul>
Antenna WLAN esterna	Antenna WLAN esterna con cavo di collegamento da 1,5 m (59,1 in) e due staffe ad angolo. Codice d'ordine per "Accessorio incluso", opzione P8 "Antenna wireless wide area". <ul style="list-style-type: none"> <li> <ul style="list-style-type: none"> <li>▪ L'antenna WLAN esterna non è adatta all'uso in applicazioni igieniche.</li> <li>▪ Maggiori informazioni sull'interfaccia WLAN →  123.</li> </ul> </li> <li> Numero d'ordine: 71351317</li> <li> Istruzioni di installazione EA01238D</li> </ul>
Set per montaggio su palina	Set per montaggio su palina del trasmettitore. <ul style="list-style-type: none"> <li> Trasmettitore Proline 500 – digital Numero d'ordine: 71346427</li> <li> Istruzioni di installazione EA01195D</li> <li> Trasmettitore Proline 500 Numero d'ordine: 71346428</li> </ul>
Tettuccio di protezione Trasmettitore <ul style="list-style-type: none"> <li>▪ Proline 500 – digital</li> <li>▪ Proline 500</li> </ul>	Serve a proteggere il misuratore dalle intemperie: ad es. pioggia, eccessivo riscaldamento dovuto alla luce solare diretta. <ul style="list-style-type: none"> <li> <ul style="list-style-type: none"> <li>▪ Trasmettitore Proline 500 – digital Numero d'ordine: 71343504</li> <li>▪ Trasmettitore Proline 500 Numero d'ordine: 71343505</li> </ul> </li> <li> Istruzioni di installazione EA01191D</li> </ul>
Protezione del display Proline 500 – digital	Serve per proteggere il display dagli urti o dall'erosione dovuta, ad es., alla sabbia nelle zone desertiche. <ul style="list-style-type: none"> <li> Numero d'ordine: 71228792</li> <li> Istruzioni di installazione EA01093D</li> </ul>



<p>Cavo di collegamento Proline 500 – digital Sensore - Trasmettitore</p>	<p>Il cavo di collegamento può essere ordinato direttamente con il misuratore (codice d'ordine per "Cavo, connessione del sensore") o come accessorio (numero d'ordine DK8012).</p> <p>Per il cavo sono disponibili le seguenti lunghezze: codice d'ordine per "Cavo, connessione del sensore"</p> <ul style="list-style-type: none"> <li>▪ Opzione B: 20 m (65 ft)</li> <li>▪ Opzione E: configurabile dall'utente fino a max. 50 m</li> <li>▪ Opzione F: configurabile dall'utente fino a max. 165 ft</li> </ul> <p> Massima lunghezza possibile del cavo di collegamento di Proline 500 – digital: 300 m (1000 ft)</p>
<p>Cavo di collegamento Proline 500 Sensore - Trasmettitore</p>	<p>Il cavo di collegamento può essere ordinato direttamente con il misuratore (codice d'ordine per "Cavo, connessione del sensore") o come accessorio (numero d'ordine DK8012).</p> <p>Per il cavo sono disponibili le seguenti lunghezze: codice d'ordine per "Cavo, connessione del sensore"</p> <ul style="list-style-type: none"> <li>▪ Opzione 1: 5 m (16 ft)</li> <li>▪ Opzione 2: 10 m (32 ft)</li> <li>▪ Opzione 3: 20 m (65 ft)</li> </ul> <p> Lunghezza possibile del cavo di collegamento di Proline 500: 20 m (65 ft) max.</p>

**Per il sensore**



Accessori	Descrizione
<p>Camiscia riscaldante</p>	<p>È utilizzata per stabilizzare la temperatura dei fluidi nel sensore. I fluidi consentiti sono acqua, vapore acqueo e altri liquidi non corrosivi.</p> <p> Se come fluido riscaldante si utilizza l'olio, consultare Endress+Hauser.</p> <ul style="list-style-type: none"> <li>▪ Se ordinato con il misuratore: Codice d'ordine per "Accessorio incluso" <ul style="list-style-type: none"> <li>▪ Opzione RB "Camiscia riscaldante, filettatura femmina G 1/2"</li> <li>▪ Opzione RD "Camiscia riscaldante, filettatura femmina NPT 1/2"</li> </ul> </li> <li>▪ Se ordinato successivamente: Utilizzare il codice d'ordine con radice del prodotto DK8003.</li> </ul> <p> Documentazione speciale SD02173D</p>
<p>Portasensori</p>	<p>Per montaggio a parete, su palina o tavolo.</p> <p> Codice d'ordine: 71392563</p>





**Accessori specifici per la comunicazione**

Accessori	Descrizione
<p>Commubox FXA195 HART</p>	<p>Per la comunicazione HART a sicurezza intrinseca con software operativo FieldCare e interfaccia USB.</p> <p> Informazioni tecniche TI00404F</p>
<p>Convertitore di loop HART HMX50</p>	<p>Utilizzato per valutare le variabili di processo dinamiche HART e convertirle in segnali in corrente analogici o in valori di soglia.</p> <p> <ul style="list-style-type: none"> <li>▪ Informazioni tecniche TI00429F</li> <li>▪ Istruzioni di funzionamento BA00371F</li> </ul> </p>
<p>Fieldgate FXA42</p>	<p>Trasmissione dei valori misurati dei misuratori analogici 4...20 mA e dei misuratori digitali</p> <p> <ul style="list-style-type: none"> <li>▪ Informazioni tecniche TI01297S</li> <li>▪ Istruzioni di funzionamento BA01778S</li> <li>▪ Pagina del prodotto: <a href="http://www.endress.com/fxa42">www.endress.com/fxa42</a></li> </ul> </p>

Field Xpert SMT50	<p>Il tablet PC Field Xpert SMT50 per la configurazione di dispositivi consente la gestione mobile delle risorse degli impianti nelle aree sicure. È uno strumento utile per il personale che si occupa di messa in servizio e manutenzione che permette di gestire la strumentazione da campo con un'interfaccia di comunicazione digitale e di registrare il progresso.</p> <p>Questo PC tablet è concepito come una soluzione all-in-one, con una libreria di driver preinstallata, ed è uno strumento sensibile al tocco e facile da usare che può essere utilizzato per gestire la strumentazione da campo per l'intero ciclo di vita.</p> <p> <ul style="list-style-type: none"> <li>▪ Informazioni tecniche TI01555S</li> <li>▪ Istruzioni di funzionamento BA02053S</li> <li>▪ Pagina del prodotto: <a href="http://www.endress.com/smt50">www.endress.com/smt50</a></li> </ul> </p>
Field Xpert SMT70	<p>Il tablet PC Field Xpert SMT70 per la configurazione di dispositivi consente la gestione mobile delle risorse degli impianti in aree pericolose e sicure. È uno strumento utile per il personale che si occupa di messa in servizio e manutenzione che permette di gestire la strumentazione da campo con un'interfaccia di comunicazione digitale e di registrare il progresso.</p> <p>Questo PC tablet è concepito come una soluzione all-in-one, con una libreria di driver preinstallata, ed è uno strumento sensibile al tocco e facile da usare che può essere utilizzato per gestire la strumentazione da campo per l'intero ciclo di vita.</p> <p> <ul style="list-style-type: none"> <li>▪ Informazioni tecniche TI01342S</li> <li>▪ Istruzioni di funzionamento BA01709S</li> <li>▪ Pagina del prodotto: <a href="http://www.endress.com/smt70">www.endress.com/smt70</a></li> </ul> </p>
Field Xpert SMT77	<p>Il tablet PC Field Xpert SMT77 per la configurazione dei dispositivi consente la gestione mobile delle risorse d'impianto in aree classificate Ex Zona 1.</p> <p> <ul style="list-style-type: none"> <li>▪ Informazioni tecniche TI01418S</li> <li>▪ Istruzioni di funzionamento BA01923S</li> <li>▪ Pagina del prodotto: <a href="http://www.endress.com/smt77">www.endress.com/smt77</a></li> </ul> </p>

### Accessori specifici per l'assistenza

Accessorio	Descrizione
Applicator	<p>Software per selezionare e dimensionare i misuratori Endress+Hauser:</p> <ul style="list-style-type: none"> <li>▪ Selezione di misuratori con requisiti industriali</li> <li>▪ Calcolo di tutti i dati necessari per identificare il misuratore di portata più adatto: ad es. diametro nominale, perdita di carico, velocità di deflusso e accuratezza di misura.</li> <li>▪ Visualizzazione grafica dei risultati di calcolo</li> <li>▪ Determinazione del codice d'ordine parziale. Amministrazione, documentazione e consultazione di tutti i dati e i parametri relativi a un progetto per tutto il ciclo di vita del progetto.</li> </ul> <p>Applicator è disponibile: Attraverso Internet: <a href="https://portal.endress.com/webapp/applicator">https://portal.endress.com/webapp/applicator</a></p>
Netilion	<p>Ecosistema IloT: sbloccare le conoscenze</p> <p>Con l'ecosistema IloT Netilion, Endress+Hauser consente di ottimizzare le prestazioni dell'impianto, digitalizzare i flussi di lavoro, condividere le conoscenze e migliorare la collaborazione.</p> <p>Sulla base di decenni di esperienza nell'automazione dei processi, Endress+Hauser offre all'industria di processo un ecosistema IloT che consente di ottenere informazioni effettivamente fruibili dai dati. Queste informazioni possono essere usate per ottimizzare i processi, portando a livelli superiori di disponibilità, efficienza e affidabilità dell'impianto e, in ultima analisi, a un impianto più redditizio.</p> <p><a href="http://www.netilion.endress.com">www.netilion.endress.com</a></p>
FieldCare	<p>Tool Endress+Hauser per il Plant Asset Management su base FDT.</p> <p>Consente la configurazione di tutti i dispositivi da campo intelligenti presenti nel sistema e ne semplifica la gestione. Utilizzando le informazioni di stato, è anche uno sistema semplice ma efficace per verificarne stato e condizioni.</p> <p> Istruzioni di funzionamento BA00027S e BA00059S</p>
DeviceCare	<p>Tool per collegare e configurare i dispositivi da campo di Endress+Hauser.</p> <p> <ul style="list-style-type: none"> <li>▪ Informazioni tecniche: TI01134S</li> <li>▪ Brochure sull'innovazione: INO1047S</li> </ul> </p>

Componenti di sistema	Accessori	Descrizione
	Registratore videografico Memograph M	Il registratore videografico Memograph M fornisce informazioni su tutte le principali variabili misurate. Registra correttamente i valori misurati, sorveglia i valori di soglia e analizza i punti di misura. I dati possono essere salvati nella memoria interna da 256 MB e anche su scheda SD o chiavetta USB.  <ul style="list-style-type: none"> <li>▪ Informazioni tecniche TI00133R</li> <li>▪ Istruzioni di funzionamento BA00247R</li> </ul>
	Cerabar M	Trasmittitore di pressione per la misura della pressione assoluta e relativa di gas, vapore e liquidi. Può essere utilizzato per acquisire il valore della pressione operativa.  <ul style="list-style-type: none"> <li>▪ Informazioni tecniche TI00426P e TI00436P</li> <li>▪ Istruzioni di funzionamento BA00200P e BA00382P</li> </ul>
	CerabarS	Trasmittitore di pressione per la misura della pressione assoluta e relativa di gas, vapore e liquidi. Può essere utilizzato per acquisire il valore della pressione operativa.  <ul style="list-style-type: none"> <li>▪ Informazioni tecniche TI00383P</li> <li>▪ Istruzioni di funzionamento BA00271P</li> </ul>
	iTEMP	I trasmettitori di temperatura possono essere utilizzati in tutte le applicazioni e sono adatti per la misura di gas, vapore e liquidi. Permettono di acquisire la temperatura del fluido.  Documento "Fields of Activity" FA00006T

## Documentazione



- Per una descrizione del contenuto della documentazione tecnica associata, consultare:
- *Device Viewer* ([www.endress.com/deviceviewer](http://www.endress.com/deviceviewer)): inserire il numero di serie riportato sulla targhetta
  - *Endress+Hauser Operations app*: inserire il numero di serie indicato sulla targhetta oppure effettuare la scansione del codice matrice presente sulla targhetta.

### Documentazione standard



Ulteriori informazioni sulle opzioni semi-standard sono disponibili nella documentazione speciale corrispondente nel database TSP.

### Istruzioni di funzionamento brevi

*Istruzioni di funzionamento brevi per il sensore*

Misuratore	Codice della documentazione
Proline Promass A	KA01282D

*Istruzioni di funzionamento brevi per il trasmettitore*

Misuratore	Codice della documentazione				
	HART	FOUNDATION Fieldbus	PROFIBUS PA	PROFIBUS DP	Modbus RS485
Proline 500 – digitale	KA01315D	KA01233D	KA01392D	KA01390D	KA01319D
Proline 500	KA01314D	KA01291D	KA01391D	KA01389D	KA01318D

## Istruzioni di funzionamento brevi per il trasmettitore

Misuratore	Codice della documentazione			
	EtherNet/IP	PROFINET	PROFINET su Ethernet-APL	Modbus TCP
Proline 500 – digitale	KA01346D	KA01351D	KA01521D	KA01737D
Proline 500	KA01347D	KA01350D	KA01520D	KA01736D

## Istruzioni di funzionamento

Misuratore	Codice della documentazione				
	HART	FOUNDATION Fieldbus	PROFIBUS PA	PROFIBUS DP	Modbus RS485
Promass A 500	BA01817D	BA01883D	BA01869D	BA01870D	BA01884D

Misuratore	Codice della documentazione			
	EtherNet/IP	PROFINET	PROFINET su Ethernet-APL	Modbus TCP
Promass A 500	BA01885D	BA01886D	BA02121D	BA01884D

## Descrizione dei parametri del dispositivo

Misuratore	Codice della documentazione				
	HART	FOUNDATION Fieldbus	PROFIBUS PA	PROFIBUS DP	Modbus RS485
Promass 500	GP01060D	GP01096D	GP01061D	GP01137D	GP01062D

Misuratore	Codice della documentazione			
	EtherNet/IP	PROFINET	PROFINET su Ethernet-APL	Modbus TCP su Ethernet-APL
Promass 500	GP01120D	GP01121D	GP01173D	GP01236D

## Documentazione aggiuntiva in base al dispositivo

## Istruzioni di sicurezza

Istruzioni di sicurezza per dispositivi elettrici in aree con pericolo d'esplosione.

## Manuale di sicurezza funzionale

Contenuto	Codice della documentazione
Proline Promass 500	SD01729D

## Documentazione speciale

Contenuto	Codice della documentazione
Informazioni sulla Direttiva per i dispositivi in pressione	SD01614D
Approvazioni radio per interfaccia WLAN del modulo display A309/A310	SD01793D
Server OPC UA <sup>1)</sup>	SD02040D
Integrazione di sistema Modbus TCP	SD03383D

1) Questa documentazione speciale è disponibile solo per i dispositivi con uscita HART.

Contenuto	Codice della documentazione				
	HART	FOUNDATION Fieldbus	PROFIBUS PA	PROFIBUS DP	Modbus RS485
Web server	SD01666D	SD01669D	SD01668D	SD02232D	SD01667D
Heartbeat Technology	SD01643D	SD01608D	SD01705D	SD02203D	SD01704D
Misura della concentrazione	SD01645D	SD01709D	SD01711D	SD02213D	SD01710D
Gestore frazione gas	SD02584D	-	-	-	SD02584D

Contenuto	Codice della documentazione			
	PROFINET	Ethernet/IP	PROFINET su Ethernet-APL	Modbus TCP
Web server	SD01971D	SD01970D	SD02769D	-
Heartbeat Technology	SD01989D	SD01983D	SD02732D	SD03351D
Misura della concentrazione	SD02007D	SD02006D	SD02736D	SD03355D
Gestore frazione gas	SD02584D	-	SD02584D	SD02584D

### Istruzioni di installazione

Contenuti	Nota
Istruzioni di installazione per le dotazioni di parti di ricambio e gli accessori	Il codice della documentazione corrispondente è elencato insieme all'accessorio. → 134.

## Marchi registrati

### HART®

Marchio registrato da FieldComm Group, Austin, Texas, USA

### PROFIBUS®

Marchio registrato da PROFIBUS Nutzerorganisation e.V. (organizzazione degli utenti PROFIBUS), Karlsruhe, Germania

### FOUNDATION™ Fieldbus

Marchio in corso di registrazione di FieldComm Group, Austin, Texas, USA

### Modbus®

Marchio registrato di SCHNEIDER AUTOMATION, INC.

### EtherNet/IP™

Marchio registrato di ODVA, Inc.

### Ethernet-APL™

Marchio registrato da PROFIBUS Nutzerorganisation e.V. (organizzazione degli utenti PROFIBUS), Karlsruhe, Germania

### PROFINET®

Marchio registrato da PROFIBUS Nutzerorganisation e.V. (organizzazione degli utenti PROFIBUS), Karlsruhe, Germania

### TRI-CLAMP®

Marchio registrato di Ladish & Co., Inc., Kenosha, USA



71750285

[www.addresses.endress.com](http://www.addresses.endress.com)

---