

操作手册

Cleanfit CPA875

可伸缩式过程安装支架，适用于消毒和卫生应用



目录









1	文档信息	4	11.3	过程条件	64
1.1	安全图标	4	11.4	机械结构	66
1.2	信息图标	4			
1.3	文档资料	4	索引		68
2	基本安全指南	5			
2.1	人员要求	5			
2.2	指定用途	5			
2.3	工作场所安全	5			
2.4	操作安全	6			
2.5	产品安全	6			
3	产品描述	7			
3.1	产品设计	7			
4	到货验收和产品标识	9			
4.1	到货验收	9			
4.2	供货清单	9			
4.3	产品标识	9			
5	安装	11			
5.1	安装要求	11			
5.2	安装安装支架	25			
5.3	安装后检查	40			
6	调试	41			
6.1	准备工作	41			
7	操作	42			
7.1	基于过程条件调节安装支架	42			
8	维护	45			
8.1	维护计划	45			
8.2	维护操作	46			
9	维修	57			
9.1	概述	57			
9.2	备件	57			
9.3	返厂	57			
9.4	废弃	57			
10	附件	58			
10.1	设备专用附件	59			
10.2	服务专用附件	62			
10.3	冲洗接口的安装附件	63			
11	技术参数	64			
11.1	安装	64			
11.2	环境条件	64			

1 文档信息



1.1 安全图标

安全信息结构	说明
 危险 原因(/后续动作) 疏忽安全信息的后续动作 ▶ 校正动作	危险状况警示。 疏忽会导致人员死亡或严重伤害。
 警告 原因(/后续动作) 疏忽安全信息的后续动作 ▶ 校正动作	危险状况警示。 疏忽可能导致人员死亡或严重伤害。
 小心 原因(/后续动作) 疏忽安全信息的后续动作 ▶ 校正动作	危险状况警示。 疏忽可能导致人员轻微或中等伤害。
 注意 原因/状况 疏忽安全信息的后续动作 ▶ 动作/提示	疏忽可能导致财产和设备损坏。

1.2 信息图标

	附加信息，提示
	允许
	推荐
	禁止或不推荐的操作
	参考设备文档资料
	参考页面
	参考图
	执行结果

1.2.1 设备上的图标

	参见设备文档资料
	此类产品不可作为未分类城市垃圾废弃处置。必须遵循规定条件将产品寄回制造商废弃处置。

1.3 文档资料

	《特殊文档》：SD02751C，卫生型应用专用文档
---	---------------------------

2 基本安全指南

2.1 人员要求

- 仅允许经培训的专业技术人员进行测量系统的安装、调试、操作和维护。
- 执行特定操作的技术人员必须经工厂厂方授权。
- 仅允许电工进行设备的电气连接。
- 技术人员必须阅读《操作手册》，理解并遵守其中的各项规定。
- 仅允许经专业培训的授权人员进行测量点故障排除。

 仅允许制造商或其服务机构直接进行《操作手册》中未描述的维修操作。

2.2 指定用途

Cleanfit CPA875 可伸缩式安装支架设计用于在容器和管道中安装传感器，支持手动或气动驱动方式。

安装支架设计允许在带压系统中使用（→  64）。

设备用于非指定用途会危及人员和整个测量系统的安全。因此，禁止将设备用于非指定用途。

对于使用不当或用于非指定用途导致的设备损坏，制造商不承担任何责任。

2.2.1 在防爆危险区使用

作为测量分析产品制造商，我们声明，所提供的产品已通过防爆风险评估，在防爆危险区使用必须满足以下安全使用条件：

- 保护环标识如下：“小心，静电荷会造成危险，只能使用防静电布清洗”。必须遵守以上说明。
- 如果安装支架接液部件采用非导电性材料制成，禁止在潜在爆炸性环境中使用。
- 压缩空气供应、传感器和限位开关必须遵循在防爆危险区中使用的适用法规和标准，标识有防护等级并满足相关应用范围要求。必须注意环境温度范围。产品限位开关也需注意环境温度要求。
- 确保压缩空气不含潜在爆炸性气体。
- 请确保插入和抽取传感器的动作不会损坏接头。
- 产品必须接入本地等电势系统中。
- 必须阅读、理解并遵守产品《操作手册》以及安全使用条件。

产品无需标识防护等级。

2.3 工作场所安全

操作员负责确保遵守以下安全法规：

- 安装指南
- 地方标准和法规
- 防爆保护法规

2.4 操作安全

在进行整个测量点调试之前:

1. 检查并确认所有连接均正确。
2. 确保电缆和软管连接无损坏。

已损坏产品的处置程序:

1. 禁止使用已损坏的产品，并采取保护措施避免误操作。
2. 将产品标识为故障产品。

在操作过程中:

- ▶ 如果错误无法修复:
禁止使用产品，并采取保护措施避免误操作。

2.5 产品安全

2.5.1 先进技术

产品设计符合最严格的安全要求，通过出厂测试，可以安全工作。必须遵守相关法规和国际标准的要求。

3 产品描述

3.1 产品设计

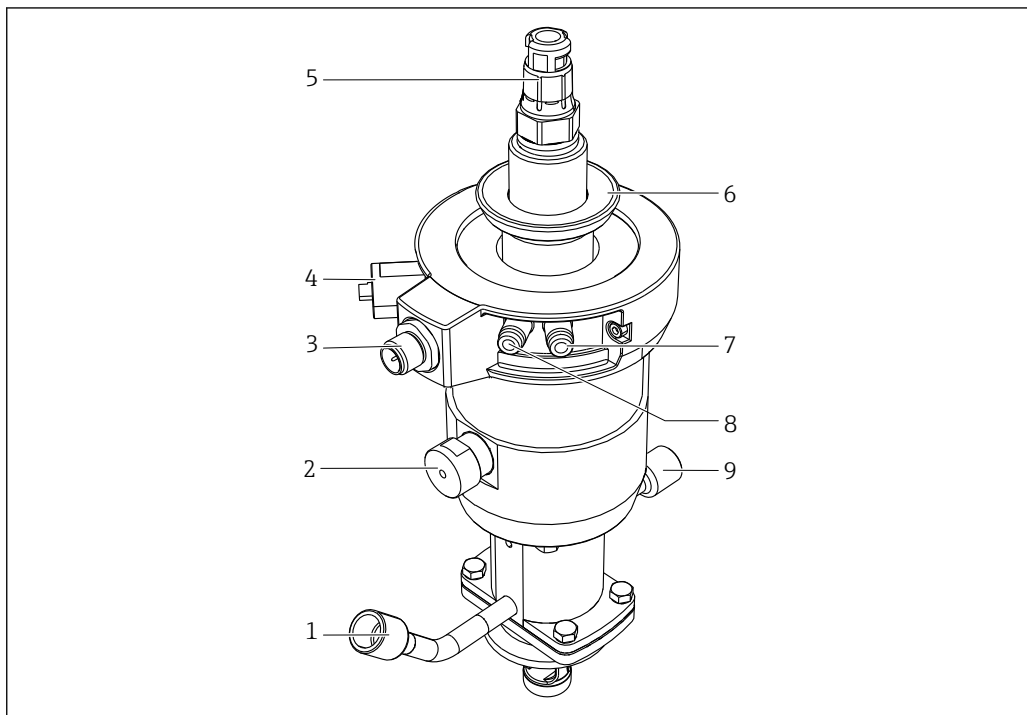

A0029435

图 1 气动驱动型安装支架示意图 (无保护盖)

- 1 冲洗水进水口
- 2 自动限位锁 (测量位置)
- 3 限位开关接口
- 4 自动限位锁 (服务位置)
- 5 传感器头
- 6 保护盖固定环
- 7 气动接口 (移动至测量位置)
- 8 气动接口 (移动至服务位置)
- 9 冲洗水出水口

3.1.1 工作原理

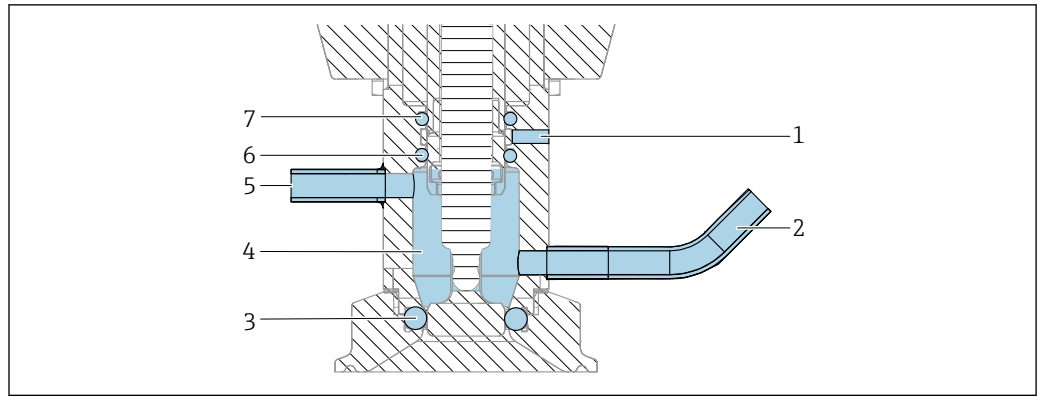

A0046119

图 2 服务位置处的密封系统、安装支架

- 1 泄漏检测孔
- 2 冲洗腔室，进水口
- 3 过程密封圈，DN25 密封圈，带 1 个 O 型圈
- 4 冲洗腔室
- 5 冲洗腔室，出水口
- 6 冲洗腔室，密封圈（带 1 个 O 型圈）
- 7 驱动密封圈（带 1 个 O 型圈）

过程密封圈

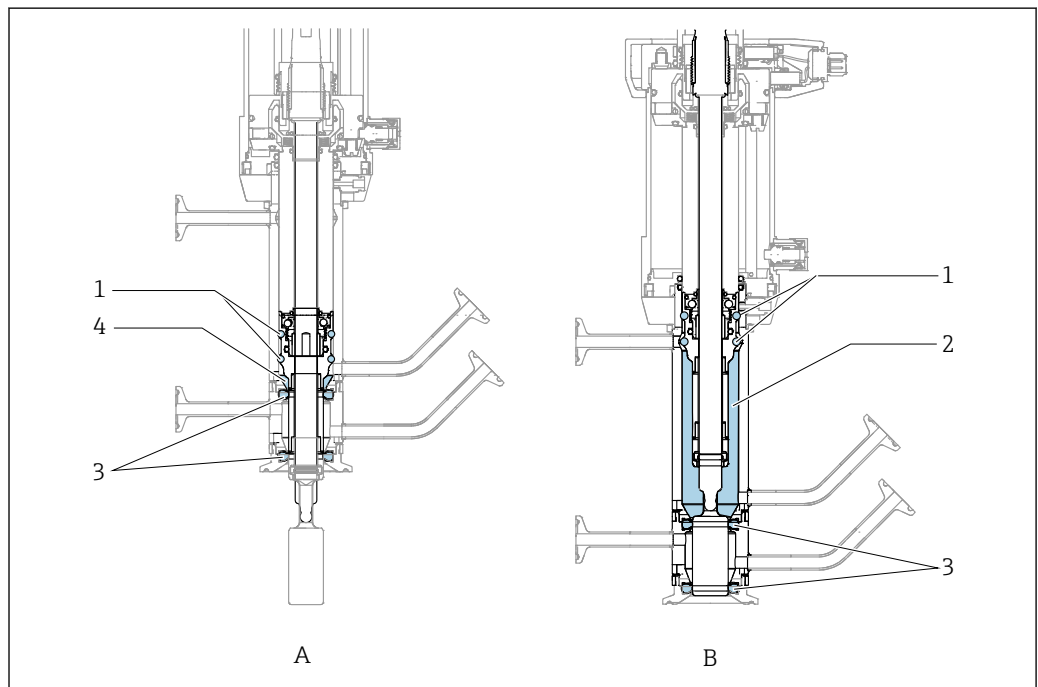

A0044088

图 3 移动式密封圈示意图，仅指双腔室

- A 测量位置
- B 服务位置
- 1 双腔室中的“移动”密封圈
- 2 服务位置的腔室体积
- 3 成型密封圈
- 4 测量位置的腔室体积

4 到货验收和产品标识

4.1 到货验收

1. 检查并确认外包装完好无损。
 - ↳ 如存在外包装破损，请立即告知供应商。
在事情尚未解决之前，务必妥善保管外包装。
2. 检查并确认包装内的物品完好无损。
 - ↳ 如物品已被损坏，请立即告知供应商。
在事情尚未解决之前，务必妥善保管物品。
3. 检查订单的完整性，确保与供货清单完全一致。
 - ↳ 比对供货清单和订单。
4. 使用抗冲击和防潮包装存放和运输产品。
 - ↳ 原包装具有最佳防护效果。
必须符合环境条件的指定要求。

如有任何疑问，请咨询 Endress+Hauser 当地销售中心。

4.2 供货清单

供货清单包括：

- 订购型号中的安装
- 《操作手册》
- 连接插头转接头，6 mm (0.24 in) ...4 mm (0.16 in) (外径)
- 订购选配附件

4.3 产品标识

4.3.1 铭牌

铭牌提供下列仪表信息：

- 制造商名称
- 订货号
- 扩展订货号
- 序列号
- 环境条件和过程条件
- 安全信息和警告图标

- ▶ 比对铭牌参数和订单参数。

4.3.2 产品标识

下列位置处标识有产品订货号和序列号：

- 铭牌上
- 供货清单上

查询产品信息

1. 登陆公司网站 www.endress.com。
2. 在搜索页面（带放大镜图标）中输入有效序列号。
3. 进行搜索（点击放大镜图标）。
 - ↳ 弹出窗口中显示产品选型表。

4. 点击产品概览。

↳ 显示新窗口。此处可以找到设备信息，包括产品文档资料代号。

产品主页

www.endress.com/CPA875

制造商地址

Endress+Hauser Conducta GmbH+Co. KG
Dieselstraße 24
70839 Gerlingen
Germany

5 安装

5.1 安装要求

5.1.1 EHEDG 卫生合规安装指南

EHEDG 标准规定，安装仪表时必须避免卫生死角，确保满足易清洗要求。如果不能避免卫生死角，应尽量缩短其长度。任何情况下，卫生死角长度 L 均不得超过管道内径 D 与设备周径 d 的差值即卫生死角长度 $L \leq D - d$ 。此外，卫生死角部位必须能够自排空，确保介质或过程流体不会积聚。安装在罐体中时，清洗装置必须能够直接冲洗卫生死角。

详细信息参见 EHEDG 指南文件 10 中规定的卫生型密封圈和安装指南要求，以及“易清洗管道接头和过程连接”书面要求。

5.1.2 3-A 卫生合规安装指南

保证 3-A 卫生合规的安装指南：

1. 确保安装就位的仪表满足严格卫生要求。因此，安装安装支架时，泄漏检测孔必须位于仪表最低点。
2. 使用 3-A 卫生合规的过程连接。



图 4 符合 3A 认证的卫生型安装孔和密封圈

- 1 旋入式传感器安装孔
- 2 冲洗腔室安装孔
- 3 驱动装置密封圈
- 4 传感器密封圈
- 5 过程连接安装孔
- 6 过程密封圈

i 对于配备 DA 型、DC 型、DF 型、EA 型和 NA 型过程连接的仪表型号，仅冲洗腔室上提供泄漏检测孔。

5.1.3 用于监测过程密封圈的泄漏路径

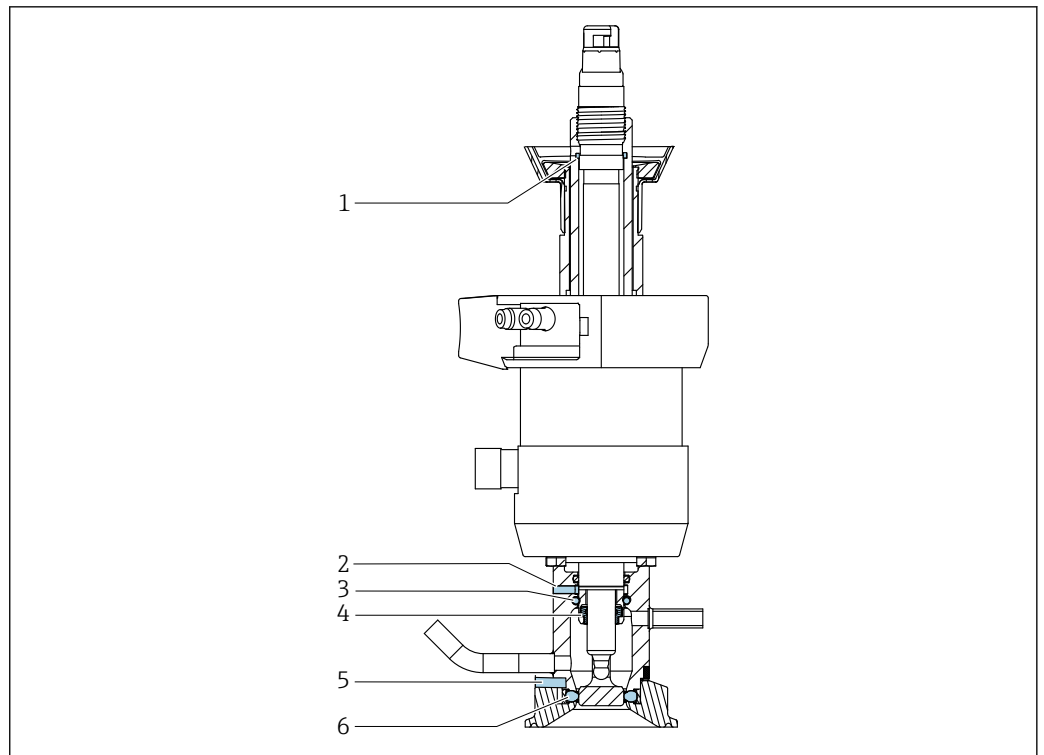
泄漏路径可用于指示密封圈损坏。

一旦发现泄漏路径有介质溢出：

- 对安装支架执行维护。
- 更换密封圈。
- 彻底清洗安装支架。

5.1.4 冲洗接口



插拔安装支架时，过程腔室与服务腔室之间直接连通。服务腔室接口处可能有介质溢出。

存在介质溢出导致人员受伤的风险。

- ▶ 连接服务腔室接口。
- ▶ 调试前，检查所有接口是否泄漏。

基于工作原理，安装支架插拔过程中过程腔室与服务腔室保持连通，从而实现以下目的：

- 防止过程受到污染：过程压力使得少量介质被冲入服务腔室，防止对过程造成负面影响。
- 实现密封水功能：在需要测量易结块介质的应用场合，将合适的介质（例如冷凝水）冲入过程中，延长密封圈的使用寿命。

1. 连接冲洗腔室接口。
2. 将安装支架纳入维护规划。
3. 定期清洗安装支架。

5.1.5 安装方向



霜冻损坏安装支架

- ▶ 户外使用时，确保水不会渗入驱动装置。

安装支架安装在罐体和管道上。因此必须使用合适的过程连接。

安装支架无安装方向要求。



配套传感器有安装方向要求。

确保安装后的安装支架能够自排空。

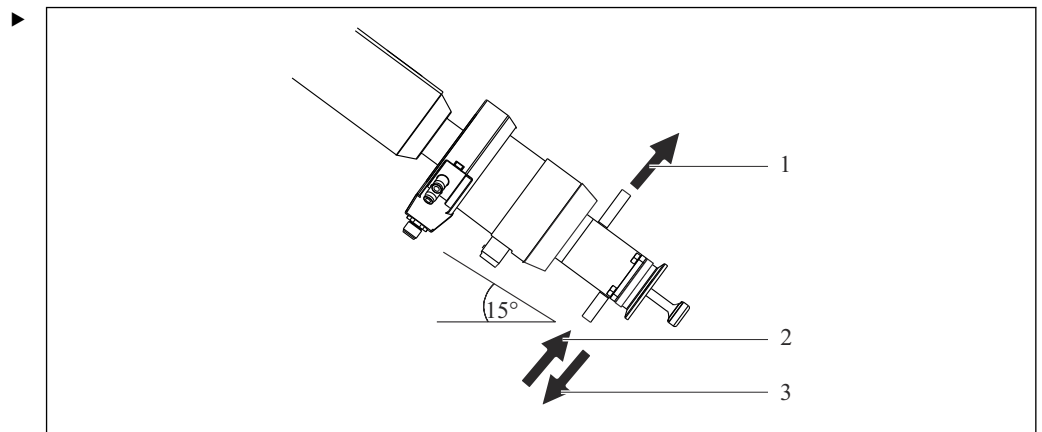

A0046174

5 安装角度确保实现自排空

- 1 冲洗
- 2 冲洗
- 3 排空

安装支架的水平安装角度为 5°...15°。

↳ 服务腔室已实现自排空。

i 确保遵守已安装传感器的《操作手册》要求。

安装无死角

由于介质交换率低，死角内的测量结果不准确。

▶ 安装安装支架时，应确保不会在死角内进行测量。

配置安装支架，确保尺寸 X1 减去测量部件间距 n（如果安装 pH 电极，间距为 20 mm (0.8 in)）后大于尺寸 F1（过程连接支座与管道内壁之间的距离）。

安装在管道中时，确保传感器导向管不会接触对面管壁。因此，确保尺寸 X2 小于尺寸 F2（过程连接与管道内壁之间的距离）。

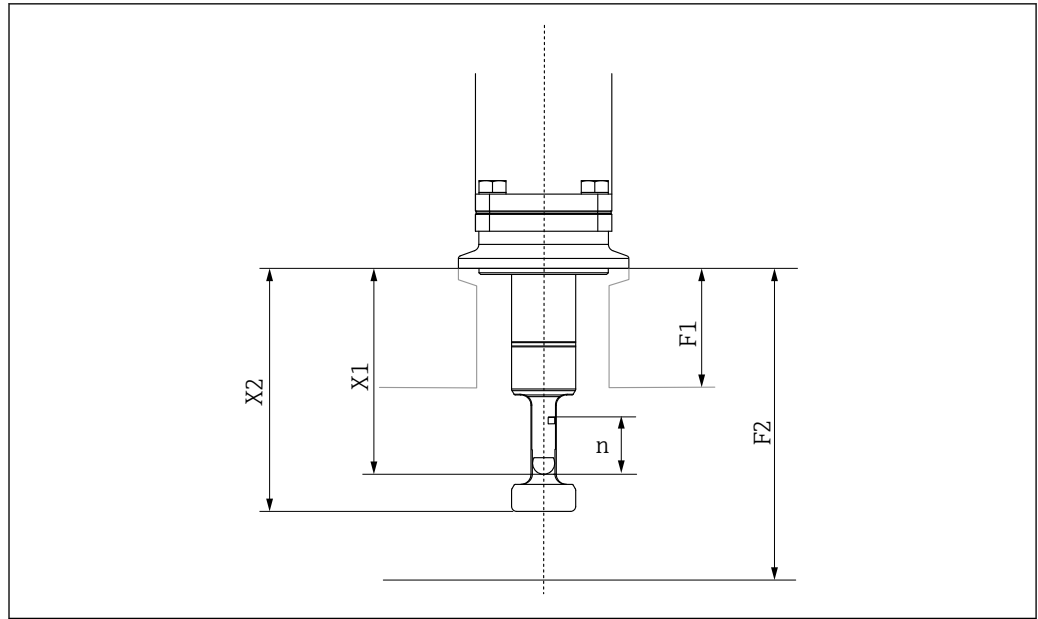

A0061147

- n 20 mm (0.8 in)
- F1 系统尺寸参数; 取决于用户实际情况
- F2 系统尺寸参数; 取决于用户实际情况
- X1 过程安装支架 CPA87x 的尺寸参数
- X2 过程安装支架 CPA87x 的尺寸参数

5.1.6 外形尺寸

短型安装支架

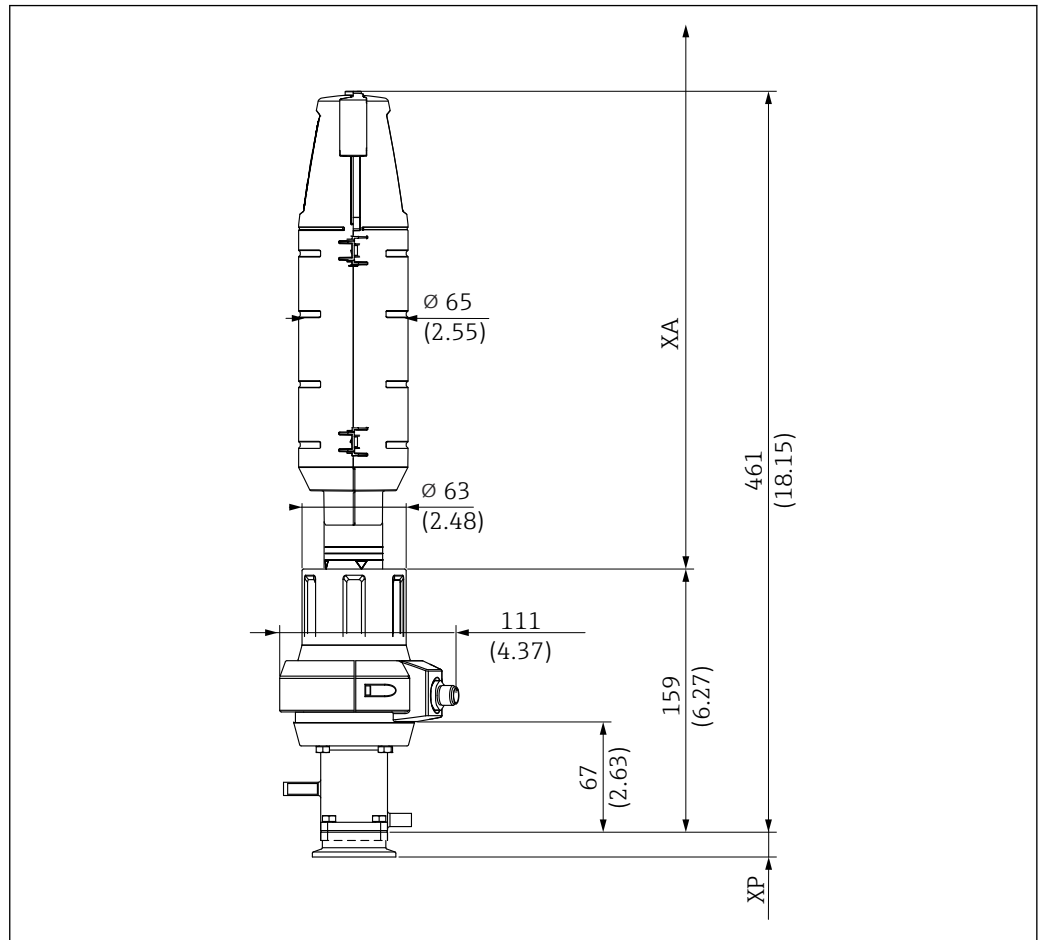

A0047412

图 6 服务位置: 手动驱动短型安装支架外形尺寸 (36 mm 冲程), 单位: mm (in)

XP 特殊过程连接的高度 (参考下表)

XA 更换传感器所需的安装距离为 425 mm (16.73")

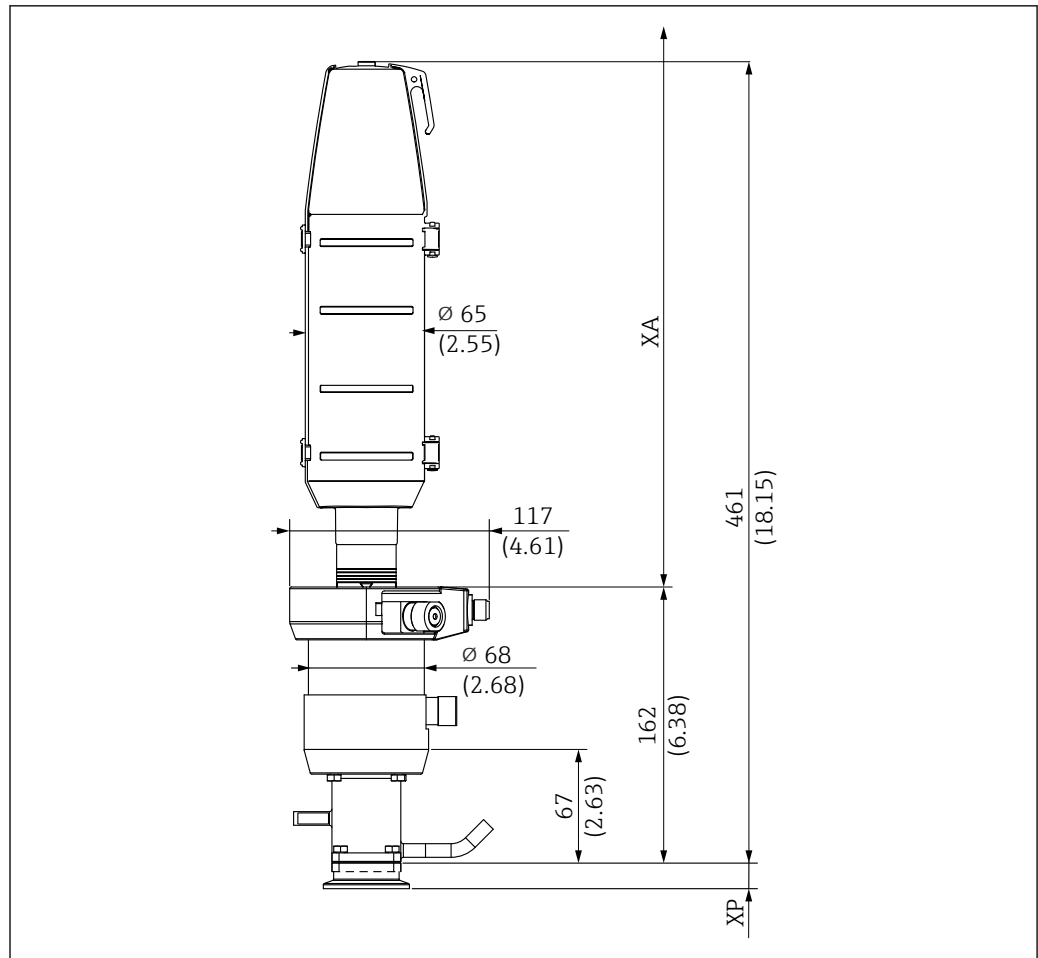

A0047413

图 7 服务位置: 气动驱动短型安装支架外形尺寸 (36 mm 冲程), 单位: mm (in)

XP 特殊过程连接的高度 (参考下表)

XA 更换传感器所需的安装距离为 425 mm (16.73")

长型安装支架

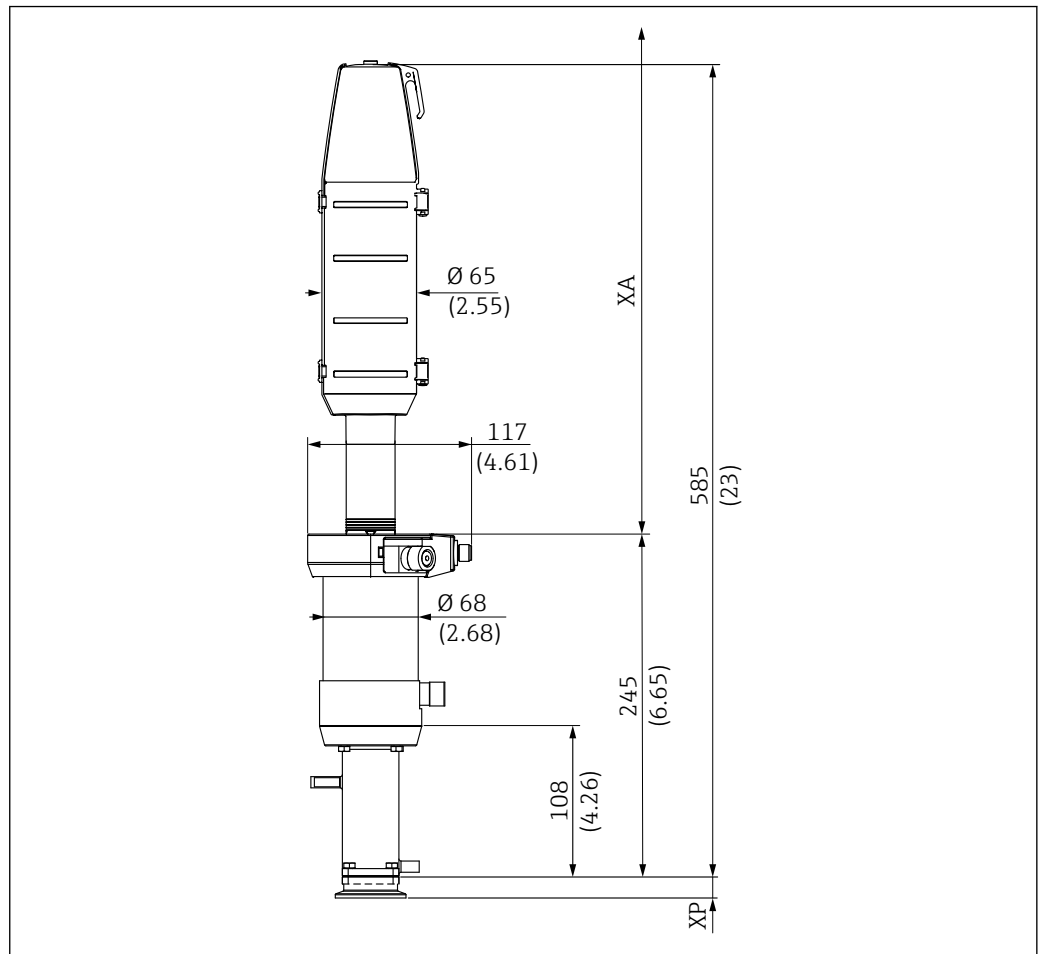

A0047411

图 8 处于服务位置的气动长型安装支架 (78 mm (3.1 in)行程) 的外形尺寸示意图; 单位: mm (in)

XP 特殊过程连接的高度 (参考下表)

XA 更换传感器所需的安装距离



图 9 处于服务位置的手动长型安装支架 (78 mm (3.1 in)行程) 的外形尺寸示意图; 单位: mm (in)

XP 特殊过程连接的高度 (参考下表)

XA 更换传感器所需的安装距离

更换传感器要求驱动装置上方留出一定的安装距离 (XA) :

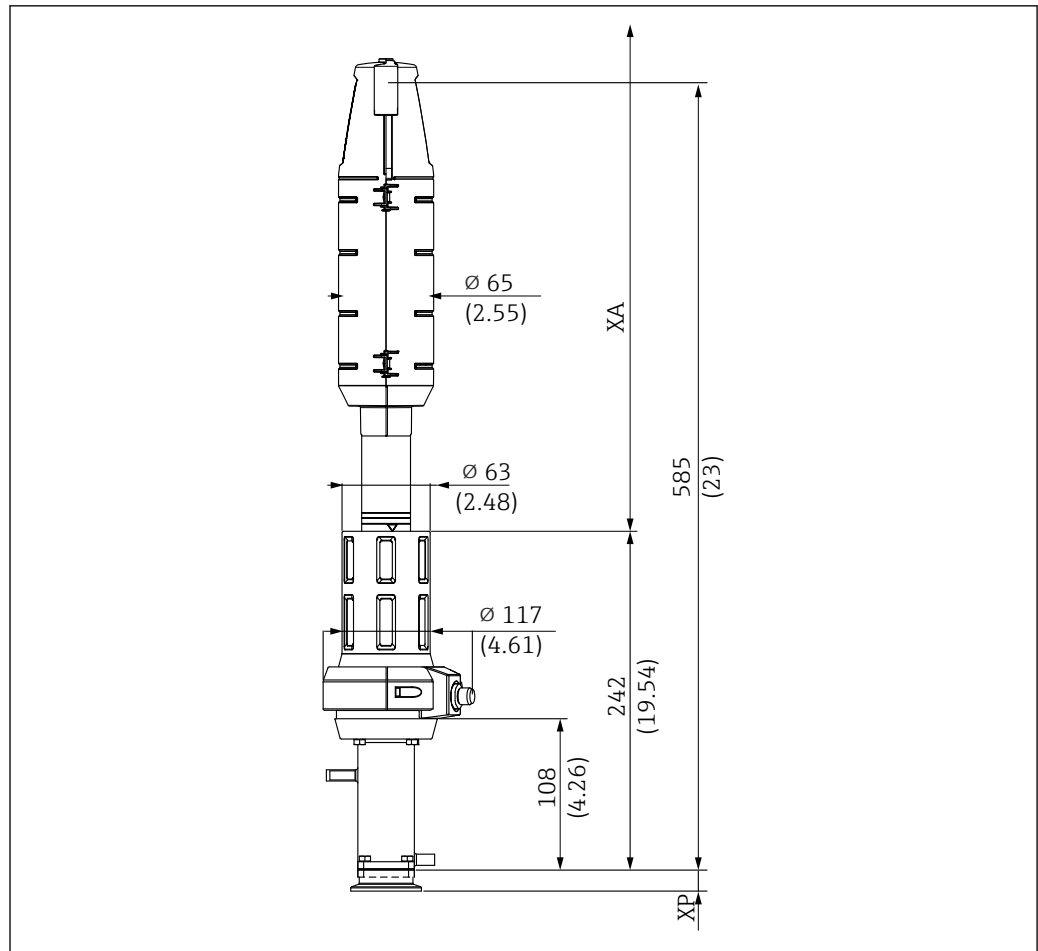
225 mm 长度的传感器: XA 为 440 mm (17.3 in)

360 mm 长度的传感器: XA 为 610 mm (24.02 in)

双腔室安装支架

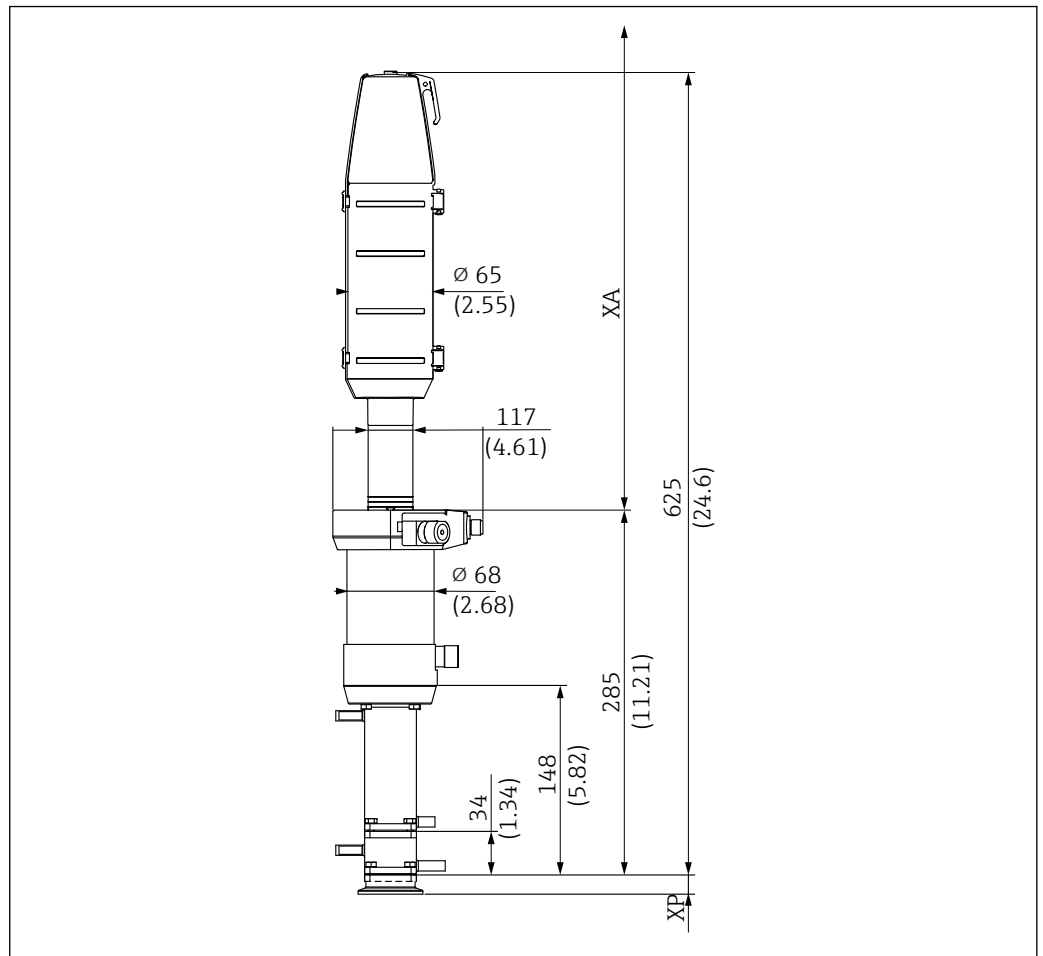

A0047414

图 10 双腔室安装支架的外形尺寸示意图；单位：mm (in)

XP 特殊过程连接的高度（参考下表）









XA 更换传感器所需的安装距离

更换传感器要求驱动装置上方留出一定的安装距离 (XA)：

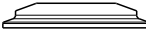
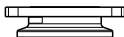
225 mm 长度的传感器：XA 为 440 mm (17.3 in)

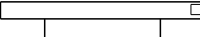
360 mm 长度的传感器：XA 为 610 mm (24.02 in)

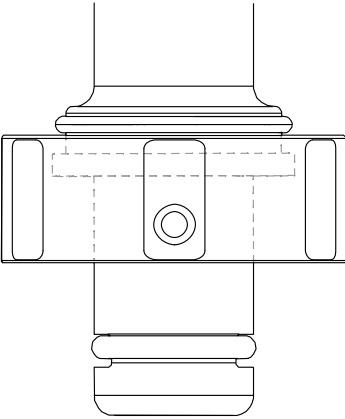
过程连接高度

过程连接		高度 XP (mm (in))
选型代号 CA : ISO 2852 卡箍, ASME BPE-2012, 1½"	 A0021866	14.9 (0.59)
选型代号 CB : ISO 2852 卡箍, ASME BPE-2012, 2"	 A0021867	19.5 (0.77)
选型代号 CC : ISO 2852 卡箍, ASME BPE-2012, 2½"	 A0021869	13.0 (0.51)
选型代号 DA : DN 25 防腐接头 (夹装式), DIN 11864-3 A, 带槽夹装接头	 A0021871	16.0 (0.63)
选型代号 DC : DN 50 防腐接头 (拧入式), DIN 11864-1 A	 A0021872	16.0 (0.63)
选型代号 DF : DN 50 防腐接头 (带沟槽法兰), DIN 11864-2 A	 A0021874	14.2 (0.56)
选型代号 EA : Neumo BioControl D 65 接头	 A0021875	25.0 (0.98)
选型代号 MA : DIN 11851 DN 50 牛奶管道接头 (EHEDG 认证 Siersema 密封圈)	 A0021879	14.5 (0.57)
选型代号 NA : DN 25 <ul style="list-style-type: none"> ■ ISO 228 G1¼"螺纹 ■ 兼容虎口扳手, DIN 1810 平面 注意 使用管道扳手安装会导致损坏。 ▶ 使用虎口扳手进行安装和拆卸。	 A0042904	31.1 (1.22)
选型代号 VA : Varivent N 型法兰 (适用管径 DN 40...DN 100)	 A0021873	19.0 (0.75)



图 11 Neumo BioControl D 65 接头 (选型代号 EA) 外形尺寸示意图; 单位: mm (in)

5.1.7 浸入深度

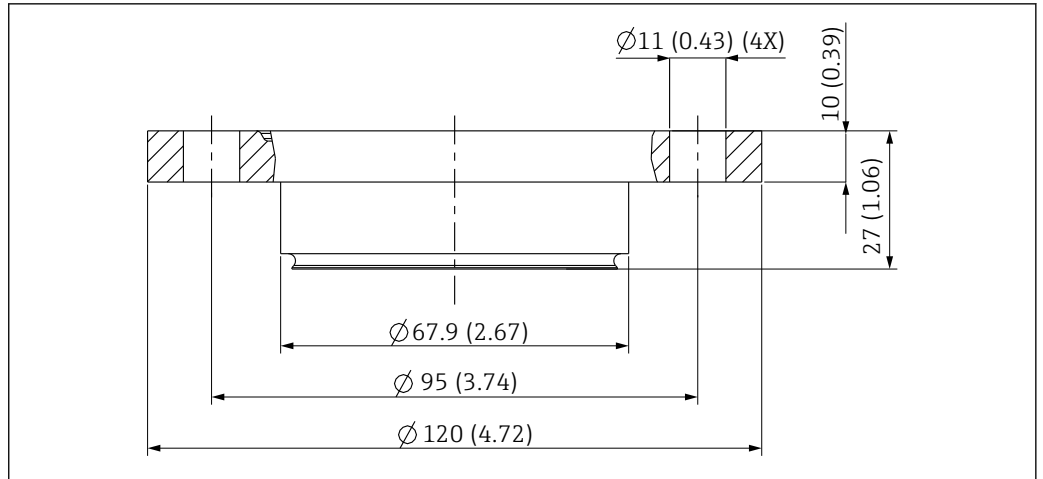

图 12 不同服务腔室的浸入深度示意图

- 1 单腔室, 36 mm 行程, 225 mm 电极 (充注 KCl 电解液)
- 2 单腔室, 78 mm 行程, 225 mm 电极 (未充注 KCl 电解液)
- 3 单腔室, 78 mm 行程, 360 mm 电极 (充注 KCl 电解液)
- 4 双腔室, 78 mm 行程, 225 mm 电极 (未充注 KCl 电解液), 处于服务位置, “内部”服务腔室
- 5 双腔室, 78 mm 行程, 360 mm 电极 (充注 KCl 电解液), 处于服务位置, “内部”服务腔室
- 6 双腔室, 78 mm 行程, 360 mm 电极 (充注 KCl 电解液), 处于服务位置, “前端”服务腔室

浸入深度 (mm (in))

过程连接		服务腔室					
		1	2	3	4	5	6
选型代号 CA: ISO 2852 卡箍 ASME BPE-2012 1½"	X1	20.6 (0.81)	62.1 (2.44)	62.1 (2.44)	28.1 (1.11)	28.1 (1.11)	62.1 (2.44)
	X2	31.6 (1.24)	73.1 (2.88)	73.1 (2.88)	73.1 (2.88)	73.1 (2.88)	73.1 (2.88)
选型代号 CB: ISO 2852 卡箍 ASME BPE-2012 2"	X1	16.1 (0.63)	57.6 (2.27)	57.6 (2.27)	23.6 (0.93)	23.6 (0.93)	57.6 (2.27)
	X2	27.1 (1.07)	68.6 (2.70)	68.6 (2.70)	68.6 (2.70)	68.6 (2.70)	68.6 (2.70)
选型代号 CC: ISO 2852 卡箍 ASME BPE-2012 2½"	X1	22.6 (0.89)	64.1 (2.52)	64.1 (2.52)	30.1 (1.19)	30.1 (1.19)	64.1 (2.52)
	X2	33.6 (1.32)	75.1 (2.96)	75.1 (2.96)	75.1 (2.96)	75.1 (2.96)	75.1 (2.96)

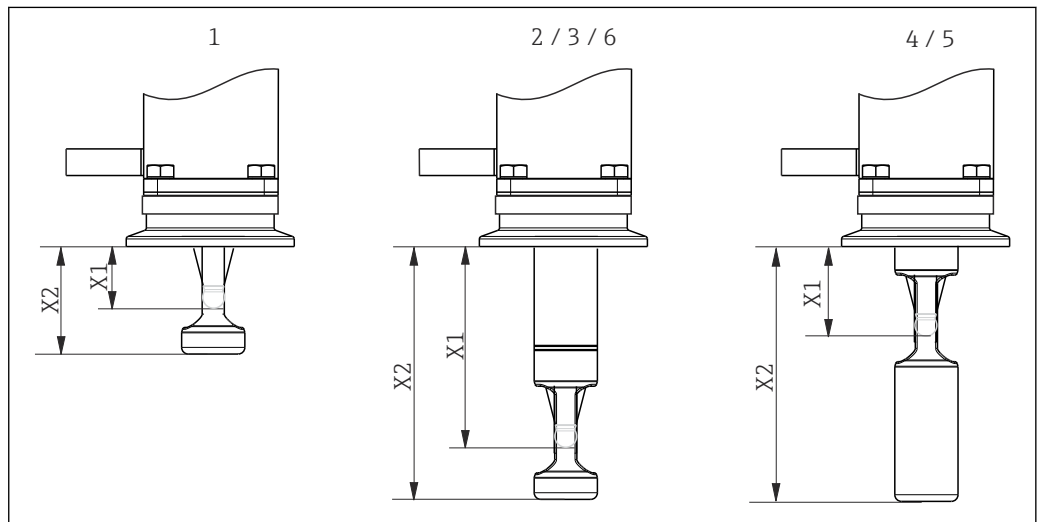
过程连接		服务腔室					
		1	2	3	4	5	6
选型代号 DA : DN 25 防腐接头 夹装式, DIN 11864-3 A	X1	19.6 (0.77)	61.1 (2.41)	61.1 (2.41)	27.1 (1.07)	27.1 (1.07)	61.1 (2.41)
	X2	30.6 (1.20)	72.1 (2.84)	72.1 (2.84)	72.1 (2.84)	72.1 (2.84)	72.1 (2.84)
选型代号 DC : DN 50 防腐接头 拧入式, DIN 11864-1 A	X1	27.1 (1.07)	68.6 (2.70)	68.6 (2.70)	34.6 (1.36)	34.6 (1.36)	68.6 (2.70)
	X2	39.0 (1.53)	79.6 (3.13)	79.6 (3.13)	79.6 (3.13)	79.6 (3.13)	79.6 (3.13)
选型代号 DF : DN 50 防腐接头 带沟槽法兰, DIN 11864-2 A	X1	21.4 (0.84)	62.9 (2.48)	62.9 (2.48)	28.9 (1.14)	28.9 (1.14)	62.9 (2.48)
	X2	32.4 (1.28)	73.9 (2.91)	73.9 (2.91)	73.9 (2.91)	73.9 (2.91)	73.9 (2.91)
选型代号 EA : NEUMO BioControl 接头 D 65	X1	27.6 (1.09)	69.1 (2.72)	69.1 (2.72)	35.1 (1.38)	35.1 (1.38)	69.1 (2.72)
	X2	38.5 (1.51)	80.1 (3.15)	80.1 (3.15)	80.1 (3.15)	80.1 (3.15)	80.1 (3.15)
选型代号 MA : 牛奶管道接头 DIN 11851 DN 50	X1	21.1 (0.83)	62.6 (2.46)	62.6 (2.46)	28.6 (1.13)	28.6 (1.13)	62.6 (2.46)
	X2	32.1 (1.26)	73.6 (2.90)	73.6 (2.90)	73.6 (2.90)	73.6 (2.90)	73.6 (2.90)
选型代号 NA : DN 25 ISO 228 螺纹 G1¼"	X1		70.4 (2.77)	70.4 (2.77)			
	X2		81.4 (3.20)	81.4 (3.20)			
选型代号 VA : Varivent 法兰 N 型 (适用管径 DN 40...DN 100)	X1	16.6 (0.65)	58.1 (2.29)	58.1 (2.29)	24.1 (0.95)	24.1 (0.95)	58.1 (2.29)
	X2	27.6 (1.09)	69.1 (2.72)	69.1 (2.72)	69.1 (2.72)	69.1 (2.72)	69.1 (2.72)



图 13 浸入深度示意图 (单位: mm (in)), 适用 DN 25 ISO 228 G1¼外螺纹过程连接 (选型代号 NA) (服务腔室 2 和 3), 处于测量和服务位置, 安装在 G1¼"焊座上

- A 测量位置
- B 服务位置



图 14 浸入深度示意图 (单位: mm (in))，适用 DN 25 ISO 228 G1 1/4 外螺纹过程连接 (选型代号 NA)

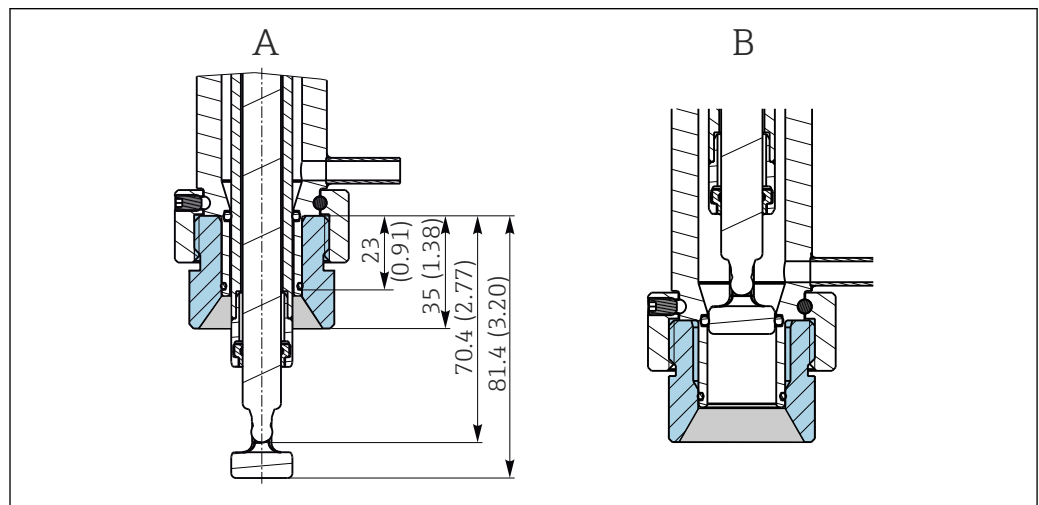

图 15 浸入深度示意图 (单位: mm (in))，适用 Varivent N 型法兰过程连接 (选型代号 VA)

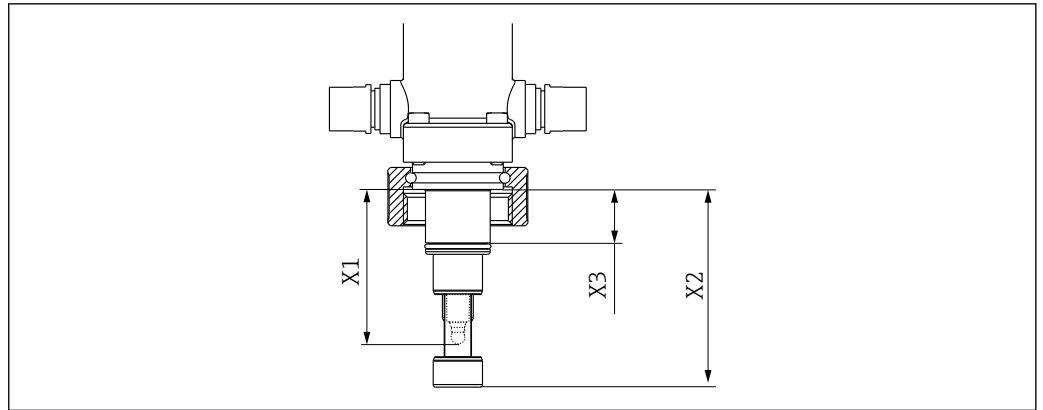

图 16 浸入深度示意图 (单位: mm (in))，适用卡箍过程连接 (示例图) (选型代号 CA、CB、CC、DA)

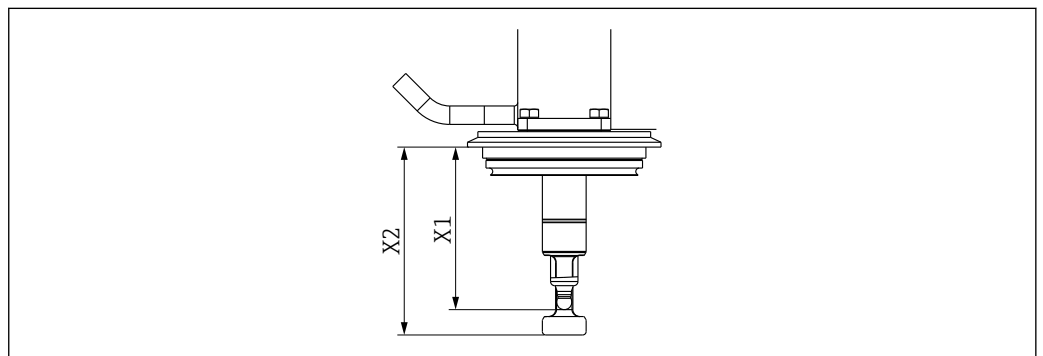

图 17 浸入深度示意图 (单位: mm (in))，适用 DIN 11851 DN 50 牛奶管道接头过程连接 (选型代号 MA)

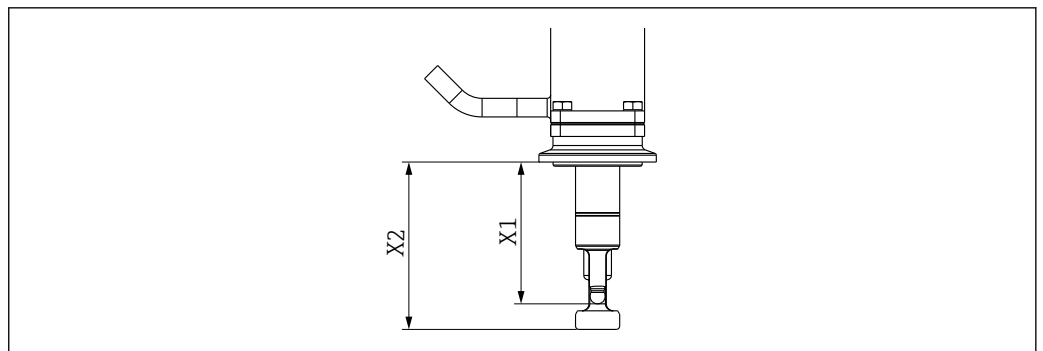

图 18 浸入深度示意图 (单位: mm (in)) , 适用 DN 50 DIN 11864-1 A 防腐接头 (拧入式) 过程连接 (选型代号 DC)

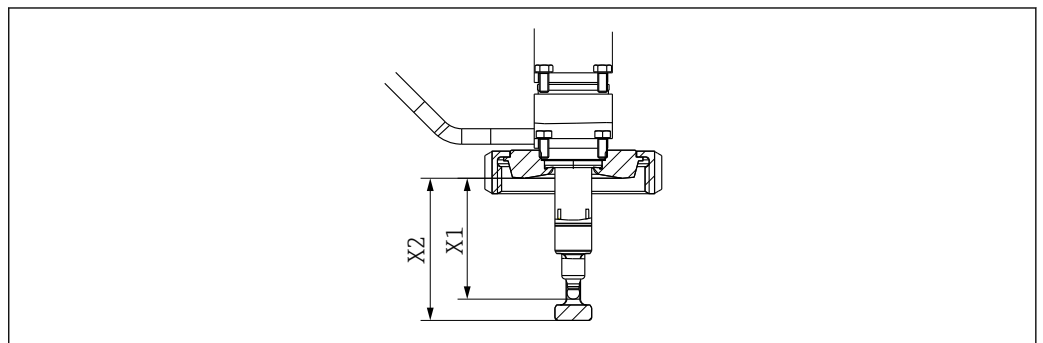

图 19 浸入深度示意图 (单位: mm (in)) , 适用 DN 50 DIN 11864-2 A 防腐接头 (带沟槽法兰) 过程连接 (选型代号 DF)

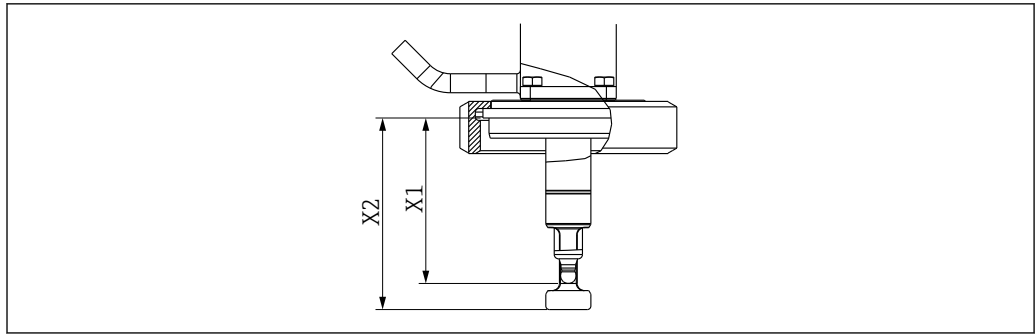

图 20 浸入深度示意图 (单位: mm (in)) , 适用 NEUMO Biocontrol D65 接头过程连接 (选型代号 EA)

5.2 安装安装支架

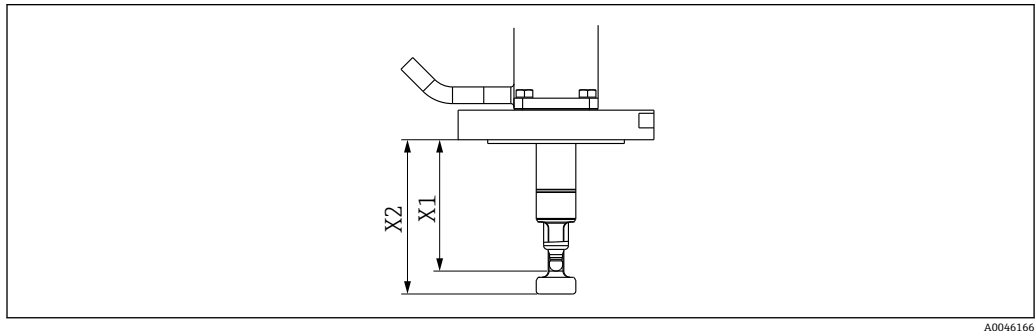
5.2.1 安装步骤

测量系统（单腔室安装支架）

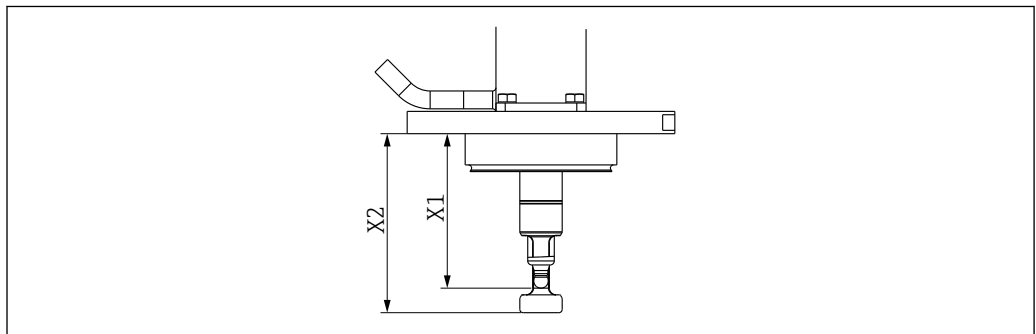
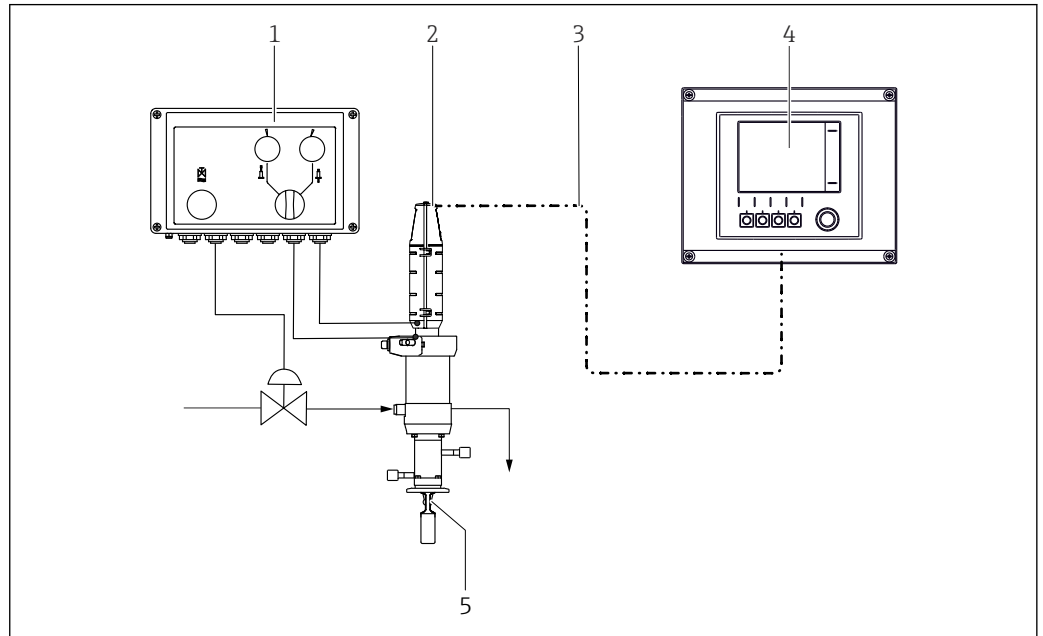

A0017811

图 21 测量系统示意图

- 1 Air-Trol CYC10 控制单元
- 2 Cleanfit CPA875 安装支架
- 3 测量电缆
- 4 Liquiline CM44x 变送器
- 5 传感器

测量系统（双腔室安装支架）

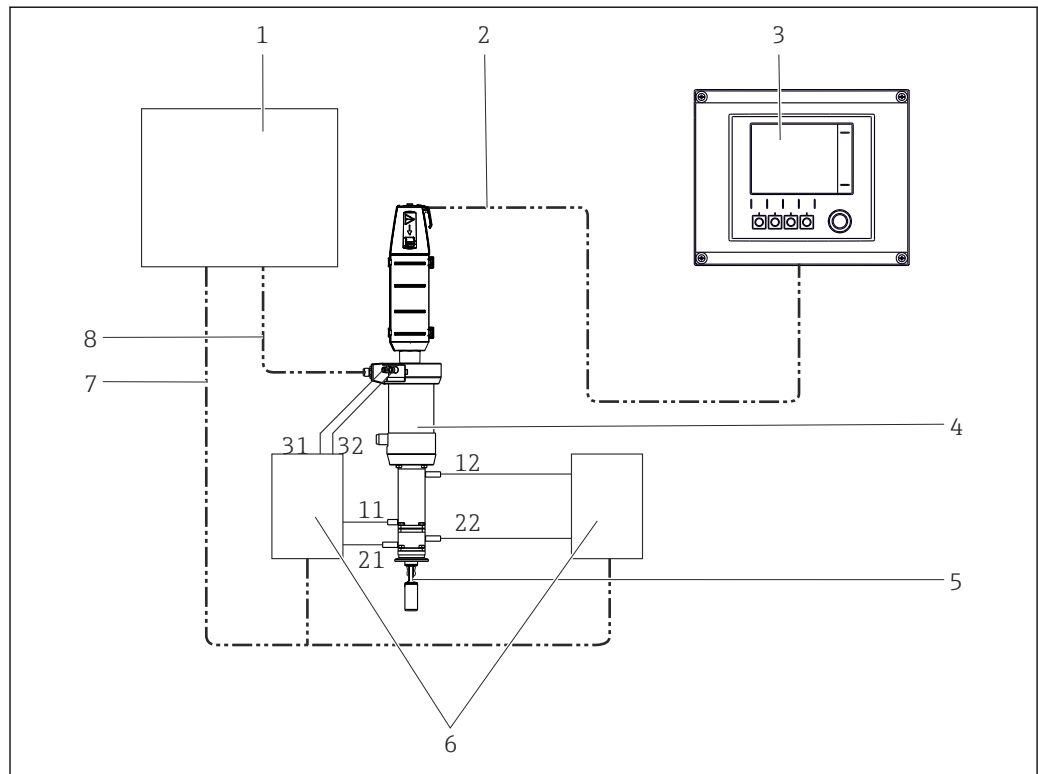

A0022821

图 22 带气动驱动和双腔室的测量系统示意图

- | | |
|------------------------|------------------------|
| 1 控制单元 | 7 控制信号（电气/气动） |
| 2 测量电缆 | 8 限位开关继电器信号 |
| 3 Liquiline CM44x 变送器 | 11/12“内部”服务腔室的进水口/ 出水口 |
| 4 Cleanfit CPA875 安装支架 | 21/22“前端”服务腔室的进水口/ 出水口 |
| 5 传感器 | 31/32 驱动控制 |
| 6 阀组 | |

安装建议



插拔安装支架时，过程腔室与服务腔室之间直接连通。服务腔室接口处可能有介质溢出。

存在介质溢出导致人员受伤的风险。

- ▶ 连接服务腔室接口。
- ▶ 调试前，检查所有接口是否泄漏。

注意

插拔安装支架时确保过程腔室和服务腔室保持连通。

安装支架受到污染。

- ▶ 将安装支架纳入清洗规划。
- ▶ 确保定期清洗。

密封圈在相关末端位置密封过程。安装支架在插拔期间与过程连通；冲洗接口处必须装上管道或进行密封。

 当移动安装支架时，服务腔室与过程之间处于连通状态；此时可使用密封水功能。要实现密封水功能，必须关闭冲洗腔室出水口（例如使用截止阀）。

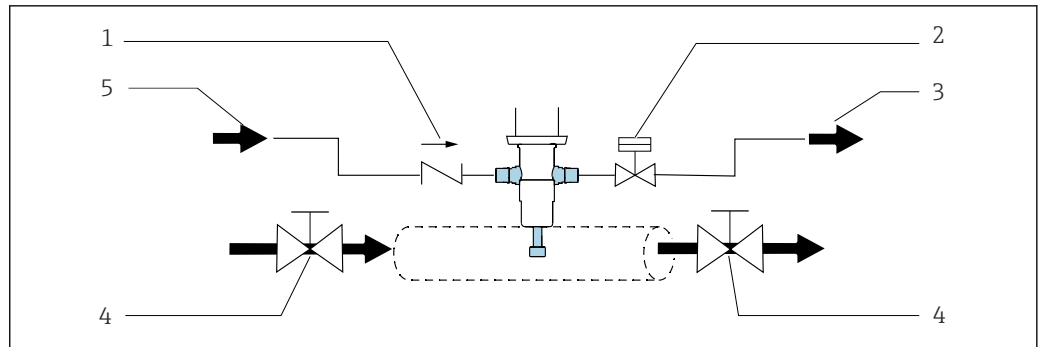

A0039105

图 23 使用旁通管密封系统的安装说明

- 1 截止阀
- 2 阀门打开/闭合，密封水功能
- 3 污水
- 4 截止阀打开/闭合（可选）
- 5 水/清洗液

必须定期检查和保养密封圈。因此，必须采取措施将安装支架与过程相隔离，例如通过安装旁路管的方法。

在过程端安装/拆除安装支架

警告

存在高压、高温，以及过程介质溢出时化学品导致人员受伤的风险。

- ▶ 佩戴防护手套和护目镜，穿着防护服。
- ▶ 仅允许在空置且常压的容器或管道中安装安装支架。

i 插入安装支架前，首先检查两个连接法兰间的密封面。

1. 将安装支架切换至服务位。
 - ↳ (可以看见三角形位置标记(→ 图 24))。
2. 通过过程连接将安装支架固定到容器或管道中。
3. 按照后续章节的说明连接压缩空气和冲洗水输送管道(适用于相关安装支架型号)。

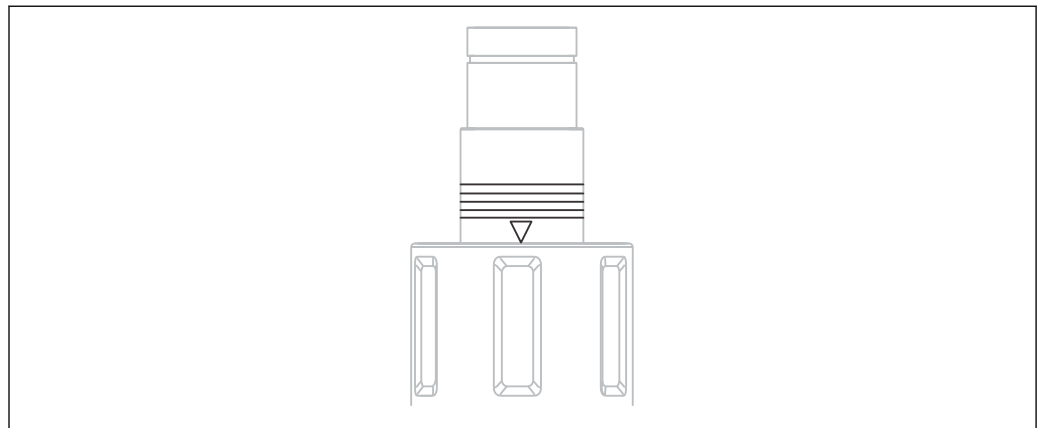

A0023307

图 24 位置标记(服务位置)

自动操作的气动连接

前提:

- 5 ... 8 bar (72 ... 116 psi)空气压力 (绝压) 或 4 ... 7 bar (58 ... 102 psi)空气压力 (表压)
- 压缩空气质量符合 ISO 8573-1:2001 标准 质量等级 3.3.3 或 3.4.3
- 固体等级 3 (最大 5 µm, 最大 5 mg/m³, 颗粒状污染物)
- 温度 ≥ 15 °C (59 °F)时的水含量: 4 级, 压力露点为 3 °C (37 °F)或更低
- 温度为 5 ... 15 °C (41 ... 59 °F)时的水含量: 3 级, 压力露点为 -20 °C (-4 °F)或更低
- 含油量: 3 级 (最大 1 mg/m³)
- 空气温度: 5 °C (41 °F)或更高
- 空气管路最小公称口径: 2 mm (0.08 in)

连接: M5 插入式接头, 4/2 mm OD/ID 软管 (随箱提供 6/4 mm OD/ID 转接头)

注意

空气压力过高

会损坏密封圈。

- ▶ 如果空气压力可能增加到 7 bar (102 psi)以上 (绝压), 即使只是短暂的压力骤升, 也应在上游安装减压阀。

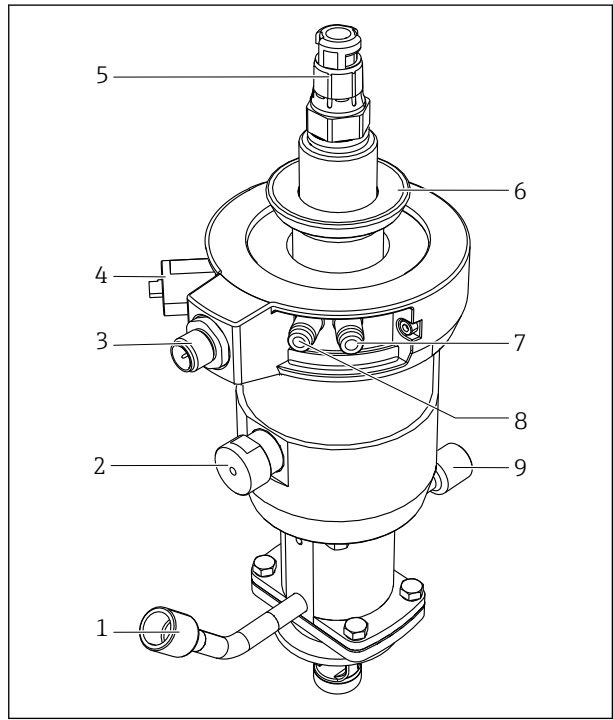

- 1 冲洗水进水口
- 2 自动限位锁 (测量位置)
- 3 限位开关接口
- 4 自动限位锁 (服务位置)
- 5 传感器头
- 6 外壳盖固定环
- 7 气动接口 (移动至测量位置)
- 8 气动接口 (移动至服务位置)
- 9 冲洗水出水口

图 25 气动驱动型安装支架 (不带外壳盖)

i 使用气动导向阀 (二位四通或二位五通) 伸缩安装支架。连接安装支架的两个输入。

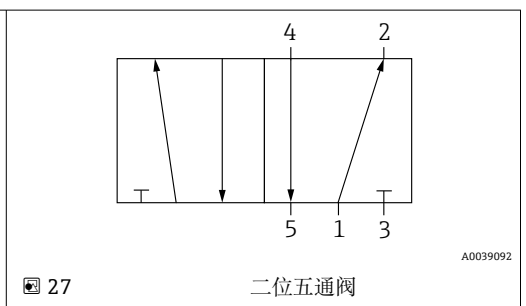
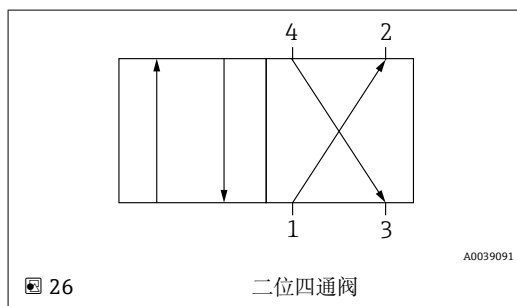

接头 1 连接至压缩空气供应系统。

接头 2 和接头 4 连接至气动驱动型安装支架。

接头 3 和接头 5（如有）未连接；用于为气动驱动型安装支架排气。

冲洗接口

通过 CPA875 无菌伸缩式过程安装支架的服务腔室接头并使用水或清洗液冲洗腔室（包含传感器）或在压力不超过 6 bar (87 psi) 时使用蒸汽 (SIP) 进行消毒。

可伸缩式安装支架可选配单腔室系统或双腔室系统。如果使用双腔室系统，四个接头必须连接至进水口和出水口管路。

i 如果水压超过规定的密封水压 (8 bar (116 psi) 或 16 bar (232 psi))，需在上游安装减压阀。

注意

过程和污水系统之间压差过大，或未正确连接冲洗接头。

密封圈损坏

- ▶ 关闭冲洗接口。
- ▶ 冲洗接口安装至管道中。
- ▶ 使用密封水功能。

双腔室安装支架的冲洗接口分配



图 28 冲洗进水口和出水口分配示意图

- A “清洗”功能：接口和水/清洗液流向
- B 从服务位置切换至测量位置时进行充气/除气
- C 从测量位置切换至服务位置时进行充气/除气
- 1 服务腔室进水口
- 2 服务腔室出水口

服务腔室 I 和 II

双腔室安装支架配备 2 个可独立控制的服务腔室：

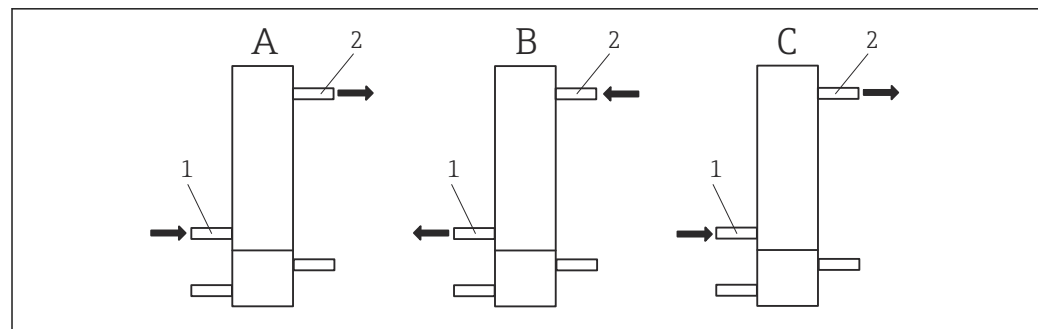
- 服务腔室 I (过程连接端)
- 服务腔室 II (驱动端)

服务腔室 I (过程连接端) 的功能与标准型安装支架 CPA875 的服务腔室相同。服务腔室 II 基于喷淋原理工作。在安装支架插拔过程中，活塞将腔室的内含物完全排空，使得活塞这一侧的容积趋近于零，而另一侧的容积则持续增大。服务腔室 II 内的容积变化，必须通过在安装支架插拔过程中切换服务腔室的进水口和出水口进行补偿。

在“清洗”状态 (A) 下，服务腔室 II (驱动端) 的进水口和出水口遵照以下方式使用 (“前”服务腔室的内部容积没有变化，无需采取压力补偿措施)：

- 取决于清洗方式，通过进水口 (1) 接入清洗液和吹扫气体。
- 通过出水口 (2) 排出介质。

在“从服务位置切换至测量位置”状态 (B) 下，切换时必须确保服务腔室的压力平衡。服务腔室的进水口和出水口分配如下：

- 空气通过进水口 (1) 排出 (进水口打开)。
- 空气通过出水口 (2) 接入。

在“从测量位置切换至服务位置”状态 (C) 下，切换时必须确保服务腔室的压力平衡。服务腔室 II（驱动端）的进水口和出水口分配如下：

- 空气通过进水口 (1) 接入。
- 空气通过出水口 (2) 排出（出水口打开）。

i 必须同时控制服务腔室 II 的进水口和出水口驱动装置。

进水口、出水口和驱动装置的控制器需现场安装，安装支架的供货清单中不含控制器。

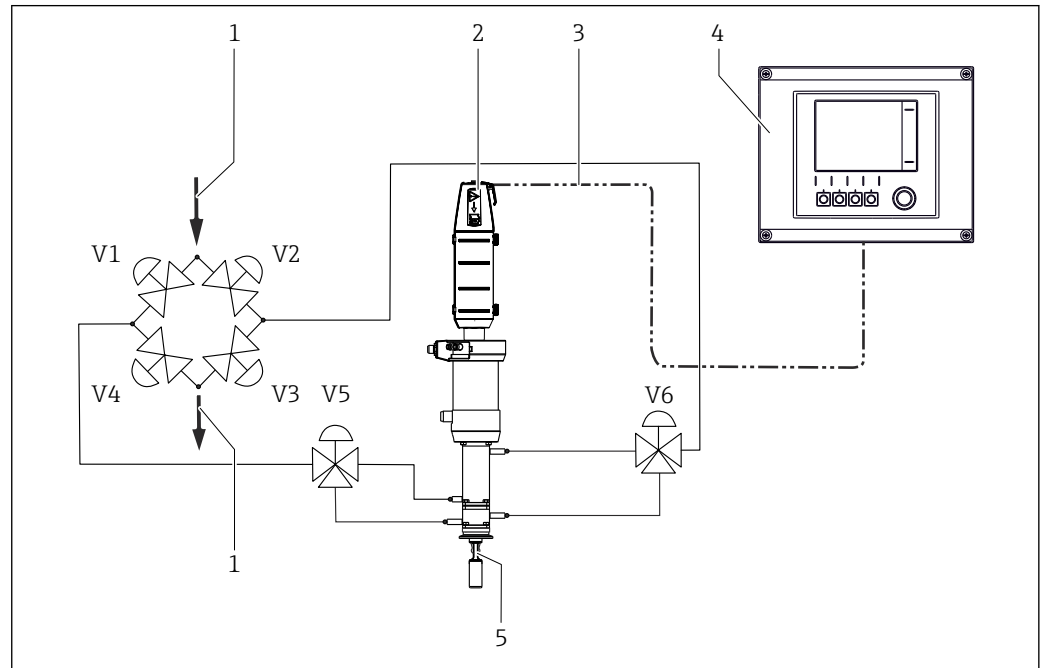

A0061190

- 1 介质供应
- 2 安装支架
- 3 测量电缆
- 4 Liquiline CM44x 变送器
- 5 传感器

控制双腔室安装支架

使用以下配置控制双腔室安装支架，例如：

阀门 V1、V2、V3 和 V4 用于两个服务腔室进水口和出水口的定向切换。两个三通阀 V5 和 V6 用于服务腔室 I（过程连接端）与服务腔室 II（驱动端）的独立控制。

此配置可实现两个腔室之间的灵活切换，并利用它们的特定功能，尤其考虑到在安装支架插拔过程中驱动端腔室的容积变化。

单腔室安装支架的冲洗接口分配

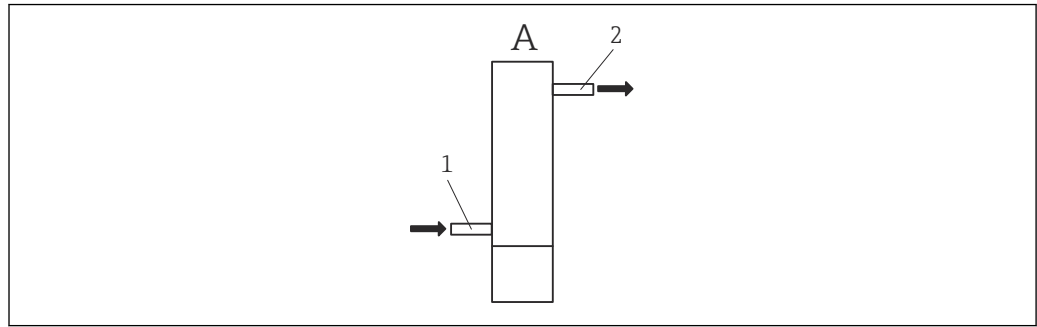

A0043570

图 29 接口和水/清洗液流向

A “清洗”功能：接口和水/清洗液流向

1 服务腔室进水口

2 服务腔室出水口

在“清洗”状态（A）下，服务腔室的进水口和出水口遵照以下方式使用（服务腔室的内部容积没有变化，无需采取压力补偿措施）：

- 通过进水口（1）供应清洗液，具体取决于清洗方法。
- 通过出水口（2）排出介质。
- 自排空通过进水口（1）进行，连接系统时必须考虑这一点。

连接限位开关

进行限位检测时，无论安装支架处于测量位置还是服务位置（对于手动安装支架，仅需注意测量位置），均可向下游管道中的系统（变送器、开关放大器、输出接口端）发出信号。

限位开关必须连接至输出接口端（可以作为非防爆型附件订购），确保正常供电。

可以直接订购带限位检测的安装支架，或日后升级。限位开关电缆必须作为附件订购。

反馈装置

反馈装置通过本安防爆认证。如果未正确安装或连接反馈装置，会导致防爆认证失效。

1. 确保完全遵守制造商文档资料的要求。
2. 遵照相关说明连接反馈装置。

开关部件功能:	NAMUR 常闭触点（感应式）
开关距离:	1.5 mm (0.06 in)
标称电压:	8 V DC
开关频率:	0...5000 Hz
外壳材质:	不锈钢



图 30 感应式限位开关，蓝色保护环中为内部接线

- A 限位开关，服务位置
- B 限位开关，测量位置
- C M12 连接头，焊接端（安装支架内部）
- D 编码
- E 连接头，针脚端（安装支架外部）

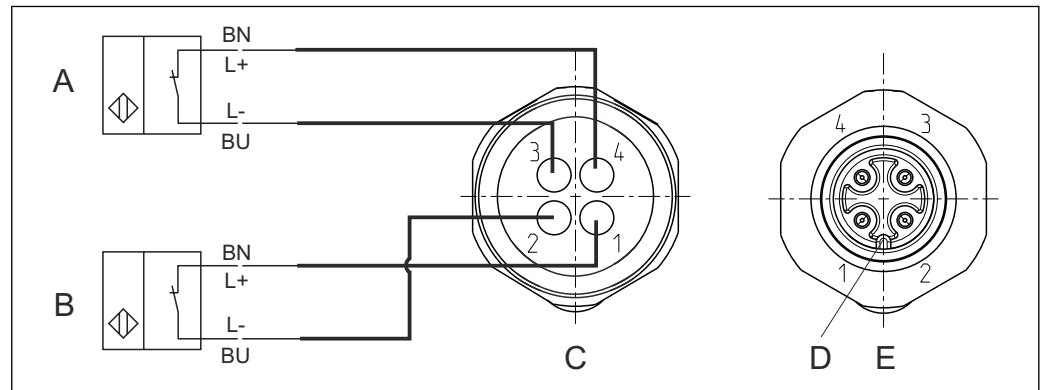
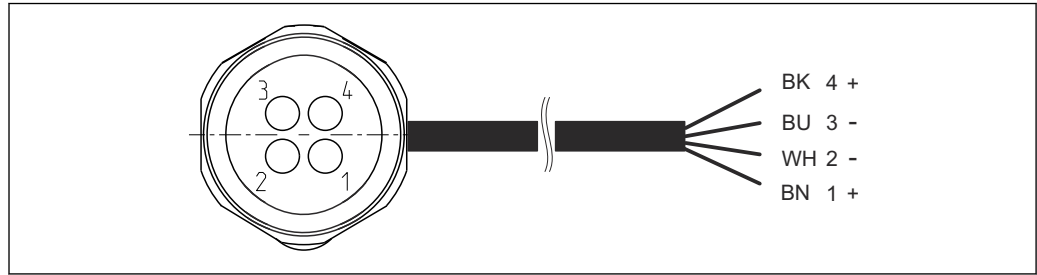

A0022163

图 31 限位开关连接电缆（针对变频器、开关放大器、输出接口端等）示意图

- 1 测量位置
- 2 测量位置
- 3 服务位置
- 4 服务位置

i 仅将针脚 1 和 2 分配给只有一个开关位置（测量位置）的手动安装支架。

i 如果反馈装置使用 24 V DC 电源工作（例如由 Liquiline CM442/CM444/CM448 供电），必须使用 NAMUR 接线端子。适用于非防爆场合的 NAMUR 接线端子（8 V DC）可以作为附件订购 → 图 58。NAMUR 接线端子必须自带电源，不能由 CM44 供电。

i 对于防爆型安装支架 CPA87x-AB*，必须遵守随箱提供的制造商声明，以及已安装的 Pepperl+Fuchs NJ1.5-6.5-15-N-Y180094 反馈装置的操作手册。

限位开关的信号表

安装支架位置	限位开关，测量位置	限位开关，服务位置
测量位置	低电平有效 ($\geq 3 \text{ mA}$)	低电平有效 ($\geq 3 \text{ mA}$)
服务位置	高电平有效 ($\leq 1 \text{ mA}$)	高电平有效 ($\leq 1 \text{ mA}$)

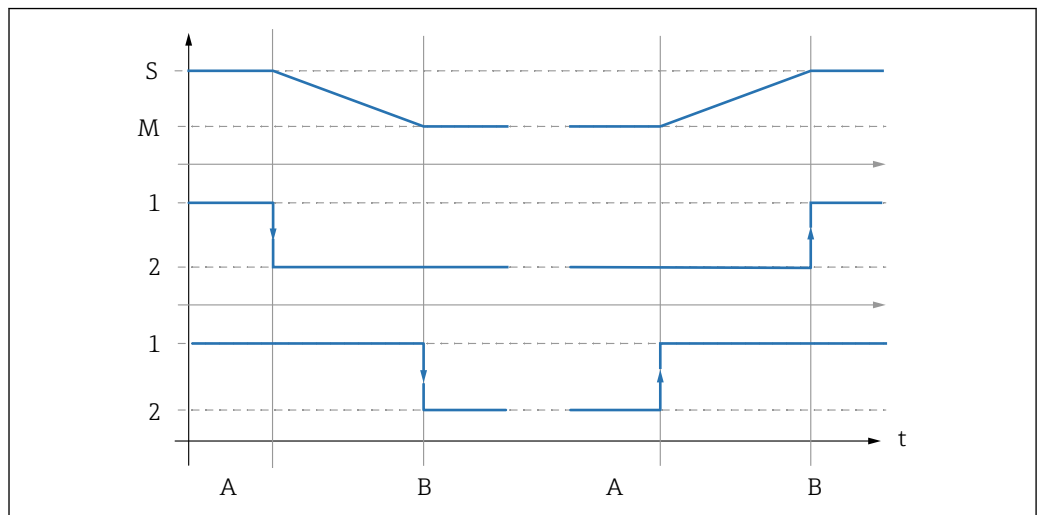

A0039144

图 32 开关功能说明

- S 服务位置
- M 测量位置
- 1 高电平
- 2 低电平
- A 开始切换
- B 到达限位

5.2.2 安装传感器

准备传感器和安装支架

注意

如果安装带故障的传感器，存在介质渗入危险。

- ▶ 检查传感器；如需要，使用完好的新传感器。

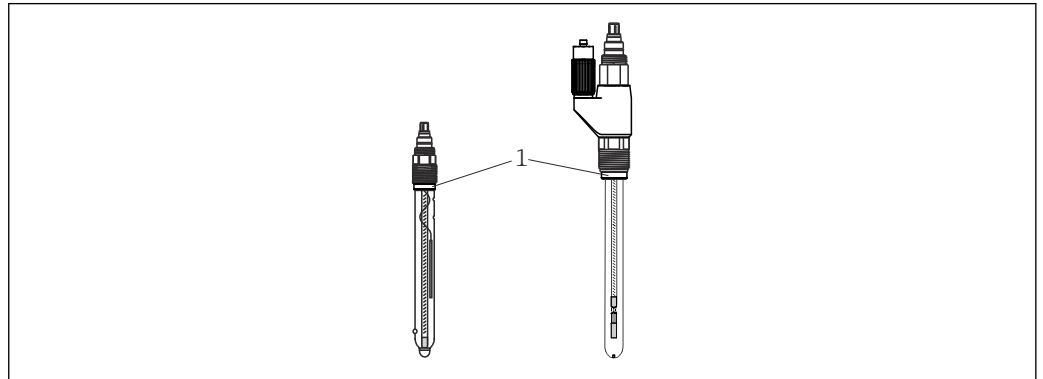

A0030154

☞ 33 安装传感器

- 1 止推环，带 O 型圈

1. 拆除传感器上的保护盖。确保随箱提供 O 型圈和止推环（→ ☞ 33，部件 1）。
2. 为便于安装，将传感器杆浸入水中。
3. 将安装支架切换至服务位置。

3-A 认证型安装支架

3-A 认证型安装支架螺纹连接处的泄漏路径 → ☞ 11:

- ▶ 使用随箱提供的带槽止推环更换传感器止推环。

安装和拆除传感器

⚠ 警告

温度、压力和化学成分均会导致风险!

- ▶ 对服务腔室进行压力补偿。
- ▶ 拆除之前，应在冲洗腔室中充分清洁和冲洗传感器。
- ▶ 检查过程密封圈。（如禁用冲洗功能，冲洗腔室处于限位时不会有介质泄漏）

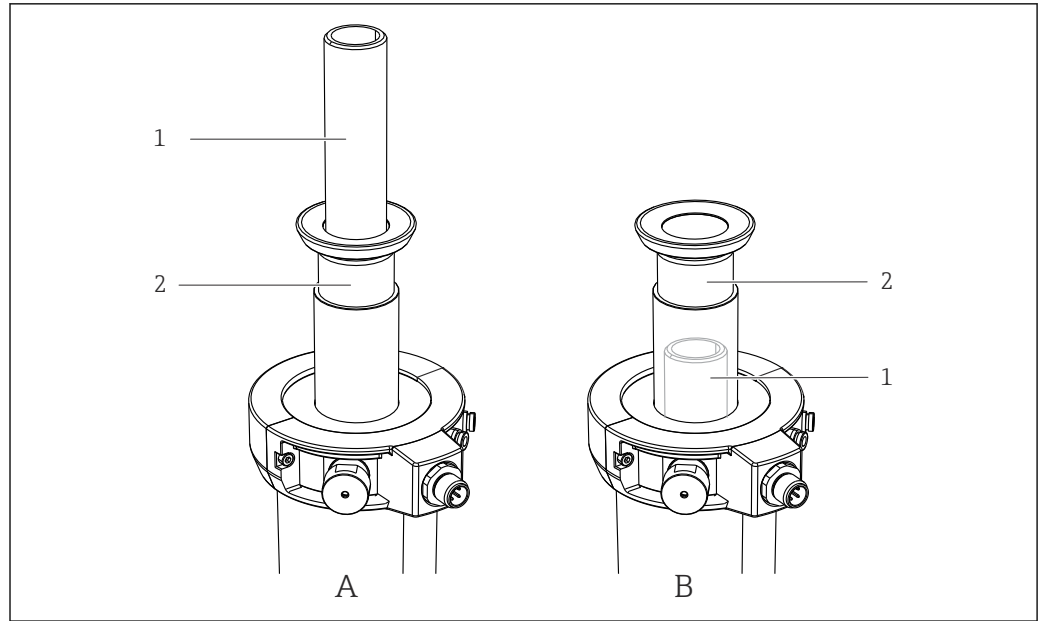

A0030155

图 34 传感器安装方式

- 1 传感器转接头
- 2 伸缩管
- A 传感器转接头位于伸缩管上方
- B 传感器转接头位于伸缩管下方（不可见）

传感器转接头外露（，图号 A）或隐藏在伸缩管下方（图号 B），具体取决于安装支架型号。因此，安装和拆除传感器的步骤会有所不同，具体如下：

传感器接头外露 (图号 A) 时的安装与拆除步骤

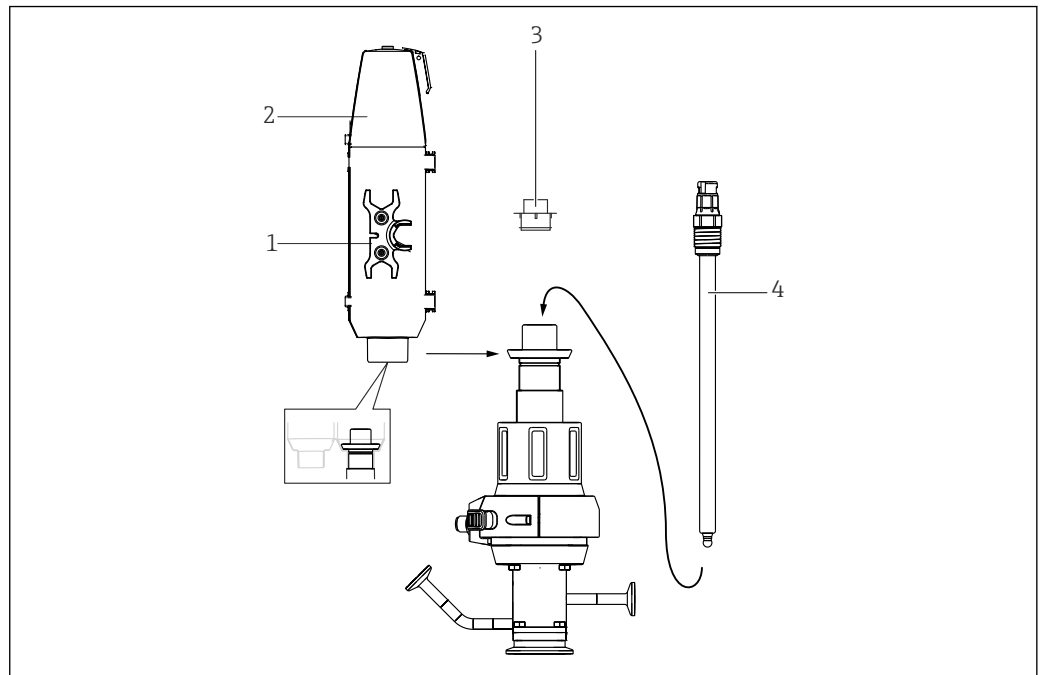

A0030186

35 安装传感器

- 1 开口扳手 (AF 17/19 mm)
- 2 保护盖
- 3 堵头
- 4 传感器

i 在此型号中可安装凝胶电极和 KCl 电极。

传感器的安装步骤如下：

1. 拆除保护盖 (→ 35, 部件 2) (仅在安装支架处于服务位置时可行)。
2. 拆下黄色堵头 (部件 3)。
3. 使用开口扳手 (部件 1) 将传感器 (部件 4) 拧入堵头所在位置, 并手动拧紧 (3 Nm (2.2 lbf ft))。
4. 将开口扳手装回保护盖中。
5. 将保护盖安装到安装支架上。操作时将测量电缆穿过电缆护圈 (保护盖顶部)。

i 务必应先安装保护盖, 再将安装支架移至测量位置。在测量位置时, 将无法拆除保护盖。这样可以防止传感器被误动。

传感器转接头隐藏在内 (图号 B) 时的安装与拆除步骤

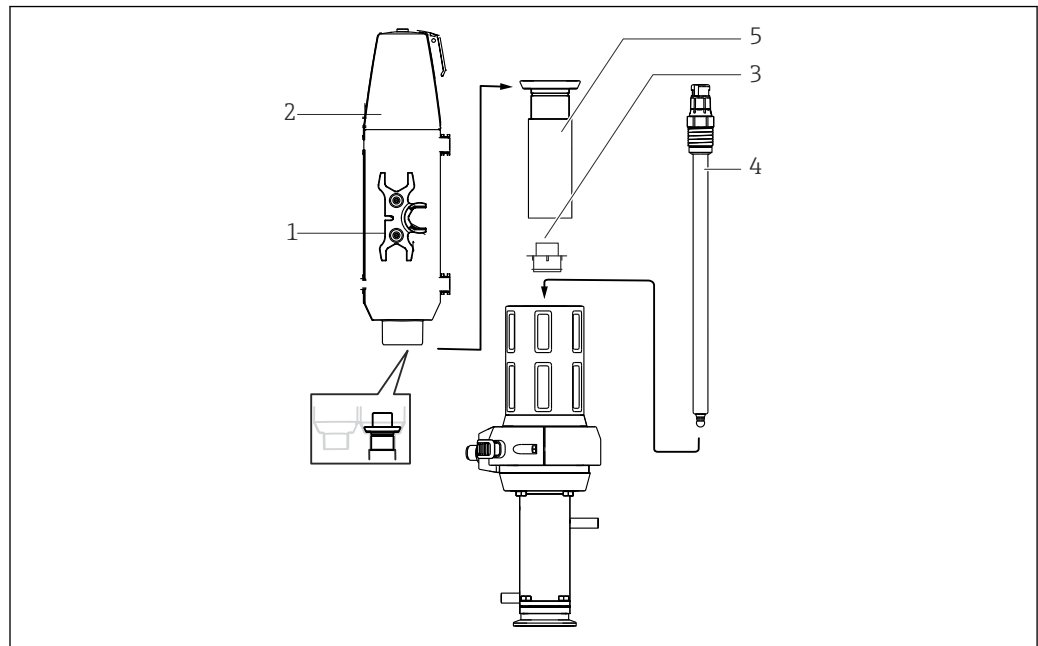

A0030187

36 安装传感器

- 1 套筒扳手 (AF 17/19 mm)
- 2 保护盖
- 3 堵头 (保护帽)
- 4 传感器
- 5 伸缩管

i 在此型号中可安装凝胶电极。安装 KCl 电极时，需要使用“凝胶电极 - KCl 电极转接头”。

传感器的安装步骤如下：

1. 拆除保护盖 (→ 36, 部件 2) (仅在安装支架处于服务位置时可行)。
2. 逆时针方向拧下伸缩管 (部件 5)。
3. 拆下黄色堵头 (部件 3)。
4. 使用开口扳手 (部件 1) 将传感器 (部件 4) 拧入堵头所在位置，并手动拧紧 (3 Nm (2.2 lbf ft))。
5. 重新拧入伸缩管。
6. 将开口扳手装回保护盖中。
7. 将保护盖安装到安装支架上。操作时将测量电缆穿过电缆护圈 (保护盖顶部)。

i 务必应先安装保护盖，再将安装支架移至测量位置。在测量位置时，将无法拆除保护盖。这样可以防止传感器被误动。

使用“凝胶 - KCl 电极转接头”安装 360 mm 凝胶电极和 KCl 电极

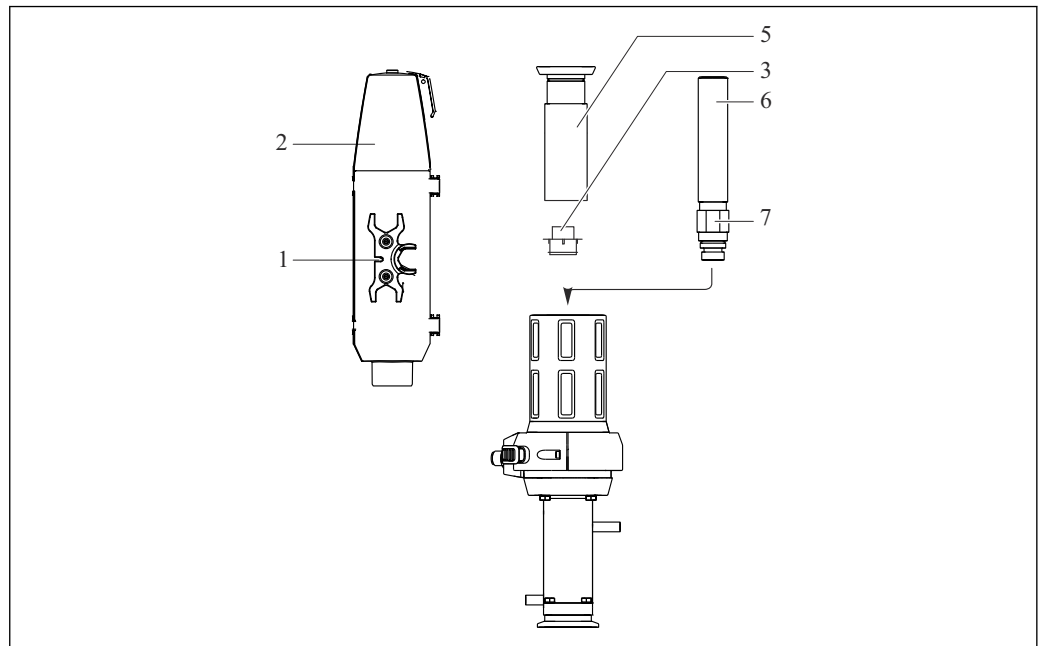

A0030188

☑ 37 传感器安装, 第 1 部分

- 1 开口扳手 (AF 17/19 mm)
- 2 保护盖
- 3 堵头 (保护帽)
- 5 伸缩管
- 6 凝胶电极 - KCl 电极转接头
- 7 锁紧螺母

i 在此型号中可安装凝胶电极。安装 KCl 电极时, 需要使用“凝胶电极 - KCl 电极转接头”。

注意

在测量位置时, 将无法拆除保护盖。这样可以防止传感器被误动。

- ▶ 务必应先安装保护盖, 再将安装支架移至测量位置。
- ▶ 保护盖顶部预留开口, 必要时可将其敲开, 以便引导软管穿过。

传感器的安装步骤如下:

1. 拆除保护盖 (→ ☑ 37, 部件 2) (仅在安装支架处于服务位置时可行)。
2. 逆时针方向拧下伸缩管 (部件 5)。
3. 将“凝胶电极 - KCl 电极转接头” (部件 6) 上的锁紧螺母 (部件 7) 尽可能向上转动。
4. 拆下黄色堵头 (部件 3)。
5. 将“凝胶电极 - KCl 电极转接头” (部件 6) 拧入堵头所在位置, 并手动拧紧 (3 Nm (2.2 lbf ft))。
6. 以顺时针方向手动拧紧锁紧螺母, 然后使用开口扳手 (AF 24 mm) 旋转 ¼ 圈并拧紧。
7. 重新拧入伸缩管。
8. 使用开口扳手 (部件 1) 将传感器 (→ ☑ 38, 部件 4) 拧入堵头所在位置, 并手动拧紧 (3 Nm (2.2 lbf ft))。
9. 将开口扳手装回保护盖中。
10. 将保护盖安装到安装支架上。操作时将测量电缆穿过电缆护圈 (保护盖顶部)。

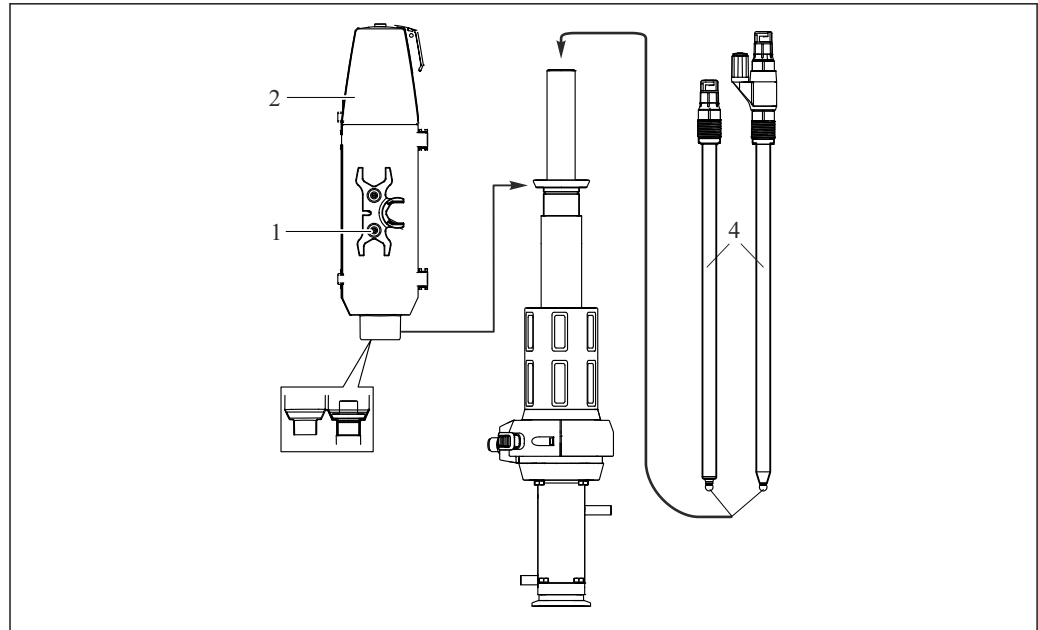

A0030189

图 38 传感器安装，第 2 部分

- 1 开口扳手
- 2 保护盖
- 4 360 mm 凝胶电极或 KCl 电极

5.3 安装后检查

仅当以下问题的答案均为“是”时，才能使用传感器测量：

- 传感器和电缆是否完好无损？
- 安装方向是否正确？
- 传感器是否安装在安装支架中？未悬挂安装在电缆上？

5.3.1 检查密封系统是否完好无损

安装或拆卸传感器后以及执行维护工作时，定期检查密封圈。

1. 将安装支架切换至服务位置
2. 如提供，打开服务腔室出水口的球阀
 - ↳ 有少量介质逸出属正常现象（伸缩安装支架期间，服务腔室和过程之间的连接处）。
3. 如提供，冲洗服务腔室/传感器。
4. 注意出水口。短时间内不应再有介质逸出。
5. 如果介质继续逸出，表示密封系统损坏；停止使用测量点并对安装支架进行维护。

6 调试

6.1 准备工作

调试之前，请确保：

- 所有密封部件均正确安装到位（安装支架密封垫和过程连接密封圈）。
- 传感器安装正确，且已完成接线。
- 冲洗接口处的水连接正确（如有）或冲洗接口已密封。

警告

存在高压、高温，以及过程介质溢出时化学品导致人员受伤的风险。

- ▶ 检查接口，确保牢固密封。

警告

安装支架插拔过程中可能会发生过程介质溢出。

- ▶ 检查过程密封圈是否完好无损。
- ▶ 相应地将冲洗腔室出水口连接至管道。
- ▶ 使用堵头密封冲洗接口。

 注意：安装支架插拔过程中，过程腔室与服务腔室之间会短时间处于连通状态。此中间位置可用于实现上述的“密封水”功能或用作第三静止位（参见“过程密封圈的清洗/消毒（可选）”）。

相应地安装服务腔室接口。

7 操作

7.1 基于过程条件调节安装支架

⚠ 小心

基于工作原理，确保过程和服务腔室保持连接。服务腔室处于带压状况。伸缩安装支架时过程介质可能逸出。

- ▶ 检查过程密封圈是否完好无损。
- ▶ 相应地将冲洗腔室出水口安装至管道中。
- ▶ 使用堵头密封冲洗接头。

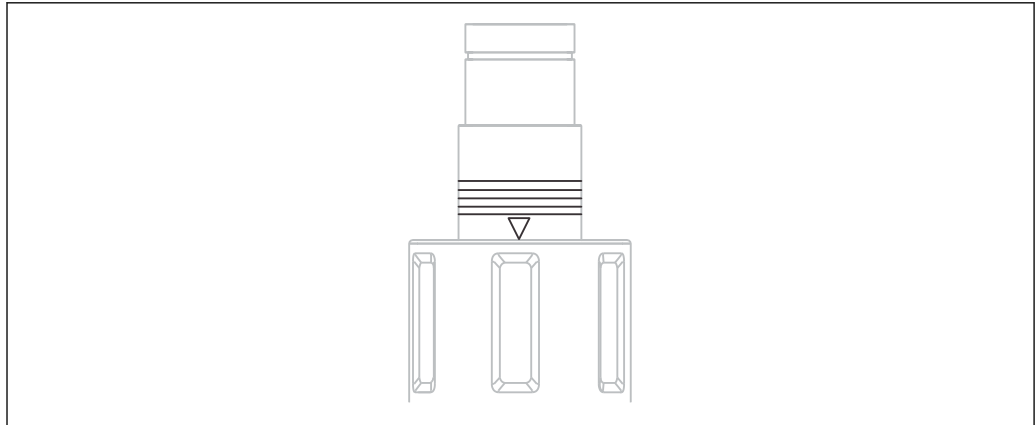

A0023307

图 39 位置标识 (服务位置)

i 气动驱动型安装支架无操作部件。

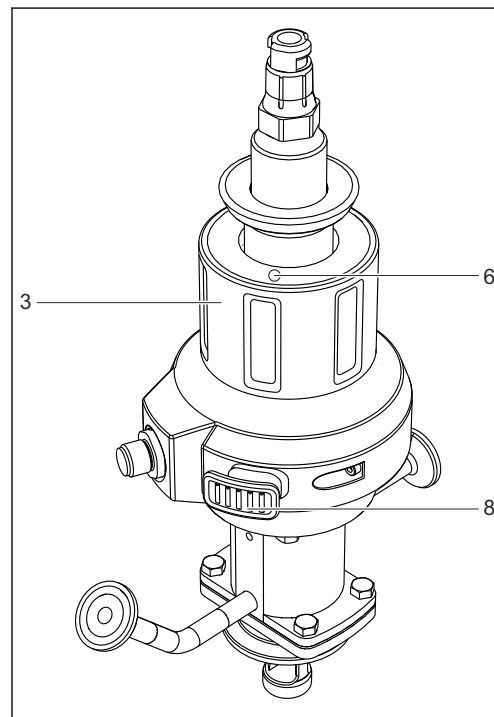

- 3 手动驱动装置
- 6 解锁按钮 (服务位置)
- 8 解锁按钮 (测量位置)

A0030299

图 40 手动驱动型安装支架的操作部件

7.1.1 手动操作



图 41 旋转方向示意图

- A 解锁按钮（服务位置）
B 解锁按钮（测量位置）

将安装支架从服务位置切换至测量位置

仅在安装传感器后才可伸缩安装支架。

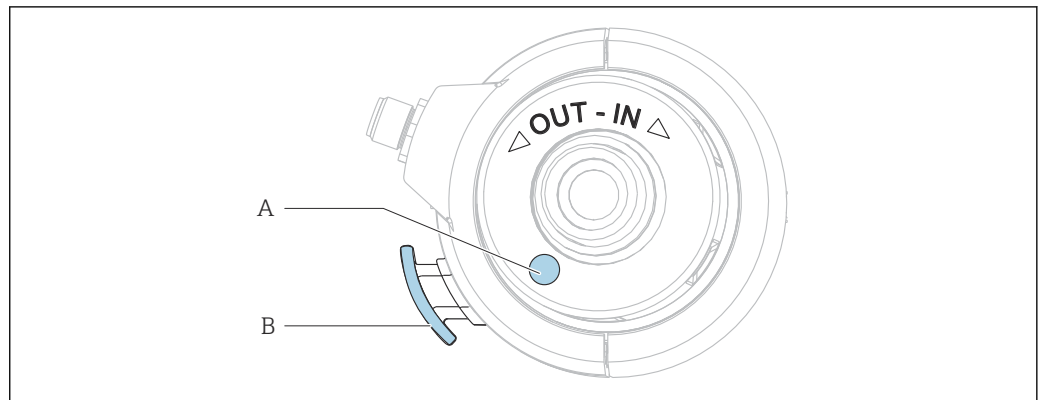
1. 按下解锁按钮（A）。
2. 按下解锁按钮（A），在 1/4 圈中，顺时针旋转驱动装置，使传感器安装支座移动至过程（仅适用已安装传感器的情况）。转动剩余圈数时松开此按钮。
3. 旋转驱动装置，直至锁定啮合到位。

将安装支架从测量位置切换至服务位置

1. 按下解锁按钮（B）。
2. 在第一个 1/4 圈中按下解锁按钮（B），逆时针旋转驱动装置直至停止（服务位置）。
3. 执行所需的服务活动。

7.1.2 气动操作

仅在安装传感器后才可伸缩安装支架。

气动型安装支架的操作取决于控制器。有关说明，参见控制器手册。

使用气动导向阀（二位四通或二位五通）伸缩安装支架。

- ▶ 连接两个输入。
 - ↳ 如果仅连接一个输入（例如，用于测试目的），在关闭限位锁前，传感器导向管移动时，将关闭柱塞。

在发生压缩空气气源故障时插拔安装支架



存在高压介质致人受伤的风险

- ▶ 为系统减压。

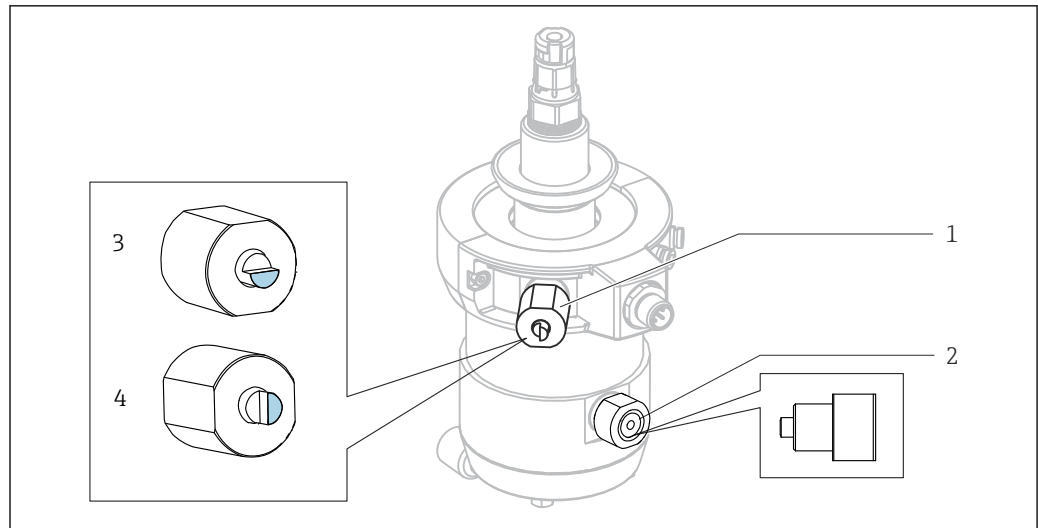

A0046095

42 压缩空气气源故障

- 1 服务位置的限位锁
- 2 测量位置的限位锁
- 3 正常位置 (平面侧在上方)
- 4 密封圈可选消毒位置 (平面侧在左)

如果发生压缩空气气源故障，仍可手动切换安装支架。操作步骤如下：

1. 使用开口扳手 (AF 17 mm (0.67 in)) 拧松两个限位锁 (部件 1 和部件 2)。
2. 将安装支架切换至所需位置。
3. 拧回限位锁 (仅适用过程密封圈可选消毒的情况：将锁重新安装至正常位置 (部件 3))。

过程密封圈清洗/消毒 (可选)

此型号中可清洗和消毒过程密封圈。具体步骤如下：

1. 将安装支架切换至服务位置。
2. 使用开口扳手将限位锁 (部件 1) 针脚从部件 1 旋转至部件 4。
3. 将安装支架切换至测量位置。
 - ↳ 现在，将安装支架切换至测量位置方向并保持在“第三个锁定位置”。在对服务腔室进行清洗/消毒时，也将清洗/消毒过程密封圈。
4. 清洗/消毒后，将安装支架切换至服务位置。
5. 使用开口扳手将限位锁针脚从部件 4 旋转至部件 3。

将安装支架切换至测量位置并继续进行测量。

8 维护

警告

存在介质溢出导致人员受伤的风险

- ▶ 每次执行维护操作前，确保工艺管道已经完全排空，且已彻底冲洗干净。
- ▶ 将安装支架切换至服务位。
- ▶ 安装支架中可能存在残余介质；在开始工作之前彻底冲洗。

i 安装支架驱动为免维护型。不得对驱动进行维护或修理操作。

8.1 维护计划

i 建议按照正确的维护间隔时间填写维护日志。

i 下表中列举的间隔时间仅供参考。在恶劣工况或环境条件下，建议缩短间隔时间。传感器和安装支架的清洗间隔时间取决于被测介质类型。

i 执行清洗或更换之后，在密封圈上涂抹一层厚厚的 Klüber XPC0003-V+R8 润滑油。

间隔时间	维护措施
初次调试期间/维护后重新投入使用时	<ul style="list-style-type: none"> ▶ 执行初始检查。 ▶ 检查所有接口是否密封良好。 ▶ 检查锁定装置（未安装传感器时不会移动）。 ▶ 检查锁紧螺栓（未接入压缩空气时不会移动）。
定期执行	<p>外观检查：</p> <ul style="list-style-type: none"> ▶ 检查安装支架是否能够正常切换。 ▶ 根据需要（取决于脏污程度）定期清洗和润滑伸缩管。 ▶ 检查所有接口是否密封良好。 <p>检查密封性：</p> <ul style="list-style-type: none"> ▪ 冲洗管路 ▪ 过程连接 ▪ 压缩空气软管（气动驱动型）。 <p>使用密封水功能清洗过程密封圈：</p> <ul style="list-style-type: none"> ▶ 关闭冲洗腔室出水口。 ▶ 在过程端执行冲洗，完成密封圈清洗。
每月 或 500 次冲程后执行（以先到者为准）	<ul style="list-style-type: none"> ▶ 检查过程密封圈是否完好无损。 ▶ 如有介质溢出，更换密封圈。 ▶ 检查泄漏检测孔。为此需拆除螺丝。 <p>安装支架切换时是否有介质从泄漏检测孔溢出？可以据此判断服务腔室的内部 O 型圈或双腔室安装支架的浸入管 O 型圈是否存在故障。</p> <p>非 3-A 认证型：</p> <ol style="list-style-type: none"> 1. 检查服务腔室的泄漏检测孔。 2. 彻底清洗安装支架。 3. 更换接液密封圈。 <p>3-A 认证型：</p> <ol style="list-style-type: none"> 1. 检查泄漏路径。 2. 彻底清洗安装支架。 3. 更换接液密封圈。 <ol style="list-style-type: none"> 1. 检查传感器。 2. 拆卸传感器。 3. 检查传感器是否有淤积物。 4. 如果有淤积物，检查清洗循环（清洗剂、温度、持续时间、流量）。

间隔时间	维护措施
	施加过程压力且禁用清洗功能后，确认安装支架的冲洗腔室出水口没有介质流出。 ▶ 检查过程密封圈是否损坏。
每半年 或 5000 次冲程后执行（以先到者为准）	▶ 彻底清洗安装支架。 ▶ 清除残余介质。 ▶ 更换所有接液密封圈。 ▶ 清洗伸缩管。 ▶ 润滑伸缩管。 1. 检查伸缩保护装置的灵活性。 2. 拆除传感器。 ↳ 安装支架中的传感器接触面采用压簧设计，必须能够自由活动。 可能的故障原因：驱动装置内部受到污染，例如传感器损坏导致的污染。

8.2 维护操作

8.2.1 清洗液



警告

含卤素的有机溶剂

尚无充分证据证明硫脲致癌！长期危害环境！

- ▶ 不得使用含有卤素的有机溶剂。



警告

硫脲

吞食有害。尚无充分证据证明硫脲致癌。可能对胎儿有害。长期危害环境。

- ▶ 佩戴护目镜和防护手套，并穿着合适的防护服。
- ▶ 禁止接触眼睛、口腔和皮肤。
- ▶ 禁止直接排放至环境中。

下表中列举了最为常见的污染物，以及合适的清洗液。



注意被清洗部件材料是否耐受清洗液腐蚀。

污染物类型	清洗液
油脂和油膜	热水、含表面活性成分的中性（碱性）清洗液、水溶性有机溶剂（例如乙醇）
水垢沉积、金属氢氧化物沉积、疏水性生物沉积	盐酸（约 3%）
硫化沉积物	盐酸（3%）和硫脲（市售）混合液
蛋白质黏附	盐酸（3%）和胃蛋白酶（市售）混合液
纤维物、悬浮物质	加压水，可能需要添加表面活性剂
轻微生物黏附	加压水

- ▶ 根据污染程度和污染物类型正确选择清洗液。

8.2.2 清洗安装支架

警告

存在介质溢出导致人员受伤的风险

- ▶ 每次执行维护操作前，确保工艺管道已经完全排空，且已彻底冲洗干净。
- ▶ 将安装支架切换至服务位。
- ▶ 安装支架中可能存在残余介质；在开始工作之前彻底冲洗。

警告

发生功能异常。



- ▶ 禁止打开或拆卸驱动装置。
- ▶ 维护过程中仅允许更换伸缩管底部的 O 型圈。
- ▶ 定期清洗和润滑伸缩管。

确保稳定安全的测量：

1. 定期清洗安装支架和传感器。清洗频率和强度取决于介质类型。
2. 使用异丙醇清洗金属部件，而非 O 型圈。

手动驱动型安装支架

必须定期清洗所有接液部件，如传感器和传感器导向管。

1. 按照与安装步骤相反的顺序拆除传感器。→  35
2. 选择合适的清洗液，去除轻度污染物和轻微结垢。(→  46
3. 选择合适的清洗液，使用软刷去除重度污染物。
4. 存在顽固污染物时，需要将部件在清洗液中浸泡一段时间。随后，使用刷子清洗。

 以饮用水测量应用场合中使用的安装支架为例，典型清洗间隔时间为 6 个月。

气动驱动型安装支架

建议使用冲洗水接头和合适的设备进行定期气动控制清洗。

1. 拆卸接液部件。
2. 清洗接液部件。
3. 使用异丙醇清洗金属部件。请勿使用异丙醇清洗 O 型圈。

8.2.3 清洗传感器

→参考连接传感器的文档资料

1. 务必用水以物理方式清洗 ORP 电极。
2. 不得使用化学清洗剂。
 - ↳ 此类清洗剂会积聚在电极上，数小时后会才会消散。这可能会导致测量误差。
3. 不得使用磨蚀性清洗剂。
 - ↳ 这会对传感器造成不可修复的损坏。
4. 清洗完成后，必要时进行二次标定。

清洗传感器：

- 每次执行传感器标定前
- 工作期间定期执行
- 返厂修理传感器前

可以手动拆除和清洗传感器，也可以使用冲洗水连接自动清洗¹⁾。

1) (仅当相应地装配了安装支架时)

如果出现少量沉积物:

1. 将传感器放置在温水中。
2. 使用温和的餐具洗涤剂清洗传感器。

8.2.4 更换密封圈

更换安装支架中的密封圈前，必须中断过程并彻底拆除安装支架。

⚠ 小心

残留介质和高温有导致人员受伤的风险

- ▶ 处置接液部件时，正确采取防护措施，避免残存介质和高温条件造成人员伤害。佩戴护目镜，穿戴防护手套。

⚠ 小心

处于动态负载的密封圈磨损加剧

- ▶ 充分润滑密封圈，例如，使用 Paraliq GTE 703。
- ▶ 减少维护周期。
- ▶ 更换密封圈前清洗安装支架。(→ 47)

准备工作:

1. 中断过程。务必小心残余介质、残余压力以及高温。
2. 将安装支架移至服务位置。
3. 将安装支架完全拆离过程连接。
4. 清洗安装支架。(→ 47)

以下章节描述了如何更换密封圈。下表可引导您参考相关章节。

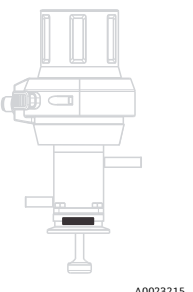
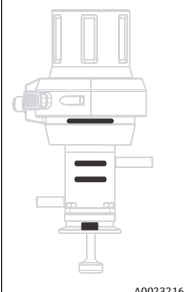
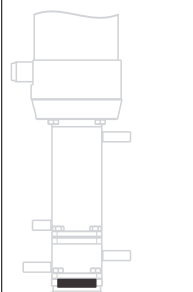
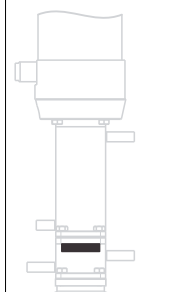
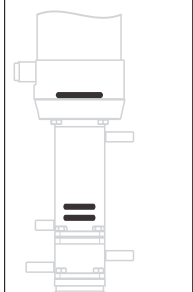
 <p>A0023215</p>	 <p>A0023216</p>	 <p>A0023214</p>	 <p>A0023213</p>	 <p>A0023212</p>
成型密封圈 - 过程连接(A)	O 型圈 - 单腔室(B)	成型密封圈 - 过程连接, 双腔室(C)	成型密封圈 - 前端腔室(D)	密封圈 - 内部双腔室(E)

检查密封系统是否完好无损

安装或拆卸传感器后以及执行维护工作时，定期检查密封圈。

1. 将安装支架切换至服务位置
2. 如提供，打开服务腔室出水口的球阀
 - ↳ 有少量介质逸出属正常现象（伸缩安装支架期间，服务腔室和过程之间的连接处）。
3. 如提供，冲洗服务腔室/传感器。
4. 注意出水口。短时间内不应再有介质逸出。
5. 如果介质继续逸出，表示密封系统损坏；停止使用测量点并对安装支架进行维护。

伸缩管

更换伸缩管中的密封圈

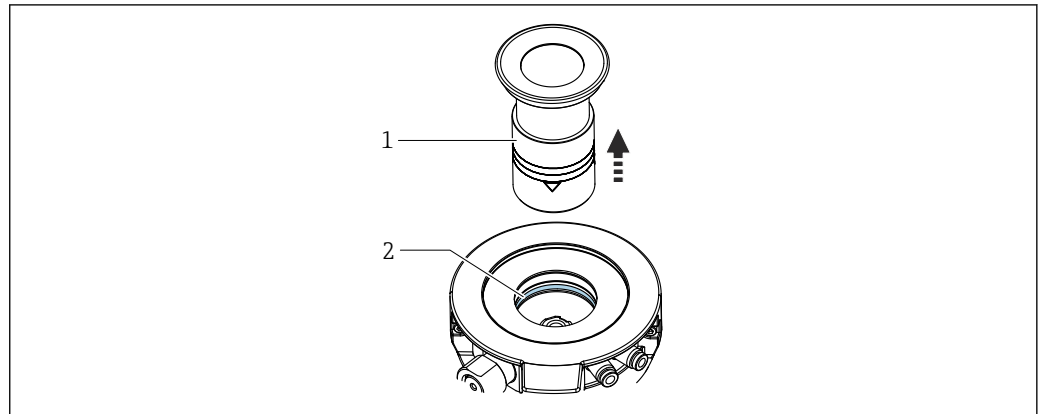

A0055550

- 1 伸缩管
2 O型圈

1. 从安装支架上拧下伸缩管 (1)。
2. 对于气动安装支架，用组合扳手 (AF 17) 拧下自动限位锁。
3. 将安装支架手动切换至测量位置。
4. 使用合适的工具 (例如火花塞扳手) 小心向下按压保护管。
5. 使用 O 型圈拾取装置从安装槽中取出外露的 O 型圈 (2)。
6. 为伸缩管涂抹薄薄一层润滑脂 (例如 Klüber Paraliq GTE 703)。
7. 为 O 型圈涂抹润滑脂，然后安装 O 型圈。
8. 将伸缩管 (1) 和气动限位锁 (适用时) 安装在安装支架上。

成型密封圈 - 过程连接 (A)

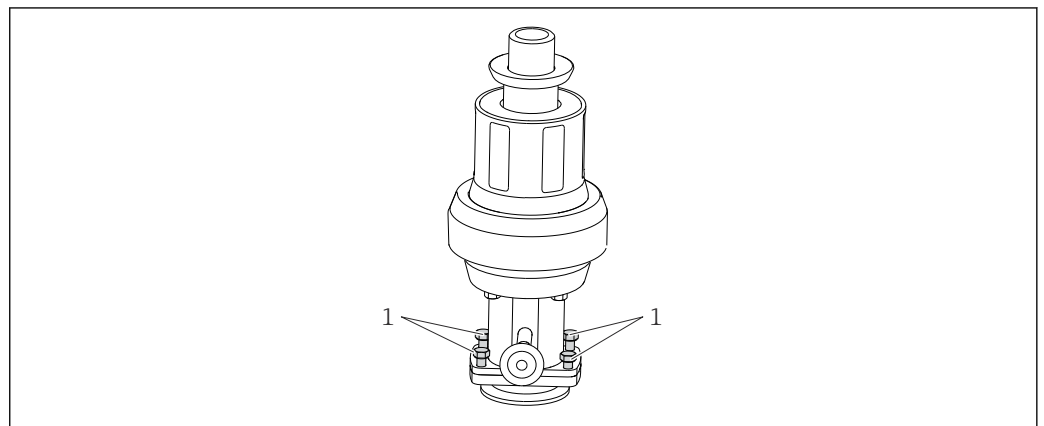

A0030357

图 43 更换密封圈，第 1 部分

- 1 固定螺钉

1. 松开四个固定螺丝 (位置 1)。

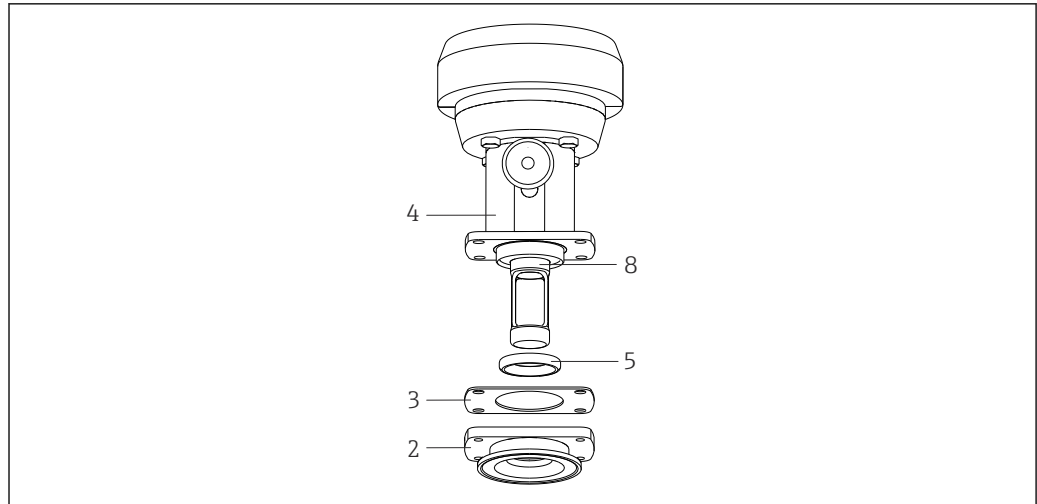

A0030365

图 44 更换密封圈，第 2 部分

- 2 过程连接
- 3 垫圈
- 4 服务腔室
- 5 成型密封圈
- 6 浸入管

2. 拆除过程连接(位置 2)。
3. 将成型密封圈(位置)从过程连接中取出。
4. 为新成型密封圈涂抹薄薄一层润滑脂(例如 Klüber Paraliq GTE 703)。
5. 沿着浸入管(位置 8)上方滑动成型密封圈，使其进入服务腔室的导向槽。确保成型密封圈正确就位。
6. 将垫圈(位置 3)置于服务腔室上。
7. 将过程连接与服务腔室相连。
8. 以 4 Nm 的扭矩拧紧四个固定螺丝。

O 型圈 - 单腔室 (B)

O 型圈

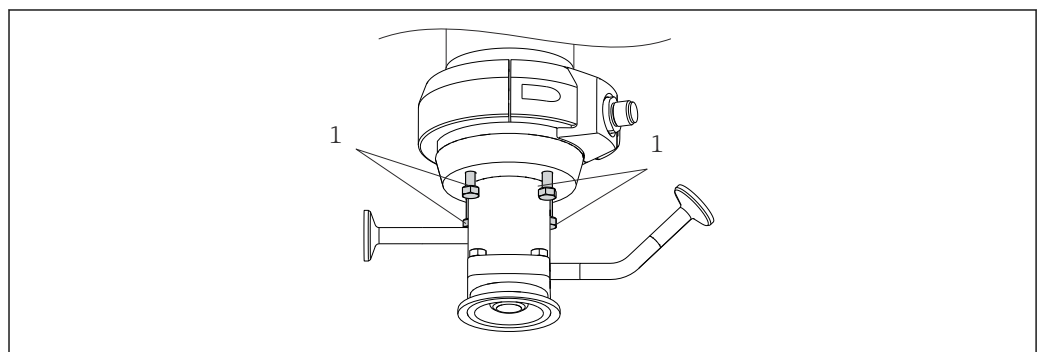

A0030356

图 45 更换密封圈，第 1 部分

- 1 固定螺钉

1. 松开四个固定螺钉 (部件 1)。
2. 拆下带过程连接 (部件 2) 的服务腔室 (部件 3)。



图 46 更换密封圈，第 2 部分

3. 使用镊子取出服务腔室中的两个 O 型圈（部件 4）。
4. 仅适用气动驱动型：使用薄型螺丝刀穿过泄漏检测孔（部件 9）。
 - ↳ 滑套（部件 8）被推出导向槽。
5. 使用镊子拆除滑套。
6. 在新 O 型圈和滑套上薄涂一层润滑脂（例如 Klüber Paraliq GTE 703）。
7. 仅适用气动驱动型：将滑套插入至中间导向槽。
8. 将 O 型圈插入至相应服务腔室的凹槽中。

成型密封圈

1. 使用镊子或尖嘴钳取出成型密封圈（→ 图 46, 图 51 部件 5）。
2. 为成型密封圈涂抹薄薄一层润滑脂。
3. 将成型密封圈压入浸入管的导向槽中。确保成型密封圈正确安装到位。

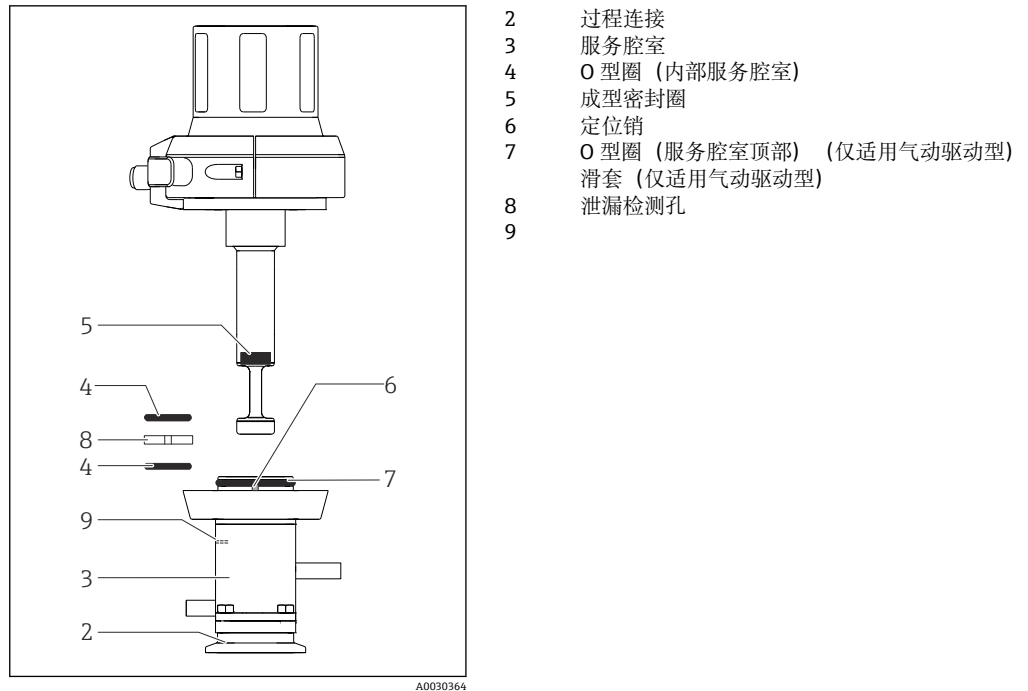
i 如果插入堵头或圆杆（Ø 12 mm (0.47 in)）直至其在密封圈上方突出，则成型密封圈在插入时无法向上移动。

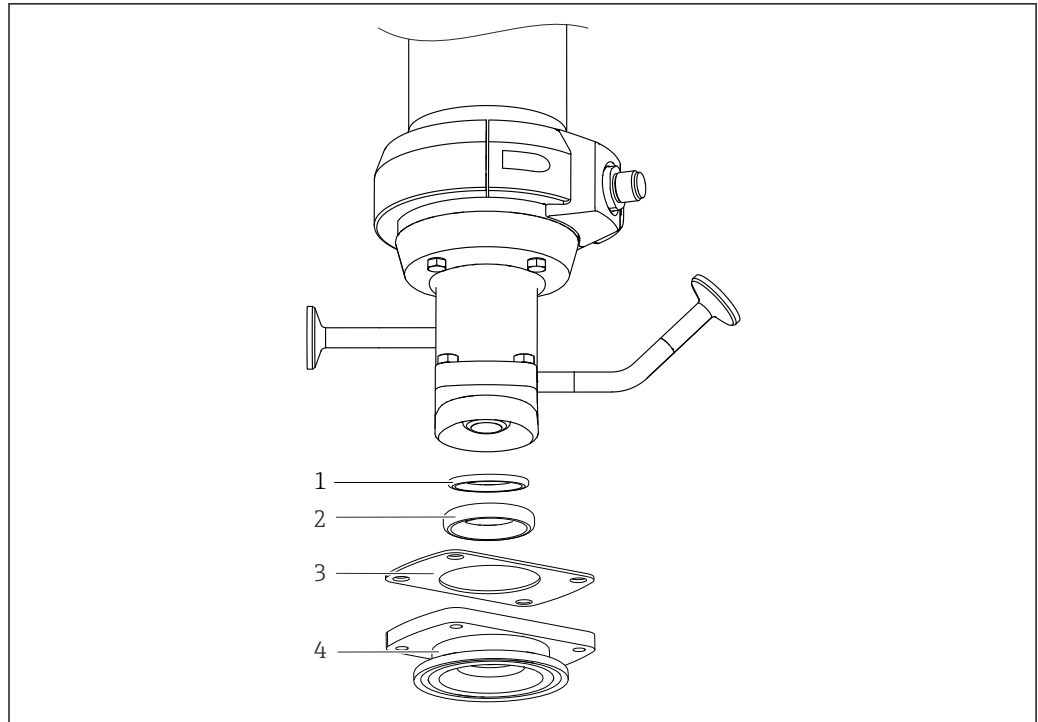

A0061201

- 1 密封圈
- 2 成型密封圈
- 3 垫圈
- 4 过程连接

气动驱动装置

仅适用气动驱动装置:

1. 拆除 O 型圈 (→ 图 46, 图 51 部件 7)。
2. 为成型密封圈涂抹薄薄一层润滑脂。
3. 将成型密封圈压入浸入管的导向槽中。确保成型密封圈正确安装到位。
4. 将服务腔室连同过程连接安装至安装支架上。注意定位销 (部件 6)。
5. 以 4 Nm 的扭矩拧紧四个固定螺钉。

成型密封圈 - 过程连接, 双腔室 (C)

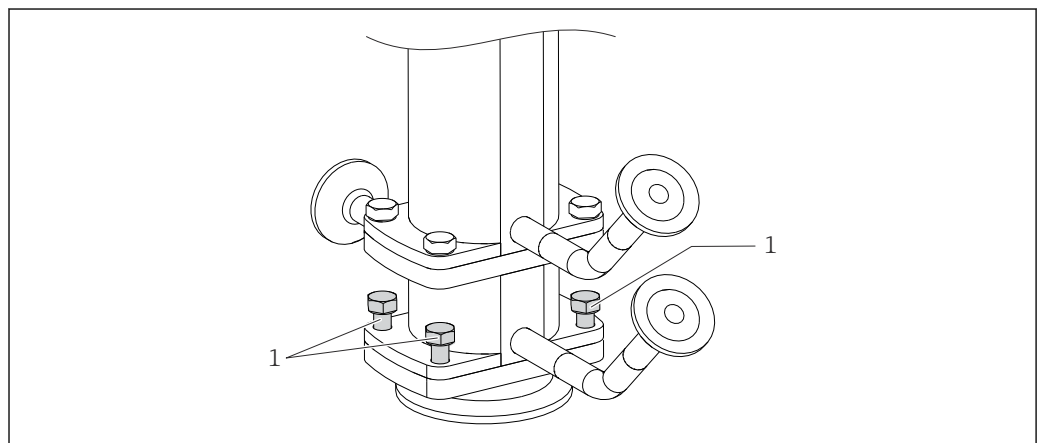

A0030358

图 47 更换密封圈, 第 1 部分

- 1 固定螺钉

1. 松开四个固定螺丝(位置 1)。

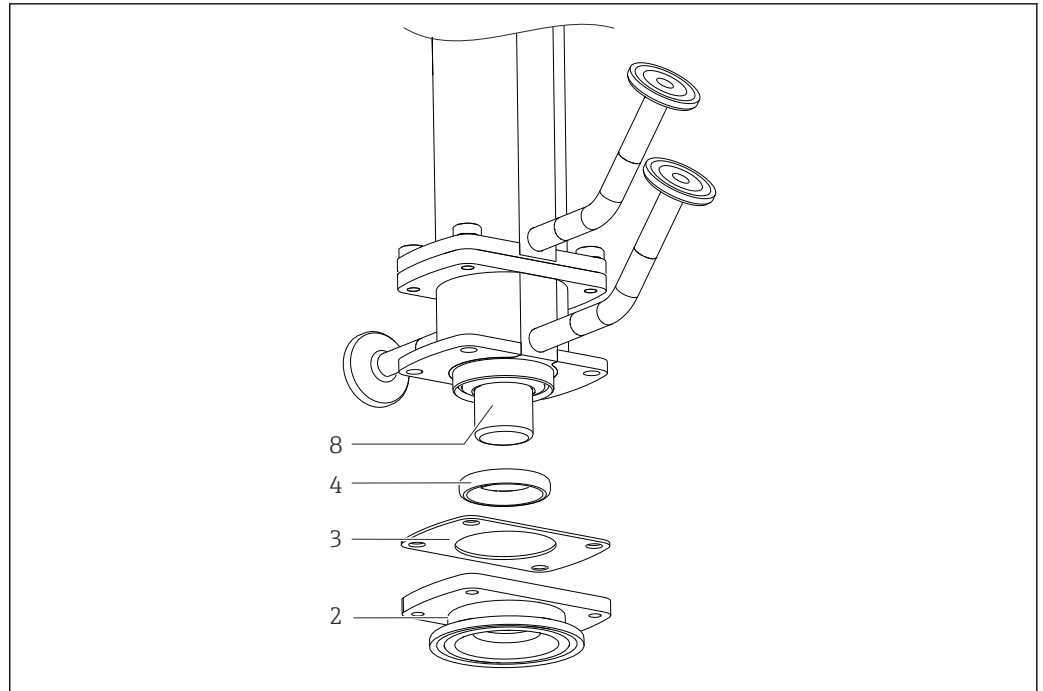

A0030359

🔧 48 更换密封圈, 第 2 部分

- 2 过程连接
- 3 垫圈
- 4 成型密封圈
- 8 浸入管

2. 拆除过程连接(位置 2)。
3. 拆除过程连接上的成型密封圈(位置 4)。
4. 为新成型密封圈涂抹薄薄一层润滑脂(例如 Klüber Paraliq GTE 703)。
5. 沿着浸入管(位置 8)上方滑动成型密封圈, 使其进入服务腔室的导向槽。确保成型密封圈正确就位。
6. 将垫圈(位置 3)置于冲洗腔室上。
7. 将过程连接与“内部”服务腔室相连。
8. 以 4 Nm 的扭矩拧紧四个固定螺丝。

成型密封圈 - “前端”服务腔室 (D)

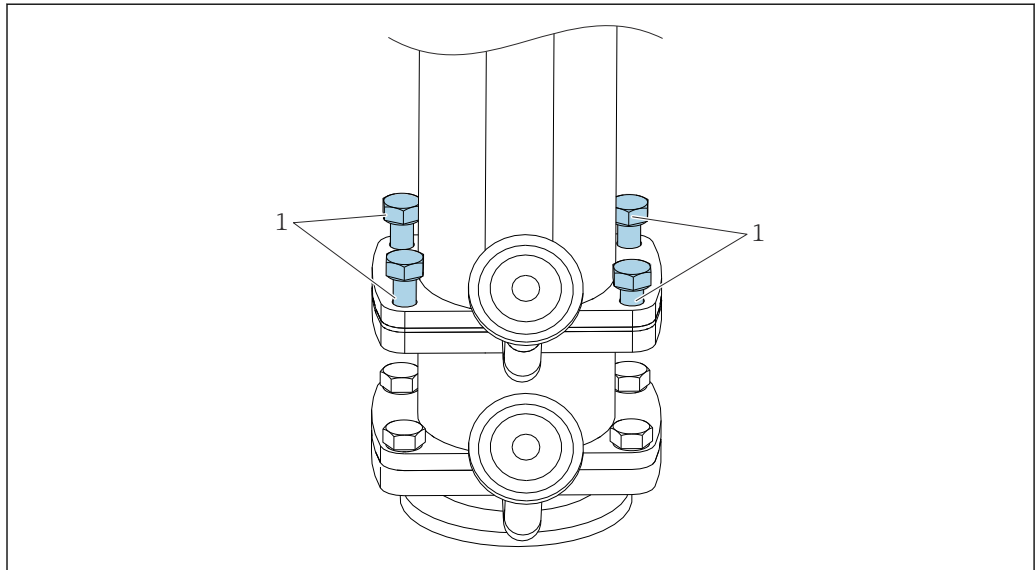

A0030360

图 49 更换密封圈，第一部分

1 固定螺钉

1. 松开四个固定螺钉（部件 1）。

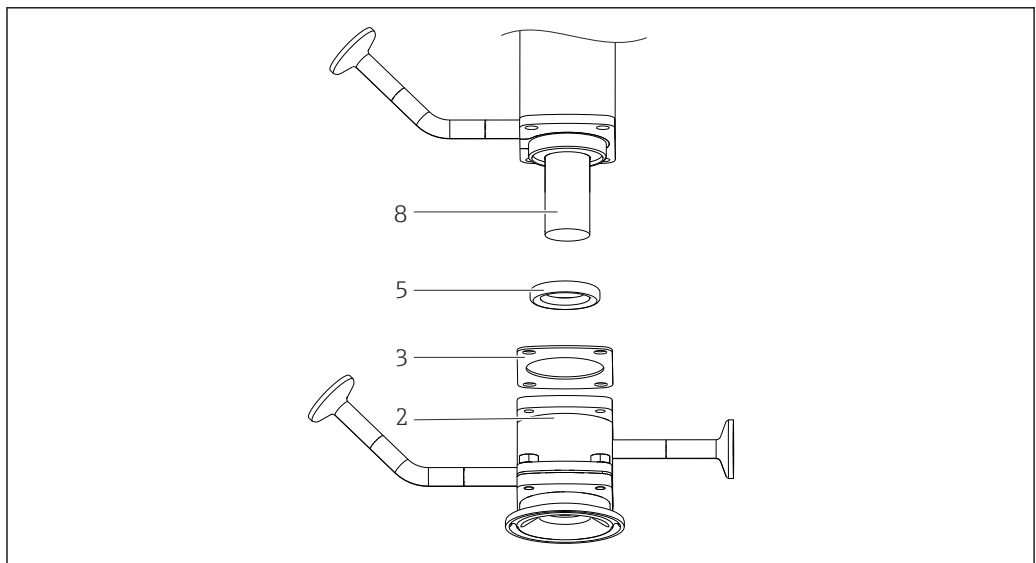

A0030366

图 50 更换密封圈，第二部分

2 “前部”服务腔室，带过程连接

3 垫圈

5 成型密封圈

8 浸入管

2. 拆下带过程连接（部件 2）的“前部”服务腔室。

3. 拆下“前部”服务腔室的成型密封圈（部件 5）。

4. 在新成型密封圈上薄涂一层润滑脂（例如 Klüber Paraliq GTE 703）。

5. 将成型密封圈滑过浸入管（部件 8）并滑动至服务腔室的导向槽中。确保成型密封圈正确安装到位。

6. 将垫圈（部件 3）置于前部腔室上。

7. 将前部腔室与过程连接均连接至“内部”服务腔室。

8. 以 4 Nm 的扭矩拧紧四个固定螺钉。

密封圈 - 内部双腔室(E)

过程连接中的 O 型圈

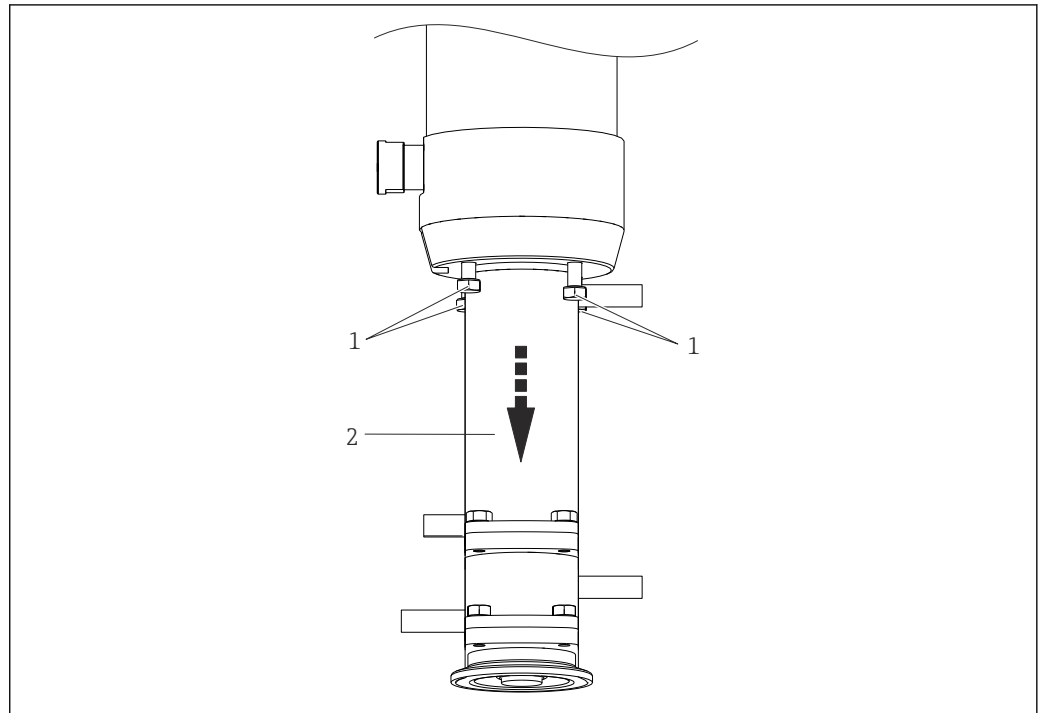

A0030361

🔧 51 更换密封圈, 第一部分

- 1 固定螺钉
- 2 前部服务腔室, 带过程连接

1. 松开四个固定螺钉 (部件 1)。
2. 拆下前部服务腔室和过程连接 (部件 2)。

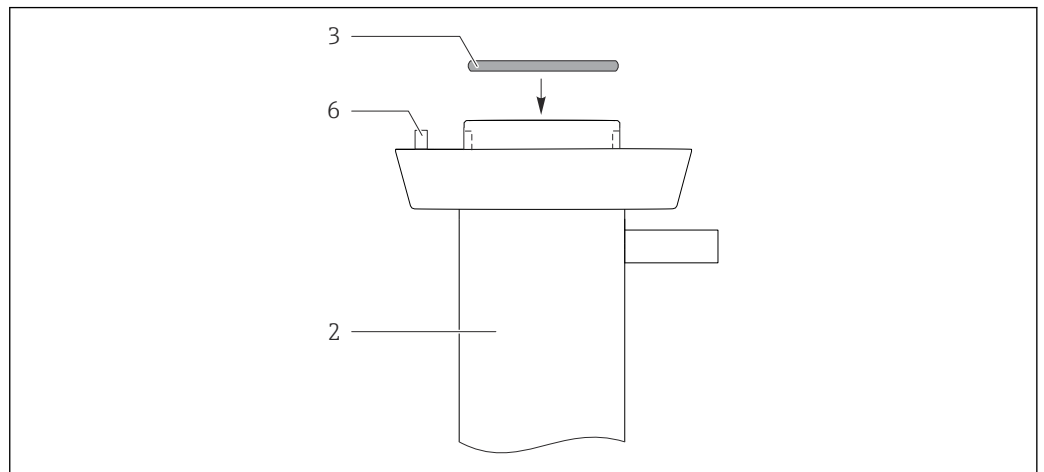

A0030363

🔧 52 更换密封圈, 第二部分

- 2 “内部”服务腔室与“前部”服务腔室和过程连接
- 3 O 型圈
- 6 定位销

3. 拆除 O 型圈 (部件 3)。
4. 在新 O 型圈上薄涂一层润滑脂 (例如 Klüber Paraliq GTE 703) 并将
5. O 型圈置于凹槽中。

成型密封圈

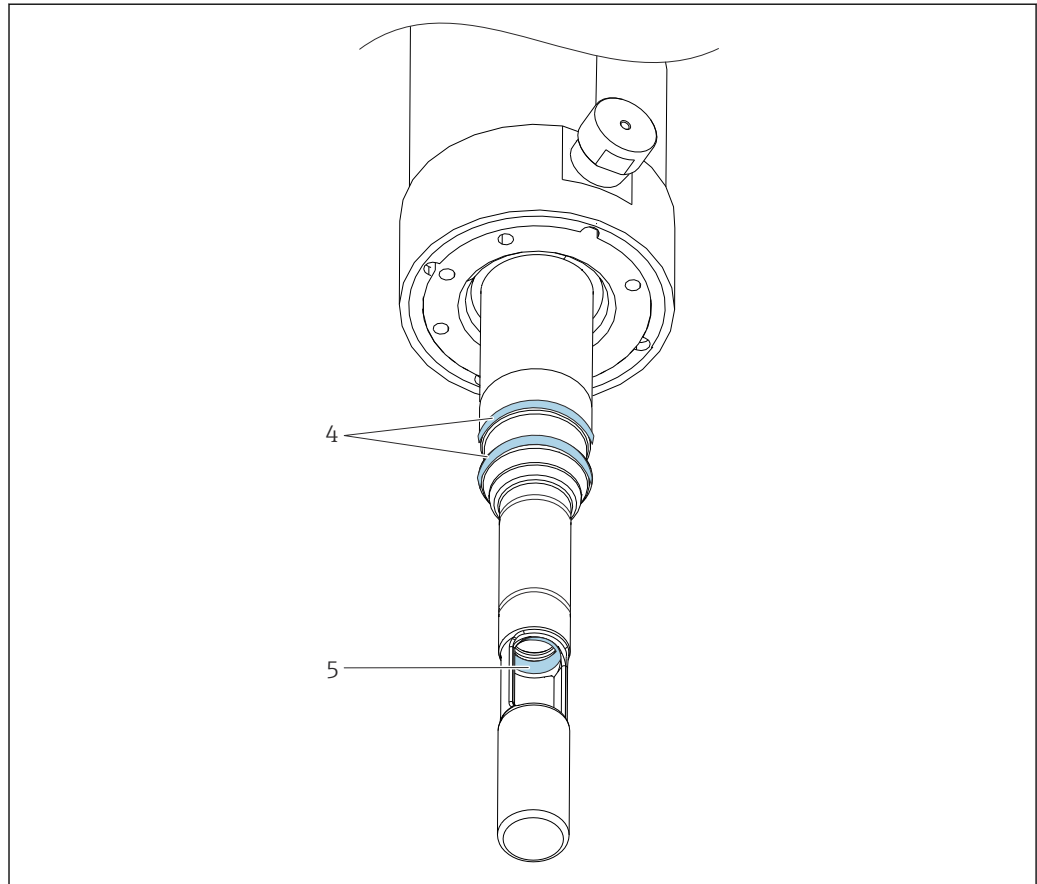

A0030362

🔧 53 更换密封圈，第三部分

- 4 O型圈
5 成型密封圈

1. 使用镊子或尖嘴钳拆除成型密封圈（部件 5）。
2. 在新成型密封圈上薄涂一层润滑脂（例如 Klüber Paraliq GTE 703）。
3. 将成型密封圈压入浸入管的导向槽中。确保成型密封圈正确安装到位。

i 如果插入传感器堵头或圆杆（ $\varnothing 12 \text{ mm}$ ）直至其在密封圈上方突出，则成型密封圈在插入时无法向上移动。

浸入管 O 型圈

1. 拆除 O 型圈（→ 🔧 53, 📁 56 部件 4）。
2. 在新 O 型圈上薄涂一层润滑脂。
3. 将 O 型圈放置在两个凹槽中。
4. 将“内部”服务腔室、“前部”服务腔室和过程连接连接至安装支架。注意定位销（部件 6）。
5. 以 4 Nm 的扭矩拧紧固定螺丝。

9 维修

9.1 概述

维修和改装概念提供以下内容:

- 产品采用模块化结构
- 备件被分组为套件, 其中包括相关套件说明
- 仅使用制造商的原装备件
- 维修工作由制造商服务部门或经过培训的用户执行
- 仅允许制造商服务部门或在工厂中将认证设备改装成其他型号的认证设备
- 遵守适用标准、国家法规、防爆手册 (XA) 和证书要求

1. 按照套件说明进行修理。
2. 记录维修和改装工作, 并在生命周期管理工具 (W@M) 中输入 (或已经输入)。

警告

维修不当会造成危险!

- ▶ 如果安装支架受损影响到压力安全, 仅允许经授权的合格专业人员进行维修。
- ▶ 仅允许当地制造商维修损坏的驱动装置。无法在现场进行维修。
- ▶ 每次完成维修后, 使用正确步骤检查安装支架是否存在泄漏。检查完成后, 安装支架必须符合规格参数要求。
- ▶ 立即更换其他所有受损部件。

- ▶ 修理工作完成后, 检查并确保设备完好、状态安全且功能正常。

9.2 备件

登陆网站查询设备配套备件: www.endress.com/onlinetools

- ▶ 订购备件时请注明设备序列号。

9.3 返厂

产品需维修或进行工厂标定、订购型号错误或发货错误时, 必须返厂。Endress+Hauser 是 ISO 认证企业, 接液产品的返厂操作必须按照法规规定程序执行。

www.endress.com/support/return-material

9.4 废弃



为满足 2012/19/EU 指令关于废弃电气和电子设备 (WEEE) 的要求, Endress+Hauser 产品均带上述图标, 尽量避免将废弃电气和电子设备作为未分类城市垃圾废弃处置。此类产品不可作为未分类城市垃圾废弃处置。必须遵循规定条件将产品寄回制造商废弃处置。

10 附件

以下为本文档发布时可提供的重要附件。

此处列出的附件兼容文档资料介绍的产品。

1. 不同产品组合面临不同的应用限制。
确保测量点与应用相配，相关工作由测量点操作人员负责。
2. 请注意文档资料中的所有产品信息，特别是技术参数。
3. 未列举附件的详细信息请联系 Endress+Hauser 服务部门或当地销售中心。

可以通过产品选型表或备件选型表 XPC0001 订购以下附件：

- G1¼焊座，直型，35 mm，1.4435 (AISI 316 L)，安全短管
- G1¼焊座，弯型，35 mm，1.4435 (AISI 316 L)，安全短管



图 54 焊座示意图 (安全短管)；单位：mm (in)

- G1¼堵头，1.4435 (AISI 316 L)，FPM - FDA 认证
- 225 mm 传感器堵头，1.4435 (AISI 316 L)，Ra = 0.38 µm
- 360 mm 传感器堵头，1.4435 (AISI 316 L)，Ra = 0.38 µm
- 套件，EPDM FDA 密封圈，适用 G1¼过程连接，接液部件，单腔室
- 套件，FKM FDA 密封圈，适用 G1¼过程连接，接液部件，单腔室
- 套件，FFKM FDA 密封圈，适用过程连接，接液部件，单腔室
- 套件，EPDM FDA 密封圈，接液部件，单腔室，不适用 G1¼过程连接
- 套件，FKM FDA 密封圈，接液部件，单腔室，不适用 G1¼过程连接
- 套件，FFKM FDA 密封圈，接液部件，单腔室，不适用 G1¼过程连接
- 套件，EPDM FDA 密封圈，接液部件，双腔室，所有过程连接
- 套件，FKM FDA 密封圈，接液部件，双腔室，所有过程连接
- 套件，FFKM FDA 密封圈，接液部件，双腔室，所有过程连接
- 套件，非接液密封圈
- 电缆，插入式，限位开关，M12，5 m 长度
- 电缆，插入式，限位开关，M12，10 m 长度
- 安装/拆除工具
- 套件，Klüber Paraliq GTE 703 润滑剂 (60g)
- 输出接口端，型号：CPA871-620-R7
NAMUR 限位开关接线端
 - 在 24V DC 设备上提供 8V DC 反馈信号
 - 适合安装在顶帽导轨上

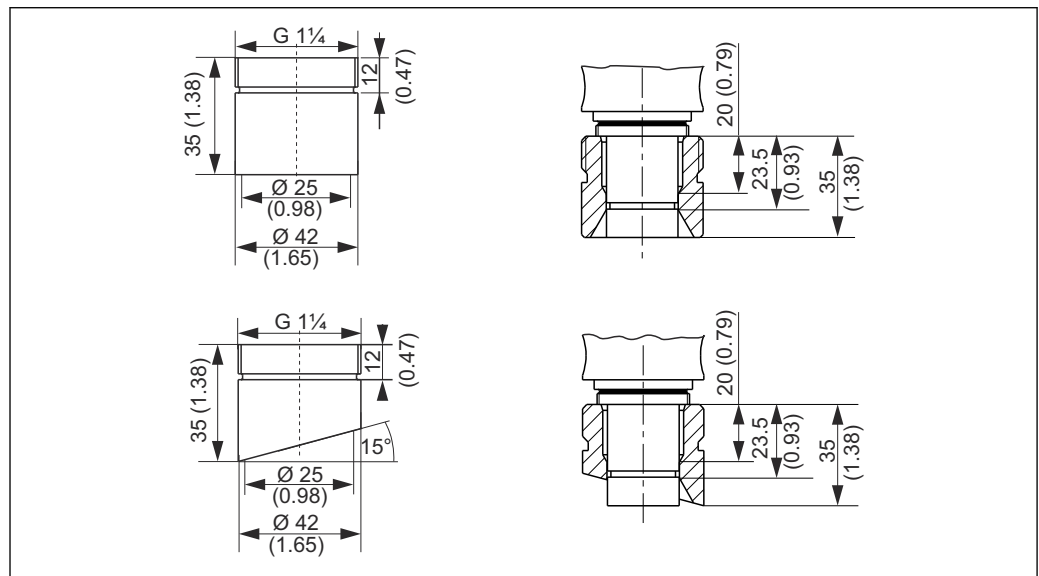
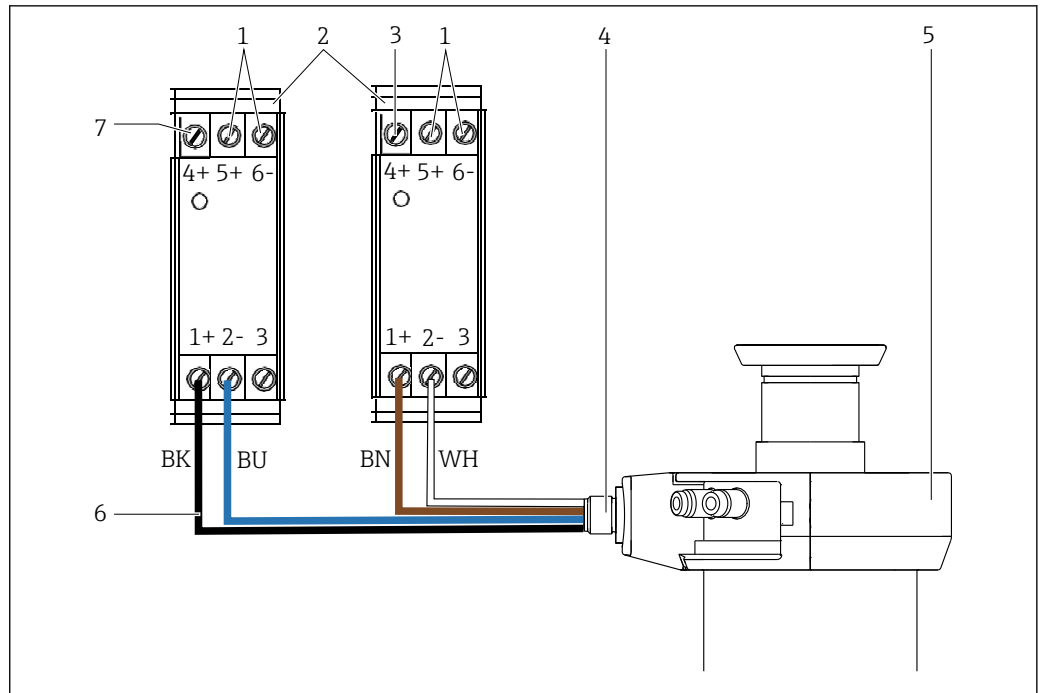

A0046169

☑ 55 安装支架输出接口端接线

- 1 电源
- 2 输出接口端
- 3 测量位置输出
- 4 限位开关
- 5 安装支架
- 6 接线电缆 → ☑ 58
- 7 服务位置输出

10.1 设备专用附件

10.1.1 传感器

pH 电极

Memosens CPS11E

- pH 电极，适用过程测量和环境过程领域中的标准应用
- 采用 Memosens 2.0 数字技术
- 产品主页上的 Configurator 产品选型软件: www.endress.com/cps11e

📖 《技术资料》 TI01493C

Orbisint CPS11

- pH 电极，适用于过程级测量应用
- 带抗污型 PTFE 隔膜
- 产品主页上的 Configurator 产品选型软件: www.endress.com/cps11

📖 《技术资料》 TI00028C

Memosens CPS31E

- 适用于饮用水和游泳池水标准应用的 pH 电极
- 采用 Memosens 2.0 数字技术
- 产品主页上的 Configurator 产品选型软件: www.endress.com/cps31e

📖 《技术资料》 TI01574C

Memosens CPS41E

- pH 电极，用于过程测量
- 带陶瓷隔膜和液态 KCl 电解液
- 采用 Memosens 2.0 数字技术
- 产品主页上的 Configurator 产品选型软件 www.endress.com/cps41e



《技术资料》 TI01495C

Ceraliquid CPS41

- pH 电极，带陶瓷隔膜和液态 KCl 电解液
- 产品主页上的 Configurator 产品选型软件: www.endress.com/cps41



《技术资料》 TI00079C

Memosens CPS61E

- 数字式 pH 电极，适用于生命科学领域的生物反应器应用和食品行业
- 采用 Memosens 2.0 数字技术
- 产品主页上的 Configurator 产品选型软件: www.endress.com/cps61e



《技术资料》 TI01566C

Memosens CPS71E

- pH 电极，用于化学过程应用
- 采用 Memosens 2.0 数字技术
- 产品主页上的 Configurator 产品选型软件: www.endress.com/cps71e



《技术资料》 TI01496C

Ceragel CPS71

- pH 电极，带参比系统，含离子捕捉阱
- 产品主页上的 Configurator 产品选型软件: www.endress.com/cps71



《技术资料》 TI00245C

Memosens CPS91E

- pH 电极，用于重污染介质
- 采用 Memosens 2.0 数字技术
- 产品主页上的 Configurator 产品选型软件: www.endress.com/cps91e



《技术资料》 TI01497C

Orbipore CPS91

- pH 电极，带开孔隔膜，用于重度污染介质测量
- 产品主页上的 Configurator 产品选型软件: www.endress.com/cps91



《技术资料》 TI00375C

ORP 电极**Memosens CPS12E**

- 适用于过程测量和环境工程领域中的标准应用的 ORP 电极
- 采用 Memosens 2.0 数字技术
- 产品主页上的 Configurator 产品选型软件: www.endress.com/cps12e



《技术资料》 TI01494C

Orbisint CPS12

- ORP 电极，适用于过程级测量应用
- 产品主页上的 Configurator 产品选型软件: www.endress.com/cps12



《技术资料》 TI00367C

Memosens CPS42E

- ORP 电极，用于过程测量
- 采用 Memosens 2.0 数字技术
- 产品主页上的 Configurator 产品选型软件: www.endress.com/cps42e

 《技术资料》 TI01575C

Ceraliquid CPS42

- ORP 电极，带陶瓷隔膜和液态 KCl 电解液
- 产品主页上的 Configurator 产品选型软件: www.endress.com/cps42

 《技术资料》 TI00373C

Memosens CPS72E

- ORP 电极，用于化学过程应用
- 采用 Memosens 2.0 数字技术
- 产品主页上的 Configurator 产品选型软件: www.endress.com/cps72e

 《技术资料》 TI01576C

Ceragel CPS72

- ORP 电极，带参比系统，含离子捕捉阱
- 产品主页上的 Configurator 产品选型软件: www.endress.com/cps72

 《技术资料》 TI00374C

pH ISFET 电极**Memosens CPS47E**

- 数字式 ISFET pH 电极
- 采用 Memosens 2.0 数字技术
- 产品主页上的 Configurator 产品选型软件: www.endress.com/cps47e

 《技术资料》 TI01616C

Memosens CPS77E

- ISFET pH 电极，适用蒸汽消毒和高压灭菌应用
- 采用 Memosens 2.0 数字技术
- 产品主页上的 Configurator 产品选型软件: www.endress.com/cps77e

 《技术资料》 TI01396

pH/ORP 组合电极**Memosens CPS16E**

- 数字式 pH/ORP 组合电极，适用于过程级测量和环境领域内的标准测量应用
- 采用 Memosens 2.0 数字技术
- 产品主页上的 Configurator 产品选型软件: www.endress.com/cps16e

 《技术资料》 TI01600C

Memosens CPS76E

- 数字式 pH/ORP 组合电极，适用于过程级测量应用
- 采用 Memosens 2.0 数字技术
- 产品主页上的 Configurator 产品选型软件: www.endress.com/cps76e

 《技术资料》 TI01601C

Memosens CPS96E

- 数字式 pH/ORP 组合电极，适用于重度污染介质和含固介质测量
- 采用 Memosens 2.0 数字技术
- 产品主页上的 Configurator 产品选型软件: www.endress.com/cps96e



《技术资料》TI01602C

电导率传感器**Memosens CLS82E**

- 卫生型电导率传感器
- 采用 Memosens 2.0 数字技术
- 产品主页上的 Configurator 产品选型软件: www.endress.com/cls82e



《技术资料》TI01529C



安装支架的适用传感器长度为 120 mm (4.7 in)、215 mm (8.5 in) 和 360 mm (14.2 in)

溶解氧传感器**Oxymax COS22E**

- 溶解氧传感器，可消毒
- 采用 Memosens 2.0 数字技术
- 产品主页上的 Configurator 产品选型软件: www.endress.com/cos22e



《技术资料》TI00446C



安装支架的适用传感器长度为 120 mm (4.7 in)、215 mm (8.5 in) 和 360 mm (14.2 in)

Oxymax COS22

- 溶解氧传感器，耐受高温消毒
- 采用 Memosens 数字技术或模拟技术
- 产品主页上的 Configurator 产品选型软件: www.endress.com/cos22



《技术资料》TI00446C

吸光度测量传感器**OUSBT66**

- 近红外光 (NIR) 吸光度测量传感器，用于细胞生长和生物质量测量
- 传感器适用于制药行业
- 产品主页上的 Configurator 产品选型软件: www.endress.com/ousbt66



《技术资料》TI00469C



安装支架仅可与 5 mm (0.2 in) 和 10 mm (0.39 in) 光程的吸光度测量传感器搭配使用。

10.2 服务专用附件

10.2.1 清洗系统

Air-Trol 500

- 控制单元，适用于 Cleanfit 可伸缩式安装支架
- 订货号: 50051994



《技术资料》TI00038C

Cleanfit Control CYC25

- 将电气信号转换成气动信号，控制气动操作的可伸缩式安装支架或泵，与 Liquiline CM44x 配套使用
- 多种控制选项
- 产品主页上的 Configurator 产品选型软件: www.endress.com/cyc25



《技术资料》TI01231C

Liquiline Control CDC90

- 全自动清洗和标定系统，满足所有行业中 pH 和 ORP 测量点的要求
- 系统支持电极清洗、校验、标定和调节
- 产品主页上的 Configurator 产品选型软件: www.endress.com/cdc90



《技术资料》TI01340C

10.3 冲洗接口的安装附件

滤水器套件

- 滤水器（污物分离器）100 μm，整套，包含撑脚
- 订货号：71390988

减压套件

- 整套包含压力表和撑脚
- 订货号：71390993

软管连接接头，用于冲洗连接 G ¼, DN 12

- 1.4404 (AISI 316L), 2 个
- 订货号：51502808

软管连接接头，用于冲洗连接 G ¼, DN 12

- PVDF (2 个)
- 订货号：50090491

11 技术参数

11.1 安装

配套传感器	短型	凝胶电极、ISFET 电极	225 mm (8.86 in)
		KCl 电极	225 mm (8.86 in)
	长型	凝胶电极、ISFET 电极	225 mm (8.86 in)
		凝胶电极、ISFET 电极	360 mm (14.17 in)
		KCl 电极	360 mm (14.17 in)
限位开关	开关部件功能:	NAMUR 常闭触点 (感应式)	
	开关距离:	1.5 mm (0.06 ")	
	标称电压:	8 V	
	开关频率:	0...5000 Hz	
	外壳材质:	不锈钢	
	输出接口端	NAMUR	
	限位开关 (电导式电导率传感器)	Pepperl+Fuchs NJ1.5-6.5-15-N-Y180094	

11.2 环境条件

环境温度范围	-10 ... 70 °C (14 ... 158 °F)		
储存温度	-10 ... 70 °C (14 ... 158 °F)		
防护等级	IP66		
抗冲击性和抗振性	正弦波振动, 符合 DIN EN IEC 60068-2-6 标准 <ul style="list-style-type: none"> ■ 2-8.4 Hz, 7.5 mm 峰值 ■ 8.4-2000 Hz, 5 g 峰值 宽带噪声, 符合 DIN EN IEC 60068-2-64 标准 <ul style="list-style-type: none"> ■ 10-200 Hz, 0.01 g²/Hz ■ 8200-2000 Hz, 0.003 g²/Hz ■ 总计: 2.70 g rms 半正弦波冲击, 符合 DIN EN IEC 60068-2-2 标准 30 g, 6 ms		

11.3 过程条件

过程温度范围	-10 ... 140 °C (14 ... 284 °F)		
过程压力范围	气动驱动装置	16 bar (232 psi)...140 °C (284 °F)	
	手动驱动装置	8 bar (116 psi)...140 °C (284 °F)	

(PP 材质可能不同)

i 如果过程持续高温或使用 SIP 时，密封圈的使用寿命将缩短。其他过程条件也会影响密封圈的使用寿命。

温压曲线

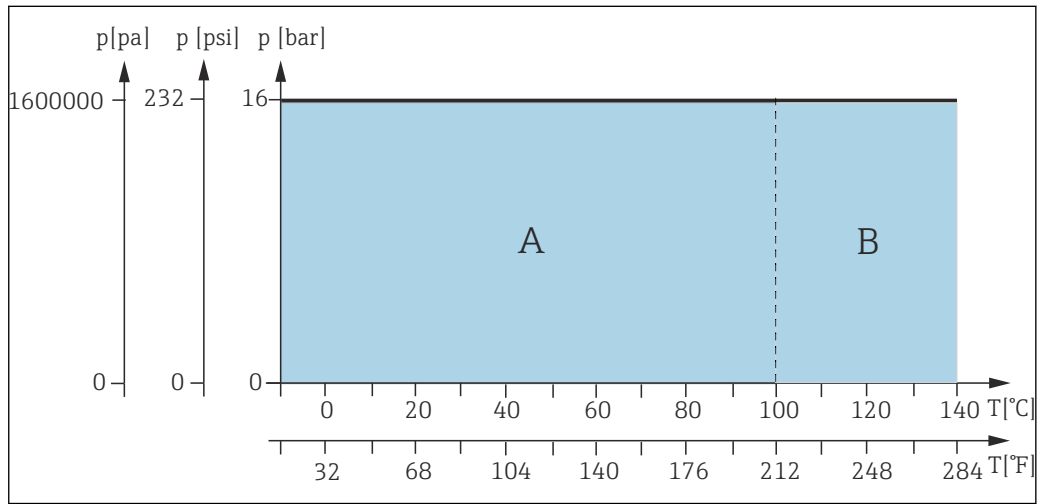

A0042816

56 气动驱动型的温压曲线示意图

- A 动态范围
- B 静态范围

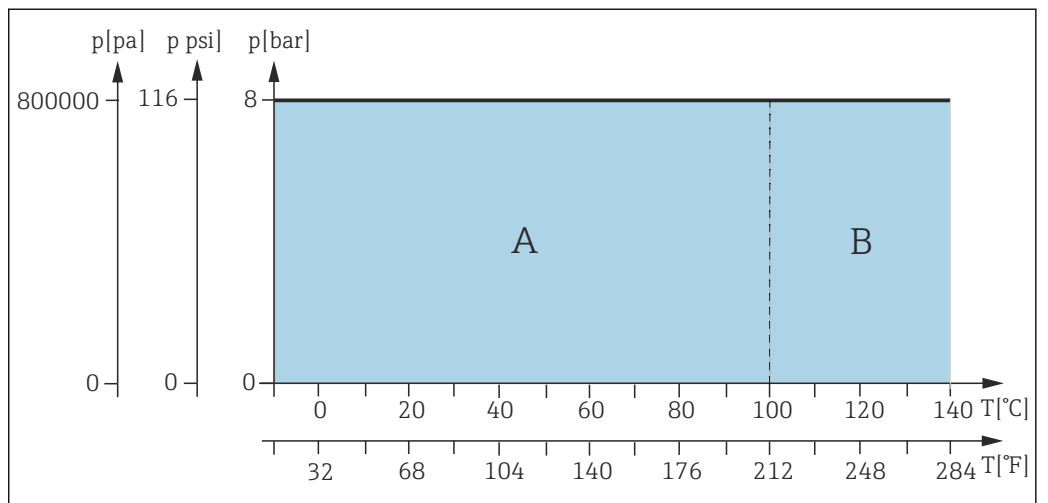

A0042815

57 手动驱动型的温压曲线示意图

- A 动态范围
- B 静态范围

11.4 机械结构

设计及外形尺寸

→“安装”章节

冲洗腔室体积

	最大体积, 单位: cm ³ (in ³)	最小体积, 单位: cm ³ (in ³)
单腔室, 短冲程	20.94 (1.28)	10.51 (0.64)
单腔室, 长冲程	42.97 (2.62)	20.77 (1.27)
双腔室 (前部)	18.53 (1.13)	9.80 (0.6)
双腔室 (后部)	77.49 (4.72)	47.04 (2.87)
双腔室 (整体)	96.02 (5.87)	56.84 (3.47)

重量

取决于型号:

气动驱动型: 3.8...6 kg (8.4...13.2 lbs), 取决于型号

手动驱动型: 3...4.5 kg (6.6...9.9 lbs), 取决于型号

材质

接液部件	
密封圈:	EPDM-FDA (USP Cl. VI) / FKM-FDA (USP Cl. VI) / FFKM-FDA (USP Cl. VI)
浸入管:	不锈钢 1.4435 (AISI 316L) ; Ra < 0.76 / Ra < 0.38
过程连接、服务腔室	不锈钢 1.4435 (AISI 316L) ; Ra < 0.76
冲洗连接口:	不锈钢 1.4435 (AISI 316L)

非接液部件	
手动驱动型:	不锈钢 1.4301 (AISI 304) / 1.4404 (AISI 316L) 、塑料 PPS CF15 / PBT / PP
气动驱动型:	不锈钢 1.4301 (AISI 304) / 1.4404 (AISI 316L) 、塑料 PBT / PP

冲洗接口

选项	说明
6/8 mm 内径/外径管道	DIN 11866 A 类、8 x 1 卫生型、H4 级管道 内径: 6 mm (0.24 in) 外径: 8 mm (0.31 in) Ra ≤ 0.38
G1/4 内螺纹	DIN EN ISO 228 G1/4"内螺纹 管道内径: 6 mm (0.24 in) 表面 (不包括螺纹) : Ra ≤ 0.38
NPT1/4 内螺纹	ASME B 1.20.1 - 1983 1/4" NPT 内螺纹 管道内径: 6 mm (0.24 in) 表面 (不包括螺纹) : Ra ≤ 0.38
D6/D25 卡箍	DIN 32676 卡箍安装短管 管道内径: 6 mm (0.24 in) 外径, 25 mm 卡箍 Ra ≤ 0.4

表面光洁度与制造过程相关。

索引

A

安全图标	4
安全指南	5
安装	11
安装步骤	25
安装传感器	35
安装后检查	40
安装条件	11
安装要求	11

B

备件	57
----------	----

C

操作	
气动	43
手动	43
测量系统	25
产品标识	9
冲洗接口	30, 66

D

到货验收	9
------------	---

F

返厂	57
废弃	57
附件	58

G

供货清单	9
------------	---

J

技术参数	64
浸入深度	21

L

连接	
气动装置	29

M

密封圈	48
铭牌	9

O

O 型圈	48
------------	----

Q

气动操作	43
气动连接	29
清洗	47
清洗过程密封圈	44
清洗液	46

S

手动操作	43
------------	----

W

外形尺寸	15
维护	45
维护计划	45
维护间隔时间	45
维修	57

X

限位开关	33
信息图标	4

Y

压缩空气气源故障	43
用户操作	42
用途	5

Z

指定用途	5
------------	---



www.addresses.endress.com
