

機能説明書

FlexView FMA90

タッチコントロール機能を搭載したカラーディスプレイ付き制御ユニット、最大2台の超音波センサ、レーダーセンサ、静圧/ユニバーサル4~20 mA/HART® レベルセンサに対応

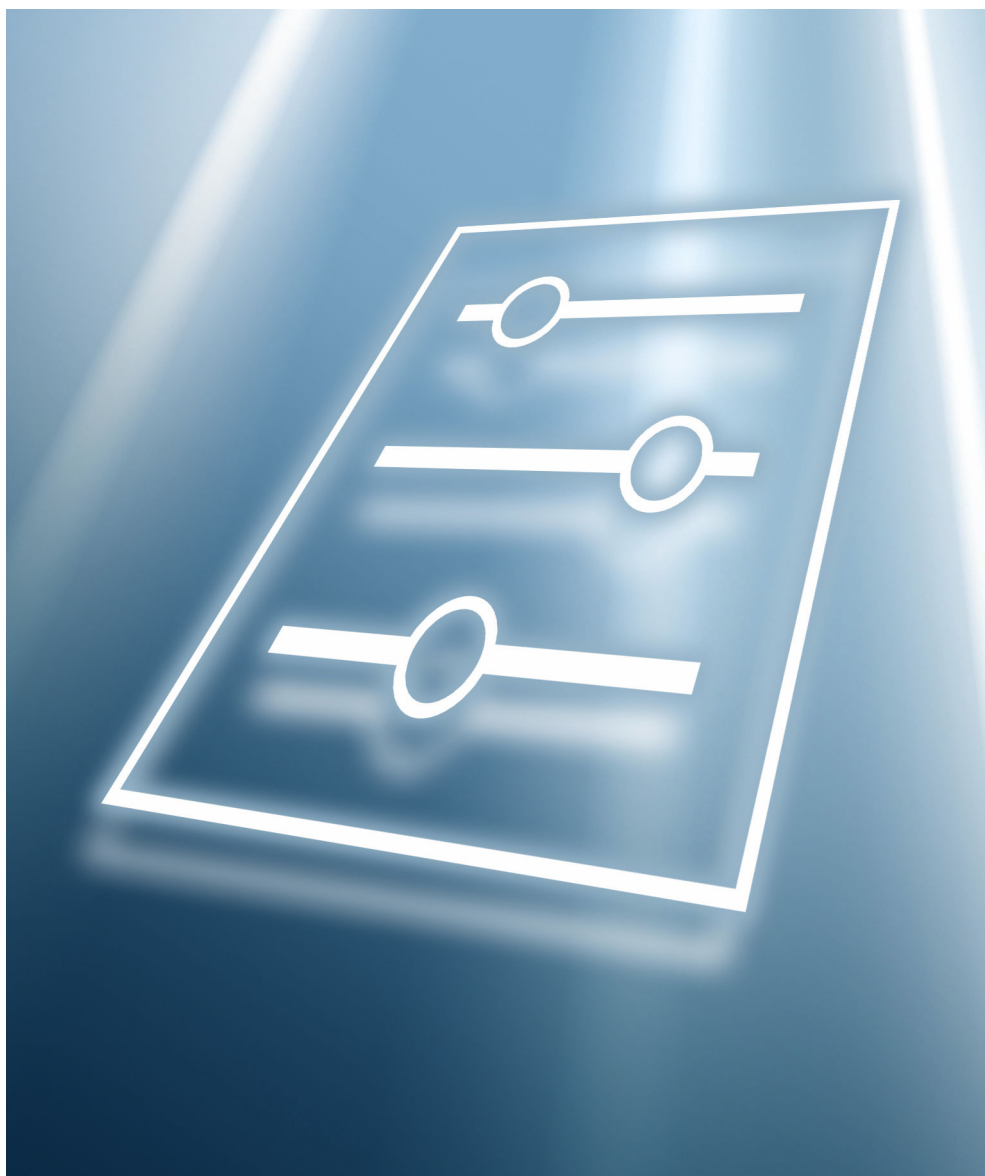

目次

1	本説明書について	4		
1.1	本書の目的	4		
1.2	対象グループ	4		
1.3	資料の構成	4		
1.3.1	特記事項	4		
1.4	パラメータの説明に含まれる要素	5		
1.5	シンボル	6		
1.5.1	安全シンボル	6		
1.5.2	特定情報に関するシンボル	6		
1.6	関連資料	6		
2	操作メニューの概要	7		
3	機器パラメータの説明	9		
3.1	「ガイドダンス」メニュー	9		
3.1.1	概要	9		
3.1.2	「設定」ウィザード	9		
3.1.3	「Certificate management」サブメニュー	9		
3.1.4	「インポート/エクスポート」サブメニュー	9		
3.2	「診断」メニュー	10		
3.2.1	「現在の診断メッセージ」サブメニュー	10		
3.2.2	「診断リスト」サブメニュー	12		
3.2.3	「イベントログブック」サブメニュー	12		
3.2.4	「最小値/最大値」サブメニュー	13		
3.2.5	「シミュレーション」サブメニュー	16		
3.2.6	「診断設定」サブメニュー	22		
3.2.7	「HART マスタ」サブメニュー	41		
3.3	「アプリケーション」メニュー	42		
3.3.1	「測定値」サブメニュー	42		
3.3.2	「動作モード」サブメニュー	57		
3.3.3	「測定単位」サブメニュー	61		
3.3.4	「センサ」サブメニュー	63		
3.3.5	レベル	98		
3.3.6	「ポンプ制御」サブメニュー	113		
3.3.7	「流量」サブメニュー	132		
3.3.8	「逆流検知」サブメニュー	173		
3.3.9	「計算」サブメニュー	175		
3.3.10	「レーキ制御」サブメニュー	177		
3.3.11	「デジタル入力」サブメニュー	182		
3.3.12	「リミット」サブメニュー	183		
3.3.13	「電流出力」サブメニュー	191		
3.3.14	「リレー」サブメニュー	194		
3.3.15	「オープンコレクタ」サブメニュー	197		
3.4	システム	200		
3.4.1	「機器管理」サブメニュー	200		
3.4.2	「セキュリティ」サブメニュー	202		
3.4.3	「接続性」サブメニュー	219		
3.4.4	「Web サーバ」サブメニュー	228		
3.4.5	「表示」サブメニュー	229		
3.4.6	「日時」サブメニュー	232		
3.4.7	「ジオロケーション」サブメニュー	239		
3.4.8	「情報」サブメニュー	241		
3.4.9	「ハードウェア構成」サブメニュー	252		
3.4.10	「ソフトウェア設定」サブメニュー	254		
3.5	視覚化	256		
3.5.1	「グループ 1~6」サブメニュー	257		
3.6	ヘルプ	259		

1 本説明書について

1.1 本書の目的

本書は取扱説明書の一部であり、パラメータの参照資料としてお使いください。

機器の機能に関してより詳細な知識が要求される作業：

- 困難な条件下での測定の開始
- 困難な条件に最適な測定の調整
- 通信インタフェースの詳細設定
- 困難な事例でのエラー診断

1.2 対象グループ

本資料は、全ライフサイクルにわたって本機器を使用し、特定の設定を行うスペシャリストのために用意されたものです。

1.3 資料の構成



本資料は、全般パートと個別パートで構成されています。

資料とその構成要素の構造については、全般パート（セクション 1）で説明します。

個別パートは機器の操作メニューの概要から始まり、本資料の主要部分になります。

操作メニューの概要に続き、機器パラメータの説明があります。説明は、メインメニューとそのサブメニューに分かれています。

メインメニュー：

- ガイダンス
- 診断
- アプリケーション
- システム
- ビジュアライゼーション (→  256)
- ヘルプ (→  200)

「機器パラメータの説明」セクションでは、メニュー、サブメニューおよびパラメータは、**操作ツール**のメニュー構造と同じレイアウトで表示されています。

操作ツールは、FieldCare などのソフトウェアであり、機器に保存されているデータとパラメータを PC やノートパソコンに表示および編集するために使用できます。現場表示器による操作と比較して、操作ツールではより多くのオプションを利用できます。グラフィックやヘルプテキストなど、パラメータのプロパティを説明する追加情報を提供します。

ユーザーに表示されるサブメニューは、ユーザーがログインに使用したユーザーの役割に応じて異なります。本資料には、ユーザーの役割 **メンテナンス**で**拡張メンテナンスモード**ビューを使用した場合に利用できるサブメニューとそのパラメータが記載されています。

操作メニューは動的であり、選んだ選択項目に応じてパラメータの選択肢が適合されません。

 操作オプションの詳細については、取扱説明書を参照してください。

1.3.1 特記事項

 一部の HART パラメータでは、疑問符「?????」が単位として表示される場合があります。これは接続されたセンサで単位がまだ読み出されていないことを意味します (FlexView FMA90 の工場設定が表示されます)。

1.4 パラメータの説明に含まれる要素

パラメータの説明は構造化されており、複数の要素で構成されています。パラメータに応じて、記載される要素の数は異なります。以下に、各種パラメータのうち2つのパラメータの例を示します。

1	Simulation		7
2	Navigation	 Diagnostics → Simulation → Simulation	
3	Prerequisite	Options marked with *: The corresponding device function must be available and configured.	
4	Description	Simulates one or more process variables and/or events. Warning: - Output will reflect the simulated value or event.	
5	Selection	<ul style="list-style-type: none"> ■ Off ■ Distance ■ Level ■ Level linearized * ■ Current output ■ Diagnostic event simulation ■ Foam index * ■ Build-up index * 	
6	Factory setting	Off	

- 1 名称：パラメータの名称 (Label)
- 2 ナビゲーション：パラメータへのナビゲーションパス。シンボルは、パスが現場表示器、操作ツール、またはその両方に適用されるかどうかを示しています。
- 3 必須条件：マーク付きの選択項目は、それぞれの場合に規定される条件下においてのみ選択可能であることを示します。
- 4 説明：パラメータ機能の説明
- 5 選択項目：パラメータの個々の選択項目の一覧
- 6 工場設定：工場出荷時の初期設定
- 7 鍵のマークは、そのパラメータが書き込み保護されていることを示します。

1	Timestamp	
2	Navigation	 Diagnostics → Active diagnos. → Timestamp
3	Description	Displays the timestamp for the currently active diagnostic message.
4	User interface	Days (d), hours (h), minutes (m), seconds (s)
5	Factory setting	
6	Additional information	Access: <ul style="list-style-type: none"> ■ Read access: Operator ■ Write access: -

- 1 名称：パラメータの名称 (Label)
- 2 ナビゲーション：パラメータへのナビゲーションパス。シンボルは、パスが現場表示器、操作ツール、またはその両方に適用されるかどうかを示しています。
- 3 説明：パラメータ機能の説明
- 4 ユーザーインターフェース：パラメータの表示値/データ
- 5 工場設定：工場出荷時の初期設定
- 6 追加情報：
 - 読み取り/書き込みアクセス：特定の役割を持つユーザーが、パラメータに対して与えられるアクセス権に関する情報

パラメータの説明の最後にある追加情報は、パラメータの説明のすべての要素に関連するものであり、それらをさらに詳しく説明します。

1.5 シンボル

1.5.1 安全シンボル

 **危険**

危険な状況を警告するシンボルです。この表示を無視して誤った取り扱いをすると、死亡、大けが、爆発、火災を引き起こす恐れがあります。

 **警告**

潜在的に危険な状況を警告するシンボルです。この表示を無視して誤った取り扱いをすると、死亡、大けが、爆発、火災を引き起こす恐れがあります。

 **注意**

潜在的に危険な状況を警告するシンボルです。この表示を無視して誤った取り扱いをすると、軽傷または中程度のけがを負う恐れがあります。

 **注記**

潜在的に有害な状況を警告するシンボルです。この表示を無視して誤った取り扱いをすると、製品や周囲のものを破損する恐れがあります。

1.5.2 特定情報に関するシンボル

 追加情報を示します。

 資料を参照

 現場表示器による操作

 操作ツールによる操作

 書き込み保護パラメータ

1.6 関連資料

 関連技術資料の範囲の概要に関しては、以下を参照ください。

- デバイスビューワー (www.endress.com/deviceviewer) : 銘板のシリアル番号を入力します。
- Endress+Hauser Operations アプリ : 銘板のシリアル番号を入力するか、銘板のマトリクスコードをスキャンしてください。

関連資料はインターネットから入手できます : www.endress.com → ダウンロード

2 操作メニューの概要

ナビゲーション  操作ツール

▶ 操作ツール	
ガイダンス	→ 9
診断	→ 10
▶ 現在の診断メッセージ	→ 10
▶ 診断リスト	→ 12
▶ イベントログブック	→ 12
▶ 最小値/最大値	→ 13
▶ シミュレーション	→ 16
▶ 診断設定	→ 22
▶ HART マスタ	→ 41
アプリケーション	→ 42
▶ 測定値	→ 42
▶ 動作モード	→ 57
▶ 測定単位	→ 61
▶ センサ	→ 63
▶ レベル	→ 98
▶ ポンプ制御	→ 113
▶ 流量	→ 15
▶ 逆流検知	→ 173
▶ 計算	→ 175
▶ デジタル入力	→ 182
▶ リミット	→ 183
▶ 電流出力	→ 191

▶ リレー	→ 194
▶ オープンコレクタ	→ 197
ビジュアライゼーション	→ 256
グループ追加	→ 256
グループ削除	→ 256
▶ グループ 1~6	→ 257
ヘルプ	→ 200

3 機器パラメータの説明

3.1 「ガイドンス」メニュー

ガイドンス メニューでは、設定などの基本的な作業を迅速に実行できます。これらは主に、ガイド付きウィザードや横断的な特殊機能で構成されています。

ナビゲーション  ガイドンス

3.1.1 概要

ガイドンス メニューには、以下のサブメニューとウィザードが含まれます。

- 設定
- Certificate management (→  9)
- インポート / エクスポート

3.1.2 「設定」ウィザード

機器を迅速かつ容易に設定するために、**設定** ウィザードウィザードを実行します。各パラメータに適切な値を入力するか、またはメニューで適切な項目を選択します。アプリケーションの詳細な設定は、**アプリケーション** メニュー (→  42) で設定できます。

注記

必要なパラメータがすべて設定される前にウィザードをキャンセルした場合、すでに設定された内容はすべて保存されます。

機器が未設定の状態になることがあります。

- ▶ 機器を工場設定にリセットします。

ナビゲーション  ガイドンス → 設定

3.1.3 「Certificate management」サブメニュー

TLS を使用した安全な通信を行うために、証明書を作成する必要があります。証明書の作成と管理に関するすべての設定は、このウィザードで行います。ウィザードの最初のステップでは、証明書署名要求 (CSR) を作成する必要があります。CSR は、信頼できる機関による署名が必要です。生成された証明書は、機器に再びアップロードする必要があります。代わりに自己署名証明書も使用できますが、その場合、セキュリティが制限されます。

-  自己署名証明書は機器に自動的にインストールされます。ブラウザでダウンロードした証明書をインストールします。

3.1.4 「インポート / エクスポート」サブメニュー

-  この機能は、Web サーバーを介した機器アクセスの場合にのみ利用できます。

ガイドンス → インポート / エクスポート

ドキュメントの作成

機器のドキュメントは、**ドキュメントの作成** で PDF 形式で保存できます。この機器のドキュメントには、以下の機器情報が記載されています。

- すべての機器パラメータに関する情報
- 診断リスト
- ハードウェア設定に関する情報
- ソフトウェア設定に関する情報

ライセンス情報

ライセンス情報は、**ライセンス情報**でテキストファイル (*.txt) として保存できます。

3.2 「診断」メニュー

ナビゲーション   診断

3.2.1 「現在の診断メッセージ」サブメニュー

ナビゲーション   診断 → 現在の診断メッセージ

現在の診断結果**ナビゲーション**

  診断 → 現在の診断メッセージ → 現在の診断結果 (350074)



説明

診断情報に加えて現在発生している診断イベントを表示。

ユーザーインターフェイス

- ステータス信号
- 診断コード
- イベントテキスト
- 対処法



タイムスタンプ**ナビゲーション**

  診断 → 現在の診断メッセージ → タイムスタンプ (350059)

説明

現在の診断メッセージのタイムスタンプ表示。

前回の診断結果**ナビゲーション**

  診断 → 現在の診断メッセージ → 前回の診断結果 (350075)

説明

診断情報に加えて以前に発生した現在の診断イベントを表示。

ユーザーインターフェイス

- ステータス信号
- 診断コード
- イベントテキスト
- 対処法

タイムスタンプ

ナビゲーション ④④ 診断 → 現在の診断メッセージ → タイムスタンプ (350011)

説明 前回の診断メッセージのタイムスタンプを表示。

稼働時間

ナビゲーション ④④ 診断 → 現在の診断メッセージ → 稼働時間 (350018)

説明 装置の稼働時間を示す。

再起動からの稼働時間

ナビゲーション ④④ 診断 → 現在の診断メッセージ → 再起動からの稼働時間 (350017)

説明 最後に機器が再起動してからの機器の運転時間を表示。

現場表示器の稼働時間

ナビゲーション ④④ 診断 → 現在の診断メッセージ → 現場表示器の稼働時間 (350270)

カウンター電源 ON

ナビゲーション ④④ 診断 → 現在の診断メッセージ → カウンター電源 ON (350083)

ユーザーインターフェイス 正の整数

工場出荷時設定 0

センサー 1~2 診断コード

ナビゲーション ④④ 診断 → 現在の診断メッセージ → センサー 1~2 診断コード (3370115-1~2)

ユーザーインターフェイス 数字、英字、特殊文字からなる文字列

工場出荷時設定

??????????

3.2.2 「診断リスト」サブメニュー

 診断リストサブメニューには、現在未解決のすべての診断メッセージ（最大 10 件のイベント）が、優先度順（上位順）に表示されます。各項目には、ステータス信号（シンボル）、診断コード、説明、タイムスタンプ、対処法、チャンネル情報、サービス ID が含まれます。表示される診断メッセージの詳細については、機器の取扱説明書を参照してください。

ナビゲーション  診断 → 診断リスト

3.2.3 「イベントログブック」サブメニュー

 イベントメッセージを表示します。イベントメッセージは時系列で表示されます。イベント履歴には、診断イベントと情報イベントが含まれます。タイムスタンプの前のシンボルは、イベント開始またはイベント終了のいずれかを示します。

設定が変更されるたびに、イベントログブックに「Direct-ID#」（例：「160108-000-000」）が表示され、関連するパラメータが明確に示されます。この ID を使用して本書内を検索し、パラメータを明確に割り当てることができます。

「Direct-ID#」の構造（例）：

- パート 1、**160108**-000-000 = 関連パラメータ
- パート 2、160108-**000**-000 = フィールドインデックス（例：サポートポイント）
- パート 3、例：160108-000-**001** = インスタンス（例：チャンネル 1、リレー 1）

重要：検索を行う場合、ID のパート 1（例：「160108」）のみを検索すれば十分です。

ナビゲーション  診断 → イベントログブック

フィルタオプション



ナビゲーション

 診断 → イベントログブック → フィルタオプション (350020)



説明

どのカテゴリのイベントメッセージがイベントリストサブメニューに表示されるかを定義します。

3.2.4 「最小値/最大値」サブメニュー



ナビゲーション   診断 → 最小値/最大値

電子部内最低温度

ナビゲーション   診断 → 最小値/最大値 → 電子部内最低温度 (350072)



ユーザーインターフェイス -150.0~200.0 °C

電子部内最高温度



ナビゲーション   診断 → 最小値/最大値 → 電子部内最高温度 (350069)

ユーザーインターフェイス -150.0~200.0 °C

「リニアライゼーションされたレベル」サブメニュー

ナビゲーション   診断 → 最小値/最大値 → リニアライゼーションされたレベル



最小レベル 1~2 リニアライズ

ナビゲーション   診断 → 最小値/最大値 → リニアライゼーションされたレベル → 最小レベル 1~2 リニアライズ (3520130-1~2)

説明 Displays the lowest linearized level value measured so far. The value can be reset together with the timestamp.

ユーザーインターフェイス 符号付き浮動小数点数

タイムスタンプ最小レベル 1~2 リニアライズ

ナビゲーション   診断 → 最小値/最大値 → リニアライゼーションされたレベル → タイムスタンプ 最小レベル 1~2 リニアライズ (3520131-1~2)

説明 Displays the timestamp of the lowest linearized level value measured so far.

ユーザーインターフェイス 日 (d)、時間 (h)、分 (m)、秒 (s)

最大レベル 1~2 リニアライズ

ナビゲーション  診断 → 最小値/最大値 → リニアライゼーションされたレベル → 最大レベル 1~2 リニアライズ (3520132-1~2)

説明 Displays the highest linearized level value measured so far..

ユーザーインターフェイス 符号付き浮動小数点数

タイムスタンプ最大レベル 1~2 リニアライズ

ナビゲーション  診断 → 最小値/最大値 → リニアライゼーションされたレベル → タイムスタンプ最大レベル 1~2 リニアライズ (3520133-1~2)

説明 Displays the timestamp of the highest linearized level value measured so far..

ユーザーインターフェイス 日 (d)、時間 (h)、分 (m)、秒 (s)

最小値/最大値のリセット 1 ... 2

ナビゲーション  診断 → 最小値/最大値 → リニアライゼーションされたレベル → 最小値/最大値のリセット 1 ... 2 (3520134-1 ... 2)

説明 Resets the minimum or the maximum linearized level values to date (drag indicators) together with the respective timestamps..

選択

- いいえ
- はい

工場出荷時設定 いいえ

「流量」サブメニュー

ナビゲーション  診断 → 最小値/最大値 → 流量

最小流量 1~2

ナビゲーション  診断 → 最小値/最大値 → 流量 → 最小流量 1~2 (3880131-1~2)

説明 前回のリセット以降に測定された最小体積流量を表示します。

ユーザーインターフェイス 符号付き浮動小数点数

工場出荷時設定 正の浮動小数点数

タイムスタンプ最小流量 1~2

ナビゲーション  診断 → 最小値/最大値 → 流量 → タイムスタンプ最小流量 1~2 (3880133-1~2)

ユーザーインターフェイス 日 (d)、時間 (h)、分 (m)、秒 (s)

最大流量 1~2

ナビゲーション  診断 → 最小値/最大値 → 流量 → 最大流量 1~2 (3880132-1~2)

説明 前回のリセット以降に測定された最大体積流量を表示します。

ユーザーインターフェイス 符号付き浮動小数点数

タイムスタンプ最大流量 1~2

ナビゲーション  診断 → 最小値/最大値 → 流量 → タイムスタンプ最大流量 1~2 (3880134-1~2)

ユーザーインターフェイス 日 (d)、時間 (h)、分 (m)、秒 (s)

ドラッグインジケータのリセット



ナビゲーション	診断 → 最小値/最大値 → 流量 → ドラッグインジケータのリセット (3880016)
選択	<ul style="list-style-type: none"> ■ いいえ ■ はい
工場出荷時設定	いいえ

3.2.5 「シミュレーション」 サブメニュー

ナビゲーション 診断 → シミュレーション

「センサ 1~2 シミュレーション」 サブメニュー

ナビゲーション 診断 → シミュレーション → センサ 1~2 シミュレーション

シミュレーション



ナビゲーション	診断 → シミュレーション → センサ 1~2 シミュレーション → シミュレーション (2960080-1~2)
説明	Select process variable for simulation, which is thereby activated. Selecting 'Off' will deactivate the simulation.
選択	<ul style="list-style-type: none"> ■ オフ ■ 電流 ■ HART Value ■ レベルセンサー ■ Level リニアライズ ■ 流量
工場出荷時設定	オフ

電流





ナビゲーション	診断 → シミュレーション → センサ 1~2 シミュレーション → 電流 (2960081-1~2)
必須条件	シミュレーション変数が電流であること。
説明	Enter current value as process variable for simulation.

ユーザー入力 0.0～22.5 mA

工場出荷時設定 3.59 mA

HART Value

ナビゲーション   診断 → シミュレーション → センサ 1～2 シミュレーション → HART Value (2960082-1～2)



必須条件 シミュレーション変数が HART 値であること。

説明 Enter HART value (PV) as process variable for simulation.。

ユーザー入力 -200 000.0～200 000.0

工場出荷時設定 0.0

レベルセンサー

ナビゲーション   診断 → シミュレーション → センサ 1～2 シミュレーション → レベルセンサー (2960083-1～2)



必須条件 シミュレーション変数がレベルであること。

説明 Enter level value of the sensor as process variable for simulation.。

ユーザー入力 符号付き浮動小数点数

工場出荷時設定 0.0 mm

Level リニアライズ

ナビゲーション   診断 → シミュレーション → センサ 1～2 シミュレーション → Level リニアライズ (2960086-1～2)

必須条件 シミュレーション変数がリニアライズされたレベルであること。

説明 Enter linearized level value as process variable for simulation.。

ユーザー入力 -200 000.0～200 000.0 %

工場出荷時設定 0.0 %

流量



ナビゲーション	診断 → シミュレーション → センサ 1~2 シミュレーション → 流量 (2960088-1~2)
必須条件	シミュレーション変数が流量であること。
説明	Enter flow value as process variable for simulation..
ユーザー入力	正の浮動小数点数
工場出荷時設定	0.0 l/h

「電流出力のシミュレーション」サブメニュー

ナビゲーション 診断 → シミュレーション → 電流出力のシミュレーション

電流出力 1~2 のシミュレーション



ナビゲーション	診断 → シミュレーション → 電流出力のシミュレーション → 電流出力 1~2 のシミュレーション (2570017-1~2)
説明	電流出力のシミュレーションをオン、オフします。
選択	<ul style="list-style-type: none"> ■ オフ ■ オン
工場出荷時設定	オフ

電流出力 1~2 の値



ナビゲーション	診断 → シミュレーション → 電流出力のシミュレーション → 電流出力 1~2 の値 (2570018-1~2)
必須条件	電流出力のシミュレーションが有効であること。
説明	シミュレーションする電流の値を入力してください。
ユーザー入力	0.0~22.5 mA
工場出荷時設定	3.59 mA

「デジタル出力のシミュレーション」サブメニュー

ナビゲーション  診断 → シミュレーション → デジタル出力のシミュレーション

シミュレーション リレー 1~5

ナビゲーション	 診断 → シミュレーション → デジタル出力のシミュレーション → シミュレーション リレー 1~5 (2860080-1~5)
必須条件	リレーが出力として有効化されていること。
説明	リレー出力のシミュレーションのオンとオフの切り替え。
選択	<ul style="list-style-type: none"> ■ シミュレーションオフ ■ 電源オフ ■ 電源オン
工場出荷時設定	シミュレーションオフ

シミュレーション オープンコレクタ 1~3

ナビゲーション	 診断 → シミュレーション → デジタル出力のシミュレーション → シミュレーション オープンコレクタ 1~3 (3320080-1~3)
必須条件	オープンコレクタが出力として有効化されていること。
説明	Switch simulation of the open collector on and off.。
選択	<ul style="list-style-type: none"> ■ シミュレーションオフ ■ 電源オフ ■ 電源オン
工場出荷時設定	シミュレーションオフ

「デジタル入力シミュレーション」サブメニュー

ナビゲーション  診断 → シミュレーション → デジタル入力シミュレーション

デジタル入力シミュレーション 1~4

ナビゲーション	 診断 → シミュレーション → デジタル入力シミュレーション → デジタル入力シミュレーション 1~4 (3090050-1~4)
説明	Switch digital input simulation on and off.。
選択	<ul style="list-style-type: none"> ■ シミュレーションオフ ■ 電源オフ ■ 電源オン
工場出荷時設定	シミュレーションオフ

「診断イベントのシミュレーション」サブメニュー

ナビゲーション  診断 → シミュレーション → 診断イベントのシミュレーション

シミュレーション

ナビゲーション	 診断 → シミュレーション → 診断イベントのシミュレーション → シミュレーション (350229)
説明	1つまたは複数のプロセス変数やイベントをシミュレートします。 警告 シミュレートされた値またはイベントが出力されます。
選択	<ul style="list-style-type: none"> ■ オフ ■ 診断
工場出荷時設定	オフ

診断イベントのシミュレーション

ナビゲーション	 診断 → シミュレーション → 診断イベントのシミュレーション → 診断イベントのシミュレーション (350143)
必須条件	診断のシミュレーションが有効であること。

説明

このイベントをシミュレーションする診断イベントの選択。



選択

- オフ
- 041 センサ破損検知
- 046 センサリミットを超過
- 201 電子機器故障
- 230 日付と時刻が誤っている
- 252 モジュールの互換性なし
- 275 I/O モジュール故障
- 331 ファームウェアのアップデートエラー
- 332 モジュール再起動
- 402 初期化中
- 411 アップロード/ダウンロードが有効
- 412 ダウンロード中
- 425 誤った通信証明書
- 426 Communication certificate expired
- 427 Communication certificate expiring soon
- 440 機器が校正されていません
- 441 電流出力 飽和
- 485 測定値のシミュレーション
- 486 電流入力 シミュレーション中
- 491 電流出力のシミュレーション実行中
- 494 スイッチ出力 シミュレーション中
- 496 ステータス入力 シミュレーション中
- 498 オープンコレクタ シミュレーションアクティブ
- 500 リレー出力バッファフル
- 501 オープンコレクタ出力バッファフル
- 502 LAN/WLAN - IP アドレスの競合
- 538 計算コンフィグレーション不良
- 550 ポンプ制御 ポンプの方向が間違っている
- 551 ポンプ制御 ポンプ速度に達していない
- 552 ポンプ制御 同じスイッチオンポイント
- 553 ポンプポンプエラー
- 554 ポンプ制御 ストーム機能 オン<オフ
- 555 ポンプ制御 ポンプの方向が間違っている
- 556 ポンプ最大運転時間到達
- 557 ポンプ制御 ポンプの方向が間違っている
- 560 センサ 書き込み設定の失敗
- 561 センサ 読み取り設定に失敗
- 570 レーキ制御スイッチポイント設定
- 577 センサ 設定不良
- 578 ポンプ制御 設定不良
- 579 レベル設定不良
- 580 流量設定不良
- 701 センサ PV 固定
- 702 センサ PV 不確実
- 703 センサ PV 不良
- 710 センサデバイスの故障
- 711 センサチェック機能
- 712 センサ仕様外
- 713 センサのメンテナンスが必要
- 715 センサの誤動作
- 716 センサのプロセス値が限界値外
- 721 センサ エコーロスト
- 722 センサの付着を検出
- 723 センサの泡を検出
- 724 センサ 安全距離内
- 725 センサマッピングに失敗
- 726 センサ 通信が途絶えた

- 727 センサマルチマスター衝突
- 730 センサ 設定不一致
- 732 センサ 誤ったセンサタイプを検知
- 740 センサ SV 固定
- 741 センサ SV 不明
- 742 センサ SV 不良
- 743 センサ TV 固定
- 744 センサ TV 不明
- 745 センサ TV 不良
- 746 センサ QV 固定
- 747 センサ QV 不明
- 748 センサ QV 異常
- 816 アクティブな状態を保持
- 879 センサ入力オーバーロード
- 890 バッテリー低下
- 891 バッテリーが空
- 950 逆流検出
- 955 下流のレベル > 上流のレベル
- 956 レーキ制御の計算エラー
- 968 センサレベルがリミットに達した
- 970 流量の値が仕様外
- 971 流量 リミット値以上
- 972 レベルの値がリミット外

工場出荷時設定 オフ

チャンネル 

ナビゲーション   診断 → シミュレーション → 診断イベントのシミュレーション → チャンネル (350323)

必須条件 診断のシミュレーションが実行されており、その診断に対応するチャンネルが2つ以上あること。

説明 Assign the corresponding channel to the selected diagnostic event.

ユーザー入力 1~255

工場出荷時設定 1

3.2.6 「診断設定」サブメニュー

 各診断イベントに特定の診断動作が割り当てられています。この診断イベントの割り当てを変更できます。この設定の詳細については、機器の取扱説明書を参照してください。

ナビゲーション  診断 → 診断設定

「プロパティ」サブメニュー

ナビゲーション  診断 → 診断設定 → プロパティ

アラーム遅延

ナビゲーション	 診断 → 診断設定 → プロパティ → アラーム遅延 (350071)
説明	Sets the length of time in seconds that diagnostic messages are suppressed..
ユーザー入力	0.0～60.0 秒
工場出荷時設定	0.0 秒

「センサ」サブメニュー

ナビゲーション  診断 → 診断設定 → センサ

701 診断動作

ナビゲーション	 診断 → 診断設定 → センサ → 701 診断動作 (3867011)
選択	<ul style="list-style-type: none"> ■ オフ ■ アラーム ■ 警告 ■ ログブック入力のみ
工場出荷時設定	警告

701 Status signal

ナビゲーション	 診断 → 診断設定 → センサ → 701 Status signal (3867010)
選択	<ul style="list-style-type: none"> ■ 故障 (F) ■ 機能チェック (C) ■ 仕様外 (S) ■ メンテナンスが必要 (M) ■ 分類されない

工場出荷時設定 メンテナンスが必要 (M)

702 診断動作



ナビゲーション   診断 → 診断設定 → センサ → 702 診断動作 (3867021)

選択

- オフ
- アラーム
- 警告
- ログブック入力のみ

工場出荷時設定 警告

702 Status signal

ナビゲーション   診断 → 診断設定 → センサ → 702 Status signal (3867020)

選択

- 故障 (F)
- 機能チェック (C)
- 仕様外 (S)
- メンテナンスが必要 (M)
- 分類されない

工場出荷時設定 メンテナンスが必要 (M)

703 診断動作

ナビゲーション   診断 → 診断設定 → センサ → 703 診断動作 (3867031)

選択

- オフ
- アラーム
- 警告
- ログブック入力のみ

工場出荷時設定 アラーム

703 Status signal



ナビゲーション	診断 → 診断設定 → センサ → 703 Status signal (3867030)
選択	<ul style="list-style-type: none"> ■ 故障 (F) ■ 機能チェック (C) ■ 仕様外 (S) ■ メンテナンスが必要 (M) ■ 分類されない
工場出荷時設定	故障 (F)

710 診断動作



ナビゲーション	診断 → 診断設定 → センサ → 710 診断動作 (3867101)
選択	<ul style="list-style-type: none"> ■ オフ ■ アラーム ■ 警告 ■ ログブック入力のみ
工場出荷時設定	アラーム

710 Status signal



ナビゲーション	診断 → 診断設定 → センサ → 710 Status signal (3867100)
選択	<ul style="list-style-type: none"> ■ 故障 (F) ■ 機能チェック (C) ■ 仕様外 (S) ■ メンテナンスが必要 (M) ■ 分類されない
工場出荷時設定	故障 (F)

711 診断動作



ナビゲーション	診断 → 診断設定 → センサ → 711 診断動作 (3867111)
選択	<ul style="list-style-type: none"> ■ オフ ■ アラーム ■ 警告 ■ ログブック入力のみ
工場出荷時設定	警告

711 Status signal

**ナビゲーション**

☰☰ 診断 → 診断設定 → センサ → 711 Status signal (3867110)

選択

- 故障 (F)
- 機能チェック (C)
- 仕様外 (S)
- メンテナンスが必要 (M)
- 分類されない

工場出荷時設定

機能チェック (C)

712 診断動作

**ナビゲーション**

☰☰ 診断 → 診断設定 → センサ → 712 診断動作 (3867121)

選択

- オフ
- アラーム
- 警告
- ログブック入力のみ

工場出荷時設定

警告

712 Status signal

**ナビゲーション**

☰☰ 診断 → 診断設定 → センサ → 712 Status signal (3867120)

選択

- 故障 (F)
- 機能チェック (C)
- 仕様外 (S)
- メンテナンスが必要 (M)
- 分類されない

工場出荷時設定

仕様外 (S)

713 診断動作

**ナビゲーション**

☰☰ 診断 → 診断設定 → センサ → 713 診断動作 (3867131)

選択

- オフ
- アラーム
- 警告
- ログブック入力のみ

工場出荷時設定

警告

713 Status signal



ナビゲーション	診断 → 診断設定 → センサ → 713 Status signal (3867130)
選択	<ul style="list-style-type: none"> ■ 故障 (F) ■ 機能チェック (C) ■ 仕様外 (S) ■ メンテナンスが必要 (M) ■ 分類されない
工場出荷時設定	メンテナンスが必要 (M)

715 診断動作



ナビゲーション	診断 → 診断設定 → センサ → 715 診断動作 (3867151)
選択	<ul style="list-style-type: none"> ■ オフ ■ アラーム ■ 警告 ■ ログブック入力のみ
工場出荷時設定	アラーム

715 Status signal



ナビゲーション	診断 → 診断設定 → センサ → 715 Status signal (3867150)
選択	<ul style="list-style-type: none"> ■ 故障 (F) ■ 機能チェック (C) ■ 仕様外 (S) ■ メンテナンスが必要 (M) ■ 分類されない
工場出荷時設定	故障 (F)

716 診断動作



ナビゲーション	診断 → 診断設定 → センサ → 716 診断動作 (3867161)
選択	<ul style="list-style-type: none"> ■ オフ ■ アラーム ■ 警告 ■ ログブック入力のみ
工場出荷時設定	警告

716 Status signal

**ナビゲーション**

☰☰ 診断 → 診断設定 → センサ → 716 Status signal (3867160)

選択

- 故障 (F)
- 機能チェック (C)
- 仕様外 (S)
- メンテナンスが必要 (M)
- 分類されない

工場出荷時設定

仕様外 (S)

721 診断動作

**ナビゲーション**

☰☰ 診断 → 診断設定 → センサ → 721 診断動作 (3867211)

選択

- オフ
- アラーム
- 警告
- ログブック入力のみ

工場出荷時設定

警告

721 Status signal

**ナビゲーション**

☰☰ 診断 → 診断設定 → センサ → 721 Status signal (3867210)

選択

- 故障 (F)
- 機能チェック (C)
- 仕様外 (S)
- メンテナンスが必要 (M)
- 分類されない

工場出荷時設定

仕様外 (S)

722 診断動作

**ナビゲーション**

☰☰ 診断 → 診断設定 → センサ → 722 診断動作 (3867221)

選択

- オフ
- アラーム
- 警告
- ログブック入力のみ

工場出荷時設定

警告

722 Status signal



ナビゲーション

 診断 → 診断設定 → センサ → 722 Status signal (3867220)

選択

- 故障 (F)
- 機能チェック (C)
- 仕様外 (S)
- メンテナンスが必要 (M)
- 分類されない

工場出荷時設定

メンテナンスが必要 (M)

723 診断動作



ナビゲーション

 診断 → 診断設定 → センサ → 723 診断動作 (3867231)

選択

- オフ
- アラーム
- 警告
- ログブック入力のみ

工場出荷時設定

警告

723 Status signal



ナビゲーション

 診断 → 診断設定 → センサ → 723 Status signal (3867230)

選択

- 故障 (F)
- 機能チェック (C)
- 仕様外 (S)
- メンテナンスが必要 (M)
- 分類されない

工場出荷時設定

メンテナンスが必要 (M)

724 診断動作



ナビゲーション

 診断 → 診断設定 → センサ → 724 診断動作 (3867241)

選択

- オフ
- アラーム
- 警告
- ログブック入力のみ

工場出荷時設定

警告

724 Status signal

**ナビゲーション**

☰☰ 診断 → 診断設定 → センサ → 724 Status signal (3867240)

選択

- 故障 (F)
- 機能チェック (C)
- 仕様外 (S)
- メンテナンスが必要 (M)
- 分類されない

工場出荷時設定

仕様外 (S)

740 診断動作

**ナビゲーション**

☰☰ 診断 → 診断設定 → センサ → 740 診断動作 (3867401)

選択

- オフ
- アラーム
- 警告
- ログブック入力のみ

工場出荷時設定

警告

740 Status signal

**ナビゲーション**

☰☰ 診断 → 診断設定 → センサ → 740 Status signal (3867400)

選択

- 故障 (F)
- 機能チェック (C)
- 仕様外 (S)
- メンテナンスが必要 (M)
- 分類されない

工場出荷時設定

メンテナンスが必要 (M)

741 診断動作

**ナビゲーション**

☰☰ 診断 → 診断設定 → センサ → 741 診断動作 (3867411)

選択

- オフ
- アラーム
- 警告
- ログブック入力のみ

工場出荷時設定

警告

741 Status signal



ナビゲーション 診断 → 診断設定 → センサ → 741 Status signal (3867410)

選択

- 故障 (F)
- 機能チェック (C)
- 仕様外 (S)
- メンテナンスが必要 (M)
- 分類されない

工場出荷時設定 メンテナンスが必要 (M)

742 診断動作



ナビゲーション 診断 → 診断設定 → センサ → 742 診断動作 (3867421)

選択

- オフ
- アラーム
- 警告
- ログブック入力のみ

工場出荷時設定 アラーム

742 Status signal



ナビゲーション 診断 → 診断設定 → センサ → 742 Status signal (3867420)

選択

- 故障 (F)
- 機能チェック (C)
- 仕様外 (S)
- メンテナンスが必要 (M)
- 分類されない

工場出荷時設定 故障 (F)

743 診断動作



ナビゲーション 診断 → 診断設定 → センサ → 743 診断動作 (3867431)

選択

- オフ
- アラーム
- 警告
- ログブック入力のみ

工場出荷時設定 警告

743 Status signal

**ナビゲーション**

☰☰ 診断 → 診断設定 → センサ → 743 Status signal (3867430)

選択

- 故障 (F)
- 機能チェック (C)
- 仕様外 (S)
- メンテナンスが必要 (M)
- 分類されない

工場出荷時設定

メンテナンスが必要 (M)

744 診断動作

**ナビゲーション**

☰☰ 診断 → 診断設定 → センサ → 744 診断動作 (3867441)

選択

- オフ
- アラーム
- 警告
- ログブック入力のみ

工場出荷時設定

警告

744 Status signal

**ナビゲーション**

☰☰ 診断 → 診断設定 → センサ → 744 Status signal (3867440)

選択

- 故障 (F)
- 機能チェック (C)
- 仕様外 (S)
- メンテナンスが必要 (M)
- 分類されない

工場出荷時設定

メンテナンスが必要 (M)

745 診断動作

**ナビゲーション**

☰☰ 診断 → 診断設定 → センサ → 745 診断動作 (3867451)

選択

- オフ
- アラーム
- 警告
- ログブック入力のみ

工場出荷時設定

アラーム

745 Status signal



ナビゲーション

診断 → 診断設定 → センサ → 745 Status signal (3867450)

選択

- 故障 (F)
- 機能チェック (C)
- 仕様外 (S)
- メンテナンスが必要 (M)
- 分類されない

工場出荷時設定

故障 (F)

746 診断動作



ナビゲーション

診断 → 診断設定 → センサ → 746 診断動作 (3867461)

選択

- オフ
- アラーム
- 警告
- ログブック入力のみ

工場出荷時設定

警告

746 Status signal



ナビゲーション

診断 → 診断設定 → センサ → 746 Status signal (3867460)

選択

- 故障 (F)
- 機能チェック (C)
- 仕様外 (S)
- メンテナンスが必要 (M)
- 分類されない

工場出荷時設定

メンテナンスが必要 (M)

747 診断動作



ナビゲーション

診断 → 診断設定 → センサ → 747 診断動作 (3867471)

選択

- オフ
- アラーム
- 警告
- ログブック入力のみ

工場出荷時設定

警告

747 Status signal**ナビゲーション**

☰☰ 診断 → 診断設定 → センサ → 747 Status signal (3867470)

選択

- 故障 (F)
- 機能チェック (C)
- 仕様外 (S)
- メンテナンスが必要 (M)
- 分類されない

工場出荷時設定

メンテナンスが必要 (M)

748 診断動作**ナビゲーション**

☰☰ 診断 → 診断設定 → センサ → 748 診断動作 (3867481)

選択

- オフ
- アラーム
- 警告
- ログブック入力のみ

工場出荷時設定

アラーム

748 Status signal**ナビゲーション**

☰☰ 診断 → 診断設定 → センサ → 748 Status signal (3867480)

選択

- 故障 (F)
- 機能チェック (C)
- 仕様外 (S)
- メンテナンスが必要 (M)
- 分類されない

工場出荷時設定

故障 (F)

「エレクトロニクス」サブメニュー

ナビゲーション  診断 → 診断設定 → エレクトロニクス

230 診断動作

ナビゲーション  診断 → 診断設定 → エレクトロニクス → 230 診断動作 (3862301)

- 選択
- オフ
 - アラーム
 - 警告
 - ログブック入力のみ

工場出荷時設定 アラーム

230 Status signal

ナビゲーション  診断 → 診断設定 → エレクトロニクス → 230 Status signal (3862300)

- 選択
- 故障 (F)
 - 機能チェック (C)
 - 仕様外 (S)
 - メンテナンスが必要 (M)
 - 分類されない

工場出荷時設定 故障 (F)

「設定」サブメニュー

ナビゲーション  診断 → 診断設定 → 設定

426 診断動作

ナビゲーション  診断 → 診断設定 → 設定 → 426 診断動作 (3864260)

- 選択
- オフ
 - アラーム
 - 警告
 - ログブック入力のみ

工場出荷時設定 警告

426 Status signal



ナビゲーション

 診断 → 診断設定 → 設定 → 426 Status signal (3864261)

選択

- 故障 (F)
- 機能チェック (C)
- 仕様外 (S)
- メンテナンスが必要 (M)
- 分類されない

工場出荷時設定

メンテナンスが必要 (M)

427 診断動作



ナビゲーション

 診断 → 診断設定 → 設定 → 427 診断動作 (3864270)

選択

- オフ
- アラーム
- 警告
- ログブック入力のみ

工場出荷時設定

警告

427 Status signal



ナビゲーション

 診断 → 診断設定 → 設定 → 427 Status signal (3864271)

選択

- 故障 (F)
- 機能チェック (C)
- 仕様外 (S)
- メンテナンスが必要 (M)
- 分類されない

工場出荷時設定

メンテナンスが必要 (M)

441 診断動作



ナビゲーション

 診断 → 診断設定 → 設定 → 441 診断動作 (3864411)

選択

- オフ
- アラーム
- 警告
- ログブック入力のみ

工場出荷時設定

警告

441 Status signal



ナビゲーション

 診断 → 診断設定 → 設定 → 441 Status signal (3864410)

選択

- 故障 (F)
- 機能チェック (C)
- 仕様外 (S)
- メンテナンスが必要 (M)
- 分類されない

工場出荷時設定

仕様外 (S)

500 診断動作



ナビゲーション

 診断 → 診断設定 → 設定 → 500 診断動作 (3865001)

選択

- オフ
- アラーム
- 警告
- ログブック入力のみ

工場出荷時設定

警告

500 Status signal



ナビゲーション

 診断 → 診断設定 → 設定 → 500 Status signal (3865000)

選択

- 故障 (F)
- 機能チェック (C)
- 仕様外 (S)
- メンテナンスが必要 (M)
- 分類されない

工場出荷時設定

メンテナンスが必要 (M)

501 診断動作



ナビゲーション

 診断 → 診断設定 → 設定 → 501 診断動作 (3865011)

選択

- オフ
- アラーム
- 警告
- ログブック入力のみ



工場出荷時設定

警告

501 Status signal



ナビゲーション

  診断 → 診断設定 → 設定 → 501 Status signal (3865010)



選択

- 故障 (F)
- 機能チェック (C)
- 仕様外 (S)
- メンテナンスが必要 (M)
- 分類されない

工場出荷時設定

メンテナンスが必要 (M)

「センサー 1~2」サブメニュー

ナビゲーション   診断 → 診断設定 → センサー 1~2



「エコーロスト」サブメニュー

ナビゲーション   診断 → 診断設定 → センサー 1~2 → エコーロスト

エラー動作



ナビゲーション

  診断 → 診断設定 → センサー 1~2 → エコーロスト → エラー動作 (2830011)

説明

Defines the output behavior in case of a lost echo..

選択

- 最後の有効値
- エコー信号消失時急上昇
- エコー信号消失時の値
- アラーム



工場出荷時設定

最後の有効値

エコーロスト診断



ナビゲーション

  診断 → 診断設定 → センサー 1~2 → エコーロスト → エコーロスト診断 (2830012)



説明

エコーがなくなった場合の診断メッセージを選択して下さい。

- 選択
- 故障 (F)
 - 機能チェック (C)
 - 仕様外 (S)
 - メンテナンスが必要 (M)
 - 分類されない

工場出荷時設定 仕様外 (S)

エコー信号消失時の値



ナビゲーション   診断 → 診断設定 → センサー 1~2 → エコーロスト → エコー信号消失時の値 (2830014)

説明 エコーロストの場合の出力値。

ユーザー入力 符号付き浮動小数点数

工場出荷時設定 0.0 mm

エコー信号消失時急上昇



ナビゲーション   診断 → 診断設定 → センサー 1~2 → エコーロスト → エコー信号消失時急上昇 (2830015)

説明 エコーロストの場合の傾斜の勾配。

ユーザー入力 符号付き浮動小数点数

工場出荷時設定 0.0 %/min

エコーロスト遅延時間

ナビゲーション   診断 → 診断設定 → センサー 1~2 → エコーロスト → エコーロスト遅延時間 (2830013)

説明 エコーロスが発生した場合の遅延時間を入力します。この時間の経過後、機器は「エラー動作」の設定に従って応答します。

ユーザー入力 0.0~99999.9 秒

工場出荷時設定 900.0 秒

「安全距離内」サブメニュー

ナビゲーション  診断 → 診断設定 → センサー 1~2 → 安全距離内

942 診断動作

ナビゲーション  診断 → 診断設定 → センサー 1~2 → 安全距離内 → 942 診断動作 (2830016)

- 選択
- オフ
 - アラーム
 - 警告
 - 自己ホールド

工場出荷時設定 警告

942 イベントカテゴリ

ナビゲーション  診断 → 診断設定 → センサー 1~2 → 安全距離内 → 942 イベントカテゴリ (2830017)

- 選択
- 故障 (F)
 - 機能チェック (C)
 - 仕様外 (S)
 - メンテナンスが必要 (M)
 - 分類されない

工場出荷時設定 仕様外 (S)

安全距離

ナビゲーション  診断 → 診断設定 → センサー 1~2 → 安全距離内 → 安全距離 (2830018)

ユーザー入力 -200000.0~125000.0 mm

工場出荷時設定 0.0 mm

アラームの承認

ナビゲーション  診断 → 診断設定 → センサー 1~2 → 安全距離内 → アラームの承認 (2830019)



- 選択
- いいえ
 - はい

工場出荷時設定 いいえ



3.2.7 「HART マスタ」サブメニュー

ナビゲーション   診断 → HART マスタ

「チャンネル 1~2」サブメニュー

ナビゲーション   診断 → HART マスタ → チャンネル 1~2

クエリ数

ナビゲーション   診断 → HART マスタ → チャンネル 1~2 → クエリ数 (3720007-1~2)



ユーザーインターフェイス 正の整数

リトライ回数

ナビゲーション   診断 → HART マスタ → チャンネル 1~2 → リトライ回数 (3720008-1~2)



ユーザーインターフェイス 正の整数

エラー数

ナビゲーション   診断 → HART マスタ → チャンネル 1~2 → エラー数 (3720009-1~2)

ユーザーインターフェイス 正の整数

Rx Signal

ナビゲーション   診断 → HART マスタ → チャンネル 1~2 → Rx Signal (3720011-1~2)

ユーザーインターフェイス 符号付き浮動小数点数

Tx Signal

ナビゲーション	☰☰ 診断 → HART マスタ → チャンネル 1~2 → Tx Signal (3720010-1~2)
ユーザーインターフェイス	符号付き浮動小数点数

ノイズ

ナビゲーション	☰☰ 診断 → HART マスタ → チャンネル 1~2 → ノイズ (3720013-1~2)
ユーザーインターフェイス	<ul style="list-style-type: none"> ■ ロー ■ 測定物 ■ ハイ

通信抵抗

ナビゲーション	☰☰ 診断 → HART マスタ → チャンネル 1~2 → 通信抵抗 (3720012-1~2)
ユーザーインターフェイス	0~65535 Ohm

3.3 「アプリケーション」メニュー

ナビゲーション ☰☰ アプリケーション



3.3.1 「測定値」サブメニュー

ナビゲーション ☰☰ アプリケーション → 測定値



温度

ナビゲーション	☰☰ アプリケーション → 測定値 → 温度 (350070)
説明	Displays the currently measured device temperature..
ユーザーインターフェイス	-150.0~200.0 °C

「レベル」サブメニュー

ナビゲーション   アプリケーション → 測定値 → レベル

Level 1~2 リニアライズ

ナビゲーション   アプリケーション → 測定値 → レベル → Level 1~2 リニアライズ (3520128-1~2)

説明 Shows the linearized level of the corresponding sensor.。

ユーザーインターフェイス 符号付き浮動小数点数



レベルセンサー 1~2

ナビゲーション   アプリケーション → 測定値 → レベル → レベルセンサー 1~2 (2960130-1~2)



説明 Displays the currently measured level of the connected sensor.。

ユーザーインターフェイス 符号付き浮動小数点数

「ポンプ制御」サブメニュー

ナビゲーション   アプリケーション → 測定値 → ポンプ制御

ポンプ 1~8

ナビゲーション   アプリケーション → 測定値 → ポンプ制御 → ポンプ 1~8 (3490128-1~8)

説明 Displays the current switching status of the pump.。

ユーザーインターフェイス オフ
 オン

工場出荷時設定 オフ

制御チャンネル 1~2 をフラッシュ

ナビゲーション	☒☒ アプリケーション → 測定値 → ポンプ制御 → 制御チャンネル 1~2 をフラッシュ (3390132-1~2)
説明	Displays the current switching status of the flush control in this channel.
ユーザーインターフェイス	<ul style="list-style-type: none"> ■ オフ ■ オン
工場出荷時設定	オフ

ストームファンクションチャンネル 1~2

ナビゲーション	☒☒ アプリケーション → 測定値 → ポンプ制御 → ストームファンクションチャンネル 1~2 (3390144-1~2)
説明	Displays the current switching status of the storm function in this channel.
ユーザーインターフェイス	<ul style="list-style-type: none"> ■ オフ ■ オン
工場出荷時設定	オフ

「ポンプ運転データ」サブメニュー

ナビゲーション ☒☒ アプリケーション → 測定値 → ポンプ運転データ



「ポンプ 1~8」サブメニュー

ナビゲーション ☒☒ アプリケーション → 測定値 → ポンプ運転データ → ポンプ 1~8

動作時間

ナビゲーション	☒☒ アプリケーション → 測定値 → ポンプ運転データ → ポンプ 1~8 → 動作時間 (3490060-1~8)
説明	Displays the operating hours of the pump since the last device reset.
ユーザーインターフェイス	正の整数



トータル稼働時間

ナビゲーション   アプリケーション → 測定値 → ポンプ運転データ → ポンプ 1~8 → トータル稼働時間 (3490061-1~8)

説明 Displays the operating hours of the pump since the device was delivered..

ユーザーインターフェイス 正の整数



開始

ナビゲーション   アプリケーション → 測定値 → ポンプ運転データ → ポンプ 1~8 → 開始 (3490062-1~8)

説明 Displays the number of pump starts since the last device reset..

ユーザーインターフェイス 正の整数



毎時開始

ナビゲーション   アプリケーション → 測定値 → ポンプ運転データ → ポンプ 1~8 → 毎時開始 (3490063-1~8)

説明 Displays the average number of pump starts per operating hour..

ユーザーインターフェイス 正の浮動小数点数



運転開始

ナビゲーション   アプリケーション → 測定値 → ポンプ運転データ → ポンプ 1~8 → 運転開始 (3490064-1~8)

説明 Displays the number of run-on starts since the last device reset..

ユーザーインターフェイス 正の整数

最終実行時間

ナビゲーション   アプリケーション → 測定値 → ポンプ運転データ → ポンプ 1~8 → 最終実行時間 (3490065-1~8)

説明 Displays the operating time of the pump when it was last switched on..

ユーザーインターフェイス 正の整数

「流量」サブメニュー

ナビゲーション   アプリケーション → 測定値 → 流量



流量 1~2

ナビゲーション   アプリケーション → 測定値 → 流量 → 流量 1~2 (3880128-1~2)

説明 現在の体積流量を表示します。

ユーザーインターフェイス 符号付き浮動小数点数

「逆流検知」サブメニュー

ナビゲーション   アプリケーション → 測定値 → 逆流検知

下流/上流の比率

ナビゲーション   アプリケーション → 測定値 → 逆流検知 → 下流/上流の比率 (3930129)

説明 Displays the calculated ration between upstream level and downstream level..

ユーザーインターフェイス 符号付き浮動小数点数

逆流を検出

ナビゲーション	 アプリケーション → 測定値 → 逆流検知 → 逆流を検出 (3930128)
ユーザーインターフェイス	<ul style="list-style-type: none"> ■ いいえ ■ はい
工場出荷時設定	いいえ

流量計算のためのレベル値

ナビゲーション	 アプリケーション → 測定値 → 逆流検知 → 流量計算のためのレベル値 (3880130)
説明	Displays the level value used for the flow calculation.。
ユーザーインターフェイス	符号付き浮動小数点数

レベルセンサー 2



ナビゲーション	 アプリケーション → 測定値 → 逆流検知 → レベルセンサー 2 (2960130-2)
説明	Displays the currently measured level of the connected sensor.。
ユーザーインターフェイス	符号付き浮動小数点数

「計算」サブメニュー

ナビゲーション  アプリケーション → 測定値 → 計算

Level 1 + Level 2

ナビゲーション	 アプリケーション → 測定値 → 計算 → Level 1 + Level 2 (3920128)
ユーザーインターフェイス	符号付き浮動小数点数

「積算計」サブメニューナビゲーション  アプリケーション → 測定値 → 積算計**「流量 1...2」サブメニュー**ナビゲーション  アプリケーション → 測定値 → 積算計 → 流量 1~2

積算計

ナビゲーション  アプリケーション → 測定値 → 積算計 → 流量 1~2 → 積算計 (3880135-1~2)

ユーザーインターフェイス 符号付き浮動小数点数

積算計オーバーフロー

ナビゲーション  アプリケーション → 測定値 → 積算計 → 流量 1~2 → 積算計オーバーフロー (3880136-1~2)

ユーザーインターフェイス 符号付き浮動小数点数



「流量 1+流量 2」サブメニューナビゲーション  アプリケーション → 測定値 → 積算計 → 流量 1+流量 2

積算計

ナビゲーション  アプリケーション → 測定値 → 積算計 → 流量 1+流量 2 → 積算計 (3920130)



ユーザーインターフェイス 符号付き浮動小数点数

積算計オーバーフロー



ナビゲーション   アプリケーション → 測定値 → 積算計 → 流量 1+流量 2 → 積算計オーバーフロー (3920131)

ユーザーインターフェイス 符号付き浮動小数点数

「平均流量」サブメニュー



ナビゲーション   アプリケーション → 測定値 → 積算計 → 平均流量

積算計

ナビゲーション   アプリケーション → 測定値 → 積算計 → 平均流量 → 積算計 (3920130)

ユーザーインターフェイス 符号付き浮動小数点数

積算計オーバーフロー



ナビゲーション   アプリケーション → 測定値 → 積算計 → 平均流量 → 積算計オーバーフロー (3920131)

ユーザーインターフェイス 符号付き浮動小数点数

「流量 1-流量 2」サブメニュー



ナビゲーション   アプリケーション → 測定値 → 積算計 → 流量 1-流量 2

積算計

ナビゲーション   アプリケーション → 測定値 → 積算計 → 流量 1-流量 2 → 積算計 (3920130)

ユーザーインターフェイス 符号付き浮動小数点数

積算計オーバーフロー



ナビゲーション   アプリケーション → 測定値 → 積算計 → 流量 1-流量 2 → 積算計オーバーフロー (3920131)

ユーザーインターフェイス 符号付き浮動小数点数

「流量 2-流量 1」サブメニュー



ナビゲーション   アプリケーション → 測定値 → 積算計 → 流量 2-流量 1

積算計

ナビゲーション   アプリケーション → 測定値 → 積算計 → 流量 2-流量 1 → 積算計 (3920130)



ユーザーインターフェイス 符号付き浮動小数点数

積算計オーバーフロー



ナビゲーション   アプリケーション → 測定値 → 積算計 → 流量 2-流量 1 → 積算計オーバーフロー (3920131)

ユーザーインターフェイス 符号付き浮動小数点数

「レーキ制御」サブメニュー

ナビゲーション   アプリケーション → 測定値 → レーキ制御

差異 上流-下流

ナビゲーション   アプリケーション → 測定値 → レーキ制御 → 差異 上流-下流 (3460130)

説明 Displays the difference between upstream level and downstream level.

ユーザーインターフェイス 符号付き浮動小数点数

下流/上流の比率

ナビゲーション  アプリケーション → 測定値 → レーキ制御 → 下流/上流の比率 (3460131)

説明 Displays the calculated ration between upstream level and downstream level.。

ユーザーインターフェイス 符号付き浮動小数点数

上流のレベル

ナビゲーション  アプリケーション → 測定値 → レーキ制御 → 上流のレベル (3460132)

説明 Displays the currently measured level upstream.。

ユーザーインターフェイス 符号付き浮動小数点数

下流のレベル

ナビゲーション  アプリケーション → 測定値 → レーキ制御 → 下流のレベル (3460134)

説明 Displays the currently measured level downstream.。

ユーザーインターフェイス 符号付き浮動小数点数



レーキ制御状態

ナビゲーション  アプリケーション → 測定値 → レーキ制御 → レーキ制御状態 (3460128)

説明 Displays the current status of the rake control.。

ユーザーインターフェイス オフ
 オン

工場出荷時設定 オフ

「出力」サブメニューナビゲーション  アプリケーション → 測定値 → 出力**「出力電流」サブメニュー**ナビゲーション  アプリケーション → 測定値 → 出力 → 出力電流

出力電流 1~2



ナビゲーション	 アプリケーション → 測定値 → 出力 → 出力電流 → 出力電流 1~2 (2570007-1~2)
説明	電流出力の実際の計算値を示す。
ユーザーインターフェイス	符号付き浮動小数点数

「リレー」サブメニューナビゲーション  アプリケーション → 測定値 → 出力 → リレー



リレー出力 1~5

ナビゲーション	 アプリケーション → 測定値 → 出力 → リレー → リレー出力 1~5 (2860137-1~5)
説明	Displays the current status of the connected and activated relay output.
ユーザーインターフェイス	<ul style="list-style-type: none"> ■ オフ ■ オン
工場出荷時設定	オフ



「オープンコレクタ」サブメニュー

ナビゲーション   アプリケーション → 測定値 → 出力 → オープンコレクタ



オープンコレクタ出力

ナビゲーション	  アプリケーション → 測定値 → 出力 → オープンコレクタ → オープンコレクタ出力 (3320137-1~3)
説明	Displays the current status of the connected and activated open collector output..
ユーザーインターフェイス	<ul style="list-style-type: none"> ■ オフ ■ オン
工場出荷時設定	オフ



「センサー 1~2」サブメニュー

ナビゲーション   アプリケーション → 測定値 → センサー 1~2



レベルセンサー

ナビゲーション	  アプリケーション → 測定値 → センサー 1~2 → レベルセンサー 1~2 (2960130-1~2)
説明	Displays the currently measured level of the connected sensor..
ユーザーインターフェイス	符号付き浮動小数点数

距離



ナビゲーション	  アプリケーション → 測定値 → センサー 1~2 → 距離 (2830128-1~2)
説明	デバイスフランジ下から液面の距離。
ユーザーインターフェイス	符号付き浮動小数点数

エコーの相対振幅

ナビゲーション   アプリケーション → 測定値 → センサー 1~2 → エコーの相対振幅 (2830129-1~2)

説明 レベル信号の相対振幅を表示（エバリュエーションカーブ距離）。

センサ温度

ナビゲーション   アプリケーション → 測定値 → センサー 1~2 → センサ温度 (2960127-1~2)



説明 センサモジュール内の現在の温度。

ユーザーインターフェイス -200 000.0~200 000.0 °C

「センサー 1~2」サブメニュー

ナビゲーション   アプリケーション → 測定値 → センサー 1~2



レベルセンサー 1~2

ナビゲーション   アプリケーション → 測定値 → センサー 1~2 → レベルセンサー 1~2 (2960130-1~2)

説明 Displays the currently measured level of the connected sensor.。

ユーザーインターフェイス 符号付き浮動小数点数



圧力

ナビゲーション   アプリケーション → 測定値 → センサー 1~2 → 圧力 (3300128-1~2)

説明 Displays the measured pressure.。

ユーザーインターフェイス 符号付き浮動小数点数



補正圧力

ナビゲーション   アプリケーション → 測定値 → センサー 1~2 → 補正圧力 (3300129-1~2)

説明 Displays the pressure after the position zero adjustment. This parameter will be synchronized with the connected sensor.。

ユーザーインターフェイス 符号付き浮動小数点数



センサ温度

ナビゲーション   アプリケーション → 測定値 → センサー 1~2 → センサ温度 (2960127-1~2)



説明 センサモジュール内の現在の温度。

ユーザーインターフェイス -200 000.0~200 000.0 °C

「センサー 1~2」サブメニュー

ナビゲーション   アプリケーション → 測定値 → センサー 1~2



レベルセンサー #

ナビゲーション   アプリケーション → 測定値 → センサー 1~2 → レベルセンサー 1~2 (2960130-1~2)

説明 Displays the currently measured level of the connected sensor.。

ユーザーインターフェイス 符号付き浮動小数点数

PV 値

ナビゲーション   アプリケーション → 測定値 → センサー 1~2 → PV 値 (3370140-1~2)

説明 HART PV を表示。

ユーザーインターフェイス 符号付き浮動小数点数

SV 値

ナビゲーション  アプリケーション → 測定値 → センサー 1~2 → SV 値 (3370141-1~2)

説明 HART SV を表示。

ユーザーインターフェイス 符号付き浮動小数点数

TV 値

ナビゲーション  アプリケーション → 測定値 → センサー 1~2 → TV 値 (3370142-1~2)

説明 HART TV を表示。

ユーザーインターフェイス 符号付き浮動小数点数

QV 値

ナビゲーション  アプリケーション → 測定値 → センサー 1~2 → QV 値 (3370143-1~2)

説明 HART QV を表示。

ユーザーインターフェイス 符号付き浮動小数点数

「電流入力 1~2」サブメニュー

ナビゲーション  アプリケーション → 測定値 → 電流入力 1~2

レベルセンサー 1~2

ナビゲーション  アプリケーション → 測定値 → 電流入力 1~2 → レベルセンサー 1~2 (2960130-1~2)

説明 Displays the currently measured level of the connected sensor.。

ユーザーインターフェイス 符号付き浮動小数点数

測定した電流 1~2

ナビゲーション	 アプリケーション → 測定値 → 電流入力 1~2 → 測定した電流 1~2 (1520015-1~2)
説明	電流入力の現在の測定値を表示。
ユーザーインターフェイス	符号付き浮動小数点数

「デジタル入力」サブメニュー

ナビゲーション  アプリケーション → 測定値 → デジタル入力

外部デジタル入力 1~4

ナビゲーション	 アプリケーション → 測定値 → デジタル入力 → 外部デジタル入力 1~4 (3090129-1~4)
説明	Displays the current status of the connected external digital input.。
ユーザーインターフェイス	<ul style="list-style-type: none"> ■ オフ ■ オン
工場出荷時設定	オフ

3.3.2 「動作モード」サブメニュー

ナビゲーション  アプリケーション → 動作モード



設定モード

ナビゲーション	 アプリケーション → 動作モード → 設定モード (3310032)
説明	Stop normal operating mode for reconfiguration. If configuration mode is activated, the device issues a corresponding diagnostic message.。
選択	<ul style="list-style-type: none"> ■ オフ ■ 保留中出力
工場出荷時設定	オフ

ロギングの時間間隔



ナビゲーション

  アプリケーション → 動作モード → ロギングの時間間隔 (3310010)

説明

Define the time interval for data logging.

選択

- 1 s
- 2 s
- 5 s
- 15 s
- 30 s
- 1 min
- 2 min
- 5 min
- 10 min
- 15 min
- 30 min



工場出荷時設定

5 s

レベル 1~2



ナビゲーション

  アプリケーション → 動作モード → レベル 1~2 (3520007-1~2)

説明

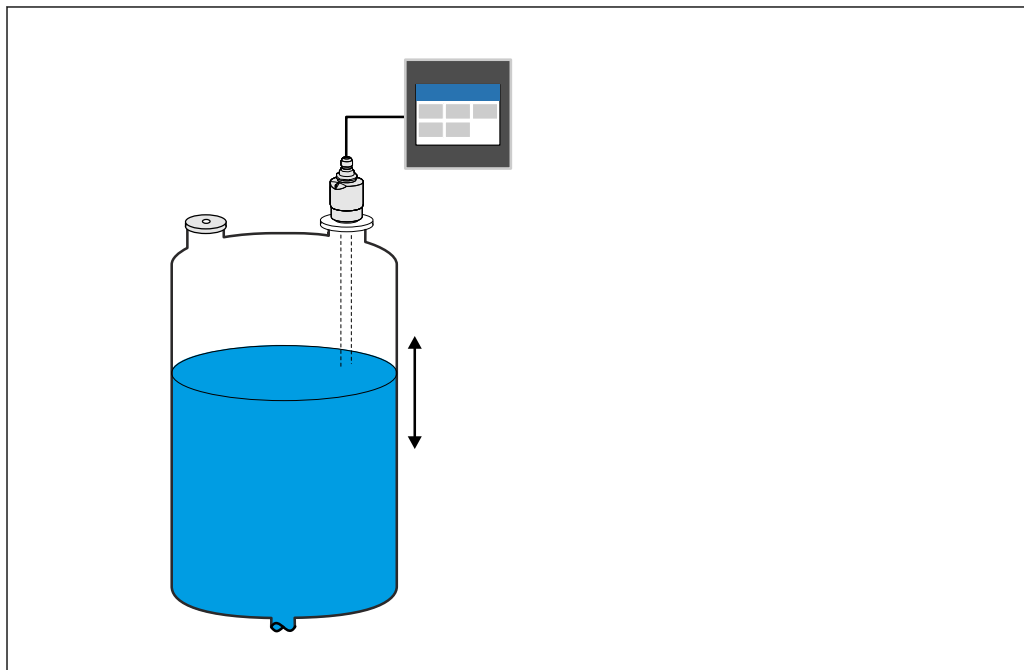

A0058569

 1 レベル測定モード

選択

- オフ
- オン

工場出荷時設定

オフ

レベル計算



ナビゲーション

アプリケーション → 動作モード → レベル計算 (3610007)

選択

- オフ
- オン

工場出荷時設定

オフ

流量 1~2



ナビゲーション

アプリケーション → 動作モード → 流量 1~2 (3880007-1~2)

説明

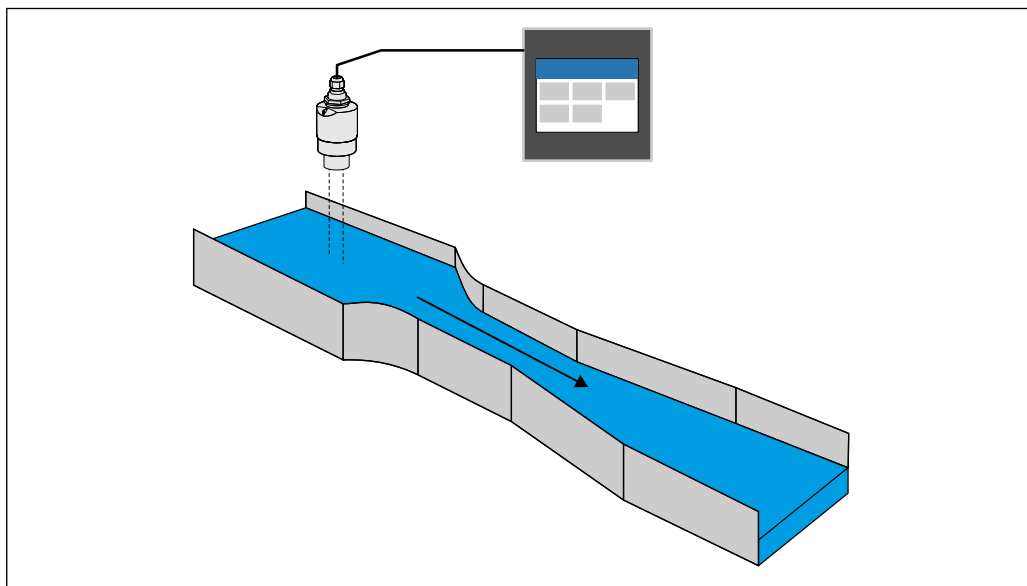

A0058570

2 流量測定モード

選択

- オフ
- オン

工場出荷時設定

オフ

流量計算



ナビゲーション

アプリケーション → 動作モード → 流量計算 (3610008)

選択

- オフ
- オン

工場出荷時設定

オフ

ポンプ制御 1~2



ナビゲーション

☰☰ アプリケーション → 動作モード → ポンプ制御 1~2 (3390007-1~2)

説明

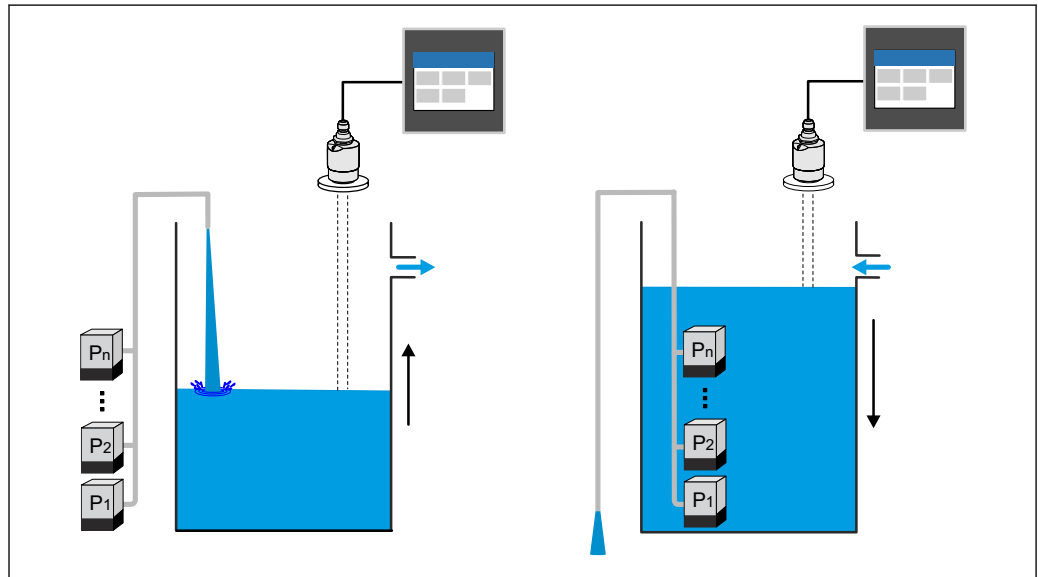

A0058571

☰ 3 ポンプ制御モード

選択

- オフ
- オン

工場出荷時設定

オフ

レーキ制御



ナビゲーション

☰☰ アプリケーション → 動作モード → レーキ制御 (3460022)

説明

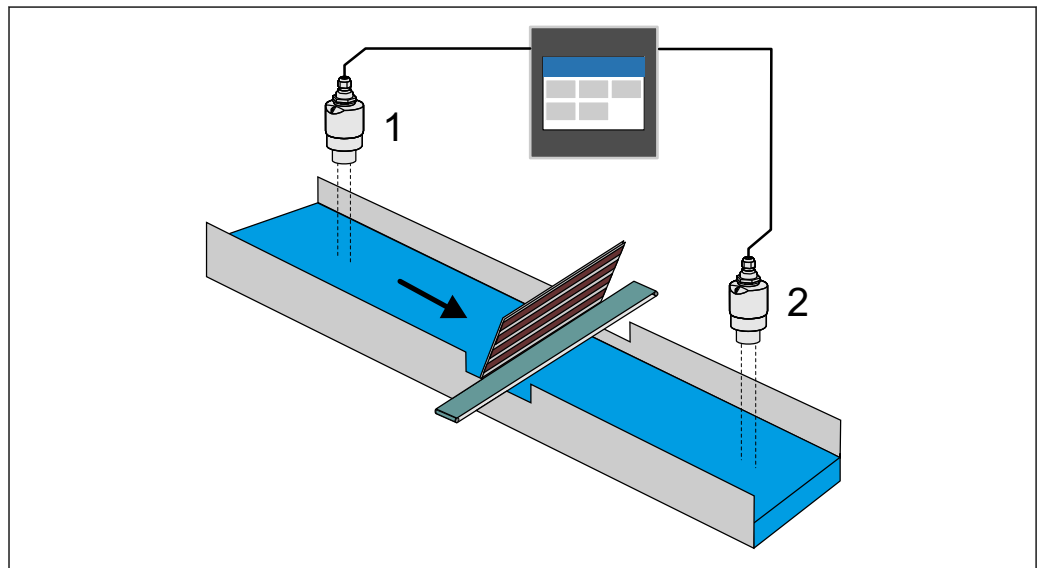

A0058572

☰ 4 スクリーン制御モード

選択 オフ
 オン

工場出荷時設定 オフ

逆流検知



ナビゲーション

📄📄 アプリケーション → 動作モード → 逆流検知 (3930007)

説明

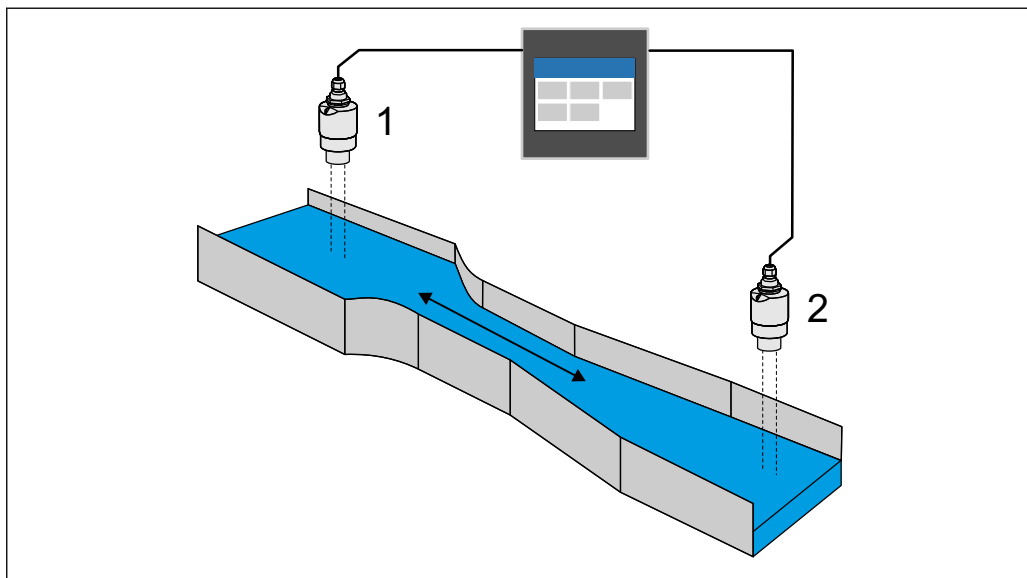

A0058573

📄 5 逆流検知モード

選択 オフ
 オン

工場出荷時設定 オフ

3.3.3 「測定単位」サブメニュー

ナビゲーション 📄📄 アプリケーション → 測定単位

長さの単位



ナビゲーション

📄📄 アプリケーション → 測定単位 → 長さの単位 (290009)



説明

距離測定用の長さの単位を選択します。これは、基本校正（「空校正」または「満量校正」）などに使用されます。

選択	SI 単位 <ul style="list-style-type: none"> ■ m ■ mm ユーザー単位 <ul style="list-style-type: none"> ■ ft ■ in
工場出荷時設定	mm



小数点以下の桁数



ナビゲーション	  アプリケーション → 測定単位 → 小数点以下の桁数 (290011)
説明	Define the number of decimal places for displayed lengths and geometries to be entered, e.g. for tanks or flumes..
選択	<ul style="list-style-type: none"> ■ x ■ x.x ■ x.xx ■ x.xxx ■ x.xxxx
工場出荷時設定	x

温度の単位













ナビゲーション	  アプリケーション → 測定単位 → 温度の単位 (290015)
説明	温度の単位を選択。
選択	SI 単位 <ul style="list-style-type: none"> ■ °C ■ K ユーザー単位 °F
工場出荷時設定	°C

3.3.4 「センサ」サブメニュー

ナビゲーション   アプリケーション → センサ

「センサー 1~2」サブメニュー

ナビゲーション   アプリケーション → センサ → センサー 1~2

ループ電源 	
ナビゲーション	  アプリケーション → センサ → センサー 1~2 → ループ電源 (1520025-1~2)
説明	Activate the power supply of the connected sensor.。
選択	<ul style="list-style-type: none"> ■ 無効 ■ アクティブ
工場出荷時設定	無効
センサ識別 1~2 	
ナビゲーション	  アプリケーション → センサ → センサー 1~2 → センサ識別 1~2
説明	<p>Activate the automatic identification of the connected sensor.</p> <p>Additional information:</p> <p>The automatic identification is executable for HART sensors and sensors from Endress +Hauser.</p>
センサタイプ 	
ナビゲーション	  アプリケーション → センサ → センサー 1~2 → センサタイプ (2960008-1~2)
説明	センサタイプの選択。
選択	<ul style="list-style-type: none"> ■ オフ ■ Sensor 4 - 20 mA ■ Micropilot FMR20B/30B ■ Waterpilot FMX21 ■ Universal HART sensor
工場出荷時設定	オフ

デバイスのタグ 🔒

ナビゲーション 📁📁 アプリケーション → センサ → センサー 1~2 → デバイスのタグ (2960012-1~2)

説明 測定ポイントの名称を入力。

ユーザー入力 数字、英字、特殊文字からなる文字列 (32)

工場出荷時設定 ??

測定物タイプ 🔒

ナビゲーション 📁📁 アプリケーション → センサ → センサー 1~2 → 測定物タイプ (2830041-1~2)

説明 Select whether the measured medium is liquid or solid. This parameter will be synchronized with the connected sensor.。

- 選択**
 - 液体
 - 粉体

工場出荷時設定 液体

アプリケーション 🔒

ナビゲーション 📁📁 アプリケーション → センサ → センサー 1~2 → アプリケーション (2830042-1~2)

説明 Select application type. This parameter will be synchronized with the connected sensor.。

- 選択**
 - 標準的な測定
 - 攪拌タンク
 - レベル計測
 - ワークベンチテスト
 - Buffer vessel

工場出荷時設定 ワークベンチテスト

アプリケーション 🔒



ナビゲーション 📁📁 アプリケーション → センサ → センサー 1~2 → アプリケーション (2830043-1~2)

説明 Select application type. This parameter will be synchronized with the connected sensor.。

- 選択**
- サイロ
 - バンカー
 - ストックパイル/プロファイル測定
 - 粉砕機/バンド
 - ワークベンチテスト

工場出荷時設定 ワークベンチテスト

圧力単位

ナビゲーション   アプリケーション → センサ → センサー 1~2 → 圧力単位 (3300007-1~2)

説明 Select process pressure unit. This parameter will be synchronized with the connected sensor.。



- 選択**
- | | |
|----------|---------|
| SI 単位 | その他の単位 |
| ■ mbar a | ■ mmH2O |
| ■ bar | ■ mH2O |
| ■ Pa | ■ ftH2O |
| ■ kPa | ■ inH2O |
| ■ MPa | ■ mmHg |
| | ■ inHg |

ユーザー単位

- psi
- kgf/cm²

工場出荷時設定 mbar a

ポジション・ゼロ調整

ナビゲーション   アプリケーション → センサ → センサー 1~2 → ポジション・ゼロ調整 (3300010-1~2)

説明 Correct the measured value. The value 0.0 is assigned to the applied pressure. This parameter will be synchronized with the connected sensor.。

- 選択**
- キャンセル
 - 確認

工場出荷時設定 キャンセル

補正圧力

ナビゲーション	☰☰ アプリケーション → センサ → センサー 1~2 → 補正圧力 (3300129-1~2)
説明	Displays the pressure after the position zero adjustment. This parameter will be synchronized with the connected sensor.。
ユーザーインターフェイス	符号付き浮動小数点数
工場出荷時設定	0.0 mbar

空校正時の電流値



ナビゲーション	☰☰ アプリケーション → センサ → センサー 1~2 → 空校正時の電流値 (1520026-1~2)
説明	Enter the current value at empty calibration.。
ユーザー入力	4.0~20.0 mA
工場出荷時設定	4.0 mA

追加情報

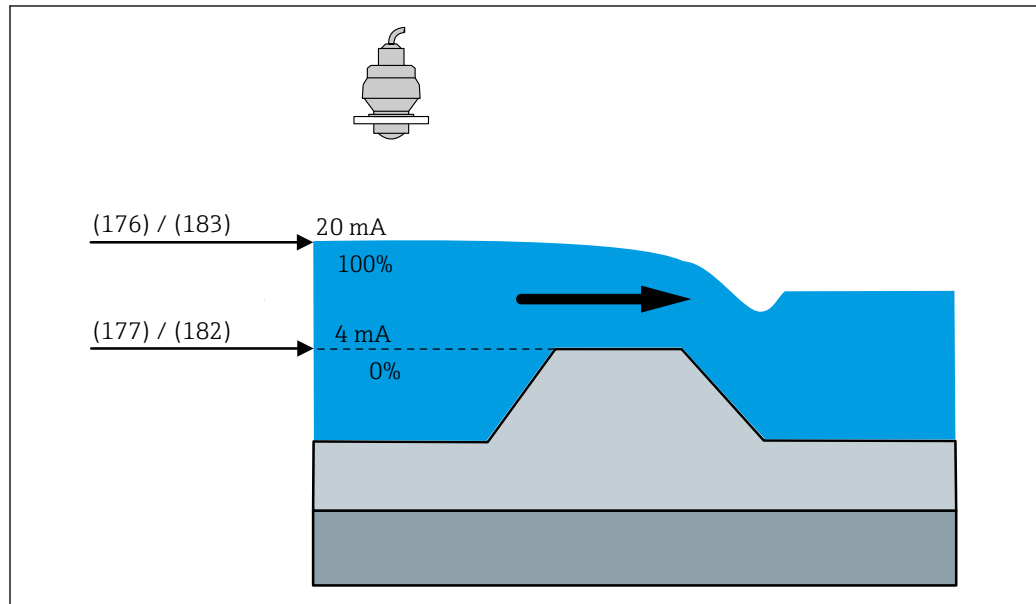

A0058973

図 6 空校正時の電流値 (182) : 流量アプリケーション

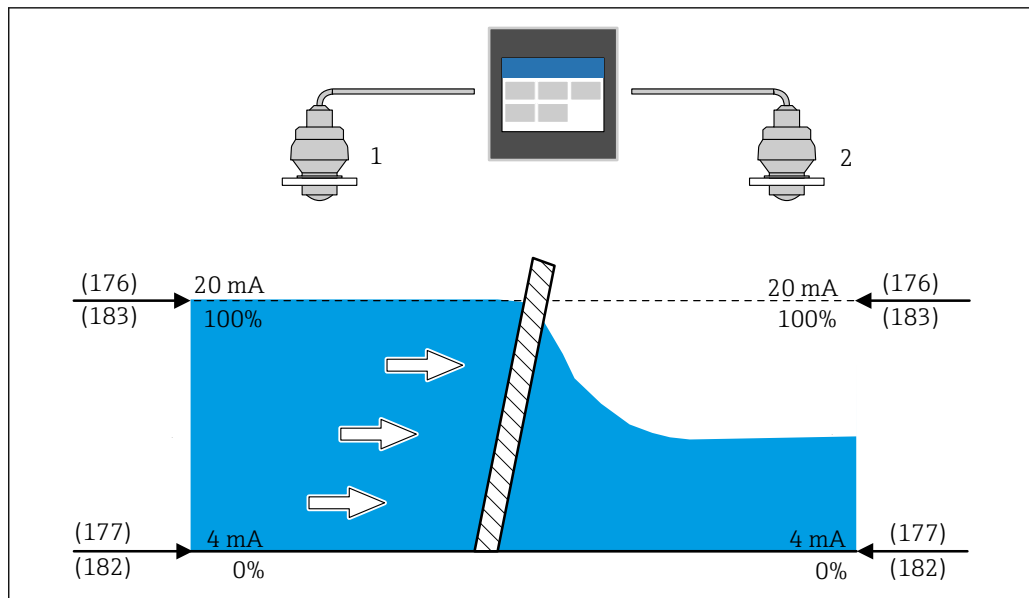

A0058979

図 7 空校正時の電流値 (182) : スクリーン制御

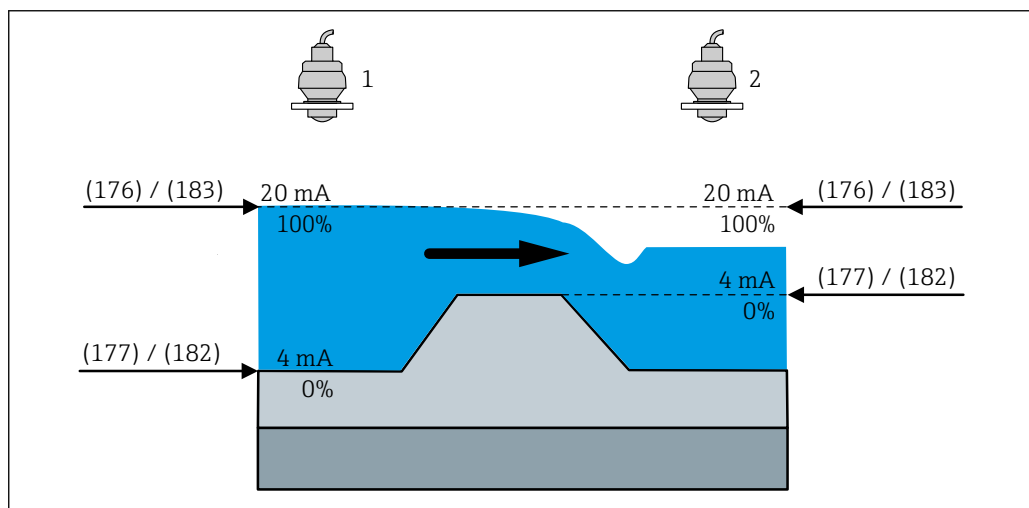

A0058983

図 8 空校正時の電流値 (182) : 逆流検知

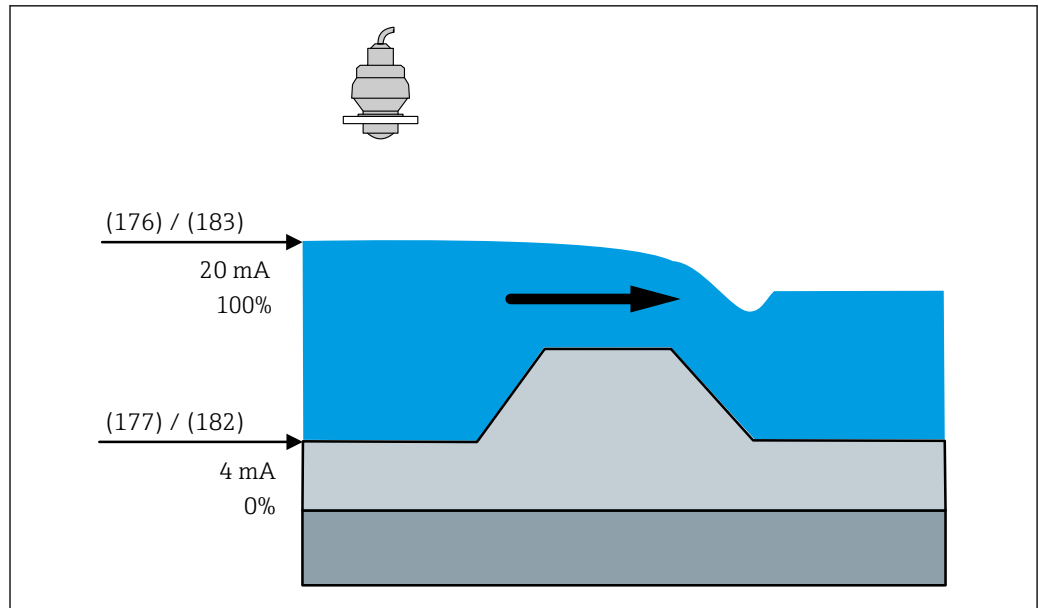

A0058987

図 9 空校正時の電流値 (182) : 流量アプリケーション

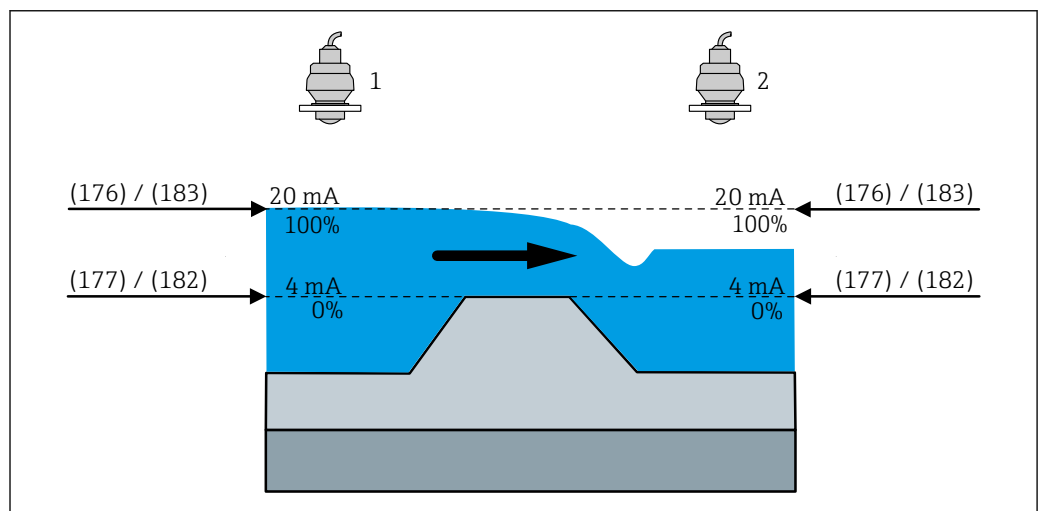

A0058989

図 10 空校正時の電流値 (182) : 逆流検知

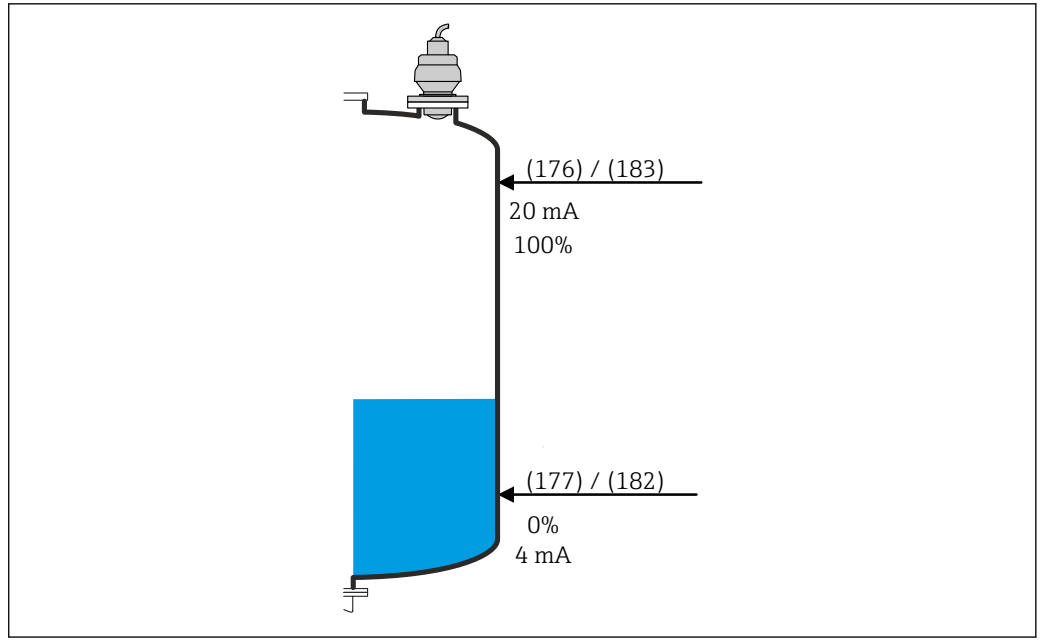

A0058991

図 11 空校正時の電流値 (182) : レベルアプリケーション

空校正時の HART 値 (PV)



ナビゲーション

アプリケーション → センサ → センサー 1~2 → 空校正時の HART 値 (PV) (3370030-1~2)

説明

Enter HART value (PV) for empty calibration. The unit is read from the sensor.

ユーザー入力

-200 000.0~200 000.0 ??????

工場出荷時設定

0.0 ??????

追加情報

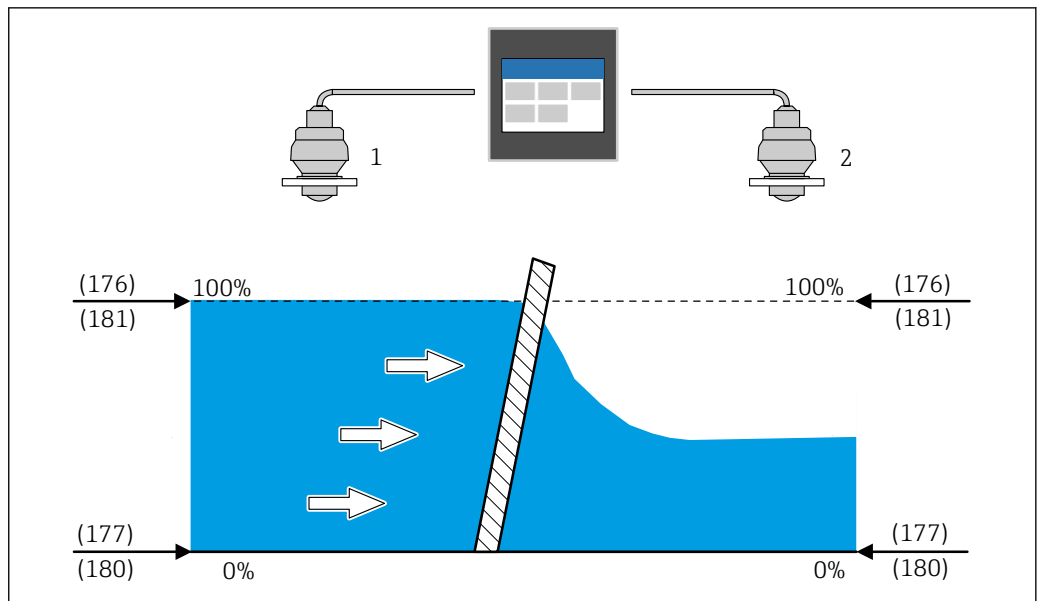

A0058974

図 12 空校正時の HART 値 (PV) (180) : スクリーン制御

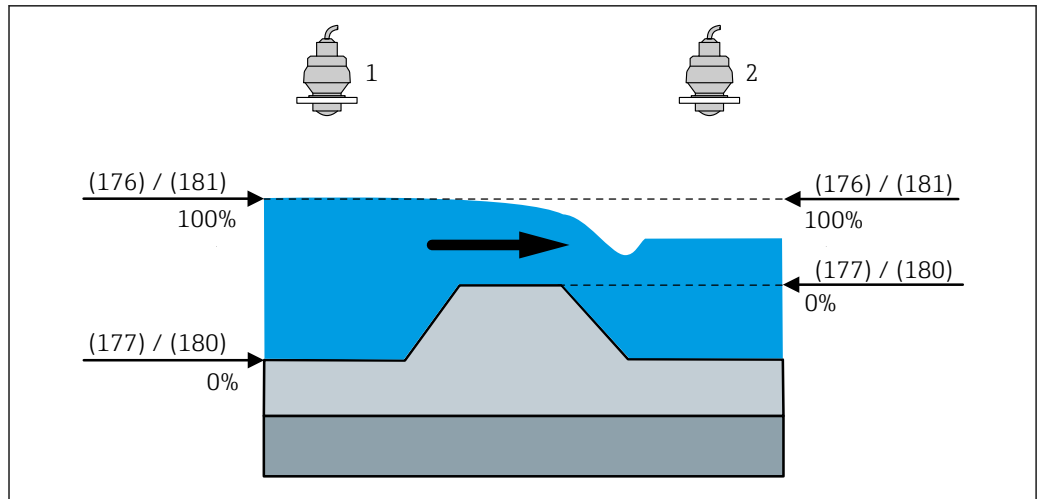

A0058980

図 13 空校正時の HART 値 (PV) (180) : 逆流検知

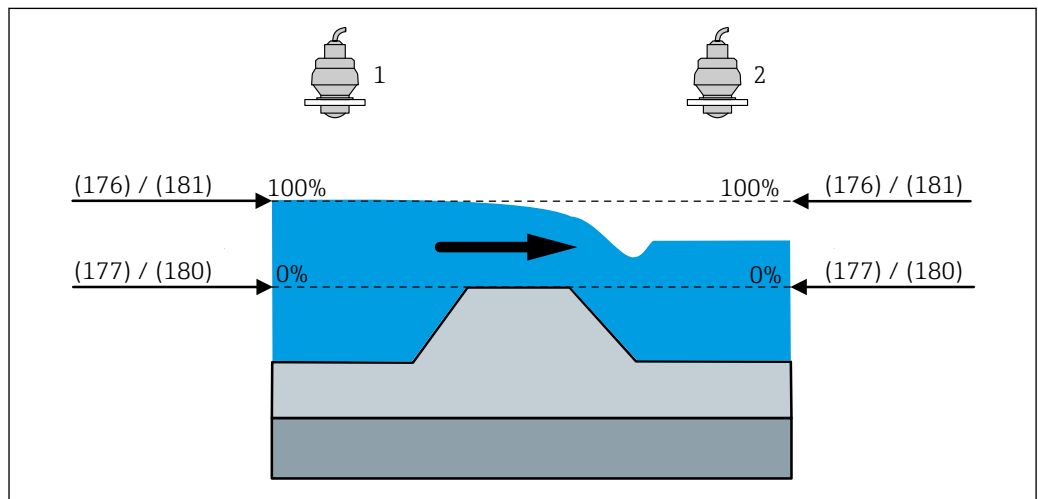

A0058990

図 14 空校正時の HART 値 (PV) (180) : 逆流検知

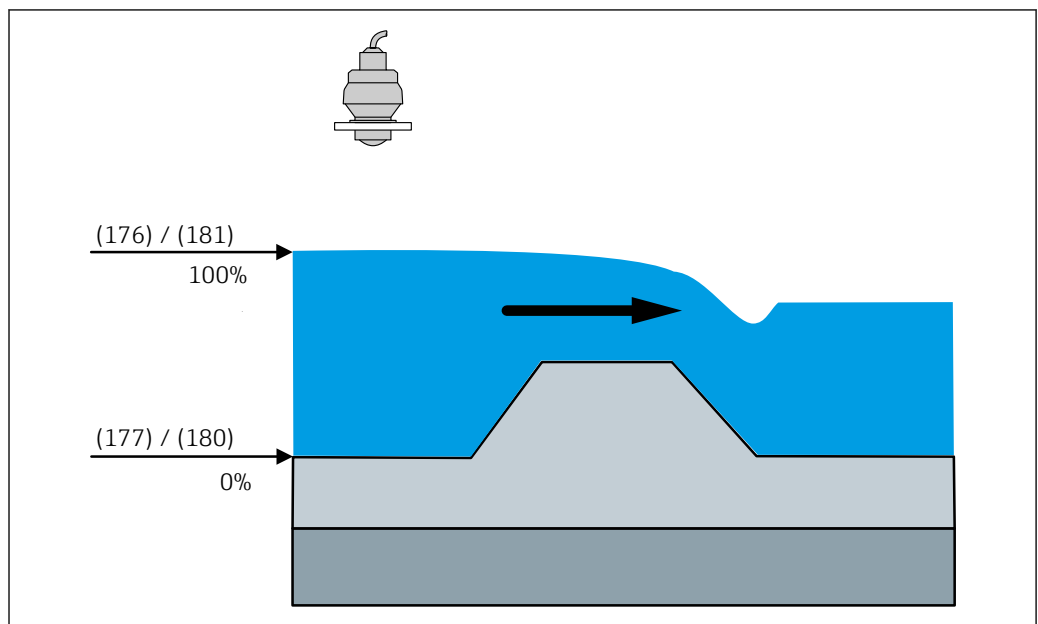

A0058984

図 15 空校正時の HART 値 (PV) (180) : 流量アプリケーション

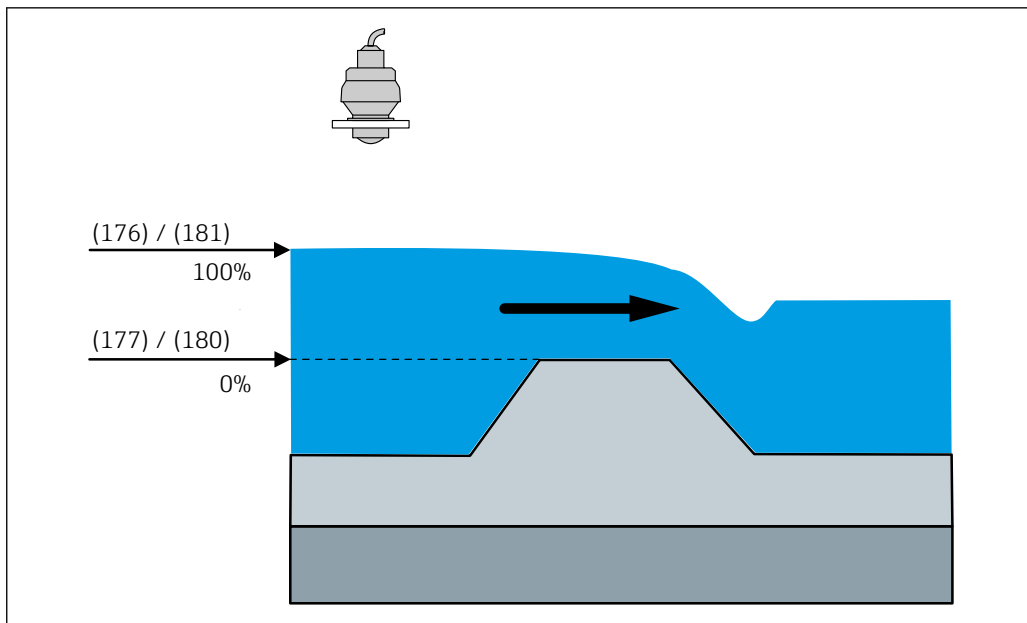

A0058986

図 16 空校正時の HART 値 (PV) (180) : 流量アプリケーション

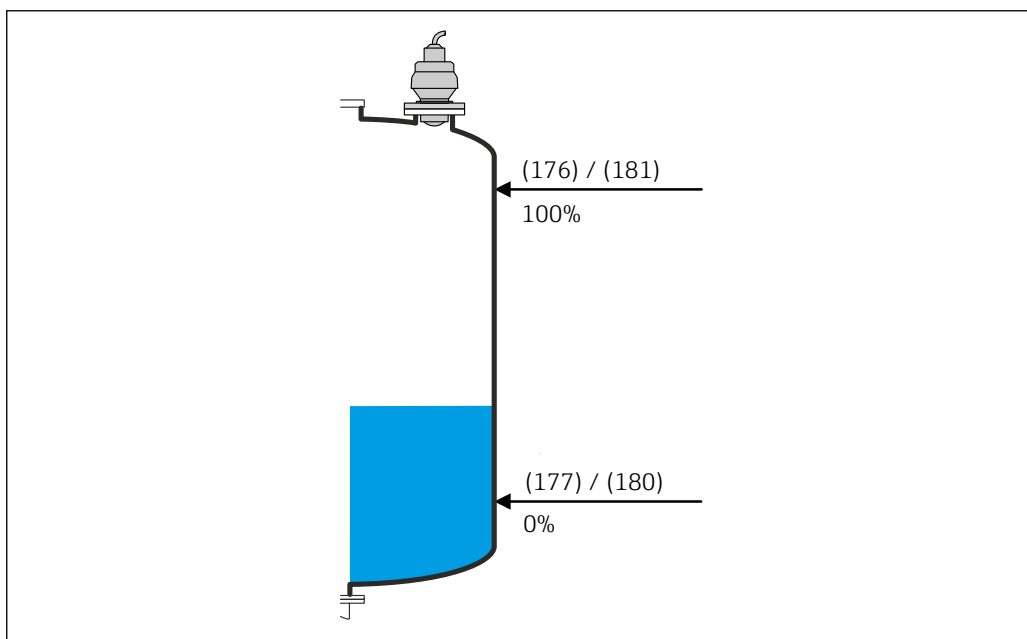

A0058988

図 17 空校正時の HART 値 (PV) (180) : レベルアプリケーション

空調整での圧力値



ナビゲーション

☰ ☒ アプリケーション → センサ → センサー 1~2 → 空調整での圧力値 (3300008-1~2)

説明

Enter the pressure value for the lower calibration point (vessel empty). This parameter will be synchronized with the connected sensor.。

ユーザー入力

-100 000.0~100 000.0 mbar

工場出荷時設定

0.0 mbar

追加情報

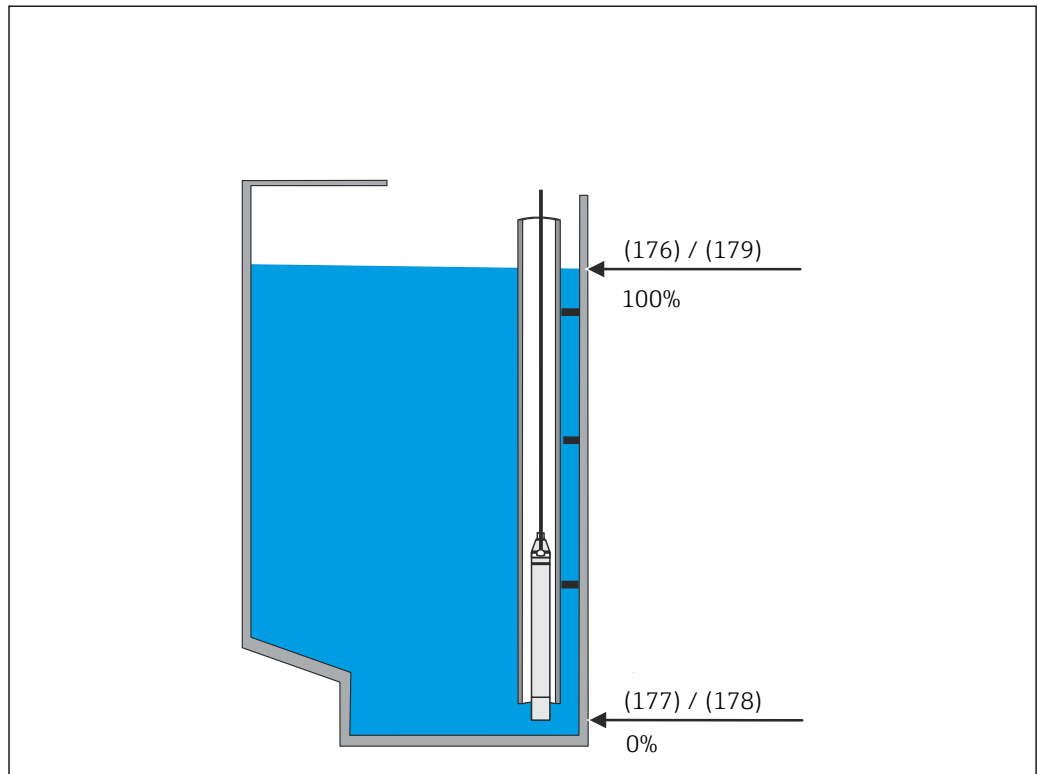

A0058972

図 18 空校正時の圧力値 (178) : FMX21 レベルアプリケーション

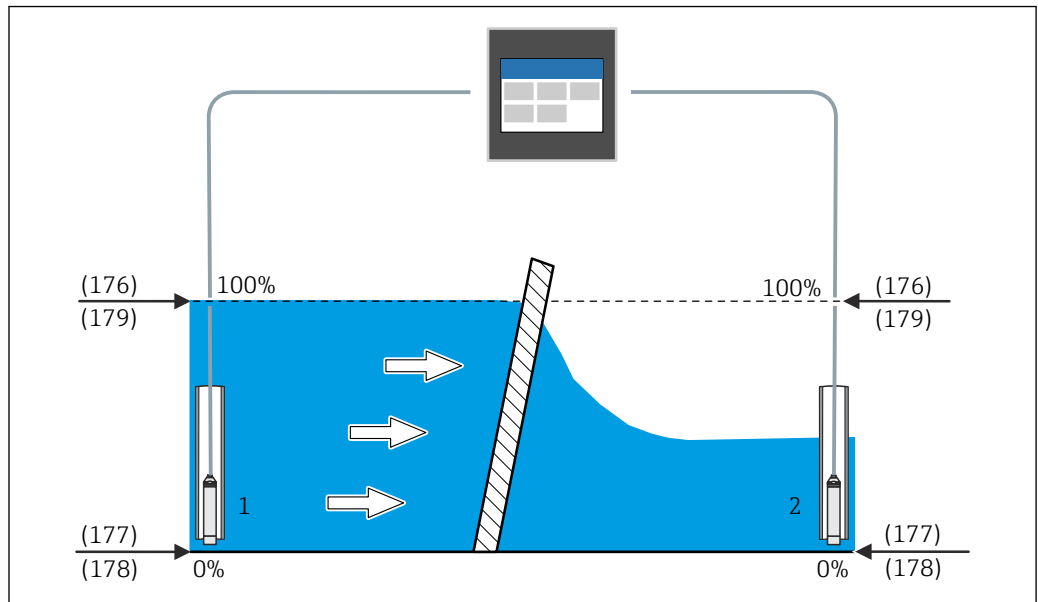

A0058977

図 19 空校正時の圧力値 (178) : FMX21 スクリーン制御

空校正



ナビゲーション

☰ ☰ アプリケーション → センサ → センサー 1~2 → 空校正 (2830007-1~2)

説明

Enter distance from the reference point to the minimum level (0). This parameter will be synchronized with the connected sensor.

ユーザー入力

0.0~125 000.0 mm

工場出荷時設定

20 000.0 mm

追加情報

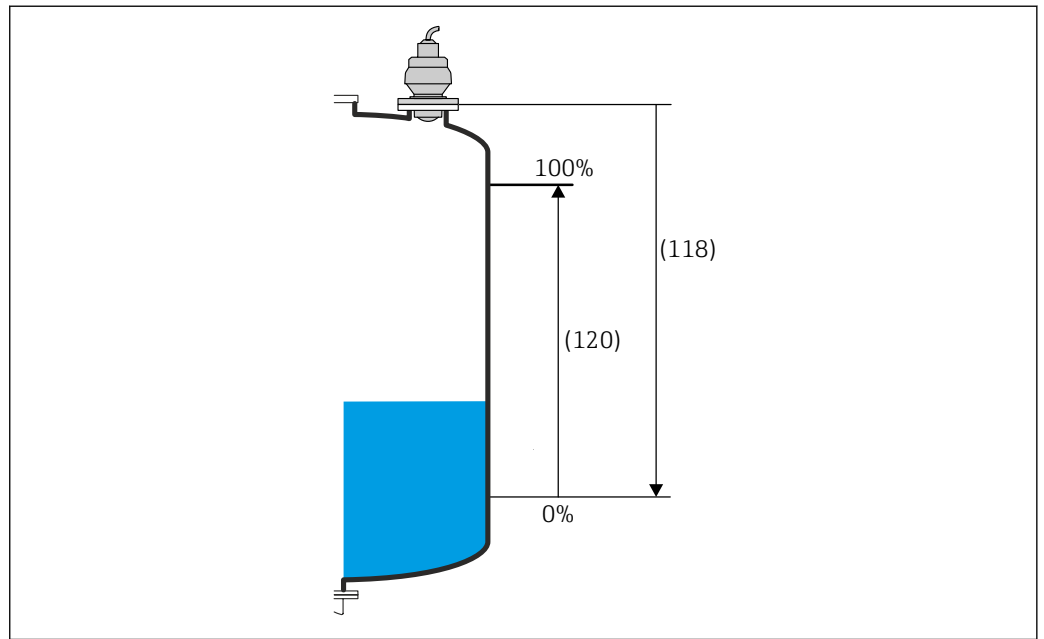

A0058538

☰ 20 空校正 (118) : FMR20B/FMR30B レベルアプリケーション

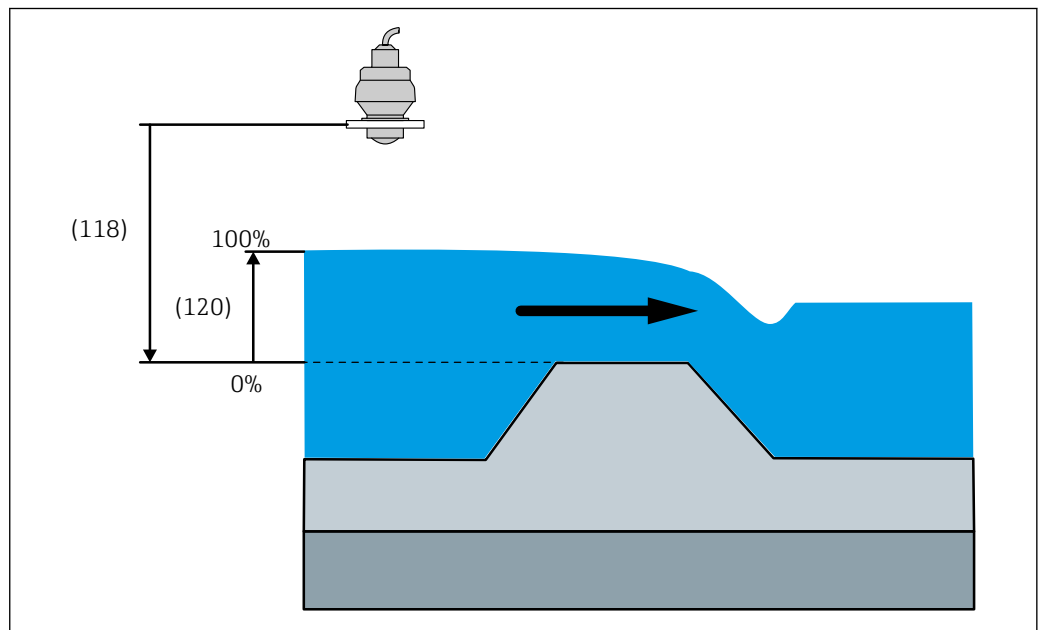

A0058976

☰ 21 空校正 (118) : FMR20B/FMR30B 流量アプリケーション

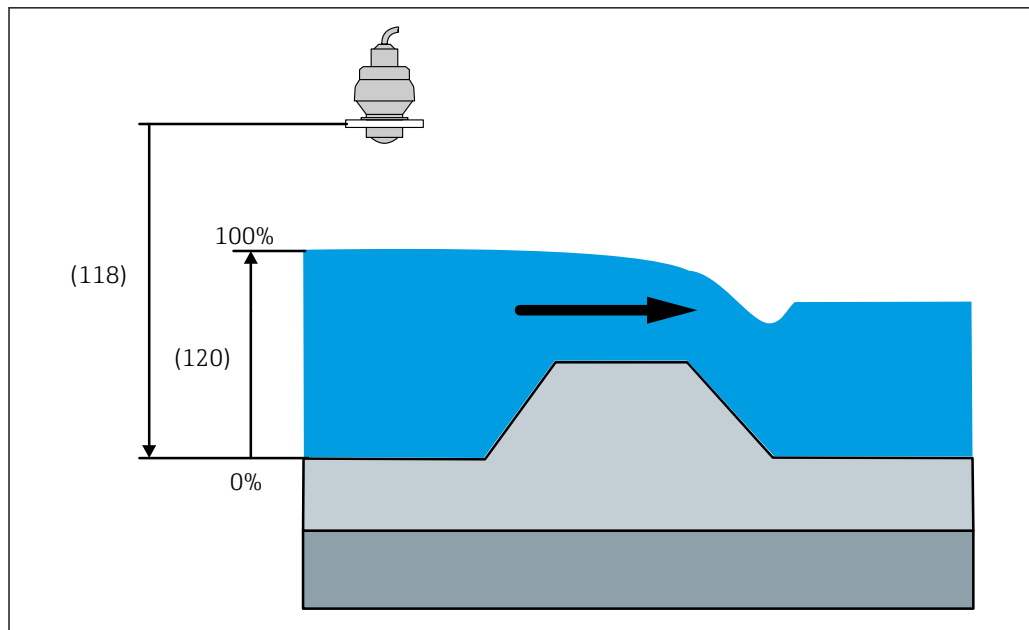

A0058985

図 22 空校正 (118) : FMR20B/FMR30B 流量アプリケーション

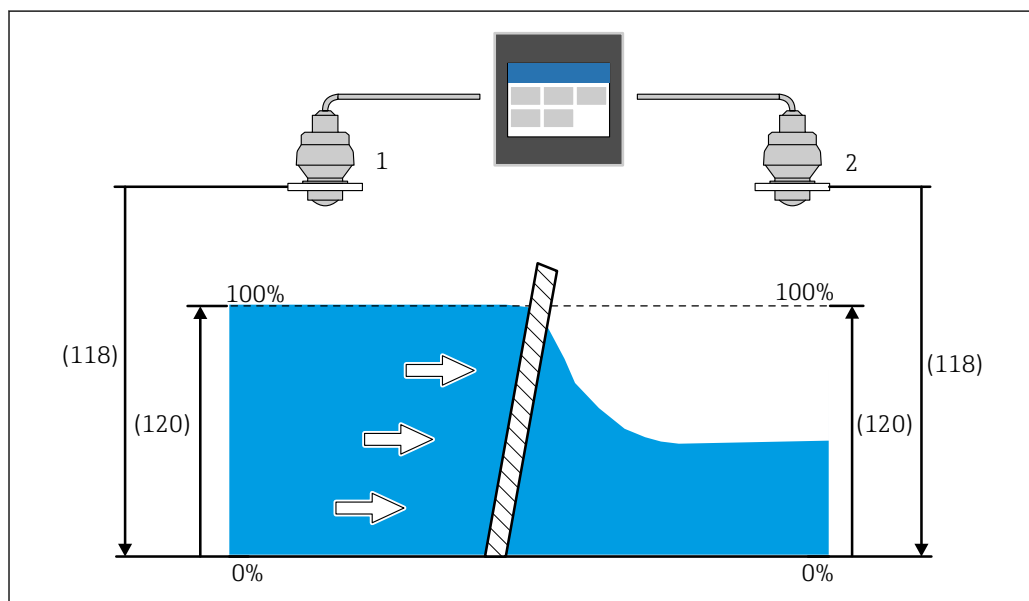

A0058978

図 23 空校正 (118) : FMR20B/FMR30B スクリーン制御

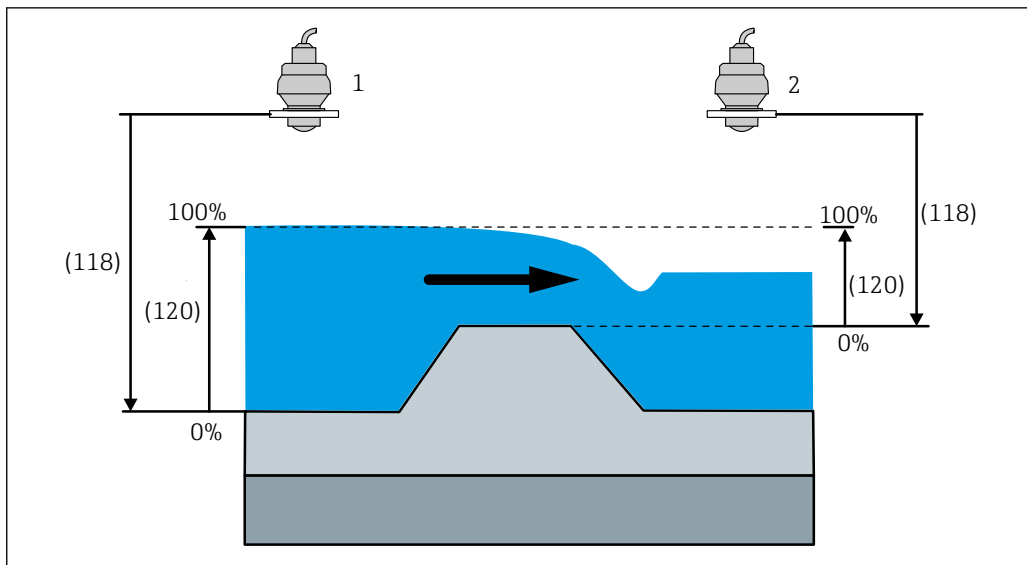

A0058981

図 24 空校正 (118) : FMR20B/FMR30B 逆流検知

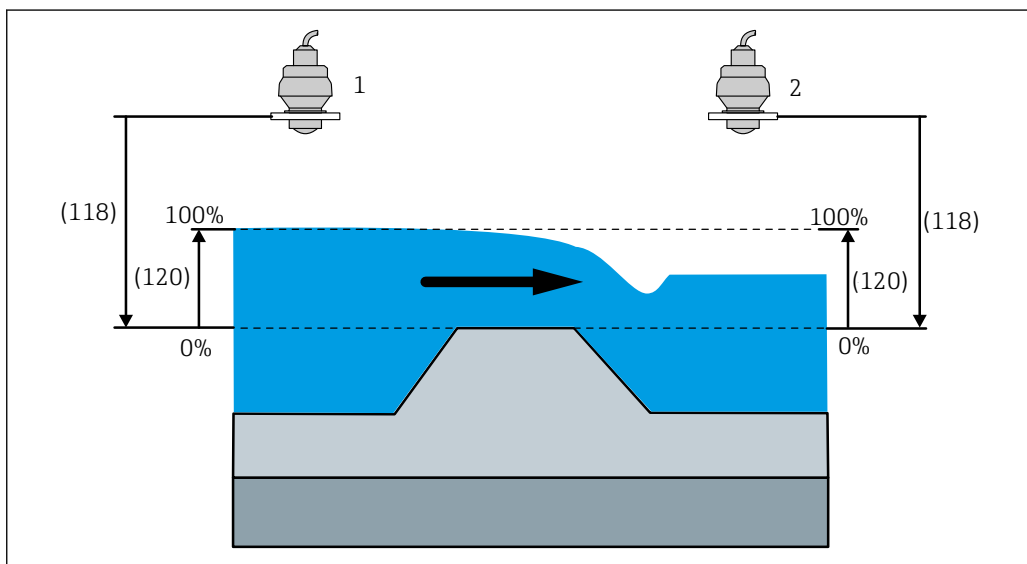

A0058992

図 25 空校正 (118) : FMR20B/FMR30B 逆流検知

空調整でのレベル



ナビゲーション

アプリケーション → センサ → センサー 1~2 → 空調整でのレベル (2960010-1~2)

説明

Enter the absolute level value at empty calibration.。

ユーザー入力

正の浮動小数点数

工場出荷時設定

0.0 mm

追加情報

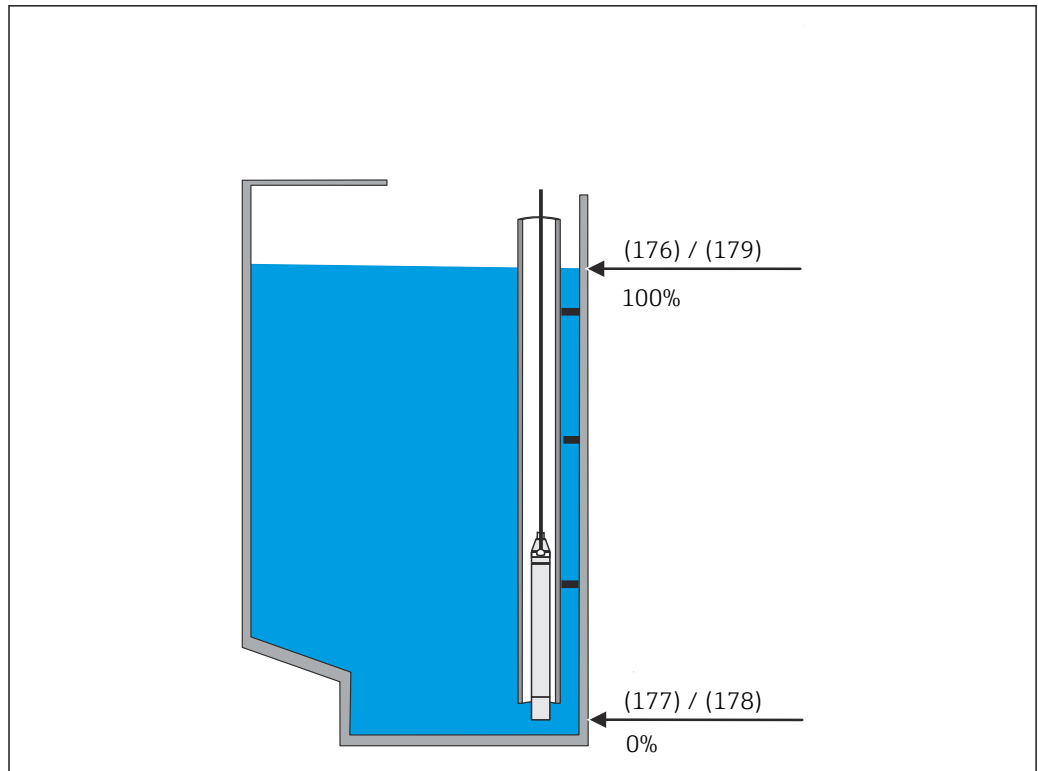

A0058972

図 26 空校正時のレベル (177) : FMX21 レベルアプリケーション

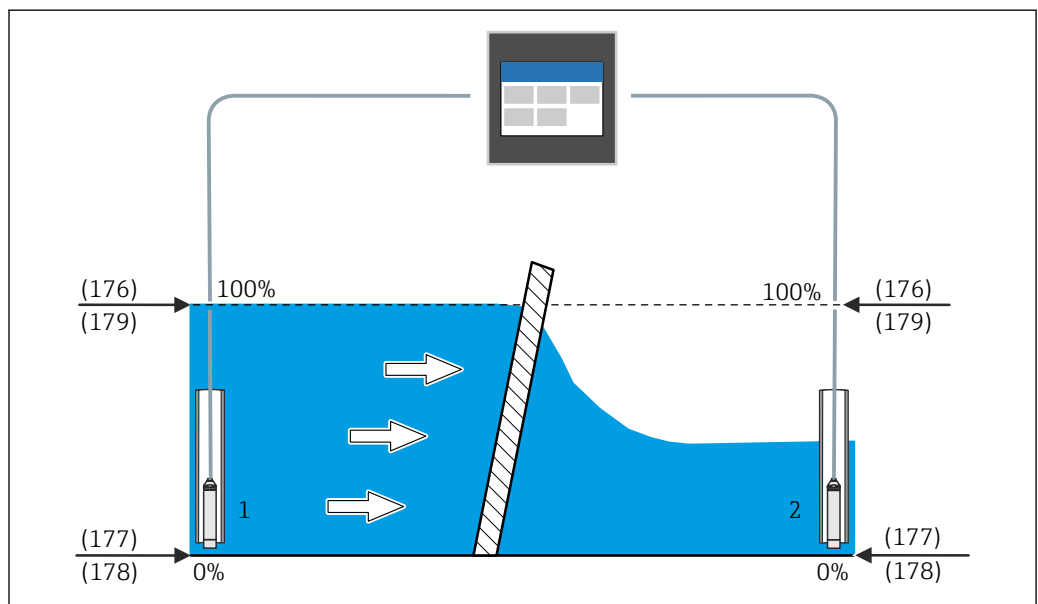

A0058977

図 27 空校正時のレベル (177) : FMX21 スクリーン制御

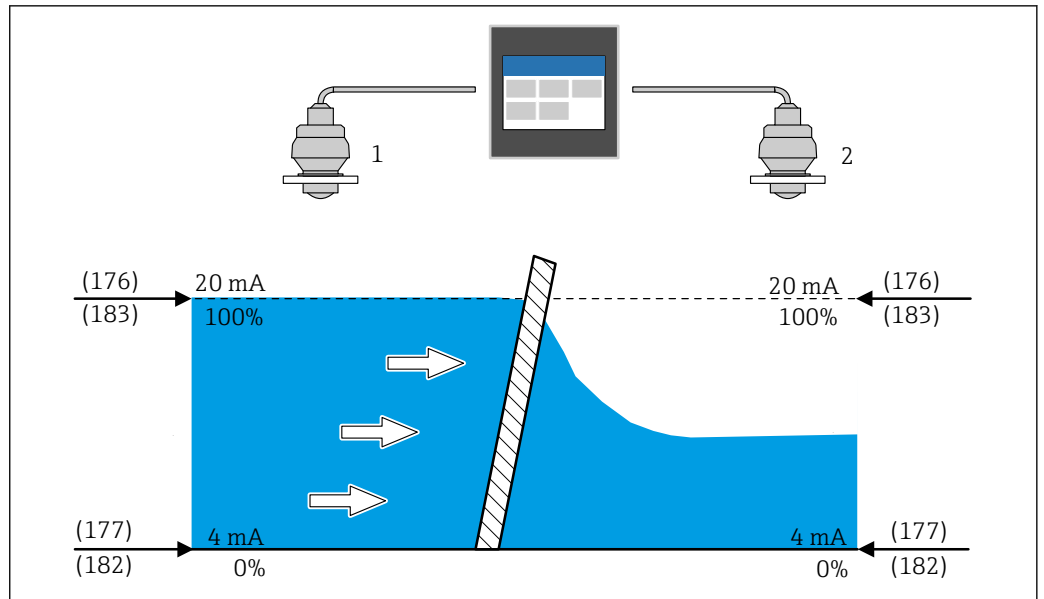

A0058979

図 28 空校正時のレベル (177) : スクリーン制御

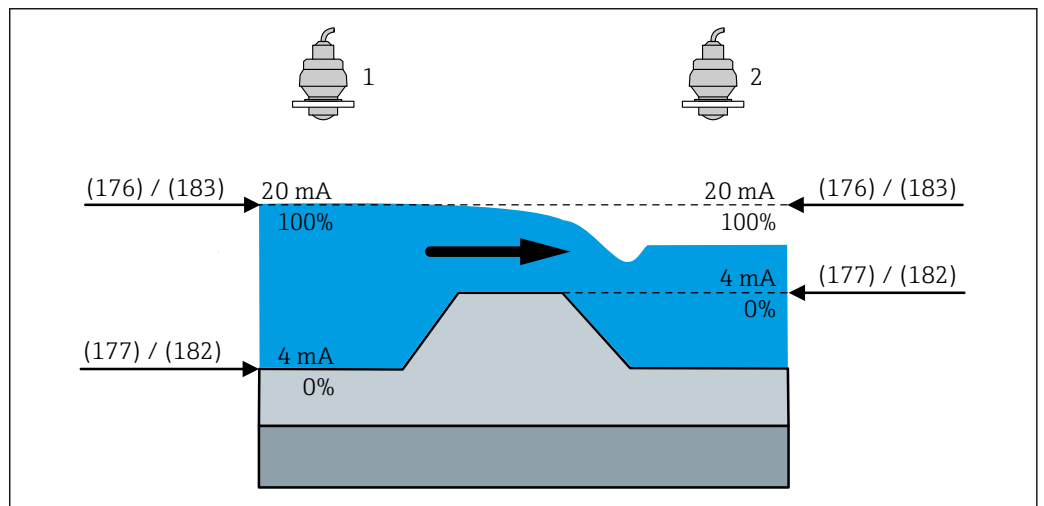

A0058983

図 29 空校正時のレベル (177) : 逆流検知

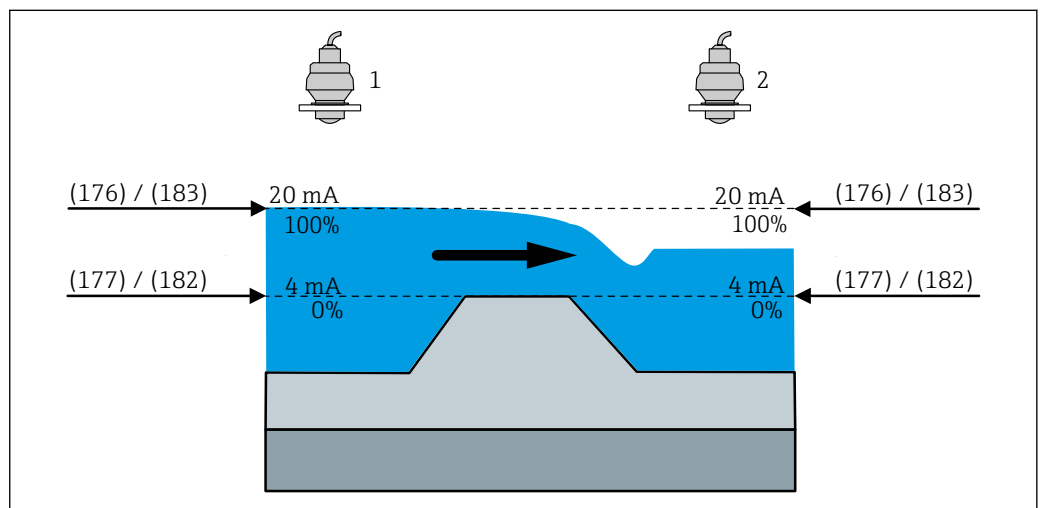

A0058989

図 30 空校正時のレベル (177) : 逆流検知

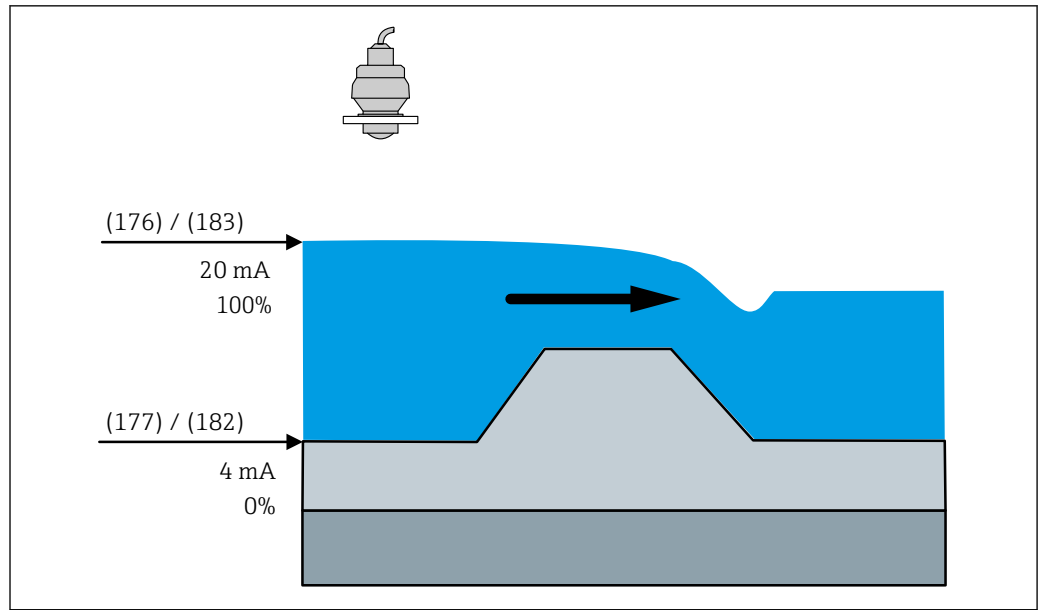

A0058987

図 31 空校正時のレベル (177) : 流量アプリケーション

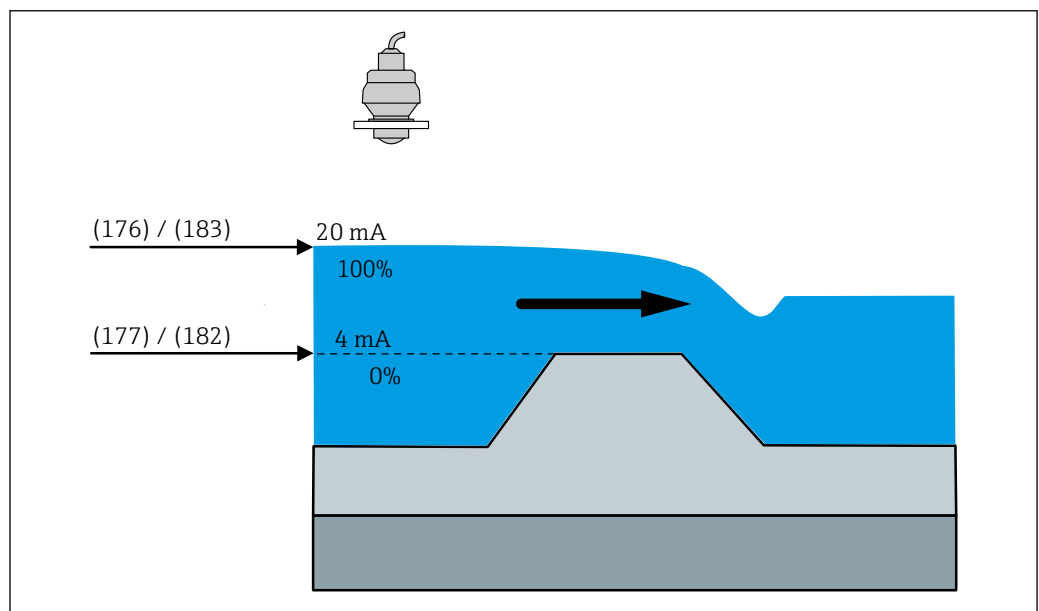

A0058973

図 32 空校正時のレベル (177) : 流量アプリケーション

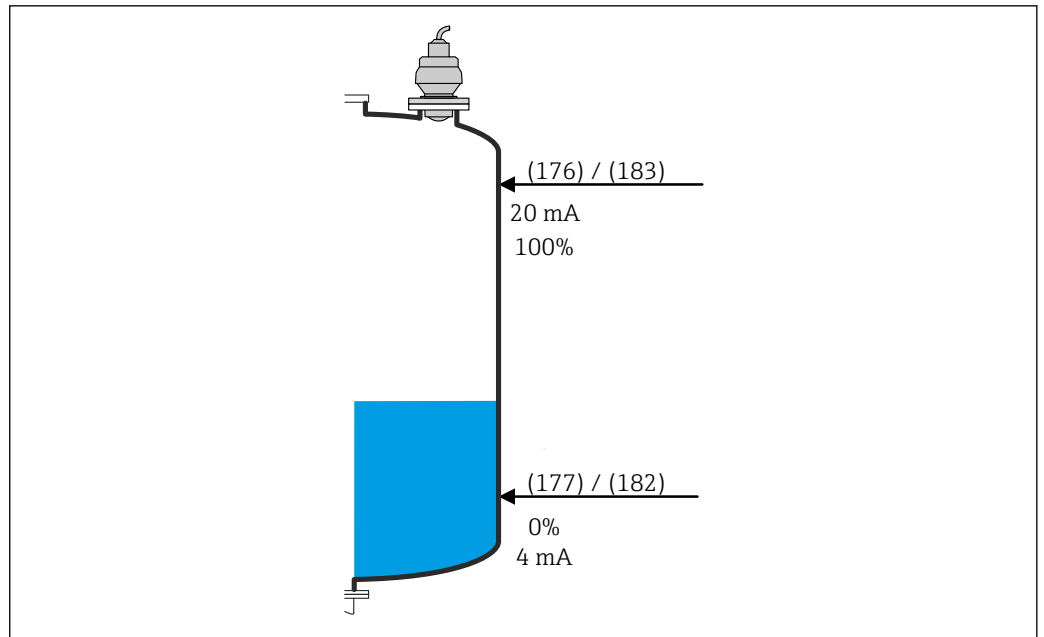

A0058991

図 33 空校正時のレベル (177) : レベルアプリケーション

満量校正時の電流値



ナビゲーション

アプリケーション → センサ → センサー 1~2 → 満量校正時の電流値 (1520027-1~2)

説明

Enter the current value at full calibration.

ユーザー入力

4.0~20.0 mA

工場出荷時設定

20.0 mA

追加情報

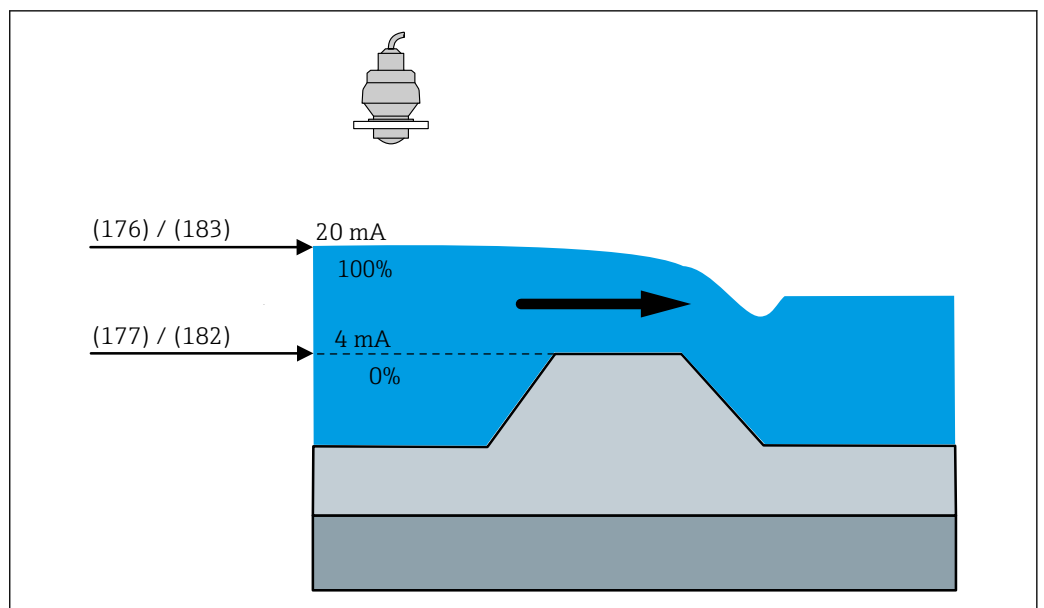

A0058973

図 34 満量校正時の電流値 (183) : 流量アプリケーション

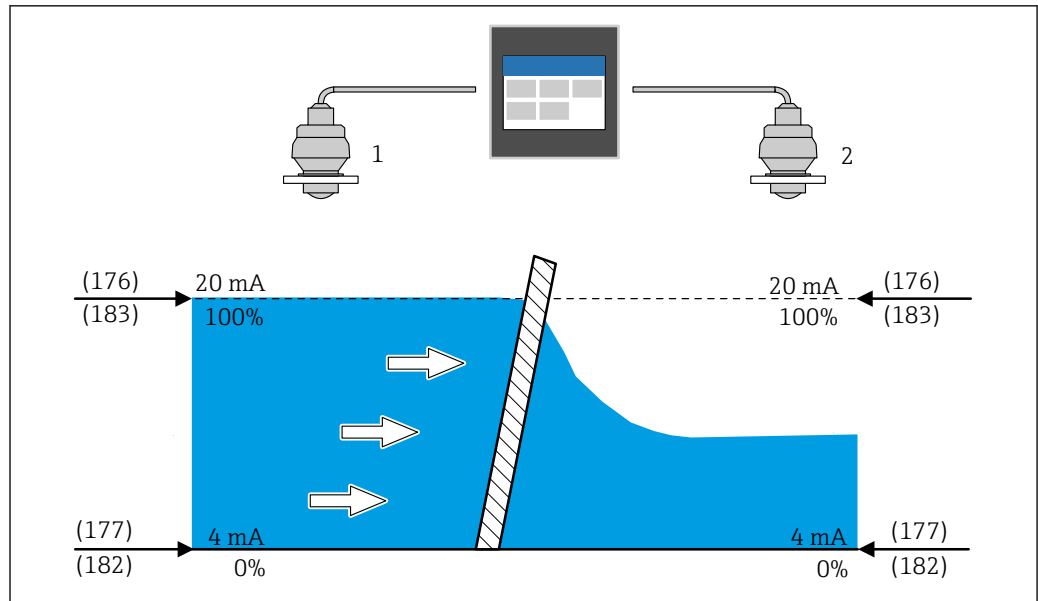

A0058979

図 35 満量校正時の電流値 (183) : スクリーン制御

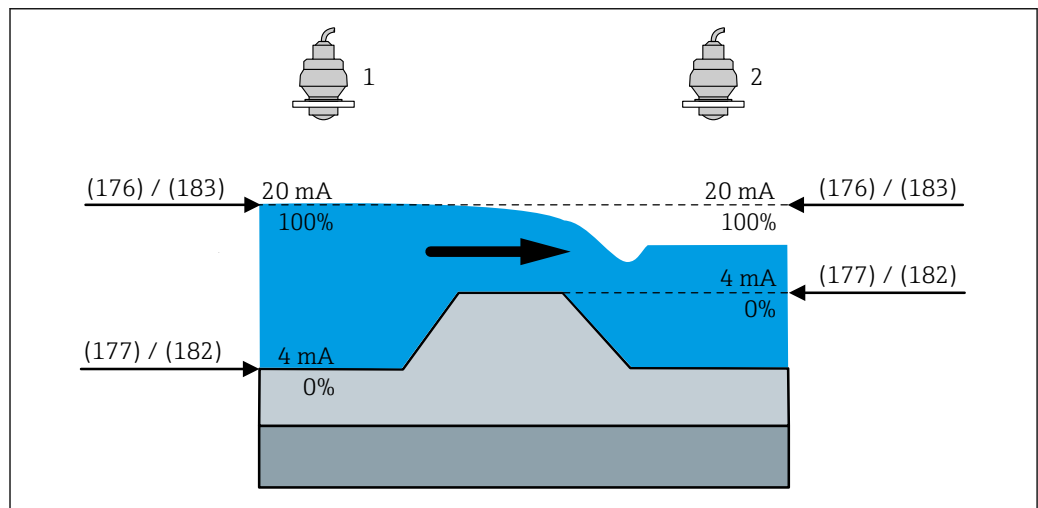

A0058983

図 36 満量校正時の電流値 (183) : 逆流検知

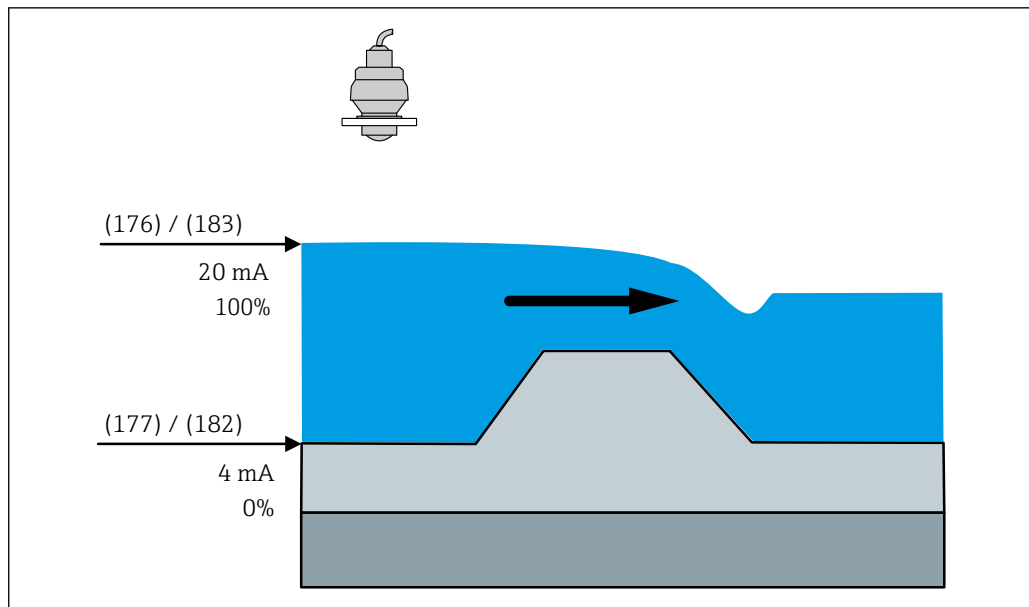

A0058987

図 37 満量校正時の電流値 (183) : 流量アプリケーション

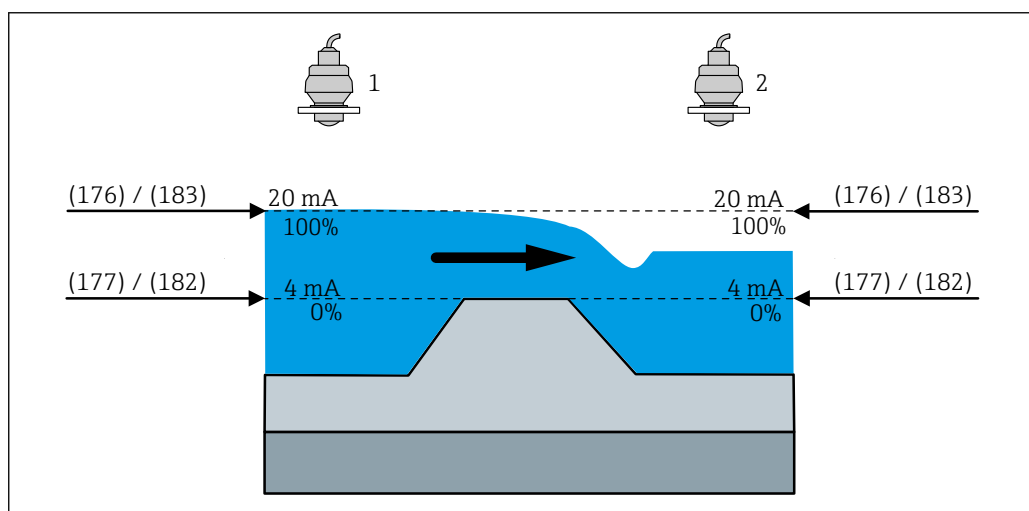

A0058989

図 38 満量校正時の電流値 (183) : 逆流検知

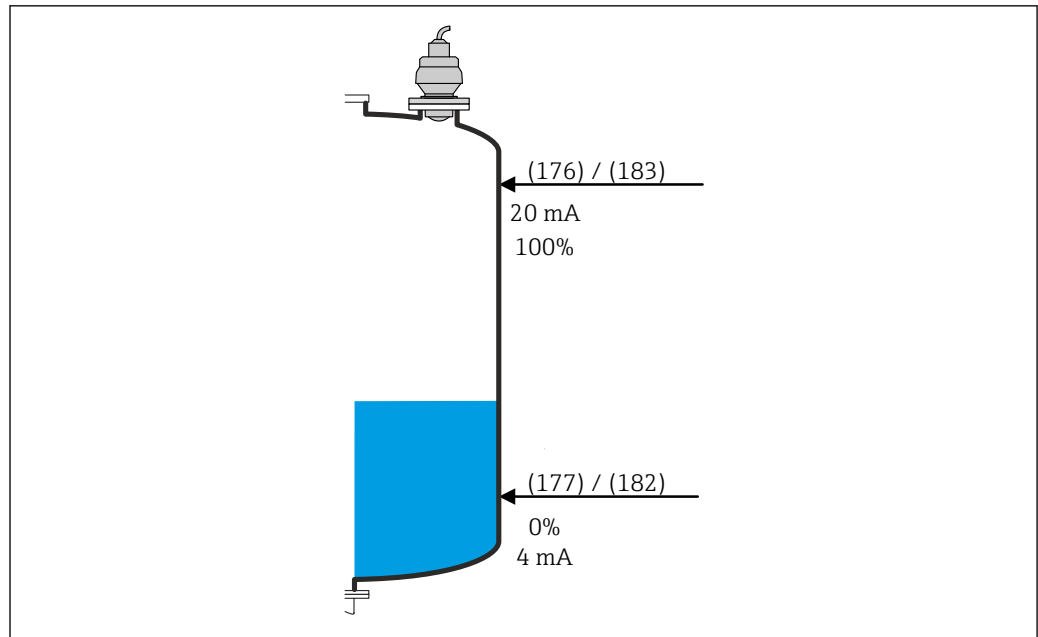

A0058991

図 39 満量校正時の電流値 (183) : レベルアプリケーション

満量校正時の HART 値 (PV)



ナビゲーション

アプリケーション → センサ → センサー 1~2 → 満量校正時の HART 値 (PV) (3370031-1~2)

説明

Enter HART value (PV) for full calibration. The unit is read from the sensor..

ユーザー入力

-200 000.0 ~ 200 000.0 ??????

工場出荷時設定

0.0 ??????

追加情報

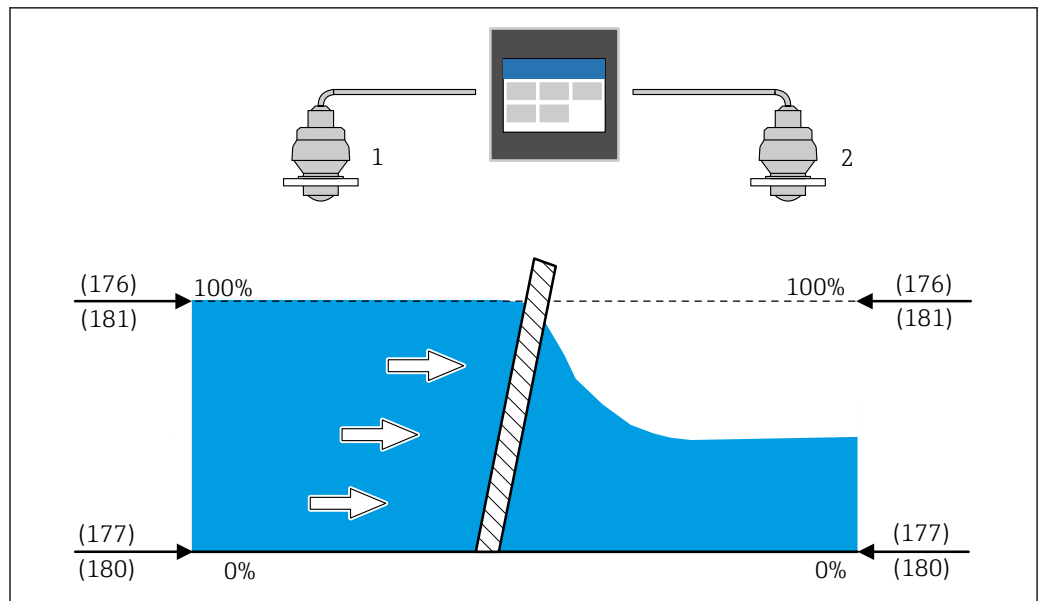

A0058974

図 40 満量校正時の HART 値 (PV) (181) : スクリーン制御

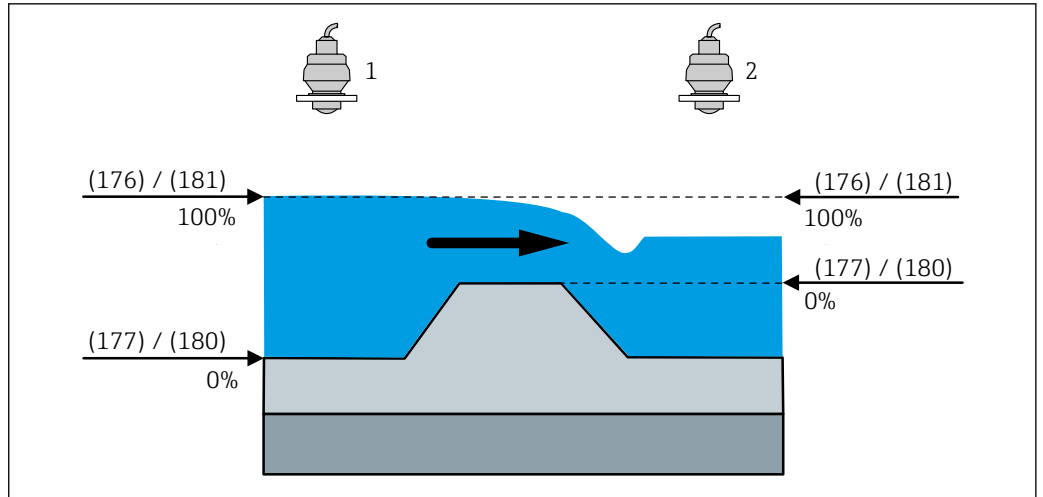

A0058980

図 41 満量校正時の HART 値 (PV) (181) : 逆流検知

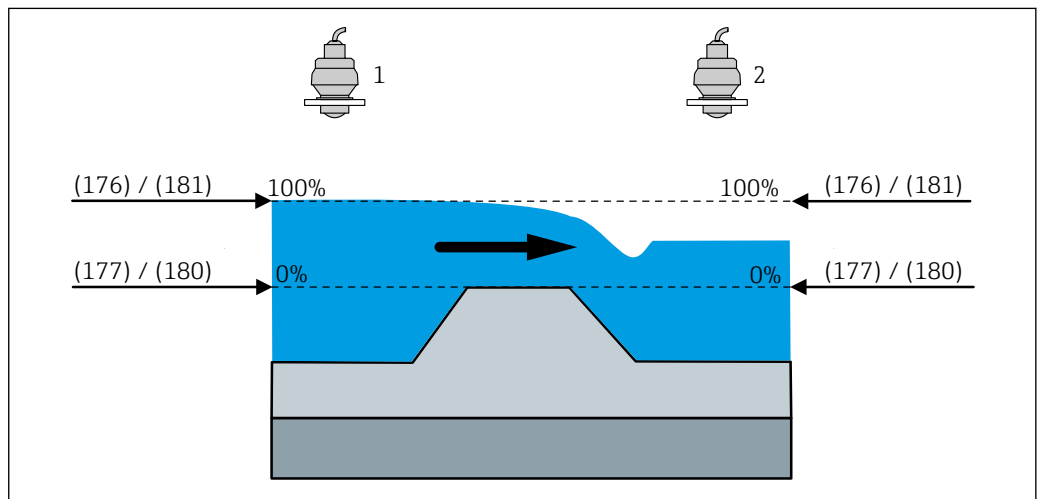

A0058990

図 42 満量校正時の HART 値 (PV) (181) : 逆流検知

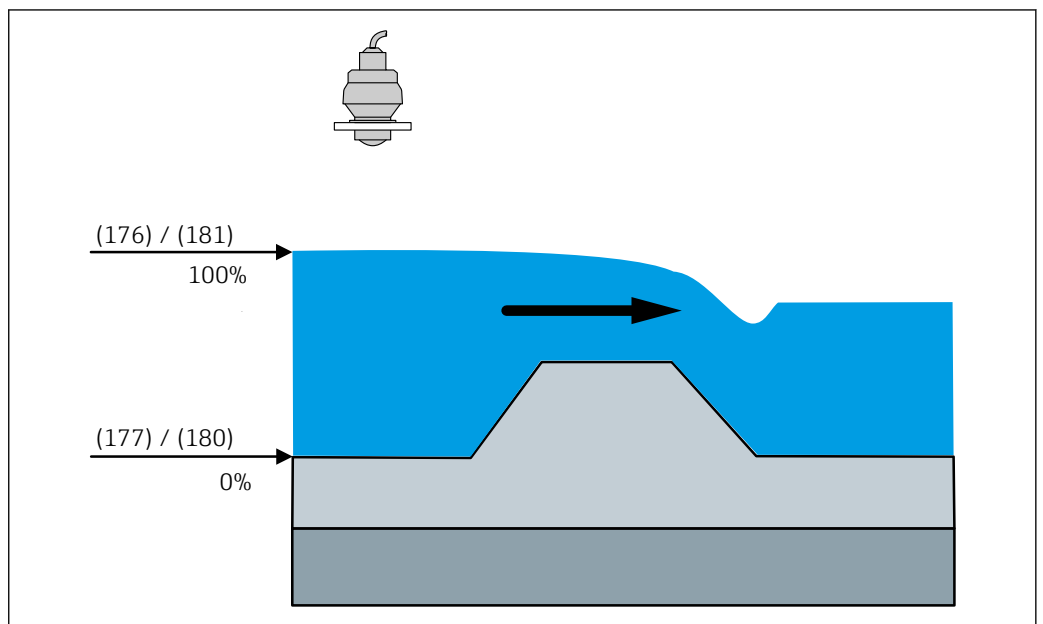

A0058984

図 43 満量校正時の HART 値 (PV) (181) : 流量アプリケーション

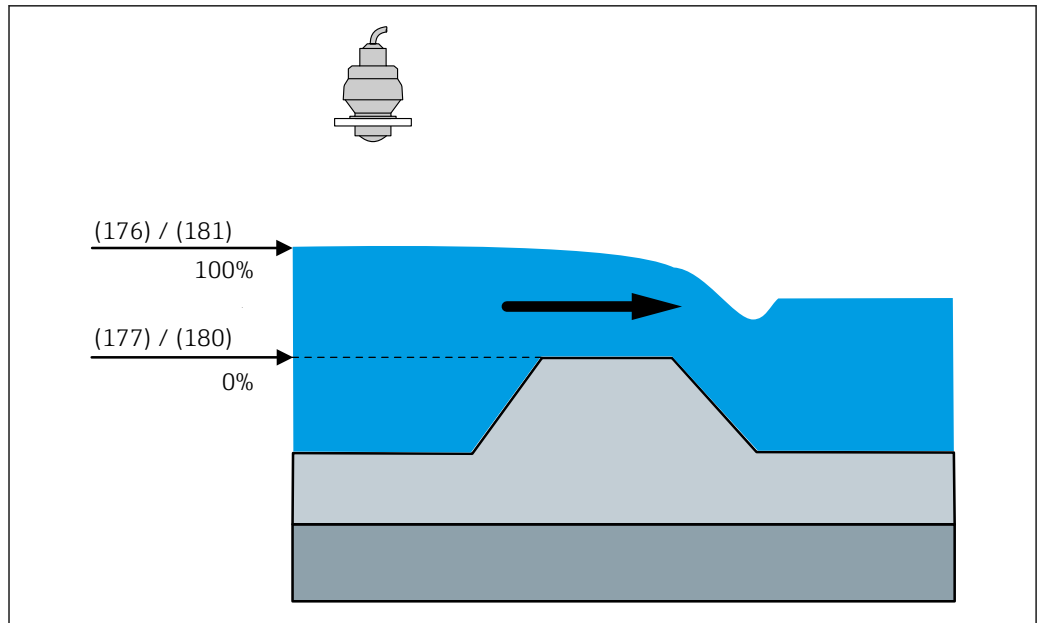

A0058986

図 44 満量校正時の HART 値 (PV) (181) : 流量アプリケーション

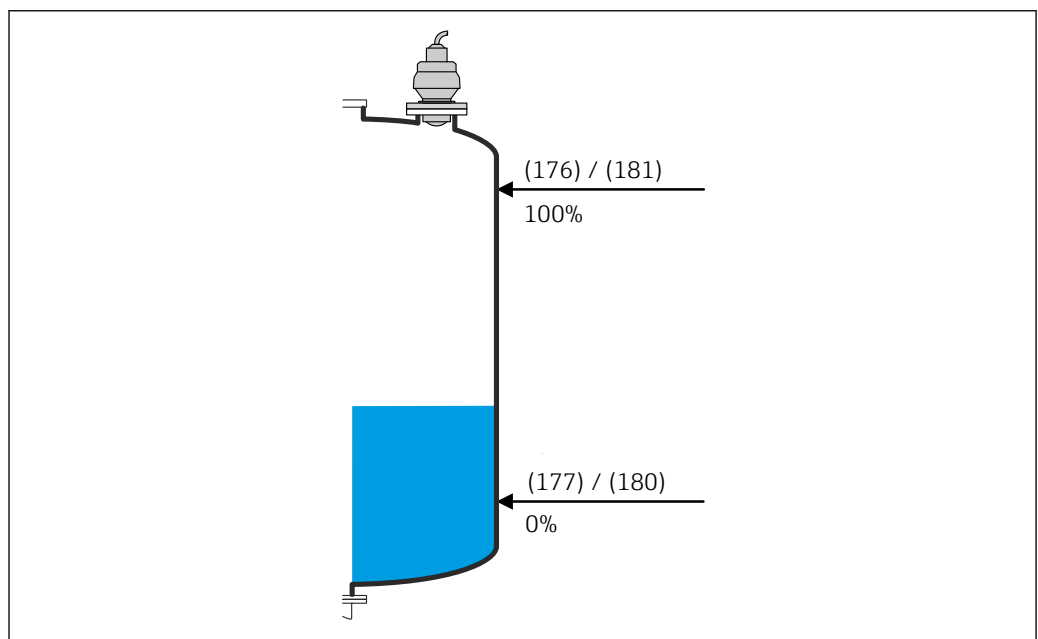

A0058988

図 45 満量校正時の HART 値 (PV) (181) : レベルアプリケーション

満量調整での圧力値



ナビゲーション

☰ ☰ アプリケーション → センサ → センサー 1~2 → 満量調整での圧力値 (3300009-1~2)

説明

Enter the pressure value for the upper calibration point (vessel full). This parameter will be synchronized with the connected sensor..

ユーザー入力

-100000.0~100000.0 mbar

工場出荷時設定

0.0 mbar

追加情報

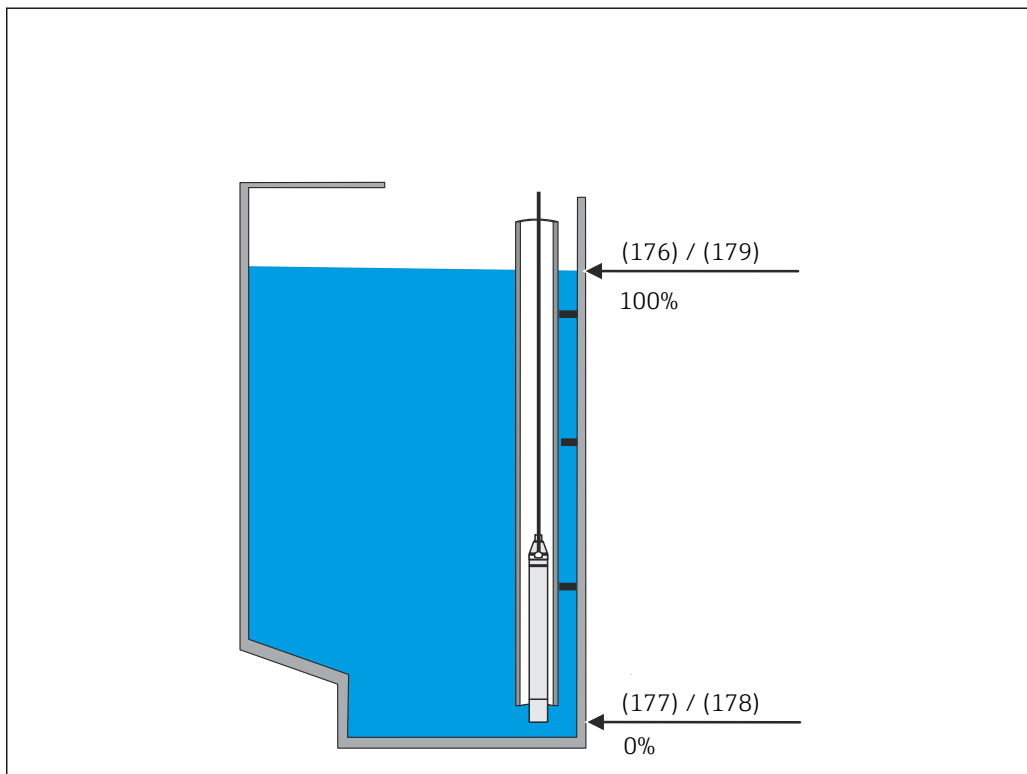

A0058972

図 46 満量校正時の圧力値 (179) : FMX21 レベルアプリケーション

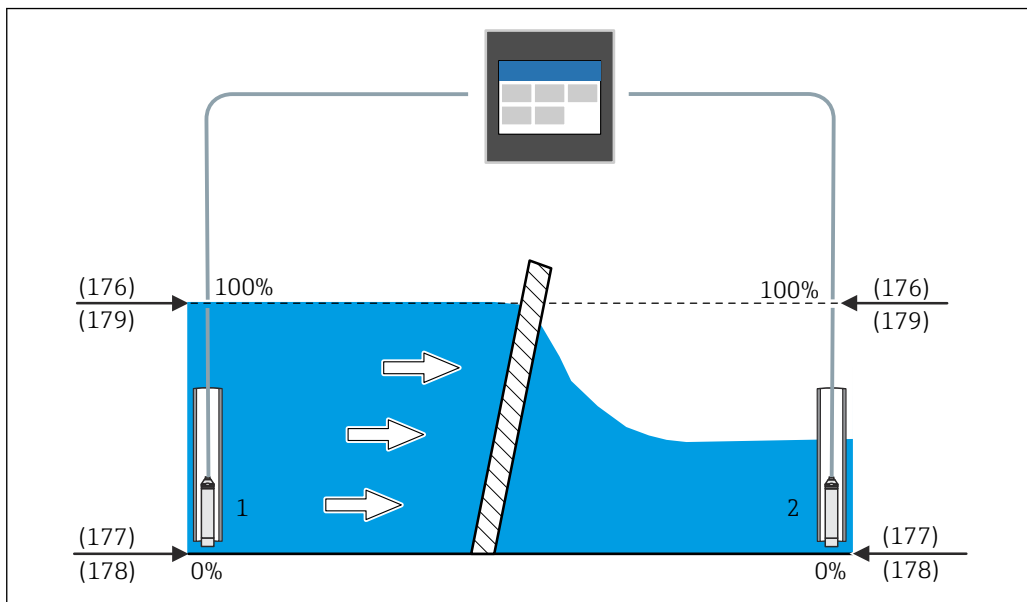

A0058977

図 47 満量校正時の圧力値 (179) : FMX21 スクリーン制御

満量校正



ナビゲーション

☰☰ アプリケーション → センサ → センサー 1~2 → 満量校正 (2830008-1~2)

説明

Enter distance between minimum level and maximum level. This parameter will be synchronized with the connected sensor..

ユーザー入力

0.0~125 000.0 mm

工場出荷時設定

20 000.0 mm

追加情報

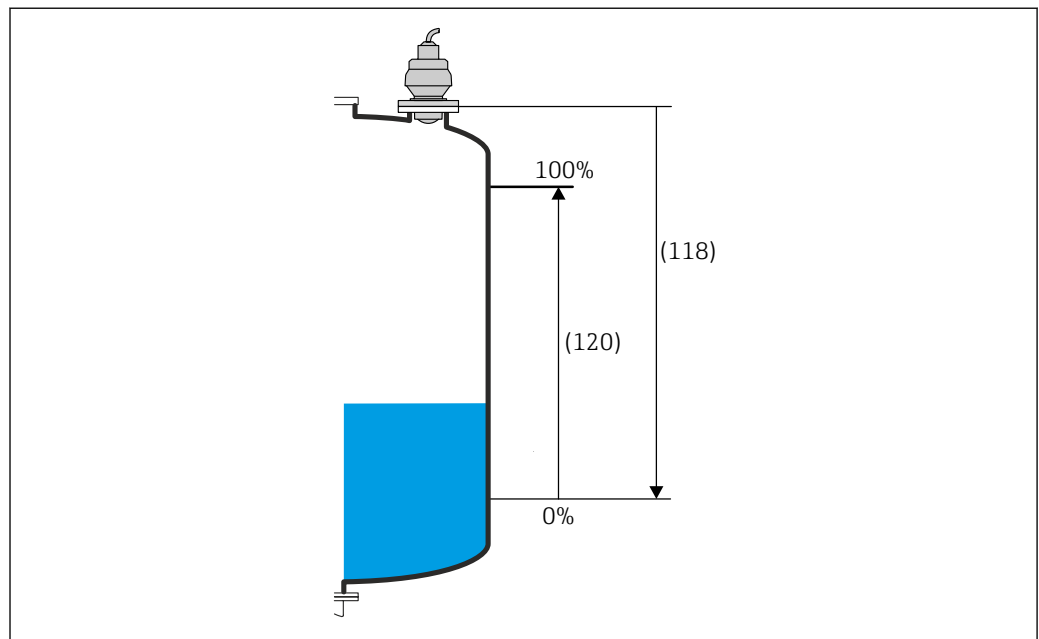

A0058538

☑ 48 満量校正 (120) : FMR20B/FMR30B レベルアプリケーション

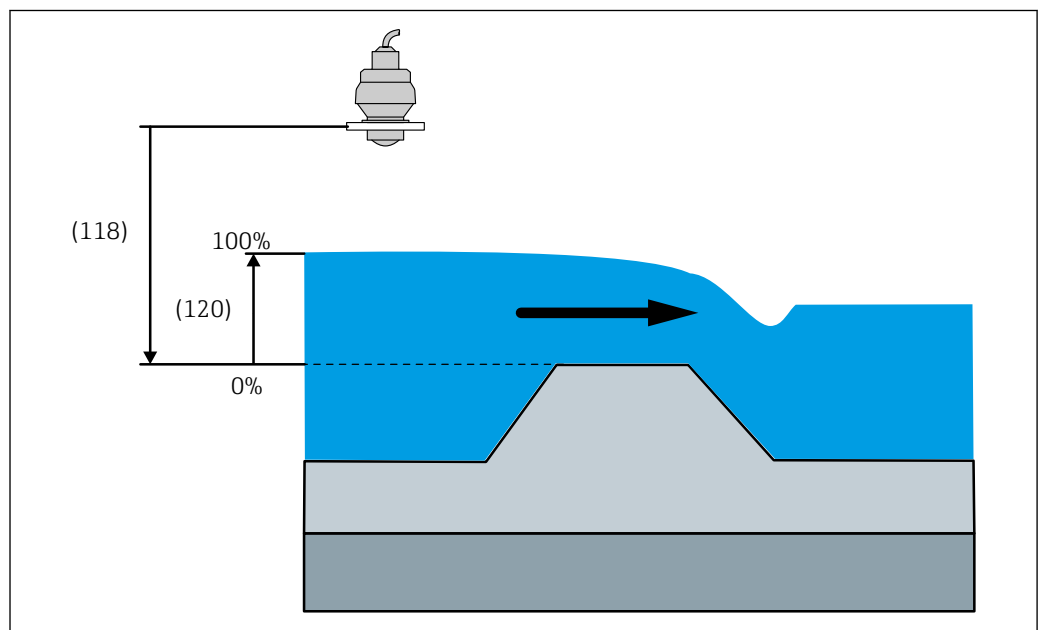

A0058976

☑ 49 満量校正 (120) : FMR20B/FMR30B 流量アプリケーション

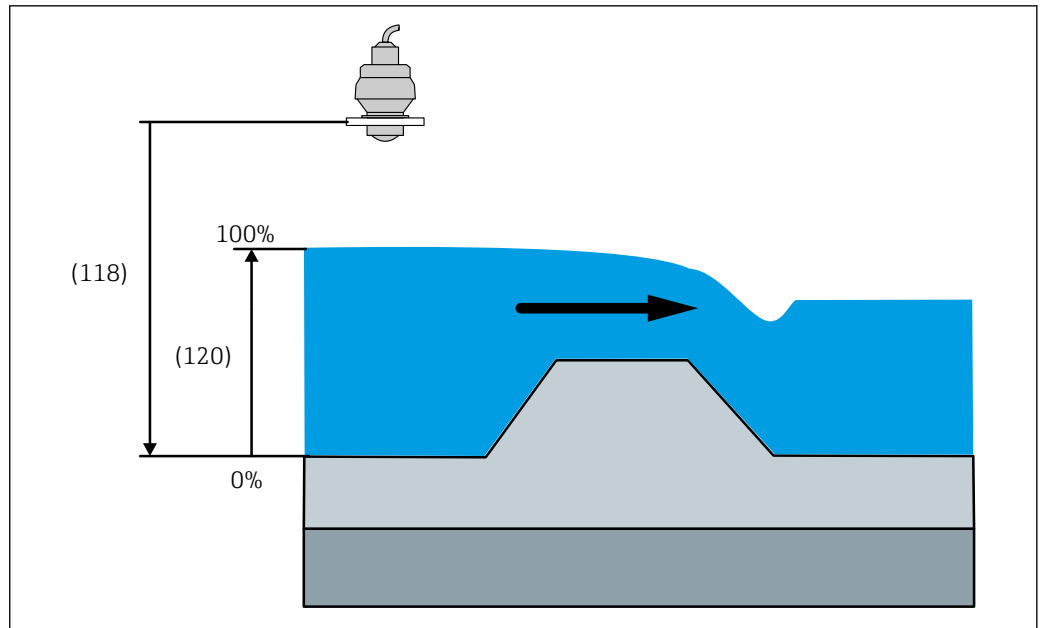

A0058985

50 満量校正 (120) : FMR20B/FMR30B 流量アプリケーション

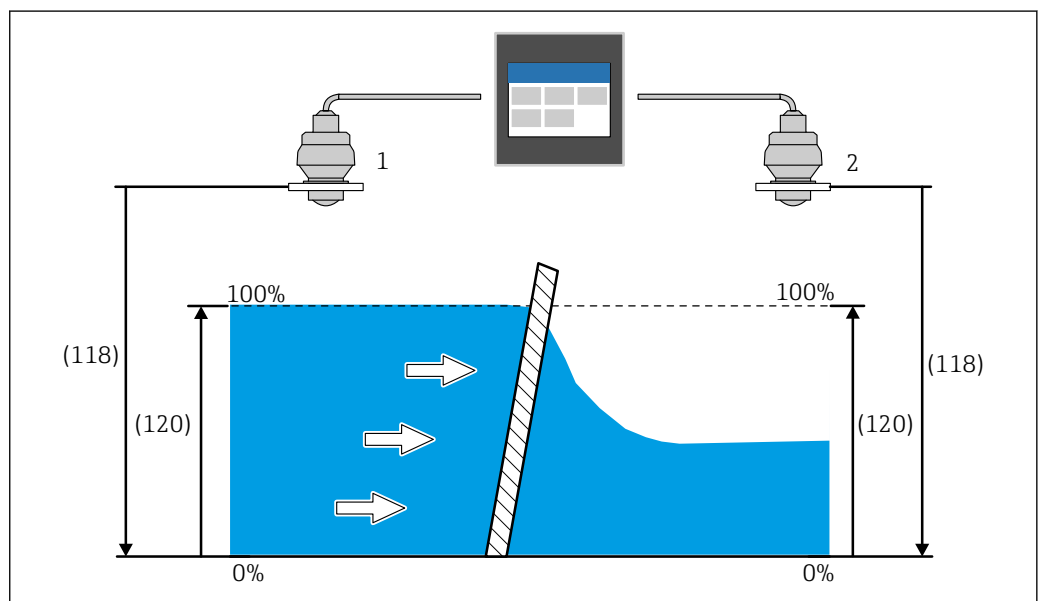

A0058978

51 満量校正 (120) : FMR20B/FMR30B スクリーン制御

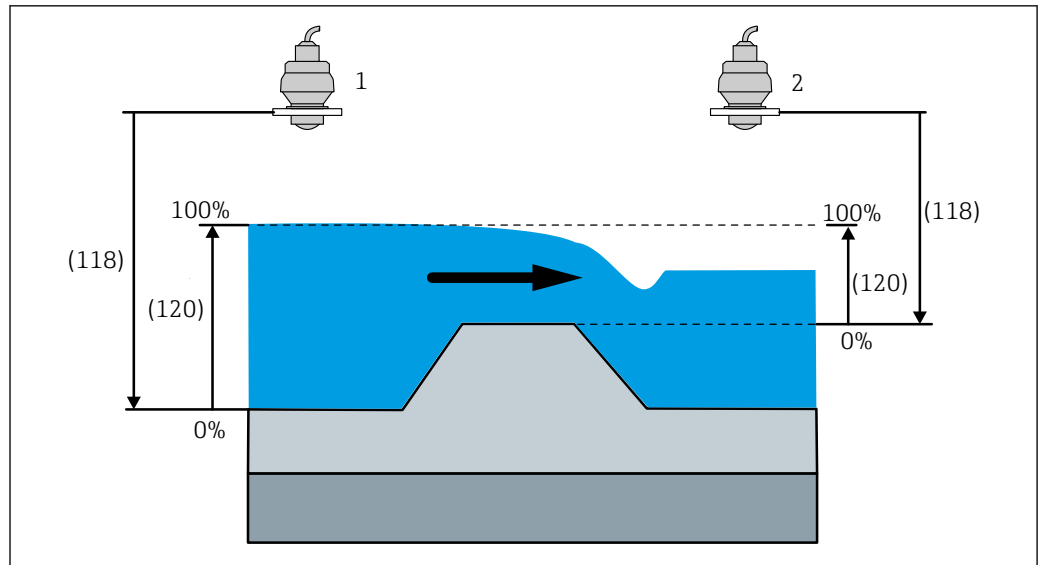

A0058981

図 52 満量校正 (120) : FMR20B/FMR30B 逆流検知

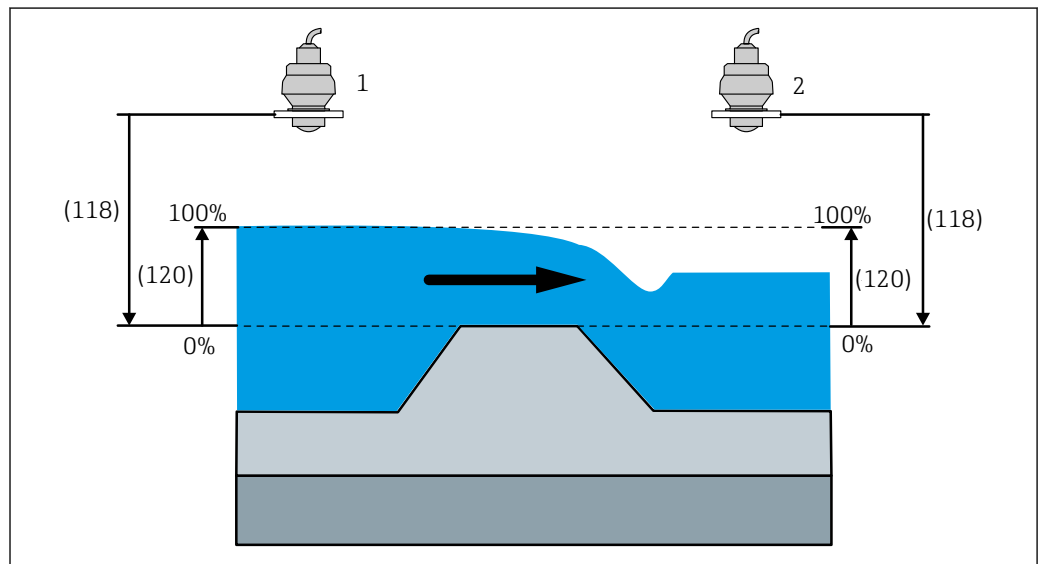

A0058992

図 53 満量校正 (120) : FMR20B/FMR30B 逆流検知

満量調整でのレベル



ナビゲーション

☰☒ アプリケーション → センサ → センサー 1~2 → 満量調整でのレベル (2960011-1~2)

説明

Enter the absolute level value at full calibration.。

ユーザー入力

正の浮動小数点数

工場出荷時設定

0.0 mm

追加情報

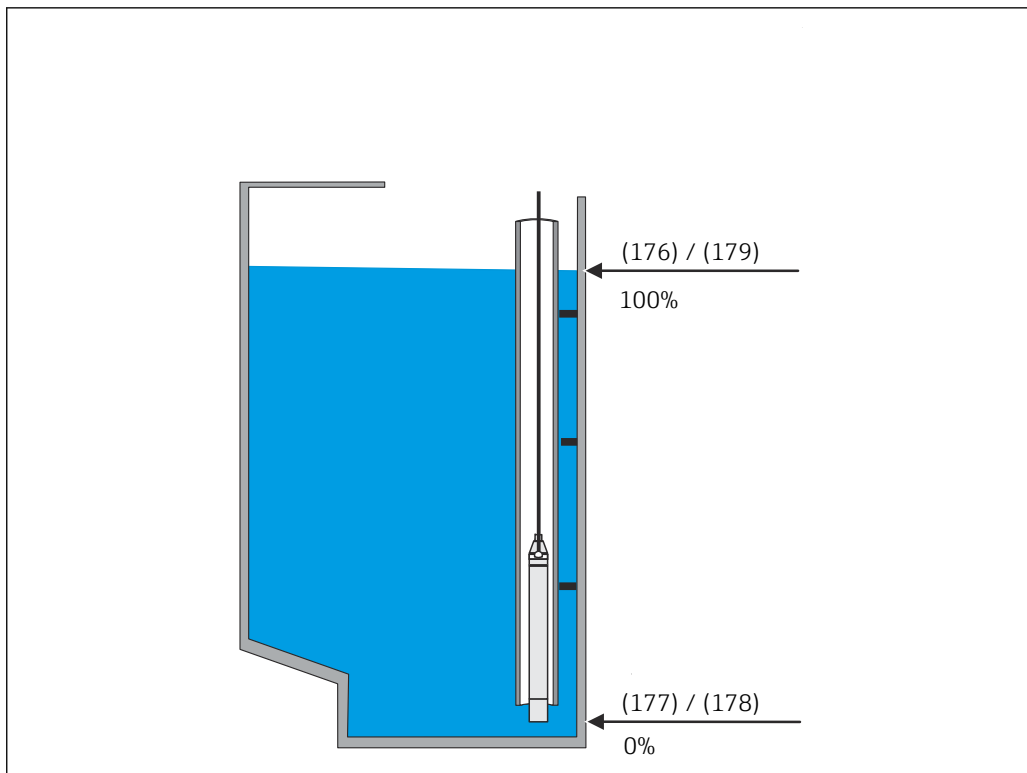

A0058972

図 54 満量校正時のレベル (176) : FMX21 レベルアプリケーション

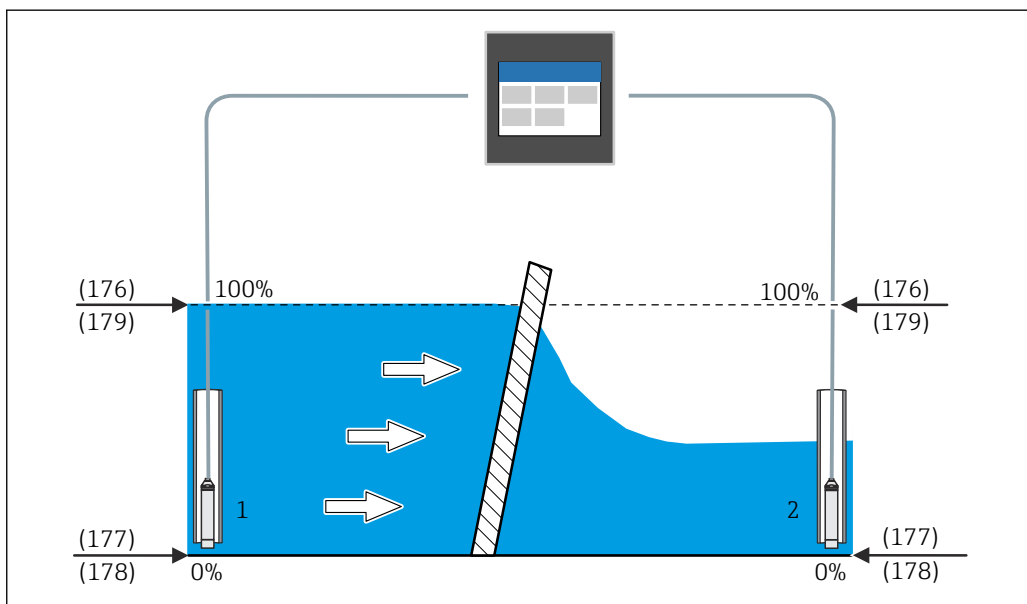

A0058977

図 55 満量校正時のレベル (176) : FMX21 スクリーン制御

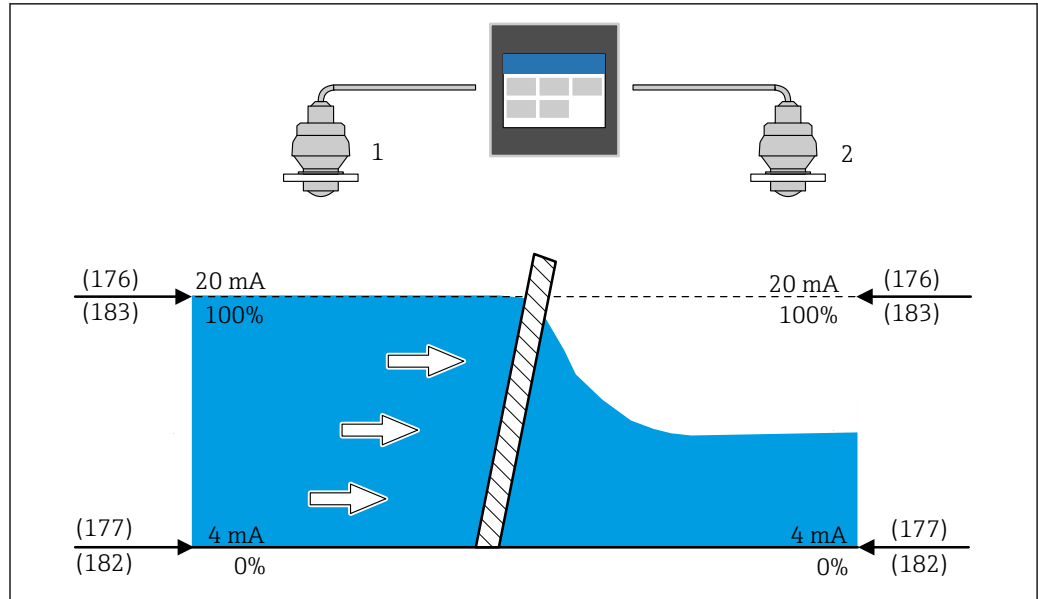

A0058979

図 56 満量校正時のレベル (176) : スクリーン制御

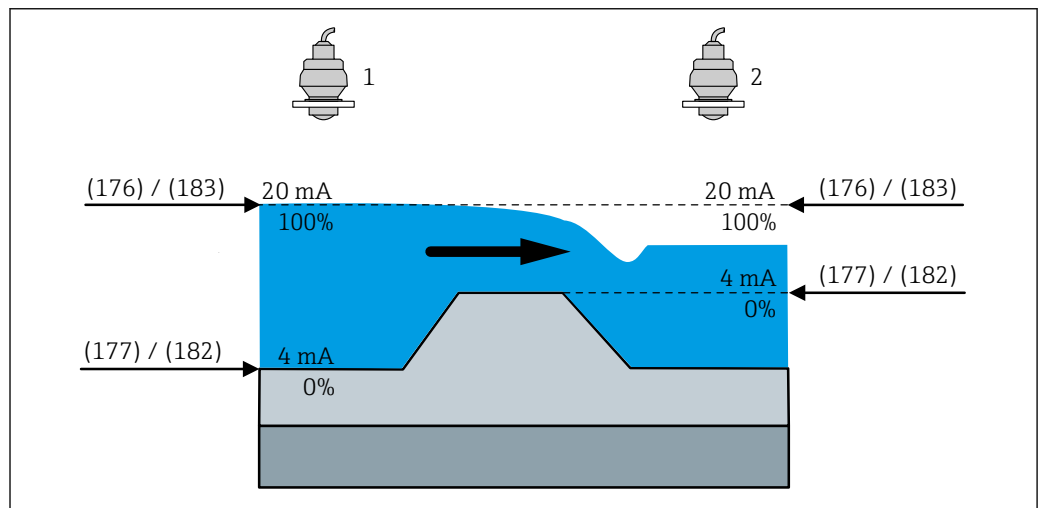

A0058983

図 57 満量校正時のレベル (176) : 逆流検知

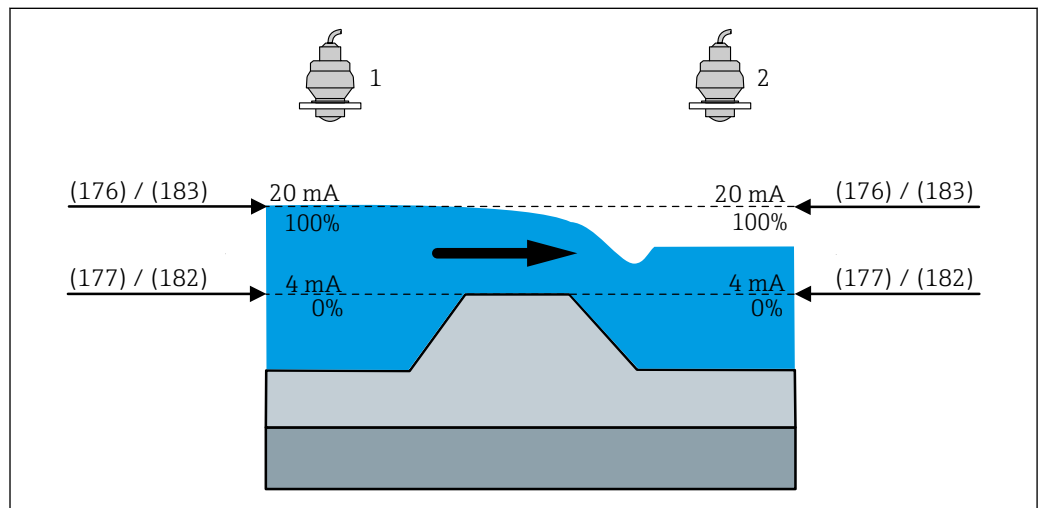

A0058989

図 58 満量校正時のレベル (176) : 逆流検知

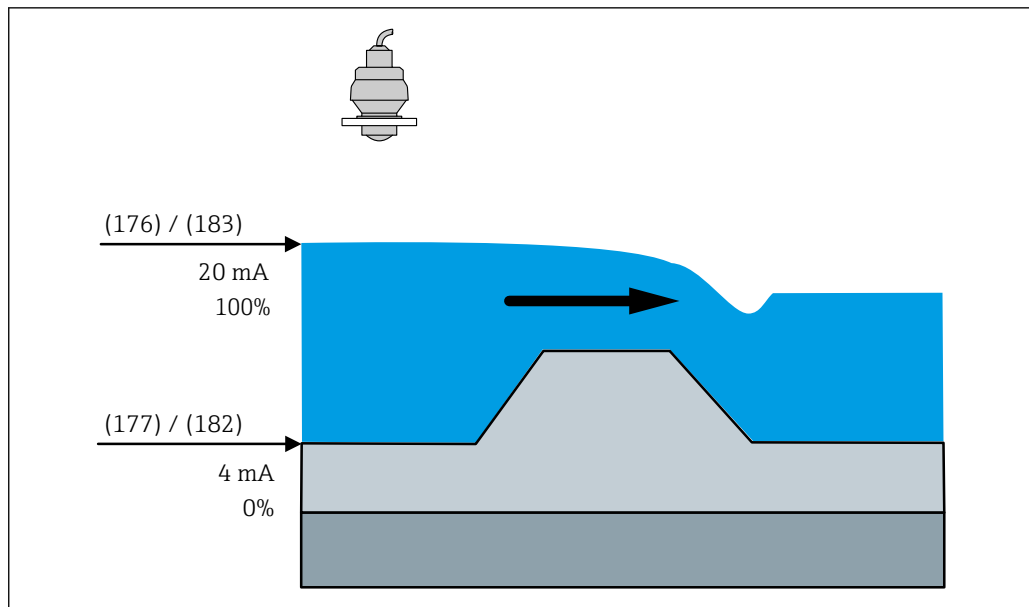

A0058987

59 満量校正時のレベル (176) : 流量アプリケーション

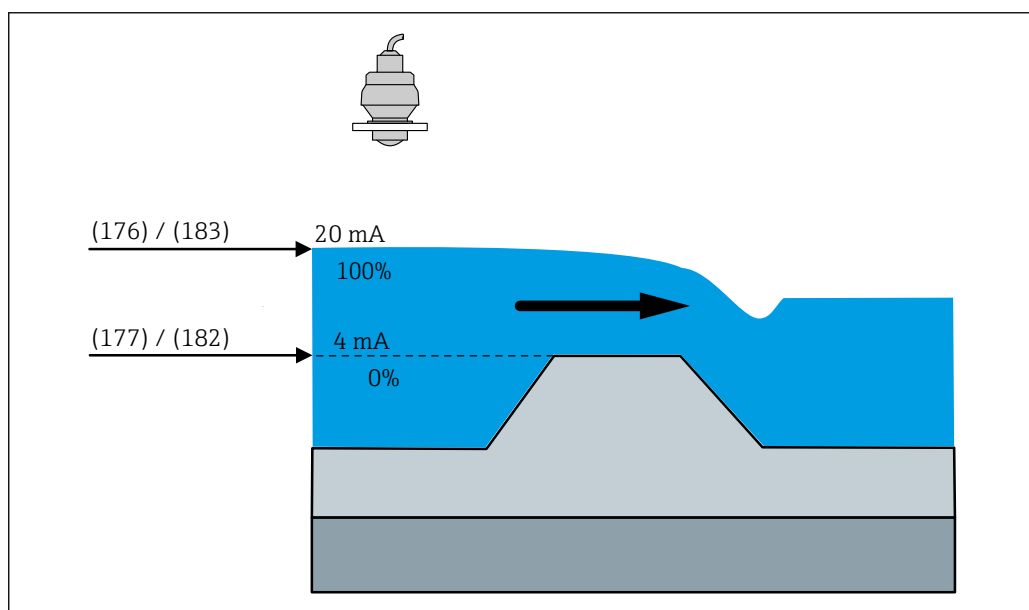

A0058973

60 満量校正時のレベル (176) : 流量アプリケーション

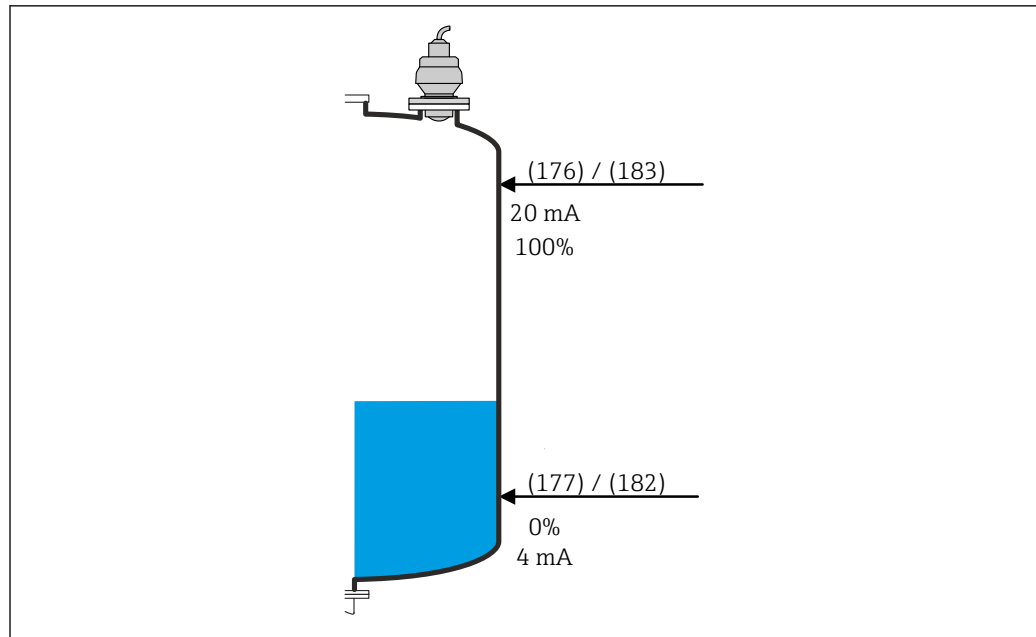

A0058991

図 61 満量校正時のレベル (176) : レベルアプリケーション

レベルセンサー 1~2

ナビゲーション

☰☰ アプリケーション → センサ → センサー 1~2 → レベルセンサー 1~2 (2960130-1~2)

説明

Displays the currently measured level of the connected sensor.。

ユーザーインターフェイス

符号付き浮動小数点数

通信状態

ナビゲーション

☰☰ アプリケーション → センサ → センサー 1~2 → 通信状態 (3370161-1~2)

説明

Displays the current status of the HART communication with the connected sensor.。

ユーザーインターフェイス

- HART センサが検出されませんでした
- 識別中
- 同期中
- センサと同期していません
- 誤ったセンサが接続されています
- 接続
- パラメータが書き込まれました

工場出荷時設定

HART センサが検出されませんでした

「センサへのアクセス」サブメニュー

ナビゲーション  アプリケーション → センサ → センサー 1~2 → センサへのアクセス

パスワード要求

ナビゲーション  アプリケーション → センサ → センサー 1~2 → センサへのアクセス → パスワード要求 (2830142)

説明 Displays whether the connected sensor requires a password to allow access to the "Maintenance" user role..

ユーザーインターフェイス いいえ
 はい

工場出荷時設定 いいえ

パスワード

ナビゲーション  アプリケーション → センサ → センサー 1~2 → センサへのアクセス → パスワード要求 (2830142)

説明 ユーザーロールの機能へアクセスするためにパスワードを入力してください。

ユーザー入力 数字、英字、特殊文字からなる文字列 (16)

ステータスパスワード入力



ナビゲーション  アプリケーション → センサ → センサー 1~2 → センサへのアクセス → ステータスパスワード入力 (2830141)

説明 パスワード検証のステータス。

ユーザーインターフェイス -----
 パスワードが違います
 パスワード規則に違反
 パスワードを認証しました
 アクセス許可は拒否されました
 パスワードの不一致を確認
 パスワードリセットを受け付けました
 無効なユーザーロール
 誤った入力シーケンス

工場出荷時設定 -----

「追加設定」サブメニュー

ナビゲーション  アプリケーション → センサ → センサー 1~2 → 追加設定下限値 ナビゲーション  アプリケーション → センサ → センサー 1~2 → 追加設定 → 下限値 (1520024)

説明 Enter the lower error limit of the current input.。

ユーザー入力 2.1~4.0 mA



工場出荷時設定 3.7 mA

上限値 ナビゲーション  アプリケーション → センサ → センサー 1~2 → 追加設定 → 上限値 (1520023)

説明 Enter the upper error limit of the current input.。

ユーザー入力 20.0~22.0 mA

工場出荷時設定 20.8 mA

ダンピング ナビゲーション  アプリケーション → センサ → センサー 1~2 → 追加設定 → ダンピング (2830009)

説明 Setting of the time constant for the damping of the measured value. This parameter will be synchronized with the connected sensor.。

ユーザー入力 0.0~1200.0 秒

工場出荷時設定 0.0 秒



最大測定距離 ナビゲーション  アプリケーション → センサ → センサー 1~2 → 追加設定 → 最大測定距離 (2830010)

説明 Enter maximum measuring distance measured from the reference point. This parameter will be synchronized with the connected sensor.。

ユーザー入力 0.0~125 000.0 mm

工場出荷時設定 20 000.0 mm

満量レベル調整



ナビゲーション   アプリケーション → センサ → センサー 1~2 → 追加設定 → 満量レベル調整 (2960024)

説明 Displays the level at full calibration, depending on the sensor used..

ユーザー入力 正の浮動小数点数

工場出荷時設定 0.0 mm



レベルセンサー 1~2

ナビゲーション   アプリケーション → センサ → センサー 1~2 → 追加設定 → レベルセンサー 1~2 (2960130-1~2)

説明 Displays the currently measured level of the connected sensor..

ユーザーインターフェイス 符号付き浮動小数点数



距離

ナビゲーション   アプリケーション → センサ → センサー 1~2 → 追加設定 → 距離 (2830128)

説明 デバイスフランジ下から液面の距離。

ユーザーインターフェイス 符号付き浮動小数点数

HART アドレス



ナビゲーション   アプリケーション → センサ → センサー 1~2 → 追加設定 → HART アドレス (3370009)

説明 HART プロトコルでデータをやり取りするためのアドレスを入力。

ユーザー入力 0~63

工場出荷時設定 0

「マッピング」サブメニュー

ナビゲーション  アプリケーション → センサ → センサー 1~2 → 追加設定 → マッピング動的マップ ナビゲーション  アプリケーション → センサ → センサー 1~2 → 追加設定 → マッピング → 動的マップ (2830020)

説明 Select the mapping curve that has to be active. This parameter will be synchronized with the connected sensor.。

選択

- 工場出荷時のマッピング
- カスタママップ
- マップなし

工場出荷時設定 マップなし



距離の確定 ナビゲーション  アプリケーション → センサ → センサー 1~2 → 追加設定 → マッピング → 距離の確定 (2830040)

説明 Select whether the measured distance and the actually distance are the same. This parameter will be synchronized with the connected sensor.。

選択

- マップを編集する
- 距離 OK
- 距離不明
- レベル <=0

工場出荷時設定 距離不明



マッピングの最終点 ナビゲーション  アプリケーション → センサ → センサー 1~2 → 追加設定 → マッピング → マッピングの最終点 (2830025)

説明 Enter up to which distance the new mapping is to be recorded. This parameter will be synchronized with the connected sensor.。

ユーザー入力 0.1~125 000.0 mm

工場出荷時設定 100.0 mm

マップ記録

ナビゲーション   アプリケーション → センサ → センサー 1~2 → 追加設定 → マッピング → マップ記録 (2830026)



説明 Select the control of the recording of the map. This parameter will be synchronized with the connected sensor.。

選択



- いいえ
- 上書きマップ
- マッピング消去

工場出荷時設定 いいえ

「フェール時動作」サブメニュー

ナビゲーション   アプリケーション → センサ → センサー 1~2 → 追加設定 → フェール時動作

フェール時動作

ナビゲーション   アプリケーション → センサ → センサー 1~2 → 追加設定 → フェール時動作 → フェール時動作 (2960050)



説明 Settings how this channel/input behaves in case of failure.。

選択

- 無効
- 最後に良好
- 固定値

工場出荷時設定 無効

フェールセーフの値



ナビゲーション   アプリケーション → センサ → センサー 1~2 → 追加設定 → フェール時動作 → フェールセーフの値 (2960051)

説明 Enter a fixed measurement value, that the device outputs in the event of a sensor failure.。

ユーザー入力 符号付き浮動小数点数

工場出荷時設定 0.0 mm

故障遅延時間



ナビゲーション   アプリケーション → センサ → センサー 1~2 → 追加設定 → フェール時動作 → 故障遅延時間 (2960052)

説明 Enter the delay time until the set failure behavior is activated..

ユーザー入力 0~999 秒

工場出荷時設定 0 秒



3.3.5 レベル

ナビゲーション   アプリケーション → レベル

「Level 1~2 リニアライズ」サブメニュー

ナビゲーション   アプリケーション → レベル → Level 1~2 リニアライズ



説明

ナビゲーション   アプリケーション → レベル → Level 1~2 リニアライズ → 説明 (3520029-1~2)

ユーザー入力 数字、英字、特殊文字からなる文字列 (32)

工場出荷時設定 Level 1 (lin.)

リニアライゼーション後の単位

ナビゲーション   アプリケーション → レベル → Level 1~2 リニアライズ → リニアライゼーション後の単位 (3520009-1~2)

説明 リニアライズされた値の単位を選択してください。

選択	SI 単位
	<ul style="list-style-type: none"> ■ MI ■ cm³ ■ dm³ ■ m³ ■ mm ■ cm ■ m
	ユーザー単位
	<ul style="list-style-type: none"> ■ % ■ l ■ hl ■ ft³ ■ in³ ■ UsGal ■ Mgal (us) ■ impGal ■ Mgal (imp) ■ bbl (us;beer) ■ bbl (us;liq.) ■ bbl (us;oil) ■ kg ■ t ■ lb ■ LTon ■ STon ■ ft ■ in ■ Free text
工場出荷時設定	%

フリーテキスト

ナビゲーション	アプリケーション → レベル → Level 1~2 リニアライズ → フリーテキスト (3520019-1~2)
説明	Enter the desired unit designation.
ユーザー入力	数字、英字、特殊文字からなる文字列 (32)
工場出荷時設定	Free text

小数点位置



ナビゲーション	アプリケーション → レベル → Level 1~2 リニアライズ → 小数点位置 (3520026-1~2)
説明	表示値の小数点以下の桁数を選択。

- 選択
- X
 - X.X
 - X.XX
 - X.XXX
 - X.XXXX

工場出荷時設定 X

リニアライゼーションの方式



ナビゲーション  アプリケーション → レベル → Level 1~2 リニアライズ → リニアライゼーションの方式 (3520008-1~2)

説明 リニアライゼーションタイプを選択してください。

- 選択
- なし
 - リニア
 - テーブル
 - 角錐底
 - 円錐底
 - 底部傾斜
 - 水平円筒
 - 球形

工場出荷時設定 リニア

追加情報

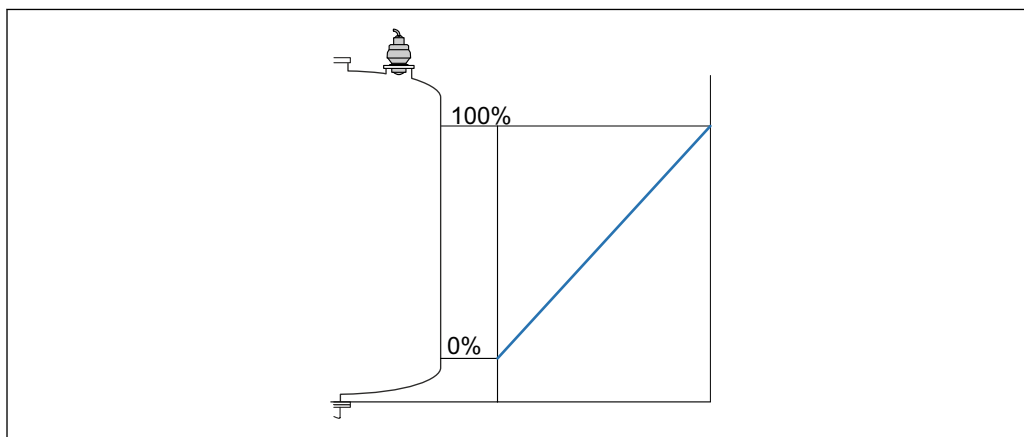

A0058175

 62 リニアライゼーションの方式：リニア

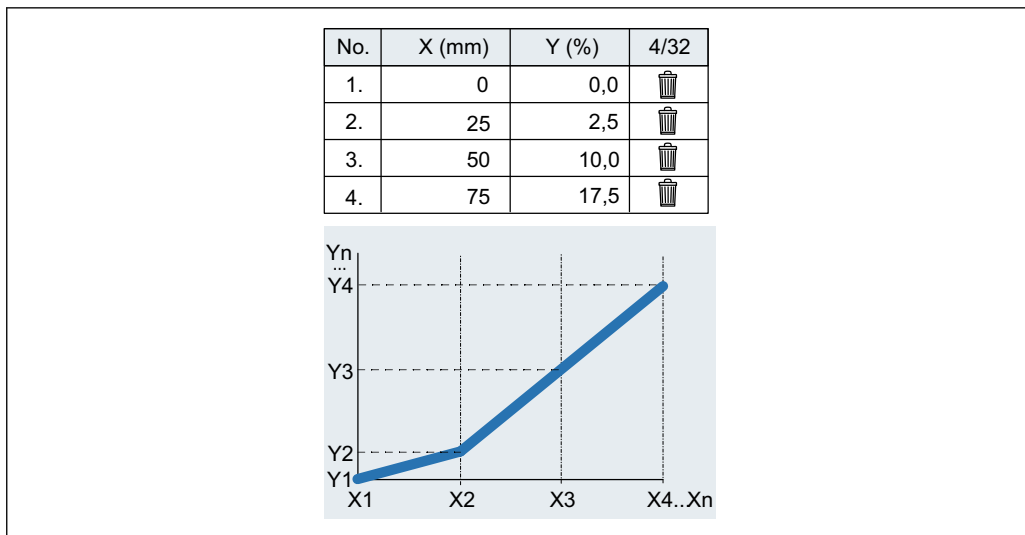

A0058176

63 リニアライゼーションの方式：サポートポイント最大 32 点のテーブル

i インポートの場合、小数点を小数点記号として使用する必要があります。

	A	B
1	x	y
2	0	0.0
3	25	2.5
4	50	10.0
5	75	17.5

A0058963

64 リニアライゼーションの方式：テーブル（例：Excel の表）

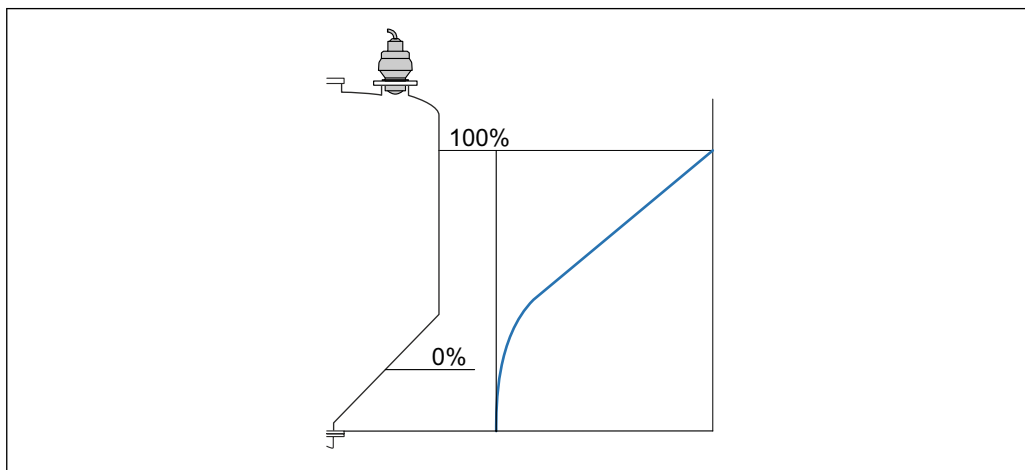

A0058177

65 リニアライゼーションの方式：角錐底



図 66 リニアライゼーションの方式：円錐底



図 67 リニアライゼーションの方式：傾斜底

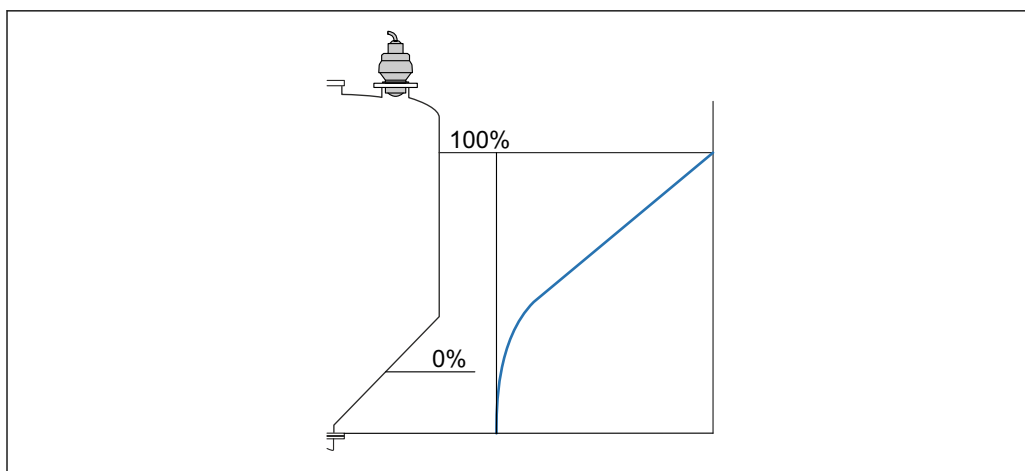

図 68 リニアライゼーションの方式：水平円筒

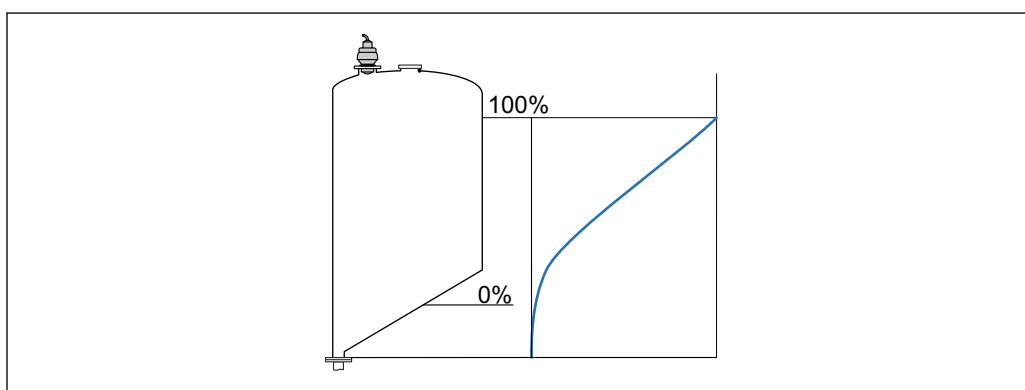

A0058192

69 リニアライゼーションの方式：球形

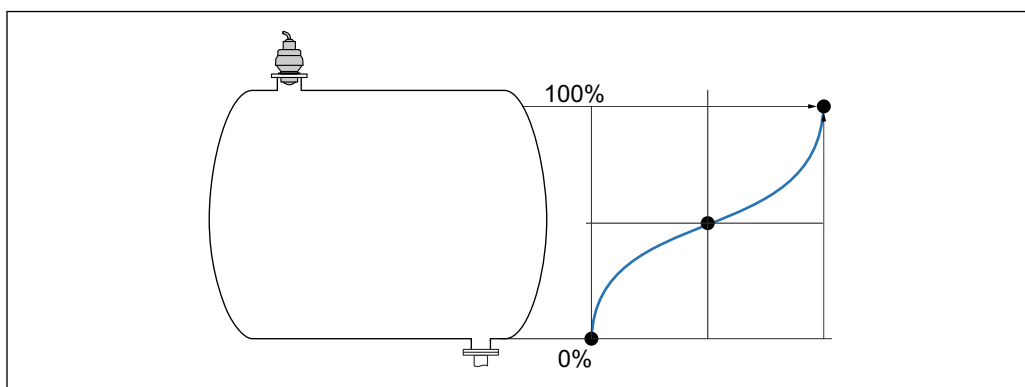
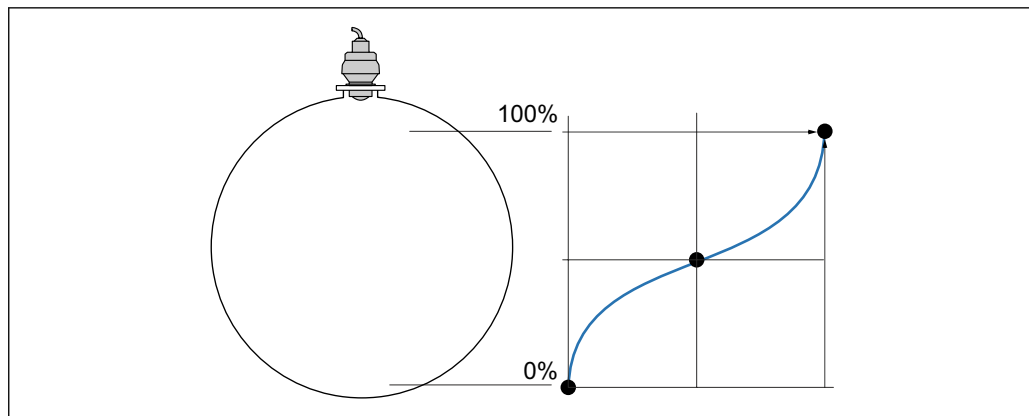
最大値



ナビゲーション

アプリケーション → レベル → Level 1~2 リニアライズ → 最大値 (3520017-1~2)

説明

100%レベルに相当するリニアライゼーションされた値。

ユーザー入力

-200 000.0 ~ 200 000.0 %

追加情報

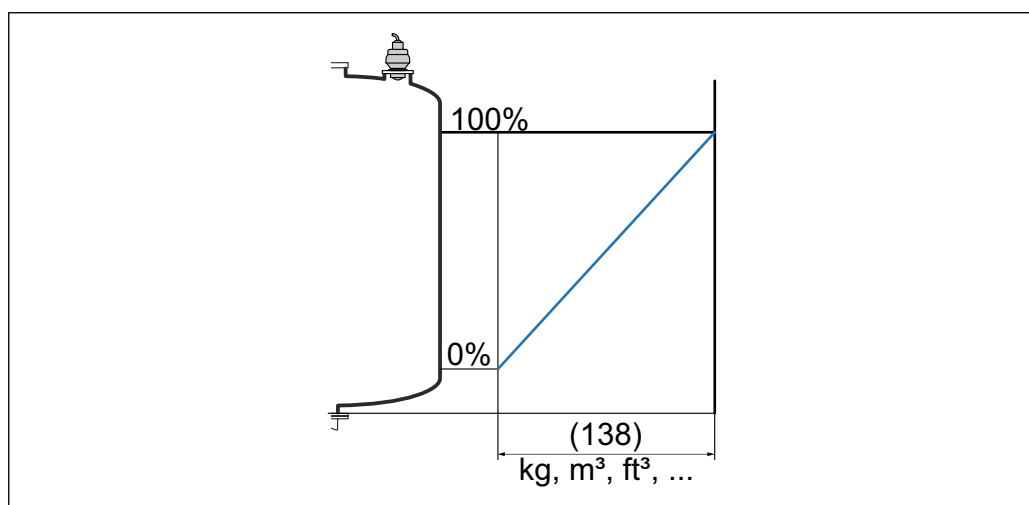

A0058619

70 リニアの最大値 (138)



図 71 角錐底の最大値 (138)



図 72 円錐底の最大値 (138)

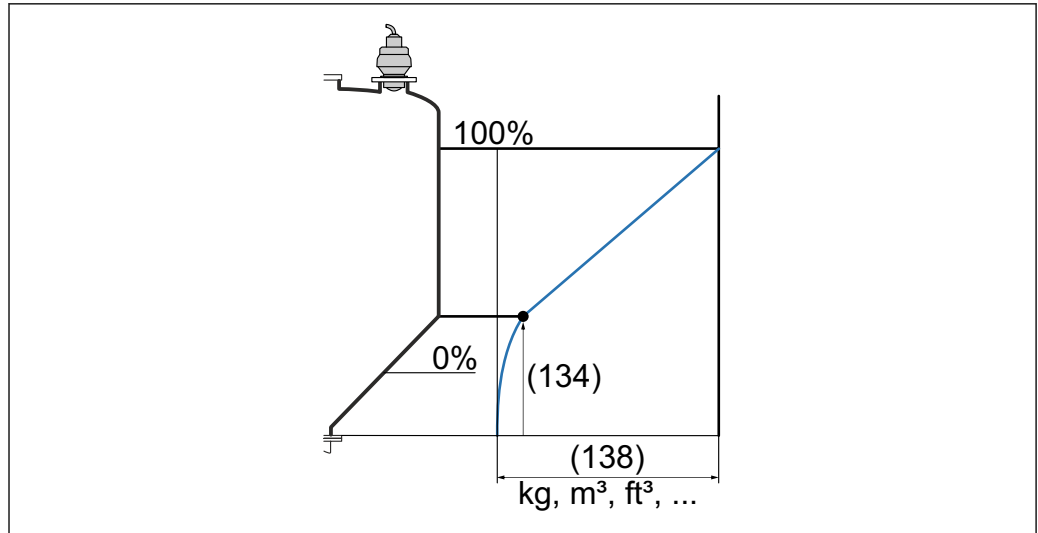

図 73 傾斜底の最大値 (138)

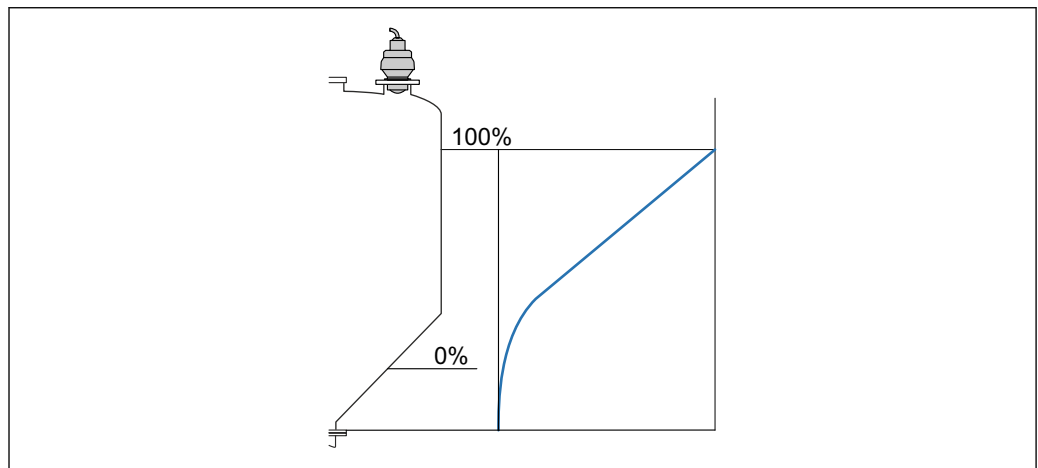

74 水平円筒の最大値 (138)

A0058618

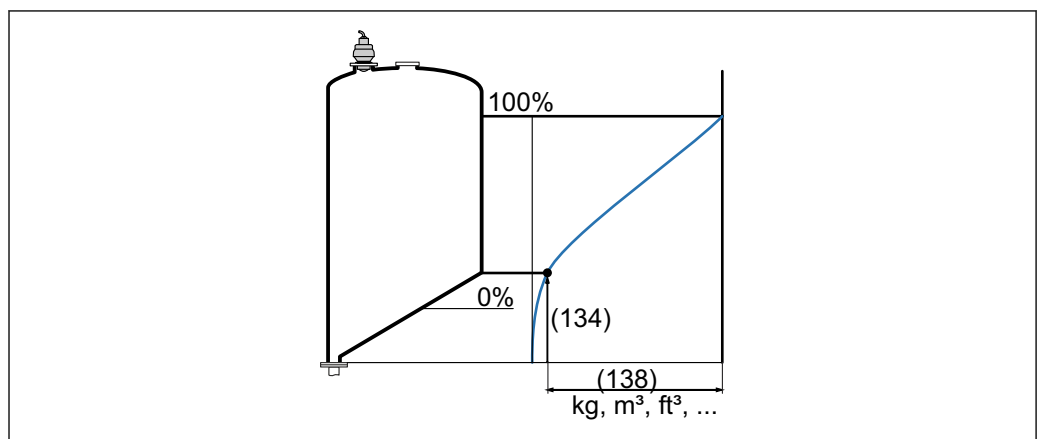
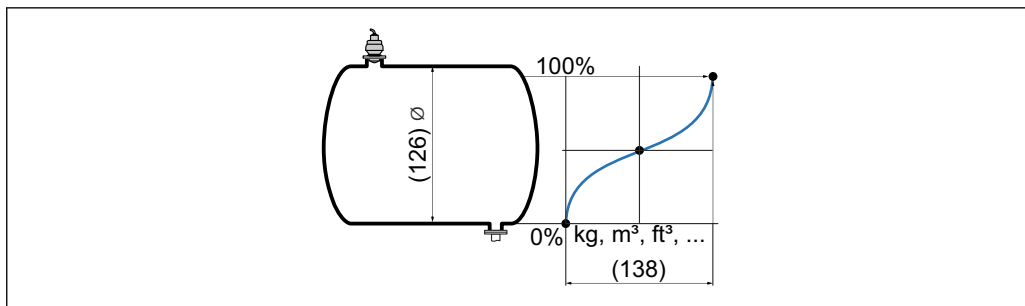
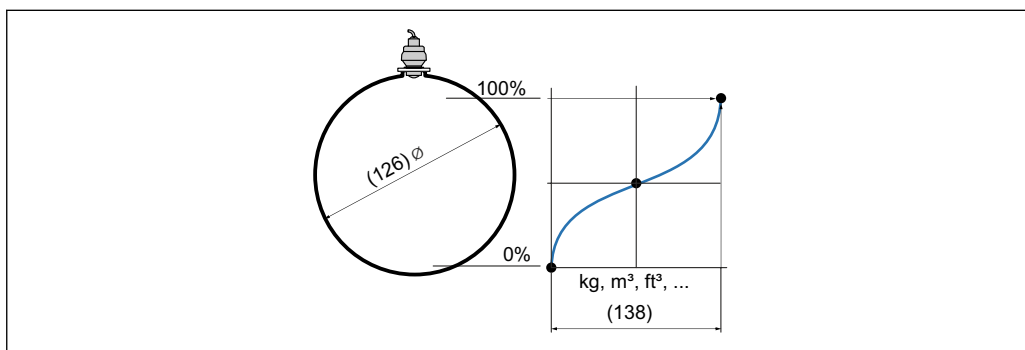

75 球形の最大値 (138)

A0058621

直径



ナビゲーション

アプリケーション → レベル → Level 1~2 リニアライズ → 直径 (3520014-1~2)

説明

円筒タンクもしくは球形タンクの直径。

ユーザー入力

正の浮動小数点数

工場出荷時設定

1.0 mm

追加情報

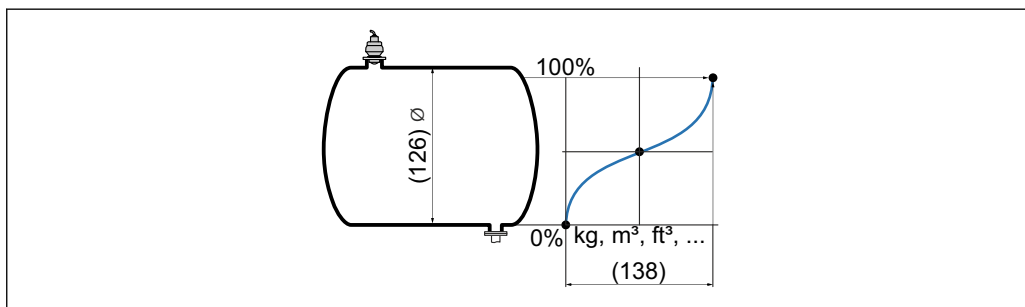

76 枕タンクの直径 (126)

A0058618

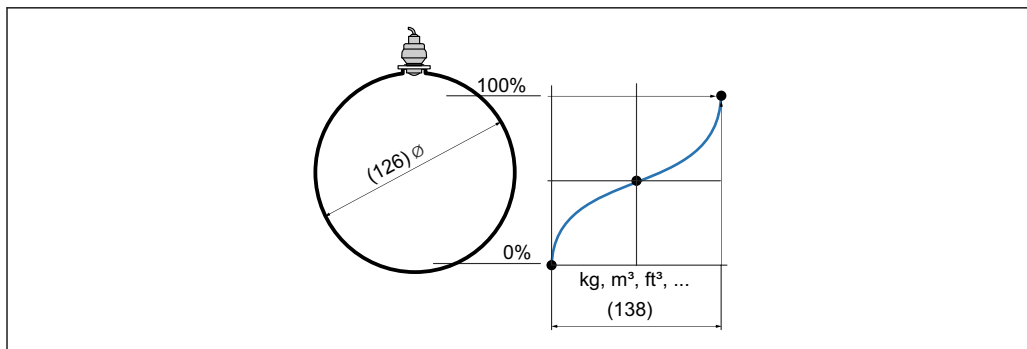

A0058621

図 77 球形タンクの直径 (126)

中間高さ



ナビゲーション

アプリケーション → レベル → Level 1~2 リニアライズ → 中間高さ (3520015-1~2)

説明

角錐部、コニカル部、角度の付いた底部の高さ。

ユーザー入力

正の浮動小数点数

工場出荷時設定

0.0 mm

追加情報

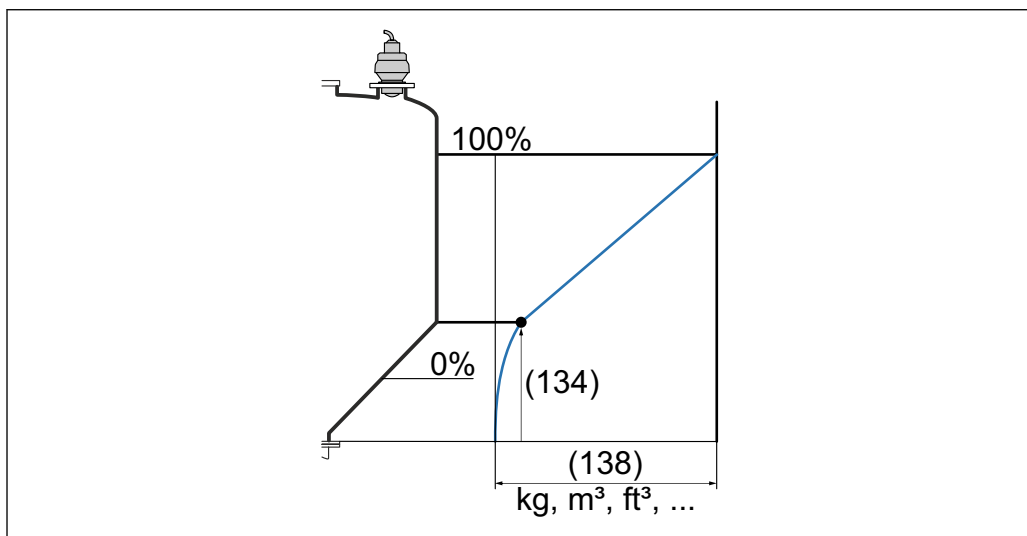

A0058620

図 78 角錐底の中間高さ (134)

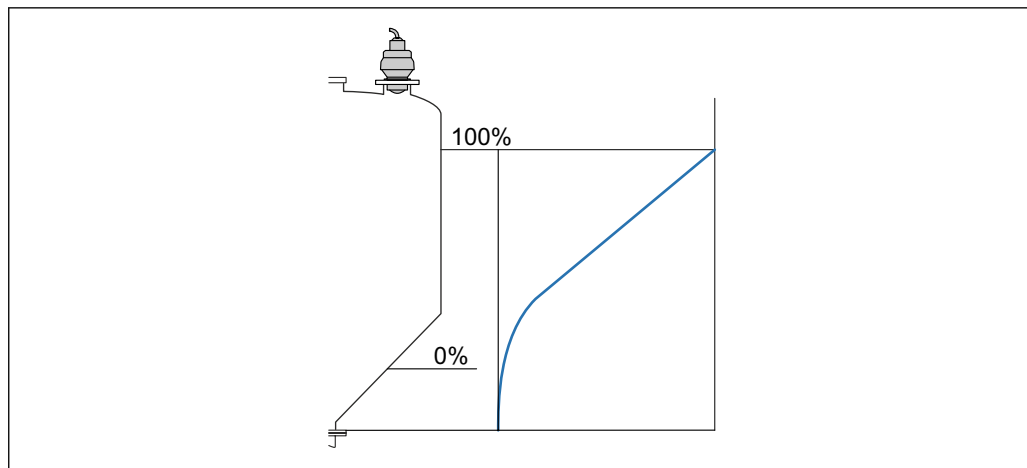

A0058177

図 79 円錐底の中間高さ (134)

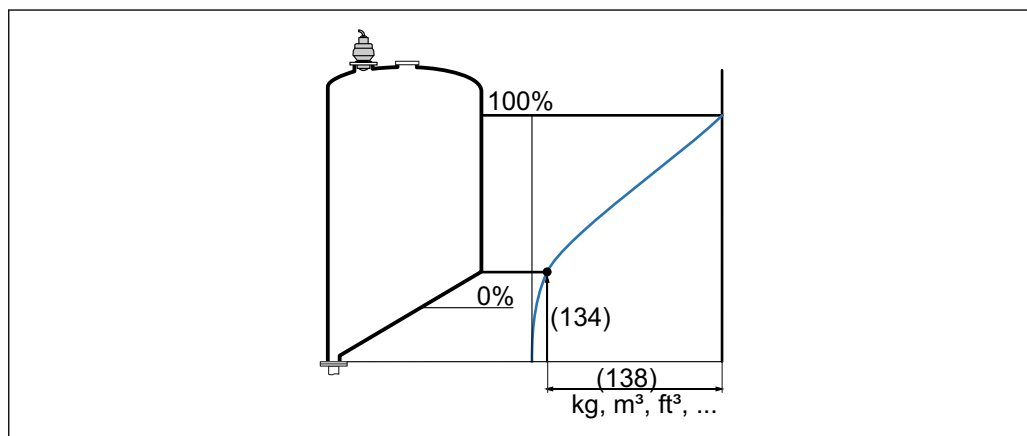

A0058617

図 80 傾斜底の中間高さ (134)

Zoom 開始



ナビゲーション

☰☰ アプリケーション → レベル → Level 1~2 リニアライズ → Zoom 開始 (3520030-1~2)

説明

Enter the lower value for an enlarged area in the display (chart/bar graph)..

ユーザー入力

-200 000.0 ~ 200 000.0 %

工場出荷時設定

0.0 %

Zoom 終了



ナビゲーション

☰☰ アプリケーション → レベル → Level 1~2 リニアライズ → Zoom 終了 (3520031-1~2)

説明

Enter the upper value for an enlarged area in the display (chart/bar graph)..

ユーザー入力 -200000.0～200000.0 %

工場出荷時設定 100.0 %

「追加設定」サブメニュー

ナビゲーション  アプリケーション → レベル → Level 1～2 リニアライズ → 追加設定

出力モード

ナビゲーション  アプリケーション → レベル → Level 1～2 リニアライズ → 追加設定 → 出力モード (3520018)

説明 出力モードを選択して下さい。

選択

- レベル
- 目減り量

工場出荷時設定 レベル

レベル補正

ナビゲーション  アプリケーション → レベル → Level 1～2 リニアライズ → 追加設定 → レベル補正 (3520010)

説明 校正後のレベル補正值 (オフセット)。

ユーザー入力 符号付き浮動小数点数

工場出荷時設定 0.0 mm

「レベル制限モード」サブメニュー

ナビゲーション  アプリケーション → レベル → Level 1~2 リニアライズ → 追加設定 → レベル制限モード

レベル制限モード

ナビゲーション	 アプリケーション → レベル → Level 1~2 リニアライズ → 追加設定 → レベル制限モード → レベル制限モード (3520011)
説明	レベルリミットのタイプを選択してください。リミットなし、上部もしくは下部リミット、もしくは両方のリミット。
選択	<ul style="list-style-type: none"> ■ オフ ■ 低リミット ■ 上限 ■ 低/高リミット
工場出荷時設定	オフ

低リミット

ナビゲーション	 アプリケーション → レベル → Level 1~2 リニアライズ → 追加設定 → レベル制限モード → 低リミット (3520012)
説明	下部リミットを規定してください。
ユーザー入力	符号付き浮動小数点数
工場出荷時設定	0.0 mm

上限

ナビゲーション	 アプリケーション → レベル → Level 1~2 リニアライズ → 追加設定 → レベル制限モード → 上限 (3520013)
説明	上部リミットを規定してください。
ユーザー入力	符号付き浮動小数点数
工場出荷時設定	0.0 mm

「オーバーライド・レベル（外部入力1）」サブメニュー

ナビゲーション  アプリケーション → レベル → Level 1~2 リニアライズ → 追加設定 → オーバーライド・レベル（外部入力1）

オーバーライド・レベル（外部入力1） 

ナビゲーション	 アプリケーション → レベル → Level 1~2 リニアライズ → 追加設定 → オーバーライド・レベル（外部入力1） → オーバーライド・レベル（外部入力1） (3520021)
説明	Select whether the display of the measured level should be suppressed or not while an external signal is present. Example: Redundant level limit detection.
選択	<ul style="list-style-type: none"> ■ オフ ■ 現レベルをホールド ■ ユーザ規定値
工場出荷時設定	オフ

ユーザ規定値1 

ナビゲーション	 アプリケーション → レベル → Level 1~2 リニアライズ → 追加設定 → オーバーライド・レベル（外部入力1） → ユーザ規定値1 (3520022)
説明	Enter the level value to be displayed as long as the signal is present at the external input.
ユーザー入力	-200 000.0~200 000.0 %
工場出荷時設定	100.0 %

外部入力1 

ナビゲーション	 アプリケーション → レベル → Level 1~2 リニアライズ → 追加設定 → オーバーライド・レベル（外部入力1） → 外部入力1 (3520020)
説明	Select the source that provides the external signal. If both external inputs are active, external input 2 has the higher priority.
選択	<ul style="list-style-type: none"> ■ オフ ■ デジタル入力1 ■ デジタル入力2 ■ デジタル入力3 ■ デジタル入力4 ■ Fieldbus デジタル出力1 ■ Fieldbus デジタル出力2

- Fieldbus デジタル出力 3
- Fieldbus デジタル出力 4
- Fieldbus デジタル出力 5
- Fieldbus デジタル出力 6
- Fieldbus デジタル出力 7
- Fieldbus デジタル出力 8
- Fieldbus デジタル出力 9
- Fieldbus デジタル出力 10

工場出荷時設定 オフ

「オーバーライド・レベル (外部入力 2)」 サブメニュー

ナビゲーション  アプリケーション → レベル → Level 1~2 リニアライズ → 追加設定 → オーバーライド・レベル (外部入力 2)

オーバーライド・レベル (外部入力 2)

ナビゲーション	 アプリケーション → レベル → Level 1~2 リニアライズ → 追加設定 → オーバーライド・レベル (外部入力 2) → オーバーライド・レベル (外部入力 2) (3520024)
説明	Select whether the display of the measured level should be suppressed or not while an external signal is present. Example: Redundant level limit detection.
選択	<ul style="list-style-type: none"> ■ オフ ■ 現レベルをホールド ■ ユーザ規定値
工場出荷時設定	オフ

ユーザ規定値 2

ナビゲーション	 アプリケーション → レベル → Level 1~2 リニアライズ → 追加設定 → オーバーライド・レベル (外部入力 2) → ユーザ規定値 2 (3520025)
説明	Enter the level value to be displayed as long as the signal is present at the external input.。
ユーザー入力	-200 000.0~200 000.0 %
工場出荷時設定	100.0 %

外部入力 2



ナビゲーション

アプリケーション → レベル → Level 1~2 リニアライズ → 追加設定 → オーバーライド・レベル (外部入力 2) → 外部入力 2 (3520023)

説明

Select the source that provides the external signal. If both external inputs are active, external input 2 has the higher priority.

選択

- オフ
- デジタル入力 1
- デジタル入力 2
- デジタル入力 3
- デジタル入力 4
- Fieldbus デジタル出力 1
- Fieldbus デジタル出力 2
- Fieldbus デジタル出力 3
- Fieldbus デジタル出力 4
- Fieldbus デジタル出力 5
- Fieldbus デジタル出力 6
- Fieldbus デジタル出力 7
- Fieldbus デジタル出力 8
- Fieldbus デジタル出力 9
- Fieldbus デジタル出力 10

工場出荷時設定

オフ

「フェール時動作」 サブメニュー

ナビゲーション アプリケーション → レベル → Level 1~2 リニアライズ → 追加設定 → フェール時動作

フェール時動作



ナビゲーション

アプリケーション → レベル → Level 1~2 リニアライズ → 追加設定 → フェール時動作 → フェール時動作 (3520027)

選択

- 無効
- 最後に良好
- 固定値

工場出荷時設定

無効

フェールセーフの値





ナビゲーション	 アプリケーション → レベル → Level 1~2 リニアライズ → 追加設定 → フェール時動作 → フェールセーフの値 (3520028)
ユーザー入力	-200 000.0~200 000.0 %
工場出荷時設定	0.0 %

3.3.6 「ポンプ制御」サブメニュー

ナビゲーション  アプリケーション → ポンプ制御



「ポンプ制御 1~2」サブメニュー

ナビゲーション  ガイダンス → 設定 → アプリケーション → ポンプ制御 1~2

ナビゲーション  アプリケーション → ポンプ制御 → ポンプ制御 1~2

ポンプ割り当て



ナビゲーション	 アプリケーション → ポンプ制御 → ポンプ制御 1~2 → ポンプ割り当て (3390008-1~2)
	 ガイダンス → 設定 → アプリケーション → ポンプ制御 1~2 → ポンプ割り当て (3390008-1~2)

説明 Assign the pumps to the control channel.。

- 選択
- ポンプ 1
 - ポンプ 2
 - ポンプ 3
 - ポンプ 4
 - ポンプ 5
 - ポンプ 6
 - ポンプ 7
 - ポンプ 8

ポンプ制御機能





ナビゲーション	 アプリケーション → ポンプ制御 → ポンプ制御 1~2 → ポンプ制御機能 (3390011-1~2)
---------	--

説明 Select the pump control function.。

- 選択
- リミット制御
 - ポンプレート制御

工場出荷時設定 リミット制御

タリフ・コントロール



ナビゲーション   アプリケーション → ポンプ制御 → ポンプ制御 1~2 → タリフ・コントロール (3390051-1~2)

説明 Activate pump control via favorable electricity tariff times.。

- 選択
- オフ
 - オン

工場出荷時設定 オフ

スタート時間



ナビゲーション   アプリケーション → ポンプ制御 → ポンプ制御 1~2 → スタート時間 (3390052-1~2)

説明 Enter the start time of the tariff control with discounted electricity tariff in local time in the format hh:mm.。

ユーザー入力 日 (d)、時間 (h)、分 (m)、秒 (s)

工場出荷時設定 72000

ストップ時間



ナビゲーション   アプリケーション → ポンプ制御 → ポンプ制御 1~2 → ストップ時間 (3390053-1~2)



説明 Enter the stop time of the tariff control with discounted electricity tariff in local time in the format hh:mm.。

ユーザー入力 日 (d)、時間 (h)、分 (m)、秒 (s)

工場出荷時設定 28800



「ポンプレート制御設定」サブメニュー



ナビゲーション   ガイダンス → 設定 → アプリケーション → ポンプ制御 1~2 設定

ナビゲーション   アプリケーション → ポンプ制御 → ポンプ制御 1~2 → ポンププレート制御設定

スイッチオンポイント

ナビゲーション

  アプリケーション → ポンプ制御 → ポンプ制御 1~2 → ポンププレート制御設定 → スwitchオンポイント (3390009)

  ガイダンス → 設定 → アプリケーション → ポンプ制御 1~2 設定 → スwitchオンポイント (3390009-1~2)

説明

Define the switch-on point for pump rate control..

ユーザー入力

-200 000.0~200 000.0 %

工場出荷時設定

20.0 %

追加情報

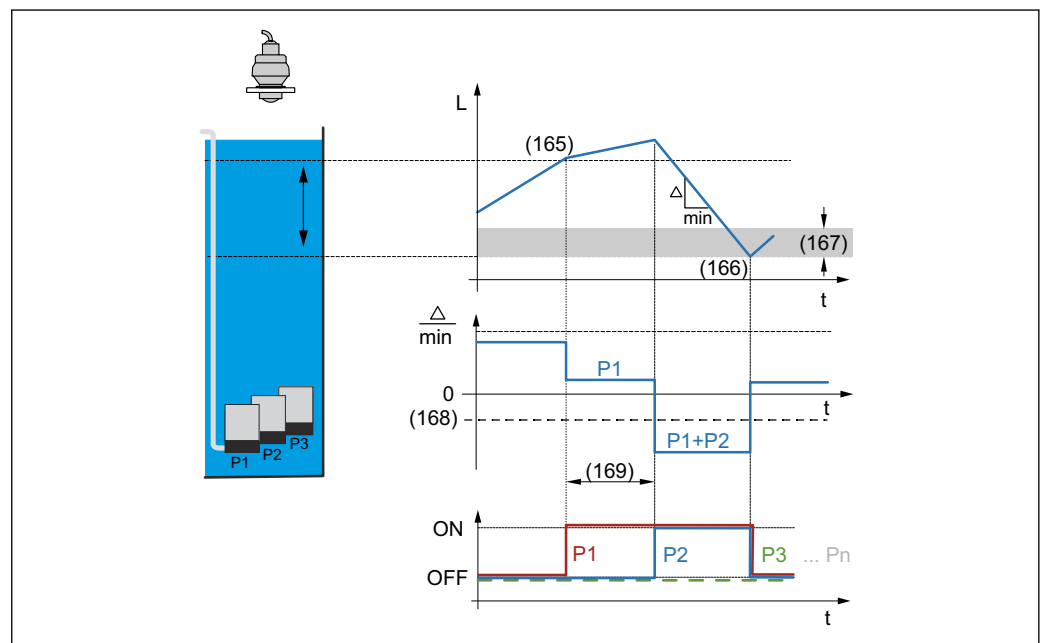



 81 ポンププレート制御のスイッチオンポイント (165)

A0058615

スイッチオン・ポイント (タリフ・コントロール)

ナビゲーション

  アプリケーション → ポンプ制御 → ポンプ制御 1~2 → ポンププレート制御設定 → スwitchオン・ポイント (タリフ・コントロール) (3390054)

説明

Define the switch-on point for the pump rate control that applies when the tariff control is activated..

ユーザー入力 -200 000.0~200 000.0 %
 工場出荷時設定 20.0 %

スイッチオフ ポイント



ナビゲーション

- ☰☰ アプリケーション → ポンプ制御 → ポンプ制御 1~2 → ポンプレート制御設定 → スイッチオフ ポイント (3390010)
- ☰☰ ガイダンス → 設定 → アプリケーション → ポンプ制御 1~2 設定 → スイッチオフ ポイント (3390010-1~2)

説明

Define the switch-off point for pump rate control..

ユーザー入力 -200 000.0~200 000.0 %
 工場出荷時設定 10.0 %

追加情報

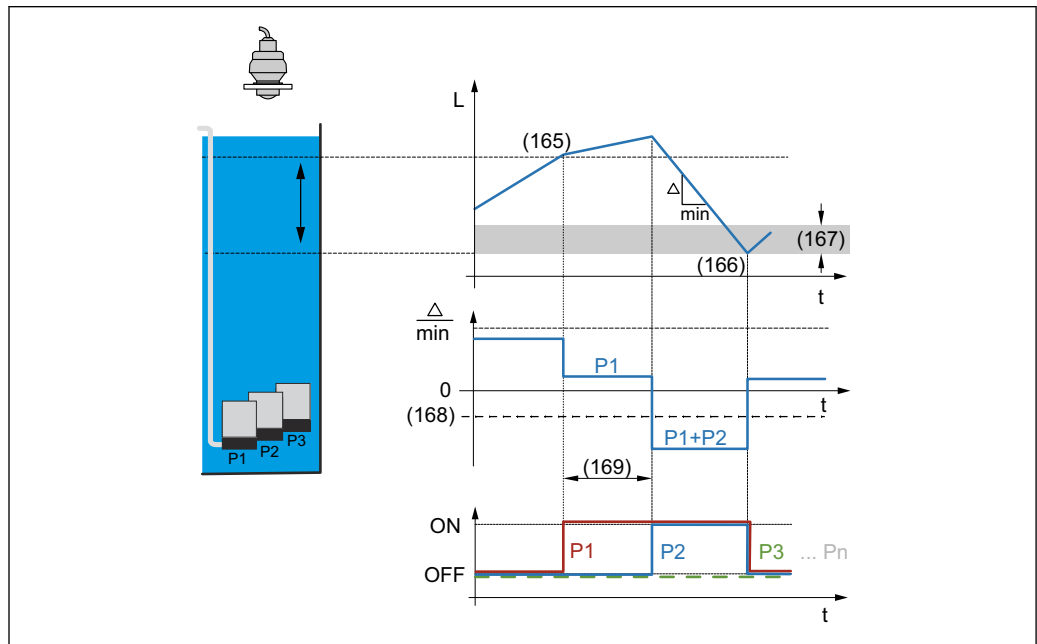

A0058615

☒ 82 ポンプレート制御のスイッチオフポイント (166)

スイッチオフ・ポイント (タリフ・コントロール)



ナビゲーション

- ☰☰ アプリケーション → ポンプ制御 → ポンプ制御 1~2 → ポンプレート制御設定 → スイッチオフ・ポイント (タリフ・コントロール) (3390055)

説明

Define the switch-off point for the pump rate control that applies when the tariff control is activated..

ユーザー入力 -200 000.0~200 000.0 %
 工場出荷時設定 10.0 %

最小ポンプレート/秒



ナビゲーション

☰☰ アプリケーション → ポンプ制御 → ポンプ制御 1~2 → ポンプレート制御設定 → 最小ポンプレート/秒 (3390024)

☰☰ ガイダンス → 設定 → アプリケーション → ポンプ制御 1~2 設定 → 最小ポンプレート/秒 (3390024-1~2)

説明

Define minimum pump rate. Assigned pumps are gradually switched on (switch-on interval) until the set minimum pump rate is reached.

ユーザー入力

0.0~200000.0 %

工場出荷時設定

0.0 %

追加情報

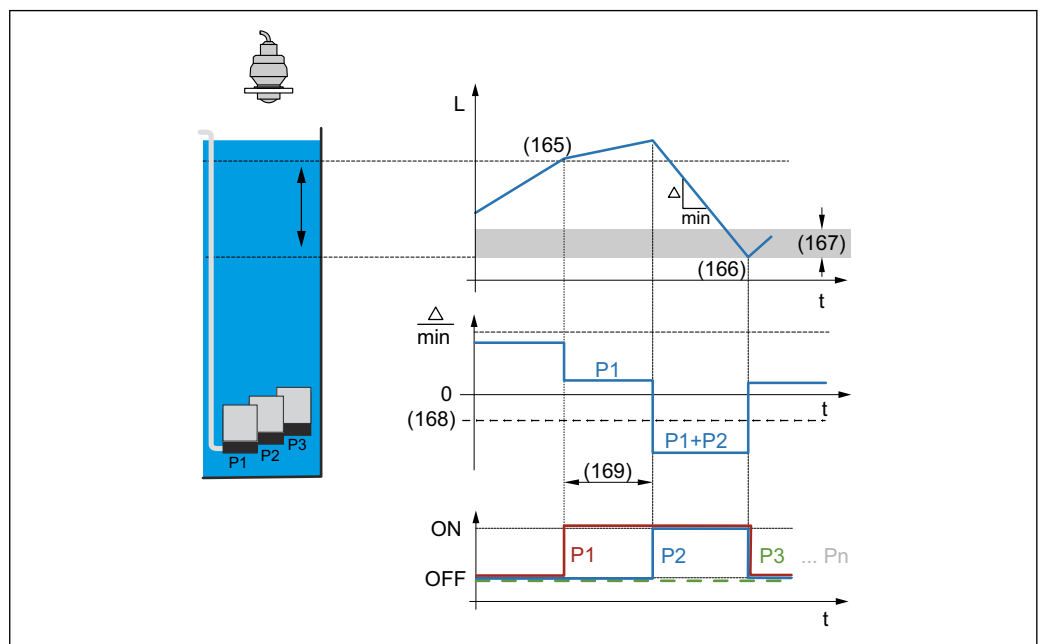

A0058615

☰ 83 ポンプレート制御の最小ポンプレート/秒 (168)

クラスト・リダクション



ナビゲーション

☰☰ アプリケーション → ポンプ制御 → ポンプ制御 1~2 → ポンプレート制御設定 → クラスト・リダクション (3390028)

説明

Define a percentage uncertainty for the switch-on and switch-off point. The switch points randomly varies within the given uncertainty range.

ユーザー入力

0.0~200000.0 %

工場出荷時設定

0.0 %

スイッチオン・ボーダー



ナビゲーション

☒☒ アプリケーション → ポンプ制御 → ポンプ制御 1~2 → ポンプレート制御設定 → スwitchオン・ボーダー (3390025)

説明

Define the switch-on border. If the distance (level - switch-off point) is less than the switch-on limit, no further pumps are switched on.

ユーザー入力

0.0~200000.0 %

工場出荷時設定

0.0 %

スイッチオン間隔



ナビゲーション

☒☒ アプリケーション → ポンプ制御 → ポンプ制御 1~2 → ポンプレート制御設定 → スwitchオン間隔 (3390023)

☒☒ ガイダンス → 設定 → アプリケーション → ポンプ制御 1~2 設定 → スwitchオン間隔 (3390023-1~2)

説明

Define the time interval until the next pump is switched on.

ユーザー入力

1~65535 秒

工場出荷時設定

30 秒

追加情報

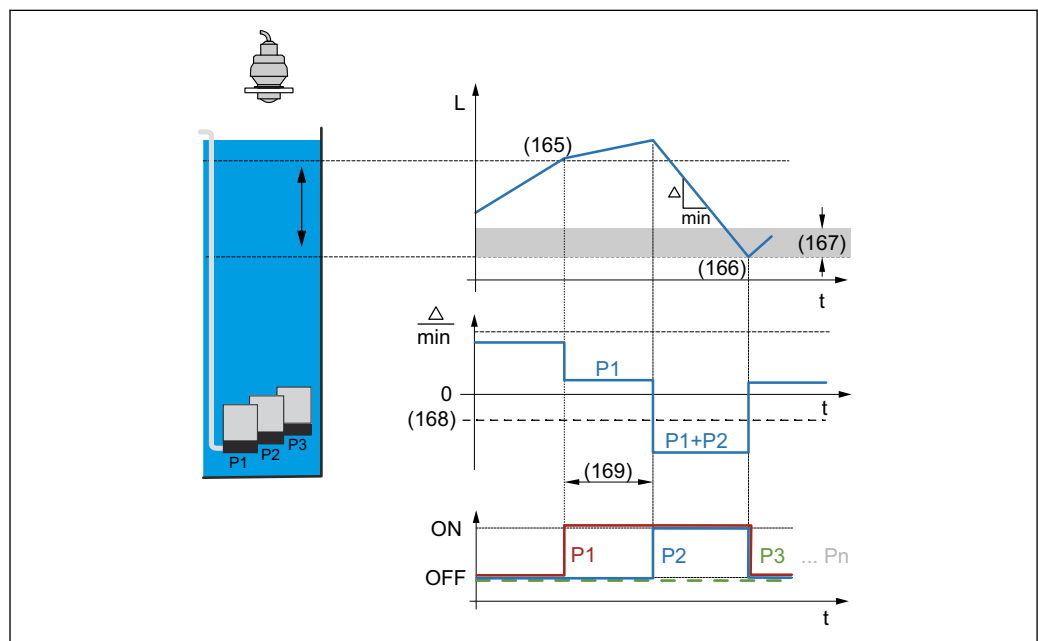

A0058615

☒ 84 ポンプレート制御のスイッチオン間隔 (169)

負荷制御
**ナビゲーション**

アプリケーション → ポンプ制御 → ポンプ制御 1~2 → ポンプレート制御設定 → 負荷制御 (3390027)

ガイダンス → 設定 → アプリケーション → ポンプ制御 1~2 設定 → 負荷制御 (3390027-1~2)

説明

Select the load control of the grouped pumps. The load type defines the order in which the pumps switch on and off.

選択

- いいえ
- 固定シーケンス
- 稼働時間
- 開始
- 開始時間

工場出荷時設定

固定シーケンス

「リミット制御設定」サブメニュー

ナビゲーション ガイダンス → 設定 → アプリケーション → ポンプ制御 1~2 設定

ナビゲーション アプリケーション → ポンプ制御 → ポンプ制御 1~2 → リミット制御設定

同時操作
**ナビゲーション**

アプリケーション → ポンプ制御 → ポンプ制御 1~2 → リミット制御設定 → 同時操作 (3390012)

ガイダンス → 設定 → アプリケーション → ポンプ制御 1~2 設定 → 同時操作 (3390012-1~2)

説明





Activate simultaneous operation of several pumps. The pumps operate simultaneously at the defined limit values.





選択

- いいえ
- はい



工場出荷時設定



はい

グループ ポンプ 	
ナビゲーション	<ul style="list-style-type: none">   アプリケーション → ポンプ制御 → ポンプ制御 1~2 → リミット制御設定 → グループ ポンプ (3390026)   ガイダンス → 設定 → アプリケーション → ポンプ制御 1~2 設定 → グループ ポンプ (3390026-1~2)
説明	Activate a grouping of several pumps or one pump in one channel.
選択	<ul style="list-style-type: none"> ■ いいえ ■ はい
工場出荷時設定	いいえ

負荷制御 	
ナビゲーション	<ul style="list-style-type: none">   アプリケーション → ポンプ制御 → ポンプ制御 1~2 → リミット制御設定 → 負荷制御 (3390027)   ガイダンス → 設定 → アプリケーション → ポンプ制御 1~2 設定 → 負荷制御 (3390027-1~2)
説明	Select the load control of the grouped pumps. The load type defines the order in which the pumps switch on and off.
選択	<ul style="list-style-type: none"> ■ いいえ ■ 固定シーケンス ■ 稼働時間 ■ 開始 ■ 開始時間
工場出荷時設定	固定シーケンス

「ラン-オン 設定」 サブメニュー

ナビゲーション   アプリケーション → ポンプ制御 → ポンプ制御 1~2 → ラン-オン 設定

有効 	
ナビゲーション	  アプリケーション → ポンプ制御 → ポンプ制御 1~2 → ラン-オン 設定 → 有効 (3390039)
選択	<ul style="list-style-type: none"> ■ いいえ ■ はい

工場出荷時設定 いいえ

ラン-オン 間隔



ナビゲーション アプリケーション → ポンプ制御 → ポンプ制御 1~2 → ラン-オン 設定 → ラン-オン 間隔 (3390040)

説明 Define a time interval, after which the pump will run on..

ユーザー入力 0~999 999 h

工場出荷時設定 0 h

追加情報

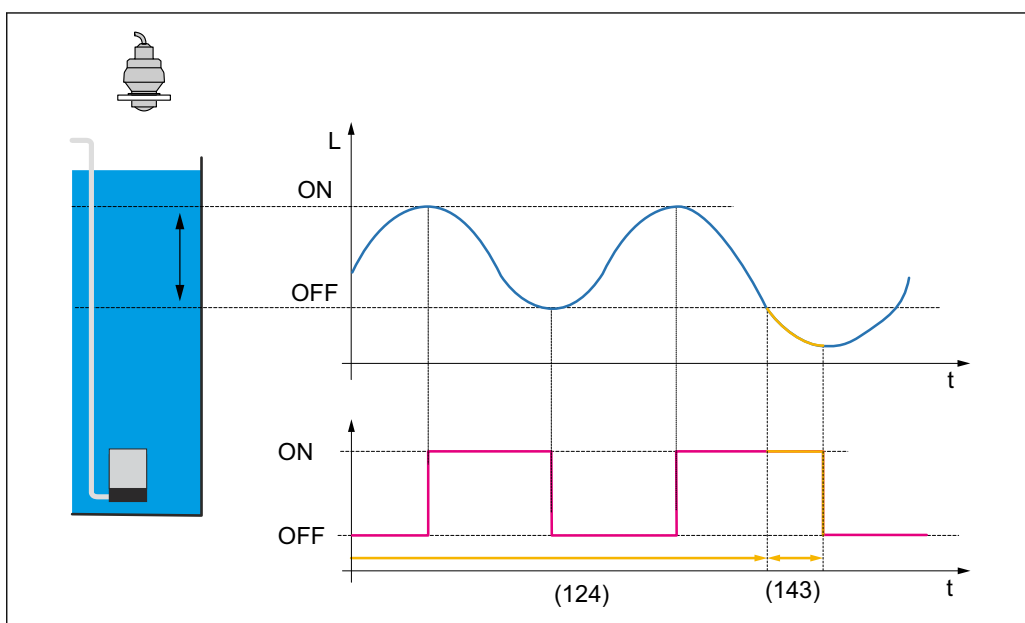

A0058653

85 ポンプのバックラッシュ間隔 (124)

ラン-オン 時間



ナビゲーション アプリケーション → ポンプ制御 → ポンプ制御 1~2 → ラン-オン 設定 → ラン-オン 時間 (3390041)

説明 Define the duration of the pump run-on..

ユーザー入力 0~255 秒

工場出荷時設定 0 秒

追加情報



図 86 ポンプのバックラッシュ時間 (143)

「ストーム機能」サブメニュー

ナビゲーション アプリケーション → ポンプ制御 → ポンプ制御 1~2 → ストーム機能

有効

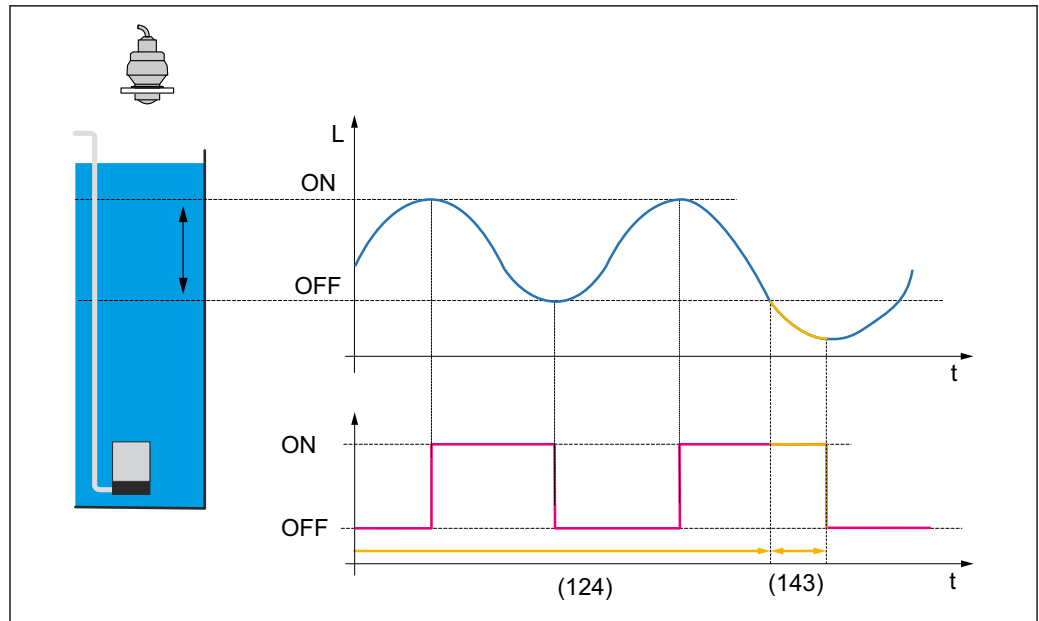

ナビゲーション

アプリケーション → ポンプ制御 → ポンプ制御 1~2 → ストーム機能 → 有効 (3390067)

選択

- いいえ
- はい

工場出荷時設定

いいえ

スイッチオンポイント



ナビゲーション

アプリケーション → ポンプ制御 → ポンプ制御 1~2 → ストーム機能 → スイッチオンポイント (3390068)

説明



Define the switch-on point. If the measured level exceeds this value, all pumps are switched off.

ユーザー入力

-200 000.0~200 000.0 %

工場出荷時設定 20.0 %

スイッチオフ ポイント



ナビゲーション   アプリケーション → ポンプ制御 → ポンプ制御 1~2 → ストーム機能 → スイッチオフ ポイント (3390069)

説明 Define the switch-off point. If the measured level falls below this value, the storm function is deactivated..

ユーザー入力 -200 000.0~200 000.0 %

工場出荷時設定 10.0 %

ストーム機能持続時間



ナビゲーション   アプリケーション → ポンプ制御 → ポンプ制御 1~2 → ストーム機能 → ストーム機能持続時間 (3390070)

説明 Define the maximum duration of the storm function..



ユーザー入力 0~999 999 min

工場出荷時設定 60 min

「自動機能テスト」サブメニュー

ナビゲーション   アプリケーション → ポンプ制御 → ポンプ制御 1~2 → 自動機能テスト



有効

ナビゲーション   アプリケーション → ポンプ制御 → ポンプ制御 1~2 → 自動機能テスト → 有効 (3390080)



選択 いいえ
 はい

工場出荷時設定 いいえ



スイッチオンポイント 

ナビゲーション	  アプリケーション → ポンプ制御 → ポンプ制御 1~2 → 自動機能テスト → スイッチオンポイント (3390081)
説明	Define the switch-on point.。
ユーザー入力	-200 000.0~200 000.0 %
工場出荷時設定	20.0 %



スイッチオフポイント 

ナビゲーション	  アプリケーション → ポンプ制御 → ポンプ制御 1~2 → 自動機能テスト → スイッチオフポイント (3390082)
説明	Define the switch-off point.。
ユーザー入力	-200 000.0~200 000.0 %
工場出荷時設定	10.0 %

最大ダウンタイム 



ナビゲーション	  アプリケーション → ポンプ制御 → ポンプ制御 1~2 → 自動機能テスト → 最大ダウンタイム (3390083)
説明	Define the maximum downtime of the pumps. After this time has elapsed, the corresponding pump is switched on for the function test.。
ユーザー入力	0~999 999 h
工場出荷時設定	0 h

最大テスト時間 



ナビゲーション	  アプリケーション → ポンプ制御 → ポンプ制御 1~2 → 自動機能テスト → 最大テスト時間 (3390084)
説明	Define the maximum function test duration. After this time has elapsed, the pumps are switched off.。
ユーザー入力	0~65 535 秒

工場出荷時設定 60 秒

「フラッシュ・コントロール」サブメニュー

ナビゲーション   アプリケーション → ポンプ制御 → ポンプ制御 1~2 → フラッシュ・コントロール

有効 



ナビゲーション   アプリケーション → ポンプ制御 → ポンプ制御 1~2 → フラッシュ・コントロール → 有効 (3390094)

選択

- いいえ
- はい

工場出荷時設定 いいえ

ポンプ サイクル 



ナビゲーション   アプリケーション → ポンプ制御 → ポンプ制御 1~2 → フラッシュ・コントロール → ポンプ サイクル (3390095)

説明 Define the number of pump cycles. The flush cycles are started within these pump cycles.。

ユーザー入力 1~65 535

工場出荷時設定 1



フラッシュ サイクル 



ナビゲーション   アプリケーション → ポンプ制御 → ポンプ制御 1~2 → フラッシュ・コントロール → フラッシュ サイクル (3390096)

説明 Define the number of flush cycles within the number of pump cycles.。



ユーザー入力 1~65 535



工場出荷時設定 1

フラッシュ時間 	
ナビゲーション	  アプリケーション → ポンプ制御 → ポンプ制御 1~2 → フラッシュ・コントロール → フラッシュ時間 (3390097)
説明	Define the flush duration of a flush cycle.。
ユーザー入力	1~255 秒
工場出荷時設定	1 秒

フラッシュ遅延 	
ナビゲーション	  アプリケーション → ポンプ制御 → ポンプ制御 1~2 → フラッシュ・コントロール → フラッシュ遅延 (3390098)
説明	Define the delay time between the start of the pump cycle and the activation of the flush relay.。
ユーザー入力	0~255 秒
工場出荷時設定	0 秒

「稼働時間アラーム」サブメニュー

ナビゲーション   アプリケーション → ポンプ制御 → ポンプ制御 1~2 → 稼働時間アラーム

稼働時間アラーム 	
ナビゲーション	  アプリケーション → ポンプ制御 → ポンプ制御 1~2 → 稼働時間アラーム → 稼働時間アラーム (3390108)
説明	Activate the operating hours alarm.。
選択	<ul style="list-style-type: none"> ■ いいえ ■ はい
工場出荷時設定	いいえ

「ポンプ1~8」サブメニュー

ナビゲーション  アプリケーション → ポンプ制御 → ポンプ1~8

スイッチオンポイント

ナビゲーション

 アプリケーション → ポンプ制御 → ポンプ1~8 → スwitchオンポイント (3490007-1~8)

説明

Define the switch-on point for the pump individually..

ユーザー入力

-200 000.0~200 000.0 %

工場出荷時設定

20.0 %

追加情報

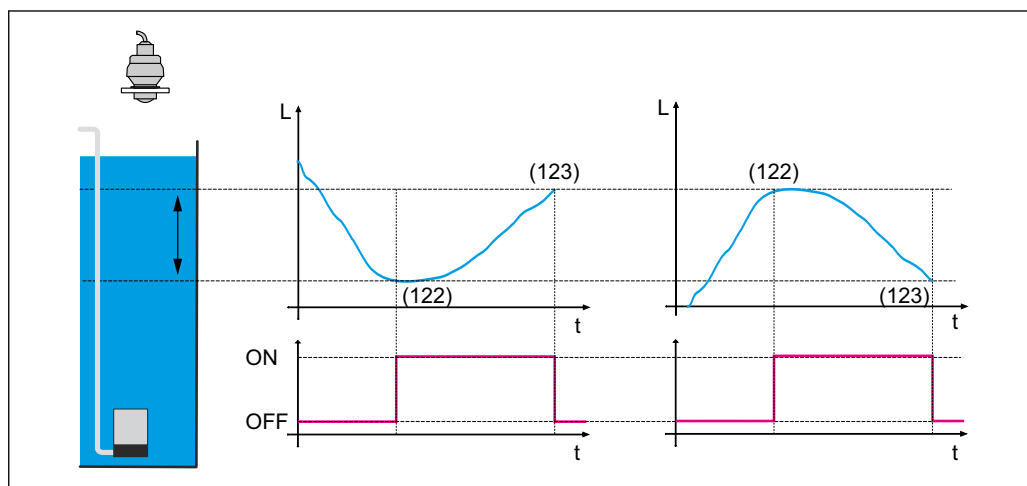

 87 ポンプのスイッチオンポイント (122)

A0058623

スイッチオン・ポイント (タリフ・コントロール)

ナビゲーション

 アプリケーション → ポンプ制御 → ポンプ1~8 → スwitchオン・ポイント (タリフ・コントロール) (3490055-1~8)

説明

Define the switch-on point for the pump individually, that applies when the tariff control is activated..

ユーザー入力

-200 000.0~200 000.0 %

工場出荷時設定

20.0 %

スイッチオフ ポイント



ナビゲーション

📄📄 アプリケーション → ポンプ制御 → ポンプ 1~8 → スイッチオフ ポイント (3490008-1~8)

説明

Define the switch-off point for the pump individually.。

ユーザー入力

-200000.0~200000.0 %

工場出荷時設定

10.0 %

追加情報

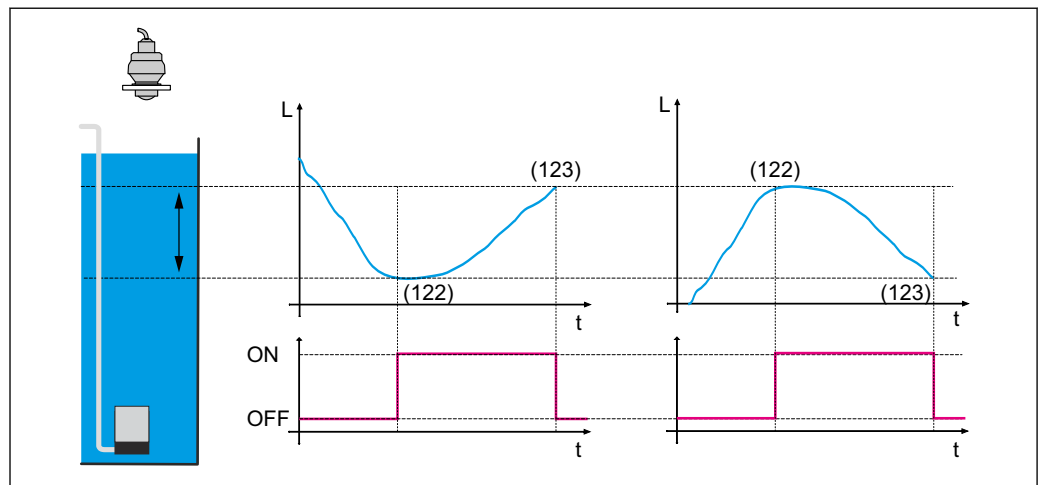

A0058623

📄 88 ポンプのスイッチオフポイント (123)

スイッチオフ・ポイント (タリフ・コントロール)



ナビゲーション

📄📄 アプリケーション → ポンプ制御 → ポンプ 1~8 → スイッチオフ・ポイント (タリフ・コントロール) (3490056-1~8)

説明

Define the switch-off point for the pump individually, that applies when the tariff control is activated.。

ユーザー入力

-200000.0~200000.0 %

工場出荷時設定

10.0 %

クラスト・リダクション



ナビゲーション

📄📄 アプリケーション → ポンプ制御 → ポンプ 1~8 → クラスト・リダクション (3490013-1~8)

説明

Individually define a uncertainty for the switch-on and switch-off point of the pump. The switch points randomly varies within the uncertainty.。

ユーザー入力

0.0~200000.0 %

工場出荷時設定 0.0 %

スイッチオンの遅延



ナビゲーション アプリケーション → ポンプ制御 → ポンプ 1~8 → スwitchオンの遅延 (3490012-1~8)

説明 Define switch-on delay for the pump individually. Switch-on delay is the time from reaching the switch-on point til the pump is actually switched on..

ユーザー入力 0~255 秒

工場出荷時設定 0 秒

追加情報

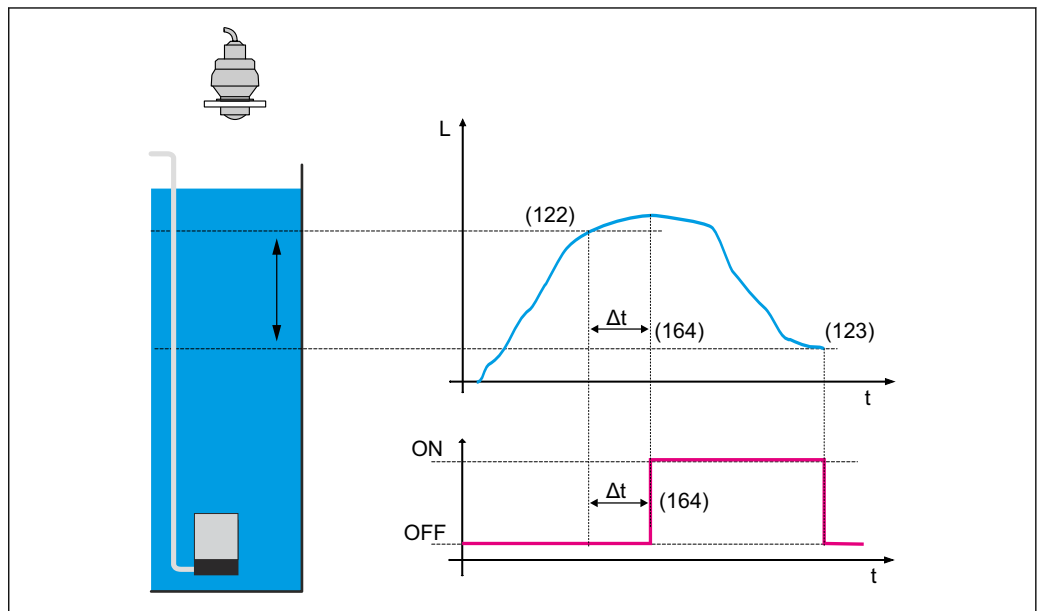

A0058624

89 ポンプのスイッチオンの遅延 (164)

グループ割り当て



ナビゲーション アプリケーション → ポンプ制御 → ポンプ 1~8 → グループ割り当て (3490009-1~8)

説明 Assign pump to a group in the channel. Pump grouping must be activated for this..

選択

- いいえ
- はい

工場出荷時設定 いいえ

使用割合



ナビゲーション	アプリケーション → ポンプ制御 → ポンプ 1~8 → 使用割合 (3490010-1~8)
説明	Set the percentage share of pump usage within a defined group..
ユーザー入力	1.0~100.0
工場出荷時設定	50.0

最大使用時間



ナビゲーション	アプリケーション → ポンプ制御 → ポンプ 1~8 → 最大使用時間 (3490011-1~8)
説明	Specify the maximum usage time for the pump..
ユーザー入力	1~999 999 min
工場出荷時設定	20 min

故障モード



ナビゲーション	アプリケーション → ポンプ制御 → ポンプ 1~8 → 故障モード (3490080-1~8)
説明	Select the output behavior in case of failure..
選択	<ul style="list-style-type: none"> ■ 無効 ■ 最後に良好 ■ オフ ■ オン
工場出荷時設定	無効

ポンプ・フィードバック



ナビゲーション	アプリケーション → ポンプ制御 → ポンプ 1~8 → ポンプ・フィードバック (3490048-1~8)
説明	Define a digital input via which the pump outputs a feedback signal..
選択	<ul style="list-style-type: none"> ■ オフ ■ デジタル入力 1 ■ デジタル入力 2 ■ デジタル入力 3

- デジタル入力 4
- Fieldbus デジタル出力 1
- Fieldbus デジタル出力 2
- Fieldbus デジタル出力 3
- Fieldbus デジタル出力 4
- Fieldbus デジタル出力 5
- Fieldbus デジタル出力 6
- Fieldbus デジタル出力 7
- Fieldbus デジタル出力 8
- Fieldbus デジタル出力 9
- Fieldbus デジタル出力 10

工場出荷時設定 オフ

フィードバックの意味 🔒

ナビゲーション 📁📁 アプリケーション → ポンプ制御 → ポンプ 1~8 → フィードバックの意味 (3490049-1~8)

説明 Define the meaning of the feedback..

選択 ■ ポンプ・スタート
 ■ ポンプ故障

工場出荷時設定 ポンプ・スタート

フィードバック時間 🔒

ナビゲーション 📁📁 アプリケーション → ポンプ制御 → ポンプ 1~8 → フィードバック時間 (3490050-1~8)

説明 Define the time, in which pump feedback is sent..

ユーザー入力 0~255 秒

工場出荷時設定 1 秒

ポンプデータをリセット 🔒

ナビゲーション 📁📁 アプリケーション → ポンプ制御 → ポンプ 1~8 → ポンプデータをリセット (3490067-1~8)

説明 Activate reset of pump data..

- 選択
- いいえ
 - 稼働時間をリセットする
 - ポンプ始動をリセットする
 - 連続運転間隔のリセット
 - 全てのポンプデータをリセット

工場出荷時設定 いいえ

最大稼働時間 🔒

ナビゲーション 🗂️🗂️ アプリケーション → ポンプ制御 → ポンプ 1~8 → 最大稼働時間 (3490070-1~8)

説明 Activate the operating hours alarm. If this time is exceeded, an operating hours alarm is generated.。

ユーザー入力 0~277 h

工場出荷時設定 2 h

3.3.7 「流量」サブメニュー

ナビゲーション 🗂️🗂️ アプリケーション → 流量 → 流量 1~2

説明 🔒

ナビゲーション 🗂️🗂️ アプリケーション → 流量 → 流量 1~2 → 説明 (3880065-1~2)

ユーザー入力 数字、英字、特殊文字からなる文字列 (32)

工場出荷時設定 Flow 1

体積流量単位 🔒

ナビゲーション 🗂️🗂️ アプリケーション → 流量 → 流量 1~2 → 体積流量単位 (3880041-1~2)

説明 体積流量の単位を選択。

選択

SI 単位



- cm^3/s
- cm^3/min
- cm^3/h
- cm^3/d
- dm^3/s
- dm^3/min
- dm^3/h
- dm^3/d
- m^3/s
- m^3/min
- m^3/h
- m^3/d
- l/s
- l/min
- l/h
- l/d
- hl/s
- hl/min
- hl/h
- hl/d
- Ml/h
- Ml/d

ユーザー単位

- ft^3/s
- ft^3/min
- ft^3/h
- ft^3/d
- in^3/s
- in^3/min
- in^3/h
- in^3/d
- gal/s (us)
- gal/min (us)
- gal/h (us)
- gal/d (us)
- Mgal/d (us)
- bbl/s (us;liq.)
- bbl/min (us;liq.)
- bbl/h (us;liq.)
- bbl/d (us;liq.)
- bbl/s (us;beer)
- bbl/min (us;beer)
- bbl/h (us;beer)
- bbl/d (us;beer)
- bbl/s (us;oil)
- bbl/min (us;oil)
- bbl/h (us;oil)
- bbl/d (us;oil)
- bbl/s (us;tank)
- bbl/min (us;tank)
- bbl/h (us;tank)
- bbl/d (us;tank)
- gal/s (imp)
- gal/min (imp)
- gal/h (imp)
- gal/d (imp)
- Mgal/d (imp)

工場出荷時設定 l/h

小数点位置



ナビゲーション   アプリケーション → 流量 → 流量 1~2 → 小数点位置 (3880008-1~2)

説明 表示値の小数点以下の桁数を選択。

- 選択
- X
 - X.X
 - X.XX
 - X.XXX
 - X.XXXX

工場出荷時設定 X.X

リニアライゼーションの方式

ナビゲーション   アプリケーション → 流量 → 流量 1~2 → リニアライゼーションの方式 (3880013-1~2)

- 選択
- フリューム
 - 堰
 - パイプ(マンニングの公式)
 - 標準公式
 - レシオメトリック公式
 - テーブル

工場出荷時設定 フリューム

追加情報  水路/堰の流量測定の概要については、個別説明書 (SD) を参照してください。

追加情報

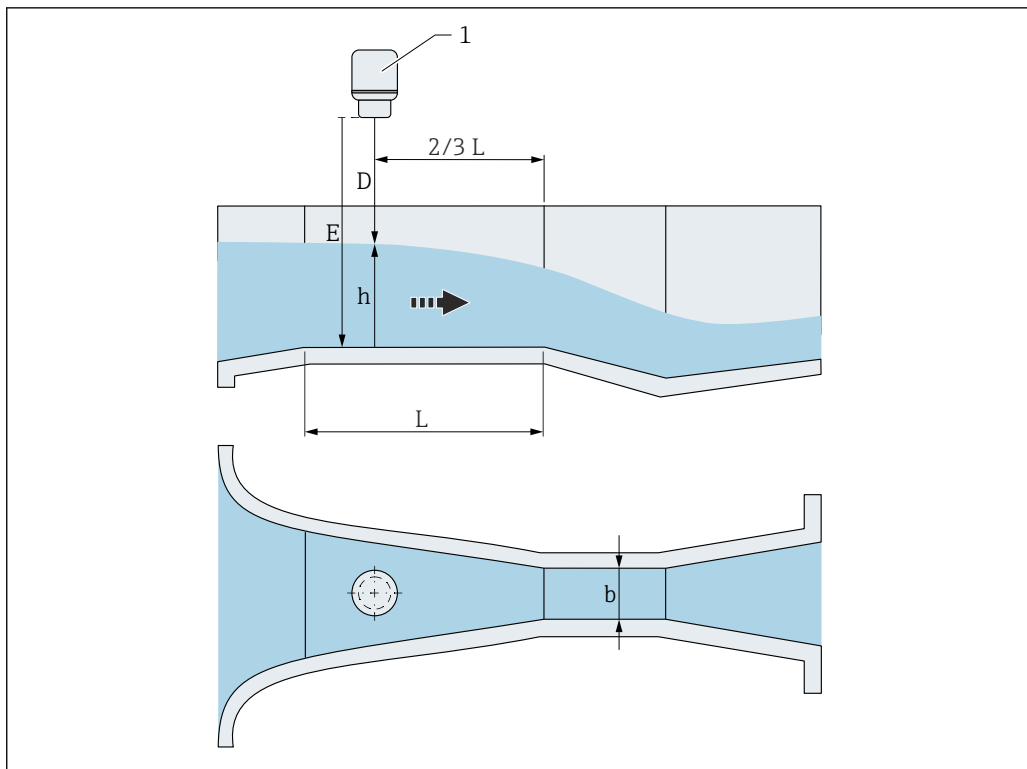

A0058007

図 90 リニアライゼーションの方式：フリューム（例：パーシャルフリューム）

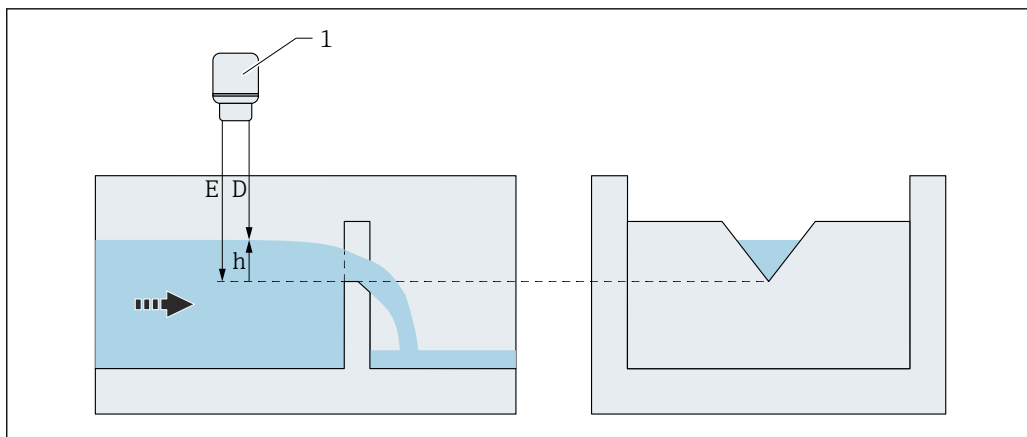

A0058002

図 91 リニアライゼーションの方式：堰（例：三角堰）

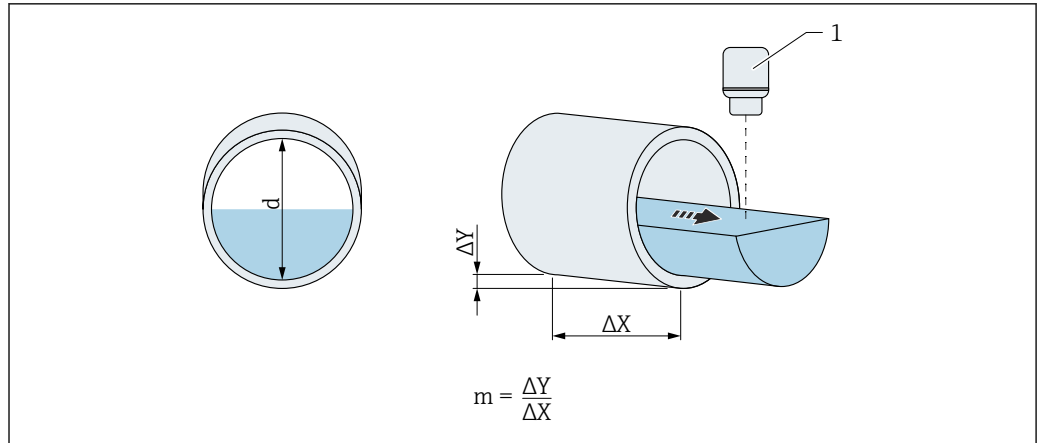

A0058023

図 92 リニアライゼーションの方式：パイプ（マンニングの公式）

$$Q = C \cdot (h^\alpha + \gamma h^\beta)$$

A0058962

図 93 リニアライゼーションの方式：標準公式

$$Q = Q_{\max} \cdot \left(\frac{h}{h_{\max}} \right)^x$$

A0058024

図 94 リニアライゼーションの方式：レシオメトリック公式

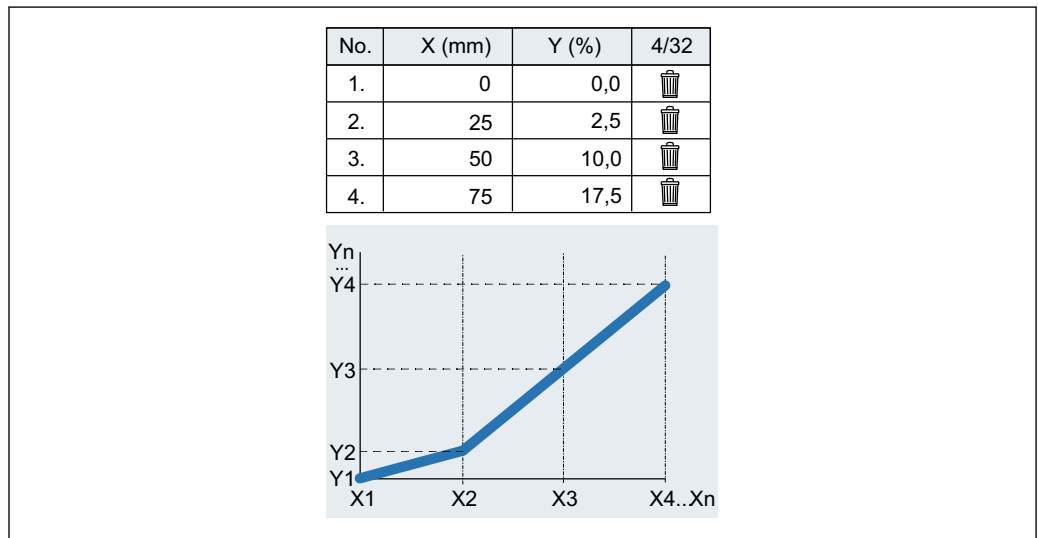

A0058176

図 95 リニアライゼーションの方式：テーブル

i インポートの場合、小数点を小数点記号として使用する必要があります。

	A	B
1	x	y
2	0	0.0
3	25	2.5
4	50	10.0
5	75	17.5

A0058963

96 リニアライゼーションの方式：テーブル（例：Excel の表）

フリユームタイプ



ナビゲーション

アプリケーション → 流量 → 流量 1~2 → フリユームタイプ (3880014-1~2)

説明

フリユームタイプを選択します。

選択

- カファギベンチュリフリユーム
- ベンチュリフリユーム
- パーシャルフリユーム
- パーマポーラスフリユーム
- トラペゾイドフリユーム (ISO 4359)
- レクタングュラフリユーム (ISO 4359)
- レオポルドラグコフリユーム
- カットスロートフリユーム
- U 型フリユーム (ISO 4359)
- H フリユーム

工場出荷時設定

カファギベンチュリフリユーム

追加情報

水路/堰の流量測定の概要については、個別説明書 (SD) を参照してください。

追加情報

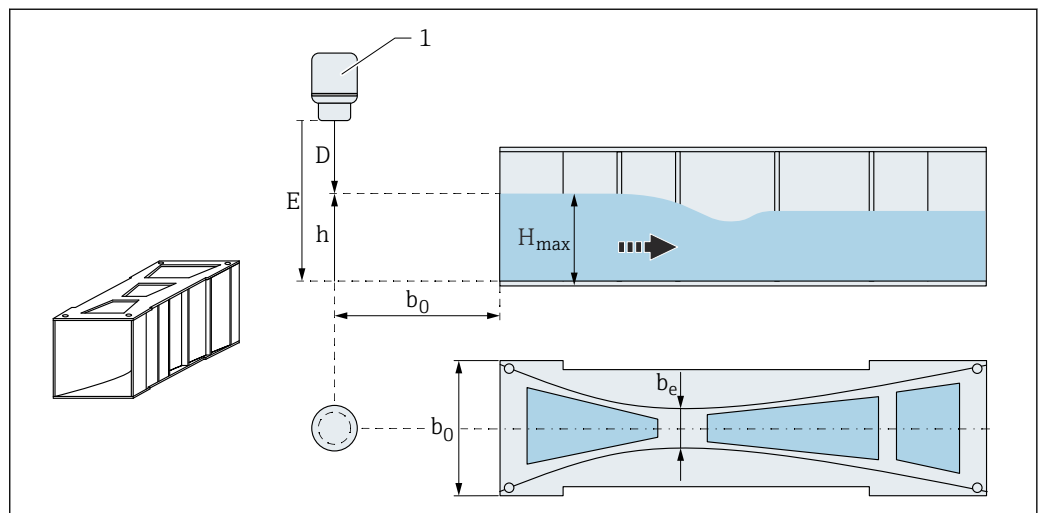

A0058004

97 フリユームタイプ：カーファギーベンチュリフリユーム

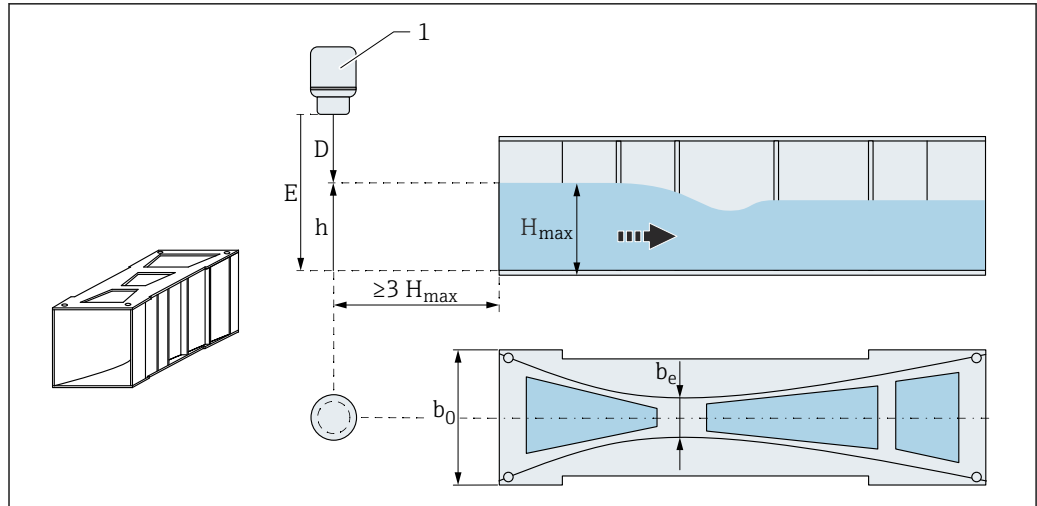

A0058005

98 フリュームタイプ：ベンチュリフリューム

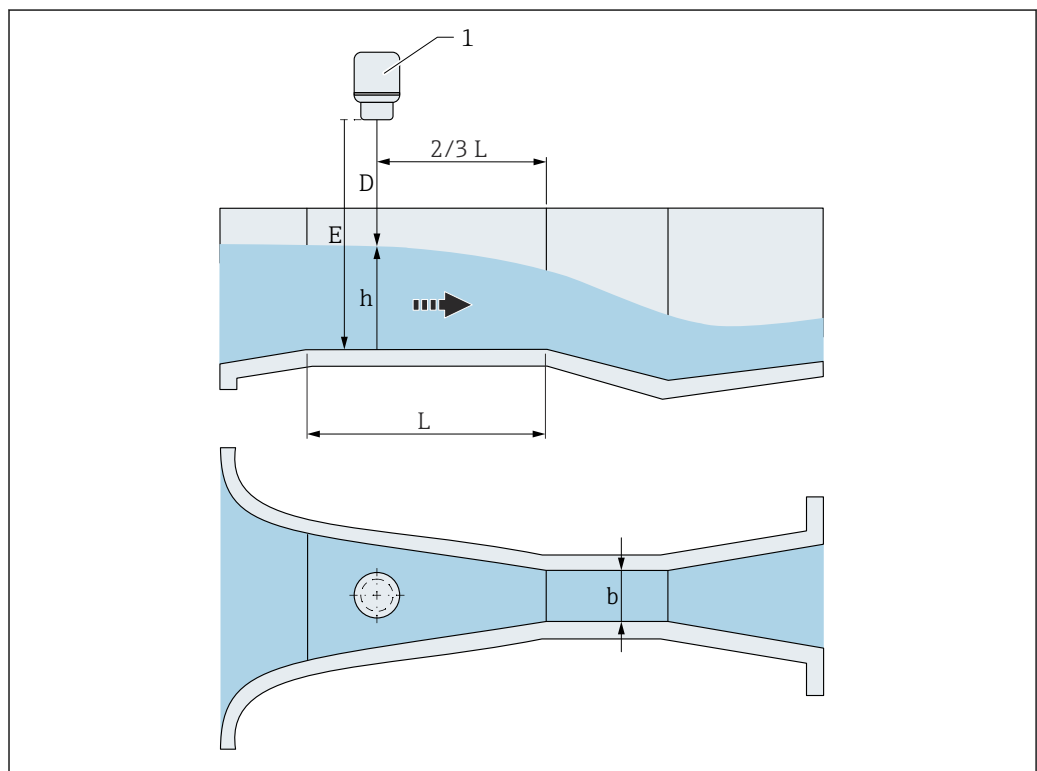

A0058007

99 フリュームタイプ：パーシャルフリューム

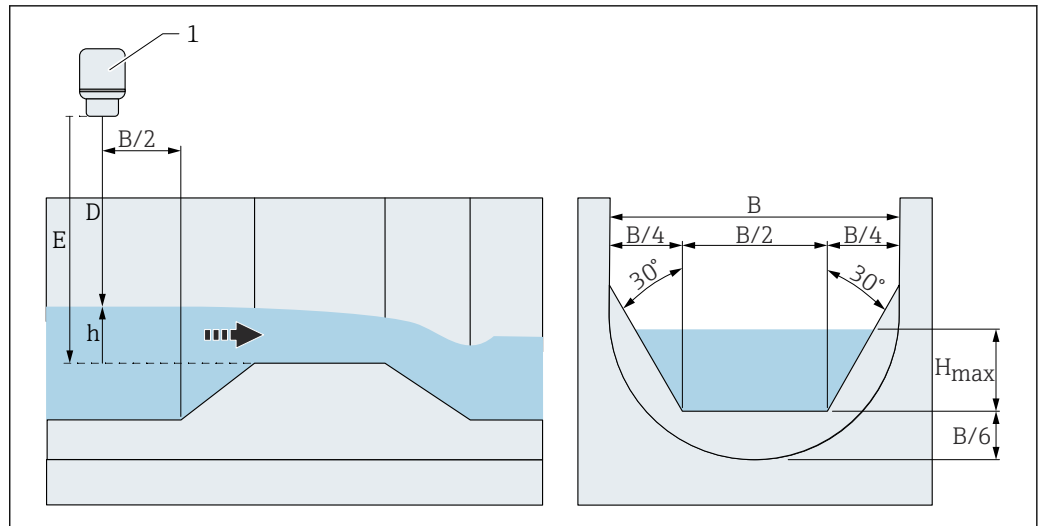

A0058008

100 フリュームタイプ：パーマーボラスリューム

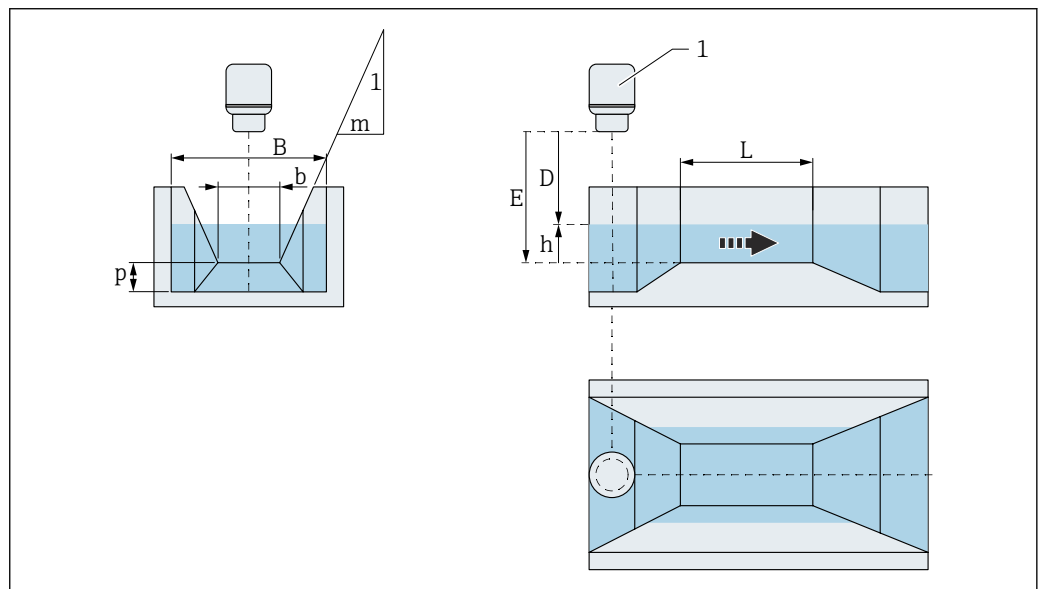

A0058016

101 フリュームタイプ：台形フリユーム (ISO 4359)

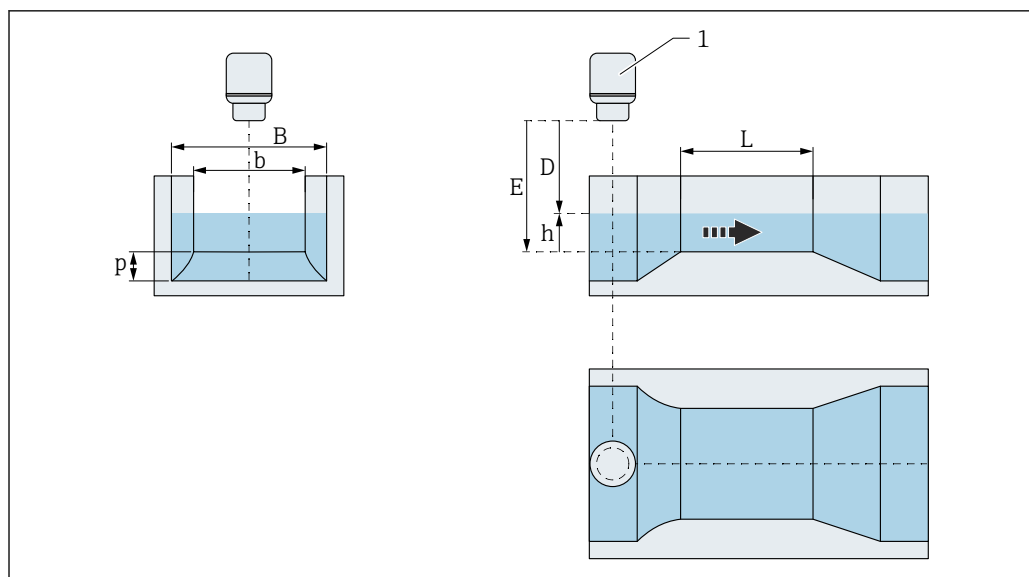

A0058017

102 フリュームタイプ : 矩形フローム (ISO 4359)

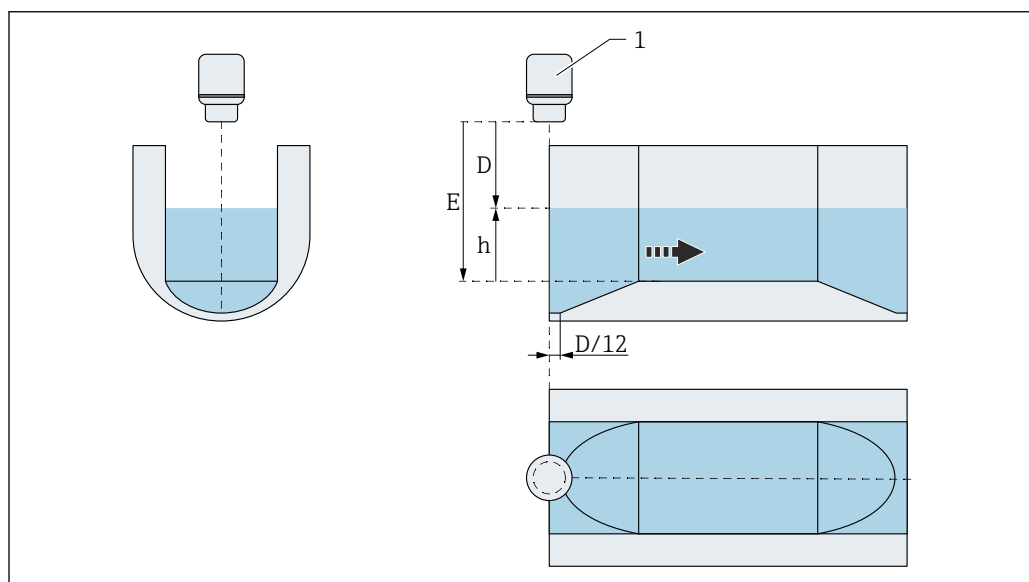

A0058013

103 フリュームタイプ : Leopold-Lagco フリューム

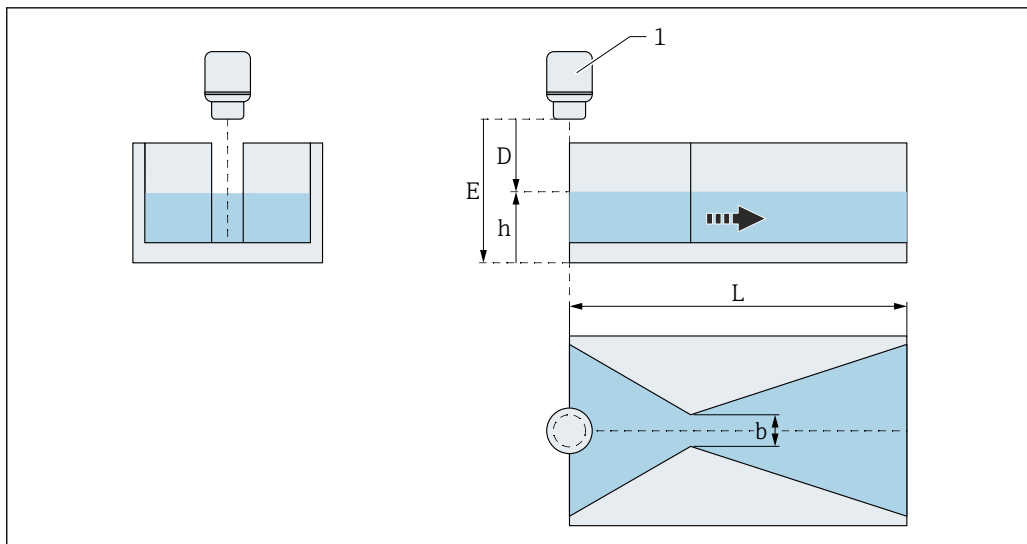

A0058014

104 フリュームタイプ：カットスロットフローム

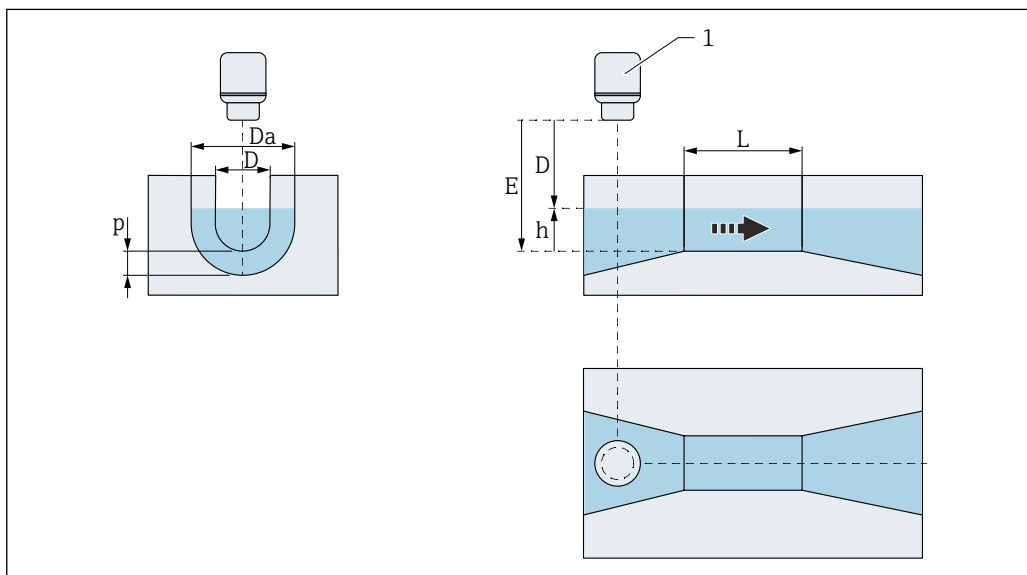

A0058018

105 フリュームタイプ：U型フローム (ISO 4359)

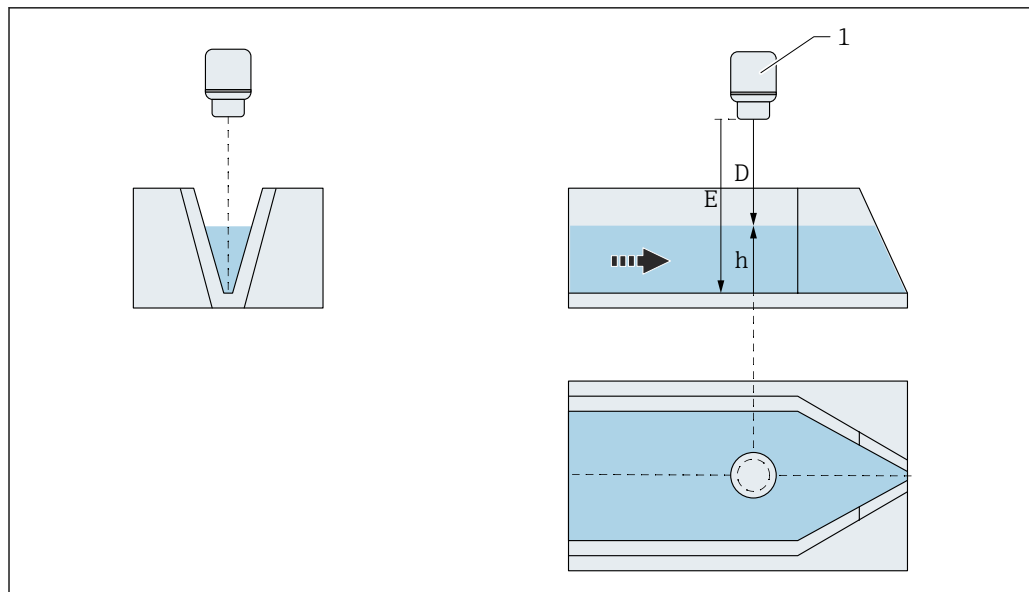

A0058015

106 フリュウムタイプ : H フリュウム

堰のタイプ



ナビゲーション

アプリケーション → 流量 → 流量 1~2 → 堰のタイプ (3880021-1~2)

説明

堰のタイプを選択します。

選択

- 台形堰
- 円頂広頂堰 (ISO 4374)
- 広頂堰 (ISO 3846)
- 薄板四角堰 (ISO 1438)
- 薄板三角堰 (ISO 1438)

工場出荷時設定

台形堰

追加情報



水路/堰の流量測定の概要については、個別説明書 (SD) を参照してください。

追加情報

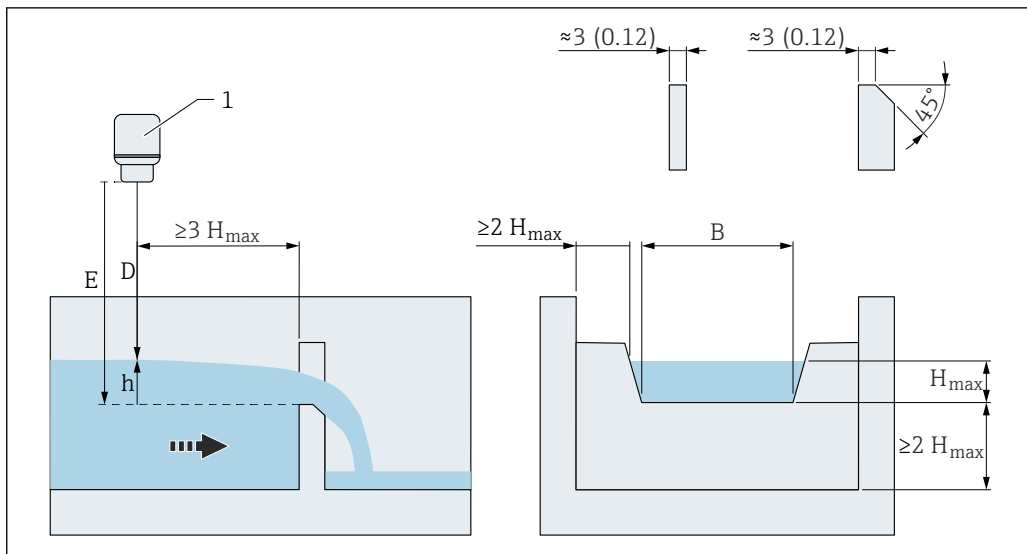

A0058011

107 堰のタイプ：台形堰

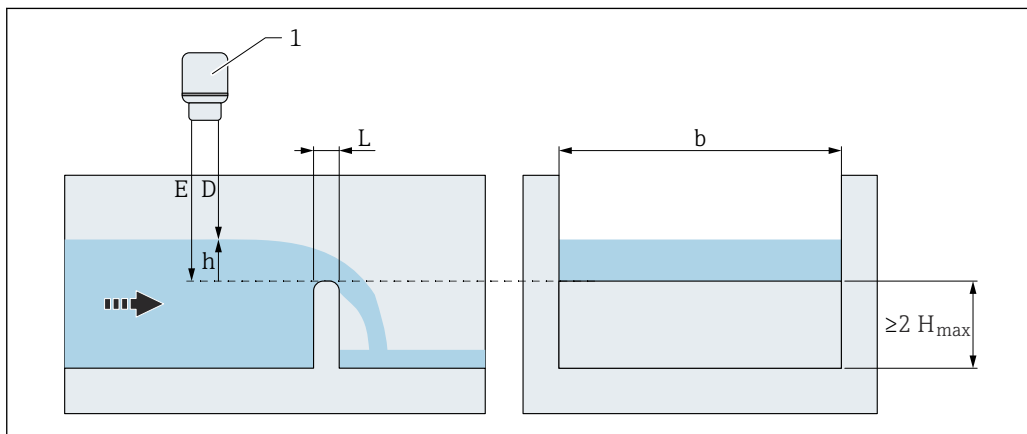

A0058019

108 堰のタイプ：円頂広頂堰 (ISO 4374)

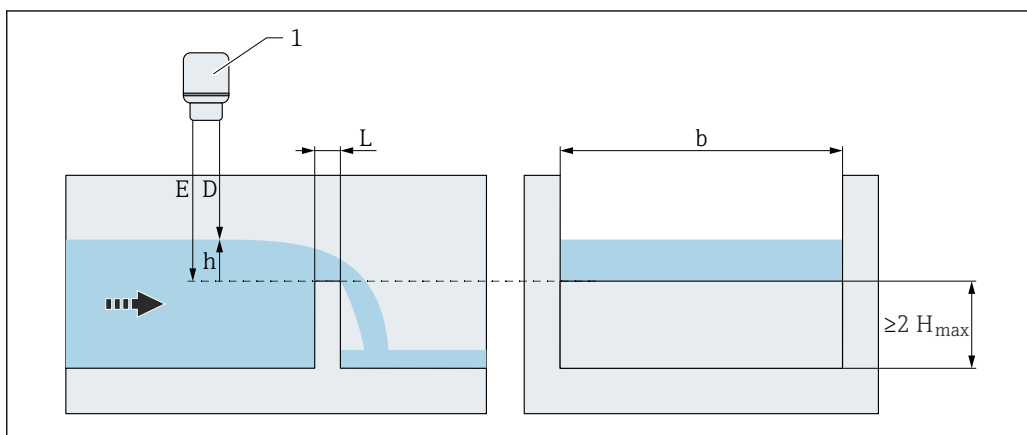

A0058020

109 堰のタイプ：広頂堰 (ISO 3846)

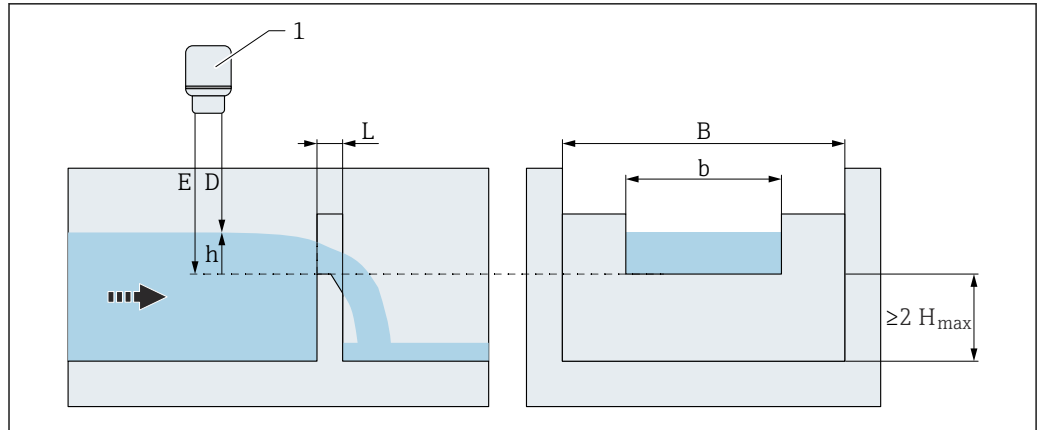

A0058021

図 110 堰のタイプ：薄板四角堰 (ISO 1438)

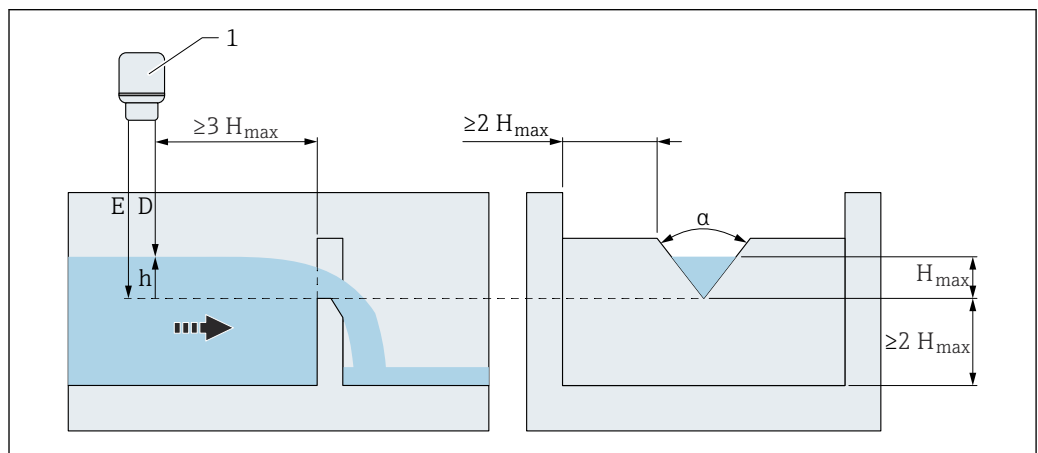

A0058022

図 111 堰のタイプ：薄板三角堰 (ISO 1438)

カファギベンチュリフリューム



ナビゲーション

☑☑ アプリケーション → 流量 → 流量 1~2 → カファギベンチュリフリューム (3880048-1~2)

説明

カファギベンチュリフリュームを選択します。

選択

- HQV302
- HQV303
- HQV304
- HQV305
- HQV306
- HQV308
- HQV310
- HQV313
- HQV316

工場出荷時設定

HQV302

追加情報

📖 水路/堰の流量測定の概要については、個別説明書 (SD) を参照してください。

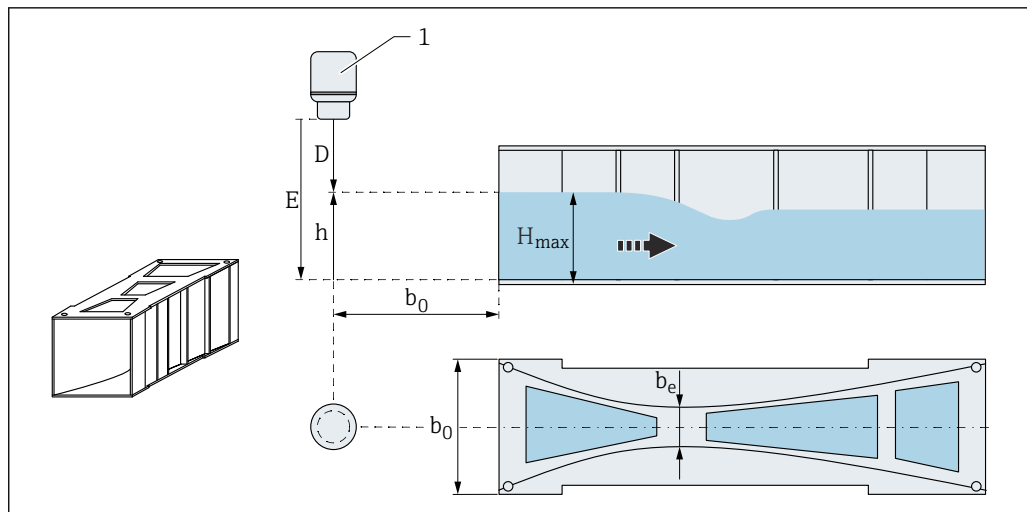

A0058004

112 フリュウムタイプ：カーファギーベンチュリフリュウム

ベンチュリフリュウム



ナビゲーション

アプリケーション → 流量 → 流量 1~2 → ベンチュリフリュウム (3880042-1~2)

説明

ベンチュリフリュウムを選択します。

選択

- HQI415
- HQI425
- HQI430
- HQI440
- HQI450
- HQI480
- HQI520

工場出荷時設定

HQI415

追加情報

水路/堰の流量測定の概要については、個別説明書 (SD) を参照してください。

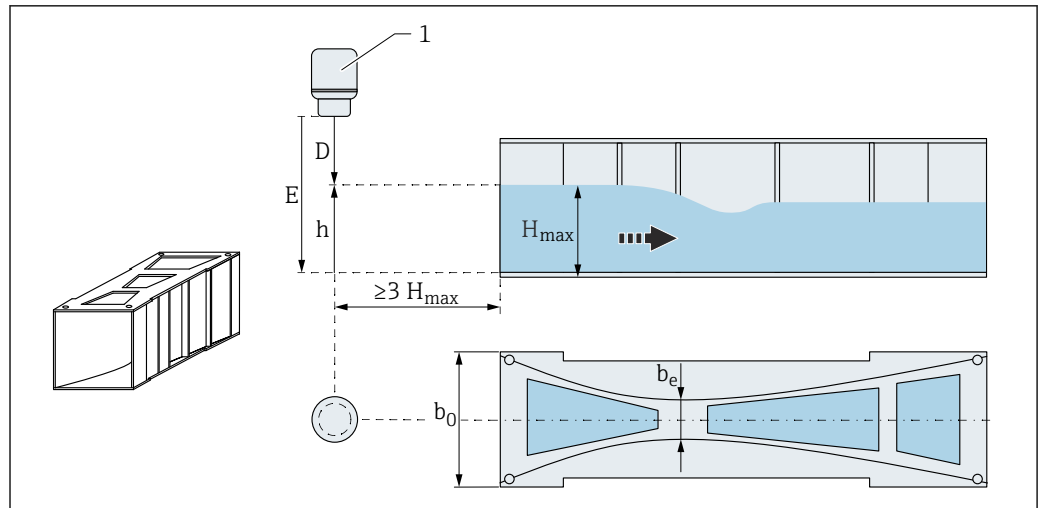

113 フリュームタイプ: ベンチュリフローム

パーシャルフローム



ナビゲーション

アプリケーション → 流量 → 流量 1~2 → パーシャルフローム (3880043-1~2)

説明

パーシャルフロームを選択します。

選択

- 1 in
- 2 in
- 3 in
- 6 in
- 9 in
- 1 ft
- 1.5 ft
- 2 ft
- 3 ft
- 4 ft
- 5 ft
- 6 ft
- 8 ft
- 10 ft
- 12 ft

工場出荷時設定

9 in

追加情報

水路/堰の流量測定の概要については、個別説明書 (SD) を参照してください。

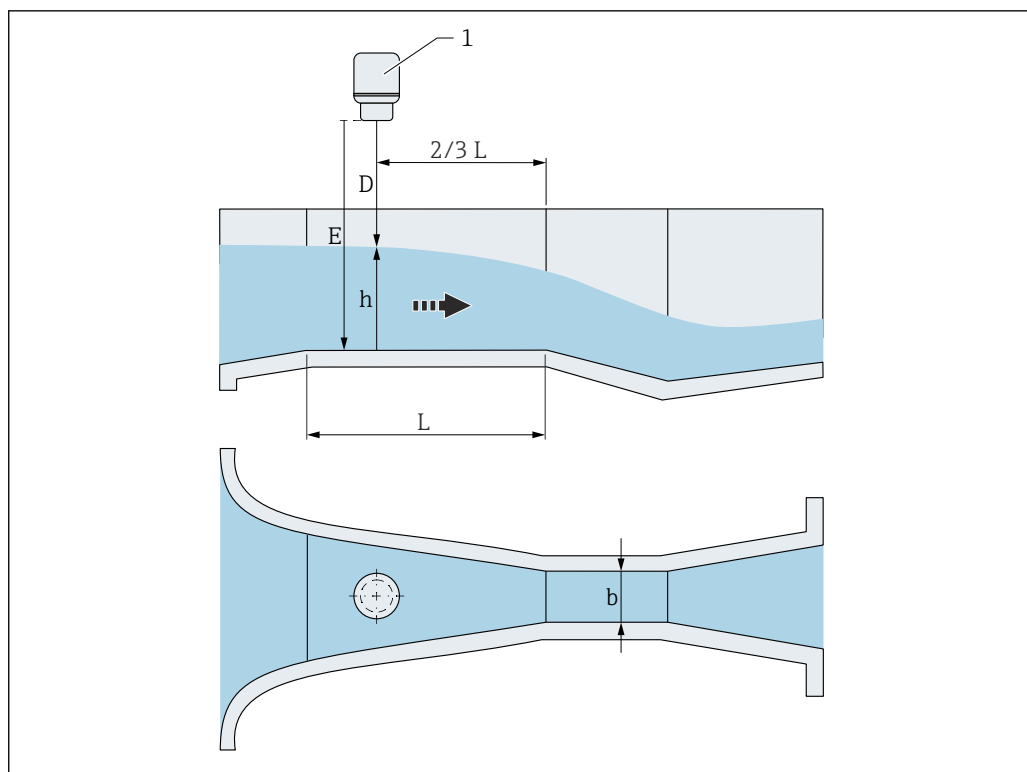

A0058007

図 114 フリュームタイプ：パーシャルフリユーム

パーマボラスフリユーム



ナビゲーション

アプリケーション → 流量 → 流量 1~2 → パーマボラスフリユーム (3880053-1~2)

説明

パーマボラスフリユームを選択します。

選択

- 6 in
- 8 in
- 10 in
- 12 in
- 15 in
- 18 in
- 21 in
- 24 in
- 27 in
- 30 in

工場出荷時設定

30 in

追加情報

水路/堰の流量測定の概要については、個別説明書 (SD) を参照してください。

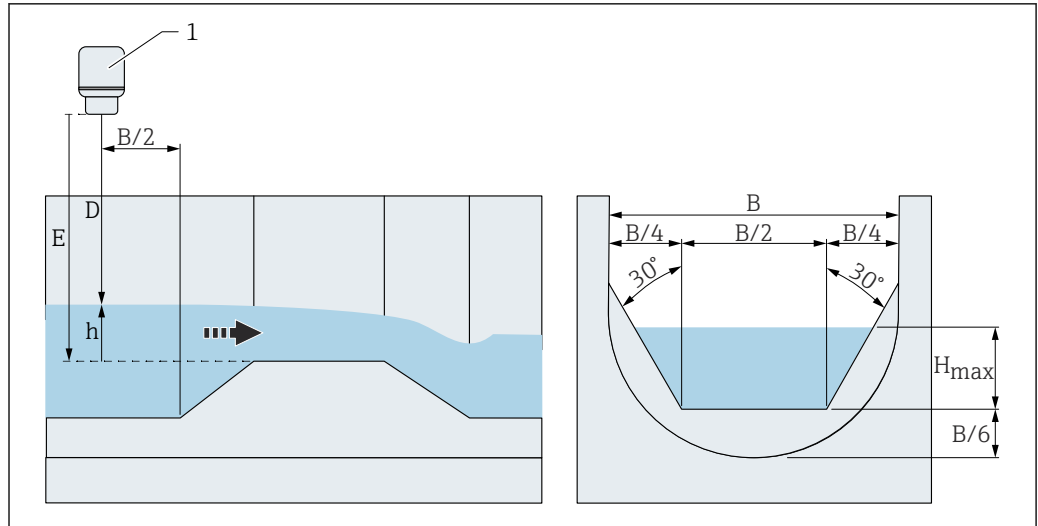

A0058008

図 115 フリュームタイプ：パーマーポールスフリューム

アプローチ幅 (B)



ナビゲーション

☰☒ アプリケーション → 流量 → 流量 1~2 → アプローチ幅 (B) (3880032-1~2)

説明

アプローチ幅 (B) を入力します。

ユーザー入力

正の浮動小数点数

工場出荷時設定

2000.0 mm

追加情報

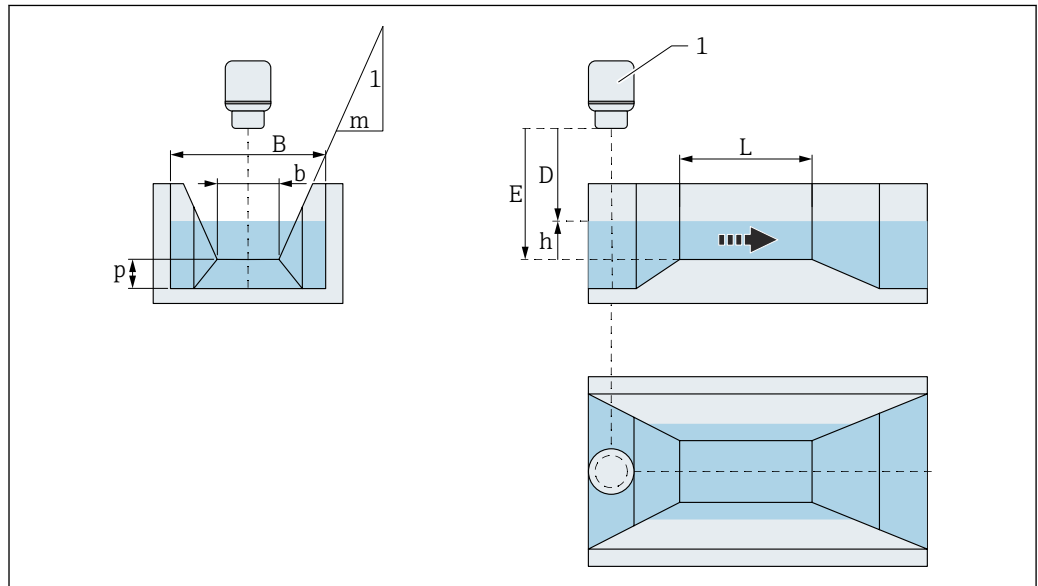

A0058016

図 116 台形フリューム (ISO 4359) のアプローチ幅 B

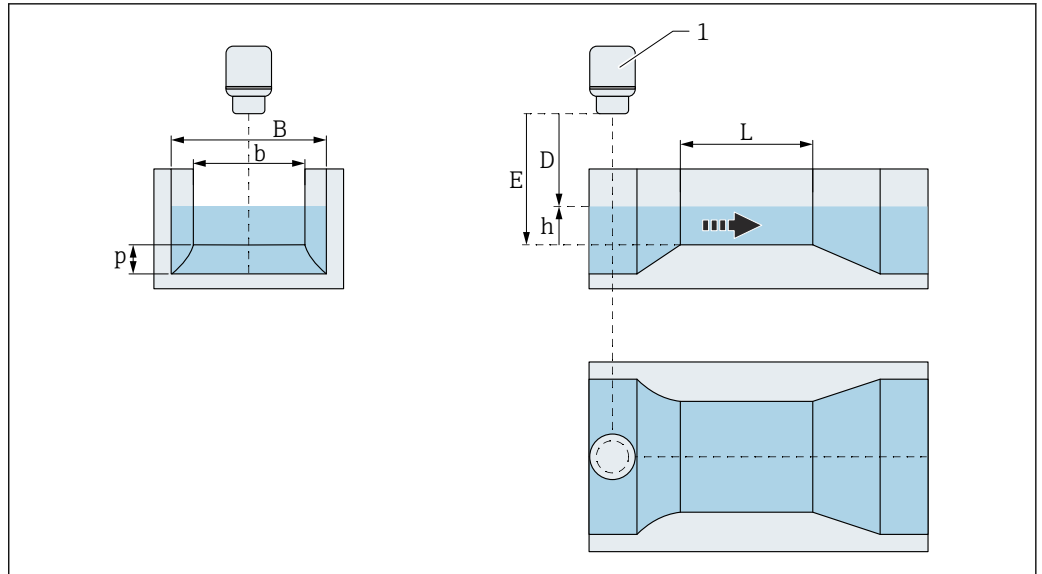

A0058017

図 117 矩形フリューム (ISO 4359) のアプローチ幅 B

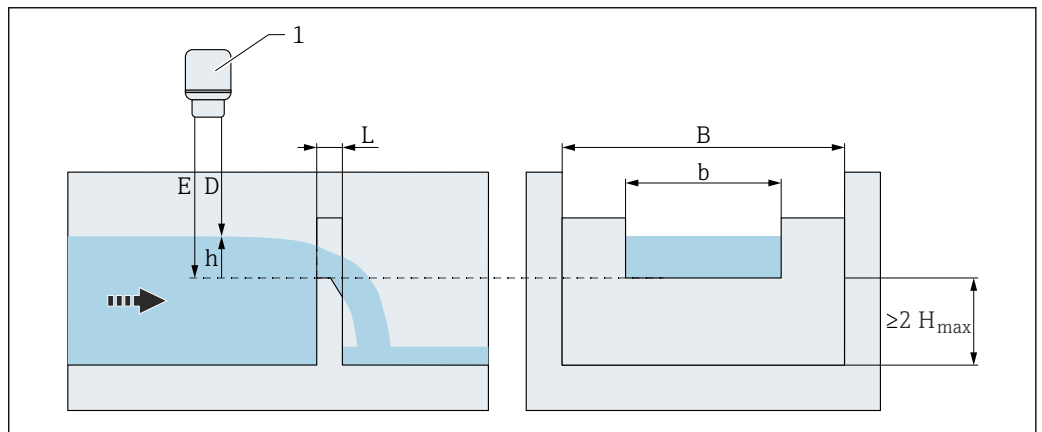

A0058021

図 118 広頂堰 (ISO 1438) のアプローチ幅 B

アプローチ径 (Da)



ナビゲーション

☰☰ アプリケーション → 流量 → 流量 1~2 → アプローチ径 (Da) (3880024-1~2)

説明

アプローチ径 (Da) を入力します。

ユーザー入力

正の浮動小数点数

工場出荷時設定

600.0 mm

追加情報

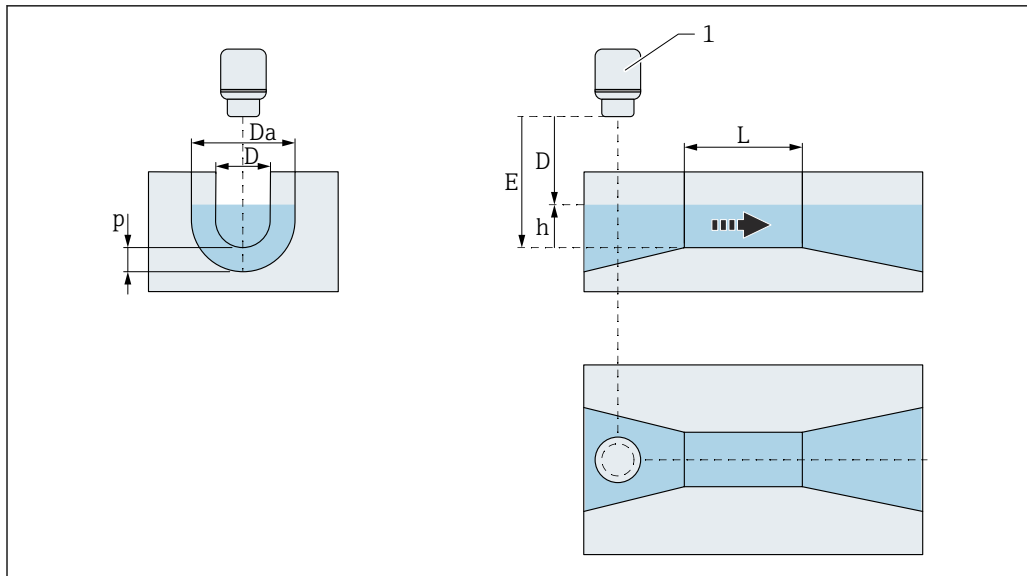

A0058018

図 119 U型フリューム (ISO 4359) のアプローチ径 (Da)

スロート径 (D)



ナビゲーション

☰ ☒ アプリケーション → 流量 → 流量 1~2 → スロート径 (D) (3880019-1~2)

説明

スロート径 (D) を入力します。

ユーザー入力

正の浮動小数点数

工場出荷時設定

400.0 mm

追加情報

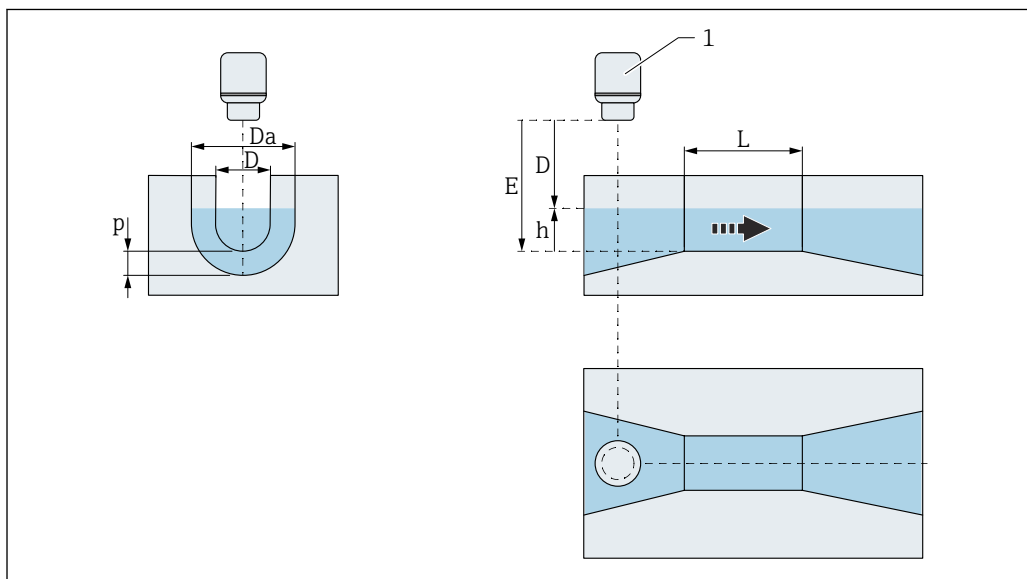

A0058018

図 120 U型フリューム (ISO 4359) のスロート径 D

スロート長さ (L)



ナビゲーション

☰☰ アプリケーション → 流量 → 流量 1~2 → スロート長さ (L) (3880040-1~2)

説明

スロート長さ (L) を入力します。

ユーザー入力

正の浮動小数点数

工場出荷時設定

3000.0 mm

追加情報

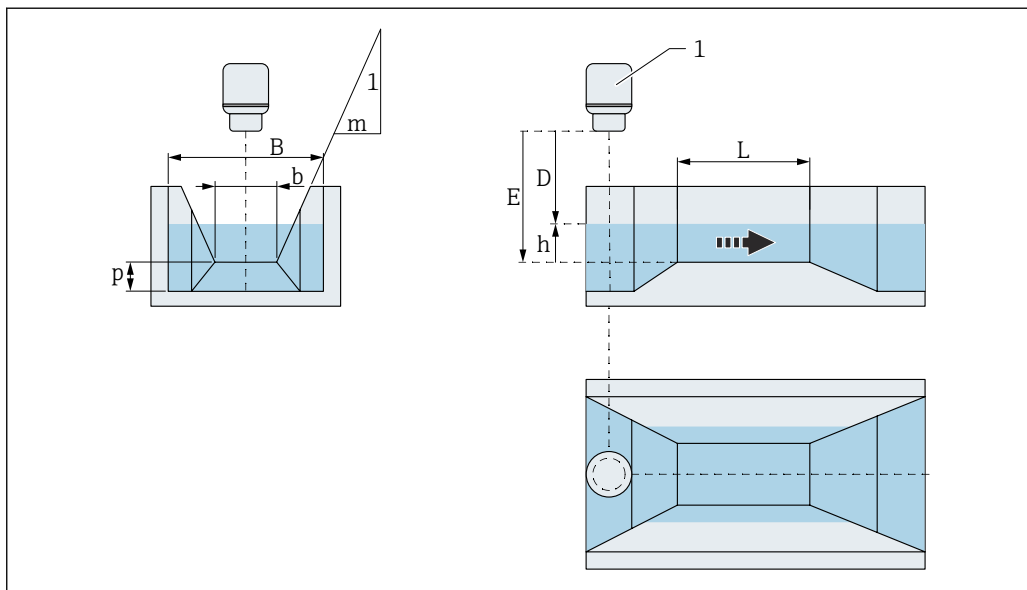

A0058016

☰☰ 121 台形フリューム (ISO 4359) のスロート長さ L

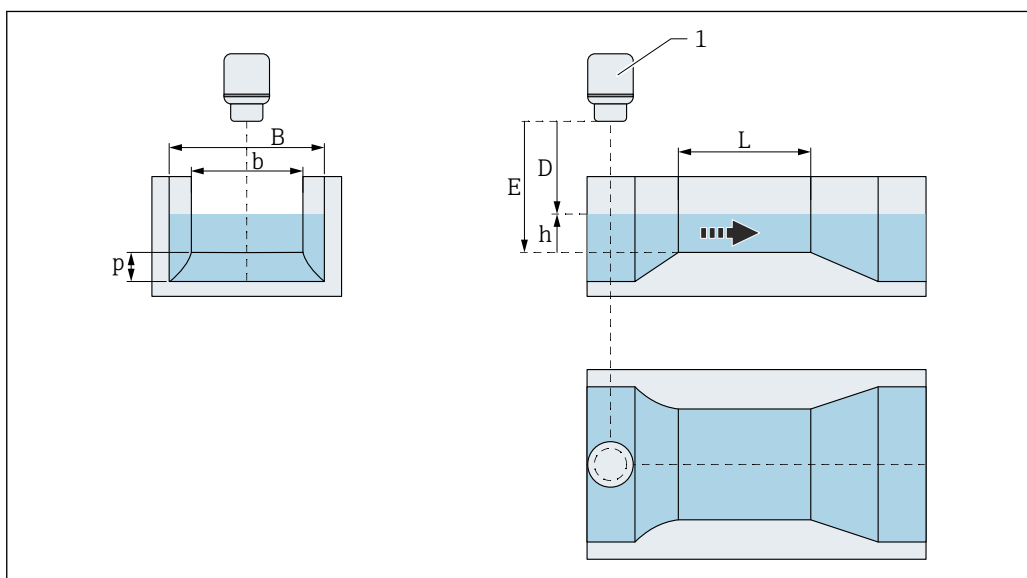

A0058017

☰☰ 122 矩形フリューム (ISO 4359) のスロート長さ L

追加情報

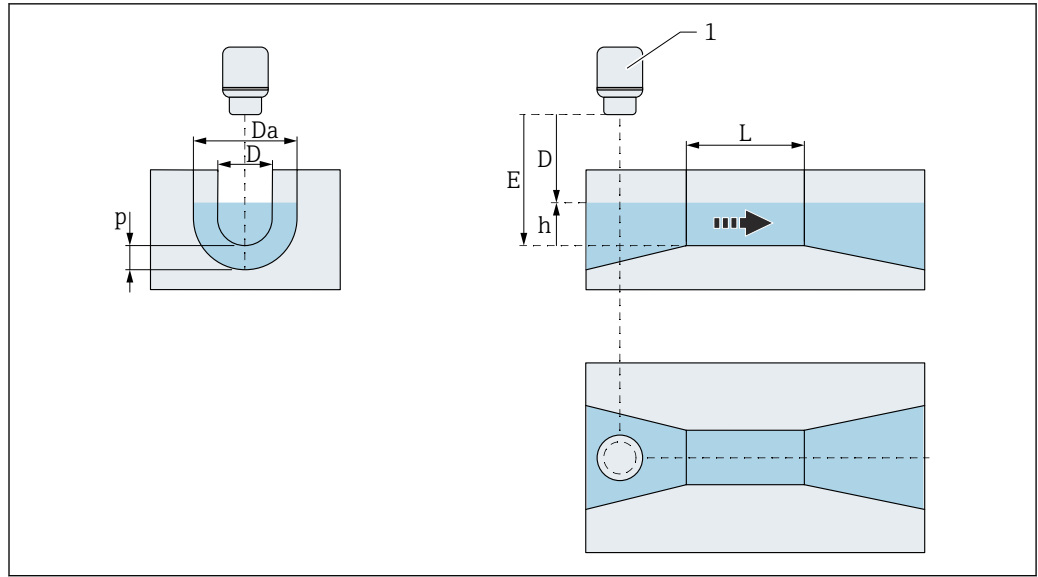

A0058016

図 123 U型フリューム (ISO 4359) のスロート長さ L

スロート幅 (b)



ナビゲーション

☰ ☒ アプリケーション → 流量 → 流量 1~2 → スロート幅 (b) (3880038-1~2)

説明

スロート幅 (b) を入力します。

ユーザー入力

正の浮動小数点数

工場出荷時設定

500.0 mm

追加情報

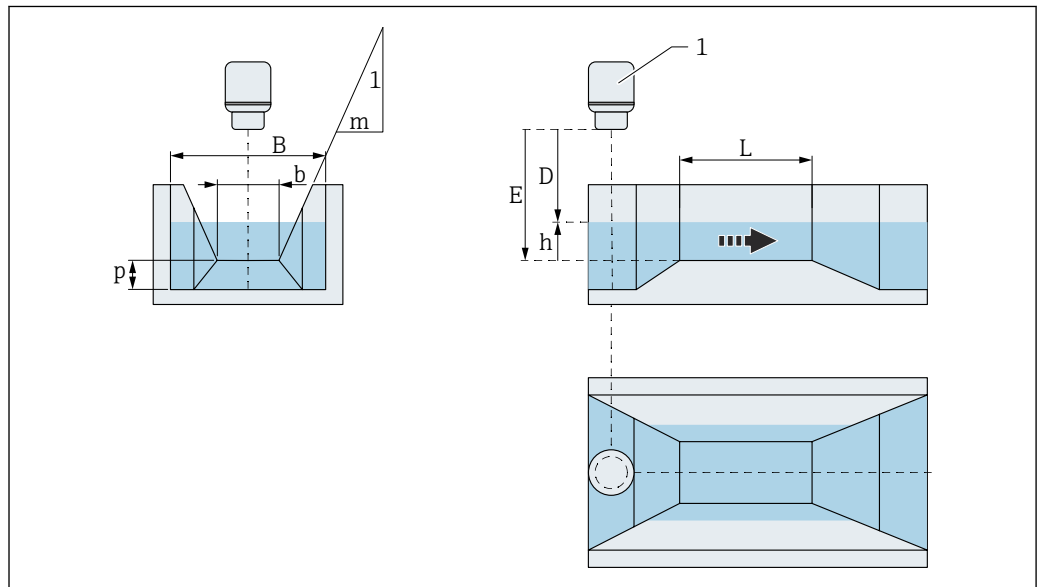

A0058016

図 124 台形フリューム (ISO 4359) のスロート幅 b

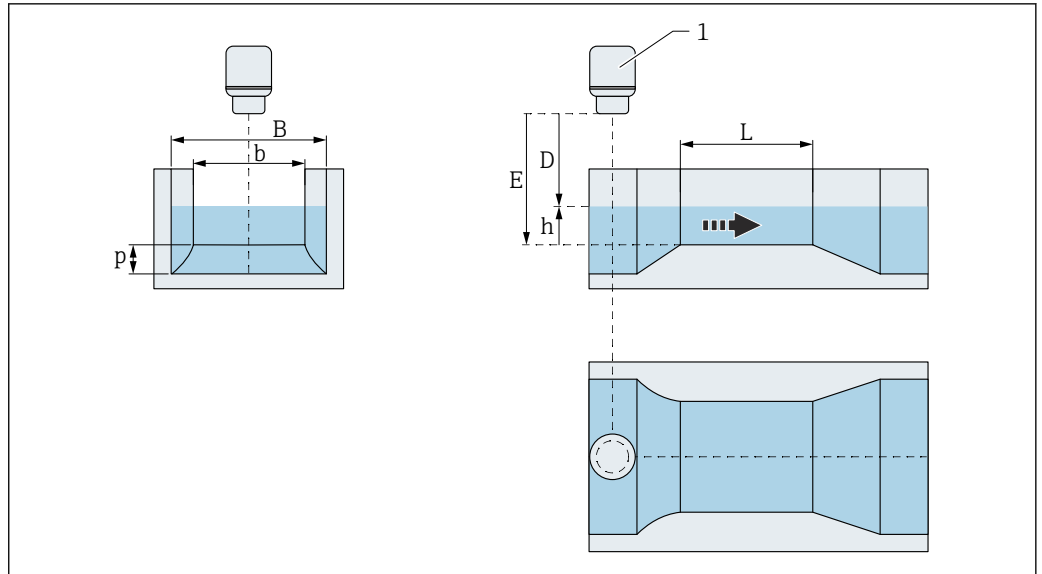

A0058017

125 矩形フリューム (ISO 4359) のスロート幅 b

こぶの高さ (p)



ナビゲーション

アプリケーション → 流量 → 流量 1~2 → こぶの高さ (p) (3880039-1~2)

説明

こぶの高さ (p) を入力します。

ユーザー入力

正の浮動小数点数

工場出荷時設定

150.0 mm

追加情報

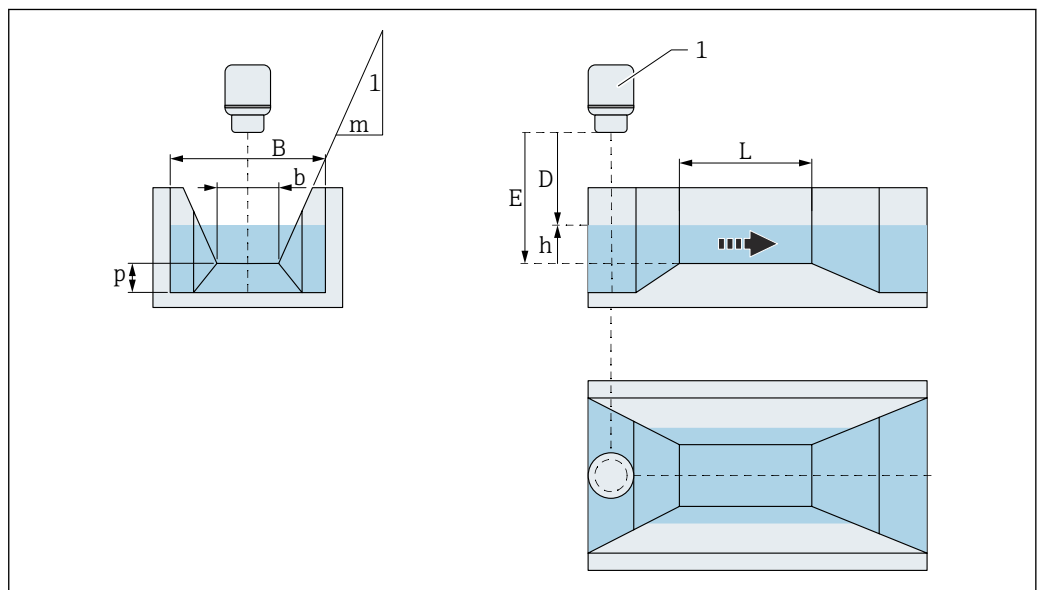

A0058016

126 台形フリューム (ISO 4359) のこぶの高さ p

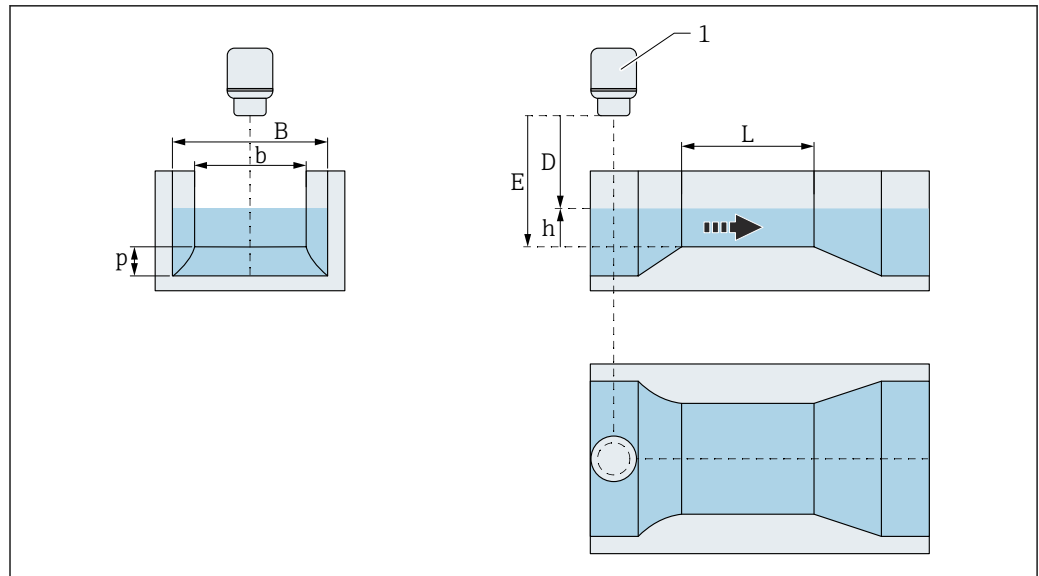

A0058017

図 127 矩形フリューム (ISO 4359) のこぶの高さ p

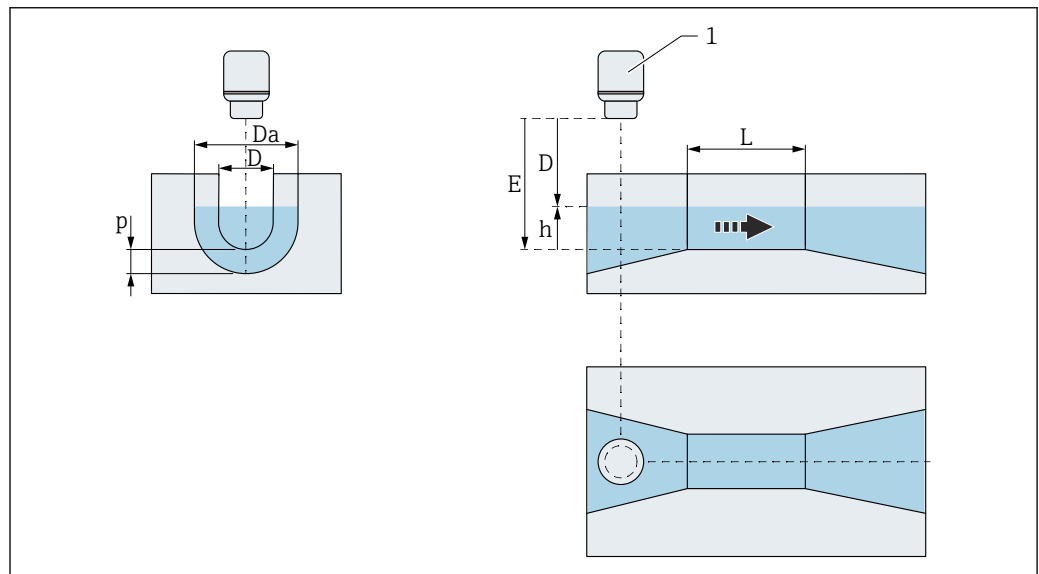

A0058018

図 128 U型フリューム (ISO 4359) のこぶの高さ p

サイドスロープ (m)



ナビゲーション

☰☰ アプリケーション → 流量 → 流量 1~2 → サイドスロープ (m) (3880012-1~2)

説明

サイドスロープ (m) を入力します。

ユーザー入力

0.0~1000.0

工場出荷時設定

1.0

追加情報

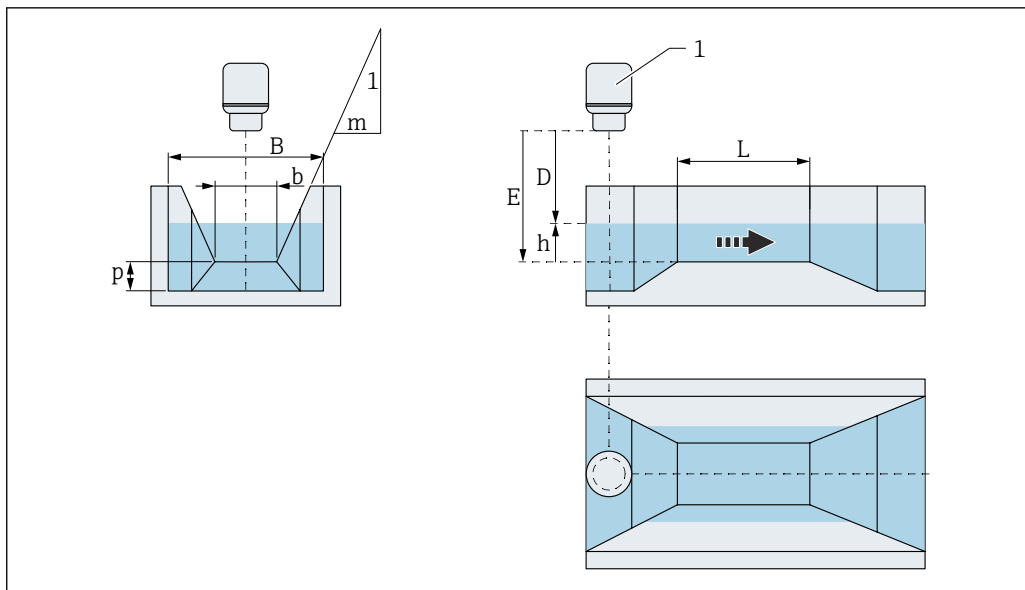

129 台形フリューム (ISO 4359) のサイドスロープ m

A0058016

レオポルドラグコフリューム



ナビゲーション

アプリケーション → 流量 → 流量 1~2 → レオポルドラグコフリューム (3880047-1~2)

説明

レオポルドラグコフリュームを選択します。

選択

- 4 in
- 6 in
- 8 in
- 10 in
- 12 in
- 15 in
- 18 in
- 21 in
- 24 in
- 30 in

工場出荷時設定

30 in

追加情報

水路/堰の流量測定の概要については、個別説明書 (SD) を参照してください。

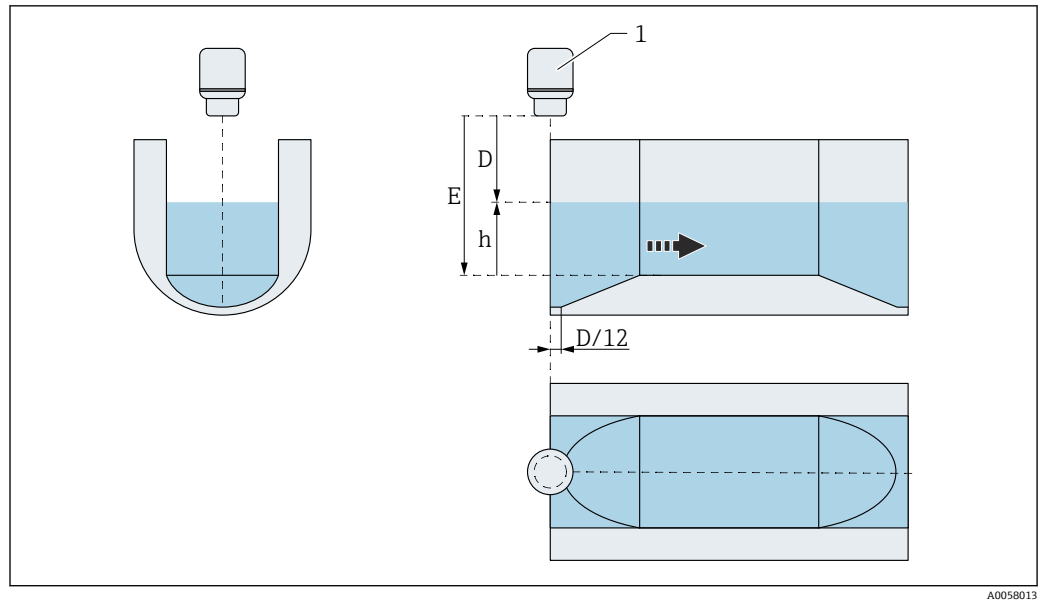

A0058013

130 フリュームタイプ : Leopold-Lagco フリューム

フリユームの長さ (L)



ナビゲーション

アプリケーション → 流量 → 流量 1~2 → フリュームの長さ (L) (3880025-1~2)

説明

フリユームの長さ (L) を選択します。

選択

- 18 in
- 36 in
- 54 in
- 108 in

工場出荷時設定

108 in

追加情報

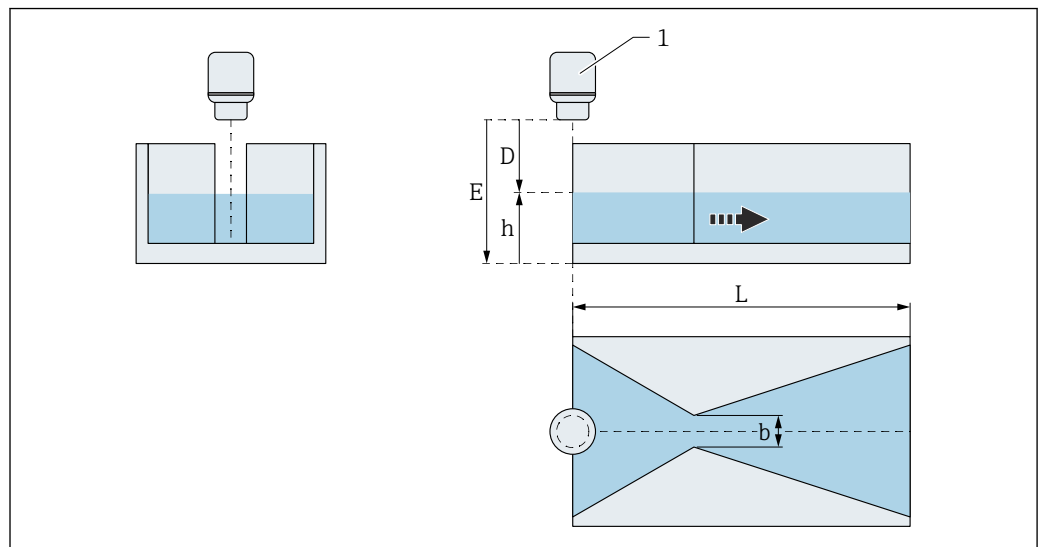

A0058014

131 カットスロートフリユームのフリユームの長さ L

フリュームの幅 (b)



ナビゲーション

☰☰ アプリケーション → 流量 → 流量 1~2 → フリュームの幅 (b) (3880029-1~2)

説明

フリュームの幅 (b) を選択します。

選択

- 12 in
- 24 in
- 48 in
- 72 in

工場出荷時設定

72 in

追加情報

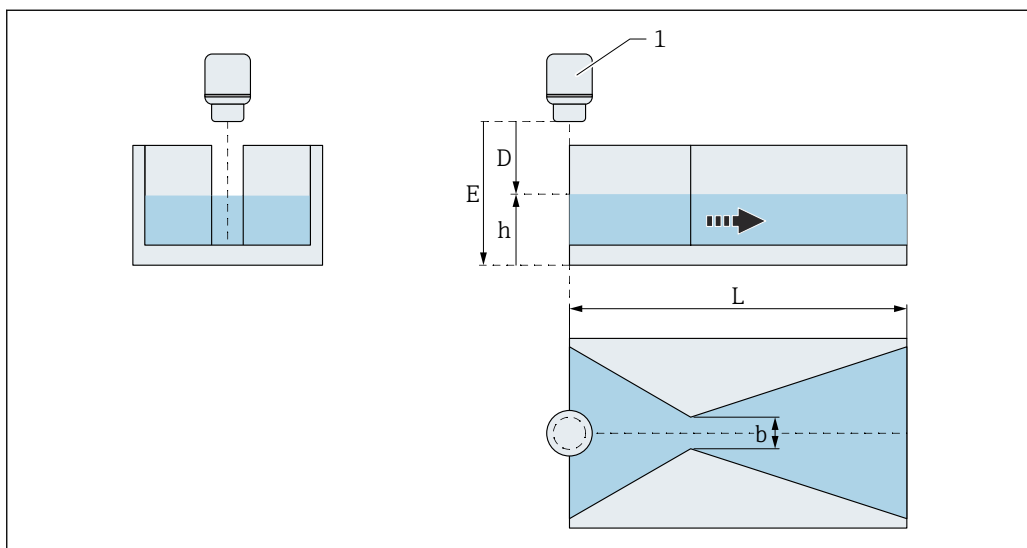

A0058014

☰☰ 132 カットスロートフリュームのフリュームの幅 b

フリュームの幅 (b)



ナビゲーション

☰☰ アプリケーション → 流量 → 流量 1~2 → フリュームの幅 (b) (3880026-1~2)

説明

フリュームの幅 (b) を選択します。

選択

- 1 in
- 2 in
- 4 in
- 8 in

工場出荷時設定

8 in

追加情報

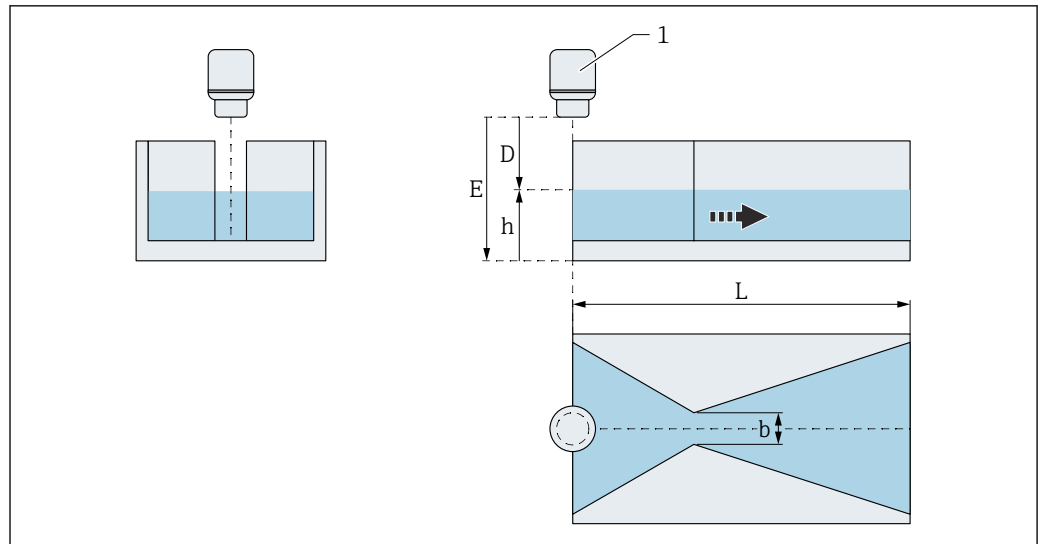

A0058014

図 133 カットスロットフリュームのフリュームの幅 b

フリュームの幅 (b)



ナビゲーション

アプリケーション → 流量 → 流量 1~2 → フリュームの幅 (b) (3880027-1~2)

説明

フリュームの幅 (b) を選択します。

選択

- 2 in
- 4 in
- 8 in
- 16 in

工場出荷時設定

16 in

追加情報

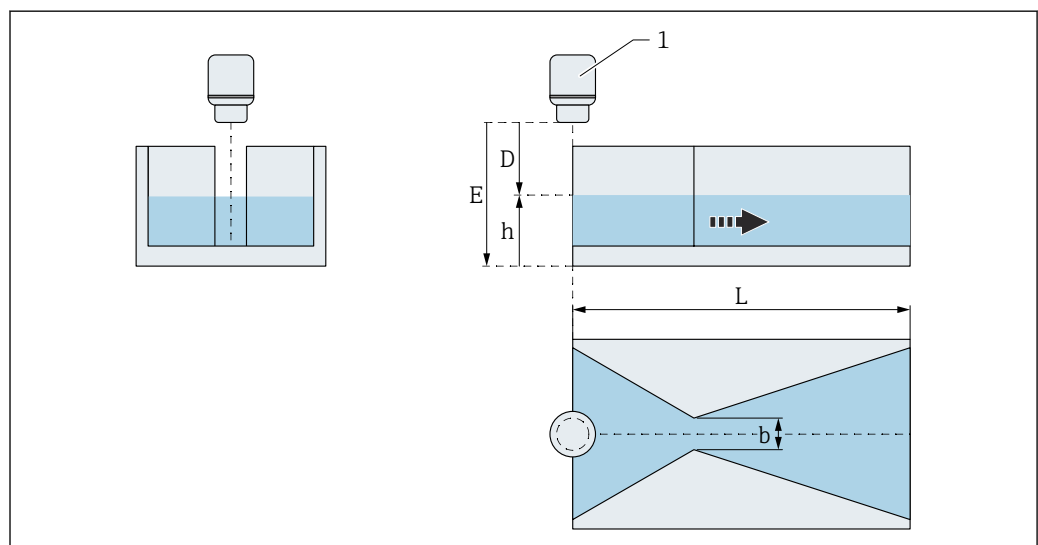

A0058014

図 134 カットスロットフリュームのフリュームの幅 b

フリユームの幅 (b)



ナビゲーション

☰☰ アプリケーション → 流量 → 流量 1~2 → フリユームの幅 (b) (3880028-1~2)

説明

フリユームの幅 (b) を選択します。

選択

- 3 in
- 6 in
- 12 in
- 24 in

工場出荷時設定

24 in

追加情報

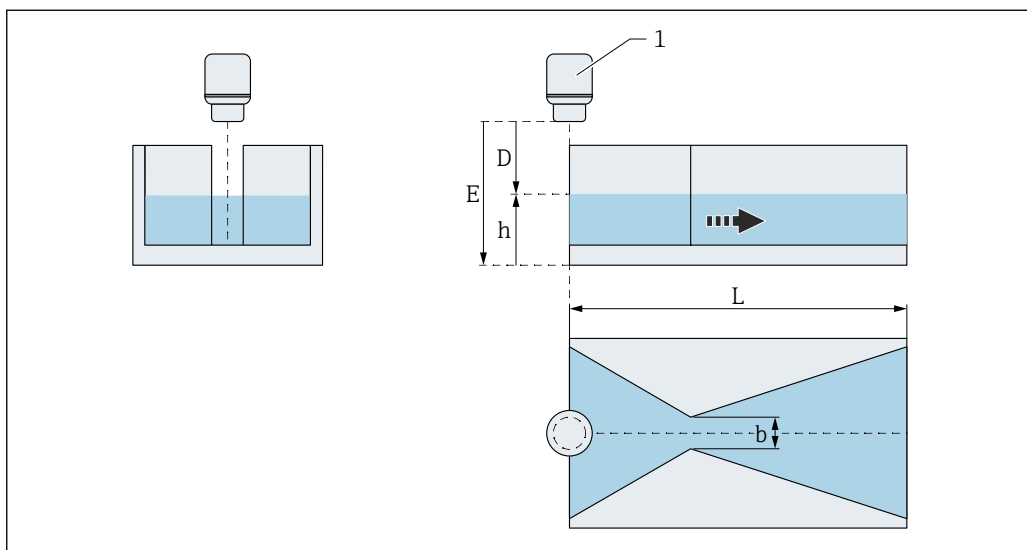

A0058014

☰☰ 135 カットスロートフリユームのフリユームの幅 b

H フリユーム



ナビゲーション

☰☰ アプリケーション → 流量 → 流量 1~2 → H フリユーム (3880049-1~2)

説明

H フリユームを選択します。

選択

- 0.5 ft
- 0.75 ft
- 1 ft
- 1.5 ft
- 2 ft
- 2.5 ft
- 3 ft
- 4.5 ft

工場出荷時設定

4.5 ft

追加情報

☰☰ 水路/堰の流量測定の概要については、個別説明書 (SD) を参照してください。

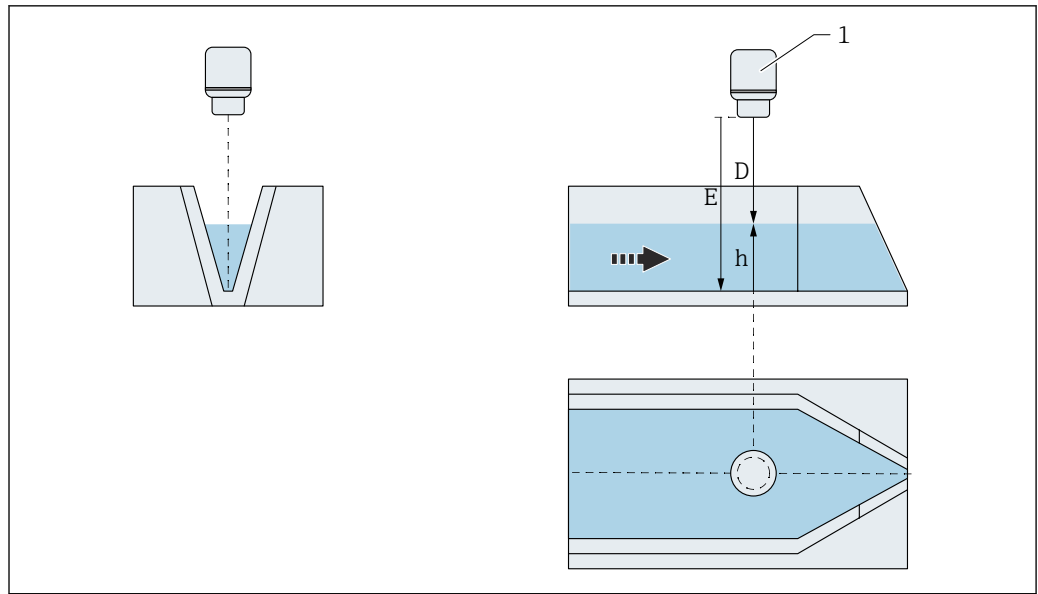

A0058015

図 136 フリウムタイプ : Hフリウム

内径 (d)



ナビゲーション

☰☰ アプリケーション → 流量 → 流量 1~2 → 内径 (d) (3880022-1~2)

説明

内径 (d) を入力します。

ユーザー入力

100.0~100000.0 mm

工場出荷時設定

1000.0 mm

追加情報

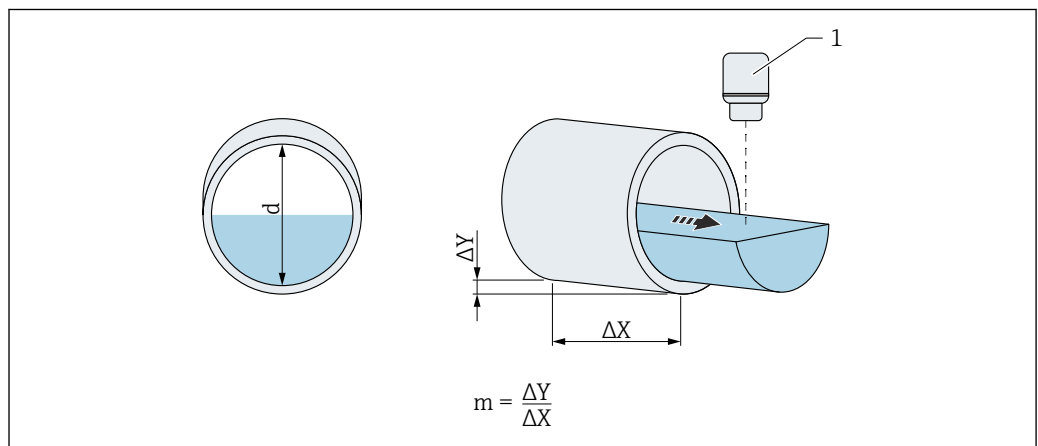

A0058023

図 137 パイプ断面 (マンニングの公式) の内径 d

粗度係数



ナビゲーション アプリケーション → 流量 → 流量 1~2 → 粗度係数 (3880018-1~2)

説明 粗度係数を入力します。

ユーザー入力 0.0~1.0

工場出荷時設定 0.01

スロープ (m)



ナビゲーション アプリケーション → 流量 → 流量 1~2 → スロープ (m) (3880023-1~2)

説明 スロープ (m) を入力します。

ユーザー入力 0.0~1.0

工場出荷時設定 0.1

追加情報

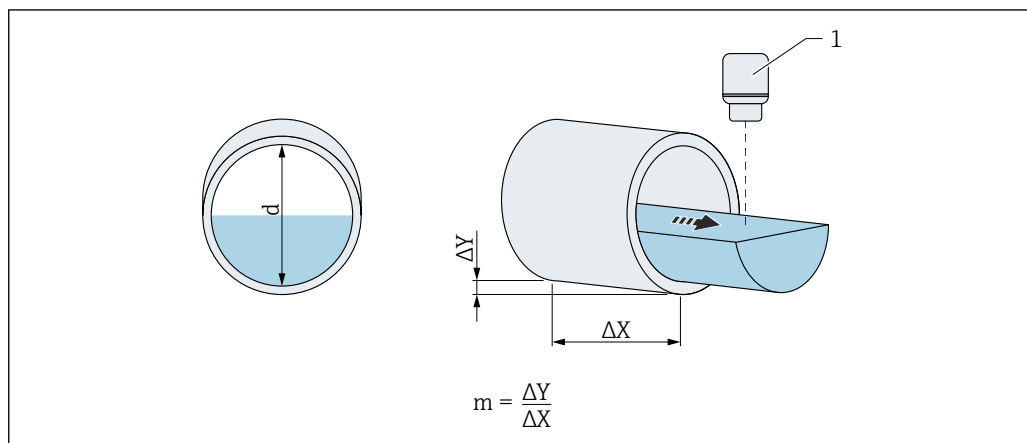

A0058023

138 パイプ断面（マンニングの公式）のスロープ m

Alpha (α)



ナビゲーション アプリケーション → 流量 → 流量 1~2 → Alpha (α) (3880056-1~2)

説明 アルファ (α) を入力します。

ユーザー入力 0.0~200000.0

工場出荷時設定 1.5

Beta (β)



ナビゲーション	アプリケーション → 流量 → 流量 1~2 → Beta (β) (3880057-1~2)
説明	ベータ (β) を入力します。
ユーザー入力	0.0~200000.0
工場出荷時設定	1.0

Gamma (γ)



ナビゲーション	アプリケーション → 流量 → 流量 1~2 → Gamma (γ) (3880058-1~2)
説明	ガンマ (γ) を入力します。
ユーザー入力	-200000.0~200000.0
工場出荷時設定	0.0

C



ナビゲーション	アプリケーション → 流量 → 流量 1~2 → C (3880052-1~2)
説明	Cを入力します。
ユーザー入力	$1.0 \cdot 10^{-07}$ ~200000.0
工場出荷時設定	1.0

最大レベル (h_max)



ナビゲーション	アプリケーション → 流量 → 流量 1~2 → 最大レベル (h_max) (3880034-1~2)
説明	最大レベル (h_max) を入力します。
ユーザー入力	正の浮動小数点数
工場出荷時設定	1000.0 mm

流量指数 (x)



ナビゲーション

📄📄 アプリケーション → 流量 → 流量 1~2 → 流量指数 (x) (3880059-1~2)

説明

流量指数 (x) を入力します。

ユーザー入力

0.0~200000.0

工場出荷時設定

1.0

台形堰



ナビゲーション

📄📄 アプリケーション → 流量 → 流量 1~2 → 台形堰 (3880055-1~2)

説明

堰のタイプを選択します。

選択

- T0/H3
- T0/T5

工場出荷時設定

T0/H3

追加情報

📄 水路/堰の流量測定の概要については、個別説明書 (SD) を参照してください。

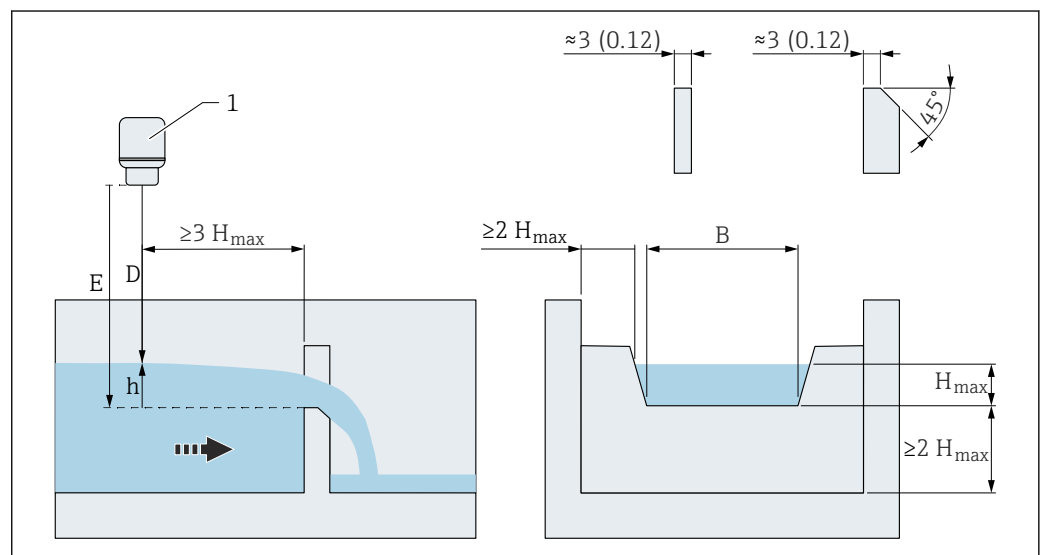

📄 139 堰のタイプ：台形堰

堰の幅 (b)



ナビゲーション

📄📄 アプリケーション → 流量 → 流量 1~2 → 堰の幅 (b) (3880054-1~2)

説明

堰の幅 (b) を入力します。

ユーザー入力 正の浮動小数点数

工場出荷時設定 1000.0 mm

追加情報

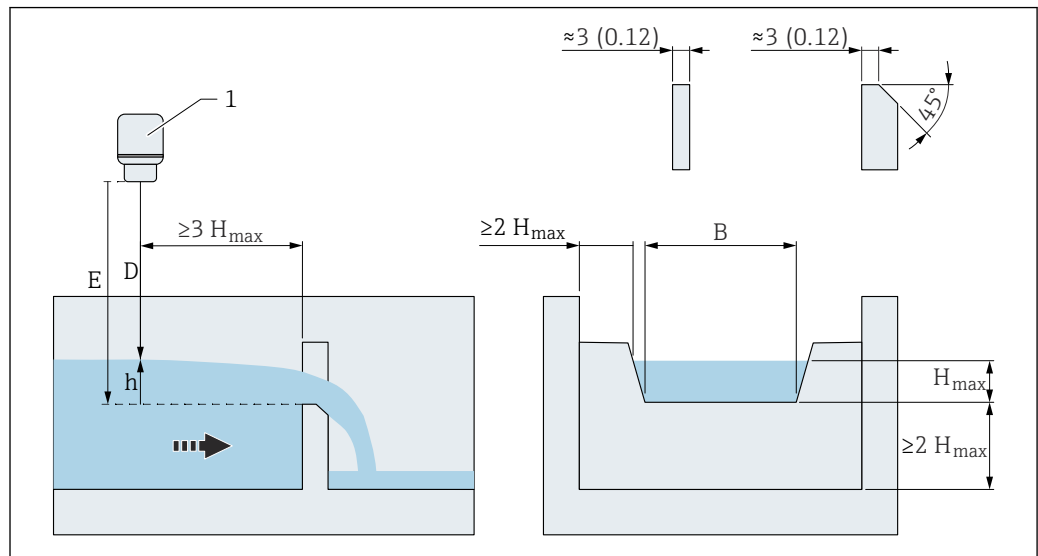

A0058011

図 140 台形堰の堰の幅

頂点の幅 (b)



ナビゲーション ④④ アプリケーション → 流量 → 流量 1~2 → 頂点の幅 (b) (3880044-1~2)

説明 頂点またはノッチの幅 (b) を入力します。

ユーザー入力 正の浮動小数点数

工場出荷時設定 500.0 mm

追加情報

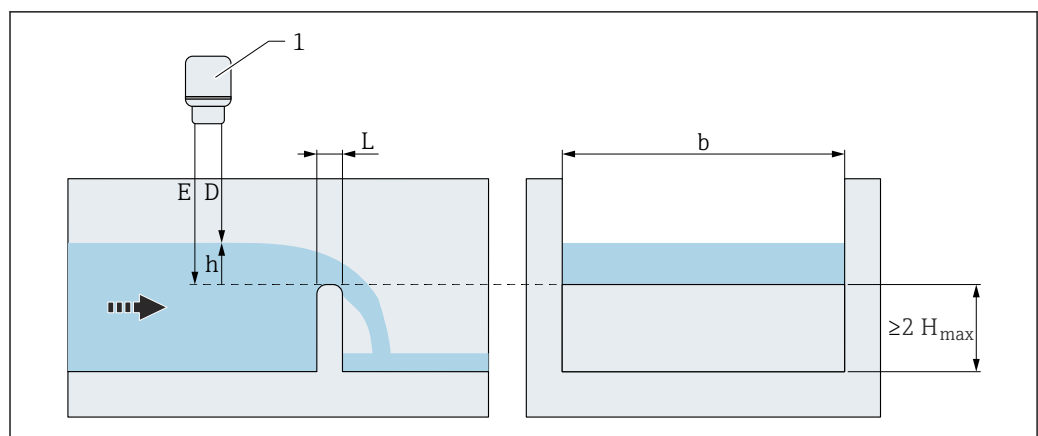

A0058019

図 141 円頂広頂堰 (ISO 4374) の頂点の幅 b

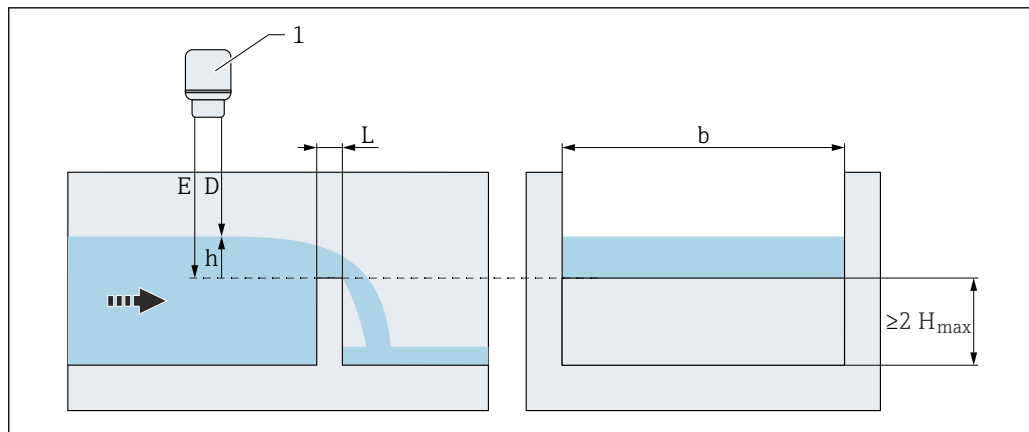

A0058020

図 142 広頂堰 (ISO 3846) の頂点の幅 b

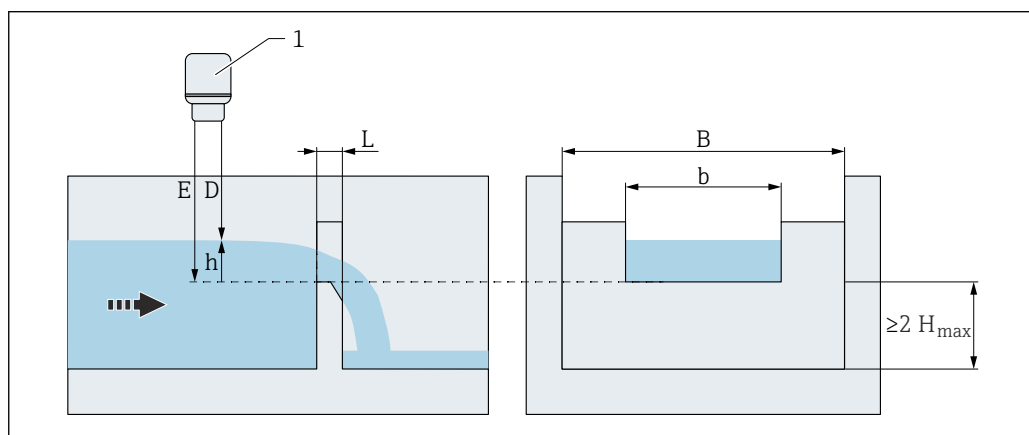

A0058021

図 143 薄板四角堰 (ISO 1438) の頂点の幅 b

頂点高さ (p)



ナビゲーション

☰☰ アプリケーション → 流量 → 流量 1~2 → 頂点高さ (p) (3880045-1~2)

説明

頂点高さ (p) を入力します。

ユーザー入力

正の浮動小数点数

工場出荷時設定

300.0 mm

追加情報



図 144 円頂広頂堰 (ISO 4374) の頂点高さ

A0058019

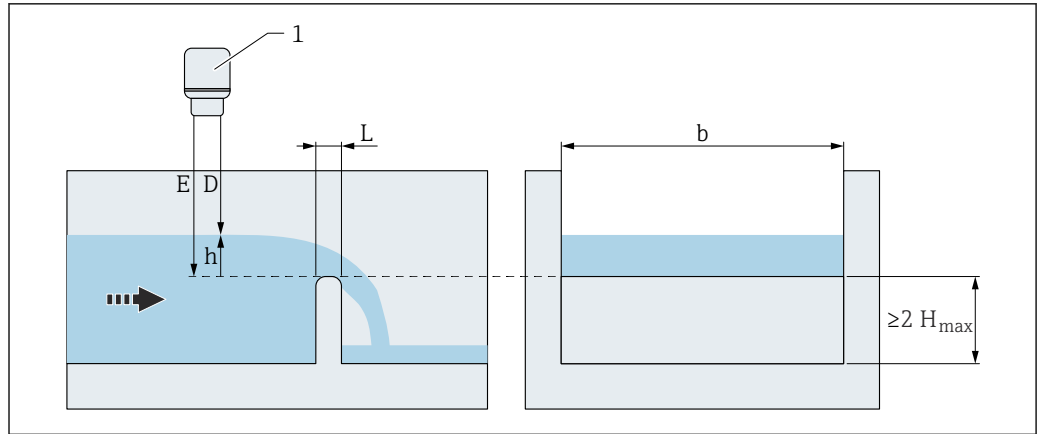

図 145 広頂堰 (ISO 3846) の頂点高さ

A0058020

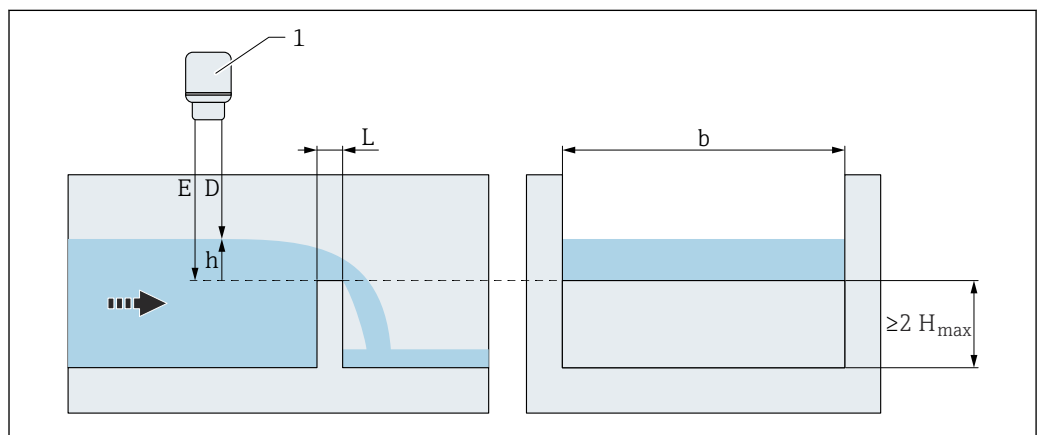

図 146 薄板四角堰 (ISO 1438) の頂点高さ

A0058021

頂点の長さ (L)

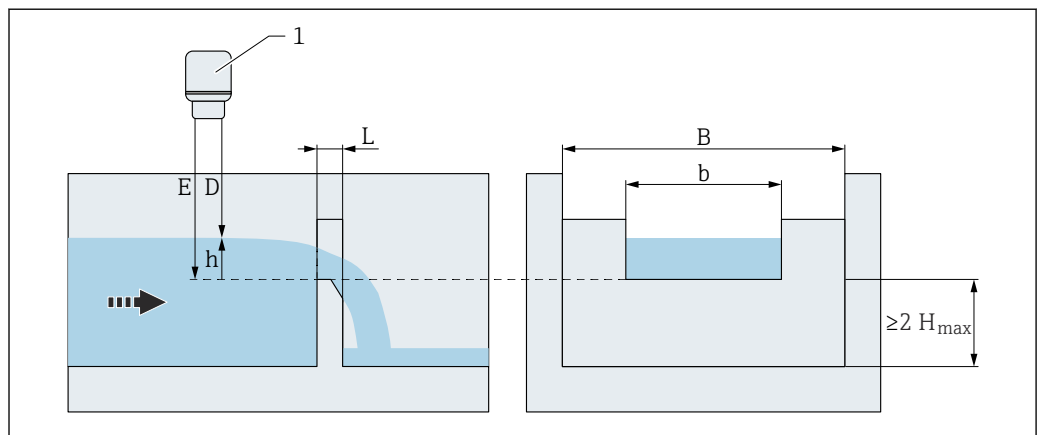

ナビゲーション

☰ アプリケーション → 流量 → 流量 1~2 → 頂点の長さ (L) (3880046-1~2)

説明

頂点の長さ (L) を入力します。

ユーザー入力 正の浮動小数点数

工場出荷時設定 1000.0 mm

追加情報

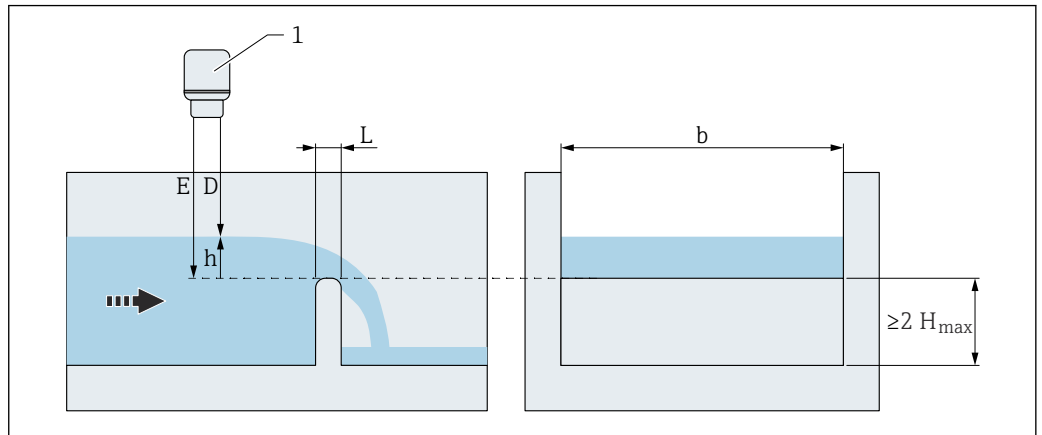

A0058019

図 147 円頂広頂堰 (ISO 4374) の頂点の長さ L

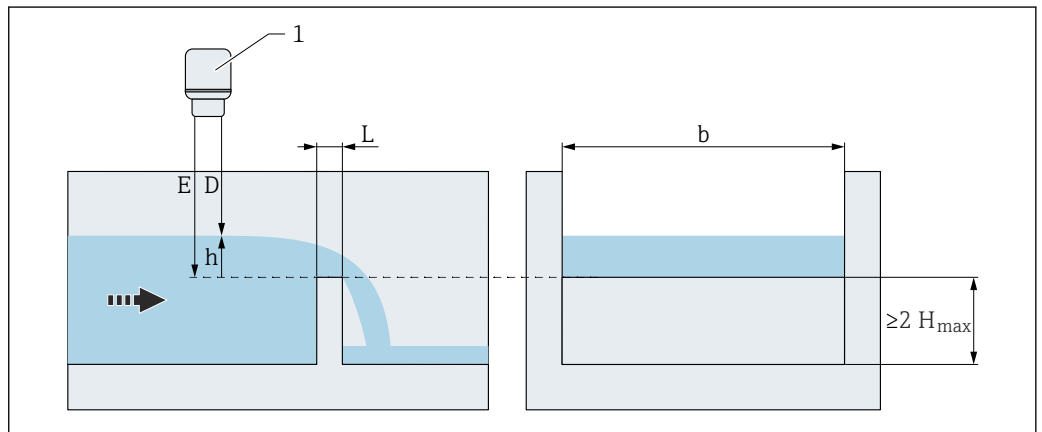

A0058020

図 148 広頂堰 (ISO 3846) の頂点の長さ L

ノッチ角度 (α)



ナビゲーション ④④ アプリケーション → 流量 → 流量 1~2 → ノッチ角度 (α) (3880020-1~2)

説明 ノッチ角度 (α) を入力します。

ユーザー入力 20.0~100.0°

工場出荷時設定 90.0°

追加情報

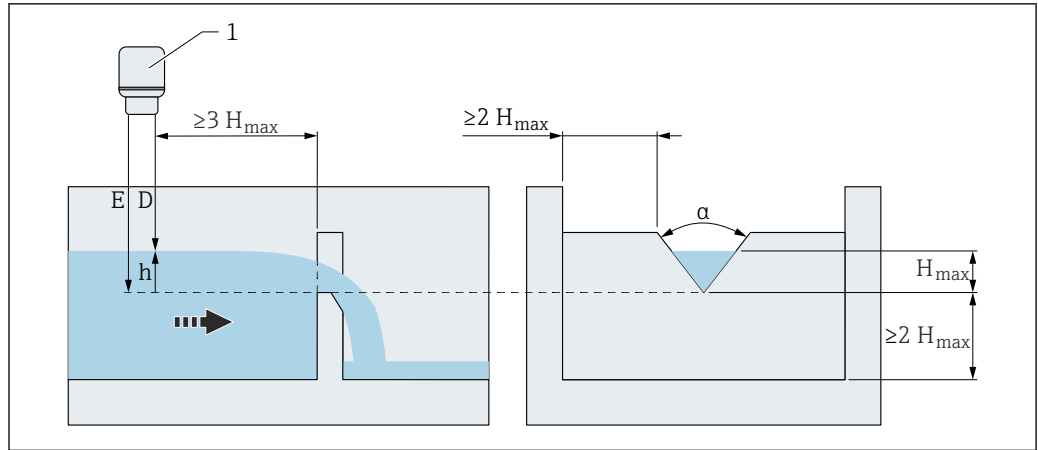

A0058022

図 149 薄板三角堰 (ISO 1438) のノッチ角度 α

底部からクレストまでの距離



ナビゲーション

アプリケーション → 流量 → 流量 1~2 → 底部からクレストまでの距離 (3880009-1~2)

説明

Distance from bottom of the flume or weir to crest. This allows the level to be measured from the bottom of the flume or weir to the crest.

ユーザー入力

正の浮動小数点数

工場出荷時設定

0.0 mm

追加情報

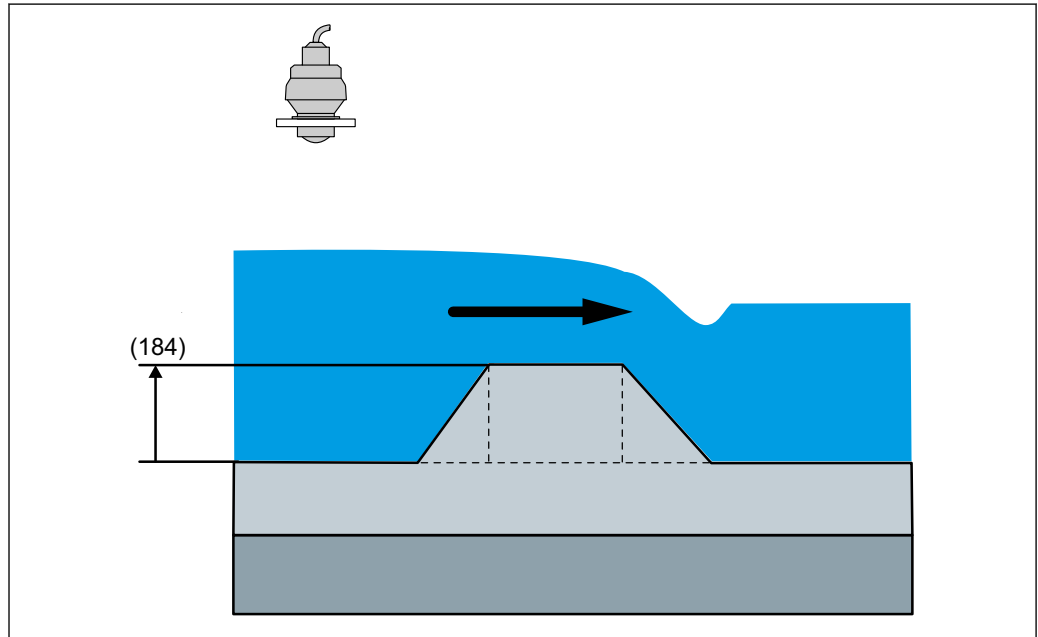

















A0058961

図 150 底部からクレストまでの距離 (184)

検証



ナビゲーション   アプリケーション → 流量 → 流量 1～2 → 検証 (3880017-1～2)

説明 フリュームまたは堰の寸法の検証結果（妥当性検査）。

ユーザーインターフェイス  検証を保留中
 検証に合格
 予期しないエラー
 無効な角度
 検証失敗
 満量校正値が低すぎる
 スロートがフルームより広い
 頂点の幅が狭すぎる
 無効な長さ
 無効な満量校正値
 無効な満量校正値と高さの比率
 無効なスロートとアプローチの比率
 スロート幅が狭すぎる
 無効な頂点の長さ と高さの比率
 無効な満量校正値と長さの比率
 無効な頂点の高さ
 検証失敗

工場出荷時設定 検証を保留中



流量 1～2

ナビゲーション   アプリケーション → 流量 → 流量 1～2 → 流量 1～2 (3880128-1～2)

説明 現在の体積流量を表示します。

ユーザーインターフェイス 符号付き浮動小数点数

最大流量

ナビゲーション   アプリケーション → 流量 → 流量 1～2 → 最大流量 (3880015-1～2)

説明 選択された単位での最大流量。

ユーザーインターフェイス 正の浮動小数点数

Zoom 開始**ナビゲーション**

アプリケーション → 流量 → 流量 1~2 → Zoom 開始 (3880030-1~2)

説明

Enter the lower value for an enlarged area in the display (chart/bar graph).

ユーザー入力

符号付き浮動小数点数

Zoom 終了**ナビゲーション**

アプリケーション → 流量 → 流量 1~2 → Zoom 終了 (3880031-1~2)

説明

Enter the upper value for an enlarged area in the display (chart/bar graph).

ユーザー入力

符号付き浮動小数点数

「追加設定」サブメニュー

ナビゲーション ガイダンス → 設定 → アプリケーション → 最大流量 1~2

ナビゲーション アプリケーション → 流量 → 流量 1~2 → 追加設定

デフォルト最大流量**ナビゲーション**

アプリケーション → 流量 → 流量 1~2 → 追加設定 → デフォルト最大流量 (3880036)

ガイダンス → 設定 → アプリケーション → 最大流量 1~2 → デフォルト最大流量 (3880036-1~2)

説明

Displays the maximum flow determined by the device software. The value is calculated on the basis of the flow linearization type and the max. level.

ユーザーインターフェイス

正の浮動小数点数

任意の最大流量を使用



ナビゲーション

アプリケーション → 流量 → 流量 1~2 → 追加設定 → 任意の最大流量を使用 (3880033)

ガイダンス → 設定 → アプリケーション → 最大流量 1~2 → 任意の最大流量を使用 (3880033-1~2)

説明

Selection of whether the maximum flow entered by the user or the maximum flow specified by the device software is used.。

選択

- いいえ
- はい

工場出荷時設定

いいえ

任意の最大流量



ナビゲーション

アプリケーション → 流量 → 流量 1~2 → 追加設定 → 任意の最大流量 (3880035)

ガイダンス → 設定 → アプリケーション → 最大流量 1~2 → 任意の最大流量 (3880035-1~2)

説明

Enter the maximum flow value in the selected unit manually. The maximum flow corresponds to an output current of 20 mA (factory settings).。

ユーザー入力

正の浮動小数点数

工場出荷時設定

0.0 l/h

ローフローカットオフ



ナビゲーション

アプリケーション → 流量 → 流量 1~2 → 追加設定 → ローフローカットオフ (3880010)

説明

「ローフローカットオフ」を有効または無効にします。



選択

- 無効
- 有効



工場出荷時設定

無効



ローフローカットオフ値 

ナビゲーション	  アプリケーション → 流量 → 流量 1~2 → 追加設定 → ローフローカットオフ値 (3880011)
説明	最大流量に基づいて、ローフローカットオフ値を % 単位で入力します。
ユーザー入力	0.0~100.0 %
工場出荷時設定	0.0 %



フェール時動作 

ナビゲーション	  アプリケーション → 流量 → 流量 1~2 → 追加設定 → フェール時動作 (3880060)
選択	<ul style="list-style-type: none"> ■ 無効 ■ 最後に良好 ■ 固定値
工場出荷時設定	無効



フェールセーフの値 

ナビゲーション	  アプリケーション → 流量 → 流量 1~2 → 追加設定 → フェールセーフの値 (3880061)
ユーザー入力	正の浮動小数点数
工場出荷時設定	0.0 l/h

「積算値」サブメニュー



ナビゲーション   アプリケーション → 流量 → 流量 1~2 → 積算値

体積単位 



ナビゲーション	  アプリケーション → 流量 → 流量 1~2 → 積算値 → 体積単位 (3880063)
説明	体積の単位を選択。

選択	SI 単位 <ul style="list-style-type: none"> ▪ l ▪ hl ▪ Ml Mega ▪ cm³ ▪ dm³ ▪ m³ ユーザー単位 <ul style="list-style-type: none"> ▪ ft³ ▪ in³ ▪ gal (us) ▪ Mgal (us) ▪ bbl (us;oil) ▪ bbl (us;liq.) ▪ bbl (us;beer) ▪ bbl (us;tank) ▪ gal (imp) ▪ Mgal (imp)
工場出荷時設定	l



小数点位置

ナビゲーション	  アプリケーション → 流量 → 流量 1~2 → 積算値 → 小数点位置 (3880064)
説明	表示値の小数点以下の桁数を選択。
選択	<ul style="list-style-type: none"> ▪ x ▪ x.x ▪ x.xx ▪ x.xxx ▪ x.xxxx
工場出荷時設定	x.x

3.3.8 「逆流検知」サブメニュー



ナビゲーション   アプリケーション → 逆流検知

説明

ナビゲーション	  アプリケーション → 逆流検知 → 説明 (3930009)
ユーザー入力	数字、英字、特殊文字からなる文字列 (32)
工場出荷時設定	Backwater ratio

小数点位置



ナビゲーション   アプリケーション → 逆流検知 → 小数点位置 (3930012)

説明 表示値の小数点以下の桁数を選択。

- 選択**
- X
 - X.X
 - X.XX
 - X.XXX
 - X.XXXX

工場出荷時設定 X.XX

初期値



ナビゲーション   アプリケーション → 逆流検知 → 初期値 (3930008)



説明 Define the default value for backwater detection..

ユーザー入力 0.5～1.0

工場出荷時設定 0.8

Zoom 開始



ナビゲーション   アプリケーション → 逆流検知 → Zoom 開始 (3930010)



説明 Enter the lower value for an enlarged area in the display (chart/bar graph)..

ユーザー入力 0.0～1.0

工場出荷時設定 0.0

Zoom 終了



ナビゲーション   アプリケーション → 逆流検知 → Zoom 終了 (3930011)

説明 Enter the upper value for an enlarged area in the display (chart/bar graph)..

ユーザー入力 0.0～1.0

工場出荷時設定 1.0

3.3.9 「計算」サブメニュー



ナビゲーション  アプリケーション → 計算

「Level 1 + Level 2」サブメニュー

ナビゲーション  アプリケーション → 計算 → Level 1 + Level 2

選択された計算モード

ナビゲーション

  アプリケーション → 計算 → Level 1 + Level 2 → 選択された計算モード (3920080)

説明

Calculated values for level and flow can be offset against each other. To do this, select the appropriate calculation mode.。



ユーザーインターフェイス

- レベル 1+レベル 2
- 平均レベル
- レベル 1-レベル 2
- レベル 2-レベル 1
- 流量 1+流量 2
- 平均流量
- 流量 1-流量 2
- 流量 2-流量 1

説明



ナビゲーション

  アプリケーション → 計算 → Level 1 + Level 2 → 説明 (3920007)

説明

Enter a label text for the calculated output value.

ユーザー入力

数字、英字、特殊文字からなる文字列 (32)

工場出荷時設定

Level 1 + 2

最小値



ナビゲーション

  アプリケーション → 計算 → Level 1 + Level 2 → 最小値 (3920013)

説明

Displays the calculated minimum value which corresponds to 0 %.。

ユーザー入力

-400 000.0~400 000.0

最大値 🔒

ナビゲーション 📄📄 アプリケーション → 計算 → Level 1 + Level 2 → 最大値 (3920014)

説明 Displays the calculated maximum value which corresponds to 100 %.

ユーザー入力 -400 000.0～400 000.0

Zoom 開始 🔒

ナビゲーション 📄📄 アプリケーション → 計算 → Level 1 + Level 2 → Zoom 開始 (3920015)

説明 Enter the lower value for an enlarged area in the display (chart/bar graph).

ユーザー入力 -400 000.0～400 000.0

Zoom 終了 🔒

ナビゲーション 📄📄 アプリケーション → 計算 → Level 1 + Level 2 → Zoom 終了 (3920016)

説明 Enter the upper value for an enlarged area in the display (chart/bar graph).

ユーザー入力 -400 000.0～400 000.0

Level 1 + Level 2

ナビゲーション 📄📄 アプリケーション → 計算 → Level 1 + Level 2 → Level 1 + Level 2 (3920128)

ユーザーインターフェイス 符号付き浮動小数点数

3.3.10 「レーキ制御」サブメニュー

ナビゲーション  アプリケーション → レーキ制御

「レーキ制御」サブメニュー

ナビゲーション  アプリケーション → レーキ制御 → レーキ制御

評価モード

ナビゲーション	 アプリケーション → レーキ制御 → レーキ制御 → 評価モード (3460007)
選択	<ul style="list-style-type: none"> ■ 差異 上流-下流 ■ 下流/上流の比率
工場出荷時設定	差異 上流-下流

説明

ナビゲーション	 アプリケーション → レーキ制御 → レーキ制御 → 説明 (3460030)
ユーザー入力	数字、英字、特殊文字からなる文字列 (32)
工場出荷時設定	Difference

説明

ナビゲーション	 アプリケーション → レーキ制御 → レーキ制御 → 説明 (3460029)
ユーザー入力	数字、英字、特殊文字からなる文字列 (32)
工場出荷時設定	Ratio

小数点位置

ナビゲーション	 アプリケーション → レーキ制御 → レーキ制御 → 小数点位置 (3460031)
説明	表示値の小数点以下の桁数を選択。

選択	<ul style="list-style-type: none"> ■ X ■ X.X ■ X.XX ■ X.XXX ■ X.XXXX
----	---

工場出荷時設定	X.XX
---------	------

スイッチオン ポイント

ナビゲーション	アプリケーション → レーキ制御 → レーキ制御 → スイッチオン ポイント (3460016)
---------	---

説明	The switch-on points are indicated in the level unit. The rake control relay is energized if the difference L1 - L2 exceeds the switch-on point.
----	--

ユーザー入力	正の浮動小数点数
--------	----------

工場出荷時設定	0.0 mm
---------	--------

スイッチオフ ポイント

ナビゲーション	アプリケーション → レーキ制御 → レーキ制御 → スイッチオフ ポイント (3460018)
---------	---

説明	The switch-off point is indicated in the level unit. The rake control relay is de-energized if the difference L1 - L2 drops below the switch-off point.
----	---

ユーザー入力	正の浮動小数点数
--------	----------

工場出荷時設定	0.0 mm
---------	--------

スイッチオン ポイント

ナビゲーション	アプリケーション → レーキ制御 → レーキ制御 → スイッチオン ポイント (3460019)
---------	---

説明	The switch-on points are numbers between 0 and 1. The switch-on point must be below the switch-off point. The rake control relay is energized if the ratio L2/L1 falls below the switch-on point.
----	---

ユーザー入力	0.0～1.0
--------	---------

工場出荷時設定	0.8
---------	-----

スイッチオフ ポイント

ナビゲーション	☰☰ アプリケーション → レーキ制御 → レーキ制御 → スイッチオフ ポイント (3460017)
説明	The switch-off points are numbers between 0 and 1. The rake control relay is de-energized if the ratio L2/L1 exceeds the switch-off point.
ユーザー入力	0.0~1.0
工場出荷時設定	0.9

スイッチ遅延

ナビゲーション	☰☰ アプリケーション → レーキ制御 → レーキ制御 → スイッチ遅延 (3460020)
説明	Define switch-on delay for rake control.
ユーザー入力	0~255 秒
工場出荷時設定	0 秒

Zoom 開始

ナビゲーション	☰☰ アプリケーション → レーキ制御 → レーキ制御 → Zoom 開始 (3460033)
説明	Enter the lower value for an enlarged area in the display (chart/bar graph)..
ユーザー入力	0.0~1.0
工場出荷時設定	0.0

Zoom 終了

ナビゲーション	☰☰ アプリケーション → レーキ制御 → レーキ制御 → Zoom 終了 (3460034)
説明	Enter the upper value for an enlarged area in the display (chart/bar graph)..
ユーザー入力	0.0~1.0
工場出荷時設定	1.0

Zoom 開始

ナビゲーション  アプリケーション → レーキ制御 → レーキ制御 → Zoom 開始 (3460035)

説明 Enter the lower value for an enlarged area in the display (chart/bar graph).

ユーザー入力 符号付き浮動小数点数

工場出荷時設定 0.0 mm

Zoom 終了

ナビゲーション  アプリケーション → レーキ制御 → レーキ制御 → Zoom 終了 (3460036)

説明 Enter the upper value for an enlarged area in the display (chart/bar graph).

ユーザー入力 符号付き浮動小数点数

工場出荷時設定 正の浮動小数点数

説明

ナビゲーション  アプリケーション → レーキ制御 → レーキ制御 → 説明 (3460027)

ユーザー入力 数字、英字、特殊文字からなる文字列 (32)

工場出荷時設定 Level upstream

説明

ナビゲーション  アプリケーション → レーキ制御 → レーキ制御 → 説明 (3460028)

ユーザー入力 数字、英字、特殊文字からなる文字列 (32)

工場出荷時設定 Level downstream

Zoom 開始

ナビゲーション  アプリケーション → レーキ制御 → レーキ制御 → Zoom 開始 (3460037)

説明 Enter the lower value for an enlarged area in the display (chart/bar graph).

ユーザー入力 符号付き浮動小数点数

工場出荷時設定 0.0 mm

Zoom 終了



ナビゲーション   アプリケーション → レーキ制御 → レーキ制御 → Zoom 終了 (3460038)

説明 Enter the lower value for an enlarged area in the display (chart/bar graph)..



ユーザー入力 符号付き浮動小数点数

工場出荷時設定 正の浮動小数点数

「追加設定」サブメニュー

ナビゲーション   アプリケーション → レーキ制御 → 追加設定

フェール時動作



ナビゲーション   アプリケーション → レーキ制御 → 追加設定 → フェール時動作 (3460021)

選択

- 無効
- 最後に良好
- 固定値

工場出荷時設定 無効

故障値デジタル

ナビゲーション   アプリケーション → レーキ制御 → 追加設定 → 故障値デジタル (3460023)

説明 Select the failure value for the digital output channel..

選択

- オフ
- オン

工場出荷時設定 オフ

故障値アナログ



ナビゲーション	アプリケーション → レーキ制御 → 追加設定 → 故障値アナログ (3460025)
説明	Enter a specific value for the fixed failure behavior..
ユーザー入力	正の浮動小数点数
工場出荷時設定	0.0 mm

故障値アナログ



ナビゲーション	アプリケーション → レーキ制御 → 追加設定 → 故障値アナログ (3460024)
説明	Enter a specific value for the fixed failure behavior..
ユーザー入力	0.0～1.0
工場出荷時設定	0.0

3.3.11 「デジタル入力」サブメニュー

ナビゲーション アプリケーション → デジタル入力

「デジタル入力 1～4」サブメニュー

ナビゲーション アプリケーション → デジタル入力 → デジタル入力 1～4

説明



ナビゲーション	アプリケーション → デジタル入力 → デジタル入力 1～4 → 説明 (3090011-1～4)
ユーザー入力	数字、英字、特殊文字からなる文字列 (32)
工場出荷時設定	Digital input 1

外部デジタル入力 1~4 を反転



ナビゲーション	アプリケーション → デジタル入力 → デジタル入力 1~4 → 外部デジタル入力 1~4 を反転 (3090012-1~4)
説明	Activate inverting of the digital input..
選択	<ul style="list-style-type: none"> ■ いいえ ■ はい
工場出荷時設定	いいえ

故障動作 DI 1~4



ナビゲーション	アプリケーション → デジタル入力 → デジタル入力 1~4 → 故障動作 DI 1~4 (3090014-1~4)
説明	Settings how this channel/input behaves in case of failure..
選択	<ul style="list-style-type: none"> ■ 無効 ■ 最後に良好 ■ オフ ■ オン
工場出荷時設定	無効

3.3.12 「リミット」サブメニュー

ナビゲーション アプリケーション → リミット

リミット削除



ナビゲーション	アプリケーション → リミット → リミット削除 (3310104)
選択	<ul style="list-style-type: none"> ■ いいえ ■ リミット 1 ■ リミット 2 ■ リミット 3 ■ リミット 4 ■ リミット 5 ■ リミット 6 ■ リミット 7 ■ リミット 8 ■ リミット 9 ■ リミット 10

工場出荷時設定

いいえ

「リミット 1~10」 サブメニュー

ナビゲーション  アプリケーション→リミット→リミット 1~10

信号源 

ナビゲーション

 アプリケーション→リミット→リミット 1~10→信号源 (3020010-1~10)

説明

Select the process value or calculated value to be monitored for limit violation.

選択

- オフ
- レベル 1
- レベル 2
- 流量 1
- 流量 2
- レベル 1+レベル 2
- 平均レベル
- レベル 1-レベル 2
- レベル 2-レベル 1
- 流量 1+流量 2
- 平均流量
- 流量 1-流量 2
- 流量 2-流量 1

工場出荷時設定

オフ

追加情報

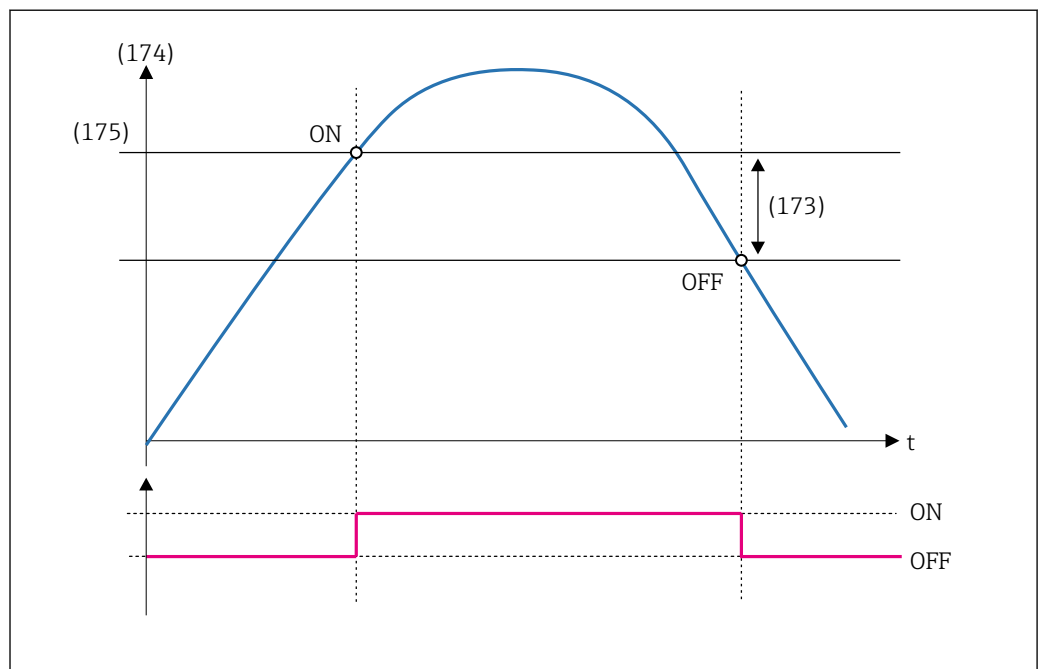

 151 信号源 (174) の選択

A0059036

機能



ナビゲーション

☰☰ アプリケーション → リミット → リミット 1~10 → 機能 (3020009-1~10)

説明

Select the limit monitoring function.

選択

- 上限値
- 下限値
- 範囲内
- 範囲外

工場出荷時設定

上限値

追加情報

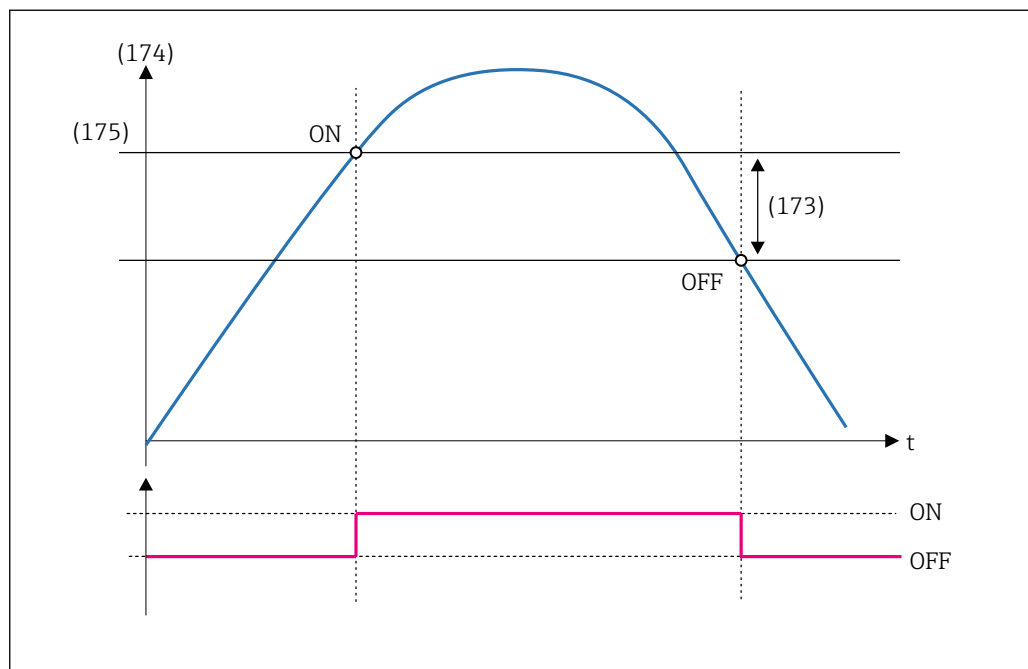

A0059036

☰ 152 「上限値」機能

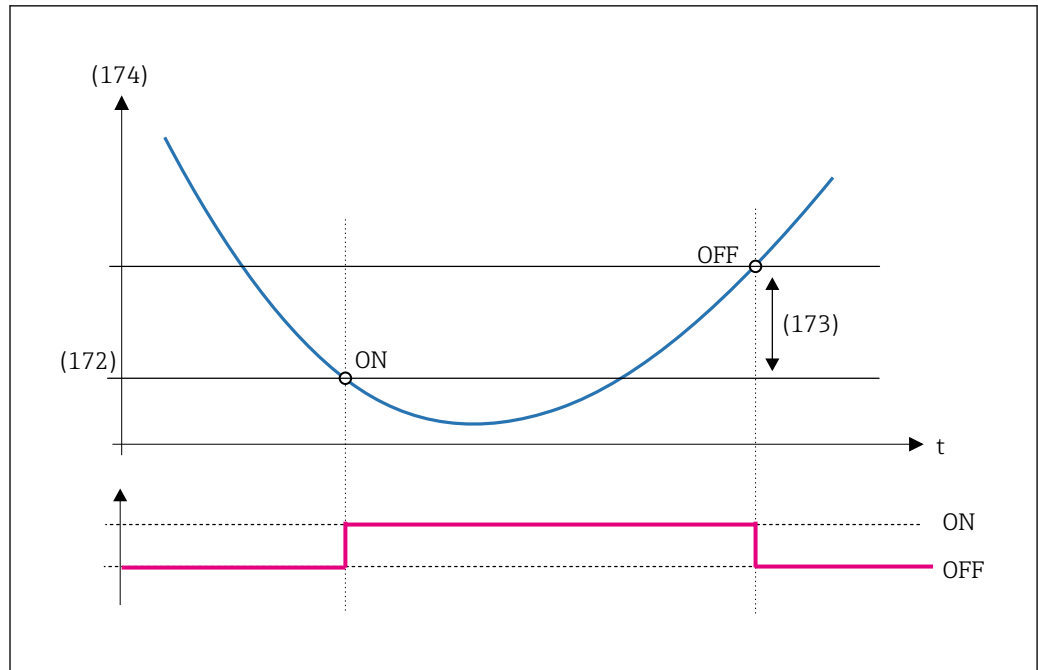

A0059037

図 153 「下限値」機能

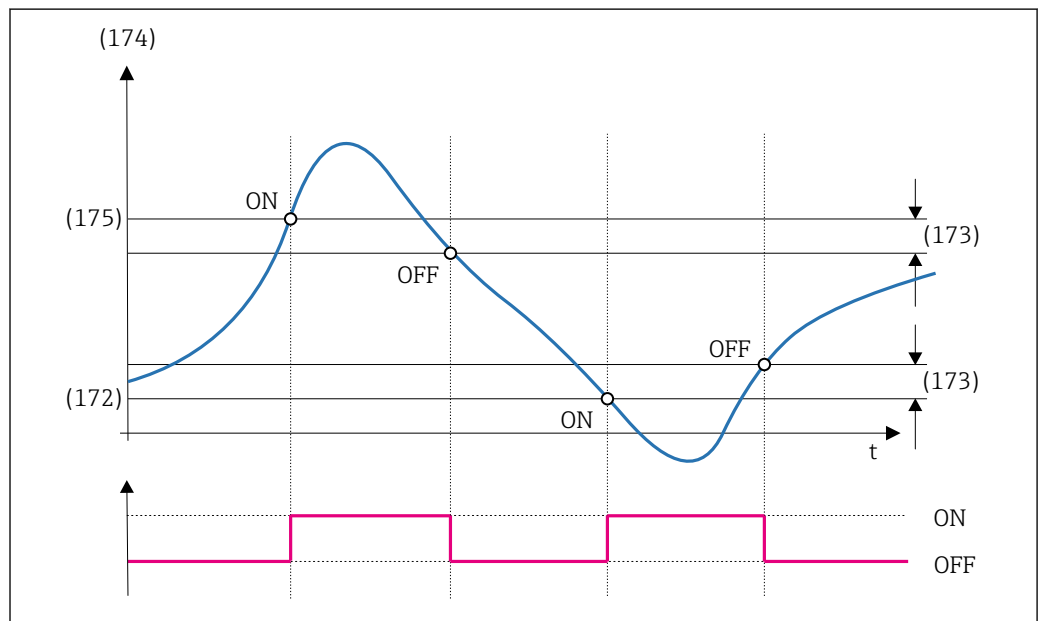

A0059038

図 154 「範囲内」機能

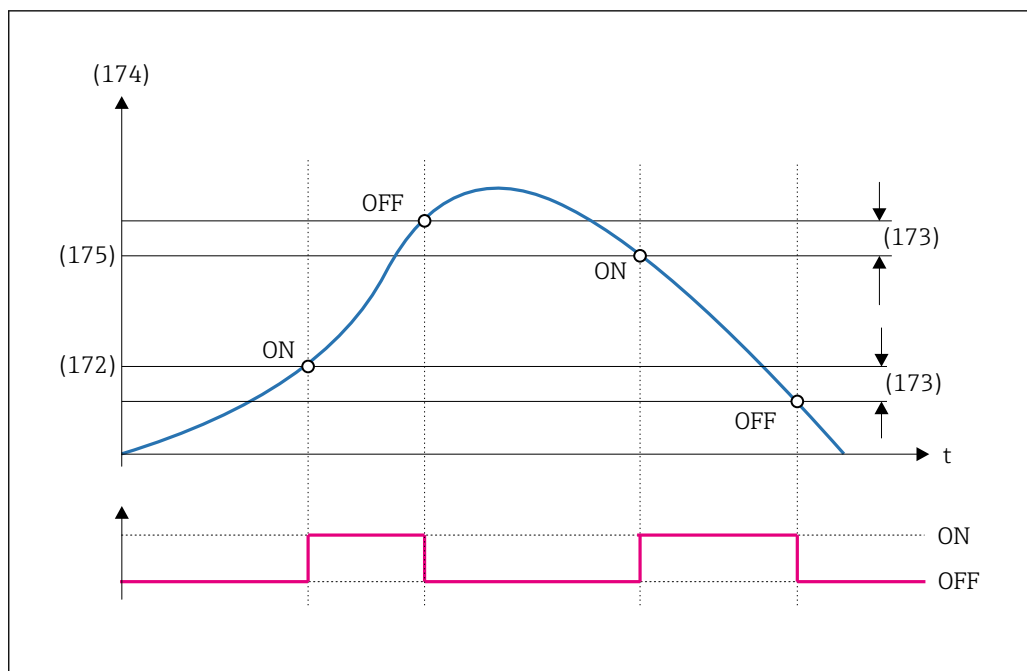

155 「範囲外」機能

A0059039

上限設定値



ナビゲーション

アプリケーション → リミット → リミット 1~10 → 上限設定値 (3020013-1~10)

説明

Enter the process value that defines the upper limit for the selected function.

ユーザー入力

符号付き浮動小数点数

工場出荷時設定

0.0

追加情報

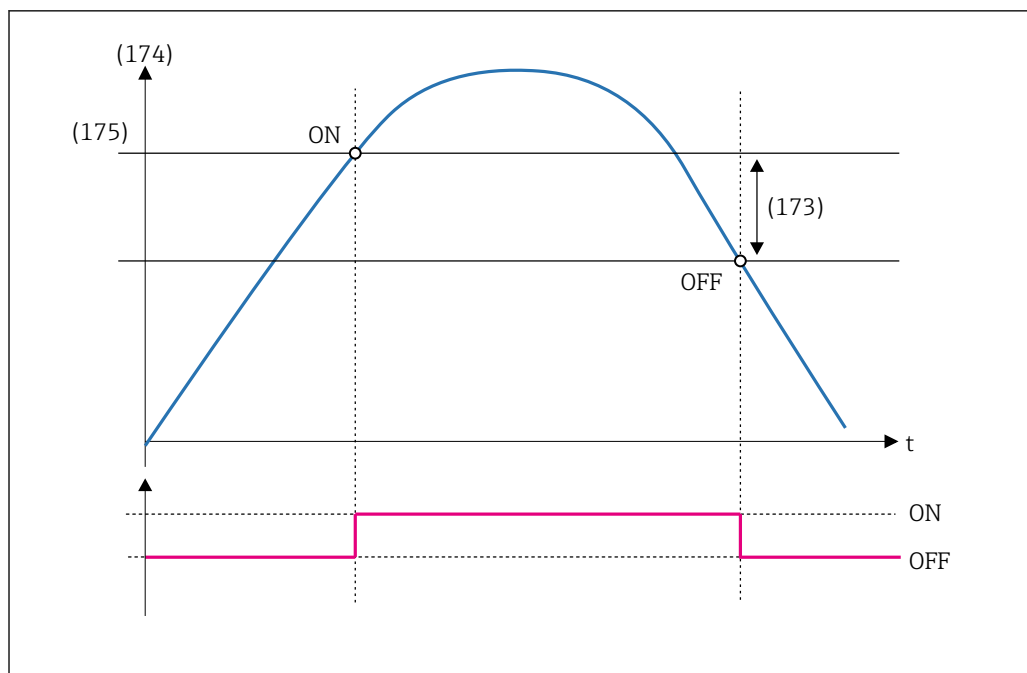

156 上限設定値 (175) の入力

A0059036

下限設定値



ナビゲーション

アプリケーション → リミット → リミット 1~10 → 下限設定値 (3020012-1~10)

説明

Enter the process value that defines the lower limit for the selected function.

ユーザー入力

符号付き浮動小数点数

工場出荷時設定

0.0

追加情報

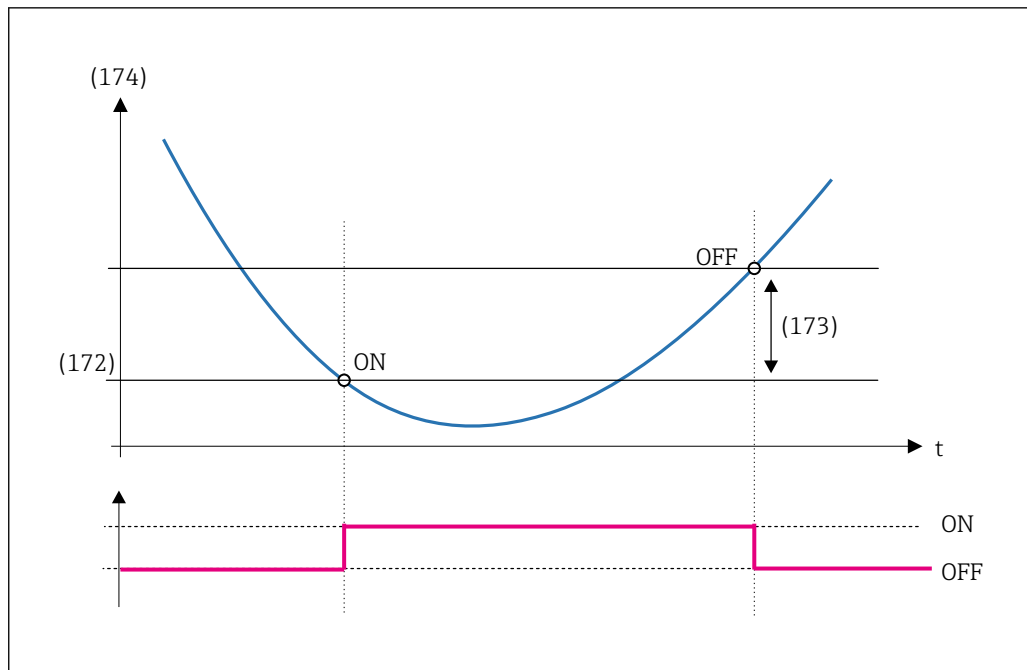

157 下限設定値 (172) の入力

A0059037

ヒステリシス



ナビゲーション

アプリケーション → リミット → リミット 1~10 → ヒステリシス (3020014-1~10)

説明

Defines the hysteresis for the entered limit value. The hysteresis prevents constant changes of the limit value state if the level is near one of the limit values.

ユーザー入力

符号付き浮動小数点数

工場出荷時設定

0.0

追加情報

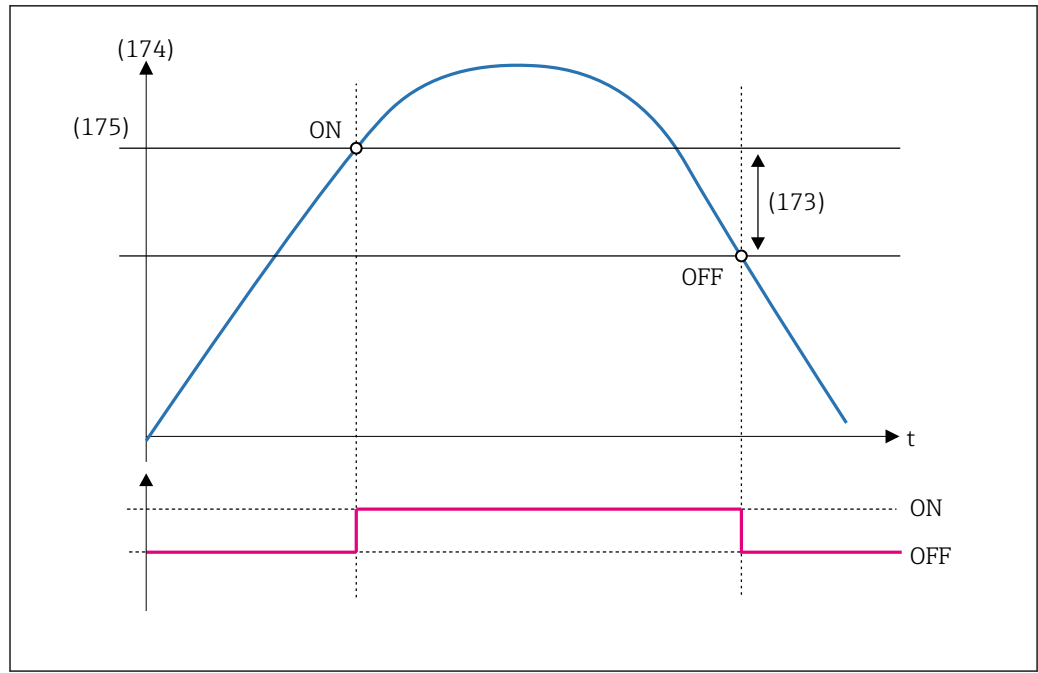

A0059036

158 ヒステリシス (173) の入力

遅延時間



ナビゲーション

アプリケーション → リミット → リミット 1~10 → 遅延時間 (3020015-1~10)

説明

Enter the time by which the limit value violation is delayed.

ユーザー入力

0~86400 秒

工場出荷時設定

0 秒

追加情報

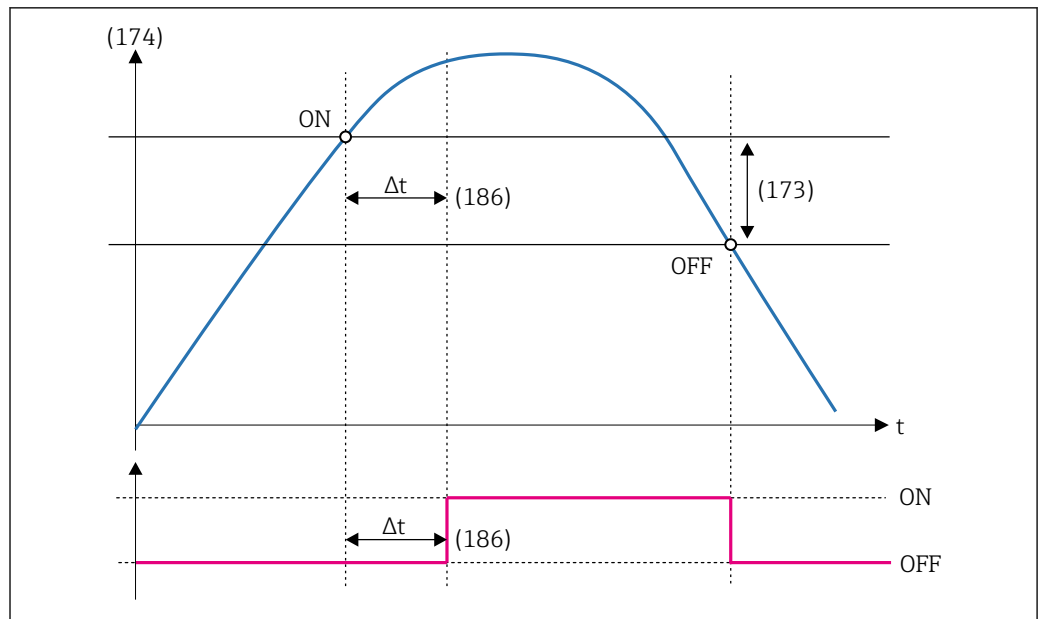

A0059040

159 遅延時間 (186) のスパンの入力

イベント保存



ナビゲーション	☰☰ アプリケーション → リミット → リミット 1~10 → イベント保存 (3020016-1~10)
説明	Saving of the limit value violation in the event logbook.
選択	<ul style="list-style-type: none"> ■ いいえ ■ はい ■ 「オン」メッセージのみ
工場出荷時設定	いいえ

3.3.13 「電流出力」サブメニュー

ナビゲーション ☰☰ アプリケーション → 電流出力

「電流出力 1~2」サブメニュー

ナビゲーション ☰☰ アプリケーション → 電流出力 → 電流出力 1~2



プロセス変数出力値



ナビゲーション	☰☰ アプリケーション → 電流出力 → 電流出力 1~2 → プロセス変数出力値 (2570021-1~2)
説明	電流出力に割り当てるプロセス変数を選択。
選択	<ul style="list-style-type: none"> ■ オフ ■ Level 1 リニアライズ ■ Level 2 リニアライズ ■ 流量 1 ■ 流量 2 ■ レベル 1+レベル 2 ■ 平均レベル ■ レベル 1-レベル 2 ■ レベル 2-レベル 1 ■ 流量 1+流量 2 ■ 平均流量 ■ 流量 1-流量 2 ■ 流量 2-流量 1 ■ backwater 比率 ■ 上流のレベル ■ 下流のレベル ■ 下流/上流の比率 ■ 差分 (レーキ制御)

工場出荷時設定 オフ

出力の現在の範囲

ナビゲーション   アプリケーション → 電流出力 → 電流出力 1~2 → 出力の現在の範囲 (2570016-1~2)

説明 プロセス値出力の電流範囲とアラーム信号の上限/下限レベルを選択。

選択

- 4 ... 20 mA (4 ... 20.5 mA)
- 4 ... 20 mA NE (3.8 ... 20.5 mA)
- 4 ... 20 mA US (3.9 ... 20.8 mA)
- 0...20 mA (0...20.5 mA)

工場出荷時設定 4 ... 20 mA NE (3.8 ... 20.5 mA)

下限値出力

ナビゲーション   アプリケーション → 電流出力 → 電流出力 1~2 → 下限値出力 (2570028-1~2)

説明 4 mA の値を入力。

ユーザー入力 $-3.4 \cdot 10^{+38} \sim 200\,000.0$



上限値出力

ナビゲーション   アプリケーション → 電流出力 → 電流出力 1~2 → 上限値出力 (2570029-1~2)

説明 20 mA の値を入力。

ユーザー入力 $-3.4 \cdot 10^{+38} \sim 200\,000.0$

電流出力 故障動作

ナビゲーション   アプリケーション → 電流出力 → 電流出力 1~2 → 電流出力 故障動作 (2570010-1~2)

説明 アラーム時に出力する電流値を選択。

選択

- 最少
- 最大

工場出荷時設定 最少

故障時の電流値



ナビゲーション	アプリケーション → 電流出力 → 電流出力 1~2 → 故障時の電流値 (2570011-1~2)
説明	アラーム状態の電流出力値を設定。
ユーザー入力	21.5~22.5 mA
工場出荷時設定	22.5 mA

出力電流 1~2

ナビゲーション	アプリケーション → 電流出力 → 電流出力 1~2 → 出力電流 1~2 (2570007-1~2)
説明	電流出力の実際の計算値を示す。
ユーザーインターフェイス	符号付き浮動小数点数

4mA トリム値



ナビゲーション	アプリケーション → 電流出力 → 電流出力 1~2 → 4mA トリム値 (2570024-1~2)
説明	Setting of the correction value for the current output at the lower range value 4 mA.。
ユーザー入力	3.85~4.15 mA
工場出荷時設定	4.0 mA

20mA トリム値



ナビゲーション	アプリケーション → 電流出力 → 電流出力 1~2 → 20mA トリム値 (2570025-1~2)
説明	Setting of the correction value for the current output at the lower range value 4 mA.。
ユーザー入力	19.85~20.15 mA
工場出荷時設定	20.0 mA

3.3.14 「リレー」サブメニュー

ナビゲーション  アプリケーション→リレー

「リレー 1~5」サブメニュー

ナビゲーション  アプリケーション→リレー→リレー 1~5

説明 	
ナビゲーション	 アプリケーション→リレー→リレー 1~5 → 説明 (2860008-1~5)
ユーザー入力	数字、英字、特殊文字からなる文字列 (32)
工場出荷時設定	Relay 1
機能 	
ナビゲーション	 アプリケーション→リレー→リレー 1~5 → 機能 (2860009-1~5)
説明	Setting of relay functions
選択	<ul style="list-style-type: none"> ■ オフ ■ アラーム ■ スイッチ出力 ■ パルス ■ パルス時間
工場出荷時設定	オフ
信号源 	
ナビゲーション	 アプリケーション→リレー→リレー 1~5 → 信号源 (2860010-1~5)
説明	Select signal source of the relay when used as a switching output.
選択	<ul style="list-style-type: none"> ■ オフ ■ リミット 1 ■ リミット 2 ■ リミット 3 ■ リミット 4 ■ リミット 5 ■ リミット 6 ■ リミット 8 ■ リミット 7

- リミット 9
- リミット 10
- ポンプ 1
- ポンプ 2
- ポンプ 3
- ポンプ 4
- ポンプ 5
- ポンプ 6
- ポンプ 7
- ポンプ 8
- レーキ制御
- 逆流アラーム
- デジタル入力 1
- デジタル入力 2
- デジタル入力 3
- デジタル入力 4
- 制御チャンネル 1 をフラッシュ
- 制御チャンネル 2 をフラッシュ
- ポンプフィードバック・アラーム 1
- ポンプフィードバック・アラーム 2
- 稼働時間アラーム 1
- 稼働時間アラーム 2

工場出荷時設定

オフ

信号源

ナビゲーション

アプリケーション → リレー → リレー 1~5 → 信号源 (2860011-1~5)

選択

- オフ
- 流量 1
- 流量 2
- 流量 1+流量 2
- 平均流量
- 流量 1-流量 2
- 流量 2-流量 1

工場出荷時設定

オフ

反転

ナビゲーション

アプリケーション → リレー → リレー 1~5 → 反転 (2860016-1~5)

説明

Specify the switching direction of the relay..

選択

- 通常開
- 通常閉

工場出荷時設定

通常開

パルスの値



ナビゲーション	アプリケーション → リレー → リレー 1~5 → パルスの値 (2860012-1~5)
説明	Select flow volume after which a pulse is generated.
ユーザー入力	0.0001~200000.0
工場出荷時設定	1.0

パルス時間



ナビゲーション	アプリケーション → リレー → リレー 1~5 → パルス時間 (2860017-1~5)
説明	Define the time interval between the individual pulses.。
ユーザー入力	1~65000 min
工場出荷時設定	1 min

パルス幅





ナビゲーション	アプリケーション → リレー → リレー 1~5 → パルス幅 (2860013-1~5)
説明	Define duration of each individual pulse.
ユーザー入力	0.2~60.0 秒
工場出荷時設定	1.0 秒

リセット・バッファ













ナビゲーション	アプリケーション → リレー → リレー 1~5 → リセット・バッファ (2860015-1~5)
説明	Activate reset of the pulse buffer memory.。
選択	<ul style="list-style-type: none"> ■ いいえ ■ はい
工場出荷時設定	いいえ

3.3.15 「オープンコレクタ」サブメニュー

ナビゲーション   アプリケーション → オープンコレクタ

「オープンコレクタ 1~3」サブメニュー

ナビゲーション   アプリケーション → オープンコレクタ → オープンコレクタ 1~3

説明 	
ナビゲーション	  アプリケーション → オープンコレクタ → オープンコレクタ 1~3 → 説明 (3320008-1~3)
ユーザー入力	数字、英字、特殊文字からなる文字列 (32)
工場出荷時設定	Open collector 1
機能 	
ナビゲーション	  アプリケーション → オープンコレクタ → オープンコレクタ 1~3 → 機能 (3320009-1~3)
説明	Setting of open collector functions
選択	<ul style="list-style-type: none"> ■ オフ ■ アラーム ■ スイッチ出力 ■ パルス ■ パルス時間
工場出荷時設定	オフ
信号源 	
ナビゲーション	  アプリケーション → オープンコレクタ → オープンコレクタ 1~3 → 信号源 (3320010-1~3)
説明	Select signal source of the open collector when used as a switching output.
選択	<ul style="list-style-type: none"> ■ オフ ■ リミット 1 ■ リミット 2 ■ リミット 3 ■ リミット 4

- リミット 5
- リミット 6
- リミット 8
- リミット 7
- リミット 9
- リミット 10
- ポンプ 1
- ポンプ 2
- ポンプ 3
- ポンプ 4
- ポンプ 5
- ポンプ 6
- ポンプ 7
- ポンプ 8
- レーキ制御
- 逆流アラーム
- デジタル入力 1
- デジタル入力 2
- デジタル入力 3
- デジタル入力 4
- 制御チャンネル 1 をフラッシュ
- 制御チャンネル 2 をフラッシュ
- ポンプフィードバック・アラーム 1
- ポンプフィードバック・アラーム 2
- 稼働時間アラーム 1
- 稼働時間アラーム 2

工場出荷時設定

オフ

信号源



ナビゲーション

アプリケーション → オープンコレクタ → オープンコレクタ 1~3 → 信号源 (3320011-1~3)

選択

- オフ
- 流量 1
- 流量 2
- 流量 1+流量 2
- 平均流量
- 流量 1-流量 2
- 流量 2-流量 1

工場出荷時設定

オフ

反転



ナビゲーション

アプリケーション → オープンコレクタ → オープンコレクタ 1~3 → 反転 (3320016-1~3)

説明



Specify the switching direction of the open collector..

選択

- 通常開
- 通常閉

工場出荷時設定 通常開

パルスの値



ナビゲーション   アプリケーション → オープンコレクタ → オープンコレクタ 1~3 → パルスの値 (3320012-1~3)

説明 Select flow volume after which a pulse is generated.

ユーザー入力 0.0001~200 000.0

工場出荷時設定 1.0

パルス時間



ナビゲーション   アプリケーション → オープンコレクタ → オープンコレクタ 1~3 → パルス時間 (3320017-1~3)

説明 Define the time interval between the individual pulses.。

ユーザー入力 1~65 000 min

工場出荷時設定 1 min

パルス幅

ナビゲーション   アプリケーション → オープンコレクタ → オープンコレクタ 1~3 → パルス幅 (3320013-1~3)

説明 Define duration of each individual pulse.

ユーザー入力 0.5~60 000.0 ms

工場出荷時設定 200.0 ms

リセット・バッファ



ナビゲーション	 アプリケーション → オープンコレクタ → オープンコレクタ 1~3 → リセット・バッファ (3320015-1~3)
選択	<ul style="list-style-type: none"> ■ いいえ ■ はい
工場出荷時設定	いいえ

3.4 システム

ナビゲーション  ヘルプ

3.4.1 「機器管理」サブメニュー

ナビゲーション  システム → 機器管理

デバイスのタグ



ナビゲーション	 システム → 機器管理 → デバイスのタグ (0031)
説明	プラント内で測定機器を識別するために測定点に対して名前を付けます。
ユーザー入力	数字、英字、特殊文字からなる文字列 (32)
工場出荷時設定	- none -

ロック状態

ナビゲーション	 システム → 機器管理 → ロック状態 (0041)
説明	現在有効になっている最高優先度の書込み禁止を示す。
ユーザーインターフェイス	<ul style="list-style-type: none"> ■ ハードウェアロック ■ アップロード/ダウンロードが有効 ■ ソフトウェアがロック

機器リセット
**ナビゲーション**

システム → 機器管理 → 機器リセット (0044)

説明

機器の設定をリセットします-全部または一部を-決められた状態に。

選択

- -----
- 工場出荷設定に
- 納入時の状態に
- 機器の再起動
- センサ 1 を工場出荷時の設定にリセット
- センサ 2 を工場出荷時の設定にリセット

工場出荷時設定

Status
ナビゲーション

システム → 機器管理 → Status (3310009)

説明

Displays the execution progress of the device reset.

ユーザーインターフェイス

- アイドル
- 進行中
- 完了

センサ起動時間
**ナビゲーション**

システム → 機器管理 → センサ起動時間 (3310018)

説明

Enter the startup time of the connected sensor. The switch-on process of the device is delayed by the entered time.

ユーザー入力

0~300 秒

工場出荷時設定

30 秒

3.4.2 「セキュリティ」サブメニュー

ナビゲーション  システム → セキュリティ

「設定」サブメニュー

ナビゲーション  システム → セキュリティ → 設定

不正アクセス警告

ナビゲーション

 システム → セキュリティ → 設定 → 不正アクセス警告 (3310011)

ユーザー入力

数字、英字、特殊文字からなる文字列 (254)

工場出荷時設定

NOTICE: You are accessing a proprietary system that remains the sole property of this organization. Any use of the system may be monitored and audited. Unauthorized access or use of the system is prohibited and may be subject to prosecution.

サービス

ナビゲーション

 システム → セキュリティ → 設定 → サービス (3310015)

選択

- オフ
- オン

工場出荷時設定

オン

製造

ナビゲーション

 システム → セキュリティ → 設定 → 製造 (3310013)

選択

- オフ
- オン

工場出荷時設定

オン

開発元

ナビゲーション



 システム → セキュリティ → 設定 → 開発元 (3310014)

選択

- オフ
- オン

工場出荷時設定 オン



ファームウェアアップデート

ナビゲーション   システム → セキュリティ → 設定 → ファームウェアアップデート (3310023)

選択 ■ オフ
 ■ オン

工場出荷時設定 オフ



RLC button

ナビゲーション   システム → セキュリティ → 設定 → RLC button (3310012)



説明 Caution! If the button function is deactivated, it is no longer possible to reset forgotten user accounts or device PINs.。

選択 ■ 再起動
 ■ ユーザーアカウントと機器 PIN のリセット
 ■ 機器リセット

「デバイス PIN」 サブメニュー

ナビゲーション   システム → セキュリティ → デバイス PIN

現在のユーザー

ナビゲーション   システム → セキュリティ → デバイス PIN → 現在のユーザー (3870128)

説明 Displays the currently entered user role.

ユーザーインターフェイス ■ -----
 ■ オペレータ
 ■ メンテナンス
 ■ エキスパート
 ■ サービス
 ■ 製造
 ■ 開発元

工場出荷時設定 -----

「証明書」サブメニュー

ナビゲーション  システム → セキュリティ → 証明書 → Common name 1

ステータス

ナビゲーション	 システム → セキュリティ → 証明書 → Common name 1 → ステータス (3250128)
ユーザーインターフェイス	<ul style="list-style-type: none"> ■ ----- ■ 未使用 ■ Ok ■ Expired ■ Revoked
工場出荷時設定	-----

シリアル番号

ナビゲーション	 システム → セキュリティ → 証明書 → Common name 1 → シリアル番号 (3250007)
ユーザーインターフェイス	数字、英字、特殊文字からなる文字列

Certificate signature algorithm

ナビゲーション	 システム → セキュリティ → 証明書 → Common name 1 → Certificate signature algorithm (3250008)
ユーザーインターフェイス	数字、英字、特殊文字からなる文字列

Key usage

ナビゲーション	 システム → セキュリティ → 証明書 → Common name 1 → Key usage (3250009)
ユーザーインターフェイス	<ul style="list-style-type: none"> ■ Web server authentication ■ Web client authentication ■ E-mail protection

「Issued for」 サブメニュー

ナビゲーション  システム → セキュリティ → 証明書 → Common name 1
→ Issued for

Subject key identifier

ナビゲーション  システム → セキュリティ → 証明書 → Common name 1 → Issued for → Subject
key identifier (3250017)

ユーザーインターフェイス 数字、英字、特殊文字からなる文字列

共通の名前

ナビゲーション  システム → セキュリティ → 証明書 → Common name 1 → Issued for → 共通の名
前 (3250010)

ユーザーインターフェイス 数字、英字、特殊文字からなる文字列

工場出荷時設定 Common name 1

組織

ナビゲーション  システム → セキュリティ → 証明書 → Common name 1 → Issued for → 組織
(3250014)

説明 証明書が適用される組織を入力する。

ユーザーインターフェイス 数字、英字、特殊文字からなる文字列

組織単位

ナビゲーション  システム → セキュリティ → 証明書 → Common name 1 → Issued for → 組織単位
(3250015)

説明 証明書が適用される組織部門を入力します。

ユーザーインターフェイス 数字、英字、特殊文字からなる文字列

地域

ナビゲーション  システム → セキュリティ → 証明書 → Common name 1 → Issued for → 地域 (3250013)

説明 組織が位置している市または地域を入力します。

ユーザーインターフェイス 数字、英字、特殊文字からなる文字列

州、省、県

ナビゲーション  システム → セキュリティ → 証明書 → Common name 1 → Issued for → 州、省、県 (3250012)

説明 組織が活動してる州、地域を入力します。

ユーザーインターフェイス 数字、英字、特殊文字からなる文字列

国コード

ナビゲーション  システム → セキュリティ → 証明書 → Common name 1 → Issued for → 国コード (3250011)

説明 組織が活動してる国の2桁の国コードを選択します。

ユーザーインターフェイス

- --
- AD : Andorra
- AE : United Arab Emirates
- AF : Afghanistan
- AG : Antigua and Barbuda
- AI : Anguilla
- AL : Albania
- AM : Armenia
- AO : Angola
- AQ : Antarctica
- AR : Argentina
- AS : American Samoa
- AT : Austria
- AU : Australia
- AW : Aruba
- AX : Åland Islands
- AZ : Azerbaijan
- BA : Bosnia and Herzegovina
- BB : Barbados
- BD : Bangladesh
- BE : Belgium
- BF : Burkina Faso
- BG : Bulgaria

- BH : Bahrain
- BI : Burundi
- BJ : Benin
- BL : Saint Barthélemy
- BM : Bermuda
- BN : Brunei Darussalam
- BO : Bolivia, Plurinational State of
- BQ : Bonaire, Sint Eustatius and Saba
- BR : Brazil
- BS : Bahamas
- BT : Bhutan
- BV : Bouvet Island
- BW : Botswana
- BY : Belarus
- BZ : Belize
- CA : Canada
- CC : Cocos (Keeling) Islands
- CD : Congo, the Democratic Republic of the
- CF : Central African Republic
- CG : Congo
- CH : Switzerland
- CI : Côte d'Ivoire
- CK : Cook Islands
- CL : Chile
- CM : Cameroon
- CN : China
- CO : Colombia
- CR : Costa Rica
- CU : Cuba
- CV : Cabo Verde
- CW : Curaçao
- CX : Christmas Island
- CY : Cyprus
- CZ : Czechia
- DE : Germany
- DJ : Djibouti
- DK : Denmark
- DM : Dominica
- DO : Dominican Republic
- DZ : Algeria
- EC : Ecuador
- EE : Estonia
- EG : Egypt
- EH : Western Sahara
- ER : Eritrea
- ES : Spain
- ET : Ethiopia
- FI : Finland
- FJ : Fiji
- FK : Falkland Islands
- FM : Micronesia
- FO : Faroe Islands
- FR : France
- GR : Greece
- GB : United Kingdom of Great Britain and Northern Ireland
- GA : Gabon
- GP : Guadeloupe
- GE : Georgia
- GF : French Guiana

- GN : Guinea
- GM : Gambia
- GD : Grenada
- GG : Guernsey
- GH : Ghana
- GI : GI
- GL : Greenland
- GQ : Equatorial Guinea
- GS : South Georgia and the South Sandwich Islands
- GT : Guatemala
- GU : Guam
- GW : Guinea-Bissau
- GY : Guyana
- HK : Hong Kong
- HM : Heard Island and McDonald Islands
- HN : Honduras
- HR : Croatia
- HT : Haiti
- HU : Hungary
- IL : Israel
- IE : Ireland
- ID : Indonesia
- IM : Isle of Man
- IN : India
- IO : British Indian Ocean Territory
- IQ : Iraq
- IR : Iran
- IS : Iceland
- IT : Italy
- JE : Jersey
- JM : Jamaica
- JO : Jordan
- JP : Japan
- KH : Cambodia
- KG : Kyrgyzstan
- KE : Kenya
- KI : Kiribati
- KM : Comoros
- KN : Saint Kitts and Nevis
- KP : Korea
- KR : Korea
- KW : Kuwait
- KY : Cayman Islands
- KZ : Kazakhstan
- LU : Luxembourg
- LI : Liechtenstein
- LC : Saint Lucia
- LB : Lebanon
- LA : Lao People's Democratic Republic
- LK : Sri Lanka
- LR : Liberia
- LS : Lesotho
- LT : Lithuania
- LV : Latvia
- LY : Libya
- MH : Marshall Islands
- ME : Montenegro
- MD : Moldova
- MC : Monaco



- MA : Morocco
- MF : Saint Martin
- MG : Madagascar
- MK : North Macedonia
- ML : Mali
- MM : Myanmar
- MN : Mongolia
- MO : Macao
- MP : Northern Mariana Islands
- MQ : Martinique
- MR : Mauritania
- MS : Montserrat
- MT : Malta
- MU : Mauritius
- MV : Maldives
- MW : Malawi
- MX : Mexico
- MY : Malaysia
- MZ : Mozambique
- NE : Niger
- NF : Norfolk Island
- NG : Nigeria
- NC : New Caledonia
- NA : Namibia
- NI : Nicaragua
- NL : Netherlands
- NO : Norway
- NP : Nepal
- NR : Nauru
- NU : Niue
- NZ : New Zealand
- OM : Oman
- PA : Panama
- PE : Peru
- PF : French Polynesia
- PG : Papua New Guinea
- PH : Philippines
- PK : Pakistan
- PL : Poland
- PM : Saint Pierre and Miquelon
- PN : Pitcairn
- PR : Puerto Rico
- PS : Palestine
- PT : Portugal
- PW : Palau
- PY : Paraguay
- QA : Qatar
- RE : Réunion
- RO : Romania
- RS : Serbia
- RU : Russian Federation
- RW : Rwanda
- SA : Saudi Arabia
- SB : Solomon Islands
- SC : Seychelles
- SD : Sudan
- SE : Sweden
- SG : Singapore
- SH : Saint Helena, Ascension and Tristan da Cunha

- SI : Slovenia
- SJ : Svalbard and Jan Mayen
- SK : Slovakia
- SL : Sierra Leone
- SM : San Marino
- SN : Senegal
- SO : Somalia
- SR : Suriname
- SS : South Sudan
- ST : Sao Tome and Principe
- SV : El Salvador
- SX : Sint Maarten
- SY : Syrian Arab Republic
- SZ : Eswatini
- TC : Turks and Caicos Islands
- TD : Chad
- TJ : Tajikistan
- TK : Tokelau
- TL : Timor-Leste
- TM : Turkmenistan
- TN : Tunisia
- TR : Turkey
- TT : Trinidad and Tobago
- TF : French Southern Territories
- TG : Togo
- TH : Thailand
- TO : Tonga
- TV : Tuvalu
- TW : Taiwan
- TZ : Tanzania
- UA : Ukraine
- UG : Uganda
- UM : United States Minor Outlying Islands
- US : United States of America
- UY : Uruguay
- UZ : Uzbekistan
- VA : Holy See
- VC : Saint Vincent and the Grenadines
- VE : Venezuela
- VG : Virgin Islands
- VI : Virgin Islands
- VN : Viet Nam
- VU : Vanuatu
- WF : Wallis and Futuna
- WS : Samoa
- YE : Yemen
- YT : Mayotte
- ZA : South Africa
- ZM : Zambia
- ZW : Zimbabwe

工場出荷時設定



--

E-メール



ナビゲーション   システム → セキュリティ → 証明書 → Common name 1 → Issued for → E-メール (3250016)

ユーザーインターフェイス 数字、英字、特殊文字からなる文字列

「Issued by」サブメニュー



ナビゲーション   システム → セキュリティ → 証明書 → Common name 1 → Issued by

Authority key identifier

ナビゲーション   システム → セキュリティ → 証明書 → Common name 1 → Issued by → Authority key identifier (3250025)



ユーザーインターフェイス 数字、英字、特殊文字からなる文字列

共通の名前

ナビゲーション   システム → セキュリティ → 証明書 → Common name 1 → Issued by → 共通の名前 (3250018)

ユーザーインターフェイス 数字、英字、特殊文字からなる文字列

組織単位

ナビゲーション   システム → セキュリティ → 証明書 → Common name 1 → Issued by → 組織単位 (3250022)

説明 証明書が適用される組織部門を入力します。

ユーザーインターフェイス 数字、英字、特殊文字からなる文字列

組織単位

ナビゲーション  システム → セキュリティ → 証明書 → Common name 1 → Issued by → 組織単位 (3250023)

説明 証明書が適用される組織部門を入力します。

ユーザーインターフェイス 数字、英字、特殊文字からなる文字列

州、省、県

ナビゲーション  システム → セキュリティ → 証明書 → Common name 1 → Issued by → 州、省、県 (3250020)

説明 組織が活動してる州、地域を入力します。

ユーザーインターフェイス 数字、英字、特殊文字からなる文字列

地域

ナビゲーション  システム → セキュリティ → 証明書 → Common name 1 → Issued by → 地域 (3250021)

説明 組織が位置している市または地域を入力します。

ユーザーインターフェイス 数字、英字、特殊文字からなる文字列

国コード

ナビゲーション  システム → セキュリティ → 証明書 → Common name 1 → Issued by → 国コード (3250019)

説明 組織が活動してる国の 2 桁の国コードを選択します。

ユーザーインターフェイス

- --
- AD : Andorra
- AE : United Arab Emirates
- AF : Afghanistan
- AG : Antigua and Barbuda
- AI : Anguilla
- AL : Albania
- AM : Armenia
- AO : Angola

- AQ : Antarctica
- AR : Argentina
- AS : American Samoa
- AT : Austria
- AU : Australia
- AW : Aruba
- AX : Åland Islands
- AZ : Azerbaijan
- BA : Bosnia and Herzegovina
- BB : Barbados
- BD : Bangladesh
- BE : Belgium
- BF : Burkina Faso
- BG : Bulgaria
- BH : Bahrain
- BI : Burundi
- BJ : Benin
- BL : Saint Barthélemy
- BM : Bermuda
- BN : Brunei Darussalam
- BO : Bolivia, Plurinational State of
- BQ : Bonaire, Sint Eustatius and Saba
- BR : Brazil
- BS : Bahamas
- BT : Bhutan
- BV : Bouvet Island
- BW : Botswana
- BY : Belarus
- BZ : Belize
- CA : Canada
- CC : Cocos (Keeling) Islands
- CD : Congo, the Democratic Republic of the
- CF : Central African Republic
- CG : Congo
- CH : Switzerland
- CI : Côte d'Ivoire
- CK : Cook Islands
- CL : Chile
- CM : Cameroon
- CN : China
- CO : Colombia
- CR : Costa Rica
- CU : Cuba
- CV : Cabo Verde
- CW : Curaçao
- CX : Christmas Island
- CY : Cyprus
- CZ : Czechia
- DE : Germany
- DJ : Djibouti
- DK : Denmark
- DM : Dominica
- DO : Dominican Republic
- DZ : Algeria
- EC : Ecuador
- EE : Estonia
- EG : Egypt
- EH : Western Sahara
- ER : Eritrea

- ES : Spain
- ET : Ethiopia
- FI : Finland
- FJ : Fiji
- FK : Falkland Islands
- FM : Micronesia
- FO : Faroe Islands
- FR : France
- GR : Greece
- GB : United Kingdom of Great Britain and Northern Ireland
- GA : Gabon
- GP : Guadeloupe
- GE : Georgia
- GF : French Guiana
- GN : Guinea
- GM : Gambia
- GD : Grenada
- GG : Guernsey
- GH : Ghana
- GI : GI
- GL : Greenland
- GQ : Equatorial Guinea
- GS : South Georgia and the South Sandwich Islands
- GT : Guatemala
- GU : Guam
- GW : Guinea-Bissau
- GY : Guyana
- HK : Hong Kong
- HM : Heard Island and McDonald Islands
- HN : Honduras
- HR : Croatia
- HT : Haiti
- HU : Hungary
- IL : Israel
- IE : Ireland
- ID : Indonesia
- IM : Isle of Man
- IN : India
- IO : British Indian Ocean Territory
- IQ : Iraq
- IR : Iran
- IS : Iceland
- IT : Italy
- JE : Jersey
- JM : Jamaica
- JO : Jordan
- JP : Japan
- KH : Cambodia
- KG : Kyrgyzstan
- KE : Kenya
- KI : Kiribati
- KM : Comoros
- KN : Saint Kitts and Nevis
- KP : Korea
- KR : Korea
- KW : Kuwait
- KY : Cayman Islands
- KZ : Kazakhstan
- LU : Luxembourg

- LI : Liechtenstein
- LC : Saint Lucia
- LB : Lebanon
- LA : Lao People's Democratic Republic
- LK : Sri Lanka
- LR : Liberia
- LS : Lesotho
- LT : Lithuania
- LV : Latvia
- LY : Libya
- MH : Marshall Islands
- ME : Montenegro
- MD : Moldova
- MC : Monaco
- MA : Morocco
- MF : Saint Martin
- MG : Madagascar
- MK : North Macedonia
- ML : Mali
- MM : Myanmar
- MN : Mongolia
- MO : Macao
- MP : Northern Mariana Islands
- MQ : Martinique
- MR : Mauritania
- MS : Montserrat
- MT : Malta
- MU : Mauritius
- MV : Maldives
- MW : Malawi
- MX : Mexico
- MY : Malaysia
- MZ : Mozambique
- NE : Niger
- NF : Norfolk Island
- NG : Nigeria
- NC : New Caledonia
- NA : Namibia
- NI : Nicaragua
- NL : Netherlands
- NO : Norway
- NP : Nepal
- NR : Nauru
- NU : Niue
- NZ : New Zealand
- OM : Oman
- PA : Panama
- PE : Peru
- PF : French Polynesia
- PG : Papua New Guinea
- PH : Philippines
- PK : Pakistan
- PL : Poland
- PM : Saint Pierre and Miquelon
- PN : Pitcairn
- PR : Puerto Rico
- PS : Palestine
- PT : Portugal
- PW : Palau

- PY : Paraguay
- QA : Qatar
- RE : Réunion
- RO : Romania
- RS : Serbia
- RU : Russian Federation
- RW : Rwanda
- SA : Saudi Arabia
- SB : Solomon Islands
- SC : Seychelles
- SD : Sudan
- SE : Sweden
- SG : Singapore
- SH : Saint Helena, Ascension and Tristan da Cunha
- SI : Slovenia
- SJ : Svalbard and Jan Mayen
- SK : Slovakia
- SL : Sierra Leone
- SM : San Marino
- SN : Senegal
- SO : Somalia
- SR : Suriname
- SS : South Sudan
- ST : Sao Tome and Principe
- SV : El Salvador
- SX : Sint Maarten
- SY : Syrian Arab Republic
- SZ : Eswatini
- TC : Turks and Caicos Islands
- TD : Chad
- TJ : Tajikistan
- TK : Tokelau
- TL : Timor-Leste
- TM : Turkmenistan
- TN : Tunisia
- TR : Turkey
- TT : Trinidad and Tobago
- TF : French Southern Territories
- TG : Togo
- TH : Thailand
- TO : Tonga
- TV : Tuvalu
- TW : Taiwan
- TZ : Tanzania
- UA : Ukraine
- UG : Uganda
- UM : United States Minor Outlying Islands
- US : United States of America
- UY : Uruguay
- UZ : Uzbekistan
- VA : Holy See
- VC : Saint Vincent and the Grenadines
- VE : Venezuela
- VG : Virgin Islands
- VI : Virgin Islands
- VN : Viet Nam
- VU : Vanuatu
- WF : Wallis and Futuna
- WS : Samoa



- YE : Yemen
- YT : Mayotte
- ZA : South Africa
- ZM : Zambia
- ZW : Zimbabwe

工場出荷時設定

--



E-メール

ナビゲーション

 システム → セキュリティ → 証明書 → Common name 1 → Issued by → E-メール (3250024)



ユーザーインターフェイス

数字、英字、特殊文字からなる文字列

「Validity period」 サブメニュー
 ナビゲーション 
 システム → セキュリティ → 証明書 → Common name 1 → Validity period

Issued on

ナビゲーション



 システム → セキュリティ → 証明書 → Common name 1 → Validity period → Issued on (3250030)

ユーザーインターフェイス

日 (d)、時間 (h)、分 (m)、秒 (s)

Expires on

ナビゲーション

 システム → セキュリティ → 証明書 → Common name 1 → Validity period → Expires on (3250031)

ユーザーインターフェイス

日 (d)、時間 (h)、分 (m)、秒 (s)

「SHA-256 fingerprints」サブメニュー

ナビゲーション  システム → セキュリティ → 証明書 → Common name 1
→ SHA-256 fingerprints

Certificate

ナビゲーション  システム → セキュリティ → 証明書 → Common name 1 → SHA-256 fingerprints
→ Certificate (3250064)

ユーザーインターフェイス 数字、英字、特殊文字からなる文字列

「インターフェース」サブメニュー

ナビゲーション  システム → セキュリティ → インターフェース

mDNS

ナビゲーション  システム → セキュリティ → インターフェース → mDNS (3310080)

説明 Multicast DNS (mDNS) is designed for small networks. Devices can be easily connected to each other in the LAN. The devices share their IP addresses, so there is no need to set up a server or directory.

選択 オフ
 オン

工場出荷時設定 オフ

3.4.3 「接続性」サブメニュー

ナビゲーション  システム → 接続性

「Ethernet」サブメニュー

ナビゲーション  システム → 接続性 → Ethernet

「設定」サブメニュー

ナビゲーション  システム → 接続性 → Ethernet → 設定

DHCP client

ナビゲーション	 システム → 接続性 → Ethernet → 設定 → DHCP client (170014)
説明	DHCP クライアントの機能をオン、オフします。
選択	<ul style="list-style-type: none"> ■ オフ ■ オン
工場出荷時設定	オン

IP アドレス

ナビゲーション	 システム → 接続性 → Ethernet → 設定 → IP アドレス (170007)
説明	機器の IP アドレスを入力します。
ユーザー入力	数字、英字、特殊文字からなる文字列 (15)
工場出荷時設定	192.168.1.212

サブネットマスク

ナビゲーション	 システム → 接続性 → Ethernet → 設定 → サブネットマスク (170011)
説明	機器のサブネットマスクを入力します。
ユーザー入力	数字、英字、特殊文字からなる文字列 (15)
工場出荷時設定	255.255.255.0

デフォルトゲートウェイ



ナビゲーション	システム → 接続性 → Ethernet → 設定 → デフォルトゲートウェイ (170012)
説明	機器のデフォルトゲートウェイの IP アドレスを入力します。
ユーザー入力	数字、英字、特殊文字からなる文字列 (15)
工場出荷時設定	192.168.1.1

ドメインネームサーバの IP アドレス



ナビゲーション	システム → 接続性 → Ethernet → 設定 → ドメインネームサーバの IP アドレス (170084)
説明	Enter the IP address of a DNS server.。
ユーザー入力	数字、英字、特殊文字からなる文字列 (15)
工場出荷時設定	192.168.1.1

ポート



ナビゲーション	システム → 接続性 → Ethernet → 設定 → ポート (170104)
説明	Enter TCP/IP communication port (max. 5 digits). If the network is protected by a firewall, this port may have to be released.。
ユーザー入力	8000~8079
工場出荷時設定	8000

「情報」サブメニュー

ナビゲーション システム → 接続性 → Ethernet → 情報

MAC アドレス

ナビゲーション	システム → 接続性 → Ethernet → 情報 → MAC アドレス (170034)
説明	機器の MAC アドレスを示します。

ユーザーインターフェイス 数字、英字、特殊文字からなる文字列

IP アドレス

ナビゲーション  システム → 接続性 → Ethernet → 情報 → IP アドレス (170078)

ユーザーインターフェイス 数字、英字、特殊文字からなる文字列

工場出荷時設定 192.168.1.212

サブネットマスク

ナビゲーション  システム → 接続性 → Ethernet → 情報 → サブネットマスク (170083)

ユーザーインターフェイス 数字、英字、特殊文字からなる文字列

工場出荷時設定 255.255.255.0

デフォルトゲートウェイ

ナビゲーション  システム → 接続性 → Ethernet → 情報 → デフォルトゲートウェイ (170082)

ユーザーインターフェイス 数字、英字、特殊文字からなる文字列

工場出荷時設定 192.168.1.1

ドメインネームサーバの IP アドレス

ナビゲーション  システム → 接続性 → Ethernet → 情報 → ドメインネームサーバの IP アドレス (170085)

ユーザーインターフェイス 数字、英字、特殊文字からなる文字列

工場出荷時設定 192.168.1.1

mDNS hostname

ナビゲーション  システム → 接続性 → Ethernet → 情報 → mDNS hostname (3310082)

ユーザーインターフェイス 数字、英字、特殊文字からなる文字列

「ポート情報」サブメニュー

ナビゲーション  システム → 接続性 → Ethernet → ポート情報

インターフェース接続状態

ナビゲーション  システム → 接続性 → Ethernet → ポート情報 → インターフェース接続状態 (170048)

ユーザーインターフェイス

- 接続
- 接続されていません

工場出荷時設定 接続されていません

インターフェース速度

ナビゲーション  システム → 接続性 → Ethernet → ポート情報 → インターフェース速度 (170045)

ユーザーインターフェイス 正の整数

工場出荷時設定 0 MBit/s

デュプレックス（二重）ステータス

ナビゲーション  システム → 接続性 → Ethernet → ポート情報 → デュプレックス（二重）ステータス (170047)

ユーザーインターフェイス

- Full duplex
- Half duplex
- Unknown

工場出荷時設定 Unknown

オートネゴシエーション ステータス

ナビゲーション	☰☰ システム → 接続性 → Ethernet → ポート情報 → オートネゴシエーション ステータス (170046)
ユーザーインターフェイス	<ul style="list-style-type: none"> ■ アイドル ■ In progress ■ Completed ■ エラー ■ 速度検知に失敗
工場出荷時設定	アイドル

受信パケット数

ナビゲーション	☰☰ システム → 接続性 → Ethernet → ポート情報 → 受信パケット数 (170049)
ユーザーインターフェイス	正の整数
工場出荷時設定	0

送信パケット数

ナビゲーション	☰☰ システム → 接続性 → Ethernet → ポート情報 → 送信パケット数 (170050)
ユーザーインターフェイス	正の整数
工場出荷時設定	0

受信に失敗したパケット数

ナビゲーション	☰☰ システム → 接続性 → Ethernet → ポート情報 → 受信に失敗したパケット数 (170051)
ユーザーインターフェイス	正の整数
工場出荷時設定	0

送信失敗パケット数

ナビゲーション	 システム → 接続性 → Ethernet → ポート情報 → 送信失敗パケット数 (170052)
ユーザーインターフェイス	正の整数
工場出荷時設定	0

「WLAN」サブメニュー

ナビゲーション  システム → 接続性 → WLAN

「設定」サブメニュー

ナビゲーション  システム → 接続性 → WLAN → 設定

WLAN 

ナビゲーション	 システム → 接続性 → WLAN → 設定 → WLAN (1860012)
説明	ワイレス LAN を有効あるいは無効にします。
選択	<ul style="list-style-type: none"> ■ 無効 ■ 有効
工場出荷時設定	有効

WLAN モード 

ナビゲーション	 システム → 接続性 → WLAN → 設定 → WLAN モード (1860025)
説明	WLAN のモードを選択。
選択	WLAN アクセスポイント
工場出荷時設定	WLAN アクセスポイント

SSID 名



ナビゲーション システム → 接続性 → WLAN → 設定 → SSID 名 (1860035)

説明 ユーザ定義の SSID 名 (最大 32 文字)を入力。

ユーザー入力 数字、英字、特殊文字からなる文字列 (32)

ネットワークセキュリティ



ナビゲーション システム → 接続性 → WLAN → 設定 → ネットワークセキュリティ (1860036)

説明 Select the security type of the WLAN interface.。

選択

- WPA2 Personal
- WPA2/WPA3 Personal

工場出荷時設定 WPA2 Personal

WLAN のパスワード



ナビゲーション システム → 接続性 → WLAN → 設定 → WLAN のパスワード (1860037)

説明 ネットワークキー (8 から 32 文字)を入力。

ユーザー入力 数字、英字、特殊文字からなる文字列 (63)

2.4 GHz WLAN チャンネル



ナビゲーション システム → 接続性 → WLAN → 設定 → 2.4 GHz WLAN チャンネル (1860038)

説明 Enter WLAN channel for 2.4 GHz.。

ユーザー入力 1~11

工場出荷時設定 6

WLAN IP アドレス





ナビゲーション システム → 接続性 → WLAN → 設定 → WLAN IP アドレス (1860039)

説明 機器の WLAN インタフェースの IP アドレスを入力。

ユーザー入力 数字、英字、特殊文字からなる文字列 (15)

工場出荷時設定 192.168.2.212

WLAN サブネット



ナビゲーション   システム → 接続性 → WLAN → 設定 → WLAN サブネット (1860040)

説明 機器の WLAN インタフェースのサブネットマスクを入力します。

ユーザー入力 数字、英字、特殊文字からなる文字列 (15)

工場出荷時設定 255.255.255.0

出力レベル

ナビゲーション   システム → 接続性 → WLAN → 設定 → 出力レベル (1860042)

説明 Set the transmit power level of the WLAN signal.。

- 選択
- ロー
 - ミディアム
 - ハイ

工場出荷時設定 ハイ

適用

ナビゲーション   システム → 接続性 → WLAN → 設定 → 適用

説明 Click the "Apply" button. All changed WLAN settings will be accepted and activated in the device.

「情報」サブメニュー

ナビゲーション  システム → 接続性 → WLAN → 情報

WLAN の MAC アドレス

ナビゲーション	 システム → 接続性 → WLAN → 情報 → WLAN の MAC アドレス (1860013)
説明	Displays the MAC address of the WLAN interface of the device.。
ユーザーインターフェイス	数字、英字、特殊文字からなる文字列
工場出荷時設定	FF-FF-FF-FF-FF-FF

「Bluetooth センサ」サブメニュー



ナビゲーション  システム → 接続性 → Bluetooth センサ



Bluetooth 1～2

ナビゲーション	 システム → 接続性 → Bluetooth センサ → Bluetooth 1～2 (2830028-1～2)
説明	Bluetooth 機能有効もしくは無効にしてください。
選択	<ul style="list-style-type: none"> ■ 無効 ■ 有効
工場出荷時設定	有効

「HART マスタ」サブメニュー

ナビゲーション  システム → 接続性 → HART マスタ

HART マスタ 	
ナビゲーション	 システム → 接続性 → HART マスタ → HART マスタ (3340007)
選択	<ul style="list-style-type: none"> ■ プライマリマスタ ■ セカンダリマスタ
工場出荷時設定	セカンダリマスタ

プリアンブル数 	
ナビゲーション	 システム → 接続性 → HART マスタ → プリアンブル数 (3340008)
ユーザー入力	3～20
工場出荷時設定	5

3.4.4 「Web サーバ」サブメニュー

ナビゲーション  システム → Web サーバ

Web サーバ 機能 	
ナビゲーション	 システム → Web サーバ → Web サーバ 機能 (170036)
説明	<p>Activate or deactivate webserver function (http or https)</p> <p>http: unencrypted data transfer, recommended only for internal network. https: encrypted data transfer between web browser and device, higher data security.</p>
選択	<ul style="list-style-type: none"> ■ オフ ■ オン (http / https) ■ オン (https のみ)
工場出荷時設定	オン (http / https)

ポート

ナビゲーション	システム → Web サーバ → ポート (170081)
説明	Enter TCP/IP communication port (max. 5 digits). If the network is protected by a firewall, this port may have to be released.。
ユーザー入力	80～4999
工場出荷時設定	80

Port https

ナビゲーション	システム → Web サーバ → Port https (170114)
説明	Enter TCP/IP communication port (max. 5 digits). If the network is protected by a firewall, this port may have to be released.。
ユーザー入力	81～4999
工場出荷時設定	443

3.4.5 「表示」サブメニュー

ナビゲーション システム → 表示

明るさ

ナビゲーション	システム → 表示 → 明るさ (160107)
説明	明るさを調整します。
ユーザー入力	10～100 %
工場出荷時設定	70 %

言語

ナビゲーション	システム → 表示 → 言語 (160024)
説明	表示言語を設定。

選択	<ul style="list-style-type: none"> ■ English ■ Deutsch ■ Français ■ Español ■ Italiano ■ Nederlands ■ Portuguesa ■ Polski ■ русский язык (Russian) ■ Svenska ■ Türkçe ■ 中文 (Chinese) ■ 日本語 (Japanese) ■ 한국어 (Korean) ■ Bahasa Indonesia ■ čeština (Czech)
----	---

工場出荷時設定 English

区切り記号

ナビゲーション  システム → 表示 → 区切り記号 (160031)

説明 数値表示の桁区切り記号を選択。

選択

- .
- ,

工場出荷時設定 ,

ディスプレイをオフにする

ナビゲーション  システム → 表示 → ディスプレイをオフにする (160108)

説明 Without operating the display it is automatically switched off after the set time..

選択

- まったくない
- 10 分後
- 20 分後
- 30 分後
- 1 時間後

工場出荷時設定 まったくない

ディスプレイ オン
**ナビゲーション**

システム → 表示 → ディスプレイ オン (160109)

説明

Selection of the diagnostic event at which the display switches on automatically..

選択

- 故障 (F)
- 機能チェック (C)
- 仕様範囲外 (S)
- メンテナンスが必要 (M)
- リミット値違反

操作ロック
**ナビゲーション**

システム → 表示 → 操作ロック (160127)

説明

Without operating the display it is automatically locked after the set time.

To unlock, tap the screen and trace the specified sequence of dots with your finger, starting with the arrow.

選択

- まったくない
- 2 分後
- 5 分後
- 10 分後
- 15 分後

工場出荷時設定

まったくない

配色
**ナビゲーション**

システム → 表示 → 配色 (160079)

説明

好みの配色を選択します。

選択

- 明るい
- 暗い

工場出荷時設定

暗い

3.4.6 「日時」サブメニュー

ナビゲーション  システム → 日時

「プロパティ」サブメニュー

ナビゲーション  システム → 日時 → プロパティ

日時

ナビゲーション	 システム → 日時 → プロパティ → 日時 (2850008)
説明	入力されたデータと時間を表示します。
ユーザーインターフェイス	日 (d)、時間 (h)、分 (m)、秒 (s)
工場出荷時設定	0

「サマータイムへ切り替え」サブメニュー



ナビゲーション  システム → 日時 → サマータイムへ切り替え



モード



ナビゲーション	 システム → 日時 → サマータイムへ切り替え → モード (2850020)
説明	Function of summer / normal time changeover.。
選択	<ul style="list-style-type: none"> ■ オフ ■ ユーザ定義 ■ 自動 ヨーロッパ ■ Automatic USA
工場出荷時設定	自動 ヨーロッパ

「夏時間を開始する」サブメニュー

ナビゲーション  システム → 日時 → サマータイムへ切り替え → 夏時間を開始する

発生	
ナビゲーション	 システム → 日時 → サマータイムへ切り替え → 夏時間を開始する → 発生 (2850022)
説明	Day in the selected month, when the changeover from standard time to daylight saving time takes place in spring.。
選択	<ul style="list-style-type: none"> ■ 1. ■ 2. ■ 3. ■ 4. ■ 最後
工場出荷時設定	最後

日	
ナビゲーション	 システム → 日時 → サマータイムへ切り替え → 夏時間を開始する → 日 (2850023)
説明	Day of the week when the changeover from standard time to daylight saving time takes place in spring.。
選択	<ul style="list-style-type: none"> ■ 日曜日 ■ 月曜日 ■ 火曜日 ■ 水曜日 ■ 木曜日 ■ 金曜日 ■ 土曜日
工場出荷時設定	日曜日

月	
ナビゲーション	 システム → 日時 → サマータイムへ切り替え → 夏時間を開始する → 月 (2850024)
説明	Month when the changeover from standard time to daylight saving time takes place in spring.。

- 選択
- 1月
 - 2月
 - 3月
 - 4月
 - 5月
 - 6月
 - 7月
 - 8月
 - 9月
 - 10月
 - 11月
 - 12月

工場出荷時設定 3月

時間



ナビゲーション システム → 日時 → サマータイムへ切り替え → 夏時間を開始する → 時間 (2850025)

説明 Point in time at which on the day of the changeover from standard time to daylight saving time the clock is advanced by 1 hour.。

ユーザー入力 00:00～24:00

工場出荷時設定 02:00

次の切り替え

ナビゲーション システム → 日時 → サマータイムへ切り替え → 夏時間を開始する → 次の切り替え (2850026)



説明 Displays the date when the daylight saving time changeover is performed next spring.。



ユーザーインターフェイス 数字、英字、特殊文字からなる文字列

「サマータイム終了」サブメニュー

ナビゲーション  システム → 日時 → サマータイムへ切り替え → サマータイム終了 → 発生 (2850031)

発生	
ナビゲーション	 システム → 日時 → サマータイムへ切り替え → サマータイム終了 → 発生 (2850031)
説明	Day of the week when the changeover from daylight saving time to standard time takes place in autumn.。
選択	<ul style="list-style-type: none"> ■ 1. ■ 2. ■ 3. ■ 4. ■ 最後
工場出荷時設定	最後

日	
ナビゲーション	 システム → 日時 → サマータイムへ切り替え → サマータイム終了 → 日 (2850032)
説明	Day of the week when the changeover from daylight saving time to standard time takes place in autumn.。
選択	<ul style="list-style-type: none"> ■ 日曜日 ■ 月曜日 ■ 火曜日 ■ 水曜日 ■ 木曜日 ■ 金曜日 ■ 土曜日
工場出荷時設定	日曜日

月	
ナビゲーション	 システム → 日時 → サマータイムへ切り替え → サマータイム終了 → 月 (2850033)
説明	Month when the changeover from daylight saving time to standard time takes place in autumn.。

- 選択
- 1月
 - 2月
 - 3月
 - 4月
 - 5月
 - 6月
 - 7月
 - 8月
 - 9月
 - 10月
 - 11月
 - 12月

工場出荷時設定 10月

時間



ナビゲーション システム → 日時 → サマータイムへ切り替え → サマータイム終了 → 時間 (2850034)

説明 Point in time at which on the day of the changeover from daylight saving time to standard time the clock is set back by 1 hour.。

ユーザー入力 00:00～24:00

工場出荷時設定 03:00

次の切り替え

ナビゲーション システム → 日時 → サマータイムへ切り替え → サマータイム終了 → 次の切り替え (2850035)

説明 Displays the date when the daylight saving time to standard time changeover is performed next autumn.。

ユーザーインターフェイス 数字、英字、特殊文字からなる文字列

「現場表示器の日付/時刻設定」サブメニュー

ナビゲーション  システム → 日時 → 現場表示器の日付/時刻設定時間帯 

ナビゲーション

 システム → 日時 → 現場表示器の日付/時刻設定 → 時間帯 (2850013)

説明

時間帯を選択します。

選択

- Baker 島
- Midway 島、サモア
- ハワイ
- Marquesas 島
- アラスカ
- ロスアンゼルス、バンクーバー
- デンバー、フェニックス
- シカゴ、メキシコシティ
- ニューヨーク、トロント
- Caracas, La Paz
- ニューファンドランド
- ブエノスアイレス、ブラジリア
- Mid Atlantic
- カーボベルデ共和国
- ロンドン、リスボン
- ベルリン、ローマ、パリ
- アテネ、カイロ、キエフ
- クウェート、モスクワ
- テヘラン
- アブダビ、Tiflis
- Kabul
- イスラマバード、カラチ
- ニューデリー
- Kathmandu
- Astana、ダッカ
- Pyinmana, Cocos 島
- バンコク、ジャカルタ
- シンガポール、北京
- オーストラリア中央西部
- ソウル、東京
- アデレード、ダーウィン
- ブリスベン、キャンベラ
- Magadan、ソロモン諸島
- オークランド、Wellington
- Chatham 島
- Nuku'alofa
- クリスマス島

工場出荷時設定

ロンドン、リスボン

日付の設定



ナビゲーション	システム → 日時 → 現場表示器の日付/時刻設定 → 日付の設定 (2850010)
説明	Set the current date manually if automatic time synchronization is not used.。
工場出荷時設定	0

時間の設定



ナビゲーション	システム → 日時 → 現場表示器の日付/時刻設定 → 時間の設定 (2850011)
説明	Set the current time manually if automatic time synchronization is not used.。
ユーザー入力	日 (d)、時間 (h)、分 (m)、秒 (s)
工場出荷時設定	0

「時刻同期」サブメニュー

ナビゲーション システム → 日時 → 時刻同期

NTP



ナビゲーション	システム → 日時 → 時刻同期 → NTP (2850050)
説明	Activate or deactivate automatic date and time synchronization for the device via NTP. If enabled, select the time interval.。
選択	<ul style="list-style-type: none"> ■ オフ ■ 15 分毎 ■ 30 分毎 ■ 1 時間に 1 回 ■ 1 日に 1 回
工場出荷時設定	オフ

NTP サーバー 1**ナビゲーション**

 システム → 日時 → 時刻同期 → NTP サーバー 1 (2850051)

説明

Enter the address or IP address of the NTP server. Additional information: The domain name server (DNS) must be configured beforehand.

ユーザー入力

数字、英字、特殊文字からなる文字列 (60)

NTP サーバー 2**ナビゲーション**

 システム → 日時 → 時刻同期 → NTP サーバー 2 (2850052)

説明

Displays the automatically determined IP address of the NTP server. Additional information: DHCP must be enabled for this.

ユーザーインターフェイス

数字、英字、特殊文字からなる文字列

3.4.7 「ジオロケーション」サブメニュー

ナビゲーション  システム → ジオロケーション

プロセス単位タグ**ナビゲーション**

 システム → ジオロケーション → プロセス単位タグ (2160030)

説明

機器が設置されたプロセスユニットを入力してください。

ユーザー入力

数字、英字、特殊文字からなる文字列 (32)

工場出荷時設定

??

位置/説明**ナビゲーション**

 システム → ジオロケーション → 位置/説明 (2160031)

説明

機器を設置できる場所に関する情報を入力してください。

ユーザー入力

数字、英字、特殊文字からなる文字列 (32)

工場出荷時設定 ???

経度 🔒

ナビゲーション 📍📍 システム → ジオロケーション → 経度 (2160032)

説明 機器の場所を示す経度座標を入力してください。

ユーザー入力 -180.0~180.0°

工場出荷時設定 0.0°

緯度 🔒

ナビゲーション 📍📍 システム → ジオロケーション → 緯度 (2160033)

説明 機器の場所を示す緯度座標を入力してください。

ユーザー入力 -90.0~90.0°

工場出荷時設定 0.0°

高度 🔒

ナビゲーション 📍📍 システム → ジオロケーション → 高度 (2160034)

説明 機器の場所を示す高度データを入力してください。

ユーザー入力 符号付き浮動小数点数

工場出荷時設定 0.0 m

ロケーション方式 🔒

ナビゲーション 📍📍 システム → ジオロケーション → ロケーション方式 (2160035)

説明 地理的位置を特定するためのデータフォーマットを選択してください。

- 選択
- No fix
 - GPS or Standard Positioning Service fix
 - Differential GPS fix
 - Precise positioning service (PPS) fix
 - Real Time Kinetic (RTK) fixed solution

- Real Time Kinetic (RTK) float solution
- Estimated dead reckoning
- Manual input mode
- Simulation Mode

工場出荷時設定 Manual input mode

3.4.8 「情報」サブメニュー

ナビゲーション   システム → 情報

機器名

ナビゲーション   システム → 情報 → 機器名 (0020)

説明 変換器の名称の表示。

ユーザーインターフェイス 数字、英字、特殊文字からなる文字列

工場出荷時設定 FMA90

製造者

ナビゲーション   システム → 情報 → 製造者 (0023)

説明 製造者を表示します。

ユーザーインターフェイス 数字、英字、特殊文字からなる文字列

工場出荷時設定 Endress+Hauser

シリアル番号

ナビゲーション   システム → 情報 → シリアル番号 (0027)

説明 機器のシリアル番号の表示。

ユーザーインターフェイス 数字、英字、特殊文字からなる文字列

オーダーコード



ナビゲーション システム → 情報 → オーダーコード (0030)

説明 機器のオーダーコードの表示。

ユーザーインターフェイス 数字、英字、特殊文字からなる文字列

ファームウェアのバージョン

ナビゲーション システム → 情報 → ファームウェアのバージョン (0024)

説明 ファームウェアバージョンの表示。

ユーザーインターフェイス 数字、英字、特殊文字からなる文字列

拡張オーダーコード 1



ナビゲーション システム → 情報 → 拡張オーダーコード 1 (0050)

説明 拡張オーダーコードの 1 番目の部分を表示。

ユーザーインターフェイス 数字、英字、特殊文字からなる文字列

拡張オーダーコード 2



ナビゲーション システム → 情報 → 拡張オーダーコード 2 (0051)

説明 拡張オーダーコードの 2 番目の部分を表示。

ユーザーインターフェイス 数字、英字、特殊文字からなる文字列

拡張オーダーコード 3





ナビゲーション システム → 情報 → 拡張オーダーコード 3 (0052)

説明 拡張オーダーコードの 3 番目の部分を表示。



ユーザーインターフェイス 数字、英字、特殊文字からなる文字列

XML build number

ナビゲーション   システム → 情報 → XML build number (0066)

ユーザーインターフェイス 正の整数

デバイス・ファームウェアのリビジョン拡張

ナビゲーション   システム → 情報 → デバイス・ファームウェアのリビジョン拡張 (0026)

説明 Displays the optional extension of the device firmware version.。

ユーザーインターフェイス 数字、英字、特殊文字からなる文字列

バッテリーの電圧

ナビゲーション   システム → 情報 → バッテリーの電圧 (3310256)



説明 現在供給されているバッテリー電圧を示します。

ユーザーインターフェイス 符号付き浮動小数点数

「センサー 1~2」サブメニュー

ナビゲーション   システム → 情報 → センサー 1~2

製造者 ID

ナビゲーション   システム → 情報 → センサー 1~2 → 製造者 ID (3370010-1~2)

説明 Displays the connected sensor's manufacturer ID registered with the HART FieldComm Group.。

ユーザーインターフェイス 0~65535

工場出荷時設定 0

製造者



ナビゲーション   システム → 情報 → センサー 1~2 → 製造者 (3370011-1~2)

説明 製造者を表示します。

ユーザーインターフェイス 数字、英字、特殊文字からなる文字列

工場出荷時設定 ???

機器名



ナビゲーション   システム → 情報 → センサー 1~2 → 機器名 (3370013-1~2)

説明 Displays the device name of the connected sensor. It can also be found on the nameplate..

ユーザーインターフェイス 数字、英字、特殊文字からなる文字列

工場出荷時設定 ??????????????????

シリアル番号

ナビゲーション   システム → 情報 → センサー 1~2 → シリアル番号 (3370047-1~2)

説明 Displays the serial number of the connected sensor. It can be used to identify the device..

ユーザーインターフェイス 数字、英字、特殊文字からなる文字列

工場出荷時設定 ??????????????????

ファームウェアのバージョン

ナビゲーション	☰☰ システム → 情報 → センサー 1~2 → ファームウェアのバージョン (3370049-1~2)
説明	Displays the firmware version of the connected sensor.。
ユーザーインターフェイス	数字、英字、特殊文字からなる文字列
工場出荷時設定	??????????????????

ハードウェアリビジョン

ナビゲーション	☰☰ システム → 情報 → センサー 1~2 → ハードウェアリビジョン (3370048-1~2)
説明	Displays the hardware revision of the device.。
ユーザーインターフェイス	数字、英字、特殊文字からなる文字列
工場出荷時設定	??????????????????

Order ident

ナビゲーション	☰☰ システム → 情報 → センサー 1~2 → Order ident (3370050-1~2)
説明	Displays information to the order ident of the connected Endress+Hauser sensor.。
ユーザーインターフェイス	数字、英字、特殊文字からなる文字列
工場出荷時設定	??????????????????

拡張オーダーコード 1

ナビゲーション	☰☰ システム → 情報 → センサー 1~2 → 拡張オーダーコード 1 (3370051)
説明	拡張オーダーコードの 1 番目の部分を表示。
ユーザーインターフェイス	数字、英字、特殊文字からなる文字列
工場出荷時設定	??????????????????

拡張オーダーコード 2

ナビゲーション	 システム → 情報 → センサー 1~2 → 拡張オーダーコード 2 (3370052)
説明	拡張オーダーコードの 2 番目の部分を表示。
ユーザーインターフェイス	数字、英字、特殊文字からなる文字列
工場出荷時設定	????????????????????

拡張オーダーコード 3

ナビゲーション	 システム → 情報 → センサー 1~2 → 拡張オーダーコード 3 (3370053)
説明	拡張オーダーコードの 3 番目の部分を表示。
ユーザーインターフェイス	数字、英字、特殊文字からなる文字列
工場出荷時設定	????????????????????

機器 ID

ナビゲーション	 システム → 情報 → センサー 1~2 → 機器 ID (3370014-1~2)
ユーザーインターフェイス	正の整数
工場出荷時設定	0

機器タイプ

ナビゲーション	 システム → 情報 → センサー 1~2 → 機器タイプ (3370012-1~2)
説明	Displays the device type of the connected sensor if the manufacturer is not Endress +Hauser.。
ユーザーインターフェイス	0~65535
工場出荷時設定	0

「CPU」サブメニュー

ナビゲーション  システム → 情報 → CPU

Operating system

ナビゲーション  システム → 情報 → CPU → Operating system (3310200)

ユーザーインターフェイス 数字、英字、特殊文字からなる文字列

WLAN

ナビゲーション  システム → 情報 → CPU → WLAN (1860057)

ユーザーインターフェイス 数字、英字、特殊文字からなる文字列

Application

ナビゲーション  システム → 情報 → CPU → Application (3310201)

ユーザーインターフェイス 数字、英字、特殊文字からなる文字列

Local-HMI

ナビゲーション  システム → 情報 → CPU → Local-HMI (3310202)

ユーザーインターフェイス 数字、英字、特殊文字からなる文字列

Web-HMI

ナビゲーション  システム → 情報 → CPU → Web-HMI (3310203)

ユーザーインターフェイス 数字、英字、特殊文字からなる文字列

Web-HMI server

ナビゲーション  システム → 情報 → CPU → Web-HMI server (3310205)

ユーザーインターフェイス 数字、英字、特殊文字からなる文字列

D-Bus

ナビゲーション  システム → 情報 → CPU → D-Bus (3310204)

ユーザーインターフェイス 数字、英字、特殊文字からなる文字列

ハードウェアのバージョン

ナビゲーション  システム → 情報 → CPU → ハードウェアのバージョン (3310037)

説明 モジュールのハードウェアバージョンを表示します。

ユーザーインターフェイス 数字、英字、特殊文字からなる文字列

「電源」サブメニュー

ナビゲーション  システム → 情報 → 電源

モジュール名

ナビゲーション  システム → 情報 → 電源 → モジュール名 (10023)

説明 モジュール名の表示。

ユーザーインターフェイス 数字、英字、特殊文字からなる文字列



シリアル番号

ナビゲーション   システム → 情報 → 電源 → シリアル番号 (10024)

説明 モジュールのシリアル番号表示。



ユーザーインターフェイス 数字、英字、特殊文字からなる文字列

部品番号

ナビゲーション   システム → 情報 → 電源 → 部品番号 (10021)

ユーザーインターフェイス 数字、英字、特殊文字からなる文字列



ハードウェアのバージョン

ナビゲーション   システム → 情報 → 電源 → ハードウェアのバージョン (10020)

説明 モジュールのハードウェアバージョンを表示します。

ユーザーインターフェイス 数字、英字、特殊文字からなる文字列



ファームウェアのバージョン

ナビゲーション   システム → 情報 → 電源 → ファームウェアのバージョン (10048)

説明 モジュールのファームウェアバージョンを表示します。

ユーザーインターフェイス 数字、英字、特殊文字からなる文字列



ファームウェアビルド番号

ナビゲーション   システム → 情報 → 電源 → ファームウェアビルド番号 (10054)

説明 モジュールファームウェアのビルド番号表示。

ユーザーインターフェイス 数字、英字、特殊文字からなる文字列

ブートローダリビジョン



ナビゲーション   システム → 情報 → 電源 → ブートローダリビジョン (10059)

ユーザーインターフェイス 数字、英字、特殊文字からなる文字列

「スロット 1 ... 2」サブメニュー

ナビゲーション   システム → 情報 → スロット 1 ... 2



モジュール名

ナビゲーション   システム → 情報 → スロット 1 ... 2 → モジュール名 (10023)

説明 モジュール名の表示。

ユーザーインターフェイス 数字、英字、特殊文字からなる文字列



シリアル番号

ナビゲーション   システム → 情報 → スロット 1 ... 2 → シリアル番号 (10024)

説明 モジュールのシリアル番号表示。



ユーザーインターフェイス 数字、英字、特殊文字からなる文字列

部品番号

ナビゲーション   システム → 情報 → スロット 1 ... 2 → 部品番号 (10021)

ユーザーインターフェイス 数字、英字、特殊文字からなる文字列



ハードウェアのバージョン

ナビゲーション   システム → 情報 → スロット 1 ... 2 → ハードウェアのバージョン (10020)



説明 モジュールのハードウェアバージョンを表示します。

ユーザーインターフェイス 数字、英字、特殊文字からなる文字列

「ファームウェア 1 ... 2」サブメニュー

ナビゲーション   システム → 情報 → スロット 1 ... 2 → ファームウェア 1 ... 2



ファームウェアのバージョン

ナビゲーション   システム → 情報 → スロット 1 ... 2 → ファームウェア 1 ... 2 → ファームウェアのバージョン (10048)

説明 モジュールのファームウェアバージョンを表示します。

ユーザーインターフェイス 数字、英字、特殊文字からなる文字列



ファームウェアビルド番号

ナビゲーション   システム → 情報 → スロット 1 ... 2 → ファームウェア 1 ... 2 → ファームウェアビルド番号 (10054)

説明 モジュールファームウェアのビルド番号表示。

ユーザーインターフェイス 数字、英字、特殊文字からなる文字列

ブートローダリビジョン

ナビゲーション   システム → 情報 → スロット 1 ... 2 → ファームウェア 1 ... 2 → ブートローダリビジョン (10059)

ユーザーインターフェイス 数字、英字、特殊文字からなる文字列

3.4.9 「ハードウェア構成」サブメニュー

ナビゲーション  システム → ハードウェア構成

ハウジングスタイル

ナビゲーション  システム → ハードウェア構成 → ハウジングスタイル (3070007)

説明 Hardware or software option.

ユーザーインターフェイス

- DIN レール
- パネル
- フィールドハウジング

表示

ナビゲーション  システム → ハードウェア構成 → 表示 (3070008)

説明 Hardware or software option.

ユーザーインターフェイス

- いいえ
- 3.5 インチ TFT タッチ

センサ接続

ナビゲーション  システム → ハードウェア構成 → センサ接続 (3070009)

説明 Hardware or software option.

ユーザーインターフェイス

- 1x 4 ... 20 mA
- 2x 4 ... 20 mA

電流出力

ナビゲーション  システム → ハードウェア構成 → 電流出力 (3070024)

説明 Hardware or software option.

ユーザーインターフェイス

- 4-20mA × 1
- 4-20mA × 2

デジタル入力

ナビゲーション  システム → ハードウェア構成 → デジタル入力 (3070011)

説明 Hardware or software option。

ユーザーインターフェイス ■ いいえ
 ■ 4

オープンコレクタ

ナビゲーション  システム → ハードウェア構成 → オープンコレクタ (3070012)

説明 Hardware or software option。

ユーザーインターフェイス ■ 1
 ■ 3

リレー出力

ナビゲーション  システム → ハードウェア構成 → リレー出力 (3070010)

説明 Hardware or software option。

ユーザーインターフェイス ■ 1
 ■ 5

電源

ナビゲーション  システム → ハードウェア構成 → 電源 (3070014)

説明 Hardware or software option。

ユーザーインターフェイス ■ 100-230V (85-253V) AC (50/60Hz)
 ■ 10.5-32V DC

LAN ports

ナビゲーション  システム → ハードウェア構成 → LAN ports (3070020)

説明 Hardware or software option。

-
- | | |
|--------------|---|
| ユーザーインターフェイス | <ul style="list-style-type: none">▪ Single port▪ Dual port |
|--------------|---|

WLAN

ナビゲーション  システム → ハードウェア構成 → WLAN (1860022)

説明 Displays whether the WLAN option is available..

- | | |
|--------------|--|
| ユーザーインターフェイス | <ul style="list-style-type: none">▪ いいえ▪ はい |
|--------------|--|

3.4.10 「ソフトウェア設定」サブメニュー

ナビゲーション  システム → ソフトウェア設定

CRC デバイス設定

ナビゲーション  システム → ソフトウェア設定 → CRC デバイス設定 (3310033)

説明 Checksum over the device configuration..

- | | |
|--------------|------|
| ユーザーインターフェイス | 正の整数 |
|--------------|------|

保存された CRC デバイス設定

ナビゲーション  システム → ソフトウェア設定 → 保存された CRC デバイス設定 (3310034)

説明 Last stored configuration checksum. The delivery state is 0xFFFFFFFF, which means that the checksum was never stored..

- | | |
|--------------|------|
| ユーザーインターフェイス | 正の整数 |
|--------------|------|

タイムスタンプは CRC デバイス設定に保存されました

ナビゲーション	 システム → ソフトウェア設定 → タイムスタンプは CRC デバイス設定に保存されました (3310035)
説明	Timestamp when the CRC was last stored..
ユーザーインターフェイス	日 (d)、時間 (h)、分 (m)、秒 (s)

CRC デバイス設定の更新

ナビゲーション	 システム → ソフトウェア設定 → CRC デバイス設定の更新 (3310036)
選択	<ul style="list-style-type: none"> ■ いいえ ■ はい
工場出荷時設定	いいえ

SW オプションの有効化

ナビゲーション	 システム → ソフトウェア設定 → SW オプションの有効化 (3070064)
説明	アプリケーションパッケージのコードまたは他の再オーダした機能のコードを、有効化するために入力してください。
ユーザー入力	数字、英字、特殊文字からなる文字列 (30)

アプリケーション

ナビゲーション	 システム → ソフトウェア設定 → アプリケーション (3070015)
説明	Hardware or software option.
ユーザーインターフェイス	ユニバーサル





通信

ナビゲーション	 システム → ソフトウェア設定 → 通信 (3070013)
説明	Hardware or software option.



ユーザーインターフェイス	<ul style="list-style-type: none"> ■ No Fieldbus ■ HART ■ PROFINET ■ EtherNet/IP ■ Modbus TCP
--------------	--

3.5 視覚化



ナビゲーション  ビジュアライゼーション

グループ追加 	
ナビゲーション	 ビジュアライゼーション → グループ追加
ユーザー入力	ボタンをクリックしてグループを追加します。
グループ削除 	
ナビゲーション	 ビジュアライゼーション → グループ削除 (3310132)
説明	Created groups can be deleted again using the recycle bin icon.
選択	<ul style="list-style-type: none"> ■ いいえ ■ グループ 1 ■ グループ 2 ■ グループ 3 ■ グループ 4 ■ グループ 5 ■ グループ 6
工場出荷時設定	いいえ

3.5.1 「グループ 1~6」 サブメニュー

ナビゲーション   ビジュアライゼーション → グループ 1~6

説明



ナビゲーション   ビジュアライゼーション → グループ 1~6 → 説明 (3360008-1~6)

説明 Enter the label for the corresponding visualization group.

ユーザー入力 数字、英字、特殊文字からなる文字列 (32)

工場出荷時設定 Group 1

レイアウト

ナビゲーション   ビジュアライゼーション → グループ 1~6 → レイアウト (3360009-1~6)



説明 Selection of different design options for displaying measured values in a group. A maximum of 4 process values can be displayed with/without graphics.

選択

- 1 値
- 1 値 + グラフィック
- 2 値
- 2 値 + グラフィック
- 3 値
- 3 値 + グラフィック
- 4 値
- 4 値 + グラフィック
- 4 値 (2x2)
- 1 値大 + 1 値小
- 1 値大 + 2 値小
- 1 値大 + 3 値小

工場出荷時設定 1 値

グラフィック形式

ナビゲーション   ビジュアライゼーション → グループ 1~6 → グラフィック形式 (3360010-1~6)

説明 Selection of the format in which the process value graph is displayed.
The format can be selected as a curve diagram or as a vertical bar graph.

選択

- チャート
- バーグラフ垂直

工場出荷時設定

チャート

「値 1~4」 サブメニュー

ナビゲーション  ビジュアライゼーション → グループ 1~6 → グループ 1~6
→ 値 1~4

プロセス変数 1~4



ナビゲーション

 ビジュアライゼーション → グループ 1~6 → グループ 1~6 → 値 1~4 → プロセス変数 1~4 (3360020-1~4)

説明

Selection of the process value to be displayed in the visualization.

選択

- オフ
- Level 1 リニアライズ
- Level 2 リニアライズ
- 流量 1
- 流量 2
- レベル 1+レベル 2
- 平均レベル
- レベル 1-レベル 2
- レベル 2-レベル 1
- 流量 1+流量 2
- 平均流量
- 流量 1-流量 2
- 流量 2-流量 1
- backwater 比率
- 積算流量 1
- 積算流量 2
- 積算流量 1+2
- 積算平均流量
- 積算流量 1-2
- 積算流量 2-1
- 上流のレベル
- 下流のレベル
- 下流/上流の比率
- 差異 上流-下流
- デジタル入力 1
- デジタル入力 2
- デジタル入力 3
- デジタル入力 4
- リレー 1
- リレー 2
- リレー 3
- リレー 4
- リレー 5
- オープンコレクタ 1
- オープンコレクタ 2
- オープンコレクタ 3

工場出荷時設定 オフ

値 1~4 カラー



ナビゲーション ビジュアルイゼーション → グループ 1~6 → グループ 1~6 → 値 1~4 → 値 1~4 カラー (3360022-1~4)

説明 Selection of the color in which the associated process variable is displayed in the visualization.

選択

- マゼンタ
- シアン
- 緑色
- 黄色
- オレンジ
- 茶色
- 青色
- 灰色

工場出荷時設定 シアン

3.6 ヘルプ

- 機器の製品ページ：製品仕様、関連資料、スペアパーツ、アクセサリに関するウェブページ。
- トレーニング動画：アプリケーション、設定、手順や方法などを説明する動画にアクセスできるウェブページ。



www.addresses.endress.com
