

Information technique

Proline Promag P 300

Débitmètre électromagnétique



Débitmètre haute température pour applications de process avec un transmetteur compact, facilement accessible

Domaine d'application

- Le principe de mesure bidirectionnel est quasiment insensible à la pression, la masse volumique, la température et la viscosité
- Dédié aux applications chimiques et de process avec des liquides corrosifs

Caractéristiques de l'appareil

- Diamètre nominal : max. DN 600 (24")
- Tous les agréments Ex usuels
- Revêtement en PTFE ou PFA
- Boîtier compact à double compartiment avec jusqu'à 3 E/S
- Affichage rétroéclairé avec touches optiques et accès WLAN
- Afficheur séparé disponible

Principaux avantages

- Vaste domaine d'application - grand choix de matériaux en contact avec le produit
- Mesure de débit économe en énergie – pas de perte de charge due à la restriction du diamètre nominal
- Sans entretien – pas de pièces mobiles
- Accès total aux informations de process et de diagnostic – grand nombre d'E/S et Ethernet librement combinables
- Complexité et variété réduites – fonctionnalité E/S librement configurable
- Vérification intégrée – Heartbeat Technology

Sommaire





Informations relatives au document	4	Environnement	61
Symboles	4	Gamme de température ambiante	61
Principe de fonctionnement et architecture du système	5	Température de stockage	62
Principe de mesure	5	Humidité relative	62
Ensemble de mesure	6	Altitude limite	62
Architecture du système	7	Indice de protection	62
Fiabilité	7	Résistance aux vibrations et résistance aux chocs	62
Entrée	10	Charge mécanique	62
Variable mesurée	10	Compatibilité électromagnétique (CEM)	63
Gamme de mesure	10	Process	63
Dynamique de mesure	11	Gamme de température du produit	63
Signal d'entrée	11	Conductivité	64
Sortie	13	Diagramme de pression et de température	64
Variantes de sortie et d'entrée	13	Résistance aux dépressions	66
Signal de sortie	15	Limite de débit	67
Signal de défaut	21	Perte de charge	67
Charge	24	Pression du système	67
Données de raccordement Ex	24	Isolation thermique	67
Suppression des débits de fuite	26	Vibrations	68
Séparation galvanique	26	Magnétisme et électricité statique	68
Données spécifiques au protocole	26	Transactions commerciales	69
Alimentation électrique	35	Construction mécanique	69
Affectation des bornes	35	Dimensions en unités SI	69
Connecteurs d'appareil disponibles	36	Dimensions en unités US	77
Tension d'alimentation	38	Poids	83
Consommation électrique	38	Spécifications du tube de mesure	84
Consommation de courant	38	Matériaux	85
Coupage de courant	38	Nombre d'électrodes	87
Élément de protection contre les surintensités	38	Raccords process	87
Raccordement électrique	38	Rugosité de surface	87
Compensation de potentiel	44	Affichage et interface utilisateur	88
Bornes	48	Concept de configuration	88
Entrées de câble	48	Langues	88
Affectation des broches, connecteur d'appareil	49	Configuration sur site	88
Spécification de câble	51	Configuration à distance	89
Parafoudre	53	Interface service	96
Performances	53	Intégration réseau	97
Conditions de référence	53	Outils de configuration pris en charge	98
Écart de mesure maximal	53	Gestion des données par HistoROM	100
Reproductibilité	55	Certificats et agréments	101
Effet de la température ambiante	55	Marquage CE	101
Montage	56	Marquage UKCA	101
Emplacement de montage	56	Marquage RCM	101
Position de montage	58	Agrément Ex	101
Longueurs droites d'entrée et de sortie	59	Sécurité fonctionnelle	101
Adaptateurs	60	Certification HART	102
Instructions de montage spéciales	61	Certification FOUNDATION Fieldbus	102
		Certification PROFIBUS	102
		Certification EtherNet/IP	102
		Certification PROFINET	102
		Certification PROFINET sur Ethernet-APL	102
		Agrément radio	102

Directive sur les équipements sous pression (PED)	102
Certification supplémentaire	103
Normes et directives externes	103
Informations à fournir à la commande	104
Packs application	104
Fonctionnalité de diagnostic	104
Heartbeat Technology	104
Nettoyage	105
Serveur OPC-UA	105
Accessoires	105
Accessoires spécifiques à l'appareil	105
Accessoires spécifiques à la communication	106
Accessoires spécifiques à la maintenance	107
Composants système	108
Documentation	108
Documentation standard	108
Documentation complémentaire dépendant de l'appareil . .	109
Marques déposées	110





Informations relatives au document

Symboles









Symboles électriques

Symbole	Signification
	Courant continu
	Courant alternatif
	Courant continu et alternatif
	Borne de terre Une borne qui, dans la mesure où l'opérateur est concerné, est mise à la terre via un système de mise à la terre.
	Terre de protection (PE) Les bornes de terre doivent être raccordées à la terre avant de réaliser d'autres raccordements. Les bornes de terre se trouvent à l'intérieur et à l'extérieur de l'appareil : <ul style="list-style-type: none"> ▪ Borne de terre intérieure : la terre de protection est raccordée au réseau électrique. ▪ Borne de terre extérieure : l'appareil est raccordé au système de mise à la terre de l'installation.



Symboles spécifiques à la communication

Symbole	Signification
	Wireless Local Area Network (WLAN) Communication via un réseau local sans fil
	LED La LED est éteinte.
	LED La LED est allumée.
	LED La LED clignote.

Symboles pour certains types d'information

Symbole	Signification
	Autorisé Procédures, processus ou actions qui sont autorisés.
	À préférer Procédures, processus ou actions qui sont à préférer.
	Interdit Procédures, processus ou actions qui sont interdits.
	Conseil Indique des informations complémentaires.
	Renvoi à la documentation
	Renvoi à la page
	Renvoi au graphique
	Contrôle visuel

Symboles utilisés dans les graphiques

Symbole	Signification
1, 2, 3, ...	Repères
1, 2, 3, ...	Série d'étapes
A, B, C, ...	Vues
A-A, B-B, C-C, ...	Coupes
	Zone explosible
	Zone sûre (zone non explosible)
	Sens d'écoulement

Principe de fonctionnement et architecture du système

Principe de mesure

Selon la *loi d'induction selon Faraday*, une tension est induite dans un conducteur en déplacement dans un champ magnétique.

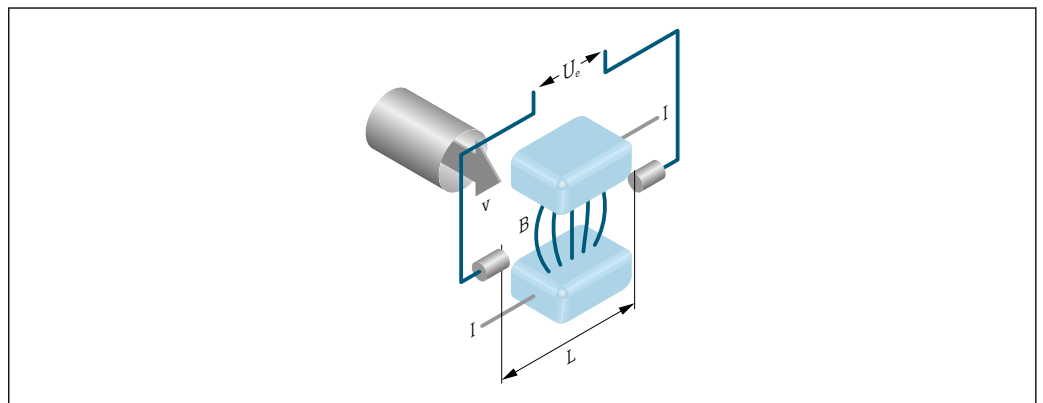

A0028962

- U_e Tension induite
- B Induction magnétique (champ magnétique)
- L Écart des électrodes
- I Courant
- v Vitesse d'écoulement

Dans le principe de mesure électromagnétique, le produit en mouvement est le conducteur mobile. La tension induite (U_e) est proportionnelle à la vitesse d'écoulement (v) et est amenée à l'amplificateur par le biais de deux électrodes de mesure. Le volume de débit (Q) est calculé via la section de conduite (A). Le champ magnétique est créé par un courant continu commuté de polarité alternative.

Formules de calcul

- Tension induite $U_e = B \cdot L \cdot v$
- Débit volumique $Q = A \cdot v$

Ensemble de mesure

L'appareil se compose d'un transmetteur et d'un capteur.

L'appareil est disponible en version compacte :

Le transmetteur et le capteur forment une unité mécanique.

Transmetteur

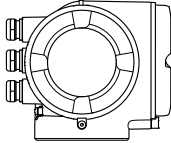
<p>Proline 300</p>  <p>A0026708</p>	<p>Versions de boîtier et matériaux :</p> <ul style="list-style-type: none"> ■ Boîtier du transmetteur Aluminium, revêtu : aluminium, AlSi10Mg, revêtu ■ Matériau de la fenêtre du boîtier du transmetteur : Aluminium, revêtu : verre <p>Configuration :</p> <ul style="list-style-type: none"> ■ Configuration de l'extérieur via afficheur local graphique (LCD) 4 lignes, rétroéclairé, avec touches optiques, guidée par menus (assistants "Make-it-run") pour une mise en service spécifique à l'application. ■ Via interface service ou interface WLAN : <ul style="list-style-type: none"> ■ Outils de configuration (p. ex. FieldCare, DeviceCare) ■ Serveur web (accès via navigateur web, p. ex. Microsoft Internet Explorer, Microsoft Edge)
---	---

Capteur

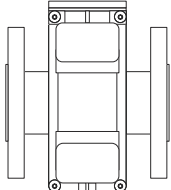
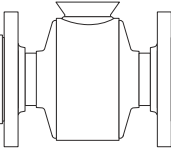
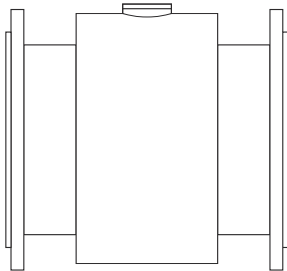
<p>Promag P</p> <p><i>Bride fixe avec boîtier demi-coque en aluminium : DN 15 ... 300 mm (½ ... 12 in)</i></p>  <p>A0017703</p> <p><i>Bride fixe avec boîtier entièrement soudé en acier au carbone : DN 25 ... 300 mm (1 ... 12 in)</i></p>  <p>A0022673</p> <p><i>Bride fixe avec boîtier entièrement soudé en acier au carbone : DN 350 ... 600 mm (14 ... 24 in)</i></p>  <p>A0017041</p>	<p>Gamme de diamètres nominaux : 15 ... 600 mm (½ ... 24 in) Matériaux → 85</p>
---	---

Architecture du système

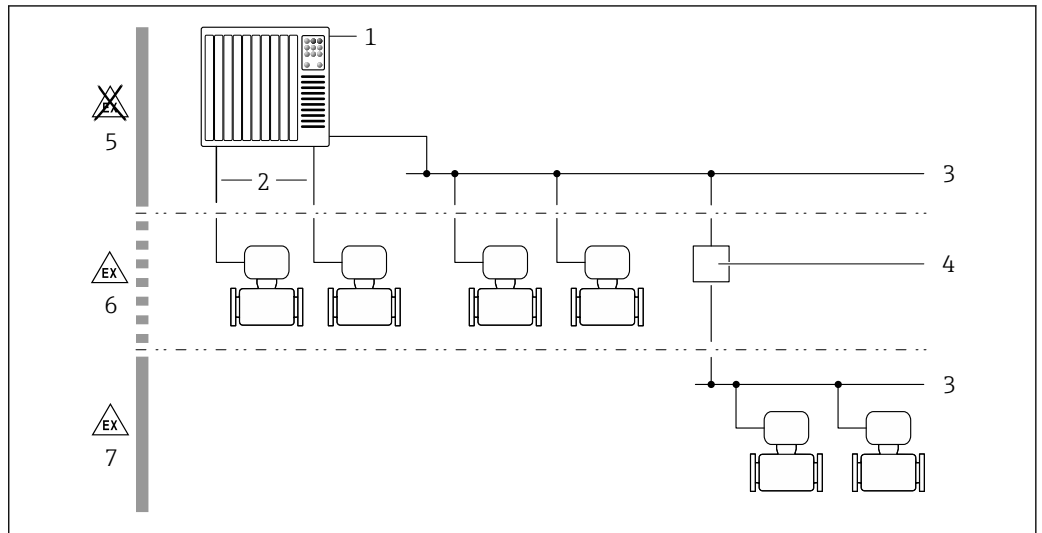

A0027512

1 Possibilités d'intégration d'appareils de mesure dans un système

- 1 Système d'automatisation (p. ex. API)
- 2 Câble de raccordement (0/4 à 20 mA HART, etc.)
- 3 Bus de terrain
- 4 Coupleur
- 5 Zone non explosible
- 6 Zone explosible : Zone 2 ; Class I, Division 2
- 7 Zone explosible : Zone 1 ; Class I, Division 1

Fiabilité

Sécurité informatique

La garantie du fabricant n'est valable que si le produit est monté et utilisé comme décrit dans le manuel de mise en service. Le produit dispose de mécanismes de sécurité pour le protéger contre toute modification involontaire des réglages.

Des mesures de sécurité informatique, permettant d'assurer une protection supplémentaire du produit et de la transmission de données associée, doivent être mises en place par les exploitants eux-mêmes conformément à leurs normes de sécurité.

Sécurité informatique spécifique à l'appareil

L'appareil propose toute une série de fonctions spécifiques permettant de soutenir des mesures de protection du côté utilisateur. Ces fonctions peuvent être configurées par l'utilisateur et garantissent une meilleure sécurité en cours de fonctionnement si elles sont utilisées correctement. La liste suivante donne un aperçu des principales fonctions :

Fonction/interface	Réglage par défaut	Recommandation
Protection en écriture via commutateur de verrouillage hardware → 8	Non activée	Sur une base individuelle après évaluation des risques
Code d'accès (s'applique également pour le login du serveur web ou la connexion FieldCare) → 8	Non activé (0000)	Attribuer un code d'accès personnalisé pendant la mise en service
WLAN (option de commande dans le module d'affichage)	Activée	Sur une base individuelle après évaluation des risques
Mode de sécurité WLAN	Activé (WPA2-PSK)	Ne pas modifier
Phrase de chiffrement WLAN (Mot de passe) → 8	Numéro de série	Affecter une phrase de chiffrement WLAN individuelle lors de la mise en service
Mode WLAN	Point d'accès	Sur une base individuelle après évaluation des risques

Fonction/interface	Réglage par défaut	Recommandation
Serveur web → 8	Activé	Sur une base individuelle après évaluation des risques
Interface service CDI-RJ45 → 9	Activée	-

Protection de l'accès via protection en écriture du hardware

L'accès en écriture aux paramètres d'appareil via l'afficheur local, le navigateur web ou l'outil de configuration (p. ex. FieldCare, DeviceCare) peut être désactivé via un commutateur de protection en écriture (commutateur DIP sur le module électronique principal). Lorsque la protection en écriture du hardware est activée, les paramètres ne sont accessibles qu'en lecture.

À la livraison de l'appareil, la protection en écriture du hardware est désactivée.

Protection de l'accès via un mot de passe

Différents mots de passe sont disponibles pour protéger l'accès en écriture aux paramètres de l'appareil ou accéder à l'appareil via l'interface WLAN.

- Code d'accès spécifique à l'utilisateur
Protection de l'accès en écriture aux paramètres de l'appareil via l'afficheur local, le navigateur web ou l'outil de configuration (p. ex. FieldCare, DeviceCare). Les droits d'accès sont clairement réglementés par l'utilisation d'un code d'accès propre à l'utilisateur.
- Passphrase WLAN
La clé de réseau protège une connexion entre une unité d'exploitation (p. ex. portable ou tablette) et l'appareil via l'interface WLAN qui peut être commandée en option.
- Mode infrastructure
Lorsque l'appareil fonctionne en mode infrastructure, la phrase de chiffrement WLAN (WLAN passphrase) correspond à la phrase de chiffrement WLAN configurée du côté opérateur.

Code d'accès spécifique à l'utilisateur

L'accès en écriture aux paramètres de l'appareil via l'afficheur local, le navigateur web ou l'outil de configuration (p. ex. FieldCare, DeviceCare) peut être protégé par le code d'accès modifiable, spécifique à l'utilisateur.

WLAN passphrase : Fonctionnement comme point d'accès WLAN

Une connexion entre une unité d'exploitation (par ex. portable ou tablette) et l'appareil via l'interface WLAN qui peut être commandée en option, est protégée par la clé de réseau. L'authentification WLAN de la clé de réseau est conforme à la norme IEEE 802.11.

À la livraison, la clé de réseau est prédéfinie selon l'appareil. Elle peut être modifiée via le sous-menu **WLAN settings** dans le paramètre **WLAN passphrase**.

Mode infrastructure

Une connexion entre l'appareil et le point d'accès WLAN est protégée par un identifiant SSID et une phrase de chiffrement du côté système. Pour l'accès, contacter l'administrateur système correspondant.

Remarques générales sur l'utilisation des mots de passe

- Le code d'accès et la clé de réseau fournis avec l'appareil doivent être modifiés pendant la mise en service pour des raisons de sécurité.
- Lors de la définition et de la gestion du code d'accès et de la clé de réseau, suivre les règles générales pour la création d'un mot de passe fort.
- L'utilisateur est responsable de la gestion et du bon traitement du code d'accès et de la clé de réseau.

Accès via serveur web

Le serveur web intégré peut être utilisé pour commander et configurer l'appareil via un navigateur web. La connexion est établie via l'interface service (CDI-RJ45) ou l'interface WLAN. Pour les versions d'appareil avec les protocoles de communication EtherNet/IP et PROFINET, la connexion peut également être établie via la borne de raccordement pour la transmission de signaux avec EtherNet/IP, PROFINET (connecteur RJ45), PROFINET sur Ethernet-APL (2 fils) ou Modbus TCP sur Ethernet-APL.

À la livraison de l'appareil, le serveur web est activé. Le serveur web peut être désactivé si nécessaire via le paramètre **Fonctionnalité du serveur web** (p. ex. après la mise en service).

Les informations sur l'appareil et son état peuvent être masquées sur la page de connexion. Cela évite tout accès non autorisé à ces informations.



Pour plus d'informations sur les paramètres de l'appareil, voir : Description des paramètres de l'appareil.

Accès via OPC-UA



Le pack application "OPC UA Server" est disponible pour la version d'appareil avec protocole de communication HART → 105.

L'appareil peut communiquer avec des clients OPC UA utilisant le pack application "OPC UA Server".

Le serveur OPC UA intégré dans l'appareil est accessible via le point d'accès WLAN à l'aide de l'interface WLAN - qui peut être commandée en option - ou l'interface service (CDI-RJ45) via le réseau Ethernet. Droits d'accès et autorisation selon configuration séparée.

Les modes de sécurité suivants sont pris en charge selon l'OPC UA Specification (IEC 62541) :

- Aucun
- Basic128Rsa15 – signé
- Basic128Rsa15 – signé et crypté

Accès via l'interface service (port 2) : CDI-RJ45

L'appareil peut être connecté à un réseau via l'interface service. Les fonctions spécifiques à l'appareil garantissent un fonctionnement sûr de l'appareil dans un réseau.

Il est recommandé d'utiliser les normes industrielles et directives en vigueur, qui ont été définies par les comités de sécurité nationaux et internationaux, tels qu'IEC/ISA62443 ou l'IEEE. Cela comprend des mesures de sécurité organisationnelles comme l'attribution de droits d'accès ainsi que des mesures techniques comme la segmentation du réseau.



PROFINET, Ethernet/IP :

L'appareil peut être intégré dans une topologie en anneau. L'appareil est intégré via la borne de raccordement pour la transmission de signaux, sortie 1 (port 1) et la borne de raccordement à l'interface service (port 2) → 96.



Pour plus d'informations sur le raccordement de transmetteurs avec agrément Ex de, voir le document séparé "Conseils de sécurité" (XA) relatif à l'appareil.

Exigences de sécurité avancées

Si l'est pas possible de satisfaire aux exigences spécifiées pour les mesures, il peut être nécessaire de prévoir d'autres mesures. Il peut s'agir, par exemple, d'une protection mécanique du produit contre les manipulations, le câblage, ou des mesures organisationnelles. Les appareils de mesure Proline peuvent être utilisés à l'air libre, par exemple. Le client doit prendre des mesures pour lutter contre l'altération physique des appareils de mesure Proline.

Une analyse supplémentaire est nécessaire si les appareils de mesure Proline sont intégrés dans un système différent. Tenir compte des indications suivantes :

- Le réseau de bus de terrain (OT) et le réseau d'entreprise (IT) doivent être strictement séparés.
- Endress+Hauser recommande la segmentation des réseaux de bus de terrain selon DIN IEC 62443-3-3.

Réseau

Prêter une attention particulière aux composants réseau utilisés, au routeur et aux commutateurs, par exemple. L'exploitant doit garantir l'intégrité des composants. L'accès au réseau doit être restreint par l'exploitant, si nécessaire.

Packs FDI

Des packs FDI signés peuvent être obtenus via www.fr.endress.com pour la configuration de l'appareil de terrain.

Formation des utilisateurs

Selon le scénario d'application, des utilisateurs non spécialisés dans ce domaine peuvent entrer en contact avec l'appareil. Nous recommandons que ces utilisateurs soient formés à l'utilisation sûre des terminaux, composants et/ou interfaces concernés et qu'ils soient sensibilisés aux questions de sécurité.

Entrée

Variable mesurée

Variabes mesurées directes

- Débit volumique (proportionnel à la tension induite)
- Conductivité électrique

Variabes mesurées calculées

- Débit massique
- Débit volumique corrigé

Gamme de mesure

Typique $v = 0,01 \dots 10 \text{ m/s}$ ($0,03 \dots 33 \text{ ft/s}$) avec la précision de mesure spécifiée

Valeurs caractéristiques du débit en unités SI : DN 15 à 125 ($\frac{1}{2}$ à 4")



Diamètre nominal		Débit recommandé Fin d'échelle min./max. ($v \sim$ $0,3/10 \text{ m/s}$) [dm ³ /min]	Réglages usine		
[mm]	[in]		Fin d'échelle sortie courant ($v \sim 2,5 \text{ m/s}$) [dm ³ /min]	Valeur d'impulsion ($\sim 2 \text{ imp./s}$) [dm ³]	Suppression des débits de fuite ($v \sim 0,04 \text{ m/s}$) [dm ³ /min]
15	$\frac{1}{2}$	4 ... 100	25	0,2	0,5
25	1	9 ... 300	75	0,5	1
32	–	15 ... 500	125	1	2
40	$1 \frac{1}{2}$	25 ... 700	200	1,5	3
50	2	35 ... 1 100	300	2,5	5
65	–	60 ... 2 000	500	5	8
80	3	90 ... 3 000	750	5	12
100	4	145 ... 4 700	1200	10	20
125	–	220 ... 7 500	1850	15	30

Valeurs caractéristiques du débit en unités SI : DN 150 à 600 (6 à 24")

Diamètre nominal		Débit recommandé Fin d'échelle min./ max. ($v \sim 0,3/10 \text{ m/s}$) [m ³ /h]	Réglages usine		
[mm]	[in]		Fin d'échelle sortie courant ($v \sim 2,5 \text{ m/s}$) [m ³ /h]	Valeur d'impulsion ($\sim 2 \text{ imp./s}$) [m ³]	Suppression des débits de fuite ($v \sim 0,04 \text{ m/s}$) [m ³ /h]
150	6	20 ... 600	150	0,03	2,5
200	8	35 ... 1 100	300	0,05	5
250	10	55 ... 1 700	500	0,05	7,5
300	12	80 ... 2 400	750	0,1	10
350	14	110 ... 3 300	1 000	0,1	15
400	16	140 ... 4 200	1 200	0,15	20
450	18	180 ... 5 400	1 500	0,25	25
500	20	220 ... 6 600	2 000	0,25	30
600	24	310 ... 9 600	2 500	0,3	40

Valeurs caractéristiques du débit en unités US : ½ - 24" (DN 15 - 600)

Diamètre nominal		Débit recommandé Fin d'échelle min./ max. (v ~ 0,3/10 m/s)	Réglages usine		
			Fin d'échelle sortie courant (v ~ 2,5 m/s)	Valeur d'impulsion (~ 2 imp./s)	Suppression des débits de fuite (v ~ 0,04 m/s)
[in]	[mm]	[gal/min]	[gal/min]	[gal]	[gal/min]
½	15	1,0 ... 27	6	0,1	0,15
1	25	2,5 ... 80	18	0,2	0,25
1 ½	40	7 ... 190	50	0,5	0,75
2	50	10 ... 300	75	0,5	1,25
3	80	24 ... 800	200	2	2,5
4	100	40 ... 1250	300	2	4
6	150	90 ... 2650	600	5	12
8	200	155 ... 4850	1200	10	15
10	250	250 ... 7500	1500	15	30
12	300	350 ... 10600	2400	25	45
14	350	500 ... 15000	3600	30	60
16	400	600 ... 19000	4800	50	60
18	450	800 ... 24000	6000	50	90
20	500	1000 ... 30000	7500	75	120
24	600	1400 ... 44000	10500	100	180



Gamme de mesure recommandée
 Limite de débit →  67
Dynamique de mesure

Supérieure à 1000 : 1

Signal d'entrée**Variantes de sortie et d'entrée**→  13**Valeurs mesurées externes**

Pour améliorer la précision de mesure de certaines variables mesurées ou pour pouvoir calculer le débit massique, le système d'automatisation peut enregistrer différentes valeurs mesurées en continu dans l'appareil de mesure :

- La température du produit permet une mesure de conductivité compensée en température (p. ex. iTEMP)
- Masse volumique de référence pour calculer le débit massique

 Différents appareils de mesure de pression et de température peuvent être commandés chez Endress+Hauser : voir chapitre "Accessoires" →  108

La mémorisation de valeurs mesurées externes est recommandée pour le calcul du débit volumique corrigé.

Protocole HART

L'écriture des valeurs mesurées depuis le système d'automatisation dans l'appareil de mesure se fait via le protocole HART. Le transmetteur de pression doit supporter les fonctions spécifiques au protocole suivantes :

- Protocole HART
- Mode burst

Entrée courant

L'écriture des valeurs mesurées depuis le système d'automatisation dans l'appareil de mesure se fait via l'entrée courant →  12.

Communication numérique

Les valeurs mesurées peuvent être écrites par le système d'automatisation via :

- FOUNDATION Fieldbus
- PROFIBUS DP
- PROFIBUS PA
- Modbus RS485
- Modbus TCP sur Ethernet-APL
- EtherNet/IP
- PROFINET
- PROFINET sur Ethernet-APL

Entrée courant 0/4...20 mA

Entrée courant	0/4...20 mA (active/passive)
Étendue de mesure courant	<ul style="list-style-type: none"> ■ 4...20 mA (active) ■ 0/4...20 mA (passive)
Résolution	1 μ A
Perte de charge	Typique : 0,6 ... 2 V pour 3,6 ... 22 mA (passive)
Tension d'entrée maximale	\leq 30 V (passive)
Tension de rupture de ligne	\leq 28,8 V (active)
Variables d'entrée possibles	<ul style="list-style-type: none"> ■ Température ■ Masse volumique

Entrée d'état

Valeurs d'entrée maximales	<ul style="list-style-type: none"> ■ DC-3 ... 30 V ■ Si l'entrée d'état est active (ON) : $R_i > 3 \text{ k}\Omega$
Temps de réponse	Configurable : 5 ... 200 ms
Niveau du signal d'entrée	<ul style="list-style-type: none"> ■ Low Signal (bas) : DC -3 ... +5 V ■ High Signal (haut) : DC 12 ... 30 V
Fonctions pouvant être affectées	<ul style="list-style-type: none"> ■ Désactiver ■ Reset des totalisateurs séparément ■ Reset tous les totalisateurs ■ Dépassement débit

Sortie

Variantes de sortie et d'entrée

Selon l'option sélectionnée pour la sortie/entrée 1, différentes options sont disponibles pour les autres sorties et entrées. Une seule option peut être sélectionnée pour chaque sortie/entrée 1 à 3. Les tableaux suivants doivent être lus verticalement (↓).

Exemple : Si l'option BA "4-20 mA HART" a été sélectionnée pour la sortie/entrée 1, l'une des options A, B, D, E, F, H, I ou J est disponible pour la sortie 2 et l'une des options A, B, D, E, F, H, I ou J est disponible pour la sortie 3.

Sortie/entrée 1 et options pour sortie/entrée 2

 Options pour sortie/entrée 3 →  14

Caractéristique de commande "Sortie ; entrée 1" (020) →	Options possibles														
Sortie courant 4 à 20 mA HART	BA														
Sortie courant 4 à 20 mA HART Ex i passive	↓ CA														
Sortie courant 4 à 20 mA HART Ex i active		↓ CC													
FOUNDATION Fieldbus			↓ SA												
FOUNDATION Fieldbus Ex i				↓ TA											
PROFIBUS DP					↓ LA										
PROFIBUS PA						↓ GA									
PROFIBUS PA Ex i							↓ HA								
Modbus RS485								↓ MA							
Commutateur 2 ports EtherNet/IP intégré									↓ NA						
Commutateur 2 ports PROFINET intégré										↓ RA					
PROFINET sur Ethernet-APL											↓ RB				
PROFINET sur Ethernet-APL Ex i												↓ RC			
Modbus TCP sur Ethernet-APL 10 Mbit/s, SPE 10 Mbit/s, Ethernet 100 Mbit/s													↓ MB		
Modbus TCP sur Ethernet-APL, Ex i, 10 Mbit/s, Ethernet 100 Mbit/s														↓ MC	
Caractéristique de commande "Sortie ; entrée 2" (021) →	↓	↓	↓	↓	↓	↓	↓	↓	↓	↓	↓	↓	↓	↓	↓
Libre	A	A	A	A	A	A	A	A	A	A	A	A	A	A	A
Sortie courant 4 à 20 mA	B			B		B	B		B	B	B	B		B	
Sortie courant 4 à 20 mA Ex i passive		C	C		C			C					C		C
Entrée/sortie configurable par l'utilisateur ¹⁾	D			D		D	D		D	D	D	D		D	
Sortie impulsion/fréquence/tor	E			E		E	E		E	E	E	E		E	
Sortie impulsion déphasée ²⁾	F								F						
Sortie impulsion/fréquence/tor Ex i passive		G	G		G			G					G		G
Sortie relais	H			H		H	H		H	H	H	H		H	
Entrée courant 0/4 à 20 mA	I			I		I	I		I	I	I	I		I	
Entrée état	J			J		J	J		J	J	J	J		J	

- 1) Il est possible d'affecter une entrée ou une sortie spécifique à une entrée/sortie configurable par l'utilisateur →  21.
- 2) Si la sortie impulsion déphasée (F) est sélectionnée pour la sortie/entrée 2 (021), seule l'option sortie impulsion déphasée (F) est disponible à la sélection pour la sortie/entrée 3 (022).

Sortie/entrée 1 et options pour sortie/entrée 3

 Options pour sortie/entrée 2 →  13

Caractéristique de commande "Sortie ; entrée 1" (020) →	Options possibles														
Sortie courant 4 à 20 mA HART	BA														
Sortie courant 4 à 20 mA HART Ex i passive	↓	CA													
Sortie courant 4 à 20 mA HART Ex i active		↓	CC												
FOUNDATION Fieldbus			↓	SA											
FOUNDATION Fieldbus Ex i				↓	TA										
PROFIBUS DP					↓	LA									
PROFIBUS PA						↓	GA								
PROFIBUS PA Ex i							↓	HA							
Modbus RS485								↓	MA						
Commutateur 2 ports EtherNet/IP intégré									↓	NA					
Commutateur 2 ports PROFINET intégré										↓	RA				
PROFINET sur Ethernet-APL 10 Mbit/s, 2 fils											↓	RB			
PROFINET sur Ethernet-APL Ex i, 10 Mbit/s, 2 fils												↓	RC		
Modbus TCP sur Ethernet-APL 10 Mbit/s, SPE 10 Mbit/s, Ethernet 100 Mbit/s													↓	MB	
Modbus TCP sur Ethernet-APL, Ex i, 10 Mbit/s, Ethernet 100 Mbit/s														↓	MC
Caractéristique de commande "Sortie ; entrée 3" (022) →	↓	↓	↓	↓	↓	↓	↓	↓	↓	↓	↓	↓	↓	↓	↓
Libre	A	A	A	A	A	A	A	A	A	A	A	A	A	A	A
Sortie courant 4 à 20 mA	B					B			B	B	B	B		B	
Sortie courant 4 à 20 mA Ex i passive		C	C												
Entrée/sortie configurable par l'utilisateur	D					D			D	D	D	D		D	
Sortie impulsion/fréquence/tor	E					E			E	E	E	E		E	
Sortie impulsion déphasée (esclave) ¹⁾	F								F						
Sortie impulsion/fréquence/tor Ex i passive		G	G												
Sortie relais	H					H			H	H	H	H		H	
Entrée courant 0/4 à 20 mA	I					I			I	I	I	I		I	
Entrée état	J					J			J	J	J	J		J	

- 1) Si la sortie impulsion déphasée (F) est sélectionnée pour la sortie/entrée 2 (021), seule l'option sortie impulsion déphasée (F) est disponible à la sélection pour la sortie/entrée 3 (022).

Signal de sortie

Sortie courant 4...20 mA HART

Référence de commande	"Sortie ; entrée 1" (20) : Option BA : sortie courant 4...20 mA HART
Mode de signal	Réglable sur : <ul style="list-style-type: none"> ■ Actif ■ Passif
Gamme de courant	Réglable sur : <ul style="list-style-type: none"> ■ 4...20 mA NAMUR ■ 4...20 mA US ■ 4...20 mA ■ 0...20 mA (uniquement si le mode de signal est actif) ■ Valeur de courant fixe
Tension de circuit ouvert	DC 28,8 V (active)
Tension d'entrée maximale	DC 30 V (passive)
Charge	250 ... 700 Ω
Résolution	0,38 μA
Amortissement	Configurable : 0 ... 999,9 s
Variables mesurées pouvant être affectées	<ul style="list-style-type: none"> ■ Débit volumique ■ Débit massique ■ Débit volumique corrigé ■ Vitesse d'écoulement ■ Conductivité ■ Température de l'électronique

Sortie courant 4...20 mA HART Ex i

Référence de commande	"Sortie ; entrée 1" (20), choisir parmi : <ul style="list-style-type: none"> ■ Option CA : sortie courant 4...20 mA HART Ex i passive ■ Option CC : sortie courant 4...20 mA HART Ex i active
Mode de signal	Dépend de la version de commande sélectionnée.
Gamme de courant	Réglable sur : <ul style="list-style-type: none"> ■ 4...20 mA NAMUR ■ 4...20 mA US ■ 4...20 mA ■ 0...20 mA (uniquement si le mode de signal est actif) ■ Valeur de courant fixe
Tension de circuit ouvert	DC 21,8 V (active)
Tension d'entrée maximale	DC 30 V (passive)
Charge	<ul style="list-style-type: none"> ■ 250 ... 400 Ω (active) ■ 250 ... 700 Ω (passive)
Résolution	0,38 μA
Amortissement	Configurable : 0 ... 999,9 s
Variables mesurées pouvant être affectées	<ul style="list-style-type: none"> ■ Débit volumique ■ Débit massique ■ Débit volumique corrigé ■ Vitesse d'écoulement ■ Conductivité ■ Température de l'électronique

FOUNDATION Fieldbus

FOUNDATION Fieldbus	H1, IEC 61158-2, à isolation galvanique
Transmission de données	31,25 kbit/s
Consommation de courant	10 mA
Tension d'alimentation admissible	9 ... 32 V
Connexion bus	Avec protection contre les inversions de polarité intégrée

PROFIBUS DP

Codage du signal	Code NRZ
Transmission de données	9,6 kBaud...12 MBaud
Résistance de terminaison	Intégrée, peut être activée via des commutateurs DIP

PROFIBUS PA

PROFIBUS PA	Conformément à EN 50170 Volume 2, IEC 61158-2 (MBP), à isolation galvanique
Transmission de données	31,25 kbit/s
Consommation de courant	10 mA
Tension d'alimentation admissible	9 ... 32 V
Connexion bus	Avec protection contre les inversions de polarité intégrée

Modbus RS485

Interface physique	RS485 selon standard EIA/TIA-485
Résistance de terminaison	Intégrée, peut être activée via des commutateurs DIP

Modbus TCP sur Ethernet-APL

Port 1 : Modbus TCP sur Ethernet-APL 10 Mbit/s	
Utilisation de l'appareil	<p>Raccordement de l'appareil à un commutateur de terrain APL (bornes 26/27) L'appareil ne peut être utilisé que conformément aux classifications de port APL suivantes :</p> <ul style="list-style-type: none"> ▪ En cas d'utilisation en zone explosible : SLAA ou SLAC ¹⁾ ▪ En cas d'utilisation en zone non Ex : SLAX <p>Valeurs de raccordement du commutateur de terrain APL (correspond à la classification du port APL SPCC ou SPAA, par exemple) :</p> <ul style="list-style-type: none"> ▪ Tension d'entrée maximale : 15 V_{DC} ▪ Valeurs de sortie minimales : 0,54 W <p>Connexion de l'appareil à un commutateur SPE</p> <ul style="list-style-type: none"> ▪ En zone non explosible, l'appareil peut être utilisé avec un commutateur SPE approprié : <ul style="list-style-type: none"> ▪ Tension de sortie maximale : 30 V_{DC} ▪ Puissance de sortie minimale : 1,85 W ▪ Le commutateur SPE doit supporter la norme 10BASE-T1L et les classes de puissance PoDL 10, 11 ou 12 et avoir une fonction pour désactiver la reconnaissance de la classe de puissance.
Normes	Selon IEEE 802,3 cg, spécification du profil port APL v1.0, à séparation galvanique
Transmission de données	Duplex intégral (APL/SPE)

Consommation de courant	Bornes 26/27 max. env. 45 mA
Tension d'alimentation admissible	9 ... 30 V
Connexion bus	Bornes 26/27 avec protection intégrée contre les inversions de polarité

- 1) Pour plus d'informations sur l'utilisation de l'appareil en zone explosible, voir les Conseils de sécurité Ex spécifiques

Port 2 : Modbus TCP sur Ethernet 100 Mbit/s	
Utilisation de l'appareil	Connexion de l'appareil à un commutateur Ethernet (RJ45) rapide Dans les zones non explosibles, le commutateur Ethernet doit prendre en charge la norme 100BASE-TX.
Normes	Selon IEEE 802.3u
Transmission de données	Semi-duplex, duplex intégral
Consommation de courant	-
Tension d'alimentation admissible	-
Connexion bus	Interface service (RJ45)

EtherNet/IP

Standards	Selon IEEE 802.3
------------------	------------------

PROFINET

Standards	Selon IEEE 802.3
------------------	------------------

PROFINET sur Ethernet-APL

Utilisation de l'appareil	<p>Raccordement de l'appareil à un commutateur de terrain APL L'appareil ne peut être utilisé que conformément aux classifications de port APL suivantes :</p> <ul style="list-style-type: none"> ▪ En cas d'utilisation en zone explosible : SLAA ou SLAC ¹⁾ ▪ En cas d'utilisation en zone non Ex : SLAX <p>Valeurs de raccordement du commutateur de terrain APL (correspond à la classification du port APL SPCC ou SPAA, par exemple) :</p> <ul style="list-style-type: none"> ▪ Tension d'entrée maximale : 15 V_{DC} ▪ Valeurs de sortie minimales : 0,54 W <p>Connexion de l'appareil à un commutateur SPE</p> <ul style="list-style-type: none"> ▪ En zone non explosible, l'appareil peut être utilisé avec un commutateur SPE approprié : l'appareil peut être raccordé à un commutateur SPE avec une tension maximale de 30 V_{DC} et une puissance de sortie minimale de 1,85 W. ▪ Le commutateur SPE doit supporter la norme 10BASE-T1L et les classes de puissance PoDL 10, 11 ou 12 et avoir une fonction pour désactiver la reconnaissance de la classe de puissance.
PROFINET	Selon IEC 61158 et IEC 61784
Ethernet-APL	Selon IEEE 802,3 cg, spécification du profil port APL v1.0, à séparation galvanique
Transmission de données	10 Mbit/s
Consommation de courant	<p>Transmetteur</p> <ul style="list-style-type: none"> ▪ Max. 400 mA(24 V) ▪ Max. 200 mA (110 V, 50/60 Hz ; 230 V, 50/60 Hz)

Tension d'alimentation admissible	9 ... 30 V
Connexion réseau	Avec protection contre les inversions de polarité intégrée

- 1) Pour plus d'informations sur l'utilisation de l'appareil en zone explosible, voir les Conseils de sécurité Ex spécifiques

Sortie courant 4 à 20 mA

Caractéristique de commande	"Sortie ; entrée 2" (21), "Sortie ; entrée 3" (022) : Option B : sortie courant 4 à 20 mA
Mode de signal	Réglable sur : <ul style="list-style-type: none"> ■ Actif ■ Passif
Gamme de courant	Réglable sur : <ul style="list-style-type: none"> ■ 4 à 20 mA NAMUR ■ 4 à 20 mA US ■ 4 à 20 mA ■ 0 à 20 mA (uniquement si le mode de signal est actif) ■ Valeur de courant fixe
Valeurs de sortie maximales	22,5 mA
Tension en circuit ouvert	DC 28,8 V (active)
Tension d'entrée maximale	DC 30 V (passive)
Charge	0 ... 700 Ω
Résolution	0,38 μA
Amortissement	Configurable : 0 ... 999,9 s
Variables mesurées pouvant être attribuées	<ul style="list-style-type: none"> ■ Débit volumique ■ Débit massique ■ Débit volumique corrigé ■ Vitesse d'écoulement ■ Conductivité ■ Température de l'électronique

Sortie courant 4...20 mA Ex i passive

Référence de commande	"Sortie ; entrée 2" (21), "Sortie ; entrée 3" (022) : Option C : sortie courant 4...20 mA Ex i passive
Mode de signal	Passif
Gamme de courant	Réglable sur : <ul style="list-style-type: none"> ■ 4...20 mA NAMUR ■ 4...20 mA US ■ 4...20 mA ■ Valeur de courant fixe
Valeurs de sortie maximales	22,5 mA
Tension d'entrée maximale	DC 30 V
Charge	0 ... 700 Ω
Résolution	0,38 μA

Amortissement	Configurable : 0 ... 999 s
VARIABLES MESURÉES POUVANT ÊTRE AFFECTÉES	<ul style="list-style-type: none"> ■ Débit volumique ■ Débit massique ■ Débit volumique corrigé ■ Vitesse d'écoulement ■ Conductivité ■ Température de l'électronique

Sortie impulsion/fréquence/tor

Fonction	Peut être configuré comme sortie impulsion, fréquence ou tor
Version	Collecteur ouvert Réglable sur : <ul style="list-style-type: none"> ■ Actif ■ Passif ■ NAMUR passif  Ex-i, passive
Valeurs d'entrée maximales	DC 30 V, 250 mA (passive)
Tension de circuit ouvert	DC 28,8 V (active)
Chute de tension	Pour 22,5 mA : ≤ DC 2 V
Sortie impulsion	
Valeurs d'entrée maximales	DC 30 V, 250 mA (passive)
Courant de sortie maximal	22,5 mA (active)
Tension de circuit ouvert	DC 28,8 V (active)
Largeur d'impulsion	Configurable : 0,05 ... 2 000 ms
Fréquence d'impulsions max.	10 000 Impulse/s
Valeur d'impulsion	Configurable
VARIABLES MESURÉES POUVANT ÊTRE AFFECTÉES	<ul style="list-style-type: none"> ■ Débit volumique ■ Débit massique ■ Débit volumique corrigé
Sortie fréquence	
Valeurs d'entrée maximales	DC 30 V, 250 mA (passive)
Courant de sortie maximal	22,5 mA (active)
Tension de circuit ouvert	DC 28,8 V (active)
Fréquence de sortie	Configurable : fréquence finale 2 ... 10 000 Hz ($f_{max} = 12\,500$ Hz)
Amortissement	Configurable : 0 ... 999,9 s
Rapport impulsion/pause	1:1
VARIABLES MESURÉES POUVANT ÊTRE AFFECTÉES	<ul style="list-style-type: none"> ■ Débit volumique ■ Débit massique ■ Débit volumique corrigé ■ Vitesse d'écoulement ■ Conductivité ■ Température de l'électronique
Sortie tout ou rien	
Valeurs d'entrée maximales	DC 30 V, 250 mA (passive)
Tension de circuit ouvert	DC 28,8 V (active)

Comportement de commutation	Binaire, conducteur ou non conducteur
Temporisation à la commutation	Configurable : 0 ... 100 s
Nombre de cycles de commutation	Illimité
Fonctions attribuables	<ul style="list-style-type: none"> ▪ Désactiver ▪ On ▪ Comportement diagnostic ▪ Valeur limite : <ul style="list-style-type: none"> ▪ Désactiver ▪ Débit volumique ▪ Débit massique ▪ Débit volumique corrigé ▪ Vitesse d'écoulement ▪ Conductivité ▪ Totalisateur 1-3 ▪ Température de l'électronique ▪ Surveillance du sens d'écoulement ▪ État <ul style="list-style-type: none"> ▪ Détection de tube vide ▪ Indice colmatage ▪ Valeur limite HBSI dépassée ▪ Suppression débits fuite

Double sortie déphasée

Fonction	Impulsion double
Version	Collecteur ouvert Réglable sur : <ul style="list-style-type: none"> ▪ Actif ▪ Passif ▪ NAMUR passif
Valeurs d'entrée maximales	DC 30 V, 250 mA (passive)
Tension de circuit ouvert	DC 28,8 V (active)
Chute de tension	Pour 22,5 mA : ≤ DC 2 V
Fréquence de sortie	Configurable : 0 ... 1 000 Hz
Amortissement	Configurable : 0 ... 999 s
Rapport impulsion/pause	1:1
Variables mesurées pouvant être affectées	<ul style="list-style-type: none"> ▪ Débit volumique ▪ Débit massique ▪ Débit volumique corrigé ▪ Vitesse d'écoulement ▪ Conductivité ▪ Température de l'électronique

Sortie relais

Fonction	Sortie tout ou rien
Version	Sortie relais, à isolation galvanique
Comportement de commutation	Réglable sur : <ul style="list-style-type: none"> ▪ NO (normalement ouvert), réglage par défaut ▪ NC (normalement fermé)

Pouvoir de coupure maximum (passif)	<ul style="list-style-type: none"> ▪ DC 30 V, 0,1 A ▪ AC 30 V, 0,5 A
Fonctions attribuables	<ul style="list-style-type: none"> ▪ Désactiver ▪ On ▪ Comportement diagnostic ▪ Valeur limite : <ul style="list-style-type: none"> ▪ Désactiver ▪ Débit volumique ▪ Débit massique ▪ Débit volumique corrigé ▪ Vitesse d'écoulement ▪ Conductivité ▪ Totalisateur 1-3 ▪ Température de l'électronique ▪ Surveillance du sens d'écoulement ▪ État <ul style="list-style-type: none"> ▪ Détection de tube vide ▪ Indice colmatage ▪ Valeur limite HBSI dépassée ▪ Suppression débits fuite

Entrée/sortie configurable par l'utilisateur

Une entrée ou sortie spécifique est affectée à une entrée/sortie configurable par l'utilisateur (E/S configurable) pendant la mise en service de l'appareil.

Les entrées et sorties suivantes peuvent être assignées :

- Choix de la sortie courant : 4...20 mA (active), 0/4...20 mA (passive)
- Sortie impulsion/fréquence/tor
- Choix de l'entrée courant : 4...20 mA (active), 0/4...20 mA (passive)
- Entrée d'état

Les valeurs techniques correspondent à celles des entrées et sorties décrites dans ce chapitre.

Signal de défaut

Les informations de panne sont représentées comme suit en fonction de l'interface :

Sortie courant HART

Diagnostic d'appareil	L'état de l'appareil peut être interrogé via la commande HART 48
------------------------------	--

PROFIBUS PA

Messages d'état et d'alarme	Diagnostic selon PROFIBUS PA Profil 3.02
Courant de défaut FDE (Fault Disconnection Electronic)	0 mA

PROFIBUS DP

Messages d'état et d'alarme	Diagnostic selon PROFIBUS PA Profil 3.02
------------------------------------	--

EtherNet/IP

Diagnostic d'appareil	Etat d'appareil à lire dans Input Assembly
------------------------------	--

PROFINET

Diagnostic d'appareil	Selon "Application Layer protocol for decentralized periphery", Version 2.3
------------------------------	---

PROFINET sur Ethernet-APL

Diagnostic d'appareil	Diagnostic selon PROFINET PA Profile 4.02
-----------------------	---

FOUNDATION Fieldbus

Messages d'état et d'alarme	Diagnostic selon FF-891
Courant de défaut FDE (Fault Disconnection Electronic)	0 mA

Modbus RS485

Mode défaut	Au choix : <ul style="list-style-type: none"> ■ Valeur NaN à la place de la valeur actuelle ■ Dernière valeur valable
-------------	---

Modbus TCP sur Ethernet-APL/SPE/Fast Ethernet

Mode de défaillance	Au choix : <ul style="list-style-type: none"> ■ Valeur NaN à la place de la valeur actuelle ■ Dernière valeur valable
---------------------	---

Sortie courant

Sortie courant 4-20 mA	
Mode de défaillance	Configurable : <ul style="list-style-type: none"> ■ 4 ... 20 mA conformément à la recommandation NAMUR NE 43 ■ 4 ... 20 mA conformément à US ■ Valeur min. : 3,59 mA ■ Valeur max. : 22,5 mA ■ Valeur définissable entre : 3,59 ... 22,5 mA ■ Valeur effective ■ Dernière valeur valable
Sortie courant 4-20 mA	
Mode de défaillance	Configurable : <ul style="list-style-type: none"> ■ Alarme maximale : 22 mA ■ Valeur définissable entre : 0 ... 20,5 mA

Sortie impulsion/fréquence/tor

Sortie impulsion	
Mode de défaillance	Configurable : <ul style="list-style-type: none"> ■ Valeur effective ■ Pas d'impulsion
Sortie fréquence	
Mode de défaillance	Configurable : <ul style="list-style-type: none"> ■ Valeur effective ■ 0 Hz ■ Valeur définissable entre : 2 ... 12 500 Hz

Sortie tout ou rien	
Mode de défaillance	Configurable : <ul style="list-style-type: none"> ▪ État actuel ▪ Ouverte ▪ Fermée

Sortie relais

Mode défaut	Au choix : <ul style="list-style-type: none"> ▪ Etat actuel ▪ Ouvert ▪ Fermé
-------------	---



Afficheur local

Affichage en texte clair	Avec des informations sur la cause et les mesures correctives
Rétroéclairage	Un rétroéclairage rouge signale un défaut d'appareil.

 Signal d'état selon recommandation NAMUR NE 107

Interface/protocole

- Via communication numérique :
 - Protocole HART
 - FOUNDATION Fieldbus
 - PROFIBUS PA
 - PROFIBUS DP
 - Modbus RS485
 - Modbus TCP sur Ethernet-APL
 - Ethernet/IP
 - PROFINET
 - PROFINET sur Ethernet-APL
- Via interface de service
 - Interface service CDI-RJ45
 - Via interface service / port 2 : (RJ45)
 - Interface WLAN
- Affichage en texte clair
 - Avec indication sur l'origine et action corrective
 - Modbus TCP

 Plus d'informations sur la configuration à distance →  89

Navigateur web

Affichage en texte clair	Avec indication sur l'origine et mesures correctives
--------------------------	--

LED

Informations d'état	<p>Affichage d'état par différentes LED</p> <p>Les informations suivantes sont affichées selon la version d'appareil :</p> <ul style="list-style-type: none"> ■ Tension d'alimentation active ■ Transmission de données active ■ Présence d'une alarme/d'un défaut d'appareil ■ Réseau disponible ¹⁾ ■ Connexion établie ¹⁾ ■ État de diagnostic ²⁾ ■ Fonction de clignotement PROFINET ³⁾
----------------------------	---

- 1) Disponible uniquement pour PROFINET, PROFINET sur Ethernet-APL, Modbus sur Ethernet-APL, Ethernet/IP
- 2) Uniquement disponible pour Modbus sur Ethernet-APL
- 3) Disponible uniquement pour PROFINET, PROFINET sur Ethernet-APL,

Charge Signal de sortie → 15

Données de raccordement Ex Valeurs de sécurité

Caractéristique de commande "Sortie ; entrée 1"	Type de sortie	Valeurs de sécurité	
		"Sortie ; entrée 1"	"Interface service"
Option BA	Sortie courant 4 ... 20 mA HART	I/O1 : (bornes 26/27) $U_N = 30 V_{DC}$ $U_M = 250 V_{AC}$	Port 2 : (RJ45) $U_N = 3,3 V_{AC}$ $U_M = 250 V_{AC}$
Option GA	PROFIBUS PA	I/O1 : (bornes 26/27) $U_N = 32 V_{DC}$ $U_M = 250 V_{AC}$	Port 2 : (RJ45) $U_N = 3,3 V_{AC}$ $U_M = 250 V_{AC}$
Option LA	PROFIBUS DP	I/O1 : (bornes 26/27) $U_N = 5 V$ $U_M = 250 V_{AC}$	Port 2 : (RJ45) $U_N = 3,3 V_{AC}$ $U_M = 250 V_{AC}$
Option MA	Modbus RS485	I/O1 : (bornes 26/27) $U_N = 5 V$ $U_M = 250 V_{AC}$	Port 2 : (RJ45) $U_N = 3,3 V_{AC}$ $U_M = 250 V_{AC}$
Option MB	Modbus TCP sur Ethernet-APL 10 Mbit/s, SPE 10 Mbit/s, Ethernet 100 Mbit/s	Port 1 : (bornes 26/27) Port APL profil SLAX SPE PoDL classes 10, 11, 12 $U_N = 30 V_{DC}$ $U_M = 250 V_{AC}$	Port 2 : (RJ45) $U_N = 3,3 V_{AC}$ $U_M = 250 V_{AC}$
Option NA	Ethernet/IP	Port 1 : (RJ45) $U_N = 3,3 V_{AC}$ $U_M = 250 V_{AC}$	Port 2 : (RJ45) $U_N = 3,3 V_{AC}$ $U_M = 250 V_{AC}$
Option RA	PROFINET	Port 1 : (RJ45) $U_N = 3,3 V_{AC}$ $U_M = 250 V_{AC}$	Port 2 : (RJ45) $U_N = 3,3 V_{AC}$ $U_M = 250 V_{AC}$
Option RB	PROFINET sur Ethernet-APL/SPE, 10 Mbit/s	Port 1 : (bornes 26/27) Port APL profil SLAX SPE PoDL classes 10, 11, 12 $U_N = 30 V_{DC}$ $U_M = 250 V_{AC}$	Port 2 : (RJ45) $U_N = 3,3 V_{AC}$ $U_M = 250 V_{AC}$
Option SA	FOUNDATION Fieldbus	I/O1 : (bornes 26/27) $U_N = 32 V_{DC}$ $U_M = 250 V_{AC}$	Port 2 : (RJ45) $U_N = 3,3 V_{AC}$ $U_M = 250 V_{AC}$

Les spécifications pour U_M s'appliquent uniquement aux appareils avec circuits Ex i. Appareils Zone 1 ; Class I, Division 1 ; appareils Zone 2 ; Class I Division 2 avec capteur Ex i

Caractéristique de commande "Sortie ; entrée 2" ; "Sortie ; entrée 3"	Type de sortie	Valeurs de sécurité			
		Sortie ; entrée 2		Sortie ; entrée 3	
		24 (+)	25 (-)	22 (+)	23 (-)
Option B	Sortie courant 4 ... 20 mA	$U_N = 30 V_{DC}$ $U_M = 250 V_{AC}$			
Option D	Entrée/sortie configurable par l'utilisateur	$U_N = 30 V_{DC}$ $U_M = 250 V_{AC}$			
Option E	Sortie impulsion/fréquence/tor	$U_N = 30 V_{DC}$ $U_M = 250 V_{AC}$			
Option F	Sortie impulsion déphasée	$U_N = 30 V_{DC}$ $U_M = 250 V_{AC}$			
Option H	Sortie relais	$U_N = 30 V_{DC}$ $I_N = 100 mA_{DC} / 500 mA_{AC}$ $U_M = 250 V_{AC}$			
Option I	Entrée courant 4 ... 20 mA	$U_N = 30 V_{DC}$ $U_M = 250 V_{AC}$			
Option J	Entrée état	$U_N = 30 V_{DC}$ $U_M = 250 V_{AC}$			

Valeurs de sécurité intrinsèque

Caractéristique de commande "Sortie ; entrée 1"	Type de sortie	Valeurs de sécurité intrinsèque "Sortie 1"		Valeurs de sécurité intrinsèque "Interface service"
Option CA	Sortie courant 4...20 mA HART Ex i passive	E/S : (bornes 26/27) $U_i = 30 V$ $I_i = 100 mA$ $P_i = 1,25 W$ $L_i = 0 \mu H$ $C_i = 6 nF$		Port 2 : (RJ45) ^{1) 2)} $U_i = 10 V$ $I_i = s.o.$ $P_i = s.o.$ $L_i = 0 \mu H$ $C_i = 200 nF$
Option CC	Sortie courant 4...20 mA HART Ex i active	Ex ia ¹⁾ $U_0 = 21,8 V$ $I_0 = 90 mA$ $P_0 = 491 mW$ $L_0 = 4,1 mH (IIC) / 15 mH (IIB)$ $C_0 = 160 nF (IIC) / 1160 nF (IIB)$ $U_i = 30 V$ $I_i = 10 mA$ $P_i = 0,3 W$ $L_i = 5 \mu H$ $C_i = 6 nF$	Ex ic ³⁾ $U_0 = 21,8 V$ $I_0 = 90 mA$ $P_0 = 491 mW$ $L_0 = 9 mH (IIC) / 39 mH (IIB)$ $C_0 = 600 nF (IIC) / 4000 nF (IIB)$ $U_i = 30 V$ $I_i = 10 mA$ $P_i = 0,3 W$ $L_i = 5 \mu H$ $C_i = 6 nF$	Port 2 : (RJ45) ^{1) 2)} $U_i = 10 V$ $I_i = s.o.$ $P_i = s.o.$ $L_i = 0 \mu H$ $C_i = 200 nF$
Option HA	PROFIBUS PA Ex i (appareil de terrain FISCO)	Ex ia ¹⁾ $U_i = 30 V$ $I_i = 570 mA$ $P_i = 8,5 W$ $L_i = 10 \mu H$ $C_i = 5 nF$	Ex ic ³⁾ $U_i = 32 V$ $I_i = 570 mA$ $P_i = 8,5 W$ $L_i = 10 \mu H$ $C_i = 5 nF$	Port 2 : (RJ45) ^{1) 2)} $U_i = 10 V$ $I_i = s.o.$ $P_i = s.o.$ $L_i = 0 \mu H$ $C_i = 200 nF$
Option TA	FOUNDATION Fieldbus Ex i	Ex ia ¹⁾ $U_i = 30 V$ $I_i = 570 mA$ $P_i = 8,5 W$ $L_i = 10 \mu H$ $C_i = 5 nF$	Ex ic ³⁾ $U_i = 32 V$ $I_i = 570 mA$ $P_i = 8,5 W$ $L_i = 10 \mu H$ $C_i = 5 nF$	Port 2 : (RJ45) ^{1) 2)} $U_i = 10 V$ $I_i = s.o.$ $P_i = s.o.$ $L_i = 0 \mu H$ $C_i = 200 nF$

Caractéristique de commande "Sortie ; entrée 1"	Type de sortie	Valeurs de sécurité intrinsèque "Sortie 1"	Valeurs de sécurité intrinsèque "Interface service"
Option RC	PROFINET sur Ethernet-APL, Ex i, 10 Mbit/s	Port 1 : (bornes 26/27) Charge de puissance 2-WISE ⁴⁾ , profil de port APL SLAA ¹⁾ /SLAC ³⁾ Ex ia U _i = 17,5 V I _i = 380 mA P _i = 5,32 W L _i = 10 µH C _i = 5 nF	Port 2 : (RJ45)¹⁾ U _i = 10 V I _i = s.o. P _i = s.o. L _i = 0 µH C _i = 200 nF
Option MC	Modbus TCP, Ex i, 10 Mbit/s, Ethernet 100 Mbit/s	Port 1 : (bornes 26/27) Charge de puissance 2-WISE ⁴⁾ , profil de port APL SLAA ¹⁾ /SLAC ³⁾ Ex ia U _i = 17,5 V I _i = 380 mA P _i = 5,32 W L _i = 10 µH C _i = 5 nF	Port 2 : (RJ45)¹⁾ U _i = 10 V I _i = s.o. P _i = s.o. L _i = 0 µH C _i = 200 nF

- 1) Disponible uniquement pour transmetteur Zone 1 ; Class I, Division 1.
- 2) Uniquement comme interface service
- 3) Disponible uniquement pour le transmetteur Zone 2, Class I, Division 2 et uniquement pour le transmetteur Proline 500 – numérique
- 4) Exigences relatives aux câbles conformément à la directive technique APL (www.ethernet-apl.org).

Caractéristique de commande "Sortie ; entrée 2" "Sortie ; entrée 3"	Type de sortie	Valeurs de sécurité intrinsèque ou valeurs NIFW			
		Sortie ; entrée 2		Sortie ; entrée 3	
		24 (+)	25 (-)	22 (+)	23 (-)
Option C	Sortie courant 4 à 20 mA Ex i passive	U _i = 30 V I _i = 100 mA P _i = 1,25 W L _i = 0 C _i = 0			
Option G	Sortie impulsion/fréquence/tor Ex i passive	U _i = 30 V I _i = 100 mA P _i = 1,25 W L _i = 0 C _i = 0			

Suppression des débits de fuite Les points de commutation pour la suppression des débits de fuite sont librement réglables.

Séparation galvanique Les sorties sont galvaniquement séparées :

- par rapport à l'alimentation électrique
- les unes par rapport aux autres
- par rapport à la connexion de compensation de potentiel (PE)

Données spécifiques au protocole

HART

ID fabricant	0x11
ID type d'appareil	0x3C
Révision protocole HART	7
Fichiers de description d'appareil (DTM, DD)	Informations et fichiers sous : www.fr.endress.com



Charge HART	Min. 250 Ω
Intégration système	Informations sur l'intégration système : Manuel de mise en service → 108. <ul style="list-style-type: none"> ▪ Variables mesurées via protocole HART ▪ Fonctionnalité mode burst

FOUNDATION Fieldbus

ID fabricant	0x452B48 (hex)
Numéro d'ident.	0x103C (hex)
Révision appareil	1
Révision DD	Informations et fichiers sous :
Révision CFF	<ul style="list-style-type: none"> ▪ www.endress.com ▪ www.fieldcommgroup.org
Kit de test d'interopérabilité (ITK)	Version 6.2.0
Numéro de campagne d'essai ITK	Informations : <ul style="list-style-type: none"> ▪ www.endress.com ▪ www.fieldcommgroup.org
Compatible Link-Master (LAS)	Oui
À choisir entre "Link Master" et "Basic Device"	Oui Réglage par défaut : Basic Device
Adresse de nœud	Réglage par défaut : 247 (0xF7)
Fonctions prises en charge	Les méthodes suivantes sont supportées : <ul style="list-style-type: none"> ▪ Redémarrage ▪ ENP Restart ▪ Diagnostic ▪ Set to OOS ▪ Set to AUTO ▪ Read trend data ▪ Read event logbook
Virtual Communication Relationships (VCR)	
Nombre de VCR	44
Nombre d'objets de liaison dans VFD	50
Entrées permanentes	1
Client VCRs	0
Server VCRs	10
Source VCRs	43
Sink VCRs	0
Subscriber VCRs	43
Publisher VCRs	43
Device Link Capabilities	
Slot time	4
Temporisation min. entre PDU	8



Temporisation de réponse max.	16
Intégration système	Informations concernant l'intégration système : manuel de mise en service →  108. <ul style="list-style-type: none"> ▪ Transmission de données cyclique ▪ Description des modules ▪ Temps d'exécution ▪ Méthodes

PROFIBUS DP

ID fabricant	0x11
Numéro d'ident.	0x1570
Version Profile	3.02
Fichiers de description d'appareil (GSD, DTM, DD)	Informations et fichiers sous : <ul style="list-style-type: none"> ▪ https://www.endress.com/download Sur la page produit de l'appareil : PRODUITS → Recherche de produits → Liens ▪ https://www.profibus.com
Fonctions prises en charge	<ul style="list-style-type: none"> ▪ Identification & Maintenance Identification simple de l'appareil par le système de commande et la plaque signalétique ▪ PROFIBUS Up-/Download La lecture et l'écriture de paramètres est jusqu'à dix fois plus rapides avec l'upload/download PROFIBUS ▪ État condensé Informations de diagnostic simples et explicites grâce à une catégorisation des messages de diagnostic survenus
Configuration de l'adresse d'appareil	<ul style="list-style-type: none"> ▪ Commutateurs DIP sur le module électronique E/S ▪ Via les outils de configuration (p. ex. FieldCare)
Compatibilité avec le modèle précédent	En cas de remplacement d'appareil, le débitmètre Promag 300 permet la compatibilité des données cycliques avec les modèles précédents. Il n'est pas nécessaire d'ajuster les paramètres techniques du réseau PROFIBUS au fichier GSD Promag 300. <p>Modèles précédents :</p> <ul style="list-style-type: none"> ▪ Promag 50 PROFIBUS DP <ul style="list-style-type: none"> ▪ N° ID : 1546 (hex) ▪ Fichier GSD étendu : EH3x1546.gsd ▪ Fichier GSD standard : EH3_1546.gsd ▪ Promag 53 PROFIBUS DP <ul style="list-style-type: none"> ▪ N° ID : 1526 (hex) ▪ Fichier GSD étendu : EH3x1526.gsd ▪ Fichier GSD standard : EH3_1526.gsd <p> Description des fonctions de compatibilité : Manuel de mise en service →  108.</p>
Intégration système	Informations concernant l'intégration système : manuel de mise en service →  108. <ul style="list-style-type: none"> ▪ Transmission de données cyclique ▪ Modèle de bloc ▪ Description des modules





PROFIBUS PA

ID fabricant	0x11
Numéro d'ident.	0x156C
Version Profile	3.02

Fichiers de description d'appareil (GSD, DTM, DD)	<p>Informations et fichiers sous :</p> <ul style="list-style-type: none"> ▪ https://www.endress.com/download Sur la page produit de l'appareil : PRODUITS → Recherche de produits → Liens ▪ https://www.profibus.com
Fonctions prises en charge	<ul style="list-style-type: none"> ▪ Identification et maintenance Identification simple de l'appareil par le système de commande et la plaque signalétique ▪ PROFIBUS Up-/Download La lecture et l'écriture de paramètres est jusqu'à dix fois plus rapides avec l'upload/download PROFIBUS ▪ État condensé Informations de diagnostic simples et explicites grâce à une catégorisation des messages de diagnostic survenus
Configuration de l'adresse d'appareil	<ul style="list-style-type: none"> ▪ Commutateurs DIP sur le module électronique E/S ▪ Afficheur local ▪ Via les outils de configuration (p. ex. FieldCare)
Compatibilité avec le modèle précédent	<p>En cas de remplacement d'appareil, le débitmètre Promag 300 permet la compatibilité des données cycliques avec les modèles précédents. Il n'est pas nécessaire d'ajuster les paramètres techniques du réseau PROFIBUS au fichier GSD Promag 300.</p> <p>Modèles précédents :</p> <ul style="list-style-type: none"> ▪ Promag 50 PROFIBUS PA <ul style="list-style-type: none"> ▪ N° ID : 1525 (hex) ▪ Fichier GSD étendu : EH3x1525.gsd ▪ Fichier GSD standard : EH3_1525.gsd ▪ Promag 53 PROFIBUS PA <ul style="list-style-type: none"> ▪ N° ID : 1527 (hex) ▪ Fichier GSD étendu : EH3x1527.gsd ▪ Fichier GSD standard : EH3_1527.gsd <p> Description des fonctions de compatibilité : Manuel de mise en service →  108.</p>
Intégration système	<p>Informations concernant l'intégration système : manuel de mise en service →  108.</p> <ul style="list-style-type: none"> ▪ Transmission de données cyclique ▪ Modèle de bloc ▪ Description des modules

Modbus RS485

Protocole	Modbus Applications Protocol Specification V1.1
Temps de réponse	<ul style="list-style-type: none"> ▪ Accès direct aux données : typiquement 25 ... 50 ms ▪ Tampon d'autobalayage (gamme de données) : typiquement 3 ... 5 ms
Type d'appareil	Slave
Gamme d'adresses Slave	1 ... 247
Gamme d'adresses Broadcast	0
Codes de fonction	<ul style="list-style-type: none"> ▪ 03: Read holding register ▪ 04: Read input register ▪ 06: Write single registers ▪ 08: Diagnostics ▪ 16: Write multiple registers ▪ 23: Read/write multiple registers
Messages Broadcast	<p>Supportés par les codes de fonction suivants :</p> <ul style="list-style-type: none"> ▪ 06: Write single registers ▪ 16: Write multiple registers ▪ 23: Read/write multiple registers

Vitesse de transmission	<ul style="list-style-type: none"> ▪ 1 200 BAUD ▪ 2 400 BAUD ▪ 4 800 BAUD ▪ 9 600 BAUD ▪ 19 200 BAUD ▪ 38 400 BAUD ▪ 57 600 BAUD ▪ 115 200 BAUD
Mode de transmission de données	<ul style="list-style-type: none"> ▪ ASCII ▪ RTU
Accès aux données	<p>Il est possible d'accéder à chaque paramètre d'appareil via Modbus RS485.</p> <p> Pour obtenir des informations sur les registres Modbus</p>
Compatibilité avec le modèle précédent	<p>En cas de remplacement de l'appareil de mesure, le Promag 300 permet la compatibilité des registres Modbus pour les variables de process et les informations de diagnostic avec le modèle précédent Promag 53. Il n'est pas nécessaire de changer les paramètres techniques dans le système d'automatisation.</p> <p> Description des fonctions de compatibilité : Manuel de mise en service →  108.</p>
Intégration système	<p>Informations concernant l'intégration système : Manuel de mise en service →  108.</p> <ul style="list-style-type: none"> ▪ Informations sur Modbus RS485 ▪ Codes de fonction ▪ Informations sur les registres ▪ Temps de réponse ▪ Modbus data map

Modbus TCP sur Ethernet-APL

Port 1 : Modbus TCP sur Ethernet-APL 10 Mbit/s, SPE 10 Mbit/s	
Protocole	<ul style="list-style-type: none"> ▪ Protocole d'application Modbus V1.1 ▪ TCP
Temps de réponse	Sur requête du client Modbus : typiquement 3 ... 5 ms
Port TCP	502
Connexions Modbus TCP	Maximum 4
Type de communication	Couche physique avancée Ethernet 10BASE-T1L
Transmission de données	Duplex intégral
Polarité	Correction automatique des lignes de signal croisées "Signal APL +" et "Signal APL -"
Type d'appareil	Adresse
ID type d'appareil	0xC43C
Codes de fonction	<ul style="list-style-type: none"> ▪ 03: Read holding register ▪ 04: Read input register ▪ 06: Write single registers ▪ 16: Write multiple registers ▪ 23: Read/write multiple registers ▪ 43: Read device identification
Support de diffusion pour codes de fonction	<ul style="list-style-type: none"> ▪ 06: Write single registers ▪ 16: Write multiple registers ▪ 23: Read/write multiple registers ▪ 43: Read device identification
Vitesse de transmission prise en charge	10 Mbit/s (Ethernet-APL)
Caractéristiques prises en charge	Adresse réglable via DHCP, serveur web ou software

Fichiers de description d'appareil (FDI)	Informations et fichiers disponibles sous : www.endress.com → Espace téléchargement
Options de configuration pour l'appareil de mesure	<ul style="list-style-type: none"> ▪ Logiciel d'Asset Management (FieldCare, DeviceCare, Field Expert) ▪ Serveur web intégré via navigateur web et adresse IP ▪ Configuration sur site
Fonctions prises en charge	<ul style="list-style-type: none"> ▪ Identification de l'appareil au moyen de : Plaque signalétique ▪ État de la valeur mesurée Les grandeurs de process sont communiquées avec un état de valeur mesurée ▪ Fonction clignotante via l'afficheur local pour l'identification et l'affectation simples de l'appareil ▪ Configuration de l'appareil via le logiciel d'Asset Management (p. ex. FieldCare, DeviceCare)
Intégration système	Informations concernant l'intégration système : Manuel de mise en service → 108. <ul style="list-style-type: none"> ▪ Aperçu et description des codes de fonction pris en charge ▪ Codage de l'état ▪ Réglage par défaut

Port 2 : Modbus TCP sur Ethernet 100 Mbit/s	
Protocole	<ul style="list-style-type: none"> ▪ Protocole d'application Modbus V1.1 ▪ TCP
Temps de réponse	Sur requête du client Modbus : typiquement 3 ... 5 ms
Port TCP	502
Connexions Modbus TCP	Maximum 4
Type de communication	<ul style="list-style-type: none"> ▪ 10BASE-T ▪ 100BASE-TX
Transmission de données	Semi-duplex, duplex intégral
Polarité	Auto-MDIX
Type d'appareil	Adresse
ID type d'appareil	0xC43C
Codes de fonction	<ul style="list-style-type: none"> ▪ 03: Read holding register ▪ 04: Read input register ▪ 06: Write single registers ▪ 16: Write multiple registers ▪ 23: Read/write multiple registers ▪ 43: Read device identification
Support de diffusion pour codes de fonction	<ul style="list-style-type: none"> ▪ 06: Write single registers ▪ 16: Write multiple registers ▪ 23: Read/write multiple registers ▪ 43: Read device identification
Vitesse de transmission prise en charge	<ul style="list-style-type: none"> ▪ 10 Mbit/s ▪ 100 Mbit/s (Fast-Ethernet)
Caractéristiques prises en charge	Adresse réglable via DHCP, serveur web ou software
Fichiers de description d'appareil (FDI)	Informations et fichiers disponibles sous : www.endress.com → Espace téléchargement
Options de configuration pour l'appareil de mesure	<ul style="list-style-type: none"> ▪ Logiciel d'Asset Management (FieldCare, DeviceCare, Field Expert) ▪ Serveur web intégré via navigateur web et adresse IP ▪ Configuration sur site

Fonctions prises en charge	<ul style="list-style-type: none"> ▪ Identification de l'appareil au moyen de : Plaque signalétique ▪ État de la valeur mesurée Les grandeurs de process sont communiquées avec un état de valeur mesurée ▪ Configuration de l'appareil via le logiciel d'Asset Management (p. ex. FieldCare, DeviceCare)
Intégration système	<p>Informations concernant l'intégration système : Manuel de mise en service →  108.</p> <ul style="list-style-type: none"> ▪ Aperçu et description des codes de fonction pris en charge ▪ Codage de l'état ▪ Réglage par défaut

EtherNet/IP

Protocole	<ul style="list-style-type: none"> ▪ The CIP Networks Library Volume 1 : Common Industrial Protocol ▪ The CIP Networks Library Volume 2 : EtherNet/IP Adaptation of CIP
Type de communication	<ul style="list-style-type: none"> ▪ 10Base-T ▪ 100Base-TX
Profil d'appareil	Appareil générique (type de produit : 0x2B)
ID fabricant	0x000049E
ID type d'appareil	0x103C
Vitesses de transmission	Reconnaissance automatique ¹⁰ / ₁₀₀ Mbit en semi-duplex et duplex
Polarité	Reconnaissance automatique des câbles croisés
Connexions CIP prises en charge	3 connexions max.
Connexions explicites	6 connexions max.
Connexions E/S	6 connexions max. (scanner)
Options de configuration pour l'appareil de mesure	<ul style="list-style-type: none"> ▪ Commutateurs DIP sur le module électronique pour l'adressage IP ▪ Logiciel spécifique au fabricant (FieldCare) ▪ Add-On-Profile Level 3 pour systèmes de contrôle commande Rockwell ▪ Navigateur web ▪ Fichiers (EDS) intégrés dans l'appareil de mesure
Configuration de l'interface EtherNet	<ul style="list-style-type: none"> ▪ Vitesse : 10 MBit, 100 MBit, Auto (réglage usine) ▪ Duplex : semi-duplex, duplex, Auto (réglage usine)
Configuration de l'adresse d'appareil	<ul style="list-style-type: none"> ▪ Commutateurs DIP sur le module électronique pour l'adressage IP (dernier octet) ▪ DHCP ▪ Logiciel spécifique au fabricant (FieldCare) ▪ Add-On-Profile Level 3 pour systèmes de contrôle commande Rockwell ▪ Navigateur web ▪ Outils EtherNet/IP, p. ex. RSLinx (Rockwell Automation)
Device Level Ring (DLR)	Oui
Intégration système	<p>Informations concernant l'intégration système : manuel de mise en service →  108.</p> <ul style="list-style-type: none"> ▪ Transmission cyclique des données ▪ Modèle de bloc ▪ Groupes d'entrée et de sortie

PROFINET

Protocole	Protocole de couche d'application pour les appareils décentralisés et l'automatisation distribuée, version 2.3
Type de communication	100 Mbit/s
Classe de conformité	Classe de conformité B
Classe Netload	Classe Netload 2 100 Mbit/s

Vitesses de transmission	Automatique 100 Mbit/s avec détection duplex intégral
Périodes	À partir de 8 ms
Polarité	Reconnaissance automatique des câbles croisés
Media Redundancy Protocol (MRP)	Oui
Support de la redondance du système	Redondance du système S2 (2 AR avec 1 NAP)
Profil d'appareil	Identifiant de l'interface d'application 0xF600 Appareil générique
ID fabricant	0x11
ID type d'appareil	0x843C
Fichiers de description d'appareil (GSD, DTM, DD)	Informations et fichiers disponibles sous : <ul style="list-style-type: none"> ▪ www.endress.com Sur la page produit de l'appareil : Téléchargements/Logiciel → Drivers d'appareil ▪ www.profibus.com
Connexions prises en charge	<ul style="list-style-type: none"> ▪ 2 x AR (IO Controller AR) ▪ 1 x AR (connexion IO-Supervisor Device AR autorisée) ▪ 1 x Input CR (Communication Relation) ▪ 1 x Output CR (Communication Relation) ▪ 1 x Alarm CR (Communication Relation)
Options de configuration pour l'appareil de mesure	<ul style="list-style-type: none"> ▪ Commutateurs DIP sur le module électronique, pour l'assignation du nom de l'appareil (dernière partie) ▪ Logiciel d'Asset Management (FieldCare, DeviceCare, Field Xpert) ▪ Serveur web intégré via navigateur web et adresse IP ▪ Fichier de données mères (GSD), peut être lu via le serveur web intégré de l'appareil de mesure. ▪ Configuration sur site
Configuration du nom de l'appareil	<ul style="list-style-type: none"> ▪ Commutateurs DIP sur le module électronique, pour l'assignation du nom de l'appareil (dernière partie) ▪ Protocole DCP ▪ Logiciel d'Asset Management (FieldCare, DeviceCare, Field Xpert) ▪ Serveur web intégré
Fonctions prises en charge	<ul style="list-style-type: none"> ▪ Identification et maintenance, identifiant d'appareil simple via : <ul style="list-style-type: none"> ▪ Système de contrôle commande ▪ Plaque signalétique ▪ État de la valeur mesurée Les grandeurs de process sont communiquées avec un état de valeur mesurée ▪ Fonction clignotante via l'afficheur local pour l'identification et l'affectation simples de l'appareil ▪ Configuration de l'appareil via le logiciel d'Asset Management (p. ex. FieldCare, DeviceCare, SIMATIC PDM)
Intégration système	Informations concernant l'intégration système : Manuel de mise en service → 108. <ul style="list-style-type: none"> ▪ Transmission cyclique des données ▪ Aperçu et description des modules ▪ Codage de l'état ▪ Configuration du démarrage ▪ Réglage par défaut

PROFINET sur Ethernet-APL

Protocole	Protocole de couche d'application pour les appareils décentralisés et l'automatisation distribuée, version 2.43
Type de communication	Couche physique avancée Ethernet 10BASE-T1L
Classe de conformité	Classe de conformité B (PA)
Classe Netload	PROFINET Netload Robustness Class 2 10 Mbit/s

Transmission de données	10 Mbit/s Duplex intégral
Durées de cycle	64 ms
Polarité	Correction automatique des lignes de signal croisées "signal APL +" et "signal APL -"
Media Redundancy Protocol (MRP)	Non possible (connexion point-à-point au commutateur de terrain APL)
Support de la redondance du système	Redondance du système S2 (2 AR avec 1 NAP)
Profil d'appareil	PROFINET PA profile 4.02 (Identifiant de l'interface d'application API : 0x9700)
ID fabricant	17
ID type d'appareil	0xA43C
Fichiers de description de l'appareil (GSD, DTM, FDI)	Informations et fichiers disponibles sous : <ul style="list-style-type: none"> ▪ www.endress.com → Espace téléchargement ▪ www.profibus.com
Connexions prises en charge	<ul style="list-style-type: none"> ▪ 2x AR (IO Controller AR) ▪ 2x AR (connexion IO Supervisor Device AR autorisée)
Options de configuration pour l'appareil de mesure	<ul style="list-style-type: none"> ▪ Commutateurs DIP sur le module électronique, pour l'assignation du nom de l'appareil (dernière partie) ▪ Logiciel d'Asset Management (FieldCare, DeviceCare, Field Xpert) ▪ Serveur web intégré via navigateur web et adresse IP ▪ Fichier de données mères (GSD), peut être lu via le serveur web intégré de l'appareil de mesure. ▪ Configuration sur site
Configuration du nom de l'appareil	<ul style="list-style-type: none"> ▪ Commutateurs DIP sur le module électronique, pour l'assignation du nom de l'appareil (dernière partie) ▪ Protocole DCP ▪ Logiciel d'Asset Management (FieldCare, DeviceCare, Field Xpert) ▪ Serveur web intégré
Fonctions prises en charge	<ul style="list-style-type: none"> ▪ Identification et maintenance, identifiant d'appareil simple via : <ul style="list-style-type: none"> ▪ Système de contrôle commande ▪ Plaque signalétique ▪ État de la valeur mesurée Les grandeurs de process sont communiquées avec un état de valeur mesurée ▪ Fonction clignotante via l'afficheur local pour l'identification et l'affectation simples de l'appareil ▪ Configuration de l'appareil via le logiciel d'Asset Management (p. ex. FieldCare, DeviceCare, SIMATIC PDM avec pack FDI)
Intégration système	Informations concernant l'intégration système : manuel de mise en service →  108. <ul style="list-style-type: none"> ▪ Transmission cyclique des données ▪ Aperçu et description des modules ▪ Codage de l'état ▪ Réglage par défaut

Alimentation électrique

Affectation des bornes

Transmetteur : tension d'alimentation, E/S

HART

Tension d'alimentation		Entrée/sortie 1 (port 1)		Entrée/sortie 2		Entrée/sortie 3		Interface service (Port 2)
1 (+)	2 (-)	26 (+)	27 (-)	24 (+)	25 (-)	22 (+)	23 (-)	CDI-RJ45
L'affectation des bornes dépend de la version d'appareil spécifique commandée → 13.								

FOUNDATION Fieldbus

Tension d'alimentation		Entrée/sortie 1 (port 1)		Entrée/sortie 2		Entrée/sortie 3		Interface service (Port 2)
1 (+)	2 (-)	26 (A)	27 (B)	24 (+)	25 (-)	22 (+)	23 (-)	CDI-RJ45
L'affectation des bornes dépend de la version d'appareil spécifique commandée → 13.								

PROFIBUS DP

Tension d'alimentation		Entrée/sortie 1 (port 1)		Entrée/sortie 2		Entrée/sortie 3		Interface service (Port 2)
1 (+)	2 (-)	26 (B)	27 (A)	24 (+)	25 (-)	22 (+)	23 (-)	CDI-RJ45
L'affectation des bornes dépend de la version d'appareil spécifique commandée → 13.								

PROFIBUS PA

Tension d'alimentation		Entrée/sortie 1 (port 1)		Entrée/sortie 2		Entrée/sortie 3		Interface service (Port 2)
1 (+)	2 (-)	26 (B)	27 (A)	24 (+)	25 (-)	22 (+)	23 (-)	CDI-RJ45
L'affectation des bornes dépend de la version d'appareil spécifique commandée → 13.								

Modbus RS485

Tension d'alimentation		Entrée/sortie 1 (port 1)		Entrée/sortie 2		Entrée/sortie 3		Interface service (Port 2)
1 (+)	2 (-)	26 (B)	27 (A)	24 (+)	25 (-)	22 (+)	23 (-)	CDI-RJ45
L'affectation des bornes dépend de la version d'appareil spécifique commandée → 13.								

Modbus TCP

Tension d'alimentation		Entrée/sortie 1 (Port 1 ¹⁾)		Entrée/sortie 2		Entrée/sortie 3		Interface service (Port 2) ¹⁾
1 (+)	2 (-)	26 (+)	27 (-)	24 (+)	25 (-)	22 (+)	23 (-)	CDI-RJ45
L'affectation des bornes dépend de la version d'appareil spécifique commandée → 13.								

1) Pour la communication Modbus TCP, le port 1 OU le port 2 peut être utilisé.

PROFINET

Tension d'alimentation		Entrée/sortie 1 (Port 1) ¹⁾		Entrée/sortie 2		Entrée/sortie 3		Interface service (Port 2) ¹⁾
1 (+)	2 (-)	RJ45		24 (+)	25 (-)	22 (+)	23 (-)	CDI-RJ45
L'affectation des bornes dépend de la version d'appareil spécifique commandée → 13.								

1) Le port peut être utilisé pour la communication ou comme interface service (CDI-RJ45).

PROFINET sur Ethernet-APL

Tension d'alimentation		Entrée/sortie 1 (port 1)		Entrée/sortie 2		Entrée/sortie 3		Interface service (Port 2) ¹⁾
1 (+)	2 (-)	26 (+)	27 (-)	24 (+)	25 (-)	22 (+)	23 (-)	CDI-RJ45
L'affectation des bornes dépend de la version d'appareil spécifique commandée → 13.								

1) Aucune communication PROFINET disponible sur le port 2

Ethernet/IP

Tension d'alimentation		Entrée/sortie 1 (Port 1) ¹⁾		Entrée/sortie 2		Entrée/sortie 3		Interface service (Port 2) ¹⁾
1 (+)	2 (-)	RJ45		24 (+)	25 (-)	22 (+)	23 (-)	CDI-RJ45
L'affectation des bornes dépend de la version d'appareil spécifique commandée → 13.								

1) Le port peut être utilisé pour la communication ou comme interface service (CDI-RJ45).

 Affectation des bornes du module d'affichage et de configuration séparé → 39.

Connecteurs d'appareil disponibles

 Les connecteurs d'appareil ne doivent pas être utilisés en zone explosible !

Connecteurs d'appareil pour Proline 300 :

Caractéristique de commande "Entrée ; sortie 1"

- Option **SA** "FOUNDATION Fieldbus" → 36
- Option **GA** "PROFIBUS PA" → 37
- Option **NA** "Ethernet/IP" → 37
- Option **RA** "PROFINET" → 37
- Option **RB** "PROFINET sur Ethernet-APL" → 37
- Option **MB** "Modbus TCP" → 37

Connecteur d'appareil pour raccorder l'interface service :

Caractéristique de commande "Accessoire monté"

Option **NB**, adaptateur RJ45 M12 (interface service) → 50

Caractéristique de commande "Entrée ; sortie 1", option SA "FOUNDATION Fieldbus"

Caractéristique de commande "Raccordement électrique"	Entrée de câble/raccord → 39	
	2	3
M, 3, 4, 5	Connecteur 7/8"	-

Caractéristique de commande "Entrée ; sortie 1", option GA "PROFIBUS PA"

Caractéristique de commande "Raccordement électrique"	Entrée de câble/raccord → 39	
	2	3
L, N, P, U	Connecteur M12×1	-

Caractéristique de commande "Entrée ; sortie 1", option NA "Ethernet/IP"

Caractéristique de commande "Raccordement électrique"	Entrée de câble/raccord → 39	
	2	3
L, N, P, U	Connecteur M12×1	-
R ^{1) 2)} , S ^{1) 2)} , T ^{1) 2)} , V ^{1) 2)}	Connecteur M12×1	Connecteur M12×1

- 1) Non compatible avec une antenne WLAN externe (caractéristique de commande "Accessoire fourni", option P8), un adaptateur RJ45 M12 pour l'interface service (caractéristique de commande "Accessoire monté", option NB)
- 2) Convient pour l'intégration de l'appareil dans une topologie en anneau.

Caractéristique de commande "Entrée ; sortie 1", option RA "PROFINET"

Caractéristique de commande "Raccordement électrique"	Entrée de câble/raccord → 39	
	2	3
L, N, P, U	Connecteur M12×1	-
R ^{1) 2)} , S ^{1) 2)} , T ^{1) 2)} , V ^{1) 2)}	Connecteur M12×1	Connecteur M12×1

- 1) Non compatible avec une antenne WLAN externe (caractéristique de commande "Accessoire fourni", option P8), un adaptateur RJ45 M12 pour l'interface service (caractéristique de commande "Accessoire monté", option NB)
- 2) Convient pour l'intégration de l'appareil dans une topologie en anneau.

Caractéristique de commande "Entrée ; sortie 1", option RB "PROFINET sur Ethernet-APL"

Caractéristique de commande "Raccordement électrique"	Entrée de câble/raccord → 39	
	2	3
L, N, P, U	Connecteur M12×1	-

Caractéristique de commande "Entrée ; sortie 1", option MB "Modbus TCP sur Ethernet-APL"

Caractéristique de commande "Raccordement électrique"	Accessoires	Entrée de câble/connecteur → 38	
		2	3
L, N, P, U	-	Connecteur M12×1 Codé A	-
L, N, P, U	NB ¹⁾	Connecteur M12×1 Codé A	Connecteur M12×1 ¹⁾ Codé D
1 ²⁾ , 2 ²⁾ , 7 ²⁾ , 8 ²⁾	-	-	Connecteur M12×1 Codé D

- 1) Ne peut pas être utilisé comme port Modbus TCP.
- 2) Non compatible avec une antenne WLAN externe (caractéristique de commande "Accessoire fourni", option P8), un adaptateur RJ45 M12 pour l'interface service (caractéristique de commande "Accessoire monté", option NB) ou un module de commande et d'affichage séparé DKX001.

Caractéristique de commande "Accessoire monté", option NB : "Adaptateur RJ45 M12 (interface service)"

Caractéristique de commande "Accessoire monté"	Entrée de câble/connecteur → 38	
	Entrée de câble 2	Entrée de câble 3
NB ¹⁾	–	Connecteur M12×1

1) Non compatible avec l'option raccordement électrique 1, 2, 7, 8

Tension d'alimentation	Caractéristique de commande "Alimentation électrique"	Tension aux bornes		Gamme de fréquence
	Option D	DC24 V	±20 %	–
	Option E	AC 100 ... 240 V	–15 à 10 %	50/60 Hz, ±4 Hz
	Option I	DC24 V	±20 %	–
		AC 100 ... 240 V	–15 à 10 %	50/60 Hz, ±4 Hz

Consommation électrique
Transmetteur

Max. 10 W (puissance active)

Courant de mise sous tension	Max. 36 A (<5 ms) selon recommandation NAMUR NE 21
-------------------------------------	--

Consommation de courant
Transmetteur

- Max. 400 mA (24 V)
- Max. 200 mA (110 V, 50/60 Hz ; 230 V, 50/60 Hz)

Coupe de courant

- Les totalisateurs restent sur la dernière valeur mesurée.
- Selon la version de l'appareil, la configuration est conservée dans la mémoire de l'appareil ou dans la mémoire enfichable (HistoROM DAT).
- Les messages d'erreur (y compris le nombre total d'heures de fonctionnement) sont conservés dans la mémoire.

Élément de protection contre les surintensités

L'appareil doit être utilisé avec un disjoncteur dédié, celui-ci ne disposant pas d'un interrupteur ON/OFF propre.

- Le disjoncteur doit être facilement accessible et repéré de façon appropriée.
- Courant nominal autorisé du disjoncteur : 2 A jusqu'à max. 10 A.

Raccordement électrique
Bornes de raccordement du transmetteur

-  ▪ Occupation des bornes → 35
- Connecteurs disponibles → 36

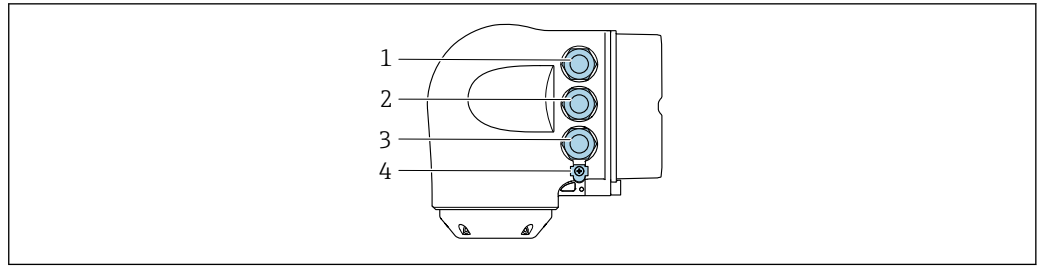

A0026781

- 1 Borne de raccordement pour la tension d'alimentation
- 2 Borne de raccordement pour la transmission de signaux, entrée/sortie
- 3 Borne de raccordement pour la transmission de signal, entrée/sortie ou borne pour la connexion réseau via interface service (CDI-RJ45) ; en option : borne de raccordement pour antenne WLAN externe ou pour module d'affichage et de configuration séparé DKX001
- 4 Borne de raccordement pour la compensation de potentiel (PE)

i Un adaptateur pour connecteur RJ45 vers M12 est disponible en option :
 Caractéristique de commande "Accessoires", option **NB** : "Adaptateur RJ45 M12 (interface service)"

L'adaptateur connecte l'interface service (CDI-RJ45) à un connecteur M12 monté dans l'entrée de câble. Le raccordement à l'interface service peut ainsi être établi via un connecteur M12 sans ouvrir l'appareil.

i Connexion réseau via interface service (CDI-RJ45) → 96

Raccordement dans une topologie en anneau

Les versions d'appareil avec protocoles de communication EtherNet/IP et PROFINET peuvent être intégrés dans une topologie en anneau. L'appareil est intégré via la borne de raccordement pour la transmission de signal (sortie 1) et le raccordement à l'interface service (CDI-RJ45).

i Intégrer le transmetteur dans une topologie en anneau :

- Ethernet/IP
- PROFINET

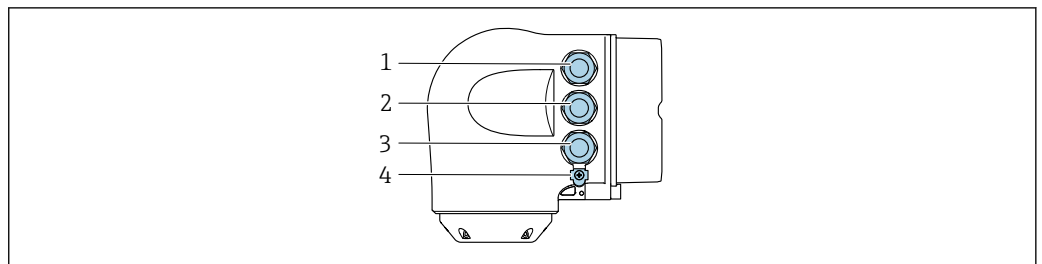

A0026781

- 1 Borne de raccordement pour la tension d'alimentation
- 2 Borne de raccordement pour la transmission de signal : PROFINET ou Ethernet/IP (connecteur RJ45)
- 3 Borne de raccordement à l'interface service (CDI-RJ45)
- 4 Borne de raccordement pour la compensation de potentiel (PE)

i Si l'appareil dispose d'entrées/sorties supplémentaires, elles passent en parallèle par l'entrée de câble pour le raccordement à l'interface service.

Raccordement du module d'affichage et de configuration séparé DKX001

i Le module d'affichage et de configuration séparé DKX001 est disponible en option → 105..

- L'appareil de mesure est toujours livré avec un cache lorsque le module de commande et d'affichage séparé DKX001 est commandé directement avec l'appareil de mesure. Dans ce cas, l'affichage ou la configuration sur le transmetteur n'est pas possible.
- Si est commandé ultérieurement, le module d'affichage et de configuration séparé DKX001 ne peut pas être raccordé en même temps que le module d'affichage existant de l'appareil de mesure. Il n'est possible de raccorder qu'une seule unité d'affichage et de configuration à la fois au transmetteur.

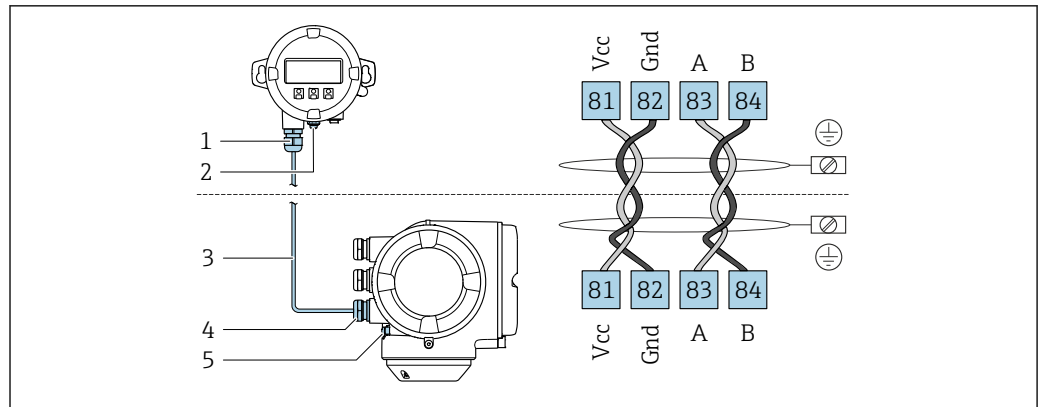

A0027518

- 1 Module d'affichage et de configuration séparé DKX001
- 2 Borne de raccordement pour la compensation de potentiel (PE)
- 3 Câble de raccordement
- 4 Appareil de mesure
- 5 Borne de raccordement pour la compensation de potentiel (PE)

Exemples de raccordement

Sortie courant 4 ... 20 mA (sans HART)

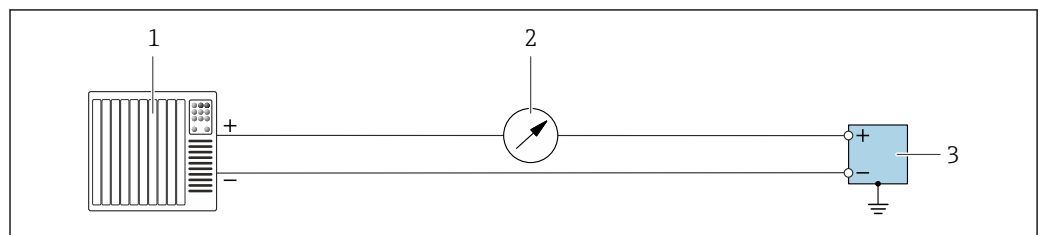

A0055851

- 2 Exemple de raccordement pour sortie courant 4 ... 20 mA (active)
- 1 Système d'automatisation avec entrée courant (p. ex. API)
 - 2 Unité d'affichage supplémentaire en option : respecter la charge limite
 - 3 Débitmètre avec sortie courant (active)

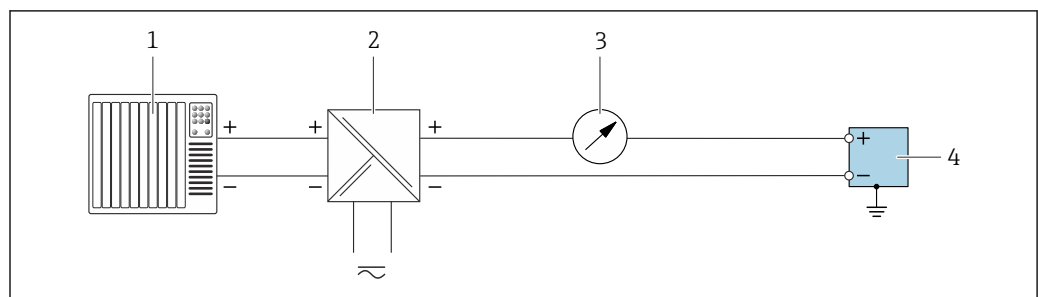

A0055852

- 3 Exemple de raccordement pour sortie courant 4 ... 20 mA (passive)
- 1 Système d'automatisation avec entrée courant (p. ex. API)
 - 2 Alimentation électrique
 - 3 Unité d'affichage supplémentaire en option : respecter la charge limite
 - 4 Transmetteur avec sortie courant (passive)

Entrée courant 4 ... 20 mA

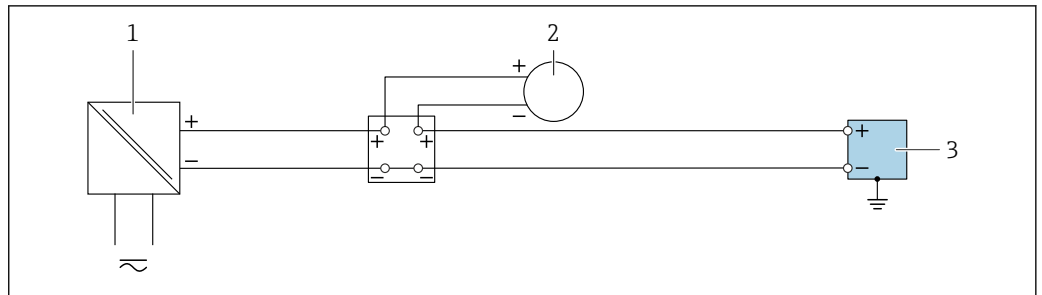

A0055B53

4 Exemple de raccordement pour l'entrée courant 4 ... 20 mA

- 1 Alimentation électrique
- 2 Appareil de mesure externe avec sortie courant passive 4 ... 20 mA, p. ex. pression ou température)
- 3 Transmetteur avec entrée courant 4 ... 20 mA

Sortie impulsion / sortie fréquence / sortie tout ou rien

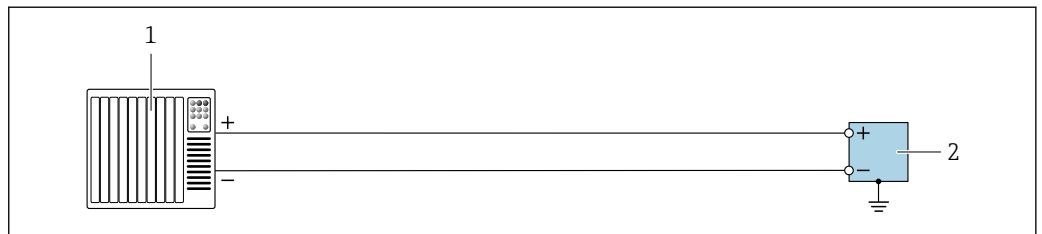

A0055B56

5 Exemple de raccordement pour sortie impulsion / sortie fréquence / sortie tout ou rien (active)

- 1 Système d'automatisation avec entrée impulsion / entrée fréquence / entrée commutation (p. ex. API)
- 2 Transmetteur avec sortie impulsion / sortie fréquence / sortie tout ou rien (active)

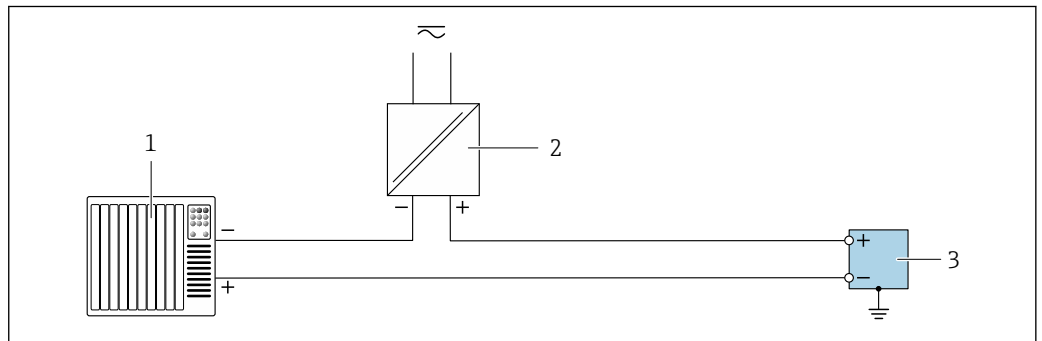

A0055B55

6 Exemple de raccordement pour sortie impulsion / sortie fréquence / sortie tout ou rien (passive)

- 1 Système d'automatisation avec entrée impulsion / entrée fréquence / entrée commutation (p. ex. API)
- 2 Alimentation électrique
- 3 Transmetteur avec sortie impulsion / sortie fréquence / sortie tout ou rien (passive)

Sortie relais

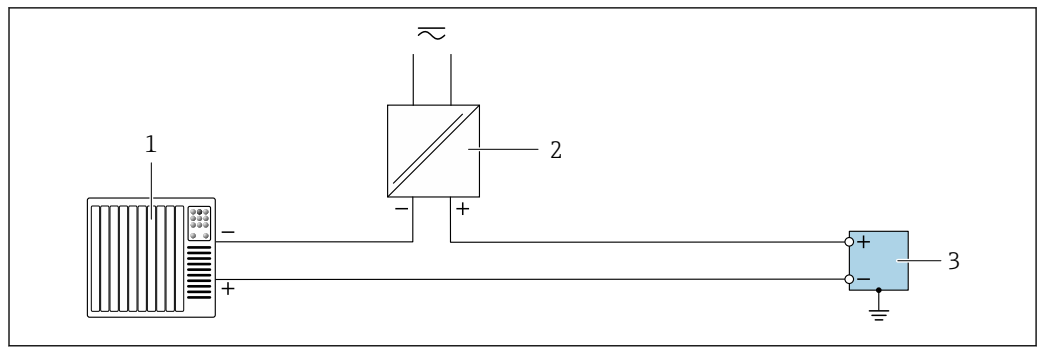

A0055859

7 Exemple de raccordement pour sortie relais

- 1 Système d'automatisation avec entrée tout ou rien (p. ex. API)
- 2 Alimentation électrique
- 3 Transmetteur avec sortie relais

Entrée état

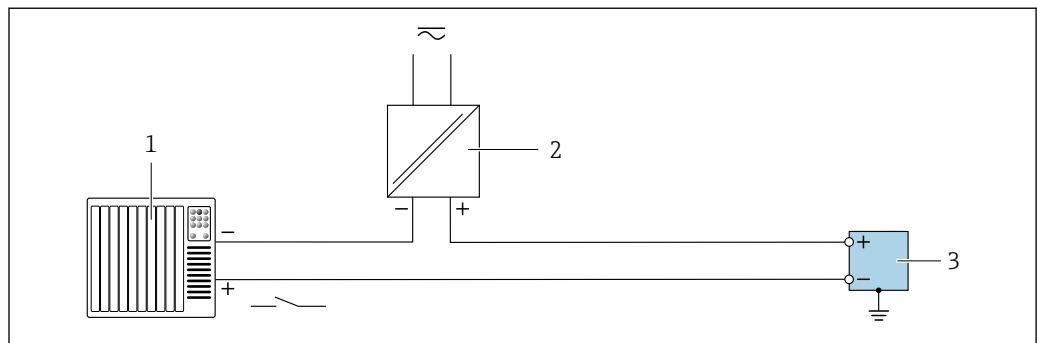

A0055860

8 Exemple de raccordement pour l'entrée état

- 1 Système d'automatisation avec sortie tout ou rien passive p. ex. API)
- 2 Alimentation électrique
- 3 Transmetteur avec entrée d'état

Sortie courant 4 à 20 mA HART

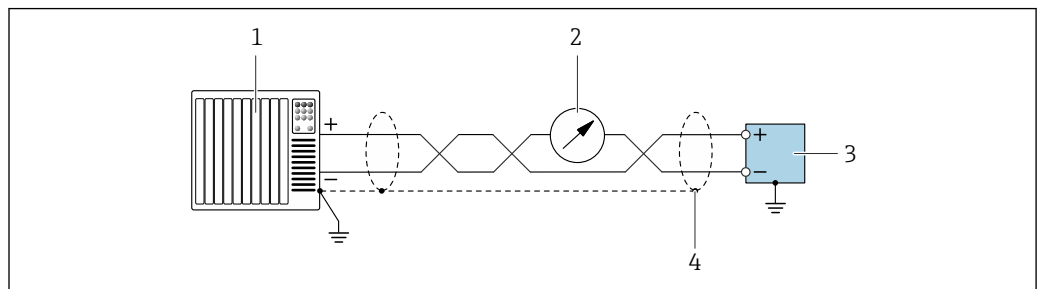

A0055862

9 Exemple de raccordement pour sortie courant 4 ... 20 mA avec HART (active)

- 1 Système d'automatisation avec entrée courant 4 ... 20 mA avec HART (p. ex. API)
- 2 Unité d'affichage en option : respecter la charge limite
- 3 Transmetteur avec sortie courant 4 ... 20 mA avec HART (active)
- 4 Mise à la terre du blindage de câble à une extrémité. Pour les installations conformes à NAMUR NE 89, la mise à la terre du blindage de câble des deux côtés est nécessaire.

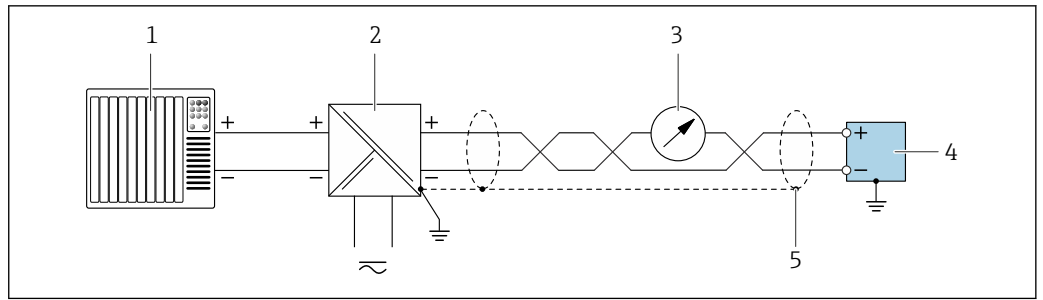

A0055861

10 Exemple de raccordement pour sortie courant 4 ... 20 mA avec HART (passive)

- 1 Système d'automatisation avec entrée courant 4 ... 20 mA avec HART (p. ex. API)
- 2 Alimentation électrique
- 3 Unité d'affichage en option : respecter la charge limite
- 4 Transmetteur avec sortie courant 4 ... 20 mA avec HART (passive)
- 5 Mise à la terre du blindage de câble à une extrémité. Pour les installations conformes à NAMUR NE 89, la mise à la terre du blindage de câble des deux côtés est nécessaire.

Modbus RS485

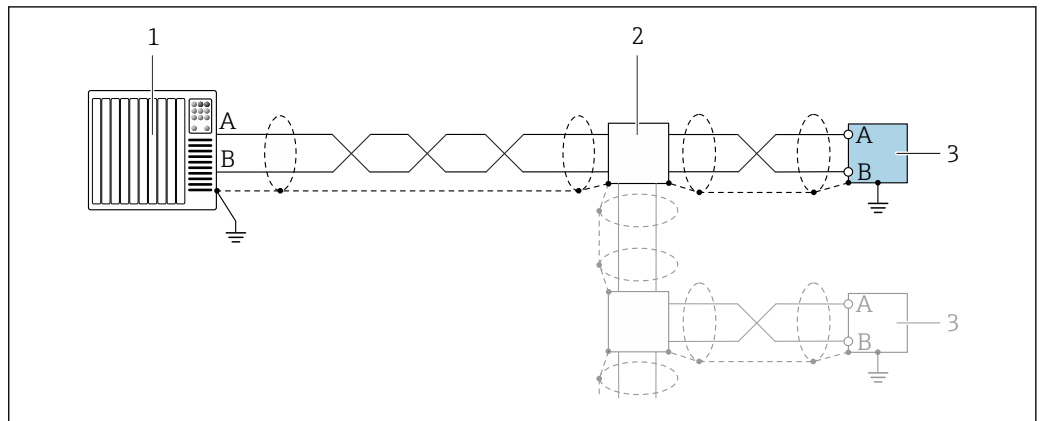

A0055863

11 Exemple de raccordement pour Modbus RS485

- 1 Système d'automatisation avec maître Modbus (p. ex. API)
- 2 Boîte de jonction en option
- 3 Transmetteur avec Modbus RS485

PROFIBUS PA

Voir <https://www.profibus.com> "PROFIBUS Installation Guidelines".

PROFIBUS DP

Voir <https://www.profibus.com> "PROFIBUS Installation Guidelines".

FOUNDATION Fieldbus

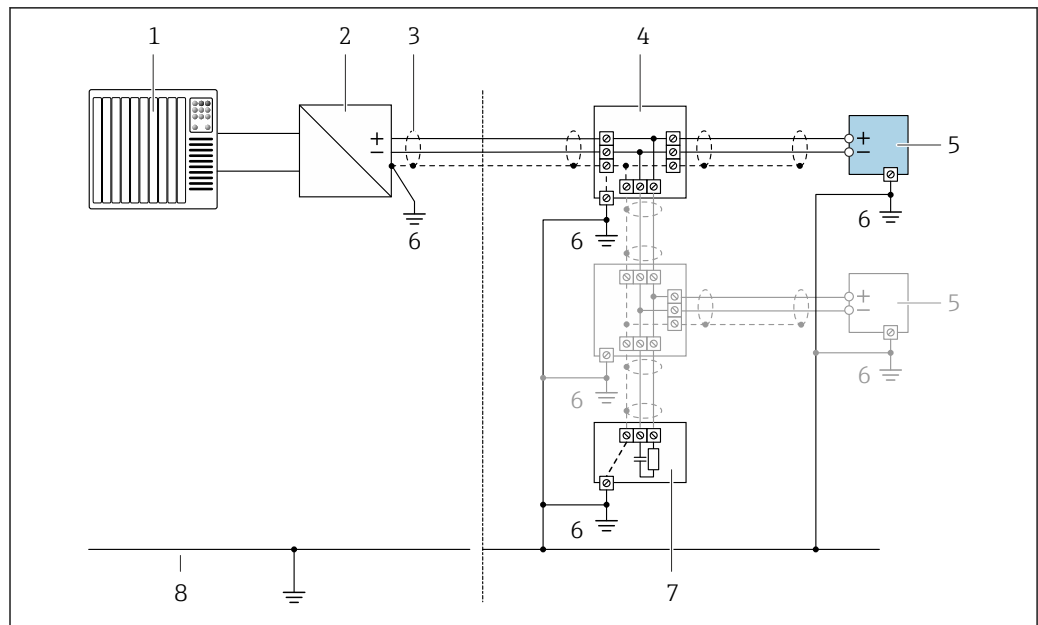

A0028768

12 Exemple de raccordement pour FOUNDATION Fieldbus

- 1 Système d'automatisation (p. ex. API)
- 2 Conditionneur d'alimentation (FOUNDATION Fieldbus)
- 3 Blindage de câble fourni à une extrémité. Le blindage de câble doit être relié à la terre des deux extrémités afin d'être conforme aux exigences CEM ; respecter les spécifications de câble
- 4 T-box
- 5 Appareil de mesure
- 6 Mise à la terre locale
- 7 Terminaison de bus
- 8 Conducteur de compensation de potentiel

PROFINET

Voir <https://www.profibus.com> "PROFINET Planning guideline".

EtherNet/IP

Voir <https://www.odva.org> "EtherNet/IP Media Planning & Installation Manual".

Ethernet-APL

Voir <https://www.profibus.com> Livre blanc Ethernet-APL"

Compensation de potentiel

Introduction

Une compensation correcte du potentiel (liaison équipotentielle) est une condition préalable à une mesure stable et fiable du débit. Une compensation inadéquate ou incorrecte du potentiel peut entraîner une défaillance de l'appareil et présenter un risque pour la sécurité.

Les exigences suivantes doivent être respectées pour garantir une mesure correcte et sans problème :

- Le principe selon lequel le produit, le capteur et le transmetteur doivent être au même potentiel électrique s'applique.
- Tenir compte des directives de mise à la terre internes, des matériaux et des conditions de mise à la terre et des conditions de potentiel de la conduite.
- Les raccordements de compensation de potentiel nécessaires doivent être établis au moyen d'un câble de mise à la terre d'une section minimale de 6 mm² (0,0093 in²) et d'une cosse de câble.
- Dans le cas des versions séparées, la borne de terre de l'exemple se rapporte toujours au capteur et non au transmetteur.



Les accessoires tels que câbles de mise à la terre et disques de mise à la terre peuvent être commandés auprès d'Endress+Hauser. → 105



Pour les appareils prévus pour une utilisation en zone explosible, observer les instructions figurant dans la documentation Ex (XA).

Abréviations utilisées

- PE (Protective Earth) : potentiel aux bornes de terre de protection de l'appareil
- P_p (Potential Pipe) : potentiel du tube de mesure, mesuré aux brides
- P_M (Potential Medium) : potentiel du produit

Exemple de raccordement cas standard

Tube métallique non revêtu et mis à la terre

- La compensation de potentiel s'effectue via le tube de mesure.
- Le produit est mis au potentiel de terre.

Conditions de départ :

- Les tubes de mesure sont correctement mis à la terre des deux côtés.
- Les conduites sont conductrices et au même potentiel électrique que le produit

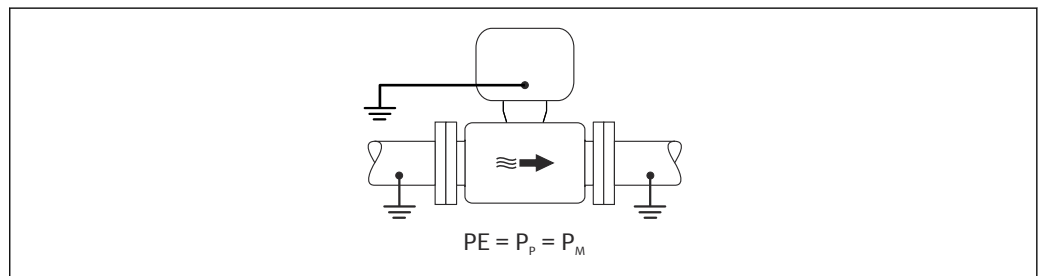

A0044854

- ▶ Mettre le boîtier de raccordement du transmetteur ou du capteur à la terre via la borne de terre prévue à cet effet.

Conduite métallique sans revêtement

- La compensation de potentiel s'effectue via la borne de terre et les brides du tube.
- Le produit est mis au potentiel de terre.

Conditions de départ :

- Les tubes ne sont pas suffisamment mis à la terre.
- Les conduites sont conductrices et au même potentiel électrique que le produit

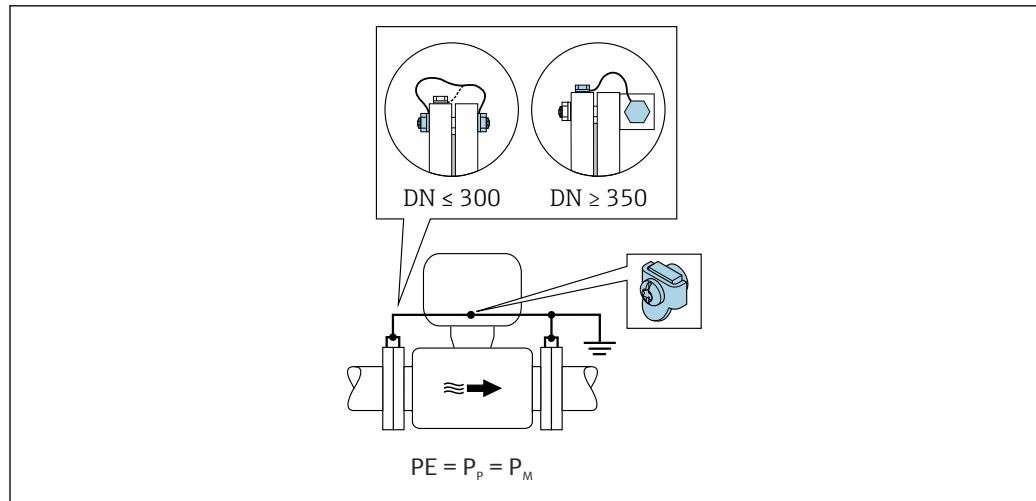

A0042089

1. Raccorder les deux brides de capteur à la bride de tube via un câble de terre, puis les relier à la terre.
2. Mettre le boîtier de raccordement du transmetteur ou du capteur à la terre via la borne de terre prévue à cet effet.
3. Pour DN \leq 300 (12") : relier le câble de terre aux vis des brides directement sur le revêtement de bride conducteur du capteur.
4. Pour DN \geq 350 (14") : relier le câble de terre directement sur le support métallique de transport. Respecter les couples de serrage des vis : voir les Instructions condensées relatives au capteur.

Tube en plastique ou tube muni d'un revêtement isolant

Le produit est mis au potentiel de terre.

Conditions de départ :

- Le tube a un effet isolant.
- Une mise à la terre du produit à faible impédance à proximité du capteur n'est pas garantie.
- Des courants de compensation à travers le produit ne peuvent être exclus.

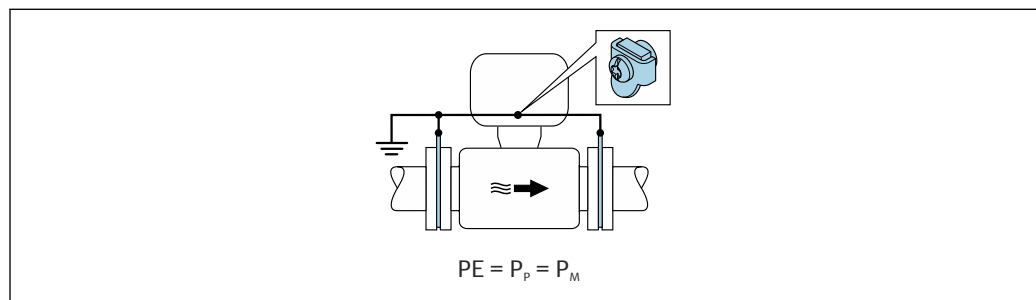

A0044856

1. Raccorder les disques de mise à la terre à la borne de terre du transmetteur ou du boîtier de raccordement capteur via le câble de terre.
2. Raccorder la connexion au potentiel de terre.

Exemple de raccordement avec le potentiel du produit différent de la terre de protection sans l'option "Mesure flottante"

Dans ces cas, le potentiel du produit peut différer du potentiel de l'appareil.

Tube métallique non mis à la terre

Le capteur et le transmetteur sont montés de manière à assurer l'isolation électrique par rapport à la terre de protection PE, p. ex. dans les applications pour les processus électrolytiques ou les systèmes avec protection cathodique.

Conditions de départ :

- Tube métallique non revêtu
- Tubes munis d'un revêtement électriquement conducteur

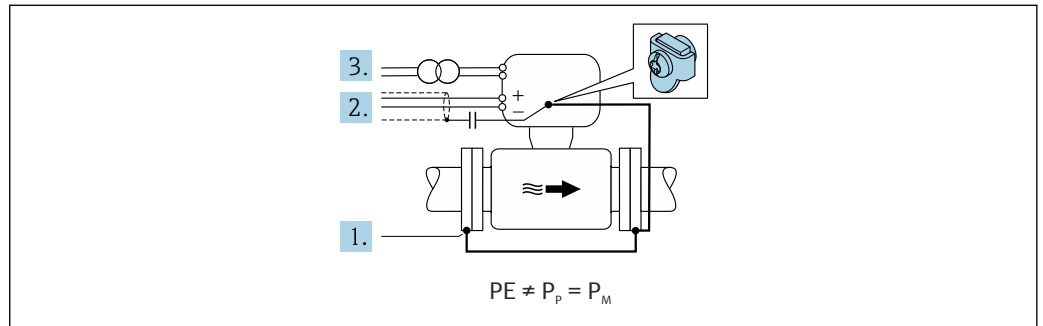

A0042253

1. Raccorder les brides de tube et le transmetteur via le câble de terre.
2. Acheminer le blindage des câbles de signal via un condensateur (valeur recommandée 1,5µF/50V).
3. Appareil raccordé à l'alimentation électrique de telle sorte qu'il est flottant par rapport à la terre de protection (transformateur d'isolement). Cette mesure n'est pas nécessaire en cas de tension d'alimentation de 24 VDC sans PE (= unité d'alimentation SELV).

Exemples de raccordement avec potentiel du produit différent de la terre de protection avec l'option "Mesure flottante"

Dans ces cas, le potentiel du produit peut différer du potentiel de l'appareil.

Introduction

L'option "Mesure flottante" permet la séparation galvanique de l'ensemble de mesure par rapport au potentiel de l'appareil. Cela minimise les courants de compensation nuisibles causés par les différences de potentiel entre le produit et l'appareil. La "Mesure flottante" est disponible en option : caractéristique de commande "Option capteur", option CV.

Conditions d'utilisation de l'option "Mesure flottante"

Version de l'appareil	Version compacte et version séparée (longueur du câble de raccordement ≤ 10 m)
Différences de tension entre le potentiel du produit et le potentiel de l'appareil	Aussi petites que possible, généralement de l'ordre du mV
Fréquences de tension alternative dans le produit ou au potentiel de terre (PE)	En dessous de la fréquence typique des lignes électriques dans le pays

-  Pour atteindre la précision de mesure de la conductivité spécifiée, un étalonnage de la conductivité est recommandé lors du montage de l'appareil.

Un ajustage complet du tube est recommandé lorsque l'appareil est monté.

Tube en plastique

Le capteur et le transmetteur sont correctement mis à la terre. Une différence de potentiel peut apparaître entre le produit et la terre de protection. La compensation de potentiel entre P_M et PE via l'électrode de référence est minimisée avec l'option "Mesure flottante".

Conditions de départ :

- Le tube a un effet isolant.
- Des courants de compensation à travers le produit ne peuvent être exclus.

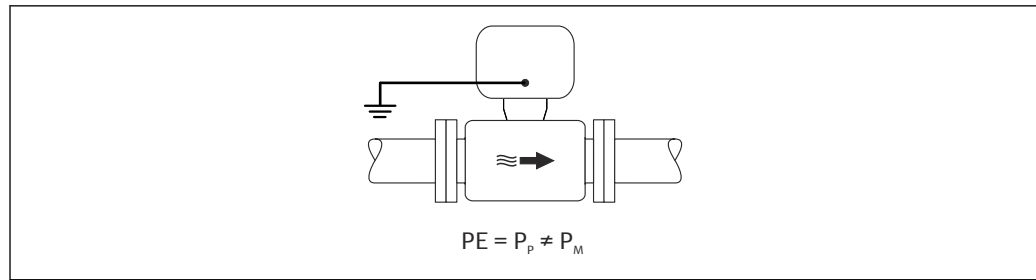

A0044855

1. Utiliser l'option "Mesure flottante", tout en respectant les conditions de fonctionnement de la mesure flottante.
2. Mettre le boîtier de raccordement du transmetteur ou du capteur à la terre via la borne de terre prévue à cet effet.

Tube métallique non mis à la terre, muni d'un revêtement isolant

Le capteur et le transmetteur sont montés de manière à assurer l'isolation électrique par rapport à la terre de protection PE. Le produit et le tube ont des potentiels différents. L'option "Mesure flottante" minimise les courants de compensation nuisibles entre P_M et P_P via l'électrode de référence.

Conditions de départ :

- Tube métallique muni d'un revêtement isolant
- Des courants de compensation à travers le produit ne peuvent être exclus.

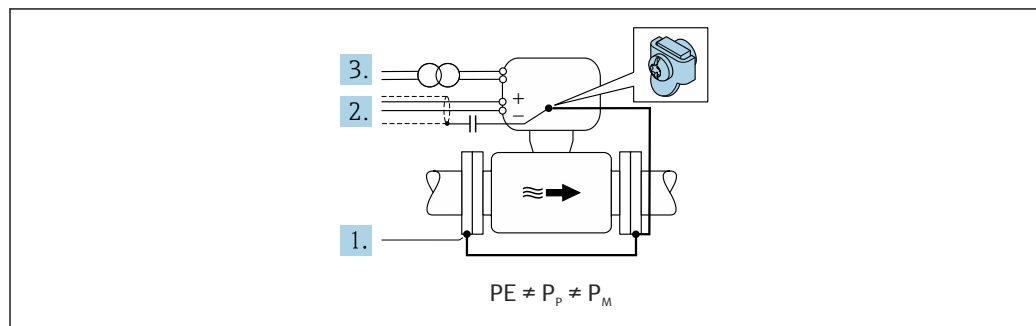

A0044857

1. Raccorder les brides de tube et le transmetteur via le câble de terre.
2. Acheminer le blindage des câbles de signal via un condensateur (valeur recommandée 1,5 μ F/50V).
3. Appareil raccordé à l'alimentation électrique de telle sorte qu'il est flottant par rapport à la terre de protection (transformateur d'isolement). Cette mesure n'est pas nécessaire en cas de tension d'alimentation de 24 VDC sans PE (= unité d'alimentation SELV).
4. Utiliser l'option "Mesure flottante", tout en respectant les conditions de fonctionnement de la mesure flottante.

Bornes

Bornes à ressort : Adaptées aux torons et torons avec extrémités préconfectionnées.
Section de câble 0,2 ... 2,5 mm² (24 ... 12 AWG).

Entrées de câble

- Presse-étoupe : M20 \times 1,5 avec câble \varnothing 6 ... 12 mm (0,24 ... 0,47 in)
- Filetage pour entrée de câble :
 - NPT 1/2"
 - G 1/2"
 - M20
- Connecteur d'appareil pour communication numérique : M12
Disponible uniquement pour certaines versions d'appareil → 36.

Affectation des broches, connecteur d'appareil

FOUNDATION Fieldbus

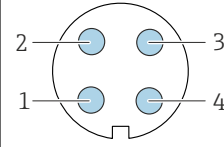
	Broche	Affectation		Codage	Mâle/femelle
	1	+	Signal +	A	Mâle
2	-	Signal -			
3		Mise à la terre			
4		Libre			

PROFIBUS PA

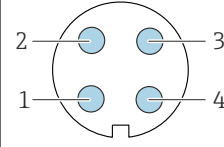
	Broche	Affectation		Codage	Mâle/femelle
	1	+	PROFIBUS PA +	A	Mâle
2		Mise à la terre			
3	-	PROFIBUS PA -			
4		Libre			



Connecteur recommandé :

- Binder, série 713, référence 99 1430 814 04
- Phoenix, référence 1413934 SACC-FS-4QO SH PBPA SCO

PROFINET

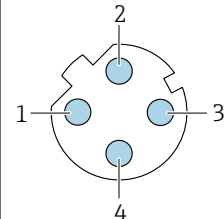
	Broche	Affectation		Codage	Mâle/femelle
	1	+	TD +	D	Femelle
2	+	RD +			
3	-	TD -			
4	-	RD -			



Connecteur recommandé :

- Binder, série 825, référence 99 3729 810 04
- Phoenix, référence 1543223 SACC-M12MSD-4Q

PROFINET sur Ethernet-APL

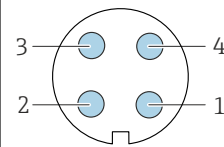
	Broche	Affectation		Codage	Mâle/femelle
	1	Signal APL -	A	Femelle	
2	Signal APL +				
3	Blindage de câble ¹				
4	Libre				
Boîtier de connecteur métallique	Blindage de câble				
¹ En cas d'utilisation d'un blindage de câble					



Connecteur recommandé :

- Binder, série 713, référence 99 1430 814 04
- Phoenix, référence 1413934 SACC-FS-4QO SH PBPA SCO

Modbus TCP sur Ethernet-APL 10 Mbit/s

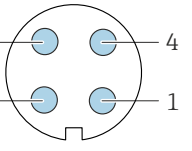
	Broche	Affectation	Codage	Mâle/femelle
	1	Signal APL -	A	Femelle
	2	Signal APL +		
	3	Blindage de câble ¹		
	4	Libre		
Boîtier de connecteur métallique	Blindage de câble			
¹ En cas d'utilisation d'un blindage de câble				



Connecteur recommandé :

- Binder, série 713, référence 99 1430 814 04
- Phoenix, référence 1413934 SACC-FS-4QO SH PBPA SCO

Modbus TCP sur Ethernet 100 Mbit/s

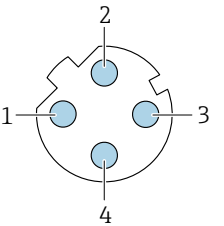
	Broche	Affectation	Codage	Mâle/femelle
	1 +	Tx	D	Femelle
	2 +	Rx		
	3 -	Tx		
	4 -	Rx		

Ethernet/IP

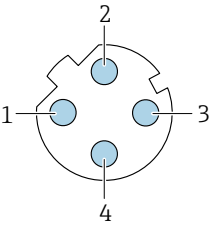
	Broche	Affectation	Codage	Mâle/femelle
	1 +	Tx	D	Femelle
	2 +	Rx		
	3 -	Tx		
	4 -	Rx		



Connecteur recommandé :

- Binder, série 825, référence 99 3729 810 04
- Phoenix, référence 1543223 SACC-M12MSD-4Q

Interface service pour

Caractéristique de commande "Accessoires montés", option **NB** : Adaptateur RJ45 M12 (interface service)

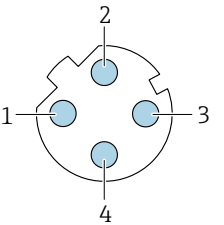
	Broche	Affectation	Codage	Mâle/femelle
	1 +	Tx	D	Femelle
	2 +	Rx		
	3 -	Tx		
	4 -	Rx		



Connecteur recommandé :

- Binder, série 825, référence 99 3729 810 04
- Phoenix, référence 1543223 SACC-M12MSD-4Q

Spécification de câble

Gamme de température admissible

- Les directives d'installation en vigueur dans le pays d'installation doivent être respectées.
- Les câbles doivent être adaptés aux températures minimales et maximales attendues.

Câble d'alimentation électrique (y compris conducteur pour la borne de terre interne)

Câble d'installation normal suffisant.

Câble de terre de protection pour la borne de terre externe

Section de conducteur < 6 mm² (10 AWG)

L'utilisation d'une cosse de câble permet de raccorder des sections plus importantes.

L'impédance de la mise à la terre doit être inférieure à 2 Ω.

Câble de signal

Entrée courant 4 ... 20 mA

Câble d'installation standard suffisant

Sortie impulsion/fréquence/tor

Câble d'installation standard suffisant

Sortie relais

Câble d'installation standard suffisant

Entrée état

Câble d'installation standard suffisant

Sortie courant 4 ... 20 mA HART

Câble blindé à paires torsadées.

 Voir <https://www.fieldcommgroup.org> "SPÉCIFICATIONS DU PROTOCOLE HART".

Modbus RS485

Câble blindé à paires torsadées.

 Voir <https://modbus.org> "MODBUS over Serial Line Specification and Implementation Guide".

PROFIBUS PA

Câble blindé à paires torsadées. Le type de câble A est recommandé.

 Voir <https://www.profibus.com> "Directives d'installation PROFIBUS".

PROFIBUS DP

Câble blindé à paires torsadées. Le type de câble A est recommandé.

 Voir <https://www.profibus.com> "PROFIBUS Installation Guidelines".

PROFINET

Uniquement câbles PROFINET.

 Voir <https://www.profibus.com> "PROFINET Planning guideline".

EtherNet/IP

Ethernet à paires torsadées CAT 5 ou mieux.

 Voir <https://www.odva.org> "EtherNet/IP Media Planning & Installation Manual".

Ethernet-APL

Câble blindé à paires torsadées. Le type de câble A est recommandé.



Voir <https://www.profibus.com> Livre blanc Ethernet-APL"

FOUNDATION Fieldbus

Câble 2 fils torsadé blindé.



Pour d'autres informations sur la planification et l'installation de réseaux FOUNDATION Fieldbus :

- Manuel de mise en service "FOUNDATION Fieldbus Overview" (BA00013S)
- Directive FOUNDATION Fieldbus
- CEI 61158-2 (MBP)

Câble pour raccorder le transmetteur au module d'affichage et de configuration séparé DKX001*Câble standard*

Un câble standard peut être utilisé comme câble de raccordement.

Câble standard	4 fils (2 paires) ; paire toronnée avec blindage commun
Blindage	Tresse en cuivre étamée, couvercle optique ≥ 85 %
Capacité : fil/blindage	Maximum 1 000 nF pour Zone 1 ; Class I, Division 1
L/R	Maximum 24 µH/Ω pour Zone 1 ; Class I, Division 1
Longueur de câble	Maximum 300 m (1 000 ft), voir le tableau suivant

Section	Longueur de câble pour utilisation en : <ul style="list-style-type: none"> ▪ Zone non explosible ▪ Zone explosible : Zone 2 ; Class I, Division 2 ▪ Zone explosible : Zone 1 ; Class I, Division 1
0,34 mm ² (22 AWG)	80 m (270 ft)
0,50 mm ² (20 AWG)	120 m (400 ft)
0,75 mm ² (18 AWG)	180 m (600 ft)
1,00 mm ² (17 AWG)	240 m (800 ft)
1,50 mm ² (15 AWG)	300 m (1 000 ft)

Câble de raccordement disponible en option

Câble standard	2 × 2 × 0,34 mm ² (22 AWG) câble PVC ¹⁾ avec blindage commun (2 paires, paire toronnée)
Résistance à la flamme	Selon DIN EN 60332-1-2
Résistance aux huiles	Selon DIN EN 60811-2-1
Blindage	Tresse en cuivre étamée, couvercle optique ≥ 85 %
Capacité : fil/blindage	≤ 200 pF/m
L/R	≤ 24 µH/Ω
Longueur de câble disponible	10 m (35 ft)
Température de service	Pose fixe : -50 ... +105 °C (-58 ... +221 °F) ; Pose mobile : -25 ... +105 °C (-13 ... +221 °F)

1) Le rayonnement UV peut détériorer la gaine extérieure du câble. Protéger le câble de l'exposition au soleil si possible.

Parafoudre

Variations de la tension secteur	→ ☰ 38
Catégorie de surtension	Catégorie de surtension II
Surtension temporaire sur le court terme	Jusqu'à 1 200 V entre le câble et la terre, pendant 5 s max.
Surtension temporaire sur le long terme	Jusqu'à 500 V entre câble et terre

Performances

Conditions de référence

- Précision selon DIN EN 29104, dans le futur ISO 20456
- Eau, typiquement +15 ... +45 °C (+59 ... +113 °F) ; 0,5 ... 7 bar (73 ... 101 psi)
- Données selon les indications du protocole d'étalonnage
- Précision basée sur des bancs d'étalonnage accrédités selon ISO 17025

Écart de mesure maximal

de m. = de la mesure

Erreur maximale tolérée dans les conditions de référence

Débit volumique

- $\pm 0,5$ % de m. ± 1 mm/s (0,04 in/s)
- En option : $\pm 0,2$ % de m. ± 2 mm/s (0,08 in/s)



Les fluctuations de la tension d'alimentation n'ont aucune influence dans la gamme spécifiée.

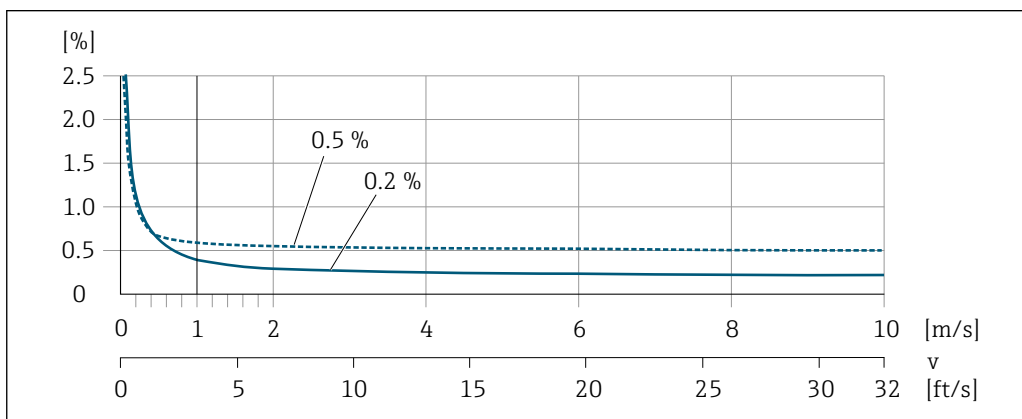

A0028974

13 Écart de mesure maximal en % de m.

Flat Spec

Dans le cas de Flat Spec, l'écart de mesure est constant dans la gamme $v_{0,5}$ ($v_{0,2}$) à v_{max} .

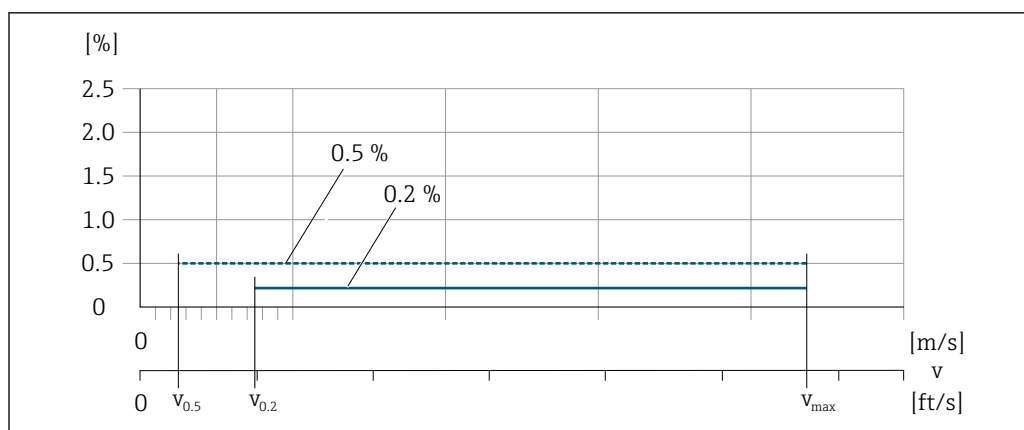

A0017051

14 Flat Spec en % de m.

Valeurs de débit Flat Spec 0,5 %

Diamètre nominal		$v_{0,5}$		v_{max}	
[mm]	[in]	[m/s]	[ft/s]	[m/s]	[ft/s]
25 ... 600	1 ... 24	0,5	1,64	10	32

Valeurs de débit Flat Spec 0,2 %

Diamètre nominal		$v_{0,2}$		v_{max}	
[mm]	[in]	[m/s]	[ft/s]	[m/s]	[ft/s]
25 ... 600	1 ... 24	1,5	4,92	10	32

Conductivité électrique

Les valeurs s'appliquent pour :

- Appareils montés dans une conduite métallique ou dans une conduite non métallique avec disques de mise à la terre
- Appareils dont la compensation de potentiel a été effectuée selon les instructions figurant dans le manuel de mise en service associé
- Mesures à une température de référence de 25 °C (77 °F). À différentes températures, il faut tenir compte du coefficient de température du produit (typiquement 2,1 %/K)

Conductivité [$\mu\text{S}/\text{cm}$]	Écart de mesure [%] de la valeur lue
5 ... 20	± 20 %
> 20 ... 50	± 10 %
> 50 ... 10000	<ul style="list-style-type: none"> ■ Standard : ± 10 % ■ En option ¹⁾ : ± 5 %
> 10000 ... 20000	± 10 %
> 20000 ... 100000	± 20 %

1) Caractéristique de commande "Mesure de conductivité étalonnée", option CW

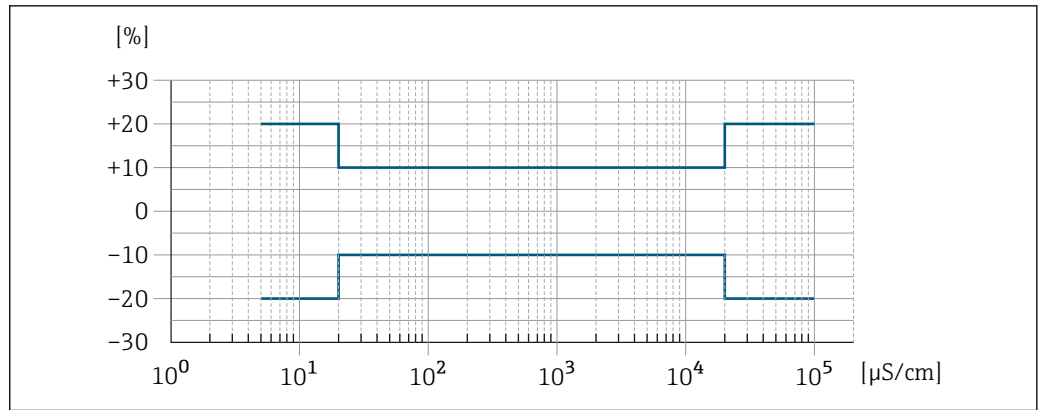

15 Écart de mesure (standard)

A0042279

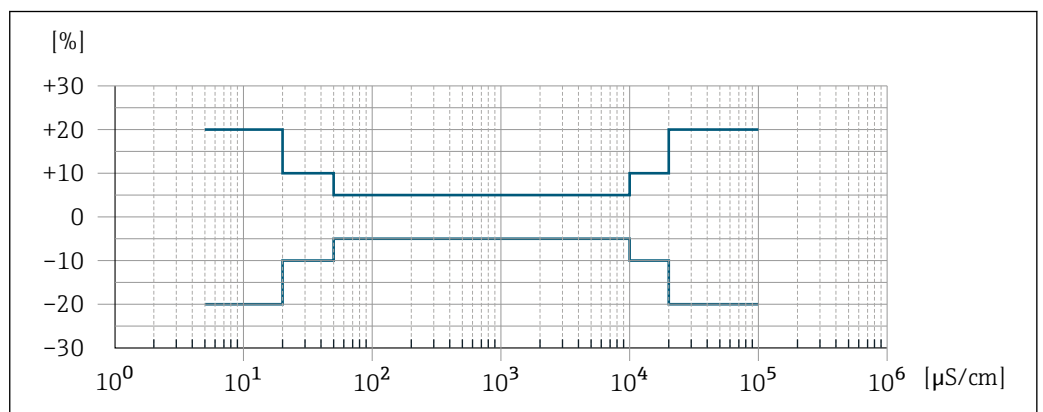

16 Écart de mesure (en option : caractéristique de commande "Mesure de conductivité étalonnée", option CW)

A0047944

Précision des sorties

Les sorties possèdent la précision de base suivante.

Sortie courant

Précision	±5 µA
------------------	-------

Sortie impulsion/fréquence

de m. = de la mesure

Précision	Max. ±50 ppm de m. (sur l'ensemble de la gamme de température ambiante)
------------------	---

Reproductibilité

de m. = de la mesure

Débit volumique

max. ±0,1 % de m. ± 0,5 mm/s (0,02 in/s)

Conductivité électrique

- Max. ±5 % de m.
- Avec caractéristique de commande "Mesure de conductivité étalonnée", option CW : ±2 % de la mesure.

Effet de la température ambiante

Sortie courant

Coefficient de température	Max. 1 µA/°C
-----------------------------------	--------------

Sortie impulsion/fréquence

Coefficient de température	Pas d'effet additionnel. Inclus dans la précision de mesure.
----------------------------	--

Montage

Emplacement de montage

- Ne pas monter l'appareil au point le plus haut de la conduite.
- Ne pas monter l'appareil en amont d'une sortie à écoulement libre dans une conduite descendante.

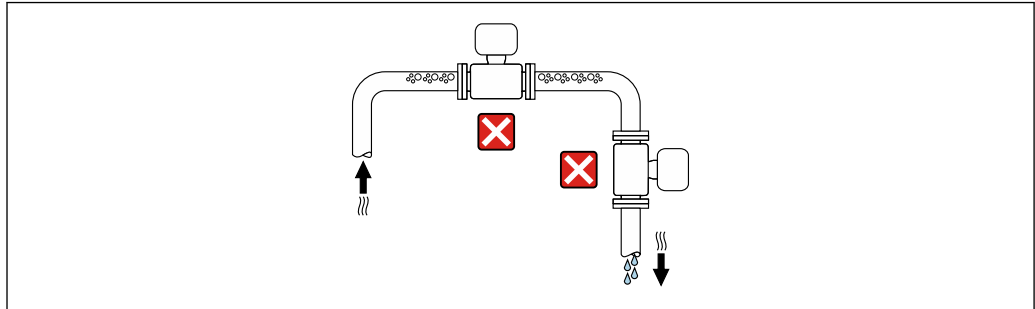

A0042131

Dans l'idéal, l'appareil doit être monté dans une conduite montante.

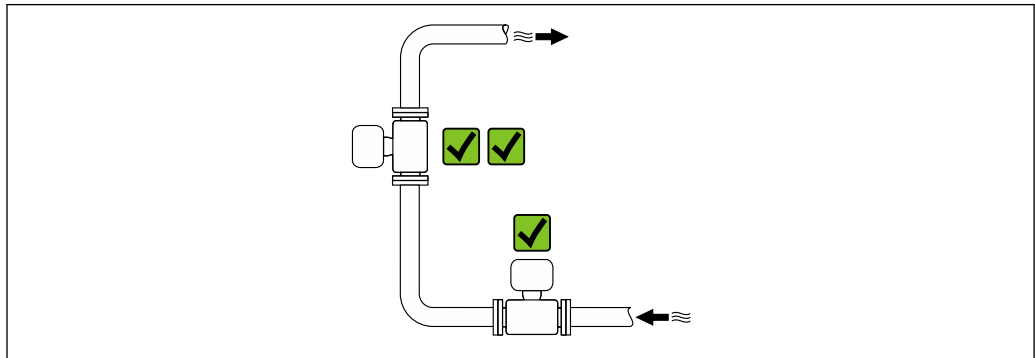

A0042317

Montage à proximité de vannes

Monter le capteur en amont de la vanne si possible.

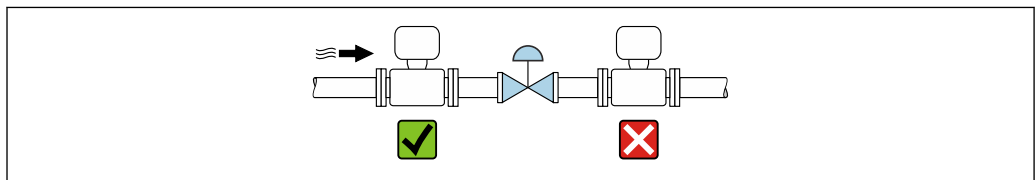

A0041091

Montage en amont d'une conduite descendante

AVIS

Une dépression dans le tube de mesure peut endommager le revêtement du tube de mesure !

- ▶ En cas de montage en amont de conduites descendantes dont la longueur $h \geq 5$ m (16,4 ft) : installer un siphon avec une vanne de mise à l'air libre en aval de l'appareil.



Cette disposition permet d'éviter que le débit de liquide ne s'arrête dans la conduite et la formation de poches d'air.

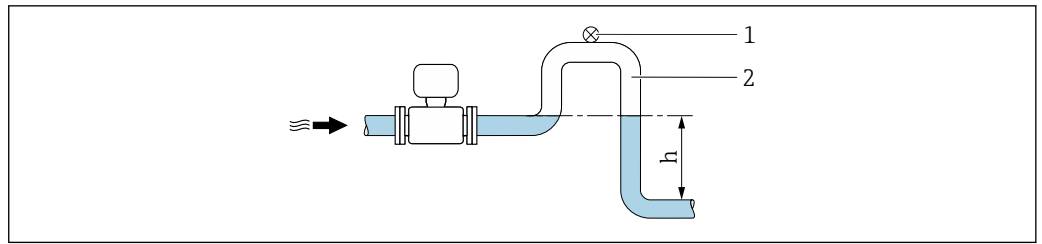

A0028981

- 1 Vanne de mise à l'air libre
 2 Siphon de conduite
 h Longueur de l'écoulement gravitaire

Montage dans des conduites partiellement remplies

- Les conduites partiellement remplies présentant une pente nécessitent un montage de type siphon.
- Le montage d'une vanne de nettoyage est recommandé.

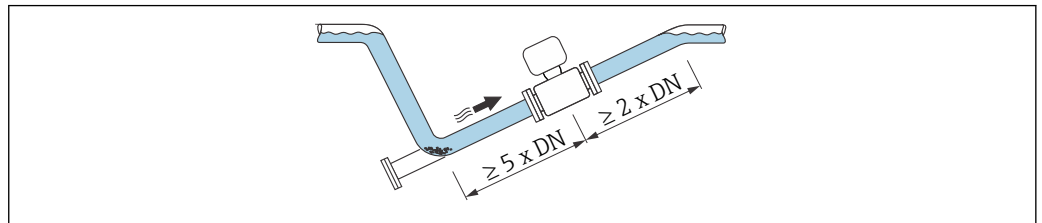

A0041088

Montage à proximité de pompes

AVIS

Une dépression dans le tube de mesure peut endommager le revêtement du tube de mesure !

- Afin de maintenir la pression statique, monter l'appareil dans le sens d'écoulement, en aval de la pompe.
- Pour les pompes à piston, à membrane ou péristaltiques, installer un amortisseur de pulsations.

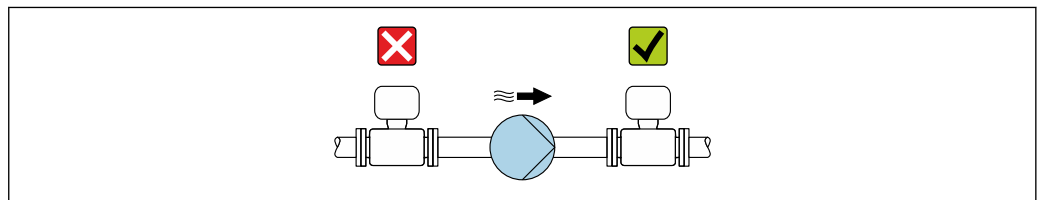

A0041083

- Informations sur la résistance du revêtement du tube de mesure au vide partiel
- Informations sur la résistance de l'ensemble de mesure aux vibrations et aux chocs → 62

Montage d'appareils lourds

Support nécessaire pour les diamètres nominaux $DN \geq 350$ mm (14 in).

AVIS

Endommagement de l'appareil !

En cas de soutien inadéquat, le boîtier du capteur risque de se déformer et les bobines magnétiques internes risquent d'être endommagées.

- Prévoir un soutien uniquement au niveau des brides de la conduite.

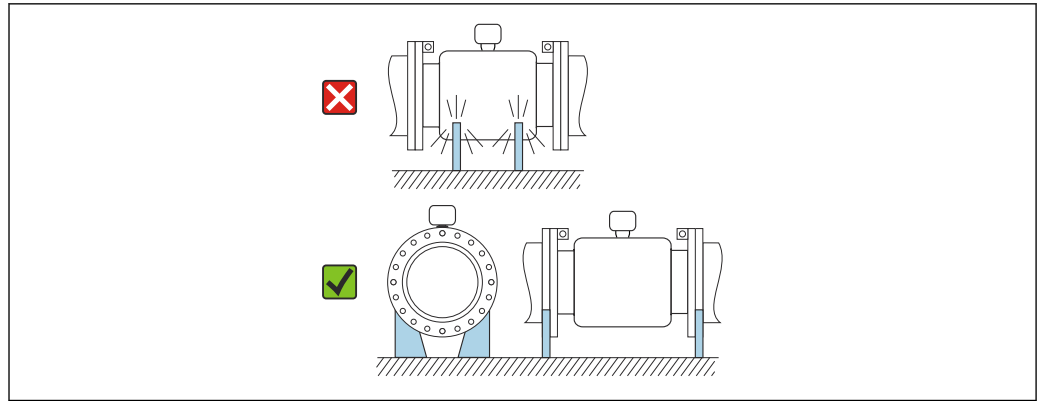

A0041087

Montage en cas de vibrations de la conduite



AVIS

Les vibrations de la conduite peuvent endommager l'appareil !

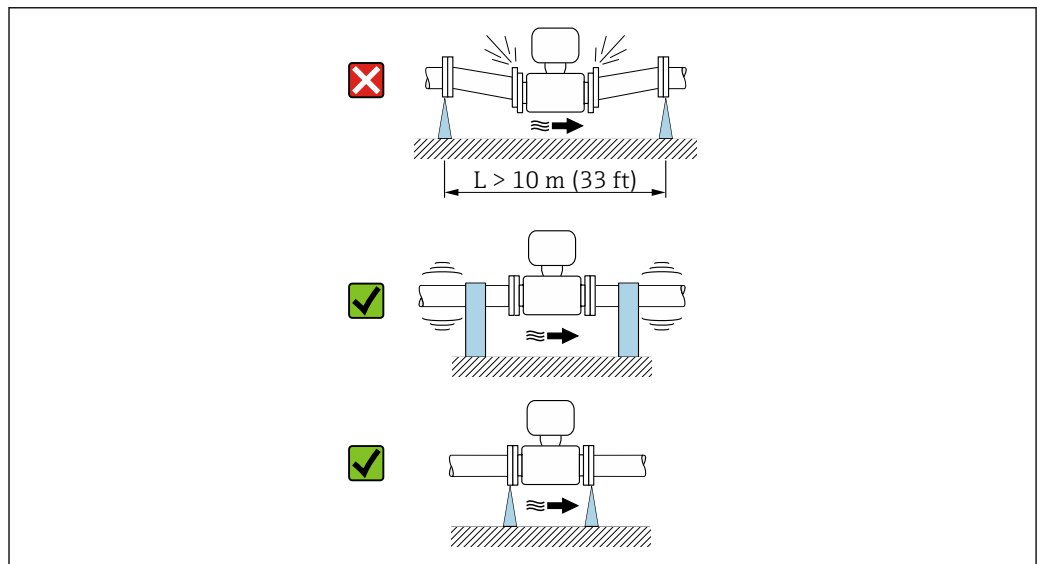
- ▶ Ne pas exposer l'appareil à de fortes vibrations.
- ▶ Soutenir la conduite et la fixer à sa position.
- ▶ Soutenir l'appareil et le fixer à sa position.





A0041092

 Informations sur la résistance de l'ensemble de mesure aux vibrations et aux chocs →  62

Position de montage

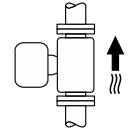
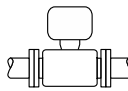
Le sens de la flèche sur la plaque signalétique permet de monter l'appareil de mesure conformément au sens d'écoulement (sens de passage du produit à travers la conduite).

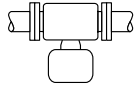
Position de montage	Recommandation
Position de montage verticale	 A0015591
Position de montage horizontale, transmetteur en haut	 A0015589

Position de montage		Recommandation
Position de montage horizontale, transmetteur en bas	 A0015590	<div style="display: flex; align-items: center;"> ✓ ✓ 2) 3) </div> <div style="display: flex; align-items: center;"> ✗ 4) </div>
Position de montage horizontale, transmetteur sur le côté	 A0015592	<div style="display: flex; align-items: center;"> ✗ </div>

- 1) Les applications avec des températures de process basses peuvent réduire la température ambiante. Cette position est recommandée pour respecter la température ambiante minimale pour le transmetteur.
- 2) Les applications avec des températures de process hautes peuvent augmenter la température ambiante. Pour maintenir la température ambiante maximale pour le transmetteur, cette position de montage est recommandée.
- 3) Pour empêcher l'électronique de surchauffer en cas de forte formation de chaleur (p. ex. process de nettoyage NEP ou SEP), monter l'appareil avec la partie transmetteur vers le bas
- 4) Avec la fonction de détection tube vide activée : la détection de présence de produit ne fonctionne que si le boîtier du transmetteur est orienté vers le haut.

Verticale

Optimal pour les systèmes de conduite auto-vidangeants et pour une utilisation combinée avec la détection présence produit.

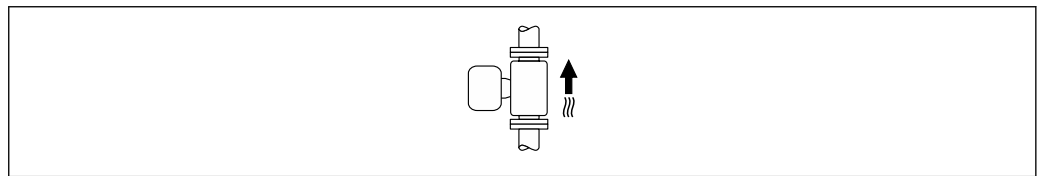

A0015591

Horizontale

- Idéalement, l'axe des électrodes de mesure doit être horizontal. Ceci permet d'éviter une isolation temporaire des électrodes de mesure en raison de la présence de bulles d'air.
- La détection de présence de produit ne fonctionne que si le boîtier du transmetteur est orienté vers le haut, car, dans le cas contraire, il n'y a aucune garantie que la fonction de détection de présence de produit réponde réellement à un tube de mesure partiellement plein ou partiellement vide.

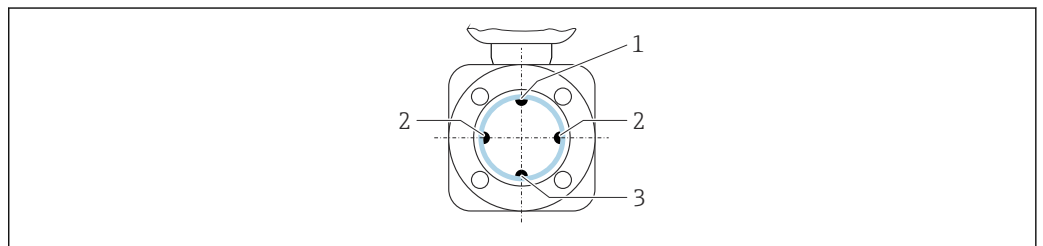

A0029344

- 1 Électrode DPP pour la détection présence produit/tube de mesure vide
- 2 Électrodes de mesure pour la détection du signal
- 3 Électrode de référence pour la compensation de potentiel

 Les appareils de mesure avec des électrodes en tantale ou en platine peuvent être commandés sans électrode DPP. Dans ce cas, la détection de présence de produit est réalisée par les électrodes de mesure.

Longueurs droites d'entrée et de sortie

Montage avec longueurs droites d'entrée et de sortie

Montage avec coudes, pompes ou vannes

Pour éviter une dépression et maintenir le niveau de précision de mesure spécifié, monter si possible l'appareil en amont des éléments produisant des turbulences (p. ex. vannes, sections en T) et en aval des pompes.

Maintenir des longueurs d'entrée et de sortie droites et sans obstacles.

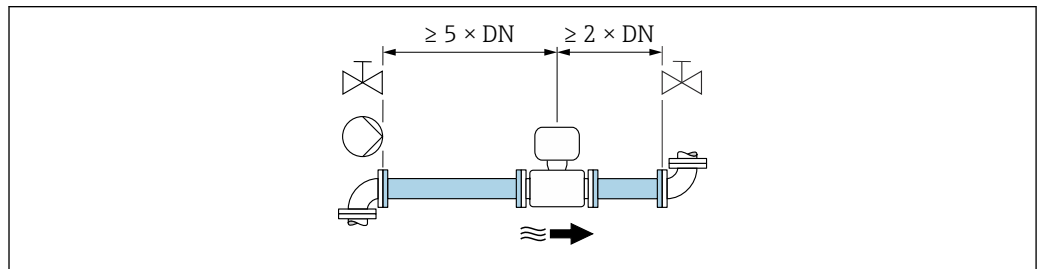

A0028997

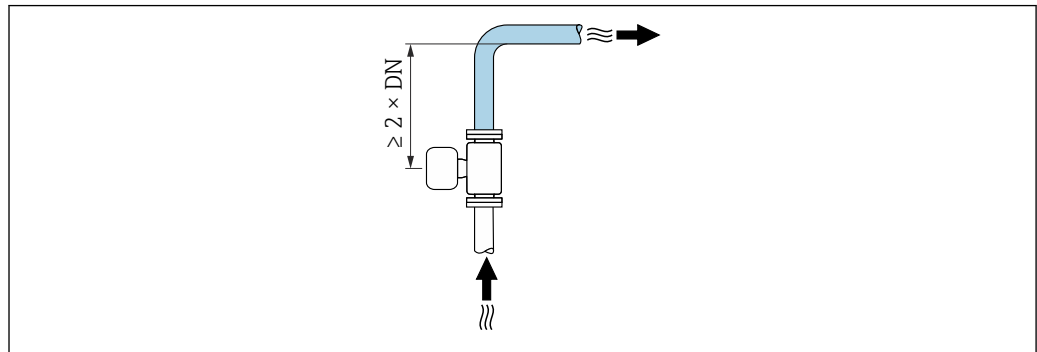

A0042132

Montage sans longueurs droites d'entrée et de sortie

Selon la construction et l'emplacement de montage de l'appareil, les longueurs droites d'entrée et de sortie peuvent être réduites ou omises totalement.

Appareils et options de commande possibles sur demande.



Écart de mesure maximal

Lorsque l'appareil est monté avec les longueurs droites d'entrée et de sortie décrites, un écart de mesure max. de $\pm 0,5\%$ de la valeur lue $\pm 1 \text{ mm/s}$ (0.04 in/s) peut être garanti.

Montage en amont ou en aval de coudes

Un montage sans longueurs droites d'entrée et de sortie est possible.

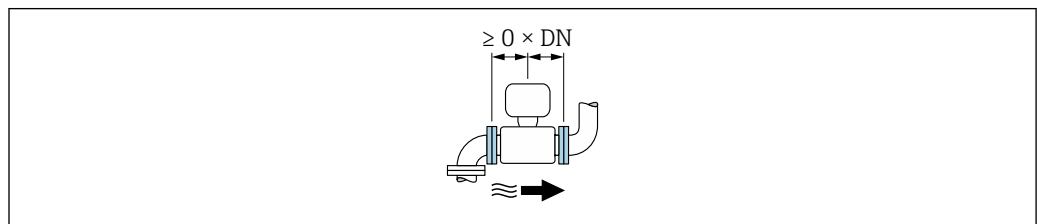

Montage en aval de pompes

Un montage sans longueurs droites d'entrée et de sortie est possible.

Montage en amont de vannes

Un montage sans longueurs droites d'entrée et de sortie est possible.

Montage en aval de vannes

Le montage peut se faire sans longueurs droites d'entrée et de sortie si la vanne est ouverte à 100 % pendant le fonctionnement.

Adaptateurs

Le capteur peut également être monté dans des conduites de plus grand diamètre à l'aide d'adaptateurs appropriés conformes à la norme DIN EN 545 (réducteurs à double bride).

L'augmentation de la vitesse d'écoulement ainsi obtenue améliore la précision de mesure en cas de produits très lents.

Le nomogramme représenté permet d'établir la perte de charge générée par les convergents et divergents :

- Déterminer le rapport de diamètres d/D.
- Lire dans le nomogramme la perte de charge en fonction de la vitesse d'écoulement (après la restriction) et du rapport d/D.

 Le nomogramme est valable uniquement pour les liquides ayant une viscosité semblable à celle de l'eau.

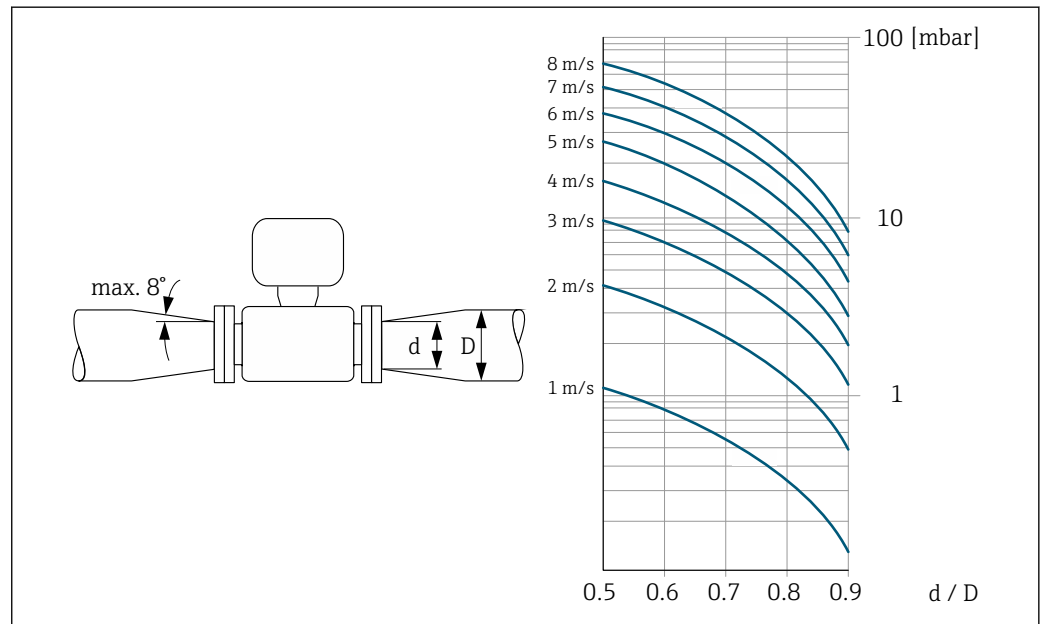

A0029002

Instructions de montage spéciales

Capot de protection

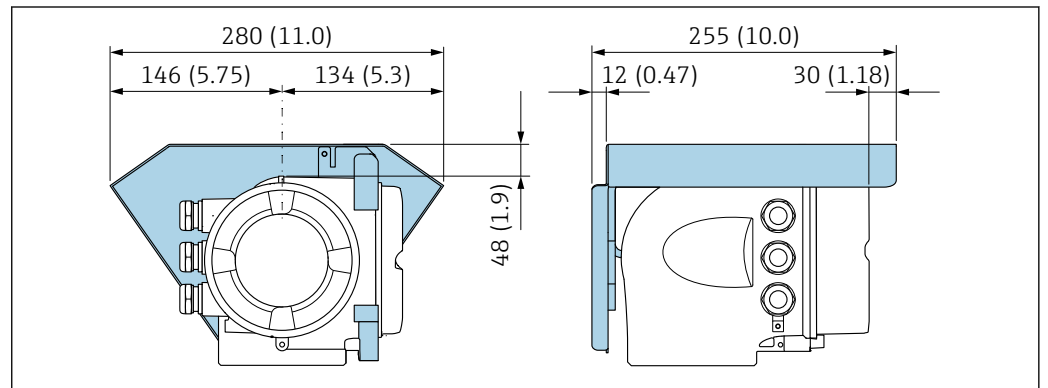

A0029553

 17 Unité mm (in)

Environnement

Gamme de température ambiante

Transmetteur	Standard : -40 ... +60 °C (-40 ... +140 °F)
Afficheur local	-20 ... +60 °C (-4 ... +140 °F), la lisibilité de l'affichage peut être altérée à des températures situées en dehors de la gamme de température.

Capteur	<ul style="list-style-type: none"> ▪ Matériau du raccord process, acier au carbone : -10 ... +60 °C (+14 ... +140 °F) ▪ Matériau du raccord process, inox : -40 ... +60 °C (-40 ... +140 °F)
Revêtement du tube de mesure	Ne pas dépasser ou descendre en dessous de la gamme de température autorisée pour le revêtement du tube de mesure .

En cas d'utilisation en extérieur :

- Monter l'appareil de mesure à un endroit ombragé.
- Éviter la lumière directe du soleil, en particulier dans les régions au climat chaud.
- Éviter l'exposition directe aux conditions météorologiques.



Vous pouvez commander un capot de protection climatique auprès d'Endress+Hauser.
→ 105.

Température de stockage La température de stockage correspond à la gamme de température de service du transmetteur et du capteur → 61.

- Protéger l'appareil contre le rayonnement solaire direct pendant le stockage pour éviter des températures de surface trop élevées.
- Choisir un lieu de stockage où toute condensation de l'appareil de mesure est évitée, étant donné que la présence de champignons et de bactéries peut endommager le revêtement.
- Le cas échéant, ne jamais retirer les capots de protection avant d'installer l'appareil.

Humidité relative L'appareil est adapté à une utilisation en extérieur et en intérieur avec une humidité relative de 4 ... 95 %.

Altitude limite Selon EN 61010-1

- ≤ 2 000 m (6 562 ft)
- > 2 000 m (6 562 ft) avec parafoudre supplémentaire (p. ex. série HAW d'Endress+Hauser)

Indice de protection **Transmetteur**

- IP66/67, boîtier type 4X, pour degré de pollution 4
- Lorsque le boîtier est ouvert : IP20, boîtier type 1, adapté au degré de pollution 2
- Module d'affichage : IP20, boîtier type 1, convient pour degré de pollution 2

En option

Caractéristique de commande "Option capteur", option C3

- IP66/67, boîtier type 4X
- Entièrement soudé, avec revêtement de protection selon EN ISO 12944 C5-M
- Pour le fonctionnement de l'appareil dans des environnements corrosifs

Antenne WLAN externe

IP67

Résistance aux vibrations et résistance aux chocs **Vibration sinusoïdale, selon IEC 60068-2-6**

- 2 ... 8,4 Hz, pic 3,5 mm
- 8,4 ... 2 000 Hz, pic 1 g

Vibrations aléatoires à large bande, selon IEC 60068-2-64

- 10 ... 200 Hz, 0,003 g²/Hz
- 200 ... 2 000 Hz, 0,001 g²/Hz
- Total : 1,54 g rms

Choc demi-sinusoïdal, selon IEC 60068-2-27

6 ms 30 g

Chocs dus à une manipulation brutale selon IEC 60068-2-31

Charge mécanique

Boîtier du transmetteur :

- Protéger contre les effets mécaniques, tels que les chocs ou les impacts
- Ne pas se servir comme échelle ou marchepied

Compatibilité électromagnétique (CEM)

- Selon IEC/EN 61326 et recommandation NAMUR 21 (NE 21), la recommandation NAMUR 21 (NE 21) est respectée lorsque l'appareil est monté conformément à la recommandation NAMUR 98 (NE 98).
- Selon IEC/EN 61000-6-2 et IEC/EN 61000-6-4
- Version d'appareil avec PROFIBUS DP : Conforme aux seuils d'émission pour l'industrie selon EN 50170 Volume 2, IEC 61784

 Dans le cas de PROFIBUS DP : Si la vitesse de transmission > 1,5 MBaud, il faut utiliser une entrée de câble CEM et le blindage de câble doit, si possible, atteindre la borne de raccordement.

 Pour plus de détails, voir la déclaration de conformité.

 Cet appareil n'est pas conçu pour l'utilisation dans des environnements résidentiels et ne peut pas y garantir une protection appropriée de la réception radio.

 Le choix d'un capteur avec un boîtier en acier est recommandé pour une utilisation à proximité de lignes d'alimentation électrique avec des courants forts.

Process

Gamme de température du produit

- -20 ... +150 °C (-4 ... +302 °F) pour le PFA, DN 25 à 200 (1 à 8")
- -20 ... +180 °C (-4 ... +356 °F) pour le PFA haute température, DN 25 à 200 (1 à 8")
- -40 ... +130 °C (-40 ... +266 °F) pour le PTFE, DN 15 à 600 (½ à 24")

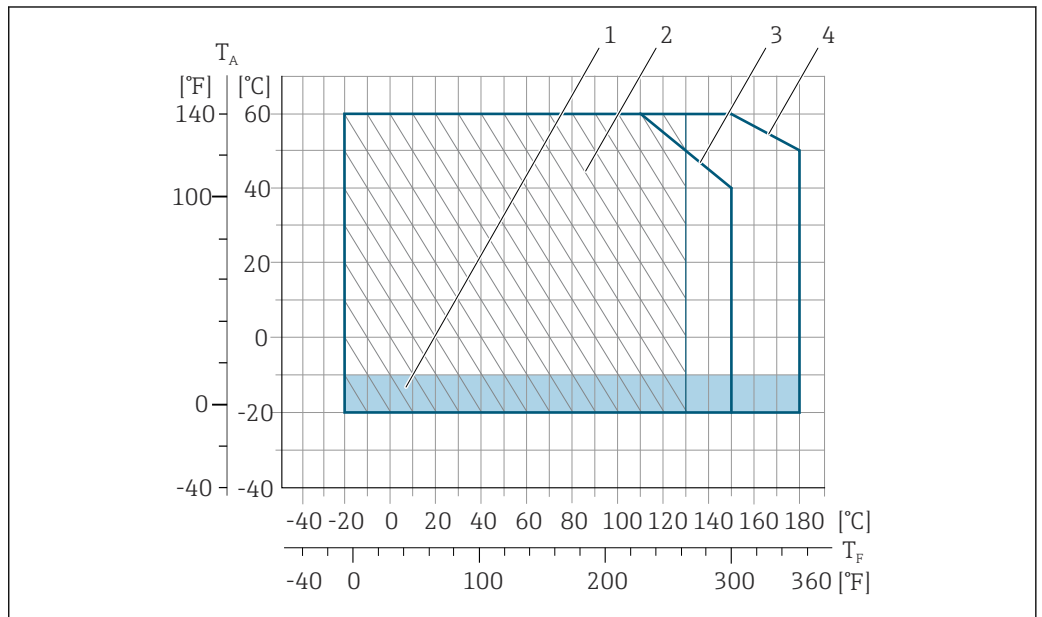

 18 PFA

T_A Température ambiante

T_F Température du produit

1 Zone colorée : la gamme de température ambiante -10 ... -20 °C (+14 ... -4 °F) s'applique uniquement aux brides en inox

2 Zone hachurée : environnement hostile uniquement pour la gamme de température du produit -20 ... +130 °C (-4 ... +266 °F)

3 -20 ... +150 °C (-4 ... +302 °F) pour le PFA, DN 25 à 200 (1 à 8")

4 -20 ... +180 °C (-4 ... +356 °F) pour le PFA haute température, DN 25 à 200 (1 à 8")

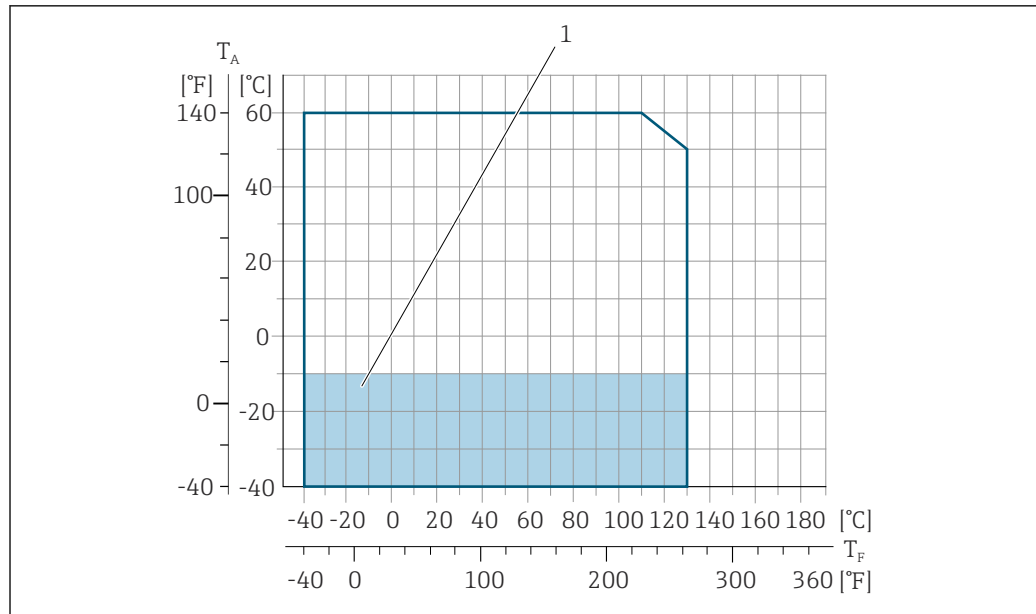

A0029808

19 PTFE

T_A Température ambiante

T_F Température du produit

1 Zone colorée : la gamme de température ambiante $-10 \dots -40 \text{ °C}$ ($+14 \dots -40 \text{ °F}$) s'applique uniquement aux brides en inox

Conductivité

$\geq 5 \text{ }\mu\text{S/cm}$ pour les liquides en général.

Diagramme de pression et de température

Les diagrammes de pression et température suivants s'appliquent à toutes les pièces de l'appareil soumises à la pression et pas uniquement au raccord process. Les diagrammes montre la pression du produit admissible maximale en fonction de la température du produit spécifique.

Raccord process : bride similaire à EN 1092-1 (DIN 2501)

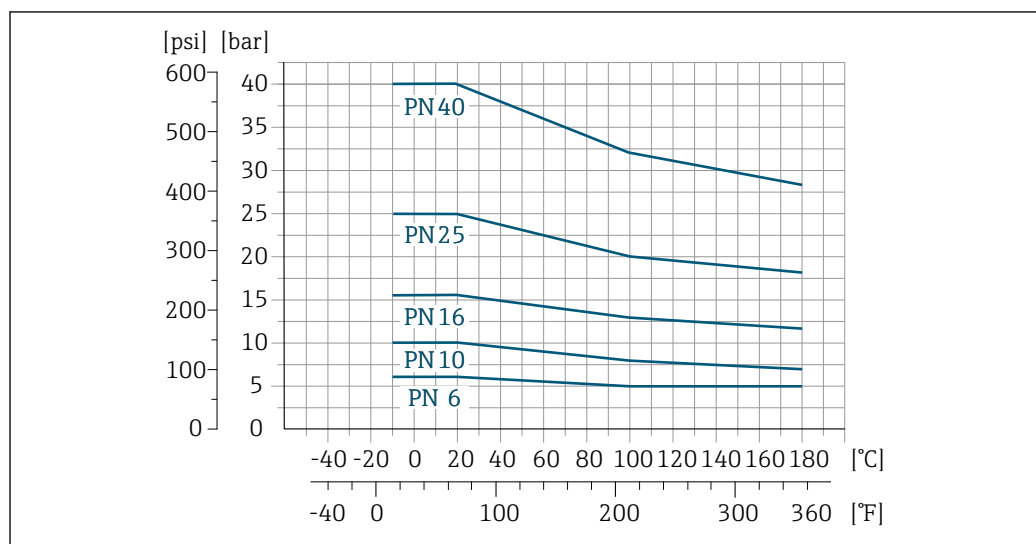

A0029390-FR

20 Matériau du raccord process : acier au carbone, FE410WB/S235JRG2; Alloy C22, 2.4602 (UNS N06022)

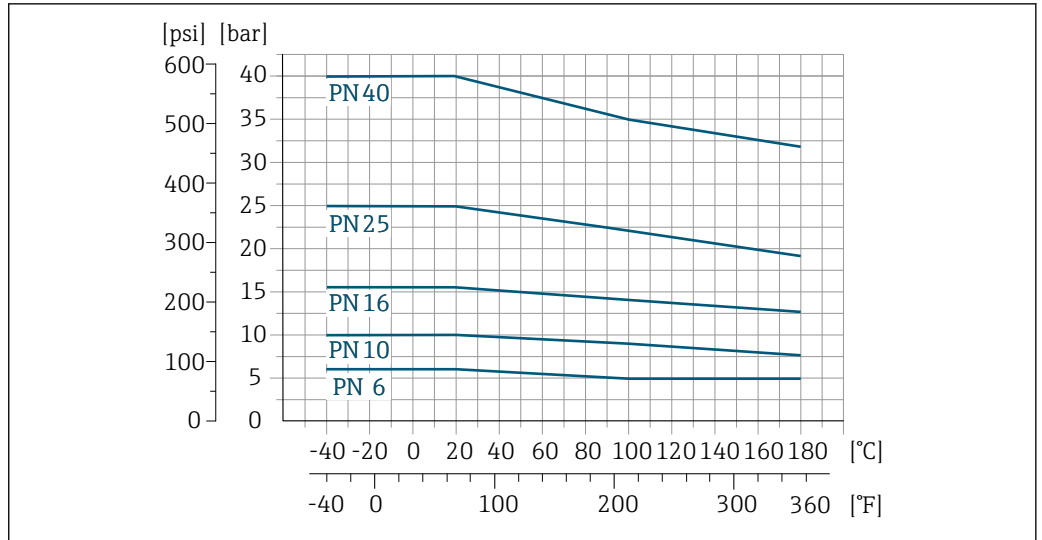

21 Matériau du raccord process : inox, 1.4571

A0029391-FR

Raccord process : bride similaire à ASME B16.5

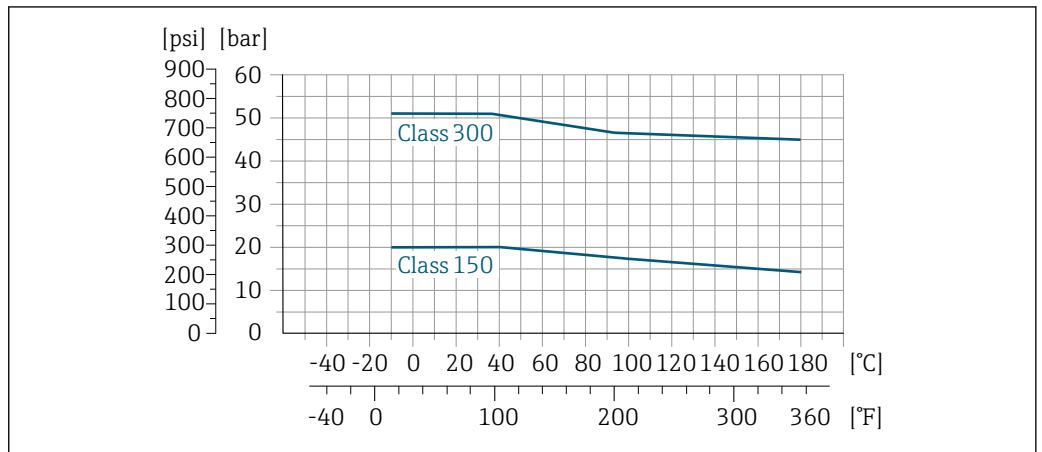

22 Matériau du raccord process : acier au carbone, A105

A0029393-FR

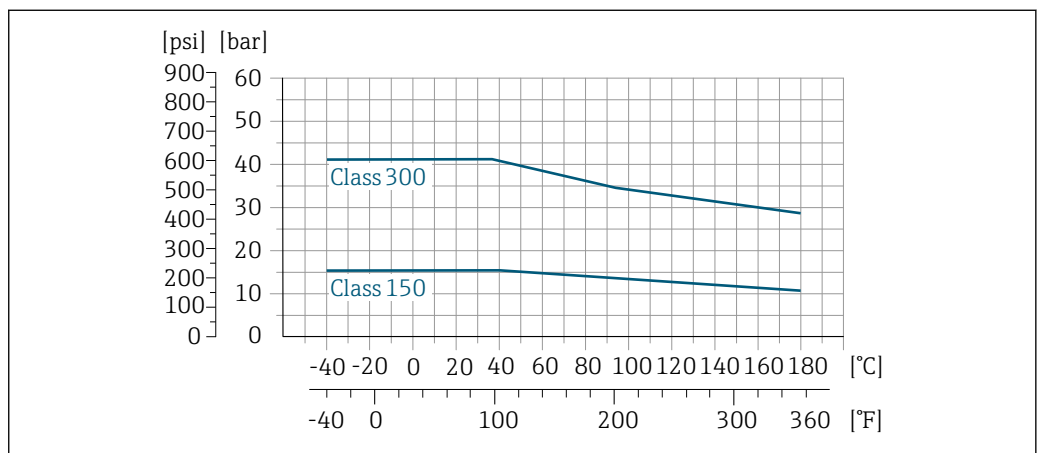

23 Matériau du raccord process : inox, (F316L)

A0029394-FR

Raccord process : bride similaire à JIS B2220

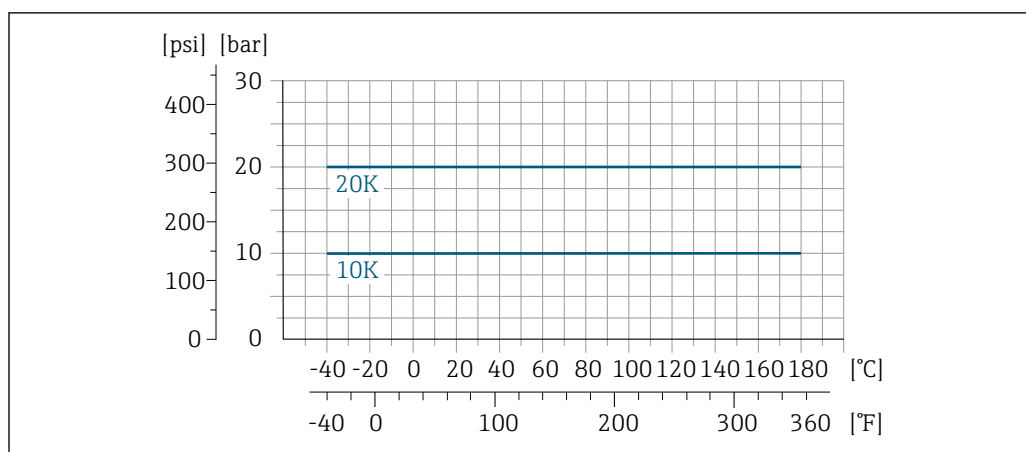

A0029397-FR

24 Matériau du raccord process : inox, F316L ; acier au carbone, S235JRG2/HII

Raccord process : bride similaire à AS 2129 (Tableau E) ou AS 4087 (PN 16)

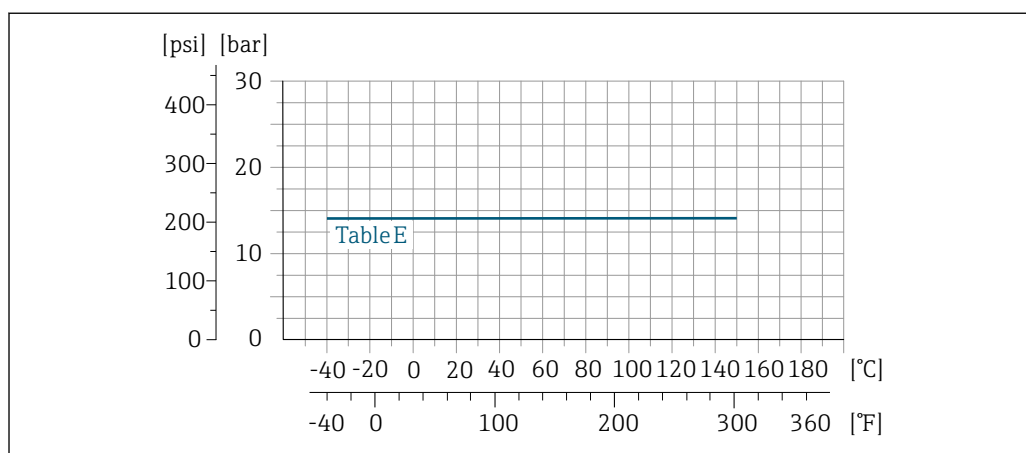

A0029398-FR

25 Matériau du raccord process : acier au carbone, A105/S235JRG2/S275JR

Résistance aux dépressions

Revêtement du tube de mesure : PFA

Diamètre nominal		Seuils de pression absolue en [mbar] ([psi]) pour température du produit :		
[mm]	[in]	+25 °C (+77 °F)	+80 °C (+176 °F)	+100 ... +180 °C (+212 ... +356 °F)
25	1	0 (0)	0 (0)	0 (0)
32	–	0 (0)	0 (0)	0 (0)
40	1 ½	0 (0)	0 (0)	0 (0)
50	2	0 (0)	0 (0)	0 (0)
65	–	0 (0)	0 (0)	0 (0)
80	3	0 (0)	0 (0)	0 (0)
100	4	0 (0)	0 (0)	0 (0)
125	–	0 (0)	0 (0)	0 (0)
150	6	0 (0)	0 (0)	0 (0)
200	8	0 (0)	0 (0)	0 (0)

Revêtement du tube de mesure : PTFE

Diamètre nominal		Seuils de pression absolue en [mbar] ([psi]) pour température du produit :			
[mm]	[in]	+25 °C (+77 °F)	+80 °C (+176 °F)	+100 °C (+212 °F)	+130 °C (+266 °F)
15	½	0 (0)	0 (0)	0 (0)	100 (1,45)
25	1	0 (0)	0 (0)	0 (0)	100 (1,45)
32	–	0 (0)	0 (0)	0 (0)	100 (1,45)
40	1 ½	0 (0)	0 (0)	0 (0)	100 (1,45)
50	2	0 (0)	0 (0)	0 (0)	100 (1,45)
65	–	0 (0)	–	40 (0,58)	130 (1,89)
80	3	0 (0)	–	40 (0,58)	130 (1,89)
100	4	0 (0)	–	135 (1,96)	170 (2,47)
125	–	135 (1,96)	–	240 (3,48)	385 (5,58)
150	6	135 (1,96)	–	240 (3,48)	385 (5,58)
200	8	200 (2,90)	–	290 (4,21)	410 (5,95)
250	10	330 (4,79)	–	400 (5,80)	530 (7,69)
300	12	400 (5,80)	–	500 (7,25)	630 (9,14)
350	14	470 (6,82)	–	600 (8,70)	730 (10,6)
400	16	540 (7,83)	–	670 (9,72)	800 (11,6)
450	18	Dépression non admissible !			
500	20				
600	24				

Limite de débit

Le diamètre de conduite et la quantité écoulee déterminent le diamètre nominal du capteur. La vitesse d'écoulement optimale se situe entre 2 ... 3 m/s (6,56 ... 9,84 ft/s). Adapter également la vitesse d'écoulement (v) aux propriétés physiques du produit :

- $v < 2$ m/s (6,56 ft/s) : pour les produits abrasifs (p. ex. terre glaise, lait de chaux, boues de minerai)
- $v > 2$ m/s (6,56 ft/s) : pour les produits colmatants (p. ex. boues provenant des eaux usées)

 Une augmentation nécessaire de la vitesse d'écoulement est obtenue par la réduction du diamètre nominal du capteur.

Perte de charge

- Il n'y a pas de perte de charge si le capteur est monté dans une conduite de même diamètre nominal.
- Pertes de charge pour les configurations incorporant des adaptateurs selon la norme DIN EN 545 →  60

Pression du système

Montage près de pompes →  57

Isolation thermique

Si les fluides de process sont très chauds, il est nécessaire d'isoler les conduites afin de réduire les pertes d'énergie et d'empêcher les personnes d'entrer accidentellement en contact avec des conduites chaudes. Veuillez respecter les normes et directives en vigueur pour l'isolation des conduites.

-  Un manchon de boîtier/tube prolongateur est utilisé pour la dissipation de la chaleur:
- Les appareils avec la caractéristique de commande "Revêtement", option **B** "PFA haute température" sont toujours livrés avec un manchon de boîtier.
 - Pour tous les autres appareils, il est possible de commander un manchon de boîtier via la caractéristique de commande "Option capteur", option **CG** "Tube prolongateur capteur".

AVIS

Surchauffe de l'électronique en raison de l'isolation thermique !

- ▶ Le manchon de boîtier est utilisé pour la dissipation de la chaleur et doit être entièrement découvert. Au maximum, l'isolation du capteur peut s'étendre jusqu'au bord supérieur des deux demi-coques du capteur.

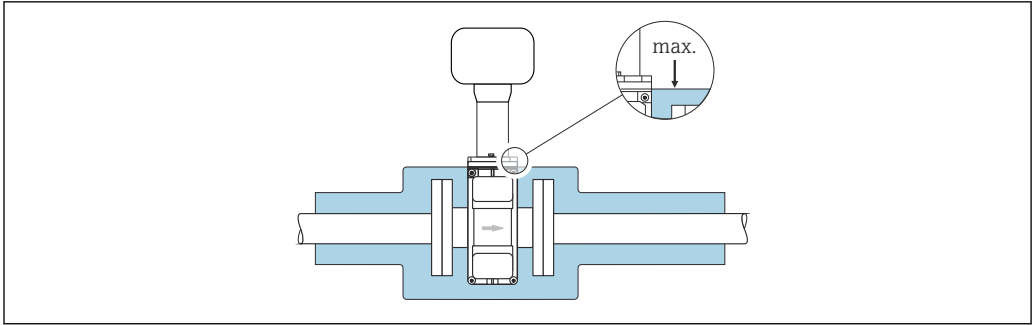

A0031216

Vibrations

Montage en cas de vibrations du tube → 58

Magnétisme et électricité statique

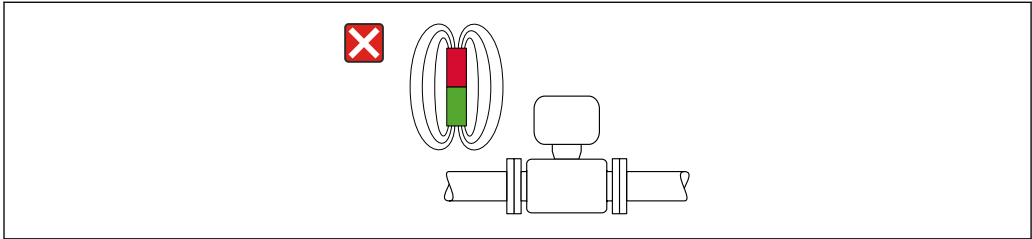

A0042152

26 Éviter les champs magnétiques

Transactions commerciales

Cet appareil est testé en option selon OIML R49 et possède une attestation d'examen UE de type selon la Directive sur les instruments de mesure 2014/32/EU pour une utilisation en tant que compteur de gaz soumise à un contrôle métrologique légal ("transactions commerciales") pour l'eau froide (Annexe III).

La température de produit admissible pour ces applications est de 0 ... +50 °C (+32 ... +122 °F).

L'appareil est utilisé avec un compteur totalisateur légalement contrôlé sur l'afficheur local.

Les appareils soumis à un contrôle métrologique légal totalisent de façon bidirectionnelle, c'est-à-dire que toutes les sorties tiennent compte des parts de débit positives (en avant) et négatives (en arrière).

En général, un appareil de mesure soumis à un contrôle métrologique légal est protégé contre les manipulations par des scellés sur le transmetteur ou le capteur. Normalement, ces scellés ne doivent être enlevés que par un représentant de l'organisme compétent pour le contrôle légal.

Après la mise en circulation de l'appareil ou son scellement, seule une utilisation limitée reste possible.

Pour plus d'informations sur les agréments nationaux (hors Europe) pour une utilisation comme compteur d'eau froide selon OIML R49, contactez votre agence Endress+Hauser.

Construction mécanique

Dimensions en unités SI

Version compacte

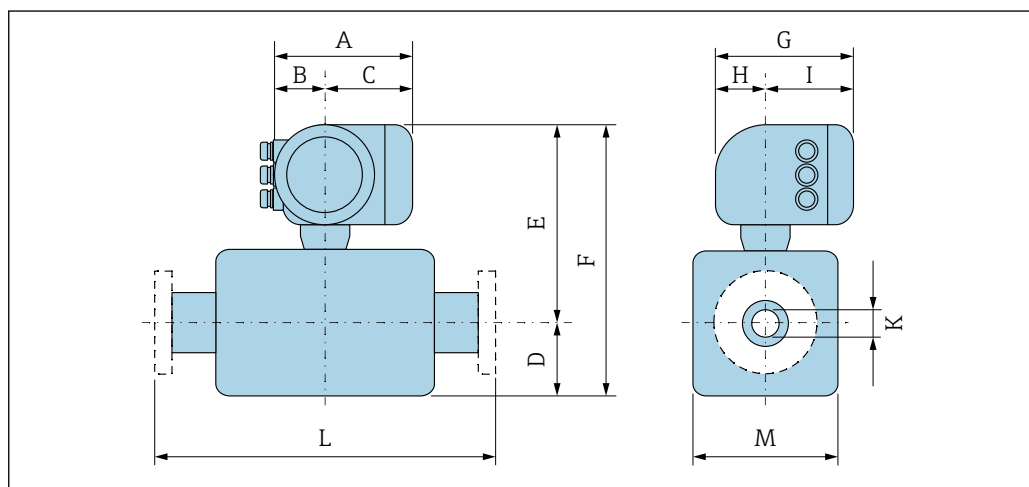

A0033783

Caractéristique de commande "Boîtier", option A "Aluminium, revêtu"

DN	A ¹⁾	B ¹⁾	C	D	E ²⁾	F ²⁾	G ³⁾	H	I ³⁾	K	L	M
[mm]	[mm]	[mm]	[mm]	[mm]	[mm]	[mm]	[mm]	[mm]	[mm]	[mm]	[mm]	[mm]
15	169	68	101	84	271	355	200	59	141	⁴⁾	⁵⁾	120
25	169	68	101	84	271	355	200	59	141	⁴⁾	⁵⁾	120
32	169	68	101	84	271	355	200	59	141	⁴⁾	⁵⁾	120
40	169	68	101	84	271	355	200	59	141	⁴⁾	⁵⁾	120
50	169	68	101	84	271	355	200	59	141	⁴⁾	⁵⁾	120
65	169	68	101	109	296	405	200	59	141	⁴⁾	⁵⁾	180
80	169	68	101	109	296	405	200	59	141	⁴⁾	⁵⁾	180
100	169	68	101	109	296	405	200	59	141	⁴⁾	⁵⁾	180
125	169	68	101	150	336	486	200	59	141	⁴⁾	⁵⁾	260

DN	A ¹⁾	B ¹⁾	C	D	E ²⁾	F ²⁾	G ³⁾	H	I ³⁾	K	L	M
[mm]	[mm]	[mm]	[mm]	[mm]	[mm]	[mm]	[mm]	[mm]	[mm]	[mm]	[mm]	[mm]
150	169	68	101	150	336	486	200	59	141	⁴⁾	⁵⁾	260
200	169	68	101	180	361	541	200	59	141	⁴⁾	⁵⁾	324
250	169	68	101	205	386	591	200	59	141	⁴⁾	⁵⁾	400
300	169	68	101	230	411	641	200	59	141	⁴⁾	⁵⁾	460
350	169	68	101	282	469	751	200	59	141	⁴⁾	⁵⁾	564
400	169	68	101	308	496	804	200	59	141	⁴⁾	⁵⁾	616
450	169	68	101	333	521	854	200	59	141	⁴⁾	⁵⁾	666
500	169	68	101	359	546	905	200	59	141	⁴⁾	⁵⁾	717
600	169	68	101	411	594	1005	200	59	141	⁴⁾	⁵⁾	821

- 1) Selon le presse-étoupe utilisé : valeurs jusqu'à + 30 mm
- 2) Avec caractéristique de commande "Option capteur", option CG "Tube prolongateur capteur pour isolation" ou caractéristique de commande "Revêtement", option B "PFA haute température" : valeurs + 110 mm
- 3) Pour la version sans afficheur local : valeurs - 30 mm
- 4) Dépend du revêtement du tube de mesure → 84
- 5) La longueur totale est indépendante des raccords process. Longueur montée selon DVGW (Association allemande dans le domaine du gaz et de l'eau). → 71

Caractéristique de commande "Boîtier", option A "Aluminium, revêtu" ; Ex d

DN	A ¹⁾	B ¹⁾	C	D	E ²⁾	F ²⁾	G ³⁾	H	I ³⁾	K	L	M
[mm]	[mm]	[mm]	[mm]	[mm]	[mm]	[mm]	[mm]	[mm]	[mm]	[mm]	[mm]	[mm]
15	188	85	103	84	301	385	217	58	159	⁴⁾	⁵⁾	120
25	188	85	103	84	301	385	217	58	159	⁴⁾	⁵⁾	120
32	188	85	103	84	301	385	217	58	159	⁴⁾	⁵⁾	120
40	188	85	103	84	301	385	217	58	159	⁴⁾	⁵⁾	120
50	188	85	103	84	301	385	217	58	159	⁴⁾	⁵⁾	120
65	188	85	103	109	326	435	217	58	159	⁴⁾	⁵⁾	180
80	188	85	103	109	326	435	217	58	159	⁴⁾	⁵⁾	180
100	188	85	103	109	326	435	217	58	159	⁴⁾	⁵⁾	180
125	188	85	103	150	366	516	217	58	159	⁴⁾	⁵⁾	260
150	188	85	103	150	366	516	217	58	159	⁴⁾	⁵⁾	260
200	188	85	103	180	391	571	217	58	159	⁴⁾	⁵⁾	324
250	188	85	103	205	416	621	217	58	159	⁴⁾	⁵⁾	400
300	188	85	103	230	441	671	217	58	159	⁴⁾	⁵⁾	460
350	188	85	103	282	499	781	217	58	159	⁴⁾	⁵⁾	564
400	188	85	103	308	526	834	217	58	159	⁴⁾	⁵⁾	616
450	188	85	103	333	551	884	217	58	159	⁴⁾	⁵⁾	666
500	188	85	103	359	576	935	217	58	159	⁴⁾	⁵⁾	717
600	188	85	103	411	624	1035	217	58	159	⁴⁾	⁵⁾	821

- 1) Selon le presse-étoupe utilisé : valeurs jusqu'à + 30 mm
- 2) Caractéristique de commande "Option capteur", option CG "Tube prolongateur capteur pour isolation" ou caractéristique de commande "Revêtement", option B "PFA haute température" : valeurs + 110 mm
- 3) Pour la version sans afficheur local : valeurs - 40 mm
- 4) Dépend du revêtement du tube de mesure → 84
- 5) La longueur totale est indépendante des raccords process. Longueur montée selon DVGW (Association allemande dans le domaine du gaz et de l'eau). → 71

Raccords à bride

Bride

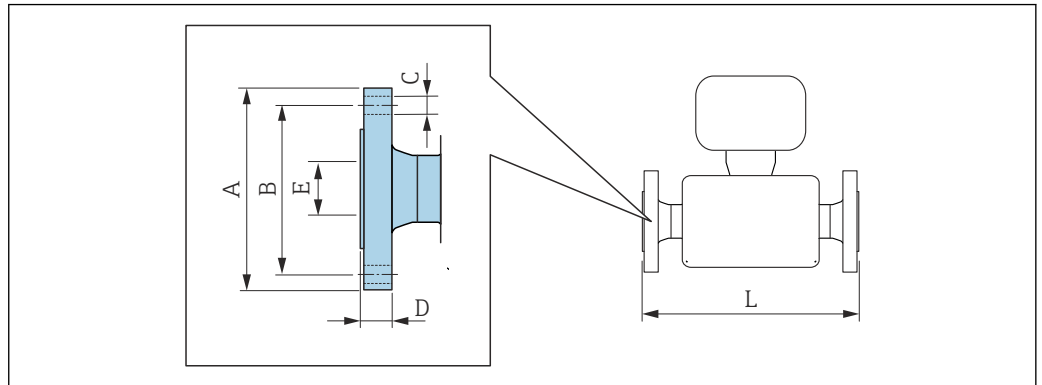

A0015621

Bride similaire à EN 1092-1 (DIN 2501/DIN 2512N) : PN 10
P245GH (1.0352) : Caractéristique de commande "Raccord process", option D2K
1.4404 (316L) : Caractéristique de commande "Raccord process", option D2S

DN [mm]	A [mm]	B [mm]	C [mm]	D [mm]	E [mm]	L ¹⁾ [mm]
200	340	295	8 × Ø22	26	220,9	350
250	395	350	12 × Ø22	28	275,5	450
300	445	400	12 × Ø22	28	326,5	500
350	505	460	16 × Ø22	26	346	550
400	565	515	16 × Ø26	26	396	600
450	615	565	20 × Ø26	28	447	650
500	670	620	20 × Ø26	28	498	650
600	780	725	20 × Ø30	30	600	780

Rugosité de surface (bride) : EN 1092-1 forme B1 (DIN 2526 forme C), Ra 6,3 ... 12,5 µm

1) Longueur montée selon DVGW (Association allemande dans le domaine du gaz et de l'eau)

Bride similaire à EN 1092-1 (DIN 2501/DIN 2512N) : PN 16
P245GH (1.0352) : Caractéristique de commande "Raccord process", option D3K
1.4404 (316L) : Caractéristique de commande "Raccord process", option D3S

DN [mm]	A [mm]	B [mm]	C [mm]	D [mm]	E [mm]	L ¹⁾ [mm]
65	185	145	8 × Ø18	20	77,1	200
80	200	160	8 × Ø18	20	89,9	200
100	220	180	8 × Ø18	22	115,3	250
125	250	210	8 × Ø18	24	141,3	250
150	285	240	8 × Ø22	24	170,2	300
200	340	295	12 × Ø22	26	220,9	350
250	405	355	12 × Ø26	32	275,7	450
300	460	410	12 × Ø26	32	326,5	500
350	520	470	16 × Ø26	30	346	550
400	580	525	16 × Ø30	32	396	600
500	715	650	20 × Ø33	36	498	650

Bride similaire à EN 1092-1 (DIN 2501/DIN 2512N) : PN 16						
P245GH (1.0352) : Caractéristique de commande "Raccord process", option D3K						
1.4404 (316L) : Caractéristique de commande "Raccord process", option D3S						
DN [mm]	A [mm]	B [mm]	C [mm]	D [mm]	E [mm]	L ¹⁾ [mm]
600	840	770	20 × Ø36	40	600	780
Rugosité de surface (bride) : EN 1092-1 forme B1 (DIN 2526 forme C), Ra 6,3 ... 12,5 µm						

1) Longueur montée selon DVGW (Association allemande dans le domaine du gaz et de l'eau)

Bride similaire à EN 1092-1 (DIN 2501/DIN 2512N) : PN 25						
P245GH (1.0352) : Caractéristique de commande "Raccord process", option D4K						
1.4404 (316L) : Caractéristique de commande "Raccord process", option D4S						
DN [mm]	A [mm]	B [mm]	C [mm]	D [mm]	E [mm]	L ¹⁾ [mm]
200	360	310	12 × Ø26	32	220,9	350
250	425	370	12 × Ø30	36	275,7	450
300	485	430	16 × Ø30	40	326,5	500
350	555	490	16 × Ø33	38	346	550
400	620	550	16 × Ø36	40	396	600
500	730	660	20 × Ø36	48	498	650
600	845	770	20 × Ø39	48	600	780
Rugosité de surface (bride) : EN 1092-1 forme B1 (DIN 2526 forme C), Ra 6,3 ... 12,5 µm						

1) Longueur montée selon DVGW (Association allemande dans le domaine du gaz et de l'eau)

Bride similaire à EN 1092-1 (DIN 2501 / DIN 2512N) : PN 40						
P245GH (1.0352) : Caractéristique de commande "Raccord process", option D5K						
1.4404 (316L) : Caractéristique de commande "Raccord process", option D5S						
DN [mm]	A [mm]	B [mm]	C [mm]	D [mm]	E [mm]	L ¹⁾ [mm]
15	95	65	4 × Ø14	14	22,2	200
25	115	85	4 × Ø14	16	34,2	200
32	140	100	4 × Ø18	18	43	200
40	150	110	4 × Ø18	18	49,1	200
50	165	125	4 × Ø18	20	61,3	200
65	185	145	8 × Ø18	24	77,1	200
80	200	160	8 × Ø18	26	89,9	200
100	235	190	8 × Ø22	26	115,3	250
125	270	220	8 × Ø26	28	141,3	250
150	300	250	8 × Ø26	30	170,2	300
Rugosité de surface (bride) : EN 1092-1 forme B1 (DIN 2526 forme C), Ra 6,3 ... 12,5 µm						

1) Longueur montée selon DVGW (Association allemande dans le domaine du gaz et de l'eau)

Bride similaire à ASME B16.5, Class 150**A 105** : Caractéristique de commande "Raccord process", option **A1K****1.4404 (316L)** : Caractéristique de commande "Raccord process", option **A1S**

DN [mm]	A [mm]	B [mm]	C [mm]	D [mm]	E [mm]	L ¹⁾ [mm]
15	88,9	60,5	4 × Ø16	9,6	22,3	200
25	108	79,2	4 × Ø16	12,6	34,2	200
40	127	98,6	4 × Ø16	15,9	49,1	200
50	152,4	120,7	4 × Ø19,1	17,5	61,3	200
80	190,5	152,4	4 × Ø19,1	22,3	89,9	200
100	228,6	190,5	8 × Ø19,1	22,3	115,3	250
150	279,4	241,3	8 × Ø22,4	23,8	170,2	300
200	342,9	298,5	8 × Ø22,4	26,8	220,9	350
250	406,4	362	12 × Ø25,4	29,6	275,7	450
300	482,6	431,8	12 × Ø25,4	30,2	326,5	500
350	535	476,3	12 × Ø28,6	35,4	346	550
400	595	539,8	16 × Ø28,6	37	396	600
450	635	577,9	16 × Ø31,8	40,1	447	650
500	700	635	20 × Ø31,8	43,3	498	650
600	815	749,3	20 × Ø34,9	48,1	600	780

Rugosité de surface (bride) : Ra 6,3 ... 12,5 µm

1) Longueur montée selon DVGW (Association allemande dans le domaine du gaz et de l'eau)

Bride similaire à ASME B16.5, Class 300**A 105** : Caractéristique de commande "Raccord process", option **A2K****1.4404 (316L)** : Caractéristique de commande "Raccord process", option **A2S**

DN [mm]	A [mm]	B [mm]	C [mm]	D [mm]	E [mm]	L ¹⁾ [mm]
15	95,3	66,5	4 × Ø16	12,6	22,3	200
25	123,9	88,9	4 × Ø19,1	15,9	34,2	200
40	155,4	114,3	4 × Ø22,4	19	49,1	200
50	165,1	127	8 × Ø19,1	20,8	61,3	200
80	209,6	168,1	8 × Ø22,4	26,8	89,9	200
100	254	200,2	8 × Ø22,4	30,2	115,3	250
150	317,5	269,7	12 × Ø22,4	35	170,2	300

Rugosité de surface (bride) : Ra 6,3 ... 12,5 µm

1) Longueur montée selon DVGW (Association allemande dans le domaine du gaz et de l'eau)

Bride similaire à JIS B2220, 10K**A 105/A350LF2** : Caractéristique de commande "Raccord process", option **N3K****1.4404 (316L)** : Caractéristique de commande "Raccord process", option **N3S**

DN [mm]	A [mm]	B [mm]	C [mm]	D [mm]	E [mm]	L ¹⁾ [mm]
50	155	120	4 × Ø19	16	61,1	200
65	175	140	4 × Ø19	18	77,1	200
80	185	150	8 × Ø19	18	90	200

Bride similaire à JIS B2220, 10K						
A 105/A350LF2 : Caractéristique de commande "Raccord process", option N3K						
1.4404 (316L) : Caractéristique de commande "Raccord process", option N3S						
DN [mm]	A [mm]	B [mm]	C [mm]	D [mm]	E [mm]	L¹⁾ [mm]
100	210	175	8 × Ø19	18	115,4	250
125	250	210	8 × Ø23	20	141,2	250
150	280	240	8 × Ø23	22	169	300
200	330	290	12 × Ø23	22	220	350
250	400	355	12 × Ø25	24	274	450
300	445	400	16 × Ø25	24	325	500
Rugosité de surface (bride) : Ra 6,3 ... 12,5 µm						

1) Longueur montée selon DVGW (Association allemande dans le domaine du gaz et de l'eau)

Bride similaire à JIS B2220, 20K						
A 105/A350LF2 : Caractéristique de commande "Raccord process", option N4K						
1.4404 (316L) : Caractéristique de commande "Raccord process", option N4S						
DN [mm]	A [mm]	B [mm]	C [mm]	D [mm]	E [mm]	L¹⁾ [mm]
15	95	70	4 × Ø15	14	22,2	200
25	125	90	4 × Ø19	16	34,5	200
32	135	100	4 × Ø19	18	43,2	200
40	140	105	4 × Ø19	18	49,1	200
50	155	120	8 × Ø19	18	61,1	200
65	175	140	8 × Ø19	20	77,1	200
80	200	160	8 × Ø23	22	90	200
100	225	185	8 × Ø23	24	115,4	250
125	270	225	8 × Ø25	26	141,2	250
150	305	260	12 × Ø25	28	169	300
200	350	305	12 × Ø25	30	220	350
250	430	380	12 × Ø27	34	274	450
300	480	430	16 × Ø27	36	325	500
Rugosité de surface (bride) : Ra 6,3 ... 12,5 µm						

1) Longueur montée selon DVGW (Association allemande dans le domaine du gaz et de l'eau)

Accessoires

Capot de protection

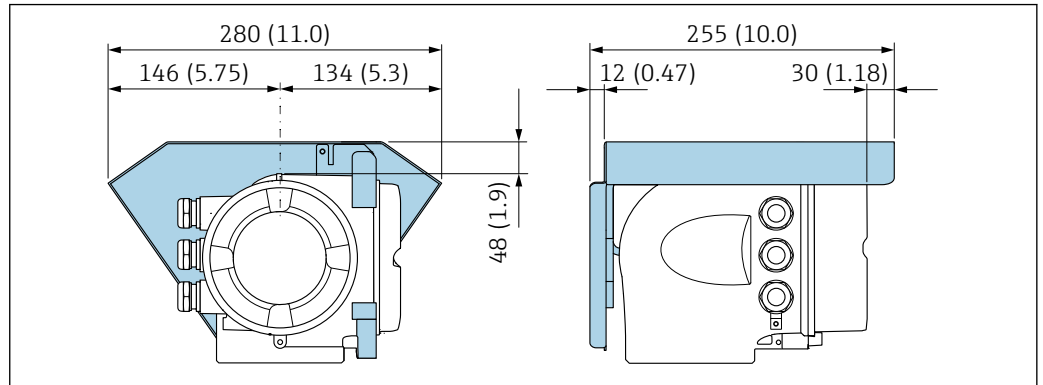

A0029553

27 Unité mm (in)

Module d'affichage et de configuration séparé DKX001

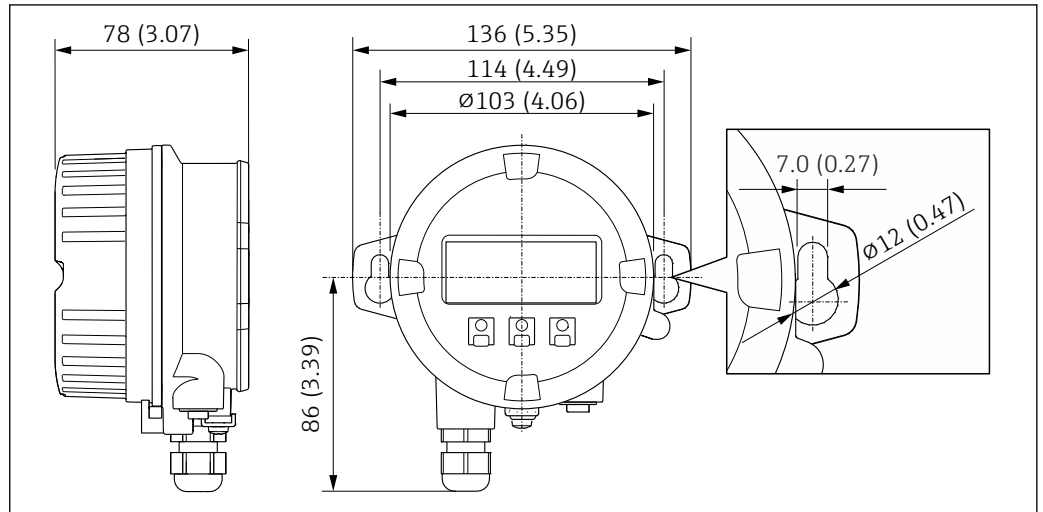

A0028921

28 Unité de mesure mm (in)

Antenne WLAN externe

 L'antenne WLAN externe n'est pas adaptée à une utilisation dans les applications hygiéniques.

Antenne WLAN externe montée sur l'appareil

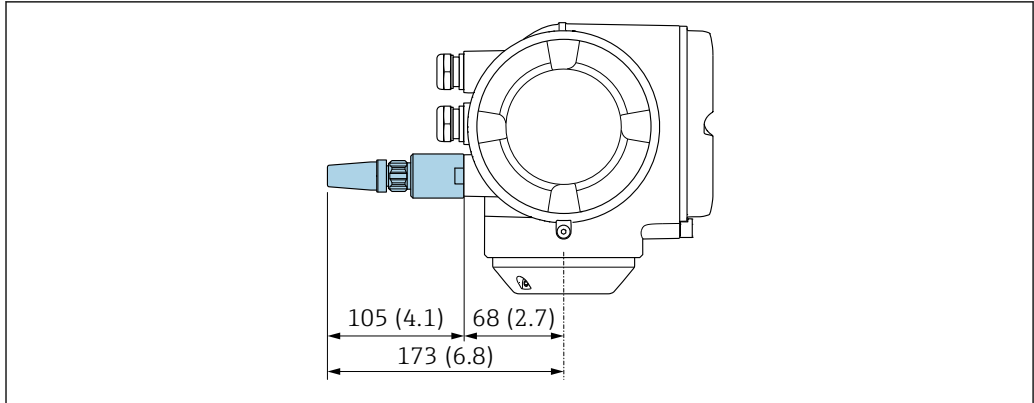

A0028923

29 Unité mm (in)

Antenne WLAN externe montée avec câble

L'antenne WLAN externe peut être montée séparément du transmetteur si les conditions de transmission/réception sont mauvaises à l'emplacement de montage du transmetteur.

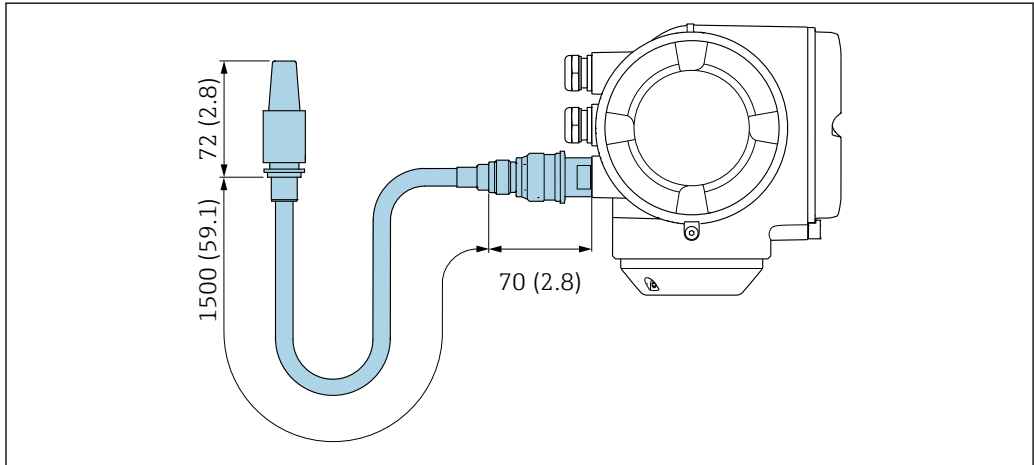

A0033597

30 Unité mm (in)

Disque de mise à la terre pour raccord à bride

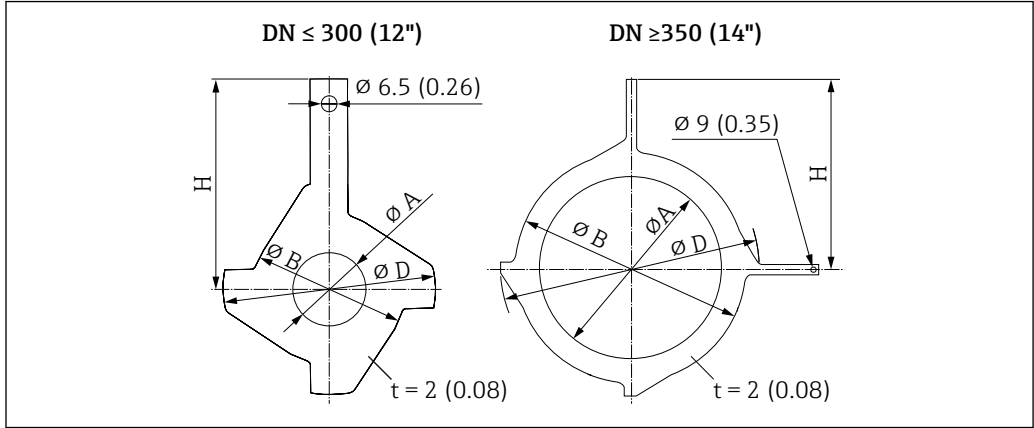

A0042090

DN ¹⁾ EN (DIN), JIS, AS ²⁾ [mm]	A PFA, PTFE [mm]	B [mm]	D [mm]	H [mm]
15	16	43	61,5	73
25	26	62	77,5	87,5
32	35	80	87,5	94,5
40	41	82	101	103
50	52	101	115,5	108
65	68	121	131,5	118
80	80	131	154,5	135
100	104	156	186,5	153
125	130	187	206,5	160
150	158	217	256	184
200	206	267	288	205
250	260	328	359	240
300 ³⁾	312	375	413	273
300 ⁴⁾	310	375	404	268
350 ³⁾	343	433	479	365
400 ³⁾	393	480	542	395
450 ³⁾	439	538	583	417
500 ³⁾	493	592	650	460
600 ³⁾	593	693	766	522

- 1) Les disques de masse DN 15...250 (½...10") peuvent être utilisés pour tous les standards de brides/paliers de pression disponibles.
- 2) Pour les brides similaires à AS, seuls les DN 25 et DN 50 sont disponibles.
- 3) PN 10/16
- 4) PN 25, JIS 10K/20K

Dimensions en unités US

Version compacte

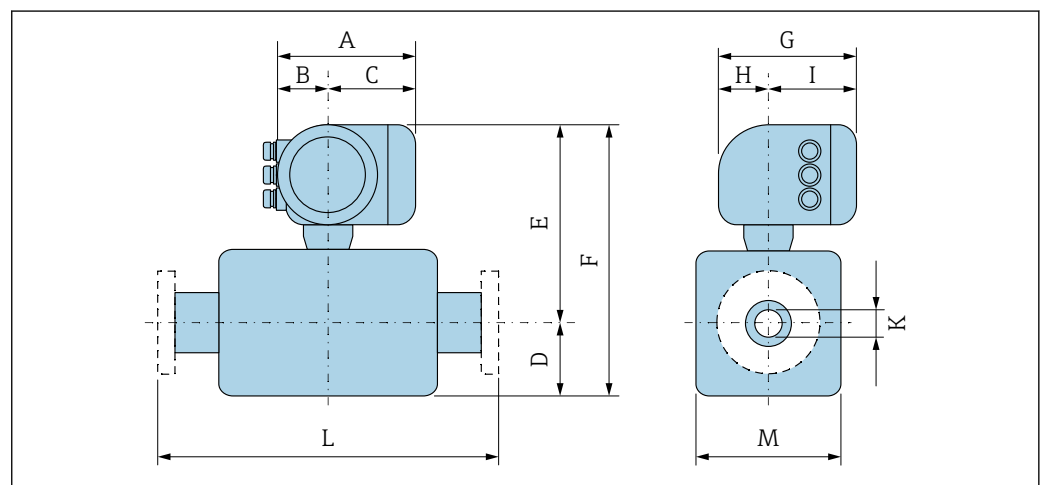

A0033783

Caractéristique de commande "Boîtier", option A "Aluminium, revêtu"



DN [in]	A ¹⁾ [in]	B ¹⁾ [in]	C [in]	D [in]	E ²⁾ [in]	F ²⁾ [in]	G ³⁾ [in]	H [in]	I ³⁾ [in]	K [in]	L [in]	M [in]
½	6,65	2,68	3,98	3,31	10,67	13,98	7,87	2,32	5,55	4)	5)	4,72
1	6,65	2,68	3,98	3,31	10,67	13,98	7,87	2,32	5,55	4)	5)	4,72
1 ¼	6,65	2,68	3,98	3,31	10,67	13,98	7,87	2,32	5,55	4)	5)	4,72
1 ½	6,65	2,68	3,98	3,31	10,67	13,98	7,87	2,32	5,55	4)	5)	4,72
2	6,65	2,68	3,98	3,31	10,67	13,98	7,87	2,32	5,55	4)	5)	4,72
2 ½	6,65	2,68	3,98	4,29	11,65	15,94	7,87	2,32	5,55	4)	5)	7,09
3	6,65	2,68	3,98	4,29	11,65	15,94	7,87	2,32	5,55	4)	5)	7,09
4	6,65	2,68	3,98	4,29	11,65	15,94	7,87	2,32	5,55	4)	5)	7,09
5	6,65	2,68	3,98	5,91	13,23	19,13	7,87	2,32	5,55	4)	5)	10,2
6	6,65	2,68	3,98	5,91	13,23	19,13	7,87	2,32	5,55	4)	5)	10,2
8	6,65	2,68	3,98	7,09	14,21	21,3	7,87	2,32	5,55	4)	5)	12,8
10	6,65	2,68	3,98	8,07	15,2	23,27	7,87	2,32	5,55	4)	5)	15,8
12	6,65	2,68	3,98	9,06	16,18	25,24	7,87	2,32	5,55	4)	5)	18,1
14	6,65	2,68	3,98	11,1	18,46	29,57	7,87	2,32	5,55	4)	5)	22,2
16	6,65	2,68	3,98	12,13	19,53	31,65	7,87	2,32	5,55	4)	5)	24,3
18	6,65	2,68	3,98	13,11	20,51	33,62	7,87	2,32	5,55	4)	5)	26,2
20	6,65	2,68	3,98	14,13	21,5	35,63	7,87	2,32	5,55	4)	5)	28,2
24	6,65	2,68	3,98	16,18	23,39	39,57	7,87	2,32	5,55	4)	5)	32,3

- 1) Selon le presse-étoupe utilisé : valeurs jusqu'à +1,18 in
- 2) Caractéristique de commande "Option capteur", option CG "Tube prolongateur capteur pour isolation" ou caractéristique de commande "Revêtement", option B "PFA haute température" : valeurs + 4.33 in
- 3) Pour la version sans afficheur local : valeurs - 1.18 in
- 4) Dépend du revêtement du tube de mesure → 84
- 5) La longueur totale est indépendante des raccords process. Longueur montée selon DVGW (Association allemande dans le domaine du gaz et de l'eau) → 80

Caractéristique de commande "Boîtier", option A "Aluminium, revêtu"; Ex d

DN [in]	A ¹⁾ [in]	B ¹⁾ [in]	C [in]	D [in]	E ²⁾ [in]	F ²⁾ [in]	G ³⁾ [in]	H [in]	I ³⁾ [in]	K [in]	L [in]	M [in]
½	7,4	3,35	4,06	3,31	11,85	15,16	8,54	2,28	6,26	4)	5)	4,72
1	7,4	3,35	4,06	3,31	11,85	15,16	8,54	2,28	6,26	4)	5)	4,72
1 ¼	7,4	3,35	4,06	3,31	11,85	15,16	8,54	2,28	6,26	4)	5)	4,72
1 ½	7,4	3,35	4,06	3,31	11,85	15,16	8,54	2,28	6,26	4)	5)	4,72
2	7,4	3,35	4,06	3,31	11,85	15,16	8,54	2,28	6,26	4)	5)	4,72
2 ½	7,4	3,35	4,06	4,29	12,83	17,13	8,54	2,28	6,26	4)	5)	7,09
3	7,4	3,35	4,06	4,29	12,83	17,13	8,54	2,28	6,26	4)	5)	7,09
4	7,4	3,35	4,06	4,29	12,83	17,13	8,54	2,28	6,26	4)	5)	7,09
5	7,4	3,35	4,06	5,91	14,41	20,31	8,54	2,28	6,26	4)	5)	10,2
6	7,4	3,35	4,06	5,91	14,41	20,31	8,54	2,28	6,26	4)	5)	10,2
8	7,4	3,35	4,06	7,09	15,39	22,48	8,54	2,28	6,26	4)	5)	12,8
10	7,4	3,35	4,06	8,07	16,38	24,45	8,54	2,28	6,26	4)	5)	15,8
12	7,4	3,35	4,06	9,06	17,36	26,42	8,54	2,28	6,26	4)	5)	18,1
14	7,4	3,35	4,06	11,1	19,65	30,75	8,54	2,28	6,26	4)	5)	22,2

DN	A ¹⁾	B ¹⁾	C	D	E ²⁾	F ²⁾	G ³⁾	H	I ³⁾	K	L	M
[in]	[in]	[in]	[in]	[in]	[in]	[in]	[in]	[in]	[in]	[in]	[in]	[in]
16	7,4	3,35	4,06	12,13	20,71	32,83	8,54	2,28	6,26	⁴⁾	⁵⁾	24,3
18	7,4	3,35	4,06	13,11	21,69	34,8	8,54	2,28	6,26	⁴⁾	⁵⁾	26,2
20	7,4	3,35	4,06	14,13	22,68	36,81	8,54	2,28	6,26	⁴⁾	⁵⁾	28,2
24	7,4	3,35	4,06	16,18	24,57	40,75	8,54	2,28	6,26	⁴⁾	⁵⁾	32,3

- 1) Selon le presse-étoupe utilisé : valeurs jusqu'à +1,18 in
- 2) Avec caractéristique de commande "Option capteur", option CG "Tube prolongateur capteur pour isolation" ou caractéristique de commande "Revêtement", option B "PFA haute température" : valeurs + 4.33 in
- 3) Pour la version sans afficheur local : valeurs - 1.57 in
- 4) Dépend du revêtement du tube de mesure →  84
- 5) La longueur totale est indépendante des raccords process. Longueur montée selon DVGW (Association allemande dans le domaine du gaz et de l'eau). →  80

Raccords à bride

Bride

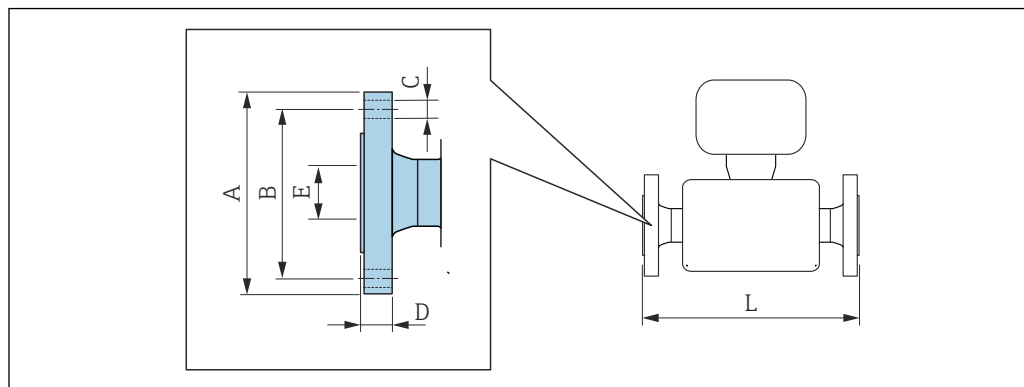

A0015621

Bride similaire à ASME B16.5, Class 150

A 105 : Caractéristique de commande "Raccord process", option A1K

1.4404 (316L) : Caractéristique de commande "Raccord process", option A1S

DN [in]	A [in]	B [in]	C [in]	D [in]	E [in]	L ¹⁾ [in]
½	3,5	2,38	4 × Ø0,63	0,38	0,88	7,87
1	4,25	3,12	4 × Ø0,63	0,5	1,35	7,87
1 ½	5	3,88	4 × Ø0,63	0,63	1,93	7,87
2	6	4,75	4 × Ø0,75	0,69	2,41	7,87
3	7,5	6	4 × Ø0,75	0,88	3,54	7,87
4	9	7,5	8 × Ø0,75	0,88	4,54	9,84
6	11	9,5	8 × Ø0,88	0,94	6,7	11,8
8	13,5	11,75	8 × Ø0,88	1,06	8,7	13,8
10	16	14,25	12 × Ø1	1,17	10,85	17,7
12	19	17	12 × Ø1	1,19	12,85	19,7
14	21,06	18,75	12 × Ø1,13	1,39	13,62	21,7
16	23,43	21,25	16 × Ø1,13	1,46	15,59	23,6
18	25	22,75	16 × Ø1,25	1,58	17,6	25,6
20	27,56	25	20 × Ø1,25	1,7	19,61	25,6
24	32,09	29,5	20 × Ø1,37	1,89	23,62	30,7

Rugosité de surface (bride) : Ra 6,3 ... 12,5 µm

1) Longueur montée selon DVGW (Association allemande dans le domaine du gaz et de l'eau).

Bride similaire à ASME B16.5, Class 300

A 105 : Caractéristique de commande "Raccord process", option A2K

1.4404 (316L) : Caractéristique de commande "Raccord process", option A2S

DN [in]	A [in]	B [in]	C [in]	D [in]	E [in]	L ¹⁾ [in]
½	3,75	2,62	4 × Ø0,63	0,5	0,88	7,87
1	4,88	3,5	4 × Ø0,75	0,63	1,35	7,87
1 ½	6,12	4,5	4 × Ø0,88	0,75	1,93	7,87
2	6,5	5	8 × Ø0,75	0,82	2,41	7,87

Bride similaire à ASME B16.5, Class 300
A 105 : Caractéristique de commande "Raccord process", option A2K
1.4404 (316L) : Caractéristique de commande "Raccord process", option A2S

DN [in]	A [in]	B [in]	C [in]	D [in]	E [in]	L ¹⁾ [in]
3	8,25	6,62	8 × Ø0,88	1,06	3,54	7,87
4	10	7,88	8 × Ø0,88	1,19	4,54	9,84
6	12,5	10,62	12 × Ø0,88	1,38	6,7	11,8

Rugosité de surface (bride) : Ra 6,3 ... 12,5 µm

1) Longueur montée selon DVGW (Association allemande dans le domaine du gaz et de l'eau).

Accessoires

Capot de protection

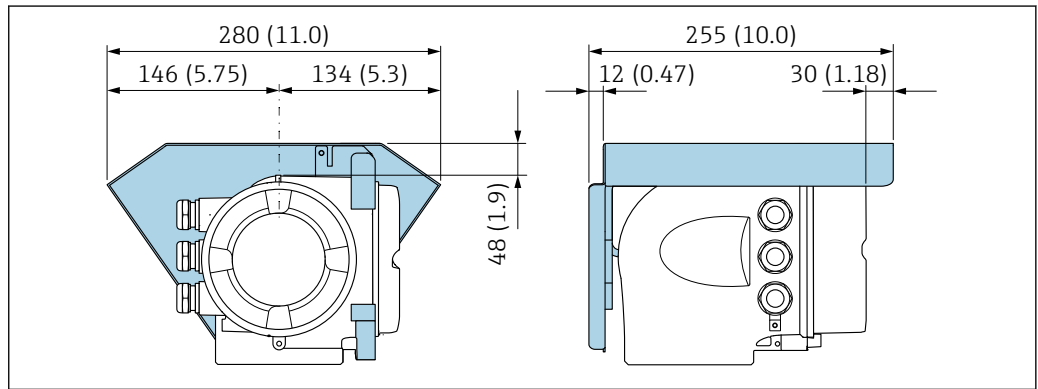

31 Unité mm (in)

Module d'affichage et de configuration séparé DKX001

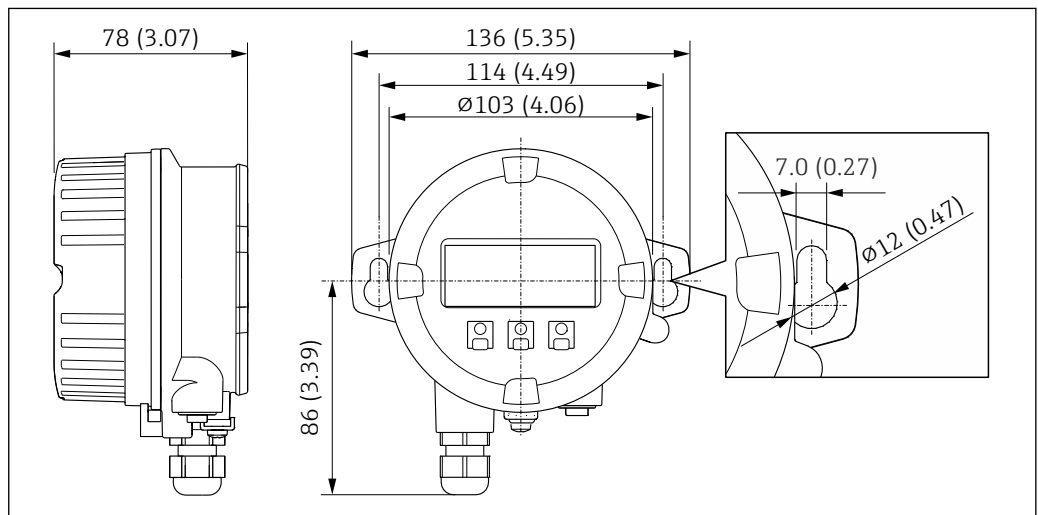

32 Unité de mesure mm (in)

Antenne WLAN externe

i L'antenne WLAN externe n'est pas adaptée à une utilisation dans les applications hygiéniques.

Antenne WLAN externe montée sur l'appareil

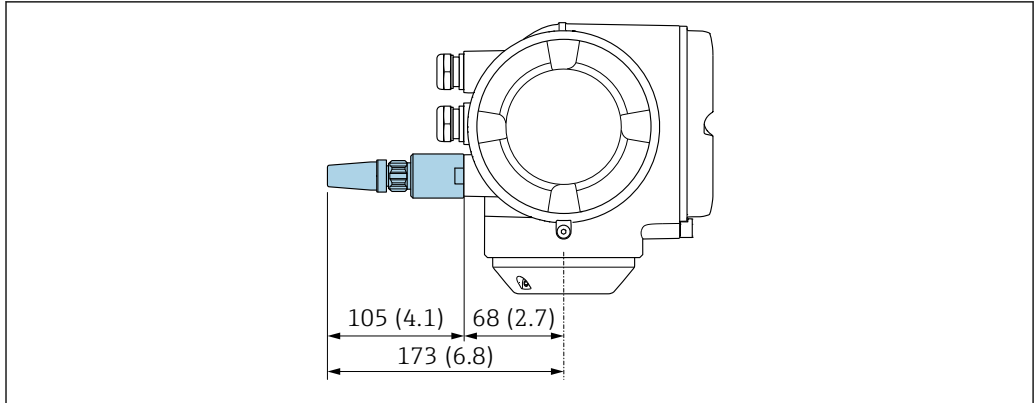

A0028923

33 Unité mm (in)

Antenne WLAN externe montée avec câble

L'antenne WLAN externe peut être montée séparément du transmetteur si les conditions de transmission/réception sont mauvaises à l'emplacement de montage du transmetteur.

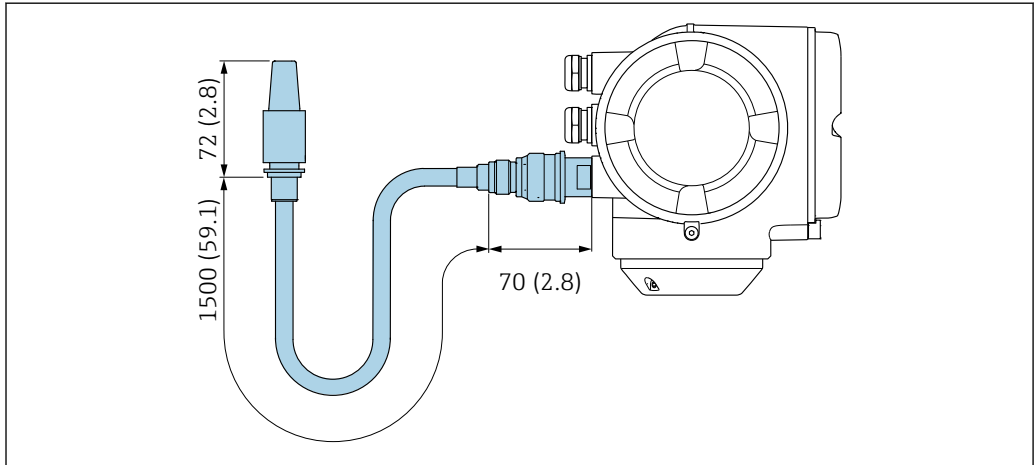

A0033597

34 Unité mm (in)

Disque de mise à la terre pour raccord à bride

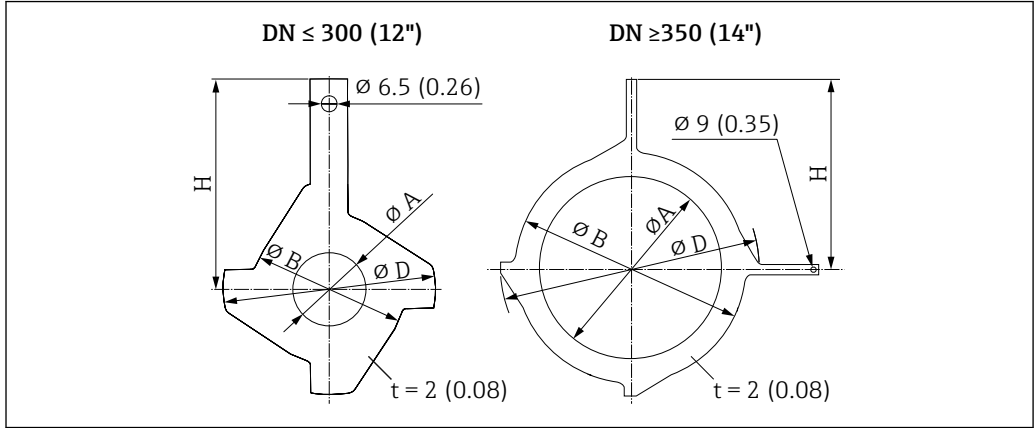

A0042090

DN ¹⁾ ASME [in]	A PFA, PTFE [in]	B [in]	D [in]	H [in]
½	0,63	1,69	2,42	2,87
1	1,02	2,44	3,05	3,44
1 ½	1,61	3,23	3,98	4,06
2	2,05	3,98	4,55	4,25
3	3,15	5,16	6,08	5,31
4	4,09	6,14	7,34	6,02
6	6,22	8,54	10,08	7,24
8	8,11	10,51	11,34	8,07
10	10,24	12,91	14,13	9,45
12	12,28	14,76	16,26	10,75
14	13,50	17,05	18,86	14,37
16	15,50	18,90	21,34	15,55
18	17,28	21,18	22,95	16,42
20	19,41	23,31	25,59	18,11
24	23,35	27,28	30,16	20,55

1) Les disques de mise à la terre peuvent être utilisés pour tous les paliers de pression disponibles.

Poids

Toutes les valeurs (poids hors matériau d'emballage) se réfèrent à des appareils avec brides de la pression nominale standard.

Le poids peut être inférieur à celui indiqué en fonction du palier de pression et de la construction.

Spécifications du poids y compris transmetteur selon caractéristique de commande "Boîtier", option A "Aluminium, revêtu".

Différentes valeurs en raison de différentes versions de transmetteur :

Version de transmetteur pour zone explosible

(Caractéristique de commande "Boîtier", option A "Aluminium, revêtu" ; Ex d) : +2 kg (+4,4 lbs)

Poids en unités SI

Diamètre nominal		EN (DIN), AS ¹⁾		ASME		JIS	
[mm]	[in]	Palier de pression	[kg]	Palier de pression	[kg]	Palier de pression	[kg]
15	½	PN 40	7,2	Class 150	7,2	10K	4,5
25	1	PN 40	8,0	Class 150	8,0	10K	5,3
32	-	PN 40	8,7	Class 150	-	10K	5,3
40	1 ½	PN 40	10,1	Class 150	10,1	10K	6,3
50	2	PN 40	11,3	Class 150	11,3	10K	7,3
65	-	PN 16	12,7	Class 150	-	10K	9,1
80	3	PN 16	14,7	Class 150	14,7	10K	10,5
100	4	PN 16	16,7	Class 150	16,7	10K	12,7
125	-	PN 16	22,2	Class 150	-	10K	19
150	6	PN 16	26,2	Class 150	26,2	10K	22,5
200	8	PN 10	45,7	Class 150	45,7	10K	39,9
250	10	PN 10	65,7	Class 150	75,7	10K	67,4
300	12	PN 10	70,7	Class 150	111	10K	70,3
350	14	PN 10	105,7	Class 150	176	10K	79

Diamètre nominal		EN (DIN), AS ¹⁾		ASME		JIS	
[mm]	[in]	Palier de pression	[kg]	Palier de pression	[kg]	Palier de pression	[kg]
400	16	PN 10	120,7	Class 150	206	10K	100
450	18	PN 10	161,7	Class 150	256	10K	128
500	20	PN 10	156,7	Class 150	286	10K	142
600	24	PN 10	208,7	Class 150	406	10K	188

1) Pour les brides selon AS, seuls les DN 25 et 50 sont disponibles

Poids en unités US

Diamètre nominal		ASME	
[mm]	[in]	Palier de pression	[lbs]
15	½	Class 150	15,9
25	1	Class 150	17,6
40	1 ½	Class 150	22,3
50	2	Class 150	24,9
80	3	Class 150	32,4
100	4	Class 150	36,8
150	6	Class 150	57,7
200	8	Class 150	101
250	10	Class 150	167
300	12	Class 150	244
350	14	Class 150	387
400	16	Class 150	454
450	18	Class 150	564
500	20	Class 150	630
600	24	Class 150	895

Spécifications du tube de mesure

Diamètre nominal		Palier de pression					Diamètre intérieur raccord process			
		EN (DIN)	ASME	AS 2129	AS 4087	JIS	PFA		PTFE	
[mm]	[in]	[bar]	[psi]	[bar]	[bar]	[bar]	[mm]	[in]	[mm]	[in]
15	½	PN 40	Class 150	-	-	20K	-	-	15	0,59
25	1	PN 40	Class 150	Table E	-	20K	23	0,91	26	1,02
32	-	PN 40	-	-	-	20K	32	1,26	35	1,38
40	1 ½	PN 40	Class 150	-	-	20K	36	1,42	41	1,61
50	2	PN 40	Class 150	Table E	PN 16	10K	48	1,89	52	2,05
65	-	PN 16	-	-	-	10K	63	2,48	67	2,64
80	3	PN 16	Class 150	-	-	10K	75	2,95	80	3,15
100	4	PN 16	Class 150	-	-	10K	101	3,98	104	4,09
125	-	PN 16	-	-	-	10K	126	4,96	129	5,08
150	6	PN 16	Class 150	-	-	10K	154	6,06	156	6,14
200	8	PN 10	Class 150	-	-	10K	201	7,91	202	7,95
250	10	PN 10	Class 150	-	-	10K	-	-	256	10,1

Diamètre nominal		Palier de pression					Diamètre intérieur raccord process			
		EN (DIN)	ASME	AS 2129	AS 4087	JIS	PFA		PTFE	
[mm]	[in]	[bar]	[psi]	[bar]	[bar]	[bar]	[mm]	[in]	[mm]	[in]
300	12	PN 10	Class 150	-	-	10K	-	-	306	12,0
350	14	PN 10	Class 150	-	-	10K	-	-	337	13,3
400	16	PN 10	Class 150	-	-	10K	-	-	387	15,2
450	18	PN 10	Class 150	-	-	10K	-	-	432	17,0
500	20	PN 10	Class 150	-	-	10K	-	-	487	19,2
600	24	PN 10	Class 150	-	-	10K	-	-	593	23,3

Matériaux

Boîtier du transmetteur

Caractéristique de commande "Boîtier" :

Option A "Aluminium, revêtu" : aluminium, AlSi10Mg, revêtu

Matériau de la fenêtre

Caractéristique de commande "Boîtier" :

Option A "Aluminium, revêtu" : verre

Entrées de câble / presse-étoupe

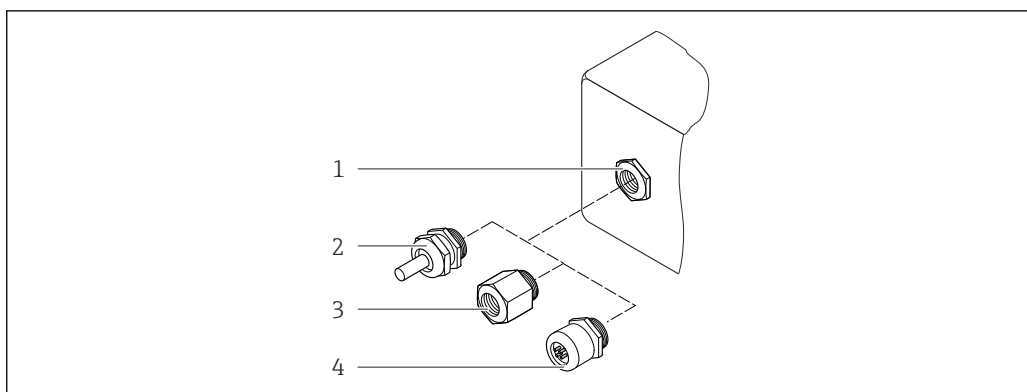

A0028352

☑ 35 Entrées de câble/presse-étoupe possibles

1 Taraudage M20 × 1,5

2 Presse-étoupe M20 × 1,5

3 Adaptateur pour entrée de câble avec taraudage G ½" ou NPT ½"

4 Connecteur d'appareil

Caractéristique de commande "Boîtier", option A "Aluminium, revêtu"

Les différentes entrées de câbles sont adaptées aux zones explosibles et non explosibles.

Entrée de câble / presse-étoupe	Matériau
Raccord M20 × 1,5	Non Ex : plastique
	Z2, D2, Ex d/de : laiton avec plastique
Adaptateur pour entrée de câble avec taraudage G ½"	Laiton nickelé
Adaptateur pour entrée de câble avec taraudage NPT ½"	

Connecteur de l'appareil

Raccordement électrique	Matériau
Connecteur M12x1	<ul style="list-style-type: none"> ■ Prise : inox 1.4404 (316L) ■ Boîtier de contact : polyamide ■ Contacts : laiton plaqué or

Boîtier du capteur

- DN 15 à 300 (½ à 12")
Demi-coquille en aluminium, AlSi10Mg, revêtu
- DN 25 à 600 (1 à 24")
Boîtier en acier au carbone entièrement soudé avec vernis protecteur

Tubes de mesure

Inox, 1.4301/304/1.4306/304L

Pour des brides en carbone avec revêtement de protection Al/Zn (DN 15 à 300 (½ à 12")) ou vernis protecteur (DN 350 à 600 (14 à 24"))

Revêtement du tube de mesure

- PFA
- PTFE

Raccords process

EN 1092-1 (DIN 2501)

Inox, 1.4571 ; acier au carbone, E250C¹⁾/S235JRG2/P245GH

ASME B16.5

Inox F316L ; acier au carbone, A105¹⁾

JIS B2220

Inox, F316L ; acier au carbone, A105/A350 LF2¹⁾

AS 2129 Table E

- DN 25 (1") : acier au carbone, A105/S235JRG2
- DN 40 (1 ½") : acier au carbone, A105/S275JR

AS 4087 PN 16

Acier au carbone, A105/S275JR

Electrodes

Inox 1.4435 (F316L) ; Alloy C22, 2.4602 (UNS N06022) ; platine ; tantale ; titane

Joints

Selon DIN EN 1514-1, forme IBC

Accessoires

Couvercle de protection

Inox 1.4404 (316L)

Antenne WLAN externe

- Antenne : Plastique ASA (acrylonitrile styrène acrylate) et laiton nickelé
- Adaptateur : Inox et laiton nickelé
- Câble : Polyéthylène
- Connecteur : Laiton nickelé
- Équerre de montage : Inox

1) DN 15 à 300 (½ à 12") avec vernis protecteur Al/Zn ; DN 350 à 600 (14 à 24") avec vernis protecteur

Disques de mise à la terre

- Inox 1.4435 (316L)
- Alloy C22, 2.4602 (UNS N06022)
- Titane
- Tantale

Nombre d'électrodes

Électrode de mesure, électrode de référence et électrode DPP :

- 1.4435 (316L)
- Alloy C22, 2.4602 (UNS N06022)
- Tantale
- Titane
- Platine

En option : uniquement électrode de mesure en platine ou en tantale

Raccords process

- EN 1092-1 (DIN 2501)
- ASME B16.5
- JIS B2220
- AS 2129 Table E
- AS 4087 PN 16



Pour plus d'informations sur les différents matériaux utilisés dans les raccords process →  86

Rugosité de surface

Électrodes inox, 1.4435 (F316L) ; Alloy C22, 2.4602 (UNS N06022) ; platine ; tantale ; titane :
≤ 0,3 ... 0,5 µm (11,8 ... 19,7 µin)

(Toutes les indications se rapportent aux pièces en contact avec le produit)

Revêtement avec PFA :

≤ 0,4 µm (15,7 µin)

(Toutes les indications se rapportent aux pièces en contact avec le produit)

Affichage et interface utilisateur

Concept de configuration

Structure de menus orientée utilisateur

- Mise en service
- Configuration
- Diagnostic
- Niveau expert

Mise en service rapide et sûre

- Menus guidés (avec assistants) pour les applications
- Guidage par menus avec de courtes descriptions des différentes fonctions de paramètre
- Accès à l'appareil via serveur web
- Accès WLAN à l'appareil via terminal portable mobile, tablette ou smartphone

Configuration fiable

- Configuration dans la langue locale
- Configuration uniforme sur l'appareil et dans les outils de service
- En cas de remplacement de modules électroniques, transférer la configuration de l'appareil via la mémoire intégrée (sauvegarde HistoROM) qui contient les données de process et de l'appareil et le journal des événements. Il n'est pas nécessaire de reconfigurer l'appareil.

Des diagnostics efficaces améliorent la fiabilité des mesures

- Les mesures de suppression des défauts peuvent être consultées via l'appareil et les outils de configuration
- Nombreuses possibilités de simulation, journal des événements appareil et, en option, fonctions d'enregistreur à tracé continu

Langues

Peut être utilisé dans les langues suivantes :

- Via configuration sur site
Anglais, Allemand, Français, Espagnol, Italien, Néerlandais, Portugais, Polonais, Russe, Turc, Chinois, Japonais, Coréen, Vietnamien, Tchèque, Suédois
- Via navigateur web
Anglais, Allemand, Français, Espagnol, Italien, Néerlandais, Portugais, Polonais, Russe, Turc, Chinois, Japonais, Vietnamien, Tchèque, Suédois
- Via l'outil de configuration "FieldCare", "DeviceCare" : anglais, allemand, français, espagnol, italien, chinois, japonais

Configuration sur site

Via module d'affichage

Niveau d'équipement :

- Caractéristique de commande "Affichage ; configuration", option F "Affichage 4 lignes, rétroéclairé ; touches optiques"
- Caractéristique de commande "Affichage ; configuration", option G "4 lignes, rétroéclairé ; touches optiques + WLAN"



Informations sur l'interface WLAN → 96

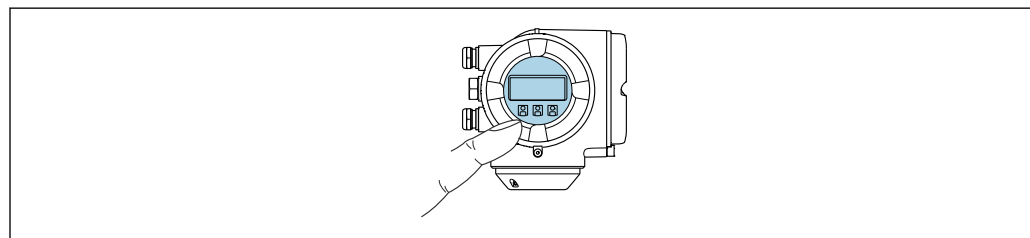



A0026785

36 Configuration avec touches optiques

Éléments d'affichage

- Afficheur 4 lignes, rétroéclairé
- Rétroéclairage blanc, rouge en cas de défaut d'appareil
- Affichage pour la représentation des grandeurs de mesure et des grandeurs d'état, configurable individuellement

Éléments de configuration

- Configuration de l'extérieur via 3 touches optiques sans ouverture du boîtier : , , 
- Éléments de configuration également accessibles dans les différentes zones Ex

Via module d'affichage et de configuration séparé DKX001

 Le module d'affichage et de configuration séparé DKX001 est disponible en option →  105..

- L'appareil de mesure est toujours livré avec un cache lorsque le module de commande et d'affichage séparé DKX001 est commandé directement avec l'appareil de mesure. Dans ce cas, l'affichage ou la configuration sur le transmetteur n'est pas possible.
- Si il est commandé ultérieurement, le module d'affichage et de configuration séparé DKX001 ne peut pas être raccordé en même temps que le module d'affichage existant de l'appareil de mesure. Il n'est possible de raccorder qu'une seule unité d'affichage et de configuration à la fois au transmetteur.

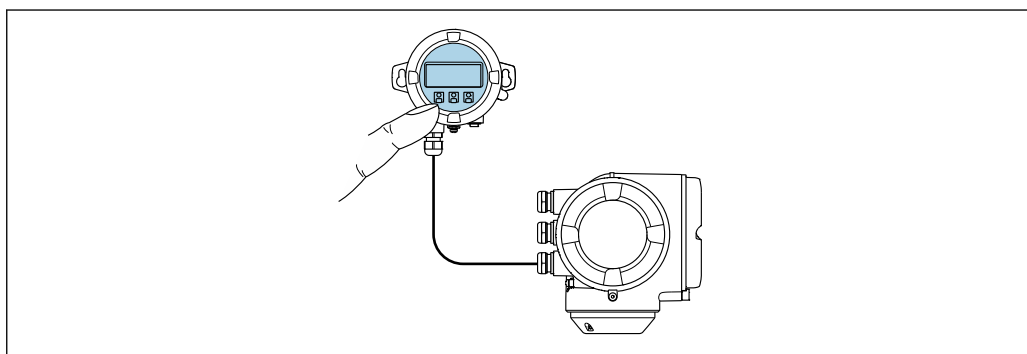

A0026786

 37 Configuration via le module d'affichage et de configuration séparé DKX001

Eléments d'affichage et de configuration

Les éléments d'affichage et de configuration correspondent à ceux du module d'affichage →  88.

Matériau du boîtier

Le matériau du boîtier du module d'affichage et de configuration DKX001 dépend du choix du matériau du boîtier du transmetteur.

Boîtier du transmetteur		Module d'affichage et de configuration séparé
Caractéristique de commande "Boîtier"	Matériau	Matériau
Option A "Aluminium, revêtu"	AlSi10Mg, revêtu	AlSi10Mg, revêtu

Entrée de câble

Correspond au choix du boîtier du transmetteur, caractéristique de commande "Raccordement électrique".

Câble de raccordement

→  52

Dimensions

→  75

Configuration à distance

Via protocole HART

Cette interface de communication est disponible dans les versions d'appareil avec une sortie HART.

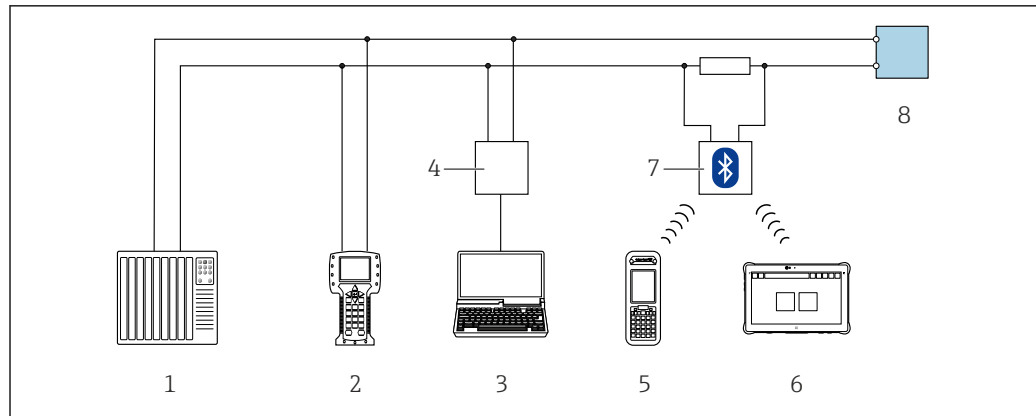

A0028747

38 Options de configuration à distance via protocole HART (active)

- 1 Système d'automatisation (p. ex. API)
- 2 Field Communicator 475
- 3 Ordinateur avec navigateur web pour accéder au serveur web intégré à l'appareil ou à l'ordinateur avec un outil de configuration (p. ex. FieldCare, DeviceCare, AMS Device Manager, SIMATIC PDM) avec COM DTM "CDI Communication TCP/IP"
- 4 Commubox FXA195 (USB)
- 5 Field Xpert SFX350 ou SFX370
- 6 Field Xpert SMT70
- 7 Modem Bluetooth VIATOR avec câble de raccordement
- 8 Transmetteur

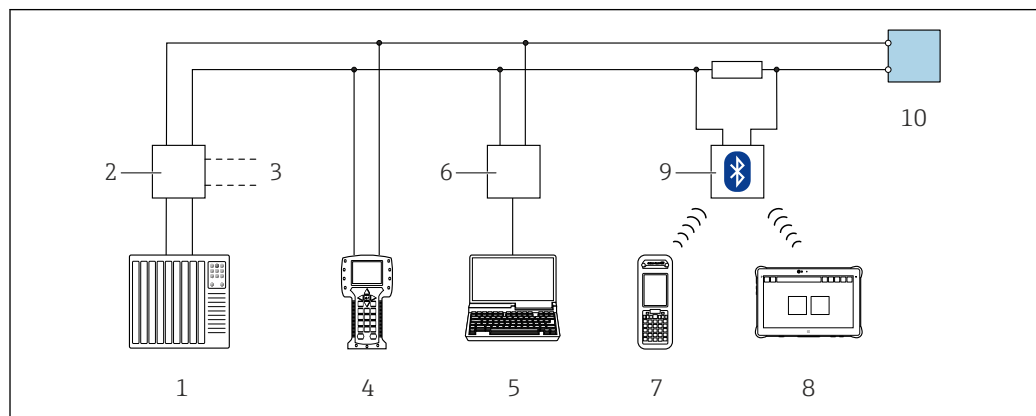

A0028746

39 Options de configuration à distance via protocole HART (passive)

- 1 Système d'automatisation (p. ex. API)
- 2 Unité d'alimentation de transmetteur, p. ex. RN221N (avec résistance de communication)
- 3 Raccordement pour Commubox FXA195 et Field Communicator 475
- 4 Field Communicator 475
- 5 Ordinateur avec navigateur web (p. ex. Microsoft Edge) pour l'accès au serveur web intégré à l'appareil ou ordinateur avec outil de configuration (p. ex. FieldCare, DeviceCare, AMS Device Manager, SIMATIC PDM) avec COM DTM "CDI Communication TCP/IP"
- 6 Commubox FXA195 (USB)
- 7 Field Xpert SFX350 ou SFX370
- 8 Field Xpert SMT70
- 9 Modem Bluetooth VIATOR avec câble de raccordement
- 10 Transmetteur

Via réseau FOUNDATION Fieldbus

Cette interface de communication est disponible dans les versions d'appareil avec FOUNDATION Fieldbus.

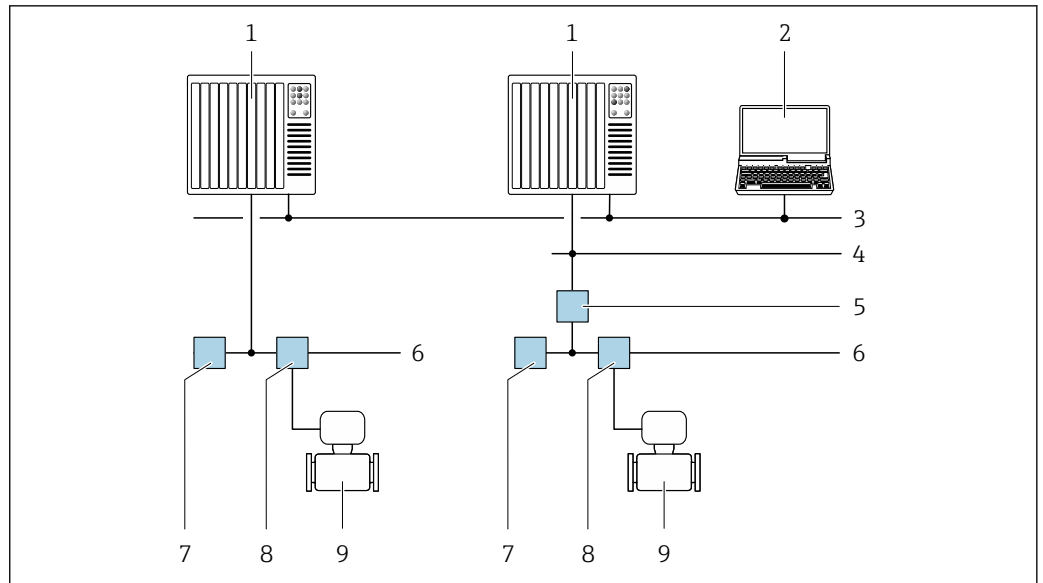

A0028837

40 Possibilités de configuration à distance via réseau FOUNDATION Fieldbus

- 1 Système d'automatisation
- 2 PC avec carte réseau FOUNDATION Fieldbus
- 3 Réseau industriel
- 4 Réseau High Speed Ethernet FF-HSE
- 5 Coupleur de segments FF-HSE/FF-H1
- 6 Réseau FOUNDATION Fieldbus FF-H1
- 7 Alimentation réseau FF-H1
- 8 T-box
- 9 Appareil de mesure

Via réseau PROFIBUS DP

Cette interface de communication est disponible dans les versions d'appareil avec PROFIBUS DP.

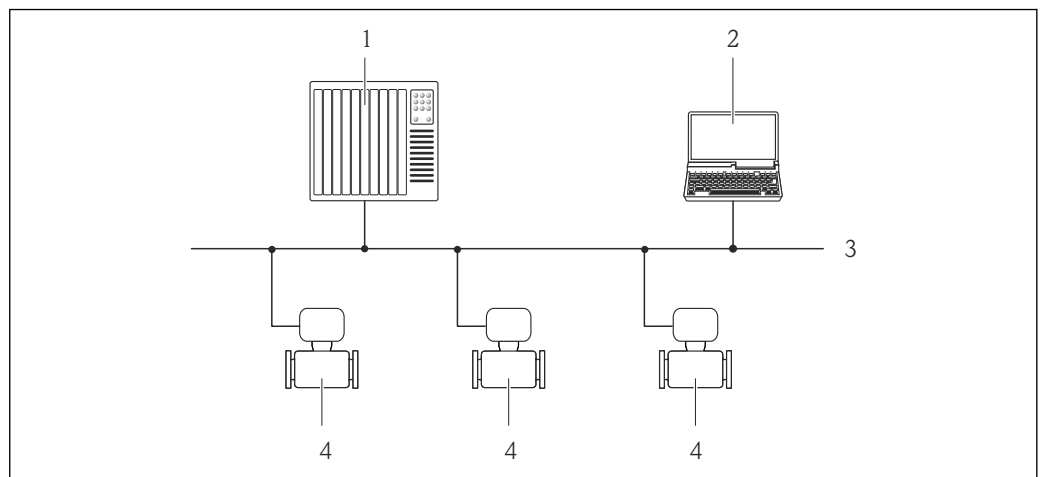

A0020903

41 Possibilités de configuration à distance via réseau PROFIBUS DP

- 1 Système d'automatisation
- 2 Calculateur avec carte réseau PROFIBUS
- 3 Réseau PROFIBUS DP
- 4 Appareil de mesure

Via réseau PROFIBUS PA

Cette interface de communication est disponible dans les versions d'appareil avec PROFIBUS PA.

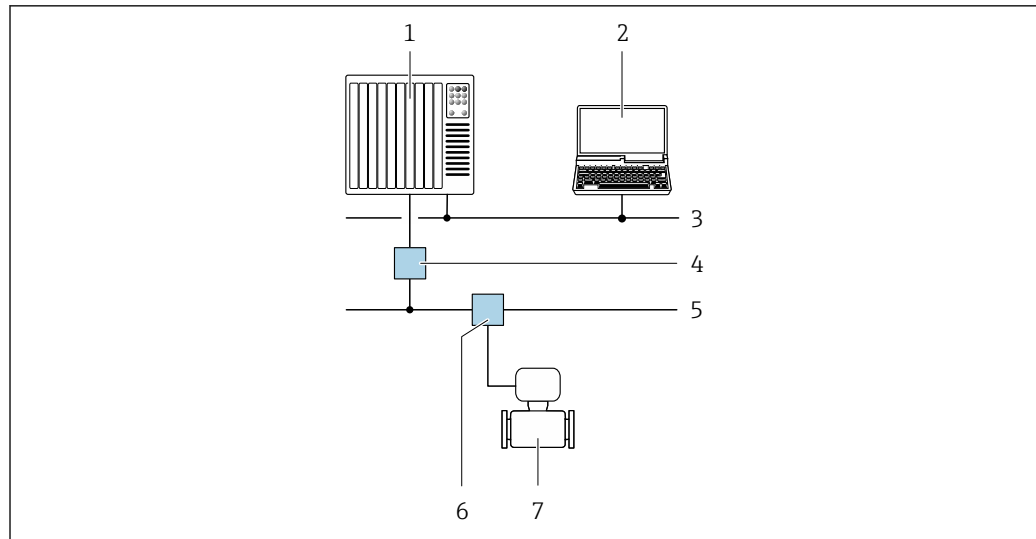

A0028838

42 Possibilités de configuration à distance via réseau PROFIBUS PA

- 1 Système d'automatisation
- 2 Calculateur avec carte réseau PROFIBUS
- 3 Réseau PROFIBUS DP
- 4 Coupleur de segments PROFIBUS DP/PA
- 5 Réseau PROFIBUS PA
- 6 T-box
- 7 Appareil de mesure

Via protocole Modbus RS485

Cette interface de communication est disponible dans les versions d'appareil avec une sortie Modbus RS485.

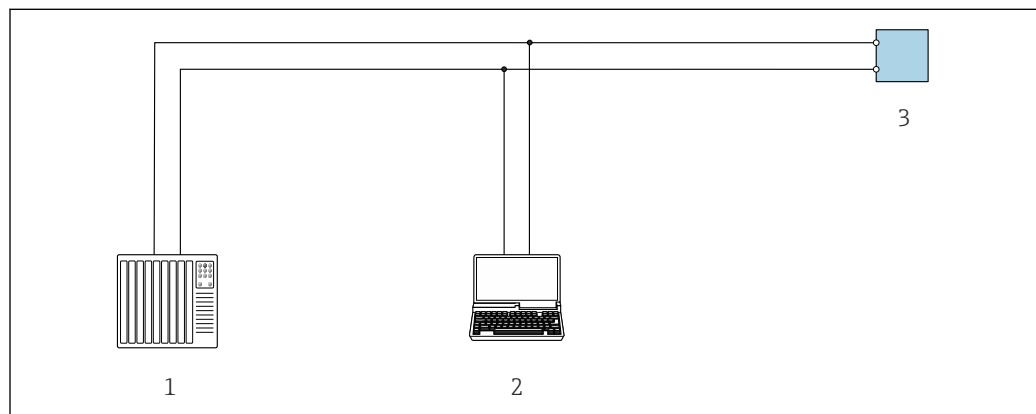

A0029437

43 Options de configuration à distance via protocole Modbus RS485 (active)

- 1 Système d'automatisation (p. ex. API)
- 2 Ordinateur avec navigateur web pour accéder au serveur web intégré à l'appareil ou avec outil de configuration (p. ex. FieldCare, DeviceCare) avec COM DTM "CDI Communication TCP/IP" ou Modbus DTM
- 3 Transmetteur

Via Modbus TCP sur Ethernet-APL 10 Mbit/s, SPE 10 Mbit/s

Cette interface de communication est disponible sur le port 1 dans les versions d'appareil avec une sortie Modbus TCP sur Ethernet-APL.

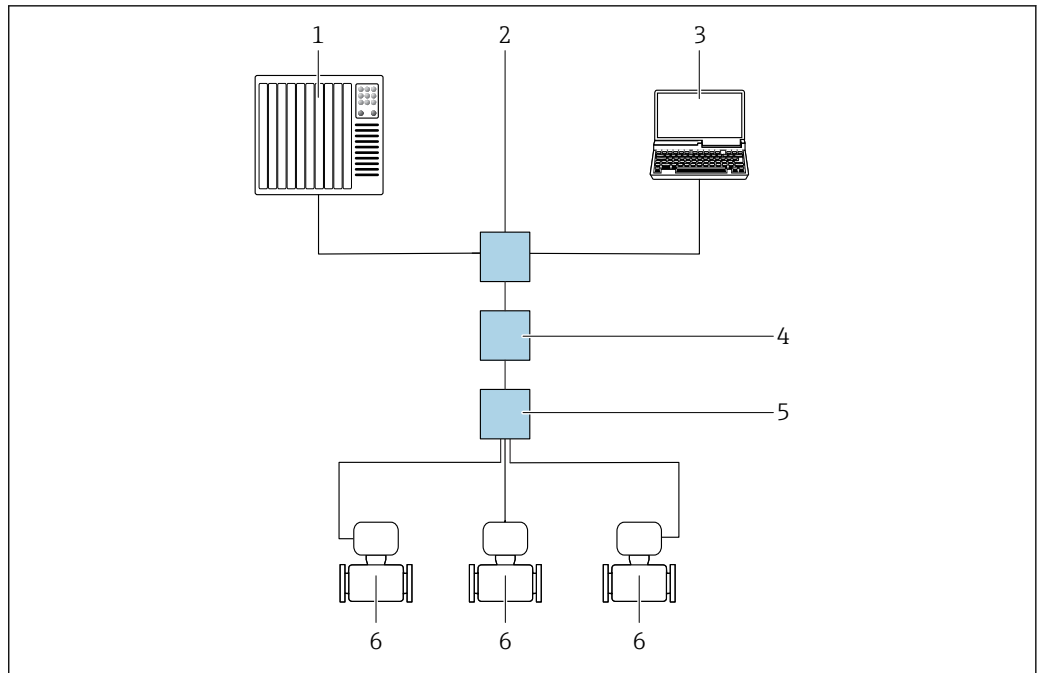

A0046117

44 Options de configuration à distance via Modbus TCP sur protocole Ethernet-APL (active)

- 1 Système d'automatisation, p. ex. Simatic S7 (Siemens)
- 2 Switch Ethernet, p. ex. Scalance X204 (Siemens)
- 3 Ordinateur avec navigateur web ou outil de configuration
- 4 Commutateur de puissance APL / commutateur de puissance SPE (en option)
- 5 Commutateur de terrain APL / commutateur de terrain SPE
- 6 Appareil de mesure / communication via port 1 (bornes 26 + 27)

Via Modbus TCP sur Ethernet 100 Mbit/s

Cette interface de communication est disponible sur le port 2 dans les versions d'appareil avec une sortie Modbus TCP sur Ethernet-APL.

Topologie en étoile

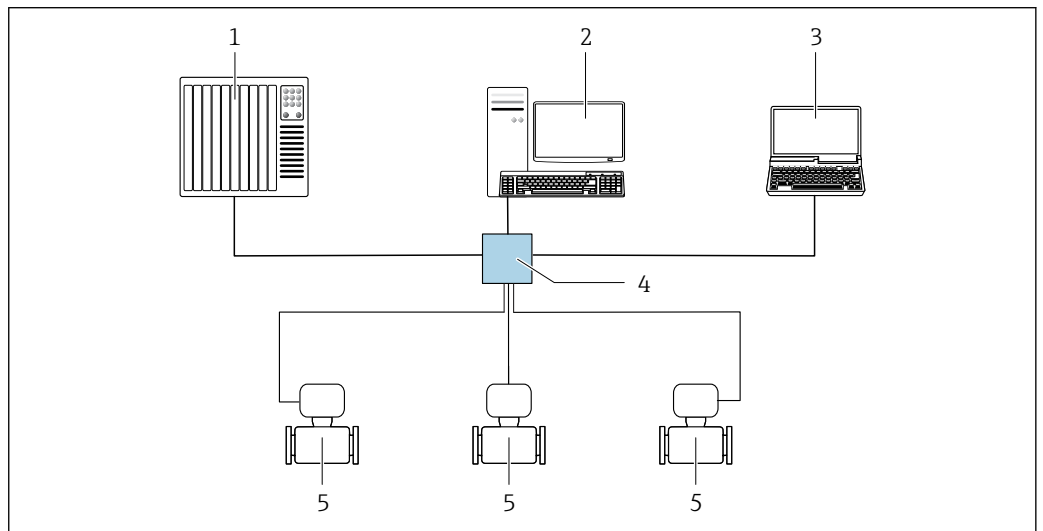

A0032078

45 Options de configuration à distance via Modbus TCP sur Ethernet - 100 Mbit/s : topologie en étoile

- 1 Système d'automatisation, p. ex. RSLogix (Rockwell Automation)
- 2 Station de travail pour la configuration d'appareils de mesure : avec Custom Add-on-Profile pour "RSLogix 5000" (Rockwell Automation) ou avec Electronic Data Sheet (EDS)
- 3 Ordinateur avec navigateur web ou outil de configuration
- 4 Commutateur Ethernet standard, p. ex. Stratix (Rockwell Automation)
- 5 Appareil de mesure / communication via port 2 (connecteur RJ45)

Via réseau EtherNet/IP

Cette interface de communication est disponible dans les versions d'appareil avec EtherNet/IP.

Topologie en étoile

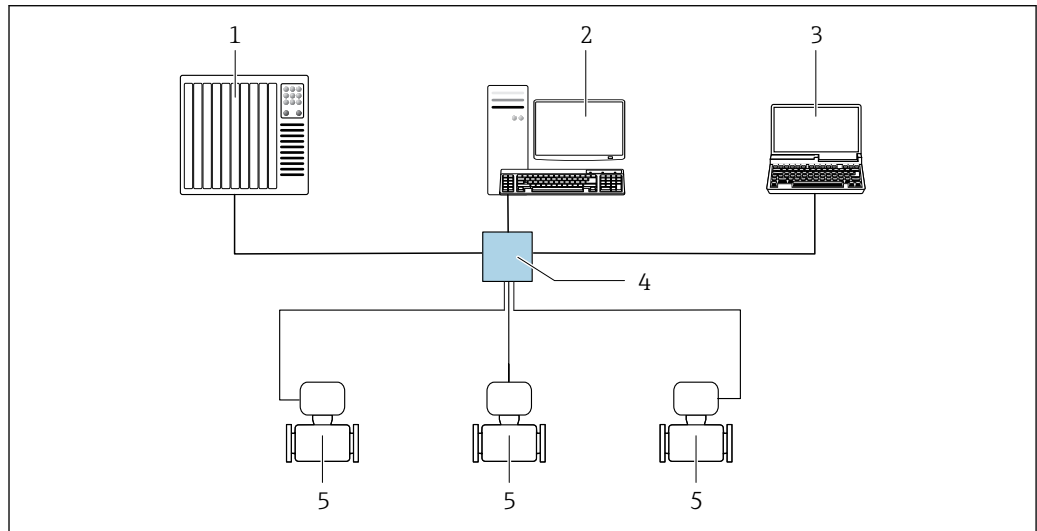

A0032078

46 Options pour la configuration à distance via le réseau EtherNet/IP : topologie en étoile

- 1 Système d'automatisation, p. ex. "RSLogix" (Rockwell Automation)
- 2 Station de travail pour la configuration d'appareils de mesure : avec Custom Add-on-Profile pour "RSLogix 5000" (Rockwell Automation) ou avec Electronic Data Sheet (EDS)
- 3 Ordinateur avec navigateur web pour accéder au serveur web intégré ou ordinateur avec outil de configuration (p. ex. FieldCare, DeviceCare) avec COM DTM "CDI Communication TCP/IP"
- 4 Commutateur Ethernet standard, p. ex. Scalance X204 (Siemens)
- 5 Appareil de mesure

Topologie en anneau

L'appareil est intégré via la borne de raccordement pour la transmission de signal (sortie 1) et l'interface service (CDI-RJ45).

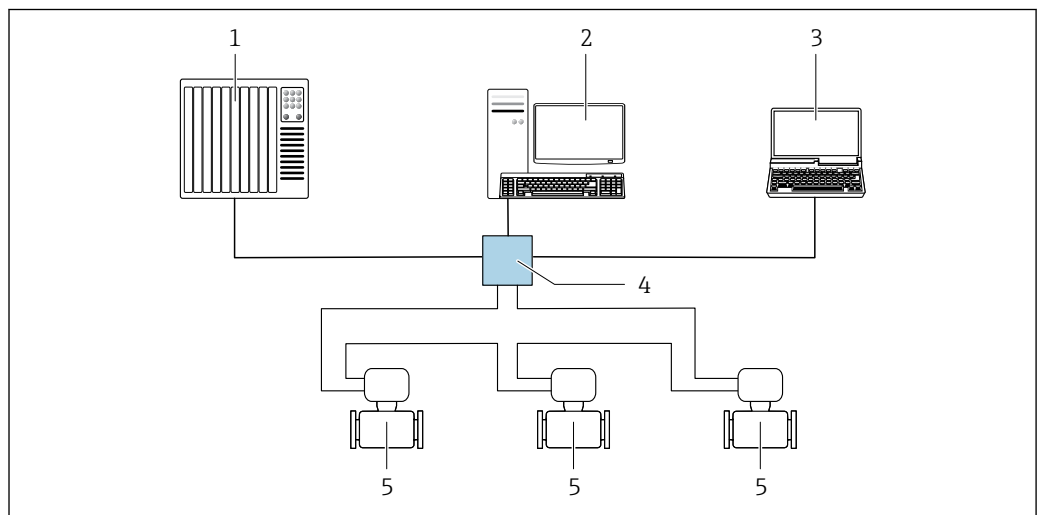

A0033725

47 Options pour la configuration à distance via le réseau EtherNet/IP : topologie en anneau

- 1 Système d'automatisation, p. ex. "RSLogix" (Rockwell Automation)
- 2 Station de travail pour la configuration d'appareils de mesure : avec Custom Add-on-Profile pour "RSLogix 5000" (Rockwell Automation) ou avec Electronic Data Sheet (EDS)
- 3 Ordinateur avec navigateur web pour accéder au serveur web intégré ou ordinateur avec outil de configuration (p. ex. FieldCare, DeviceCare) avec COM DTM "CDI Communication TCP/IP"
- 4 Commutateur Ethernet standard, p. ex. Scalance X204 (Siemens)
- 5 Appareil de mesure

Via le réseau PROFINET

Cette interface de communication est disponible dans les versions d'appareil avec PROFINET.

Topologie en étoile

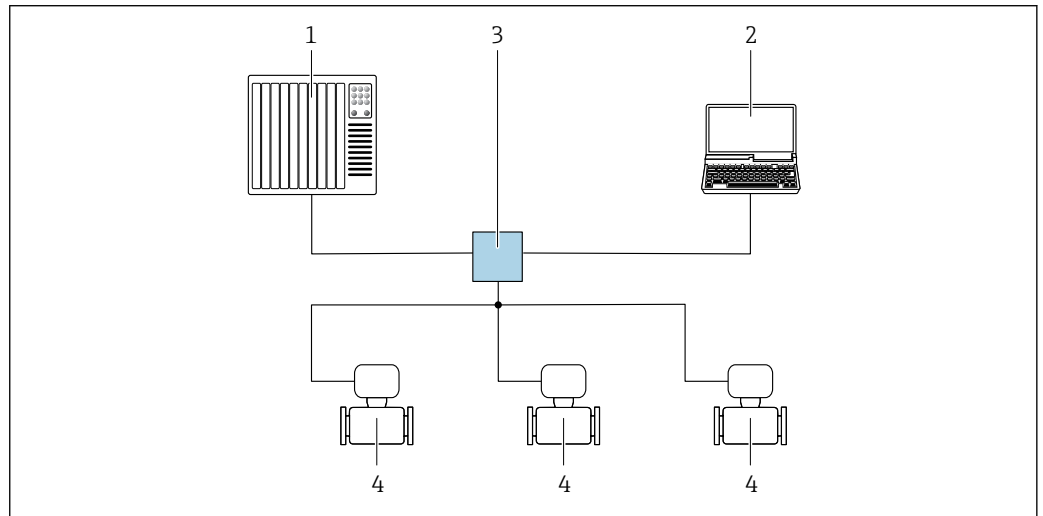

A0026545

48 Options de configuration à distance via réseau PROFINET : topologie en étoile

- 1 Système d'automatisation, p. ex. Simatic S7 (Siemens)
- 2 Ordinateur avec navigateur web pour accéder au serveur web intégré ou ordinateur avec outil de configuration (p. ex. FieldCare, DeviceCare, SIMATIC PDM) avec COM DTM "CDI Communication TCP/IP"
- 3 Commutateur Ethernet standard, p. ex. Scalance X204 (Siemens)
- 4 Appareil de mesure

Topologie en anneau

L'appareil est intégré via la borne de raccordement pour la transmission de signal (sortie 1) et l'interface service (CDI-RJ45).

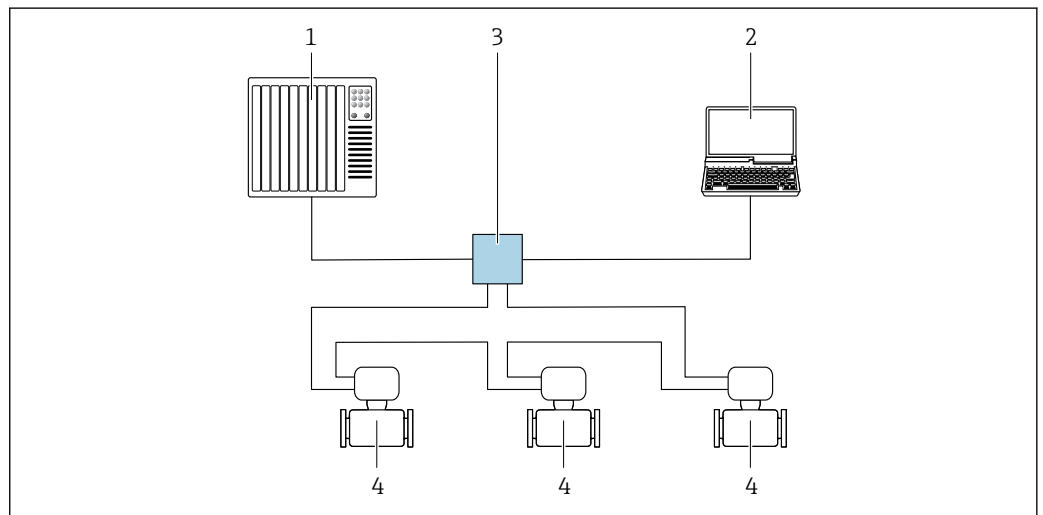

A0033719

49 Options de configuration à distance via réseau PROFINET : topologie en anneau

- 1 Système d'automatisation, p. ex. Simatic S7 (Siemens)
- 2 Ordinateur avec navigateur web pour accéder au serveur web intégré ou ordinateur avec outil de configuration (p. ex. FieldCare, DeviceCare, SIMATIC PDM) avec COM DTM "CDI Communication TCP/IP"
- 3 Commutateur Ethernet standard, p. ex. Scalance X204 (Siemens)
- 4 Appareil de mesure

Interface service

Via interface service (CDI-RJ45)

Pour configurer l'appareil sur site, une connexion point à point peut être établie. Il est également possible d'utiliser une connexion via Modbus TCP. La connexion s'effectue avec le boîtier ouvert, directement via l'interface service de l'appareil (CDI-RJ45).

i Un adaptateur pour le RJ45 au connecteur M12 est disponible en option pour la zone non explosible :

Caractéristique de commande "Accessoires", option **NB** : "Adaptateur RJ45 M12 (interface service)"

L'adaptateur connecte l'interface service (CDI-RJ45) à un connecteur M12 monté dans l'entrée de câble. Le raccordement à l'interface service peut être établi via un connecteur M12 sans ouvrir l'appareil.

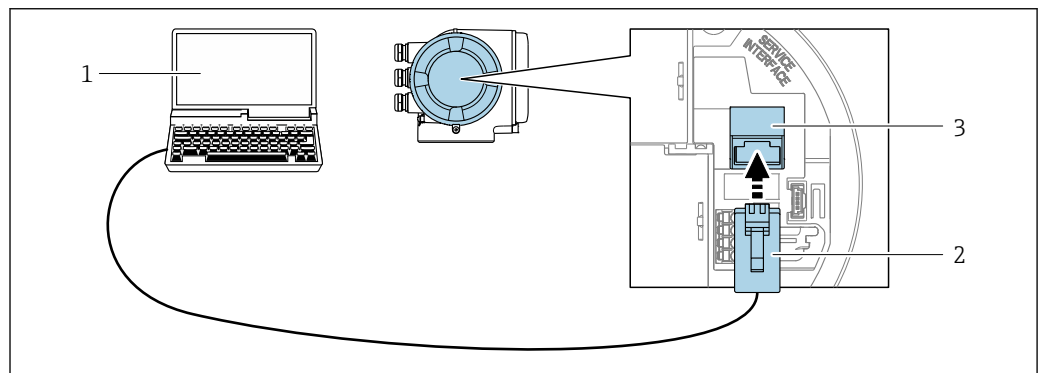

A0027563

50 Raccordement via interface service (CDI-RJ45)

- 1 Ordinateur avec navigateur web (p. ex. Microsoft Edge, port 2) pour accéder au serveur web intégré ou avec outil de configuration "FieldCare", "DeviceCare" avec COM DTM "CDI Communication TCP/IP" ou Modbus DTM ou outil de configuration
- 2 Câble de raccordement Ethernet standard avec connecteur RJ45
- 3 Interface service (CDI-RJ45) de l'appareil de mesure avec accès au serveur web intégré

Via interface WLAN

L'interface WLAN en option est disponible sur la version d'appareil suivante :

Caractéristique de commande "Affichage ; configuration", option G "4 lignes, rétroéclairé ; touches optiques + WLAN"

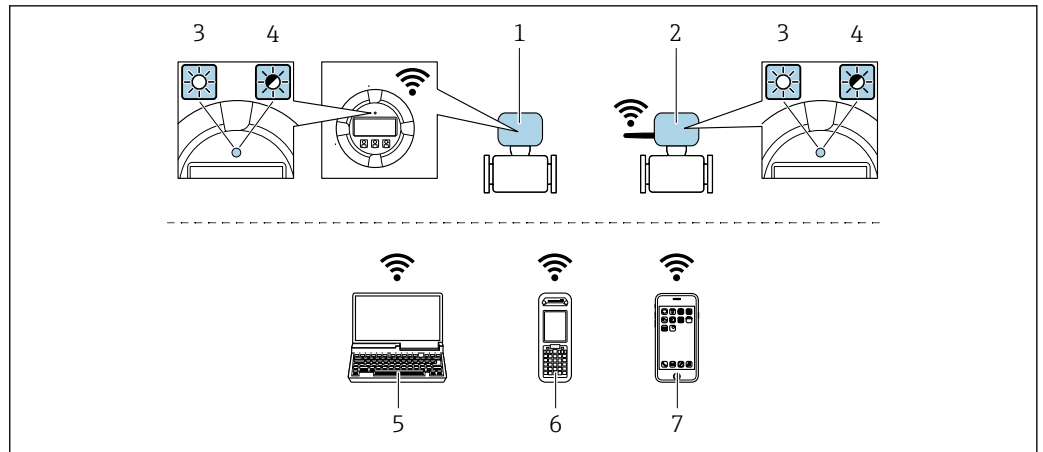

A0034570

- 1 Transmetteur avec antenne WLAN intégrée
- 2 Transmetteur avec antenne WLAN externe
- 3 LED allumée en permanence: la réception WLAN est activée sur l'appareil de mesure
- 4 LED clignotante : connexion WLAN établie entre l'unité de configuration et l'appareil de mesure
- 5 Ordinateur avec interface WLAN et navigateur web pour accéder au serveur web intégré à l'appareil ou avec outil de configuration. p. ex. FieldCare, DeviceCare)
- 6 Terminal portable mobile avec interface WLAN et navigateur web pour accéder au serveur web intégré à l'appareil ou avec outil de configuration (p. ex. FieldCare, DeviceCare)
- 7 Smartphone ou tablette (p. ex. Field Xpert SMT70)

Fonction	WLAN : IEEE 802.11 b/g (2,4 GHz) <ul style="list-style-type: none"> ▪ Point d'accès avec serveur DHCP (réglage par défaut) ▪ Réseau
Cryptage	WPA2-PSK AES-128 (selon IEEE 802.11i)
Voies WLAN configurables	1 à 11
Indice de protection	IP66/67
Antennes disponibles	<ul style="list-style-type: none"> ▪ Antenne interne ▪ Antenne externe (en option) En cas de mauvaises conditions de transmission/réception à l'emplacement de montage. Disponible comme accessoire → 105. <p> Seule 1 antenne est active à tout moment !</p>
Portée	<ul style="list-style-type: none"> ▪ Antenne interne : typiquement 10 m (32 ft) ▪ Antenne externe : typiquement 50 m (164 ft)
Matériaux (antenne externe)	<ul style="list-style-type: none"> ▪ Antenne : Plastique ASA (acrylonitrile styrène acrylate) et laiton nickelé ▪ Adaptateur : Inox et laiton nickelé ▪ Câble : Polyéthylène ▪ Connecteur : Laiton nickelé ▪ Équerre de montage : Inox

Intégration réseau

 L'intégration réseau est disponible uniquement pour le protocole de communication HART.

Avec le pack application optionnel "Serveur OPC UA", l'appareil peut être intégré dans un réseau Ethernet via l'interface service (CDI-RJ45 et WLAN) et communiquer avec des clients OPC UA. Si l'appareil est utilisé de cette manière, la sécurité informatique doit être prise en compte.

 Les transmetteurs avec agrément Ex de ne doivent **pas** être raccordés via l'interface service (CDI-RJ45) !

Caractéristique de commande "Agrément transmetteur + capteur", options (Ex de) :
BB, C2, GB, MB, NB

Pour un accès permanent aux données de l'appareil et pour la configuration de l'appareil via le serveur web, l'appareil est intégré directement dans un réseau via l'interface service (CDI-RJ45). De cette manière, l'appareil est accessible à tout moment depuis le poste de commande. Les valeurs mesurées sont traitées séparément via les entrées et les sorties par le système/automate.

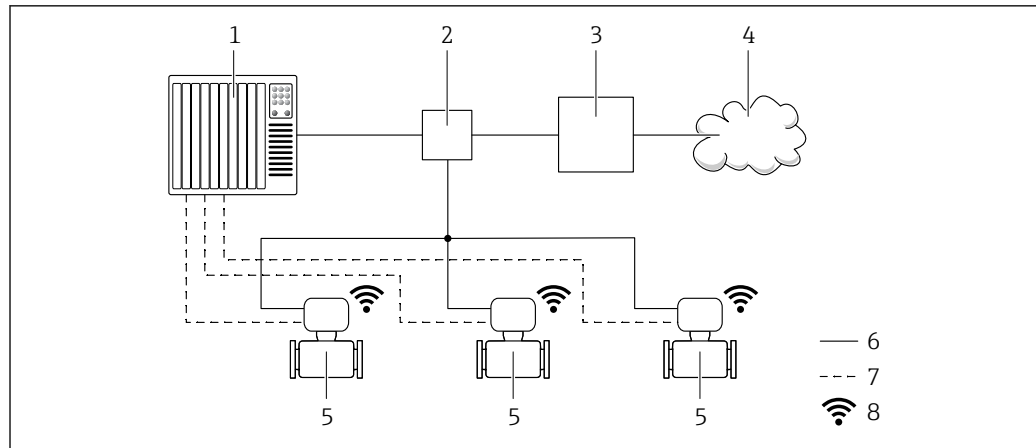

A0033618

- 1 Système/automate, p. ex. Simatic S7 (Siemens)
- 2 Commutateur Ethernet
- 3 Edge Gateway
- 4 Cloud
- 5 Appareil de mesure
- 6 Réseau Ethernet
- 7 Valeurs mesurées via les entrées et les sorties
- 8 Interface WLAN en option



L'interface WLAN en option est disponible sur la version d'appareil suivante :
Caractéristique de commande "Afficheur ; configuration", option G "Affichage graphique 4 lignes, rétroéclairé ; éléments de commande tactiles + WLAN"



Documentation spéciale pour le pack application Serveur OPC UA → 110.

Outils de configuration pris en charge

Il est possible d'utiliser différents outils de configuration pour accéder en local ou à distance à l'appareil de mesure. Selon l'outil de configuration utilisé, l'accès est possible avec différentes unités d'exploitation et par l'intermédiaire d'un grand nombre d'interfaces.

Outils de configuration pris en charge	Unité d'exploitation	Interface	Informations complémentaires
Navigateur web	Ordinateur portable, PC ou tablette avec navigateur web	<ul style="list-style-type: none"> ■ Interface service CDI-RJ45 ■ Interface WLAN ■ Bus de terrain basé sur Ethernet (EtherNet/IP, PROFINET, Modbus TCP sur Ethernet-APL) 	Documentation spéciale pour l'appareil
DeviceCare SFE100	Ordinateur portable, PC ou tablette avec système Microsoft Windows	<ul style="list-style-type: none"> ■ Interface service CDI-RJ45 ■ Interface WLAN ■ Protocole de bus de terrain ■ Modbus TCP sur Ethernet-APL 	→ 107

Outils de configuration pris en charge	Unité d'exploitation	Interface	Informations complémentaires
FieldCare SFE500	Ordinateur portable, PC ou tablette avec système Microsoft Windows	<ul style="list-style-type: none"> ■ Interface service CDI-RJ45 ■ Interface WLAN ■ Protocole de bus de terrain 	→  107
Field Xpert	SMT70/77/50	<ul style="list-style-type: none"> ■ Tous les protocoles de bus de terrain ■ Interface WLAN ■ Bluetooth ■ Interface service CDI-RJ45 	Manuel de mise en service BA01202S Fichiers de description de l'appareil : Utiliser la fonction de mise à jour du terminal portable



Il est possible d'utiliser d'autres outils de configuration basés sur la technologie FDT avec un driver d'appareil comme DTM/iDTM ou DD/EDD pour la configuration de l'appareil. Ces outils de configuration sont disponibles auprès de leurs fabricants. L'intégration dans les outils de configuration suivants, entre autres, est prise en charge :

- FactoryTalk AssetCentre (FTAC) de Rockwell Automation → www.rockwellautomation.com
- Process Device Manager (PDM) de Siemens → www.siemens.com
- Asset Management Solutions (AMS) d'Emerson → www.emersonprocess.com
- FieldCommunicator 375/475 d'Emerson → www.emersonprocess.com
- Emersons TREX → www.emerson.com
- Field Device Manager (FDM) de Honeywell → www.process.honeywell.com
- FieldMate de Yokogawa → www.yokogawa.com
- PACTWare → www.pactware.com

Les fichiers de description d'appareil associés sont disponibles sous : www.endress.com → Espace téléchargement



Serveur web

Le serveur web intégré peut être utilisé pour commander et configurer l'appareil via un navigateur web via Ethernet-APL, via interface service (CDI-RJ45) ou via interface WLAN. La structure du menu de configuration est la même que pour l'afficheur local. Outre les valeurs mesurées, des informations sur l'état de l'appareil sont affichées et peuvent être utilisées pour surveiller l'état de l'appareil. Par ailleurs, il est possible de gérer les données de l'appareil et de régler les paramètres de réseau.

Pour la connexion WLAN, un appareil doté d'une interface WLAN (à commander en option) est nécessaire : Caractéristique de commande "Afficheur ; configuration", option G "4 lignes, rétroéclairé ; commande tactile + WLAN". L'appareil agit comme un Access Point et permet la communication par ordinateur ou par un terminal portable mobile.

Fonctions prises en charge

Échange de données entre l'unité de configuration (telle qu'un ordinateur portable, par exemple,) et l'appareil de mesure :

- Chargement (upload) de la configuration à partir de l'appareil de mesure (format XML, sauvegarde de la configuration)
- Sauvegarde de la configuration dans l'appareil de mesure (format XML, restauration de la configuration)
- Exportation de la liste des événements (fichier .csv)
- Exportation des paramétrages (fichier .csv ou fichier PDF, documentation de la configuration du point de mesure)
- Exportation du rapport de vérification Heartbeat Technology (fichier PDF, disponible uniquement avec le pack application **Heartbeat Verification** →  104)
- Flashage de la version de firmware pour la mise à niveau du firmware de l'appareil, par exemple
- Téléchargement du pilote pour l'intégration système
- Visualisation de jusqu'à 1 000 valeurs mesurées sauvegardées (disponible uniquement avec le pack application **HistoROM étendue** →  104)

Gestion des données par HistoROM

L'appareil de mesure permet la gestion des données par HistoROM. La gestion des données par HistoROM comprend la sauvegarde et l'importation/exportation des données clés de l'appareil et du process, ce qui rend la configuration et la maintenance beaucoup plus fiables, sûres et efficaces.

 A la livraison, les réglages par défaut des données de configuration sont sauvegardées dans la mémoire de l'appareil. Cette mémoire peut être écrasée par la mise à jour d'un bloc de données, par exemple après la mise en service.

Plus d'informations sur le concept de sauvegarde des données

Il y a plusieurs types d'unités de sauvegarde des données dans lesquelles les données de l'appareil sont stockées et utilisées par l'appareil :

	Sauvegarde HistoROM	T-DAT	S-DAT
Données disponibles	<ul style="list-style-type: none"> ▪ Journal des événements, p. ex. événements de diagnostic ▪ Sauvegarde des bloc de données des paramètres ▪ Pack firmware de l'appareil ▪ Driver pour l'intégration système pour l'exportation via serveur web, p. ex. : <ul style="list-style-type: none"> ▪ GSD pour PROFIBUS DP ▪ GSD pour PROFIBUS PA ▪ GSD pour PROFINET ▪ EDS pour EtherNet/IP ▪ DD pour FOUNDATION Fieldbus 	<ul style="list-style-type: none"> ▪ Enregistrement des valeurs mesurées (option "HistoROM étendu") ▪ Bloc de données des paramètres actuels (utilisé par le firmware lors de l'exécution) ▪ Indicateur (valeurs minimales/maximales) ▪ Valeur totalisateur 	<ul style="list-style-type: none"> ▪ Données du capteur : p. ex. diamètre nominal ▪ Numéro de série ▪ Données d'étalonnage ▪ Configuration de l'appareil (p. ex. options SW, E/S fixes ou E/S multiples)
Emplacement de sauvegarde	Sur la carte PC d'interface utilisateur dans le compartiment de raccordement	Peut être enfichée sur la carte PC d'interface utilisateur dans le compartiment de raccordement	Dans le connecteur du capteur dans le col du transmetteur

Sauvegarde des données

Automatique

- Les principales données d'appareil (capteur et transmetteur) sont sauvegardées automatiquement dans les modules DAT
- En cas de remplacement du transmetteur ou de l'appareil de mesure : une fois que le T-DAT contenant les données d'appareil précédentes a été remplacé, le nouvel appareil est immédiatement opérationnel sans erreur
- En cas de remplacement du module électronique (p. ex. module électronique E/S) : Une fois le module électronique remplacé, le logiciel du module est comparé au firmware actuel de l'appareil. Le logiciel du module est mis à niveau ou rétrogradé si nécessaire. Le module électronique est disponible à l'utilisation immédiatement après et aucun problème de compatibilité ne se présente.

Manuelle

Bloc de données de paramètres supplémentaires (paramétrage complet) dans la mémoire d'appareil intégrée HistoROM pour :

- Fonction de sauvegarde des données
Sauvegarde et restauration ultérieure d'une configuration d'appareil dans la mémoire d'appareil HistoROM
- Fonction de comparaison des données
Comparaison de la configuration actuelle de l'appareil avec la configuration sauvegardée dans la mémoire d'appareil HistoROM

Transmission de données

Manuelle

- Transfert d'une configuration d'appareil à un autre appareil à l'aide de la fonction export de l'outil de configuration utilisé, p. ex. avec FieldCare, DeviceCare ou serveur web : pour dupliquer la configuration ou pour l'enregistrer dans une archive (p. ex. à des fins de sauvegarde)
- Transmission des drivers pour l'intégration système via serveur web, p. ex. :
 - GSD pour PROFIBUS DP
 - GSD pour PROFIBUS PA
 - GSD pour PROFINET
 - EDS pour Ethernet/IP
 - DD pour FOUNDATION Fieldbus

Liste des événements

Automatique

- Affichage chronologique de 20 messages d'événement dans la liste des événements
- Si le pack d'applications **HistoROM étendu** (option de commande) est activé : jusqu'à 100 messages d'événements sont affichés dans la liste des événements avec horodatage, description en texte clair et mesures correctives
- La liste des événements peut être exportée et affichée via un grand nombre d'interfaces et d'outils de configuration, par ex. DeviceCare, FieldCare ou serveur web

Consignation des données

Manuelle

Si le pack d'applications **HistoROM étendu** (option de commande) est activé :

- Enregistrement de 1 à 4 voies de 1 000 valeurs mesurées max. (250 valeurs mesurées max. par voie)
- Intervalle d'enregistrement réglable par l'utilisateur
- Exportation du journal des valeurs mesurées via un grand nombre d'interfaces et d'outils de configuration, p. ex. FieldCare, DeviceCare ou serveur web

Certificats et agréments

Les certificats et agréments actuels pour le produit sont disponibles sur la page produit correspondante, à l'adresse www.endress.com :

1. Sélectionner le produit à l'aide des filtres et du champ de recherche.
2. Ouvrir la page produit.
3. Sélectionner **Télécharger**.

Marquage CE

L'appareil satisfait aux exigences légales des Directives UE en vigueur. Celles-ci sont listées dans la déclaration UE de conformité correspondante avec les normes appliquées.

Endress+Hauser atteste que l'appareil a passé les tests avec succès en apposant le marquage CE.

Marquage UKCA

L'appareil est conforme aux exigences légales de la réglementation du R.-U. applicable (Statutory Instruments). Celles-ci sont énumérées dans la déclaration UKCA de conformité, conjointement avec les normes désignées. En sélectionnant l'option de commande pour le marquage UKCA, Endress+Hauser confirme la réussite de l'évaluation et des tests de l'appareil en apposant la marque UKCA.

Adresse de contact Endress+Hauser UK :
Endress+Hauser Ltd.
Floats Road
Manchester M23 9NF
United Kingdom
www.uk.endress.com

Marquage RCM

Le système de mesure est conforme aux exigences CEM de l'autorité "Australian Communications and Media Authority (ACMA)".

Agrément Ex

Les appareils sont certifiés pour l'utilisation en zone explosible et les consignes de sécurité à respecter sont jointes dans le document "Safety Instructions" (XA) séparé. Celui-ci est référencé sur la plaque signalétique.

 La documentation Ex (XA) séparée, avec toutes les données pertinentes relatives à la protection antidéflagrante, est disponible auprès de votre agence Endress+Hauser.

Sécurité fonctionnelle

L'appareil peut être utilisé pour la surveillance du débit (min., max., gamme) jusqu'à SIL 2 (architecture monovoie ; caractéristique de commande "Agrément supplémentaire", option LA) et SIL 3 (architecture multivoie avec redondance homogène) et est évalué et certifié indépendamment conformément à la norme IEC 61508.

Les types de surveillance suivants sont possibles dans les équipements de sécurité :



Manuel de sécurité fonctionnelle avec informations pour l'appareil SIL → 109

Certification HART

Interface HART

L'appareil de mesure est certifié et enregistré par le Groupe FieldComm. L'appareil satisfait à toutes les exigences des spécifications suivantes :

- Certifié selon HART 7
- L'appareil peut être utilisé avec des appareils certifiés d'autres fabricants (interopérabilité)

Certification FOUNDATION Fieldbus

Interface FOUNDATION Fieldbus

L'appareil de mesure est certifié et enregistré par le Groupe FieldComm. L'appareil satisfait à toutes les exigences des spécifications suivantes :

- Certifié selon FOUNDATION Fieldbus H1
- Interoperability Test Kit (ITK), révision 6.2.0 (certificat disponible sur demande)
- Physical Layer Conformance Test
- L'appareil peut être utilisé avec des appareils certifiés d'autres fabricants (interopérabilité)

Certification PROFIBUS

Interface PROFIBUS

L'appareil de mesure est certifié et enregistré par la PNO (PROFIBUS Nutzerorganisation e.V. / organisation des utilisateurs PROFIBUS). L'appareil satisfait à toutes les exigences des spécifications suivantes :

- Certifié selon PA Profile 3.02
- L'appareil peut également être utilisé avec des appareils certifiés d'autres fabricants (interopérabilité)

Certification EtherNet/IP

L'appareil de mesure est certifié et enregistré par la ODVA (Open Device Vendor Association). L'appareil satisfait à toutes les exigences des spécifications suivantes :

- Certifié selon ODVA Conformance Test
- EtherNet/IP Performance Test
- Conforme EtherNet/IP PlugFest
- L'appareil peut être utilisé avec des appareils certifiés d'autres fabricants (interopérabilité).

Certification PROFINET

Interface PROFINET

L'appareil de mesure est certifié et enregistré par la PROFIBUS Nutzerorganisation e.V. (PNO). L'ensemble de mesure satisfait à toutes les exigences des spécifications suivantes :

- Certifié selon :
 - Spécification de test pour les appareils PROFINET
 - PROFINET Netload Class 2 100 Mbit/s
- L'appareil peut être utilisé avec des appareils certifiés d'autres fabricants (interopérabilité).
- L'appareil supporte la redondance du système PROFINET S2.

Certification PROFINET sur Ethernet-APL

Interface PROFINET

L'appareil de mesure est certifié et enregistré par la PROFIBUS Nutzerorganisation e.V. (PNO). L'ensemble de mesure satisfait à toutes les exigences des spécifications suivantes :

- Certifié selon :
 - Spécification de test pour les appareils PROFINET
 - PROFINET PA Profile 4.02
 - PROFINET Netload Robustness Class 2 10 Mbit/s
 - Test de conformité APL
- L'appareil peut également être utilisé avec des appareils certifiés d'autres fabricants (interopérabilité)
- L'appareil supporte la redondance du système PROFINET S2.

Agrément radio

L'appareil de mesure dispose d'un agrément radio.



Pour les informations détaillées sur l'agrément radio, voir la documentation spéciale

Directive sur les équipements sous pression (PED)

Les appareils de mesure peuvent être commandés avec ou sans PED ou PESR. Si un appareil avec PED ou PESR est requis, cela doit être commandé explicitement. Pour les appareils dont le diamètre

nominal est inférieur ou égal à DN 25 (1"), cela n'est ni possible ni nécessaire. Une option de commande UK doit être sélectionnée pour PESR sous la caractéristique de commande "Agréments".

- Avec le marquage
 - a) PED/G1/x (x = catégorie) ou
 - b) PESR/G1/x (x = catégorie)
 sur la plaque signalétique du capteur, Endress+Hauser confirme la conformité aux "Exigences essentielles de sécurité"
 - a) spécifié à l'annexe I de la directive 2014/68/UE relative aux équipements sous pression ou
 - b) Annexe 2 des Statutory Instruments 2016 n° 1105.
- Les appareils portant ce marquage (PED ou PESR) conviennent aux types de produit suivants : Produits des groupes 1 et 2 avec une pression de vapeur supérieure ou inférieure et égale à 0,5 bar (7,3 psi)
- Les appareils ne portant pas ce marquage (sans PED ou PESR) sont conçus et fabriqués selon les règles de l'art. Ils répondent aux exigences suivantes :
 - a) Art. 4 parag. 3 de la directive sur les équipements sous pression 2014/68/UE ou
 - b) Partie 1, parag. 8 des Statutory Instruments 2016 n° 1105.
 Le champ d'application est indiqué
 - a) dans les diagrammes 6 à 9 de l'Annexe II de la directive relative aux équipements sous pression 2014/68/UE ou
 - b) Annexe 3, parag. 2 des Statutory Instruments 2016 n° 1105.

Certification supplémentaire Exempt de substances altérant le mouillage des peintures (PWIS-free)

PWIS = substances altérant le mouillage des peintures

Variante de commande "Service" :

- Option **HC** : dégraissé silicone (version A)
- Option **HD** : dégraissé silicone (version B)
- Option **HE** : dégraissé silicone (version C)



Pour plus d'informations sur la certification PWIS-free, voir le document "Spécification de test" TS01028D

Normes et directives externes

- EN 60529
Indices de protection fournis par les boîtiers (code IP)
- EN 61010-1
Exigences de sécurité pour les appareils électriques de mesure, de commande, de régulation et de laboratoire – exigences générales
- GB30439.5
Exigences de sécurité pour les produits d'automatisation industrielle – partie 5 : Exigences de sécurité pour les débitmètres
- EN 61326-1/-2-3
Exigences CEM pour les matériels électriques destinés à la mesure, au contrôle et à l'utilisation en laboratoire
- NAMUR NE 21
Compatibilité électromagnétique (CEM) de matériels électriques destinés aux process et aux laboratoires
- NAMUR NE 32
Sauvegarde des informations en cas de coupure d'alimentation dans le cas d'appareils de terrain et de contrôle commande dotés de microprocesseurs
- NAMUR NE 43
Normalisation du niveau de signal pour les informations de défaut des transmetteurs numériques avec signal de sortie analogique.
- NAMUR NE 53
Logiciel d'appareils de terrain et d'appareils de traitement de signaux avec électronique numérique
- NAMUR NE 105
Exigences imposées à l'intégration d'appareils de bus de terrain dans les outils d'ingénierie pour appareils de terrain
- NAMUR NE 107
Autosurveillance et diagnostic d'appareils de terrain
- NAMUR NE 131
Exigences imposées aux appareils de terrain pour les applications standard
- ETSI EN 300 328
Directives pour les composants radio 2,4 GHz.
- EN 301489
Compatibilité électromagnétique et spectre radioélectrique (ERM).

Informations à fournir à la commande

Des informations détaillées à fournir à la commande sont disponibles sur www.addresses.endress.com ou dans le configurateur de produit sur www.endress.com :

1. Sélectionner le produit à l'aide des filtres et du champ de recherche.
2. Ouvrir la page produit.
3. Sélectionner **Configuration**.

Le configurateur de produit - l'outil pour la configuration individuelle des produits

- Données de configuration actuelles
- Selon l'appareil : entrée directe des données spécifiques au point de mesure comme la gamme de mesure ou la langue de programmation
- Vérification automatique des critères d'exclusion
- Création automatique de la référence de commande avec édition en format PDF ou Excel
- Possibilité de commande directe dans le shop en ligne Endress+Hauser

Packs application

Afin d'étendre les fonctionnalités de l'appareil selon les besoins, différents packs d'applications sont disponibles par ex. pour des aspects de sécurité ou des exigences spécifiques.

Les packs d'applications peuvent être commandés avec l'appareil ou ultérieurement auprès d'Endress+Hauser. Des indications détaillées relatives à la référence de commande concernée sont disponibles auprès d'Endress+Hauser ou sur la page Produits du site Internet Endress+Hauser : www.endress.com.

Fonctionnalité de diagnostic	<p>Caractéristique de commande "Pack application", option EA "HistoROM étendu"</p> <p>Extensions concernant le journal des événements et le déblocage de la mémoire de valeurs mesurées.</p> <p>Journal des événements :</p> <p>Le volume mémoire est étendu de 20 (version de standard) à 100 entrées de message.</p> <p>Mémoire de valeurs mesurées (enregistreur à tracé continu) :</p> <ul style="list-style-type: none"> ▪ Le volume mémoire est activé pour 1 000 valeurs mesurées. ▪ Il est possible de délivrer 250 valeurs mesurées sur chacun des 4 canaux mémoire. L'intervalle d'enregistrement est librement configurable. ▪ Les enregistrements des valeurs mesurées sont accessibles via l'afficheur local ou l'outil de configuration, p. ex. FieldCare, DeviceCare ou serveur web. <p> Pour des informations détaillées, voir le manuel de mise en service relatif à l'appareil.</p>
-------------------------------------	---

Heartbeat Technology	<p>Caractéristique de commande "Pack application", option EB "Heartbeat Verification + Monitoring"</p> <p>Heartbeat Verification</p> <p>Satisfait aux exigences de traçabilité de la vérification selon DIN ISO 9001:2015 Clause 7.6 a) "Maîtrise des dispositifs de surveillance et de mesure"</p> <ul style="list-style-type: none"> ▪ Test de fonctionnement dans l'état monté sans interruption du process. ▪ Résultats de la vérification traçables sur demande, avec un rapport. ▪ Procédure de test simple via la configuration sur site ou d'autres interfaces de commande. ▪ Évaluation claire du point de mesure (succès/échec) avec une couverture de test totale élevée dans le cadre des spécifications du fabricant. ▪ Espacement des intervalles d'étalonnage selon l'évaluation du risque de l'opérateur.
-----------------------------	---

Heartbeat Monitoring

Délivre en continu des données de surveillance, qui sont caractéristiques du principe de mesure, à un système de contrôle de fonctionnement externe à des fins de maintenance préventive ou d'analyse du process. Ces données permettent à l'opérateur de :

- Tirer des conclusions – à l'aide de ces données et d'autres informations – sur l'impact que peuvent avoir avec le temps les influences du process (p. ex. colmatage, interférences de champs magnétiques) sur les performances de mesure.
- Planifier les interventions de maintenance en temps voulu.
- Surveiller la qualité du process ou du produit.

 Informations détaillées sur la fonctionnalité Heartbeat Technology :
Documentation spéciale ([Verweisziel existiert nicht, aber @y.link.required=true](#))

Nettoyage

Caractéristique de commande "Pack application", option EC "Nettoyage électrode ECC"

La fonction de nettoyage des électrodes (ECC) a été développée pour les applications qui présentent fréquemment des dépôts de magnétite (Fe₃O₄) (p. ex. eau chaude). Étant donné que la magnétite est très conductrice, ces dépôts engendrent des erreurs de mesure et finalement une perte du signal. Le pack application est conçu pour éviter le dépôt de matières très conductrices et de couches minces (typiques de la magnétite).

 Pour des informations détaillées, voir le manuel de mise en service relatif à l'appareil.

Serveur OPC-UA

Caractéristique de commande "Pack application", option EL "Serveur OPC-UA"

Le pack application fournit un serveur OPC-UA intégré pour services d'appareil complets pour les applications IoT et SCADA.



 Pour des informations détaillées, voir la documentation spéciale relative à l'appareil.









Accessoires

Différents accessoires sont disponibles pour l'appareil ; ceux-ci peuvent être commandés avec l'appareil ou ultérieurement auprès de Endress+Hauser. Des indications détaillées relatives à la référence de commande concernée sont disponibles auprès d'Endress+Hauser ou sur la page Produits du site Internet Endress+Hauser : www.endress.com.

Accessoires spécifiques à l'appareil

Pour le transmetteur



Accessoires	Description
Transmetteur Proline 300	<p>Transmetteur pour remplacement ou stockage. Utiliser la structure de commande pour définir les spécification suivantes :</p> <ul style="list-style-type: none"> ▪ Agréments ▪ Sortie ▪ Entrée ▪ Affichage/configuration ▪ Boîtier ▪ Software <p> Référence : 5X3BXX</p> <p> Instruction de montage EA01199D</p>









Module d'affichage et de configuration séparé DKX001	<ul style="list-style-type: none"> ▪ Si commandé directement avec l'appareil de mesure : Caractéristique de commande "Afficheur ; configuration", option O "Afficheur séparé 4 lignes, rétroéclairé ; câble 10 m (30 ft) ; touche optiques" ▪ Si commandé séparément : <ul style="list-style-type: none"> ▪ Appareil de mesure : caractéristique de commande "Affichage; configuration", option M "Sans, préparé pour afficheur séparé" ▪ DKX001 : Via la structure de commande séparée DKX001 ▪ Si commandé ultérieurement : DKX001 : Via la structure de commande séparée DKX001 <p>Étrier de montage pour DKX001</p> <ul style="list-style-type: none"> ▪ Si commandé directement : Caractéristique de commande "Accessoire fourni", option RA "Étrier de montage, tube 1/2" ▪ Si commandé ultérieurement : référence : 71340960 <p>Câble de raccordement (câble de remplacement) Via la structure de commande séparée : DKX002</p> <p> Pour plus d'informations sur le module d'affichage et de configuration DKX001 →  89.</p> <p> Documentation Spéciale SD01763D</p>
Antenne WLAN externe	<p>Antenne WLAN externe avec 1,5 m (59,1 in) câble de raccordement et deux supports d'angle. Caractéristique de commande "Accessoire fourni", option P8 "Antenne sans fil longue portée".</p> <p> <ul style="list-style-type: none"> ▪ L'antenne WLAN externe n'est pas adaptée à une utilisation dans les applications hygiéniques. ▪ Pour plus d'informations sur l'interface WLAN →  96 </p> <p> Référence : 71351317</p> <p> Instruction de montage EA01238D</p>
Capot de protection	<p>Utilisé pour protéger l'appareil de mesure contre les effets climatiques : p ex. la pluie, un réchauffement excessif dû au rayonnement solaire.</p> <p> Référence : 71343505</p> <p> Instruction de montage EA01160D</p>
Câble de terre	Jeu de deux câbles de terre pour la compensation de potentiel.

Pour le capteur







Accessoires	Description
Disques de mise à la terre	<p>Sont utilisés pour mettre le produit à la terre dans les conduites revêtues et garantir ainsi une mesure sans problèmes.</p> <p> Pour plus de détails, voir les Instructions de montage EA00070D</p>

Accessoires spécifiques à la communication



Accessoires	Description
Commubox FXA195 HART	<p>Pour communication HART à sécurité intrinsèque avec FieldCare via port USB.</p> <p> Information technique TI00404F</p>
Convertisseur de boucle HART HMX50	<p>Sert à l'évaluation et à la conversion de variables de process HART dynamiques en signaux électriques analogiques ou en seuils.</p> <p> <ul style="list-style-type: none"> ▪ Information technique TI00429F ▪ Manuel de mise en service BA00371F </p>
Fieldgate FXA42	<p>Transmission des valeurs mesurées des appareils de mesure analogiques 4 à 20 mA raccordés, ainsi que des appareils de mesure numériques</p> <p> <ul style="list-style-type: none"> ▪ Information technique TI01297S ▪ Manuel de mise en service BA01778S ▪ Page produit : www.endress.com/fxa42 </p>

Field Xpert SMT50	<p>La tablette PC Field Xpert SMT50 pour la configuration des appareils permet une gestion mobile des équipements dans les zones non explosibles. Elle permet aux équipes de mise en service et de maintenance de gérer les appareils de terrain avec une interface de communication numérique.</p> <p>Cette tablette PC est conçue comme une solution tout-en-un avec une bibliothèque de drivers préinstallée. Elle est facile à utiliser, tactile et peut être utilisée pour gérer les appareils de terrain tout au long de leur cycle de vie.</p> <ul style="list-style-type: none">  Information technique TI01555S  Manuel de mise en service BA02053S  Page produit : www.endress.com/smt50
Field Xpert SMT70	<p>La tablette PC Field Xpert SMT70 pour la configuration des appareils permet une gestion mobile des équipements dans les zones explosibles et non explosibles. Elle permet aux équipes de mise en service et de maintenance de gérer les appareils de terrain avec une interface de communication numérique.</p> <p>Cette tablette PC est conçue comme une solution tout-en-un avec une bibliothèque de drivers préinstallée. Elle est facile à utiliser, tactile et peut être utilisée pour gérer les appareils de terrain tout au long de leur cycle de vie.</p> <ul style="list-style-type: none">  Information technique TI01342S  Manuel de mise en service BA01709S  Page produit : www.endress.com/smt70
Field Xpert SMT77	<p>La tablette PC Field Xpert SMT77 destinée à la configuration des appareils permet une gestion mobile des actifs de l'installation dans les zones classées Ex Zone 1.</p> <ul style="list-style-type: none">  Information technique TI01418S  Manuel de mise en service BA01923S  Page produit : www.endress.com/smt77

Accessoires spécifiques à la maintenance

Accessoires	Description
Applicator	<p>Logiciel pour la sélection et le dimensionnement d'appareils de mesure Endress+Hauser :</p> <ul style="list-style-type: none">  Choix des appareils de mesure en fonction des exigences industrielles  Calcul de toutes les données nécessaires à la détermination du débitmètre optimal : p. ex. diamètre nominal, perte de charge, vitesse d'écoulement et précision de mesure.  Affichage graphique des résultats du calcul  Détermination de la référence partielle, gestion, documentation et accès à tous les paramètres et données d'un projet sur l'ensemble de sa durée de vie. <p>Applicator est disponible : Via Internet : https://portal.endress.com/webapp/applicator</p>
Netilion	<p>Écosystème IIoT : Déverrouiller les connaissances</p> <p>Avec l'écosystème Netilion IIoT, Endress+Hauser permet d'optimiser les performances de l'installation, de numériser les flux de travail, de partager des connaissances et d'améliorer la collaboration.</p> <p>S'appuyant sur des décennies d'expérience dans l'automatisation des process, Endress+Hauser propose à l'industrie des process un écosystème IIoT conçu pour extraire sans effort des informations à partir des données. Ces informations peuvent être utilisées pour optimiser les process, ce qui conduit à une disponibilité, une efficacité et une fiabilité accrues de l'installation, et donc à une plus grande rentabilité.</p> <p>www.netilion.endress.com</p>
FieldCare	<p>Outil d'Asset management d'Endress+Hauser basé sur FDT.</p> <p>Il permet de configurer tous les équipements de terrain intelligents de l'installation et facilite leur gestion. Grâce à l'utilisation d'informations d'état, il constitue en outre un moyen simple, mais efficace, de contrôler leur fonctionnement.</p> <ul style="list-style-type: none">  Manuel de mise en service BA00027S et BA00059S
DeviceCare	<p>Outil pour connecter et configurer les appareils de terrain Endress+Hauser.</p> <ul style="list-style-type: none">  Brochure Innovation IN01047S

Composants système

Accessoires	Description
Enregistreur graphique Memograph M	<p>L'enregistreur graphique Memograph M fournit des informations sur toutes les variables mesurées importantes. Les valeurs mesurées sont enregistrées de façon sûre, les seuils sont surveillés et les points de mesure sont analysés. La sauvegarde des données est réalisée dans une mémoire interne de 256 Mo et également sur une carte SD ou une clé USB.</p> <p> ■ Information technique TI00133R ■ Manuel de mise en service BA00247R</p>
iTEMP	<p>Les transmetteurs de température sont utilisables de manière universelle pour la mesure de gaz, vapeurs et liquides. Ils peuvent être utilisés pour la mémorisation de la température du produit.</p> <p> Brochure "Fields of Activity" FA00006T</p>

Documentation

 Pour une vue d'ensemble du champ d'application de la documentation technique associée, voir ci-dessous :

- *Device Viewer* (www.endress.com/deviceviewer) : entrer le numéro de série figurant sur la plaque signalétique
- *Endress+Hauser Operations App* : entrer le numéro de série figurant sur la plaque signalétique ou scanner le code matriciel figurant sur la plaque signalétique.

Documentation standard

 Des informations complémentaires sur les options semi-standard sont disponibles dans la documentation spéciale correspondante de la base de données TSP.

Instructions condensées

Instructions condensées pour le capteur

Appareil de mesure	Référence de la documentation
Proline Promag P	KA01290D

Instructions condensées pour le transmetteur

Appareil de mesure	Référence de la documentation				
	HART	FOUNDATION Fieldbus	PROFIBUS PA	PROFIBUS DP	Modbus RS485
Proline 300	KA01308D	KA01294D	KA01405D	KA01385D	KA01310D

Instructions condensées pour le transmetteur

Appareil de mesure	Référence de la documentation			
	Ethernet/IP	PROFINET	PROFINET sur Ethernet-APL	Modbus TCP
Proline 300	KA01338D	KA01340D	KA01516D	KA01732D

Manuel de mise en service

Appareil de mesure	Référence de la documentation				
	HART	FOUNDATION Fieldbus	PROFIBUS PA	PROFIBUS DP	Modbus RS485
Promag P 300	BA01393D	BA01478D	BA01397D	BA01853D	BA01395D

Appareil de mesure	Référence de la documentation			
	Ethernet/IP	PROFINET	PROFINET sur Ethernet-APL	Modbus TCP
Promag P 300	BA01717D	BA01719D	BA02105D	BA02392D

Description des paramètres de l'appareil

Appareil de mesure	Référence de la documentation				
	HART	FOUNDATION Fieldbus	PROFIBUS PA	PROFIBUS DP	Modbus RS485
Promag 300	GP01051D	GP01098D	GP01052D	GP01135D	GP01053D

Appareil de mesure	Référence de la documentation			
	Ethernet/IP	PROFINET	PROFINET sur Ethernet-APL	Modbus TCP
Promag 300	GP01113D	GP01112D	GP01172D	GP01238D

Documentation complémentaire dépendant de l'appareil

Conseils de sécurité

Conseils de sécurité pour les appareils électriques en zone explosible.

Contenu	Référence de la documentation
ATEX/IECEX Ex d	XA01414D
ATEX/IECEX Ex ec	XA01514D
cCSAus XP	XA01515D
cCSAus Ex d	XA01516D
cCSAus Ex ec	XA01517D
EAC Ex d	XA01656D
EAC Ex ec	XA01657D
JPN Ex d	XA01775D
KCs Ex d	XA03279D
INMETRO Ex d	XA01518D
INMETRO Ex ec	XA01519D
NEPSI Ex d	XA01520D
NEPSI Ex ec	XA01521D
UKEX Ex d	XA02558D
UKEX Ex ec	XA02559D

Module d'affichage et de configuration séparé DKX001

Contenu	Référence de la documentation
ATEX/IECEX Ex i	XA01494D
ATEX/IECEX Ex ec	XA01498D
cCSAus IS	XA01499D
cCSAus Ex nA	XA01513D
EAC Ex i	XA01664D
EAC Ex ec	XA01665D
INMETRO Ex i	XA01500D

Contenu	Référence de la documentation
INMETRO Ex ec	XA01501D
JPN	XA01781D
KCs Ex i	XA03280D
NEPSI Ex i	XA01502D
NEPSI Ex nA	XA01503D
UKCA Ex i	XA01494D
UKCA Ex ec	XA01498D

Manuel de sécurité fonctionnelle

Contenu	Référence de la documentation
Promag 300	SD01740D

Documentation spéciale

Contenu	Référence de la documentation
Indications relatives à la directive sur les équipements sous pression	SD01614D
Agréments radio pour l'interface WLAN pour le module d'affichage A309/A310	SD01793D
Module d'affichage et de configuration séparé DKX001	SD01763D
Serveur OPC UA ¹⁾	SD02043D

1) Cette documentation spéciale n'est disponible que pour les versions d'appareil avec une sortie HART.

Contenu	Référence de la documentation							
	HART	FOUNDATIO N Fieldbus	PROFIBUS PA	PROFIBUS DP	Modbus RS485	PROFINET	EtherNet/IP	PROFINET sur Ethernet- APL
Heartbeat Technology	SD01640D	SD01742D	SD01744D	SD02206D	SD01743D	SD01986D	SD01980D	SD02729D
Serveur web	SD01654D	SD01657D	SD01656D	SD02235D	SD01655D	SD01977D	SD01976D	SD02768D

Instructions de montage

Contenu	Remarque
Instructions de montage pour kits de pièces de rechange et accessoires	Référence de la documentation : indiquée pour chaque accessoire → 105.

Marques déposées

HART®

Marque déposée du FieldComm Group, Austin, Texas, USA

PROFIBUS®

Marque déposée de la PROFIBUS Nutzerorganisation e.V. (organisation des utilisateurs PROFIBUS), Karlsruhe, Allemagne

FOUNDATION™ Fieldbus

Marque en cours d'enregistrement par le FieldComm Group, Austin, Texas, USA

Modbus®

Marque déposée de SCHNEIDER AUTOMATION, INC.

Ethernet/IP™

Marque déposée de ODVA, Inc.

Ethernet-APL™

Marque déposée de la PROFIBUS Nutzerorganisation e.V. (organisation des utilisateurs PROFIBUS), Karlsruhe, Allemagne

PROFINET®

Marque déposée de la PROFIBUS Nutzerorganisation e.V. (organisation des utilisateurs PROFIBUS), Karlsruhe, Allemagne



71749602

www.addresses.endress.com
