

Instructions condensées

Proline Promag D

Capteur électromagnétique

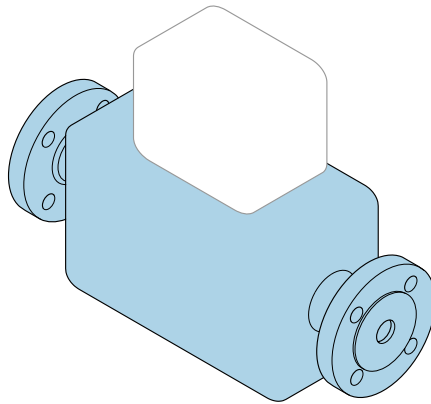

Les présentes instructions condensées ne se substituent **pas** au manuel de mise en service relatif à l'appareil.

Instructions condensées partie 1 sur 2 : Capteur

Contiennent des informations sur le capteur.

Instructions condensées partie 2 sur 2 : Transmetteur

→  3.



A0023555

Instructions condensées Débitmètre

L'appareil se compose d'un transmetteur et d'un capteur.

Le processus de mise en service de ces deux composants est décrit dans deux manuels séparés, qui forment ensemble les Instructions condensées pour le débitmètre :

- Instructions condensées Partie 1 : Capteur
- Instructions condensées Partie 2 : Transmetteur

Se référer aux deux parties des Instructions condensées lors de la mise en service de l'appareil, celles-ci étant complémentaires :

Instructions condensées Partie 1 : Capteur

Les Instructions condensées du capteur sont destinées aux spécialistes en charge de l'installation de l'appareil de mesure.

- Réception des marchandises et identification du produit
- Stockage et transport
- Procédure de montage

Instructions condensées Partie 2 : Transmetteur

Les Instructions condensées du transmetteur sont destinées aux spécialistes en charge de la mise en service, de la configuration et du paramétrage de l'appareil de mesure (jusqu'à la première valeur mesurée).

- Description du produit
- Procédure de montage
- Raccordement électrique
- Options de configuration
- Intégration système
- Mise en service
- Informations de diagnostic

Documentation complémentaire relative à l'appareil



Ces Instructions condensées sont les **Instructions condensées partie 1 : Capteur**.

Les "Instructions condensées partie 2 : Transmetteur" sont disponibles via :

- Internet : www.endress.com/deviceviewer
- Smartphone/tablette : *Endress+Hauser Operations App*

Vous trouverez des informations détaillées sur l'appareil dans son manuel de mise en service et les autres documentations :

- Internet : www.endress.com/deviceviewer
- Smartphone/tablette : *Endress+Hauser Operations App*

Sommaire

1	Informations relatives au document	5
1.1	Symboles utilisés	5
2	Consignes de sécurité de base	7
2.1	Exigences imposées au personnel	7
2.2	Utilisation conforme	7
2.3	Sécurité au travail	8
2.4	Sécurité de fonctionnement	8
2.5	Sécurité du produit	8
2.6	Sécurité informatique	9
3	Réception des marchandises et identification du produit	10
3.1	Réception des marchandises	10
3.2	Identification du produit	10
4	Stockage et transport	12
4.1	Conditions de stockage	12
4.2	Transport du produit	12
5	Montage	14
5.1	Exigences liées au montage	14
5.2	Montage de l'appareil de mesure	23
5.3	Contrôle du montage	30
6	Mise au rebut	31
6.1	Démontage de l'appareil de mesure	31
6.2	Mise au rebut de l'appareil de mesure	31
7	Annexe	32
7.1	Couples de serrage des vis	32

1 Informations relatives au document

1.1 Symboles utilisés

1.1.1 Symboles d'avertissement

DANGER

Ce symbole attire l'attention sur une situation dangereuse, entraînant la mort ou des blessures corporelles graves, si elle n'est pas évitée.

AVERTISSEMENT

Ce symbole attire l'attention sur une situation dangereuse, pouvant entraîner la mort ou des blessures corporelles graves, si elle n'est pas évitée.











ATTENTION

Ce symbole attire l'attention sur une situation dangereuse, pouvant entraîner des blessures corporelles de gravité légère ou moyenne, si elle n'est pas évitée.





AVIS

Ce symbole identifie des informations relatives à des procédures et à des événements n'entraînant pas de blessures corporelles.

1.1.2 Symboles pour certains types d'information





Symbole	Signification	Symbole	Signification
	Autorisé Procédures, process ou actions autorisés.		Préféré Procédures, process ou actions préférées.
	Interdit Procédures, process ou actions interdits.		Conseil Identifie la présence d'informations complémentaires.
	Renvoi à la documentation		Renvoi à une page
	Renvoi à une figure		Série d'étapes
	Résultat d'une étape		Contrôle visuel

1.1.3 Symboles électriques





Symbole	Signification	Symbole	Signification
	Courant continu		Courant alternatif
	Courant continu et alternatif		Borne de terre Une borne qui, du point de vue de l'utilisateur, est reliée à un système de mise à la terre.

Symbole	Signification
	<p>Borne de compensation de potentiel (PE : terre de protection) Les bornes de terre doivent être raccordées à la terre avant de réaliser d'autres raccordements.</p> <p>Les bornes de terre se trouvent à l'intérieur et à l'extérieur de l'appareil :</p> <ul style="list-style-type: none"> ▪ Borne de terre interne : la compensation de potentiel est raccordée au réseau d'alimentation électrique. ▪ Borne de terre externe : l'appareil est raccordé au système de mise à la terre de l'installation.

1.1.4 Symboles d'outils

Symbole	Signification	Symbole	Signification
	Tournevis Torx		Tournevis plat
	Tournevis cruciforme		Clé à six pans
	Clé à fourche		

1.1.5 Symboles utilisés dans les graphiques

Symbole	Signification	Symbole	Signification
1, 2, 3,...	Repères		Série d'étapes
A, B, C, ...	Vues	A-A, B-B, C-C, ...	Coupes
	Zone explosible		Zone sûre (zone non explosible)
	Sens d'écoulement		

2 Consignes de sécurité de base

2.1 Exigences imposées au personnel

Le personnel doit remplir les conditions suivantes dans le cadre de ses activités :

- ▶ Le personnel qualifié et formé doit disposer d'une qualification qui correspond à cette fonction et à cette tâche.
- ▶ Etre habilité par le propriétaire / l'exploitant de l'installation.
- ▶ Etre familiarisé avec les réglementations nationales.
- ▶ Avant de commencer le travail, avoir lu et compris les instructions du présent manuel et de la documentation complémentaire ainsi que les certificats (selon l'application).
- ▶ Suivre les instructions et respecter les conditions de base.

2.2 Utilisation conforme

Domaine d'application et produits mesurés

L'appareil de mesure est uniquement destiné à la mesure du débit de liquides présentant une conductivité minimale de 5 $\mu\text{S}/\text{cm}$.

Selon la version commandée, l'appareil de mesure peut également être utilisé pour mesurer des produits explosibles ¹⁾, inflammables, toxiques et oxydants.

Les appareils de mesure destinés à une utilisation en zone explosible, dans les applications hygiéniques ou dans des installations présentant des risques accrus dus à la pression, portent un marquage sur la plaque signalétique.

Pour garantir que l'appareil de mesure est en parfait état pendant la durée de service :

- ▶ N'utiliser l'appareil de mesure que dans le respect total des données figurant sur la plaque signalétique et des conditions générales énumérées dans le manuel de mise en service et la documentation complémentaire.
- ▶ Vérifier à l'aide de la plaque signalétique si l'appareil commandé peut être utilisé pour l'usage prévu dans la zone soumise à agrément (p. ex. protection antidéflagrante, directive des équipements sous pression).
- ▶ Utiliser l'appareil uniquement pour des produits contre lesquels les matériaux en contact avec le process sont suffisamment résistants.
- ▶ Respecter les gammes de pression et de température spécifiée.
- ▶ Respecter la gamme de température ambiante spécifiée.
- ▶ Protéger l'appareil de mesure en permanence contre la corrosion dues aux influences de l'environnement.

Utilisation non conforme

Une utilisation non conforme peut compromettre la sécurité. Le fabricant décline toute responsabilité quant aux dommages résultant d'une utilisation inappropriée ou non conforme à l'utilisation prévue.

1) Non applicable aux appareils de mesure IO-Link

⚠ AVERTISSEMENT**Risque de rupture due à la présence de fluides corrosifs ou abrasifs et aux conditions ambiantes !**

- ▶ Vérifier la compatibilité du produit mesuré avec le capteur.
- ▶ Vérifier la résistance de l'ensemble des matériaux en contact avec le produit dans le process.
- ▶ Respecter les gammes de pression et de température spécifiée.

AVIS**Vérification en présence de cas limites :**

- ▶ Dans le cas de fluides corrosifs et/ou de produits de nettoyage spéciaux : Endress+Hauser se tient à votre disposition pour vous aider à déterminer la résistance à la corrosion des matériaux en contact avec le produit, mais décline cependant toute garantie ou responsabilité étant donné que d'infimes modifications de la température, de la concentration ou du degré d'encrassement en cours de process peuvent entraîner des différences significatives de la résistance à la corrosion.

Risques résiduels**⚠ ATTENTION****Risque de brûlures chaudes ou froides ! L'utilisation de produits et de composants électroniques présentant des températures élevées ou basses peut produire des surfaces chaudes ou froides sur l'appareil.**

- ▶ Installer une protection adaptée pour empêcher tout contact.

2.3 Sécurité au travail

Lors des travaux sur et avec l'appareil :

- ▶ Porter l'équipement de protection individuelle requis conformément aux réglementations nationales.

2.4 Sécurité de fonctionnement

Risque de blessure !

- ▶ N'utiliser l'appareil que dans un état technique parfait et sûr.
- ▶ L'exploitant est responsable du fonctionnement sans interférence de l'appareil.

Exigences ambiantes pour le boîtier du transmetteur en plastique

Si un boîtier de transmetteur en plastique est soumis en permanence à certains mélanges vapeur-air, cela peut l'endommager.

- ▶ En cas de doute, veuillez contacter votre agence Endress+Hauser.
- ▶ En cas d'utilisation en zone soumise à agrément, tenir compte des indications de la plaque signalétique.

2.5 Sécurité du produit

Le présent appareil a été construit et testé d'après l'état actuel de la technique et les bonnes pratiques d'ingénierie, et a quitté nos locaux en parfait état.

Il répond aux normes générales de sécurité et aux exigences légales. Il est également conforme aux directives de l'UE énumérées dans la déclaration UE de conformité spécifique à l'appareil. Le fabricant le confirme en apposant la marque CE sur l'appareil..

2.6 Sécurité informatique

La garantie du fabricant n'est valable que si le produit est monté et utilisé comme décrit dans le manuel de mise en service. Le produit dispose de mécanismes de sécurité pour le protéger contre toute modification involontaire des réglages.

Des mesures de sécurité informatique, permettant d'assurer une protection supplémentaire du produit et de la transmission de données associée, doivent être mises en place par les exploitants eux-mêmes conformément à leurs normes de sécurité.

3 Réception des marchandises et identification du produit

3.1 Réception des marchandises

Dès réception de la livraison :

1. Vérifier que l'emballage n'est pas endommagé.
 - ↳ Signaler immédiatement tout dommage au fabricant.
Ne pas installer des composants endommagés.
2. Vérifier le contenu de la livraison à l'aide du bordereau de livraison.
3. Comparer les données sur la plaque signalétique avec les spécifications de commande sur le bordereau de livraison.
4. Vérifier la documentation technique et tous les autres documents nécessaires, p. ex. certificats, pour s'assurer qu'ils sont complets.



Si l'une des conditions n'est pas remplie, contacter le fabricant.

3.2 Identification du produit

L'appareil peut être identifié de la manière suivante :

- Plaque signalétique
- Référence de commande avec détails des caractéristiques de l'appareil sur le bordereau de livraison
- Entrer les numéros de série figurant sur les plaques signalétiques dans *Device Viewer* (www.endress.com/deviceviewer) : toutes les informations sur l'appareil de mesure sont affichées.
- Entrer les numéros de série figurant sur les plaques signalétiques dans l'*Endress+Hauser Operations App* ou scanner le code DataMatrix figurant sur la plaque signalétique à l'aide de l'*Endress+Hauser Operations App* : toutes les informations sur l'appareil sont affichées.

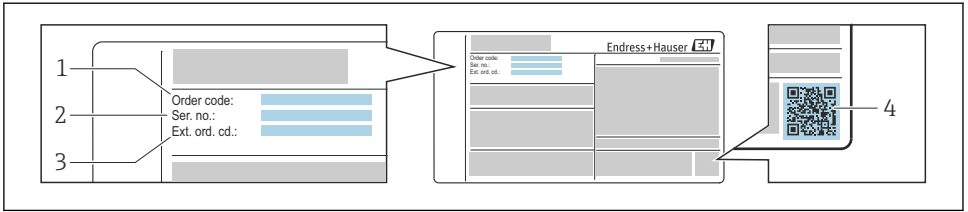

A0030196

 1 Exemple d'une plaque signalétique

- 1 Référence de commande
- 2 Numéro de série
- 3 Référence de commande étendue
- 4 Code matriciel 2D (QR code)



Pour les informations détaillées concernant les données sur la plaque signalétique, voir le manuel de mise en service relatif à l'appareil.

4 Stockage et transport

4.1 Conditions de stockage

Respecter les consignes suivantes lors du stockage :

- ▶ Conserver dans l'emballage d'origine en guise de protection contre les chocs.
- ▶ Ne pas enlever les disques ou capuchons de protection montés sur les raccords process. Ils empêchent un endommagement mécanique des surfaces d'étanchéité et un encrassement du tube de mesure.
- ▶ Protéger du rayonnement solaire. Éviter les températures de surface trop élevées.
- ▶ Sélectionner un emplacement de stockage qui exclut tout risque de formation de condensation sur l'appareil de mesure. Les champignons et les bactéries peuvent endommager le revêtement du tube de mesure.
- ▶ Stocker dans un endroit sec et sans poussière.
- ▶ Ne pas stocker à l'air libre.

4.2 Transport du produit

Transporter l'appareil jusqu'au point de mesure dans son emballage d'origine.

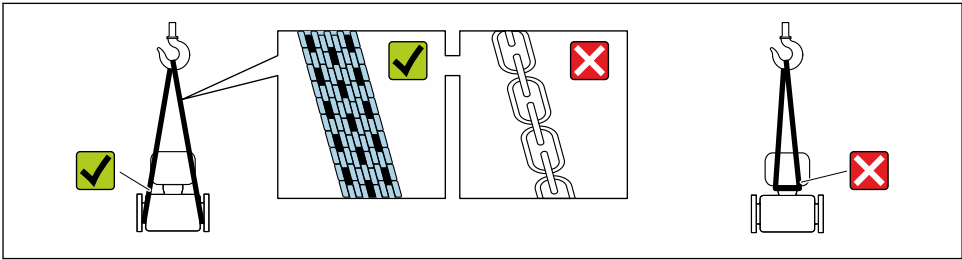

A0029252

i Ne pas enlever les disques ou capots de protection montés sur les raccords process. Ils évitent d'endommager mécaniquement les surfaces d'étanchéité et d'encrasser le tube de mesure.

4.2.1 Appareils de mesure sans anneaux de suspension

⚠ AVERTISSEMENT

Le centre de gravité de l'appareil de mesure se situe au-dessus des points d'ancrage des courroies de suspension.

Risque de blessure si l'appareil de mesure glisse.

- ▶ Protéger l'appareil de mesure contre la rotation ou le glissement.
- ▶ Respecter le poids indiqué sur l'emballage (étiquette autocollante).

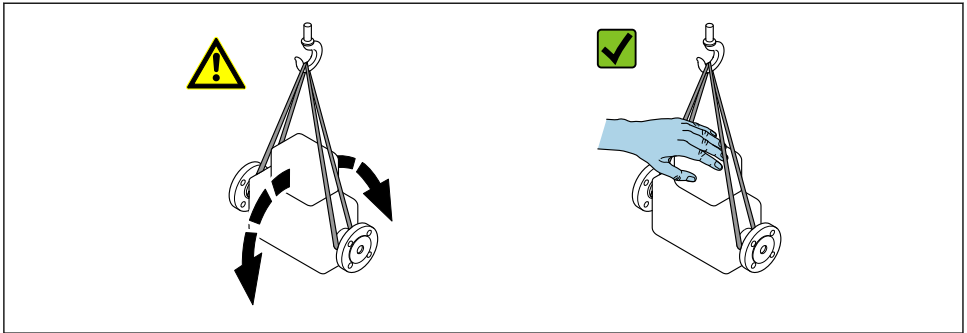

A0029214

4.2.2 Appareils de mesure avec anneaux de suspension

ATTENTION

Conseils de transport spéciaux pour les appareils de mesure avec anneaux de transport

- ▶ Pour le transport, utiliser exclusivement les anneaux de suspension fixés sur l'appareil ou aux brides.
- ▶ L'appareil doit être fixé au minimum à deux anneaux de suspension.

4.2.3 Transport avec un chariot élévateur

Lors d'un transport dans une caisse en bois, la structure du fond permet de soulever la caisse dans le sens horizontal ou des deux côtés avec un chariot élévateur.

ATTENTION

Risque d'endommagement de la bobine électromagnétique !

- ▶ En cas de transport par chariot élévateur, ne pas soulever le capteur par le boîtier métallique.
- ▶ Cela déformerait le boîtier et endommagerait les bobines magnétiques internes.

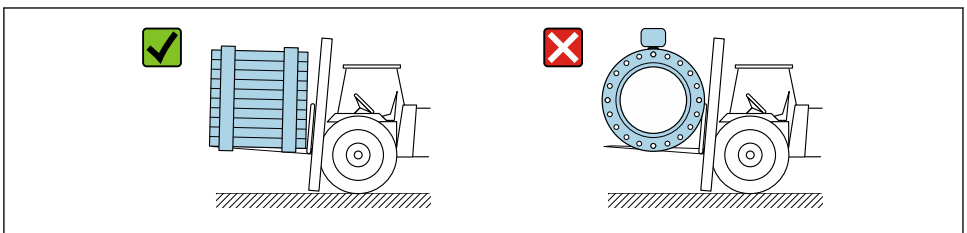

A0029319

5 Montage

5.1 Exigences liées au montage

5.1.1 Position de montage

Emplacement de montage

- Ne pas monter l'appareil au point le plus haut de la conduite.
- Ne pas monter l'appareil en amont d'une sortie à écoulement libre dans une conduite descendante.

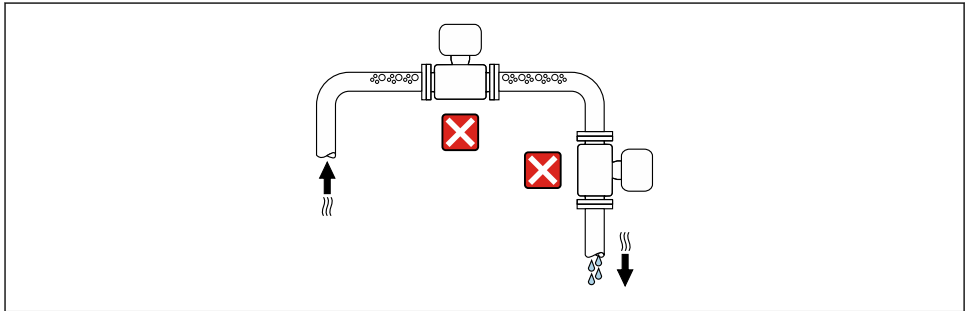

A0042131

L'appareil doit idéalement être monté dans une conduite ascendante.

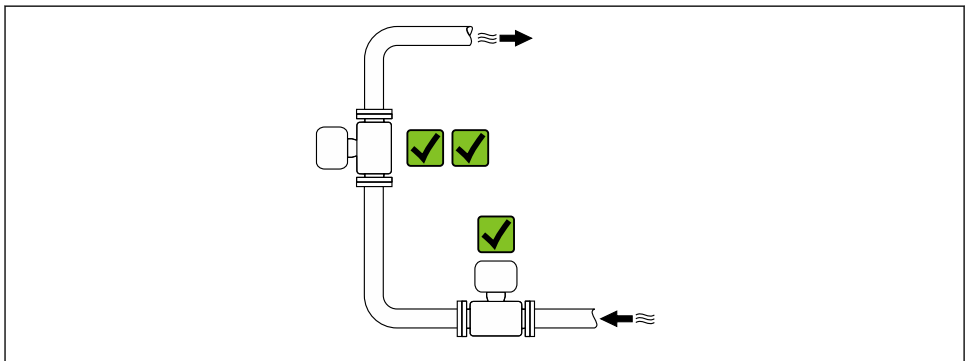

A0042131

Montage en amont d'une conduite descendante

AVIS

La pression négative dans le tube de mesure peut endommager le revêtement !

- ▶ En cas de montage en amont de conduites descendantes dont la longueur $h \geq 5 \text{ m}$ (16,4 ft) : installer un siphon avec une vanne de mise à l'air libre en aval de l'appareil.

i Cette disposition permet d'éviter que le débit de liquide ne s'arrête dans la conduite et que l'air ne soit entraîné.

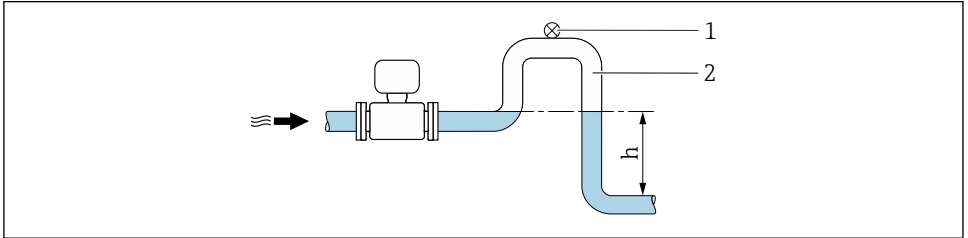

A0028981

- 1 Vanne de mise à l'air libre
- 2 Siphon de conduite
- h Longueur de la conduite descendante

Montage dans des conduites partiellement remplies

- Les conduites partiellement remplies présentant une pente nécessitent un montage de type siphon.
- Le montage d'une vanne de nettoyage est recommandé.

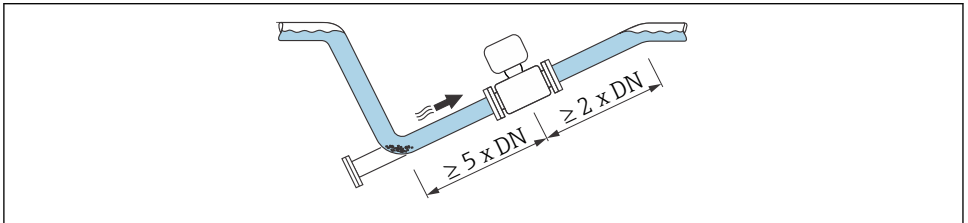

A0041088

Montage à proximité de pompes

AVIS

La pression négative dans le tube de mesure peut endommager le revêtement du tube de mesure !

- ▶ Afin de maintenir la pression du système, monter l'appareil dans le sens d'écoulement, en aval de la pompe.
- ▶ Pour les pompes à piston, à membrane ou péristaltiques, installer un amortisseur de pulsations.

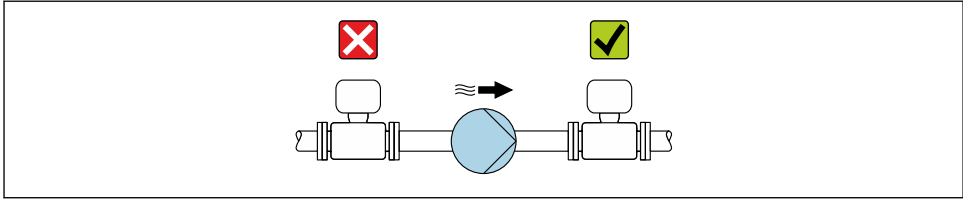

A0041083

Montage en cas de vibrations de la conduite

Une version séparée est recommandée en cas de fortes vibrations de la conduite.

AVIS

Les vibrations de la conduite peuvent endommager l'appareil !

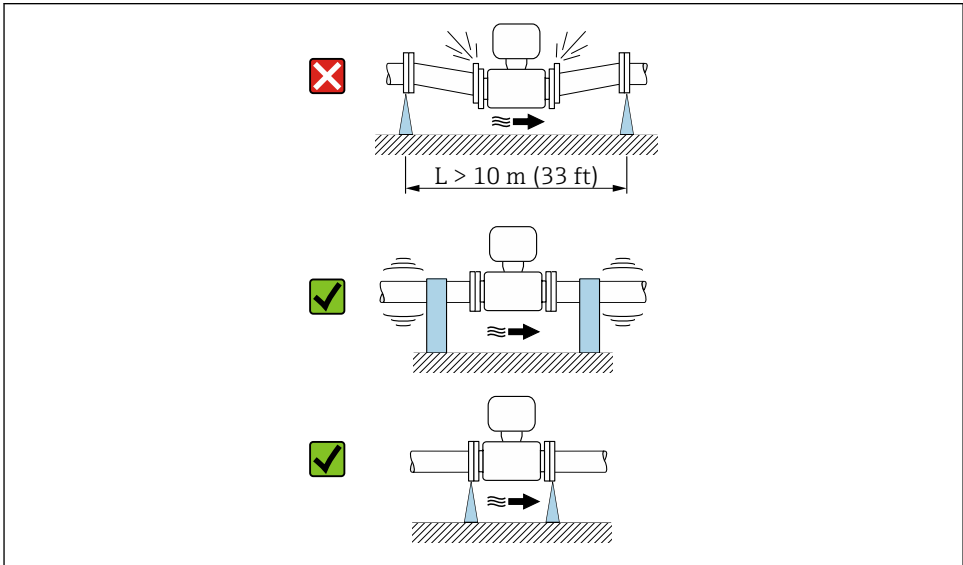

- ▶ Ne pas exposer l'appareil à de fortes vibrations.
- ▶ Soutenir la conduite et la fixer à sa position.
- ▶ Soutenir l'appareil et le fixer à sa position.
- ▶ Monter le capteur et le transmetteur séparément.



A0041092

Position de montage

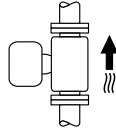
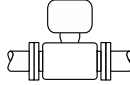
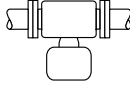
Le sens de la flèche sur la plaque signalétique permet de monter l'appareil de mesure conformément au sens d'écoulement.

Position de montage		Recommandation
Position de montage verticale	 A0015591	☑☑
Position de montage horizontale, transmetteur en haut	 A0015589	☑☑ ¹⁾
Position de montage horizontale, transmetteur en bas	 A0015590	☑☑ ^{2) 3)} ☒ ⁴⁾
Position de montage horizontale, transmetteur sur le côté	 A0015592	☒

- 1) Les applications avec des températures de process basses peuvent réduire la température ambiante. Cette position est recommandée pour respecter la température ambiante minimale pour le transmetteur.
- 2) Les applications avec des températures de process hautes peuvent augmenter la température ambiante. Pour maintenir la température ambiante maximale pour le transmetteur, cette position de montage est recommandée.
- 3) Pour empêcher l'électronique de surchauffer en cas de forte formation de chaleur (p. ex. process de nettoyage NEP ou SEP), monter l'appareil avec la partie transmetteur vers le bas
- 4) Avec la fonction de détection tube vide activée : la détection de présence de produit ne fonctionne que si le boîtier du transmetteur est orienté vers le haut.

Verticale

Optimal pour les systèmes de conduite auto-vidangeants.

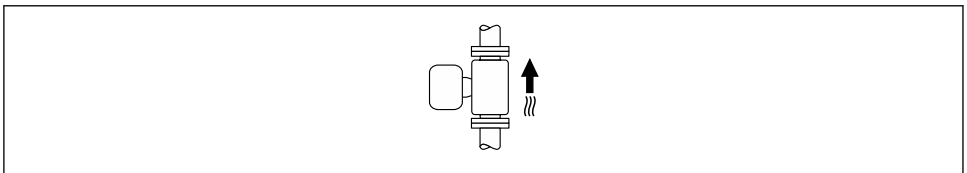

A0015591

Position horizontale

Idéalement, l'axe des électrodes de mesure doit être horizontal. Ceci permet d'éviter une isolation temporaire des électrodes de mesure en raison de la présence de bulles d'air.

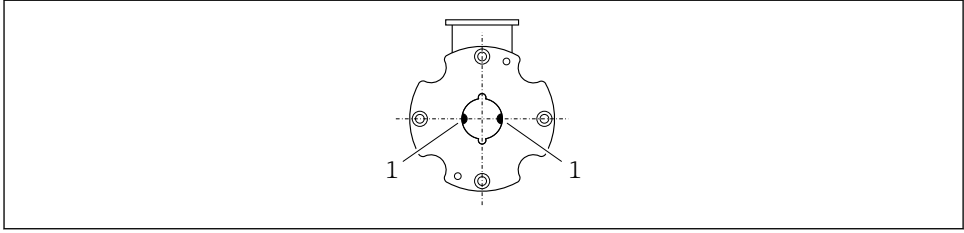

A0017195

1 *Électrodes de mesure pour la détection du signal*

Longueurs droites d'entrée et de sortie

Montage avec longueurs droites d'entrée et de sortie

Pour éviter une dépression et maintenir le niveau de précision de mesure spécifié, monter l'appareil en amont des éléments produisant des turbulences (p. ex. vannes, sections en T) et en aval des pompes.

Maintenir des longueurs d'entrée et de sortie droites et sans obstacles.

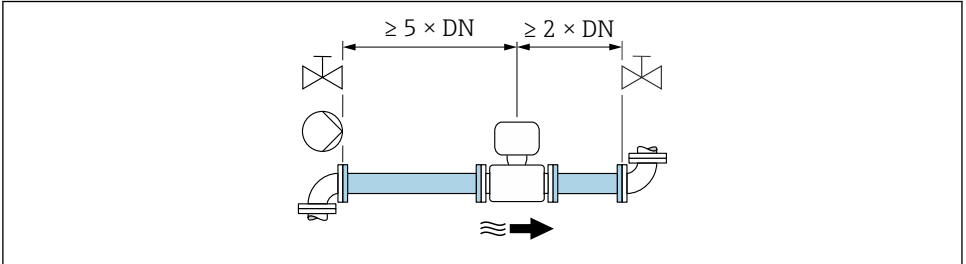

A0028997

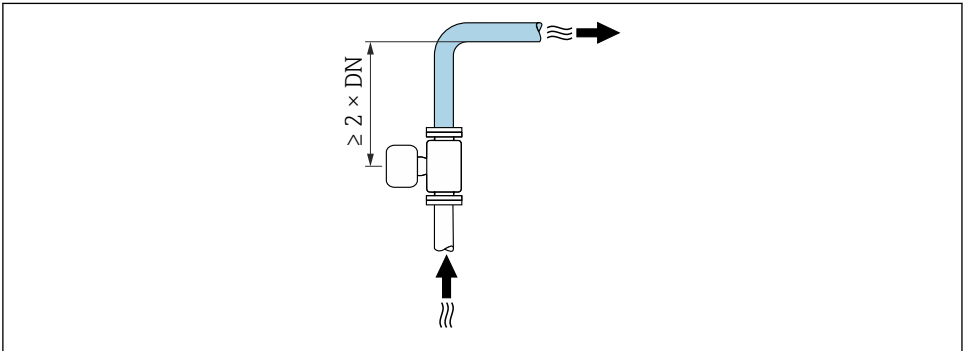

A0042132

5.1.2 Exigences en matière d'environnement et de process

Gamme de température ambiante



Pour plus d'informations sur la gamme de température ambiante, voir le manuel de mise en service de l'appareil.

En cas d'utilisation en extérieur :

- Monter l'appareil de mesure à un endroit ombragé.
- Éviter la lumière directe du soleil, en particulier dans les régions au climat chaud.
- Éviter les fortes intempéries.

Tableaux des températures²⁾



Pour plus d'informations sur les tableaux de températures, voir la documentation séparée "Conseils de sécurité" (XA) pour l'appareil.

Pression du système

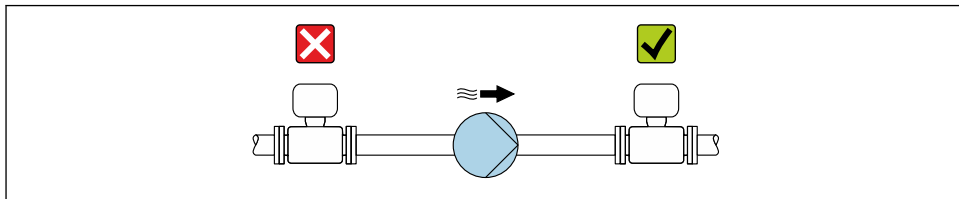

A0028777



En plus pour les pompes à piston, à membrane ou péristaltiques, installer un amortisseur de pulsations.

Vibrations

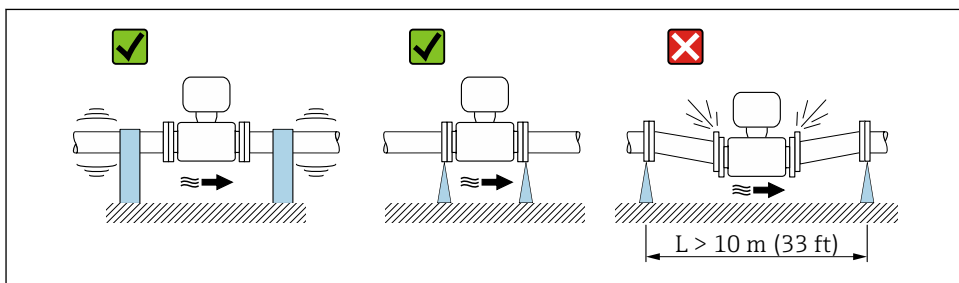

A0029004

2 Mesures permettant d'éviter les vibrations de l'appareil

2) Non applicable pour les appareils de mesure IO-Link

Adaptateurs

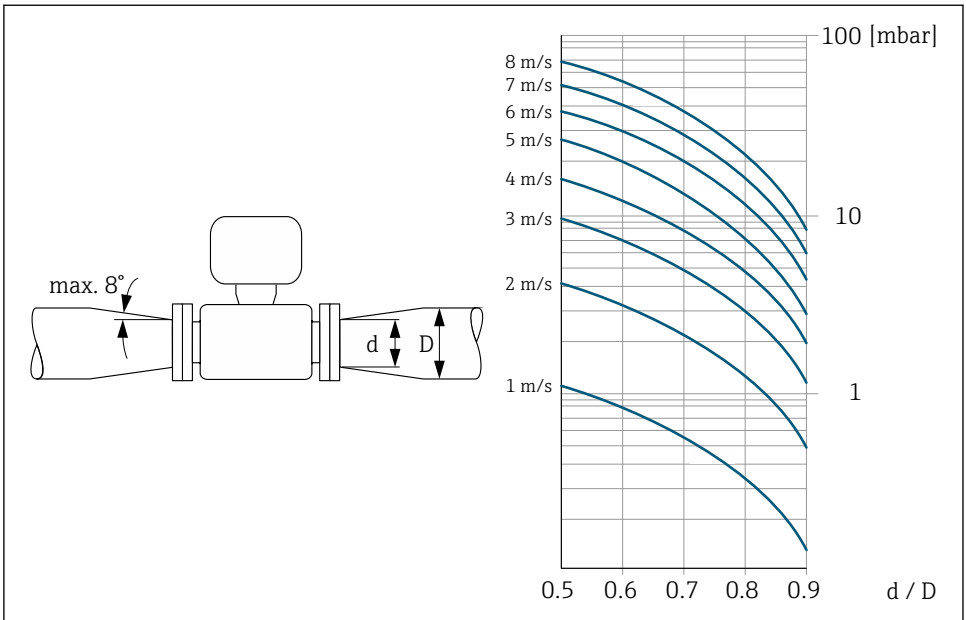

A0029002

5.1.3 Instructions de montage spéciales

Protection de l'afficheur, capot de protection climatique

Proline 200, 400

Capot de protection de l'afficheur

- Pour pouvoir ouvrir sans problème le capot de protection optionnel, respecter l'écart minimal vers le haut : 350 mm (13,8 in)

Proline 300, 500

Capot de protection

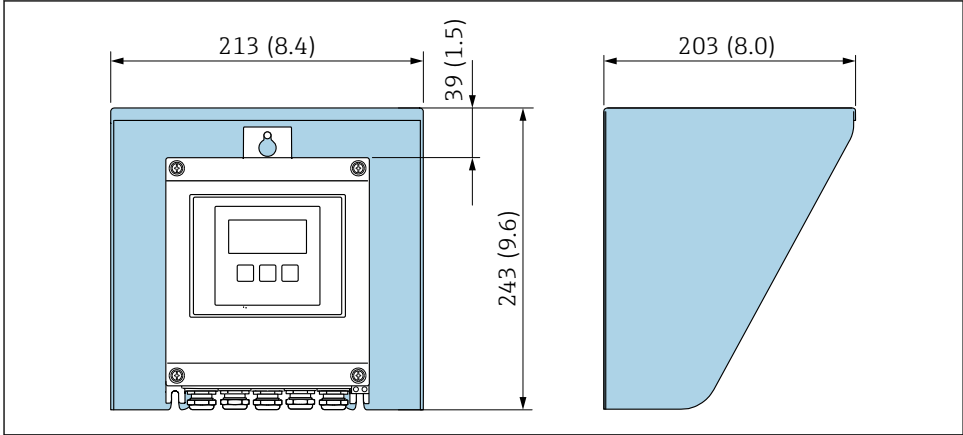

A0029552

3 Capot de protection climatique pour Proline 500 – numérique ; unité mm (in)

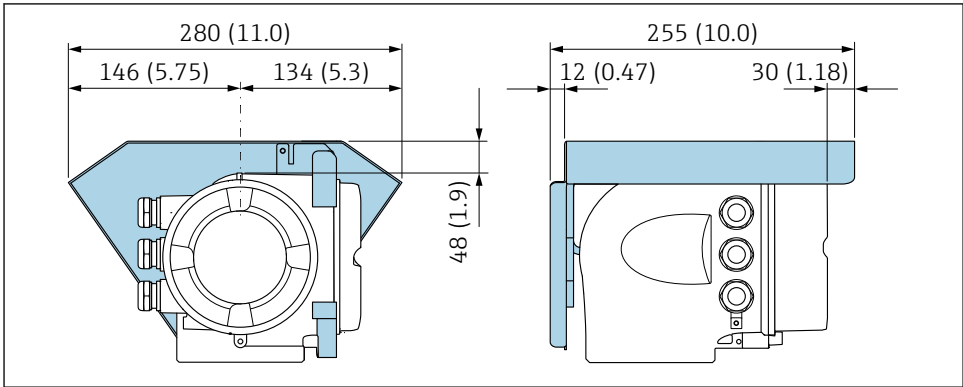

A0029553

4 Capot de protection climatique pour Proline 500 – unité mm (in)

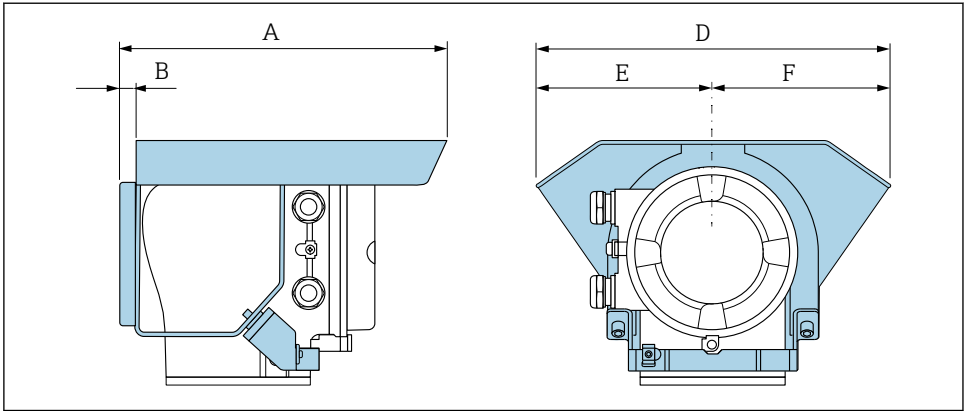

A0042332

A/ [mm]	B [mm]	D [mm]	E [mm]	F [mm]
257	12	280	140	140

A/ [in]	B [in]	D [in]	E [in]	F [in]
10,12	0,47	11,02	5,51	5,51

5.2 Montage de l'appareil de mesure

5.2.1 Outils nécessaires

Pour les brides et autres raccords process, utiliser un outil de montage approprié

5.2.2 Préparer l'appareil de mesure

1. Enlever l'ensemble des résidus d'emballage de transport.
2. Enlever les disques ou capuchons de protection présents sur le capteur.
3. Enlever l'auto-collant sur le couvercle du compartiment de l'électronique.

5.2.3 Montage du capteur

⚠ AVERTISSEMENT

Possibilité de formation d'une couche électriquement conductrice sur la face interne du tube de mesure !

Risque de court-circuit du signal de mesure.

- ▶ Veiller à ce que le diamètre intérieur des joints soit supérieur ou égal à celui des raccords process et des conduites.
- ▶ Veiller à ce que les joints soient intacts et propres.
- ▶ Fixer correctement les joints.
- ▶ Ne pas utiliser de produit d'étanchéité électriquement conducteur comme le graphite.

⚠ AVERTISSEMENT

Danger dû à une étanchéité insuffisante du process !

- ▶ Veiller à ce que le diamètre intérieur des joints soit égal ou supérieur à celui du raccord process et de la conduite.
- ▶ Veiller à ce que les joints soient intacts et propres.
- ▶ Fixer correctement les joints.

1. S'assurer que le sens de la flèche sur le capteur coïncide avec le sens d'écoulement du produit.
2. Afin d'assurer le respect des spécifications de l'appareil, monter l'appareil de mesure entre les brides de conduite et centré dans la section de mesure.
3. Monter l'appareil ou tourner le boîtier de transmetteur de telle sorte que les entrées de câble ne soient pas orientées vers le haut.

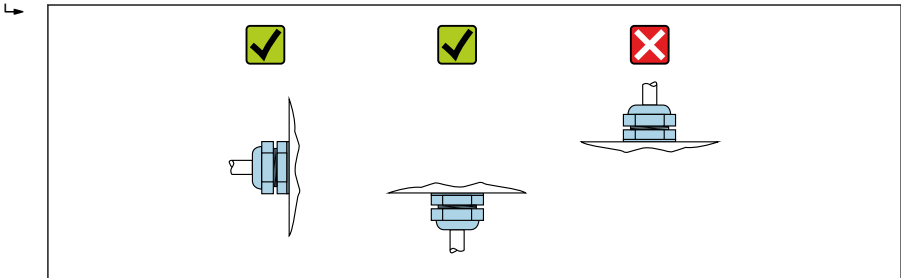

A0029263

Montage des joints

⚠ ATTENTION

Possibilité de formation d'une couche électriquement conductrice sur la face interne du tube de mesure !

Risque de court-circuit du signal de mesure.

- ▶ Ne pas utiliser de masse d'étanchéité électriquement conductrice comme le graphite.

Lors du montage des joints, tenir compte des points suivants :

- Les joints montés ne doivent pas dépasser dans la section de conduite.
- Lors du montage des raccords process, veiller à ce que les joints correspondants soient propres et bien centrés.
- Pour des brides DIN : utiliser exclusivement des joints selon DIN EN 1514-1.
- Utiliser des joints avec une dureté de 70° Shore.

Montage du câble de terre

Pour plus d'informations sur la compensation de potentiel et pour des instructions de montage détaillées pour l'utilisation des câbles de terre, voir les Instructions condensées du transmetteur.

Kit de montage

Le capteur est monté entre les brides de conduite à l'aide d'un kit de montage. Le centrage de l'appareil s'effectue à l'aide des encoches sur le capteur. Selon la norme de bride ou le diamètre des perçages, la livraison comporte en outre des douilles de centrage.



Un kit de montage - comprenant des boulons filetés, joints, écrous et rondelles - peut être commandé séparément (voir chapitre "Accessoires").

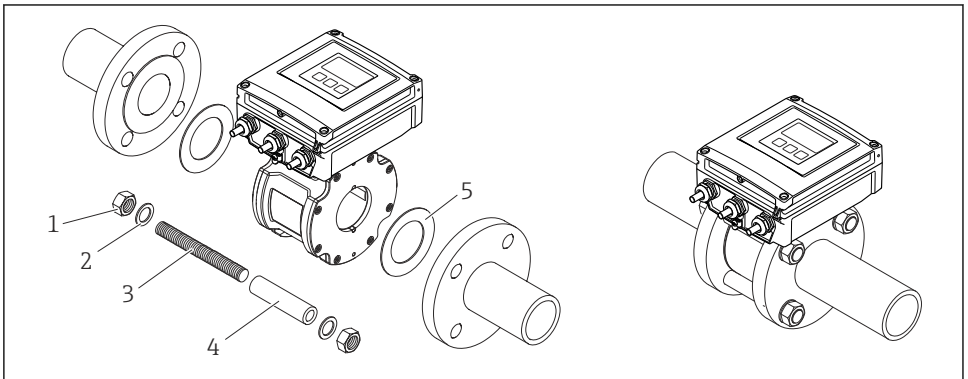

A0018060

5 Montage du capteur

- 1 Écrou
- 2 Rondelle
- 3 Boulons filetés
- 4 Douille de centrage
- 5 Joint

Agencement des boulons filetés et douilles de centrage

Le centrage de l'appareil s'effectue à l'aide des encoches sur le capteur. L'agencement des boulons filetés ainsi que l'utilisation des douilles de centrage fournies dépendent du diamètre nominal, de la norme de bride et du diamètre des perçages.

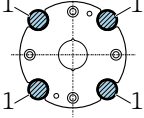
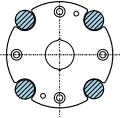
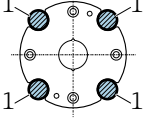
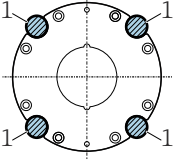
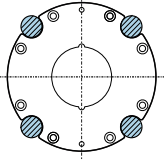
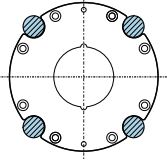
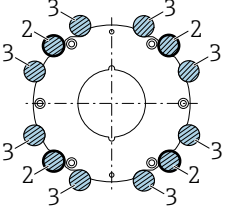
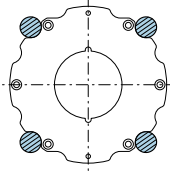
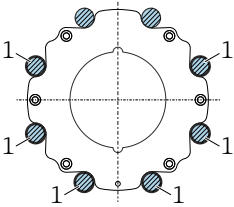
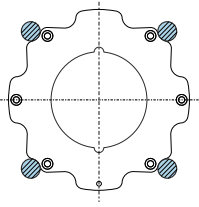
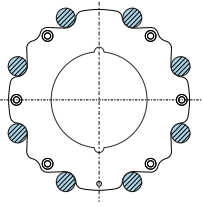
Diamètre nominal		Raccord process		
[mm]	[in]5	EN 1092-1 (DIN 2501)	ASME B16.5	JIS B2220
25...40	1...1 ½	 A0029490	 A0029491	 A0029490
50	2	 A0029492	 A0029493	 A0029493
65	2 ½	 A0029494	-	 A0029495
80	3	 A0029496	 A0029497	 A0029498

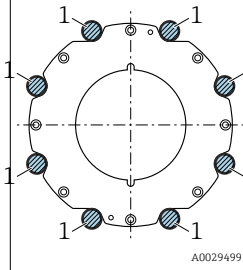
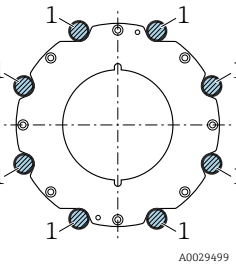
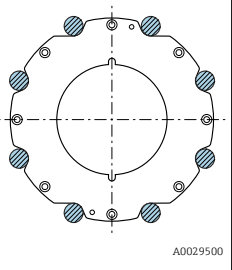
Diamètre nominal		Raccord process		
[mm]	[in]5	EN 1092-1 (DIN 2501)	ASME B16.5	JIS B2220
100	4	 A0029499	 A0029499	 A0029500
<p>1 = Boulons filetés avec douilles de centrage 2 = Bride EN (DIN) : 4 perçages → avec douilles de centrage 3 = Bride EN (DIN) : 8 perçages → sans douilles de centrage</p>				

Couples de serrage des vis

→  32

5.2.4 Montage du transmetteur de la version séparée :

⚠ ATTENTION

Température ambiante trop élevée !

Risque de surchauffe de l'électronique et possibilité de déformation du boîtier.

- ▶ Ne pas dépasser la température ambiante maximale admissible .
- ▶ Lors de l'utilisation à l'extérieur : éviter le rayonnement solaire direct et les fortes intempéries, notamment dans les régions climatiques chaudes.

⚠ ATTENTION

Une contrainte trop importante peut endommager le boîtier !

- ▶ Éviter les contraintes mécaniques trop importantes.

Montage sur mât

⚠ AVERTISSEMENT

Couple de serrage trop important pour les vis de fixation dans le cas d'un boîtier en plastique !

Risque de dommages sur le transmetteur en plastique.

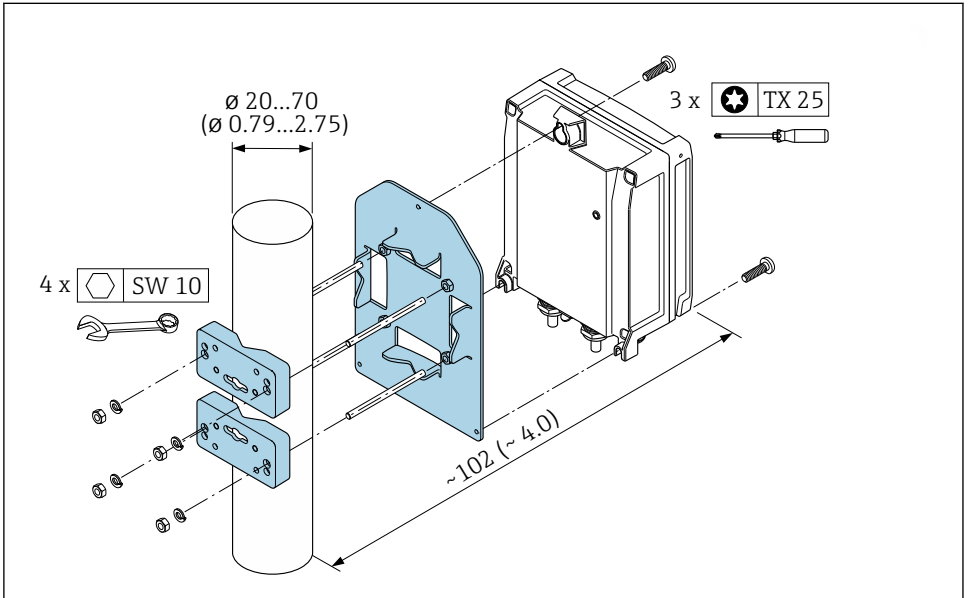

- ▶ Serrer les vis de fixation avec le couple de serrage indiqué : 2 Nm (1,5 lbf ft)



A0029051

7 Unité de mesure mm (in)

5.3 Contrôle du montage

L'appareil est-il intact (contrôle visuel) ?	<input type="checkbox"/>
L'appareil de mesure correspond-il aux spécifications du point de mesure ? Par exemple : <ul style="list-style-type: none"> ▪ Température de process ▪ Pression de process (voir la section "Diagramme de pression et de température" dans le document "Information technique". ▪ Température ambiante ▪ Gamme de mesure 	<input type="checkbox"/>
La position de montage correcte a-t-elle été sélectionnée pour le capteur →  17 ? <ul style="list-style-type: none"> ▪ Selon le type de capteur ▪ Selon la température du produit mesuré ▪ Selon les propriétés du produit mesuré (dégazage, chargé de matières solides) 	<input type="checkbox"/>
La flèche sur le capteur correspond-elle au sens d'écoulement du produit →  17 ?	<input type="checkbox"/>
Le nom de repère et le marquage sont-ils corrects (contrôle visuel) ?	<input type="checkbox"/>
L'appareil est-il suffisamment protégé des précipitations et de la lumière directe du soleil ?	<input type="checkbox"/>
Les vis de fixation sont-elles bien serrées ?	<input type="checkbox"/>

6 Mise au rebut



Si la directive 2012/19/UE sur les déchets d'équipements électriques et électroniques (DEEE) l'exige, le produit porte le symbole représenté afin de réduire la mise au rebut des DEEE comme déchets municipaux non triés. Ne pas éliminer les produits portant ce marquage comme des déchets municipaux non triés. Les retourner au fabricant en vue de leur mise au rebut dans les conditions applicables.

6.1 Démontage de l'appareil de mesure

1. Mettre l'appareil hors tension.

⚠ AVERTISSEMENT

Risque de blessure due aux conditions de process !

- ▶ Tenir compte des conditions de process dangereuses comme la pression dans l'appareil de mesure, les températures élevées ou les produits agressifs.
2. Effectuer dans l'ordre inverse les étapes de montage et de raccordement décrites aux chapitres "Montage de l'appareil de mesure " et "Raccordement de l'appareil de mesure".
 3. Respecter les consignes de sécurité.

6.2 Mise au rebut de l'appareil de mesure

⚠ AVERTISSEMENT

Mise en danger du personnel et de l'environnement par des produits à risque !

- ▶ S'assurer que l'appareil de mesure et toutes les cavités sont exempts de produits dangereux pour la santé et l'environnement, qui auraient pu pénétrer dans les interstices ou diffuser à travers les matières synthétiques.

Suivre ces instructions lors de la mise au rebut de l'appareil :

- ▶ Respecter les réglementations nationales.
- ▶ Veiller à un tri et une valorisation appropriés des composants de l'appareil.

7 Annexe

7.1 Couples de serrage des vis



Indications détaillées relatives aux couples de serrage de vis : Manuel de mise en service de l'appareil, chapitre "Monter le capteur"

Tenir compte des points suivants :

- Les couples de serrage indiqués s'appliquent uniquement :
 - Aux filetages lubrifiés.
 - Aux conduites exemptes de contrainte de traction.
 - En cas d'utilisation d'un joint plat en EPDM souple (par ex. 70° Shore).
- Serrer les vis régulièrement en croix.
- Les vis trop serrées déforment les surfaces d'étanchéité ou endommagent les joints.

boulons filetés et douilles de centrage pour EN 1092-1 (DIN 2501), PN 16

Diamètre nominal [mm]	Boulons filetés [mm]	Longueur Douille de centrage [mm]	Couple de serrage max. des vis [Nm] pour une bride de process avec...	
			surface d'étanchéité lisse	Portée de joint
25	4 × M12 × 145	54	19	19
40	4 × M16 × 170	68	33	33
50	4 × M16 × 185	82	41	41
65 ¹⁾	4 × M16 × 200	92	44	44
65 ²⁾	8 × M16 × 200	– ³⁾	29	29
80	8 × M16 × 225	116	36	36
100	8 × M16 × 260	147	40	40

1) Bride EN (DIN) : 4 perçages → avec douilles de centrage

2) Bride EN (DIN) : 8 perçages → sans douilles de centrage

3) Une douille de centrage n'est pas requise. Le centrage de l'appareil s'effectue directement par le biais du boîtier du capteur.

boulons filetés et douilles de centrage pour ASME B16.5, Class 150

Diamètre nominal		Boulons filetés [in]	Longueur Douille de centrage [in]	Couple de serrage max. des vis [Nm] ([lbf · ft]) pour une bride de process avec ...	
[mm]	[in]			surface d'étanchéité lisse	Portée de joint
25	1	4 × UNC ½" × 5,70	– ¹⁾	19 (14)	10 (7)
40	1 ½	4 × UNC ½" × 6,50	– ¹⁾	29 (21)	19 (14)
50	2	4 × UNC 5/8" × 7,50	– ¹⁾	41 (30)	37 (27)

Diamètre nominal		Boulons filetés [in]	Longueur Douille de centrage [in]	Couple de serrage max. des vis [Nm] ([lbf · ft]) pour une bride de process avec ...	
[mm]	[in]			surface d'étanchéité lisse	Portée de joint
80	3	4 × UNC 5/8" × 9,25	- ¹⁾	43 (31)	43 (31)
100	4	8 × UNC 5/8" × 10,4	5,79	38 (28)	38 (28)

- 1) Une douille de centrage n'est pas requise. Le centrage de l'appareil s'effectue directement par le biais du boîtier du capteur.

boulons filetés et douilles de centrage pour JIS B2220, 10K

Diamètre nominal		Boulons filetés [mm]	Longueur Douille de centrage [mm]	Couple de serrage max. des vis [Nm] pour une bride de process avec...	
[mm]				surface d'étanchéité lisse	Portée de joint
25		4 × M16 × 170	54	24	24
40		4 × M16 × 170	68	32	25
50		4 × M16 × 185	- ¹⁾	38	30
65		4 × M16 × 200	- ¹⁾	42	42
80		8 × M16 × 225	- ¹⁾	36	28
100		8 × M16 × 260	- ¹⁾	39	37

- 1) Une douille de centrage n'est pas requise. Le centrage de l'appareil s'effectue directement par le biais du boîtier du capteur.



71763670

www.addresses.endress.com
