

技術仕様書

iTEMP TMT84

温度伝送器



爆発性雰囲気に対応する、2つのユニバーサルセンサ入力を備えたヘッド組込型またはフィールド機器タイプの PROFIBUS® 温度伝送器

アプリケーション

- 異なる入力信号をデジタル出力信号に変換するための2つのユニバーサル入力チャンネルと PROFIBUS® PA プロトコルを備えた温度伝送器
- 本伝送器は、優れた信頼性、長期安定性、高精度測定、高度な診断機能（基幹プロセスに不可欠）などの特長を持ちます。
- 最高レベルの安全性/信頼性を備え、リスクを軽減
- 測温抵抗体 (RTD)、熱電対 (TC)、抵抗伝送器 (Ω)、電圧トランスミッター (mV) に対応するユニバーサル入力
- form B (フラットフェイス) センサヘッドに設置 (DIN EN 50446 に準拠)
- オプション：フィールドハウジングへの設置 (防爆アプリケーション向け)

特長

- PROFIBUS® PA Profile 3.02 により簡素化および標準化された通信
- IEC 600079-27 に準拠した FISCO/FNICO 適合性により、爆発性雰囲気における測定点の簡潔な設計が可能
- 各種国際認定により、危険場所での動作の安全性を確保
- センサマッチング機能により高精度の測定を実現
- センサ監視および機器ハードウェアエラー検知による信頼性の高い操作
- プッシュイン端子により、設置やメンテナンス作業時に工具不要の迅速な配線が可能

目次	
機能とシステム構成	3
測定原理	3
計測システム	3
入力	5
測定変数	5
測定範囲	5
入力タイプ	6
入力信号	6
出力	6
出力信号	6
エラー情報	6
伝送特性	6
フィルタ	6
電氣的絶縁	6
スイッチオンの遅延	6
PROFIBUS® PA 基本データ	6
各ブロックの概要	7
電源	7
電源電圧	7
消費電流	7
電気接続	7
端子	8
性能特性	8
応答時間	8
基準動作条件	8
最大測定誤差	8
分解能	10
センサの調整	10
動作影響	11
基準接点の影響	13
取付け	14
設置方法	14
環境	14
周囲温度範囲	14
保管温度	14
相対湿度	14
高度	14
気候クラス	15
保護等級	15
耐衝撃振動性	15
電磁適合性 (EMC)	15
過電圧カテゴリー	15
汚染度	15
構造	15
外形寸法	15
質量	18
材質	18
表示およびユーザーインターフェース	19
現場操作	19
リモート操作	19
バスアドレス	19
合格証と認証	19
PROFIBUS® PA 認証	19
注文情報	20
アクセサリ	20
機器固有のアクセサリ	20
通信関連のアクセサリ	21
サービス関連のアクセサリ	21
オンラインツール	22
関連資料	22

機能とシステム構成

測定原理

産業用温度測定における各種入力信号の電子的な記録および変換。

計測システム

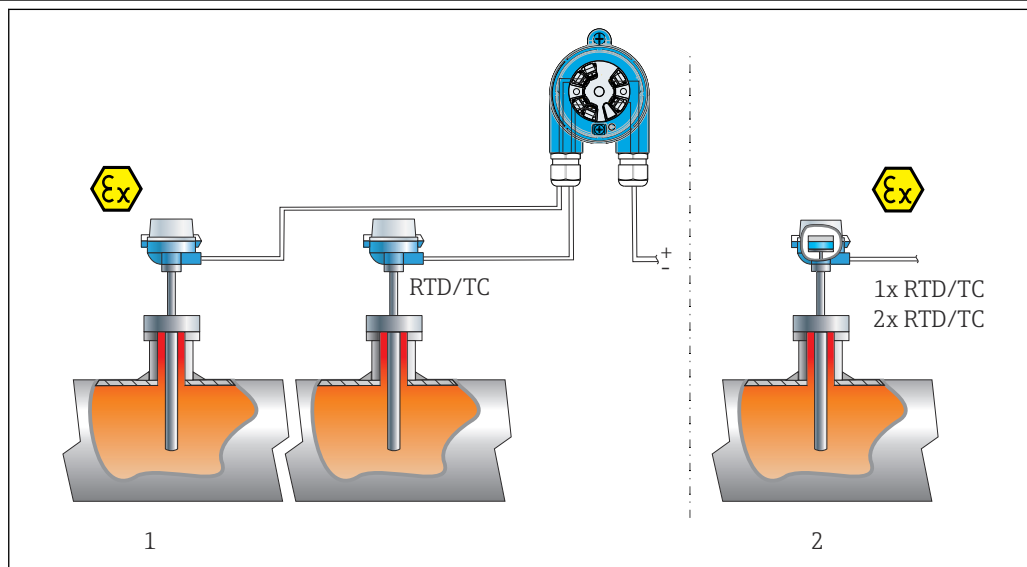

☑ 1 アプリケーション事例

- 1 測定入力（測温抵抗体または熱電対）を備えた分離型設置の2つのセンサの利点：ドリフト警告、センサバックアップ機能、温度に応じたセンサスイッチング
- 2 内蔵型伝送器：1x RTD/TC または 2x RTD/TC（冗長性を確保する場合）

Endress+Hauser では、抵抗センサまたは熱電対を備えたさまざまな産業向け温度計を提供しています。

これに温度伝送器を組み合わせると、最適な測定点を設定できるため、産業部門の広範なアプリケーションに適応します。

この温度伝送器は、2つの測定入力を備えた2線式機器です。測温抵抗体と熱電対から変換した信号を伝送するだけでなく、PROFIBUS® PA 通信を使用して抵抗および電圧信号を伝送します。本機器には PROFIBUS® PA バスを介して電力が供給され、ゾーン 1 危険場所に本質安全機器として設置できます。本機器は、DIN EN 50446 に準拠したセンサヘッド form B（フラットフェイス）で計装のために使用されます。データ転送は、4つのアナログ入力（AI）機能ブロックを介して行われます。



図 2 PROFIBUS® PA 通信の機器構成

- 1 視覚化と監視 (例: P View、FieldCare、診断ソフトウェア)
- 2 セグメントカプラ
- 3 セグメントあたり 32 台の機器
- 4 温度伝送器を設置した測定点

標準診断機能

- ケーブル断線、短絡、センサケーブルの腐食
- 誤配線
- 内部機器エラー
- オーバーレンジ/アンダーレンジ検出
- 周囲温度レンジ超過検出

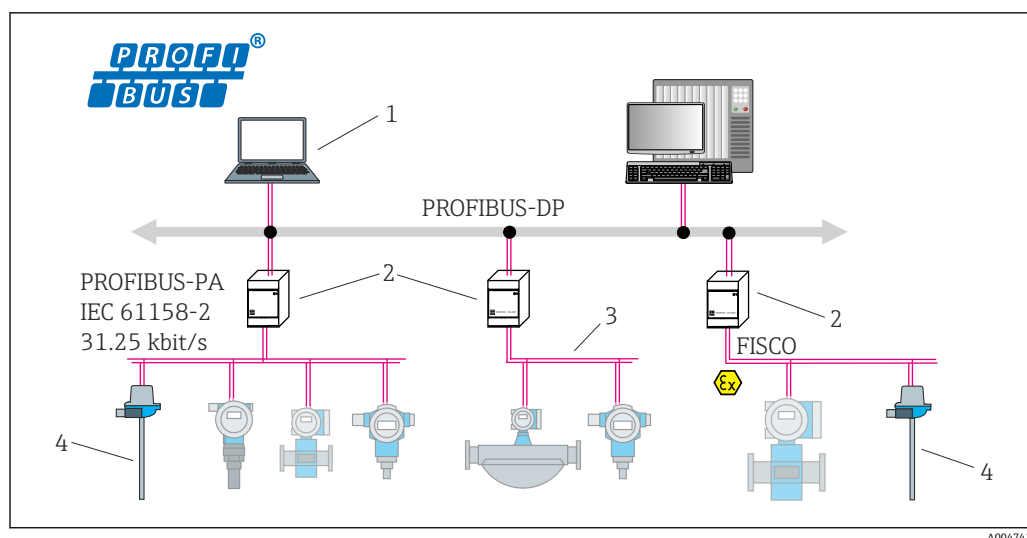
NAMUR NE89 に準拠した腐食検知

センサ接続ケーブルの腐食により、不正確な測定値の読取りが発生する可能性があります。この伝送器を使用すると、不正確な測定値の読取りが発生する前に、熱電対、mV 伝送器、測温抵抗体、抵抗計 (4 線接続) の腐食を検知できます。機器により不正確な測定値の読取りを防止し、導体抵抗のリミット値を超過した場合、PROFIBUS® プロトコルを介して警告メッセージを出力できます。

2 チャンネル機能

以下の機能により、プロセス値の信頼性と可用性が向上します。

- センサバックアップ機能により、第 1 センサに不具合が発生した場合に第 2 センサに切替可能
- センサ 1 とセンサ 2 の間の偏差が事前に設定されたリミット値よりも小さい/大きい場合、ドリフト警告またはアラームが発生
- 異なる測定範囲で使用されるセンサの温度に応じたスイッチングが可能
- 2 つのセンサの平均値または差異測定
- センサ冗長化による平均値測定

旧型モデル (iTEMP TMT184) との互換性

旧型モデルを iTEMP TMT84 に交換した場合、データの互換性が保証されます。ヘッド組込型伝送器によって、オートメーションシステムで設定された機器が自動的に識別され (旧型モデル iTEMP TMT184)、同じ入出力データと測定値ステータス情報がサイクリックデータ交換で使用可能になります。

以下の点に注意してください。

- PROFIBUS® PA Profile 3.0 のみをサポート
- 1 チャンネル操作のみ可能
- 診断およびステータス処理は、旧型モデルと同じ
- 旧型モデルのソフトウェアロック機能は、新型モデルには不採用

入力

測定変数

温度（温度 - リニア伝送動作）、抵抗、電圧

測定範囲

2台の独立したセンサを接続できます。測定入力は互いに電氣的に絶縁されていません。

測温抵抗体 (RTD) の準拠規格	名称	α	限界測定範囲
IEC 60751:2008	Pt100 (1) Pt200 (2) Pt500 (3) Pt1000 (4)	0.003851	-200~+850 °C (-328~+1562 °F) -200~+850 °C (-328~+1562 °F) -200~+250 °C (-328~+482 °F) -200~+250 °C (-328~+482 °F)
JIS C1604:1984	Pt100 (5)	0.003916	-200~+649 °C (-328~+1200 °F)
DIN 43760 IPTS-68	Ni100 (6) Ni1000	0.006180	-60~+250 °C (-76~+482 °F) -60~+150 °C (-76~+302 °F)
Edison Copper Winding No.15	Cu10	0.004274	-100~+260 °C (-148~+500 °F)
Edison Curve	Ni120	0.006720	-70~+270 °C (-94~+518 °F)
GOST 6651-94	Pt50 (8) Pt100 (9)	0.003910	-200~+1100 °C (-328~+2012 °F) -200~+850 °C (-328~+1562 °F)
OIML R84: 2003 GOST 6651-2009	Cu50 (10) Cu100 (11)	0.004280	-200~+200 °C (-328~+392 °F)
-	Pt100 (Callendar van Dusen 式) ニッケル多項式 銅多項式	-	10~400 Ω , 10~2000 Ω 10~400 Ω , 10~2000 Ω 10~400 Ω , 10~2000 Ω
			<ul style="list-style-type: none"> ■ 接続タイプ: 2線、3線、4線接続、センサ電流: ≤ 0.3 mA ■ 2線式回路では、ケーブル抵抗を補正可能 (0~30 Ω) ■ 3線および4線接続では、センサのケーブル抵抗はケーブルあたり最大 50 Ω
抵抗伝送器	抵抗 Ω		10~400 Ω 10~2000 Ω

熱電対の準拠規格	名称	限界測定範囲	
IEC 60584, Part 1	タイプ A (W5Re-W20Re) (30) タイプ B (PtRh30-PtRh6) (31) タイプ E (NiCr-CuNi) (34) タイプ J (Fe-CuNi) (35) タイプ K (NiCr-Ni) (36) タイプ N (NiCrSi-NiSi) (37) タイプ R (PtRh13-Pt) (38) タイプ S (PtRh10-Pt) (39) タイプ T (Cu-CuNi) (40)	0~+2500 °C (+32~+4532 °F) +40~+1820 °C (+104~+3308 °F) -270~+1000 °C (-454~+1832 °F) -210~+1200 °C (-346~+2192 °F) -270~+1372 °C (-454~+2501 °F) -270~+1300 °C (-454~+2372 °F) -50~+1768 °C (-58~+3214 °F) -50~+1768 °C (-58~+3214 °F) -260~+400 °C (-436~+752 °F)	推奨温度レンジ: 0~+2500 °C (+32~+4532 °F) +500~+1820 °C (+932~+3308 °F) -150~+1000 °C (-238~+1832 °F) -150~+1200 °C (-238~+2192 °F) -150~+1200 °C (-238~+2192 °F) -150~+1300 °C (-238~+2372 °F) +50~+1768 °C (+122~+3214 °F) +50~+1768 °C (+122~+3214 °F) -150~+400 °C (-238~+752 °F)
IEC 60584, Part 1; ASTM E988-96	タイプ C (W5Re-W26Re) (32)	0~+2315 °C (+32~+4199 °F)	0~+2000 °C (+32~+3632 °F)
ASTM E988-96	タイプ D (W3Re-W25Re) (33)	0~+2315 °C (+32~+4199 °F)	0~+2000 °C (+32~+3632 °F)
DIN 43710	タイプ L (Fe-CuNi) (41) タイプ U (Cu-CuNi) (42)	-200~+900 °C (-328~+1652 °F) -200~+600 °C (-328~+1112 °F)	-150~+900 °C (-238~+1652 °F) -150~+600 °C (-238~+1112 °F)
GOST R8.585-2001	タイプ L (NiCr-CuNi) (43)	-200~+800 °C (-328~+1472 °F)	-200~+800 °C (+328~+1472 °F)

熱電対の準拠規格	名称	限界測定範囲
	<ul style="list-style-type: none"> 内部基準接点 (Pt100) 外部プリセット値：設定可能な値 -40~+85 °C (-40~+185 °F) 最大センサケーブル抵抗 10 kΩ (センサケーブル抵抗が 10 kΩ より大きい場合、NAMUR NE89 に準拠してエラーメッセージが出力されます) 	
電圧伝送器 (mV)	ミリボルト伝送器 (mV)	-20~100 mV -5~30 mV

入力タイプ

両方のセンサ入力割り当てられている場合、次の接続の組み合わせが可能です。

		センサ入力 1			熱電対 (TC)、 電圧伝送器
		測温抵抗体または抵抗トランスミッタ、2線式	測温抵抗体または抵抗トランスミッタ、3線式	測温抵抗体または抵抗トランスミッタ、4線式	
センサ入力 2	測温抵抗体または抵抗トランスミッタ、2線式	☑	☑	-	☑
	測温抵抗体または抵抗トランスミッタ、3線式	☑	☑	-	☑
	測温抵抗体または抵抗トランスミッタ、4線式	-	-	-	-
	熱電対 (TC)、電圧伝送器	☑	☑	☑	☑

入力信号

入力データ：ヘッド組込型伝送器は、PROFIBUS® マスターから送信された周期的データの値とステータスを受信できます。この値は非周期的に読み込むことができます。

出力

出力信号

- PROFIBUS® PA (EN 50170 volume 2、IEC 61158-2 (MBP) に準拠)、電氣的に絶縁
追加条項 2「アラームステータスおよび診断メッセージ」
追加条項 3「識別およびメンテナンス機能」
- エラー電流 FDE (Fault Disconnection Electronic) = 0 mA
- データ伝送速度 (対応通信速度)：31.25 kBit/s
- 信号符号化方式 = Manchester II
- 出力データ：
 - AI ブロックの有効値：温度 (PV)、温度センサ 1+2、端子温度
- 制御システムでは、伝送器は常にスレーブとして動作し、アプリケーションに応じて 1 つまたは複数のマスタとのデータ交換が可能です。
- IEC 60079-27、FISCO/FNICO に準拠

エラー情報

PROFIBUS® PA プロファイル 3.01/3.02 仕様に準拠したステータスメッセージおよびアラーム

伝送特性

温度、抵抗、電圧にリニア

フィルタ

50/60 Hz

電氣的絶縁

U = AC 2 kV (1 分間) (入力/出力)

スイッチオンの遅延

8 秒

PROFIBUS® PA 基本データ

製造者固有の ID 番号：	プロファイル 3.0 ID 番号：	製造者固有 GSD
1551 (16 進)	9700 (16 進) 9701 (16 進) 9702 (16 進) 9703 (16 進)	EH021551.gsd (プロファイル 3.01 EH3x1551.gsd)

プロファイル 3.0 GSD	機器またはバスアドレス	ビットマップ
Pa139700.gsd Pa139701.gsd Pa139702.gsd Pa139703.gsd	126 (初期値)	EH_1551_d.bmp EH_1551_n.bmp EH_1551_s.bmp

i iTEMP TMT84 を互換モードで使用する場合、機器は周期データ転送時に製造者固有の ID 番号 : 1523 (16 進) - iTEMP TMT184 を出力します。

各ブロックの概要

物理ブロック

物理ブロックには、機器を明確に識別するためのすべてのデータが含まれます。これは電子化された機器銘板です。フィールドバスで機器を操作するために必要なパラメータに加えて、物理ブロックにより、オーダーコード、機器 ID、ハードウェアリビジョン、ソフトウェアリビジョン、機器リリースなどの情報が利用可能になります。物理ブロックは、ディスプレイの設定にも使用できます。

トランスデューサブロック「センサ 1」および「センサ 2」

ヘッド組込型伝送器のトランスデューサブロックには、入力変数の測定に関連する測定固有および機器固有のパラメータがすべて含まれます。

アナログ入力

アナログ入力機能ブロック内で、トランスデューサブロックからのプロセス変数は、制御システムにおける後続の自動化機能 (例 : スケーリング、リミット値処理) のために準備されます。

電源

電源電圧 U = DC 9~32 V、極性依存なし (最大電圧 $U_b = 35 V$)

消費電流 ≤ 11 mA

電気接続

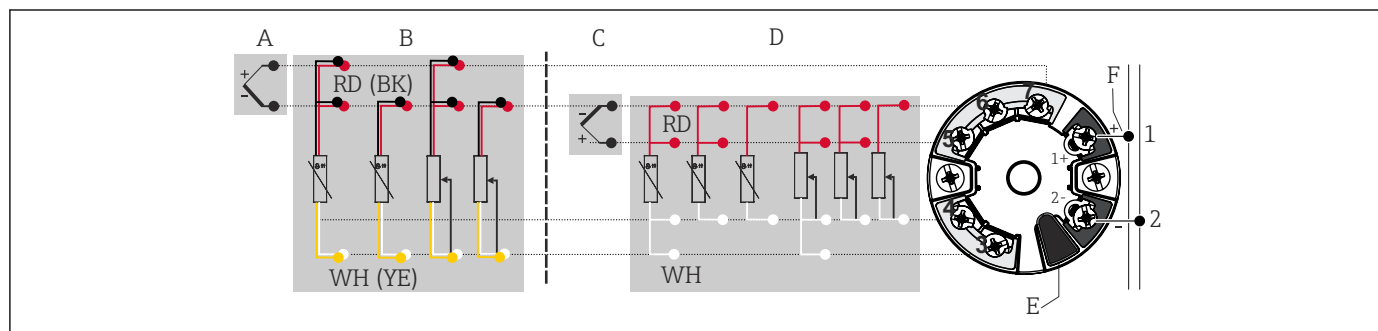

A0046019

図 3 接続端子の割当て

- A センサ入力 1、RTD および Ω 、2、3、4 線式
- B センサ入力 1、TC および mV
- C センサ入力 2、RTD および Ω 、2 および 3 線式
- D センサ入力 2、TC および mV
- E ディスプレイ接続、サービスインタフェース
- F バスコネクタおよび電源

端子 センサケーブルと電源ケーブルに対応するネジ端子またはプッシュイン端子を選択します。

端子バージョン	ケーブルバージョン	ケーブル断面積
ネジ端子 (フィールドバス端子上のタブによりハンドヘルドターミナル (FieldXpert、FC475、Trex など) に容易に接続可能)	剛性または可撓性	≤ 2.5 mm ² (14 AWG)
プッシュイン端子 (ケーブルタイプ、剥き幅 = 最小 10 mm (0.39 in))	剛性または可撓性	0.2~1.5 mm ² (24~16 AWG)
	可撓性ケーブル (フェルール付き、プラスチックフェルールあり/なし)	0.25~1.5 mm ² (24~16 AWG)

 プッシュイン端子にケーブル断面積 ≤ 0.3 mm² の可撓性ケーブルを使用する場合、フェルールを使用する必要があります。それ以外の場合は、可撓性ケーブルをプッシュイン端子に接続する際にフェルールを使用することは推奨しません。

性能特性

応答時間 1 チャンネルあたり 1 s

基準動作条件

- 校正温度：25 °C ±5 K (77 °F ±9 °F)
- 電源電圧：24 V DC
- 抵抗調整用の 4 線式回路

最大測定誤差 EN IEC 62828 および上記の基準動作条件に準拠します。測定誤差データは ±2σ に相当します (ガウス分布)。このデータには、非線形および繰返し性が含まれます。

標準

規格	名称	測定範囲	標準測定誤差 (±)
測温抵抗体 (RTD) の準拠規格			デジタル値 ¹⁾
IEC 60751:2008	Pt100 (1)	0~200 °C (32~392 °F)	0.08 °C (0.14 °F)
IEC 60751:2008	Pt1000 (4)		0.08 K (0.14 °F)
GOST 6651-94	Pt100 (9)		0.07 °C (0.13 °F)
熱電対 (TC) の準拠規格			デジタル値 ¹⁾
IEC 60584, Part 1	タイプ K (NiCr-Ni) (36)	0~800 °C (32~1472 °F)	0.31 °C (0.56 °F)
IEC 60584, Part 1	タイプ S (PtRh10-Pt) (39)		0.84 °C (1.51 °F)
GOST R8.585-2001	タイプ L (NiCr-CuNi) (43)		2.18 °C (3.92 °F)

1) フィールドバス® 経由で伝送される測定値。

測温抵抗体 (RTD) および抵抗伝送器の測定誤差

規格	名称	測定範囲	測定誤差 (±)	
			デジタル ¹⁾	非繰返し性: ±
			測定値ベース ²⁾	
IEC 60751:2008	Pt100 (1)	-200~850 °C (-328~1562 °F)	0.06 °C (0.11 °F) + 0.006% * (MV - LRV)	≤ 0.05 °C (0.09 °F)
	Pt200 (2)		0.11 °C (0.2 °F) + 0.018% * (MV - LRV)	≤ 0.13 °C (0.23 °F)
	Pt500 (3)	-200~250 °C (-328~482 °F)	0.05 °C (0.09 °F) + 0.015% * (MV - LRV)	≤ 0.08 °C (0.14 °F)

規格	名称	測定範囲	測定誤差 (±)	非線返し性 : ±
	Pt1000 (4)	-200~250 °C (-328~482 °F)	0.03 °C (0.05 °F) + 0.013% * (MV - LRV)	≤ 0.05 °C (0.09 °F)
JIS C1604:1984	Pt100 (5)	-200~649 °C (-328~1200 °F)	0.05 °C (0.09 °F) + 0.006% * (MV - LRV)	≤ 0.04 °C (0.07 °F)
GOST 6651-94	Pt50 (8)	-200~1100 °C (-328~2012 °F)	0.10 °C (0.18 °F) + 0.008% * (MV - LRV)	≤ 0.11 °C (0.2 °F)
	Pt100 (9)	-200~850 °C (-328~1562 °F)	0.05 °C (0.09 °F) + 0.006% * (MV - LRV)	≤ 0.05 °C (0.09 °F)
DIN 43760 IPTS-68	Ni100 (6)	-60~250 °C (-76~482 °F)	0.05 °C (0.09 °F) - 0.006% * (MV - LRV)	≤ 0.03 °C (0.05 °F)
	Ni1000	-60~150 °C (-76~302 °F)		
OIML R84: 2003 / GOST 6651-2009	Cu50 (10)	-200~200 °C (-328~1562 °F)	0.09 °C (0.16 °F) + 0.006% * (MV - LRV)	≤ 0.05 °C (0.09 °F)
	Cu100 (11)		0.05 °C (0.09 °F) + 0.003% * (MV - LRV)	≤ 0.04 °C (0.07 °F)
抵抗伝送器	抵抗 Ω	10~400 Ω	最大 32 mΩ	15 mΩ
		10~2000 Ω	最大 300 mΩ	≤ 200 mΩ

- 1) フィールドバス® 経由で伝送される測定値。
- 2) 端数切捨てにより生じる可能性のある最大測定誤差からの偏差。

熱電対 (TC) および電圧トランスミッター (mV) の測定誤差

規格	名称	測定範囲	測定誤差 (±)	非線返し性 : ±
			デジタル ¹⁾	
			測定値ベース ²⁾	
IEC 60584-1	タイプ A (30)	0~2500 °C (32~4532 °F)	0.8 °C (1.44 °F) + 0.021% * MV	≤ 0.52 °C (0.94 °F)
	タイプ B (31)	500~1820 °C (932~3308 °F)	1.5 °C (2.7 °F) - 0.06% * (MV - LRV)	≤ 0.67 °C (1.21 °F)
IEC 60584-1 / ASTM E988-96	タイプ C (32)	0~2000 °C (32~3632 °F)	0.55 °C (1 °F) + 0.0055% * MV	≤ 0.33 °C (0.59 °F)
ASTM E988-96	タイプ D (33)		0.75 °C (1.44 °F) - 0.008% * MV	≤ 0.41 °C (0.74 °F)
IEC 60584-1	タイプ E (34)	-150~1000 °C (-238~2192 °F)	0.22 °C (0.40 °F) - 0.006% * (MV - LRV)	≤ 0.07 °C (0.13 °F)
	タイプ J (35)	-150~1200 °C (-238~2192 °F)	0.27 °C (0.49 °F) - 0.005% * (MV - LRV)	≤ 0.08 °C (0.14 °F)
	タイプ K (36)		0.35 °C (0.63 °F) - 0.005% * (MV - LRV)	≤ 0.11 °C (0.20 °F)
	タイプ N (37)		-150~1300 °C (-238~2372 °F)	0.48 °C (0.86 °F) - 0.014% * (MV - LRV)
	タイプ R (38)	150~1768 °C (302~3214 °F)	0.9 °C (1.62 °F) - 0.015% * MV	≤ 0.76 °C (1.37 °F)
	タイプ S (39)		0.95 °C (1.71 °F) - 0.013% * MV	≤ 0.74 °C (1.33 °F)
	タイプ T (40)	-150~400 °C (-238~752 °F)	0.36 °C (0.47 °F) - 0.04% * (MV - LRV)	≤ 0.11 °C (0.20 °F)
DIN 43710	タイプ L (41)	-150~900 °C (-238~1652 °F)	0.29 °C (0.52 °F) - 0.009% * (MV - LRV)	≤ 0.07 °C (0.13 °F)
	タイプ U (42)	-150~600 °C (-238~1112 °F)	0.33 °C (0.6 °F) - 0.028% * (MV - LRV)	≤ 0.10 °C (0.18 °F)

規格	名称	測定範囲	測定誤差 (±)	非線返し性: ±
GOST R8.585-2001	タイプ L (43)	-200~800 °C (-328~1472 °F)	2.2 °C (4.00 °F) - 0.015% * (MV - LRV)	≤ 0.15 °C (0.27 °F)
電圧トランスミッタ - (mV)		-20~100 mV	≤ 10 μV	4 μV

- 1) フィールドバス経由で伝送される測定値。
- 2) 端数切捨てにより生じる可能性のある最大測定誤差からの偏差。

MV = 測定値

LRV = 該当センサの下限設定値

伝送器の電流出力の総合測定誤差 = $\sqrt{(\text{測定誤差デジタル}^2 + \text{測定誤差 D/A}^2)}$

Pt100、測定範囲 0~200 °C (32~392 °F)、周囲温度 25 °C (77 °F)、電源電圧 24 V での計算例 :

測定誤差 = $0.06 \text{ °C} + 0.006\% \times (200 \text{ °C} - (-200 \text{ °C}))$:	0.084 °C (0.151 °F)
--	---------------------

Pt100、測定範囲 0~200 °C (32~392 °F)、周囲温度 35 °C (95 °F)、電源電圧 30 V での計算例 :

測定誤差 = $0.06 \text{ °C} + 0.006\% \times (200 \text{ °C} - (-200 \text{ °C}))$:	0.084 °C (0.151 °F)
周囲温度の影響 = $(35 - 25) \times (0.002\% \times 200 \text{ °C} - (-200 \text{ °C}))$ 、最小 0.005 °C	0.08 °C (0.144 °F)
電源電圧の影響 = $(30 - 24) \times (0.002\% \times 200 \text{ °C} - (-200 \text{ °C}))$ 、最小 0.005 °C	0.048 °C (0.086 °F)
測定誤差 : $\sqrt{(\text{測定誤差}^2 + \text{周囲温度の影響}^2 + \text{電源電圧の影響}^2)}$	0.126 °C (0.227 °F)

分解能

A/D コンバータの分解能 = 18 ビット

センサの調整

センサマッチング機能

RTD センサは最も直線性に優れた温度測定素子の 1 つですが、出力をリニアライズする必要があります。温度測定精度を大幅に向上させるために、機器では以下の 2 つの方法を使用できます。

- Callendar van Dusen 係数 (Pt100 測温抵抗体)
Callendar Van Dusen の演算式は以下のとおりです。
 $R_T = R_0[1 + AT + BT^2 + C(T - 100)T^3]$

係数 A、B、C を使用してセンサ (白金) と伝送器を適合させて、計測システムの精度を向上させます。標準センサの係数は IEC 751 で規定されています。標準センサを使用できない場合、または精度を向上させる必要がある場合は、各センサの校正によってセンサの係数を特定できます。

- 銅/ニッケル測温抵抗体 (RTD) のリニアライゼーション
銅/ニッケルの多項式は以下のとおりです。
 $R_T = R_0(1 + AT + BT^2)$

係数 A と B を使用して、ニッケルまたは銅測温抵抗体 (RTD) をリニアライゼーションします。各係数の正確な値は校正データから取得します。この値はセンサごとに固有です。これらのセンサ固有の係数を伝送器に送信します。

上記のいずれかの方法を使用してセンサと伝送器を適合させると、システム全体の温度測定精度が大幅に向上します。これは、標準化されたセンサ曲線データではなく、接続センサ固有のデータが伝送器で使用されるためです。

動作影響

測定誤差データは $\pm 2\sigma$ に相当します (ガウス分布)。

周囲温度および電源電圧が測温抵抗体 (RTD) および抵抗伝送器の動作に与える影響

名称	規格	周囲温度： 温度変化 1 °C (1.8 °F) あたりの影響 (±)	
		デジタル ¹⁾	電源電圧： 電圧変化 1 V あたりの影響 (±)
		デジタル ¹⁾	デジタル ¹⁾
		測定値ベース	測定値ベース
Pt100 (1)	IEC 60751:2008	0.002% * (MV - LRV)、 最小 0.005 °C (0.009 °F)	0.002% * (MV - LRV)、 最小 0.005 °C (0.009 °F)
Pt200 (2)		≤ 0.026 °C (0.047 °F)	≤ 0.026 °C (0.047 °F)
Pt500 (3)		0.002% * (MV - LRV)、 最小 0.009 °C (0.016 °F)	0.002% * (MV - LRV)、 最小 0.009 °C (0.016 °F)
Pt1000 (4)		0.002% * (MV - LRV)、 最小 0.004 °C (0.007 °F)	0.002% * (MV - LRV)、 最小 0.004 °C (0.007 °F)
Pt100 (5)	JIS C1604:1984	0.002% * (MV - LRV)、 最小 0.005 °C (0.009 °F)	0.002% * (MV - LRV)、 最小 0.005 °C (0.009 °F)
Pt50 (8)	GOST 6651-94	0.002% * (MV - LRV)、 最小 0.01 °C (0.018 °F)	0.002% * (MV - LRV)、 最小 0.01 °C (0.018 °F)
Pt100 (9)		0.002% * (MV - LRV)、 最小 0.005 °C (0.009 °F)	0.002% * (MV - LRV)、 最小 0.005 °C (0.009 °F)
Ni100 (6)	DIN 43760 IPTS-68	≤ 0.005 °C (0.009 °F)	≤ 0.005 °C (0.009 °F)
Ni1000		≤ 0.005 °C (0.009 °F)	≤ 0.005 °C (0.009 °F)
Cu50 (10)	OIML R84: 2003 / GOST 6651-2009	≤ 0.008 °C (0.014 °F)	≤ 0.008 °C (0.014 °F)
Cu100 (11)		0.002% * (MV - LRV)、 最小 0.004 °C (0.007 °F)	0.002% * (MV - LRV)、 最小 0.004 °C (0.007 °F)
抵抗伝送器 (Ω)			
10~400 Ω		0.0015% * (MV - LRV)、 最小 1.5 mΩ	0.0015% * (MV - LRV)、 最小 1.5 mΩ
10~2000 Ω		0.0015% * (MV - LRV)、 最小 15 mΩ	0.0015% * (MV - LRV)、 最小 15 mΩ

1) フィールドバス経由で伝送される測定値。

周囲温度および電源電圧が熱電対 (TC) および電圧トランスミッターの動作に与える影響

名称	規格	周囲温度： 温度変化 1 °C (1.8 °F) あたりの影響 (±)	
		デジタル ¹⁾	電源電圧： 電圧変化 1 V あたりの影響 (±)
		デジタル ¹⁾	デジタル
		測定値ベース	測定値ベース
タイプ A (30)	IEC 60584-1	0.0055% * MV、 最小 0.03 °C (0.005 °F)	0.0055% * MV、 最小 0.03 °C (0.005 °F)
タイプ B (31)		≤ 0.06 °C (0.11 °F)	≤ 0.06 °C (0.11 °F)
タイプ C (32)	IEC 60584-1 / ASTM E988-96	0.0045% * MV、 最小 0.03 °C (0.005 °F)	0.0045% * MV、 最小 0.03 °C (0.005 °F)
タイプ D (33)	ASTM E988-96	0.004% * MV、 最小 0.035 °C (0.063 °F)	0.004% * MV、 最小 0.035 °C (0.063 °F)
タイプ E (34)	IEC 60584-1	0.003% * (MV - LRV)、 最小 0.016 °C (0.029 °F)	0.003% * (MV - LRV)、 最小 0.016 °C (0.029 °F)
タイプ J (35)		0.0028% * (MV - LRV)、 最小 0.02 °C (0.036 °F)	0.0028% * (MV - LRV)、 最小 0.02 °C (0.036 °F)
タイプ K (36)		0.003% * (MV - LRV)、 最小 0.013 °C (0.023 °F)	0.003% * (MV - LRV)、 最小 0.013 °C (0.023 °F)

名称	規格	周囲温度： 温度変化 1°C (1.8°F) あたりの影響 (±)	
		0.0028% * (MV - LRV)、 最小 0.020 °C (0.036 °F)	0.0028% * (MV - LRV)、 最小 0.020 °C (0.036 °F)
タイプ N (37)		0.0035% * MV、 最小 0.047 °C (0.085 °F)	0.0035% * MV、 最小 0.047 °C (0.085 °F)
タイプ R (38)		≤ 0.05 °C (0.09 °F)	≤ 0.05 °C (0.09 °F)
タイプ S (39)		≤ 0.01 °C (0.02 °F)	≤ 0.01 °C (0.02 °F)
タイプ T (40)		≤ 0.02 °C (0.04 °F)	≤ 0.02 °C (0.04 °F)
タイプ L (41)	DIN 43710	≤ 0.01 °C (0.02 °F)	≤ 0.01 °C (0.02 °F)
タイプ U (42)		≤ 0.02 °C (0.04 °F)	≤ 0.02 °C (0.04 °F)
タイプ L (43)	GOST R8.585-2001	≤ 0.02 °C (0.04 °F)	≤ 0.02 °C (0.04 °F)
電圧トランスミッター (mV)			
-20~100 mV	-	≤ 3 μV	≤ 3 μV

1) フィールドバス経由で伝送される測定値。

MV = 測定値

LRV = 該当センサの下限設定値

伝送器の電流出力の総合測定誤差 = $\sqrt{(\text{測定誤差デジタル}^2 + \text{測定誤差 D/A}^2)}$

長期ドリフト、測温抵抗体 (RTD) および抵抗伝送器

名称	規格	長期ドリフト (±)		
		1 年後	3 年後	5 年後
		最大		
Pt100 (1)	IEC 60751:2008	≤ 0.03 °C (0.05 °F) + 0.024% * * スパン	≤ 0.042 °C (0.076 °F) + 0.035% * * スパン	≤ 0.051 °C (0.092 °F) + 0.037% * * スパン
Pt200 (2)		≤ 0.17 °C (0.31 °F) + 0.016% * * スパン	≤ 0.28 °C (0.5 °F) + 0.022% * * スパン	≤ 0.343 °C (0.617 °F) + 0.025% * * スパン
Pt500 (3)		≤ 0.067 °C (0.121 °F) + 0.018% * * スパン	≤ 0.111 °C (0.2 °F) + 0.025% * * スパン	≤ 0.137 °C (0.246 °F) + 0.028% * * スパン
Pt1000 (4)		≤ 0.034 °C (0.06 °F) + 0.02% * * スパン	≤ 0.056 °C (0.1 °F) + 0.029% * * スパン	≤ 0.069 °C (0.124 °F) + 0.032% * * スパン
Pt100 (5)	JIS C1604:1984	≤ 0.03 °C (0.054 °F) + 0.022% * * スパン	≤ 0.042 °C (0.076 °F) + 0.032% * * スパン	≤ 0.051 °C (0.092 °F) + 0.034% * * スパン
Pt50 (8)	GOST 6651-94	≤ 0.055 °C (0.01 °F) + 0.023% * * スパン	≤ 0.089 °C (0.16 °F) + 0.032% * * スパン	≤ 0.1 °C (0.18 °F) + 0.035% * * スパン
Pt100 (9)	GOST 6651-94	≤ 0.03 °C (0.054 °F) + 0.024% * * スパン	≤ 0.042 °C (0.076 °F) + 0.034% * * スパン	≤ 0.051 °C (0.092 °F) + 0.037% * * スパン
Ni100 (6)	DIN 43760 IPTS-68	≤ 0.025 °C (0.045 °F) + 0.016% * * スパン	≤ 0.042 °C (0.076 °F) + 0.02% * * スパン	≤ 0.047 °C (0.085 °F) + 0.021% * * スパン
Ni1000	DIN 43760 IPTS-68	≤ 0.02 °C (0.036 °F) + 0.018% * * スパン	≤ 0.032 °C (0.058 °F) + 0.024% * * スパン	≤ 0.036 °C (0.065 °F) + 0.025% * * スパン
Cu50 (10)	OIML R84:2003 / GOST 6651-2009	≤ 0.053 °C (0.095 °F) + 0.013% * * スパン	≤ 0.084 °C (0.151 °F) + 0.016% * * スパン	≤ 0.094 °C (0.169 °F) + 0.016% * * スパン
Cu100 (11)		≤ 0.027 °C (0.049 °F) + 0.019% * * スパン	≤ 0.042 °C (0.076 °F) + 0.026% * * スパン	≤ 0.047 °C (0.085 °F) + 0.027% * * スパン
抵抗伝送器				
10~400 Ω	-	≤ 10 mΩ + 0.022% * スパン	≤ 14 mΩ + 0.031% * スパン	≤ 16 mΩ + 0.033% * スパン
10~2000 Ω	-	≤ 144 mΩ + 0.019% * スパン	≤ 238 mΩ + 0.026% * スパン	≤ 294 mΩ + 0.028% * スパン

長期ドリフト、熱電対 (TC) および電圧トランスミッター (mV)

名称	規格	長期ドリフト (±)		
		1年後	3年後	5年後
		最大		
タイプ A (30)	IEC 60584-1	$\leq 0.17\text{ }^{\circ}\text{C} (0.306\text{ }^{\circ}\text{F}) + 0.021\% *$ スパン	$\leq 0.27\text{ }^{\circ}\text{C} (0.486\text{ }^{\circ}\text{F}) + 0.03\% *$ スパン	$\leq 0.38\text{ }^{\circ}\text{C} (0.683\text{ }^{\circ}\text{F}) + 0.035\% *$ スパン
タイプ B (31)		$\leq 0.5\text{ }^{\circ}\text{C} (0.9\text{ }^{\circ}\text{F})$	$\leq 0.75\text{ }^{\circ}\text{C} (1.35\text{ }^{\circ}\text{F})$	$\leq 1.0\text{ }^{\circ}\text{C} (1.8\text{ }^{\circ}\text{F})$
タイプ C (32)	IEC 60584-1 / ASTM E988-96	$\leq 0.15\text{ }^{\circ}\text{C} (0.27\text{ }^{\circ}\text{F}) + 0.018\% *$ スパン	$\leq 0.24\text{ }^{\circ}\text{C} (0.43\text{ }^{\circ}\text{F}) + 0.026\% *$ スパン	$\leq 0.34\text{ }^{\circ}\text{C} (0.61\text{ }^{\circ}\text{F}) + 0.027\% *$ スパン
タイプ D (33)	ASTM E988-96	$\leq 0.21\text{ }^{\circ}\text{C} (0.38\text{ }^{\circ}\text{F}) + 0.015\% *$ スパン	$\leq 0.34\text{ }^{\circ}\text{C} (0.61\text{ }^{\circ}\text{F}) + 0.02\% *$ スパン	$\leq 0.47\text{ }^{\circ}\text{C} (0.85\text{ }^{\circ}\text{F}) + 0.02\% *$ スパン
タイプ E (34)	IEC 60584-1	$\leq 0.06\text{ }^{\circ}\text{C} (0.11\text{ }^{\circ}\text{F}) + 0.018\% *$ スパン	$\leq 0.09\text{ }^{\circ}\text{C} (0.162\text{ }^{\circ}\text{F}) + 0.025\% *$ スパン	$\leq 0.13\text{ }^{\circ}\text{C} (0.234\text{ }^{\circ}\text{F}) + 0.026\% *$ スパン
タイプ J (35)	IEC 60584-1	$\leq 0.06\text{ }^{\circ}\text{C} (0.11\text{ }^{\circ}\text{F}) + 0.019\% *$ スパン	$\leq 0.1\text{ }^{\circ}\text{C} (0.18\text{ }^{\circ}\text{F}) + 0.025\% *$ スパン	$\leq 0.14\text{ }^{\circ}\text{C} (0.252\text{ }^{\circ}\text{F}) + 0.027\% *$ スパン
タイプ K (36)		$\leq 0.09\text{ }^{\circ}\text{C} (0.162\text{ }^{\circ}\text{F}) + 0.017\% *$ (MV + 150 °C (270 °F))	$\leq 0.14\text{ }^{\circ}\text{C} (0.252\text{ }^{\circ}\text{F}) + 0.023\% *$ スパン	$\leq 0.19\text{ }^{\circ}\text{C} (0.342\text{ }^{\circ}\text{F}) + 0.024\% *$ スパン
タイプ N (37)	IEC 60584-1	$\leq 0.13\text{ }^{\circ}\text{C} (0.234\text{ }^{\circ}\text{F}) + 0.015\% *$ (MV + 150 °C (270 °F))	$\leq 0.2\text{ }^{\circ}\text{C} (0.36\text{ }^{\circ}\text{F}) + 0.02\% *$ スパン	$\leq 0.28\text{ }^{\circ}\text{C} (0.5\text{ }^{\circ}\text{F}) + 0.02\% *$ スパン
タイプ R (38)		$\leq 0.31\text{ }^{\circ}\text{C} (0.558\text{ }^{\circ}\text{F}) + 0.011\% *$ (MV - 50 °C (90 °F))	$\leq 0.5\text{ }^{\circ}\text{C} (0.9\text{ }^{\circ}\text{F}) + 0.013\% *$ スパン	$\leq 0.69\text{ }^{\circ}\text{C} (1.241\text{ }^{\circ}\text{F}) + 0.011\% *$ スパン
タイプ S (39)	IEC 60584-1	$\leq 0.31\text{ }^{\circ}\text{C} (0.558\text{ }^{\circ}\text{F}) + 0.011\% *$ スパン	$\leq 0.5\text{ }^{\circ}\text{C} (0.9\text{ }^{\circ}\text{F}) + 0.013\% *$ スパン	$\leq 0.7\text{ }^{\circ}\text{C} (1.259\text{ }^{\circ}\text{F}) + 0.011\% *$ スパン
タイプ T (40)		$\leq 0.09\text{ }^{\circ}\text{C} (0.162\text{ }^{\circ}\text{F}) + 0.011\% *$ スパン	$\leq 0.15\text{ }^{\circ}\text{C} (0.27\text{ }^{\circ}\text{F}) + 0.013\% *$ スパン	$\leq 0.2\text{ }^{\circ}\text{C} (0.36\text{ }^{\circ}\text{F}) + 0.012\% *$ スパン
タイプ L (41)		$\leq 0.06\text{ }^{\circ}\text{C} (0.108\text{ }^{\circ}\text{F}) + 0.017\% *$ スパン	$\leq 0.1\text{ }^{\circ}\text{C} (0.18\text{ }^{\circ}\text{F}) + 0.022\% *$ スパン	$\leq 0.14\text{ }^{\circ}\text{C} (0.252\text{ }^{\circ}\text{F}) + 0.022\% *$ スパン
タイプ U (42)		$\leq 0.09\text{ }^{\circ}\text{C} (0.162\text{ }^{\circ}\text{F}) + 0.013\% *$ スパン	$\leq 0.14\text{ }^{\circ}\text{C} (0.252\text{ }^{\circ}\text{F}) + 0.017\% *$ スパン	$\leq 0.2\text{ }^{\circ}\text{C} (0.360\text{ }^{\circ}\text{F}) + 0.015\% *$ スパン
タイプ L (43)		GOST R8.585-2001	$\leq 0.08\text{ }^{\circ}\text{C} (0.144\text{ }^{\circ}\text{F}) + 0.015\% *$ スパン	$\leq 0.12\text{ }^{\circ}\text{C} (0.216\text{ }^{\circ}\text{F}) + 0.02\% *$ スパン
電圧トランスミッター (mV)				
-20~100 mV	-	$\leq 2\text{ }\mu\text{V} + 0.022\% *$ スパン	$\leq 3.5\text{ }\mu\text{V} + 0.03\% *$ スパン	$\leq 4.7\text{ }\mu\text{V} + 0.033\% *$ スパン

基準接点の影響

Pt100 DIN IEC 60751 Cl. B (熱電対 (TC) の内部基準接点)

取付け

設置方法

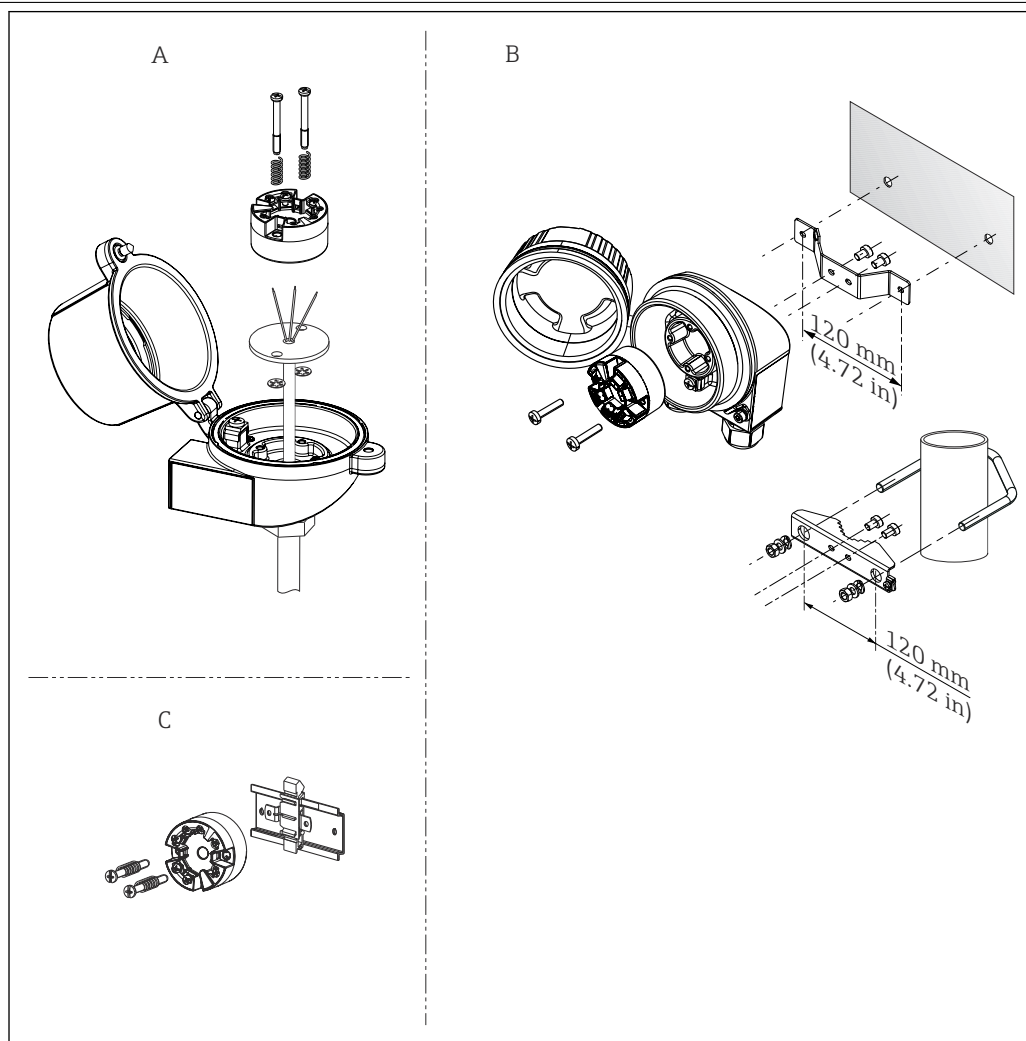

A0041943

図 4 伝送器の設置オプション

- A センサヘッド、form B (フラットフェース) (DIN EN 50446 に準拠)、電線管接続口 (中心穴 7 mm (0.28 in)) を使用してインサートに直接設置
- B プロセスから分離：フィールドハウジング、壁、配管への取付け
- C DIN レールクリップを使用して DIN レール (IEC 60715 (TH35) に準拠) に取付け

取付方向：制約はありません。

i ヘッド組込型伝送器をセンサヘッド Form B (フラットフェース) に取り付ける場合は、センサヘッドに十分なスペースがあることを確認してください。

環境

周囲温度範囲	-40～85 °C (-40～185 °F) (危険場所については防爆資料を参照)
保管温度	-40～100 °C (-40～212 °F)
相対湿度	<ul style="list-style-type: none"> ■ 結露可 (IEC 60068-2-33 に準拠) ■ 最大相対湿度：95% (IEC 60068-2-30 に準拠)
高度	海拔 4000 m (13 123 ft) 以下 (IEC 61010-1、CAN/CSA C22.2 No. 61010-1 に準拠)

気候クラス	C (EN 60654-1 に準拠)
保護等級	<ul style="list-style-type: none"> ■ ヘッド組込型伝送器 ネジ端子またはプッシュイン端子付き : IP 20。設置状態では、使用するセンサヘッドまたはフィールドハウジングに応じて異なる。 ■ フィールドハウジング TA30A、TA30D、TA30H に設置する場合 : IP 66/67 (NEMA Type 4X エンクロージャ)
耐衝撃振動性	耐振動性は IEC 60068-2-6 に準拠 10~2000 Hz : 5g (振動ストレス印加)
電磁適合性 (EMC)	<p>CE 適合性</p> <p>電磁適合性は IEC/EN 61326 および NAMUR 推奨 EMC (NE21) のすべての関連要件に準拠します。詳細については、適合宣言を参照してください。</p> <p>測定範囲の最大測定誤差 < 1 %。</p> <p>干渉波の適合性は IEC/EN 61326 の工業要件に準拠</p> <p>干渉波の放出は IEC/EN 61326 のクラス B 機器に準拠</p>
過電圧カテゴリー	測定カテゴリ II (IEC 61010-1 に準拠)。この測定カテゴリは、低電圧ネットワークに電氣的に直接接続される電源回路での測定に適用されます。
汚染度	汚染度 2 (IEC 61010-1 に準拠)

構造

外形寸法

寸法単位 : mm (in)

ヘッド組込型伝送器

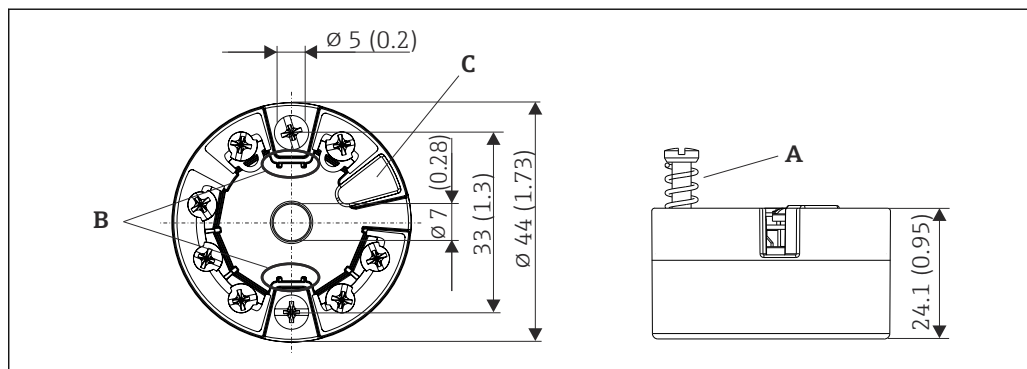

A0007301

図 5 ネジ端子付きバージョン

- A スプリングたわみ $L \geq 5$ mm (米国 - M4 固定ねじを除く)
 B 着脱式測定値ディスプレイ TID10 の取付部分
 C 測定値ディスプレイまたは設定ツール接続用サービスインタフェース

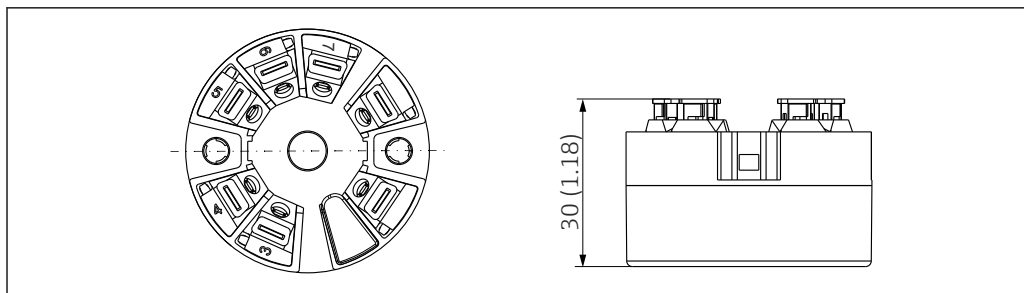

A0007672

図 6 プッシュイン端子付きバージョン：ハウジング高さを除き、寸法はネジ端子付きバージョンと同じです。

フィールドハウジング

すべてのフィールドハウジングの内部形状は、DIN EN 50446、Form B（フラットフェイス）に準拠します。図のケーブルグランド：M20x1.5

ケーブルグランドの最大周囲温度	
タイプ	温度範囲
ポリアミドケーブルグランド ½" NPT、M20x1.5（非防爆）	-40～100 °C (-40～212 °F)
ポリアミドケーブルグランド M20x1.5（粉塵防爆区域用）	-20～95 °C (-4～203 °F)
真ちゅうケーブルグランド ½" NPT、M20x1.5（粉塵防爆区域用）	-20～130 °C (-4～266 °F)

フィールドバス接続口の最高周囲温度	
タイプ	温度範囲
フィールドバス接続口（M12x1 PA、7/8" PA、7/8" FF）	-40～105 °C (-40～221 °F)

TA30A	仕様
	<ul style="list-style-type: none"> ■ 2 x 電線口 ■ 材質：アルミニウム、ポリエステル粉体塗装 シール：シリコン ■ 保護等級： <ul style="list-style-type: none"> ■ IP66/68（NEMA Type 4X エンクロージャ） ■ ATEX の場合：IP66/67 ■ ケーブルグランド：NPT ½"、M20x1.5 ■ ヘッド部の色：青、RAL 5012 ■ キャップ部の色：灰、RAL 7035 ■ 質量：330 g (11.64 oz)

A0009820

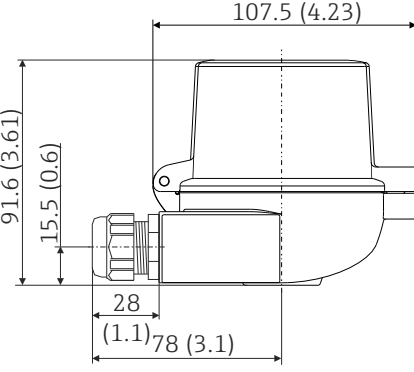
カバー表示窓付き TA30A	仕様
 <p style="text-align: right; font-size: small;">A0009821</p>	<ul style="list-style-type: none"> ■ 2 x 電線口 ■ 材質：アルミニウム、ポリエステルパウダーコーティング シール：シリコン ■ 保護等級： <ul style="list-style-type: none"> ■ IP66/68 (NEMA Type 4X エンクロージャ) ■ ATEX の場合：IP66/67 ■ ケーブルグランド：NPT ½", M20x1.5 ■ ヘッド部の色：青、RAL 5012 ■ キャップ部の色：灰、RAL 7035 ■ 質量：420 g (14.81 oz) ■ ディスプレイウィンドウ：シングルペイン安全ガラス (DIN 8902 に準拠) ■ ディスプレイウィンドウ付きカバー、TID10 ディスプレイ付きヘッド組込型伝送器用

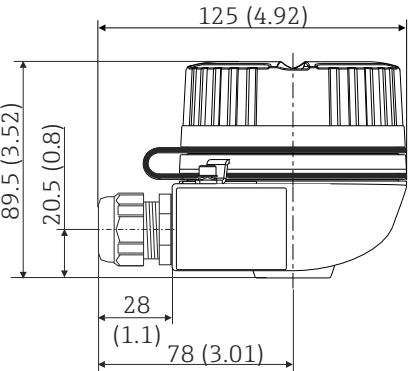
TA30H	仕様
 <p style="text-align: right; font-size: small;">A0009832</p>	<ul style="list-style-type: none"> ■ 耐圧防爆 (XP) バージョン、防爆仕様、固定用ネジキャップ、2 個の電線口付き ■ 保護等級：IP 66/68、NEMA Type 4X エンクロージャ 防爆仕様：IP 66/67 ■ 材質： <ul style="list-style-type: none"> ■ アルミニウム、ポリエステル粉体塗装 ■ ステンレス SUS 316L 相当、コーティングなし ■ 乾式潤滑剤 Klüber Syntheso Glep 1 ■ ケーブルグランド：NPT ½", M20x1.5 ■ アルミニウム製ヘッド部の色：青、RAL 5012 ■ アルミニウム製キャップ部の色：灰、RAL 7035 ■ 質量： <ul style="list-style-type: none"> ■ アルミニウム：約 640 g (22.6 oz) ■ ステンレス：約 2 400 g (84.7 oz) <p>i ハウジングカバーのネジを取り外している場合：ネジを締め付ける前に、カバーとハウジング下部のネジを洗浄し、必要に応じて潤滑剤を塗布してください (推奨潤滑剤：Klüber Syntheso Glep 1)。</p>

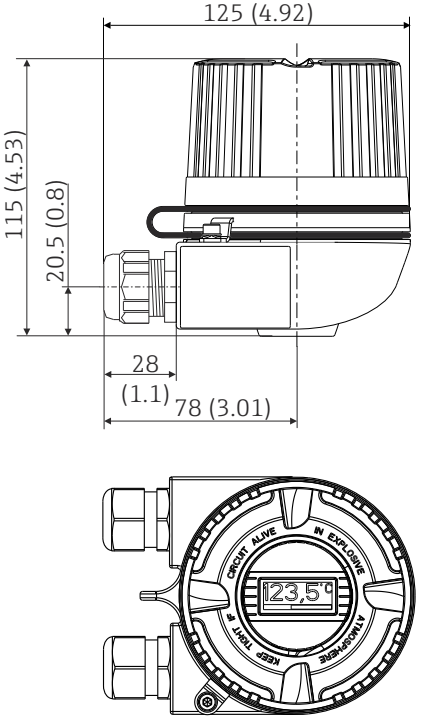
TA30H (ディスプレイウィンドウ付きカバー)	仕様
 <p style="text-align: right; font-size: small;">A0009831</p>	<ul style="list-style-type: none"> ■ 耐圧防爆 (XP) バージョン、防爆仕様、固定用ネジキャップ、2 個の電線口付き ■ 保護等級：IP 66/68、NEMA Type 4X エンクロージャ 防爆仕様：IP 66/67 ■ 材質： <ul style="list-style-type: none"> ■ アルミニウム、ポリエステル粉体塗装 ■ ステンレス SUS 316L 相当、コーティングなし ■ 乾式潤滑剤 Klüber Syntheso Glep 1 ■ ディスプレイウィンドウ：シングルペイン安全ガラス (DIN 8902 に準拠) ■ ケーブルグランド：NPT ½"、M20x1.5 ■ アルミニウム製ヘッド部の色：青、RAL 5012 ■ アルミニウム製キャップ部の色：灰、RAL 7035 ■ 質量： <ul style="list-style-type: none"> ■ アルミニウム：約 860 g (30.33 oz) ■ ステンレス：約 2 900 g (102.3 oz) ■ ディスプレイ TID10 用 <p> i ハウジングカバーのネジを取り外している場合：ネジを締め付ける前に、カバーとハウジング下部のネジを洗浄し、必要に応じて潤滑剤を塗布してください (推奨潤滑剤：Klüber Syntheso Glep 1)。 </p>

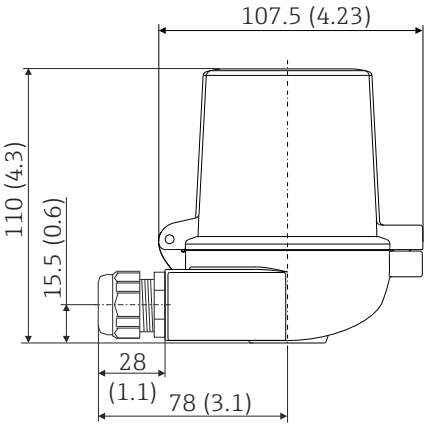
TA30D	仕様
 <p style="text-align: right; font-size: small;">A0009822</p>	<ul style="list-style-type: none"> ■ 2 x 電線口 ■ 材質：アルミニウム、ポリエステル粉体塗装 シール：シリコン ■ 保護等級： <ul style="list-style-type: none"> ■ IP66/68 (NEMA Type 4X エンクロージャ) ■ ATEX の場合：IP66/67 ■ ケーブルグランド：NPT ½"、M20x1.5 ■ 2 つのヘッド組込型伝送器を取り付けることができます。標準構成では、1 つの伝送器をセンサヘッドカバーに取り付けて、追加の端子台を測定インサートに直接取り付けます。 ■ ヘッド部の色：青、RAL 5012 ■ キャップ部の色：灰、RAL 7035 ■ 質量：390 g (13.75 oz)

質量

- ヘッド組込型伝送器：約 40~50 g (1.4~1.8 oz)
- フィールドハウジング：仕様を参照

材質

使用されている材質はすべて RoHS に準拠します。

- ハウジング：ポリカーボネート (PC)、UL94 HB に適合 (耐火特性)
- 端子：
 - ネジ端子：ニッケルめっき真鍮および金メッキ接点またはスズメッキ接点
 - プッシュイン端子：スズメッキ真鍮、接点スプリング 1.4310、SUS 301 相当
- 封入材：PU、UL94 V0 WEVO PU 403 FP / FL に適合 (耐火特性)

フィールドハウジング：仕様を参照

表示およびユーザーインターフェース

現場操作

ヘッド組込型伝送器

ヘッド組込型伝送器には表示部と操作部はありません。ヘッド組込型伝送器と一緒に、着脱式の測定値ディスプレイ TID10 (オプション) を使用することもできます。このディスプレイには、現在の測定値と測定点に関する情報がプレーンテキストで表示されます。バーグラフ (オプション) も使用できます。測定チェーンでエラーが発生した場合、色が反転した状態でチャンネル ID とエラー番号が表示されます。ディスプレイ背面の DIP スイッチを使用すると、ハードウェア設定 (書き込み保護など) を実行できます。



図 7 バーグラフインジケータ付き着脱式測定値ディスプレイ TID10 (オプション)

i ヘッド組込型伝送器をフィールドハウジング内に設置してディスプレイを併用する場合、カバーにガラス窓が付いた容器を使用する必要があります。

リモート操作

フィールドバス通信を使用して、PROFIBUS® PA 機能および機器固有のパラメータを設定します。これに使用できる専用の設定ツールがさまざまな製造元から提供されています。詳細については、製造者にお問い合わせください。

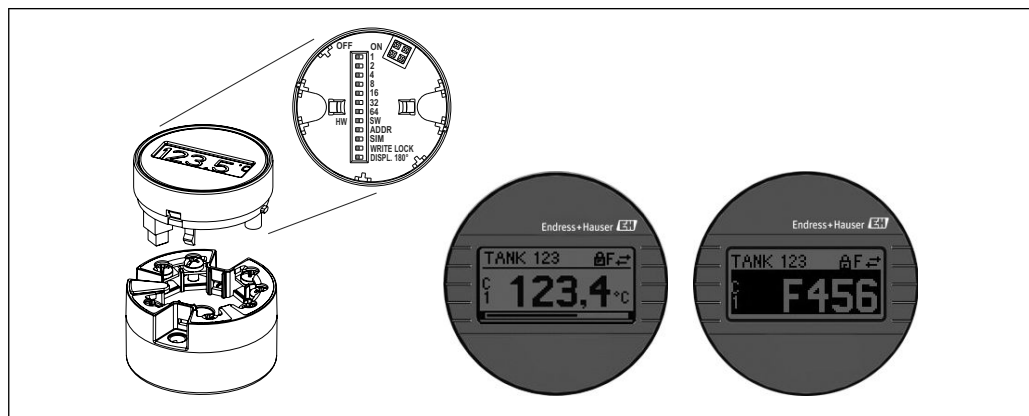
設定ソフトウェア

Endress+Hauser FieldCare (DTM)

SIMATIC PDM (EDD)

GSD ファイルおよびデバイスドライバの入手方法：

- GSD ファイル：www.endress.com (→ダウンロード→ソフトウェア)
- プロファイル GSD ファイル：www.profibus.com
- FieldCare/DTM、SIMATIC PDM (EDD)：www.endress.com (→ダウンロード→ソフトウェア)

バスアドレス

機器またはバスアドレスは、設定ソフトウェアまたはディスプレイ (オプション) の DIP スイッチを使用して設定します。

合格証と認証

本製品に対する最新の認証と認定は、www.endress.com の関連する製品ページから入手できます。

1. フィルタおよび検索フィールドを使用して製品を選択します。
2. 製品ページを開きます。
3. 「ダウンロード」を選択します。

PROFIBUS® PA 認証

本温度伝送器は、PNO (PROFIBUS® Nutzerorganisation e.V./PROFIBUS ユーザー組織) の認定と登録を受けています。本機器は以下の要求仕様を満たします。

- PROFIBUS® PA プロファイルバージョン 3.02 に準拠した認証
- 本機器は、認証を取得した他メーカーの機器と組み合わせて動作させることもできます（相互運用性）。

注文情報

詳細な注文情報は、お近くの弊社営業所もしくは販売代理店 www.addresses.endress.com、または www.endress.com の製品コンフィギュレータから入手できます。

1. フィルタおよび検索フィールドを使用して製品を選択します。
2. 製品ページを開きます。
3. **Configuration** を選択します。

製品コンフィギュレータ - 個別の製品設定用ツール

- 最新の設定データ
- 機器に応じて測定範囲や操作言語など、測定点固有の情報を直接入力
- 除外基準の自動照合
- オーダーコードおよびその明細を PDF または Excel 出力形式で自動作成
- Endress+Hauser のオンラインショップで直接注文可能

アクセサリ

本製品向けの現行アクセサリは、www.endress.com で選択できます。

1. フィルタおよび検索フィールドを使用して製品を選択します。
2. 製品ページを開きます。
3. **Spare parts & Accessories** を選択します。

機器固有のアクセサリ

アクセサリ		
測定値ディスプレイ TID10 : iTEMP ヘッド組込型伝送器用、着脱式		
フィールドハウジング TA30x : iTEMP ヘッド組込型伝送器用		
DIN レール取付用アダプタ、クリップは IEC 60715 (TH35) に準拠、固定ネジなし		
標準 - DIN 取付キット (2 x ネジ + スプリング、4 x 固定ディスク、1 x ディスプレイコネクタカバー)		
US 取付セット (2 x M4 ネジ、1 x ディスプレイコネクタカバー)		
フィールドバス接続口 (PROFIBUS® PA) :	ネジ込み接続 <ul style="list-style-type: none"> ■ M20x1.5 ■ NPT ½" ■ M20x1.5 	ケーブル接続ネジ <ul style="list-style-type: none"> ■ M12 ■ M12 ■ 7/8"

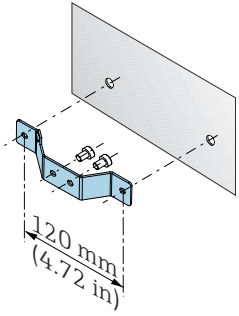
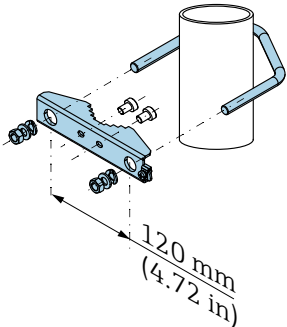
同梱アクセサリ	
壁面取付ブラケット、SUS 316L 相当	 <p>A technical drawing of a wall-mounting bracket. The bracket is L-shaped and is shown being attached to a vertical surface. A dimension line indicates a length of 120 mm (4.72 in) for the horizontal part of the bracket.</p> <p style="text-align: right;">A0061686</p>
パイプ取付ブラケット、SUS 316L 相当	 <p>A technical drawing of a pipe-mounting bracket. The bracket is designed to fit around a cylindrical pipe. A dimension line indicates a length of 120 mm (4.72 in) for the main body of the bracket.</p> <p style="text-align: right;">A0061687</p>

通信関連のアクセサリ

Commubox FXA195 USB/HART モデム

HART プロトコルを使用して、本質安全「スマート伝送器」をノートパソコン/PC の USB インタフェースに接続します。これにより、FieldCare を使用した伝送器のリモート操作が可能になります。

 技術仕様書 TI00404F

www.endress.com/fxa195

Commubox FXA291

CDI インタフェース (= Endress+Hauser Common Data Interface) 付きの Endress+Hauser 製フィールド機器とコンピュータまたはノートパソコンの USB ポートを接続します。

詳細については、www.endress.com を参照してください。

Field Xpert SMT70B

機器設定用の高性能タブレット PC

このタブレット PC により、危険場所と非危険場所のモバイルプラントアセット管理を実現できます。これは、設定およびメンテナンスの担当者が、デジタル通信インタフェースを使用してフィールド機器を管理し、進捗状況を記録するために適しています。このタブレット PC は、包括的なオールインワンソリューションとして設計されています。さまざまなドライバライブラリがプレインストールされており、操作性に優れ、タッチ操作にも対応します。この PC を使用して、フィールド機器のライフサイクル全体を管理できます。

 技術仕様書 TI01814S

www.endress.com/smt70b

サービス関連のアクセサリ

DeviceCare SFE100

DeviceCare は、Endress+Hauser 製のフィールド機器用設定ツールであり、次の通信プロトコルに対応しています：HART、PROFIBUS DP/PA、FOUNDATION フィールドバス、IO/Link、Modbus、CDI および Endress+Hauser 製共通データインタフェース

 技術仕様書 TI01134S

www.endress.com/sfe100

FieldCare SFE500

FieldCare は DTM 技術をベースにした Endress+Hauser 製および他社製フィールド機器用の設定ツールです。

対応する通信プロトコルは、HART、WirelessHART、PROFIBUS、FOUNDATION フィールドバス、Modbus、IO-Link、Ethernet/IP、PROFINET、PROFINET APL です。



技術仕様書 TI000285

www.endress.com/sfe500

Netilion

Endress+Hauser の Netilion IIoT エコシステムにより、プラント性能の最適化、ワークフローのデジタル化、知識の共有、コラボレーションの強化などが可能になります。Endress+Hauser は、長年にわたるプロセスオートメーションでの経験を活かして、プロセス産業に IIoT エコシステムを構築し、提供されるデータから有益な知識や情報を容易に取得できるようにします。その情報を活用してプロセスを最適化できるため、プラントの可用性、効率、信頼性が向上し、最終的にはプラントの収益向上につながります。



www.netilion.endress.com

オンラインツール

機器のライフサイクル全体に関する製品情報については、こちらをご覧ください：

www.endress.com/onlinetools

関連資料

以下の資料は、製品構成に応じて弊社ウェブサイトのダウンロードエリアから入手できます (www.endress.com/downloads)。

資料の種類	資料の目的および内容
技術仕様書 (TI)	計画支援 製品に関するすべての技術データおよび製品とともに注文可能なすべてのアクセサリの概要が記載されています。
簡易取扱説明書 (KA)	最初の測定値を取得するためのクイックガイド 簡易取扱説明書には、受入検査から初期調整までに必要なすべての製品情報が記載されています。
取扱説明書 (BA)	参考資料 取扱説明書には、製品ライフサイクルの各種段階（製品の識別、受入検査、保管、取付け、接続、操作、設定からトラブルシューティング、メンテナンス、廃棄まで）において必要とされる情報が記載されています。
機能説明書 (GP)	パラメータの参考資料 製品で読み取り可能または設定可能なパラメータの詳細な説明が記載されています。本説明書は、全ライフサイクルにわたって本製品を使用し、特定の設定を行う人のために用意されたものです。
安全上の注意事項 (XA)	各種認定に応じて、危険場所で電気機器を使用するための安全上の注意事項も製品に付属します。これは、取扱説明書の付随資料です。  製品に対応する安全上の注意事項 (XA) の情報が銘板に明記されています。
機器固有の補足資料 (SD/FY)	関連する補足資料に記載される指示を常に厳守してください。補足資料は、製品資料に付随するものです。



www.addresses.endress.com
