

# Lyhyt käyttöopas Gammapilot FMG50 HART

Radiometrinen mittaustekniikka



Nämä lyhyet ohjeet ovat käyttöohjeiden suppea versio; se ei korvaa tuotteen mukana toimitettuja käyttöohjeita.

Laitetta koskevia lisätietoja saat käyttöohjeista ja liiteasiakirjoista.

Saatavana kaikille laiteversioille seuraavilla yhteyksillä:

- Internet: [www.endress.com/deviceviewer](http://www.endress.com/deviceviewer)
- Älypuhelin/tabletti: Endress+Hauserin käyttösovellus



# 1 Liiteasiakirjat

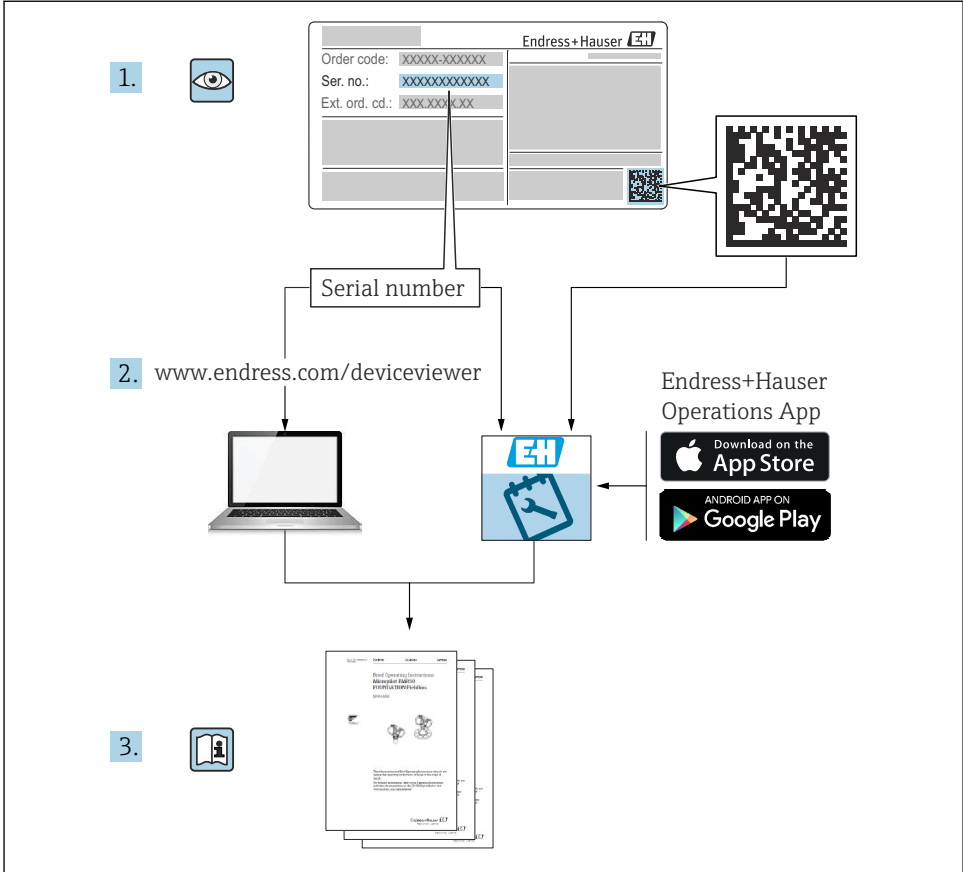

A0023555

## 2 Tietoja tästä asiakirjasta

### 2.1 Symbolit

#### 2.1.1 Turvallisuussymbolit



Tämä symboli ilmoittaa vaarallisesta tilanteesta. Varoituksen huomiotta jättäminen voi aiheuttaa vakavia vammoja tai jopa kuoleman.



Tämä symboli ilmoittaa mahdollisesti vaarallisesta tilanteesta. Varoituksen huomiotta jättäminen voi aiheuttaa vakavia vammoja tai jopa kuoleman.

 **HUOMIO**

Tämä symboli ilmoittaa mahdollisesti vaarallisesta tilanteesta. Varoituksen huomiotta jättäminen voi aiheuttaa lieviä tai keskivaikeita vammoja.

 **HUOMAUTUS**

Tämä symboli ilmoittaa mahdollisesti vahingollisesta tilanteesta. Jos tätä tilannetta ei vältetä, voi seurauksena olla tuotteen tai sen lähellä olevan tuotteen vaurioituminen.

### 2.1.2 Tietyyntyyppisten tietojen ja kuvien symbolit



Varoitus radioaktiivisista aineista tai ionisoivasta säteilystä



**Sallittu**

Sallitut menettelytavat, prosessit tai toimet



**Kielletty**

Kielletyt menettelytavat, prosessit tai toimet



**Vihje**

Ilmoittaa lisätiedoista



Asiakirjaviite



Ilmoitus tai yksittäinen vaihe, joka tulee huomioida

**1, 2, 3**

Toimintavaiheiden sarja



Toimintavaiheen tulos

**1, 2, 3, ...**

Kohtien numerot

**A, B, C, ...**

Näkymät



Silmämääräinen tarkastus



**Elektronisten armatuurien kierrätyksen symboli**

Näitä akkuja koskevan Saksan lain (BattG §28 Artikla 1 Numero 3) mukaan tätä symbolia käytetään merkinä elektronisista yhteistä, joita ei saa hävittää kotitalousjätteen mukana.

## 2.2 Dokumentaatio

Seuraavat asiakirjatyypit ovat ladattavissa Endress+Hauserin verkkosivun latausalueelta ([www.endress.com/downloads](http://www.endress.com/downloads)):

 Yleiskuvan laitteen teknisistä asiakirjoista saat seuraavista kohdista:

- *Device Viewer* ([www.endress.com/deviceviewer](http://www.endress.com/deviceviewer)): Syötä laitekilven sarjanumero.
- *Endress+Hauserin käyttösovellus*: syötä laitekilvessä oleva sarjanumero tai skanna laitekilven päällä oleva matriisikoodi.

### 2.2.1 Tekniset tiedot (TI)

#### Suunnitteluohjeet

Asiakirja sisältää laitteen kaikki tekniset tiedot sekä yleiskatsauksen lisätarvikkeista ja muista tuotteista, joita voidaan tilata laitteelle.

### 2.2.2 Käyttöohjeet (BA)

#### Viiteoppaasi

Nämä käyttöohjeet sisältävät kaikki laitteen käyttöä eri vaiheisiin liittyvät tiedot: tuotteen tunnistaminen, tulotarkastus, säilytys, asentaminen, kytkentä, toiminta, käyttöönotto, vianhaku, huolto ja käytöstä poistaminen.

### 2.2.3 Turvallisuusohjeet (XA)

Hyväksynnästä riippuen laitteen mukana toimitetaan seuraavat turvallisuusohjeet (XA). Ne ovat käyttöohjeiden olennainen osa.

 Laitekilpi kertoo laitteeseen liittyvät turvallisuusohjeet (XA).

### 2.2.4 Toiminnallisen turvallisuuden opas (FY)

SIL-hyväksynnästä riippuen Toiminnallisen turvallisuuden opas (FY) on käyttöohjeiden olennainen osa ja sitä on noudatettava käyttöohjeiden, teknisten tietojen ja ATEX-turvallisuusohjeiden lisäksi.

 Eri vaatimukset, jotka koskevat suoja toimintaa, on kuvattu Toiminnallisen turvallisuuden oppaassa (FY).

## 2.3 Rekisteröidyt tavaramerkit

#### HART®

FieldComm Groupin Teksasin Austinissa Yhdysvalloissa rekisteröity tavaramerkki

#### Apple®

Apple, Apple-logo, iPhone ja iPod touch ovat Apple Inc. -yhtiön Yhdysvalloissa ja muissa maissa rekisteröimiä tavaramerkkejä. App Store on Apple Inc. -yhtiön tarjoaman palvelun nimi

#### Android®

Android, Google Play ja Google Play -logo ovat Google Inc. -yhtiön tavaramerkkejä

## Bluetooth®

*Bluetooth®*-nimi ja logot ovat Bluetooth SIG, Inc.-yhtiön rekisteröimiä tavaramerkkejä ja Endress+Hauser käyttää niitä aina lisenssillä. Muut tavaramerkit ja kaupanimet ovat niiden omistajien omaisuutta.

# 3 Turvallisuuden perusohjeet

## 3.1 Henkilökuntaa koskevat vaatimukset

Asennus-, käyttöönnotto-, vianmääritys- ja huoltohenkilökunnan on täytettävä seuraavat ehdot:

- Koulutetuilla ja päteillä ammattilaisilla täytyy olla asiaankuuluva pätevyys kyseiseen toimenpiteeseen ja tehtävään
- Henkilökunnalla on oltava laitoksen omistajan/käyttäjän valtuutus
- Henkilökunnan on tunnettava kansalliset/maakohtaiset säännökset
- Ennen töiden aloittamista ammattihenkilökunnan on täytynyt lukea ja ymmärtää käyttöohjeiden ja lisäasiakirjojen sekä sertifikaattien sisältämät ohjeet (käyttösovelluksesta riippuen)
- Henkilökunnan on noudatettava ohjeita ja yleisiä ehtoja

Käyttöhenkilökunnan on täytettävä seuraavat ehdot:

- Henkilöstön on saatava laitoksen käyttäjän antama käyttöopastus ja valtuutus tehtävän vaatimusten mukaan.
- Heidän on noudatettava näiden käyttöohjeiden ohjeita.

## 3.2 Käyttötarkoitus

Gammapilot FMG50 on kompakti lähetin kosketuksettomaan pinnankorkeuden, tason tunnistuksen, tiheyden ja pitoisuuden mittaukseen. Tunnistimen pituus on enintään 3 m (9.84 ft). Gammapilot FMG50 on sertifioitu IEC 61508:n mukaan toimimaan turvallisuuteen liittyvässä toiminnassa SIL 2/3 -versioon saakka.

## 3.3 Räjähdyksivaarallinen tila

Jos mittausjärjestelmää käytetään räjähdysvaarallisissa tiloissa, vastaavia kansallisia standardeja ja säädöksiä on noudatettava. Laitteen mukana toimitetaan erillinen "Ex-asiakirja", joka on näiden käyttöohjeiden oleellinen osa. Tässä lisädokumentaatiossa listattuja asennuserittelyjä, liitäntäarvoja ja turvallisuusohjeita on noudatettava.

- Teknisen henkilökunnan on oltava pätevöitynyt ja koulutettu toimimaan räjähdysvaarallisissa tiloissa.
- Mittauspisteen metrologiseen valvontaan ja turvallisuuteen liittyviä vaatimuksia on noudatettava.

### VAROITUS

- ▶ Noudata laitteeseen liittyviä turvallisuusohjeita. Nämä ohjeet riippuvat tilatusta sertifikaatista.

## 3.4 Säteilyuoja

Gammapilot FMG50:tä käytetään säteilylähteen yhteydessä, sitä säilytetään säteilylähteen säilössä. Gammapilot FMG50 ei säteile ionisoivaa säteilyä. Noudata seuraavia ohjeita, kun käsittelet säteilylähteitä:

### 3.4.1 Säteilysuojauksen perusohjeet

#### **VAROITUS**

- ▶ Säteilylähteiden kanssa työskennellessä vältä tarpeeton säteilylle altistumista. Jos säteilylle altistumista ei voi välttää, altistuminen on pidettävä minimissä. Tämä saavutetaan noudattamalla kolmea perusasiaa:

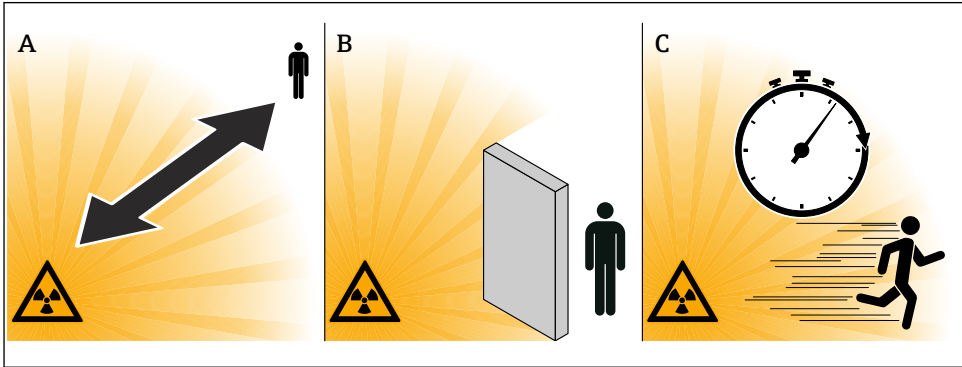

A0016373

A *Suojaus*

B *Aika*

C *Etäisyys*

**⚠ HUOMIO**

- ▶ Kun työskentelet säteilylähteiden säilöjen kanssa, seuraavissa asiakirjoissa olevia asennus- ja käyttöohjeita on noudatettava:

**Säteilylähteen säilön asiakirjat****■ FQG60:**

- TI00445F
- BA02521F

**■ FQG61, FQG62:**

- TI00435F
- BA02577F

**■ FQG63:**

- TI00446F
- BA02594F

**■ FQG66:**

- TI01171F
- BA01327F

**■ FQG74:**

- TI01798F
- BA02365F
- BA02361F

**Suojaus**

Varmista paras mahdollinen suojaus säteilylähteen, itsesi ja kaikkien muiden henkilöiden välillä. Säteilylähteen säilöt (FQG60, FQG61/ FQG62, FQG63, FQG66, FQG74) ja kaikki erittäin tiheät materiaalit (lyijy, rauta, betoni, jne.) ovat tehokas suoja.

**Aika**

Ole säteilylle altistuneella alueella mahdollisimman vähän aikaa.

**Etäisyys**

Pysy mahdollisimman etäällä säteilylähteestä. Säteilyn voimakkuus laskee suhteessa etäisyyden neliöön säteilylähteestä.

### 3.5 Työpaikan turvallisuus

Laitteen luona ja laitteella tehtävissä töissä:

- ▶ Pue vaadittavat henkilösuojaimet maakohtaisten säännösten mukaan.
- ▶ Katkaise syöttöjännite ennen laitteen kytkentää.

### 3.6 Käyttöturvallisuus

Loukkaantumisvaara!

- ▶ Käytä laitetta vain, kun se on teknisesti moitteettomassa kunnossa eikä siinä ole häiriöitä eikä vikoja.
- ▶ Käyttäjän on vastuussa laitteen hyvästä työkunnosta.

## 3.7 Tuoteturvallisuus

Tämä mittalaite on suunniteltu huolellisesti tekniikan nykyistä tasoa vastaavien turvallisuusmääräysten mukaan, testattu ja toimitettu tehtaalta käyttöturvallisessa kunnossa. Se täyttää yleiset turvallisuusstandardit ja lakimääräykset.

Valmistaja vahvistaa laitteen läpäisseen vaadittavat testit kiinnittämällä CE-merkin, UKCA-merkin, C-Tick -merkin ja EAC-merkin.

## 3.8 Lisäturvallisuusohjeet

Laitteet, joissa on NaI (Tl) -konfiguraatio, sisältävät yli 0,1 % natriumjodidia CAS nro. 7681-82-5 .

Natriumjodidi ei yleensä ole saatavilla, ja se on täysin kapseloitu.

Jos laitteen sisällä oleva natriumjodidikapselointi on vaurioitunut, turvallisuustiedotteen CAS nro. 7681-82-5 turvallisuusohjeita on ehdottomasti noudatettava.

# 4 Tulotarkastus ja tuotteen tunnistus

## 4.1 Tulotarkastus

Tarkasta seuraava tulotarkastuksen yhteydessä:

- Ovatko saapumisilmoituksessa ja tuotteen tarrassa olevat tilauskoodit identtisiä?
- Ovatko tuotteet vaurioittomia?
- Vastaavatko laitteen laitekilven tiedot saapumisilmoituksessa olevia tilaustietoja?
- Mikäli tarpeen (katso laitekilpi): ovatko turvallisuusohjeet (XA) mukana?

 Jos jokin näistä ehdoista ei päde, ota yhteyttä Endress+Hauserin myyntiin.

### 4.1.1 Tuotteen tunnistetiedot

Laitteen tunnistamiseen on käytettävissä seuraavat vaihtoehdot:

- Laitekilven erittelyt
- Laajennettu tilauskoodi ja laitteen ominaisuuksien erittely saapumisilmoituksessa
- ▶ Syötä sarjanumero laitekilvistä kohdasta *W@M Device Viewer* ([www.endress.com/deviceviewer](http://www.endress.com/deviceviewer))
  - ↳ Kaikki tiedot mittalaitteista ja laitteeseen kuuluvasta teknisestä dokumentaatiosta näytetään.
- ▶ Syötä laitekilvessä oleva sarjanumero *Endress+Hauserin käyttösovellukseen* tai skannaa laitekilven päällä oleva kaksiulotteinen matriisikoodi.
  - ↳ Kaikki tiedot mittalaitteista ja laitteeseen kuuluvasta teknisestä dokumentaatiosta näytetään.

### 4.1.2 Valmistajan osoite

Endress+Hauser SE+Co. KG  
Hauptstraße 1  
79689 Maulburg, Germany  
Valmistuspaikka: katso laitekilpi.

## 4.2 Kuljetus, varastointi ja hävitys

### 4.2.1 Varastointiolosuhteet

Laitte on pakattava siten, että se on suojassa iskulta varastoinnin ja kuljetuksen ajan. Alkuperäinen pakkaus on tähän tarkoitukseen paras. Sallittu varastointilämpötila on:

#### NaI (TI) kide

-40 ... +80 °C (-40 ... +176 °F)

#### PVT-tuikeaine (standardi)

-40 ... +60 °C (-40 ... +140 °F)

#### PVT-tuikeaine (korkean lämpötilan versio)

-20 ... +80 °C (-4 ... +176 °F)



Koska laitteessa on akku, sitä suositellaan säilytettäväksi huoneenlämmössä paikassa, joka ei ole suoraan auringonvalossa.

### 4.2.2 Kuljetus mittauspisteelle



**HUOMIO**

#### Tapaturmavaara

► Noudata turvallisuusohjeita ja kuljetusmääräyksiä, jotka koskevat yli 18 kg (39.69 lb).

### 4.2.3 Hävittäminen



Jos sähkö- ja elektroniikkalaiteromun hävittämistä koskeva direktiivi (WEEE) 2012/19/EU niin edellyttää, tuotteeseen on merkitty symboli sähkö- ja elektroniikkalaiteromun WEEE lajittelemattomana yhdyskuntajätteenä hävittämisen minimoiseksi. Älä hävitä tuotteita, joissa on tämä merkintä, lajittelemattoman kotitalousjätteen mukana. Sen sijaan palauta ne valmistajalle, jotta ne hävitetään asianmukaisesti.

### Akun hävittäminen

- Loppukäyttäjällä on lakiin perustuva velvollisuus palauttaa käytetyt akut.
- Loppukäyttäjä voi palauttaa vanhat akut tai näitä akkuja sisältävät elektroniset armatuurit ilmaiseksi Endress+Hauserille.

## **NaI (Tl) kiteitä sisältävien laitteiden hävittäminen**

Laitteet, joiden versio on NaI(Tl), sisältävät enemmän kuin 0,1% natriumjodidia ja ne on tallennettu käyttöturvallisuustiedotteeseen CAS No. 7681-82-5 ja pieninä määrinä talliumjodidia ja ne on tallennettu käyttöturvallisuustiedotteeseen CAS No. 7790-30-9.

### **⚠ HUOMIO**

#### **Terveysvaara sisäänhengitettynä tai nieltynä!**

Gammapilot, jossa on NaI (Tl) -kiteitä, sisältää hengitettynä tai nieltynä haitallista natriumjodidia (tallium).

- ▶ Hakeudu välittömästi lääkärin hoitoon hengityksen tai nielemisen jälkeen.
- ▶ Jos NaI (Tl) -kiteissä ei ole pinnoitetta tai se on viallinen, käytä henkilökohtaisia suojarusteita ainetta käsitellessäsi.

### **⚠ HUOMIO**

#### **Aine vaarallinen vesiympäristölle!**

Gammapilot NaI (Tl) -kiteet sisältävät natriumjodidia (tallium), joka on erittäin myrkyllistä vesielioille. Tuotetta ei saa hävittää kotitalousjätteen mukana tai päästää jätevesijärjestelmään.

- ▶ Hävitä tuote vain valtuutetun jätehuoltoyrityksen kautta.

## **5 Asentaminen**

### **⚠ VAROITUS**

- ▶ Ilmaisinkotelon liitinpäähän kiinnittävää neljä ruuvia ei saa avata.

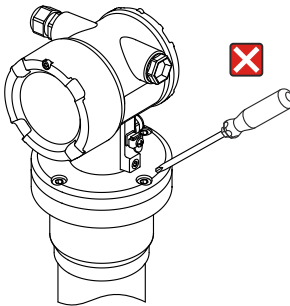

A0038007

## 5.1 Asentamista koskevat vaatimukset

### 5.1.1 Yleisasetukset

- Säteilylähteen säilön avaruuskulmayksikön on oltava kohdistettu tarkalleen Gammapilot FMG50:n mittausalueelle. Huomioi laitteessa olevat mittausmerkinnät.
- Säteilylähteen säilö ja Gammapilot FMG50 tulee asentaa mahdollisimman lähelle säiliötä. Kaikki pääsyt hyödylliseen säteilykeilaan on estettävä, jotta varmistetaan, että tälle alueelle ei ole pääsyä.
- Gammapilot FMG50 tulee suojata suoralta auringonvalolta tai prosessilämmöltä käyttöiän pidentämiseksi.
  - Ominaisuus 620, vaihtoehto PA: "Sääsuoja 316L"
  - Ominaisuus 620, vaihtoehto PV: "Lämpösuoja 3500-4000 mm, PVT"
  - Ominaisuus 620, vaihtoehto PV: "Lämpösuoja 1200-3000 mm, PVT"
  - Ominaisuus 620, vaihtoehto PW: "Lämpösuoja NaI, 200-800 mm, PVT"
- Liittimet voidaan tilata vaihtoehtoisesti laitteen kanssa
- Asennuslaite on asennettava niin, että se kestää Gammapilot FMG50:n painon kaikissa odotettavissa olevissa käyttöolosuhteissa (esimerkiksi tärinät).



Lisätietoja liittyen Gammapilot FMG50:n turvalliseen käyttöön on toiminnallisen turvallisuuden oppaassa.

Mittojen ja painojen lisäksi pintamittauksen ja täyttötason mittauksen asennusvaatimukset on kuvattu seuraavassa osiossa.



#### Asennusvaatimukset seuraaville

- Tiheyden mittaus
- Rajapintamittaus
- Tiheysprofiilin mittaus (DPS)
- Pitoisuuden mittaus
- Pitoisuuden mittaus säteilevän väliaineen yhteydessä
- Virtausmittaukset

on kuvattu käyttöohjeissa.

### 5.1.2 Mitat



Yksittäisten komponenttien mitat on laskettava yhteen kokonaismitoiksi.

## Yksilokeroinen kotelo, pinnoitettua alumiinia

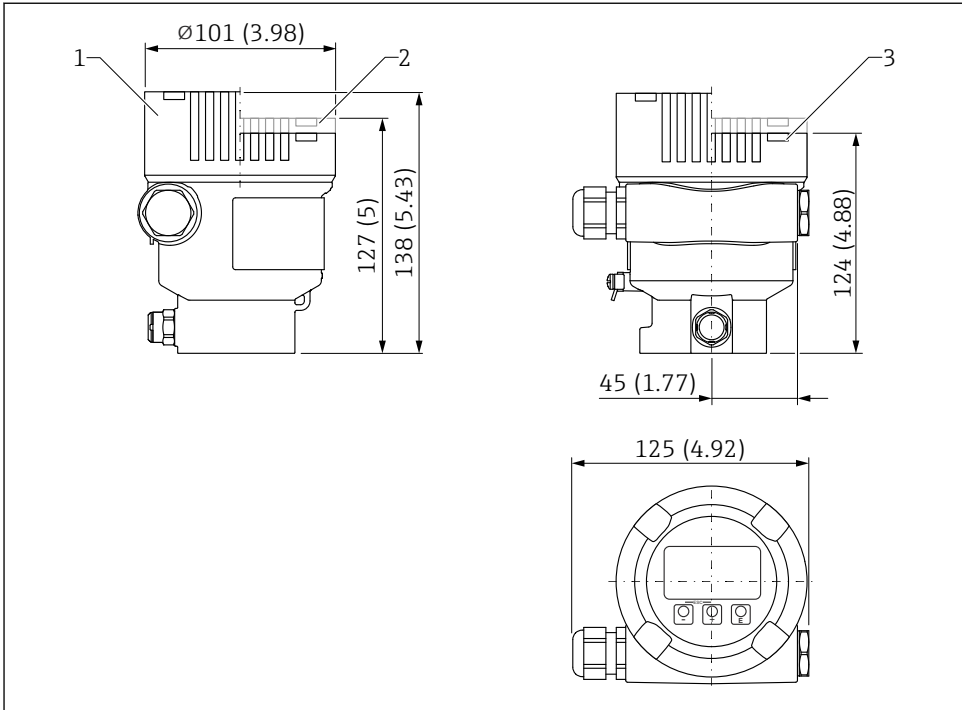

A0038380

- 1 Mitat; yksiosastoinen kotelo, alumiini, pinnoitettu; sis. M20 kytkin ja pistoke, muovia.  
Mittausyksikkö mm (in)

- 1 Korkeus kannella, joka sisältää lasisen tarkastuslasin (laitteet Ex d/XP, pöly Ex)  
2 Korkeus kannella, joka sisältää muovisen tarkastuslasin  
3 Kansil ilman tarkastuslasi

## Kaksilokeroinen kotelo, pinnoitettua alumiinia

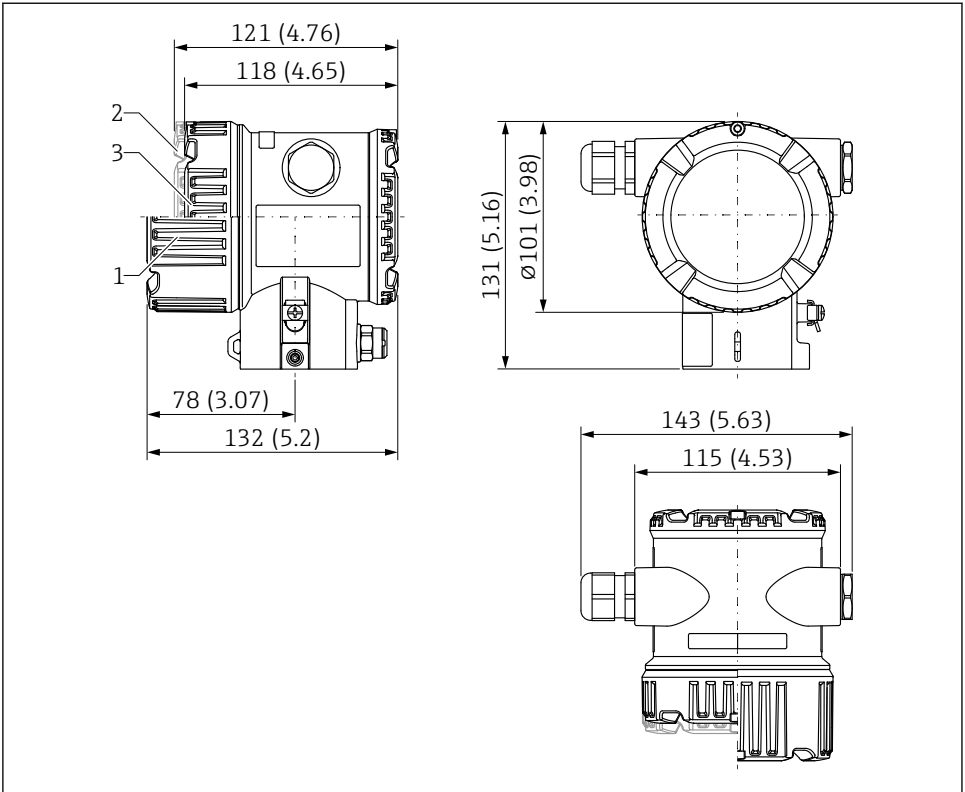

A0038377

2 Mitat; kaksiosastoinen kotelo, alumiini, pinnoitettu; sis. M20 kytkin ja pistoke, muovia.  
Mittausyksikkö mm (in)

- 1 Korkeus kannella, joka sisältää lasisen tarkastuslasin (laitteet Ex d/XP, pöly Ex)
- 2 Korkeus kannella, joka sisältää muovisen tarkastuslasin
- 3 Kansi ilman tarkastuslasi

## Kaksilokeroinen kotelo, L:n muotoinen, pinnoitettua alumiinia

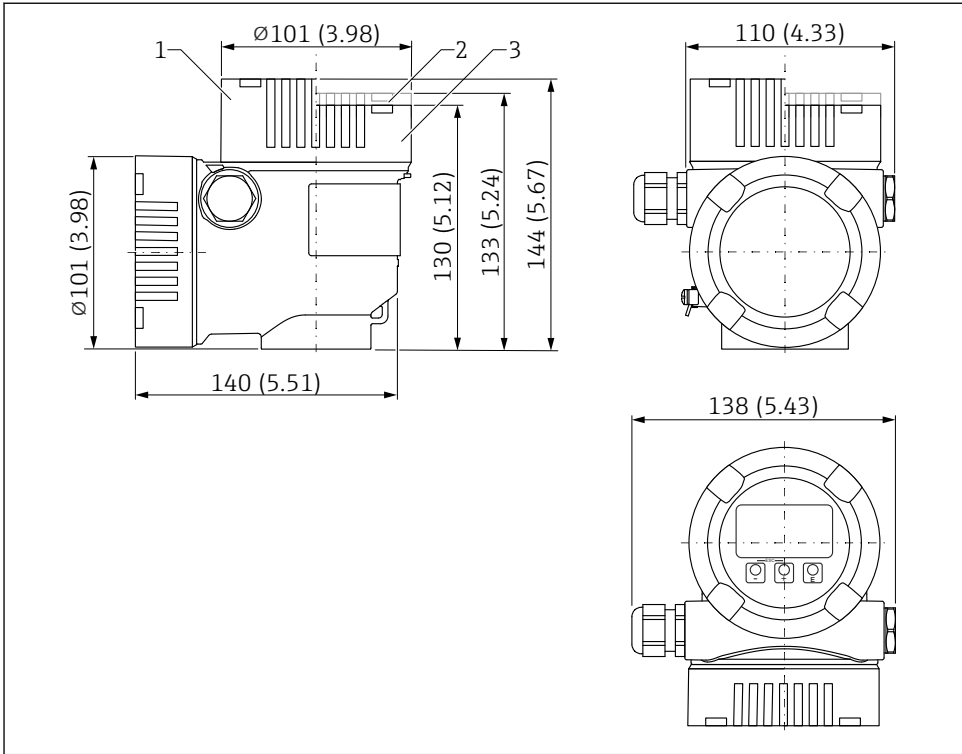

A0038381

3 Mitat; kaksiosastoinen kotelo L:n muotoinen, alumiini, pinnoitettu; sis. M20 kytkin ja pistoke, muovia. Mittausyksikkö mm (in)

1 Korkeus kannella, joka sisältää lasisen tarkastuslasin (laitteet Ex d/XP, pöly Ex)

2 Korkeus kannella, joka sisältää muovisen tarkastuslasin

3 Kansi ilman tarkastuslasi

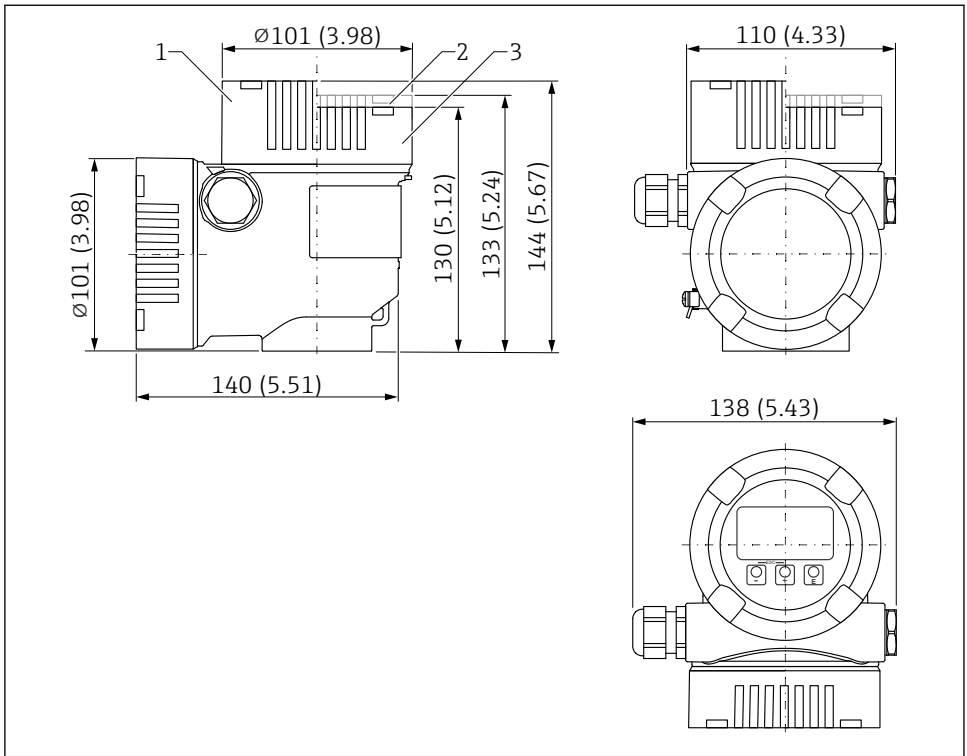
**Kaksilokeroinen kotelo, L-muoto, 316L**

A0038381

4 Mitat; kaksiosastoinen kotelo L:n muotoinen, 316L; sis. M20 kytkin ja pistoke, muovia.  
Mittausyksikkö mm (in)

- 1 Korkeus kannella, joka sisältää lasisen tarkastuslasin (laitteet Ex d/XP, pöly Ex)
- 2 Korkeus kannella, joka sisältää muovisen tarkastuslasin
- 3 Kansi ilman tarkastuslasia

## Kaksilokeroinen kotelo ruostumatonta terästä, tarkkuusvalu

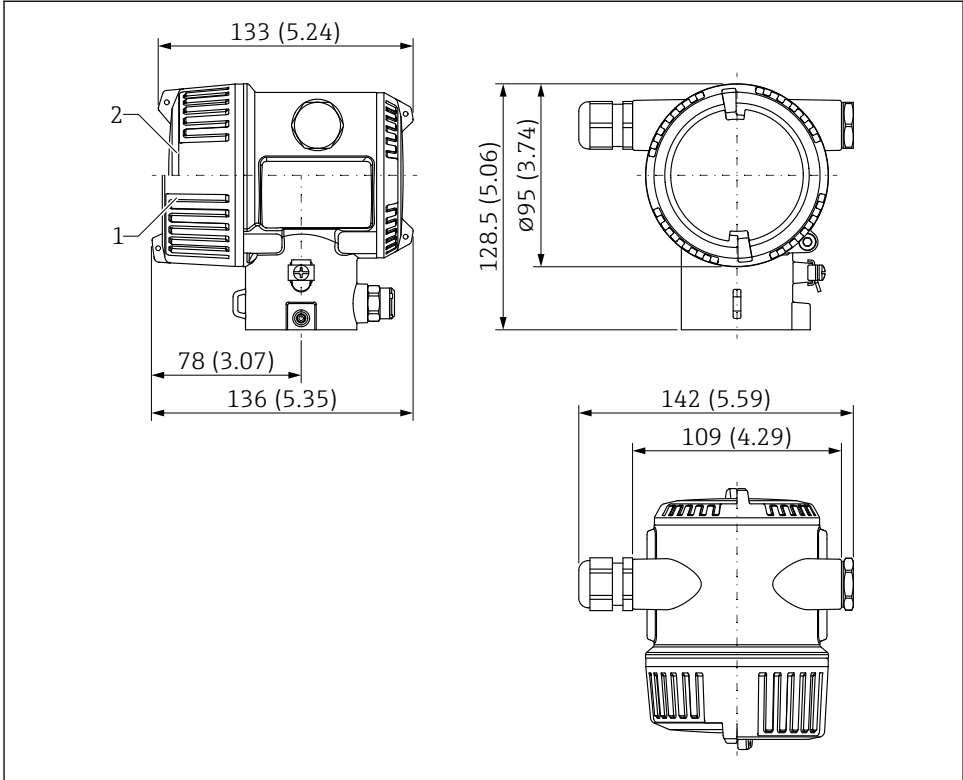

A0058028

Mittausyksikkö mm (in)

- 1 Laite jossa on näyttö, kansi ja lasinen tarkastuslasi (laitteet Ex d/XP, pöly Ex): 136 mm (5.35 in)
- 2 Laite ilman näyttöä, kansi ilman tarkastuslasia: 133 mm (5.24 in)

## Ilmaisinputki

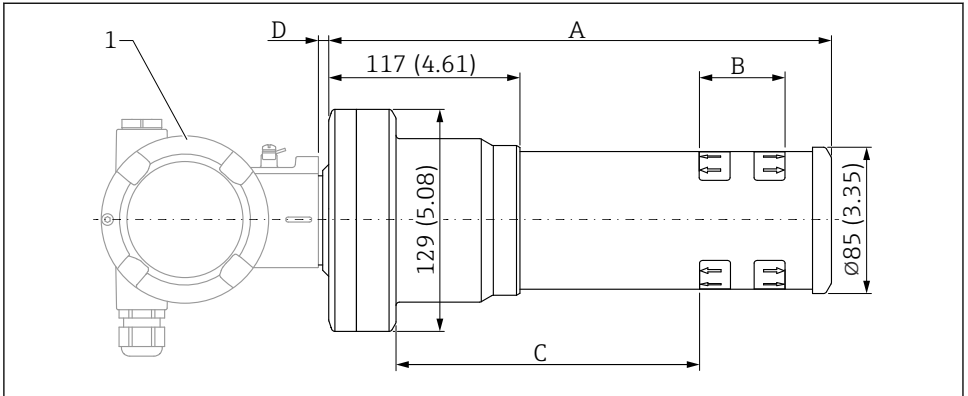

A0055680

- 1 Kotelo  
 A Ilmaisinputken kokonaispituus  
 B Mittausalueen asento ja pituus  
 C Laitteen laipan ja mittausalueen alun välinen mittausalue - PVT, etäisyys: 171 mm (6.73 in)  
 C Laitteen laipan ja mittausalueen alun välinen mittausalue - NaI (TI), etäisyys: 178 mm (7.01 in)  
 D Etäisyys laitteen laipan ja kotelon välillä: 6 mm (0.24 in)

- **Versio NaI (TI) 2" :**
  - Kokonaispituus A: 292 mm (11.5 in)
  - Mittausalueen pituus B: 51 mm (2 in)
- **Versio NaI (TI) 4" :**
  - Kokonaispituus A: 341 mm (13.4 in)
  - Mittausalueen pituus B: 102 mm (4 in)
- **Versio NaI (TI) 8" :**
  - Kokonaispituus A: 451 mm (17.8 in)
  - Mittausalueen pituus B: 204 mm (8 in)
- **Versio PVT 50:**
  - Kokonaispituus A: 292 mm (11.5 in)
  - Mittausalueen pituus B: 50 mm (1.96 in)
- **Versio PVT 100:**
  - Kokonaispituus A: 341 mm (13.4 in)
  - Mittausalueen pituus B: 100 mm (3.94 in)
- **Versio PVT 200:**
  - Kokonaispituus A: 451 mm (17.8 in)
  - Mittausalueen pituus B: 200 mm (8 in)
- **Versio PVT 400:**
  - Kokonaispituus A: 651 mm (25.6 in)
  - Mittausalueen pituus B: 400 mm (16 in)

- **Versio PVT 800:**
  - Kokonaispituus A: 1 051 mm (41.4 in)
  - Mittausalueen pituus B: 800 mm (32 in)
- **Versio PVT 1200:**
  - Kokonaispituus A: 1 451 mm (57.1 in)
  - Mittausalueen pituus B: 1 200 mm (47 in)
- **Versio PVT 1600:**
  - Kokonaispituus A: 1 851 mm (72.9 in)
  - Mittausalueen pituus B: 1 600 mm (63 in)
- **Versio PVT 2000:**
  - Kokonaispituus A: 2 251 mm (88.6 in)
  - Mittausalueen pituus B: 2 000 mm (79 in)
- **Versio PVT 2400:**
  - Kokonaispituus A: 2 651 mm (104 in)
  - Mittausalueen pituus B: 2 400 mm (94 in)
- **Versio PVT 3000:**
  - Kokonaispituus A: 3 251 mm (128 in)
  - Mittausalueen pituus B: 3 000 mm (118 in)
- **Versio PVT 3500:**
  - Kokonaispituus A: 3 751 mm (148 in)
  - Mittausalueen pituus B: 3 500 mm (137.8 in)
- **Versio PVT 4000:**
  - Kokonaispituus A: 4 251 mm (167 in)
  - Mittausalueen pituus B: 4 000 mm (157.48 in)
- **Versio PVT 4500:**
  - Kokonaispituus A: 4 751 mm (187 in)
  - Mittausalueen pituus B: 4 500 mm (177 in)



Jos käytät säteilyrajointina, kiinnitä huomiota asiakirjoihin SD02822F.

## Gammapilot FMG50 jossa säteilyrajoitin

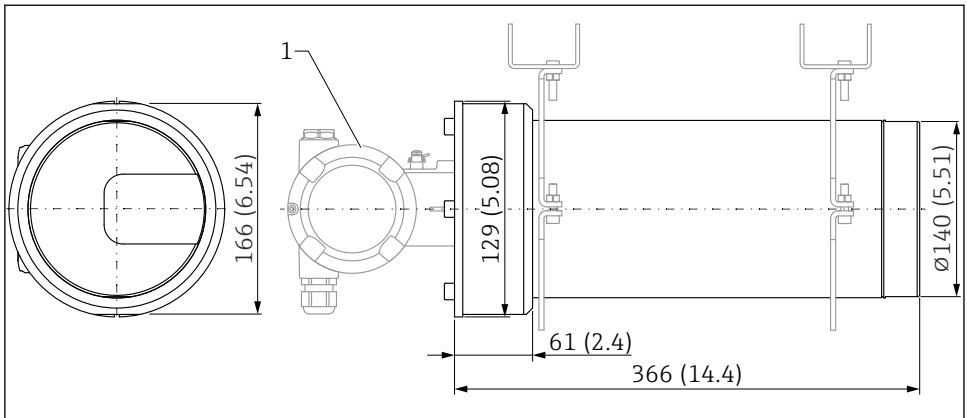

A0045933

5 Versio NaI (TI) 2" jossa säteilyrajoitin anturin puolella

1 Kotelo

### Versio NaI (TI) 2" jossa säteilyrajoitin anturin puolella:

Kokonaispituus : 498 mm (19.6 in)

#### 5.1.3 Paino



Yksilöllisten komponenttien painot on lisättävä kokonaispainoon.

#### Kotelo

Pituus mukaan lukien elektroniikka ja näyttö.

#### Yksilokeroinen kotelo

Alumiini: 1.2 kg (2.65 lb)

#### Kaksilokeroinen kotelo

- Alumiini: 1.4 kg (3.09 lb)
- Ruostumaton teräs: 3.2 kg (7.06 lb)

#### Kaksilokeroinen kotelo, L-muoto

- Alumiini: 1.7 kg (3.75 lb)
- Ruostumaton teräs: 4.5 kg (9.9 lb)

#### Ilmaisinputki

- **Versio NaI (TI) 2" :**  
Yhteispaino: 8.31 kg (18.32 lb)
- **Versio NaI (TI) 4" :**  
Yhteispaino: 8.9 kg (19.62 lb)
- **Versio NaI (TI) 8" :**  
Yhteispaino: 9.71 kg (21.41 lb)

- **Versio PVT 50:**  
Yhteispaino: 7.91 kg (17.44 lb)
- **Versio PVT 100:**  
Yhteispaino: 8.21 kg (18.1 lb)
- **Versio PVT 200:**  
Yhteispaino: 8.81 kg (19.43 lb)
- **Versio PVT 400:**  
Yhteispaino: 9.97 kg (21.98 lb)
- **Versio PVT 800:**  
Yhteispaino: 12.25 kg (27.01 lb)
- **Versio PVT 1200:**  
Yhteispaino: 14.65 kg (32.3 lb)
- **Versio PVT 1600:**  
Yhteispaino: 16.85 kg (37.15 lb)
- **Versio PVT 2000:**  
Yhteispaino: 19.15 kg (42.23 lb)
- **Versio PVT 2400:**  
Yhteispaino: 21.45 kg (47.3 lb)
- **Versio PVT 3000:**  
Yhteispaino: 24.85 kg (54.79 lb)
- **Versio PVT 3500:**  
Yhteispaino: 27.62 kg (60.9 lb)
- **Versio PVT 4000:**  
Yhteispaino: 30.47 kg (67.19 lb)
- **Versio PVT 4500:**  
Yhteispaino: 33.32 kg (73.47 lb)



Pienten osien lisäpaino on: 1 kg (2.20 lb)



Jos käytät säteilyrajointina, kiinnitä huomiota asiakirjoihin SD02822F.

### Gammapilot FMG50 jossa säteilyrajoitin

#### Versio NaI (Tl) 2" jossa säteilyrajoitin anturin puolella:

Säteilyrajoittimen paino (ei sisällä FMG50:tä eikä asennettuja osia): 25.5 kg (56.2 lb)



Pienten osien lisäpaino on: 1 kg (2.20 lb)

#### 5.1.4 Asennusvaatimukset pintamittauksiin

##### Edellytykset

- Gammapilot FMG50 asennetaan kohtisuoraan pinnankorkeuden mittausta varten.
- Asennuksen ja käyttöönoton helpottamiseksi Gammapilot FMG50 voidaan määrittää ja tilata lisätuen kanssa (tilausominaisuus 620, vaihtoehto Q4: "Kiinnike").

##### Esimerkkejä

- ▶  **VAARA: IONISOIVAA SÄTEILYÄ, KUN SULJIN AVATAAN!** Noudata kappaleen alussa olevia turvallisuusohjeita.

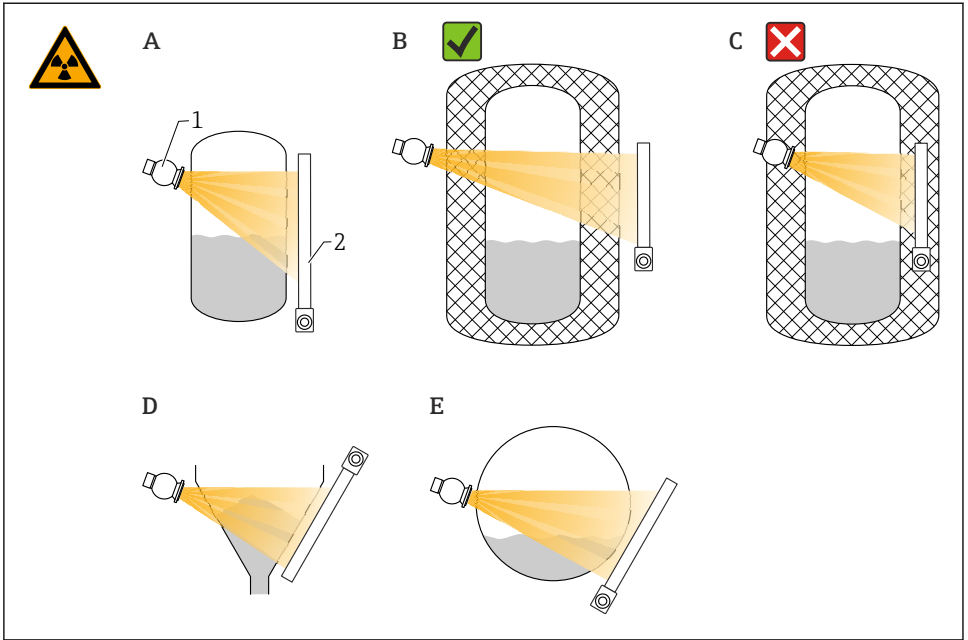

A0037715

- A Kohtisuora sylinteri; Gammapilot FMG50 asennetaan kohtisuoraan niin, että tunnistimen pää osoittaa joko alaspäin tai ylöspäin, gammasäteily kohdistetaan mittausalueeseen.
- B Oikein: Gammapilot FMG50 on asennettu säiliön eristeen ulkopuolelle
- C Väärin: Gammapilot FMG50 on asennettu säiliön eristeen sisäpuolelle
- D Kartiomainen säiliön ulostulo
- E Vaakasuora sylinteri
- 1 Säteilylähteen säilö
- 2 Gammapilot FMG50

### 5.1.5 Asennusvaatimukset täyttötason mittaukseen

#### Edellytykset

Täyttötason mittausta varten Gammapilot FMG50 on yleensä asennettu vaakasuoraan haluttuun täyttörajaan.

#### Mittausjärjestelmän järjestys

- ▶ **VAARA: IONISOIVAA SÄTEILYÄ, KUN SULJIN AVATAAN!** Noudata kappaleen alussa olevia turvallisuusohjeita.

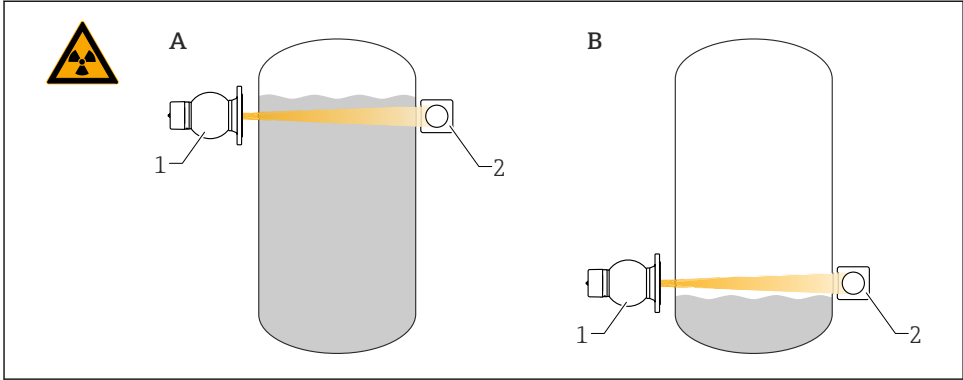

A0018075

- A Maksimimittaustason tunnistus  
 B Minimimittaustason tunnistus  
 1 Säteilylähteen säilö  
 2 Gammapilot FMG50

## 6 Sähköliitännä

### 6.1 Liitännävaatimukset

#### **VAROITUS**

#### Huomaa seuraavat seikat ennen kytkentää:

- ▶ Jos laitetta käytetään räjähdysvaarallisissa tiloissa, varmista kansallisten normien ja turvallisuusohjeiden määräysten (XA:t) noudattaminen. Määrättyä kaapeliläpivientä tulee käyttää.
- ▶ Syöttöjännitteen tulee vastata laitekilven tietoja.
- ▶ Katkaise syöttöjännite ennen laitteen kytkentää.
- ▶ Liitä potentiaalin sovitusjohto lähettimen ulkoiseen maadoitusliittimeen ennen laitteen liittämistä.
- ▶ Liitä suojamaadoitus suojamaadoitusliittimeen.
- ▶ Kaapeleiden on oltava eristetty oikein, syöttöjännitteeseen ja ylijännitteeseen tulee kiinnittää erityishuomiota.
- ▶ Liitännäkaapeleiden tulee huolehtia asianmukaisesta ympäristön lämpötilan vakaudesta, lisäksi ympäristön lämpötilaan tulee kiinnittää erityishuomiota.

#### 6.1.1 4 ... 20 mA HART-kytkentä

Laitteen liitännä HART-tietoyhteydellä, virtalähde ja 4 ... 20 mA näyttö

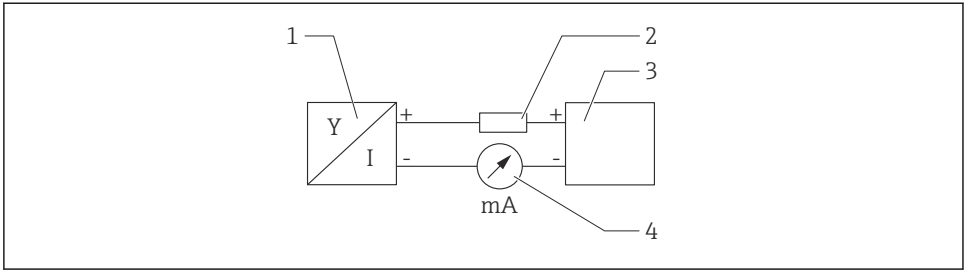

A0028908

## 6 HART-kytkennän lohkoavaio

- 1 Laite, jossa HART-tietoliikenne
- 2 HART-vastus
- 3 Virransyöttö
- 4 Yleismittari tai ampeerimittari



### Virransyöttö

- Ei-Ex: syöttöjännite: 16 ... 35 Vtasavirta
- Ex i: syöttöjännite: 16 ... 30 VDC



HART-tietoliikennevastus 250 Ω signaalijohdossa tarvitaan aina impedanssiltaan alhaisen virtalähteen varalta.

### Huomioitava jännitteenlasku on:

Maks. 6 V tietoyhteysresistorille 250 Ω

### 6.1.2 Nimellispoikkipinta-ala

Suojamaadoitus tai kaapelisuojaus maadoitus: nimellispoikkipinta-ala > 1 mm<sup>2</sup> (17 AWG)

Nimellispoikkipinta-ala 0,5 mm<sup>2</sup> (AWG20) - 2,5 mm<sup>2</sup> (AWG13)

## 6.2 Laitteen liitäntä

### VAROITUS

- ▶ Katso erillisestä asiakirjasta turvallisuusohjeet koskien räjähdysvaarallisissa tiloissa olevia käyttökohteita



Optimaalista sähkömagneettista yhteensopivuutta varten potentiaalinvälikomponenttien sovitussuojus tulee olla mahdollisimman lyhyt ja poikkipinta-alaltaan vähintään 2,5 mm<sup>2</sup> (14 AWG).



Liitäntäkaapelit tulee reitittää pois päin kotelosta alakautta, jotta estetään kosteuden pääsy kytkentäkoteloon. Muutoin tarvitaan tippasilmukka tai tulee käyttää sääsuojausta.



Noudata mukana olevia asennusohjeita, jos käytössä on G1/2-tulo.



### Kotelon kierre

Elektroniikka- ja liitäntäkotelon kierret on pinnoitettava kitkaa estävällä pinnoitteella. Seuraava koskee kaikkia kotelomateriaaleja:

- ✘ Älä voitele kotelon kierteitä.

### 6.2.1 Suora liitäntä

1.

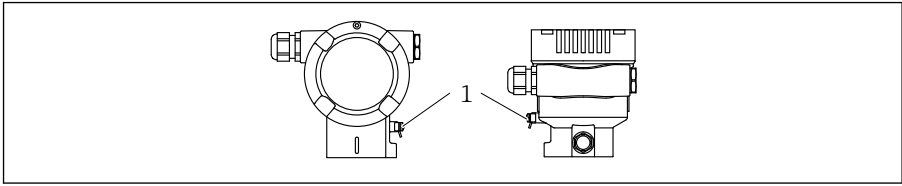

A0038024

1 Maadoitusliitin potentiaalilin sovitussuojajohdon liittämistä varten

Liitä potentiaalisovitusjohto maadoitusliittimeen.

2.

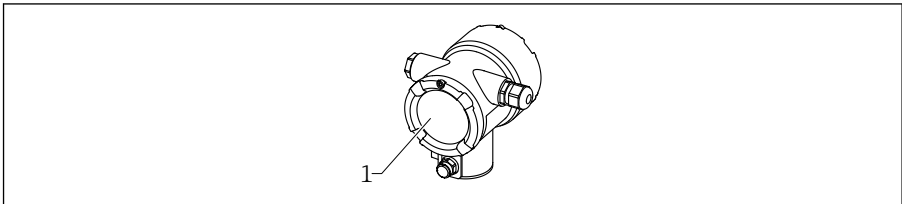

A0038877

1 Kytentäkotelo

Vapauta liitäntälokero kanteen lukko.

3.

Kierrä kansi auki.

4.

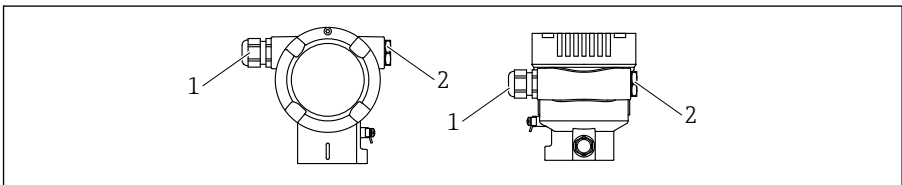

A0038156

1 Lämpivientiaukko

2 Umpitulppa

Ohjaa kaapelit holkkitiivisteisiin ja läpivientiaukkoihin.

5.

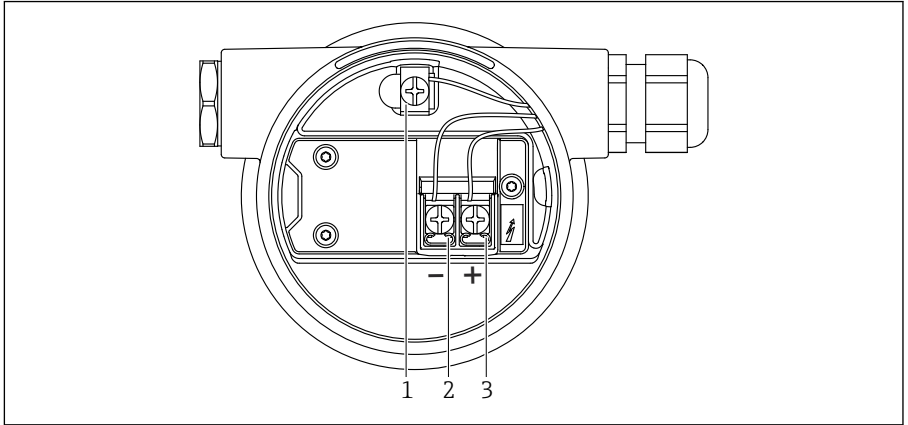

A0038895

#### 7 Kytentäliittimet ja maadoitusliitin kytkentäkotelossa

- 1 Sisäinen maadoitusliitin (kaapelisuojaus maadoittamista varten)
- 2 Negatiivinen liitin
- 3 Positiivinen liitin

Liitä kaapeli.

6. Kiristä läpiviennit tai kaapelinläpivientiaukot niin, että ne ovat tiiviit.
7. Ruuvaa kansi kunnolla kiinni kytkentäkoteloon.
8. Kiristä kannen lukko.

### 6.2.2 Liitäntä kenttäväyläliittimellä

Kenttäväyläliittimellä varustetuissa laiteversioissa kotelo ei tarvitse avata yhteyden muodostamiseksi.

#### Napajärjestys M12-pistokkeelle

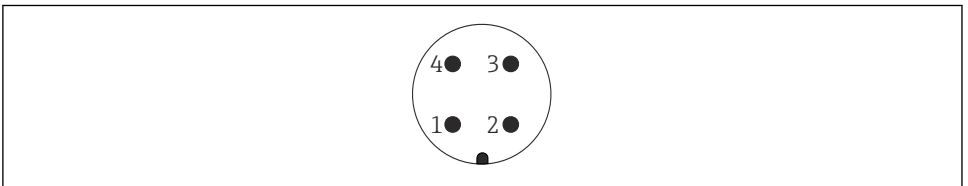

A0011175

Napa: signaali +

1

Napa: ei käytössä

2

Napa: signaali -

3

Napa: maadoitus

4

Materiaali: Messinkiset, kullatut jakkipistokkeen ja liittimen koskettimet

### 6.2.3 Liitäntä Harting-pistokkeella Han7D

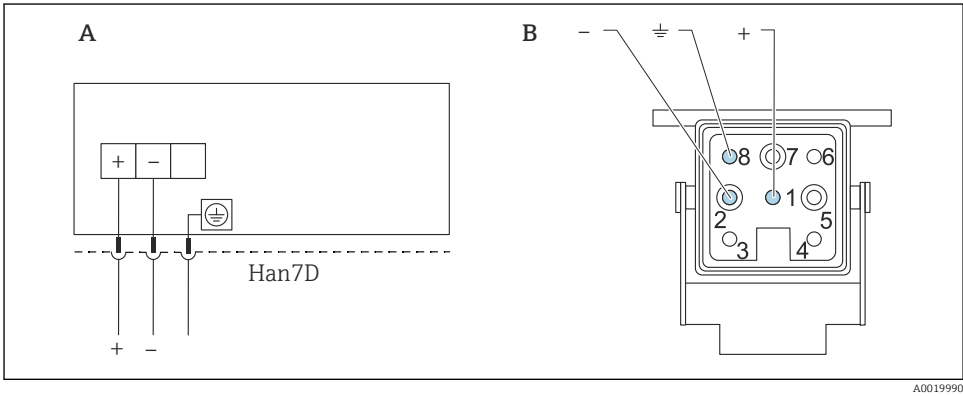

A0019990

A Sähköliitäntä laitteille, joissa Harting-pistoke Han7D

B Näkymä liitännästä laitteessa

Materiaali: Messinkiset, kullatut jakkipistokkeen ja liittimen koskettimet

## 6.3 Käyttöyksikön liittäminen



Katso yksittäisten käyttöyksiköiden kuvauksen käyttöohjeista.

Laitteen käyttöä varten HART-protokollan kautta on saatavana laaja valikoima käyttöyksiköitä. Näiden yksiköiden liitäntä on kuvattu alla olevassa kaaviossa.

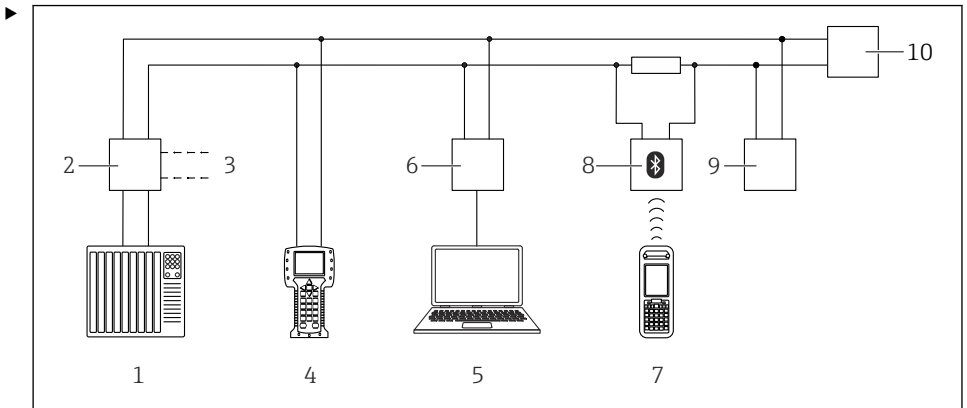

A0039185

#### 8 HART-protokollan etäkäyttövaihtoehdot

- 1 PLC (ohjelmoitava logiikka)
- 2 Lähettimen virransyöttöyksikkö, esim. RN221N (jossa tietoliikennevastus)
- 3 Liitäntä: Commubox FXA191, FXA195 ja Field Communicator 375, 475
- 4 Field Communicator 475
- 5 Tietokone, jossa käyttösovellus (esimerkiksi DeviceCare/FieldCare , AMS Device Manager, SIMATIC PDM)
- 6 Commubox FXA191 (RS232) tai FXA195 (USB)
- 7 Field Xpert SFX350/SFX370
- 8 VIATOR Bluetooth -modeemi, jossa liitäntäkaapeli
- 9 RIA15
- 10 Laite (FMG50)

Liitä laitteeseen yksi tai useampi käyttöyksikkö.

## 7 Käyttöönotto

### 7.1 Asennuksen jälkeen ja kytkennän jälkeen tehtävä tarkastus

Tee asennuksen jälkeen tehtävä tarkastus ja kytkennän jälkeen tehtävä tarkastus FMG50:lle ennen mittauspisteen käyttöönottoa.

Voit palauttaa laitteen tehdasasetuksiin virheen sattuessa.

#### 7.1.1 Oletusmäärittäisiin nollaus

##### **⚠ HUOMIO**

- ▶ Nollaus voi vaikuttaa mittaukseen negatiivisesti. Sääntönä on, että perusasetus on tehtävä uudestaan heti nollauksen jälkeen. Kaikki kalibrointitiedot poistetaan nollauksen jälkeen. Jotta mittaus toimii jälleen, tarvitaan täydellinen uudelleenkalibrointi.

1. Kytke laite FieldCarella tai DeviceCarella.

2. Avaa laite FieldCare- tai DeviceCare-ohjelmassa.
  - ↳ Näyttöön tulee laitteen koantinäyttö (kotisivu):  
Napsauta "System -> Device management"

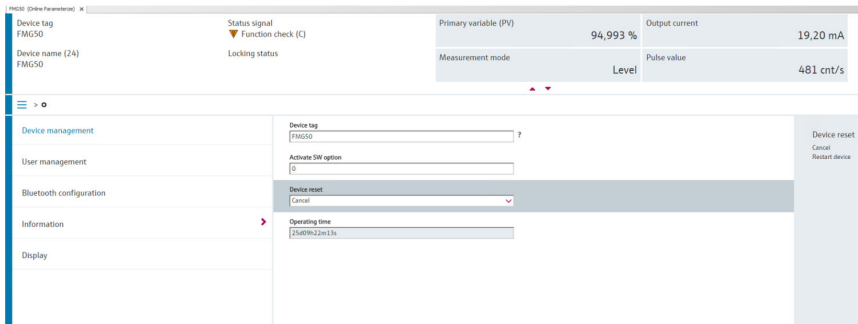

3. Nollaa laite "Device reset" -parametrilla

### Seuraavat nollaustyypit voidaan valita:

- **Käynnistä laite uudestaan**

Ohjelmiston nollaus tehdään täällä. Laitteohjelmisto suorittaa kaiken diagnostiikan, joka suoritettaisiin sammuttamalla ja käynnistämällä laite.

- **Palautus tehdasasetuksiin**

Kannattaa aina nollata asiakkaan parametrit, jos haluat käyttää laitetta, jonka historiaa et tunne, tai jos käyttötila on muutettu. Kun nollaus tehdään, kaikki asiakasparametrit nollataan tehdasasetuksiin

- **Vaihtoehto: asiakkaan asetusten palautus**

Jos laite tilattiin räätälöidyin asetuksin, nollaus palauttaa nämä tehtaalla määritetyt asiakkaan omat asetukset.

 Nollaus voidaan myös tehdä paikan päällä käyttöpainikkeilla (katso kappale "Käyttöönotto paikan päällä").

## 7.2 Käyttöönotto ohjatulla toiminolla

Ohjattu toiminto toimitetaan FieldCaren tai DeviceCaren mukana <sup>1)</sup> Se opastaa käyttäjää ensimmäisessä käyttöönotossa.

1. Kytke laite FieldCarella tai DeviceCarella.

1) FieldCare ja DeviceCare ovat ladattavissa osoitteessa [www.software-products.endress.com](http://www.software-products.endress.com). Ohjelman latausta varten täytyy rekisteröityä Endress+Hauserin ohjelmistoportaaliin.

2. Avaa laite FieldCare- tai DeviceCare-ohjelmassa.
  - ↳ Näyttöön tulee laitteen koontinäyttö (kotisivu):

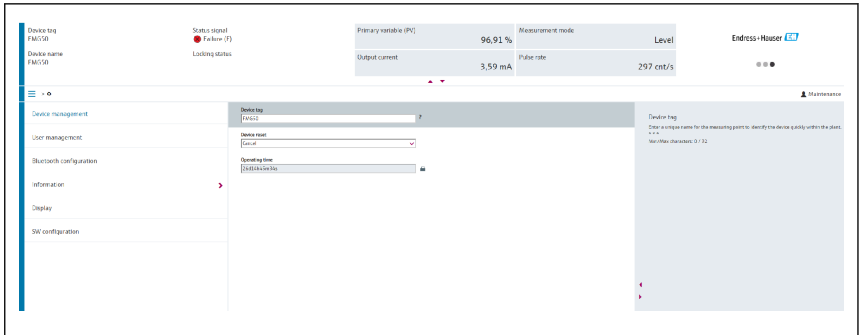

A0039359

 9 *Näyttökuva: ohjattu käyttöönottotoiminto*

3. Napsauta "Commissioning" käynnistääksesi ohjatun toiminnon.
4. Syötä jokaiselle parametrille oikea arvo tai valitse oikea vaihtoehto. Nämä arvot on kirjoitettu suoraan laitteeseen.
5. Napsauta "Next" siirtyäksesi seuraavalle sivulle.
6. Kun kaikki sivut on täytetty, napsauta "Finish" sulkeaksesi ohjatun toiminnon.



Jos peruutat ohjatun toiminnon ennen kuin olet syöttänyt kaikki tarvittavat parametrit, laite voi olla määrittämättömässä tilassa. Kaikissa tilanteissa on parasta palauttaa laitteen tehdasasetukset.

## 7.3 Käyttö

### 7.3.1 Käyttö FieldCarella/DeviceCarella

FieldCare/DeviceCare on Endress+Hauserin FDT-teknologiaan perustuva hallintaohjelmisto. FieldCare/DeviceCare-ohjelman avulla voit konfiguroida kaikki Endress+Hauser -laitteet samoin kuin muiden valmistajien laitteet, jotka tukevat FDT-standardia. Laitteisto- ja ohjelmistovaatimukset löytyvät internetistä:

www.de.endress.com -> Search: FieldCare -> FieldCare -> Technical data

FieldCare tukee seuraavia toimintoja:

- Lähettimien konfigurointi online-tilassa
- Laitetietojen lataus ja tallennus (upload/download)
- Mittauspisteiden dokumentointi

Liitännävaihtoehdot:

- HART Commubox FXA195:n sekä tietokoneen USB-liitännän kautta
- Commubox FXA291 huoltoliittymän kautta

### 7.3.2 Käyttö SmartBlue Appilla

#### Vaatimukset

##### Laitevaatimukset

Käyttöönotto SmartBluen välityksellä onnistuu vain, jos laitteessa on Bluetooth-moduuli.

##### SmartBlue-järjestelmävaatimukset

SmartBlue on saatavana latauksena Google Play Storesta Android-laitteille ja iTunes Storesta iOS-laitteille.

- Laitteet, joissa iOS:
  - iPhone 4S tai uudempi alkaen versiosta iOS9.0; iPad2 tai uudempi alkaen versiosta iOS9.0; iPod Touch 5. sukupolvi tai uudempi alkaen versiosta iOS9.0
- Android-laitteet:
  - Alkaen Android 4.4 KitKatista ja Bluetooth® 4.0:sta

##### Aloitussalasana

Laitteen sarjanumero toimii alkuperäisenä salasanana, kun luot yhteyden ensimmäistä kertaa. Sarjanumero löytyy laitekilvestä.

#### SmartBlue-sovellus

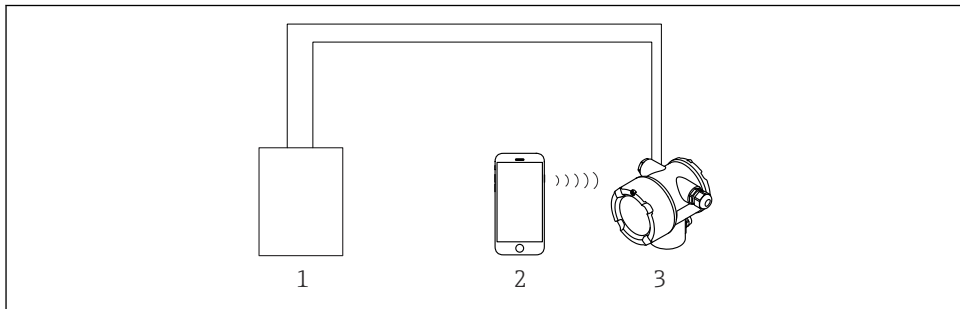

A0038833

#### 10 Käyttö SmartBluella (sovellus)

- 1 Lähettimen virtalähde
- 2 Smartphone / tabletti jossa SmartBlue (sovellus)
- 3 Lähetin, jossa Bluetooth-moduuli

1. Skannaa QR-koodi tai syötä "SmartBlue" App Storen hakukenttään.

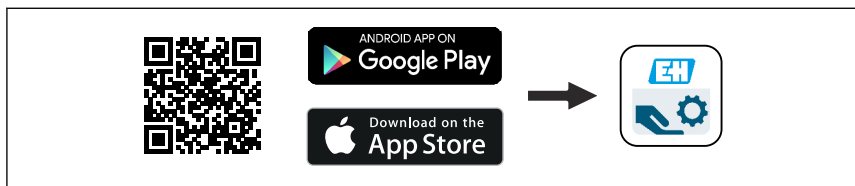

A0039186

#### 11 Latauslinkki

2. Käynnistä SmartBlue.
3. Valitse laite näyttöön tulevasta livelist-kohdasta.
4. Syötä kirjautumistiedot:
  - ↳ Käyttäjätunnus: admin
  - Salasana: laitteen sarjanumero tai Bluetooth-näytön ID-numero
  - Vilkkuva Bluetooth-symboli tarkoittaa, että Bluetooth-liitäntä on saatavana.
5. Napauta kuvakkeita saadaksesi lisätietoja.

Käyttöönottoa varten katso osio "Ohjattu toiminto"



Kun olet kirjautunut ensimmäisen kerran, muuta salasana!



Bluetooth ei ole saatavana kaikilla markkina-alueilla.

Huomioi dokumentissa SDO2402F listatut radiohyväksynnät tai ota yhteys Endress +Hauserin myyntiin.

### 7.3.3 Käyttö paikallisen näytön välityksellä



Käyttö painikkeilla on käytössä vain, jos näyttöä ei ole kiinnitetty.

Laitetta voidaan käyttää myös paikan päällä painikkeilla. Jos käyttö on lukittu paikan päällä DIP-kytkimillä, parametreja ei voi syöttää tietoyhteydellä.

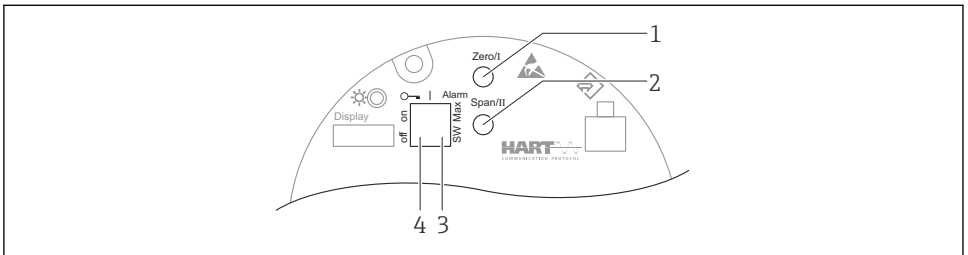

A0039285

- 1 Tyhjän kalibroinnin (toiminto I) käyttöpainike
- 2 Täyden kalibroinnin (toiminto II) käyttöpainike
- 3 Hälytysvirran DIP-kytkin (SW-määritetty/min. hälytys)
- 4 Laitteen lukituksen ja lukituksen avauksen DIP-kytkin

- **Tyhjä kalibrointi:** Paina ja pidä painettuna tyhjän kalibroinnin toimintopainiketta (I) > 3 s
- **Täysi kalibrointi:** Paina ja pidä painettuna täyden kalibroinnin toimintopainiketta (II) > 3 s
- **Taustakalibrointi:** Paina ja pidä painettuna samanaikaisesti tyhjän kalibroinnin (I) painiketta ja täyden kalibroinnin (II) toimintopainiketta > 3 s
- **Palautus tehdasasetuksiin:** Paina ja pidä painettuna samanaikaisesti tyhjän kalibroinnin (I) ja täyden kalibroinnin (II) painiketta > 12 s. LED alkaa vilkkua. Kun vilkkuminen loppuu, laite on nollattu tehdasasetuksiin.

## Peruskalibrointi

Kalibrointikohtainen kalibrointi-aika: **5 min!**

1. Nollaus
  - ↳ Paina molempia painikkeita 12 s
2. Käynnistä taustakalibrointi
  - ↳ Paina molempia painikkeita 3 s
  - Vihreä LED syttyy sekunniksi ja alkaa vilkkua 2 s välein
3. Aloita kalibrointi tyhjänä
  - ↳ Paina "Zero / 1" -painiketta > 3 s
  - Vihreä LED syttyy sekunniksi ja alkaa vilkkua 2 s välein
  - Odotetaan 5 min kunnes vihreä LED lakkaa vilkkumasta
4. Aloita koko kalibrointi
  - ↳ Paina "Span / 2" -painiketta > 3 s
  - Vihreä LED syttyy sekunniksi ja alkaa vilkkua 2 s välein
  - Odotetaan 5 min kunnes vihreä LED lakkaa vilkkumasta



**Nollaus poistaa kaikki kalibroinnit!**

## Tila- ja virta-LED

Vihreä LED tarkoittaa, että tila ja painikkeen aktivoinnin palautus tapahtuu elektronisella insertillä.

LEDin toiminta

- LED vilkkuu kerran hetken, kun järjestelmä käynnistyy
- Kun painiketta painetaan, LED vilkkuu vahvistuksena painikkeen aktivoinnista
- Kun nollaus on tehty, LED vilkkuu niin kauan kuin molempia painikkeita painetaan eikä nollaus ole vielä aktiivinen (lähtölaskenta). LED lakkaa vilkkumasta, kun nollaus on aktiivinen.
- LED vilkkuu, kun kalibrointia suoritetaan paikan päällä

### 7.3.4 Käyttö huoltoliittymän välityksellä

#### DeviceCare/FieldCare huoltoliittymän (CDI) välityksellä

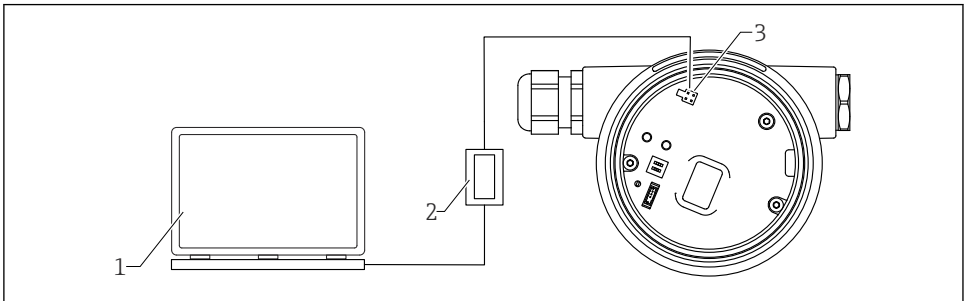

A0038834

#### 12 DeviceCare/FieldCare huoltoliittymän (CDI) välityksellä

- 1 Tietokone, jossa on DeviceCare-/FieldCare-käyttösovellus
- 2 Commubox FXA291
- 3 Laitteen (= Endress+Hauser Common Data Interface) huoltoliittymä (CDI)

### 7.3.5 Käyttö WirelessHARTilla

SWA70 WirelessHART -sovitin, jossa Commubox FXA195 ja "FieldCare/DeviceCare" käyttösovellus

### 7.3.6 Pääsy käyttövalikkoon paikallisesta näytöstä

#### Laitteen näyttö (lisävaruste)

Mahdollisuus käyttää optisia käyttöpainikkeita kannen kautta. Laitetta ei tarvitse avata.

Toiminnot:

- Mitattujen arvojen, vikojen ja ilmoitusviestien näyttö
- Taustavalaistus, joka vaihtelee vihreästä punaiseen virhetapauksessa
- Laitteen näyttö voidaan irrottaa, jolloin sitä on helpompi käyttää



Taustavalaistus kytketään päälle tai pois päältä syöttöjännitteestä ja virrankulutuksesta riippuen.



Laitenäyttö on valinnaisesti saatavilla langattomalla Bluetooth®-teknologialla.

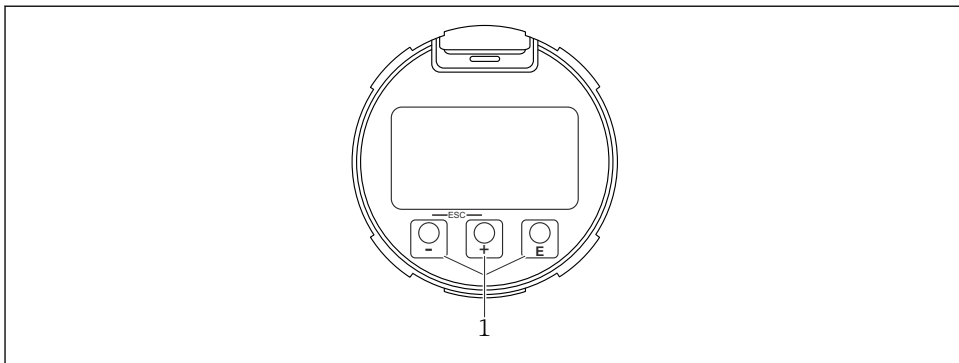

A0039284

### 13 Graafinen näyttö, jossa optiset käyttöpainikkeet (1)

- **+** painike
  - Siirry valintalistalla alaspäin
  - Muokkaa numeerisia arvoja ja merkkejä toiminnon sisällä
- **-** painike
  - Siirry valintalistalla ylöspäin
  - Muokkaa numeerisia arvoja ja merkkejä toiminnon sisällä
- **ESC** painike
  - Vaihtaminen päänäytöstä päävalikkoon
  - Vahvista syöttö
  - Siirry seuraavaan kohtaan
  - Valitse valikon kohta ja muokkaustilan aktivointi
  - Avaa/Lukitse näytön käytön lukitus
  - Paina ja pidä painettuna painiketta **ESC** saadaksesi näyttöön lyhyen kuvauksen kyseisestä parametrystä (jos käytettävissä)
- Painike **+** ja painike **-** (ESC-toiminto)
  - Poistu parametrin muokkaustilasta tallentamatta muutettua arvoa
  - Valikko valintatasolla: painamalla painikkeita samanaikaisesti käyttäjä siirtyy valikossa yhden tason taaksepäin
  - Paina ja pidä painettuna painiketta palataksesi ylemmälle tasolle

### Käyttö langattomalla Bluetooth®-teknologialla (lisävaruste)

#### Edellytykset

- Laite, jonka näytössä on langaton Bluetooth®-teknologia
- Älypuhelin tai tabletti, jossa Endress+Hauser SmartBlue-sovellus tai PC, jossa DeviceCare, versiosta 1.07.05 tai Field Xpert SMT70

Liitännän kantama on enintään 25 m (82 ft). Kantama voi vaihdella ympäristöolosuhteiden, kuten kiinnikkeiden, seinien tai kattojen, mukaan.



Näytön käyttöpainikkeet on lukittu näytössä heti, kun laite on kytketty Bluetooth®-liitännän kautta.

Vilkkuva Bluetooth®-symboli tarkoittaa, että Bluetooth-liitäntä on saatavana.



Jos Bluetooth® -näyttö irrotetaan yhdestä laitteesta ja asennetaan toiseen.

- Kaikki kirjautumistiedot tallennetaan vain Bluetooth® -näyttöön, ei laitteeseen.
- Käyttäjän vaihtama salasana tallennetaan myös Bluetooth® -näyttöön.



Erikoisasiakirjat SD02530P

### Käyttö SmartBlue Appilla

Laitetta voidaan käyttää ja se voidaan määrittää SmartBlue-sovelluksella.

- SmartBlue-sovellus on ladattava päätelaitteeseen tätä tarkoitusta varten
- Lisätietoja SmartBlue Appin yhteensopivuudesta mobiililaitteisiin katso **Apple App Store (iOS-laitteet)** tai **Google Play Store (Android-laitteet)**
- Luvattomien henkilöiden väärä käyttö estetään salatulla tietoyhteydellä ja salasanasalauksella.
- Bluetooth®-toiminto voidaan ottaa pois käytöstä laitteen alkuasetusten määrittämisen jälkeen.

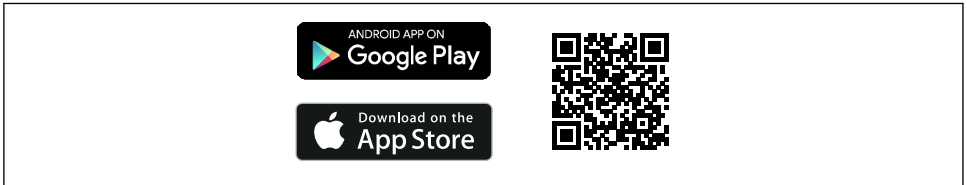

A0033202

📄 14 QR-koodi ilmaista Endress+Hauserin käyttösovellusta varten

Lataa ja asenna:

1. Skannaa QR-koodi tai syötä **SmartBlue** Apple App Storen (iOS) tai Google Play Storen (Android) hakukenttään.
2. Asenna ja käynnistä SmartBlue-sovellus.
3. Android-laitteet: ota käyttöön paikannus (GPS) (ei pakollinen iOS-laitteissa).
4. Valitse laite, joka on valmis vastaanottamaan näytetystä laitelistasta.

Sisäänkirjautuminen:

1. Syötä käyttäjätunnus: admin
2. Syötä aloitussalasana: laitteen sarjanumero

### 3. Vaihda salasana ensimmäisen sisäänkirjautumisen jälkeen

#### Tiedot salasananasta ja nollauskoodista

Laitteet, jotka täyttävät IEC 62443-4-1 -standardin "Turvallinen tuotekehityksen elinkaaren hallinta" ("ProtectBlue") vaatimukset:

- Jos käyttäjän määrittämä salasana on kadonnut, katso käyttöoppaat ja palautuspainike käyttöohjeessa.
- Katso asiaankuuluva turvallisuusopas (SD).

Kaikki muut laitteet (ilman "ProtectBlueta"):

- Jos käyttäjän määrittämä salasana katoaa, pääsy voidaan palauttaa nollauskoodilla. Nollauskoodi on laitteen sarjanumero käänteisesti. Alkuperäinen salasana on jälleen voimassa, kun nollauskoodi on annettu.
- Palautuskoodia voidaan myös muuttaa salasanan lisäksi.
- Jos käyttäjän määrittämä palautuskoodi katoaa, salasanaa ei voi enää nollata SmartBlue-sovelluksen kautta. Ota tässä tapauksessa yhteyttä Endress+Hauserin huoltoon.

#### 7.3.7 Käyttövalikon yleiskatsaus

Käyttövalikon yleiskatsaus on nähtävissä asiakirjassa "Laitteen parametrien kuvaus".



GP01141F









71758071

[www.addresses.endress.com](http://www.addresses.endress.com)

---