

Manual de instrucciones abreviado **Fieldgate FXA42**

Productos del sistema



Se trata de un manual de instrucciones abreviado; sus instrucciones no sustituyen a las instrucciones de funcionamiento del equipo.

La información detallada sobre el equipo puede encontrarse en el manual de instrucciones del equipo y en la documentación complementaria del mismo:

Disponibles para todas las versiones del equipo mediante:

- Internet: www.endress.com/deviceviewer
- Teléfono móvil inteligente/tableta: *Endress+Hauser Operations App*

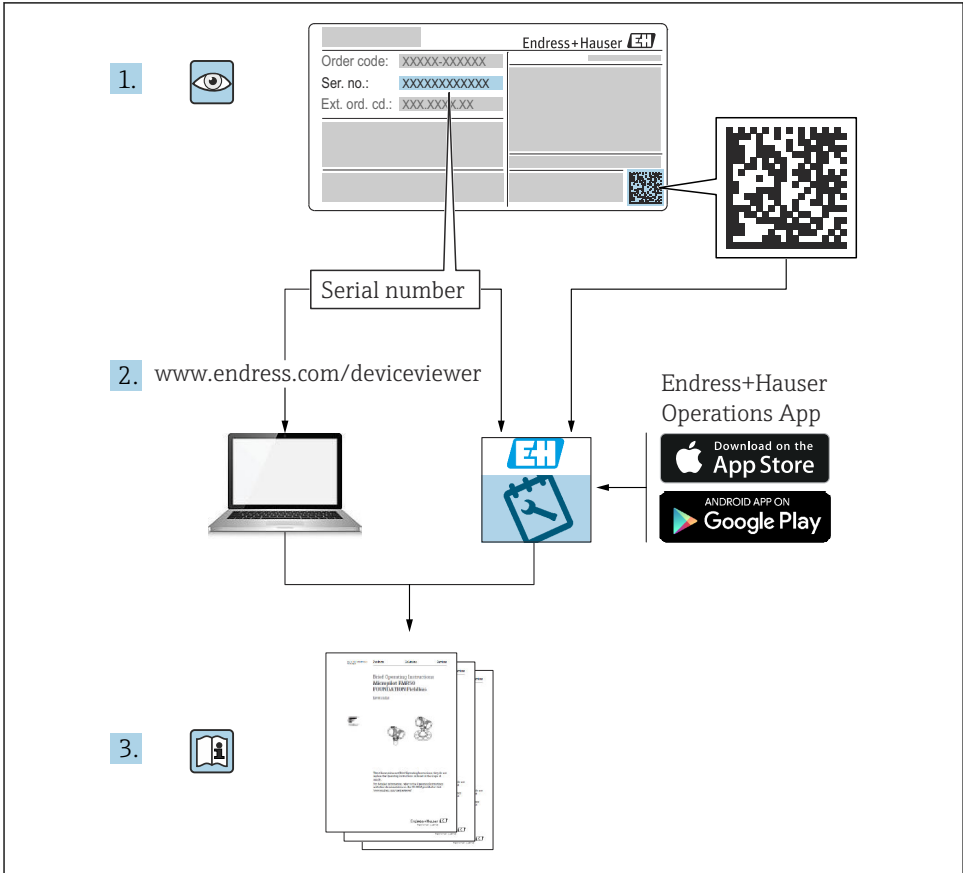

A0023555

Índice de contenidos

1	Sobre este documento	3
1.1	Símbolos	3
2	Instrucciones de seguridad básicas	4
2.1	Requisitos que debe cumplir el personal	4
2.2	Uso previsto	5
2.3	Seguridad en el puesto de trabajo	5
2.4	Funcionamiento seguro	5
2.5	Seguridad del producto	6
3	Descripción del producto	7
3.1	Diseño del producto	7
4	Recepción de material e identificación del producto	8
4.1	Recepción de material	8
4.2	Identificación del producto	8
4.3	Alcance del suministro	9
4.4	Dirección del fabricante	9
5	Instalación	9
5.1	Condiciones de instalación	9
5.2	Dimensiones	10
5.3	Procedimiento de montaje	10
5.4	Antena	11
5.5	Verificación tras la instalación	12
6	Conexión eléctrica	12
6.1	Tensión de alimentación	12
6.2	Interfaz en serie RS485 (Modbus)	12
6.3	Asignación de terminales	13
7	Puesta en marcha	15
7.1	Elementos de indicación (indicador del estado del equipo / LED)	15
7.2	Pasos preparatorios	17
7.3	Establecimiento de la conexión de datos	17
7.4	Instalación del firmware más reciente	20
7.5	Ejemplos de configuración	22

1 Sobre este documento

1.1 Símbolos

1.1.1 Símbolos de seguridad



Este símbolo le advierte de una situación peligrosa. Si no se evita dicha situación, se producirán lesiones graves o mortales.



Este símbolo le advierte de una situación peligrosa. Si no se evita dicha situación, se pueden producir lesiones graves y hasta mortales.

⚠ ATENCIÓN

Este símbolo le advierte de una situación peligrosa. Si no se evita dicha situación, se pueden producir lesiones de gravedad leve o media.

AVISO

Este símbolo señala información sobre procedimientos y otros hechos importantes que no están asociados con riesgos de lesiones.

1.1.2 Símbolos eléctricos

 Conexión a tierra

Pinza de puesta a tierra, que se conecta a tierra mediante un sistema de puesta a tierra.

 Conexión a tierra de la señal

Terminal que puede utilizarse como contacto de puesta a tierra para la entrada digital.

1.1.3 Símbolos específicos de comunicación

 Red de área local inalámbrica (WLAN)

Comunicación a través de una red de área local inalámbrica

 LED apagado

 LED encendido

 LED parpadea

1.1.4 Símbolos para determinados tipos de información

 Consejo

Indica información adicional

 Referencia a la documentación

 Referencia a otro apartado

 1,  2,  3 Serie de pasos

1.1.5 Símbolos en gráficos

1, 2, 3... Números de los elementos

 Zona con peligro de explosión

 Zona segura (zona sin peligro de explosión)

2 Instrucciones de seguridad básicas

2.1 Requisitos que debe cumplir el personal

El personal debe cumplir los siguientes requisitos para el desempeño de sus tareas, p. ej., la puesta en marcha y el mantenimiento:

- ▶ Los técnicos cualificados deben tener la formación y preparación pertinentes para la realización de dichas tareas
- ▶ Deben tener la autorización correspondiente por parte del jefe/proprietario de la planta

- ▶ Deben conocer bien las normas nacionales
- ▶ Deben haber leído y entendido perfectamente las instrucciones de funcionamiento del presente manual y la documentación complementaria
- ▶ Deben seguir las instrucciones y satisfacer las condiciones indicadas

2.2 Uso previsto

2.2.1 Aplicación

Los equipos Fieldgate hacen posible la consulta remota a equipos conectados de 4 ... 20 mA, Modbus RS485 y Modbus TCP, tanto por vía Ethernet TCP/IP como por WLAN o telecomunicaciones móviles (UMTS, LTE-M y Cat NB1). Los datos medidos se procesan correspondientemente y se transmiten a SupplyCare. En los equipos SupplyCare, los datos se visualizan y compilan en informes y se usan para otras tareas de gestión de inventario. Sin embargo, también es posible acceder a los datos transmitidos desde Fieldgate FXA42 sin usar ningún software adicional, desde el navegador de Internet mismo. Gracias al Web-PLC integrado, se dispone para el Fieldgate FXA42 de funciones exhaustivas de configuración y automatización.

2.2.2 Uso incorrecto

El fabricante no es responsable de los daños que se deriven de un uso inapropiado o distinto del previsto.

Aclaración de casos límite:

- ▶ Por lo que respecta a los fluidos y productos especiales usados para la limpieza, Endress +Hauser tendrá mucho gusto en ayudarle a aclarar las propiedades de resistencia a la corrosión de los materiales de las partes en contacto con el producto, pero no ofrece garantía alguna en lo relativo a la idoneidad de los materiales.

2.2.3 Riesgos residuales

La caja puede alcanzar durante su funcionamiento temperaturas próximas a la del proceso.

¡Peligro de quemaduras por contacto con las superficies!

- ▶ Si el proceso alcanza temperaturas elevadas, tome las medidas de protección necesarias para evitar quemaduras por contacto.

2.3 Seguridad en el puesto de trabajo

Cuando trabaje con el equipo o en el equipo:

- ▶ Use el equipo de protección individual requerido conforme a las normas nacionales.
- ▶ Apague la tensión de alimentación antes de conectar el equipo.

2.4 Funcionamiento seguro

¡Riesgo de lesiones!

- ▶ Haga funcionar el equipo únicamente si se encuentra en un estado técnico impecable, sin errores ni fallos.
- ▶ El operario es responsable del funcionamiento sin interferencias del equipo.

Modificaciones del equipo

No está permitido efectuar modificaciones en el equipo sin autorización, ya que pueden dar lugar a riesgos imprevisibles.

- ▶ Si aun así es preciso efectuar modificaciones, consulte estas con Endress+Hauser.

Área de peligro

A fin de eliminar peligros para las personas o las instalaciones cuando el equipo se use en un área de peligro (p. ej., protección contra explosiones, seguridad de depósito a presión):

- ▶ Compruebe la placa de identificación para verificar que el equipo pedido se pueda utilizar conforme al uso previsto en el área de peligro.
- ▶ Respete las instrucciones que se dan en la documentación suplementaria independiente. La documentación suplementaria independiente constituye una parte integrante del presente manual de instrucciones y puede encontrarse en formato de documento XA o SD, por ejemplo.

2.5 Seguridad del producto

Este equipo ha sido diseñado de acuerdo a las buenas prácticas de ingeniería y cumple los requisitos de seguridad más exigentes, ha sido sometido a pruebas de funcionamiento y ha salido de fábrica en condiciones óptimas para funcionar de forma segura.

Cumple las normas de seguridad general y los requisitos legales pertinentes. También cumple las directivas de la UE que se enumeran en la Declaración UE de conformidad específica del equipo. Para confirmarlo, Endress+Hauser pone en el equipo la marca CE.

El equipo satisface asimismo los requisitos legales establecidos por la reglamentación aplicable del Reino Unido (instrumentos reglamentarios). Estas se enumeran en la correspondiente declaración UKCA de conformidad, junto con las especificaciones designadas.

Si se selecciona la opción de pedido correspondiente al marcado UKCA, Endress+Hauser identifica el equipo con la marca UKCA para confirmar que ha superado satisfactoriamente las evaluaciones y pruebas pertinentes según la normativa.

Dirección de contacto de Endress+Hauser en el Reino Unido:

Endress+Hauser Ltd.
Floats Road
Manchester M23 9NF
Reino Unido
www.uk.endress.com

3 Descripción del producto

3.1 Diseño del producto

El equipo Fieldgate FXA42 está disponible en cuatro versiones. Estas versiones difieren en términos de las características de equipo y las tecnología de transmisión de datos.

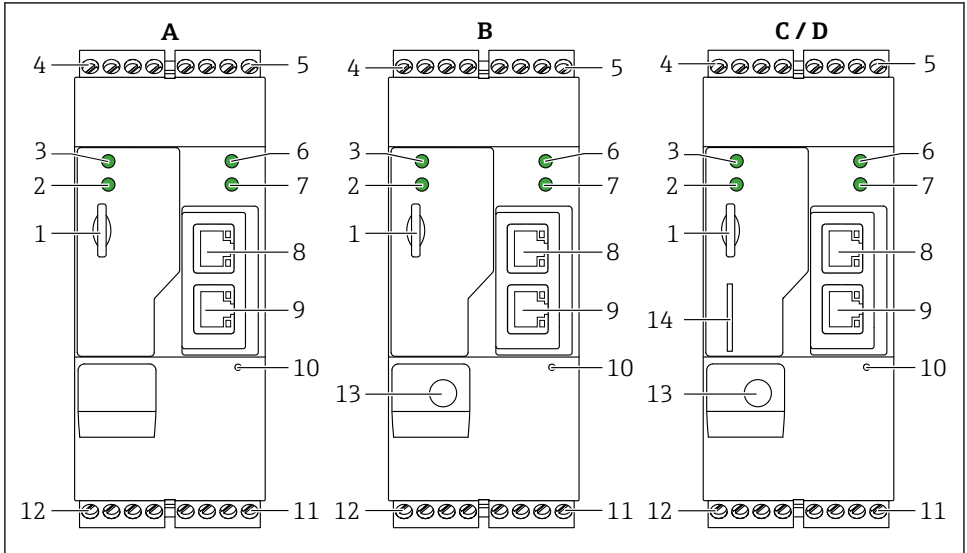

A0030516

1 Versiones y diseño del equipo Fieldgate FXA42

- A FXA42-A Ethernet
- B FXA42-B Ethernet y WLAN
- C FXA42-C Ethernet y 2G/3G
- D FXA42-D Ethernet y LTE Cat M1 y Cat NB1 (2G/4G)
- 1 Ranura para tarjeta de memoria, tipo de tarjeta: microSD
- 2 LED de estado para módem / WLAN / Ethernet
- 3 LED de estado para tensión de alimentación
- 4, 5 Módulos de entrada con entrada analógica, entrada digital, fuente de corriente y potencial de referencia → 13
- 6 LED de estado para la red
- 7 LED de estado para el PLC Web
- 8, 9 Conexiones Ethernet
- 10 Botón de reinicio
- 11 Fuente de alimentación para el Fieldgate FXA42, fuente de alimentación para salidas digitales, salidas digitales → 13
- 12 Interfaz en serie RS-485 → 13
- 13 Conexión para la antena (solo versiones para WLAN y telecomunicaciones móviles)
- 14 Ranura para tarjeta SIM (solo versiones para telecomunicaciones móviles)

4 Recepción de material e identificación del producto

4.1 Recepción de material

Realice las siguientes comprobaciones durante la recepción de material:

- ¿El código de producto que aparece en el albarán coincide con el que aparece en la pegatina del producto?
- ¿La mercancía está indemne?
- ¿Los datos de la placa de identificación se corresponden con las especificaciones del pedido indicadas en el albarán de entrega?

 Si no se cumple alguna de estas condiciones, póngase en contacto con la oficina de ventas del fabricante.

4.2 Identificación del producto

Puede escoger entre las siguientes opciones para la identificación del gateway:

- Especificaciones de la placa de identificación
- Código de pedido con desglose de las características del equipo en el albarán de entrega
- Introduzca el número de serie de la placa de identificación en el *W@M Device Viewer* (www.endress.com/deviceviewer): Se muestra toda la información sobre la puerta de enlace.
- Introduzca el número de serie de la placa de identificación en la *Endress+Hauser Operations App* o escanee el código matricial 2D (código QR) de la placa de identificación en la *Endress+Hauser Operations App*: se mostrará toda la información acerca del gateway.

4.2.1 Placa de identificación

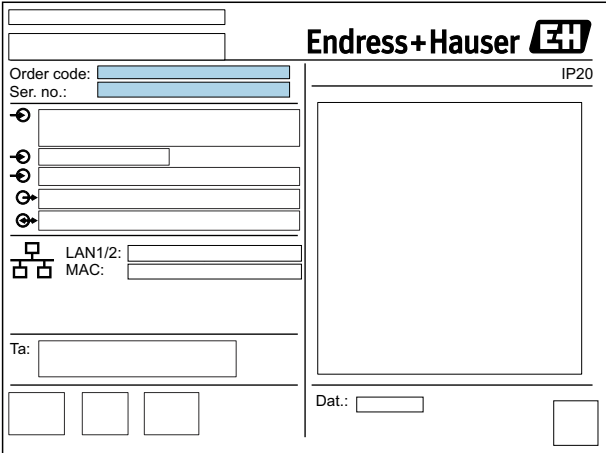

The diagram shows a rectangular identification plate for an Endress+Hauser IP20 gateway. The plate is divided into several sections:

- Top Left:** Two empty rectangular boxes, labeled with '1' and '2' respectively.
- Top Right:** The Endress+Hauser logo and the text 'IP20'.
- Middle Left:** A section labeled 'Order code:' and 'Ser. no.' with corresponding input fields. Below these are four circular icons with arrows pointing to the right, each followed by an input field.
- Middle Right:** A large empty rectangular area, likely for a QR code.
- Bottom Left:** A section labeled 'LAN1/2:' and 'MAC:' with corresponding input fields. Below these are three empty rectangular boxes.
- Bottom Center:** A section labeled 'Ta:' with an input field.
- Bottom Right:** A section labeled 'Dat:' with an input field.

A0030895

- 1 Código de pedido
- 2 Número de serie

4.3 Alcance del suministro

- Fieldgate FXA42 para montaje en raíl DIN
- Tarjeta SD (tipo de tarjeta: microSD), 1 GB
- Copia impresa del Manual de instrucciones abreviado



Para información detallada sobre "Accesorios", véase el manual de instrucciones.

4.4 Dirección del fabricante

Endress+Hauser SE+Co. KG
Hauptstraße 1
79689 Maulburg, Alemania

Lugar de fabricación: Véase la placa de identificación.

5 Instalación

5.1 Condiciones de instalación

5.1.1 Temperatura y humedad

Operación normal (EN 60068-2-14; Nb; 0,5 K/min): -20 ... 60 °C (-4 ... 140 °F)

Instalación en paralelo: -20 ... 50 °C (-4 ... 122 °F)

Evitar condensaciones.

Humedad (EN 60068-2-30; Db; 0,5 K/min): 5 a 85%; sin condensación

5.1.2 Orientación

Vertical u horizontal en raíl DIN (HT 35 según EN 60715).

5.2 Dimensiones

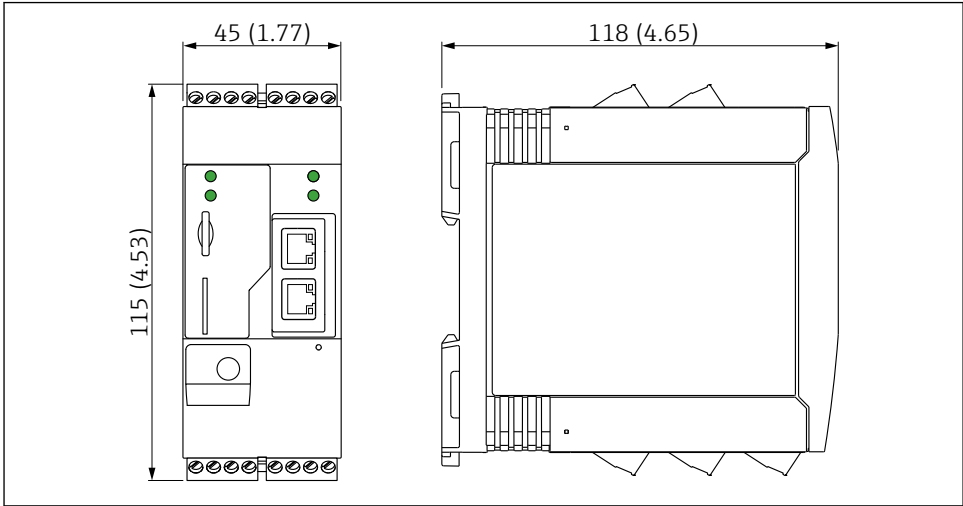

A0030517

2 Dimensiones en mm (in)

5.3 Procedimiento de montaje

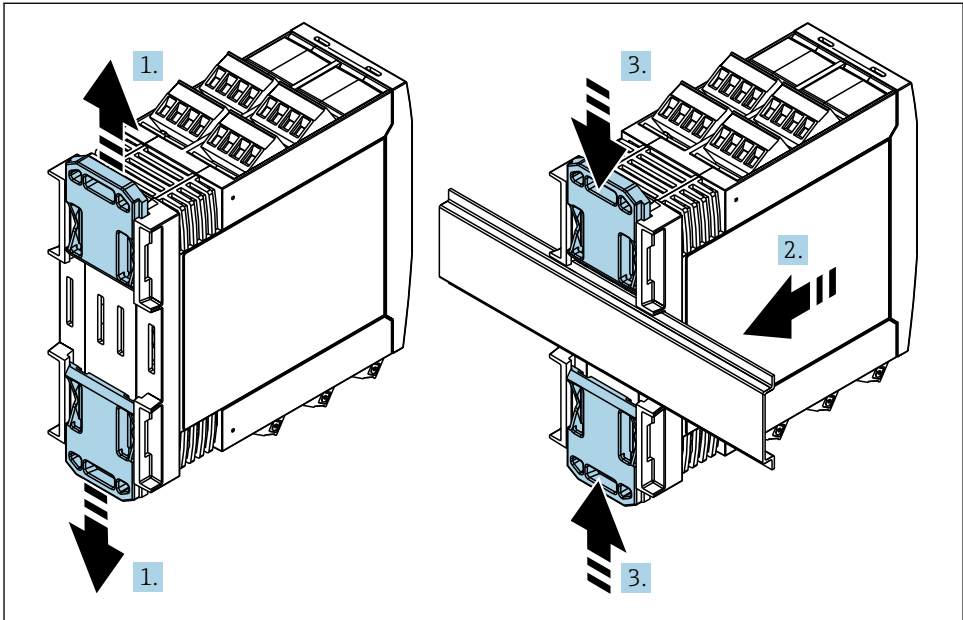

A0011766

1. Deslice la pestaña del raíl DIN superior hacia arriba y la pestaña inferior hacia abajo hasta que encajen en su lugar.
2. Disponga el equipo en el raíl DIN de la parte frontal.
3. Deslice de nuevo las dos pestañas del raíl DIN juntándolas entre sí hasta que encajen en su lugar.

Para desmontar el equipo, empuje las pestañas del raíl DIN hacia arriba o abajo (véase 1.) y extraiga el equipo del raíl. También basta con abrir solo una de las pestañas del raíl DIN y a continuación inclinar el equipo para extraerlo del raíl.

5.4 Antena

Los equipos requieren una antena externa para comunicación inalámbrica por vía UMTS (2G/3G), LTE Cat M1 y Cat NB1 (2G/4G) y WLAN. La antena puede adquirirse como accesorio de Endress+Hauser. El cable de la antena está roscado a la conexión en el frontal del equipo. La antena debe montarse fuera del armario o cabezal para montaje en campo. En zonas con recepción débil, se aconseja comprobar primero la comunicación antes de fijar la antena de forma permanente.

Conexión: conexión SMA

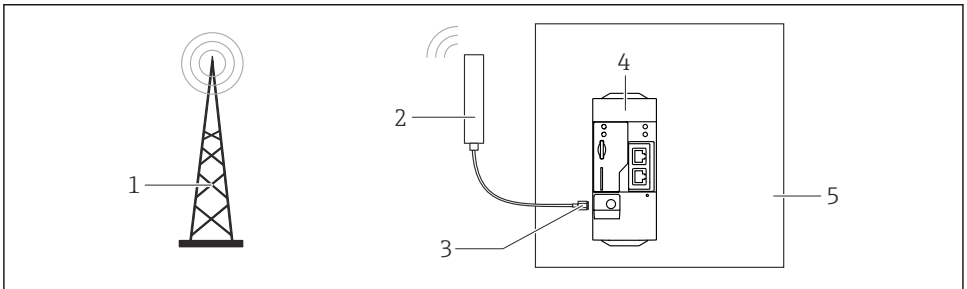

A0031111

- 1 *Redes de comunicaciones móviles*
- 2 *Antena para Fieldgate FXA42*
- 3 *Conexión SMA*
- 4 *Fieldgate FXA42 Ethernet y 2G/3G/4G*
- 5 *Armario de control*

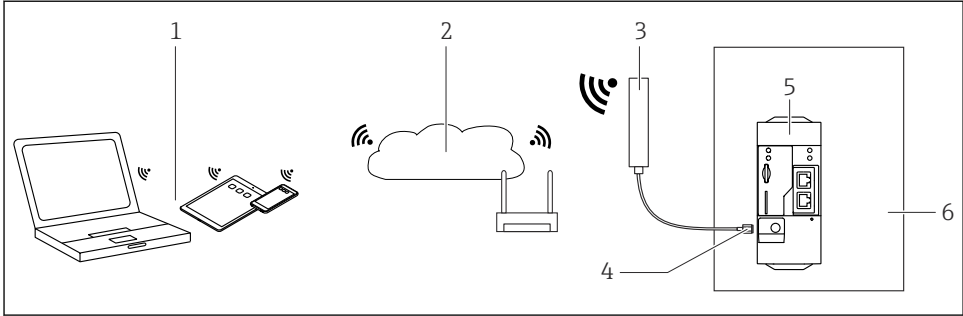

A0031112

- 1 Receptores WLAN
- 2 Transmisión ascendente a Internet o LAN mediante router
- 3 Antena para Fieldgate FXA42
- 4 Conexión SMA
- 5 Fieldgate FXA42 Ethernet y WLAN
- 6 Armario de control

5.5 Verificación tras la instalación

- ¿Está la pestaña del raíl DIN encajada hasta oír clic?
- ¿Se encuentra el equipo fijado de forma segura en el raíl DIN?
- ¿Los terminales de clavija están todos bien insertados?
- ¿Se cumplen en el lugar de montaje las restricciones de temperatura?

6 Conexión eléctrica

⚠ ADVERTENCIA

¡Peligro! ¡Voltaje eléctrico!

Riesgo de descargas eléctricas y lesiones por respuesta de sobresalto.

- ▶ Desactive todas las fuentes de alimentación antes de conectarlas.
- ▶ Antes de poner el equipo en marcha, mida la tensión de alimentación y compárela con la especificada en la placa de identificación. Conecte el equipo únicamente si la tensión de alimentación medida cumple con las especificaciones.

6.1 Tensión de alimentación

La tensión de alimentación es $24 V_{DC}$ ($\pm 20\%$). Solo debe utilizar unidades de alimentación que garanticen un aislamiento eléctrico seguro de acuerdo con DIN VDE 0570-2-6 y EN61558-2-6 (SELV / PELV o NEC Class 2) y que estén diseñadas como circuitos de energía limitada.

6.2 Interfaz en serie RS485 (Modbus)

Resistencia interna: 96 k Ω

Protocolo: Modbus RTU

Terminal externo necesario (120 Ω)

6.3 Asignación de terminales

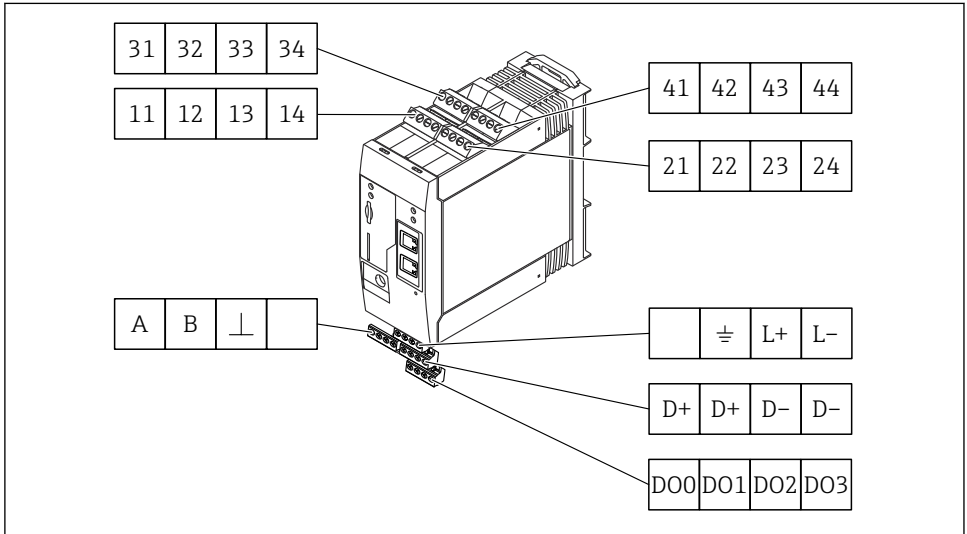

A0030525

Asignación de terminales para módulos de entrada				Propiedades (Propiedades)	Función
11	21	31	41		GND (tierra)
12	22	32	42	Tensión de entrada L: < 5 V Tensión de entrada H: > 11 V Corriente de entrada: < 5 mA Tensión de entrada máxima: 35 V	Entrada digital
13	23	33	43	Tensión de entrada máxima: 35 V Corriente de entrada máxima: 22 mA Resistencia interna: 250 Ω (apta para comunicación HART)	Entrada analógica4 ... 20 mA
14	24	34	44	Tensión de salida: 28 V _{DC} (sin carga) 26 V _{DC} @ 3 mA 20 V _{DC} @ 30 mA Corriente de salida: máx. 160 mA La tensión auxiliar está protegida contra cortocircuitos, está aislada galvánicamente y sin estabilizar.	Salida de tensión auxiliar La salida de tensión auxiliar puede utilizarse como fuente de alimentación por bucle o para controlar las entradas digitales.

Asignación de terminales				Propiedades (Propiedades)		Asignación de terminales				Propiedades (Propiedades)		
DO0	DO1	DO2	DO3	DO0	Controlador de lado positivo, alimentación, DC-PNP. Corriente de salida: 500 mA	D+	D+	D-	D-	D+	12 ... 24 V _{DC}	
				D+						12 ... 24 V _{DC}		
				D-						GND (tierra)		
				D-						GND (tierra)		
Salidas digitales				A	Señal	Fuente de alimentación para salidas eléctricas, ¹⁾				Sin asignar		
				B	Señal							
				⊥								Conexión a tierra / blindaje opcional
												Sin asignar
Interfaces en serie RS485 (Modbus)				⊥		Alimentación para el equipo Fieldgate FXA42 ¹⁾				⊥		Conexión a tierra
										L+	24 V _{DC}	
										L-	GND (tierra)	

- 1) Solo debe utilizar unidades de alimentación que garanticen un aislamiento eléctrico seguro de acuerdo con DIN VDE 0570-2-6 y EN61558-2-6 (SELV / PELV o NEC Class 2) y que estén diseñadas como circuitos de energía limitada.

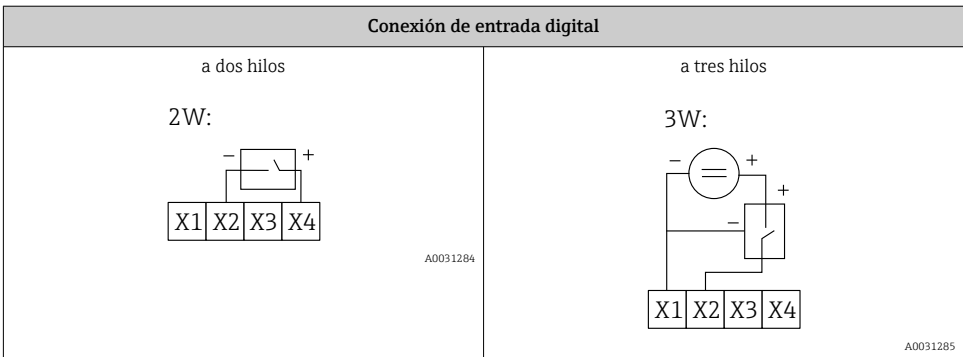
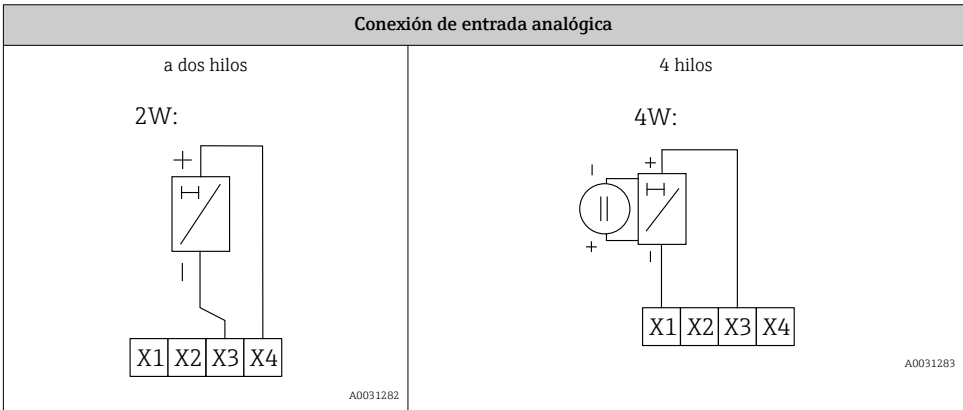

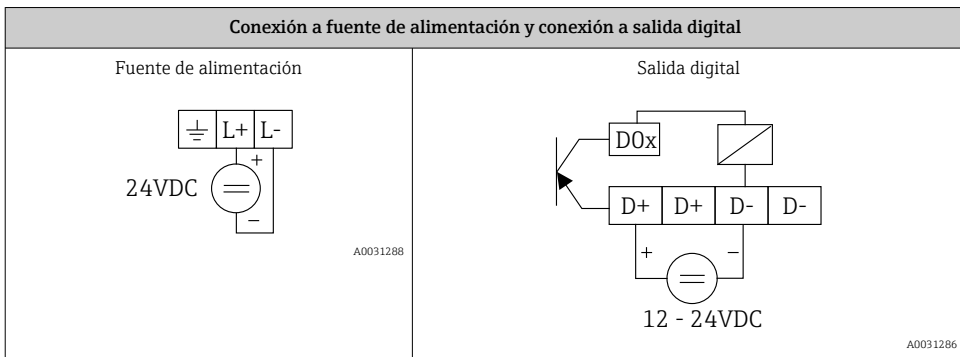



7 Puesta en marcha

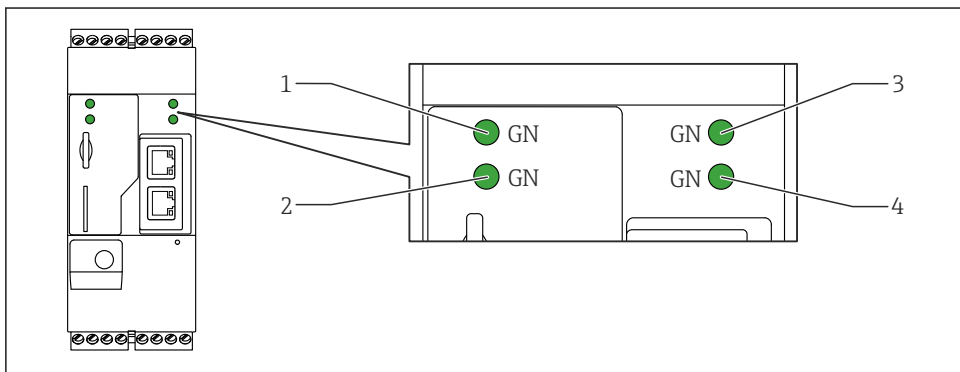





7.1 Elementos de indicación (indicador del estado del equipo / LED)



A0030608

- 1 Alimentación
- 2 Módem (versiones para comunicaciones móviles) / WLAN / Ethernet
- 3 Red
- 4 Web-PLC

Descripción	Estado	Color	Significado	Nota
Alimentación		Verde (GN)	Alimentación encendida	
Módem		Verde (GN)	Alimentación del módem encendida	Solo versiones para comunicaciones móviles
WLAN		Verde (GN)	Alimentación del módulo WLAN encendida	Solo versión WLAN

Descripción	Estado	Color	Significado	Nota
Ethernet		Verde (GN)	Alimentación de la interfaz Ethernet encendida	Solo versión Ethernet
Red		Verde (GN)	Se ha establecido la conexión de datos	Versión Ethernet: dirección IP fija válida configurada o DHCP completado satisfactoriamente
Red			Se ha interrumpido la conexión de datos	Versión Ethernet: no se ha configurado dirección IP fija válida ni completado el DHCP satisfactoriamente
Web-PLC		Verde (GN)	El programa de edición para Web-PLC está habilitado	
	2 x 	Verde (GN)	Se ha realizado satisfactoriamente la actualización manual del firmware	
	2 x 	Verde (GN)	Restauración de los ajustes de fábrica (restablecimiento de la configuración de fábrica) confirmada	

7.2 Pasos preparatorios

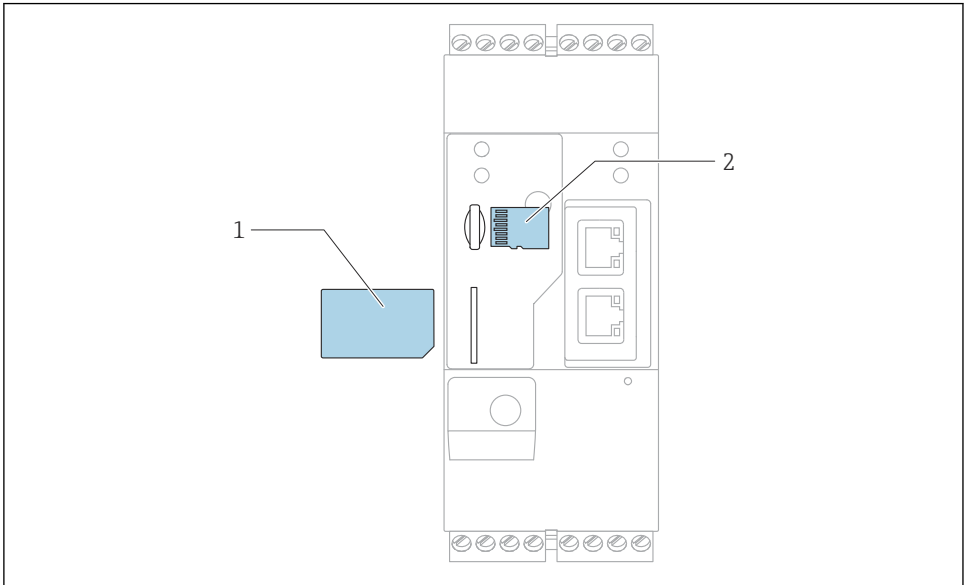

A0030897

- 1 Tarjeta SIM
- 2 Tarjeta SD (microSD)



La tarjeta SD ya viene instalada y está formateada en el momento de la entrega.

1. Compruebe que el gateway está fijado de forma segura en el rail DIN y que las conexiones eléctricas están fijadas correctamente a los terminales y la antena.
2. Versiones para comunicaciones móviles: inserte la tarjeta SIM.
3. Conecte la tensión de alimentación.

7.3 Establecimiento de la conexión de datos

Configuración predeterminada de la conexión de datos:

- Dirección IP: **https://192.168.252.1**
- Nombre de usuario del administrador: **super**
- Contraseña del administrador: **super**
- Los usuarios que no deseen configurar el Fieldgate FXA42 o que no dispongan de la autorización necesaria pueden conectarse con los siguientes datos predeterminados de inicio de sesión. Nombre de usuario: **eh**; contraseña: **eh**

1. Conecte el equipo directamente al PC o portátil con un cable Ethernet.

2. Asigne al ordenador una dirección IP que esté en la misma subred en que está integrado el equipo. Entonces, seleccione una dirección IP que sea similar, pero no idéntica, a la dirección IP que viene configurada para el equipo. Puede ocurrir que la dirección IP del ordenador y la del equipo no sean idénticas.
3. Microsoft Windows: Abra el menú **Start** y seleccione la opción de menú **Control Panel**.
4. Seleccione la opción de menú **Network Connections** y a continuación seleccione la conexión Ethernet a la que está conectado el equipo.
- 5.

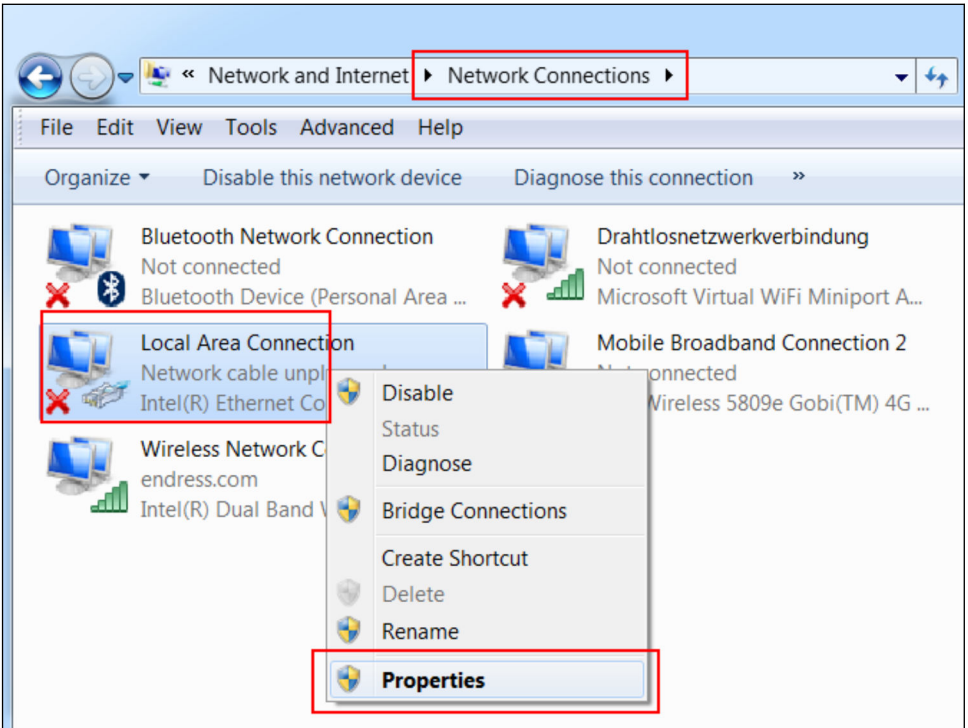

Haga clic con el botón derecho del ratón para abrir el menú contextual. Seleccione la opción de menú **Properties**.

6.

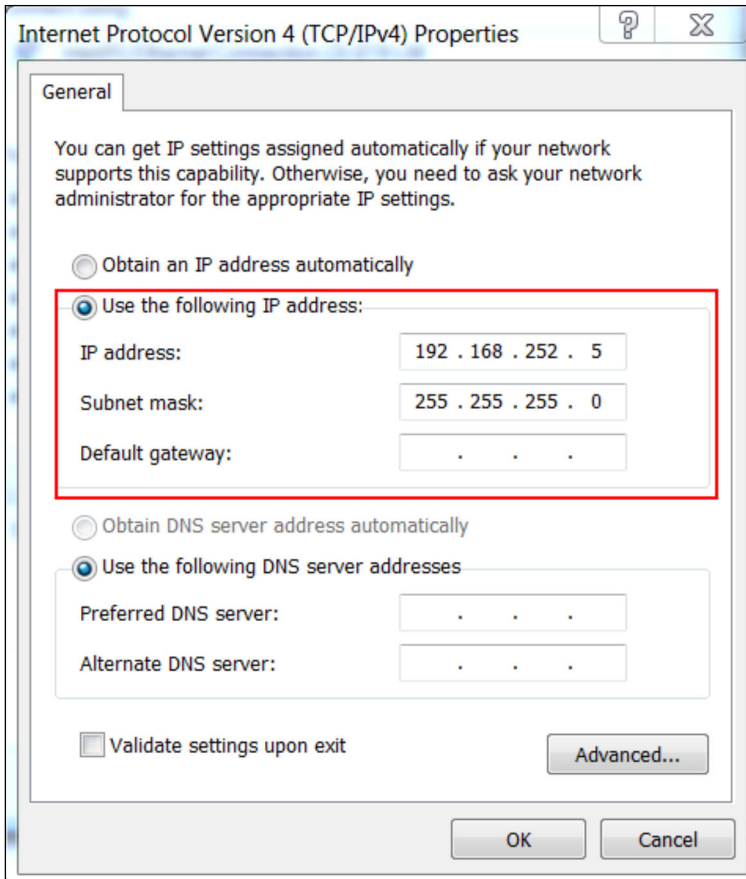

Seleccione la opción **Use the following IP address** e introduzca una dirección IP. Ejemplo de dirección IP: 192.168.252.2

7. Escriba **Subnet mask** 255.255.255.0 y haga clic en **OK** para confirmar las entradas.

8. Abra un navegador de internet y escriba en la línea de dirección del navegador la dirección IP preconfigurada <https://192.168.252.1>.

9. Introduzca el nombre de usuario y contraseña. Haga clic en **OK** para confirmar las entradas.

↳ La conexión ya se ha establecido y se muestra la pantalla de inicio del Fieldgate FXA42.

El indicador cambia automáticamente tras unos segundos y aparece la pantalla principal de acceso a los menús de configuración.

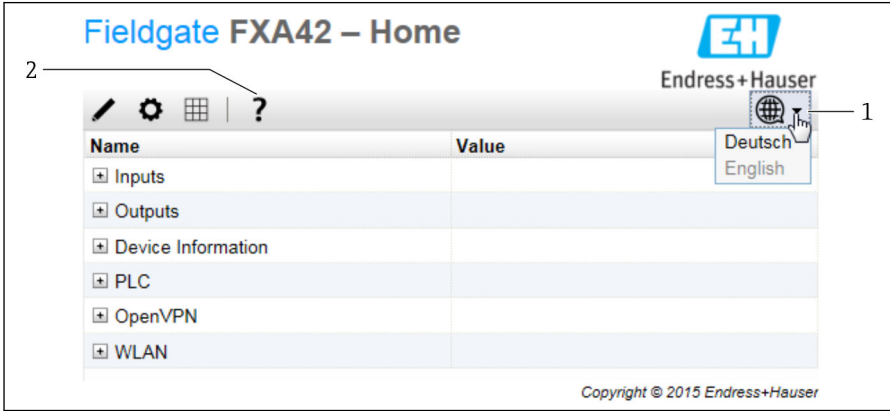

- 1 Selección del menú Idioma
- 2 Ayuda

Para cambiar el idioma de la interfaz de usuario, abra el menú (1) en el extremo superior derecho de la pantalla de inicio y seleccione el idioma.

Para abrir la función de ayuda, haga clic en el icono de signo de interrogación (2). La página de inicio y los iconos de la barra de herramientas se explican en la función de ayuda.

La página de inicio proporciona a un administrador registrado acceso a las funciones y los ajustes del equipo, las entradas y salidas del equipo, y sus propiedades.



Para información detallada sobre la "Puesta en marcha" y la "Configuración", véase el manual de instrucciones.

7.4 Instalación del firmware más reciente

Debido a los tiempos de almacenamiento y transporte, es posible que la última versión de firmware no se encuentre instalada en su equipo. Por este motivo resulta aconsejable actualizar el firmware en el momento de la puesta en marcha del equipo.



Para obtener información detallada sobre la actualización, véase el manual de instrucciones.

7.4.1 Actualización manual del firmware

Condiciones previas para una actualización manual:

- El equipo está conectado a una red eléctrica estable.
- La tarjeta SD ha sido formateada por el equipo.
- El firmware más reciente ya se ha descargado o puede descargarse desde una conexión de Internet.

Haga clic en el enlace siguiente para descargar el firmware más reciente:

https://weupcmasafirmware.blob.core.windows.net/fxa42/fxa42_current.cup



La tarjeta SD que se incluye con el alcance del suministro ya está formateada.

AVISO**Si se interrumpe el proceso de actualización, puede ocurrir un fallo total del equipo.**

Si esto sucede, el equipo no transmite más datos y ya no es posible configurarlo.

- ▶ Preste atención a las advertencias que se muestran en la página **Update** de la interfaz de usuario del equipo.
- ▶ Una vez iniciada la actualización, espere hasta que el proceso haya terminado. Puede tardar unos minutos. Una vez ha finalizado la actualización, se reinicia automáticamente el equipo y se muestra la página de inicio del equipo en el navegador de Internet.
- ▶ Asegúrese de que no se interrumpa la alimentación eléctrica durante el proceso de actualización.

Actualización manual con una de interfaz de usuario gráfica web

Respete las condiciones para una actualización manual que se especifican al inicio de este capítulo.

1. Abra un navegador de Internet e inicie sesión en la GUI web del equipo.
2. Abra la página **Settings**.
3. Abra la página **Update**. Preste atención a los avisos que aparecen en la página que se abre.
4. Haga clic en el botón **Browse...** de la sección **Manual Update**.
 - ↳ Se abre un cuadro de diálogo en que puede seleccionar el archivo para la actualización.
5. Seleccione el paquete de actualización.
6. Para empezar la actualización, haga clic en el botón **Start update**.
 - ↳ Una vez iniciada la actualización, espere hasta que el proceso haya terminado. Puede tardar unos minutos.

Una vez ha finalizado la actualización, se reinicia automáticamente el equipo y se muestra la página de inicio del equipo en el navegador de Internet.

Actualización manual con una tarjeta SD

Si no hay conexión de datos con el equipo, el usuario también puede copiar el firmware actual a la tarjeta SD utilizando el PC.



Respete las condiciones para una actualización manual que se especifican al inicio de este capítulo.



La tarjeta SD que se incluye con el alcance del suministro ya está formateada.

1. Descargue la versión vigente del firmware (paquete de actualización (*.cup)) y guárdela.
2. Introduzca la tarjeta SD formateada por el equipo en un lector de tarjetas o en una interfaz adecuada del PC.
3. Abra el programa de gestión de archivos (p. ej., Explorer) y copie el paquete de actualización en la tarjeta SD. Ruta del archivo: b:\FXA42\update.cup
4. Introduzca la tarjeta SD en la ranura que hay en el equipo para ello.

5. Con algún utensilio adecuado (p. ej. un trozo de cable), pulse el botón de reinicio hasta que el indicador LED **Web-PLC** parpadee dos veces.
 - ↳ Una vez iniciada la actualización, espere hasta que el proceso haya terminado. Puede tardar unos minutos.

Cuando termina el proceso de actualización, el equipo se reinicia automáticamente.

7.5 Ejemplos de configuración

 Para obtener información detallada sobre la "Configuración", véase el manual de instrucciones.



71758651

www.addresses.endress.com
