

Istruzioni di funzionamento

Liquiphant FTL63

A vibrazione

Interruttore di livello per liquidi in particolare per
l'industria alimentare e industria farmaceutica



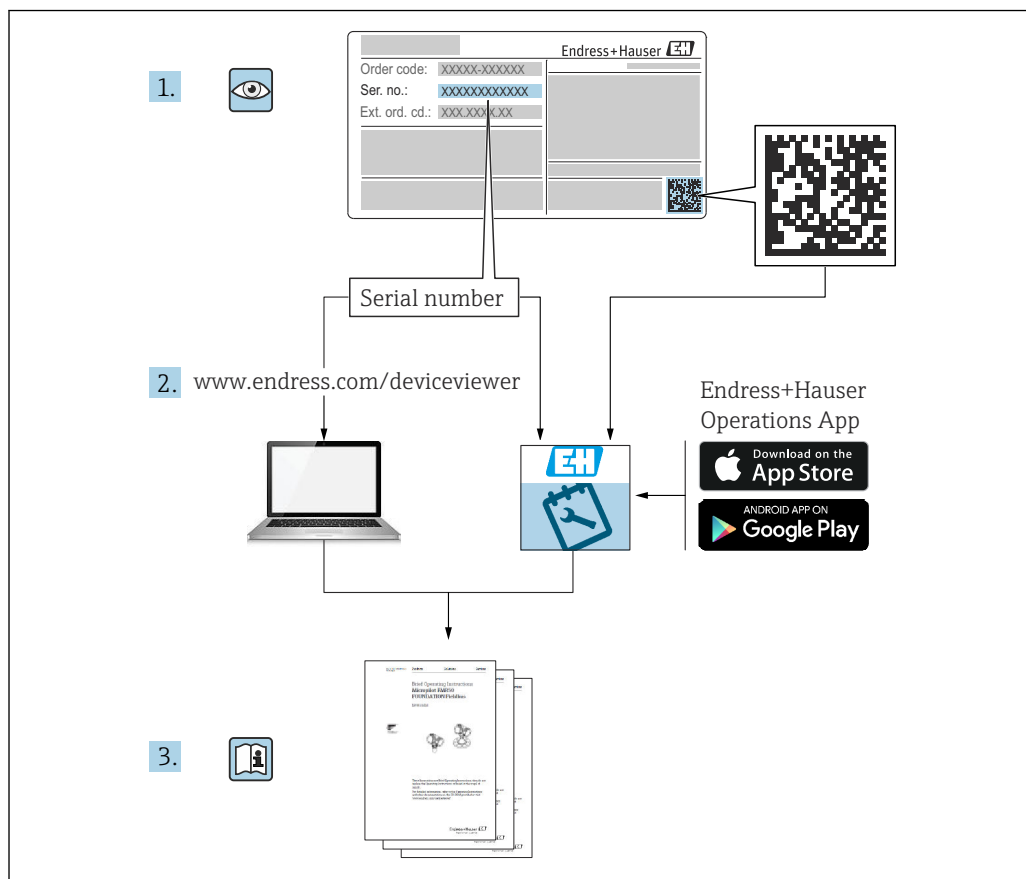

A0023555

- Verificare che la documentazione sia conservata in luogo sicuro e sia sempre a portata di mano quando si interviene sul dispositivo
- Per evitare pericoli al personale e all'impianto, leggere con attenzione la sezione "Istruzioni di sicurezza fondamentali" e tutte le altre istruzioni di sicurezza riportate nella documentazione e che sono specifiche per le procedure di lavoro

Il produttore si riserva il diritto di modificare i dati tecnici senza preavviso. Per informazioni e aggiornamenti delle presenti istruzioni, contattare l'Ufficio vendite Endress+Hauser.

Indice

1	Informazioni su questo documento ..	5	6	Collegamento elettrico	17
1.1	Funzione del documento	5	6.1	Utensile richiesto	17
1.2	Simboli	5	6.2	Requisiti di connessione	18
1.2.1	Simboli di sicurezza	5	6.2.1	Coperchio con vite di fissaggio	18
1.2.2	Simboli elettrici	5	6.2.2	Collegamento del conduttore di protezione (PE)	18
1.2.3	Simboli degli utensili	5	6.3	Collegamento del dispositivo	18
1.2.4	Simboli specifici della comunicazione	5	6.3.1	Bifilare c.a. (inserto elettronico FEL61)	19
1.2.5	Simboli per alcuni tipi di informazioni	5	6.3.2	PNP c.c. trifilare (inserto elettronico FEL62)	21
1.2.6	Simboli nei grafici	6	6.3.3	Connessione di corrente universale con uscita a relè (inserto elettronico FEL64)	24
1.2.7	Marchi registrati	6	6.3.4	Collegamento c.c. uscita a relè (inserto elettronico FEL64 DC)	26
1.3	Documentazione	6	6.3.5	Uscita PFM (inserto elettronico FEL67)	28
1.4	Cronologia delle modifiche	6	6.3.6	NAMUR a due fili > 2,2 mA/ < 1,0 mA (inserto elettronico FEL68) ..	30
2	Istruzioni di sicurezza di base	6	6.3.7	Modulo LED VU120 (opzionale)	32
2.1	Requisiti per il personale	6	6.3.8	Modulo Bluetooth® VU121 (opzionale)	34
2.2	Uso previsto	7	6.3.9	Collegamento del cavo	35
2.3	Sicurezza sul luogo di lavoro	7	6.4	Verifica finale delle connessioni	36
2.4	Sicurezza operativa	7	7	Opzioni operative	37
2.5	Sicurezza del prodotto	8	7.1	Panoramica delle opzioni operative	37
2.6	Sicurezza funzionale SIL (opzionale)	8	7.1.1	Principio di funzionamento	37
2.7	Sicurezza informatica	8	7.1.2	Elementi sull'inserto elettronico	37
3	Descrizione del prodotto	8	7.1.3	Diagnostica e verifica Heartbeat con tecnologia wireless Bluetooth®	37
3.1	Design del prodotto	9	7.1.4	Modulo LED VU120 (opzionale)	38
4	Controllo alla consegna e identificazione del prodotto	9	8	Messa in servizio	38
4.1	Controllo alla consegna	9	8.1	Verifica finale dell'installazione e verifica funzionale	38
4.2	Identificazione del prodotto	10	8.2	Verifica funzionale mediante pulsante sull'inserto elettronico	38
4.2.1	Targhetta	10	8.2.1	FEL61 - Comportamento di commutazione e segnalazione	39
4.2.2	Inserto elettronico	10	8.2.2	FEL62 - Comportamento di commutazione e segnalazione	40
4.2.3	Indirizzo del produttore	10	8.2.3	FEL64, FEL64DC - Comportamento di commutazione e segnalazione	40
4.3	Immagazzinamento e trasporto	10	8.2.4	FEL67 - Comportamento di commutazione e segnalazione	40
4.3.1	Condizioni di immagazzinamento ...	10	8.2.5	FEL68 - Comportamento di commutazione e segnalazione	42
5	Installazione	11	8.3	Verifica funzionale del contatto elettronico con magneti di prova	42
5.1	Requisiti di installazione	11	8.4	Accensione dello strumento	42
5.1.1	Considerare con attenzione il punto di commutazione	11	8.5	Collegamento tramite la app SmartBlue	43
5.1.2	Condizioni di viscosità	12	8.5.1	Requisiti	43
5.1.3	Evitare la formazione di depositi	13			
5.1.4	Distanze libere	13			
5.1.5	Supporto del dispositivo	14			
5.1.6	Adattatore a saldare con foro di rilevamento perdite	14			
5.2	Installazione del dispositivo	15			
5.2.1	Utensile richiesto	15			
5.2.2	Procedura di installazione	15			
5.3	Verifica finale dell'installazione	17			

8.5.2	Preliminari	43	14.3.5	Classe climatica	58
8.5.3	Collegamento tramite la app SmartBlue	43	14.3.6	Grado di protezione	58
9	Funzionamento	45	14.3.7	Resistenza alle vibrazioni	58
9.1	Menu Diagnostica	45	14.3.8	Resistenza agli urti	58
9.1.1	Menu "Diagnostica"	45	14.3.9	Carico meccanico	59
9.1.2	Menu "Applicazione"	45	14.3.10	Grado inquinamento	59
9.1.3	Menu "Sistema"	46	14.3.11	Compatibilità elettromagnetica (EMC)	59
9.2	Heartbeat Verification	47	14.4	Processo	59
9.3	Test di verifica funzionale per dispositivi SIL/ WHG	47	14.4.1	Campo di temperatura di processo ...	59
10	Diagnostica e ricerca guasti	48	14.4.2	Shock termico	59
10.1	Informazioni diagnostiche mediante LED	48	14.4.3	Campo di pressione di processo	59
10.1.1	LED sull'inserto elettronico	48	14.4.4	Campo di pressione di processo dei sensori	60
10.1.2	SmartBlue	48	14.4.5	Soglia di sovrappressione	60
11	Manutenzione	49	14.4.6	Densità del fluido	60
11.1	Operazioni di manutenzione	49	14.4.7	Viscosità	61
11.1.1	Pulizia	49	14.4.8	Tenuta alla pressione	61
12	Riparazione	50	14.4.9	Contenuto di solidi	61
12.1	Note generali	50	14.5	Dati tecnici addizionali	61
12.1.1	Concetto di riparazione	50			
12.1.2	Riparazione dei dispositivi approvati Ex	50			
12.2	Parti di ricambio	50			
12.3	Restituzione	50			
12.4	Smaltimento	51			
12.5	Smaltimento della batteria	51			
13	Accessori	51			
13.1	Modulo LED VU120 (opzionale)	51			
13.2	Modulo Bluetooth VU121 (opzionale)	52			
13.3	Coperchio di protezione, 316L, XW112	52			
13.4	Tettuccio di protezione dalle intemperie, plastica, XW111	53			
13.5	Adattatore a saldare	53			
13.6	Magnete di prova	54			
13.7	Ingresso M12	54			
14	Dati tecnici	55			
14.1	Ingresso	55			
14.1.1	Variabile misurata	55			
14.1.2	Campo di misura	55			
14.2	Uscita	55			
14.2.1	Varianti di uscita e ingresso	55			
14.2.2	Segnale di uscita	56			
14.2.3	Dati della connessione Ex	56			
14.3	Ambiente	56			
14.3.1	Campo di temperatura ambiente	56			
14.3.2	Temperatura di immagazzinamento .	58			
14.3.3	Umidità	58			
14.3.4	Altitudine di esercizio	58			

1 Informazioni su questo documento

1.1 Funzione del documento

Queste Istruzioni di funzionamento riportano tutte le informazioni richieste nelle varie fasi del ciclo di vita del dispositivo: a partire da identificazione del prodotto, controlli alla consegna e immagazzinamento fino a installazione, connessione, funzionamento e messa in servizio, comprese le fasi di ricerca guasti, manutenzione e smaltimento.

1.2 Simboli

1.2.1 Simboli di sicurezza

PERICOLO

Questo simbolo segnala una situazione pericolosa; se non evitata causa lesioni gravi o anche fatali.

AVVERTENZA

Questo simbolo segnala una situazione potenzialmente pericolosa; se non evitata può causare lesioni gravi o anche fatali.

ATTENZIONE

Questo simbolo segnala una situazione potenzialmente pericolosa; se non evitata può causare lesioni di lieve o media entità.

AVISO

Questo simbolo segnala una situazione potenzialmente dannosa; se non evitata può causare danni al prodotto o a qualcos'altro nelle vicinanze.

1.2.2 Simboli elettrici

 Messa a terra

Clamp con sistema di messa a terra.

 Messa a terra protettiva (PE)

Morsetti di terra da collegare alla messa a terra prima di eseguire qualsiasi altro collegamento. I morsetti di terra sono posizionati all'interno e all'esterno del dispositivo.

1.2.3 Simboli degli utensili

 Cacciavite a testa piatta

 Chiave a brugola

 Chiave fissa

1.2.4 Simboli specifici della comunicazione





 Tecnologia wireless Bluetooth®

Trasmissione wireless di dati tra dispositivi posti a breve distanza mediante tecnologia radio.



1.2.5 Simboli per alcuni tipi di informazioni

 Consentito

Procedure, processi o interventi consentiti.

-  Vietato
Procedure, processi o interventi vietati.
-  Suggerimento
Indica informazioni aggiuntive
-  Riferimento alla documentazione
-  Riferimento ad un'altra sezione
-  1., 2., 3. Serie di passaggi

1.2.6 Simboli nei grafici

- A, B, C ... Vista
- 1, 2, 3 ... Numeri dei componenti
-  Area pericolosa
-  Area sicura (area non pericolosa)

1.2.7 Marchi registrati

Bluetooth®

Il marchio denominativo e i loghi *Bluetooth*® sono marchi registrati di proprietà di Bluetooth SIG, Inc. e il loro utilizzo da parte di Endress+Hauser è autorizzato con licenza. Altri marchi e nomi commerciali sono quelli dei relativi proprietari.

Apple®

Apple, logo Apple, iPhone, e iPod touch sono marchi di Apple Inc., registrati negli U.S. e altri paesi. App Store è un marchio di servizio di Apple Inc.

Android®

Android, Google Play e il logo Google Play sono marchi di Google Inc.

1.3 Documentazione

-  Per una descrizione del contenuto della documentazione tecnica associata, consultare:
 - *Device Viewer* (www.endress.com/deviceviewer): inserire il numero di serie riportato sulla targhetta
 - *Endress+Hauser Operations app*: inserire il numero di serie indicato sulla targhetta oppure effettuare la scansione del codice matrice presente sulla targhetta.

1.4 Cronologia delle modifiche

V01.01.zz (01.2019)

- Valido per gli inserti elettronici: FEL61, FEL62, FEL64, FEL67, FEL68
- Valido a partire dalla versione della documentazione: BA02286F/00/EN/01.23
- Modifiche: nessuna; prima versione (software originale)

2 Istruzioni di sicurezza di base

2.1 Requisiti per il personale

Il personale addetto a installazione, messa in servizio, diagnostica e manutenzione deve soddisfare i seguenti requisiti:

- ▶ Gli specialisti addestrati e qualificati devono possedere una qualifica pertinente per la funzione e il compito specifici.

- ▶ Deve essere autorizzato dall'operatore/responsabile dell'impianto.
- ▶ Deve conoscere approfonditamente le normative locali/nazionali.
- ▶ Prima di cominciare il lavoro, leggere attentamente e assicurarsi di aver compreso le istruzioni contenute nel manuale e nella documentazione supplementare e i certificati (in funzione dell'applicazione).
- ▶ Seguire le istruzioni e rispettare le condizioni.

Il personale operativo, nell'eseguire i propri compiti, deve soddisfare i seguenti requisiti:

- ▶ Essere istruito e autorizzato in base ai requisiti del compito dal proprietario/operatore dell'impianto.
- ▶ Seguire le istruzioni contenute nel presente manuale.

2.2 Uso previsto

Il dispositivo descritto in questo manuale è destinato esclusivamente alla misura di livello di prodotti liquidi.

Non superare le relative soglie minima o massima del dispositivo

 Leggere la Documentazione tecnica

Uso non corretto

Il costruttore non è responsabile dei danni causati da un uso improprio o non conforme.

Evitare danni meccanici:

- ▶ Non toccare o pulire le superfici del dispositivo con oggetti duri o appuntiti.

Verifica per casi limite:

- ▶ Per fluidi speciali e detergenti, Endress+Hauser è disponibile per verificare le proprietà di resistenza alla corrosione dei materiali delle parti bagnate, ma non può fornire garanzie, né assumersi alcuna responsabilità.

Rischi residui

A causa della trasmissione del calore dal processo e della dissipazione della potenza all'interno dei dispositivi elettronici, la temperatura della custodia può aumentare fino a raggiungere 80 °C (176 °F) durante il funzionamento. Quando in funzione, il sensore può raggiungere una temperatura simile a quella del fluido.

Pericolo di ustioni da contatto con le superfici!

- ▶ Nel caso di fluidi ad elevata temperatura, prevedere delle protezioni per evitare il contatto e le bruciature.

2.3 Sicurezza sul luogo di lavoro

Per l'uso e gli interventi sul dispositivo:

- ▶ Indossare l'equipaggiamento richiesto per la protezione personale in base alle norme locali/nazionali.

2.4 Sicurezza operativa

Danni al dispositivo!

- ▶ Utilizzare il dispositivo solo in condizioni tecniche adeguate, in assenza di errori e guasti.
- ▶ L'operatore è responsabile del corretto funzionamento del dispositivo.

Modifiche al dispositivo

Non sono consentite modifiche non autorizzate al dispositivo poiché possono provocare pericoli imprevisti.

- ▶ Se fossero indispensabili delle modifiche, consultarsi con Endress+Hauser.

Riparazione

Per garantire sicurezza e affidabilità operative continue:

- ▶ Eseguire le riparazioni del dispositivo solo se espressamente consentite.
- ▶ Attenersi alle normative federali/nazionali relative alla riparazione di un dispositivo elettrico.
- ▶ Usare solo parti di ricambio e accessori originali Endress+Hauser.

Area pericolosa

Se il dispositivo è impiegato in area pericolosa, per evitare pericoli per il personale e l'impianto (ad es. protezione dal rischio di esplosione):

- ▶ Controllare la targhetta e verificare se il dispositivo ordinato può essere impiegato per l'uso previsto in area pericolosa.
- ▶ Osservare le specifiche della documentazione supplementare separata che è parte integrante di queste istruzioni.

2.5 Sicurezza del prodotto

Questo dispositivo all'avanguardia è stato progettato e testato in conformità a procedure di buona ingegneria per soddisfare gli standard di sicurezza operativa. Ha lasciato la fabbrica in condizioni tali da poter essere usato in completa sicurezza.

Soddisfa gli standard generali di sicurezza e i requisiti legali. Rispetta anche le direttive UE elencate nella Dichiarazione di conformità UE specifica del dispositivo. Il produttore garantisce quanto sopra esponendo sul dispositivo il marchio CE.

2.6 Sicurezza funzionale SIL (opzionale)

Per i dispositivi utilizzati in applicazioni di sicurezza funzionale, è necessario rispettare rigorosamente quanto riportato nel "Manuale di sicurezza funzionale".

2.7 Sicurezza informatica

La garanzia del produttore è valida solo se il prodotto è installato e utilizzato come descritto nelle Istruzioni di funzionamento. Il prodotto è dotato di un meccanismo di sicurezza che protegge le sue impostazioni da modifiche involontarie.

Delle misure di sicurezza IT, che forniscono una protezione addizionale al prodotto e al trasferimento dei dati associati, devono essere implementate dagli stessi operatori secondo i loro standard di sicurezza.

3 Descrizione del prodotto

Interruttore di livello per liquidi, per il controllo di minimo e massimo in serbatoi, recipienti e tubazioni.

3.1 Design del prodotto

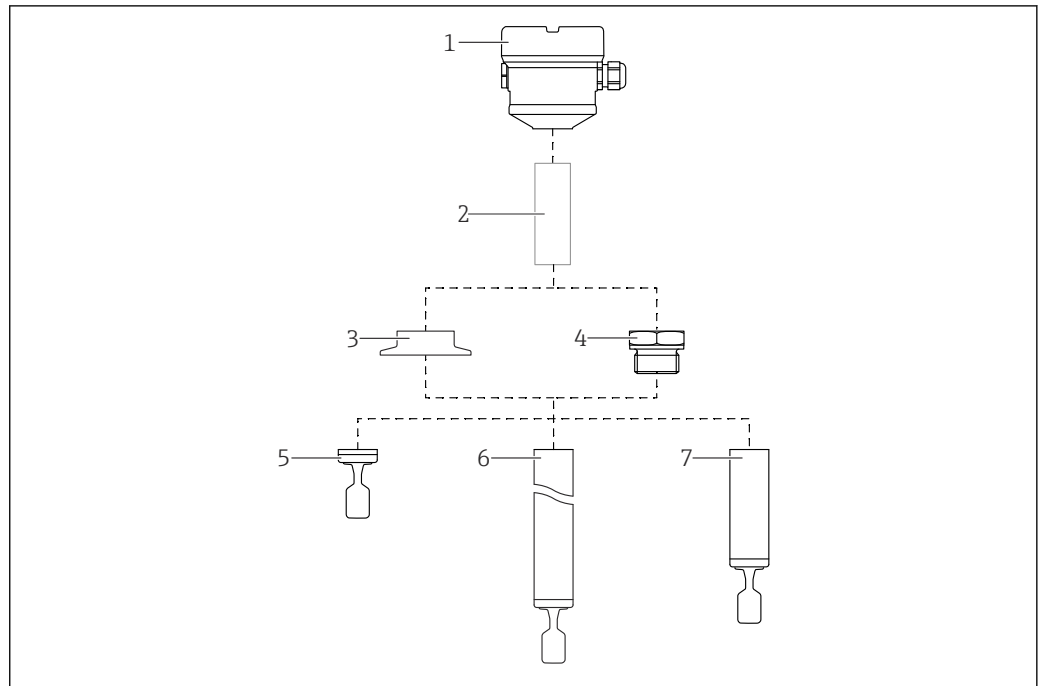

A0052411

1 Design del prodotto

- 1 Custodia con inserto elettronico e coperchio; modulo Bluetooth o modulo LED opzionale
- 2 Distanziale termico, accoppiatore a tenuta di pressione (seconda linea di difesa), opzionale
- 3 Connessione al processo, ad es. clamp/Tri-Clamp
- 4 Connessione al processo, ad es. filettata
- 5 Versione sonda compatta con diapason
- 6 Sonda con tubo di estensione con diapason
- 7 Versione con tubo corto della sonda con diapason

4 Controllo alla consegna e identificazione del prodotto

4.1 Controllo alla consegna

Al ricevimento della consegna:

1. Verificare che l'imballaggio non sia danneggiato.
 - ↳ Informare immediatamente il produttore di tutti i danni rilevati.
Non installare componenti danneggiati.
2. Verificare la fornitura con la bolla di consegna.
3. Confrontare i dati riportati sulla targhetta con le specifiche d'ordine riportate nel documento di consegna.
4. Controllare la presenza di tutta la documentazione tecnica e tutti gli altri documenti necessari, ad es. certificati.

 Nel caso non sia rispettata una delle condizioni, contattare il costruttore.

4.2 Identificazione del prodotto

Per identificare il dispositivo sono disponibili le seguenti opzioni:

- Specifiche della targhetta
- Codice d'ordine con l'elenco delle caratteristiche del dispositivo nel documento di trasporto
- Inserire i numeri di serie riportati sulle targhette in *Device Viewer* (www.endress.com/deviceviewer): vengono visualizzate tutte le informazioni relative al dispositivo.

4.2.1 Targhetta

Il dispositivo è quello corretto?

La targhetta fornisce le seguenti informazioni sul dispositivo:

- Identificazione del costruttore, designazione del dispositivo
- Codice ordine
- Codice d'ordine esteso
- Numero di serie
- Descrizione tag (TAG) (opzionale)
- Valori tecnici, ad es. tensione di alimentazione, consumo di corrente, temperatura ambiente, dati specifici della comunicazione (opzionali)
- Grado di protezione
- Approvazioni con simboli
- Riferimento alle Istruzioni di sicurezza (XA) (opzionali)

► Confrontare le informazioni riportate sulla targhetta con quelle indicate nell'ordine.

4.2.2 Inserto elettronico

 Identificare l'inserto elettronico tramite il codice d'ordine sulla targhetta.

4.2.3 Indirizzo del produttore

Endress+Hauser SE+Co. KG
Hauptstraße 1
79689 Maulburg, Germany
Luogo di produzione: v. la targhetta.

4.3 Immagazzinamento e trasporto

4.3.1 Condizioni di immagazzinamento

Utilizzare l'imballaggio originale.

Temperatura di immagazzinamento

-40 ... +80 °C (-40 ... +176 °F)
Opzionale: -50 °C (-58 °F), -60 °C (-76 °F)

Trasporto del dispositivo

- Trasportare il dispositivo nell'imballaggio originale fino al punto di misura
- Sostenere il dispositivo dalla custodia, dal distanziale termico, dalla connessione al processo o dal tubo di estensione
- Non piegare, accorciare o allungare il diapason

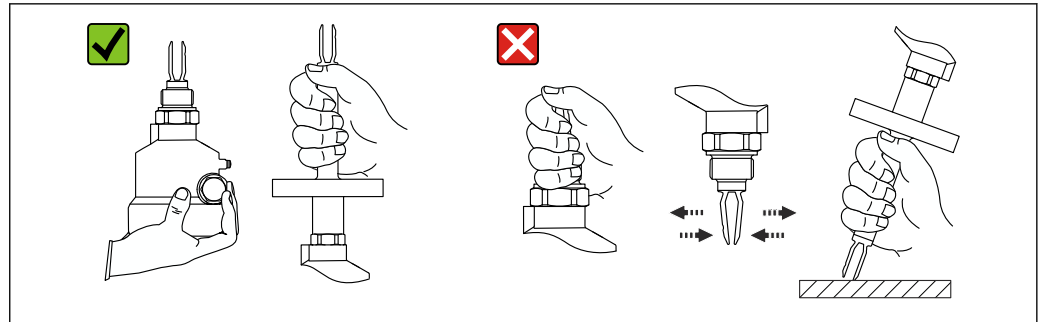

A0034846

2 Movimentazione del dispositivo durante il trasporto

5 Installazione

Istruzioni di montaggio

- Qualsiasi orientamento per versione compatta o versione con tubo di lunghezza fino a 500 mm (19,7 in) ca.
- Orientamento verticale dall'alto per dispositivo con tubo lungo
- Distanza minima tra l'estremità del diapason e la parete del serbatoio o la parete del tubo: 10 mm (0,39 in)

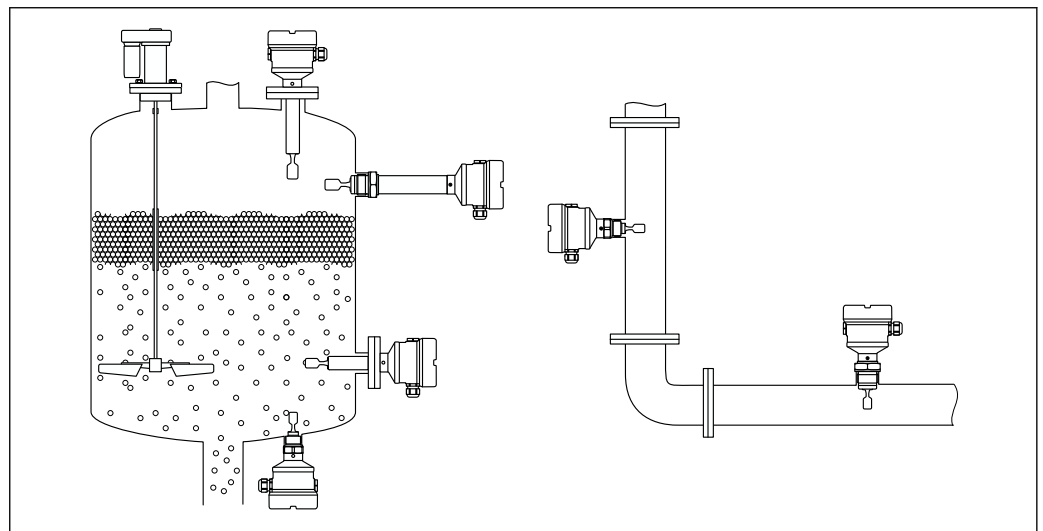

A0037879

3 Esempi di installazione in silo, serbatoio o tubo

5.1 Requisiti di installazione

5.1.1 Considerare con attenzione il punto di commutazione

Quelli riportati di seguito sono punti di commutazione tipici, in base all'orientamento dell'interruttore di livello.

Acqua +23 °C (+73 °F)

- i** Distanza minima tra l'estremità del diapason e la parete del serbatoio o la parete del tubo: 10 mm (0,39 in)

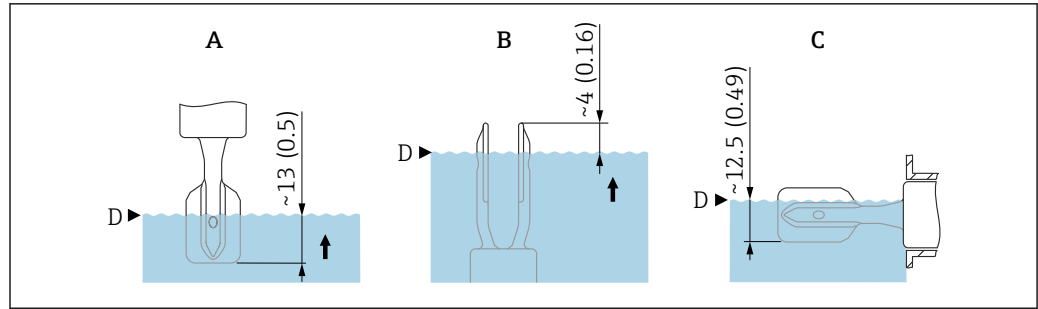

A0037915

4 Punti di commutazione tipici. Unità di misura mm (in)

- A Installazione dall'alto
- B Installazione dal basso
- C Installazione laterale
- D Punto di commutazione

5.1.2 Condizioni di viscosità

- i** Valori di viscosità
 - Bassa viscosità: < 2 000 mPa·s
 - Alta viscosità: > 2 000 ... 10 000 mPa·s

Bassa viscosità

- i** Bassa viscosità, ad esempio acqua: < 2 000 mPa·s

È consentito posizionare il diapason all'interno del tronchetto di installazione.

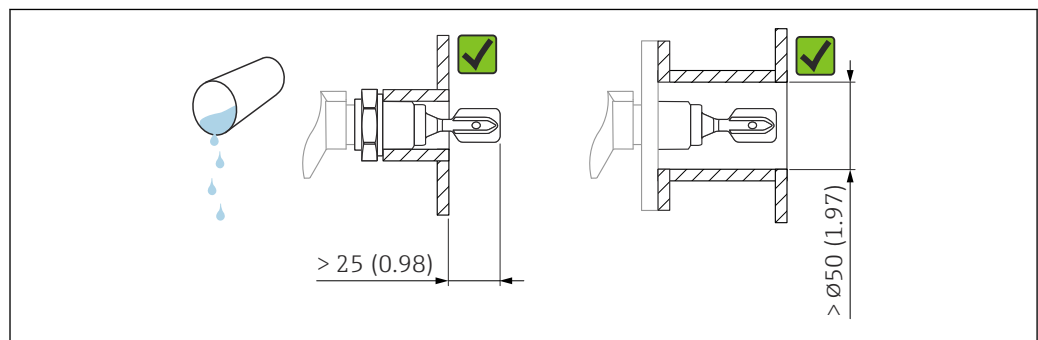

A0033297

5 Esempio di installazione per liquidi a bassa viscosità. Unità di misura mm (in)

Alta viscosità

AWISO

I liquidi altamente viscosi possono causare ritardi di commutazione.

- ▶ Verificare che il liquido possa defluire facilmente dalla forcella.
- ▶ Eliminare le bave dalla superficie del tronchetto.

- i** Alta viscosità, ad esempio olio viscosi: ≤ 10 000 mPa·s

Il diapason deve essere posizionato al di fuori del tronchetto di installazione!

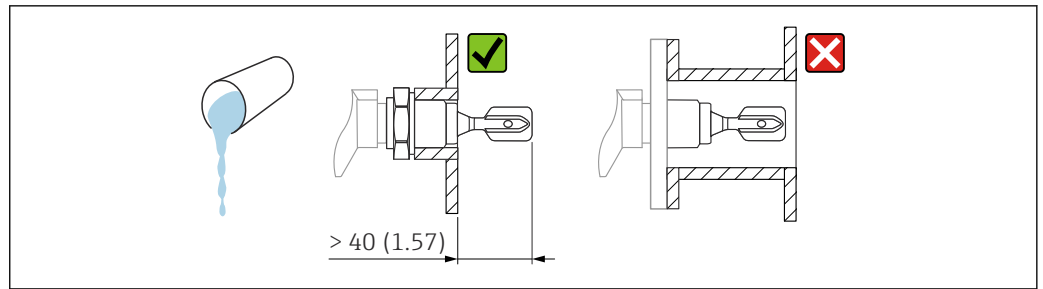

A0037348

6 Esempio di installazione per liquidi ad alta viscosità. Unità di misura mm (in)

5.1.3 Evitare la formazione di depositi

- Utilizzare tronchetti di installazione corti per garantire che il diapason sporga liberamente nel recipiente
- Lasciare una distanza sufficiente tra i depositi previsti sulla parete del serbatoio e il diapason

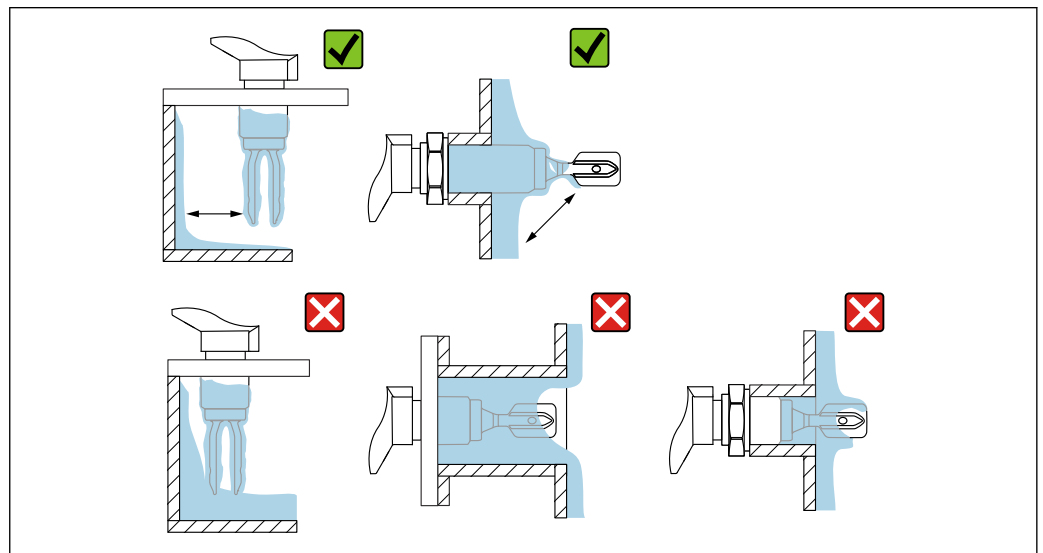

A0033239

7 Esempi di installazione per un fluido di processo estremamente viscoso

5.1.4 Distanze libere

Lasciare uno spazio sufficiente al di fuori del serbatoio per le operazioni di montaggio e collegamento e per le impostazioni relative all'inserto elettronico.

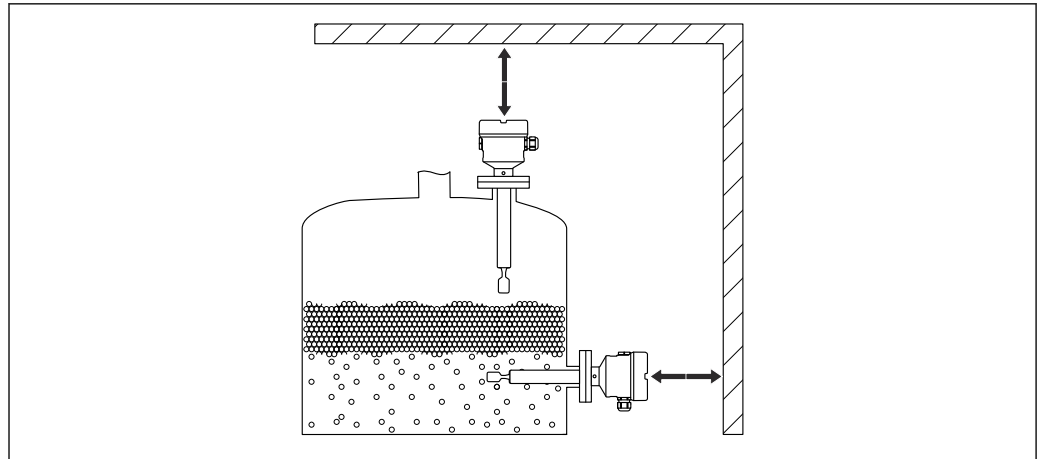

A0033236

8 Distanze libere

5.1.5 Supporto del dispositivo

Sostenere il dispositivo in caso di carico dinamico pesante. Capacità di carico laterale massima dei tubi di estensione e dei sensori: 75 Nm (55 lbf ft).

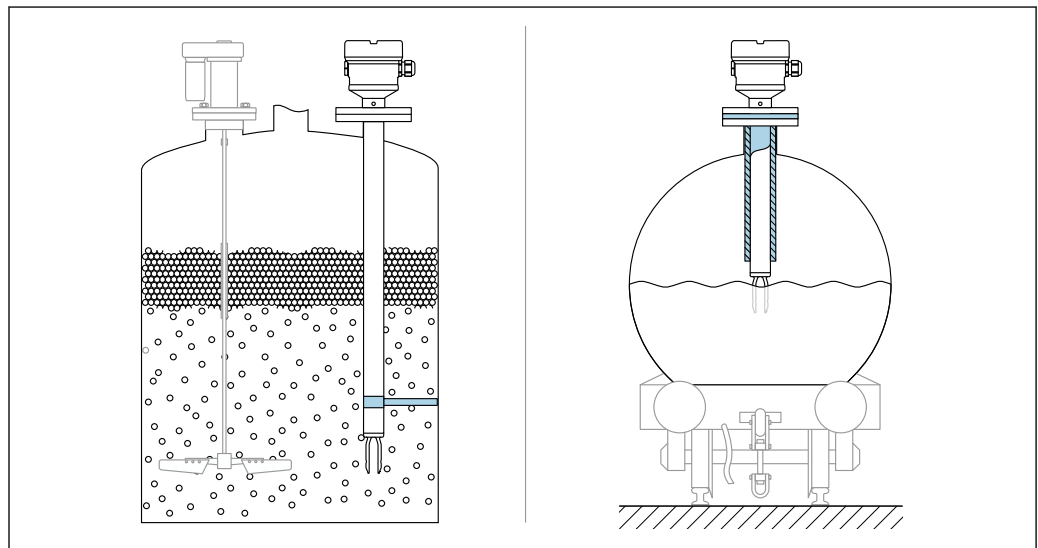

A0031874

9 Esempi di supporto in caso di carico dinamico

5.1.6 Adattatore a saldare con foro di rilevamento perdite

Posizionare l'adattatore a saldare in modo che il foro di rilevamento perdite sia rivolto verso il basso. In questo modo è possibile rilevare anticipatamente eventuali perdite, in quanto il fluido che fuoriesce diventa visibile.

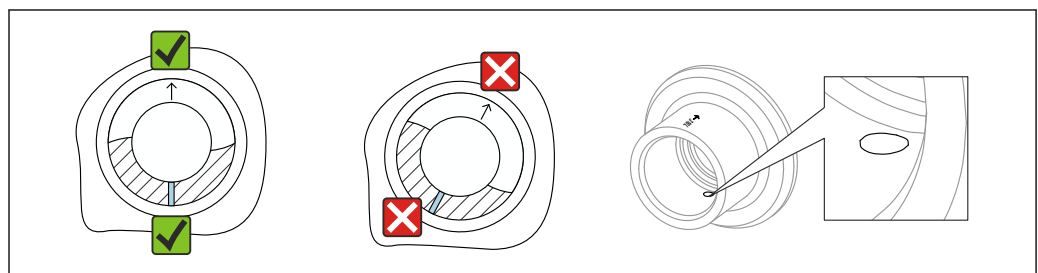

A0039230

10 Adattatore a saldare con foro di rilevamento perdite

5.2 Installazione del dispositivo

5.2.1 Utensile richiesto

- Chiave fissa per l'installazione del sensore
- Chiave a brugola per vite di bloccaggio custodia

5.2.2 Procedura di installazione

Allineare il rebbi vibrante usando la marcatura

Il rebbi vibrante può essere allineato utilizzando la marcatura, in modo da facilitare il drenaggio del fluido ed evitare depositi.

- Marcature per attacchi filettati: cerchio (specifiche del materiale/designazione filettatura di fronte)
- Marcatura per flange o connessioni clamp: linea o doppia linea

i Inoltre, gli attacchi filettati hanno un codice matrice che **non** viene utilizzato per l'allineamento.

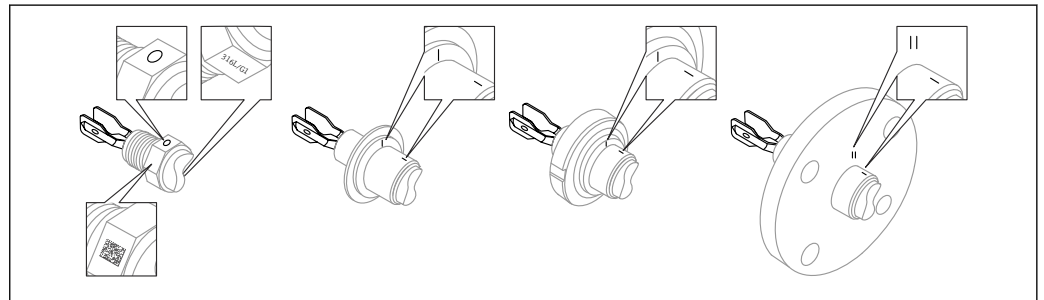

A0039125

11 Posizione del rebbi vibrante installato orizzontalmente nel silo utilizzando la marcatura

Installazione del dispositivo in tubazione

- Velocità di deflusso fino a 5 m/s con viscosità di 1 mPa·s e densità di 1 g/cm³ (62,4 lb/ft³) (SGU).
Controllare il corretto funzionamento in condizioni diverse del fluido di processo.
- Quando il diapason è allineato correttamente e il contrassegno indica la direzione del flusso, quest'ultimo non incontrerà impedimenti significativi.
- Il contrassegno è visibile in posizione installata.

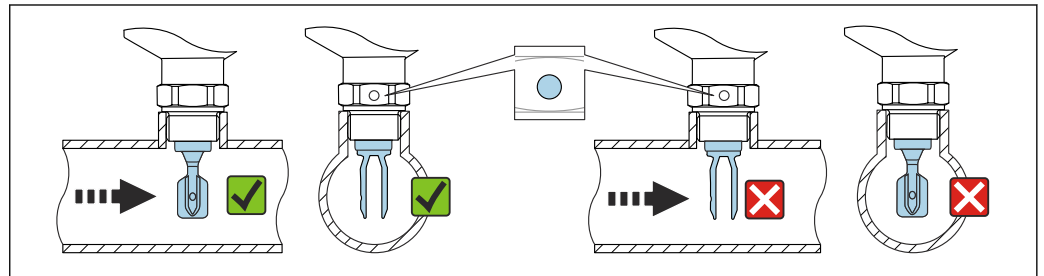

A0034851

12 Installazione in tubi (tener conto della posizione del diapason e del riferimento)

Fissaggio del dispositivo

- Girare solo dal bullone esagonale, 15 ... 30 Nm (11 ... 22 lbf ft)
- Non ruotare agendo sulla custodia!

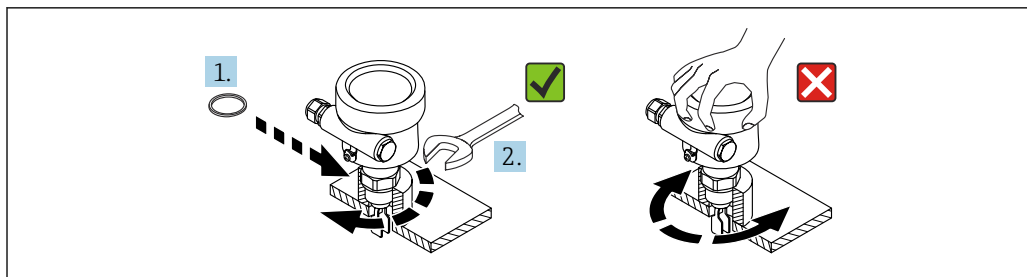

A0034852

13 Fissaggio del dispositivo

Allineamento dell'ingresso cavo

Tutte le custodie possono essere allineate. La formazione di un anello salvagoccia sul cavo evita l'ingresso di umidità nella custodia.

Custodia senza vite di fermo

La custodia del dispositivo può essere ruotata fino a 350°.

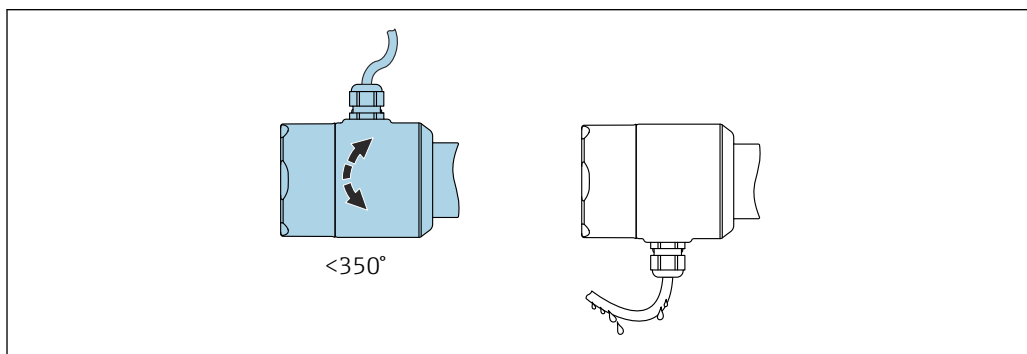

A0052399

14 Custodia senza vite di fermo; formare un anello salvagoccia sul cavo.

Custodia con vite di bloccaggio



In caso di custodie con vite di bloccaggio:

- La custodia può essere ruotata e il cavo allineato allentando la vite di bloccaggio. Un loop del cavo per lo scarico previene l'umidità all'interno della custodia.
- La vite di bloccaggio non è serrata alla consegna del dispositivo.

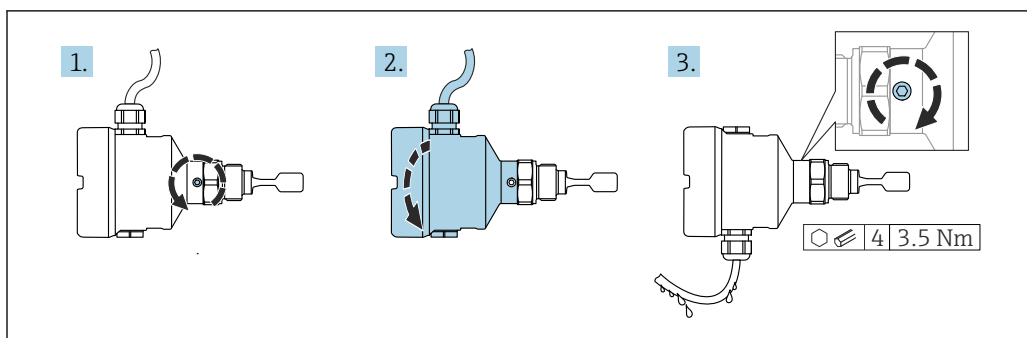

A0037347

15 Custodia con vite di bloccaggio esterna; formare un anello salvagoccia sul cavo

1. Svitare la vite di bloccaggio esterna (1,5 giri max.).
2. Ruotare la custodia e allineare l'ingresso cavo.
3. Serrare la vite di bloccaggio esterna.

Rotazione della custodia

La custodia può essere ruotata di 380° allentando la vite di bloccaggio.

AVVISO

La custodia non può essere svitata completamente.

- ▶ Svitare la vite di bloccaggio esterna di 1,5 giri al massimo. Se la vite viene svitata troppo o completamente (oltre il punto di ancoraggio della vite), i piccoli elementi (controdisco) possono allentarsi e cadere.
- ▶ Serrare la vite di fissaggio (ad esagono incassato 4 mm (0,16 in)) ad una coppia massima di 3,5 Nm (2,58 lbf ft) ± 0,3 Nm (± 0,22 lbf ft).

Chiusura dei coperchi della custodia

AVVISO

Danneggiamento di filettatura e coperchio della custodia per sporcizia e depositi.

- ▶ Eliminare lo sporco (ad es. sabbia) sulla filettatura dei coperchi e della custodia.
- ▶ Se chiudendo il coperchio si avverte una resistenza, controllare di nuovo che la filettatura sia pulita e che non vi siano depositi.



Filettatura della custodia

Le filettature del vano connessioni e dell'elettronica possono essere rivestite con materiale anti-attrito.

Per tutti i materiali della custodia vale quanto segue:

- ✗ **Non lubrificare le filettature della custodia.**

5.3 Verifica finale dell'installazione

- Il dispositivo è integro (controllo visivo)?
- La numerazione del punto di misura e l'etichettatura sono corrette (controllo visivo)?
- Il misuratore è protetto sufficientemente dalle precipitazioni e dalla radiazione solare diretta?
- Il dispositivo è fissato correttamente?
- Il dispositivo è conforme alle specifiche del punto di misura?

Ad esempio:

- Temperatura di processo
- Pressione di processo
- Temperatura ambiente
- Campo di misura

6 Collegamento elettrico

6.1 Utensile richiesto

- Cacciavite per il collegamento elettrico
- Chiave a brugola per vite del sistema di blocco del coperchio

6.2 Requisiti di connessione

6.2.1 Coperchio con vite di fissaggio

Il coperchio è bloccato da una vite di sicurezza in dispositivi destinati all'uso in aree pericolose con un certo tipo di protezione dal rischio di esplosione.

AVVISO

Se la vite di fissaggio non è in posizione corretta, il coperchio non può garantire una tenuta adeguata.

- ▶ Aprire il coperchio: allentare la vite del sistema di blocco del coperchio di 2 giri al massimo in modo che la vite non cada. Montare il coperchio e controllare la sua tenuta.
- ▶ Chiudere il coperchio: avvitare saldamente il coperchio sulla custodia, verificando la corretta posizione della vite di fissaggio. Tra coperchio e custodia non deve esserci luce.

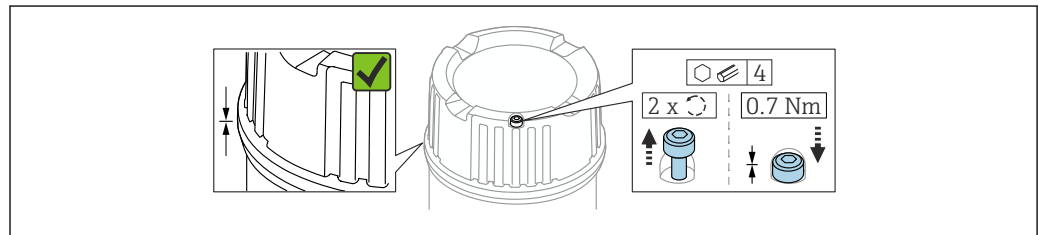

A0039520

16 Coperchio con vite di fissaggio

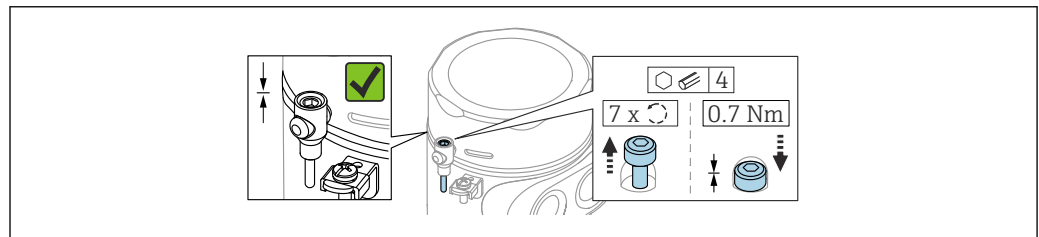

A0050983

17 Coperchio con vite di sicurezza; custodia igienica (solo per protezione dal rischio di esplosione)

6.2.2 Collegamento del conduttore di protezione (PE)

Il conduttore di protezione del dispositivo deve essere collegato solo se la tensione operativa del dispositivo è $\geq 35 V_{DC}$ o $\geq 16 V_{AC}$ eff.

Quando il dispositivo è impiegato in area pericolosa, deve essere sempre compreso nel sistema di equalizzazione del potenziale, a prescindere dalla tensione operativa.

- i** La custodia in plastica è disponibile con o senza messa a terra di protezione esterna (PE). Se la tensione operativa dell'inserito elettronico è $< 35 V$, la custodia in plastica non ha messa a terra di protezione esterna (PE) esterno.

6.3 Collegamento del dispositivo

i Filettatura della custodia

Le filettature del vano connessioni e dell'elettronica possono essere rivestite con materiale anti-attribito.

Per tutti i materiali della custodia vale quanto segue:

- ✗ Non lubrificare le filettature della custodia.**

6.3.1 Bifilare c.a. (inserto elettronico FEL61)

- Versione a corrente alternata a 2 fili
- Commuta il carico direttamente nel circuito di alimentazione mediante un contatto elettronico; da collegare sempre in serie con un carico
- Verifica funzionale senza modifica del livello
È possibile eseguire una verifica funzionale sul dispositivo usando il pulsante di prova sull'inserto elettronico.

Tensione di alimentazione

$U = 19 \dots 253 \text{ V}_{AC}, 50 \text{ Hz}/60 \text{ Hz}$

Tensione residua in seguito a commutazione: generalmente 12 V

-  Rispettare le seguenti indicazioni in accordo alla norma IEC/EN61010-1: predisporre un interruttore di protezione idoneo per il dispositivo e limitare la corrente a 1 A, ad es. installando un fusibile da 1 A (ad azione lenta) nella linea di fase (non sul conduttore del neutro) del circuito di alimentazione.

Potenza assorbita

$S \leq 2 \text{ VA}$

Consumo di corrente

Corrente residua in caso di blocco: $I \leq 3,8 \text{ mA}$

Il LED rosso lampeggia in caso di sovraccarico o di cortocircuito. Verificare la presenza di sovraccarichi o cortocircuiti ogni 5 s. Il test viene disattivato dopo 60 s.

Carico

- Carico con potenza di mantenimento/potenza nominale minima di 2,5 VA a 253 V (10 mA) o 0,5 VA a 24 V (20 mA)
- Carico con potenza di mantenimento/potenza nominale massima di 89 VA a 253 V (350 mA) o 8,4 VA a 24 V (350 mA)
- Con protezione da sovraccarico e cortocircuito

Azione del segnale di uscita

- Stato OK: carico attivo (dopo commutazione)
- Modalità domanda: carico disattivato (bloccato)
- Allarme: carico disattivato (bloccato)

Morsetti

Morsetti per cavi con sezione fino a $2,5 \text{ mm}^2$ (14 AWG). Usare ferrule per i fili.

Protezione alle sovratensioni

Categoria sovratensioni II

Assegnazione dei morsetti

Collegare sempre un carico esterno. L'inserto elettronico incorpora una protezione contro il cortocircuito.

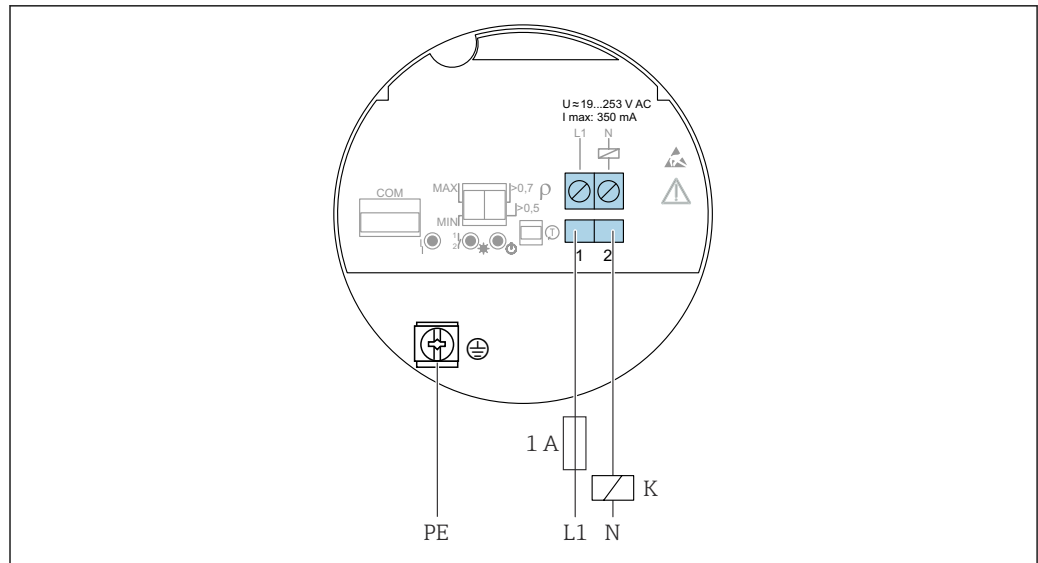

A0036060

18 Bifilare c.a., inserto elettronico FEL61

Azione dell'uscita di commutazione e segnalazione

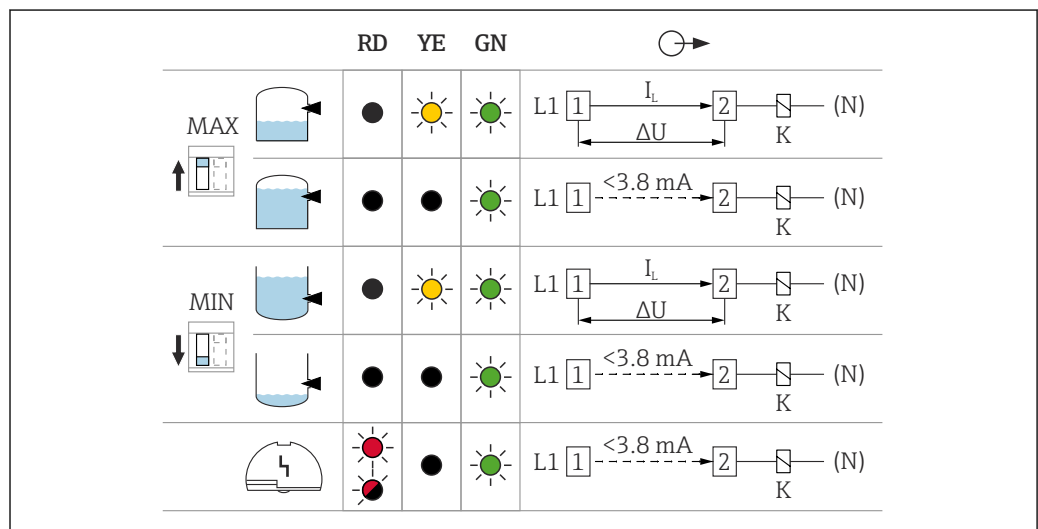

A0031901

19 Azione dell'uscita di commutazione e segnalazione, inserto elettronico FEL61

MAX DIP switch per impostazione della modalità di sicurezza MAX

MIN DIP switch per impostazione della modalità di sicurezza MIN

RD LED rosso per avvertenza o allarme

YE LED giallo, stato di commutazione

GN LED verde per indicazione dello stato operativo, dispositivo in funzione

I_L Carico di corrente di commutazione

Tool per la selezione dei relè

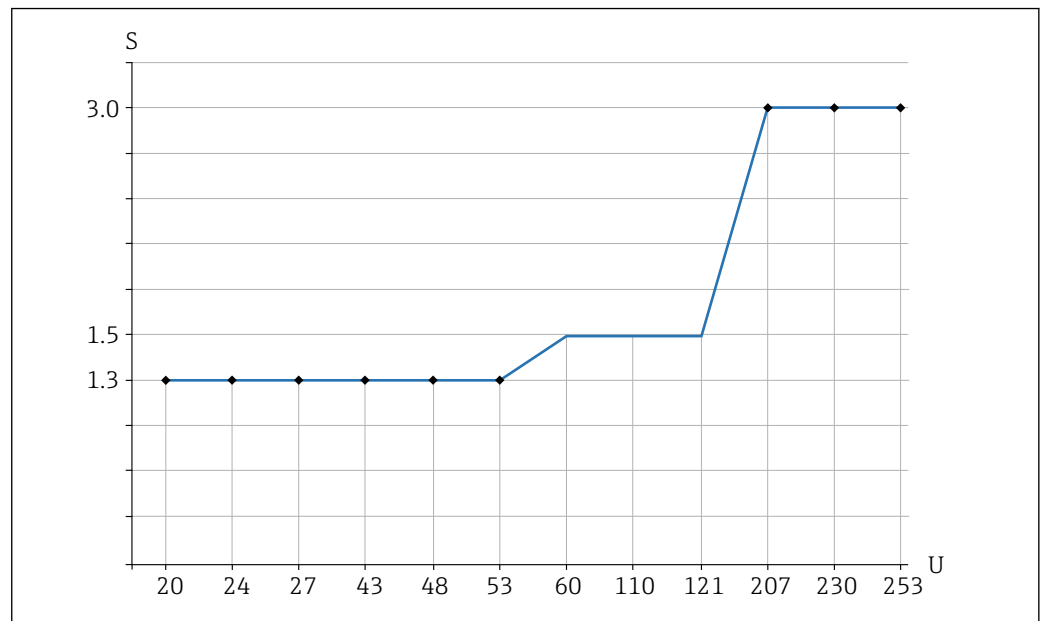

A0042052

☑ 20 Potenza di mantenimento/potenza nominale minima consigliata in base al carico

S Potenza di mantenimento/potenza nominale in [VA]

U Tensione operativa in [V]

Modalità c.a.

- Tensione operativa: 24 V, 50 Hz/60 Hz
- Potenza di mantenimento/potenza nominale: > 0,5 VA, < 8,4 VA
- Tensione operativa: 110 V, 50 Hz/60 Hz
- Potenza di mantenimento/potenza nominale: > 1,1 VA, < 38,5 VA
- Tensione operativa: 230 V, 50 Hz/60 Hz
- Potenza di mantenimento/potenza nominale: > 2,3 VA, < 80,5 VA

6.3.2 PNP c.c. trifilare (inserto elettronico FEL62)

- Versione trifilare in corrente continua
- Preferibilmente in abbinamento a controllori a logica programmabile (PLC), moduli DI secondo EN 61131-2. Segnale positivo all'uscita di commutazione del modulo elettronico (PNP)
- Verifica funzionale senza modifica del livello
È possibile eseguire una verifica funzionale sul dispositivo usando il pulsante di prova sull'inserto elettronico o usando un magnete di prova (ordinabile come opzione) con la custodia chiusa.

Tensione di alimentazione**⚠ AVVERTENZA****Mancato utilizzo dell'alimentatore prescritto.**

Pericolo di scosse elettriche potenzialmente letali!

- ▶ L'inserto elettronico FEL62 può essere alimentato solo da dispositivi con isolamento galvanico affidabile secondo la norma IEC 61010-1.

$$U = 10 \dots 55 V_{DC}$$

 Il dispositivo deve essere alimentato con un'alimentazione classificata come "CLASS 2" o "SELV".

 Rispettare le seguenti indicazioni in accordo alla norma IEC 61010-1: predisporre un interruttore di protezione idoneo per il dispositivo e limitare la corrente a 500 mA, ad es. attraverso l'installazione di un fusibile da 0,5 A (ad azione lenta) nel circuito di alimentazione.

Potenza assorbita

$$P \leq 0,5 \text{ W}$$

Consumo di corrente

$$I \leq 10 \text{ mA (senza carico)}$$

Il LED rosso lampeggia in caso di sovraccarico o di cortocircuito. Verificare la presenza di sovraccarichi o cortocircuiti ogni 5 s.

Corrente di carico

$$I \leq 350 \text{ mA con protezione da sovraccarico e cortocircuito}$$

Carico capacitivo

$$C \leq 0,5 \mu\text{F a } 55 \text{ V}, C \leq 1,0 \mu\text{F a } 24 \text{ V}$$

Corrente residua

$$I < 100 \mu\text{A (per transistor aperto)}$$

Tensione residua

$$U < 3 \text{ V (per commutazione tramite transistor)}$$

Azione del segnale di uscita

- Stato OK: commutazione tramite transistor
- Modalità domanda: transistor aperto
- Allarme: transistor aperto

Morsetti

Morsetti per cavi con sezione fino a $2,5 \text{ mm}^2$ (14 AWG). Usare ferrule per i fili.

Protezione alle sovratensioni

Categoria sovratensioni I

Assegnazione dei morsetti

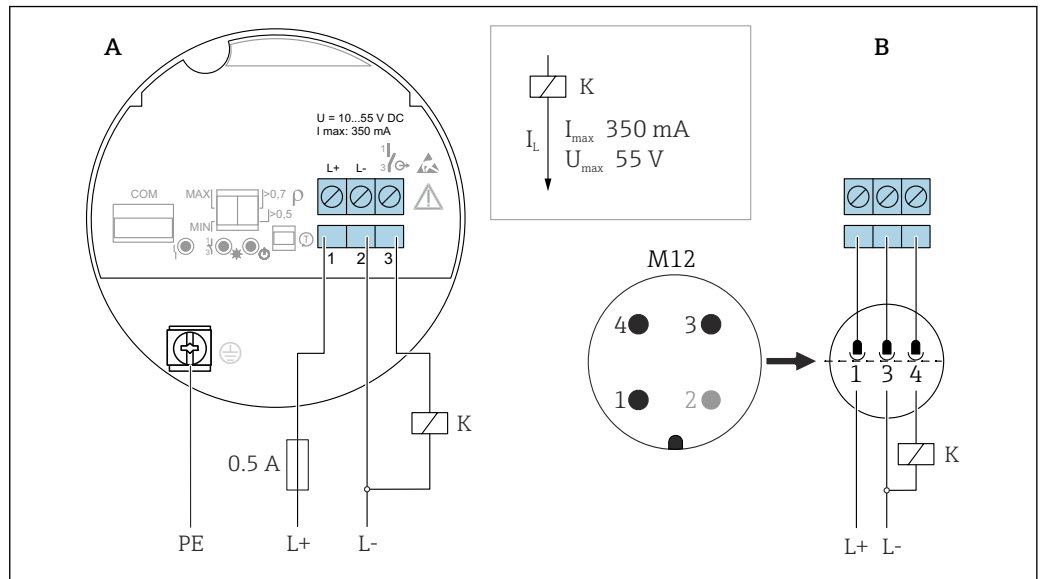

A0036061

21 PNP c.c. trifilare, inserto elettronico FEL62

A Collegamento dei fili ai morsetti

B Collegamento dei fili con connettore M12 nella custodia, secondo la norma EN61131-2

Azione dell'uscita di commutazione e segnalazione

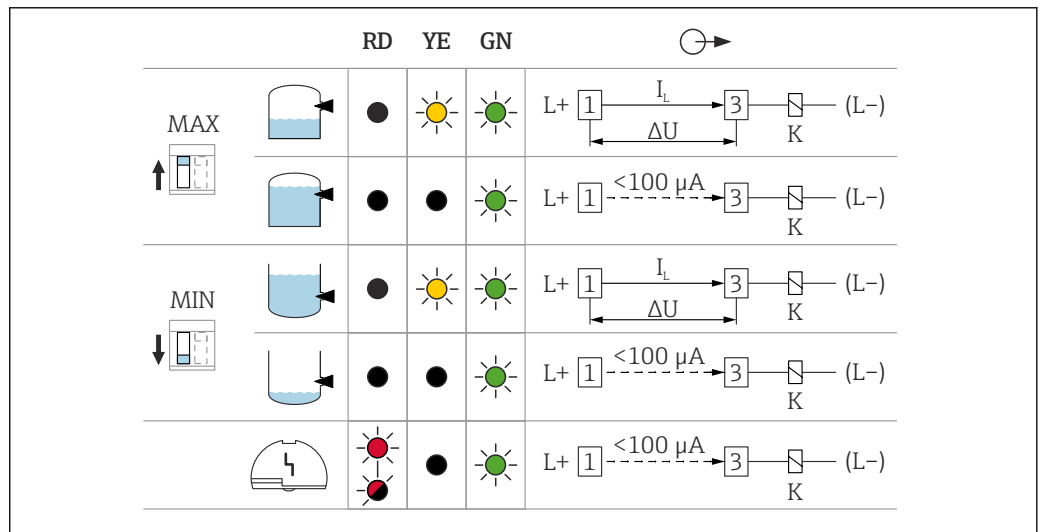

A0033508

22 Azione dell'uscita di commutazione e segnalazione, inserto elettronico FEL62

MAX DIP switch per impostazione della modalità di sicurezza MAX

MIN DIP switch per impostazione della modalità di sicurezza MIN

RD LED rosso per avvertenza o allarme

YE LED giallo, stato di commutazione

GN LED verde per indicazione dello stato operativo, dispositivo in funzione

I_L Carico di corrente di commutazione

6.3.3 Connessione di corrente universale con uscita a relè (inserto elettronico FEL64)

- Commutazione dei carichi tramite due contatti di commutazione privi di potenziale
- Due contatti di scambio isolati galvanicamente (DPDT), a commutazione simultanea
- Verifica funzionale senza variazione di livello. È possibile eseguire una verifica funzionale sul dispositivo usando il pulsante di prova sull'inserto elettronico o usando un magnete di prova (ordinabile come opzione) con la custodia chiusa.

⚠ AVVERTENZA

Un errore a livello di inserto elettronico può provocare il superamento della temperatura consentita per le superfici a prova di contatto. Ciò comporta il rischio di ustioni.

- ▶ In caso di errore, non toccare le parti elettroniche!

Tensione di alimentazione

$U = 19 \dots 253 V_{AC}, 50 \text{ Hz}/60 \text{ Hz} / 19 \dots 55 V_{DC}$

- i** Rispettare le seguenti indicazioni in accordo alla norma IEC 61010-1: predisporre un interruttore di protezione idoneo per il dispositivo e limitare la corrente a 500 mA, ad es. attraverso l'installazione di un fusibile da 0,5 A (ad azione lenta) nel circuito di alimentazione.

Potenza assorbita

$S < 25 \text{ VA}, P < 1,3 \text{ W}$

Carico collegabile

Commutazione dei carichi mediante due contatti di commutazione privi di potenziale (DPDT)

- $I_{c.c.} \leq 6 \text{ A}, U \sim \leq \text{c.c. } 253 \text{ V}; P \sim \leq 1500 \text{ VA}, \cos \varphi = 1, P \sim \leq 750 \text{ VA}, \cos \varphi > 0,7$
- $I_{c.c.} \text{ da } \leq 6 \text{ A a c.c. } 30 \text{ V}, I \text{ c.c. da } \leq 0,2 \text{ A a } 125 \text{ V}$

- i** Restrizioni aggiuntive per il carico collegabile dipendono dall'approvazione selezionata. Considerare con attenzione le informazioni riportate nelle Istruzioni di sicurezza (XA).

Secondo la norma IEC 61010, si applica quanto segue: tensione totale da uscite a relè e alimentazione ausiliaria $\leq 300 \text{ V}$.

Utilizzare l'inserto elettronico FEL62 DC PNP per le piccole correnti di carico c.c., ad es. per il collegamento a un PLC.

Materiale del contatto relè: argento/nichel AgNi 90/10

Se si collega un dispositivo con elevata induttanza, prevedere uno spegniscintille per proteggere il contatto relè. Un fusibile a filamento sottile (in funzione del carico) può proteggere il contatto relè in caso di cortocircuito.

I due contatti relè entrano in funzione contemporaneamente.

Azione del segnale di uscita

- Stato OK: relè eccitato
- Modalità domanda: Relè diseccitato
- Allarme: Relè diseccitato

Morsetti

Morsetti per cavi con sezione fino a $2,5 \text{ mm}^2$ (14 AWG). Usare ferrule per i fili.

Protezione alle sovratensioni

Categoria sovratensioni II

Assegnazione dei morsetti

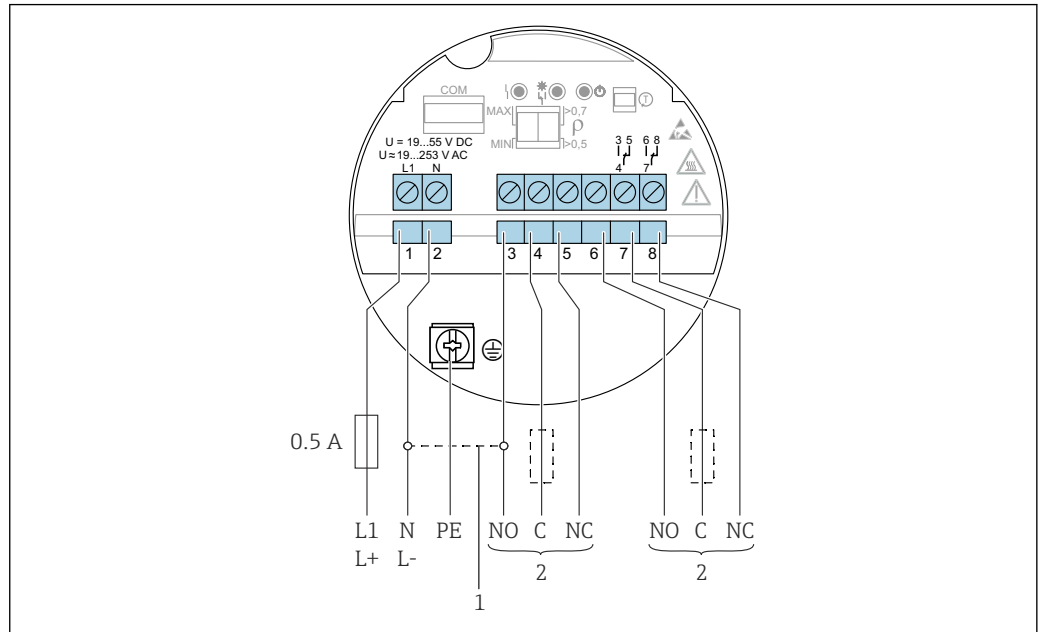

23 Connessione di corrente universale con uscita a relè, inserto elettronico FEL64

- 1 Se si utilizza il ponticello, l'uscita a relè opera con logica NPN
- 2 Carico collegabile

Azione dell'uscita di commutazione e segnalazione

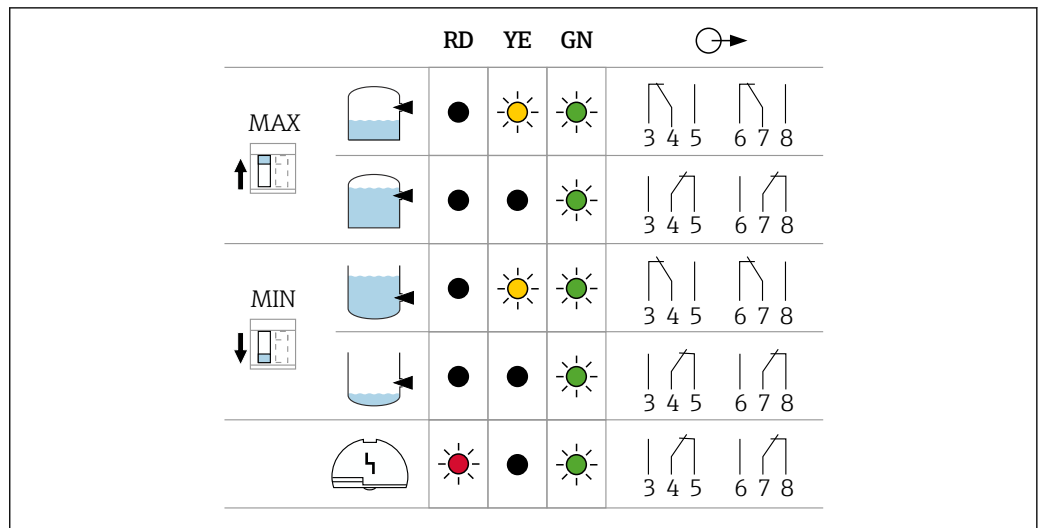

24 Azione dell'uscita di commutazione e segnalazione, inserto elettronico FEL64

MAX DIP switch per impostazione della modalità di sicurezza MAX

MIN DIP switch per impostazione della modalità di sicurezza MIN

RD LED rosso per segnalazione allarmi

YE LED giallo, stato di commutazione

GN LED verde per indicazione dello stato operativo, dispositivo in funzione

6.3.4 Collegamento c.c. uscita a relè (inserto elettronico FEL64 DC)

- Commutazione dei carichi tramite due contatti di commutazione privi di potenziale
- Due contatti di scambio isolati galvanicamente (DPDT), a commutazione simultanea
- Verifica funzionale senza variazione di livello. È possibile eseguire una verifica funzionale sull'intero dispositivo usando il pulsante di prova sull'inserto elettronico o usando un magnete di prova (ordinabile come opzione) con la custodia chiusa.

Tensione di alimentazione

$$U = 9 \dots 20 V_{DC}$$

 Il dispositivo deve essere alimentato con un'alimentazione classificata come "CLASS 2" o "SELV".

 Rispettare le seguenti indicazioni in accordo alla norma IEC 61010-1: predisporre un interruttore di protezione idoneo per il dispositivo e limitare la corrente a 500 mA, ad es. attraverso l'installazione di un fusibile da 0,5 A (ad azione lenta) nel circuito di alimentazione.

Potenza assorbita

$$P < 1,0 \text{ W}$$

Carico collegabile

Commutazione dei carichi mediante due contatti di commutazione privi di potenziale (DPDT)

- $I_{c.c.} \leq 6 \text{ A}$, $U \sim \leq \text{c.c. } 253 \text{ V}$; $P \sim \leq 1500 \text{ VA}$, $\cos \varphi = 1$, $P \sim \leq 750 \text{ VA}$, $\cos \varphi > 0,7$
- $I_{c.c.} \leq 6 \text{ A} \dots 30 \text{ V c.c.}$, $I_{c.c.} \leq 0,2 \text{ A} \dots 125 \text{ V}$

 Restrizioni aggiuntive per il carico collegabile dipendono dall'approvazione selezionata. Considerare con attenzione le informazioni riportate nelle Istruzioni di sicurezza (XA).

Secondo IEC 61010 si applica quanto segue: tensione totale da uscite a relè e alimentazione ausiliaria $\leq 300 \text{ V}$

L'inserto elettronico FEL62 c.c. PNP è preferibile per le piccole correnti di carico c.c., ad es. per il collegamento a un PLC.

Materiale del contatto relè: argento/nichel AgNi 90/10

Se si collega un dispositivo con elevata induttanza, montare uno spegniscintille per proteggere il contatto relè. Un fusibile a filamento sottile (in funzione del carico) può proteggere il contatto relè in caso di cortocircuito.

Azione del segnale di uscita

- Stato OK: relè eccitato
- Modalità domanda: Relè diseccitato
- Allarme: Relè diseccitato

Morsetti

Morsetti per cavi con sezione fino a $2,5 \text{ mm}^2$ (14 AWG). Usare ferrule per i fili.

Protezione alle sovratensioni

Categoria sovratensioni I

Assegnazione dei morsetti

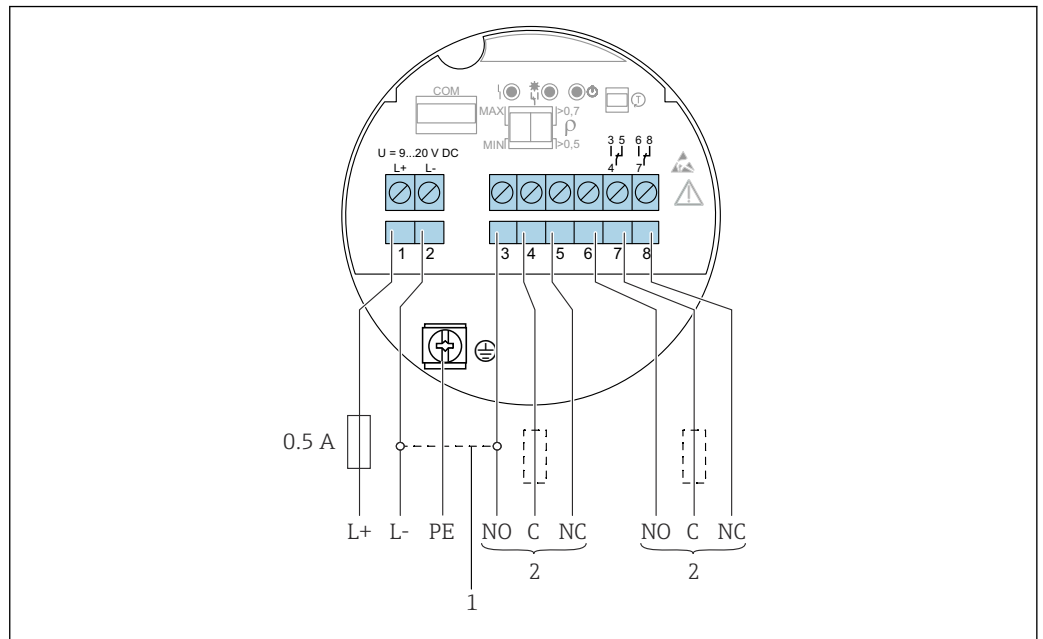

A0037685

25 Collegamento c.c. con uscita a relè, inserto elettronico FEL64 DC

- 1 Se si utilizza il ponticello, l'uscita a relè opera con logica NPN
- 2 Carico collegabile

Azione dell'uscita di commutazione e segnalazione

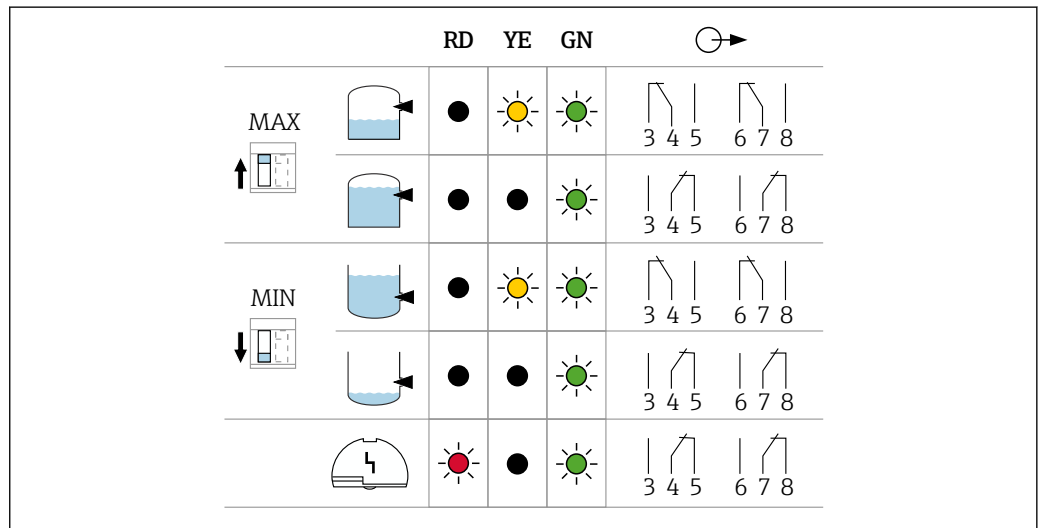

A0033513

26 Azione dell'uscita di commutazione e segnalazione, inserto elettronico FEL64 DC

MAX DIP switch per impostazione della modalità di sicurezza MAX

MIN DIP switch per impostazione della modalità di sicurezza MIN

RD LED rosso per segnalazione allarmi

YE LED giallo, stato di commutazione



GN LED verde per indicazione dello stato operativo, dispositivo in funzione

6.3.5 Uscita PFM (inserto elettronico FEL67)

- Per la connessione alle unità di commutazione Endress+Hauser Nivotester FTL325P e FTL375P
- Trasmissione del segnale PFM; modulazione della frequenza di impulsi, sovrapposta all'alimentazione lungo cavi a due fili
- Verifica funzionale senza variazione di livello:
 - È possibile eseguire una verifica funzionale sul dispositivo usando il pulsante di prova sull'inserto elettronico.
 - La verifica funzionale può anche essere avviata scollegando l'alimentazione, o attivata direttamente dalle unità di commutazione Nivotester FTL325P e FTL375P.

Tensione di alimentazione

$$U = 9,5 \dots 12,5 V_{DC}$$

-  Il dispositivo deve essere alimentato con un'alimentazione classificata come "CLASS 2" o "SELV".
-  Conformità alla seguente prescrizione secondo la norma IEC 61010-1: prevedere un interruttore di protezione idoneo per il dispositivo.

Potenza assorbita

$$P \leq 150 \text{ mW con Nivotester FTL325P o FTL375P}$$

Azione del segnale di uscita

- Stato OK: modalità operativa MAX. 150 Hz, modalità operativa MIN. 50 Hz
- Modalità domanda: modalità operativa MAX. 50 Hz, modalità operativa MIN. 150 Hz
- Allarme: modalità operativa MAX./MIN. 0 Hz

Morsetti

Morsetti per cavi con sezione fino a 2,5 mm² (14 AWG). Usare ferrule per i fili.

Protezione alle sovratensioni

Categoria sovratensioni I

Assegnazione dei morsetti

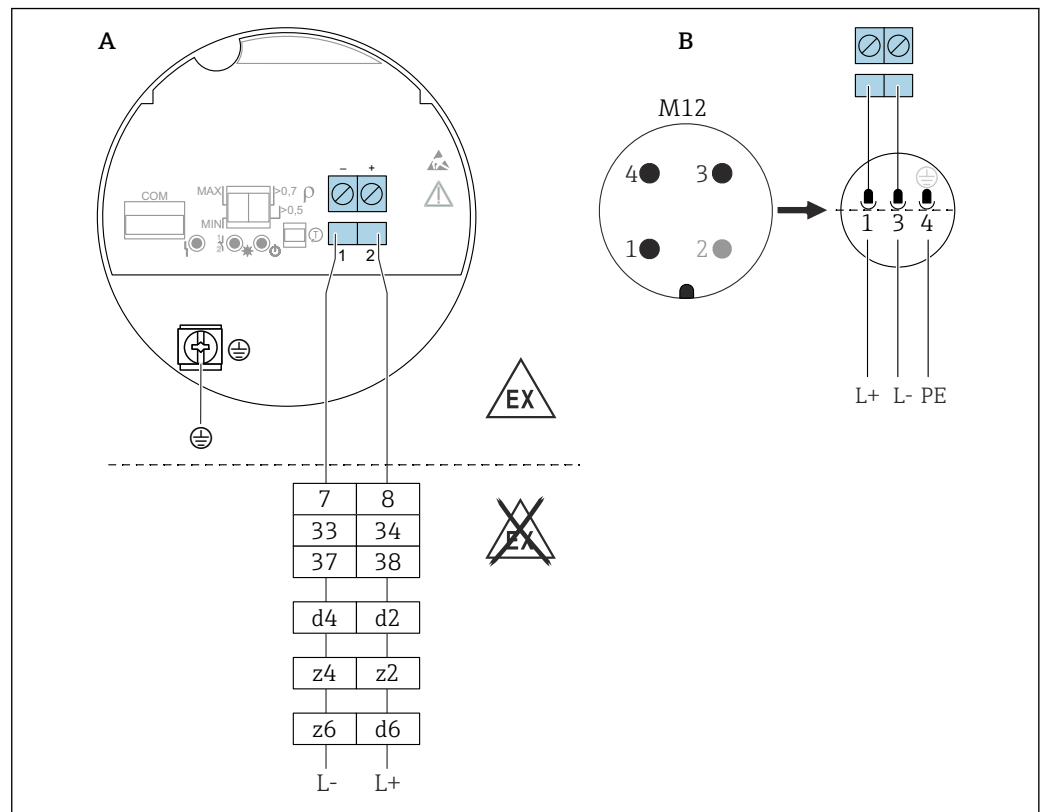

A0036065

27 Uscita PFM, inserto elettronico FEL67

A Collegamento dei fili ai morsetti

B Collegamento dei fili con connettore M12 nella custodia, secondo la norma EN61131-2

7/ 8: Nivotester FTL325P 1 CH, FTL325P 3 CH ingresso 1

33/ 34: Nivotester FTL325P 3 CH ingresso 2

37/ 38: Nivotester FTL325P 3 CH ingresso 3

d4/ d2: Nivotester FTL375P ingresso 1

z4/ z2: Nivotester FTL375P ingresso 2

z6/ d6: Nivotester FTL375P ingresso 3

Cavo di collegamento

- Resistenza massima dei cavi: 25 Ω per anima
- Capacità massima dei cavi: < 100 nF
- Lunghezza massima dei cavi: 1 000 m (3 281 ft)

Azione dell'uscita di commutazione e segnalazione

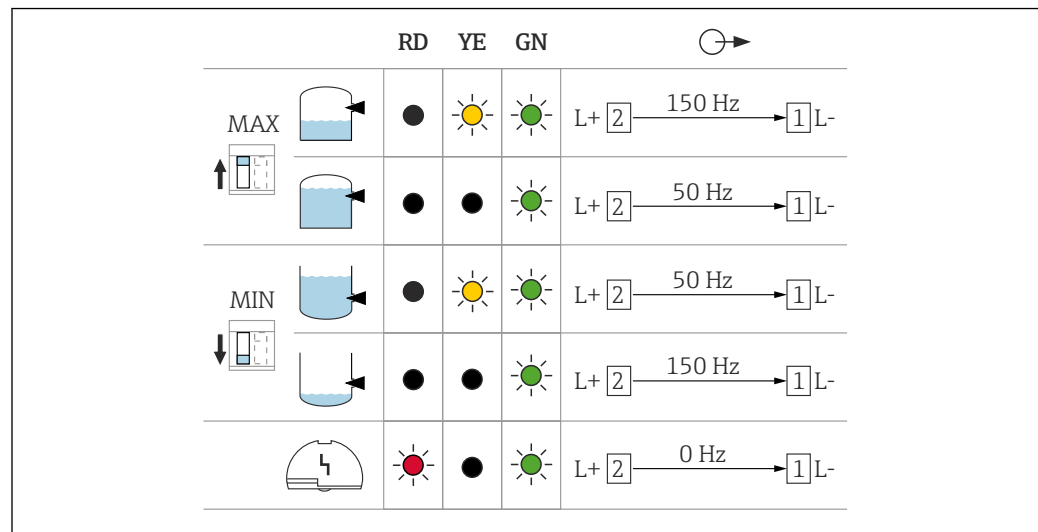

A0037696

28 Azione di commutazione e segnalazione, inserto elettronico FEL67

MAX DIP switch per impostazione della modalità di sicurezza MAX

MIN DIP switch per impostazione della modalità di sicurezza MIN

RD LED rosso per segnalazione allarmi

YE LED giallo, stato di commutazione

GN LED verde per indicazione dello stato operativo, dispositivo in funzione

i I microinterruttori per MAX/MIN sull'inserto elettronico e l'unità di commutazione FTL325P devono essere impostati in base all'applicazione. Solo in quel caso è possibile eseguire correttamente la verifica funzionale.

6.3.6 NAMUR a due fili > 2,2 mA / < 1,0 mA (inserto elettronico FEL68)

- Per il collegamento agli amplificatori di isolamento secondo NAMUR (IEC 60947-5-6), ad es. Nivotester FTL325N di Endress+Hauser
- Per il collegamento agli amplificatori di isolamento di fornitori terzi secondo NAMUR (IEC 60947-5-6), si deve garantire un'alimentazione permanente per l'inserto elettronico FEL68.
- Trasmissione di segnale H-L 2,2 ... 3,8 mA / 0,4 ... 1,0 mA secondo NAMUR (IEC 60947-5-6) su cavi a due fili
- Verifica funzionale senza variazione di livello. È possibile eseguire una verifica funzionale sul dispositivo usando il pulsante di prova sull'inserto elettronico o usando un magnete di prova (ordinabile come opzione) con la custodia chiusa. La verifica funzionale può anche essere avviata interrompendo l'alimentazione, oppure attivata direttamente dall'unità Nivotester FTL325N.

Tensione di alimentazione

$$U = 8,2 V_{DC} \pm 20\%$$

i Il dispositivo deve essere alimentato con un'alimentazione classificata come "CLASS 2" o "SELV".

i Conformità alla seguente prescrizione secondo la norma IEC 61010-1: prevedere un interruttore di protezione idoneo per il dispositivo.

Potenza assorbita

NAMUR IEC 60947-5-6

< 6 mW con $I < 1 \text{ mA}$; < 38 mW con $I = 3,5 \text{ mA}$

Connessione dell'interfaccia dati

NAMUR IEC 60947-5-6

Azione del segnale di uscita

- Stato OK: corrente di uscita 2,2 ... 3,8 mA
- Modalità domanda: corrente di uscita 0,4 ... 1,0 mA
- Allarme: corrente di uscita < 1,0 mA

Morsetti

Morsetti per cavi con sezione fino a 2,5 mm² (14 AWG). Usare ferrule per i fili.

Protezione alle sovratensioni

Categoria sovratensioni I

Assegnazione dei morsetti

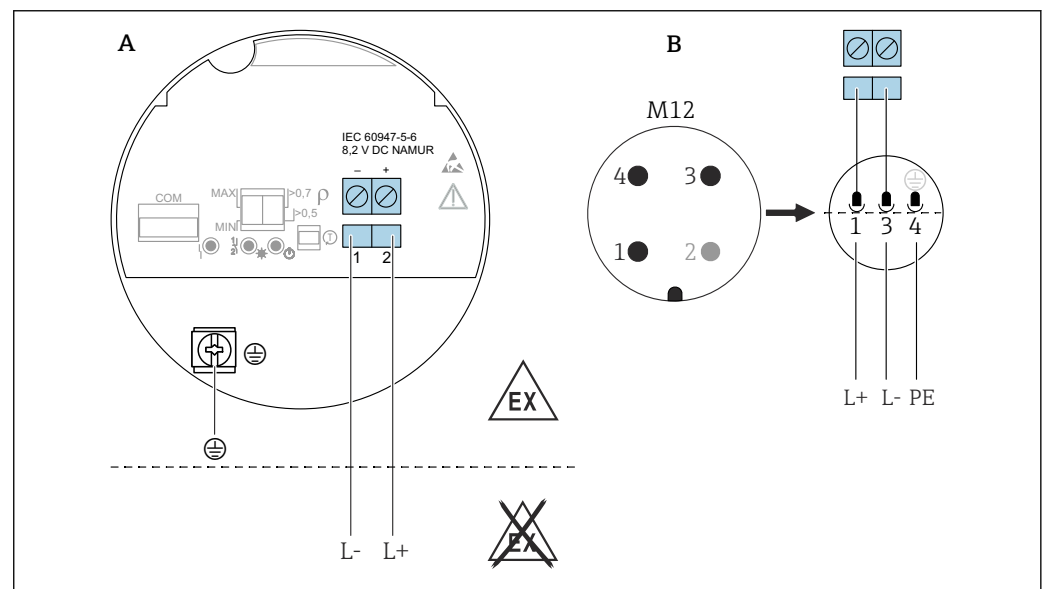

29 NAMUR a due fili $\geq 2,2 \text{ mA} / \leq 1,0 \text{ mA}$, inserto elettronico FEL68

A Collegamento dei fili ai morsetti

B Collegamento dei fili con connettore M12 nella custodia, secondo la norma EN61131-2

Azione dell'uscita di commutazione e segnalazione

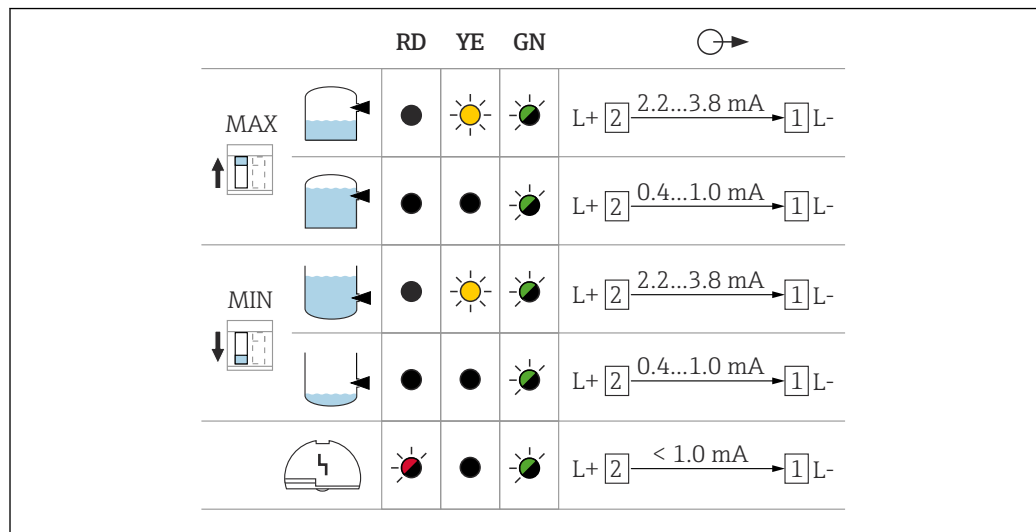

30 Azione dell'uscita di commutazione e segnalazione, inserto elettronico FEL68

MAX DIP switch, per impostazione della modalità di sicurezza MAX.

MIN DIP switch, per impostazione della modalità di sicurezza MIN.

RD LED rosso, per segnalazione allarmi

YE LED giallo, per stato di commutazione

GN LED verde, per indicazione dello stato operativo, dispositivo in funzione

i Se il modulo Bluetooth® è collegato, il LED giallo è disabilitato.

i Per l'uso in combinazione con l'inserto elettronico FEL68 (NAMUR a 2 fili), il modulo Bluetooth deve essere ordinato separatamente, inclusa la batteria richiesta.

6.3.7 Modulo LED VU120 (opzionale)

Tensione di alimentazione

$$U = 12 \dots 55 \text{ V}_{\text{DC}}$$

$$U = 19 \dots 253 \text{ V}_{\text{AC}}, 50 \text{ Hz}/60 \text{ Hz}$$

Potenza assorbita

$$P \leq 0,7 \text{ W}, S < 6 \text{ VA}$$

Consumo di corrente

$$I_{\text{max}} = 0,4 \text{ A}$$

Connessione del modulo LED

i In caso di dispositivi per uso in aree pericolose con un certo tipo di protezione, il coperchio viene sigillato con una vite di fissaggio.

Per maggiori dettagli, vedere la sezione "Coperchio con vite di fissaggio".

- Utensili richiesti: pinza crimpatrice, cacciavite a lama piatta
- Utilizzare i capicorda in dotazione

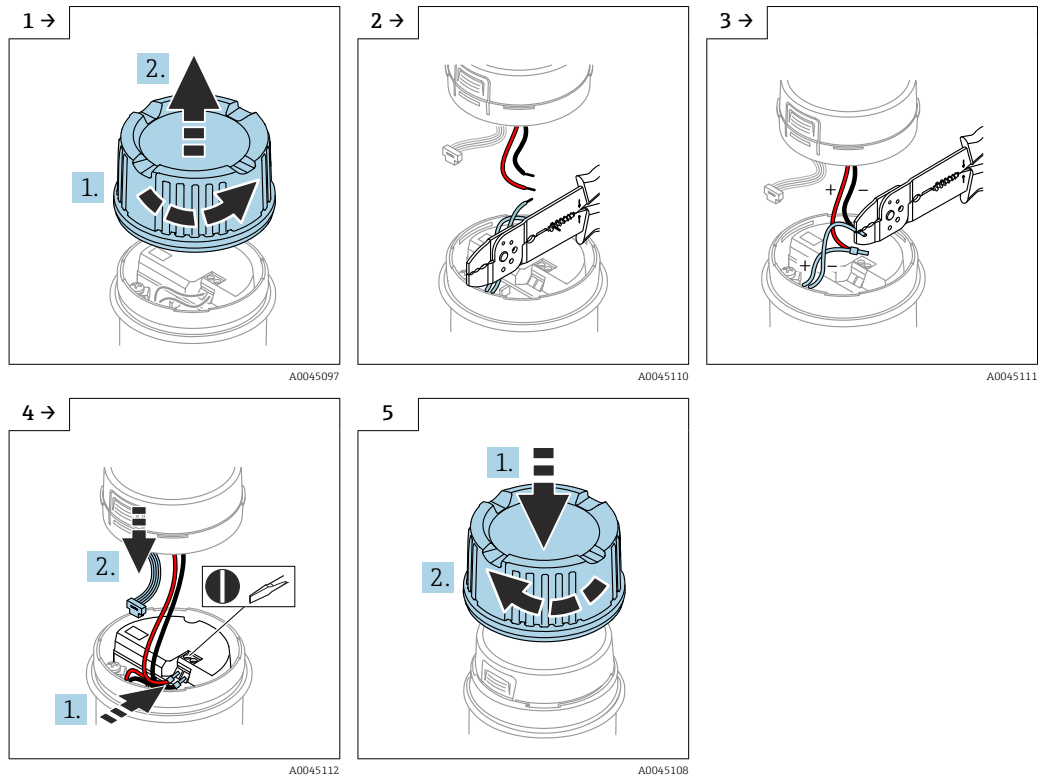

Segnalazione dello stato operativo

		GN	YE	RD
MAX				
MIN				

31 Modulo LED; il LED si illumina di luce verde (GN), gialla (YE) o rossa (RD)

Un LED intensamente illuminato indica lo stato operativo (stato di commutazione o stato di allarme). Il modulo LED può essere collegato ai seguenti inserti elettronici: FEL62, FEL64, FEL64DC.

Durante la verifica funzionale, i tre colori del LED lampeggiano in sequenza come una luce scorrevole.

6.3.8 Modulo Bluetooth® VU121 (opzionale)

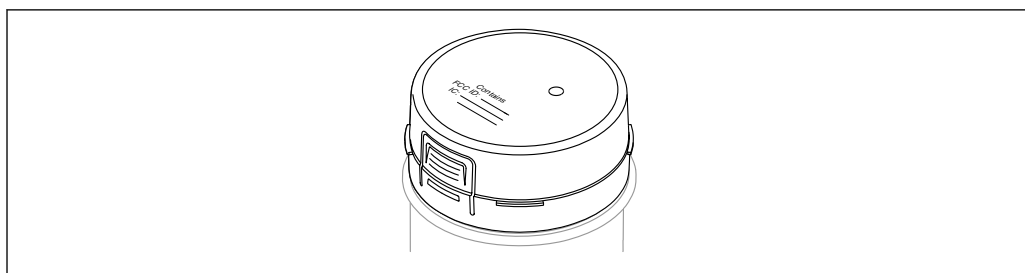

A0039257

32 Modulo Bluetooth® VU121

- Attraverso l'interfaccia COM, il modulo Bluetooth® può essere collegato ai seguenti inserti elettronici: FEL61, FEL62, FEL64, FEL64 DC, FEL67, FEL68 (NAMUR a 2 fili).
- Il modulo Bluetooth® è disponibile solo in abbinamento con il pacchetto applicativo Heartbeat Verification + Monitoring.
- Il modulo Bluetooth® con batteria è idoneo per l'uso in aree pericolose.
- Per l'uso in combinazione con l'inserito elettronico FEL68 (NAMUR a 2 fili), il modulo Bluetooth® deve essere ordinato separatamente, inclusa la batteria richiesta.
- Il LED giallo sull'inserito elettronico FEL68 è disabilitato se il modulo Bluetooth® è collegato.

Batterie - uso e manipolazione

Per l'alimentazione, il modulo Bluetooth® VU121 richiede una batteria speciale, se utilizzato con l'inserito elettronico FEL68 (NAMUR a 2 fili).

- i** La batteria è classificata come merce pericolosa per il trasporto aereo e non deve essere installata nel dispositivo al momento della spedizione.

Le batterie sostitutive possono essere acquistate presso i rivenditori specializzati.

Batterie di ricambio

Come ricambi è possibile utilizzare solo i seguenti tipi di batterie al litio AA 3,6 V prodotte dai fabbricanti sotto elencati:

- SAFT LS14500
- TADIRAN SL-360/s
- XENOENERGY XL-060F

Capocorda di isolamento nel vano batteria

AVVISO

Scarica prematura della batteria a causa della rimozione del capocorda di isolamento

La rimozione del capocorda di isolamento dal vano batteria del modulo Bluetooth® causerà la scarica prematura della batteria, indipendentemente dall'alimentazione del sensore.

- Quando i sensori sono in magazzino, il capocorda di isolamento deve rimanere nel vano batteria del modulo Bluetooth®.

Vita operativa

- La connessione Bluetooth® non è più possibile con le batterie scariche
- A temperature ambiente di +10 ... +40 °C (+50 ... +104 °F), la durata di servizio del modulo Bluetooth® senza sostituzione della batteria è di almeno cinque anni, con un massimo di 60 download di dataset completi.

Requisito: l'efficienza del sensore è al 99% (la modalità domanda richiede un maggiore assorbimento di energia)

La durata utile della batteria viene calcolata con sensore collegato e alimentato.

Sostituzione della batteria

- ▶ Prima di sostituire la batteria, occorre scollegare il modulo Bluetooth® dall'inserto elettronico FEL68.
 - ↳ Solo in tali condizioni lo stato della batteria viene rilevato correttamente.

Collegamento del modulo Bluetooth®

- i** Il coperchio è bloccato da una vite di sicurezza in dispositivi destinati all'uso in aree pericolose con un certo tipo di protezione dal rischio di esplosione.
 -  Per maggiori dettagli, vedere la sezione "Coperchio con vite di fissaggio".

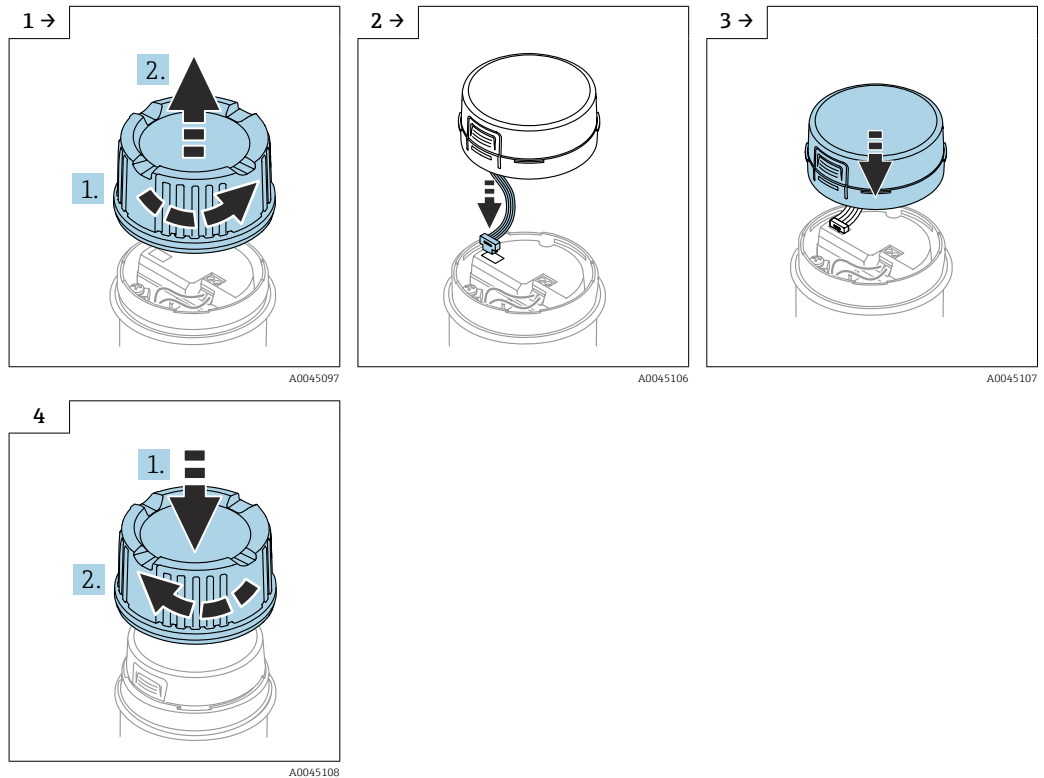

6.3.9 Collegamento del cavo

Utensili necessari

- Cacciavite piatto (0,6 mm x 3,5 mm) per i morsetti
- Utensile adatto con larghezza di chiave AF24/25 (8 ... 12 Nm (5,9 ... 8,85 lbf ft)) per raccordo M20

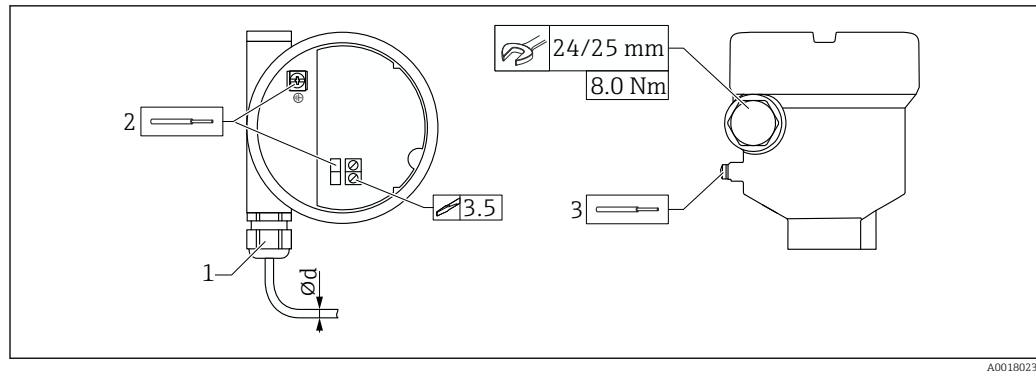

33 Esempio di raccordo con ingresso cavo, inserto elettronico con morsetti

- 1 Raccordo M20 (con ingresso cavo), esempio
 2 Sezione del conduttore max. 2,5 mm² (AWG14), morsetto di terra nella custodia + morsetti sullelettronica
 3 Sezione massima dei conduttori 4,0 mm² (AWG12), morsetto di terra all'esterno della custodia (esempio: custodia in plastica con messa a terra di protezione esterna (PE))
- Ød Ottone nichelato 7 ... 10,5 mm (0,28 ... 0,41 in)
 Plastica 5 ... 10 mm (0,2 ... 0,38 in)
 Acciaio inox 7 ... 12 mm (0,28 ... 0,47 in)
 Acciaio inox igienico 7 ... 10 mm (0,28 ... 0,39 in)

i Quando si utilizza il raccordo M20, considerare quanto segue

Dopo l'inserimento del cavo:

- Contro-serrare il dado di raccordo
- Serrare il dado di chiusura del raccordo:
 - Alla coppia di 8 Nm (5,9 lbf ft) per un raccordo in ottone nichelato, plastica o acciaio inox
 - Alla coppia di 8 ... 12 Nm (5,9 ... 8,85 lbf ft) per un raccordo in acciaio inox igienico, finché l'anello di tenuta non riempie lo spazio tra il dado di chiusura e il cavo
- Per dispositivi con un secondo raccordo: avvitare il raccordo in dotazione nella custodia e serrarlo:
 - Alla coppia di 3,75 Nm (2,77 lbf ft) per un raccordo in ottone nichelato, plastica o acciaio inox
 - Alla coppia di 12 Nm (8,85 lbf ft) per un raccordo in acciaio inox igienico

6.4 Verifica finale delle connessioni

- Il dispositivo e il cavo sono integri (controllo visivo)?
- I cavi utilizzati rispettano i requisiti?
- I cavi montati sono ancorati in maniera adeguata?
- I pressacavi sono montati e serrati saldamente?
- La tensione di alimentazione corrisponde a quanto indicato sulla targhetta?
- Non vi è inversione di polarità, l'assegnazione dei morsetti è corretta?
- Se è presente la tensione di alimentazione, il LED verde è acceso?
- Tutti i coperchi delle custodie sono stati montati e fissati?
- In opzione: il coperchio è assicurato con la vite di fissaggio?

7 Opzioni operative

7.1 Panoramica delle opzioni operative

7.1.1 Principio di funzionamento

- Funzionamento con tasto e DIP switch sull'inserito elettronico
- Display con modulo Bluetooth® opzionale e app SmartBlue tramite tecnologia wireless Bluetooth®
- Indicazione dello stato operativo (stato di commutazione o stato di allarme) con modulo LED opzionale (luci visibili dall'esterno)

Rispettare le approvazioni per custodie in plastica, alluminio e acciaio inox in applicazioni igieniche (abbinate a DC-PNP (inserto elettronico FEL62) ed elettronica relè (inserti elettronici FEL64, FEL64DC)

7.1.2 Elementi sull'inserito elettronico

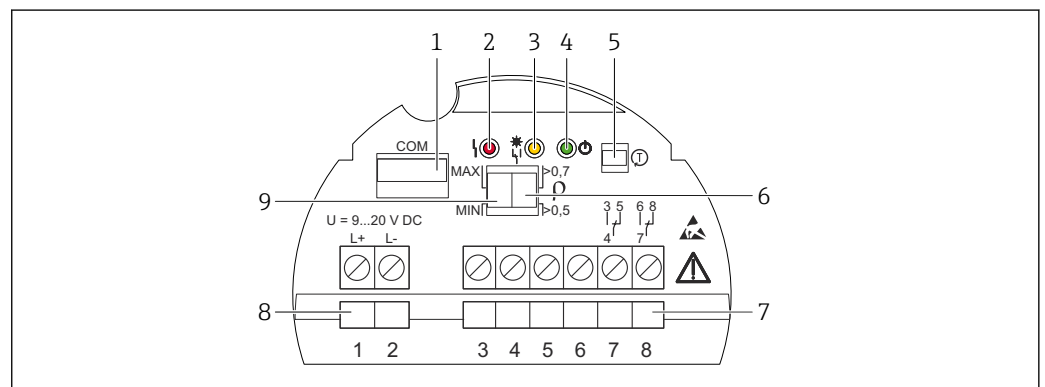

34 Esempio di inserto elettronico FEL64DC

- 1 Interfaccia COM per moduli supplementari (modulo LED, modulo Bluetooth®)
- 2 LED rosso, per avviso o allarme
- 3 LED giallo, per stato di commutazione
- 4 LED verde, per indicazione dello stato operativo (dispositivo in funzione)
- 5 Pulsante di prova, per attivare il test funzionale
- 6 DIP switch, per l'impostazione della densità 0,7 o 0,5
- 7 Morsetti (3...8), per contatto relè
- 8 Morsetti (1...2), per alimentazione
- 9 DIP switch, per configurare la modalità di sicurezza MAX./MIN.

7.1.3 Diagnostica e verifica Heartbeat con tecnologia wireless Bluetooth®

Accesso mediante tecnologia wireless Bluetooth®

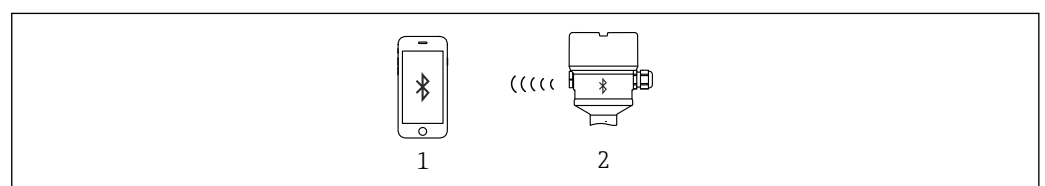

35 Funzionamento a distanza mediante tecnologia wireless Bluetooth®

- 1 Smartphone o tablet con app SmartBlue
- 2 Dispositivo con modulo Bluetooth® opzionale

Modulo Bluetooth® VU121 (opzionale)

Funzioni

- Collegamento tramite interfaccia COM: modulo Bluetooth® per la diagnostica dei dispositivi tramite app per smartphone o tablet
- Visualizzazione dello stato della batteria tramite app con uso dell'inserito elettronico FEL68 (NAMUR)
- Guida mediante procedura guidata **SIL/WHG Proof test**
- visibile nella live list dopo l'avvio 10 s della ricerca Bluetooth®
- Possibilità di lettura dei dati dal modulo Bluetooth® 60 s dopo l'attivazione della tensione di alimentazione
- Visualizzazione della frequenza di oscillazione corrente e dello stato di commutazione del dispositivo

Il LED giallo lampeggia quando il modulo Bluetooth® è collegato a un altro dispositivo Bluetooth®, ad es. uno smartphone.

Moduli Heartbeat Technology

Heartbeat Technology comprende 3 moduli. Questi tre moduli abbinati controllano, valutano e monitorano la funzionalità del dispositivo e le condizioni di processo.



- Heartbeat Diagnostics
- Heartbeat Verification
- Heartbeat Monitoring

7.1.4 Modulo LED VU120 (opzionale)

A seconda dell'impostazione MAX/MIN, un LED indica lo stato operativo (stato di commutazione o stato di allarme) in verde, giallo e rosso. Il LED ha una luce molto intensa ed è chiaramente visibile a grande distanza.

Collegamento ai seguenti inserti elettronici: FEL62, FEL64, FEL64 DC.

 Per maggiori dettagli, vedere la sezione "Collegamento elettrico".

8 Messa in servizio

8.1 Verifica finale dell'installazione e verifica funzionale

Prima della messa in servizio del punto di misura, controllare se sono state eseguite le verifiche finali dell'installazione e delle connessioni.

 Verifica finale del montaggio

 Verifica finale delle connessioni

8.2 Verifica funzionale mediante pulsante sull'inserito elettronico

- La verifica funzionale deve essere effettuata in stato OK: sicurezza MAX. e sensore libero o sicurezza MIN. e sensore coperto.
- Durante la verifica funzionale, i LED lampeggiano in sequenza.
- Quando si eseguono i test funzionali in sistemi di sicurezza strumentati secondo SIL o WHG: rispettare le istruzioni riportate nel Manuale sulla sicurezza.

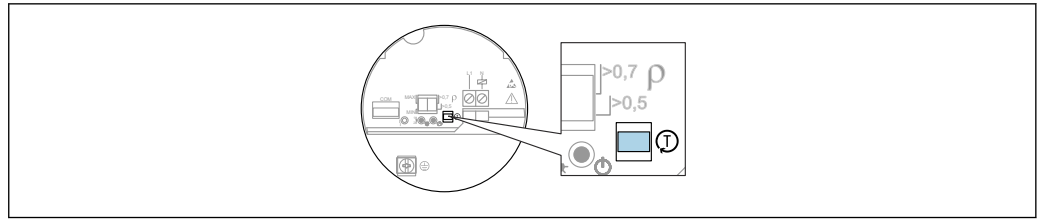

A0037132

36 Pulsante per verifica funzionale (inserti elettronici FEL61/62/64/64DC/67/68)

1. Assicurarsi che non siano attivabili interventi di commutazione non previsti!
2. Premere il pulsante "T" sull'inserto elettronico per almeno 1 s (ad es. con un cacciavite).
 - ↳ La verifica funzionale del dispositivo viene eseguita. L'uscita passa dallo stato OK alla modalità di richiesta.
 - Durata della verifica funzionale: almeno 10 s oppure, se il pulsante viene premuto per > 10 s, la verifica dura fino al rilascio del pulsante di prova.

In caso di esito positivo della prova interna, il dispositivo torna alle normali operazioni di misura.

i Se la custodia non può essere aperta durante il funzionamento a causa dei requisiti di protezione dal rischio di esplosione, ad es. Ex d /XP, la verifica funzionale può essere avviata anche dall'esterno utilizzando il magnete di prova (ordinabile come opzione) (FEL62, FEL64, FEL64DC, FEL68).

La verifica funzionale dell'elettronica PFM (FEL67) e dell'elettronica NAMUR (FEL68) può essere avviata dal Nivotester FTL325P/N.

A Per maggiori dettagli, vedere la sezione "Verifica funzionale del contatto elettronico con un magnete di prova".

8.2.1 FEL61 - Comportamento di commutazione e segnalazione

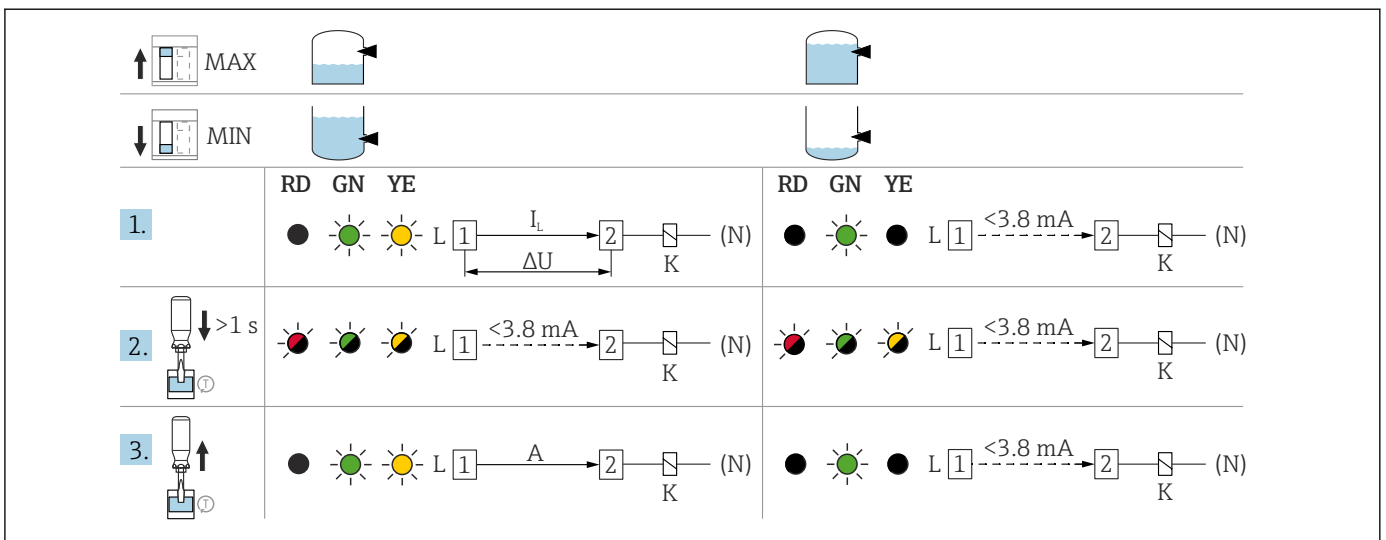

A0039210

37 FEL61 - Comportamento di commutazione e segnalazione

A Dopo aver premuto il pulsante di prova, il carico viene spento per almeno 10 s ($I < 3,8 \text{ mA}$) anche se il pulsante viene premuto per < 10 s. Se il pulsante di prova viene premuto per > 10 s il carico rimane spento ($I < 3,8 \text{ mA}$) fino al rilascio del pulsante di prova. Successivamente, il carico viene riaccessò.

8.2.2 FEL62 - Comportamento di commutazione e segnalazione

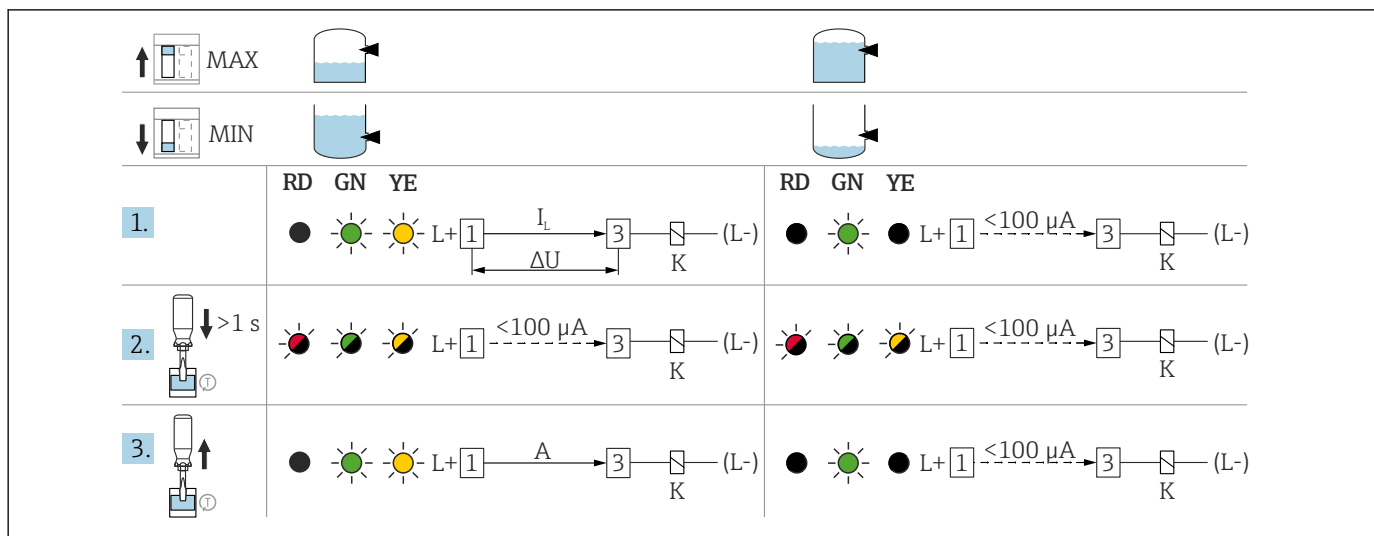

A0039211

38 FEL62 - Comportamento di commutazione e segnalazione

A Dopo aver premuto il pulsante di prova, l'uscita CC-PNP viene disattivata per almeno 10 s ($I < 100 \mu A$) anche se il pulsante viene premuto per < 10 s. Se il pulsante di prova viene premuto per > 10 s l'uscita CC-PNP rimane disattivata ($I < 100 \mu A$) fino al rilascio del pulsante di prova. Successivamente, l'uscita CC-PNP viene riattivata.

8.2.3 FEL64, FEL64DC - Comportamento di commutazione e segnalazione

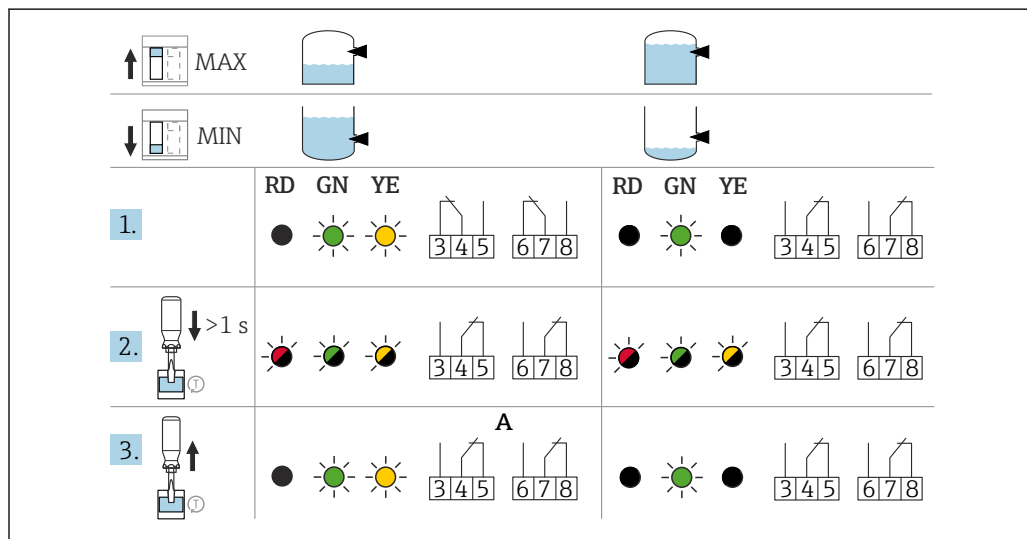

A0039212

39 FEL64, FEL64DC - Comportamento di commutazione e segnalazione

A Dopo aver premuto il pulsante di prova, il relè viene diseccitato per almeno 10 s anche se il pulsante viene premuto per < 10 s. Se il pulsante di prova viene premuto per > 10 s, il relè rimane diseccitato fino al rilascio del pulsante di prova. Successivamente, il relè viene rieccitato.

8.2.4 FEL67 - Comportamento di commutazione e segnalazione

i Nel caso dell'inserito elettronico FEL67, occorre distinguere tra le modalità di funzionamento MAX e MIN.

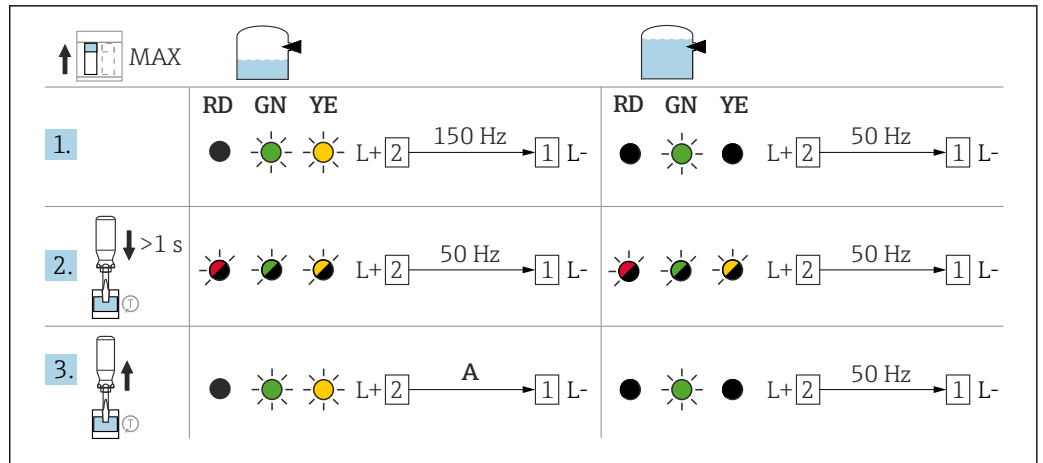

A0039213

40 Comportamento di commutazione di MAX e segnalazione con FEL67

A Dopo aver premuto il pulsante di prova, la frequenza di uscita viene disattivata (50 Hz) per almeno 10 s anche se il pulsante viene premuto per < 10 s. Se il pulsante di prova viene premuto per > 10 s, la frequenza di uscita rimane a 50 Hz fino al rilascio del pulsante di prova. Successivamente, la frequenza di uscita ritorna a 150 Hz.

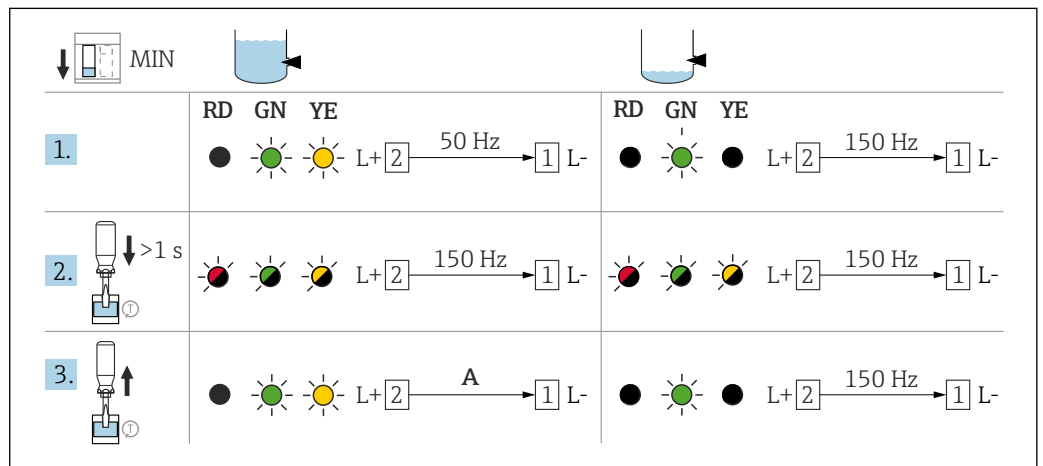

A0039214

41 Comportamento di commutazione di MIN e segnalazione con FEL67

A Dopo aver premuto il pulsante di prova, la frequenza di uscita viene disattivata (150 Hz) per almeno 10 s anche se il pulsante viene premuto per < 10 s. Se il pulsante di prova viene premuto per > 10 s, la frequenza di uscita rimane a 150 Hz fino al rilascio del pulsante di prova. Successivamente, la frequenza di uscita ritorna a 50 Hz.

i La frequenza PFM non può essere misurata sul posto. Di conseguenza, è consigliabile effettuare la verifica funzionale sul Nivotester FTL325P/FTL375P.

8.2.5 FEL68 - Comportamento di commutazione e segnalazione

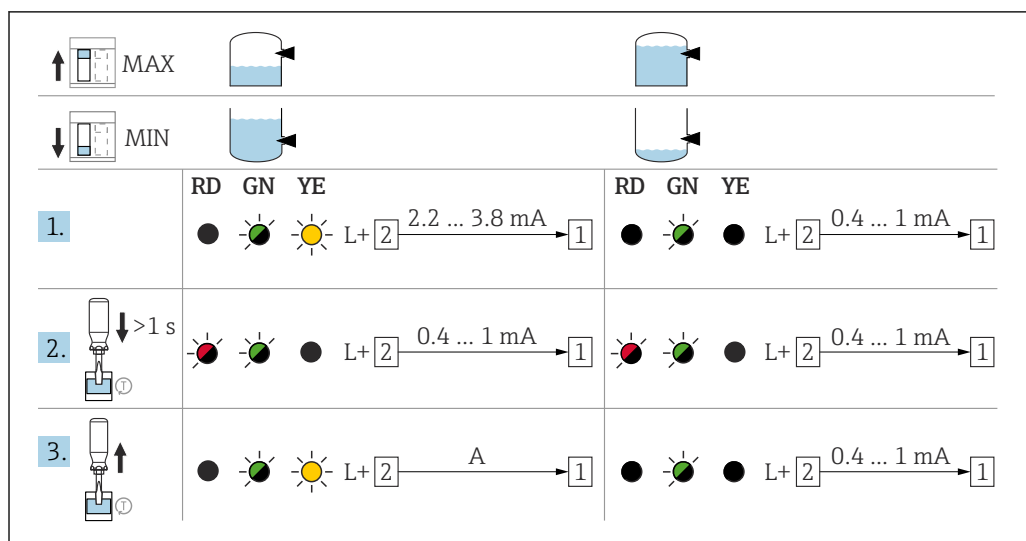

A0033543

42 Comportamento del contatto elettronico e segnalazione secondo NAMUR

A Dopo aver premuto il pulsante di prova, la corrente è 0,4 ... 1 mA per almeno 10 s anche se il pulsante viene premuto per < 10 s. Se il pulsante di prova viene premuto per > 10 s, la corrente rimane a 0,4 ... 1 mA fino al rilascio del pulsante di prova. Successivamente, la corrente ritorna a 2,2 ... 3,8 mA.

8.3 Verifica funzionale del contatto elettronico con magnete di prova

Eeguire la verifica funzionale del contatto elettronico senza aprire il dispositivo:

- Rivolgere il magnete verso il marchio sulla targhetta informativa, sulla parte esterna.
 - ↳ Nel caso degli inserti elettronici FEL62, FEL64, FEL64DC, FEL68 è possibile una simulazione.

La verifica funzionale con il magnete di prova funziona in modo analogo alla verifica funzionale con il pulsante di prova sull'inserto elettronico.

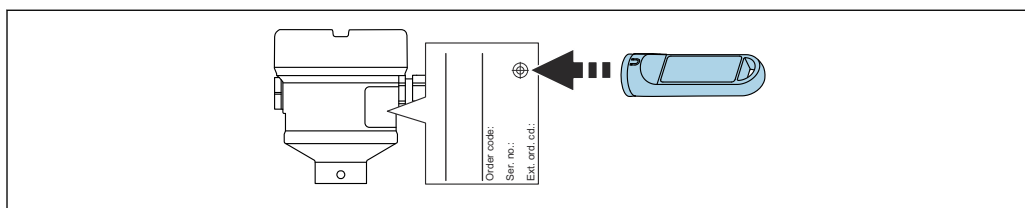

A0033419

43 Verifica funzionale mediante magnete di prova

8.4 Accensione dello strumento

Durante il periodo di accensione, l'uscita del dispositivo è nella condizione orientata alla sicurezza, oppure nella condizione di allarme, ove disponibile:

- Per l'inserto elettronico FEL61, l'uscita sarà nella condizione corretta dopo un massimo di 4 s dall'accensione.
- Per gli inserti elettronici FEL62, FEL64, FEL64DC, l'uscita sarà nella condizione corretta dopo un massimo di 3 s dall'accensione.
- Nel caso degli inserti elettronici FEL68 NAMUR e FEL67 PFM, all'accensione del dispositivo sarà sempre eseguita una verifica funzionale. L'uscita sarà nello stato corretto dopo un massimo di 10 s.

8.5 Collegamento tramite la app SmartBlue

8.5.1 Requisiti

Requisiti del dispositivo

La messa in servizio mediante l'app SmartBlue è possibile solo se il dispositivo è dotato di modulo Bluetooth®.

Requisiti di sistema

Per informazioni relative alla compatibilità dell'app SmartBlue con dispositivi mobili, vedere "App Store (Apple)" o "Google Play Store".

8.5.2 Preliminari

Annotare il numero ID del modulo Bluetooth®. Il numero ID sulla targhetta del modulo Bluetooth® serve come password iniziale per stabilire la prima connessione.

Per i dispositivi che vengono utilizzati con il modulo Bluetooth®, è necessario utilizzare il coperchio alto con vetro di ispezione.

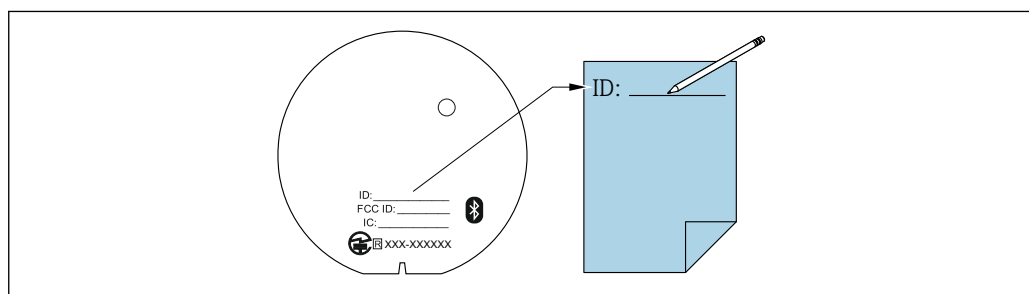

A0039040

8.5.3 Collegamento tramite la app SmartBlue

1. Eseguire la scansione del codice QR o inserire "SmartBlue" nel campo di ricerca.

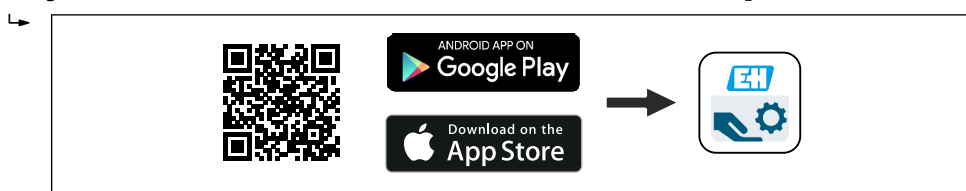

A0039186

44 Collegamento al download

2. Avviare SmartBlue.
3. Selezionare il dispositivo dalla live list visualizzata.
4. Effettuare il login:
 - ↳ Nome utente: admin
 - ↳ Password: numero ID sul modulo Bluetooth®
5. Toccare le icone per ulteriori informazioni.

i Al primo accesso, modificare la password.

i Se il modulo Bluetooth® viene rimosso da un dispositivo e installato in un altro, è importante prendere nota di quanto segue: tutti i dati di accesso vengono memorizzati solo nel modulo Bluetooth® e non nel dispositivo. Questo vale anche per la password modificata dall'utente.

Salvataggio dei report in PDF

 I report PDF generati nella app SmartBlue non vengono salvati automaticamente e devono quindi essere salvati attivamente sullo smartphone o sul tablet.

9 Funzionamento

9.1 Menu Diagnostica

I seguenti dati possono essere letti tramite il modulo Bluetooth® opzionale e l'associata app SmartBlue di Endress+Hauser.

9.1.1 Menu "Diagnostica"

Impostazioni ed informazioni riguardanti la diagnostica ed aiuti per la risoluzione dei guasti (troubleshooting)

The screenshot displays a menu structure for diagnostic data. At the top is a grey header box labeled 'Diagnostica'. Below it, a sub-menu '► Diagnostica Attiva' is shown. Under this sub-menu, there are two input fields: 'Diagnostica attuale' and 'Timestamp'. Below these, another sub-menu '► Elenco di diagnostica' is shown. This sub-menu contains five pairs of input fields, each pair consisting of a diagnostic ID (e.g., 'Diagnostica 1') and a 'Timestamp' field.

9.1.2 Menu "Applicazione"

Funzionalità per un dettagliato adattamento al processo per integrare in maniera ottimale il dispositivo alla vostra specifica applicazione

The screenshot shows a single grey header box labeled 'Applicazione'.

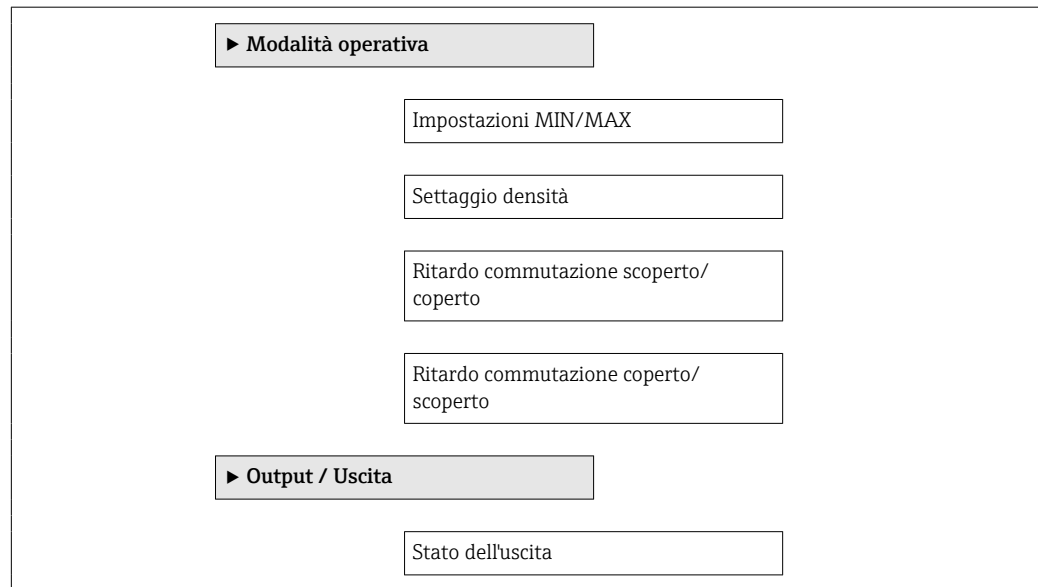

9.1.3 Menu "Sistema"

Impostazioni di sistema riguardanti la gestione del dispositivo, amministrazione utenti o sicurezza.

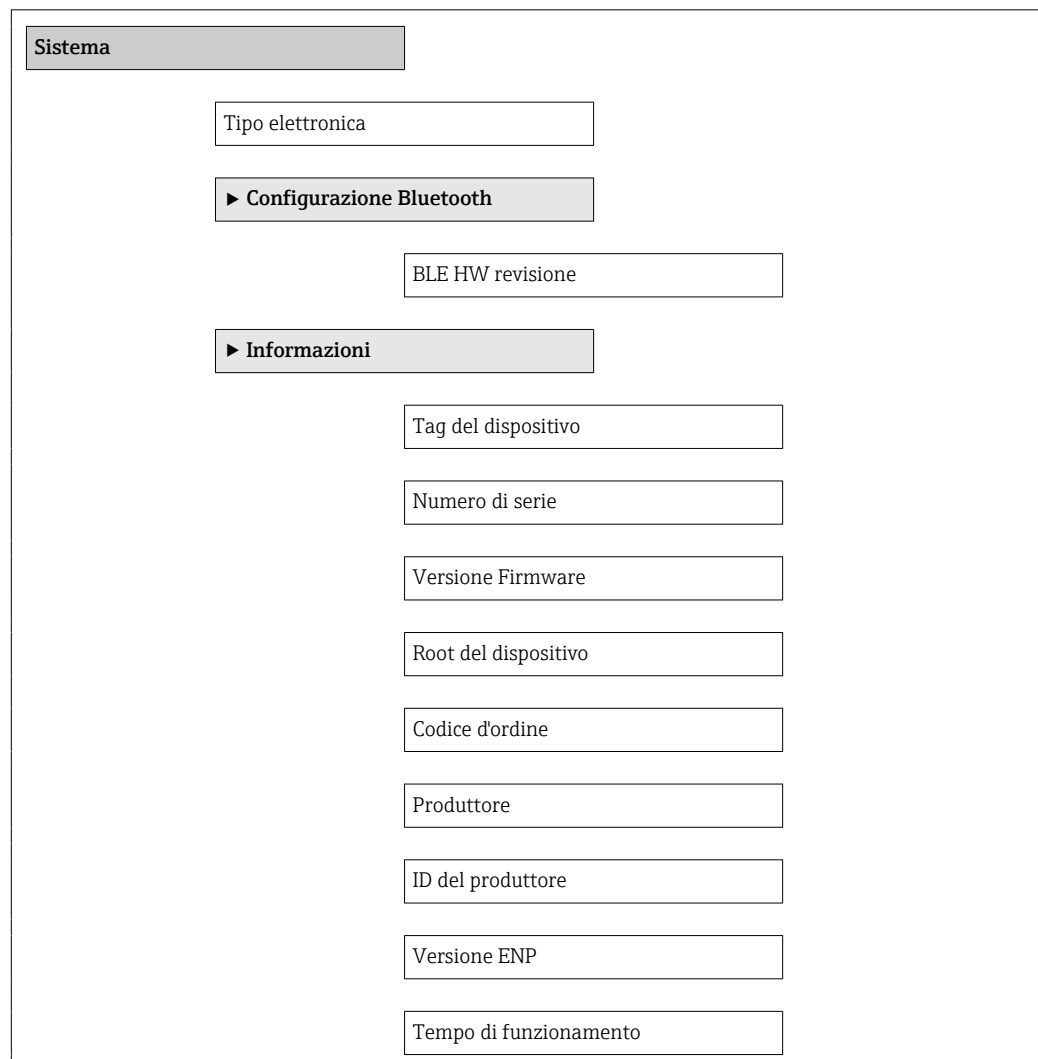

Numero di avvii del sistema
Data ultimo proof test
Data dell'ultimo proof test
Frequenza alla consegna
Frequenza attuale
Allarme frequenza limite superiore
Avviso frequenza superiore
Allarme frequenza limite inferiore
Stato batteria
Temperatura dell'elettronica
Temperatura minima dell'elettronica
Temperatura max dell'elettronica

9.2 Heartbeat Verification

Il modulo "Heartbeat Verification" contiene procedura guidata **Heartbeat Verification**, che analizza lo stato attuale dello strumento e crea il rapporto di verifica Heartbeat Technology:

- La procedura guidata può essere utilizzata tramite l'app SmartBlue.
- La procedura guidata accompagna l'utente nell'intero processo di creazione del report di verifica.
- Vengono visualizzati il contatore delle ore di funzionamento e l'indicatore di temperatura minima/massima (peakhold).
- Se aumenta la frequenza di oscillazione del diapason, appare un avviso di corrosione.
- La frequenza di oscillazione in aria, impostata alla consegna, è indicata nel rapporto di verifica. Una frequenza di oscillazione alta è indice di corrosione. Una frequenza di oscillazione più bassa indica depositi o un sensore coperto dal fluido. Le deviazioni della frequenza di oscillazione da quella dello stato alla consegna possono essere causate dalla temperatura di processo e dalla pressione di processo.

9.3 Test di verifica funzionale per dispositivi SIL/WHG

 Il test funzionale è disponibile esclusivamente per dispositivi con approvazione SIL o WHG.

Il modulo "Test funzionale SIL", il modulo "Test funzionale WHG" o il modulo "Test funzionale SIL/WHG" contiene un procedura guidata **SIL/WHG Proof test** che deve essere

eseguito a intervalli adeguati nelle seguenti applicazioni: SIL (IEC 61508/IEC 61511), WHG (German Water Resources Act):

- La procedura guidata può essere utilizzata tramite l'app SmartBlue.
- La procedura guidata accompagna l'utente nell'intero processo di creazione del report di verifica.
- Il report di verifica può essere salvato come file PDF.

10 Diagnostica e ricerca guasti

Il dispositivo segnala avvisi ed errori tramite la tecnologia wireless Bluetooth® nella app SmartBlue e tramite i LED sull'inserito elettronico. Tutti gli avvisi e gli errori del dispositivo sono solo a scopo informativo e non svolgono una funzione di sicurezza. Gli errori diagnosticati dal dispositivo sono visualizzati nella app SmartBlue secondo NE 107. In funzione del messaggio diagnostico, il dispositivo si comporta di conseguenza segnalando un avviso o un errore.

Il dispositivo si comporta secondo la raccomandazione NAMUR NE 131 "Requisiti NAMUR per dispositivi standard - Dispositivi da campo in applicazioni standard".

Se si utilizza l'elettronica NAMUR, inserire o sostituire la batteria nel modulo Bluetooth®.

10.1 Informazioni diagnostiche mediante LED

10.1.1 LED sull'inserito elettronico

LED verde spento

Possibile causa: assenza di alimentazione

Ricerca guasti: controllare il connettore, il cavo e l'alimentazione

LED rosso lampeggiante

Possibile causa: sovraccarico o cortocircuito nel circuito di carico

Ricerca guasti: eliminare il cortocircuito

Ridurre la corrente di carico massima, deve essere inferiore a 350 mA

LED rosso acceso fisso

Possibile causa: errore del sensore interno o guasto elettronico

Ricerca guasti: sostituire il dispositivo

Nessun LED acceso (valido solo per FEL61)

Causa possibile: corrente di carico > 3,8 mA in stato di blocco

Ricerca guasti: sostituzione dell'elettronica

10.1.2 SmartBlue

Il dispositivo non è visibile nella live list

Possibile causa: connessione Bluetooth® non disponibile

Il dispositivo è già collegato a un altro smartphone o tablet

Cavo per modulo Bluetooth® non collegato

Ricerca guasti:

- Collegare il modulo Bluetooth® all'interfaccia COM
- Abilitare la funzione Bluetooth® su smartphone o tablet
- Se si utilizza l'elettronica NAMUR, inserire o sostituire la batteria nel modulo Bluetooth®.

Il dispositivo è visibile nella live list ma non è possibile accedervi tramite SmartBlue

- Possibile causa sul terminale Android
 - Ricerca guasti:
 - Controllare se la funzione di localizzazione è abilitata per la app
 - Controllare se la funzione di posizionamento per la app è stata approvata la prima volta
 - Per alcune versioni di Android deve essere attivata la funzione GPS o di posizionamento in combinazione con la tecnologia wireless Bluetooth®
 - Attivare il GPS, chiudere completamente la app e riavviarla, abilitare la funzione di posizionamento per la app
- Possibile causa su terminale Apple
 - Ricerca guasti:
 - Accedere in modalità normale
 - Inserire il nome utente: admin
 - Inserire la password iniziale (numero di serie del modulo Bluetooth®) prestando attenzione alla differenza tra maiuscole e minuscole

Accesso mediante SmartBlue non consentito

Causa possibile: si sta eseguendo la prima messa in servizio del dispositivo

Soluzione: inserire la password iniziale (numero ID del modulo Bluetooth®) e cambiarla, prestando attenzione alla differenza tra maiuscole e minuscole.

Nessuna comunicazione con il dispositivo mediante SmartBlue

- Causa possibile: la password inserita non è corretta
 - Soluzione: inserire la password corretta
- Possibile causa: password dimenticata
 - Soluzione: contattare l'assistenza Endress+Hauser

11 Manutenzione

11.1 Operazioni di manutenzione

Non è necessario alcuno specifico intervento di manutenzione.

11.1.1 Pulizia

Pulizia delle superfici non a contatto con il fluido

- Raccomandazione: utilizzare un panno privo di lanugine asciutto o leggermente inumidito con acqua.
- Non usare oggetti appuntiti o detersivi aggressivi che corrodono le superfici (display, custodia, ad esempio) e le guarnizioni.
- Non utilizzare vapore ad alta pressione.
- Controllare il grado di protezione del dispositivo.

 Il detersivo utilizzato deve essere compatibile con i materiali della configurazione del dispositivo. Non utilizzare detersivi con acidi minerali concentrati, basi o solventi organici.

Pulizia delle superfici a contatto con il fluido

Considerare quanto segue per la pulizia e la sterilizzazione in loco (CIP/SIP):

- Utilizzare solo detersivi a cui i materiali a contatto con il fluido siano sufficientemente resistenti.
- Rispettare la temperatura del fluido massima consentita.

Pulizia dei rebbi vibranti

Non è consentito utilizzare il dispositivo con fluidi abrasivi. L'abrasione del materiale sui rebbi vibranti può provocare il malfunzionamento del dispositivo.

- Pulire i rebbi vibranti quando necessario
- È possibile eseguire le operazioni di pulizia anche quando il diapason è installato, ad es. pulizia in linea CIP e sterilizzazione in linea SIP

12 Riparazione

12.1 Note generali

12.1.1 Concetto di riparazione

Soluzione di riparazione Endress+Hauser

- I dispositivi hanno una progettazione modulare
- I clienti possono effettuare le riparazioni

 Per maggiori informazioni su assistenza e parti di ricambio, contattare l'ufficio commerciale Endress+Hauser locale.

12.1.2 Riparazione dei dispositivi approvati Ex

AVVERTENZA

Una riparazione non corretta può compromettere la sicurezza elettrica!

Pericolo di esplosioni!

- ▶ Solo al personale specializzato o al team del produttore è consentito eseguire le riparazioni sui dispositivi con certificazione Ex in conformità alle normative nazionali.
- ▶ Devono essere rispettati gli standard relativi, le normative nazionali per area a rischio d'esplosione, le Istruzioni di sicurezza e i certificati.
- ▶ Utilizzare solo parti di ricambio originali del produttore.
- ▶ Osservare i dati di identificazione del dispositivo sulla targhetta. Per le sostituzioni possono essere utilizzate solo parti identiche.
- ▶ Eseguire le riparazioni rispettando le istruzioni.
- ▶ Solo al team del produttore è concesso modificare un dispositivo certificato e convertirlo in un'altra versione certificata.

12.2 Parti di ricambio

Le parti di ricambio dei prodotti disponibili attualmente sono elencate online all'indirizzo: www.endress.com/onlinetools

12.3 Restituzione

I requisiti per rendere il dispositivo in modo sicuro dipendono dal tipo di dispositivo e dalla legislazione nazionale.

1. Per informazioni fare riferimento alla pagina web: <https://www.endress.com>
2. In caso di restituzione del dispositivo, imballarlo in modo da proteggerlo adeguatamente dagli urti e dalle influenze esterne. Gli imballaggi originali forniscono la protezione migliore.

12.4 Smaltimento

-  Se richiesto dalla Direttiva 2012/19/UE sui rifiuti di apparecchiature elettriche ed elettroniche (RAEE), il prodotto è contrassegnato con il simbolo raffigurato per minimizzare lo smaltimento di RAEE come rifiuti civili indifferenziati. I prodotti con questo contrassegno non devono essere smaltiti come rifiuti civili indifferenziati. Renderli, invece, al produttore per essere smaltiti in base alle condizioni applicabili.

12.5 Smaltimento della batteria

- L'utilizzatore finale è obbligato in base alle leggi a rendere le batterie usate
- L'utilizzatore finale può restituire gratuitamente le batterie usate o le unità elettroniche, che contengono queste batterie a Endrica+Hauser



In base alla legge tedesca che disciplina l'uso di batterie (BattG §28, par. 1, n. 3), questo simbolo indica le apparecchiature elettroniche, che non devono essere smaltite come rifiuti domestici.

13 Accessori

Gli accessori attualmente disponibili per il prodotto possono essere selezionati su www.endress.com:

1. Selezionare il prodotto utilizzando i filtri e il campo di ricerca.
2. Aprire la pagina del prodotto.
3. Selezionare **Parti di ricambio & accessori**.



13.1 Modulo LED VU120 (opzionale)

Un LED acceso indica lo stato operativo (stato di commutazione o stato di allarme). Il modulo LED può essere collegato ai seguenti inserti elettronici: FEL62, FEL64, FEL64DC.

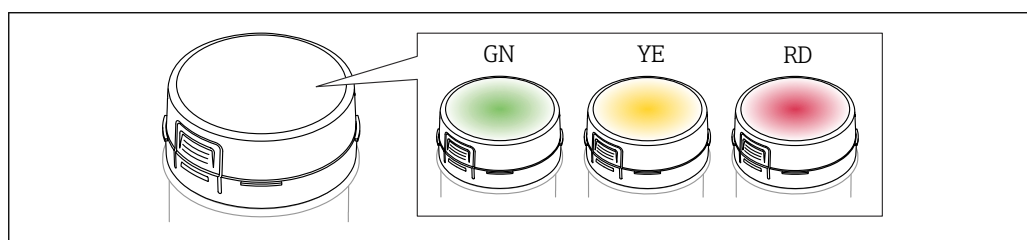
Codice d'ordine: 71437382



 45 Modulo LED, il LED si accende di luce verde (GN), gialla (YE) o rossa (RD)

-  Sono disponibili informazioni e documentazione più dettagliate:
- Configuratore prodotto sul sito web di Endress+Hauser www.endress.com
 - Uffici commerciali Endress+Hauser www.addresses.endress.com
-  Per l'utilizzo o il retrofit del modulo LED è necessario un coperchio alto, trasparente o con vetro di ispezione. Il coperchio dipende dalla custodia e dal tipo di approvazione del dispositivo.

13.2 Modulo Bluetooth VU121 (opzionale)

Attraverso l'interfaccia COM, il modulo Bluetooth può essere collegato ai seguenti inserti elettronici: FEL61, FEL62, FEL64, FEL64DC, FEL67, FEL68 (NAMUR a 2 fili).

- Modulo Bluetooth senza batteria per uso in abbinamento agli inserti elettronici FEL61, FEL62, FEL64, FEL64DC e FEL67
Codice d'ordine: 71437383
- Modulo Bluetooth con batteria per uso in abbinamento all'inserto elettronico FEL68 (a 2 fili NAMUR)
Codice d'ordine: 71437381

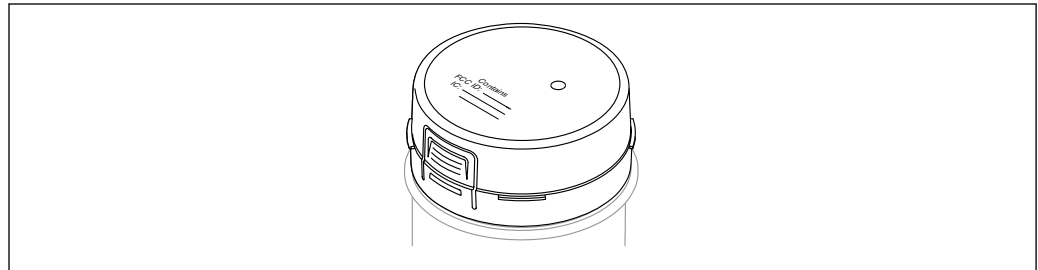

A0039257

46 Modulo Bluetooth VU121

Sono disponibili informazioni e documentazione più dettagliate:

- Configuratore prodotto sul sito web di Endress+Hauser www.endress.com
- Uffici commerciali Endress+Hauser www.addresses.endress.com

Per l'utilizzo o il retrofit del modulo Bluetooth è necessario un coperchio alto, trasparente o con vetro di ispezione. Il coperchio dipende dalla custodia e dal tipo di approvazione del dispositivo.

13.3 Coperchio di protezione, 316L, XW112

Il tettuccio di protezione dalle intemperie può essere ordinato insieme al dispositivo mediante la codifica del prodotto "Accessorio compreso".

Serve a proteggere da luce solare diretta, precipitazioni e ghiaccio.

Il coperchio di protezione in 316L è adatto per custodie a doppio vano in alluminio. La fornitura comprende il supporto per il montaggio diretto sulla custodia

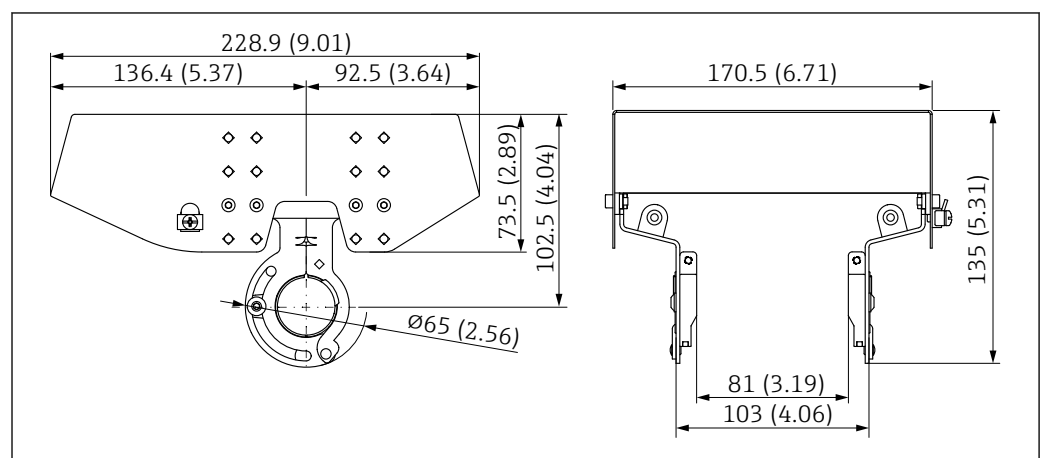

A0039231

47 Dimensioni del coperchio di protezione, 316L, XW112. Unità di misura mm (in)

Materiale

- Coperchio di protezione: 316 L
- Vite di bloccaggio: A4
- Supporto: 316L

Codice d'ordine accessorio:

71438303



Documentazione speciale SD02424F

13.4 Tettuccio di protezione dalle intemperie, plastica, XW111

Il tettuccio di protezione dalle intemperie può essere ordinato insieme al dispositivo mediante la codifica del prodotto "Accessorio compreso".

Serve a proteggere da luce solare diretta, precipitazioni e ghiaccio.

Il tettuccio di protezione dalle intemperie in plastica è adatto per la custodia a vano unico in alluminio. La fornitura comprende il supporto per il montaggio diretto sulla custodia.

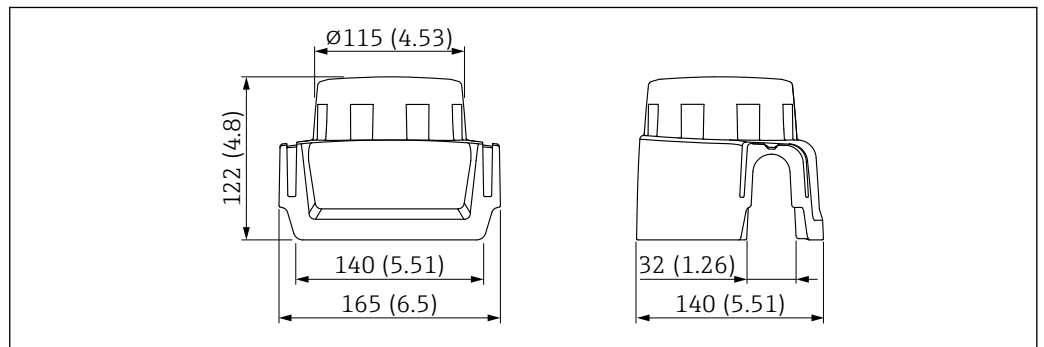

A0038280

48 Dimensioni del tettuccio di protezione dalle intemperie, plastica, XW111. Unità di misura mm (in)

Materiale

Plastica

Codice d'ordine accessorio:

71438291



Documentazione speciale SD02423F

13.5 Adattatore a saldare

Per l'installazione in serbatoi o tubi sono disponibili vari adattatori a saldare. Gli adattatori sono disponibili opzionalmente con certificato di ispezione 3.1 EN10204.

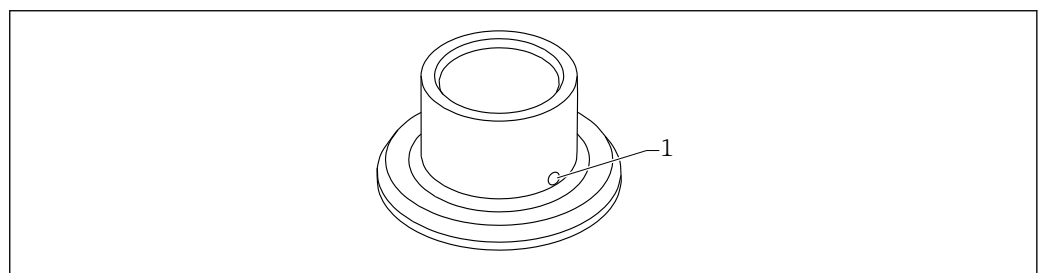

A0023557

49 Adattatore a saldare con foro di rilevamento perdite (vista esemplificativa)

1 Foro di rilevamento perdite

Saldare l'adattatore a saldare in modo che il foro di rilevamento perdite sia rivolto verso il basso. Questo permetterà un rilevamento tempestivo di eventuali perdite.

- G 1, Ø53 per montaggio su tubo
- G 1, Ø60 flush mounted su silo
- G ¾, ,55 flush mounted
- Sensore G 1 regolabile
- Sensore RD52 regolabile

 Per informazioni dettagliate, consultare le "Informazioni tecniche" TI00426F (adattatori a saldare, adattatori di processo e flange)

Disponibili nell'area Download del sito web di Endress+Hauser (www.endress.com/downloads).

13.6 Magnete di prova

Codice d'ordine: 71437508

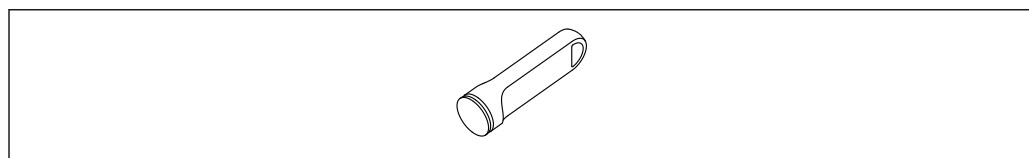

A0039209

 50 *Magnete di prova*

13.7 Ingresso M12

 Le prese jack M12 sotto elencate sono adatte per l'uso nel campo di temperatura -25 ... +70 °C (-13 ... +158 °F).

Presca M12 IP69

- Terminata a un'estremità
- Angolata
- Cavo in PVC 5 m (16 ft) (arancione)
- Attacco a girella in 316L (1.4435)
- Corpo: PVC
- Codice d'ordine: 52024216

Presca M12 IP67

- Angolata
- Cavo in PVC da 5 m (16 ft) (grigio)
- Attacco a girella in Cu Sn/Ni
- Corpo: PUR
- Codice d'ordine: 52010285

14 Dati tecnici

14.1 Ingresso

14.1.1 Variabile misurata

Il segnale di livello viene attivato, a seconda della modalità operativa (rilevamento minimo o massimo) quando il livello supera o scende al di sotto del livello impostato.

14.1.2 Campo di misura

Dipende dal punto di installazione e dal tubo di estensione ordinato
Lunghezza massima del sensore 3 m (10 ft)

14.2 Uscita

14.2.1 Varianti di uscita e ingresso

Inserti elettronici

Bifilare c.a. (FEL61)

- Versione a corrente alternata a 2 fili
- Determina la commutazione del carico direttamente nel circuito di alimentazione mediante un contatto elettronico

PNP c.c. trifilare (FEL62)

- Versione trifilare in corrente continua
- Commutazione del carico tramite transistor (PNP) e connessione separata, ad es. in combinazione con controllori a logica programmabile (PLC)
- Temperatura ambiente -60 °C (-76 °F), disponibile come opzione d'ordine
Gli inserti elettronici per bassa temperatura sono contrassegnati con LT

Connessione di corrente universale, uscita a relè (FEL64)

- Commutazione dei carichi tramite due contatti di commutazione privi di potenziale
- Temperatura ambiente -60 °C (-76 °F), disponibile come opzione d'ordine
Gli inserti elettronici per bassa temperatura sono contrassegnati con LT

Connessione a corrente continua, uscita a relè (FEL64DC)

- Commutazione dei carichi tramite due contatti di commutazione privi di potenziale
- Temperatura ambiente -60 °C (-76 °F), disponibile come opzione d'ordine
Gli inserti elettronici per bassa temperatura sono contrassegnati con LT

Uscita PFM (FEL67)

- Per unità di commutazione separata (Nivotester FTL325P, FTL375P)
- Trasmissione del segnale PFM; impulsi di corrente sovrapposti all'alimentazione lungo cavi a due fili
- Temperatura ambiente -50 °C (-58 °F), disponibile come opzione d'ordine
Gli inserti elettronici per basse temperature sono contrassegnati come LT

NAMUR a 2 fili $> 2,2\text{ mA}/< 1,0\text{ mA}$ (FEL68)

- Per unità di commutazione separata, ad es. Nivotester FTL325N
- Trasmissione di segnale H-L 2,2 ... 3,8/0,4 ... 1,0 mA secondo la norma IEC 60917-5-6 (NAMUR) su cavi a due fili
- Temperatura ambiente -50 °C (-58 °F), disponibile come opzione d'ordine
Gli inserti elettronici per bassa temperatura sono contrassegnati con LT

14.2.2 Segnale di uscita

Uscita in commutazione

Si possono ordinare dei ritardi di commutazione preimpostati:

- 0,5 s quando i rebbi vibranti sono coperti e 1,0 s quando sono scoperti (impostazione di fabbrica)
- 0,25 s quando i rebbi vibranti sono coperti e 0,25 s quando sono scoperti
- 1,5 s quando i rebbi vibranti sono coperti e 1,5 s quando sono scoperti
- 5,0 s quando i rebbi vibranti sono coperti e 5,0 s quando sono scoperti

Interfaccia COM

Per il collegamento a moduli VU120 o VU121 (senza effetti di modifica)

Tecnologia wireless Bluetooth® (opzionale)

Il dispositivo è dotato di interfaccia Bluetooth®. I dati del dispositivo e i dati diagnostici possono essere letti con l'app gratuita SmartBlue.

14.2.3 Dati della connessione Ex

Vedere le istruzioni di sicurezza (XA): tutti i dati relativi alla protezione dal rischio di esplosione sono riportati nella documentazione Ex separata e sono disponibili dall'area Download del sito web di Endress+Hauser. La documentazione Ex è fornita di serie con tutti i dispositivi approvati per uso in aree a rischio di esplosione.

14.3 Ambiente

14.3.1 Campo di temperatura ambiente

AVVERTENZA

Superamento della tensione di collegamento ammissibile!

- ▶ Per motivi di sicurezza elettrica, a temperature ambiente inferiori a -40 °C (-40 °F), la tensione massima di collegamento per tutti gli inserti elettronici è limitata a 35 V c.c.

$-40 \dots +70\text{ °C}$ ($-40 \dots +158\text{ °F}$)

Disponibile come opzione d'ordine:

- -50 °C (-58 °F) con vita operativa e prestazioni ridotte
- -60 °C (-76 °F) con vita operativa e prestazioni ridotte
- Inferiore a -50 °C (-58 °F): i dispositivi possono danneggiarsi irreparabilmente

La temperatura ambiente minima consentita della custodia in plastica è limitata a -20 °C (-4 °F); per il Nord America valgono le indicazioni riportate in "per uso all'interno".

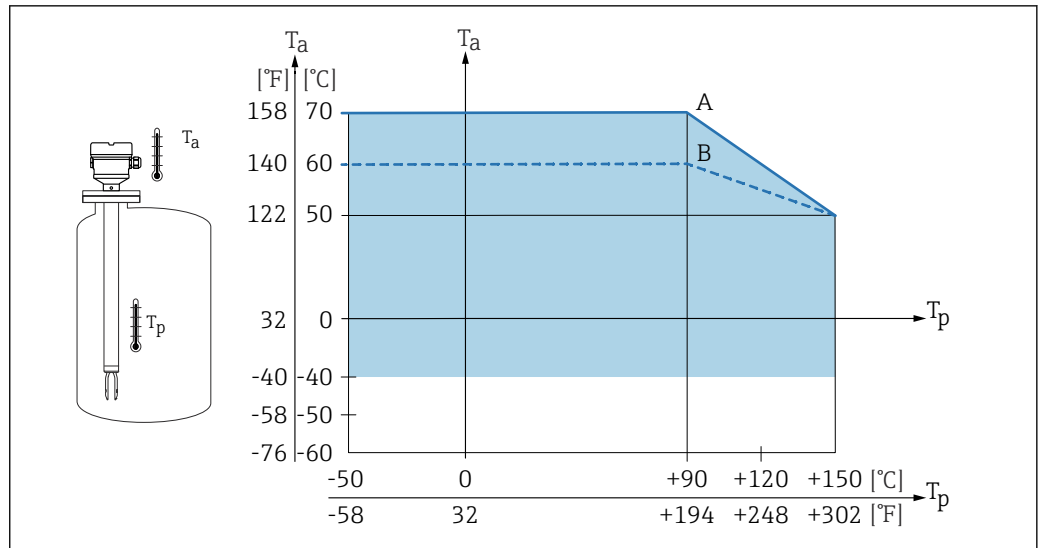

51 Temperatura ambiente ammissibile T_a nella custodia in funzione della temperatura di processo T_p nel recipiente:

- A Dispositivo senza modulo LED
- B Dispositivo con modulo LED

Per dispositivi con distanziale termico, si applicano le seguenti temperature ambiente per l'intero campo di temperature di processo:

A: 70 °C (158 °F)

B: 60 °C (140 °F)

Capacità massima di trasporto di corrente con FEL64

■ Senza modulo LED:

■ Per FEL64 con custodia igienica

$T_p < 90$ °C: corrente di carico max. 4 A; $T_p > 90$ °C; corrente di carico max. 2 A

■ Per FEL64 e tutte le altre custodie

$T_p < 90$ °C: corrente di carico max. 6 A; $T_p > 90$ °C; corrente di carico max. 4 A

■ Con modulo LED:

■ Per FEL64 con custodia igienica

$T_p < 90$ °C: corrente di carico max. 4 A; $T_p > 90$ °C; corrente di carico max. 2 A

■ Per FEL64 e tutte le altre custodie

$T_p < 90$ °C: corrente di carico max. 6 A; $T_p > 90$ °C; corrente di carico max. 2 A

Basse temperature non ammissibili per SIL

■ Modulo Bluetooth®:

■ -50 °C (-58 °F) per non-Ex, Ex ia ed Ex d

■ -60 °C (-76 °F) per non-Ex

■ Modulo LED:

■ -50 °C (-58 °F) per non-Ex, Ex ia ed Ex d

■ -60 °C (-76 °F) per non-Ex

Funzionamento all'esterno in pieno sole:

- Montare il dispositivo in una posizione ombreggiata
- Evitare l'esposizione diretta ai raggi solari, in particolare in regioni climatiche più calde
- Utilizzare una copertura di protezione, che può essere ordinata come accessorio

Area pericolosa

In area pericolosa, la temperatura ambiente può essere limitata in base alle zone e ai gruppi di gas. Considerare con attenzione le informazioni riportate nella documentazione Ex (XA).

14.3.2 Temperatura di immagazzinamento

-40 ... +80 °C (-40 ... +176 °F)
Opzionale: -50 °C (-58 °F), -60 °C (-76 °F)

14.3.3 Umidità

Funzionamento fino a 100 %. Non aprire in condizioni di condensazione.

14.3.4 Altitudine di esercizio

Secondo la norma IEC 61010-1 Ed.3:

- Fino a 2 000 m (6 600 ft) s.l.m.
- Possibilità di estensione a 3 000 m (9 800 ft) sul livello del mare con impiego di una protezione alle sovratensioni

14.3.5 Classe climatica

Secondo la norma IEC 60068-2-38 test Z/AD

14.3.6 Grado di protezione

Collaudo secondo IEC 60529 e NEMA 250

Condizione di prova IP68: 1,83 m H₂O per 24 h

Custodia

Vedere gli ingressi cavi

Ingressi cavi

- Raccordo M20, plastica, IP66/68 NEMA Type 4X/6P
- Raccordo M20, ottone nichelato, IP66/68 NEMA Type 4X/6P
- Raccordo M20, 316L, IP66/68 NEMA Type 4X/6P
- Raccordo M20, 316L, igienico, IP66/68/69 NEMA Type 4X/6P
- Filettatura M20, IP66/68 NEMA Type 4X/6P
- Filettatura G ½, NPT ½, NPT ¾ IP66/68 NEMA Type 4X/6P

Grado di protezione per connettore M12

- Con custodia chiusa e cavo di collegamento inserito: IP66/67 NEMA Type 4X
- Con custodia aperta o cavo di collegamento non inserito: IP20, NEMA Type 1

AVVISO

Connettore M12: perdita della classe di protezione IP a causa di errore di installazione!

- ▶ Il grado di protezione è valido solo se il cavo di collegamento impiegato è innestato e avvitato saldamente.
- ▶ Il grado di protezione è valido solo se il cavo di collegamento utilizzato rispetta le specifiche IP67 NEMA Type 4X.



Se per il collegamento elettrico è stata selezionata l'opzione "Connettore M12", a tutti i tipi di custodia si applica **IP66/67 NEMA TYPE 4X**.

14.3.7 Resistenza alle vibrazioni

Secondo la norma IEC 60068-2-64-2008

a(RMS) = 50 m/s², f = 5 ... 2 000 Hz, t = 3 assi x 2 ore

14.3.8 Resistenza agli urti

Secondo la norma IEC 60068-2-27-2008: 300 m/s² [= 30 g_n] + 18 ms

g_n: accelerazione gravitazionale standard

14.3.9 Carico meccanico

Supportare il dispositivo in caso di forte carico dinamico. Capacità di carico laterale max. per tubi di estensione e sensori: 75 Nm (55 lbf ft).

 Per maggiori informazioni, v. paragrafo "Supporto del dispositivo".

14.3.10 Grado inquinamento

Grado di inquinamento 2

14.3.11 Compatibilità elettromagnetica (EMC)

- Compatibilità elettromagnetica secondo la serie EN 61326 e la raccomandazione NAMUR EMC (NE 21)
Immunità alle interferenze secondo la Tabella 2 (Industriale), radiazione di interferenza secondo Gruppo 1 Classe B
- Soddisfa i requisiti di sicurezza funzionale (SIL) secondo EN 61326-3-1-x

 Per maggiori informazioni, consultare la Dichiarazione di conformità EU.

14.4 Processo

14.4.1 Campo di temperatura di processo

-50 ... +150 °C (-58 ... +302 °F)

Considerare con attenzione la correlazione pressione/temperatura.

14.4.2 Shock termico

≤ 120 K/s

14.4.3 Campo di pressione di processo

-1 ... +64 bar (-14,5 ... 928 psi) per massimo 150 °C (302 °F)

 La pressione massima per il dispositivo dipende dall'elemento che ha i valori nominali inferiori rispetto alla pressione.

Il componenti sono: connessione al processo, parti di montaggio opzionali o accessori.

AVVERTENZA

La struttura e l'uso non corretti del dispositivo possono causare lo scoppio di componenti!

Questo può causare lesioni gravi e anche irreversibili alle persone e a rischi ambientali.

- ▶ Utilizzare il dispositivo solo entro le soglie specificate per i componenti!
- ▶ MWP (Maximum Working Pressure): la pressione operativa massima è specificata sulla targhetta del dispositivo. Questo valore si riferisce a una temperatura di riferimento di +20 °C (+68 °F) e può essere applicato al dispositivo per un tempo illimitato. Prestare attenzione alla dipendenza dalla temperatura della pressione operativa massima. Per temperature superiori, fare riferimento alle seguenti norme per i valori di pressione consentiti EN 1092-1 (i materiali 1.4435 e 1.4404 sono identici per la loro stabilità/temperatura e sono raggruppati in 13E0 in EN 1092-1 Tab. 18, la composizione chimica dei due materiali può essere identica), ASME B 16.5a, JIS B 2220 (la versione aggiornata della norma si applica in tutti i casi).
- ▶ La Direttiva per i dispositivi in pressione (PED) (2014/68/UE) usa l'abbreviazione "PS". L'abbreviazione "PS" corrisponde alla massima pressione operativa del dispositivo.
- ▶ I dati MWP che deviano da questi valori sono riportati nei relativi paragrafi delle Informazioni tecniche.

Campo di pressione di processo dei sensori

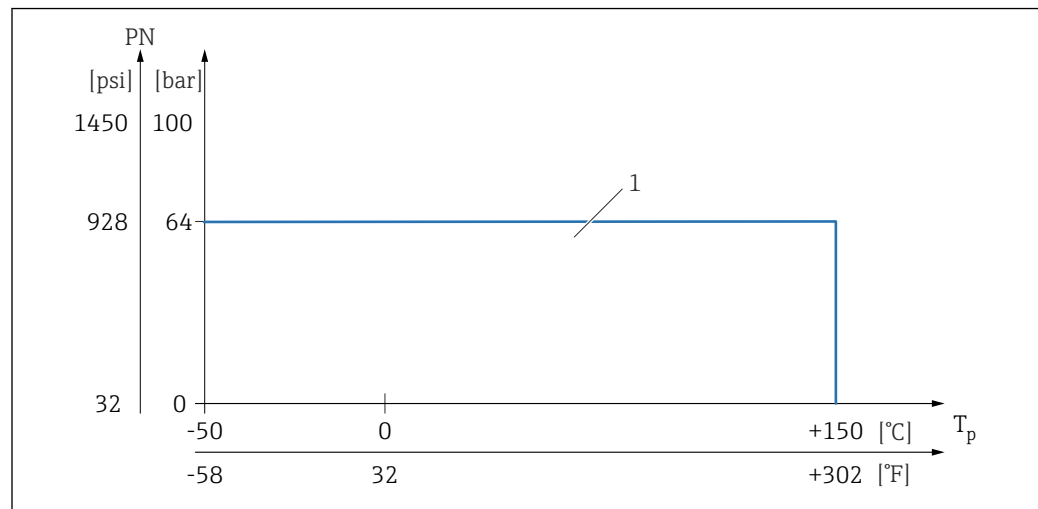

A0051481

- 1 PN: 64 bar (928 psi) per un massimo di 150 °C (302 °F), per le eccezioni fare riferimento a "Connessioni al processo"

14.4.4 Campo di pressione di processo dei sensori

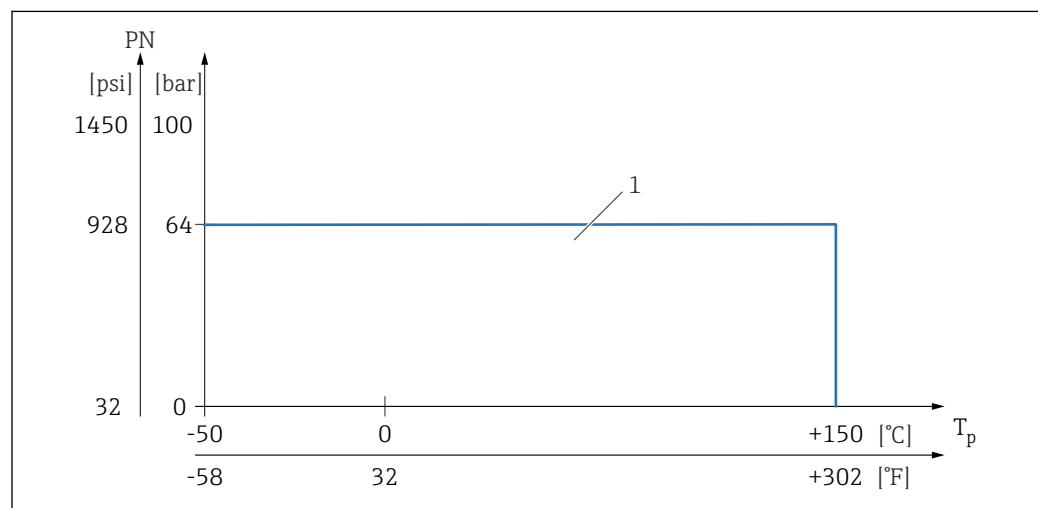

A0051481

- 1 PN: 64 bar (928 psi) per un massimo di 150 °C (302 °F), per le eccezioni fare riferimento a "Connessioni al processo"

14.4.5 Soglia di sovrappressione

- PN = 64 bar (928 psi): soglia di sovrappressione = $1,5 \cdot \text{PN max } 100 \text{ bar (1450 psi)}$. In base alla connessione al processo selezionata
- Pressione di rottura della membrana a 200 bar (2900 psi)

Durante la prova di pressione, la funzionalità del dispositivo è limitata.

L'integrità meccanica è garantita fino a 1,5 volte la pressione nominale di processo PN.

14.4.6 Densità del fluido

Liquidi con densità > 0,7 g/cm³ (43,7 lb/ft³)

Posizione di commutazione > 0,7 g/cm³ (43,7 lb/ft³) (stato di consegna)

Liquidi con densità 0,5 g/cm³ (31,2 lb/ft³)

Posizione di commutazione > 0,5 g/cm³ (31,2 lb/ft³), può essere configurata mediante DIP switch

Liquidi con densità > 0,4 g/cm³ (25,0 lb/ft³)

- Ordinabile come opzione
 - SIL per determinati fluidi e parametri di processo su richiesta
 - Valore fisso che non può essere modificato
- La funzione del microinterruttore è interrotta

14.4.7 Viscosità

≤ 10 000 mPa·s

14.4.8 Tenuta alla pressione

Fino al vuoto

 Negli impianti di evaporazione sotto vuoto, selezionare l'impostazione 0,4 g/cm³ (25,0 lb/ft³)/densità.

14.4.9 Contenuto di solidi

∅ ≤ 5 mm (0,2 in)

14.5 Dati tecnici aggiuntivi

 Queste Informazioni tecniche: sito web Endress+Hauser : www.endress.com → Downloads.



www.addresses.endress.com
