

简明操作指南

Cerabar PMP50

过程压力测量
HART



本《简明操作指南》不能替代《操作手册》。相关产品的详细信息参见：

- www.endress.com/deviceviewer
- 智能手机/平板电脑：
Endress+Hauser
Operations App



1 文档信息

1.1 文档功能

文档包含所有必要信息，从到货验收到初始调试。

1.2 信息图标

1.2.1 警告图标



危险状况警示图标。若未能避免这种状况，可能导致人员严重或致命伤害。



潜在危险状况警示图标。若未能避免这种状况，可能导致人员严重或致命伤害。



潜在危险状况警示图标。若未能避免这种状况，可能导致人员轻微或中等伤害。



潜在财产损失警示图标。若未能避免这种状况，可能导致产品损坏或附近的物品损坏。

1.2.2 电气图标

接地连接: 

接地端子，连接至接地系统。

1.2.3 特定信息图标

允许: 

允许的操作、过程或动作。

禁止: 

禁止的操作、过程或动作。

附加信息: 

参见文档: 

参考页面: 

操作步骤: [1](#), [2](#), [3](#)

执行结果: 



1.2.4 图中的图标

部件号: 1、2、3 ...

操作步骤: [1](#), [2](#), [3](#)

视图: A、B、C ...

1.2.5 设备上的图标

安全指南:  → 

遵守相关《操作手册》中的安全指南。

1.2.6 通信图标

1.3 注册商标

HART®

现场通信组织的注册商标 (美国德克萨斯州奥斯汀)

2 基本安全指南

2.1 人员要求

操作人员必须符合下列要求, 例如设备安装、调试、故障排除和维护人员:

- ▶ 经培训的合格专业人员必须具有执行特定功能和任务的资质
- ▶ 经工厂厂方/操作员授权
- ▶ 熟悉联邦/国家法规
- ▶ 开始操作前, 操作人员必须事先阅读并理解《操作手册》、补充文档资料和证书 (取决于实际应用) 中的各项规定
- ▶ 遵守操作指南和基本条件要求

操作人员必须符合下列要求:

- ▶ 经工厂厂方/操作员针对测量任务进行指导和授权
- ▶ 遵守《操作手册》中的各项指南

2.2 指定用途

Cerabar 压力变送器用于压力和液位测量。

2.2.1 使用不当

使用不当或用于非指定用途导致的仪表损坏，制造商不承担任何责任。

核实临界工况：

- ▶ 测量特殊流体和清洗液时，Endress+Hauser 十分乐意帮助您核实接液部件材质的耐腐蚀性，但对此不做任何担保，不承担任何责任。

2.3 工作场所安全

操作设备时：

- ▶ 遵守联邦/国家法规，穿戴人员防护装置。
- ▶ 进行仪表接线操作前，首先需要切断电源。

2.4 操作安全

存在人员受伤的风险！

- ▶ 设备符合技术规格参数，无错误、无故障，否则禁止操作设备。
- ▶ 操作员有责任确保设备正常运行，排除干扰因素。

改装设备

如果未经授权，禁止改装设备，改装会导致不可预见的危险。

- ▶ 如需改动，请咨询 Endress+Hauser 当地销售中心。

维修

确保设备始终安全、可靠运行：

- ▶ 未经明确许可，禁止修理设备。
- ▶ 遵守联邦/国家法规中的电子设备修理准则。
- ▶ 仅允许使用 Endress+Hauser 原装备件和附件。

危险区

设备安装在防爆区中使用时，需要采取措施降低人员受伤或设备受损的风险（例如防爆保护、压力设备安全）：

- ▶ 对照铭牌检查订购的设备是否允许在防爆区中使用。
- ▶ 注意单独成册的补充文档中列举的技术参数，补充文档是《操作手册》的组成部分。

2.5 产品安全

仪表基于工程实践经验设计，符合最严格的安全要求。通过出厂测试，可以安全工作。

仪表满足常规安全标准和法规要求，并符合 EC 符合性声明中列举的 EC 准则的要求。

Endress+Hauser 确保粘贴有 CE 标志的仪表满足上述要求。

2.6 SIL 功能安全认证（可选）

对于在有功能安全要求的应用场合中使用的设备，必须严格遵守《功能安全手册》中列举的各项要求。

2.7 IT 安全

必须遵照《操作手册》说明安装和使用设备，否则不满足 Endress+Hauser 质保条件。设备自带安全防护机制，防止意外更改设置。IT 安全措施根据操作员安全标准制定，旨在为设备和设备数据传输提供额外防护，必须由操作员亲自实施。

2.8 设备的 IT 安全

设备提供特定安全功能，帮助操作员采取保护措施。上述功能由用户自行设置，正确设置后能够实现更高操作安全性。在后续章节中概述了以下重要功能：

- 通过硬件写保护开关实现写保护功能
- 切换用户角色的访问密码（通过 FieldCare、DeviceCare 和资产管理工具（例如 AMS、PDM）操作）

3 到货验收和产品标识

3.1 到货验收

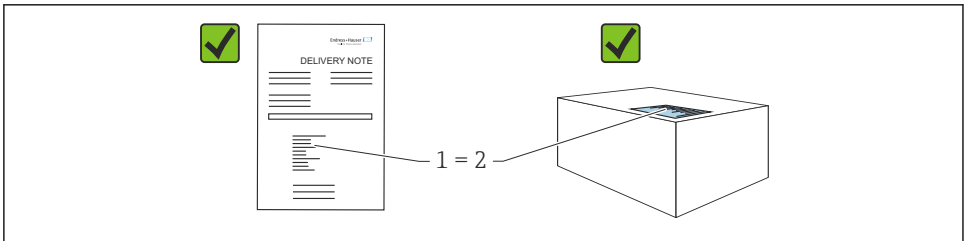

A0016870

- 发货清单 (1) 上的订货号是否与产品粘贴标签 (2) 上的订货号一致？
- 物品是否完好无损？
- 铭牌与订单及供货清单上的参数信息是否一致？
- 随箱包装中是否提供配套文档资料？
- 可选（参照铭牌）：包装中是否提供《安全指南》（XA）文档？



如果以上任一问题的回答为“否”，请联系 Endress+Hauser 当地销售中心。

3.2 储存和运输

3.2.1 储存条件

- 使用原包装
- 在洁净的干燥环境中储存设备，采取冲击防护措施。

储存温度范围

参见《技术资料》。

3.2.2 将产品运输至测量点

警告

运输不当!

外壳和膜片可能受损，同时存在人员受伤的风险!

- ▶ 使用原包装将设备运输至测量点。

4 安装

4.1 安装要求

4.1.1 常规指南

- 禁止使用坚硬或锐利物体清洁或接触膜片。
- 在安装前方可去除膜片保护帽。

始终牢固拧紧外壳盖和电缆入口。

1. 反向拧紧电缆入口。
2. 拧紧锁紧螺母。

4.1.2 安装指南

- 遵照 DIN EN837-2 压力表规范安装标准型仪表（不带隔膜密封系统）。
- 调整仪表外壳和彩色显示单元，方便现场读数。
- Endress+Hauser 提供仪表专用管装架和墙装架。
- 测量含固介质（例如脏污液体）时，安装粗过滤器和排放阀很有帮助。
- 安装阀组，无需中断过程即可轻松调试、安装和维护仪表
- 进行仪表安装和接线操作时，以及在使用过程中，防止水汽进入外壳
- 电缆尽量朝下，防止水汽（例如雨水或冷凝水）进入外壳。

4.1.3 螺纹连接型仪表的安装指南

NPT 螺纹连接型仪表:

- 使用特氟龙胶带密封螺纹
- 仅允许通过旋转六角螺栓紧固仪表；禁止通过旋转外壳紧固仪表。
- 拧入仪表时，禁止过度拧紧螺纹；遵照拧入深度标准要求拧紧 NPT 螺纹

4.1.4 带隔膜密封系统的仪表的安装说明

注意

操作不当!

仪表损坏!

- ▶ 隔膜密封系统和压力变送器共同组成一个封闭、已充注填充液的已标定系统。任何情况下都不得打开充注口。
- ▶ 始终在填充液的允许压力和温度范围内使用。

概述

如果选择小量程档传感器，调整安装位置会导致传感器过量程（调整安装位置的目的是修正填充液柱方向引起的零点漂移）。如需要，执行零点校正。

详细安装说明参见 Applicator 仪表选型软件的“[Sizing Diaphragm Seal](#)”模块。

4.2 安装仪表

4.2.1 气体压力测量

带截止阀的仪表安装在取压点上方，确保冷凝液能够回流至过程中。

4.2.2 蒸汽压力测量

注意变送器的最高允许环境温度！

安装：

- 带 O 型冷凝管的仪表首选安装在取压点下方。

仪表也可安装在取压点上方

- 调试前向冷凝管充注液体

使用冷凝管的优势：

- 形成和积聚冷凝液，保护测量仪表免受高温加压介质影响
- 压力冲击缓冲
- 指定水柱压力仅会引起极小（可忽略）的测量误差，对仪表产生的热效应极小（可忽略）。



技术参数（例如材质、外形尺寸或订货号）参见《特殊文档》SD01553P。

4.2.3 液体压力测量

带截止阀的仪表安装在取压点下方，或与取压点等高度安装。

4.2.4 液位测量

- 始终将仪表安装在最低测量点之下。
- 禁止在下列位置安装仪表：
 - 加料区中
 - 罐体出料口中
 - 泵抽吸区中
 - 可能受到搅拌器压力冲击影响的罐体位置
- 将仪表安装在截止阀下游位置处，便于进行功能测试和仪表调节。

4.2.5 关闭外壳盖

注意

污染物会导致螺纹和外壳盖损坏!

- ▶ 清除外壳盖和外壳螺纹上的污染物（例如沙石）。
- ▶ 关闭外壳盖时如遇明显阻力，应再次检查螺纹上是否存在污染物。



外壳螺纹

可在电子部件和接线腔的螺纹上涂抹抗摩擦涂层。

以下适用于所有外壳材质：

- ☒ 外壳螺纹无需润滑。

5 电气连接

5.1 接线要求

5.1.1 电势平衡

禁止连接仪表的保护性接地端。如需要，仪表接线前将等电势线连接至变送器的外部接地端。

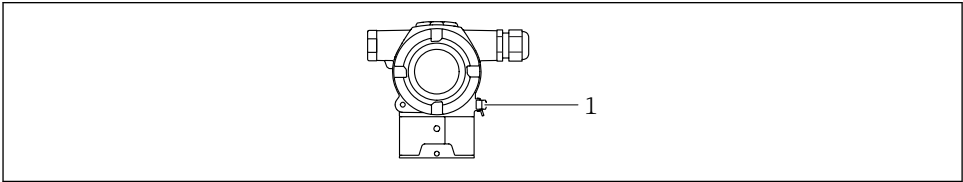

A0054034

- 1 接地端，连接等电势线



如需要，仪表接线前将等电势线连接至变送器的外部接地端。

警告

存在爆炸风险!

- ▶ 在危险区中使用，参见单独成册的《安全指南》文档。



为实现最佳电磁兼容性：

- 等电势线尽可能短
- 导线横截面积不得小于 2.5 mm^2 (14 AWG)

5.2 连接仪表

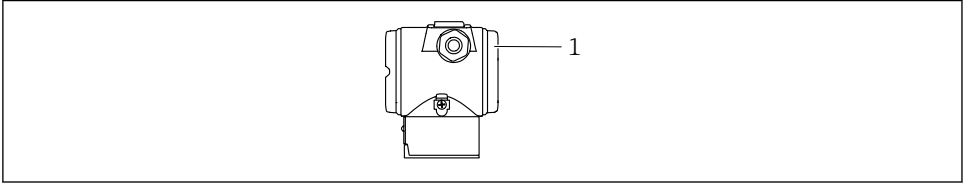

A0054035

1 接线腔盖



外壳螺纹

可在电子部件和接线腔的螺纹上涂抹抗摩擦涂层。
以下适用于所有外壳材质：

✘ 外壳螺纹无需润滑。

5.2.1 供电电压

- Ex d、Ex e 防爆场合、非防爆场合：10.5 ... 35 V_{DC}
- Ex i 防爆场合：10.5 ... 30 V_{DC}
- 标称电流：4...20 mA HART



必须对供电单元进行测试，确保满足安全要求（例如 PELV、SELV、2 类电源），以及符合相关协议规范。4...20 mA 通信的要求与 HART 通信相同。

根据 IEC/EN 61010 标准规定，为设备安装合适的断路保护器。

5.2.2 功率消耗

为确保设备安全，最大允许供电电流为 500 mA（例如在上游位置安装保险丝）。

5.2.3 接线端子

- 电源接线端和内部接地端
紧固线芯直径：0.5 ... 2.5 mm² (20 ... 14 AWG)
- 外部接地端
紧固线芯直径：0.5 ... 4 mm² (20 ... 12 AWG)

5.2.4 电缆规格

- 保护性接地或电缆屏蔽层接地：标准电缆截面积大于 1 mm² (17 AWG)
标准电缆截面积：0.5 mm² (20 AWG) ... 2.5 mm² (13 AWG)
- 电缆外径为 Ø5 ... 9 mm (0.2 ... 0.35 in)，取决于所使用的缆塞（参见《技术资料》）

5.2.5 4...20 mA HART

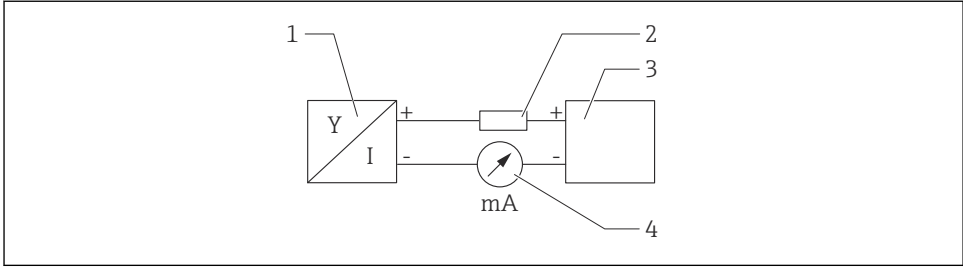

A0028908

图 1 HART 信号回路接线图

- 1 HART 设备
- 2 HART 通信电阻
- 3 电源
- 4 万用表

i 使用低阻抗电源时，必须在信号回路中串接 250 Ω 的 HART 通信电阻。

考虑电压降：

最大电压降为 6 V（安装 250 Ω 通信电阻）

5.2.6 过电压保护单元

不带选配过电压保护单元的仪表

Endress+Hauser 设备符合 IEC / DIN EN 61326-1（表 2：工业环境）产品标准的要求。

执行 IEC / DIN EN 61326-1 标准规定的瞬态过电压测试，根据端口类型（交流电、直流电、输入/输出端口）施加不同的测试电压（IEC / DIN EN 61000-4-5 浪涌抗扰度测试）：直流电端口和输入/输出端口的测试电压为 1000 V 线对地

带选配过电压保护单元的仪表

- 击穿电压：不小于 400 V DC
- 根据 IEC / DIN EN 60079-14 第 12.3 节（IEC / DIN EN 60060-1 第 7 章）进行测试
- 标称放电电流：10 kA

过电压保护等级

II 级过电压保护

5.2.7 接线



警告

可能带电!

存在电击和/或爆炸风险!

- ▶ 在防爆危险区中操作仪表时，遵守国家标准和《安全指南》(XA) 中列举的各项要求。使用防爆缆塞。
- ▶ 供电电压必须与铭牌参数一致。
- ▶ 进行设备接线操作前，首先需要切断电源。
- ▶ 如需要，设备接线前将等电势线连接至变送器的外部接地端。
- ▶ 根据 IEC/EN 61010 标准规定，为设备安装合适的断路保护器。
- ▶ 电缆必须完全绝缘，同时还需保证供电电压和过电压保护等级。
- ▶ 连接电缆必须具有优秀的温度稳定性，同时还需考虑到环境温度的影响。
- ▶ 首先，正确关闭外壳盖；随后，才允许进行后续设备操作。
- ▶ 安装极性反接保护、高频干扰抑制及过电压保护回路。

按照以下步骤进行设备接线：

1. 松开接线腔盖锁扣（选配）。
2. 拧下接线腔盖。
3. 将电缆穿入缆塞或电缆入口中。
4. 连接电缆。
5. 拧紧缆塞或电缆入口，确保气密无泄漏。旋转拧紧外壳入口。使用 AF24/25 对角宽度 (8 Nm (5.9 lbf ft)) 的合适工具，操作 M20 缆塞。
6. 将接线腔盖重新拧至接线腔上。

5.2.8 接线端子分配

双腔室外壳

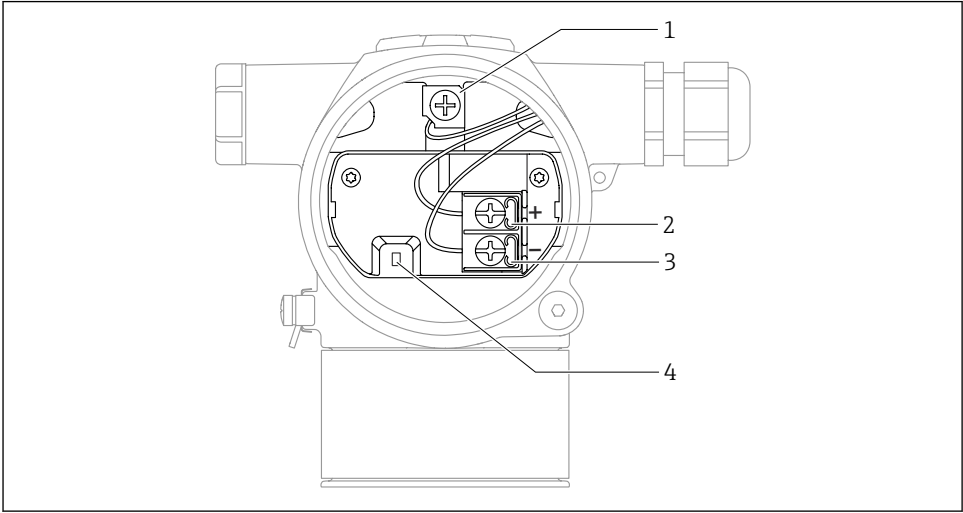

A0054036

- 1 内部接地端
- 2 接线端子 (+)
- 3 接线端子 (-)
- 4 互锁二极管：互锁二极管用于不间断测量输出信号。

5.2.9 电缆入口

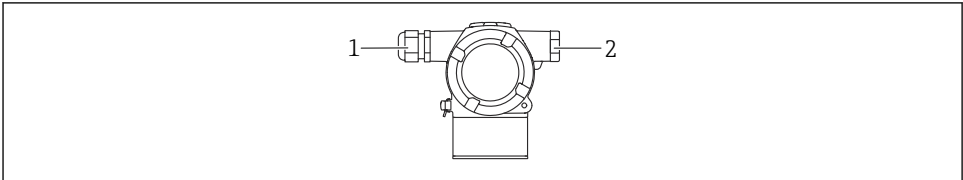

A0054037

- 1 电缆入口
- 2 堵头

电缆入口类型与仪表型号相关。



连接电缆必须向下铺设，确保水汽不会进入接线腔。

如需要，建立排水回路或使用防护罩。

5.3 确保防护等级

5.3.1 电缆入口

- M20 缆塞，塑料，IP66/68 TYPE 4X/6P
- M20 缆塞，镀镍黄铜，IP66/68 TYPE 4X/6P
- M20 缆塞，316L，IP66/68 TYPE 4X/6P
- M20 螺纹接头，IP66/68 TYPE 4x/6P
- G1/2 螺纹接头，IP66/68 TYPE 4X/6P
如果选择 G1/2 螺纹接头，仪表出厂时标配 M20 螺纹接头，随箱包装中提供 G1/2 螺纹转接头及配套文档资料
- NPT1/2 螺纹接头，IP66/68 TYPE 4X/6P
- 运输防护堵头：IP22 TYPE 2

6 操作方式

6.1 电子插件上的操作按键和 DIP 开关

6.1.1 电子插件上的 DIP 开关

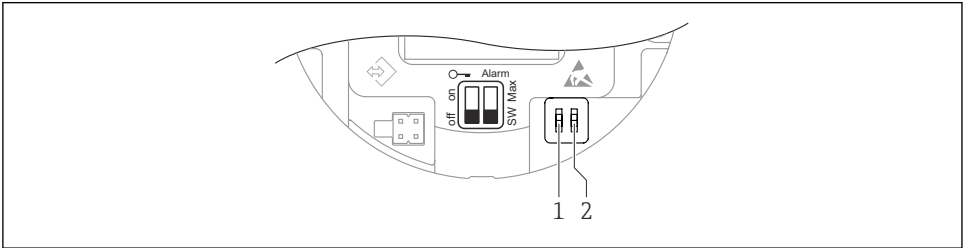

A0054038

- 1 DIP 开关，用于锁定和解锁设备
- 2 DIP 开关，报警电流设置



相对于其他操作方式（例如 FieldCare/DeviceCare），通过 DIP 开关进行的设置具有最高优先级。

6.2 通过彩色显示单元和磁性按钮访问

可使用磁性按钮执行的功能：

- 零点和量程
- 旋转显示单元
- 位置调整
- 重置用户密码
- 仪表复位

 根据供电电压和电流消耗调节彩色显示单元亮度。

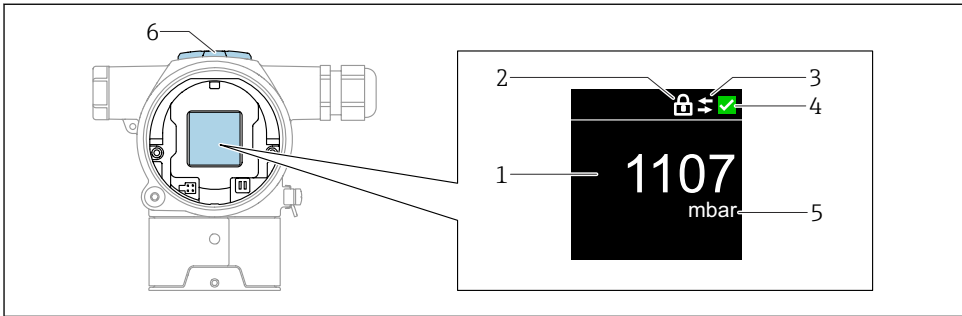

A0054189

 2 彩色显示单元

- 1 测量值 (最多 5 位)
- 2 锁定 (仪表锁定时显示此图标)
- 3 HART 通信状态 (HART 通信开启时显示此图标)
- 4 状态图标, 符合 NAMUR 标准
- 5 电流输出测量值 (百分比单位)
- 6 磁性按键 (零点和量程)

7 调试

7.1 准备工作

测量范围和测量值单位与铭牌参数一致。

警告

电流输出设置关乎安全!

设置错误会导致介质溢流。

- ▶ 电流输出设置取决于分配 PV 参数中的设置。
- ▶ 更改分配 PV 参数后, 检查量程设置 (LRV 和 URV) ; 如需要, 重新设置。

警告

过程压力超限!

存在部件爆裂导致人员受伤的风险! 压力过大将显示警告信息。

- ▶ 如果仪表过程压力超限, 将输出警告信息。
- ▶ 仅允许在传感器的量程范围内使用仪表。

7.1.1 出厂状态

未订购自定义设置时, 设备的出厂状态如下:

- 分配 PV 参数 压力 选项
- 已根据传感器标称值设置标定参数
- 最小报警电流设置为 3.6 mA (仅当订购过程中未选择其他选项时)
- DIP 开关已拨至 OFF 位置

7.2 设置显示语言

通过调试软件设置显示语言。

7.2.1 彩色显示单元 - 锁定或解锁

使用通过螺丝固定的塑料盖板从外部锁定操作。

7.2.2 调试软件

参见配套调试软件的说明。

7.3 设置测量仪表

7.3.1 使用按键进行调试

通过按键提供以下功能:

- 旋转彩色显示单元
- 零位调整 (零点校正)
仪表的实际安装方向可能导致压力漂移
可以通过零位调整校正压力漂移
- 设置量程下限和量程上限
所施加压力或输入压力不得超出传感器的标称压力范围 (参见铭牌上的规格参数)
- 复位仪表

执行零位调整

1. 仪表安装至所需位置且未施加压力。
2. 同时按住“Zero”和“Span”键至少 3 秒。
3. 彩色显示单元上显示“Done”时, 表示已接受所施加压力用于调零。

设置量程下限 (压力或换算变量)

1. 长按“Zero”键至少 3 秒。
2. 使用按键 (“Zero”键 = “编辑” / “Span”键 = “设置”) 在仪表上施加或输入所需压力量程下限值。

3. 彩色显示单元上显示“Done”时，表示已接受所施加压力或输入压力作为量程下限。

设置量程上限（压力或换算变量）

1. 长按“Span”键至少 3 秒。
2. 使用按键（“Zero”键 = “编辑” / “Span”键 = “设置”）在仪表上施加或输入所需压力力量程上限值。
3. 彩色显示单元上显示“Done”时，表示已接受所施加压力或输入压力作为量程上限。
4. 彩色显示单元上未显示“Done”？
 - ↳ 施加的压力量程上限值还未被接受。
如果选择**表格**选项，则无法进行湿标。

检查设置（压力或换算变量）

1. 短按“Zero”键（约 1 秒），显示量程下限值。
2. 短按“Span”键（约 1 秒），显示量程上限值。
3. 同时短按“Zero”和“Span”键（约 1 秒），显示标定偏置量。

复位仪表

- ▶ 同时按住“Zero”和“Span”至少 12 秒。

旋转彩色显示单元

如需开启此功能：

1. 连续短按 **Span**-键 3 次。
2. 15 秒内按住 **Span**-键至少 3 秒。

重置用户密码

如需开启此功能：

1. 连续短按 **Zero** 键 3 次。
2. 15 秒内再次按下 **Zero** 键。

7.3.2 通过调试向导调试仪表

FieldCare、DeviceCare¹⁾自带**调试**向导向导，引导用户完成初始设备调试。

1. 将设备连接至 FieldCare 或 DeviceCare。
2. 在 FieldCare 或 DeviceCare 中打开设备。
 - ↳ 显示设备概览页面（主界面）：
3. 在**操作向导**菜单中点击**调试**向导，启动调试向导。
4. 正确输入各个参数值，或正确选择选项。数值直接传输至设备中。
5. 单击“Next”，进入下一个界面。

1) 登陆网站 www.software-products.endress.com 下载 DeviceCare。完成用户注册后即可下载软件。

6. 完成所有数值输入和选项选择后，单击“End”，关闭**调试**向导。

i 如果在尚未完成所有参数输入的条件下退出**调试**向导，设备状态可能无法确定。此时，建议执行复位，恢复出厂缺省设置。

实例：通过电流输出输出压力值

i 自动转换压力和温度单位。不转换其他单位。

以下实例中，仪表测量罐体中的压力值，并通过电流输出输出压力值。最大压力 450 mbar (6.75 psi) 对应 20 mA 电流。最小压力 50 mbar (0.75 psi) 对应 4 mA 电流。

前提条件：

- 测量变量与压力成正比
- 仪表的实际安装方向可能导致压力测量值漂移（空罐或非满罐测量值非零）。如需要，执行位置调整。
- 必须在**分配 PV** 参数中设置**压力**选项（出厂设置）。

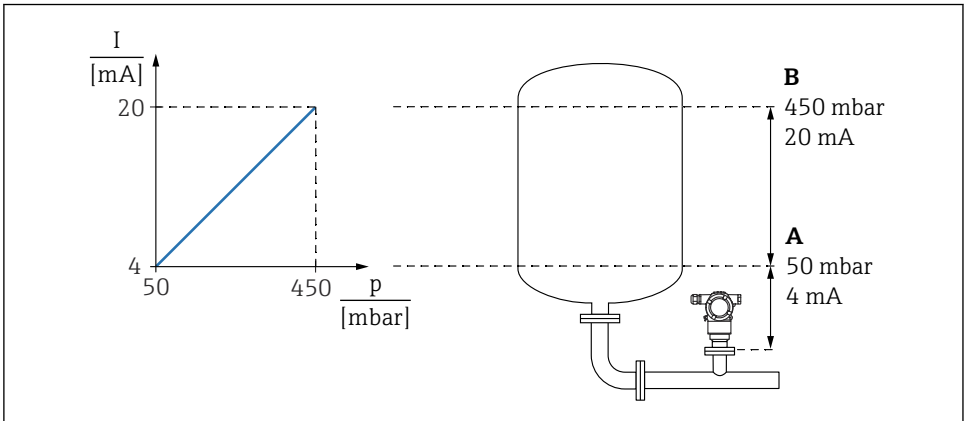

A0055334

A LRV 输出值

B URV 输出值

调整步骤：

1. 在**LRV 输出值** 参数中输入 4 mA 电流对应的压力值（50 mbar (0.75 psi)）。
2. 在**URV 输出值** 参数中输入 20 mA 电流对应的压力值（450 mbar (6.75 psi)）。

结果：量程设置为 4...20 mA。

7.3.3 不通过调试向导调试仪表

实例：罐体体积测量调试

i 自动转换压力和温度单位。不转换其他单位。

以下实例中，仪表测量罐体中的体积（单位：l）。最大体积为 1000 l (264 gal)，对应压力为 450 mbar (6.75 psi)。

最小体积为 0 l，对应压力为 50 mbar (0.75 psi)。

前提条件：

- 测量变量与压力成正比
- 仪表的实际安装方向可能导致压力测量值漂移（空罐或非满罐测量值非零）。如需要，执行位置调整

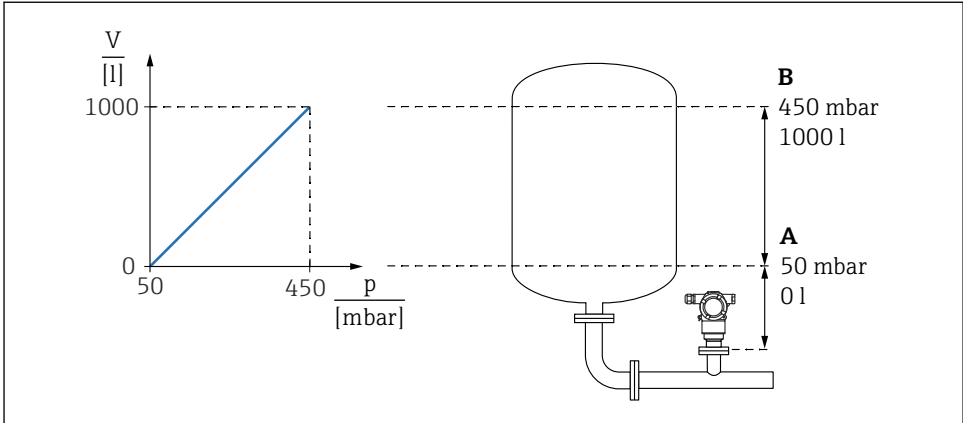

A0055335

A “压力值 1” 参数和“规模变量值 1” 参数

B “压力值 2” 参数和“规模变量值 2” 参数



调试软件相同页面的“Pressure”栏上显示当前压力值。

1. 在**压力值 1** 参数中输入量程下限标定点的压力值：50 mbar (0.75 psi)
 - ↳ 菜单路径：应用 → 传感器 → 规模变量 → 压力值 1
2. 在**规模变量值 1** 参数中输入量程下限标定点的体积值：0 l (0 gal)
 - ↳ 菜单路径：应用 → 传感器 → 规模变量 → 规模变量值 1
3. 在**压力值 2** 参数中输入量程上限标定点的压力值：450 mbar (6.75 psi)
 - ↳ 菜单路径：应用 → 传感器 → 规模变量 → 压力值 2
4. 在**规模变量值 2** 参数中输入量程上限标定点的体积值：1000 l (264 gal)
 - ↳ 菜单路径：应用 → 传感器 → 规模变量 → 规模变量值 2

结果：量程设置为 0 ... 1000 l (0 ... 264 gal)。只需设置**规模变量值 1** 参数和**规模变量值 2** 参数。设置不影响电流输出。



71764419

www.addresses.endress.com
