

Upute za rad Field Xpert SMT50

Univerzalno tabletno računalo visokih performansi
za konfiguraciju uređaja



Povijest izmjena

Verzija proizvoda	Upute za uporabu	Promjene
1,05.xx	BA02053S/04/EN/ 01.20	Početna verzija
1,05.xx	BA02053S/04/EN/ 02.21	Ispravke
1,06.xx	BA02053S/04/EN/ 03.22	<ul style="list-style-type: none"> ▪ Snimke zaslona na engleskom iz ove verzije ▪ Odjeljak 5.3: Usluga ažuriranja softvera ▪ Odjeljak 8.5 " Fieldgate PAM SFG600 putem PROFINET" uklonjen ▪ Odjeljak 9.1: Održavanje baterije ▪ Dodatak: Zaštita mobilnih uređaja
1,07.xx	BA02053S/04/EN/ 04.22	<ul style="list-style-type: none"> ▪ Odjeljak 1.2.3: Ažurirano objašnjenje simbola ▪ Odjeljak 1.3: Korišteni akronimi ▪ Odjeljak 8: Prilagođene snimke zaslona ▪ Odjeljak 8.3.6: Bluetooth (novo)
1,08.xx	BA02053S/04/EN/ 05.23	<ul style="list-style-type: none"> ▪ Odjeljak 1.2.3 Ažurirani "Field Xpert simboli" ▪ Odjeljak 1.4: Revidirano ▪ Odjeljak 3.1: Revidirane brojke ▪ Odjeljak 5.3: Revidirano ▪ Odjeljak 8.8 Uklonjeno "Aplikacija skener"

Sadržaji

1	Informacije o dokumentu	4	8.3	Informacije i postavke softvera	28
1.1	Funkcija dokumenta	4	8.4	Dodatne informacije o softveru	34
1.2	Simboli	4	8.5	Automatsko ažuriranje DTM-a	37
1.3	Upotrijebljeni akronimi	6	8.6	Netilion knjižnica	38
1.4	Dokumentacija	7	8.7	Prijenos izvješća o potvrđivanju rada srca u Netilion knjižnicu	42
1.5	Registrirani zaštitni znak	7	8.8	RFID	44
2	Osnovne sigurnosne informacije	7	9	Održavanje	45
2.1	Zahtjevi za osoblje	8	9.1	Baterija	45
2.2	Namjena	8	10	Popravlak	46
2.3	Sigurnost na radnom mjestu	8	10.1	Opće informacije	46
2.4	Sigurnost rada	8	10.2	Rezervni dijelovi	47
2.5	Sigurnost proizvoda	9	10.3	Povrat	47
2.6	IT sigurnost	9	10.4	Odlaganje	47
3	Opis proizvoda	9	11	Dodatna oprema	47
3.1	Dizajn proizvoda	12	12	Tehnički podaci	48
3.2	Područje primjene	12	13	Dodatak	48
3.3	Model licence	12	13.1	Zaštita mobilnih uređaja	48
4	Preuzimanje robe i identifikiranje proizvoda	14			
4.1	Preuzimanje robe	14			
4.2	Identifikiranje proizvoda	14			
4.3	Skladištenje i transport	15			
5	Ugradnja	15			
5.1	Potrebe sustava	15			
5.2	Instaliranje softvera	15			
5.3	Ažuriranje softvera	16			
5.4	Uklanjanje softvera	16			
6	Rad	16			
6.1	Isključivanje tablet računala	17			
6.2	Isključivanje tablet računala	17			
6.3	Sigurnosni zaslon	17			
7	Puštanje u pogon	18			
7.1	Umetanje baterije	18			
7.2	Punjenje baterije	19			
7.3	Uključivanje tablet računala	19			
7.4	Spajanje AC adaptera	19			
8	Rad	19			
8.1	Kako početi	20			
8.2	Uspostavljanje veze s uređajem	20			

1 Informacije o dokumentu

1.1 Funkcija dokumenta

Ove Upute za uporabu sadrže sve potrebne informacije potrebne u raznim fazama vijeka trajanja uređaja: od identifikacije proizvoda, preuzimanja i skladištenja, preko ugradnje, priključivanja, rukovanja i puštanja u pogon do uklanjanja smetnji, održavanja i zbrinjavanja.

1.2 Simboli

1.2.1 Simboli sigurnosti

⚠ OPASNOST

Ovaj simbol vas upozorava na opasnu situaciju. Ako se ova situacija ne izbjegne, to će rezultirati ozbiljnim ili smrtonosnim ozljedama.

⚠ UPOZORENJE

Ovaj simbol upozorava vas na potencijalno opasnu situaciju. Ako se ova situacija ne izbjegne, može doći do ozbiljnih ili smrtonosnih ozljeda.









⚠ OPREZ





Ovaj simbol upozorava vas na potencijalno opasnu situaciju. Ako se ova situacija ne izbjegne, može doći do lakših ili umjerenih ozljeda.

NAPOMENA















Ovaj simbol upozorava vas na potencijalno štetnu situaciju. Ako je ne izbjegnute, to bi moglo rezultirati oštećenjem proizvoda ili nečega u njegovoj blizini.





1.2.2 Simboli za određene vrste informacija

Simbol	Značenje
	Dozvoljeno Označava postupke, procese ili radnje koje su dozvoljene.
	Preporučeno Označava postupke, procese ili radnje koje su preporučene.
	Zabranjeno Označava postupke, procese ili radnje koje su zabranjene.
	Savjet Označava dodatne informacije.
	Referenca na dokumentaciju
	Referenca na stranicu
	Referenca na sliku
	Treba poštivati obavijest ili pojedinačni korak

Simbol	Značenje
	Koraci radova
	Rezultat koraka rada
	Pomoć u slučaju problema
	Vizualna provjera

1.2.3 Field Xpert simboli

Simbol	Značenje
	Uključite i isključite tablet.
	Gumb Windows
	Bežična komunikacija (WLAN, WWAN, GPS, Bluetooth)
	Baterija
	Otvorite Izvanmrežnu dinamičnu instaliranu osnovnu analizu (DIBA)  Ova je funkcija dostupna samo za for Endress+Hauser uslugu.
	Otvorite početni zaslon softvera za konfiguraciju uređaja.
	Povratak na zadnju otvorenu stranicu.
	Informacije i postavke softvera.
	Dodatne informacije o softveru.
	Sakrij program.
	Omogući puni prikaz.
	Onemogući puni prikaz.
	Zatvori program.
	Pomicanje prema gore

Simbol	Značenje
	Pomicanje prema dolje
	Ažuriranje
	Proširite informacije.
	Sažmite informacije.
	Priključite se automatski
	Priključite se na čarobnjaka (ručni priključak)
	Povežite se sa WLAN ili Bluetooth uređajima tvrtke Endress+Hauser
	RFID
	Cloud
	Omiljeni
	Tipkovnica
	Kamera
	Veza za Netilion knjižnicu
	Priložite fotografije i PDF na aktivu u Netilion knjižnici
	Pokretanje
	Smeće

1.3 Upotrijebljeni akronimi

Akronimi	Objašnjenje
DFS	Odabir dinamičke frekvencije
DTM	Device Type Manager (Upravljanje tipom uređaja)
FCC	Federalna komisija za komunikacije

Akronimi	Objašnjenje
HF	Visoka frekvencija [RF = radijska frekvencija]
MSD	Opis strukture izbornika
SD	Sigurna digitalna
WWAN	Bežična mreža širokog područja

1.4 Dokumentacija



Za pregled opsega priložene tehničke dokumentacije, pogledajte sljedeće:

- *Device Viewer* (www.endress.com/deviceviewer): unesite serijski broj s natpisne pločice s oznakom tipa
- *Aplikacija Endress+Hauser Operations*: unesite serijski broj s natpisne pločice s oznakom tipa ili skenirajte kod matrice na natpisnoj pločici.

Field Xpert SMT50

- Tehničke informacije TI01555S
- Upute za uporabu BA02053S

1.5 Registrirani zaštitni znak

Windows 10 IoT Enterprise® je registrirani zaštitni znak tvrtke Microsoft Corporation, Redmond, Vašington, SAD.

Intel® Core™ je registrirani zaštitni znak tvrtke Intel Corporation, Santa Klara, SAD.

Durabook je registrirani zaštitni znak tvrtke Twinhead International Corp., Tajvan.

FOUNDATION™ Fieldbus je zaštitni znak tvrtke FieldComm Group, Ostin, Teksas 78759, SAD.

HART®, WirelessHART® je registrirani zaštitni znak tvrtke FieldComm Group, Ostin, Teksas 78759, SAD.

PROFIBUS® je registrirani zaštitni znak korisničke organizacije PROFIBUS, Karlsruhe/Njemačka.

Modbus je registrirani zaštitni znak tvrtke Modicon, Incorporated.

IO-Link® je registrirani zaštitni znak c/o korisničke organizacije PROFIBUS IO-Link Community, (PNO) Karlsruhe/Njemačka - www.io-link.com

Svi drugi nazivi robnih marki i proizvoda su zaštitni znakovi ili registrirani zaštitni znaci tih tvrtki i organizacija.

2 Osnovne sigurnosne informacije



Upute za uporabu isporučene s uređajem koje sadrže sigurnosne upute proizvođača tablet računala se moraju poštivati.

2.1 Zahtjevi za osoblje

Osoblje koje će provoditi ugradnju, puštanje u pogon, dijagnostiku i održavanje mora ispunjavati sljedeće uvjete:

- ▶ Školovano stručno osoblje: mora raspolagati s kvalifikacijom, koja odgovara toj funkciji i zadacima.
- ▶ mora biti ovlašteno od strane vlasnika sustava/operatera.
- ▶ mora biti upoznato s nacionalnim propisima.
- ▶ prije početka rada: moraju pročitati i razumjeti upute u priručniku i dodatnu dokumentaciju kao i certifikate (ovisne o primjeni).
- ▶ slijediti upute i ispuniti osnovne uvjete.

Osoblje mora za svoj rad ispuniti sljedeće uvjete:

- ▶ Operator postrojenja mora ovlastiti i uputiti osoblje na potrebe zadatka.
- ▶ Slijediti upute ovog priručnika.

2.2 Namjena

Tabletno računalo za konfiguraciju uređaja vam omogućuje mobilno upravljanje postrojenjem. Pogodan je za puštanje u rad i održavanje osoblja za upravljanje terenskim instrumentima s digitalnim komunikacijskim sučeljem i za bilježenje napretka. Ovaj tabletno računalo je dizajnirano kao cjelovito rješenje i jednostavan je za korištenje, alat s mogućnošću dodira koji se može koristiti za upravljanje terenskim instrumentima tijekom cijelog životnog ciklusa. Ono pruža opsežne, unaprijed instalirane upravljačke biblioteke i nudi pristup "industrijskom internetu stvari", kao i informacijama i dokumentaciji tijekom cijelog životnog ciklusa uređaja. Tablet računalo nudi suvremeno softversko korisničko sučelje i mogućnost mrežnih ažuriranja temeljenih na sigurnom Microsoft Windows 10 multifunkcionalnom okruženju.

2.3 Sigurnost na radnom mjestu

Prilikom rada na i s uređajem:

- ▶ Nosite potrebnu osobnu zaštitnu opremu prema nacionalnim propisima.

2.4 Sigurnost rada

Oštećenja na uređaju!

- ▶ Uređaj se pušta u pogon samo ako je u tehnički besprijekornom i sigurnom stanju.
- ▶ Rukvoatelj je odgovoran za rad uređaja bez smetnji.

Promjene na uređaju

Neovlaštene izmjene na uređaju nisu dopuštene i mogu dovesti do nepredvidivih opasnosti!

- ▶ Ako su ipak potrebne izmjene, obratite se proizvođaču.

Popravak

Kako bi sigurnost i pouzdanost rada bile stalno omogućene:

- ▶ Popravke na uređaju izvodite samo ako su izričito dopušteni.
- ▶ Uvažavajte nacionalne propise koji se odnose na popravke električnih uređaja.
- ▶ Koristite samo originalne rezervne dijelove i pribor.

2.5 Sigurnost proizvoda

Proizvod je konstruiran tako da je siguran za rad prema najnovijem stanju tehnike, provjeren je te je napustio tvornicu u besprijekornom stanju što se tiče tehničke sigurnosti.

Proizvod ispunjava opće sigurnosne zahtjeve i zakonske zahtjeve. Uz to je usklađen s EZ smjernicama, koje su navedene u EZ izjavi o suglasnosti specifičnoj za uređaj. Proizvođač to potvrđuje stavljanjem oznake CE na uređaj.

2.6 IT sigurnost

Naše jamstvo vrijedi samo ako je proizvod instaliran i korišten kako je opisano u uputama za uporabu. Proizvod je opremljen sigurnosnim mehanizmima koji ga štite od bilo kakvih nenamjernih promjena postavki.

Mjere sigurnosti IT-a, koje pružaju dodatnu zaštitu za proizvod i pripadajući prijenos podataka, moraju provoditi sami operatori u skladu sa svojim sigurnosnim standardima.

3 Opis proizvoda

Uz ultra-kompaktan oblik, tablet računalo zadovoljava i najzahtjevnije zahtjeve, kao što su zaštita od prodiranja (IP65) i otpornost na udarce (MIL-STD 810G). Dodatni zaštitnik zaslona pruža potpunu zaštitu u teškim radnim okruženjima. Dobre ergonomske značajke tablet računala također štite zdravlje radnika, održavajući fizičku napetost na minimumu.

Tablet računalo osigurava brz i nesmetan pristup podacima uz sve veću popularnost 4G/LTE povezivosti. Međutim, u situacijama u kojima nije dostupan barem WLAN, opcionalna priključna stanica s ethernet sučeljem daje tablet računalo potrebnu fleksibilnost za povezivanje s postojećom mrežnom infrastrukturom. Osim toga, podržani su i najnoviji Bluetooth standardi.

Nakon uporabe na terenu, tablet računalo se može koristiti kao uredsko računalo s opsijskom uredskom stanicom za spajanje, što omogućuje da se tablet nevidljivo integrira u uredske i poslovne mreže.

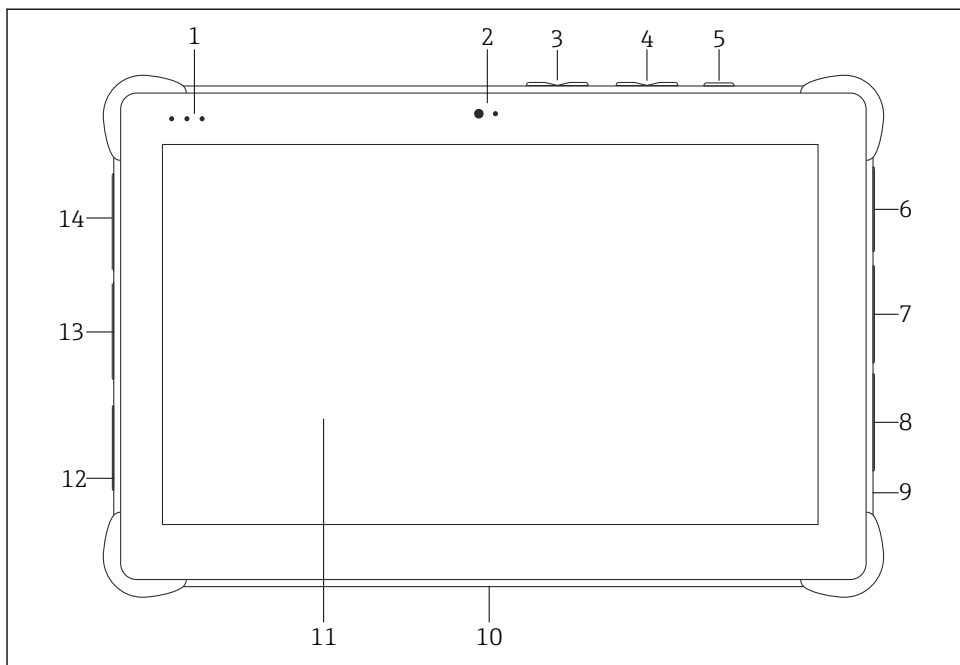

1 Pogled s prednje strane tablet računala

- 1 LED dioda za status: (napajanje/indikator punjenja/WLAN)
- 2 Prednja kamera
- 3 Programabilni gumbi P1/P2
- 4 Gumbi za glasnoću
- 5 Gumb za uključivanje/isključivanje
- 6 USB 2,0
- 7 DB-9 serijski COM 2: RS-485 fiksirani (Igla: D+/Igla2: D-/Igla5: GND)
- 8 DB-9 serijski COM 1: RS-232 fiksirani (standardi)
- 9 Utor za Kensington bravu
- 10 Priključak za priključnu stanicu
- 11 Corning® Gorilla® staklo
- 12 LAN/DC utičnica
- 13 USB 3,0/USB 2,0
- 14 Izlaz za zvuk od 3,5mm/USB vip C/mini HDMI

Komponenta	Opis
Programabilni gumbi	Idite na korisnički definirani program
Prednja kamera	Za video snimke (npr. na videokonferencijama)
DC utičnica	Za priključivanje adaptera napajanja
Priključak za priključnu stanicu	Za priključivanje tablet računala na priključnu stanicu
Utor za Kensington bravu	Za priključivanje sigurnosne brave koju podržava Kensington

Komponenta	Opis
Gumbi za glasnoću	Za podešavanje glasnoće
Gumb za uključivanje/isključivanje	Za uključivanje ili isključivanje tablet računala

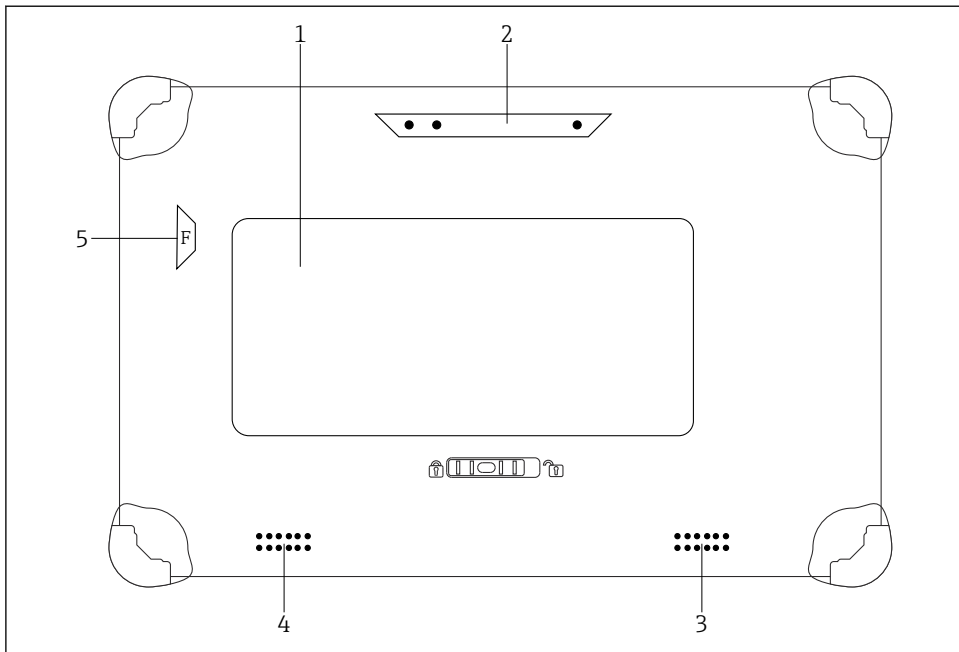

2 Stražnji prikaz tablet računala

- 1 Zamjenjiva baterija (utor za SIM i SD karticu nalazi se ispod baterije)
- 2 Stražnja kamera
- 3 Zvučnik, lijeva strana
- 4 Zvučnik, desna strana
- 5 Gumb F: Torch

Komponenta	Opis
Blic kamere	Za dodatno osvjetljenje u slabom svjetlu - pritisnite gumb F.
Kamera	Za snimanje fotografija.
Odjeljak za bateriju	Sadrži bateriju.
Gumb za otključavanje odjeljka za baterije	Pritisnite gumb i držite ga kako biste otključali odjeljak za bateriju.
Zvučnik	Za zvuk

Komponenta	Opis
Utor za SIM karticu	Za umetanje SIM kartice za WWAN (LTE+GPS).
Utor za memorijsku karticu	Za umetanje Micro SD memorijskih kartica i SD, SDXC, SDHC memorijskih kartica pomoću adaptera.

3.1 Dizajn proizvoda

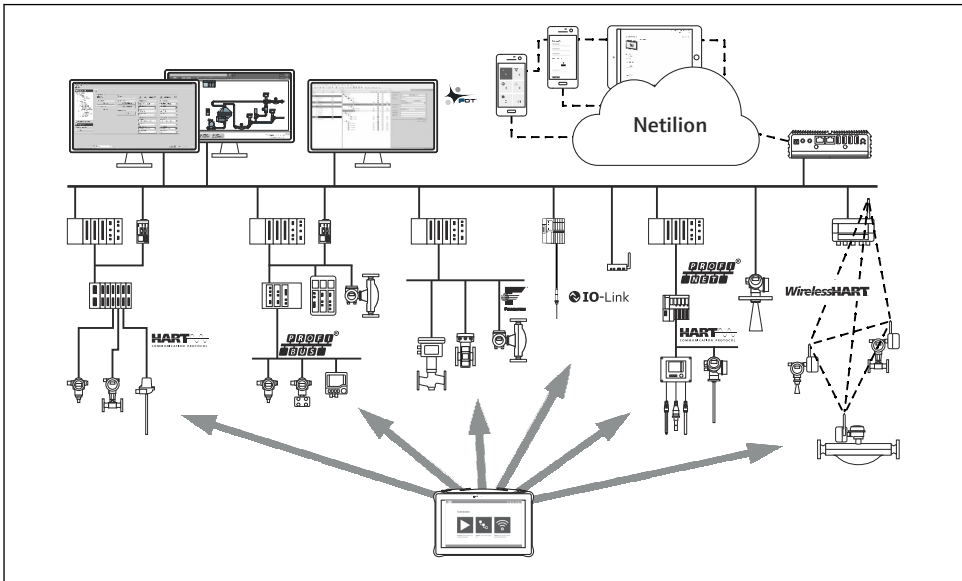

A0053038

3 Arhitektura mreže

3.2 Područje primjene

Tabletno računalo za konfiguraciju uređaja vam omogućuje mobilno upravljanje postrojenjem. Pogodan je za puštanje u rad i održavanje osoblja za upravljanje terenskim instrumentima s digitalnim komunikacijskim sučeljem i za bilježenje napretka. Ovaj tablet računalo je dizajnirano kao cjelovito rješenje i jednostavan je za korištenje, alat s mogućnošću dodira koji se može koristiti za upravljanje terenskim instrumentima tijekom cijelog životnog ciklusa. Pruža unaprijed instalirane biblioteke upravljačkih programa i nudi pristup "industrijskom internetu stvari", kao i informacijama i dokumentaciji tijekom cijelog životnog ciklusa uređaja. Tablet računalo nudi suvremeno softversko korisničko sučelje i mogućnost mrežnih ažuriranja temeljenih na sigurnom Microsoft Windows 10 multifunkcionalnom okruženju.

3.3 Model licence

Softver za konfiguraciju uređaja već je instaliran na tablet računalo nakon isporuke.

Da biste koristili softver koji je određen, softver mora biti aktiviran. Korisnički račun potreban je u portalu softvera Endress+Hauser u tu svrhu. Ovaj će račun možda prvo morati biti kreiran putem funkcije "Create Account".

Aktiviranje programskog paketa za konfiguraciju uređaja

1. Dvapat kliknite **Field Xpert** na početnom zaslonu.

↳ Otvara se stranica licenciranja softvera.

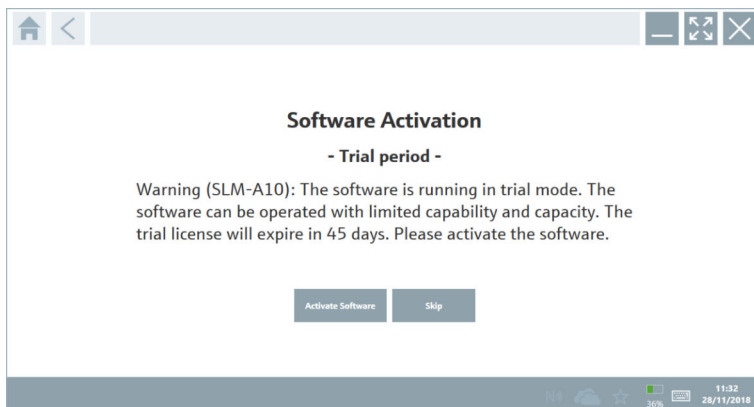

2. Kliknite na **Activate Software**.

↳ Otvara se dijaloški okvir u koji možete unijeti podatke o softverskom portalu.

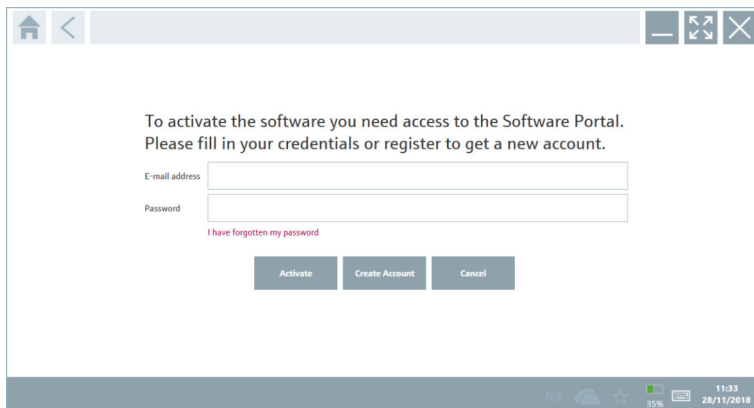

3. Unesite **E-mail address** i **Password** kliknite **Activate**.

↳ Otvara se dijaloški okvir s porukom "The application has been activated successfully".

4. Kliknite na **Show license**.

↳ Otvara se dijaloški okvir s informacijama o licenciranju.

5. Kliknite na **Close**.

Otvara se početni zaslon softvera za konfiguraciju uređaja.

4 Preuzimanje robe i identificiranje proizvoda

4.1 Preuzimanje robe

Vizualna provjera

- Provjerite jesu li na pakovanju vidljiva oštećenja nastala tijekom transporta
- Pažljivo otvorite pakovanje
- Provjerite ima li vidljivih oštećenja na sadržaju
- Provjerite da je narudžba potpuna i da ništa ne nedostaje
- Zadržite sve popratne dokumente



Uređaj se ne smije puštati u rad ako se utvrdi da je sadržaj oštećen. U tom slučaju, obratite se svom Endress+Hauser prodajnom centru: www.addresses.endress.com

Vratite uređaj Endress+Hauser u originalnom pakovanju gdje je to moguće.

Opseg isporuke

- Field Xpert SMT50 tabletno računalo
- Punjač izmjenične struje s priključnim kabelom uređaja po narudžbi
- Softver i sučelja / modem po narudžbi
- Upute za uporabu s sigurnosnim uputama od tvrtke Bressner

4.2 Identificiranje proizvoda

4.2.1 Natpisna pločica

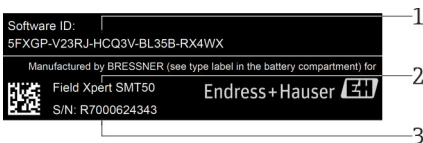

- 1 ID proizvoda Endress+Hauser software
- 2 Ime proizvoda Endress+Hauser
- 3 Serijski broj Endress+Hauser

4.2.2 Adresa proizvođača

Hardver

Bressner Technology GmbH

Industriestrasse 51D

82194 Groebenzell

Germany

www.bressner.de

Softver

Endress+Hauser Process Solutions AG

Christoph Merian-Ring 12

4153 Reinach

Švicarska

www.endress.com

4.3 Skladištenje i transport



Prilikom transporta proizvoda uvijek koristite originalno pakovanje.

4.3.1 Temperatura skladišta

-20 do 60 °C (-4 do 140 °F)

5 Ugradnja

5.1 Potrebe sustava



Softver je već instaliran na tablet računalu nakon isporuke.

5.2 Instaliranje softvera

Softver za konfiguraciju uređaja već je instaliran na tablet računalu nakon isporuke. Softver za konfiguriranje uređaja mora biti aktiviran.



Model licenciranja → 📄 12

5.3 Ažuriranje softvera

Usluga ažuriranja softvera

Uključivo razdoblje održavanja počinje stvaranjem licence i završava automatski nakon jedne godine (datum reference).

Ažuriranja softvera također se mogu instalirati kasnije ako je izdanje softvera objavljeno unutar valjanog razdoblja aktivnog održavanja.

1. Kliknite ikonu  na početnoj stranici softvera za konfiguraciju uređaja.
 - ↳ Otvara se dijaloški okvir s informacijama o licenciranju.
2. Kliknite na karticu **Update**.
 - ↳ Otvara se dijaloški okvir s informacijama o ažuriranju.

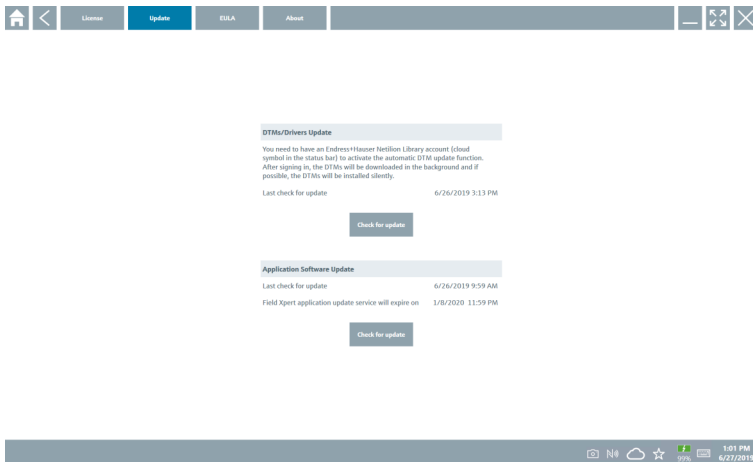

3. Kliknite na **Check for updates**.
 - ↳ Softver za konfiguraciju uređaja traži ažuriranja.

5.4 Uklanjanje softvera

 Softver za konfiguriranje uređaja možda neće biti deinstaliran.

6 Rad

Izbjegavajte oštećenja kućišta i dijelova:

- ▶ Uređaj uvijek postavite na stabilnu površinu.
- ▶ Nemojte pokrivati otvor za ventilaciju ili ga blokirati drugim objektima.
- ▶ Držite uređaj dalje od tekućina.
- ▶ Ne izlažite uređaj izravnoj sunčevoj svjetlosti ili vrlo prašnjavim uvjetima.

- ▶ Ne izlažite uređaj višku topline ili vlage.

6.1 Isključivanje tablet računala

 Proverite jeste li ispravno ugasili tablet računalo jer je to jedini način da izbjegnute gubitak nespremljenih podataka.

- ▶ Dodirnite **ikonu Windows** →  → **Isključi**.

Tablet računalo se isključuje.

 Nemojte odspajati izvor napajanja dok se tablet računalo ne isključi u potpunosti.

6.2 Isključivanje tablet računala

- ▶ Pritisnite i držite gumb  dok LED lampica napajanja treperi.

Tablet računalo je u stanju mirovanja.

6.3 Sigurnosni zaslon

1. Pritisnite kombinaciju gumba Ctrl+Alt+Del
 - ↳ Pojavljuje se zaslon zaštite sustava Windows

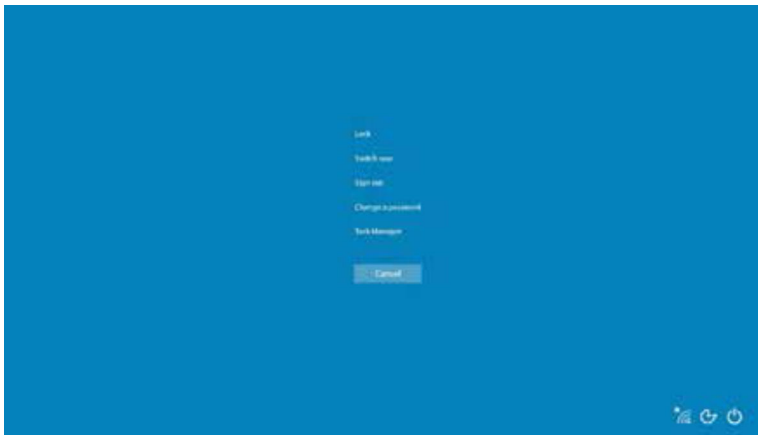

2. Odaberite radnju.

Moguće radnje:

- Zaključaj uređaj
- Promijeni na drugog korisnika
- Odjavi se
- Promijeni zaporku
- Otvori upravitelj zadataka
- Isključi ili ponovno pokreni uređaj

7 Puštanje u pogon

Tablet računalo može se napajati putem AC adaptera ili litij-ionske baterije.

7.1 Umetanje baterije

1.

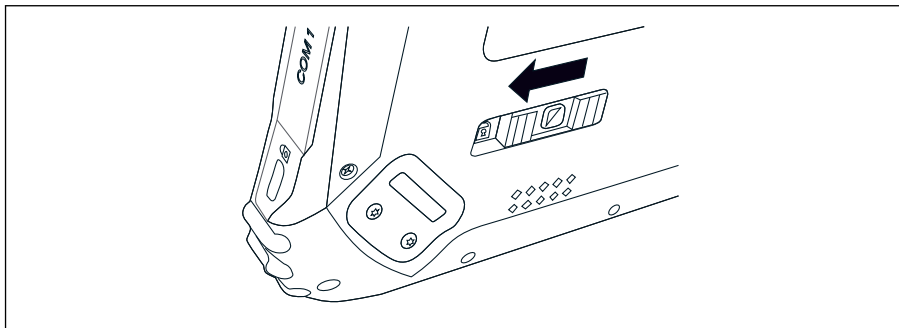

Otpustite bravu na poklopcu baterije tako što ćete pritisnuti klizač na stražnjoj strani tableta ulijevo.

2.

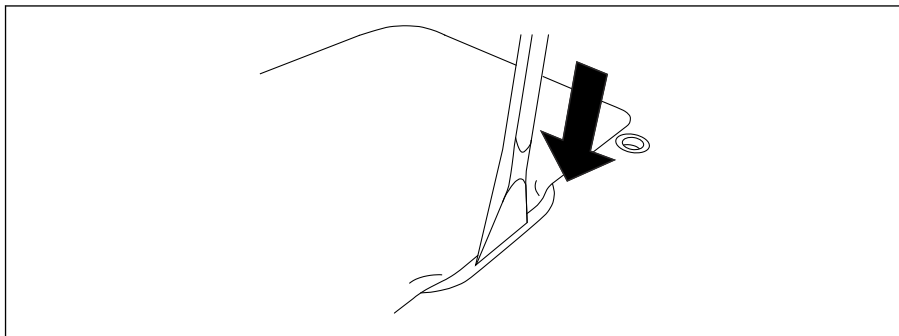

Uzmite dostavljenu plastičnu polugu i pomoću nje otvorite poklopac baterije.

3.

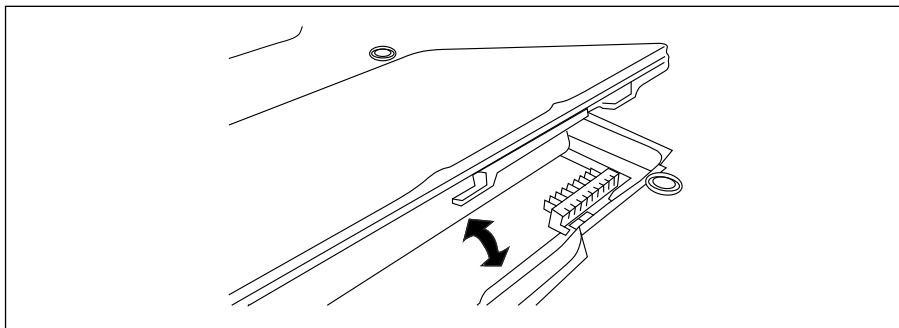

Umetnite bateriju, vratite poklopac baterije i zatvorite bravu pritiskom na klizač udesno.

Baterija je umetnuta.

7.2 Punjenje baterije



Zbog sigurnosnih propisa o transportu, litij-ionska baterija nije potpuno napunjena kada se kupi.

1. Baterija se mora umetnuti.
Spojite AC adapter na DC utičnicu tablet računala.
2. Spojite AC adapter na kabel za napajanje.
3. Spojite kabel napajanja u zidnu utičnicu.

7.3 Uključivanje tablet računala

- ▶ Pritisnite i držite gumb  dok se LED lampica napajanja ne upali.

Tablet računalo se pokreće.

7.4 Spajanje AC adaptera

AC adapter napaja tablet računalo i puni bateriju.



Kada koristite AC adapter:

Uređaj postavite dovoljno blizu utičnice da strujni kabel i dalje može doći do utičnice.

Upravlajte uređajem samo s tipom izvora napajanja koji je naveden na natpisnoj pločici uređaja.

Isključite AC adapter iz utičnice ako uređaj nećete koristiti dulje vrijeme.

1. Spojite AC adapter na DC utičnicu tablet računala.
2. Spojite AC adapter na kabel za napajanje.
3. Spojite kabel napajanja u zidnu utičnicu.



The tablet PC may only be used with the corresponding AC adapter.

Ako je tablet računalo priključeno na utičnicu i baterija je umetnuta, tablet računalo se napaja preko utičnice.

8 Rad

NAPOMENA

Rad s neprikladnim predmetima.

Oštećenje zaslona.

- ▶ Nemojte koristiti oštre predmete za zaslon.

8.1 Kako početi

-  Korisnik mora prihvatiti uvjete korištenja prilikom prvog pokretanja softvera za konfiguraciju uređaja.

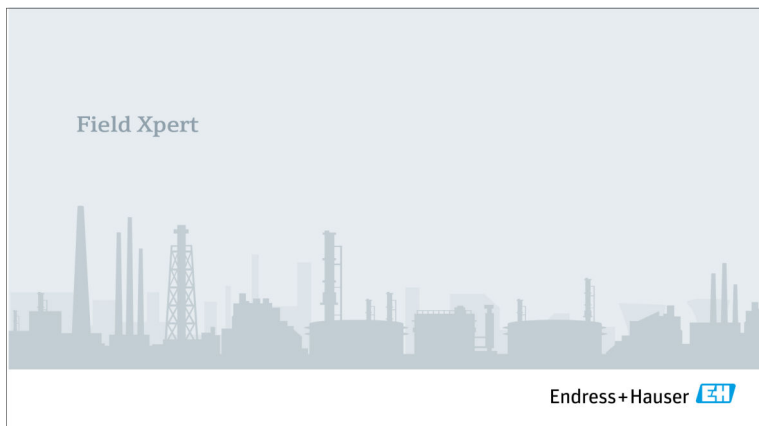

- ▶ Dvaput kliknite **Field Xpert** na početnom zaslonu.
 - ↳ Pokreće se softver za konfiguraciju uređaja.

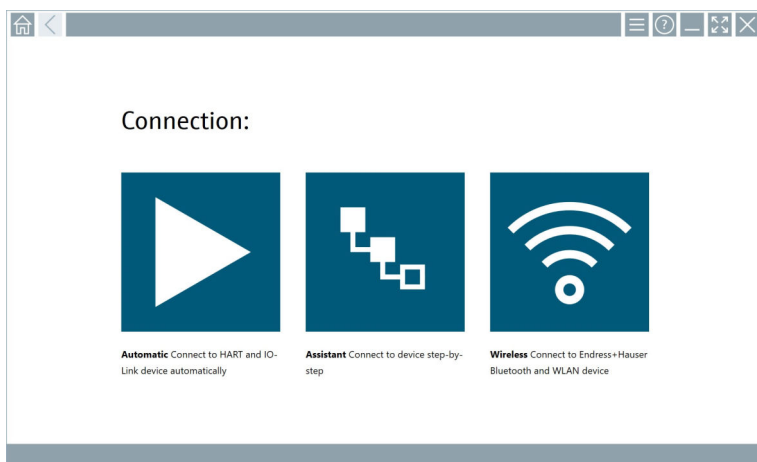

















8.2 Uspostavljanje veze s uređajem



















1. Spojite modem ili pristupnik.
2. Pričekajte dok se modem ili pristupnik ne otkrije.
3. Uspostavite vezu s terenskim uređajem. Dodirnite odgovarajući simbol da biste to učinili.

Veza se može uspostaviti na sljedeće načine:



- Automatski
- Pomoću čarobjaka (ručno)
- Putem bežičnog interneta i Bluetootha

Podržane su sljedeće metode komunikacije Field Xpert:

Communication	Priključivanje uređaja	Sučelje/modem/gateway
HART		Commubox FXA195 (4 do 20 mA)
		
		MACTek Bluetooth modem (4 do 20 mA)
		
		Memograph RSG45 (4 do 20 mA)
		MACTek USB modem (4 do 20 mA)
		
		FieldPort SFP50
		
		Fieldgate SFG250
		Skener spremnika NXA820
	Viator Power Xpress	
	Viator Bluetooth HART sučelje	
WirelessHART		Bežični HART adapter SWA70
		WirelessHART Fieldgate SWG70
PROFIBUS		Softing PROFusb
		Softing PBpro USB

Communication	Priključivanje uređaja	Sučelje/modem/gateway
		FieldPort SFP50
		Fieldgate SFG500
FOUNDATION sabirnica		NI USB
		FieldPort SFP50
		Softing FFusb
Modbus		Serijski broj Modbus-a
Endress+Hauser servisna sučelja		Commubox FXA291 CDI
		Commubox FXA291 IPC, ISS, PCP
		Commubox FXA193 IPC, ISS
		TXU10 V2 CDI
		TXU10 V2 PCP
		TXU10 V1 PCP, CDI
		CDI USB
		CDI TCP/IP
		CDI TCP/IP
		CDI TCP/IP
		CDI TCP/IP
Bluetooth		Bluetooth uređaji Endress+Hauser te određena oprema za razinu i tlak

A0041855

Communication	Priključivanje uređaja	Sučelje/modem/gateway
Wi-Fi	 A0041855	Endress+Hauser Wi-Fi uređaji
IO-Link	 	FieldPort SFP20

"Automatic" veza

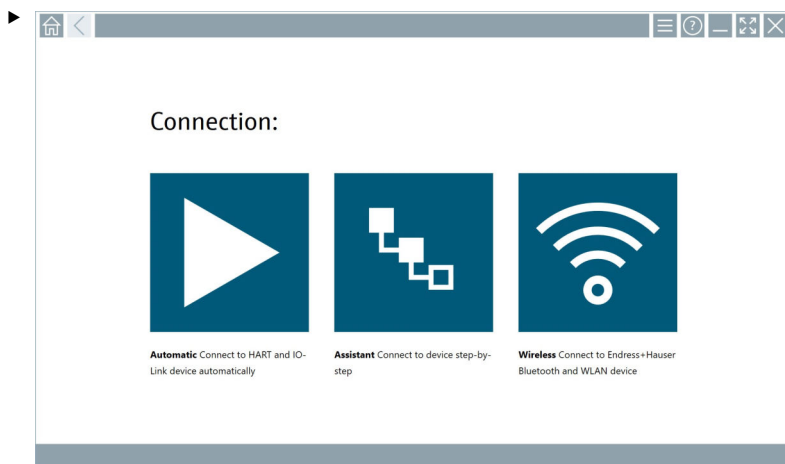

Dodirnite ikonu .

↳ Softver za konfiguriranje uređaja uspostavlja vezu s priključenim uređajem.

"Assistant" veza

1.

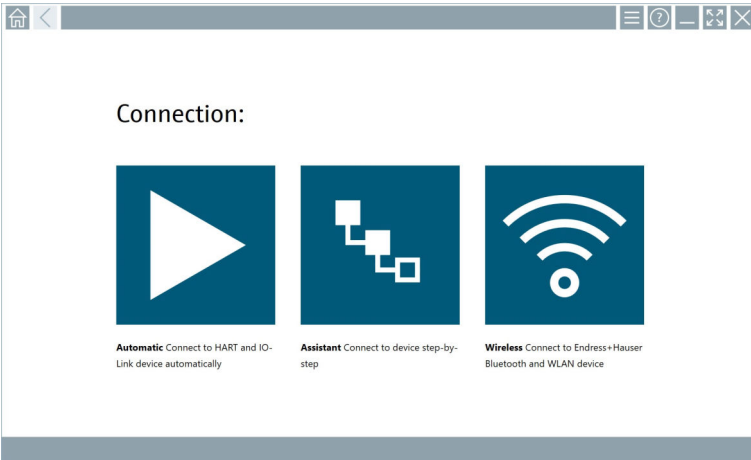

Dodirnite ikonu .

↳ Otvara se pregled svih dostupnih protokola.

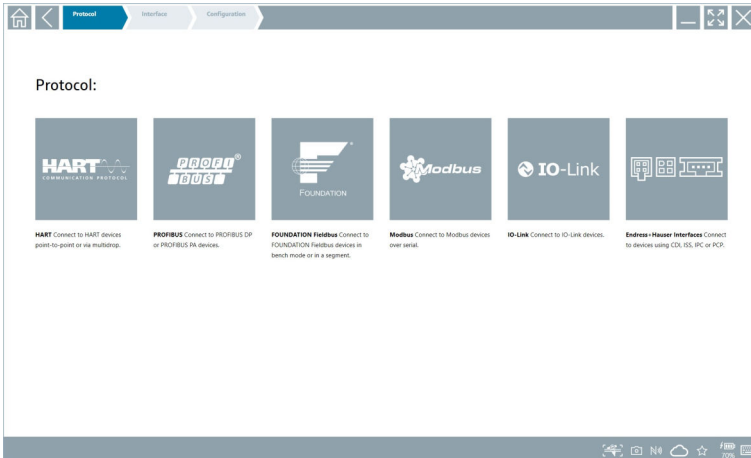

2. Odaberite komunikacijski protokol.

- ↳ Otvara se pregled svih dostupnih modema.

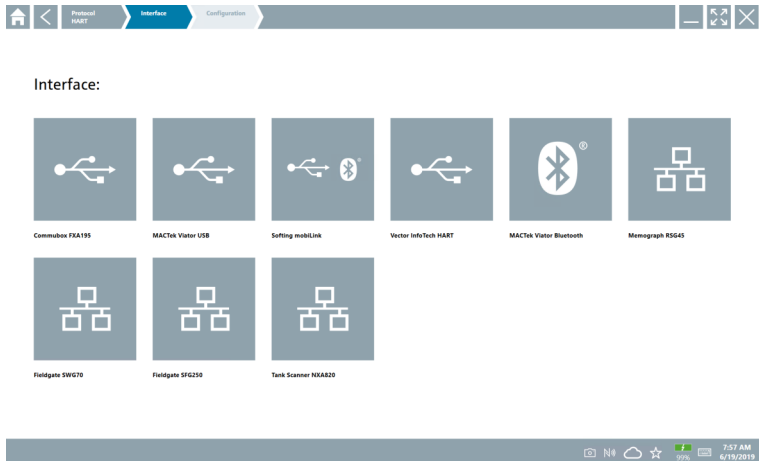

3. Odaberite modem.

- ↳ Uređaj se može konfigurirati.

"Wireless" veza

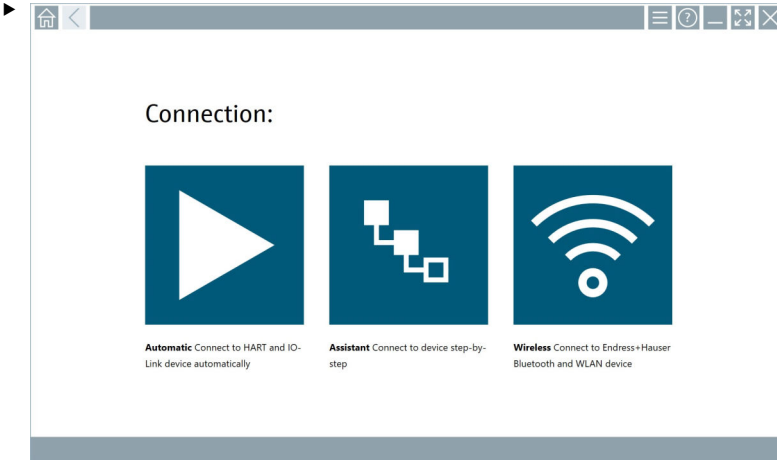

Dodirnite ikonu .

- ↳ Popis uživo prikazuje sve dostupne Endress+Hauser Wi-Fi i Bluetooth uređaje. Ovaj se popis može filtrirati za Wi-Fi i Bluetooth uređaje.

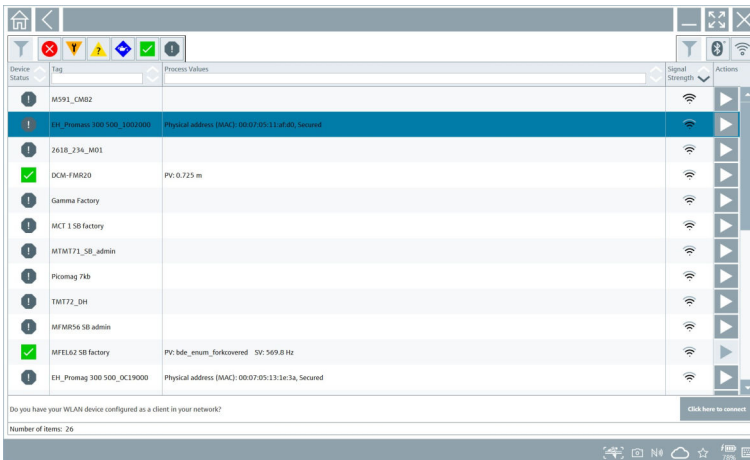

"Bluetooth" veza

1. Dodirnite ikonu  za filtriranje Bluetooth uređaja.

2. Dodirnite ► simbol pored uređaja koji želite konfigurirati.
 - ↳ Pojavit će se dijaloški okvir za prijavu.

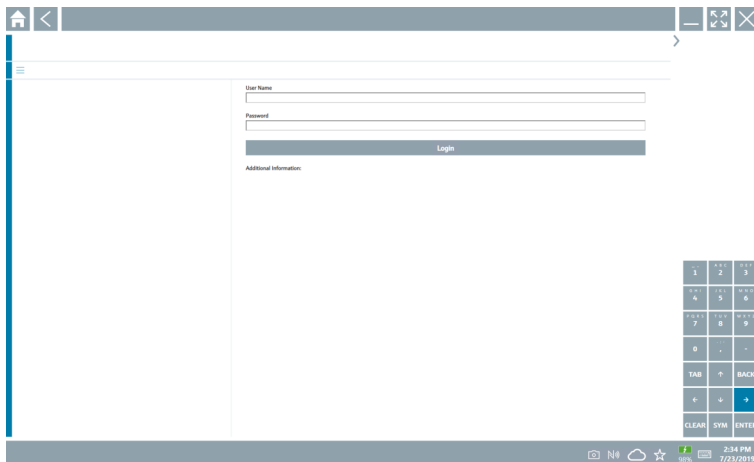

3. Unesite **User Name** (administrator) i **Password** dodirnite **Login**.
 - ↳ Otvara se DTM (zadano) ili MSD.



Početna zaporka odgovara serijskom broju uređaja.

Za dobivanje koda za resetiranje obratite se prodajnom centru tvrtke Endress+Hauser.

"WLAN" veza

1. Dodirnite ikonu 📶 za filtriranje WLAN uređaja.

2. Dodirnite ► simbol pored uređaja koji želite konfigurirati.
 - ↳ Pojavit će se dijaloški okvir povezivanja na WLAN uređaj.

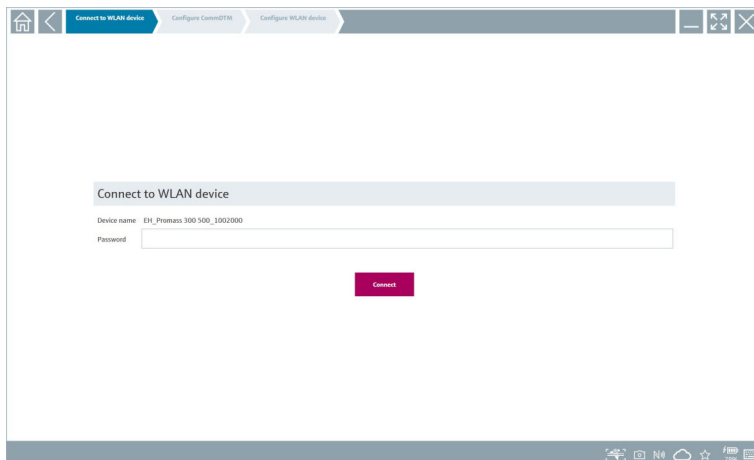

3. Unesite **Password** i dodirnite **Connect**.
 - ↳ Otvara se prozor za povezivanje.
4. Ne mijenjajte IP adresu - ostavite je onakvu kakva jest.
5. Dodirnite ikonu ►.
6. Dodirnite **Vendor specific**.
7. Otvara se DeviceDTM i uređaj se može konfigurirati.

 Početna zaporka odgovara serijskom broju uređaja.

 Dodirnite **Click here to connect** kako biste uspostavili vezu izravno putem IP adrese.

8.3 Informacije i postavke softvera

- ▶ Kliknite na ikonicu ☰ u glavnom izbornikom.
 - ↳ Otvara pregled svih informacija i podataka.

8.3.1 DTM katalog

- ▶ Kliknite na karticu **DTM Catalog**.
- ↳ Otvara se pregled svih dostupnih DTM-ova.

Icon	DTM Device Type	Version	Manufacturer	Date	Protocol	State
	Fiscal CA	1.0.0	Labcom	2014-01-10	HART	New
	_D9-A10D-E-12-FF Rev 1	DDRev Du4	PeggerFuchs GmbH (DTM)	2017-01-03	FieldBus FF H1	OK
	000000004 Name not available Rev 1	DD Rev Du1	Manufacturer Expansion (DTM)	2019-09-14	HART	OK
	0060030204 Name not available Rev 1	DD Rev Du1	Power-Games Ltd. (DTM)	2019-05-14	HART	OK
	0990 FieldBus Switch Box Rev 4	DDRev Du1	EL-O-MATIC BV (DTM)	2000-09-01	FieldBus FF H1	OK
	1000 Rev 3	DDRev Du1	ROSEMOUNT ANALYTICAL DIVISION (DTM)	2001-05-09	FieldBus FF H1	OK
	1016 Rev 1	DD Rev Du1	Rosemount Analytic (DTM)	2019-09-14	HART	OK
	1016 Rev 2	DD Rev Du1	Rosemount Analytic (DTM)	2019-05-14	HART	OK
	1046 Rev 1	DD Rev Du1	Rosemount Analytic (DTM)	2019-09-14	HART	OK
	1046 Rev 2	DD Rev Du1	Rosemount Analytic (DTM)	2019-05-14	HART	OK
	1046 C-T-FF Conductivity Analyzer Rev 1	DDRev Du3	ROSEMOUNT ANALYTICAL, INC. (DTM)	2011-12-16	FieldBus FF H1	OK
	1046-DQVLCQ-FF Amperometric Analyzer Rev 1	DDRev Du3	ROSEMOUNT ANALYTICAL, INC. (DTM)	2012-01-18	FieldBus FF H1	OK
	1046-P-FF FieldBus Transmitter Rev 1	DDRev Du5	ROSEMOUNT ANALYTICAL, INC. (DTM)	2010-12-21	FieldBus FF H1	OK
	1111 Rev 1	DD Rev Du1	Rosemount (DTM)	2019-05-14	HART	OK
	1111 Rev 2	DD Rev Du1	Rosemount (DTM)	2019-09-14	HART	OK

Total: 3119

Izvanmrežni prikaz upravljačkog programa uređaja

- ▶ Dvapat kliknite željeni upravljački program uređaja.

Otvara se izvanmrežni prikaz upravljačkog programa uređaja.



Ova je funkcija moguća samo ako upravljački program uređaja podržava izvanmrežni prikaz.



Ako su potrebni drugi upravljački programi (DTM), oni se mogu dodatno instalirati. Nakon automatskog ili ručnog ažuriranja , ti se upravljački programi pojavljuju u DTM katalogu.

8.3.2 Dnevnik događaja

- ▶ Kliknite na karticu **Event Log** ili sivu statusnu traku.
 - ↳ Otvara se pregled svih događanja.

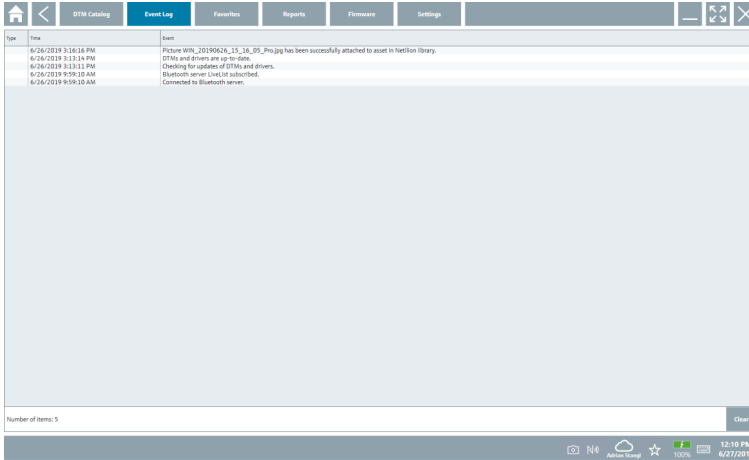

- ▶ Ako su zapisnici događaja već navedeni, mogu se izbrisati pomoću gumba **Clear**.

8.3.3 Omiljeni

- ▶ Kliknite na karticu **Favorites** ili ikonu ☆.
 - ↳ Otvara se pregled svih omiljenih.

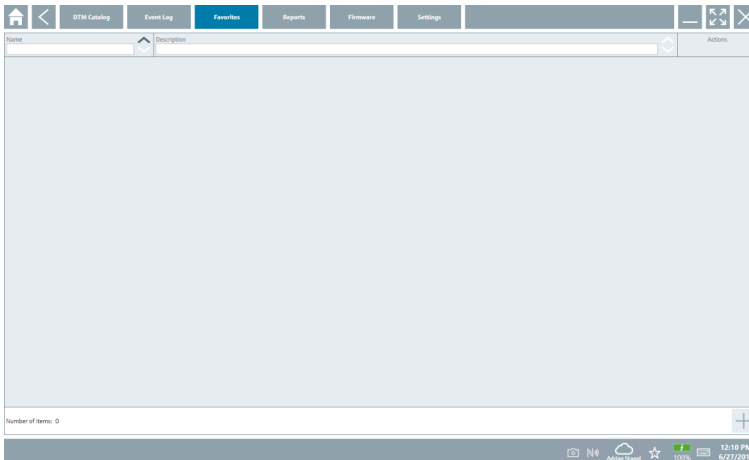

8.3.4 Upravljanje izvješćima

1. Kliknite na karticu **Reports**.

- ↳ Otvara se pregled s mapom "Manage saved device reports".

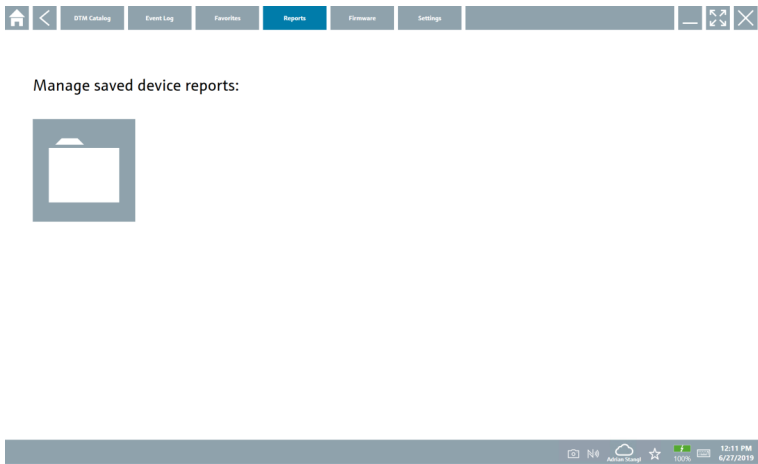

2. Kliknite na mapu "Manage saved device reports".

- ↳ Otvara se pregled svih spremljenih izvješća uređaja.

8.3.5 Firmver

▶ Kliknite na karticu **Firmware**.

- ↳ Otvara se pregled firmvera.

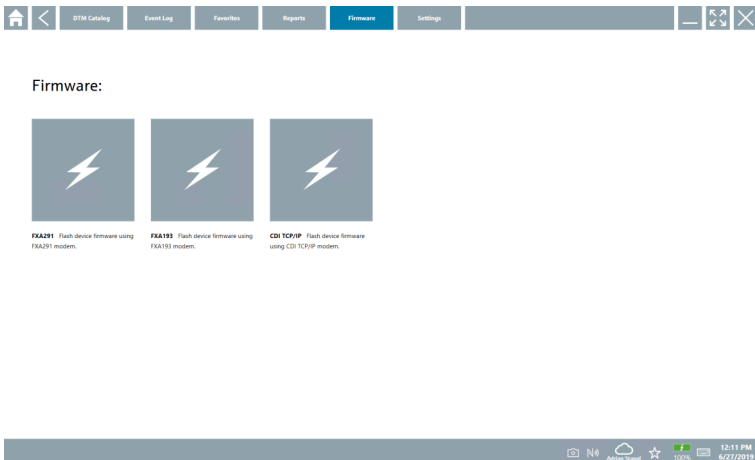

8.3.6 Postavke

Jezik

1. Kliknite na karticu **Settings**.

↳ Otvara se kartica **Language** s pregledom svih dostupnih jezika.



2. Odaberite željeni jezik.

3. Kliknite na ikonu .

↳ Softver za konfiguraciju uređaja se zatvara.

4. Ponovno pokrenite softver za konfiguraciju uređaja.

↳ Odabrani jezik je spremljen.

Veza

- ▶ Kliknite na karticu **Connectivity**.
 - ↳ Otvara se pregled svih veza.

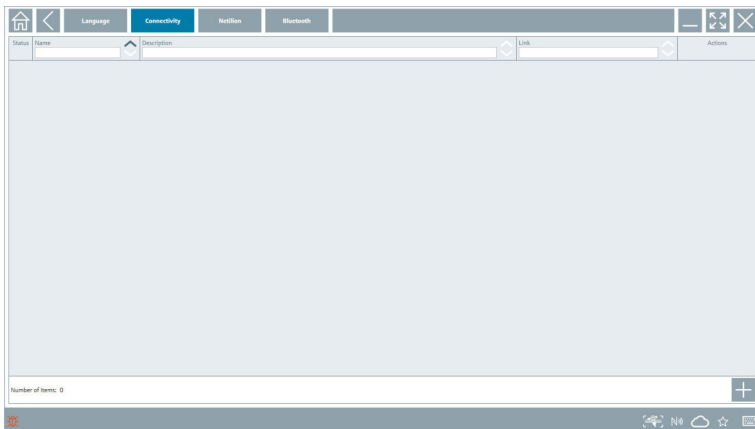

Netilion

- ▶ Kliknite na karticu **Netilion**.
 - ↳ Otvara pregled skladištenja informacija i postavki.

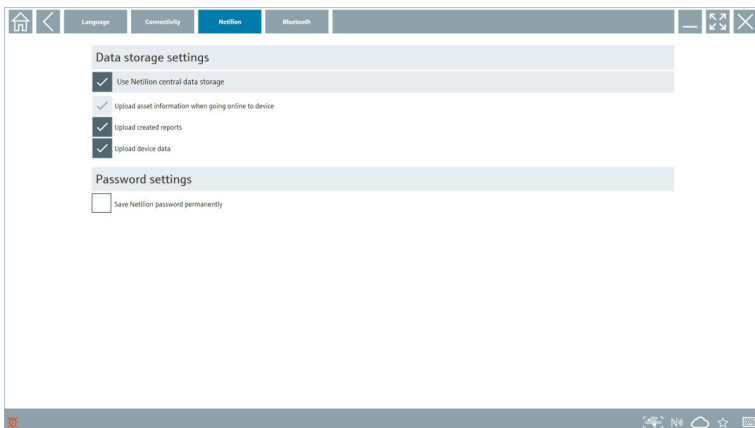

Bluetooth

- ▶ Kliknite na karticu **Bluetooth**.
 - ↳ Otvara se funkcija sigurnosnih podataka Bluetooth uređaja.

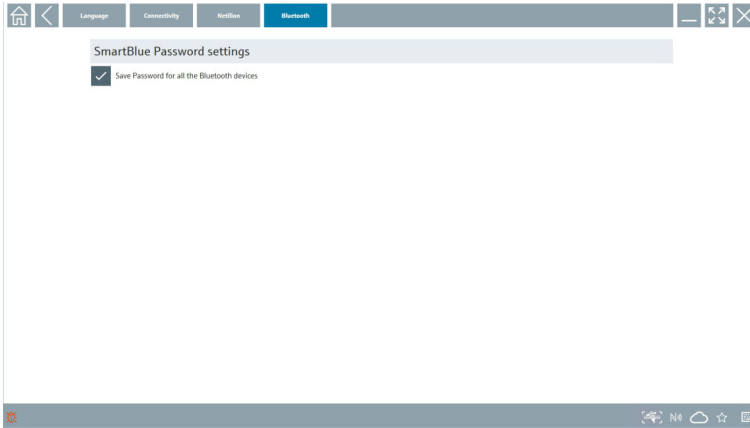

8.4 Dodatne informacije o softveru

- ▶ Kliknite na ikonu **?**.
 - ↳ Otvara se pregled svih dodatnih informacija.

8.4.1 Licenca

- ▶ Kliknite na karticu **License**.
 - ↳ Otvara se dijaloški okvir s informacijama o licenciranju.

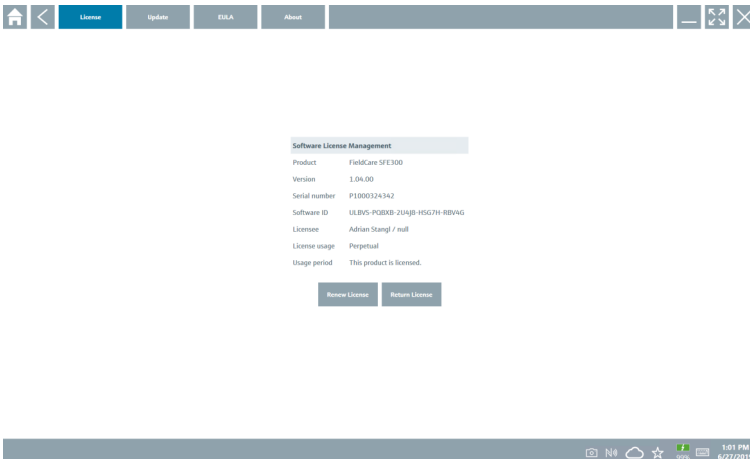

Obnavljanje licence



U slučaju isteka ugovora o održavanju potrebno je naručiti produljenje održavanja "Field Xpert SMT71".

Obnova licence za verzije softvera od 1.05

Nakon što je produljenje održavanja "Field Xpert SMT71" uspješno naručeno:

- ▶ Dobit ćete obavijest u siftveru Field Xpert.

Obnova licence za verzije softvera do 1.04

Nakon što je produljenje održavanja "Field Xpert SMT71" uspješno naručeno:

1. Kliknite na karticu **Licenca**.
2. Kliknite **Ažuriraj licencu**.
3. Prijavite se jednom s e-poštom i zaporka u portalu softvera.
 - ↳ Licenca je obnovljena.

8.4.2 EULA

- ▶ Kliknite na karticu **EULA**.
 - ↳ Otvara se prozor sa Endress+Hauser uvjetima i uvjetima licenciranja.

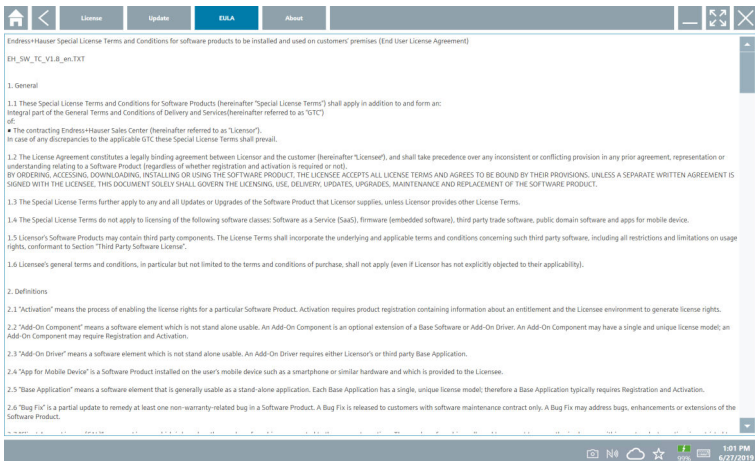

8.4.3 Informacija

Ova kartica sadrži informacije o trenutno instaliranom softveru, proizvođaču i izvornom tekstu softvera.

1. Kliknite na karticu **About**.

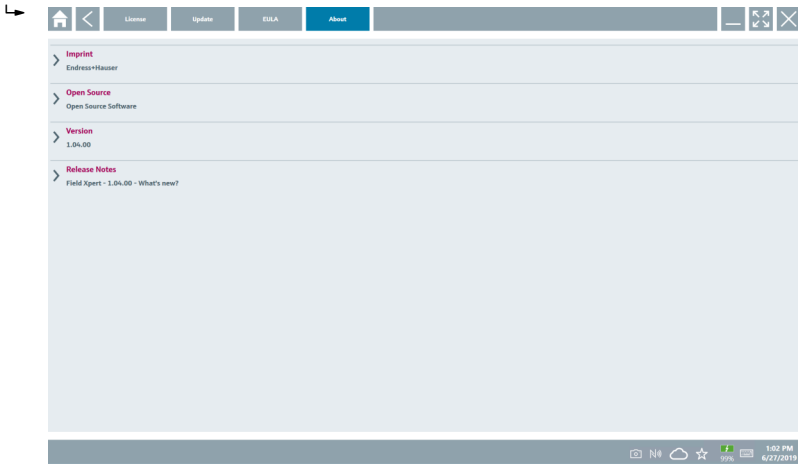

Otvora se pregled svih informacija.

2. Kliknite na ikonu  za prikaz više informacija.

8.5 Automatsko ažuriranje DTM-a

1.

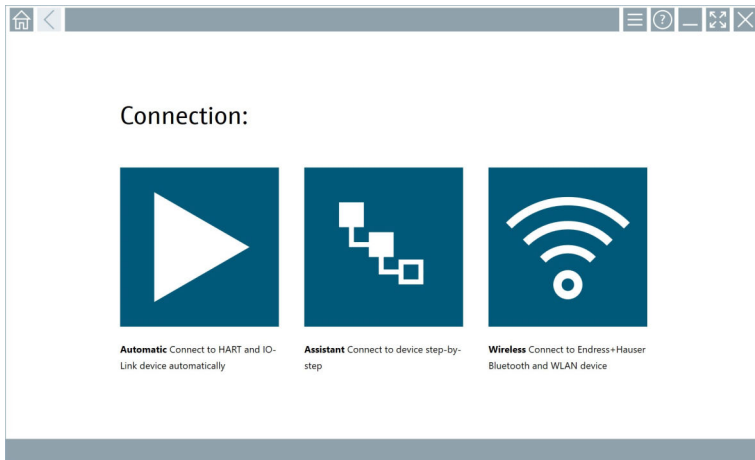

Kliknite ikonu  u statusnoj traci.

↳ Otvara se "Sign in to Netilion Library" dijaloški okvir.

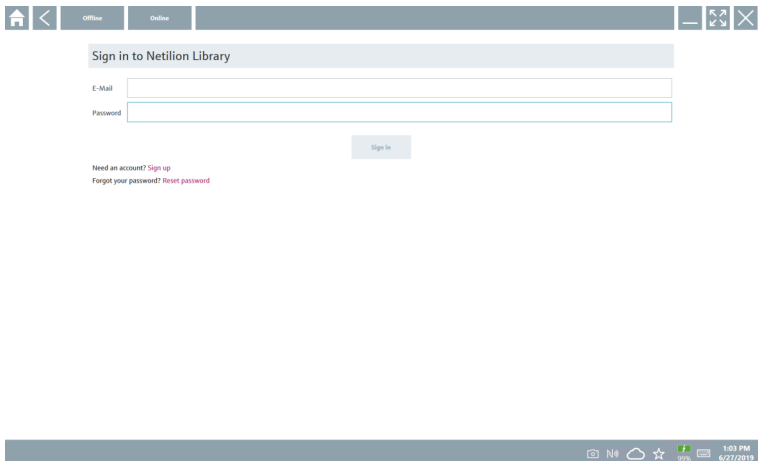

2. Kliknite na **Sign in**.

3. Odaberite pretplatu (Basic / Plus / Premium).

4. Prijavite se pomoću Netilion podataka.

↳ Tablet pretražuje DTM-ove u pozadini i oni se preuzimaju.

5. Potvrdite preuzimanje.

↳ Instalacija počinje.

8.6 Netilion knjižnica

8.6.1 Prijenos izvješća o uređaju u Netilion knjižnicu

 Ova je funkcija moguća pomoću uređaja HART, PROFIBUS i FOUNDATION Fieldbus uređaja, kao i putem servisnog sučelja tvrtke Endress+Hauser (CDI).

1.

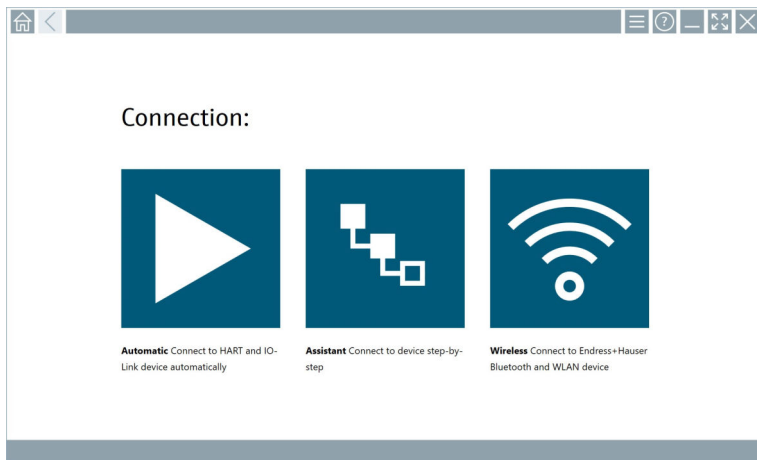

Kliknite ikonu  u statusnoj traci.

↳ Otvara se "Sign in to Netilion Library" dijaloški okvir.

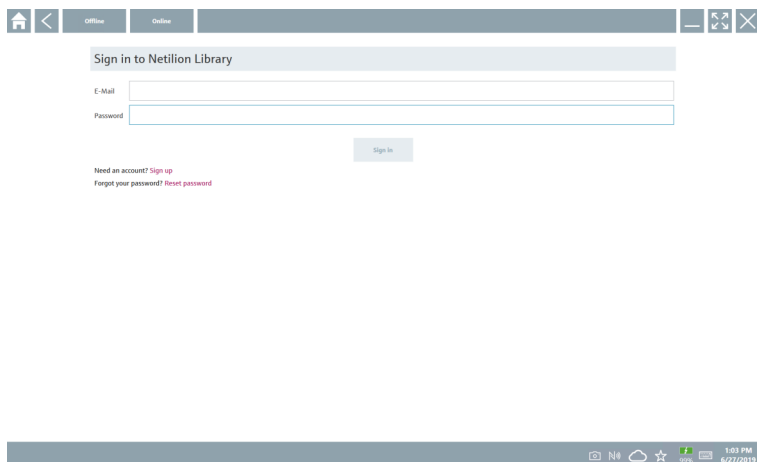

2. Kliknite na **Sign in**.

3. Odaberite pretplatu (Basic / Plus / Premium).

4. Priključite uređaj i otvorite DTM.
 - ↳ Uređaj se automatski sprema u Netilion knjižnicu.
5. Kliknite na "Save device report".
 - ↳ Izvješće uređaja dodaje se uređaju u Netilion knjižnicu.

8.6.2 Prijenos fotografije u Netilion knjižnicu

1. Uspostavite vezu s uređajem i otvorite DTM.
Kliknite na ikonu .
 - ↳ Otvara se kamera.
2. Napravite sliku uređaja.
 - ↳ Otvara se "New image found" dijaloški okvir.
3. Kliknite na **Yes**.
 - ↳ Fotografija se prenosi u Netilion knjižnicu radi postojeće datoteke.

Prijenos fotografije s fotoaparata

1. Uspostavite vezu s uređajem i otvorite DTM.
Kliknite na ikonu .
 - ↳ Otvara se dijaloški okvir.
2. Odaberite vrstu datoteke.
3. Odaberite fotografiju iz direktorija u Field Xpert.
4. Kliknite na **Yes**.
 - ↳ Fotografija se prenosi u Netilion knjižnicu radi postojeće datoteke.

8.6.3 Prijenos PDF-a u Netilion knjižnicu

1. Uspostavite vezu s uređajem i otvorite DTM.
Kliknite na ikonu .
 - ↳ Otvara se dijaloški okvir.
2. Odaberite vrstu datoteke.
3. Odaberite PDF iz direktorija u Field Xpert.
4. Kliknite na **Yes**.
 - ↳ PDF se prenosi u Netilion knjižnicu radi postojeće datoteke.

8.6.4 Prijenos podataka o parametrima u Netilion knjižnicu

1. Kliknite ikonu  u statusnoj traci i prijavite se.
2. Priključite uređaj i otvorite DTM.
3. U izborniku **Program functions**, kliknite **Save device data**.
 - ↳ Zapisi podataka o parametrima učitavaju se u Netilion knjižnicu za postojeće datoteke.

8.6.5 Slučaj izvan mrežne uporabe

i Skenirani uređaji, nove fotografije, izvještaji uređaja (PDF) i zapisi parametara automatski se spremaju u izvanmrežnu predmemoriju. Automatski se prenose nakon uspostavljanja nove internetske veze.

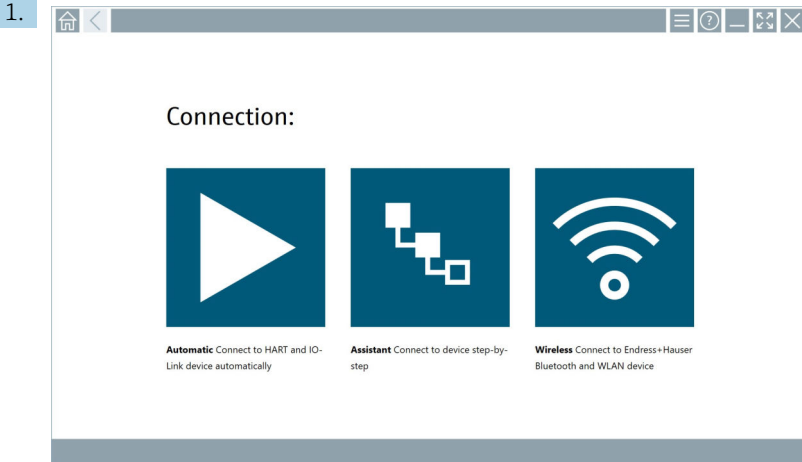

Kliknite ikonu  u statusnoj traci.

↳ Otvara se "Sign in to Netilion Library" dijaloški okvir.

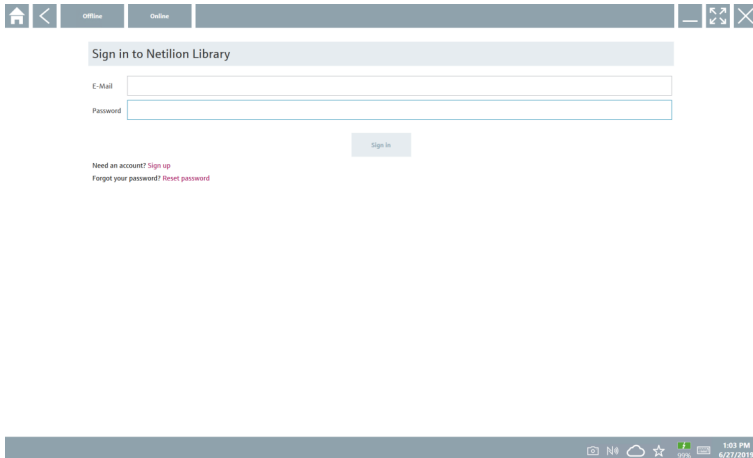

2. Kliknite na karticu **Offline**.

- ↳ Otvara se "Offline data storage information" dijaloški okvir.

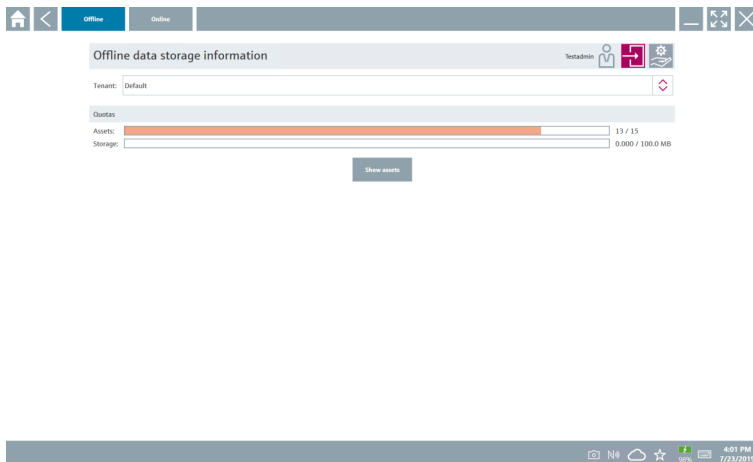

3. Kliknite na **Show assets**.

- ↳ Otvara se pregled sve imovine i dokumenata.

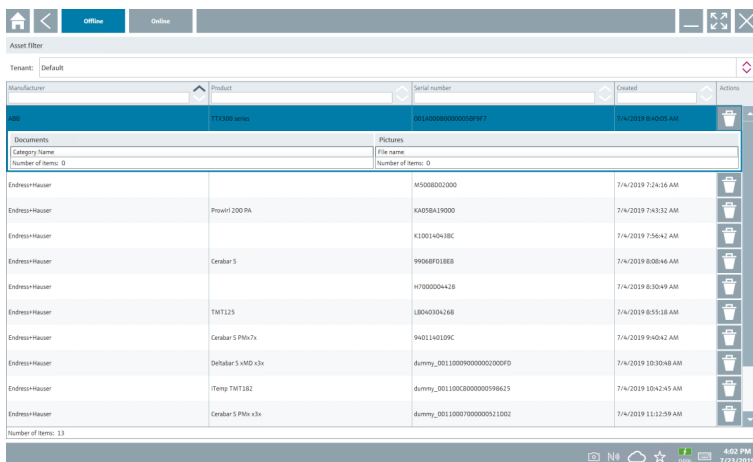

4. Kliknite ikonu za uklanjanje imovine i dokumenata.

5. Kliknite na karticu **Online** i prijavite se.

6. Kliknite na **Upload asset data**.

- ↳ Otvara se dijaloški okvir sa svim podacima za prijenos.

7. Kliknite na **Upload**.

8.6.6 Veza za Netilion knjižnicu

1. Kliknite ikonu  u statusnoj traci.
 - ↳ Otvara se dijaloški okvir Netilion knjižnice.
2. Prijavite se u Netilion knjižnicu.

8.7 Prijenos izvješća o potvrđivanju rada srca u Netilion knjižnicu

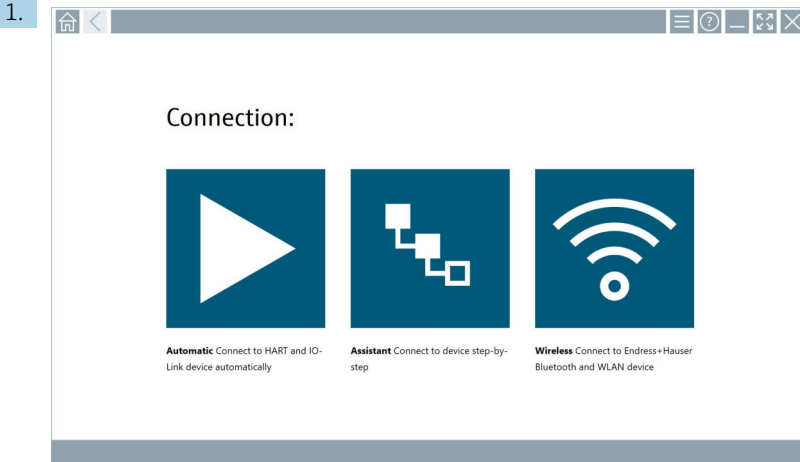

Kliknite na ikonu .

↳ Uspostavljena je veza s željenim uređajem.

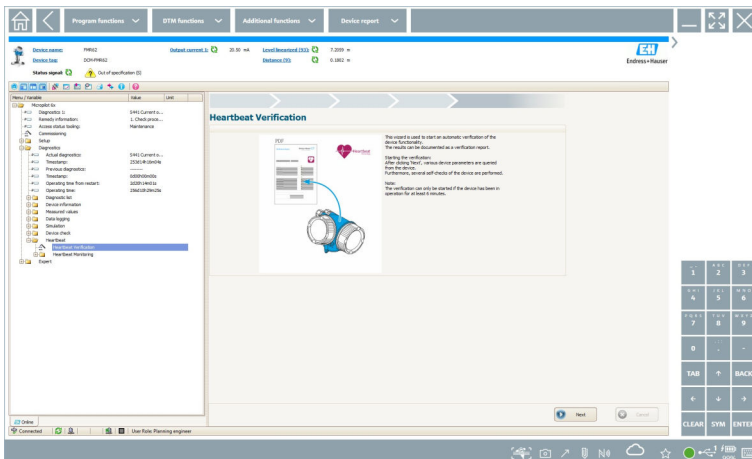

2. Pokrenite čarobnjaka za otkucaje srca.
3. Slijedite čarobnjaka za otkucaje srca i pokrenite provjeru rada srca.

4. Kada je provjera rada srca završena, spremite rezultat u PDF obliku.
 - ↳ Pojavit će se dijaloški okvir gdje možete odabrati mjesto pohrane za PDF datoteku.
5. Odaberite mjesto pohrane i kliknite **Save**.
 - ↳ Pojavit će se dijaloški okvir za spremanje u Netilion knjižnicu.
6. Kliknite na **Yes**.
 - ↳ Pojavit će se dijaloški okvir gdje možete odabrati vrstu dokumenta.
7. Odaberite izvješće o proveri rada srca i kliknite na **Yes**.
 - ↳ Izvješće o potvrđivanju rada srca prenosi se u Netilion knjižnicu radi postojeće datoteke.

8.8 RFID

1.

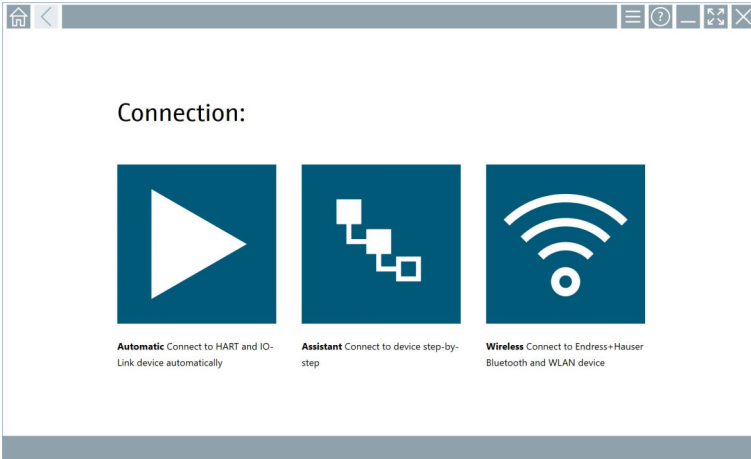

Kliknite ikonu  u statusnoj traci.

↳ Otvara se "RFID TAG Editor" dijaloški okvir.

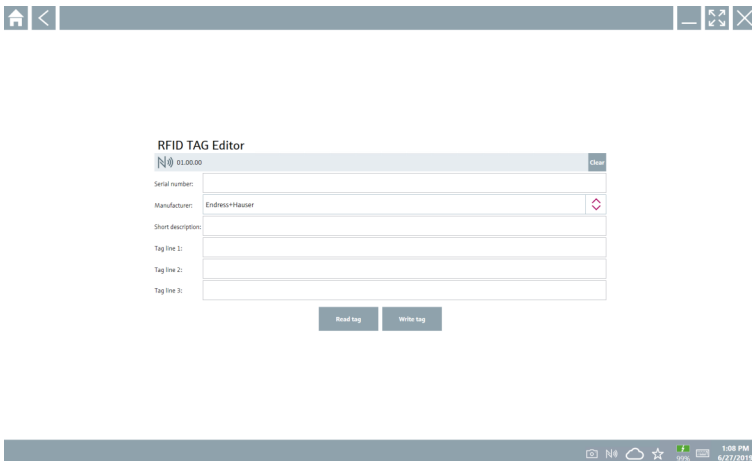

2. Uključite RFID skener.

3. Kliknite na **Read tag**.

4. Postavite RFID oznaku na skener i kliknite na **Device Viewer**.

↳ Preglednik uređaja se otvara u pregledniku Internet Explorer.

5. Promijenite oznaku ili serijske brojeve i kliknite na **Write tag**.

↳ Promijenjena je RFID oznaka.

9 Održavanje

9.1 Baterija

Molimo uvažite sljedeće ako se koristi baterija:

- Napunite i ispraznite bateriju na sobnoj temperaturi
- Vijek trajanja baterije ovisi o nekoliko čimbenika:
 - Broj ciklusa punjenja i pražnjenja
 - Uvjeti okoline
 - Stanje napunjenosti tijekom skladištenja
 - Zahtjevi postavljeni za bateriju
- Pretežno korištenje baterije negativno će utjecati na performanse uređaja
- Baterije se mogu prazniti izvan uređaja



Pogoršanje performansi može se povećati s radnim vijekom baterije zbog stresa od svakodnevnog punjenja i pražnjenja.

Litij jonske baterije se obično mijenjaju nakon 300 do 500 ciklusa punjenja (potpuni ciklusi punjenja/pražnjenja) ili ako je kapacitet baterije dosegao 70 do 80 %.

Stvarni broj ciklusa varira ovisno o obrascu uporabe, temperaturi, dobi i drugim čimbenicima.



Kako biste izbjegli trajnu degradaciju kapaciteta baterije zbog samopražnjenja, baterije se nikada ne smiju prazniti ispod 5 %.

UPOZORENJE

Ispuštanje, drobljenje ili bilo koje drugo nepravilno rukovanje baterijom može izazvati požar ili kemijske opekline.

- ▶ Uvijek pravilno koristite bateriju.

NAPOMENA

Baterija se ne može puniti ako su temperature preniske ili previsoke.

To sprječava potencijalno oštećenje baterije.

- ▶ Bateriju puniti samo na temperaturi od približno 20 °C (68 °F).

OPREZ

Oštećene baterije ili baterije koje cure mogu uzrokovati osobne ozljede.

- ▶ Baterijom rukujte s najvećom pažnjom.

OPREZ

Ako se baterija pregrije ili osjetite miris paljevine tijekom procesa punjenja, odmah napustite područje.

- ▶ Odmah obavijestite sigurnosno osoblje.

Prilikom korištenja baterije obratite pozornost na sljedeće:

- Zamijenite bateriju ako se vrijeme rada skрати
- Ne stavljajte nikakve predmete ili materijale na bateriju
- Držite bateriju podalje od vodljivih ili zapaljivih materijala

- Držite bateriju izvan dohvata djece
- Koristite samo originalne baterije
- Bateriju punite samo originalnim uređajima ili originalnim stanicama za punjenje
- Držite bateriju podalje od vode
- Nemojte spaljivati bateriju
- Ne izlažite bateriju temperaturama ispod 0 °C (32 °F) ili iznad 46 °C (115 °F)

 Ako je baterija izložena ekstremnim temperaturama, ne može se postići 100 % kapacitet baterije. Kapacitet se može vratiti ako se baterija vrati na temperaturni raspon od približno 20 °C (68 °F).

- Održavajte slobodnu ventilaciju
- Bateriju punite na mjestu s temperaturom od približno 20 °C (68 °F)
- Ne stavljajte bateriju u mikrovalnu pećnicu
- Nemojte rastavljati bateriju niti je dodirivati šiljatim predmetom
- Nemojte vaditi bateriju iz uređaja oštrim predmetom

 Baterije su Ex certificirane u kombinaciji s uređajem. Korištenje baterija koje nisu navedene u certifikatu poništiti će Ex-certifikat.

 Ušteda energije baterije

- Windows 10 Creators Update
 - Poboljšajte vijek trajanja baterije
 - Provjerite pražnjenje baterije
- Isključite bežične module koje ne koristite
- Provjerite i optimizirajte postavke bežičnih uređaja
- Smanjite svjetlinu zaslona
- Isključite sve module koji se ne koriste u servisnom programu, npr. GPS, skener, kamera
- Uključite čuvar zaslona
- Napravite plan napajanja prema Microsoftovim smjernicama
- Konfigurirajte opcije napajanja prema Microsoftovim smjernicama
- Konfigurirajte postavke mirovanja prema Microsoftovim smjernicama

10 Popravak

10.1 Opće informacije

NAPOMENA

Neovlašteni popravci uređaja

Oštećenje uređaja i/ili poništenje jamstva/garancije.

- ▶ Popravke može obavljati jedino Endress+Hauser. Za popravke uvijek se obratite prodajnoj organizaciji tvrtke Endress+Hauser: www.addresses.endress.com

10.2 Rezervni dijelovi



Za rezervne dijelove koji su trenutno dostupni za proizvod pogledajte na internetu na: <https://www.endress.com/deviceviewer> (→ Unijeti serijski broj)

10.3 Povrat

Zahtjevi za sigurno vraćanje uređaja mogu se razlikovati ovisno o vrsti uređaja i nacionalnom zakonodavstvu.

1. Za informacije pogledajte web stranicu: <https://www.endress.com/support/return-material>
 - ↳ Odaberite regiju.
2. U slučaju vraćanja uređaja, zapakirajte uređaj na način da bude pouzdano zaštićen od udara i vanjskih utjecaja. Originalno pakiranje nudi najbolju zaštitu.

10.4 Odlaganje



Ako se to zahtijeva Direktivom 2012/19/EU o otpadnoj električnoj i elektroničkoj opremi (WEEE), proizvod je označen simbolom opasnosti kako bi se smanjilo odlaganje WEEE kao nerazvrstanog komunalnog otpada. Ne odlažite proizvode koji nose ovu oznaku kao nesortirani komunalni otpad. Umjesto toga, vratite ih proizvođaču na odlaganje pod primjenjivim uvjetima.

10.4.1 Uklanjanje baterije

Ovaj proizvod sadrži litij-ionsku bateriju ili nikal-metal-hidridnu bateriju. Te se baterije moraju zbrinuti na ispravan način. Za informacije o programima recikliranja i odlaganja u vašoj zemlji obratite se lokalnom tijelu za zaštitu okoliša.

11 Dodatna oprema

Rezervni dijelovi trenutno dostupni za uređaj mogu se naći na mreži na www.endress.com:

1. Odaberite proizvod pomoću filtera i polja za pretraživanje.
2. Otvorite stranicu proizvoda.
3. Odaberite **Rezervni dijelovi i dodatna oprema**.

12 Tehnički podaci



Za detaljne informacije o "tehničkim podacima" pogledajte tehničke podatke. →  7

13 Dodatak

13.1 Zaštita mobilnih uređaja

Ovih dana je mobilna tehnologija važan dio modernog poslovanja budući da se sve više naših podataka pohranjuje na mobilnim uređajima. Štoviše, ovi su uređaji danas jednako moćni kao i konvencionalna računala. Kako ovi mobilni uređaji često napuštaju poslovne prostore, potrebna im je čak i veća zaštita od desktop uređaja. U nastavku možete pronaći četiri brza savjeta koji će vam pomoći u zaštiti mobilnih uređaja i informacija koje oni sadrže.



Uključite zaštitu lozinkom

Koristite dovoljno složenu lozinku ili PIN.



Pokrenite sigurnosna ažuriranja

Svi proizvođači objavljuju redovita sigurnosna ažuriranja kako bi zaštitili uređaj. Ovaj proces je brz, jednostavan i besplatan. U svojim postavkama provjerite jesu li ažuriranja automatski instalirana. Ako proizvođač ne planira izdati više ažuriranja za uređaj, uređaj se mora zamijeniti ažuriranom verzijom.



Pokrenite ažuriranja aplikacija i operativnog sustava

Redovito ažurirajte sve instalirane aplikacije i operativni sustav zakrpama koje su izdali programeri softvera. Ova ažuriranja ne samo da dodaju nove funkcije, već sva popravljaju sve sigurnosne ranjivosti koje su možda otkrivene. Funkcija ažuriranja softvera tvrtke Endress+Hauser omogućuje automatsku obavijest o novim ažuriranjima. Za to je potreban pristup internetu. Za osoblje je važno znati kada su ažuriranja dostupna, kako se instaliraju i da se to mora učiniti što je prije moguće.



Nemojte se povezivati na nepoznate WLAN pristupne točke

Najlakša mjera opreza je da se nikada ne povežete s internetom preko nepoznatih pristupni točaka i umjesto toga koristite 3G ili 4G mobilnu komunikacijsku mrežu. Putem virtualnih privatnih mreža (VPN-ova), vaši se podaci šifriraju prije prijenosa putem interneta.



71666468

www.addresses.endress.com
