

Betriebsanleitung Proline Promag L 400 HART

Magnetisch-induktives Durchflussmessgerät

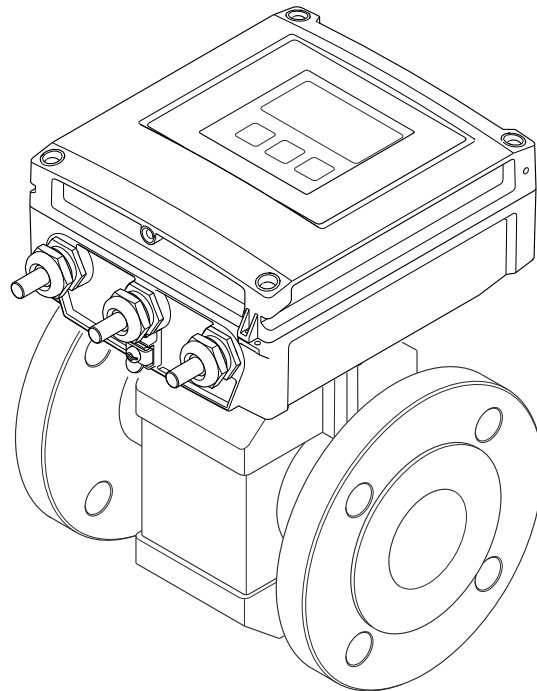

- Dokument so aufbewahren, dass das Dokument bei Arbeiten am und mit dem Gerät jederzeit verfügbar ist.
- Um eine Gefährdung für Personen oder die Anlage zu vermeiden: Kapitel "Grundlegende Sicherheitshinweise" sowie alle anderen, arbeitsspezifischen Sicherheitshinweise im Dokument sorgfältig lesen.
- Der Hersteller behält sich vor, technische Daten ohne spezielle Ankündigung dem entwicklungstechnischen Fortschritt anzupassen. Über die Aktualität und eventuelle Erweiterungen dieser Anleitung gibt Ihre Endress+Hauser Vertriebszentrale Auskunft.

Inhaltsverzeichnis

1	Hinweise zum Dokument	6			
1.1	Dokumentfunktion	6			
1.2	Verwendete Symbole	6			
1.2.1	Warnhinweissymbole	6			
1.2.2	Elektrische Symbole	6			
1.2.3	Werkzeugsymbole	7			
1.2.4	Symbole für Informationstypen	7			
1.2.5	Symbole in Grafiken	7			
1.3	Dokumentation	8			
1.3.1	Standarddokumentation	8			
1.3.2	Geräteabhängige Zusatzdokumentation	8			
1.4	Eingetragene Marken	8			
2	Grundlegende Sicherheitshinweise	9			
2.1	Anforderungen an das Personal	9			
2.2	Bestimmungsgemäße Verwendung	9			
2.3	Arbeitssicherheit	10			
2.4	Betriebsicherheit	10			
2.5	Produktsicherheit	10			
2.6	IT-Sicherheit	11			
2.7	Gerätespezifische IT Sicherheit	11			
2.7.1	Zugriff mittels Hardwareschutz schützen	11			
2.7.2	Zugriff mittels Passwort schützen	11			
2.7.3	Zugriff via Feldbus	12			
2.7.4	Zugriff via Webserver	12			
3	Produktbeschreibung	13			
3.1	Produktaufbau	13			
4	Warenannahme und Produktidentifizierung	14			
4.1	Warenannahme	14			
4.2	Produktidentifizierung	14			
4.2.1	Messumformer-Typenschild	15			
4.2.2	Messaufnehmer-Typenschild	16			
4.2.3	Symbole auf Messgerät	17			
5	Lagerung und Transport	18			
5.1	Lagerbedingungen	18			
5.2	Produkt transportieren	18			
5.2.1	Messgeräte ohne Hebeösen	18			
5.2.2	Messgeräte mit Hebeösen	19			
5.2.3	Transport mit einem Gabelstapler	19			
5.3	Verpackungsentsorgung	19			
6	Montage	20			
6.1	Montagebedingungen	20			
6.1.1	Montageposition	20			
6.1.2	Anforderungen aus Umgebung und Prozess	22			
6.1.3	Spezielle Montagehinweise	25			
6.2	Messgerät montieren	26			
6.2.1	Benötigtes Werkzeug	26			
6.2.2	Messgerät vorbereiten	26			
6.2.3	Messaufnehmer montieren	26			
6.2.4	Messumformer der Getrenntausführung montieren	30			
6.2.5	Messumformergehäuse drehen	32			
6.2.6	Anzeigemodul drehen	34			
6.3	Montagekontrolle	35			
7	Elektrischer Anschluss	36			
7.1	Anschlussbedingungen	36			
7.1.1	Anforderungen an Anschlusskabel	36			
7.1.2	Benötigtes Werkzeug	38			
7.1.3	Klemmenbelegung	38			
7.1.4	Schirmung und Erdung	39			
7.1.5	Anforderungen an Speisegerät	39			
7.1.6	Messgerät vorbereiten	39			
7.1.7	Verbindungskabel Getrenntausführung vorbereiten	40			
7.2	Messgerät anschließen	41			
7.2.1	Getrenntausführung anschließen	41			
7.2.2	Messumformer anschließen	43			
7.2.3	Potenzialausgleich sicherstellen	44			
7.3	Spezielle Anschlusshinweise	46			
7.3.1	Anschlussbeispiele	46			
7.4	Schutzart sicherstellen	48			
7.4.1	Schutzart IP66/67, Type 4X enclosure	48			
7.5	Anschlusskontrolle	48			
8	Bedienungsmöglichkeiten	50			
8.1	Übersicht zu Bedienungsmöglichkeiten	50			
8.2	Aufbau und Funktionsweise des Bedienmenüs	51			
8.2.1	Aufbau des Bedienmenüs	51			
8.2.2	Bedienphilosophie	52			
8.3	Zugriff auf Bedienmenü via Vor-Ort-Anzeige	53			
8.3.1	Betriebsanzeige	53			
8.3.2	Navigieransicht	55			
8.3.3	Editieransicht	57			
8.3.4	Bedienelemente	58			
8.3.5	Kontextmenü aufrufen	59			
8.3.6	Navigieren und aus Liste wählen	61			
8.3.7	Parameter direkt aufrufen	61			
8.3.8	Hilfetext aufrufen	62			
8.3.9	Parameter ändern	63			
8.3.10	Anwenderrollen und ihre Zugriffsrechte	64			

8.3.11	Schreibschutz aufheben via Freigabecode	64	10.7.2	Schreibschutz via Verriegelungsschalter	111
8.3.12	Tastenverriegelung ein- und ausschalten	64	11	Betrieb	113
8.4	Zugriff auf Bedienmenü via Webbrowser	65	11.1	Status der Geräteverriegelung ablesen	113
8.4.1	Funktionsumfang	65	11.2	Bediensprache anpassen	113
8.4.2	Voraussetzungen	66	11.3	Anzeige konfigurieren	113
8.4.3	Verbindungsaufbau	67	11.4	Messwerte ablesen	113
8.4.4	Einloggen	69	11.4.1	Prozessgrößen	114
8.4.5	Bedienoberfläche	70	11.4.2	Untermenü "Summenzähler"	114
8.4.6	Webserver deaktivieren	71	11.4.3	Eingangswerte	115
8.4.7	Ausloggen	71	11.4.4	Ausgangswerte	115
8.5	Zugriff auf Bedienmenü via Bedientool	71	11.5	Messgerät an Prozessbedingungen anpassen	116
8.5.1	Bedientool anschließen	72	11.6	Summenzähler-Reset durchführen	116
8.5.2	Field Xpert SFX350, SFX370	73	11.6.1	Funktionsumfang von Parameter "Steuerung Summenzähler"	117
8.5.3	FieldCare	74	11.6.2	Funktionsumfang von Parameter "Alle Summenzähler zurücksetzen" ..	118
8.5.4	DeviceCare	75	11.7	Messwerthistorie anzeigen	118
8.5.5	AMS Device Manager	75	12	Diagnose und Störungsbehebung ..	120
8.5.6	SIMATIC PDM	76	12.1	Allgemeine Störungsbehebungen	120
8.5.7	Field Communicator 475	76	12.2	Diagnoseinformation via Leuchtdioden	122
9	Systemintegration	77	12.2.1	Messumformer	122
9.1	Übersicht zu Gerätebeschreibungsdateien	77	12.3	Diagnoseinformation auf Vor-Ort-Anzeige ..	123
9.1.1	Aktuelle Versionsdaten zum Gerät	77	12.3.1	Diagnosemeldung	123
9.1.2	Bedientools	77	12.3.2	Behebungsmaßnahmen aufrufen ..	125
9.2	Messgrößen via HART-Protokoll	77	12.4	Diagnoseinformation im Webbrowser	125
9.3	Weitere Einstellungen	78	12.4.1	Diagnosemöglichkeiten	125
10	Inbetriebnahme	81	12.4.2	Behebungsmaßnahmen aufrufen ..	126
10.1	Installations- und Funktionskontrolle	81	12.5	Diagnoseinformation in FieldCare oder DeviceCare	127
10.2	Messgerät einschalten	81	12.5.1	Diagnosemöglichkeiten	127
10.3	Bediensprache einstellen	81	12.5.2	Behebungsmaßnahmen aufrufen ..	128
10.4	Messgerät konfigurieren	81	12.6	Diagnoseinformationen anpassen	128
10.4.1	Messstellenbezeichnung festlegen ..	82	12.6.1	Diagnoseverhalten anpassen	128
10.4.2	Systemeinheiten einstellen	83	12.6.2	Statussignal anpassen	128
10.4.3	Status Eingang konfigurieren	84	12.7	Übersicht zu Diagnoseinformationen	129
10.4.4	Stromausgang konfigurieren	86	12.8	Anstehende Diagnoseereignisse	132
10.4.5	Impuls-/Frequenz-/Schaltausgang konfigurieren	87	12.9	Diagnoseliste	133
10.4.6	Vor-Ort-Anzeige konfigurieren	92	12.10	Ereignis-Logbuch	133
10.4.7	Ausgangsverhalten konfigurieren ..	94	12.10.1	Ereignishistorie	133
10.4.8	Schleichmenge konfigurieren	96	12.10.2	Ereignis-Logbuch filtern	134
10.4.9	Leerrohrüberwachung konfigurieren	98	12.10.3	Übersicht zu Informationsereignissen	134
10.5	Erweiterte Einstellungen	99	12.11	Messgerät zurücksetzen	136
10.5.1	Sensorabgleich durchführen	100	12.11.1	Funktionsumfang von Parameter "Gerät zurücksetzen"	136
10.5.2	Summenzähler konfigurieren	100	12.12	Geräteinformationen	136
10.5.3	Weitere Anzeigenkonfigurationen durchführen	102	12.13	Firmware-Historie	138
10.5.4	Elektrodenreinigung durchführen ..	105	13	Wartung	139
10.5.5	WLAN konfigurieren	105	13.1	Wartungsarbeiten	139
10.5.6	Parameter zur Administration des Geräts nutzen	106	13.1.1	Außenreinigung	139
10.6	Simulation	108	13.1.2	Innenreinigung	139
10.7	Einstellungen schützen vor unerlaubtem Zugriff	110	13.1.3	Austausch von Dichtungen	139
10.7.1	Schreibschutz via Freigabecode	110			

13.2	Mess- und Prüfmittel	139
13.3	Endress+Hauser Dienstleistungen	139
14	Reparatur	140
14.1	Allgemeine Hinweise	140
14.1.1	Reparatur- und Umbaukonzept	140
14.1.2	Hinweise zu Reparatur und Umbau .	140
14.2	Ersatzteile	140
14.3	Endress+Hauser Dienstleistungen	140
14.4	Rücksendung	140
14.5	Entsorgung	141
14.5.1	Messgerät demontieren	141
14.5.2	Messgerät entsorgen	141
15	Zubehör	142
15.1	Gerätespezifisches Zubehör	142
15.1.1	Zum Messumformer	142
15.1.2	Zum Messaufnehmer	142
15.2	Kommunikationsspezifisches Zubehör	142
15.3	Servicespezifisches Zubehör	143
15.4	Systemkomponenten	144
16	Technische Daten	145
16.1	Anwendungsbereich	145
16.2	Arbeitsweise und Systemaufbau	145
16.3	Eingang	145
16.4	Ausgang	148
16.5	Energieversorgung	151
16.6	Leistungsmerkmale	152
16.7	Montage	153
16.8	Umgebung	154
16.9	Prozess	155
16.10	Konstruktiver Aufbau	156
16.11	Bedienbarkeit	168
16.12	Zertifikate und Zulassungen	172
16.13	Anwendungspakete	173
16.14	Zubehör	174
16.15	Ergänzende Dokumentation	174
Stichwortverzeichnis	176	





1 Hinweise zum Dokument

1.1 Dokumentfunktion







Diese Anleitung liefert alle Informationen, die in den verschiedenen Phasen des Lebenszyklus des Geräts benötigt werden: Von der Produktidentifizierung, Warenannahme und Lagerung über Montage, Anschluss, Bedienungsgrundlagen und Inbetriebnahme bis hin zur Störungsbeseitigung, Wartung und Entsorgung.

1.2 Verwendete Symbole



1.2.1 Warnhinweissymbole

Symbol	Bedeutung
	GEFAHR! Dieser Hinweis macht auf eine gefährliche Situation aufmerksam, die, wenn sie nicht vermieden wird, zu Tod oder schwerer Körperverletzung führen wird.
	WARNUNG! Dieser Hinweis macht auf eine gefährliche Situation aufmerksam, die, wenn sie nicht vermieden wird, zu Tod oder schwerer Körperverletzung führen kann.
	VORSICHT! Dieser Hinweis macht auf eine gefährliche Situation aufmerksam, die, wenn sie nicht vermieden wird, zu leichter oder mittelschwerer Körperverletzung führen kann.
	HINWEIS! Dieser Hinweis enthält Informationen zu Vorgehensweisen und weiterführenden Sachverhalten, die keine Körperverletzung nach sich ziehen.









1.2.2 Elektrische Symbole

Symbol	Bedeutung
	Gleichstrom
	Wechselstrom
	Gleich- und Wechselstrom
	Erdanschluss Eine geerdete Klemme, die vom Gesichtspunkt des Benutzers über ein Erdungssystem geerdet ist.
	Schutzleiteranschluss Eine Klemme, die geerdet werden muss, bevor andere Anschlüsse hergestellt werden dürfen.
	Äquipotenzialanschluss Ein Anschluss, der mit dem Erdungssystem der Anlage verbunden werden muss: Dies kann z.B. eine Potenzialausgleichsleitung oder ein sternförmiges Erdungssystem sein, je nach nationaler bzw. Firmenpraxis.



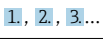

1.2.3 Werkzeugsymbole

Symbol	Bedeutung
	Torxschraubendreher
	Kreuzschlitzschraubendreher
	Gabelschlüssel

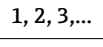
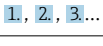
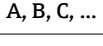
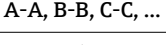

1.2.4 Symbole für Informationstypen

Symbol	Bedeutung
	Erlaubt Abläufe, Prozesse oder Handlungen, die erlaubt sind.
	Zu bevorzugen Abläufe, Prozesse oder Handlungen, die zu bevorzugen sind.
	Verboten Abläufe, Prozesse oder Handlungen, die verboten sind.
	Tipp Kennzeichnet zusätzliche Informationen.
	Verweis auf Dokumentation
	Verweis auf Seite
	Verweis auf Abbildung
	Zu beachtender Hinweis oder einzelner Handlungsschritt
	Handlungsschritte
	Ergebnis eines Handlungsschritts
	Hilfe im Problemfall
	Sichtkontrolle

1.2.5 Symbole in Grafiken

Symbol	Bedeutung
	Positionsnummern
	Handlungsschritte
	Ansichten
	Schnitte
	Explosionsgefährdeter Bereich
	Sicherer Bereich (nicht explosionsgefährdeter Bereich)
	Durchflussrichtung

1.3 Dokumentation

-  Eine Übersicht zum Umfang der zugehörigen Technischen Dokumentation bieten:
 - Der *W@M Device Viewer*: Seriennummer vom Typenschild eingeben (www.endress.com/deviceviewer)
 - Die *Endress+Hauser Operations App*: Seriennummer vom Typenschild eingeben oder den 2-D-Matrixcode (QR-Code) auf dem Typenschild scannen.
-  Zur detaillierten Auflistung der einzelnen Dokumente inklusive Dokumentationscode →  174

1.3.1 Standarddokumentation

Dokumenttyp	Zweck und Inhalt des Dokuments
Technische Information	Planungshilfe für Ihr Gerät Das Dokument liefert alle technischen Daten zum Gerät und gibt einen Überblick, was rund um das Gerät bestellt werden kann.
Kurzanleitung Messaufnehmer	Schnell zum 1. Messwert - Teil 1 Die Kurzanleitung Messaufnehmer richtet sich an Fachspezialisten, die für die Montage des Messgeräts verantwortlich sind. <ul style="list-style-type: none"> ▪ Warenannahme und Produktidentifizierung ▪ Lagerung und Transport ▪ Montage
Kurzanleitung Messumformer	Schnell zum 1. Messwert - Teil 2 Die Kurzanleitung Messumformer richtet sich an Fachspezialisten, die für die Inbetriebnahme, Konfiguration und Parametrierung des Messgeräts (bis zum ersten Messwert) verantwortlich sind. <ul style="list-style-type: none"> ▪ Produktbeschreibung ▪ Montage ▪ Elektrischer Anschluss ▪ Bedienungsmöglichkeiten ▪ Systemintegration ▪ Inbetriebnahme ▪ Diagnoseinformationen
Beschreibung Geräteparameter	Referenzwerk für Ihre Parameter Das Dokument liefert detaillierte Erläuterungen zu jedem einzelnen Parameter des Experten-Bedienmenü. Die Beschreibung richtet sich an Personen, die über den gesamten Lebenszyklus mit dem Gerät arbeiten und dabei spezifische Konfigurationen durchführen.

1.3.2 Geräteabhängige Zusatzdokumentation

Je nach bestellter Geräteausführung werden weitere Dokumente mitgeliefert: Anweisungen der entsprechenden Zusatzdokumentation konsequent beachten. Die Zusatzdokumentation ist fester Bestandteil der Dokumentation zum Gerät.

1.4 Eingetragene Marken

HART®

Eingetragene Marke der FieldComm Group, Austin, Texas, USA

Microsoft®

Eingetragene Marke der Microsoft Corporation, Redmond, Washington, USA

Applicator®, FieldCare®, DeviceCare®, Field Xpert™, HistoROM®, Heartbeat Technology™

Eingetragene oder angemeldete Marken der Unternehmen der Endress+Hauser Gruppe

2 Grundlegende Sicherheitshinweise

2.1 Anforderungen an das Personal

Das Personal für Installation, Inbetriebnahme, Diagnose und Wartung muss folgende Bedingungen erfüllen:

- ▶ Ausgebildetes Fachpersonal: Verfügt über Qualifikation, die dieser Funktion und Tätigkeit entspricht.
- ▶ Vom Anlagenbetreiber autorisiert.
- ▶ Mit den nationalen Vorschriften vertraut.
- ▶ Vor Arbeitsbeginn: Anweisungen in Anleitung und Zusatzdokumentation sowie Zertifikate (je nach Anwendung) lesen und verstehen.
- ▶ Anweisungen und Rahmenbedingungen befolgen.

Das Bedienpersonal muss folgende Bedingungen erfüllen:

- ▶ Entsprechend den Aufgabenanforderungen vom Anlagenbetreiber eingewiesen und autorisiert.
- ▶ Anweisungen in dieser Anleitung befolgen.

2.2 Bestimmungsgemäße Verwendung

Anwendungsbereich und Messstoffe

Das in dieser Anleitung beschriebene Messgerät ist nur für die Durchflussmessung von Flüssigkeiten bestimmt, die eine Mindestleitfähigkeit von 5 $\mu\text{S}/\text{cm}$ aufweisen.

Je nach bestellter Ausführung kann das Messgerät auch potentiell explosionsgefährliche, entzündliche, giftige und brandfördernde Messstoffe messen.

Messgeräte zum Einsatz im explosionsgefährdeten Bereich, in hygienischen Anwendungen oder bei erhöhten Risiken durch Prozessdruck sind auf dem Typenschild speziell gekennzeichnet.

Um den einwandfreien Zustand des Messgeräts für die Betriebszeit zu gewährleisten:

- ▶ Messgerät nur unter Einhaltung der Daten auf dem Typenschild und der in Anleitung und Zusatzdokumentation aufgelisteten Rahmenbedingungen einsetzen.
- ▶ Anhand des Typenschildes überprüfen, ob das bestellte Gerät für den vorgesehenen Gebrauch im zulassungsrelevanten Bereich eingesetzt werden kann (z.B. Explosionsschutz, Druckgerätesicherheit).
- ▶ Messgerät nur für Messstoffe einsetzen, gegen welche die prozessberührenden Materialien hinreichend beständig sind.
- ▶ Beim Einsatz des Messgeräts außerhalb der atmosphärischen Temperatur: Die relevanten Randbedingungen gemäß der zugehörigen Gerätedokumentation zwingend beachten: Kapitel "Dokumentation" →  8.
- ▶ Messgerät dauerhaft vor Korrosion durch Umwelteinflüsse schützen.

Fehlgebrauch

Eine nicht bestimmungsgemäße Verwendung kann die Sicherheit beeinträchtigen. Der Hersteller haftet nicht für Schäden, die aus unsachgemäßer oder nicht bestimmungsgemäßer Verwendung entstehen.

WARNUNG

Bruchgefahr durch korrosive oder abrasive Messstoffe!

- ▶ Kompatibilität des Prozessmessstoffs mit dem Messaufnehmer abklären.
- ▶ Beständigkeit aller messstoffberührender Materialien im Prozess sicherstellen.
- ▶ Spezifizierten Druck- und Temperaturbereich einhalten.

HINWEIS**Klärung bei Grenzfällen:**

- ▶ Bei speziellen Messstoffen und Medien für die Reinigung: Endress+Hauser ist bei der Abklärung der Korrosionsbeständigkeit messstoffberührender Materialien behilflich, übernimmt aber keine Garantie oder Haftung, da kleine Veränderungen der Temperatur, Konzentration oder des Verunreinigungsgrads im Prozess Unterschiede in der Korrosionsbeständigkeit bewirken können.

Restrisiken**⚠ WARNUNG**

Die Oberflächen können durch die Elektronik und den Messstoff erwärmt werden. Es besteht dadurch eine Verbrennungsgefahr!

- ▶ Bei erhöhter Messstofftemperatur: Berührungsschutz sicherstellen.

2.3 Arbeitssicherheit

Bei Arbeiten am und mit dem Gerät:

- ▶ Erforderliche persönliche Schutzausrüstung gemäß nationaler Vorschriften tragen.

Bei Schweißarbeiten an der Rohrleitung:

- ▶ Schweißgerät nicht über das Messgerät erden.

Bei Arbeiten am und mit dem Gerät mit feuchten Händen:

- ▶ Aufgrund der erhöhten Stromschlaggefahr Handschuhe tragen.

2.4 Betriebssicherheit

Verletzungsgefahr!

- ▶ Das Gerät nur in technisch einwandfreiem und betriebssicherem Zustand betreiben.
- ▶ Der Betreiber ist für den störungsfreien Betrieb des Geräts verantwortlich.

Umbauten am Gerät

Eigenmächtige Umbauten am Gerät sind nicht zulässig und können zu unvorhersehbaren Gefahren führen:

- ▶ Wenn Umbauten trotzdem erforderlich sind: Rücksprache mit Endress+Hauser halten.

Reparatur

Um die Betriebssicherheit weiterhin zu gewährleisten:

- ▶ Nur wenn die Reparatur ausdrücklich erlaubt ist, diese am Gerät durchführen.
- ▶ Die nationalen Vorschriften bezüglich Reparatur eines elektrischen Geräts beachten.
- ▶ Nur Original-Ersatzteile und Zubehör von Endress+Hauser verwenden.

2.5 Produktsicherheit

Dieses Messgerät ist nach dem Stand der Technik und guter Ingenieurspraxis betriebssicher gebaut und geprüft und hat das Werk in sicherheitstechnisch einwandfreiem Zustand verlassen.

Es erfüllt die allgemeinen Sicherheitsanforderungen und gesetzlichen Anforderungen. Zudem ist es konform zu den EU-Richtlinien, die in der gerätespezifischen EU-Konformitätserklärung aufgelistet sind. Mit der Anbringung des CE-Zeichens bestätigt Endress+Hauser diesen Sachverhalt.

2.6 IT-Sicherheit

Eine Gewährleistung unsererseits ist nur gegeben, wenn das Gerät gemäß der Betriebsanleitung installiert und eingesetzt wird. Das Gerät verfügt über Sicherheitsmechanismen, um es gegen versehentliche Veränderung der Einstellungen zu schützen.

IT-Sicherheitsmaßnahmen gemäß dem Sicherheitsstandard des Betreibers, die das Gerät und dessen Datentransfer zusätzlich schützen, sind vom Betreiber selbst zu implementieren.

2.7 Gerätespezifische IT Sicherheit

Um die betreiberseitigen Schutzmaßnahmen zu unterstützen, bietet das Gerät einige spezifische Funktionen. Diese Funktionen sind durch den Anwender konfigurierbar und gewährleisten bei korrekter Nutzung eine erhöhte Sicherheit im Betrieb. Eine Übersicht der wichtigsten Funktionen ist im Folgenden beschrieben.

2.7.1 Zugriff mittels Hardwareschreibschutz schützen

Der Schreibzugriff auf die Parameter des Geräts via Vor-Ort-Anzeige, Webbrowser oder Bedientool (z.B. FieldCare, DeviceCare) kann über einen Verriegelungsschalter (DIP-Schalter auf der Hauptelektronikplatine) deaktiviert werden. Bei aktivierten Hardwareschreibschutz ist nur Lesezugriff auf die Parameter möglich.

2.7.2 Zugriff mittels Passwort schützen

Um den Schreibzugriff auf die Parameter des Geräts oder den Zugriff auf das Gerät via der WLAN-Schnittstelle zu schützen, stehen unterschiedliche Passwörter zur Verfügung.

- **Anwenderspezifischer Freigabecode**
Den Schreibzugriff auf die Parameter des Geräts via Vor-Ort-Anzeige, Webbrowser oder Bedientool (z.B. FieldCare, DeviceCare) schützen. Entspricht in der Funktionalität dem Hardwareschreibschutz.
- **WLAN-Passphrase**
Der Netzwerkschlüssel schützt eine Verbindung zwischen einem Bediengerät (z.B. Notebook oder Tablet) und dem Gerät über die optional bestellbare WLAN-Schnittstelle.

Anwenderspezifischer Freigabecode

Der Schreibzugriff auf die Parameter des Geräts via Vor-Ort-Anzeige, Webbrowser oder Bedientool (z.B. FieldCare, DeviceCare) kann durch den veränderbaren, anwenderspezifischen Freigabecode geschützt werden (→  110).

Im Auslieferungszustand besitzt das Gerät keinen Freigabecode und entspricht dem Wert: 0000 (offen).

WLAN-Passphrase

Eine Verbindung zwischen einem Bediengerät (z.B. Notebook oder Tablet) und dem Gerät über die optional bestellbare WLAN-Schnittstelle (→  72) wird durch den Netzwerkschlüssel geschützt. Die WLAN-Authentifizierung des Netzwerkschlüssels ist konform dem Standard IEEE 802.11.

Der Netzwerkschlüssel ist im Auslieferungszustand geräteabhängig vordefiniert. Er kann über das Untermenü **WLAN-Einstellungen** im Parameter **WLAN-Passphrase** (→  106) angepasst werden.

Allgemeine Hinweise für die Verwendung der Passwörter

- Der bei Auslieferung gültige Freigabecode und Netzwerkschlüssel sollte bei der Inbetriebnahme angepasst werden.
- Bei der Definition und Verwaltung des Freigabecodes bzw. Netzwerkschlüssels sind die allgemein üblichen Regeln für die Generierung eines sicheren Passworts zu berücksichtigen.
- Die Verwaltung und der sorgfältige Umgang mit dem Freigabecode und Netzwerkschlüssel obliegt dem Benutzer.

2.7.3 Zugriff via Feldbus

Der Zugriff auf Parameter des Geräts kann bei der Kommunikation via Feldbus auf die Berechtigung "Nur Lesen" eingeschränkt werden. Die Option kann im Parameter **Feldbus-Schreibzugriff** angepasst werden.

Die zyklische Messwertübertragung zum übergeordneten System ist von den Einschränkungen nicht betroffen und immer sichergestellt.



Detaillierte Informationen: Dokument "Beschreibung Geräteparameter" zum Gerät
→  175

2.7.4 Zugriff via Webserver

Mit dem integrierten Webserver kann das Gerät über einen Webbrowser bedient und konfiguriert werden (). Die Verbindung erfolgt via Serviceschnittstelle (CDI-RJ45) oder WLAN-Schnittstelle.

Der Webserver ist im Auslieferungszustand aktiviert. Über den Parameter **Webserver Funktionalität** kann der Webserver bei Bedarf (z.B. nach der Inbetriebnahme) deaktiviert werden.

Die Geräte- und Status-Informationen können auf der Login-Seite ausgeblendet werden. Dadurch wird ein unberechtigtes Auslesen der Informationen unterbunden.



Detaillierte Informationen: Dokument "Beschreibung Geräteparameter" zum Gerät
→  175

3 Produktbeschreibung

Das Gerät besteht aus Messumformer und Messaufnehmer.

Zwei Geräteausführungen sind verfügbar:

- Kompaktausführung - Messumformer und Messaufnehmer bilden eine mechanische Einheit.
- Getrenntausführung - Messumformer und Messaufnehmer werden räumlich getrennt montiert.

3.1 Produktaufbau

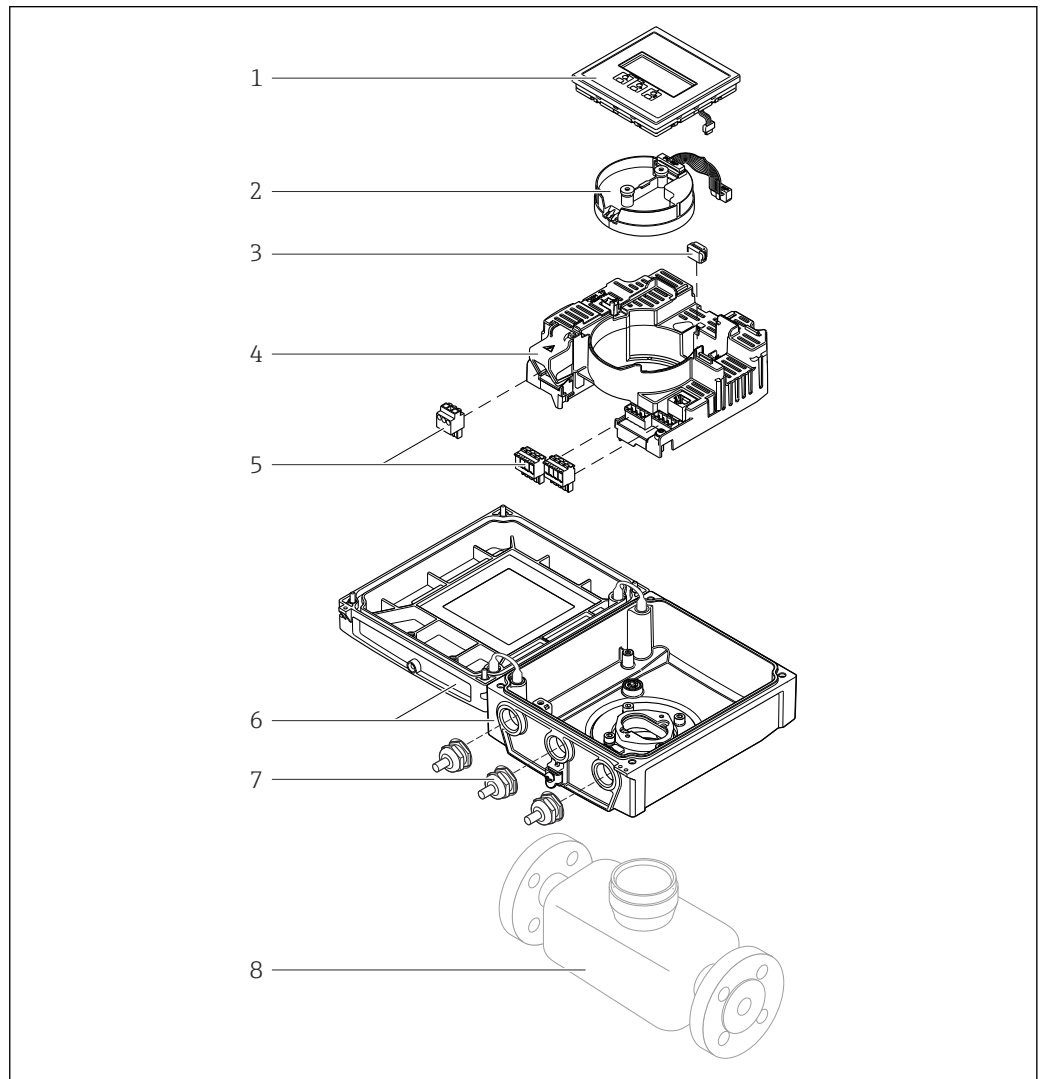

A0017218

1 Wichtige Komponenten der Kompaktausführung

- 1 Anzeigemodul
- 2 Intelligentes-Sensor-Elektronikmodul
- 3 HistoROM DAT (steckbarer Datenspeicher)
- 4 Hauptelektronikmodul
- 5 Anschlussklemmen (Schraubklemmen, z.T. steckbar) bzw. Feldbusstecker
- 6 Messumformergehäuse Kompaktausführung
- 7 Kabelverschraubungen
- 8 Messaufnehmer Kompaktausführung

4 Warenannahme und Produktidentifizierung

4.1 Warenannahme



A0028673

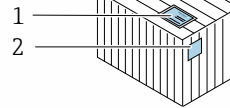
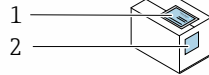

Bestellcode auf Lieferschein (1) und auf Produktaufkleber (2) identisch?

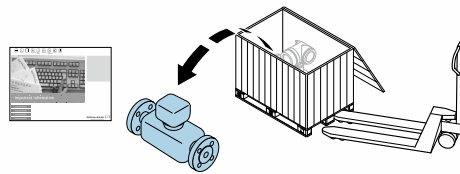

A0028673

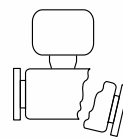
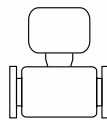

Ware unbeschädigt?



A0028673

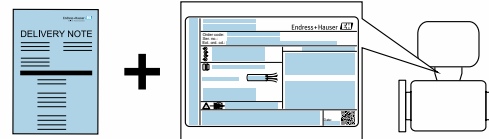

Entsprechen Typenschilddaten den Bestellangaben auf dem Lieferschein?



A0028673



CD-ROM mit Technischer Dokumentation (von Geräteausführung abhängig) und Dokumenten vorhanden?

- i**
- Wenn eine der Bedingungen nicht erfüllt ist: Wenden Sie sich an Ihre Endress+Hauser Vertriebszentrale.
 - Je nach Geräteausführung ist die CD-ROM nicht Teil des Lieferumfangs! Die Technische Dokumentation ist über Internet oder die *Endress+Hauser Operations App* verfügbar, siehe Kapitel "Produktidentifikation" → 15.

4.2 Produktidentifizierung

Folgende Möglichkeiten stehen zur Identifizierung des Messgeräts zur Verfügung:

- Typenschildangaben
- Bestellcode (Order code) mit Aufschlüsselung der Gerätemerkmale auf dem Lieferschein
- Seriennummer von Typenschildern in *W@M Device Viewer* eingeben (www.endress.com/deviceviewer): Alle Angaben zum Messgerät werden angezeigt.
- Seriennummer von Typenschildern in die *Endress+Hauser Operations App* eingeben oder mit der *Endress+Hauser Operations App* den 2-D-Matrixcode (QR-Code) auf dem Typenschild scannen: Alle Angaben zum Messgerät werden angezeigt.

Eine Übersicht zum Umfang der zugehörigen Technischen Dokumentation bieten:

- Die Kapitel "Weitere Standarddokumentation zum Gerät" → 8 und "Geräteabhängige Zusatzdokumentation" → 8
- Der *W@M Device Viewer*: Seriennummer vom Typenschild eingeben (www.endress.com/deviceviewer)
- Die *Endress+Hauser Operations App*: Seriennummer vom Typenschild eingeben oder den 2-D-Matrixcode (QR-Code) auf dem Typenschild scannen.

4.2.1 Messumformer-Typenschild

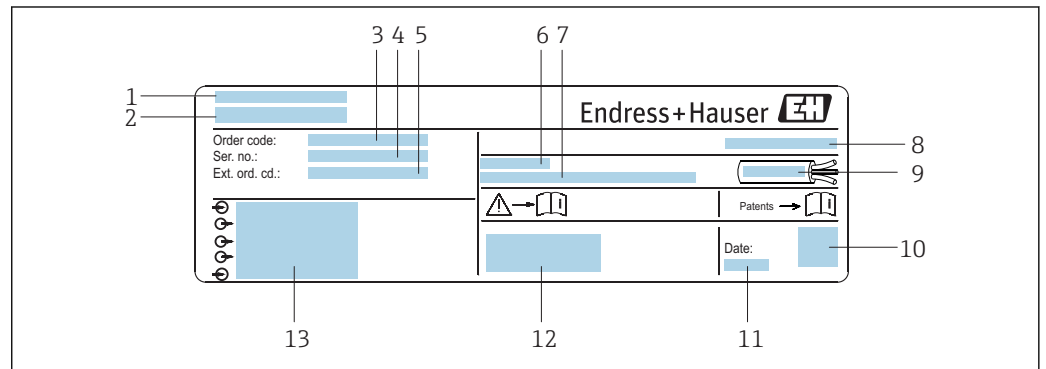

A0017346

2 Beispiel für ein Messumformer-Typenschild

- 1 Herstellungsort
- 2 Name des Messumformers
- 3 Bestellcode (Order code)
- 4 Seriennummer (Ser. no.)
- 5 Erweiterter Bestellcode (Ext. ord. cd.)
- 6 Zulässige Umgebungstemperatur (T_a)
- 7 Firmware-Version (FW) und Geräteversion (Dev.Rev.) ab Werk
- 8 Schutzart
- 9 Zulässiger Temperaturbereich für Kabel
- 10 2-D-Matrixcode
- 11 Herstellungsdatum: Jahr-Monat
- 12 CE-Zeichen, C-Tick
- 13 Elektrische Anschlussdaten: z.B. verfügbare Ein- und Ausgänge, Versorgungsspannung

4.2.2 Messaufnehmer-Typenschild

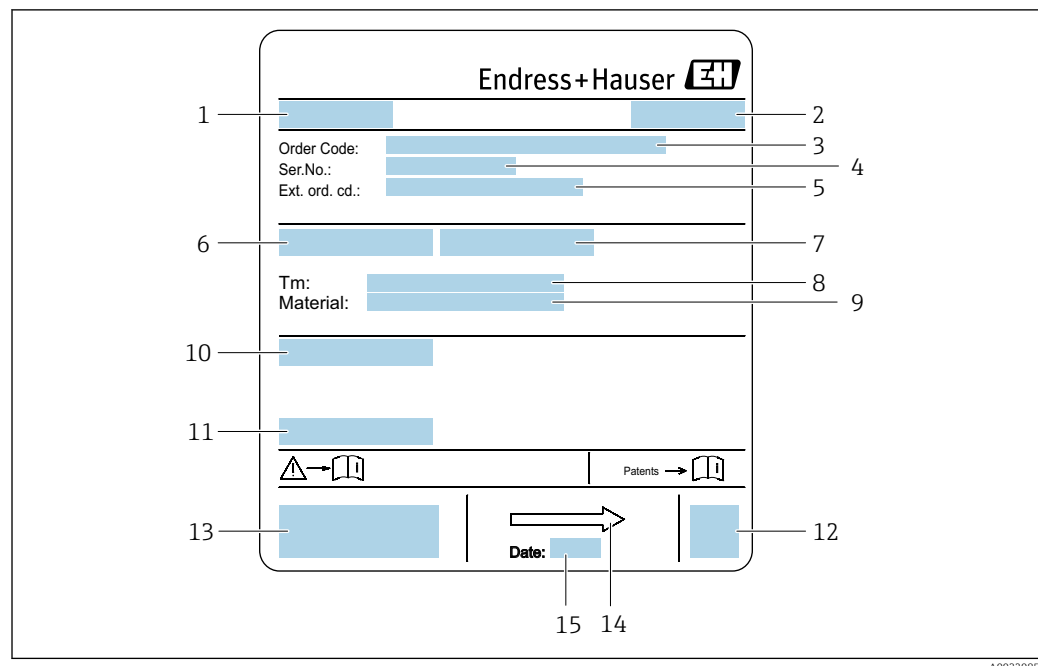

3 Beispiel für Messaufnehmer-Typenschild

- 1 Name des Messaufnehmers
- 2 Herstellungsort
- 3 Bestellcode (Order code)
- 4 Seriennummer (Ser. no.)
- 5 Erweiterter Bestellcode (Ext. ord. cd.) → 16
- 6 Nennweite des Messaufnehmers
- 7 Testdruck des Messaufnehmers
- 8 Messstoff-Temperaturbereich
- 9 Werkstoff von Messrohrhauksleidung und Elektroden
- 10 Schutzart: z.B. IP, NEMA
- 11 Zulässige Umgebungstemperatur (T_a)
- 12 2-D-Matrixcode
- 13 CE-Zeichen, C-Tick
- 14 Durchflussrichtung
- 15 Herstellungsdatum: Jahr-Monat



Bestellcode

Die Nachbestellung des Messgeräts erfolgt über den Bestellcode (Order code).

Erweiterter Bestellcode

- Gerätetyp (Produktwurzel) und Grundspezifikationen (Muss-Merkmale) werden immer aufgeführt.
- Von den optionalen Spezifikationen (Kann-Merkmale) werden nur die sicherheits- und zulassungsrelevanten Spezifikationen aufgeführt (z.B. LA). Wurden noch andere optionale Spezifikationen bestellt, werden diese gemeinsam durch das Platzhaltersymbol # dargestellt (z.B. #LA#).
- Enthalten die bestellten optionalen Spezifikationen keine sicherheits- und zulassungsrelevanten Spezifikationen, werden sie durch das Platzhaltersymbol + dargestellt (z.B. XXXXXX-AAACCAAD2S1+).

4.2.3 Symbole auf Messgerät

Symbol	Bedeutung
	WARNUNG! Dieser Hinweis macht auf eine gefährliche Situation aufmerksam, die, wenn sie nicht vermieden wird, zu Tod oder schwerer Körperverletzung führen kann.
	Verweis auf Dokumentation Verweist auf die entsprechende Dokumentation zum Gerät.
	Schutzleiteranschluss Eine Klemme, die geerdet werden muss, bevor andere Anschlüsse hergestellt werden dürfen.

5 Lagerung und Transport

5.1 Lagerbedingungen

Folgende Hinweise bei der Lagerung beachten:

- Um Stoßsicherheit zu gewährleisten, in Originalverpackung lagern.
- Auf Prozessanschlüsse montierte Schutzscheiben oder Schutzkappen nicht entfernen. Sie verhindern mechanische Beschädigungen an den Dichtflächen sowie Verschmutzungen im Messrohr.
- Vor Sonneneinstrahlung schützen, um unzulässig hohe Oberflächentemperaturen zu vermeiden.
- Lagerplatz wählen, an dem eine Betauung des Messgerätes ausgeschlossen ist, da Pilz- und Bakterienbefall die Auskleidung beschädigen kann.
- Trocken und staubfrei lagern.
- Nicht im Freien aufbewahren.

Lagerungstemperatur →  154

5.2 Produkt transportieren

Messgerät in Originalverpackung zur Messtelle transportieren.

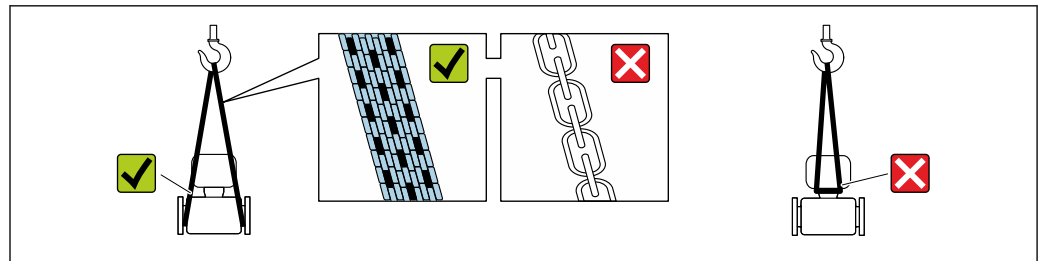

A0029252

-  Auf Prozessanschlüssen montierte Schutzscheiben oder -kappen nicht entfernen. Sie verhindern mechanische Beschädigungen an den Dichtflächen sowie Verschmutzungen im Messrohr.

5.2.1 Messgeräte ohne Hebeösen

WARNUNG

Schwerpunkt des Messgeräts liegt über den Aufhängepunkten der Tragriemen

Verletzungsgefahr durch abrutschendes Messgerät!

- ▶ Messgerät vor Drehen oder Abrutschen sichern.
- ▶ Gewichtsangabe auf der Verpackung beachten (Aufkleber).

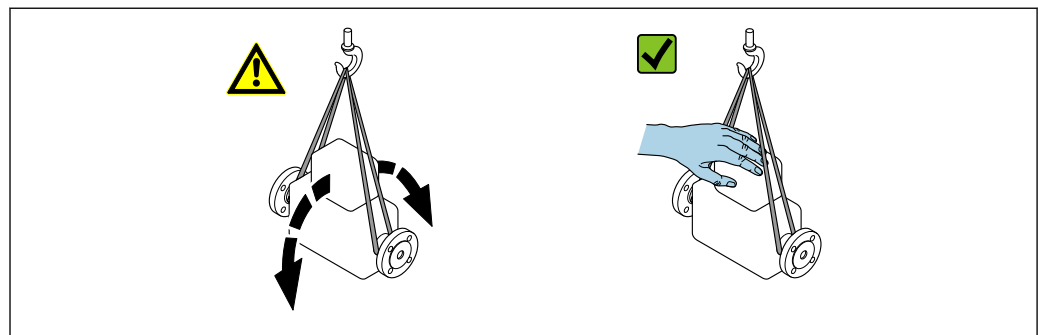

A0029214

5.2.2 Messgeräte mit Hebeösen

⚠ VORSICHT

Spezielle Transporthinweise für Geräte mit Hebeösen

- ▶ Für den Transport ausschließlich die am Gerät oder an den Flanschen angebrachten Hebeösen verwenden.
- ▶ Das Gerät muss immer an mindestens zwei Hebeösen befestigt werden.

5.2.3 Transport mit einem Gabelstapler

Beim Transport in einer Holzbox erlaubt die Bodenstruktur, dass die Holzbox längs- oder beidseitig durch einen Gabelstapler angehoben werden kann.

⚠ VORSICHT

Gefahr von Beschädigung der Magnetspule

- ▶ Beim Transport mit Gabelstaplern den Messaufnehmer nicht am Mantelblech anheben.
- ▶ Ansonsten wird das Mantelblech eingedrückt und die innenliegenden Magnetspulen beschädigt.

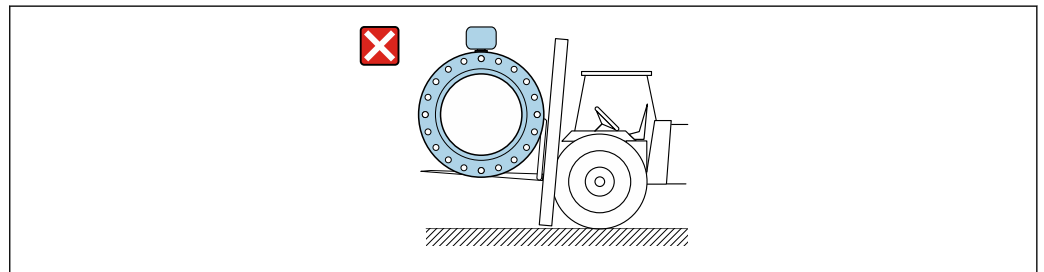

A0029319

5.3 Verpackungsentsorgung

Alle Verpackungsmaterialien sind umweltverträglich und 100% recycelbar:

- Messgerät-Umverpackung: Stretchfolie aus Polymer, die der EU Richtlinie 2002/95/EC (RoHS) entspricht.
- Verpackung:
 - Holzbox, behandelt gemäß Standard ISPM 15, was durch das angebrachte IPPC-Logo bestätigt wird.
 - oder
 - Karton gemäß europäische Verpackungsrichtlinie 94/62EG; Recyclebarkeit wird durch das angebrachte Resy-Symbol bestätigt.
- Seemäßige Verpackung (optional): Holzbox, behandelt gemäß Standard ISPM 15, was durch das angebrachte IPPC-Logo bestätigt wird.
- Träger- und Befestigungsmaterial:
 - Kunststoff-Einwegpalette
 - Kunststoffbänder
 - Kunststoff-Klebestreifen
- Auffüllmaterial: Papierpolster

6 Montage

6.1 Montagebedingungen

6.1.1 Montageposition

Montageort

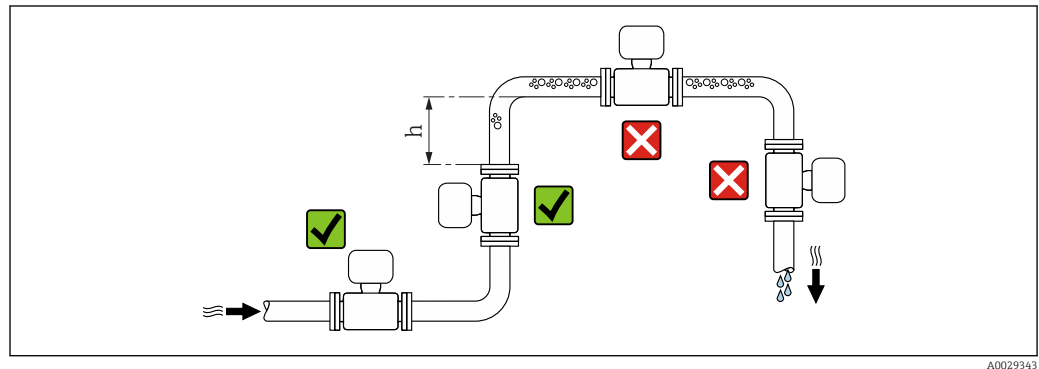

Den Einbau des Messaufnehmers in eine Steigleitung bevorzugen. Dabei auf einen ausreichenden Abstand zum nächsten Rohrbogen achten: $h \geq 2 \times DN$

Um Messfehler aufgrund von Gasblasenansammlungen im Messrohr zu vermeiden, folgende Einbauorte in der Rohrleitung vermeiden:

- Einbau am höchsten Punkt der Leitung
- Einbau unmittelbar vor einem freien Rohrauslauf in einer Falleitung

Bei Falleitung

Bei Falleitungen mit einer Länge $h \geq 5 \text{ m}$ (16,4 ft): Nach dem Messaufnehmer ein Siphon mit einem Belüftungsventil vorsehen. Dadurch wird die Gefahr eines Unterdruckes vermieden und somit mögliche Schäden am Messrohr. Diese Maßnahme verhindert zudem ein Abreißen des Flüssigkeitsstroms in der Rohrleitung.

i Angaben zur Unterdruckfestigkeit der Messrohrhaukleidung

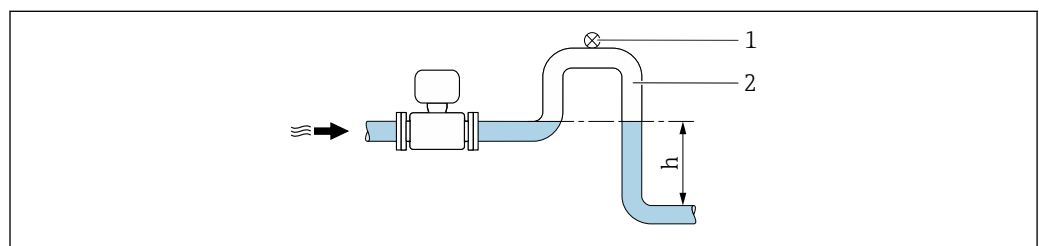

4 Einbau in eine Falleitung

- 1 Belüftungsventil
2 Rohrleitungssiphon
h Länge der Falleitung

Bei teilgefülltem Rohr

Bei teilgefüllter Rohrleitung mit Gefälle: Dükerähnliche Einbauweise vorsehen. Die Messstoffüberwachungsfunktion (MSÜ) bietet zusätzliche Sicherheit, um leere oder teilgefüllte Rohrleitungen zu erkennen.

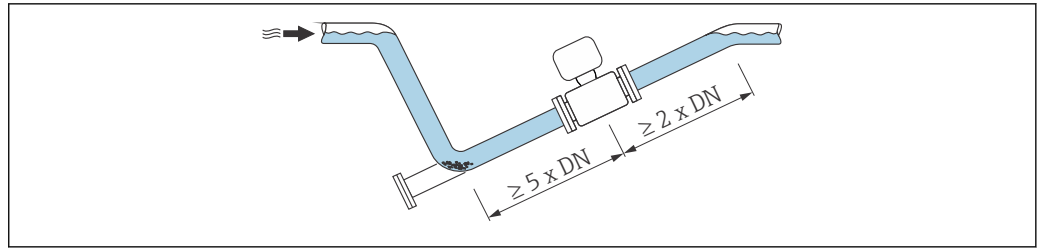

A0029257

Bei hohem Eigengewicht $DN \geq 350$ (14")

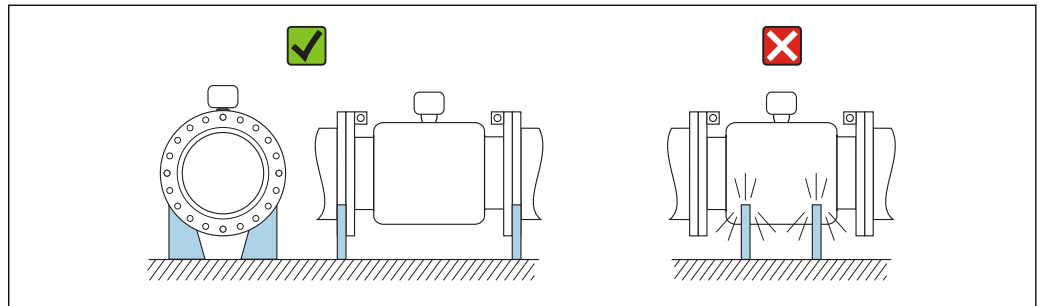

A0016276

Einbaulage

Die Pfeilrichtung auf dem Messaufnehmer-Typenschild hilft, den Messaufnehmer entsprechend der Durchflussrichtung einzubauen (Fließrichtung des Messstoffs durch die Rohrleitung).

Durch eine optimale Einbaulage können sowohl Gas- und Luftansammlungen als auch störende Ablagerungen im Messrohr vermieden werden.

Zusätzlich bietet das Messgerät die Funktion der Leerrohrüberwachung zur Erkennung teilgefüllter Messrohre bei ausgasenden Messstoffen oder schwankendem Prozessdruck.

Vertikal

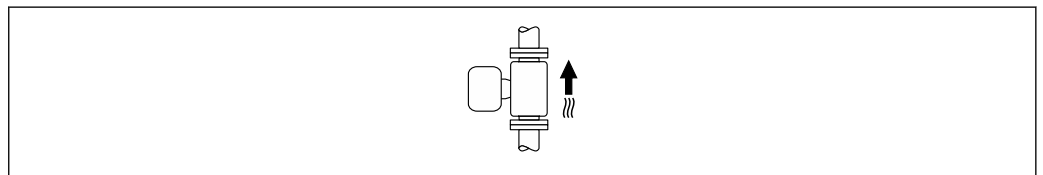

A0015591

Optimal bei leerlaufenden Rohrsystemen und beim Einsatz der Leerrohrüberwachung.

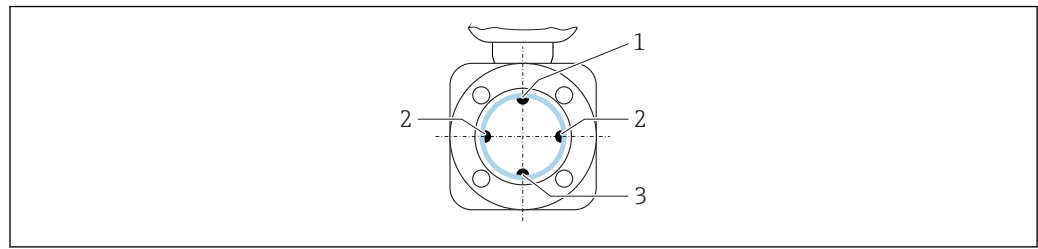
Horizontal

A0029344

- 1 MSÜ-Elektrode für die Leerrohrüberwachung
 2 Messelektroden für die Signalerfassung
 3 Bezugslektrode für den Potenzialausgleich

- i** Die Messelektrodenachse sollte vorzugsweise waagrecht liegen. Dadurch wird eine kurzzeitige Isolierung der beiden Messelektroden infolge mitgeführter Luftblasen vermieden.
- Die Leerrohrüberwachung funktioniert nur, wenn das Messumformergehäuse nach oben gerichtet ist. Ansonsten ist nicht gewährleistet, dass die Leerrohrüberwachung bei teilgefülltem oder leerem Messrohr wirklich anspricht.

Ein- und Auslaufstrecken

Den Messaufnehmer nach Möglichkeit vor Armaturen wie Ventilen, T-Stücken oder Krümmern montieren.

Zur Einhaltung der Messgenauigkeitsspezifikationen folgende Ein- und Auslaufstrecken beachten:

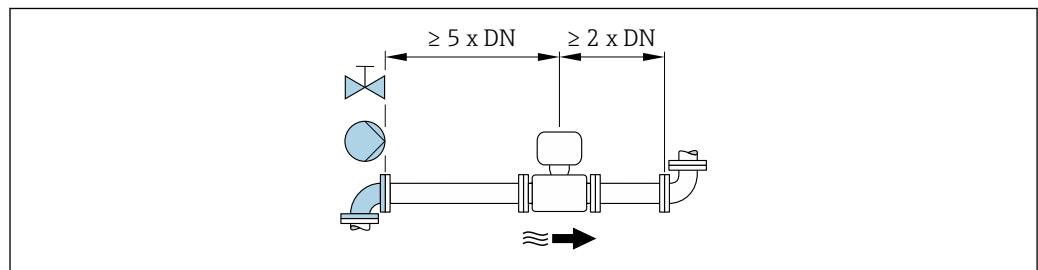

A0028997

Einbaumaße



- i** Angaben zu den Abmessungen und Einbaulängen des Geräts: Dokument "Technische Information", Kapitel "Konstruktiver Aufbau".

6.1.2 Anforderungen aus Umgebung und Prozess**Umgebungstemperaturbereich**

Messumformer	-40...+60 °C (-40...+140 °F)
Vor-Ort-Anzeige	-20...+60 °C (-4...+140 °F), außerhalb des Temperaturbereichs kann die Ablesbarkeit der Vor-Ort-Anzeige beeinträchtigt sein.
Messaufnehmer	<ul style="list-style-type: none"> ▪ Werkstoff Prozessanschluss, Kohlenstoffstahl: -10...+60 °C (+14...+140 °F) ▪ Werkstoff Prozessanschluss, Rostfreier Stahl: -40...+60 °C (-40...+140 °F)
Messrohrauskleidung	Den zulässigen Temperaturbereich der Messrohrauskleidung nicht über- oder unterschreiten.

Bei Betrieb im Freien:

- Messgerät an einer schattigen Stelle montieren.
- Direkte Sonneneinstrahlung vermeiden, besonders in wärmeren Klimaregionen.
- Starke Bewitterung vermeiden.
- Wird das Messgerät in der Kompaktausführung bei tiefen Temperaturen isoliert, muss die Isolation auch den Gerätehals mit einbeziehen.
- Display vor Schlag schützen.
- Display durch Abrieb von Sand in Wüstengebieten schützen.

 Einen Displayschutz können Sie bei Endress+Hauser bestellen: →  142

Temperaturtabellen

 Für den Einsatz im explosionsgefährdeten Bereich die Abhängigkeit von zulässiger Umgebungs- und Messstofftemperatur beachten.

 Detaillierte Angaben zu den Temperaturtabellen: Separates Dokument "Sicherheitshinweise" (XA) zum Gerät.

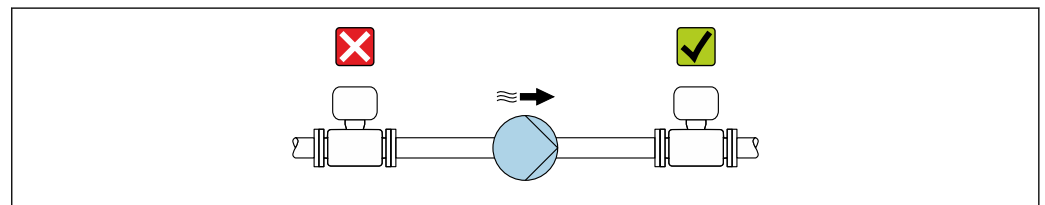

Systemdruck



A0028777

Um die Gefahr eines Unterdrucks zu vermeiden und somit mögliche Schäden an der Messrohrauskleidung, Messaufnehmer nicht auf der ansaugenden Seite von Pumpen einbauen.

 Zusätzlich beim Einsatz von Kolben-, Kolbenmembran- oder Schlauchpumpen: Pulsationsdämpfer einsetzen.

-  **Angaben zur Unterdruckfestigkeit der Messrohrauskleidung** →  155
- Angaben zur Stoßfestigkeit des Messsystems
 - Angaben zur Schwingungsfestigkeit des Messsystems

Vibrationen

Bei sehr starken Vibrationen müssen Rohrleitung und Messaufnehmer abgestützt und fixiert werden.

Auch empfiehlt sich eine getrennte Montage von Messaufnehmer und Messumformer.

-  **Angaben zur Stoßfestigkeit des Messsystems**
- Angaben zur Schwingungsfestigkeit des Messsystems

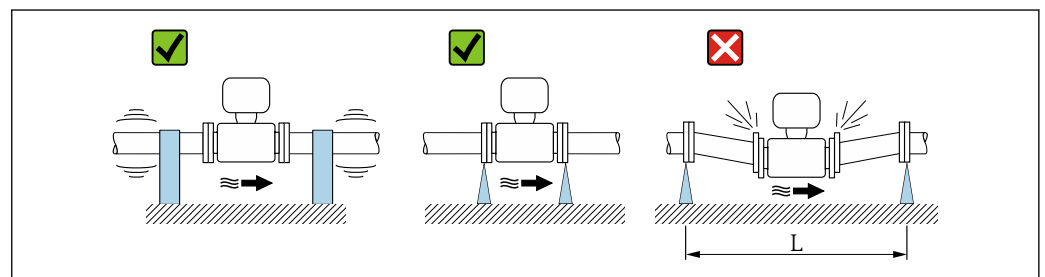

A0029004

 5 Maßnahmen zur Vermeidung von Gerätevibrationen ($L > 10 \text{ m}$ (33 ft))

Anpassungsstücke

Der Messaufnehmer kann mit Hilfe entsprechender Anpassungsstücke nach DIN EN 545 (Doppelflansch-Übergangsstücke) auch in eine Rohrleitung größerer Nennweite eingebaut werden. Die dadurch erreichte Erhöhung der Strömungsgeschwindigkeit verbessert bei sehr langsam fließendem Messstoff die Messgenauigkeit. Das abgebildete Nomogramm dient zur Ermittlung des verursachten Druckabfalls durch Konfusoren und Diffusoren.



Das Nomogramm gilt nur für Flüssigkeiten mit wasserähnlicher Viskosität.

1. Durchmesser Verhältnis d/D ermitteln.
2. Druckverlust in Abhängigkeit von der Strömungsgeschwindigkeit (nach der Einschnürung) und dem d/D -Verhältnis aus dem Nomogramm ablesen.

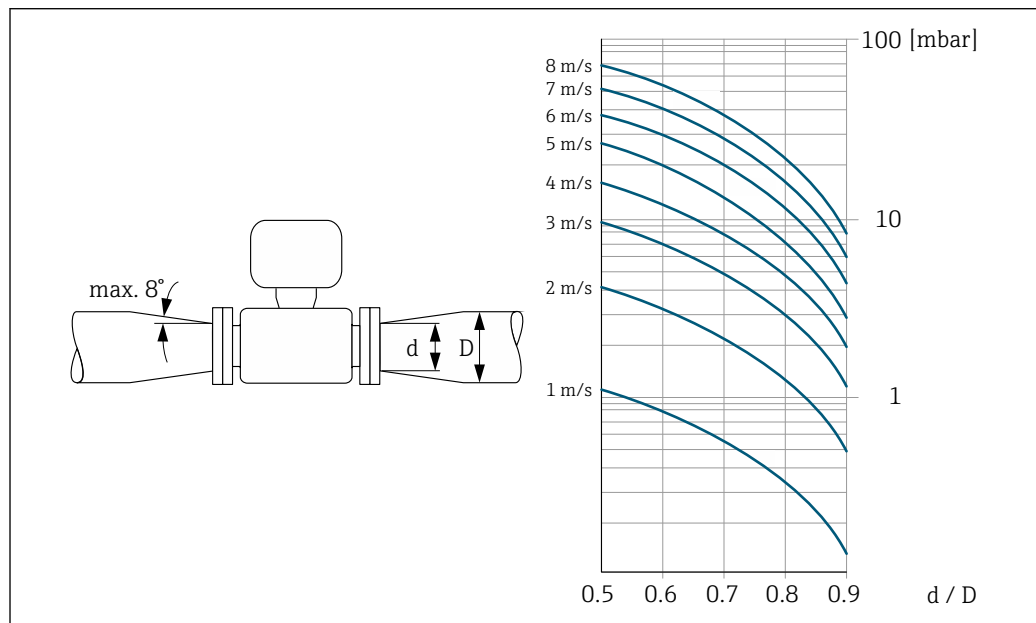

A0029002

Verbindungskabellänge

Um korrekte Messresultate bei einer Getrenntausführung zu erhalten:

Zulässige Verbindungskabellänge L_{\max} beachten. Diese wird von der Messstoffleitfähigkeit bestimmt.

Bei Messung von Flüssigkeiten im Allgemeinen: $5 \mu\text{S}/\text{cm}$

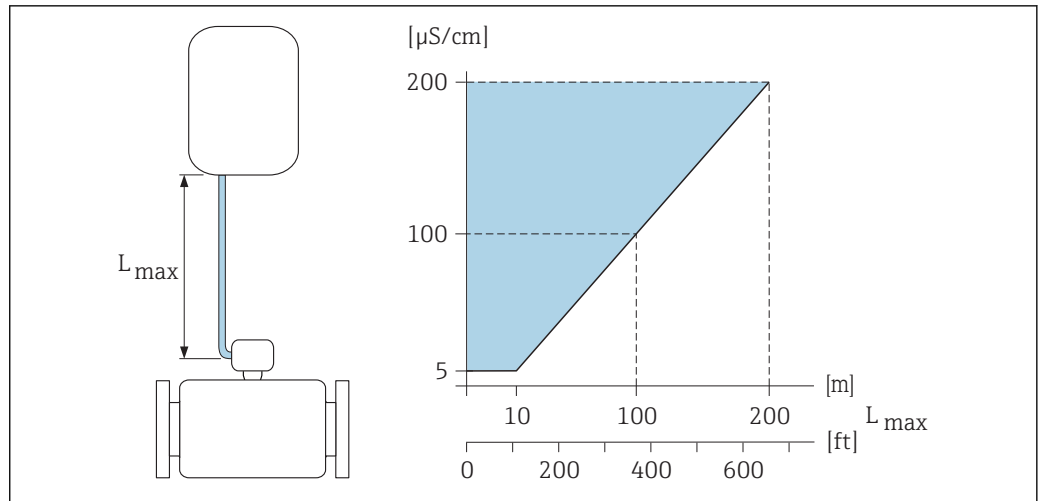

6 Zulässige Verbindungskabellänge bei der Getrenntausführung

Farbige Fläche = Zulässiger Bereich
 L_{max} = Verbindungskabellänge in [m] ([ft])
 $[\mu S/cm]$ = Messstoffleitfähigkeit

6.1.3 Spezielle Montagehinweise

Displayschutz

- Um den bestellbaren Displayschutz problemlos öffnen zu können, Mindestabstand nach oben hin einhalten: 350 mm (13,8 in)

Temporärer Einsatz unter Wasser

Für den temporären Einsatz unter Wasser bis zu 168 h bei ≤ 3 m (10 ft) oder in Ausnahmefällen für den Einsatz bis zu 48 h bei ≤ 10 m (30 ft) ist eine Getrenntausführung in IP67, Type 6 optional erhältlich.

Im Vergleich zur Schutzart der Standardausführung IP67, Type 4X enclosure wurde die Ausführung IP67, Type 6 enclosure so konstruiert, dass es im Falle einer kurzfristigen oder temporären Überflutung (z.B. Überschwemmung) standhält.

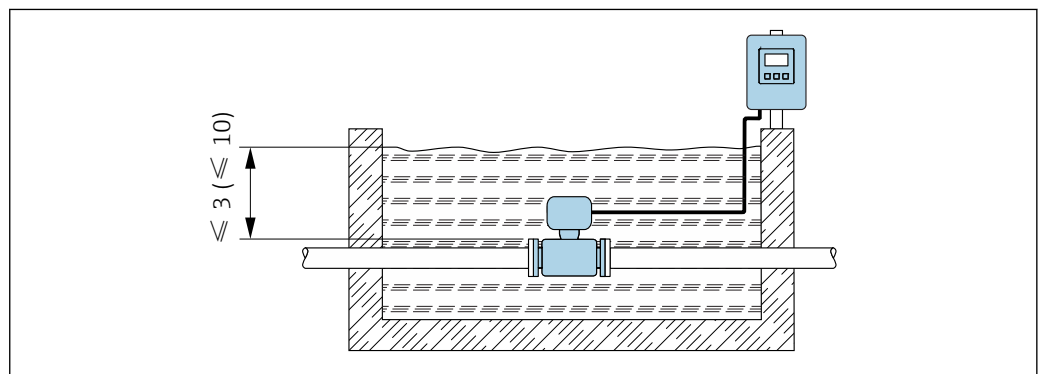

7 Maßeinheit in m(ft)

i Austausch Kabelverschraubung Anschlussgehäuse → **152**

6.2 Messgerät montieren

6.2.1 Benötigtes Werkzeug

Für Messumformer

- Drehmomentschlüssel
- Für die Wandmontage:
Gabelschlüssel zu Sechskantschraube max. M5
- Für die Rohrmontage:
 - Gabelschlüssel SW 8
 - Kreuzschlitzschraubendreher PH 2
- Für das Drehen des Messumformergehäuses (Kompaktausführung):
 - Kreuzschlitzschraubendreher PH 2
 - Torxschraubendreher TX 20
 - Gabelschlüssel SW 7

Für Messaufnehmer

Für Flansche und andere Prozessanschlüsse: Entsprechendes Montagewerkzeug

6.2.2 Messgerät vorbereiten

1. Sämtliche Reste der Transportverpackung entfernen.
2. Vorhandene Schutzscheiben oder Schutzkappen vom Messaufnehmer entfernen.
3. Aufkleber auf dem Elektronikraumdeckel entfernen.

6.2.3 Messaufnehmer montieren

⚠️ WARNUNG

Gefahr durch mangelnde Prozessdichtheit!

- ▶ Darauf achten, dass der Innendurchmesser der Dichtungen gleich oder größer ist als derjenige von Prozessanschluss und Rohrleitung.
- ▶ Darauf achten, dass die Dichtungen unbeschädigt und sauber sind.
- ▶ Dichtungen korrekt befestigen.

1. Sicherstellen, dass die Pfeilrichtung auf dem Messaufnehmer mit der Durchflussrichtung des Messstoffs übereinstimmt.
2. Um die Einhaltung der Gerätespezifikation sicherzustellen: Messgerät zwischen die Rohrleitungsflansche zentriert in die Messstrecke einbauen.
3. Bei Verwendung von Erdungsscheiben: Beiliegende Einbauanleitung beachten.
4. Erforderliche Schrauben-Anziehdrehmomente beachten →  27.
5. Messgerät so einbauen oder Messumformergehäuse drehen, dass die Kabeleinführungen nicht nach oben weisen.

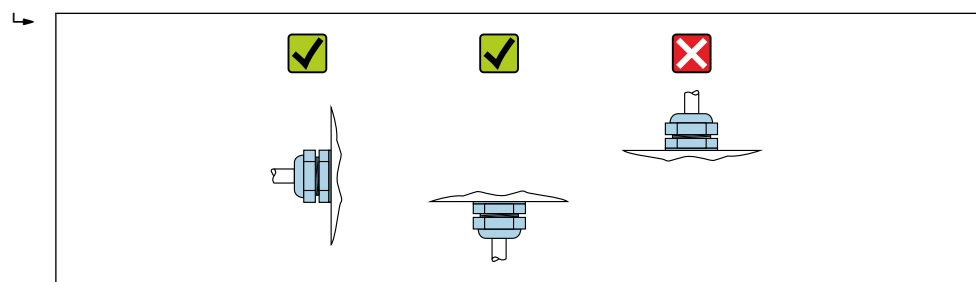

A0029263

Dichtungen montieren



Bildung einer elektrisch leitenden Schicht auf der Messrohr-Innenseite möglich!

Kurzschlussgefahr des Messsignals.

- ▶ Keine elektrisch leitenden Dichtungsmassen wie Graphit verwenden.

Bei der Montage von Dichtungen folgende Punkte beachten:

1. Montierte Dichtungen nicht in den Rohrleitungsquerschnitt hineinragen lassen.
2. Bei Verwendung von DIN-Flanschen: Nur Dichtungen nach DIN EN 1514-1 verwenden.
3. Bei Messrohrhauksleidung "Hartgummi": Zusätzliche Dichtungen **immer** erforderlich.
4. Bei Messrohrhauksleidung "Polyurethan": Grundsätzlich **keine** zusätzlichen Dichtungen erforderlich.
5. Bei Messrohrhauksleidung "PTFE": Grundsätzlich **keine** zusätzlichen Dichtungen erforderlich.

Erdungskabel/Erdungsscheiben montieren

Informationen zum Potenzialausgleich und detaillierte Montagehinweise für den Einsatz von Erdungskabeln/Erdungsscheiben beachten → 44.

Schrauben-Anziehdrehmomente

Folgende Punkte beachten:

- Aufgeführte Schrauben-Anziehdrehmomente gelten nur für geschmierte Gewinde und für Rohrleitungen, die frei von Zugspannungen sind.
- Schrauben gleichmäßig über Kreuz anziehen.
- Zu fest angezogene Schrauben deformieren die Dichtfläche oder verletzen die Dichtung.

Schrauben-Anziehdrehmomente für EN 1092-1 (DIN 2501), PN 6/10/16

Nennweite [mm]	Druckstufe [bar]	Schrauben [mm]	Max. Schrauben-Anziehdrehmoment [Nm]		
			Hartgummi	Polyurethan	PTFE
25	PN 10/16	4 × M12	–	6	11
32	PN 10/16	4 × M16	–	16	27
40	PN 10/16	4 × M16	–	16	29
50	PN 10/16	4 × M16	–	15	40
65 ¹⁾	PN 10/16	8 × M16	–	10	22
80	PN 10/16	8 × M16	–	15	30
100	PN 10/16	8 × M16	–	20	42
125	PN 10/16	8 × M16	–	30	55
150	PN 10/16	8 × M20	–	50	90
200	PN 16	12 × M20	–	65	87
250	PN 16	12 × M24	–	126	151
300	PN 16	12 × M24	–	139	177
350	PN 6	12 × M20	111	120	–
350	PN 10	16 × M20	112	118	–
350	PN 16	16 × M24	152	165	–
400	PN 6	16 × M20	90	98	–
400	PN 10	16 × M24	151	167	–
400	PN 16	16 × M27	193	215	–

Nennweite [mm]	Druckstufe [bar]	Schrauben [mm]	Max. Schrauben-Anziehdrehmoment [Nm]		
			Hartgummi	Polyurethan	PTFE
450	PN 6	16 × M20	112	126	–
450	PN 10	20 × M24	153	133	–
500	PN 6	20 × M20	119	123	–
500	PN 10	20 × M24	155	171	–
500	PN 16	20 × M30	275	300	–
600	PN 6	20 × M24	139	147	–
600	PN 10	20 × M27	206	219	–
600 ¹⁾	PN 16	20 × M33	415	443	–
700	PN 6	24 × M24	148	139	–
700	PN 10	24 × M27	246	246	–
700	PN 16	24 × M33	278	318	–
800	PN 6	24 × M27	206	182	–
800	PN 10	24 × M30	331	316	–
800	PN 16	24 × M36	369	385	–
900	PN 6	24 × M27	230	637	–
900	PN 10	28 × M30	316	307	–
900	PN 16	28 × M36	353	398	–
1000	PN 6	28 × M27	218	208	–
1000	PN 10	28 × M33	402	405	–
1000	PN 16	28 × M39	502	518	–
1200	PN 6	32 × M30	319	299	–
1200	PN 10	32 × M36	564	568	–
1200	PN 16	32 × M45	701	753	–
1400	PN 6	36 × M33	430	–	–
1400	PN 10	36 × M39	654	–	–
1400	PN 16	36 × M45	729	–	–
1600	PN 6	40 × M33	440	–	–
1600	PN 10	40 × M45	946	–	–
1600	PN 16	40 × M52	1007	–	–
1800	PN 6	44 × M36	547	–	–
1800	PN 10	44 × M45	961	–	–
1800	PN 16	44 × M52	1108	–	–
2000	PN 6	48 × M39	629	–	–
2000	PN 10	48 × M45	1047	–	–
2000	PN 16	48 × M56	1324	–	–
2200	PN 6	52 × M39	698	–	–
2200	PN 10	52 × M52	1217	–	–
2400	PN 6	56 × M39	768	–	–
2400	PN 10	56 × M52	1229	–	–

1) Auslegung gemäß EN 1092-1 (nicht nach DIN 2501)

Schrauben-Anziehdrehmomente für ASME B16.5, Class 150

Nennweite		Schrauben [in]	Max. Schrauben-Anziehdrehmoment [Nm] ([lbf · ft])		
[mm]	[in]		Hartgummi	Polyurethan	PTFE
25	1	4 × 5/8	-	5 (4)	14 (13)
40	1 ½	8 × 5/8	-	10 (7)	21 (15)
50	2	4 × 5/8	-	15 (11)	40 (29)
80	3	4 × 5/8	-	25 (18)	65 (48)
100	4	8 × 5/8	-	20 (15)	44 (32)
150	6	8 × ¾	-	45 (33)	90 (66)
200	8	8 × ¾	-	65 (48)	87 (64)
250	10	12 × 7/8	-	126 (93)	151 (112)
300	12	12 × 7/8	-	146 (108)	177 (131)
350	14	12 × 1	135 (100)	158 (117)	-
400	16	16 × 1	128 (94)	150 (111)	-
450	18	16 × 1 1/8	204 (150)	234 (173)	-
500	20	20 × 1 1/8	183 (135)	217 (160)	-
600	24	20 × 1 ¼	268 (198)	307 (226)	-

Schrauben-Anziehdrehmomente für AWWA C207, Class D

Nennweite		Schrauben [in]	Max. Schrauben-Anziehdrehmoment [Nm] ([lbf · ft])		
[mm]	[in]		Hartgummi	Polyurethan	PTFE
700	28	28 × 1 ¼	247 (182)	292 (215)	-
750	30	28 × 1 ¼	287 (212)	302 (223)	-
800	32	28 × 1 ½	394 (291)	422 (311)	-
900	36	32 × 1 ½	419 (309)	430 (317)	-
1000	40	36 × 1 ½	420 (310)	477 (352)	-
1050	42	36 × 1 ½	528 (389)	518 (382)	-
1200	48	44 × 1 ½	552 (407)	531 (392)	-
1350	54	44 × 1 ¾	730 (538)	-	-
1500	60	52 × 1 ¾	758 (559)	-	-
1650	66	52 × 1 ¾	946 (698)	-	-
1800	72	60 × 1 ¾	975 (719)	-	-
2000	78	64 × 2	853 (629)	-	-
2150	84	64 × 2	931 (687)	-	-
2300	90	68 × 2 ¼	1048 (773)	-	-

Schrauben-Anziehdrehmomente für AS 2129, Table E

Nennweite [mm]	Schrauben [mm]	Max. Schrauben-Anziehdrehmoment [Nm]		
		Hartgummi	Polyurethan	PTFE
350	12 × M24	203	-	-
400	12 × M24	226	-	-
450	16 × M24	226	-	-
500	16 × M24	271	-	-

Nennweite [mm]	Schrauben [mm]	Max. Schrauben-Anziehdrehmoment [Nm]		
		Hartgummi	Polyurethan	PTFE
600	16 × M30	439	–	–
700	20 × M30	355	–	–
750	20 × M30	559	–	–
800	20 × M30	631	–	–
900	24 × M30	627	–	–
1 000	24 × M30	634	–	–
1 200	32 × M30	727	–	–

Schrauben-Anziehdrehmomente für AS 4087, PN 16

Nennweite [mm]	Schrauben [mm]	Max. Schrauben-Anziehdrehmoment [Nm]		
		Hartgummi	Polyurethan	PTFE
350	12 × M24	203	–	–
375	12 × M24	137	–	–
400	12 × M24	226	–	–
450	12 × M24	301	–	–
500	16 × M24	271	–	–
600	16 × M27	393	–	–
700	20 × M27	330	–	–
750	20 × M30	529	–	–
800	20 × M33	631	–	–
900	24 × M33	627	–	–
1 000	24 × M33	595	–	–
1 200	32 × M33	703	–	–

6.2.4 Messumformer der Getrenntausführung montieren

⚠ VORSICHT

Zu hohe Umgebungstemperatur!

Überhitzungsgefahr der Elektronik und Deformation des Gehäuses möglich.

- ▶ Zulässige maximale Umgebungstemperatur nicht überschreiten .
- ▶ Bei Betrieb im Freien: Direkte Sonneneinstrahlung und starke Bewitterung vermeiden, besonders in wärmeren Klimaregionen.

⚠ VORSICHT

Übermäßige Belastung kann zur Beschädigung des Gehäuses führen!

- ▶ Übermäßige mechanische Beanspruchungen vermeiden.

Der Messumformer der Getrenntausführung kann auf folgende Arten montiert werden:

- Wandmontage
- Rohrmontage

Wandmontage

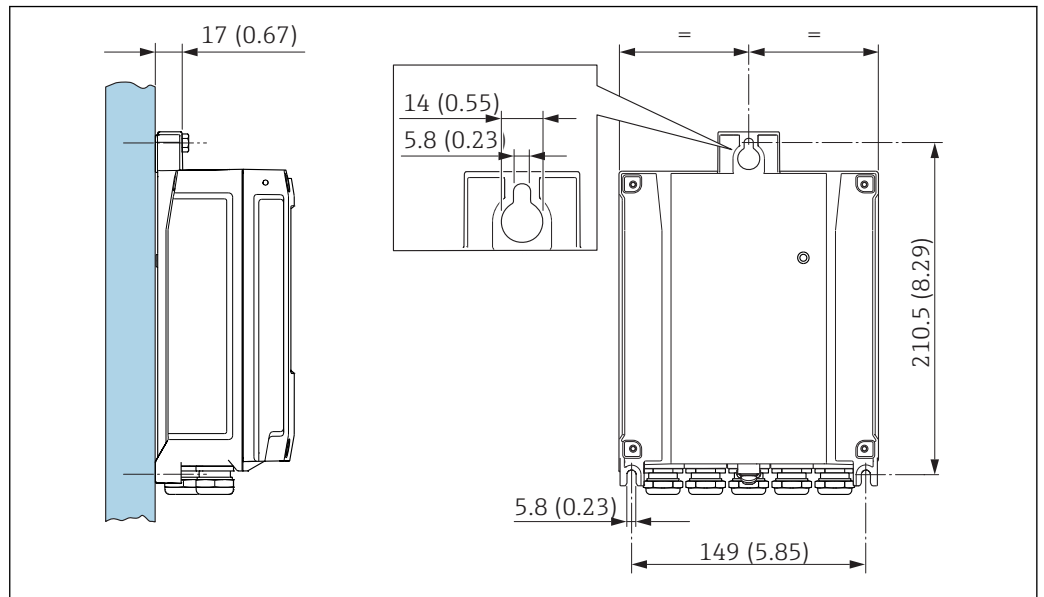

8 Maßeinheit mm (in)

1. Bohrlöcher bohren.
2. Dübel in Bohrlöcher einsetzen.
3. Befestigungsschrauben leicht einschrauben.
4. Messumformergehäuse über die Befestigungsschrauben schieben und einhängen.
5. Befestigungsschrauben anziehen.

Pfostenmontage

⚠ WARNUNG

Zu hohes Anziehdrehmoment der Befestigungsschrauben!

Beschädigung des Messumformers aus Kunststoff.

► Befestigungsschrauben gemäß Anziehdrehmoment anziehen:

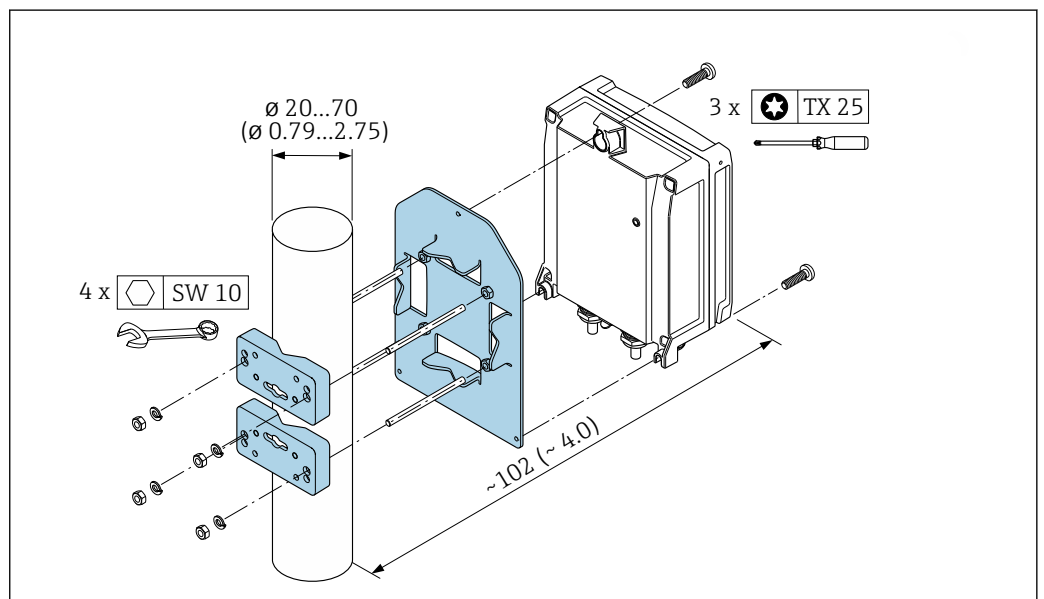

9 Maßeinheit mm (in)

6.2.5 Messumformergehäuse drehen

Um den Zugang zum Anschlussraum oder Anzeigemodul zu erleichtern, kann das Messumformergehäuse gedreht werden.

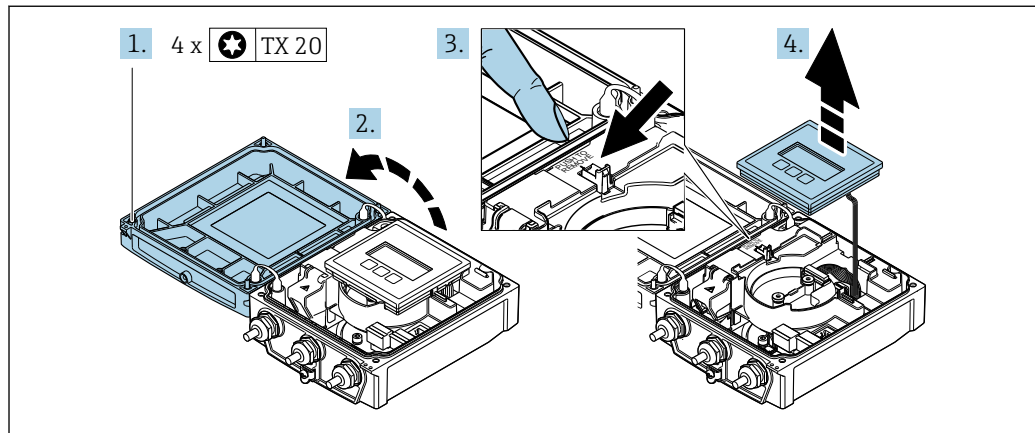

A0032086

1. Befestigungsschrauben des Gehäusedeckels lösen (Beim Zusammenbau: Anziehdrehmoment beachten → 33).
2. Gehäusedeckel öffnen.
3. Anzeigemodul entriegeln.
4. Anzeigemodul herausziehen.

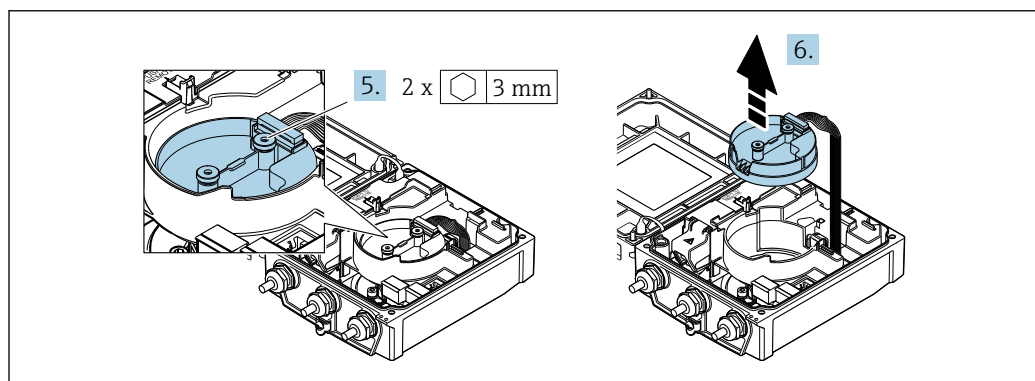

A0032087

5. Befestigungsschrauben vom Intelligenten-Sensor-Elektronikmodul lösen (Beim Zusammenbau: Anziehdrehmoment beachten → 33).
6. Intelligenten-Sensor-Elektronikmodul herausziehen (Beim Zusammenbau: Codierung des Steckers beachten → 33).

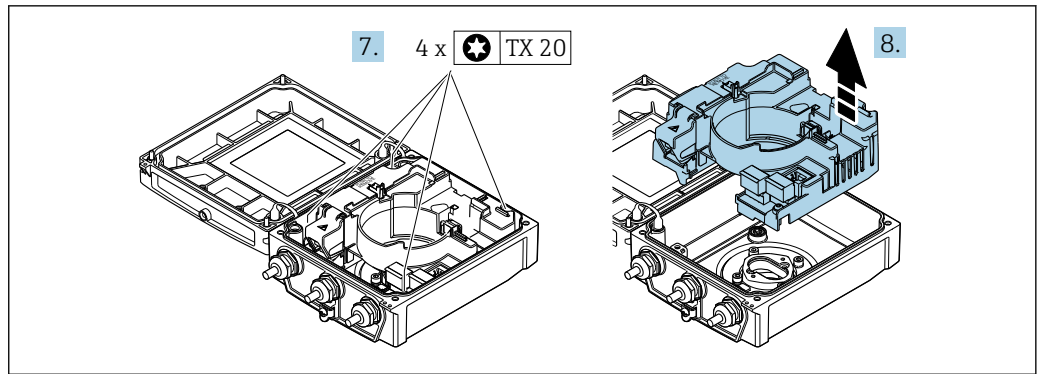

A0032088

- 7. Befestigungsschrauben vom Hauptelektronikmodul lösen (Beim Zusammenbau: Anziehdrehmoment beachten → 33).
- 8. Hauptelektronikmodul herausziehen.

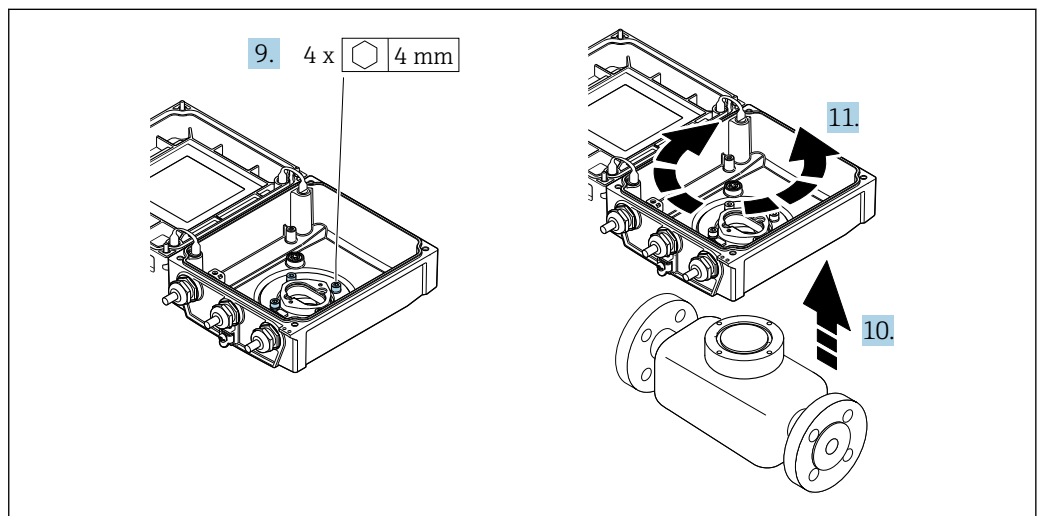

A0032089

- 9. Befestigungsschrauben des Messumformergehäuses lösen (Beim Zusammenbau: Anziehdrehmoment beachten → 33).
- 10. Messumformergehäuse anheben.
- 11. Gehäuse in 90°-Schritten in die gewünschte Position drehen.

Messumformergehäuse zusammenbauen

⚠️ WARNUNG

Zu hohes Anziehdrehmoment der Befestigungsschrauben!

Beschädigung des Messumformers aus Kunststoff.

► Befestigungsschrauben gemäß Anziehdrehmoment anziehen:

Handlungsschritt → 32	Befestigungsschraube	Anziehdrehmomente für Gehäuse aus:	
		Aluminium	Kunststoff
1	Gehäusedeckel	2,5 Nm (1,8 lbf ft)	1 Nm (0,7 lbf ft)
5	Intelligentes-Sensor-Elektronikmodul	0,6 Nm (0,4 lbf ft)	
7	Hauptelektronikmodul	1,5 Nm (1,1 lbf ft)	
9/10	Messumformergehäuse	5,5 Nm (4,1 lbf ft)	

HINWEIS**Stecker des Intelligenten-Sensor-Elektronikmoduls falsch aufgesteckt!**

Es wird kein Messsignal ausgegeben.

- Den Stecker des Intelligenten-Sensor-Elektronikmoduls gemäß Codierung einstecken.

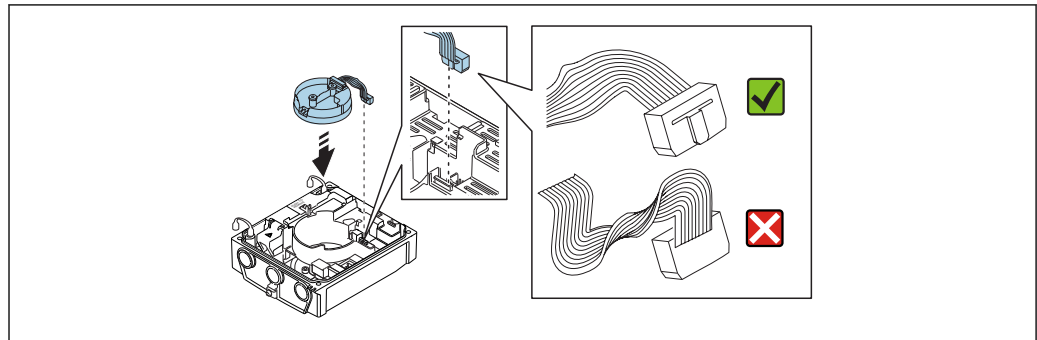

A0021585

- Messgerät in umgekehrter Reihenfolge wieder zusammenbauen.

6.2.6 Anzeigemodul drehen

Um die Ablesbar- und Bedienbarkeit zu erleichtern, kann das Anzeigemodul gedreht werden.

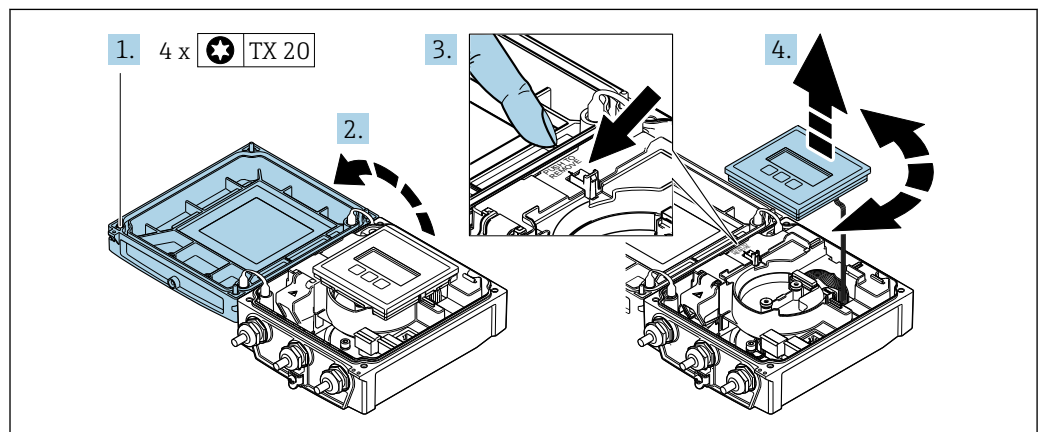

A0032091

1. Befestigungsschrauben des Gehäusedeckels lösen (Beim Zusammenbau: Anziehdrehmoment beachten → 35).
2. Gehäusedeckel öffnen.
3. Anzeigemodul entriegeln.
4. Anzeigemodul herausziehen und in 90°-Schritten in die gewünschte Position drehen.

Messumformergehäuse zusammenbauen**⚠ WARNUNG****Zu hohes Anziehdrehmoment der Befestigungsschrauben!**

Beschädigung des Messumformers aus Kunststoff.

- Befestigungsschrauben gemäß Anziehdrehmoment anziehen:

Handlungsschritt (siehe Grafik)	Befestigungsschraube	Anziehdrehmoment für Gehäuse aus:	
		Aluminium	Kunststoff
1	Gehäusedeckel	2,5 Nm (1,8 lbf ft)	1 Nm (0,7 lbf ft)

- Messgerät in umgekehrter Reihenfolge wieder zusammenbauen.

6.3 Montagekontrolle

Ist das Messgerät unbeschädigt (Sichtkontrolle)?	<input type="checkbox"/>
Erfüllt das Messgerät die Messstellenspezifikationen? Zum Beispiel: <ul style="list-style-type: none"> ▪ Prozesstemperatur ▪ Prozessdruck (siehe Dokument "Technische Information, Kapitel "Druck-Temperatur-Kurven") ▪ Umgebungstemperatur ▪ Messbereich 	<input type="checkbox"/>
Wurde die richtige Einbaulage für den Messaufnehmer gewählt ? <ul style="list-style-type: none"> ▪ Gemäß Messaufnehmertyp ▪ Gemäß Messstofftemperatur ▪ Gemäß Messstoffeigenschaften (ausgasend, feststoffbeladen) 	<input type="checkbox"/>
Stimmt die Pfeilrichtung auf dem Messaufnehmer-Typenschild mit der tatsächlichen Messstoff-Fließrichtung in der Rohrleitung überein ?	<input type="checkbox"/>
Sind Messstellenkennzeichnung und Beschriftung korrekt (Sichtkontrolle)?	<input type="checkbox"/>
Ist das Gerät gegen Niederschlag und direkte Sonneneinstrahlung ausreichend geschützt?	<input type="checkbox"/>
Sind die Befestigungsschrauben mit dem korrekten Anziehdrehmoment angezogen?	<input type="checkbox"/>

7 Elektrischer Anschluss

HINWEIS

Das Messgerät besitzt keine interne Trennvorrichtung.

- ▶ Deshalb dem Messgerät einen Schalter oder Leistungsschalter zuordnen, mit dem die Versorgungsleitung leicht vom Netz getrennt werden kann.
- ▶ Obwohl das Messgerät über eine Sicherung verfügt, sollte ein zusätzlicher Überstromschutz einrichtung (maximal 16 A) in die Anlageninstallation integriert werden.

7.1 Anschlussbedingungen

7.1.1 Anforderungen an Anschlusskabel

Die kundenseitig bereitgestellten Anschlusskabel müssen die folgenden Anforderungen erfüllen.

Elektrische Sicherheit

Gemäß national gültiger Vorschriften.

Zulässiger Temperaturbereich

Mindestanforderung: Kabel-Temperaturbereich \geq Umgebungstemperatur +20 K

Energieversorgungskabel

Normales Installationskabel ausreichend.

Signalkabel

Stromausgang 0/4...20 mA

Normales Installationskabel ausreichend.

Stromausgang 4...20 mA HART

Abgeschirmtes Kabel empfohlen. Erdungskonzept der Anlage beachten.

Impuls-/Frequenz-/Schaltausgang

Normales Installationskabel ausreichend.

Statuseingang

Normales Installationskabel ausreichend.

Verbindungskabel Getrenntausführung

Elektrodenkabel

Standardkabel	3 \times 0,38 mm ² (20 AWG) mit gemeinsamem, geflochtenem Kupferschirm ($\phi \sim$ 9,5 mm (0,37 in)) und einzeln abgeschirmten Adern
Kabel bei Messstoffüberwachung (MSÜ)	4 \times 0,38 mm ² (20 AWG) mit gemeinsamem, geflochtenem Kupferschirm ($\phi \sim$ 9,5 mm (0,37 in)) und einzeln abgeschirmten Adern
Leiterwiderstand	\leq 50 Ω /km (0,015 Ω /ft)
Kapazität Ader/Schirm	\leq 420 pF/m (128 pF/ft)
Dauerbetriebstemperatur	-20...+80 °C (-68...+176 °F)

Spulenstromkabel

Standardkabel	3 × 0,75 mm ² (18 AWG) mit gemeinsamem, geflochtenem Kupferschirm (φ ~ 9 mm (0,35 in))
Leiterwiderstand	≤ 37 Ω/km (0,011 Ω/ft)
Kapazität Ader/Ader, Schirm geerdet	≤ 120 pF/m (37 pF/ft)
Dauerbetriebstemperatur	-20...+80 °C (-68...+176 °F)
Testspannung für Kabelisolation	≤ AC 1433 V r.m.s. 50/60 Hz oder ≥ DC 2026 V

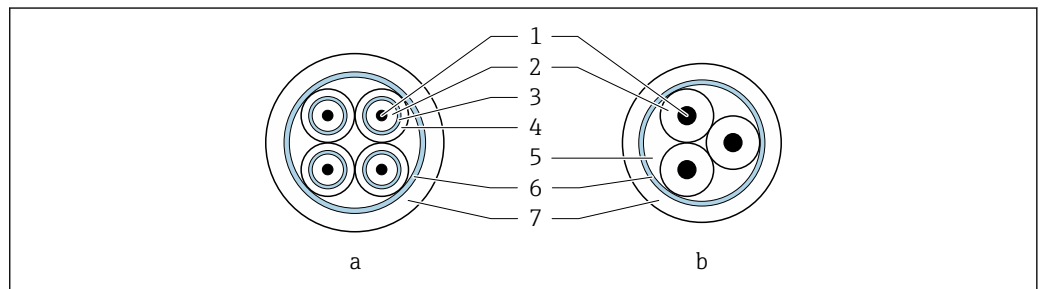

A0029151

10 *Kabelquerschnitt*

- a* Elektrodenkabel
b Spulenstromkabel
 1 Ader
 2 Aderisolation
 3 Aderschirm
 4 Adermantel
 5 Aderverstärkung
 6 Kabelschirm
 7 Außenmantel

Verstärkte Verbindungskabel

Verstärkte Verbindungskabel mit einem zusätzlichen, metallischen Verstärkungsgeflecht sollten verwendet werden bei:

- Erdverlegung
- Gefahr von Nagetierfraß

Einsatz in elektrisch stark gestörter Umgebung

Die Messeinrichtung erfüllt die allgemeinen Sicherheitsanforderungen → 172 und EMV-Anforderungen → 155.

Die Erdung erfolgt über die dafür vorgesehene Erdungsklemme im Inneren des Anschlussgehäuses. Die abisolierten und verdrehten Kabelschirmstücke bis zur Erdungsklemme müssen so kurz wie möglich sein.

Kabeldurchmesser

- Mitausgelieferte Kabelverschraubungen:
 - Für Standardkabel: M20 × 1,5 mit Kabel φ 6...12 mm (0,24...0,47 in)
 - Für verstärktes Kabel: M20 × 1,5 mit Kabel φ 9,5...16 mm (0,37...0,63 in)
- (Steckbare) Federkraftklemmen für Aderquerschnitte 0,5...2,5 mm² (20...14 AWG)

7.1.2 Benötigtes Werkzeug

- Drehmomentschlüssel
- Für Kabeleinführungen: Entsprechendes Werkzeug verwenden
- Abisolierzange
- Bei Verwendung von Litzenkabeln: Quetschzange für Aderendhülse

7.1.3 Klemmenbelegung

Messumformer

Der Messaufnehmer kann mit Klemmen bestellt werden.

Verfügbare Anschlussarten		Mögliche Auswahl Bestellmerkmal "Elektrischer Anschluss"
Ausgänge	Energieversorgung	
Klemmen	Klemmen	<ul style="list-style-type: none"> ■ Option A: Verschraubung M20x1 ■ Option B: Gewinde M20x1 ■ Option C: Gewinde G ½" ■ Option D: Gewinde NPT ½"

Versorgungsspannung

Bestellmerkmal "Energieversorgung"	Klemmennummern	
	1 (L+/L)	2 (L-/N)
Option L (Weitbereichsnetzteil)	AC 100...240 V	
	AC/DC 24 V	

Signalübertragung 0-20 mA/4-20 mA HART und weitere Aus- und Eingänge

Bestellmerkmal "Ausgang" und "Eingang"	Klemmennummern							
	Ausgang 1		Ausgang 2		Ausgang 3		Eingang	
	26 (+)	27 (-)	24 (+)	25 (-)	22 (+)	23 (-)	20 (+)	21 (-)
Option H	<ul style="list-style-type: none"> ■ 4-20 mA HART (aktiv) ■ 0-20 mA (aktiv) 		Impuls-/Frequenzausgang (passiv)		Schaltausgang (passiv)		-	
Option I	<ul style="list-style-type: none"> ■ 4-20 mA HART (aktiv) ■ 0-20 mA (aktiv) 		Impuls-/Frequenz-/Schaltausgang (passiv)		Impuls-/Frequenz-/Schaltausgang (passiv)		Statuseingang	

Getrenntausführung

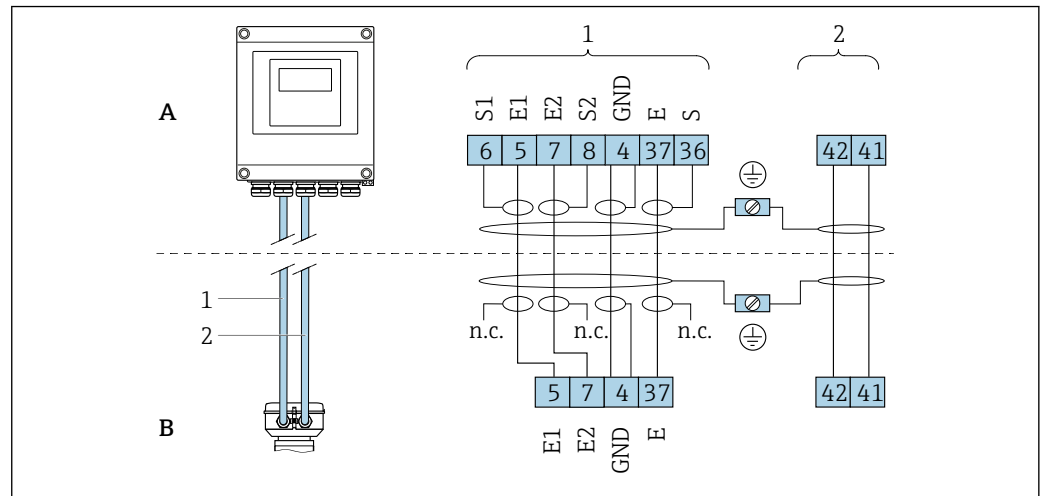

11 Klemmenbelegung Getrenntausführung

- A Wandaufbaugeschäse Messumformer
- B Anschlussgehäse Messaufnehmer
- 1 Elektrodenkabel
- 2 Spulenstromkabel
- n.c. Nicht angeschlossene, isolierte Kabelschirme

Klemmen-Nr. und Kabelfarben: 6/5 = braun; 7/8 = weiß; 4 = grün; 36/37 = gelb

7.1.4 Schirmung und Erdung

7.1.5 Anforderungen an Speisegerät

Versorgungsspannung

Messumformer

Bestellmerkmal "Energieversorgung"	Klemmenspannung	Frequenzbereich
Option L	AC 100...240 V	50/ 60 Hz, ±4 Hz
	AC/DC 24 V	50/ 60 Hz, ±4 Hz

7.1.6 Messgerät vorbereiten

Die Arbeitsschritte in folgender Reihenfolge ausführen:

1. Messaufnehmer und Messumformer montieren.
2. Anschlussgehäse Messaufnehmer: Verbindungskabel anschließen.
3. Messumformer: Verbindungskabel anschließen.
4. Messumformer: Signalkabel und Kabel für Versorgungsspannung anschließen.

HINWEIS

Mangelnde Gehäusedichtheit!

Aufheben der Funktionstüchtigkeit des Messgeräts möglich.

- Passende, der Schutzart entsprechende Kabelverschraubungen verwenden.

1. Wenn vorhanden: Blindstopfen entfernen.
2. Wenn das Messgerät ohne Kabelverschraubungen ausgeliefert wird:
Passende Kabelverschraubung für entsprechendes Anschlusskabel bereitstellen.





3. Wenn das Messgerät mit Kabelverschraubungen ausgeliefert wird:
Anforderungen an Anschlusskabel beachten →  36.

7.1.7 Verbindungskabel Getrenntausführung vorbereiten

Bei der Konfektionierung des Verbindungskabels folgende Punkte beachten:

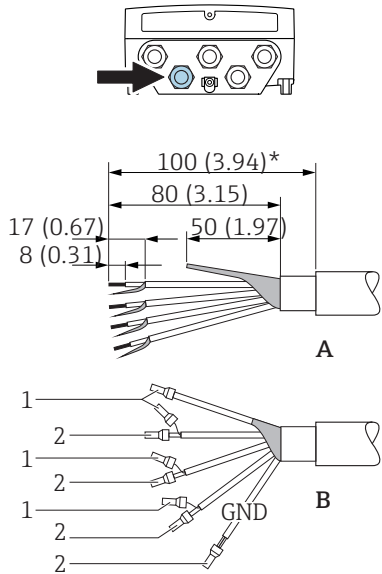
1. Beim Elektrodenkabel:
Sicherstellen, dass die Aderendhülsen messaufnehmerseitig die Aderschirme nicht berühren. Mindestabstand = 1 mm (Ausnahme: grünes Kabel "GND")
2. Beim Spulenstromkabel:
1 Ader des dreiadrigen Kabels auf Höhe der Aderverstärkung abtrennen. Nur zwei Adern werden für den Anschluss benötigt.
3. Bei Kabeln mit feindrahtigen Adern (Litzenkabel):
Adern mit Aderendhülsen versehen.

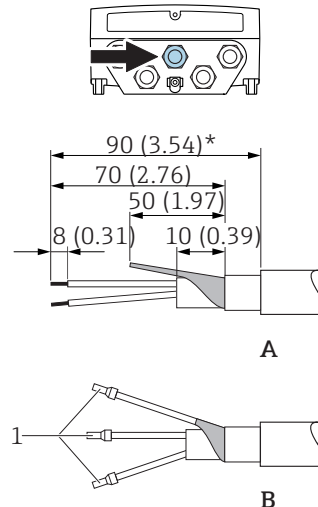
Messumformer

Elektrodenkabel	Spulenstromkabel
 <p> 12 A0032093</p> <p style="text-align: center;">Maßeinheit mm (in)</p>	 <p> 13 A0032096</p> <p style="text-align: center;">Maßeinheit mm (in)</p>
<p>A = Konfektionierung der Kabel B = Konfektionierung der feindrahtigen Adern mit Aderendhülsen 1 = Aderendhülsen rot, ϕ 1,0 mm (0,04 in) 2 = Aderendhülsen weiß, ϕ 0,5 mm (0,02 in) * = Abisolierung nur für verstärkte Kabel</p>	

Messaufnehmer

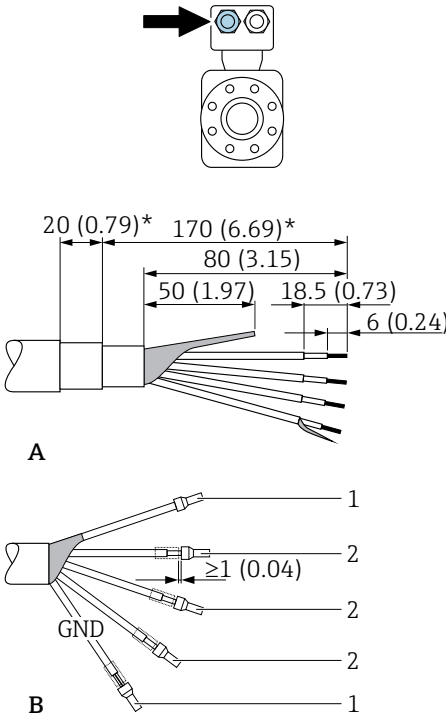
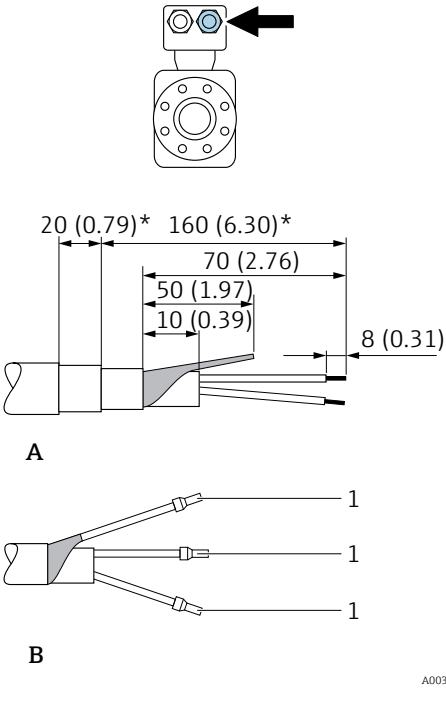
Elektrodenkabel	Spulenstromkabel
 <p>A</p> <p>B</p> <p>1</p> <p>2</p> <p>2</p> <p>2</p> <p>1</p> <p>GND</p> <p>≥ 1 (0.04)</p> <p>A0032100</p>	 <p>A</p> <p>B</p> <p>1</p> <p>1</p> <p>1</p> <p>8 (0.31)</p> <p>A0032101</p>
<p>A = Konfektionierung der Kabel B = Konfektionierung der feindrahtigen Adern mit Aderendhülsen 1 = Aderendhülsen rot, ϕ 1,0 mm (0,04 in) 2 = Aderendhülsen weiß, ϕ 0,5 mm (0,02 in) * = Abisolierung nur für verstärkte Kabel</p>	

7.2 Messgerät anschließen

⚠️ WARNUNG

Stromschlaggefahr durch Bauteile mit berührungsgefährlicher Spannung!

- ▶ Elektrische Anschlussarbeiten nur von entsprechend ausgebildetem Fachpersonal ausführen lassen.
- ▶ National gültige Installationsvorschriften beachten.
- ▶ Die örtlichen Arbeitsschutzvorschriften einhalten.
- ▶ Erdungskonzept der Anlage beachten.
- ▶ Messgerät nie montieren oder verdrahten, während dieses an die Versorgungsspannung angeschlossen ist.
- ▶ Bevor die Versorgungsspannung angelegt wird: Schutzleiter mit dem Messgerät verbinden.

7.2.1 Getrenntausführung anschließen

⚠️ WARNUNG

Beschädigungsgefahr elektronischer Bauteile!

- ▶ Messaufnehmer und Messumformer am gleichen Potentialausgleich anschließen.
- ▶ Nur Messaufnehmer und Messumformer mit der gleichen Seriennummern miteinander verbinden.
- ▶ Das Anschlussgehäuse des Messaufnehmers über die externe Schraubklemme erden.

Bei der Getrenntausführung wird folgende Reihenfolge der Arbeitsschritte empfohlen:

1. Messaufnehmer und Messumformer montieren.

2. Verbindungskabel anschließen.
3. Messumformer anschließen.

Verbindungskabel am Anschlussgehäuse Messaufnehmer anschließen

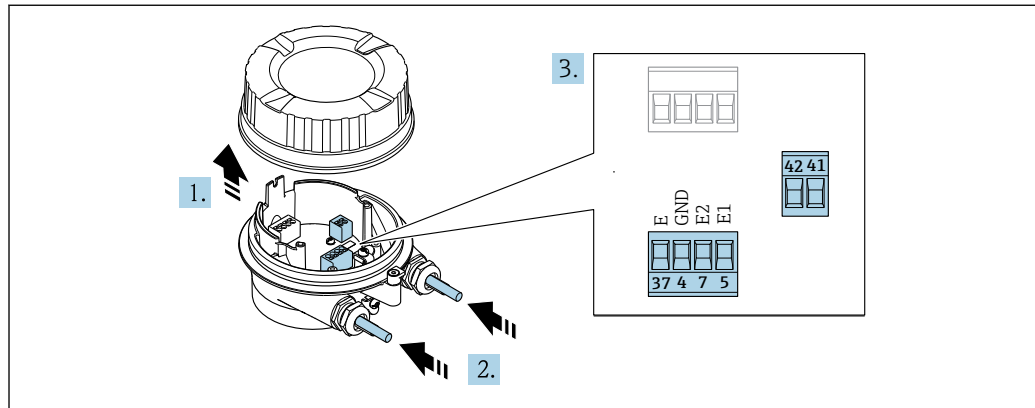

A0032105

14 Messaufnehmer: Anschlussmodul

1. Sicherungskralle des Gehäusedeckels lösen.
2. Gehäusedeckel aufdrehen und anheben.
3. Kabel durch die Kabeleinführung schieben. Um Dichtheit zu gewährleisten, Dichtungsring nicht aus der Kabeleinführung entfernen.
4. Kabel und Kabelenden abisolieren. Bei Litzenkabeln: Zusätzlich Aderendhülsen anbringen → 40.
5. Kabel gemäß Klemmenbelegung anschließen → 39.
6. Kabelverschraubungen fest anziehen.
7. **⚠️ WARNUNG**

Aufhebung der Gehäuseschutzart durch mangelnde Gehäusedichtheit!

- ▶ Schraube ohne Verwendung von Fett eindrehen. Die Deckelgewinde sind mit einer Trockenschmierung beschichtet.

Messaufnehmer in umgekehrter Reihenfolge wieder zusammenbauen.

Verbindungskabel am Messumformer anschließen

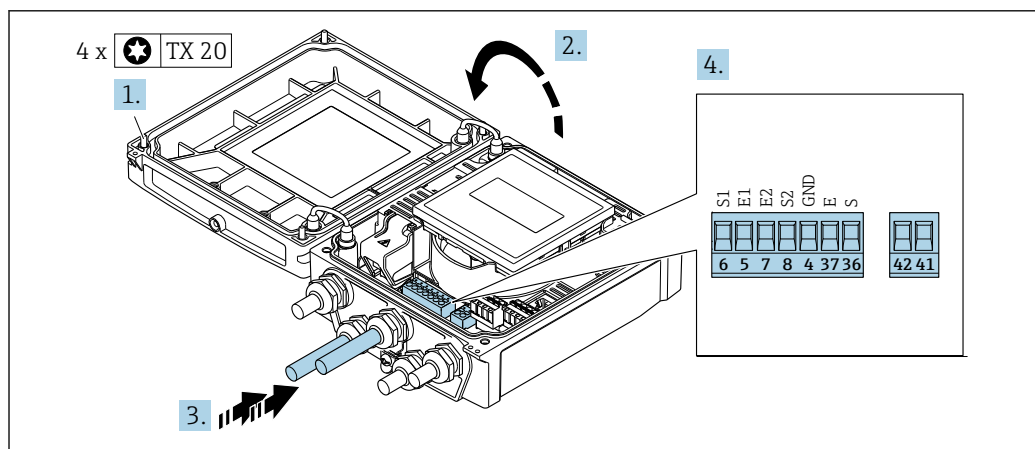

A0032102

15 Messumformer: Hauptelektronikmodul mit Anschlussklemmen

1. Die 4 Befestigungsschrauben des Gehäusedeckels lösen.
2. Gehäusedeckel öffnen.

3. Kabel durch die Kabeleinführung schieben. Um Dichtheit zu gewährleisten, Dichtungsring nicht aus der Kabeleinführung entfernen.
4. Kabel und Kabelenden abisolieren. Bei Litzenkabeln: Zusätzlich Aderendhülsen anbringen → 40.
5. Kabel gemäß Klemmenbelegung anschließen → 39.
6. Kabelverschraubungen fest anziehen.
7. **⚠️ WARNUNG**
Aufhebung der Gehäuseschutzart durch mangelnde Gehäusedichtheit!
 ▶ Schraube ohne Verwendung von Fett eindrehen.

Messumformer in umgekehrter Reihenfolge wieder zusammenbauen.

7.2.2 Messumformer anschließen

⚠️ WARNUNG

Aufhebung der Gehäuseschutzart durch mangelnde Gehäusedichtheit!

- ▶ Schraube ohne Verwendung von Fett eindrehen. Die Deckelgewinde sind mit einer Trockenschmierung beschichtet.

Anziehdrehmomente bei Kunststoffgehäuse

Befestigungsschraube Gehäusedeckel	1,3 Nm
Kabeleinführung	4,5...5 Nm
Erdungsklemme	2,5 Nm

i Für HART-Kommunikation: Bei Anschluss des Kabelschirms an die Erdungsklemme das Erdungskonzept der Anlage beachten.

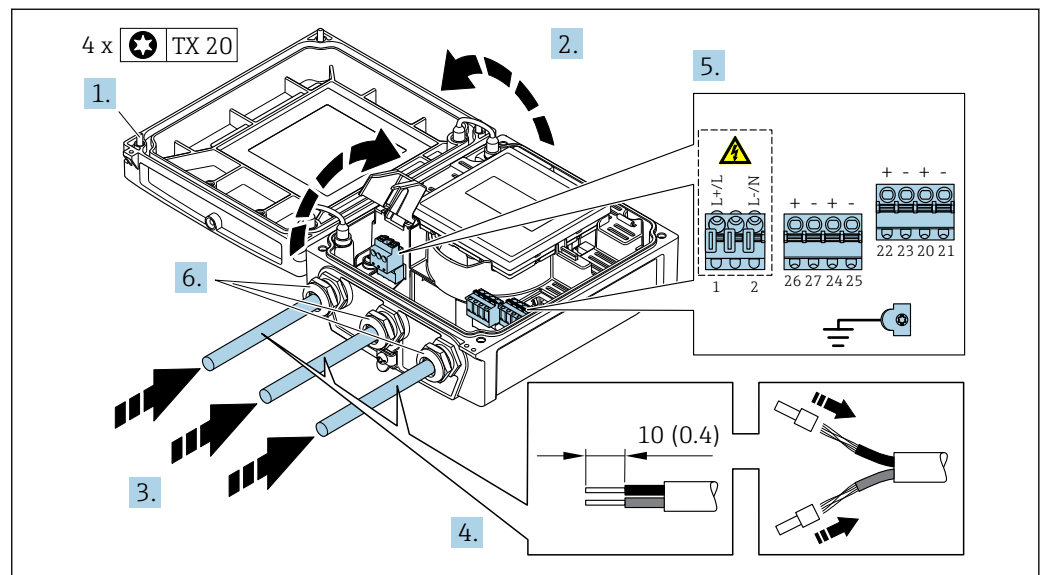

16 Anschluss Versorgungsspannung und 0-20 mA/4-20 mA HART mit weiteren Aus- und Eingängen

1. Die 4 Befestigungsschrauben des Gehäusedeckels lösen.
2. Gehäusedeckel öffnen.
3. Kabel durch die Kabeleinführung schieben. Um Dichtheit zu gewährleisten, Dichtungsring nicht aus der Kabeleinführung entfernen.
4. Kabel und Kabelenden abisolieren. Bei Litzenkabeln: Zusätzlich Aderendhülsen anbringen.

5. Kabel gemäß Klemmenbelegung anschließen →  38. Für Versorgungsspannung: Abdeckung für den Berührungsschutz aufklappen.
6. Kabelverschraubungen fest anziehen.
7. **⚠️ WARNUNG**
Aufhebung der Gehäuseschutzart durch mangelnde Gehäusedichtheit!
▶ Schraube ohne Verwendung von Fett eindrehen.

Messumformer in umgekehrter Reihenfolge wieder zusammenbauen.

7.2.3 Potenzialausgleich sicherstellen

Anforderungen

⚠️ VORSICHT

Zerstörung der Elektrode kann zum Komplettausfall des Geräts führen!

- ▶ Messstoff und Messaufnehmer auf demselben elektrischen Potential
- ▶ Getrenntausführung: Messaufnehmer und Messumformer auf demselben elektrischen Potential
- ▶ Betriebsinterne Erdungskonzepte
- ▶ Material und Erdung der Rohrleitung

Anschlussbeispiel Standardfall

Metallische, geerdete Rohrleitung

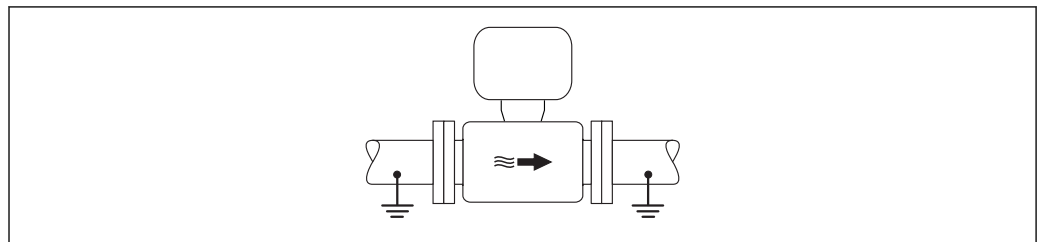

A0016315

 17 Potenzialausgleich über Messrohr

Anschlussbeispiele Sonderfälle

Metallische, ungeerdete Rohrleitung ohne Auskleidung

Diese Anschlussart erfolgt auch:

- Bei nicht betriebsüblichem Potenzialausgleich
- Bei vorhandenen Ausgleichsströmen

Erdungskabel	Kupferdraht, mindestens 6 mm ² (0,0093 in ²)
---------------------	---

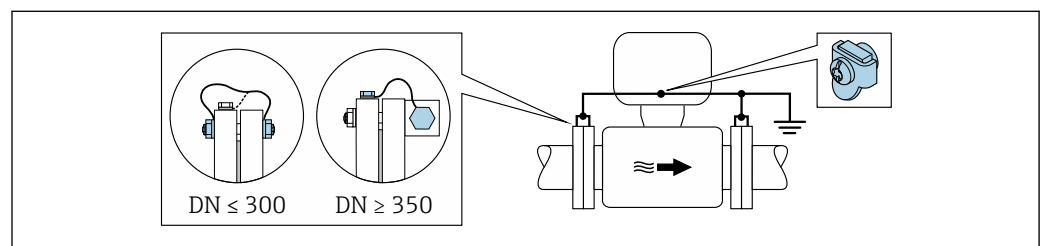

A0029338

 18 Potenzialausgleich über Erdungsklemme und Rohrleitungsflansche

Für den Einbau auf Folgendes achten:

- Beide Messaufnehmerflansche über ein Erdungskabel mit dem jeweiligen Rohrleitungsflansch verbinden und erden.
- Anschlussgehäuse von Messumformer oder Messaufnehmer über die dafür vorgesehene Erdungsklemme auf Erdpotenzial legen. Für die Montage des Erdungskabels:
 - Bei $DN \leq 300$ (12"): Erdungskabel mit den Flanschschrauben direkt auf die leitfähige Flanschbeschichtung des Messaufnehmers montieren.
 - Bei $DN \geq 350$ (14"): Erdungskabel direkt auf die Transport-Metallhalterung montieren.

 Bei einer Getrenntausführung bezieht sich die Erdungsklemme des Beispiels immer auf den Messaufnehmer und **nicht** auf den Messumformer.

 Das erforderliche Erdungskabel können Sie bei Endress+Hauser bestellen: →  142.

Kunststoffrohrleitung oder isolierend ausgekleidete Rohrleitung

Diese Anschlussart erfolgt auch:

- Bei nicht betriebsüblichem Potenzialausgleich
- Bei vorhandenen Ausgleichsströmen

Erdungskabel	Kupferdraht, mindestens 6 mm^2 ($0,0093 \text{ in}^2$)
---------------------	--

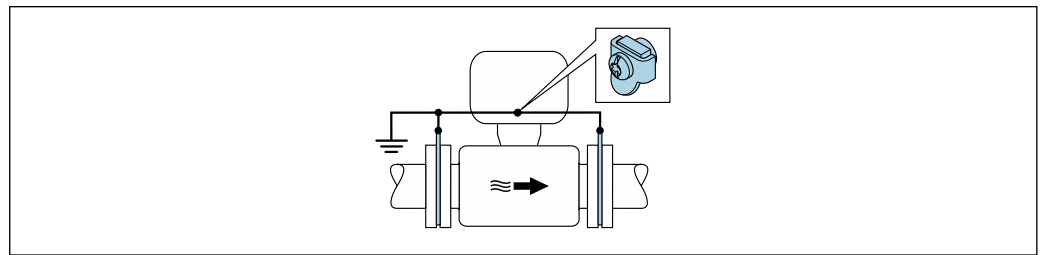



A0029339

 19 *Potenzialausgleich über Erdungsklemme und Erdungsscheiben*

Für den Einbau auf Folgendes achten:

Die Erdungsscheiben müssen über das Erdungskabel mit der Erdungsklemme verbunden und auf Erdpotenzial gelegt werden.

 Bei einer Getrenntausführung bezieht sich die Erdungsklemme des Beispiels immer auf den Messaufnehmer und **nicht** auf den Messumformer.

 Erdungskabel und Erdungsscheiben sind bei Endress+Hauser bestellbar →  142.

Rohrleitung mit Kathodenschutzeinrichtung

Diese Anschlussart erfolgt nur, wenn die folgenden beiden Bedingungen erfüllt sind:

- Metallischer Rohrleitung ohne Auskleidung oder Rohrleitung mit elektrisch leitender Auskleidung
- Kathodenschutz ist in den Personenschutz integriert

Erdungskabel	Kupferdraht, mindestens 6 mm^2 ($0,0093 \text{ in}^2$)
---------------------	--

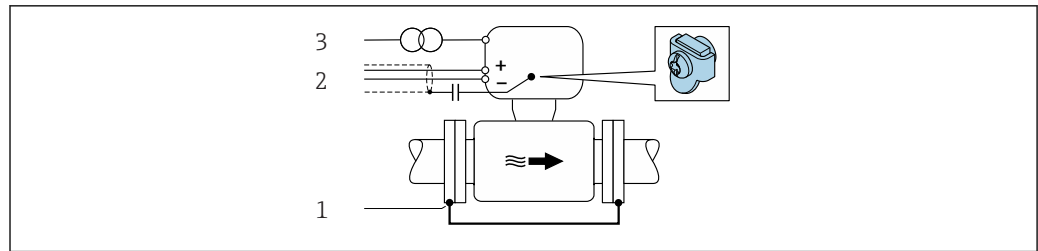

A0030377

- 1 Verbindung der beiden Flansche der Rohrleitung über ein Erdungskabel
- 2 Abschirmung der Signalleitungen über einen Kondensator
- 3 Potenzialfreier Anschluss des Messgeräts gegenüber Schutzterde an die Energieversorgung (Trenntransformator)

Für den Einbau auf Folgendes achten:

Messaufnehmer ist elektrisch isoliert in die Rohrleitung eingebaut.

i Bei einer Getrenntausführung bezieht sich die Erdungsklemme des Beispiels immer auf den Messaufnehmer und **nicht** auf den Messumformer.

i Das erforderliche Erdungskabel können Sie bei Endress+Hauser bestellen: → 142.

7.3 Spezielle Anschlusshinweise

7.3.1 Anschlussbeispiele

Stromausgang 4...20 mA HART

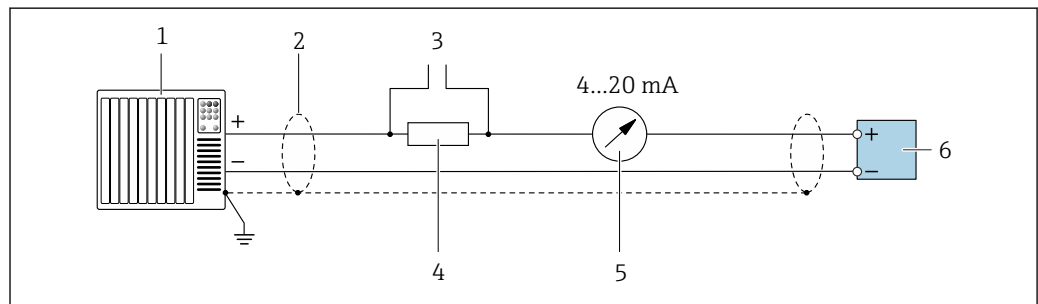

A0029055

20 Anschlussbeispiel für Stromausgang 4...20 mA HART (aktiv)

- 1 Automatisierungssystem mit Stromeingang (z.B. SPS)
- 2 Kabelschirm, beidseitige Erdung des Kabelschirms notwendig zur Erfüllung der EMV-Anforderungen; Kabelspezifikation beachten
- 3 Anschluss für HART-Bediengeräte
- 4 Widerstand für HART-Kommunikation ($\geq 250 \Omega$): Maximale Bürde beachten → 148
- 5 Analoges Anzeigeelement: Maximale Bürde beachten → 148
- 6 Messumformer

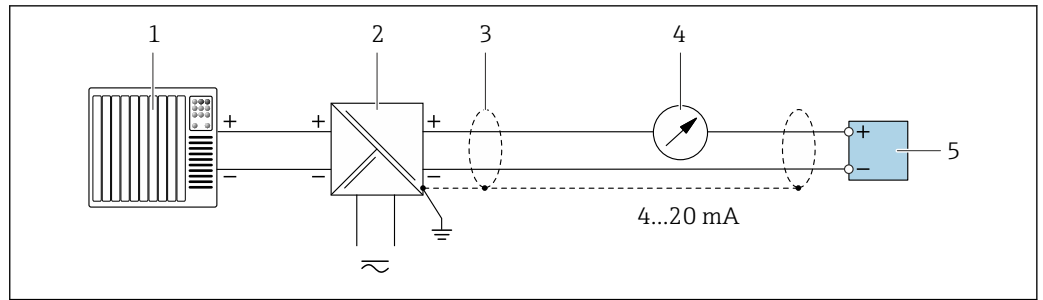

A0028762

21 Anschlussbeispiel für Stromausgang 4...20 mA HART (passiv)

- 1 Automatisierungssystem mit Stromeingang (z.B. SPS)
- 2 Spannungsversorgung
- 3 Kabelschirm, beidseitige Erdung des Kabelschirms notwendig zur Erfüllung der EMV-Anforderungen; Kabelspezifikation beachten
- 4 Analoges Anzeigeelement: Maximale Bürde beachten → 148
- 5 Messumformer

Impuls-/Frequenzausgang

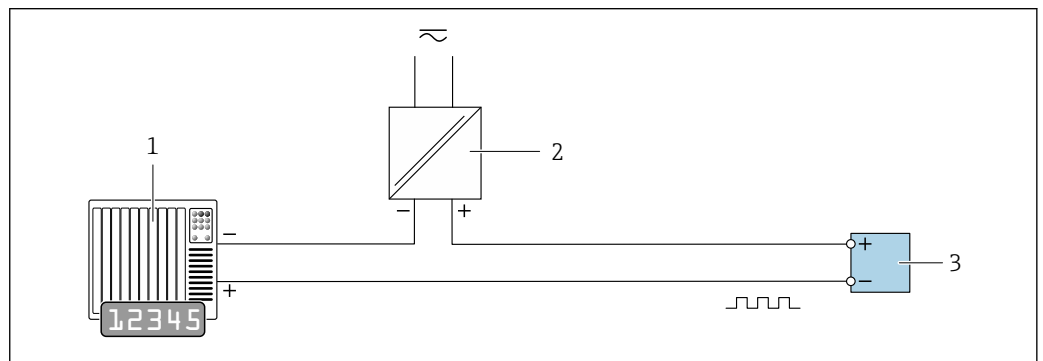

A0028761

22 Anschlussbeispiel für Impuls-/Frequenzausgang (passiv)

- 1 Automatisierungssystem mit Impuls-/Frequenzeingang (z.B. SPS)
- 2 Spannungsversorgung
- 3 Messumformer: Eingangswerte beachten → 149

Schaltausgang

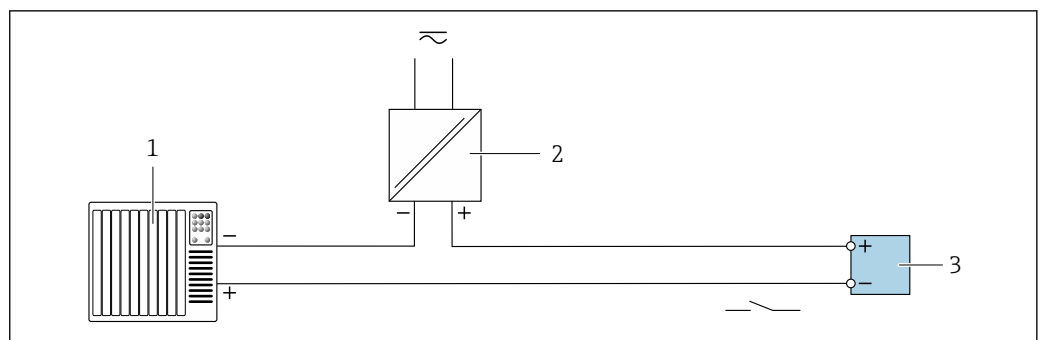

A0028760

23 Anschlussbeispiel für Schaltausgang (passiv)

- 1 Automatisierungssystem mit Schalteingang (z.B. SPS)
- 2 Spannungsversorgung
- 3 Messumformer: Eingangswerte beachten → 149

Statuseingang

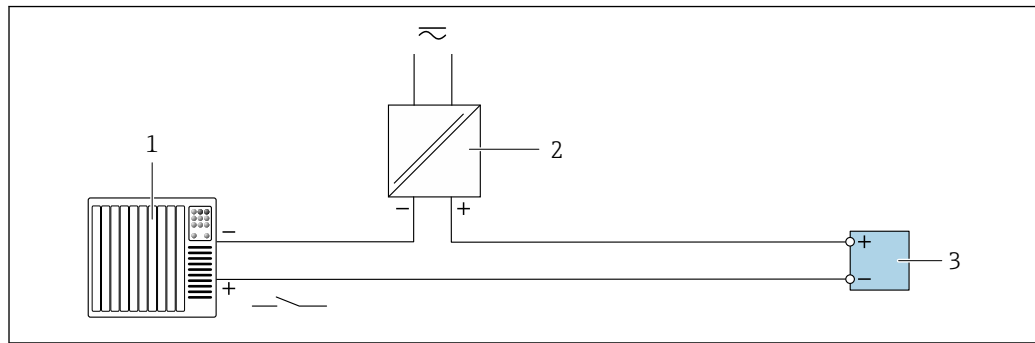

A0028764

24 Anschlussbeispiel für Statuseingang

- 1 Automatisierungssystem mit Statusausgang (z.B. SPS)
- 2 Spannungsversorgung
- 3 Messumformer: Eingangswerte beachten

7.4 Schutzart sicherstellen

7.4.1 Schutzart IP66/67, Type 4X enclosure

Das Messgerät erfüllt alle Anforderungen gemäß der Schutzart IP66/67, Type 4X enclosure.

Um die Schutzart IP66/67, Type 4X enclosure zu gewährleisten, folgende Schritte nach dem elektrischen Anschluss durchführen:

1. Prüfen, ob die Gehäusedichtungen sauber und richtig eingelegt sind. Gegebenenfalls die Dichtungen trocknen, reinigen oder ersetzen.
2. Sämtliche Gehäuseschrauben und Schraubdeckel fest anziehen.
3. Kabelverschraubungen fest anziehen.
4. Damit auftretende Feuchtigkeit nicht zur Einführung gelangt: Kabel vor der Kabeleinführung eine nach unten hängende Schlaufe bilden ("Wassersack").

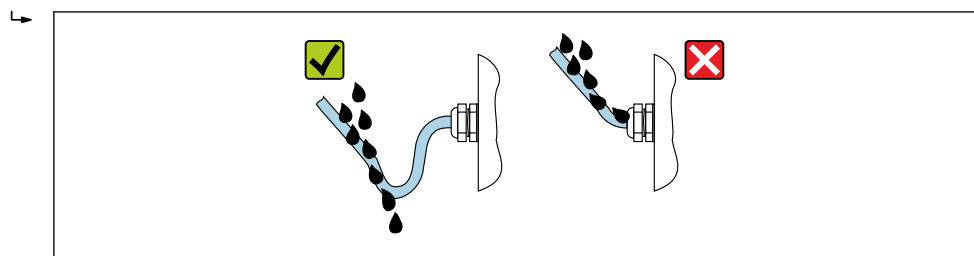

A0029278

5. Für nicht benutzte Kabeleinführungen Blindstopfen einsetzen.

7.5 Anschlusskontrolle

Sind Messgerät und Kabel unbeschädigt (Sichtkontrolle)?	<input type="checkbox"/>
Erfüllen die verwendeten Kabel die Anforderungen → 36?	<input type="checkbox"/>
Sind die montierten Kabel von Zug entlastet?	<input type="checkbox"/>
Sind alle Kabelverschraubungen montiert, fest angezogen und dicht? Kabelführung mit "Wassersack" → 48?	<input type="checkbox"/>

Nur bei Getrenntausführung: Ist der Messaufnehmer mit dem richtigen Messumformer verbunden? Seriennummer auf dem Typenschild von Messaufnehmer und Messumformer prüfen.	<input type="checkbox"/>
Stimmt die Versorgungsspannung mit den Angaben auf dem Messumformer-Typenschild überein → 39?	<input type="checkbox"/>
Ist die Klemmenbelegung korrekt → 38?	<input type="checkbox"/>
Wenn Versorgungsspannung vorhanden: Erscheint eine Anzeige auf dem Anzeigemodul?	<input type="checkbox"/>
Ist der Potenzialausgleich korrekt durchgeführt → 44?	<input type="checkbox"/>
Sind alle Gehäusedeckel montiert und die Schrauben mit dem korrekten Anziehdrehmoment angezogen?	<input type="checkbox"/>

8 Bedienungsmöglichkeiten

8.1 Übersicht zu Bedienungsmöglichkeiten

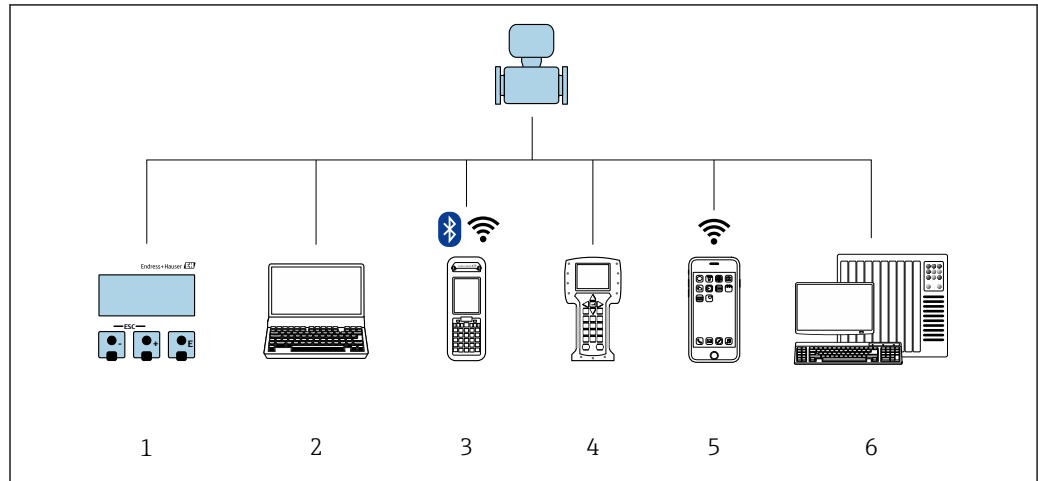

A0029295

- 1 *Vor-Ort-Bedienung via Anzeigemodul*
- 2 *Computer mit Webbrowser (z.B. Internet Explorer) oder mit Bedientool (z.B. FieldCare, DeviceCare, AMS Device Manager, SIMATIC PDM)*
- 3 *Field Xpert SFX350 oder SFX370*
- 4 *Field Communicator 475*
- 5 *Mobiles Handbediengerät*
- 6 *Automatisierungssystem (z.B. SPS)*

8.2 Aufbau und Funktionsweise des Bedienmenüs

8.2.1 Aufbau des Bedienmenüs

 Zur Bedienmenü-Übersicht für Experten: Dokument "Beschreibung Geräteparameter" zum Gerät →  175

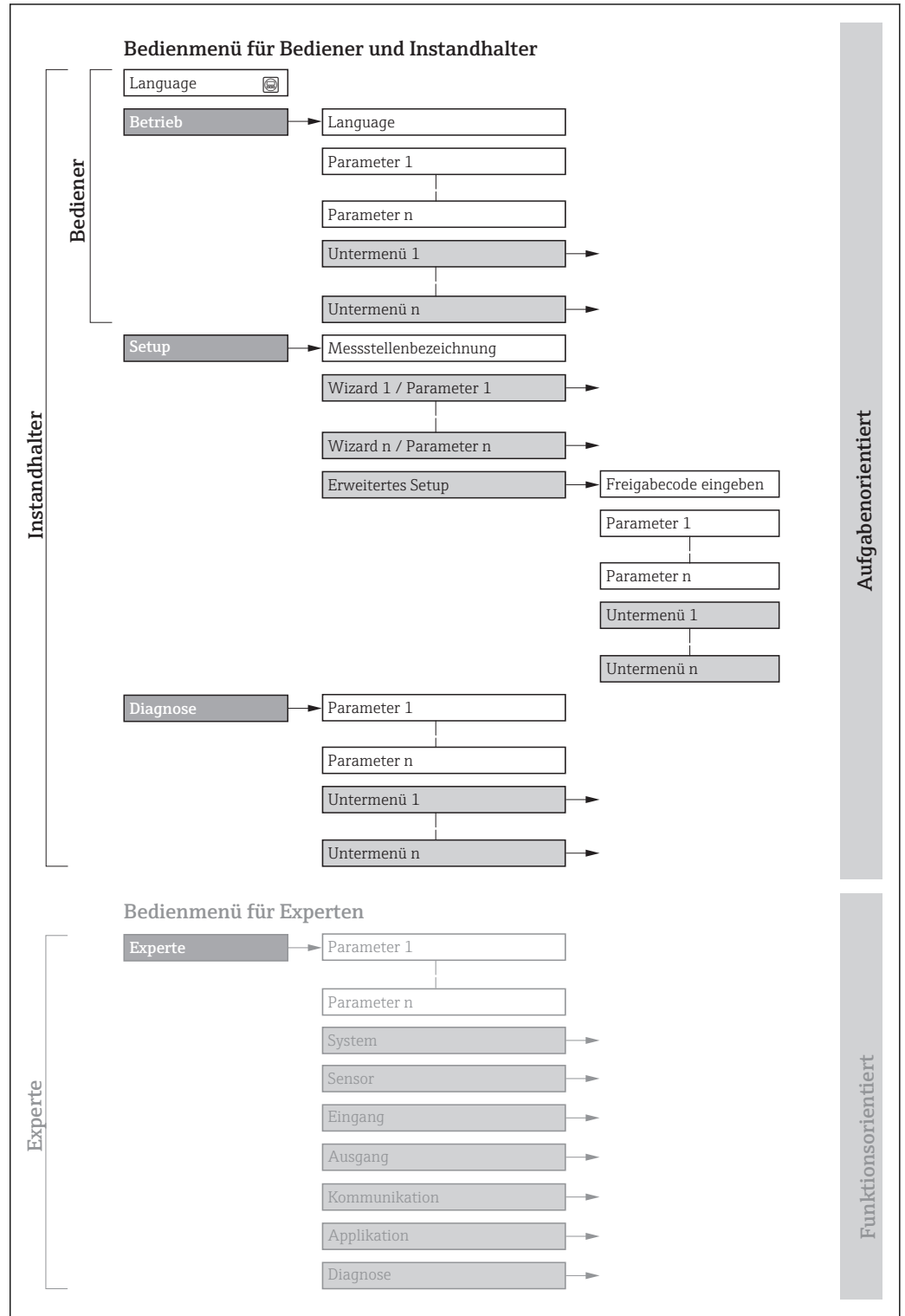

 25 Schematischer Aufbau des Bedienmenüs

A0018237-DE

8.2.2 Bedienphilosophie

Die einzelnen Teile des Bedienmenüs sind bestimmten Anwenderrollen zugeordnet (Bediener, Instandhalter etc.). Zu jeder Anwenderrolle gehören typische Aufgaben innerhalb des Gerätelebenszyklus.

Menü/Parameter		Anwenderrolle und Aufgaben	Inhalt/Bedeutung
Lang- uage	aufgabenorientiert	Rolle "Bediener", "Instandhalter" Aufgaben im laufenden Messbetrieb: <ul style="list-style-type: none"> ▪ Konfiguration der Betriebsanzeige ▪ Ablesen von Messwerten 	<ul style="list-style-type: none"> ▪ Festlegen der Bediensprache ▪ Festlegen der Webserver-Bediensprache ▪ Zurücksetzen und Steuern von Summenzählern
Betrieb			<ul style="list-style-type: none"> ▪ Konfiguration der Betriebsanzeige (z.B. Anzeigeformat, Anzeigekontrast) ▪ Zurücksetzen und Steuern von Summenzählern
Setup		Rolle "Instandhalter" Inbetriebnahme: <ul style="list-style-type: none"> ▪ Konfiguration der Messung ▪ Konfiguration der Ausgänge 	Wizards zur schnellen Inbetriebnahme: <ul style="list-style-type: none"> ▪ Einstellen der Systemeinheiten ▪ Einstellen des Eingangs ▪ Einstellen der Ausgänge ▪ Konfiguration der Betriebsanzeige ▪ Festlegen des Ausgangsverhaltens ▪ Einstellen der Schleichmengenunterdrückung ▪ Einstellen der Leerrohrüberwachung Erweitertes Setup <ul style="list-style-type: none"> ▪ Zur genaueren Konfiguration der Messung (Anpassung an besondere Messbedingungen) ▪ Konfiguration der Summenzähler ▪ Konfiguration der Elektrodenreinigung (optional) ▪ Konfiguration der WLAN- Einstellungen ▪ Administration (Definition Freigabecode, Messgerät zurücksetzen)
Dia- gnose		Rolle "Instandhalter" Fehlerbehebung: <ul style="list-style-type: none"> ▪ Diagnose und Behebung von Prozess- und Gerätefehlern ▪ Messwertsimulation 	Enthält alle Parameter zur Fehlerermittlung und -analyse von Prozess- und Gerätefehlern: <ul style="list-style-type: none"> ▪ Diagnoseliste Enthält bis zu 5 aktuell anstehende Diagnosemeldungen. ▪ Ereignislogbuch Enthält aufgetretene Ereignismeldungen. ▪ Geräteinformation Enthält Informationen zur Identifizierung des Geräts. ▪ Messwerte Enthält alle aktuellen Messwerte. ▪ Untermenü Messwertspeicherung mit Bestelloption "Extended Histogram" Speicherung und Visualisierung von Messwerten ▪ Heartbeat Überprüfung der Gerätefunktionalität auf Anforderung und Dokumentation der Verifikationsergebnisse. ▪ Simulation Dient zur Simulation von Messwerten oder Ausgangswerten.

Menü/Parameter		Anwenderrolle und Aufgaben	Inhalt/Bedeutung
Experte	funktionsorientiert	<p>Aufgaben, die detaillierte Kenntnisse über die Funktionsweise des Geräts erfordern:</p> <ul style="list-style-type: none"> ▪ Inbetriebnahme von Messungen unter schwierigen Bedingungen ▪ Optimale Anpassung der Messung an schwierige Bedingungen ▪ Detaillierte Konfiguration der Kommunikationsschnittstelle ▪ Fehlerdiagnose in schwierigen Fällen 	<p>Enthält alle Parameter des Geräts und ermöglicht diese durch einen Zugriffscode direkt anzuspringen. Dieses Menü ist nach den Funktionsblöcken des Geräts aufgebaut:</p> <ul style="list-style-type: none"> ▪ System Enthält alle übergeordneten Geräteparameter, die weder die Messung noch die Messwertkommunikation betreffen. ▪ Sensor Konfiguration der Messung. ▪ Eingang Konfiguration des Statureingangs. ▪ Ausgang Konfiguration der analogen Stromausgänge sowie von Impuls-/Frequenz- und Schaltausgang. ▪ Kommunikation Konfiguration der digitalen Kommunikationsschnittstelle und des Web-servers. ▪ Applikation Konfiguration der Funktionen, die über die eigentliche Messung hinausgehen (z.B. Summenzähler). ▪ Diagnose Fehlerermittlung und -analyse von Prozess- und Gerätefehlern, zur Gerätesimulation sowie zur Heartbeat Technology.

8.3 Zugriff auf Bedienmenü via Vor-Ort-Anzeige

8.3.1 Betriebsanzeige

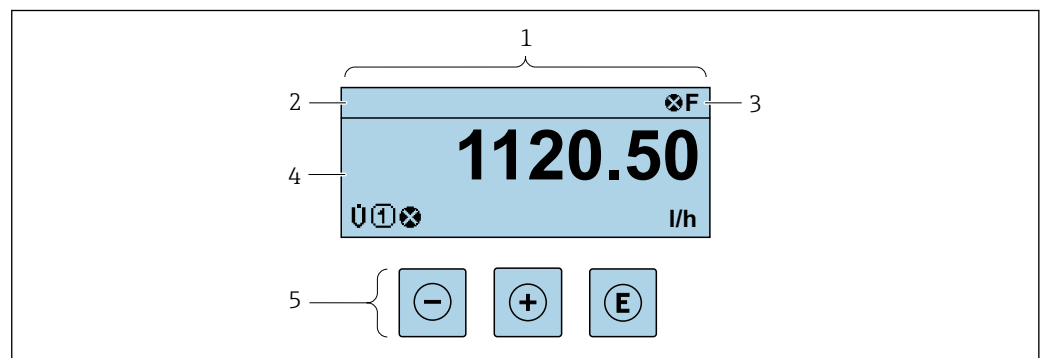

- 1 Betriebsanzeige
- 2 Messstellenbezeichnung → 82
- 3 Statusbereich
- 4 Anzeigebereich für Messwerte (4-zeilig)
- 5 Bedienelemente → 58

Statusbereich

Im Statusbereich der Betriebsanzeige erscheinen rechts oben folgende Symbole:

- Statussignale → 123
 - F: Ausfall
 - C: Funktionskontrolle
 - S: Außerhalb der Spezifikation
 - M: Wartungsbedarf
- Diagnoseverhalten → 124
 - ☒: Alarm
 - ⚠: Warnung
- 🔒: Verriegelung (Das Gerät ist über die Hardware verriegelt)
- ↔: Kommunikation (Kommunikation via Fernbedienung ist aktiv)

Anzeigebereich

Im Anzeigebereich sind jedem Messwert bestimmte Symbolarten zur näheren Erläuterung vorangestellt:

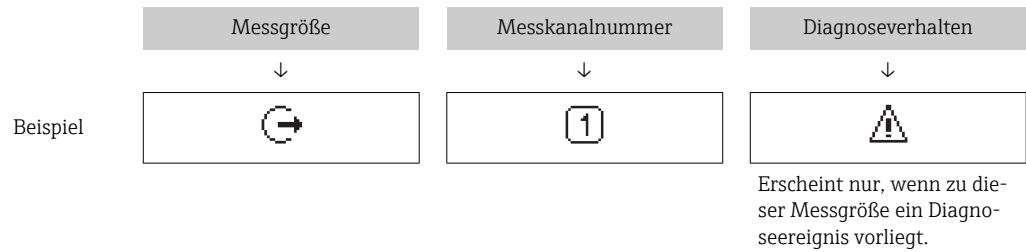

Messgrößen

Symbol	Bedeutung
	Volumenfluss
	Leitfähigkeit
	Massefluss
	Summenzähler Über die Messkanalnummer wird angezeigt, welcher der drei Summenzähler dargestellt wird.
	Ausgang Über die Messkanalnummer wird angezeigt, welcher der Ausgänge dargestellt wird.
	Statuseingang

Messkanalnummern

Symbol	Bedeutung
	Messkanal 1...4
Die Messkanalnummer wird nur angezeigt, wenn mehrere Kanäle desselben Messgrößentyps vorhanden sind (z.B. Summenzähler 1...3).	

Diagnoseverhalten

Das Diagnoseverhalten bezieht sich auf ein Diagnoseereignis, das die angezeigte Messgröße betrifft.
Zu den Symbolen → 124

Anzahl und Darstellung der Messwerte sind über Parameter **Format Anzeige** (→ 93) konfigurierbar.

8.3.2 Navigieransicht

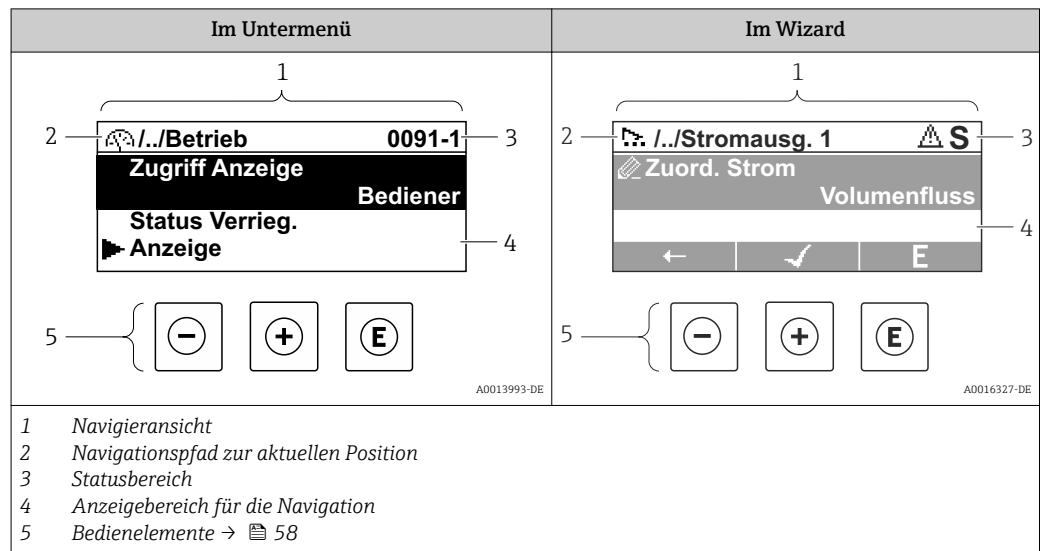

Navigationspfad

Der Navigationspfad - in der Navigieransicht links oben angezeigt - besteht aus folgenden Elementen:

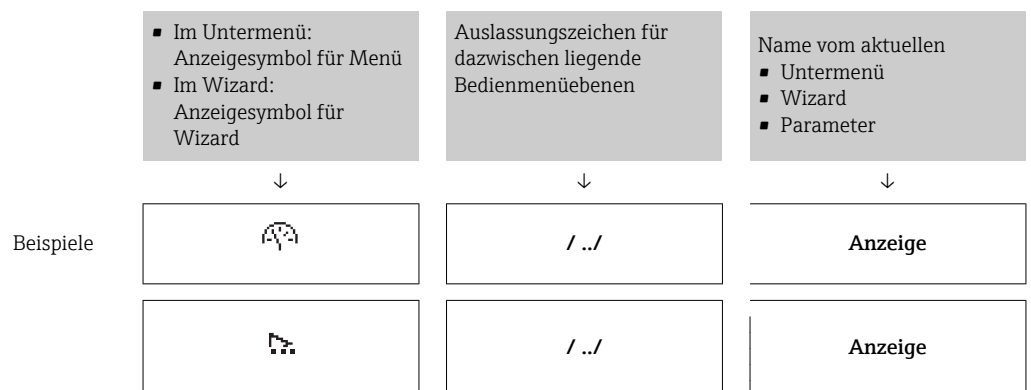

Zu den Anzeigesymbolen des Menüs: Kapitel "Anzeigebereich" → 56

Statusbereich





Im Statusbereich der Navigieransicht rechts oben erscheint:

- Im Untermenü
 - Der Direktzugriffscodes auf den annavigierten Parameter (z.B. 0022-1)
 - Wenn ein Diagnoseereignis vorliegt: Diagnoseverhalten und Statussignal
- Im Wizard
 - Wenn ein Diagnoseereignis vorliegt: Diagnoseverhalten und Statussignal





- Zu Diagnoseverhalten und Statussignal → 123
- Zur Funktionsweise und Eingabe des Direktzugriffscodes → 61

Anzeigebereich

Menüs

Symbol	Bedeutung
	Betrieb Erscheint: <ul style="list-style-type: none"> ▪ Im Menü neben der Auswahl "Betrieb" ▪ Links im Navigationspfad im Menü Betrieb
	Setup Erscheint: <ul style="list-style-type: none"> ▪ Im Menü neben der Auswahl "Setup" ▪ Links im Navigationspfad im Menü Setup
	Diagnose Erscheint: <ul style="list-style-type: none"> ▪ Im Menü neben der Auswahl "Diagnose" ▪ Links im Navigationspfad im Menü Diagnose
	Experte Erscheint: <ul style="list-style-type: none"> ▪ Im Menü neben der Auswahl "Experte" ▪ Links im Navigationspfad im Menü Experte



Untermenüs, Wizards, Parameter

Symbol	Bedeutung
	Untermenü
	Wizard
	Parameter innerhalb eines Wizard  Für Parameter in Untermenüs gibt es kein Anzeigesymbol.

Verriegelung

Symbol	Bedeutung
	Parameter verriegelt Vor einem Parameternamen: Der Parameter ist verriegelt. <ul style="list-style-type: none"> ▪ Durch einen anwenderspezifischen Freigabecode ▪ Durch den Hardware-Verriegelungsschalter

Wizard-Bedienung

Symbol	Bedeutung
	Wechselt zum vorherigen Parameter.
	Bestätigt den Parameterwert und wechselt zum nächsten Parameter.
	Öffnet die Editieransicht des Parameters.

8.3.3 Editieransicht

Zahleneditor	Texteditor
<small>A0013941</small>	<small>A0013999</small>
<p>1 Editieransicht 2 Anzeigebereich der eingegebenen Werte 3 Eingabemaske 4 Bedienelemente → 58</p>	

Eingabemaske









In der Eingabemaske des Zahlen- und Texteditors stehen folgende Eingabe- und Bedienelemente zur Verfügung:

Zahleneditor





Symbol	Bedeutung
	Auswahl der Zahlen von 0...9
	Fügt Dezimaltrennzeichen an der Eingabeposition ein.
	Fügt Minuszeichen an der Eingabeposition ein.
	Bestätigt Auswahl.
	Verschiebt die Eingabeposition um eine Stelle nach links.
	Beendet Eingabe ohne die Änderungen zu übernehmen.
	Löscht alle eingegebenen Zeichen.

Texteditor



Symbol	Bedeutung
	Umschalten <ul style="list-style-type: none"> ▪ Zwischen Groß- und Kleinbuchstaben ▪ Für die Eingabe von Zahlen ▪ Für die Eingabe von Sonderzeichen
	Auswahl der Buchstaben von A...Z.

 	Auswahl der Buchstaben von a...z.
 	Auswahl der Sonderzeichen.
	Bestätigt Auswahl.
	Wechselt in die Auswahl der Korrekturwerkzeuge.
	Beendet Eingabe ohne die Änderungen zu übernehmen.
	Löscht alle eingegebenen Zeichen.

Textkorrektur unter 

Symbol	Bedeutung
	Löscht alle eingegebenen Zeichen.
	Verschiebt die Eingabeposition um eine Stelle nach rechts.
	Verschiebt die Eingabeposition um eine Stelle nach links.
	Löscht ein Zeichen links neben der Eingabeposition.

8.3.4 Bedienelemente

Taste	Bedeutung
	<p>Minus-Taste</p> <p><i>Bei Menü, Untermenü</i> Bewegt in einer Auswahlliste den Markierungsbalken nach oben.</p> <p><i>Bei Wizard</i> Bestätigt den Parameterwert und geht zum vorherigen Parameter.</p> <p><i>Bei Text- und Zahleneditor</i> Bewegt in der Eingabemaske den Markierungsbalken nach links (rückwärts).</p>
	<p>Plus-Taste</p> <p><i>Bei Menü, Untermenü</i> Bewegt in einer Auswahlliste den Markierungsbalken nach unten.</p> <p><i>Bei Wizard</i> Bestätigt den Parameterwert und geht zum nächsten Parameter.</p> <p><i>Bei Text- und Zahleneditor</i> Bewegt in der Eingabemaske den Markierungsbalken nach rechts (vorwärts).</p>

Taste	Bedeutung
ⓔ	<p>Enter-Taste</p> <p><i>Bei Betriebsanzeige</i></p> <ul style="list-style-type: none"> ▪ Kurzer Tastendruck: Öffnet das Bedienmenü. ▪ Tastendruck von 2 s: Öffnet das Kontextmenü. <p><i>Bei Menü, Untermenü</i></p> <ul style="list-style-type: none"> ▪ Kurzer Tastendruck: <ul style="list-style-type: none"> - Öffnet das markierte Menü, Untermenü oder Parameter. - Startet den Wizard. - Wenn Hilfetext geöffnet: Schließt den Hilfetext des Parameters. ▪ Tastendruck von 2 s bei Parameter: <ul style="list-style-type: none"> Wenn vorhanden: Öffnet den Hilfetext zur Funktion des Parameters. <p><i>Bei Wizard</i></p> <p>Öffnet die Editiersicht des Parameters.</p> <p><i>Bei Text- und Zahleneditor</i></p> <ul style="list-style-type: none"> ▪ Kurzer Tastendruck: <ul style="list-style-type: none"> - Öffnet die gewählte Gruppe. - Führt die gewählte Aktion aus. ▪ Tastendruck von 2 s: Bestätigt den editierten Parameterwert.
⊖ + ⊕	<p>Escape-Tastenkombination (Tasten gleichzeitig drücken)</p> <p><i>Bei Menü, Untermenü</i></p> <ul style="list-style-type: none"> ▪ Kurzer Tastendruck: <ul style="list-style-type: none"> - Verlässt die aktuelle Menüebene und führt zur nächst höheren Ebene. - Wenn Hilfetext geöffnet: Schließt den Hilfetext des Parameters. ▪ Tastendruck von 2 s: Rücksprung in die Betriebsanzeige ("Home-Position"). <p><i>Bei Wizard</i></p> <p>Verlässt den Wizard und führt zur nächst höheren Ebene.</p> <p><i>Bei Text- und Zahleneditor</i></p> <p>Schließt den Text- oder Zahleneditor ohne Änderungen zu übernehmen.</p>
⊖ + ⓔ	<p>Minus/Enter-Tastenkombination (Tasten gleichzeitig drücken)</p> <p>Verringert den Kontrast (heller einstellen).</p>
⊕ + ⓔ	<p>Plus/Enter-Tastenkombination (Tasten gleichzeitig drücken und gedrückt halten)</p> <p>Erhöht den Kontrast (dunkler einstellen).</p>
⊖ + ⊕ + ⓔ	<p>Minus/Plus/Enter-Tastenkombination (Tasten gleichzeitig drücken)</p> <p><i>Bei Betriebsanzeige</i></p> <p>Schaltet die Tastenverriegelung ein oder aus (nur Anzeigemodul SD02).</p>

8.3.5 Kontextmenü aufrufen

Mithilfe des Kontextmenüs kann der Anwender schnell und direkt aus der Betriebsanzeige die folgenden Menüs aufrufen:

- Setup
- Simulation



Kontextmenü aufrufen und schließen

Der Anwender befindet sich in der Betriebsanzeige.

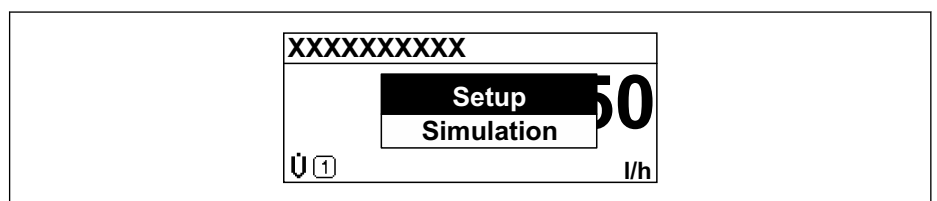

1. 2 s auf ⓔ drücken.
 - ↳ Das Kontextmenü öffnet sich.



A0017421-DE

2. Gleichzeitig  +  drücken.
 - ↳ Das Kontextmenü wird geschlossen und die Betriebsanzeige erscheint.

Menü aufrufen via Kontextmenü

1. Kontextmenü öffnen.
2. Mit  zum gewünschten Menü navigieren.
3. Mit  die Auswahl bestätigen.
 - ↳ Das gewählte Menü öffnet sich.

8.3.6 Navigieren und aus Liste wählen

Zur Navigation im Bedienmenü dienen verschiedene Bedienelemente. Dabei erscheint der Navigationspfad links in der Kopfzeile. Die einzelnen Menüs sind durch vorangestellte Symbole gekennzeichnet, die auch in der Kopfzeile beim Navigieren angezeigt werden.

 Zur Erläuterung der Navigieransicht mit Symbolen und Bedienelementen →  55

Beispiel: Anzahl der angezeigten Messwerte auf "2 Werte" einstellen

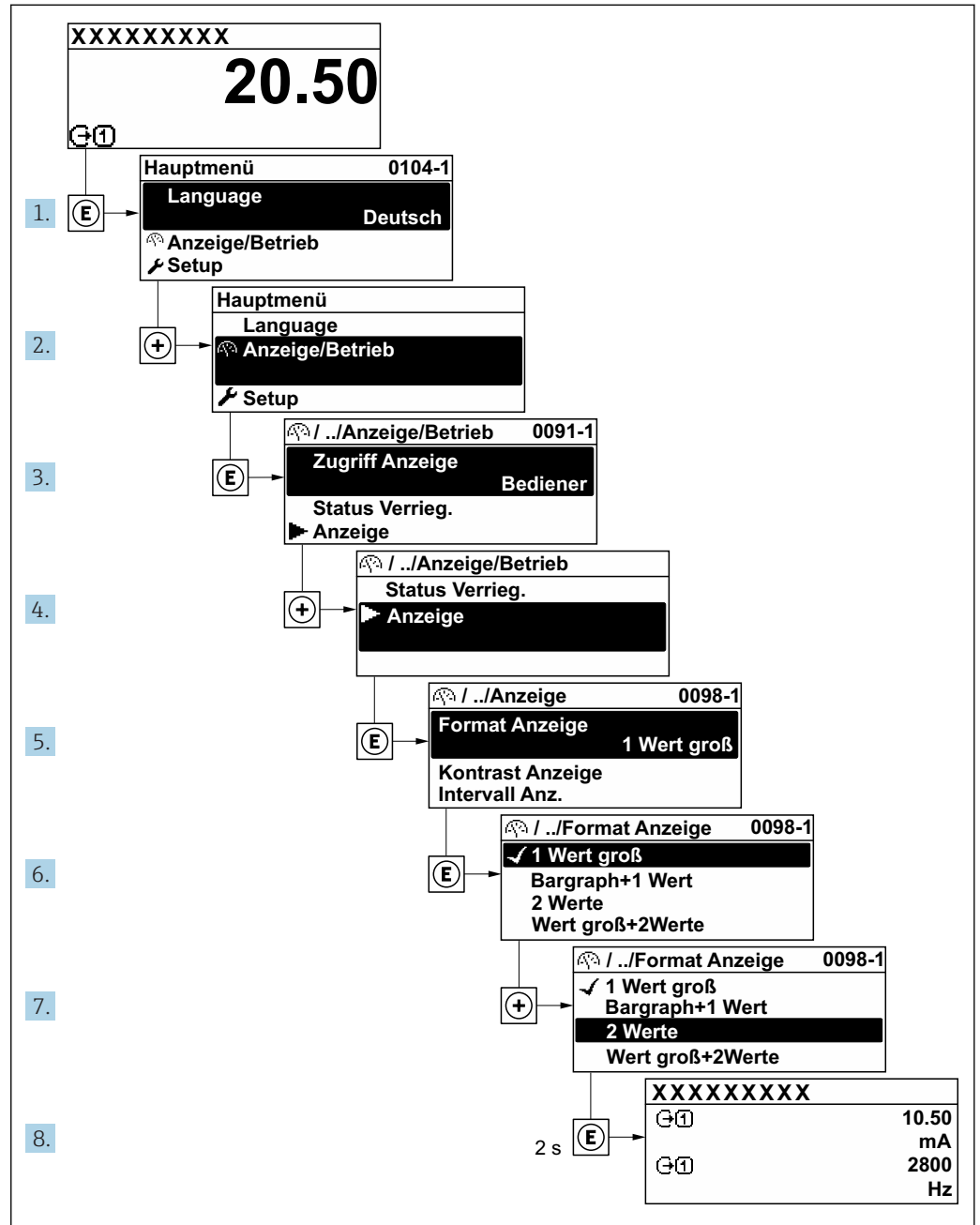

A0029562-DE

8.3.7 Parameter direkt aufrufen

Um auf einen Parameter via Vor-Ort-Anzeige direkt zugreifen zu können, ist jedem Parameter eine Paramaternummer zugeordnet. Durch Eingabe dieses Zugriffscodes in Parameter **Direktzugriff** wird der gewünschte Parameter direkt aufgerufen.

Navigationspfad
 Experte → Direktzugriff

Der Direktzugriffscod besteht aus einer 4-stelligen Nummer und der Kanalnummer, die den Kanal einer Prozessgröße identifiziert: z.B. 0914-1. Dieser erscheint während der Navigieransicht rechts in der Kopfzeile des gewählten Parameters.

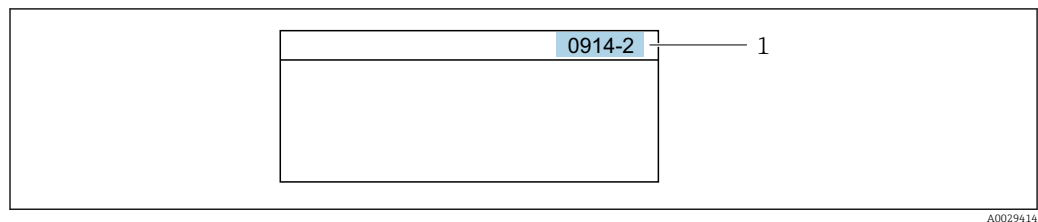

1 Direktzugriffscod

Bei der Eingabe des Direktzugriffscodes folgende Punkte beachten:

- Die führenden Nullen im Direktzugriffscod müssen nicht eingegeben werden.
Beispiel: Eingabe von **914** statt **0914**
- Wenn keine Kanalnummer eingegeben wird, wird automatisch Kanal 1 angesprochen.
Beispiel: Eingabe von **0914** → Parameter **Zuordnung Prozessgröße**
- Wenn auf einen anderen Kanal gesprungen wird: Direktzugriffscod mit der entsprechenden Kanalnummer eingeben.
Beispiel: Eingabe von **0914-2** → Parameter **Zuordnung Prozessgröße**



Zu den Direktzugriffscodes der einzelnen Parameter: Dokument "Beschreibung Geräteparameter" zum Gerät

8.3.8 Hilfetext aufrufen

Zu einigen Parametern existieren Hilfetexte, die der Anwender aus der Navigieransicht heraus aufrufen kann. Diese beschreiben kurz die Funktion des Parameters und unterstützen damit eine schnelle und sichere Inbetriebnahme.

Hilfetext aufrufen und schließen

Der Anwender befindet sich in der Navigieransicht und der Markierungsbalken steht auf einem Parameter.

1. 2 s auf drücken.
↳ Der Hilfetext zum markierten Parameter öffnet sich.

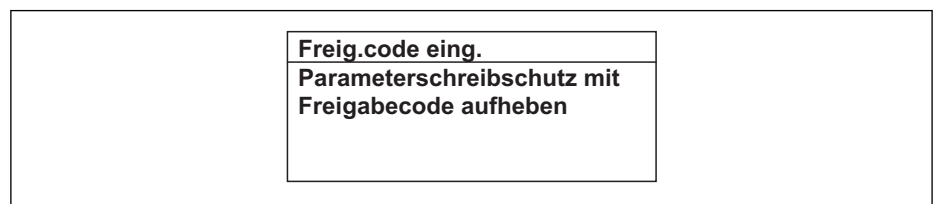

26 Beispiel: Hilfetext für Parameter "Freigabecode eingeben"

2. Gleichzeitig + drücken.
↳ Der Hilfetext wird geschlossen.

8.3.9 Parameter ändern

i Zur Erläuterung der Editieransicht - bestehend aus Texteditor und Zahleneditor - mit Symbolen → 57, zur Erläuterung der Bedienelemente → 58

Beispiel: Die Messstellenbezeichnung im Parameter "Tag description" von 001-FT-101 auf 001-FT-102 ändern

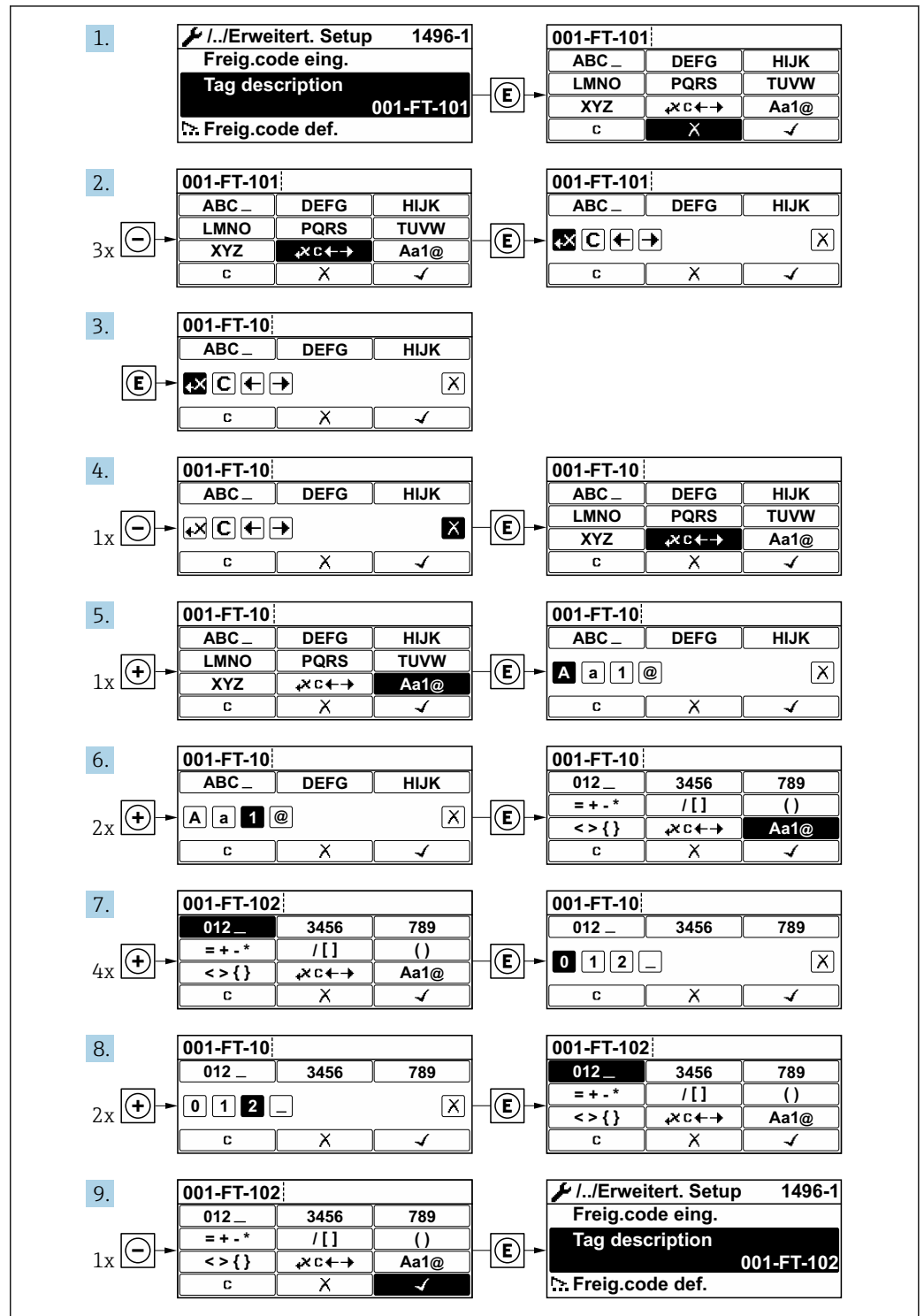

Wenn der eingegebene Wert außerhalb des zulässigen Wertebereichs liegt, wird eine Rückmeldung ausgegeben.

Freig.code eing. Eingabewert nicht im zulässigen Bereich Min:0 Max:9999
--

A0014049-DE

8.3.10 Anwenderrollen und ihre Zugriffsrechte

Die beiden Anwenderrollen "Bediener" und "Instandhalter" haben einen unterschiedlichen Schreibzugriff auf die Parameter, wenn der Kunde einen anwenderspezifischen Freigabecode definiert. Dieser schützt die Gerätekonfiguration via Vor-Ort-Anzeige vor unerlaubtem Zugriff → 110.

Zugriffsrechte auf Parameter: Anwenderrolle "Bediener"

Status Freigabecode	Lesezugriff	Schreibzugriff
Es wurde noch kein Freigabecode definiert (Werkeinstellung).	✓	✓
Nachdem ein Freigabecode definiert wurde.	✓	-- ¹⁾

- 1) Bestimmte Parameter sind trotz des definierten Freigabecodes immer änderbar und damit vom Schreibschutz ausgenommen, da sie die Messung nicht beeinflussen. Siehe Kapitel "Schreibschutz via Freigabecode"

Zugriffsrechte auf Parameter: Anwenderrolle "Instandhalter"

Status Freigabecode	Lesezugriff	Schreibzugriff
Es wurde noch kein Freigabecode definiert (Werkeinstellung).	✓	✓
Nachdem ein Freigabecode definiert wurde.	✓	✓ ¹⁾

- 1) Bei Eingabe eines falschen Freigabecodes erhält der Anwender die Zugriffsrechte der Anwenderrolle "Bediener".

Mit welcher Anwenderrolle der Benutzer aktuell angemeldet ist, zeigt Parameter **Zugriffsrechte Anzeige**. Navigationspfad: Betrieb → Zugriffsrechte Anzeige

8.3.11 Schreibschutz aufheben via Freigabecode

Wenn auf der Vor-Ort-Anzeige vor einem Parameter das -Symbol erscheint, ist er durch einen anwenderspezifischen Freigabecode schreibgeschützt und sein Wert momentan via Vor-Ort-Bedienung nicht änderbar → 110.

Der Parameterschreibschutz via Vor-Ort-Bedienung kann durch Eingabe des anwenderspezifischen Freigabecodes im Parameter **Freigabecode eingeben** über die jeweilige Zugriffsmöglichkeit aufgehoben werden.

1. Nach Drücken von erscheint die Eingabeaufforderung für den Freigabecode.
2. Freigabecode eingeben.
 - ↳ Das -Symbol vor den Parametern verschwindet; alle zuvor schreibgeschützten Parameter sind wieder freigeschaltet.

8.3.12 Tastenverriegelung ein- und ausschalten

Über die Tastenverriegelung lässt sich der Zugriff auf das gesamte Bedienmenü via Vor-Ort-Bedienung sperren. Ein Navigieren durch das Bedienmenü oder ein Ändern der Werte

von einzelnen Parametern ist damit nicht mehr möglich. Nur die Messwerte auf der Betriebsanzeige können abgelesen werden.

Vor-Ort-Bedienung mit Touch-Control

Die Tastenverriegelung wird über ein Kontextmenü ein- und ausgeschaltet.

Tastenverriegelung einschalten

Die Tastenverriegelung wird automatisch eingeschaltet:

- Nach jedem Neustart des Geräts.
- Wenn das Gerät länger als eine Minute in der Messwertanzeige nicht bedient wurde.

1. Das Gerät befindet sich in der Messwertanzeige.
Die Taste  länger als 2 Sekunden drücken.
 - ↳ Ein Kontextmenü wird aufgerufen.
2. Im Kontextmenü die Auswahl **Tastensperre ein** wählen.
 - ↳ Die Tastenverriegelung ist eingeschaltet.

 Versucht der Anwender auf das Bedienmenü zuzugreifen, während die Tastenverriegelung aktiviert ist, erscheint die Meldung **Tastensperre ein**.

Tastenverriegelung ausschalten

1. Die Tastenverriegelung ist eingeschaltet.
Die Taste  länger als 2 Sekunden drücken.
 - ↳ Ein Kontextmenü wird aufgerufen.
2. Im Kontextmenü die Auswahl **Tastensperre aus** wählen.
 - ↳ Die Tastenverriegelung ist ausgeschaltet.

8.4 Zugriff auf Bedienmenü via Webbrowser

8.4.1 Funktionsumfang

Aufgrund des integrierten Webservers kann das Gerät über einen Webbrowser und via Serviceschnittstelle (CDI-RJ45) oder via WLAN-Schnittstelle bedient und konfiguriert werden. Der Aufbau des Bedienmenüs ist dabei derselbe wie bei der Vor-Ort-Anzeige. Neben den Messwerten werden auch Statusinformationen zum Gerät dargestellt und ermöglichen eine Kontrolle des Gerätezustands. Zusätzlich können die Daten vom Gerät gemanagt und die Netzwerkparameter eingestellt werden.

Für die WLAN-Verbindung wird ein Gerät benötigt, das über eine optional bestellbare WLAN-Schnittstelle verfügt: Bestellmerkmal "Anzeige", Option **W1** "WLAN Anzeige": 4-zeilig beleuchtet; Touch Control + WLAN. Das Gerät dient als Access Point und ermöglicht eine Kommunikation mittels Computer oder mobilem Handbediengerät.

 Weitere Informationen zum Webserver: Sonderdokumentation zum Gerät →  175

8.4.2 Voraussetzungen



Computer Hardware

Hardware	Schnittstelle	
	CDI-RJ45	WLAN
Schnittstelle	Der Computer muss über eine RJ45-Schnittstelle verfügen.	Das Bediengerät muss über eine WLAN-Schnittstelle verfügen.
Verbindung	Standard-Ethernet-Kabel mit RJ45-Stecker.	Verbindung über Wireless LAN.
Bildschirm	Empfohlene Größe: ≥ 12 " (abhängig von der Auflösung des Bildschirms)	

Computer Software





Software	Schnittstelle	
	CDI-RJ45	WLAN
Empfohlene Betriebssysteme	<ul style="list-style-type: none"> ▪ Microsoft Windows 7 oder höher. ▪ Mobile Betriebssysteme: <ul style="list-style-type: none"> - iOS - Android <p> Microsoft Windows XP wird unterstützt.</p>	
Einsetzbare Webbrowser	<ul style="list-style-type: none"> ▪ Microsoft Internet Explorer 8 oder höher ▪ Microsoft Edge ▪ Mozilla Firefox ▪ Google Chrome ▪ Safari 	

Computer Einstellungen

Einstellungen	Schnittstelle	
	CDI-RJ45	WLAN
Benutzerrechte	Entsprechende Benutzerrechte (z.B. Administratorenrechte) für TCP/IP- und Proxyservereinstellungen sind erforderlich (für Anpassung der IP-Adresse, Subnet mask etc.).	
Proxyservereinstellungen des Webbrowsers	Die Einstellung des Webbrowsers <i>Proxyserver für LAN verwenden</i> muss deaktiviert sein .	
JavaScript	<p>JavaScript muss aktiviert sein.</p> <p> Wenn JavaScript nicht aktivierbar: http://192.168.1.212/basic.html in Adresszeile des Webbrowsers eingeben. Eine voll funktionsfähige, aber vereinfachte Darstellung der Bedienmenüstruktur im Webbrowser startet.</p> <p> Bei Installation einer neuen Firmware-Version: Um eine korrekte Darstellung zu ermöglichen, den Zwischenspeicher (Cache) des Webbrowsers unter Internetoptionen löschen.</p>	
Netzwerkverbindungen	Es sollte nur die aktive Netzwerkverbindungen zum Messgerät genutzt werden.	
	Alle weiteren Netzwerkverbindungen wie z.B. WLAN ausschalten.	Alle weiteren Netzwerkverbindungen ausschalten.

 Bei Verbindungsproblemen: →  121

Messgerät

Gerät	Schnittstelle	
	CDI-RJ45	WLAN
Messgerät	Das Messgerät verfügt über eine RJ45-Schnittstelle.	Das Messgerät verfügt über eine WLAN-Antenne: Messumformer mit integrierter WLAN-Antenne
Webserver	Webserver muss aktiviert sein; Werkseinstellung: An  Zum Aktivieren des Webserver →  71	Webserver und WLAN muss aktiviert sein; Werkseinstellung: An  Zum Aktivieren des Webserver →  71

8.4.3 Verbindungsaufbau

Via Serviceschnittstelle (CDI-RJ45)

Messgerät vorbereiten

Internetprotokoll vom Computer konfigurieren

Die folgenden Angaben beziehen sich auf die Ethernet-Einstellungen des Geräts ab Werk.
IP-Adresse des Geräts: 192.168.1.212 (Werkseinstellung)

1. Messgerät einschalten.
2. Über Kabel mit Computer verbinden .
3. Wenn keine 2. Netzwerkkarte verwendet wird: Alle Anwendungen auf Notebook schließen.
↳ Anwendungen, die Internet oder Netzwerk benötigen, wie z.B. Email, SAP-Anwendungen, Internet oder Windows Explorer.
4. Alle offenen Internet-Browser schließen.
5. Eigenschaften vom Internetprotokoll (TCP/IP) gemäß Tabelle konfigurieren:

IP-Adresse	192.168.1.XXX; für XXX alle Zahlenfolgen außer: 0, 212 und 255 → z.B. 192.168.1.213
Subnet mask	255.255.255.0
Default gateway	192.168.1.212 oder Zellen leer lassen

Via WLAN-Schnittstelle

Internetprotokoll vom mobilen Endgerät konfigurieren

HINWEIS

Wenn die WLAN-Verbindung während der Parametrierung unterbrochen wird, können vorgenommene Einstellungen verloren gehen.

- ▶ Darauf achten, dass die WLAN-Verbindung während der Parametrierung des Messgeräts nicht getrennt wird.

HINWEIS

Der gleichzeitige Zugriff von demselben mobilen Endgerät auf das Messgerät via Serviceschnittstelle (CDI-RJ45) und WLAN-Schnittstelle sollte grundsätzlich vermieden werden. Es könnte ein Netzwerkkonflikt entstehen.

- ▶ Nur eine Serviceschnittstelle (Serviceschnittstelle CDI-RJ45 oder WLAN-Schnittstelle) aktivieren.
- ▶ Wenn eine gleichzeitige Kommunikation erforderlich ist: Unterschiedliche IP-Adressbereiche einstellen, z.B. 192.168.0.1 (WLAN-Schnittstelle) und 192.168.1.212 (Serviceschnittstelle CDI-RJ45).

Vorbereitung des mobilen Endgeräts

- ▶ WLAN-Empfang des mobilen Endgeräts aktivieren.

Verbindung vom mobilen Endgerät zum Messgerät aufbauen

1. In den WLAN-Einstellungen des mobilen Endgeräts: Messgerät anhand der SSID auswählen (z.B. EH_Promag__A802000).
2. Gegebenenfalls Verschlüsselungsmethode WPA2 wählen.
3. Passwort eingeben: Beim Messgerät ab Werk die Seriennummer (z.B. L100A802000).
 - ↳ LED am Anzeigemodul blinkt: Die Bedienung des Messgeräts ist nun möglich mit Webbrowser, FieldCare oder DeviceCare.



Seriennummer befindet sich auf dem Typenschild.

Verbindung trennen

- ▶ Nach Beenden der Parametrierung:
WLAN-Verbindung zwischen Bediengerät und Messgerät trennen.

Webbrowser starten

1. Webbrowser auf dem Computer starten.

2. IP-Adresse des Webserver in der Webbrowser-Adresszeile eingeben: 192.168.1.212
 ↳ Die Login-Webseite erscheint.

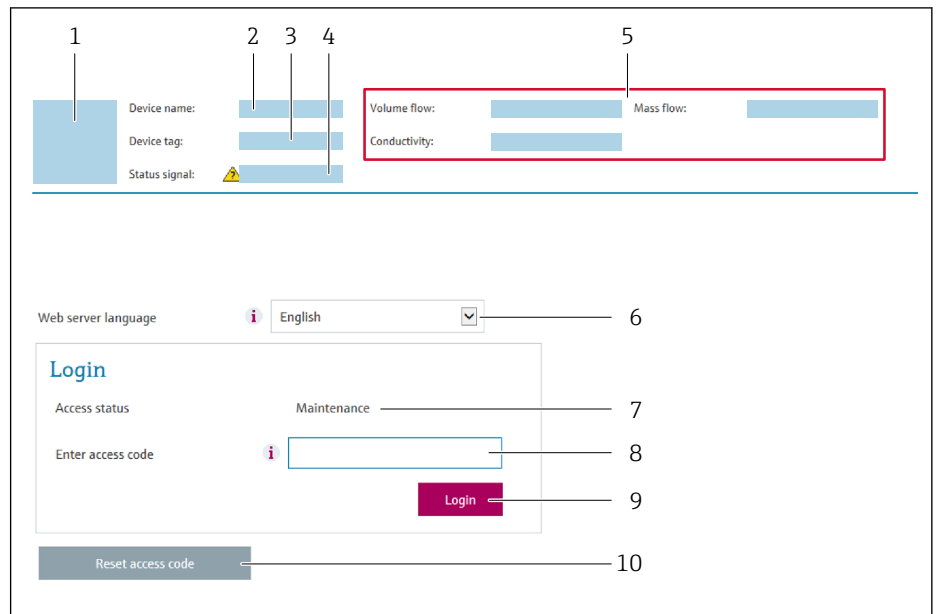

A0029417

- 1 Gerätebild
- 2 Gerätename
- 3 Messstellenbezeichnung (→ 83)
- 4 Statussignal
- 5 Aktuelle Messwerte
- 6 Bediensprache
- 7 Anwenderrolle
- 8 Freigabecode
- 9 Login
- 10 Freigabecode zurücksetzen (→ 108)

i Wenn keine oder nur eine unvollständige Login-Webseite erscheint → 121

8.4.4 Einloggen

1. Gewünschte Bediensprache für den Webbrowser wählen.
2. Anwenderspezifischen Freigabecode eingeben.
3. Eingabe mit **OK** bestätigen.

Freigabecode	0000 (Werkseinstellung); vom Kunden änderbar
---------------------	--

i Wenn 10 Minuten lang keine Aktion durchgeführt wird, springt der Webbrowser automatisch auf die Login-Webseite zurück.

8.4.5 Bedienoberfläche

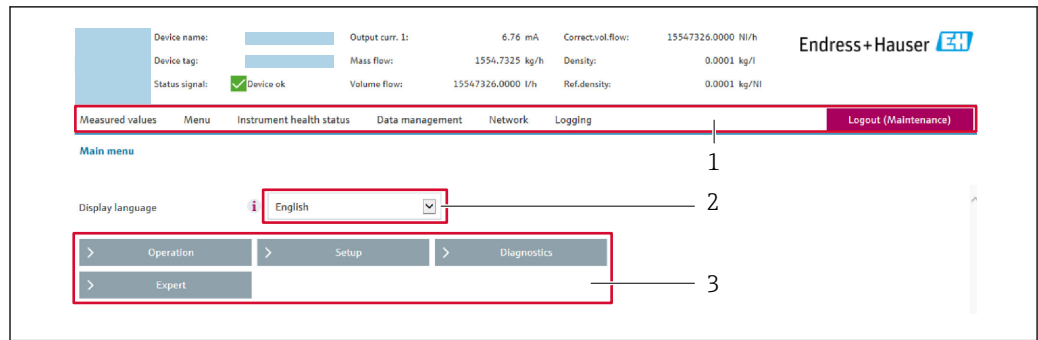

A0029418

- 1 Funktionszeile
- 2 Bediensprache
- 3 Navigationsbereich

Kopfzeile

In der Kopfzeile erscheinen folgende Informationen:

- Messstellenbezeichnung
- Gerätestatus mit Statussignal → 📄 126
- Aktuelle Messwerte

Funktionszeile

Funktionen	Bedeutung
Messwerte	Anzeige der Messwerte vom Messgerät
Menü	<ul style="list-style-type: none"> ■ Zugriff auf das Bedienmenü vom Messgerät ■ Aufbau des Bedienmenüs ist derselbe wie bei der Vor-Ort-Anzeige  Detaillierte Angaben zum Aufbau des Bedienmenüs: Betriebsanleitung zum Messgerät
Gerätestatus	Anzeige der aktuell anstehenden Diagnosemeldungen, gelistet nach ihrer Priorität
Datenmanagement	<ul style="list-style-type: none"> ■ Datenaustausch zwischen PC und Messgerät: <ul style="list-style-type: none"> - Konfiguration vom Messgerät laden (XML-Format, Konfiguration sichern) - Konfiguration ins Messgerät speichern (XML-Format, Konfiguration wiederherstellen) - Export Eventliste (.csv-Datei) - Export Parametereinstellungen (.csv-Datei, Dokumentation der Konfiguration der Messstelle erstellen) - Export des Verifikationsprotokolls Heartbeat (PDF-Datei, nur mit dem Anwendungspaket "Heartbeat Verification" verfügbar) ■ Flashen einer Firmware-Version
Netzwerkeinstellung	Konfiguration und Überprüfung aller notwendigen Parameter für den Verbindungsaufbau zum Messgerät: <ul style="list-style-type: none"> ■ Netzwerkeinstellungen (z.B. IP-Adresse, MAC-Adresse) ■ Geräteinformationen (z.B. Seriennummer, Firmware-Version)
Logout	Beenden des Bedienvorgangs und Aufruf der Login-Seite

Navigationsbereich

Wenn eine Funktion in der Funktionszeile gewählt wird, öffnen sich im Navigationsbereich ihre Untermenüs. Der User kann nun innerhalb der Struktur navigieren.

Arbeitsbereich

Abhängig von der gewählten Funktion und ihren Untermenüs können in diesem Bereich verschiedene Aktionen durchgeführt werden:

- Einstellung von Parametern
- Ablesen von Messwerten
- Aufrufen von Hilfetexten
- Starten eines Up-/Downloads

8.4.6 Webserver deaktivieren

Der Webserver des Messgeräts kann über den Parameter **Webserver Funktionalität** je nach Bedarf ein- und ausgeschaltet werden.

Navigation

Menü "Experte" → Kommunikation → Webserver

Parameterübersicht mit Kurzbeschreibung

Parameter	Beschreibung	Auswahl	Werkseinstellung
Webserver Funktionalität	Webserver ein- und ausschalten.	<ul style="list-style-type: none"> ▪ Aus ▪ An 	An

Funktionsumfang von Parameter "Webserver Funktionalität"

Option	Beschreibung
Aus	<ul style="list-style-type: none"> ▪ Der Webserver ist komplett deaktiviert. ▪ Der Port 80 ist gesperrt.
An	<ul style="list-style-type: none"> ▪ Die komplette Webserver-Funktionalität steht zur Verfügung. ▪ JavaScript wird genutzt. ▪ Das Passwort wird verschlüsselt übertragen. ▪ Eine Änderung des Passworts wird ebenfalls verschlüsselt übertragen.

Webserver aktivieren

Wenn der Webserver deaktiviert ist, kann dieser über den Parameter **Webserver Funktionalität** nur über folgende Bedienungsmöglichkeiten wieder aktiviert werden:

- Via Vor-Ort-Anzeige
- Via Bedientool "FieldCare"
- Via Bedientool "DeviceCare"

8.4.7 Ausloggen

 Bei Bedarf vor dem Ausloggen: Datensicherung über Funktion **Datenmanagement** durchführen (Konfiguration vom Gerät laden).

1. In der Funktionszeile Eintrag **Logout** wählen.
↳ Startseite mit dem Login erscheint.
2. Webbrowser schließen.
3. Wenn nicht mehr benötigt:
Geänderte Eigenschaften vom Internetprotokoll (TCP/IP) zurücksetzen →  67.

8.5 Zugriff auf Bedienmenü via Bedientool

Die Struktur des Bedienmenüs in den Bedientools ist dieselbe wie bei der Bedienung via Vor-Ort-Anzeige.

8.5.1 Bedientool anschließen

Via Serviceschnittstelle (CDI-RJ45)

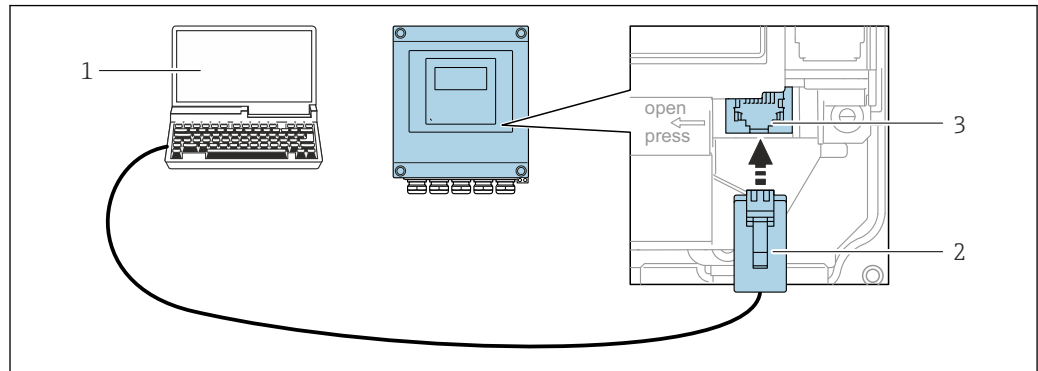

A0029163

27 Anschluss via Serviceschnittstelle (CDI-RJ45)

- 1 Computer mit Webbrowser (z.B. Microsoft Internet Explorer, Microsoft Edge) zum Zugriff auf integrierten Gerätewebsserver oder mit Bedientool "FieldCare", "DeviceCare" mit COM DTM "CDI Communication TCP/IP"
- 2 Standard-Ethernet-Verbindungskabel mit RJ45-Stecker
- 3 Serviceschnittstelle (CDI-RJ45) des Messgeräts mit Zugriff auf integrierten Webserver

Via WLAN-Schnittstelle

Die optionale WLAN-Schnittstelle ist bei folgender Geräteausführung vorhanden:
Bestellmerkmal "Anzeige", Option **W1** "WLAN Anzeige":
4-zeilige, beleuchtete, grafische Anzeige; Touch Control + WLAN"

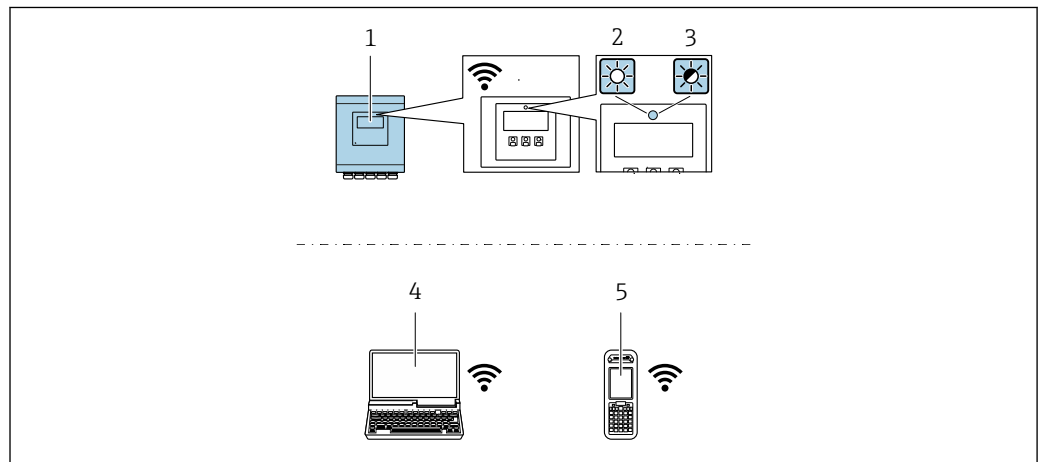

A0032079

- 1 Messumformer mit integrierter WLAN-Antenne
- 2 LED leuchtet konstant: WLAN-Empfang am Messgerät ist aktiviert
- 3 LED blinkt: WLAN-Verbindung zwischen Bediengerät und Messgerät ist hergestellt
- 4 Computer mit WLAN-Schnittstelle und Webbrowser (z.B. Microsoft Internet Explorer, Microsoft Edge) zum Zugriff auf integrierten Gerätewebsserver oder mit Bedientool (z.B. FieldCare, DeviceCare)
- 5 Mobiles Handbediengerät mit WLAN-Schnittstelle und Webbrowser (z.B. Microsoft Internet Explorer, Microsoft Edge) zum Zugriff auf integrierten Gerätewebsserver oder Bedientool (z.B. FieldCare, DeviceCare)

Wireless LAN	IEEE 802.11 b/g (2,4 GHz) WLAN
Verschlüsselung	WPA2 PSK/TKIP AES-128
Einstellbare Kanäle	1...11
Funktion	Access point mit DHCP
Reichweite mit integrierter Antenne	Max. 10 m (32 ft)

Internetprotokoll vom mobilen Endgerät konfigurieren

HINWEIS

Wenn die WLAN-Verbindung während der Parametrierung unterbrochen wird, können vorgenommene Einstellungen verloren gehen.

- ▶ Darauf achten, dass die WLAN-Verbindung während der Parametrierung des Messgeräts nicht getrennt wird.

HINWEIS

Der gleichzeitige Zugriff von demselben mobilen Endgerät auf das Messgerät via Serviceschnittstelle (CDI-RJ45) und WLAN-Schnittstelle sollte grundsätzlich vermieden werden. Es könnte ein Netzwerkkonflikt entstehen.

- ▶ Nur eine Serviceschnittstelle (Serviceschnittstelle CDI-RJ45 oder WLAN-Schnittstelle) aktivieren.
- ▶ Wenn eine gleichzeitige Kommunikation erforderlich ist: Unterschiedliche IP-Adressbereiche einstellen, z.B. 192.168.0.1 (WLAN-Schnittstelle) und 192.168.1.212 (Serviceschnittstelle CDI-RJ45).

Vorbereitung des mobilen Endgeräts

- ▶ WLAN-Empfang des mobilen Endgeräts aktivieren.

Verbindung vom mobilen Endgerät zum Messgerät aufbauen

1. In den WLAN-Einstellungen des mobilen Endgeräts:
Messgerät anhand der SSID auswählen (z.B. EH_Promag__A802000).
2. Gegebenenfalls Verschlüsselungsmethode WPA2 wählen.
3. Passwort eingeben: Beim Messgerät ab Werk die Seriennummer (z.B. L100A802000).
 - ↳ LED am Anzeigemodul blinkt: Die Bedienung des Messgeräts ist nun möglich mit Webbrowser, FieldCare oder DeviceCare.

 Seriennummer befindet sich auf dem Typenschild.

Verbindung trennen

- ▶ Nach Beenden der Parametrierung:
WLAN-Verbindung zwischen Bediengerät und Messgerät trennen.

8.5.2 Field Xpert SFX350, SFX370

Funktionsumfang

Field Xpert SFX350 und Field Xpert SFX370 sind mobile Computer für die Inbetriebnahme und Wartung. Sie ermöglichen eine effiziente Gerätekonfiguration und Diagnose für HART und FOUNDATION Fieldbus Geräte im **Nicht-Ex-Bereich** (SFX350, SFX370) und **Ex-Bereich** (SFX370).

 Für Einzelheiten: Betriebsanleitung BA01202S

Bezugsquelle für Gerätebeschreibungsdateien

Siehe Angaben →  77

8.5.3 FieldCare

Funktionsumfang

FDT-basiertes Anlagen-Asset-Management-Tool von Endress+Hauser. Es kann alle intelligenten Feldeinrichtungen in einer Anlage konfigurieren und unterstützt bei deren Verwaltung. Durch Verwendung von Statusinformationen stellt es darüber hinaus ein einfaches, aber wirkungsvolles Mittel dar, deren Zustand zu kontrollieren.

Der Zugriff erfolgt via:

- HART-Protokoll
- Serviceschnittstelle CDI-RJ45

Typische Funktionen:

- Parametrierung von Messumformern
- Laden und Speichern von Gerätedaten (Upload/Download)
- Dokumentation der Messstelle
- Visualisierung des Messwertspeichers (Linienschreiber) und Ereignis-Logbuchs



Weitere Informationen zu FieldCare: Betriebsanleitung BA00027S und BA00059S

Bezugsquelle für Gerätebeschreibungsdateien

Siehe Angaben →  77

Verbindungsaufbau

1. FieldCare starten und Projekt aufrufen.
2. Im Netzwerk: Neues Gerät hinzufügen.
 - ↳ Fenster **Neues Gerät hinzufügen** öffnet sich.
3. Option **CDI Communication TCP/IP** aus Liste wählen und mit **OK** bestätigen.
4. Rechter Mausklick auf **CDI Communication TCP/IP** und im geöffneten Kontextmenü Eintrag **Gerät hinzufügen** wählen.
5. Gewünschtes Gerät aus Liste wählen und mit **OK** bestätigen.
 - ↳ Fenster **CDI Communication TCP/IP (Configuration)** öffnet sich.
6. Geräteadresse im Feld **IP-Adresse** eingeben: 192.168.1.212 und mit **Enter** bestätigen.
7. Online-Verbindung mit Gerät aufbauen.



Weitere Informationen: Betriebsanleitung BA00027S und BA00059S

Bedienoberfläche

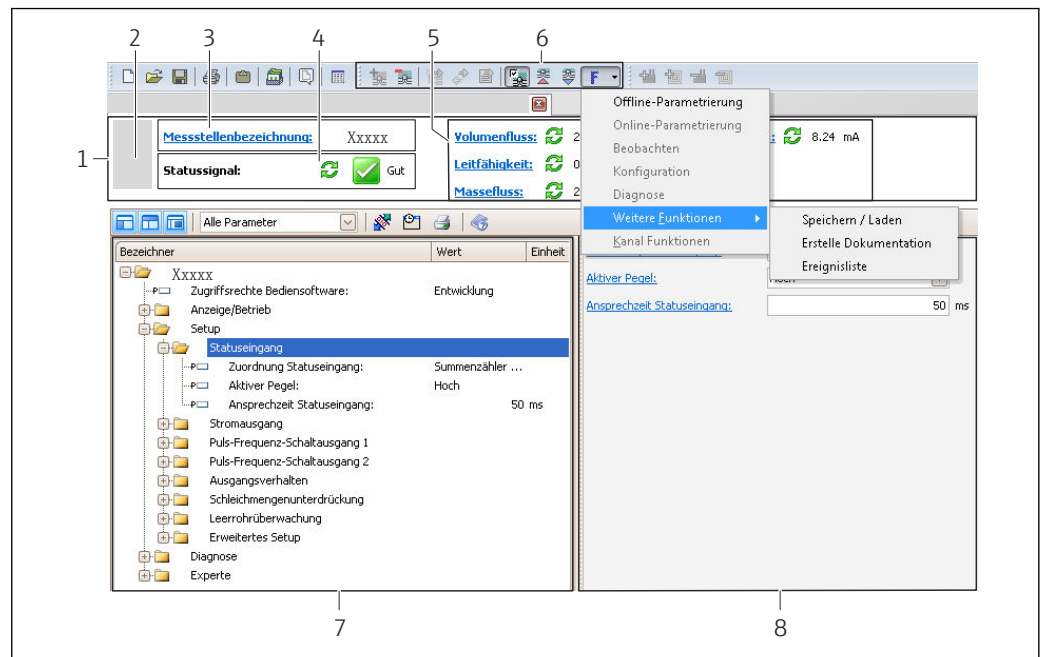

- 1 Kopfzeile
- 2 Gerätebild
- 3 Messstellenbezeichnung
- 4 Statusbereich mit Statussignal → 126
- 6 Anzeigebereich für aktuelle Messwerte
- 5 Bearbeitungsleiste mit weiteren Funktionen wie Speichern/Laden, Ereignisliste und Dokumentationserstellung
- 7 Navigationsbereich mit Bedienmenüstruktur
- 8 Arbeitsbereich

8.5.4 DeviceCare

Funktionsumfang

Tool zum Verbinden und Konfigurieren von Endress+Hauser Feldgeräten.

Am schnellsten lassen sich Feldgeräte von Endress+Hauser mit dem dedizierten Tool „DeviceCare“ konfigurieren. Es stellt zusammen mit den DTMs (Device Type Managers) eine komfortable und umfassende Lösung dar.



Zu Einzelheiten: Innovation-Broschüre IN01047S

Bezugsquelle für Gerätebeschreibungsdateien

Siehe Angaben → 77

8.5.5 AMS Device Manager

Funktionsumfang

Programm von Emerson Process Management für das Bedienen und Konfigurieren von Messgeräten via HART-Protokoll.

Bezugsquelle für Gerätebeschreibungsdateien

Siehe Angaben → 77

8.5.6 SIMATIC PDM

Funktionsumfang

Einheitliches herstellerunabhängiges Programm von Siemens zur Bedienung, Einstellung, Wartung und Diagnose von intelligenten Feldgeräten via HART-Protokoll.

Bezugsquelle für Gerätebeschreibungsdateien

Siehe Angaben →  77

8.5.7 Field Communicator 475

Funktionsumfang

Industrie-Handbediengerät von Emerson Process Management für die Fernparametrierung und Messwertabfrage via HART-Protokoll.

Bezugsquelle für Gerätebeschreibungsdateien

Siehe Angaben →  77

9 Systemintegration

9.1 Übersicht zu Gerätebeschreibungsdateien

9.1.1 Aktuelle Versionsdaten zum Gerät

Firmware-Version	02.00.zz	<ul style="list-style-type: none"> ▪ Auf Titelseite der Anleitung ▪ Auf Messumformer-Typenschild ▪ Parameter Parameter Firmwareversion Diagnose → Geräteinformation → Firmwareversion
Freigabedatum Firmware-Version	11.2016	---
Hersteller-ID	0x11	Parameter Parameter Hersteller-ID Diagnose → Geräteinformation → Hersteller-ID
Gerätetypkennung	0x69	Parameter Parameter Gerätetyp Diagnose → Geräteinformation → Gerätetyp
HART-Protokoll Revision	7	---
Geräterevision	8	<ul style="list-style-type: none"> ▪ Auf Messumformer-Typenschild ▪ Parameter Parameter Geräterevision Diagnose → Geräteinformation → Geräterevision

 Zur Übersicht der verschiedenen Firmware-Versionen zum Gerät →  138

9.1.2 Bedientools

Im Folgenden ist für die einzelnen Bedientools die passende Gerätebeschreibungsdatei mit Bezugsquelle aufgelistet.

Bedientool via HART-Protokoll	Bezugsquellen der Gerätebeschreibungen
FieldCare	<ul style="list-style-type: none"> ▪ www.endress.com → Download-Area ▪ CD-ROM (Endress+Hauser kontaktieren) ▪ DVD (Endress+Hauser kontaktieren)
DeviceCare	<ul style="list-style-type: none"> ▪ www.endress.com → Download-Area ▪ CD-ROM (Endress+Hauser kontaktieren) ▪ DVD (Endress+Hauser kontaktieren)
<ul style="list-style-type: none"> ▪ Field Xpert SFX350 ▪ Field Xpert SFX370 	Updatefunktion vom Handbediengerät verwenden
AMS Device Manager (Emerson Process Management)	www.endress.com → Download-Area
SIMATIC PDM (Siemens)	www.endress.com → Download-Area
Field Communicator 475 (Emerson Process Management)	Updatefunktion vom Handbediengerät verwenden

9.2 Messgrößen via HART-Protokoll

Folgende Messgrößen (HART-Gerätevariablen) sind den dynamische Variablen werkseitig zugeordnet:

Dynamische Variablen	Messgrößen (HART-Gerätevariablen)
Erste dynamische Variable (PV)	Volumenfluss
Zweite dynamische Variable (SV)	Summenzähler 1

Dynamische Variablen	Messgrößen (HART-Gerätevariablen)
Dritte dynamische Variable (TV)	Summenzähler 2
Vierte dynamische Variable (QV)	Summenzähler 3

Die Zuordnung der Messgrößen zu den dynamischen Variablen lässt sich via Vor-Ort-Bedienung und Bedientool mithilfe folgender Parameter verändern und frei zuordnen:

- Experte → Kommunikation → HART-Ausgang → Ausgang → Zuordnung PV
- Experte → Kommunikation → HART-Ausgang → Ausgang → Zuordnung SV
- Experte → Kommunikation → HART-Ausgang → Ausgang → Zuordnung TV
- Experte → Kommunikation → HART-Ausgang → Ausgang → Zuordnung QV

Folgende Messgrößen können den dynamischen Variablen zugeordnet werden:

Messgrößen für PV (Erste dynamische Variable)

- Aus
- Volumenfluss
- Massefluss
- Fließgeschwindigkeit
- Leitfähigkeit ¹⁾
- Korrigierte Leitfähigkeit ¹⁾
- Elektroniktemperatur

Messgrößen für SV, TV, QV (Zweite, dritte und vierte dynamische Variable)

- Volumenfluss
- Massefluss
- Leitfähigkeit ²⁾
- Korrigierte Leitfähigkeit ²⁾
- Elektroniktemperatur
- Summenzähler 1
- Summenzähler 2
- Summenzähler 3

Device Variablen

Die Device Variablen sind fest zugeordnet. Maximal 8 Device Variablen können übertragen werden:

- 0 = Volumenfluss
- 1 = Massefluss
- 2 = Normvolumenfluss
- 3 = Fließgeschwindigkeit
- 4 = Leitfähigkeit
- 5 = Korrigierte Leitfähigkeit
- 6 = Temperatur
- 7 = Elektroniktemperatur
- 9 = Summenzähler 1
- 10 = Summenzähler 2
- 11 = Summenzähler 3

9.3 Weitere Einstellungen

Burst Mode Funktionalität gemäß HART 7 Spezifikation:

1) Sichtbar in Abhängigkeit von Bestelloptionen oder Geräteeinstellungen

2) Sichtbar in Abhängigkeit von Bestelloptionen oder Geräteeinstellungen

Navigation

Menü "Experte" → Kommunikation → HART-Ausgang → Burst-Konfiguration → Burst-Konfiguration 1...n

▶ Burst-Konfiguration

▶ Burst-Konfiguration 1...n

Burst-Modus 1...n	→ 79
Burst-Kommando 1...n	→ 79
Burst-Variable 0	→ 80
Burst-Variable 1	→ 80
Burst-Variable 2	→ 80
Burst-Variable 3	→ 80
Burst-Variable 4	→ 80
Burst-Variable 5	→ 80
Burst-Variable 6	→ 80
Burst-Variable 7	→ 80
Burst-Triggermodus	→ 80
Burst-Triggerwert	→ 80
Min. Updatezeit	→ 80
Max. Updatezeit	→ 80

Parameterübersicht mit Kurzbeschreibung

Parameter	Beschreibung	Auswahl / Eingabe	Werkseinstellung
Burst-Modus 1...n	HART-Burst-Modus für die Burst-Nachricht X aktivieren.	<ul style="list-style-type: none"> ■ Aus ■ An 	Aus
Burst-Kommando 1...n	HART-Kommando auswählen, das zum HART-Master gesendet wird.	<ul style="list-style-type: none"> ■ Kommando 1 ■ Kommando 2 ■ Kommando 3 ■ Kommando 9 ■ Kommando 33 ■ Kommando 48 	Kommando 2

Parameter	Beschreibung	Auswahl / Eingabe	Werkseinstellung
Burst-Variable 0	Bei HART-Kommando 9 und 33: HART-Gerätevariable oder der Prozessgröße auswählen.	<ul style="list-style-type: none"> ■ Volumenfluss ■ Massefluss ■ Normvolumenfluss ■ Fließgeschwindigkeit ■ Leitfähigkeit* ■ Korrigierte Leitfähigkeit* ■ Elektroniktemperatur ■ Summenzähler 1 ■ Summenzähler 2 ■ Summenzähler 3 ■ Dichte ■ HART-Eingang ■ Percent of range ■ Gemessener Strom ■ Erster Messwert (PV) ■ Zweiter Messwert (SV) ■ Dritter Messwert (TV) ■ Vierter Messwert (QV) ■ Unbenutzt 	Volumenfluss
Burst-Variable 1	Bei HART-Kommando 9 und 33: HART-Gerätevariable oder der Prozessgröße auswählen.	Siehe Parameter Burst-Variable 0 .	Unbenutzt
Burst-Variable 2	Bei HART-Kommando 9 und 33: HART-Gerätevariable oder der Prozessgröße auswählen.	Siehe Parameter Burst-Variable 0 .	Unbenutzt
Burst-Variable 3	Bei HART-Kommando 9 und 33: HART-Gerätevariable oder der Prozessgröße auswählen.	Siehe Parameter Burst-Variable 0 .	Unbenutzt
Burst-Variable 4	Bei HART-Kommando 9 und 33: HART-Gerätevariable oder der Prozessgröße auswählen.	Siehe Parameter Burst-Variable 0 .	Unbenutzt
Burst-Variable 5	Bei HART-Kommando 9 und 33: HART-Gerätevariable oder der Prozessgröße auswählen.	Siehe Parameter Burst-Variable 0 .	Unbenutzt
Burst-Variable 6	Bei HART-Kommando 9 und 33: HART-Gerätevariable oder der Prozessgröße auswählen.	Siehe Parameter Burst-Variable 0 .	Unbenutzt
Burst-Variable 7	Bei HART-Kommando 9 und 33: HART-Gerätevariable oder der Prozessgröße auswählen.	Siehe Parameter Burst-Variable 0 .	Unbenutzt
Burst-Triggermodus	Ereignis auswählen, das die Burst-Nachricht X auslöst.	<ul style="list-style-type: none"> ■ Kontinuierlich ■ Bereich ■ Überschreitung ■ Unterschreitung ■ Änderung 	Kontinuierlich
Burst-Triggerwert	Burst-Triggerwert eingeben. Der Burst-Triggerwert bestimmt zusammen mit der im Parameter Burst-Triggermodus ausgewählten Option den Zeitpunkt der Burst-Nachricht X.	Gleitkommazahl mit Vorzeichen	–
Min. Updatezeit	Minimale Zeitspanne zwischen zwei Burst-Kommandos der Burst-Nachricht X eingeben.	Positive Ganzzahl	1 000 ms
Max. Updatezeit	Maximale Zeitspanne zwischen zwei Burst-Kommandos der Burst-Nachricht X eingeben.	Positive Ganzzahl	2 000 ms

* Sichtbar in Abhängigkeit von Bestelloptionen oder Geräteeinstellungen

10 Inbetriebnahme

10.1 Installations- und Funktionskontrolle

Vor der Inbetriebnahme des Messgeräts:

- ▶ Sicherstellen, dass die Einbau- und Anschlusskontrolle durchgeführt sind.
- Checkliste "Montagekontrolle" → 35
- Checkliste "Anschlusskontrolle" → 48

10.2 Messgerät einschalten

- ▶ Nach erfolgreicher Installations- und Funktionskontrolle das Messgerät einschalten.
 - ↳ Die Vor-Ort-Anzeige wechselt nach erfolgreichem Aufstarten automatisch von der Aufstartanzeige in die Betriebsanzeige.

Wenn auf der Vor-Ort-Anzeige nichts erscheint oder eine Diagnosemeldung angezeigt wird: Kapitel "Diagnose und Störungsbehebung" → 120.

10.3 Bediensprache einstellen

Werkseinstellung: Englisch oder bestellte Landessprache

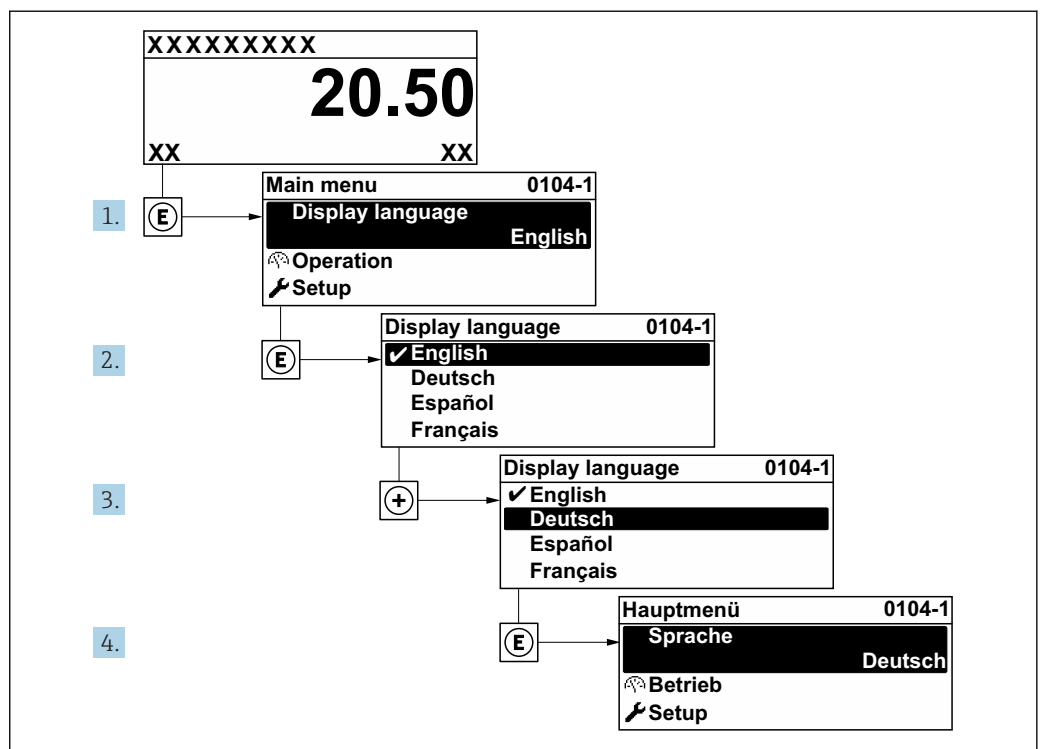

28 Am Beispiel der Vor-Ort-Anzeige

10.4 Messgerät konfigurieren

- Das Menü **Setup** mit seinen geführten Wizards enthält alle Parameter, die für den Standard-Messbetrieb benötigt werden.
- Navigation zum Menü **Setup**

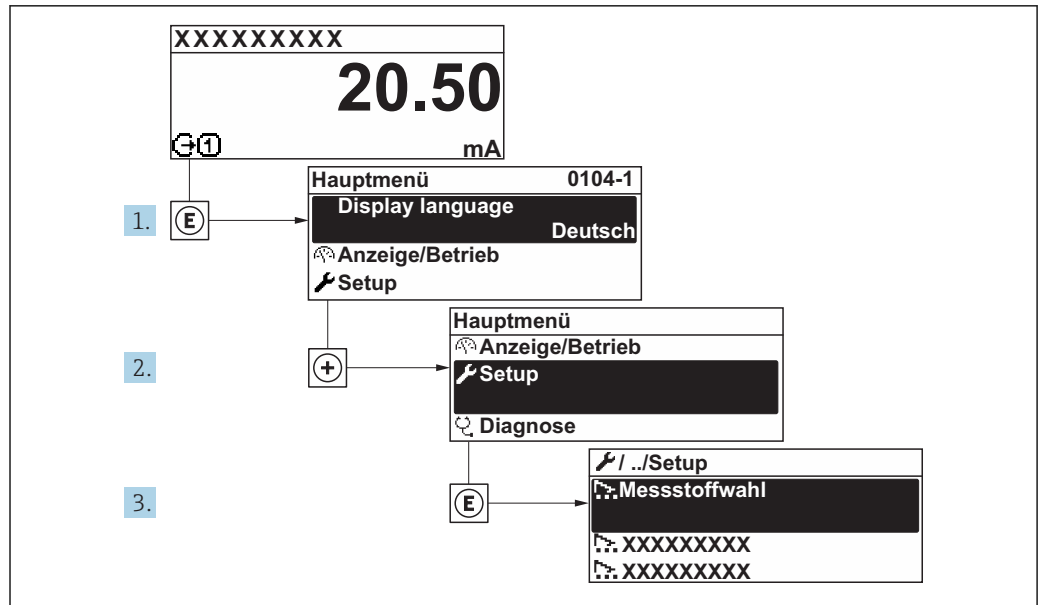

A0032222-DE

29 Am Beispiel der Vor-Ort-Anzeige

Navigation

Menü "Setup"

Setup

Messstellenbezeichnung	→ 83
▶ Systemeinheiten	→ 83
▶ Statuseingang 1	→ 84
▶ Stromausgang 1	→ 86
▶ Impuls-/Frequenz-/Schaltausgang	→ 87
▶ Anzeige	→ 92
▶ Schleichmengenunterdrückung	→ 96
▶ Leerrohrüberwachung	→ 98
▶ Erweitertes Setup	→ 99

10.4.1 Messstellenbezeichnung festlegen

Um die Messstelle innerhalb der Anlage schnell identifizieren zu können, kann mithilfe von Parameter **Messstellenbezeichnung** eine eindeutige Bezeichnung eingegeben und damit die Werkseinstellung geändert werden.

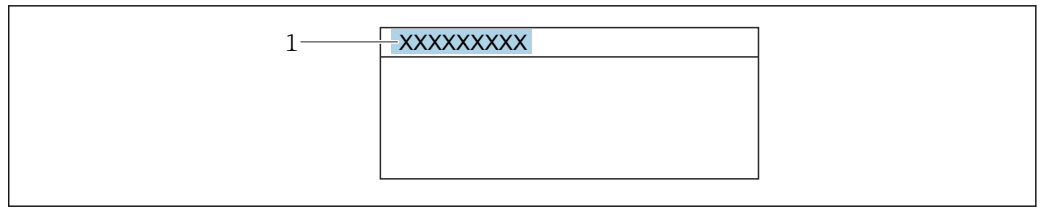

A0029422

30 Kopfzeile der Betriebsanzeige mit Messstellenbezeichnung

1 Messstellenbezeichnung

Eingabe der Messstellenbezeichnung im Bedientool "FieldCare" → 75

Navigation

Menü "Setup" → Messstellenbezeichnung

Parameterübersicht mit Kurzbeschreibung

Parameter	Beschreibung	Eingabe	Werkseinstellung
Messstellenbezeichnung	Bezeichnung für Messstelle eingeben.	Max. 32 Zeichen wie Buchstaben, Zahlen oder Sonderzeichen (z.B. @, %, /).	Promag

10.4.2 Systemeinheiten einstellen

Im Untermenü **Systemeinheiten** können die Einheiten aller Messwerte eingestellt werden.

Abhängig von der Geräteausführung sind nicht alle Untermenüs und Parameter in jedem Gerät verfügbar. Je nach Bestellmerkmal kann die Auswahl variieren.

Navigation

Menü "Setup" → Systemeinheiten

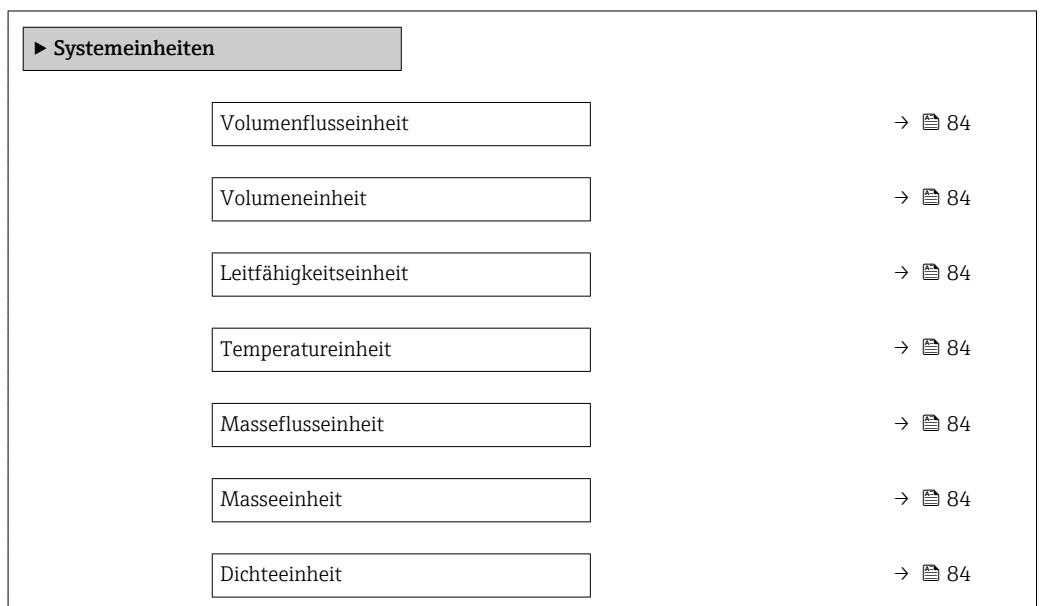

Parameterübersicht mit Kurzbeschreibung

Parameter	Voraussetzung	Beschreibung	Auswahl	Werkseinstellung
Volumenflusseinheit	–	Einheit für Volumenfluss wählen. <i>Auswirkung</i> Die gewählte Einheit gilt für: <ul style="list-style-type: none"> ▪ Ausgang ▪ Schleichmenge ▪ Simulationswert Prozessgröße 	Einheiten-Auswahl-liste	Abhängig vom Land: <ul style="list-style-type: none"> ▪ l/h ▪ gal/min (us)
Volumeneinheit	–	Einheit für Volumen wählen.	Einheiten-Auswahl-liste	Abhängig vom Land: <ul style="list-style-type: none"> ▪ m³ ▪ gal (us)
Leitfähigkeitseinheit	In Parameter Leitfähigkeitsmessung ist die Option An ausgewählt.	Einheit für Leitfähigkeit wählen. <i>Auswirkung</i> Die gewählte Einheit gilt für: <ul style="list-style-type: none"> ▪ Stromausgang ▪ Frequenzausgang ▪ Schaltausgang ▪ Simulationswert Prozessgröße 	Einheiten-Auswahl-liste	µS/cm
Temperatureinheit	–	Einheit für Temperatur wählen. <i>Auswirkung</i> Die gewählte Einheit gilt für: <ul style="list-style-type: none"> ▪ Parameter Maximaler Wert ▪ Parameter Minimaler Wert 	Einheiten-Auswahl-liste	Abhängig vom Land: <ul style="list-style-type: none"> ▪ °C ▪ °F
Masseflusseinheit	–	Einheit für Massefluss wählen. <i>Auswirkung</i> Die gewählte Einheit gilt für: <ul style="list-style-type: none"> ▪ Ausgang ▪ Schleichmenge ▪ Simulationswert Prozessgröße 	Einheiten-Auswahl-liste	Abhängig vom Land: <ul style="list-style-type: none"> ▪ kg/h ▪ lb/min
Masseinheit	–	Einheit für Masse wählen.	Einheiten-Auswahl-liste	Abhängig vom Land: <ul style="list-style-type: none"> ▪ kg ▪ lb
Dichteinheit	–	Einheit für Messstoffdichte wählen. <i>Auswirkung</i> Die gewählte Einheit gilt für: <ul style="list-style-type: none"> ▪ Ausgang ▪ Simulationswert Prozessgröße 	Einheiten-Auswahl-liste	Abhängig vom Land: <ul style="list-style-type: none"> ▪ kg/l ▪ lb/ft³

10.4.3 Statuseingang konfigurieren

Das Untermenü **Statuseingang** führt den Anwender systematisch durch alle Parameter, die für die Konfiguration des Statuseingangs eingestellt werden müssen.



Das Untermenü erscheint nur, wenn das Gerät mit Statuseingang bestellt wurde .

Navigation
 Menü "Setup" → Statuseingang

Aufbau des Untermenüs

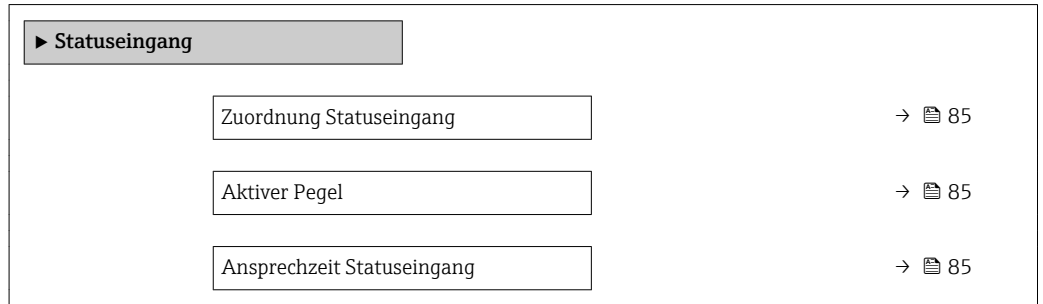

Parameterübersicht mit Kurzbeschreibung

Parameter	Beschreibung	Auswahl / Eingabe	Werkseinstellung
Zuordnung Statuseingang	Funktion für Statuseingang wählen.	<ul style="list-style-type: none"> ▪ Aus ▪ Summenzähler rücksetzen 1 ▪ Summenzähler rücksetzen 2 ▪ Summenzähler rücksetzen 3 ▪ Alle Summenzähler zurücksetzen ▪ Messwertunterdrückung 	Aus
Aktiver Pegel	Festlegen, bei welchem Eingangssignalpegel die zugeordnete Funktion ausgelöst wird.	<ul style="list-style-type: none"> ▪ Hoch ▪ Tief 	Hoch
Ansprechzeit Statuseingang	Zeitdauer festlegen, die der Eingangssignalpegel mindestens anliegen muss, um die gewählte Funktion auszulösen.	5...200 ms	50 ms

10.4.4 Stromausgang konfigurieren

Der Wizard **Stromausgang** führt den Anwender systematisch durch alle Parameter, die für die Konfiguration des Stromausgangs eingestellt werden müssen.

Navigation



Menü "Setup" → Stromausgang 1

▶ **Stromausgang 1**

Zuordnung Stromausgang 1	→ ⓘ 86
Strombereich	→ ⓘ 86
0/4 mA-Wert	→ ⓘ 86
20 mA-Wert	→ ⓘ 86
Fester Stromwert	→ ⓘ 87
Fehlerverhalten	→ ⓘ 87
Fehlerstrom	→ ⓘ 87

Parameterübersicht mit Kurzbeschreibung

Parameter	Voraussetzung	Beschreibung	Auswahl / Eingabe	Werkseinstellung
Zuordnung Stromausgang	–	Prozessgröße für Stromausgang wählen.	<ul style="list-style-type: none"> ■ Volumenfluss ■ Massefluss ■ Normvolumenfluss ■ Fließgeschwindigkeit ■ Leitfähigkeit * ■ Korrigierte Leitfähigkeit * ■ Temperatur ■ Elektroniktemperatur 	Volumenfluss
Strombereich	–	Strombereich für Prozesswertausgabe und oberen/unteren Ausfallsignalpegel wählen.	<ul style="list-style-type: none"> ■ 4...20 mA NAMUR ■ 4...20 mA US ■ 4...20 mA ■ 0...20 mA ■ Fester Stromwert 	Abhängig vom Land: <ul style="list-style-type: none"> ■ 4...20 mA NAMUR ■ 4...20 mA US
0/4 mA-Wert	In Parameter Strombereich (→ ⓘ 86) ist eine der folgenden Optionen ausgewählt: <ul style="list-style-type: none"> ■ 4...20 mA NAMUR ■ 4...20 mA US ■ 4...20 mA ■ 0...20 mA 	Wert für 4 mA-Strom eingeben.	Gleitkommazahl mit Vorzeichen	Abhängig vom Land: <ul style="list-style-type: none"> ■ 0 l/h ■ 0 gal/min (us)
20 mA-Wert	In Parameter Strombereich (→ ⓘ 86) ist eine der folgenden Optionen ausgewählt: <ul style="list-style-type: none"> ■ 4...20 mA NAMUR ■ 4...20 mA US ■ 4...20 mA ■ 0...20 mA 	Wert für 20 mA-Strom eingeben.	Gleitkommazahl mit Vorzeichen	Abhängig von Land und Nennweite

Parameter	Voraussetzung	Beschreibung	Auswahl / Eingabe	Werkseinstellung
Fester Stromwert	In Parameter Strombereich (→  86) ist die Option Fester Stromwert ausgewählt.	Bestimmt den festen Ausgangsstrom.	0...22,5 mA	22,5 mA
Fehlerverhalten	In Parameter Zuordnung Stromausgang (→  86) ist eine der folgenden Optionen ausgewählt: <ul style="list-style-type: none"> ▪ Volumenfluss ▪ Massefluss ▪ Fließgeschwindigkeit ▪ Leitfähigkeit* ▪ Korrigierte Leitfähigkeit* ▪ Elektroniktemperatur In Parameter Strombereich (→  86) ist eine der folgenden Optionen ausgewählt: <ul style="list-style-type: none"> ▪ 4...20 mA NAMUR ▪ 4...20 mA US ▪ 4...20 mA ▪ 0...20 mA 	Ausgangsverhalten bei Gerätealarm festlegen.	<ul style="list-style-type: none"> ▪ Min. ▪ Max. ▪ Letzter gültiger Wert ▪ Aktueller Wert ▪ Definierter Wert 	Max.
Fehlerstrom	In Parameter Fehlerverhalten ist die Option Definierter Wert ausgewählt.	Wert für Stromausgabe bei Gerätealarm eingeben.	0...22,5 mA	22,5 mA

* Sichtbar in Abhängigkeit von Bestelloptionen oder Geräteeinstellungen

10.4.5 Impuls-/Frequenz-/Schaltausgang konfigurieren







Der Wizard **Impuls-/Frequenz-/Schaltausgang** führt den Anwender systematisch durch alle Parameter, die für die Konfiguration des gewählten Ausgangstyps eingestellt werden können.

Impulsausgang konfigurieren

Navigation

Menü "Setup" → Impuls-/Frequenz-/Schaltausgang 1...n

► **Impuls-/Frequenz-/Schaltausgang 1...n**

Betriebsart	→  88
Zuordnung Impulsausgang	→  88
Impulswertigkeit	→  88
Impulsbreite	→  88
Fehlerverhalten	→  88
Invertiertes Ausgangssignal	→  88

Parameterübersicht mit Kurzbeschreibung

Parameter	Voraussetzung	Beschreibung	Auswahl / Eingabe	Werkseinstellung
Betriebsart	-	Ausgang als Impuls-, Frequenz oder Schaltausgang festlegen.	<ul style="list-style-type: none"> ▪ Impuls ▪ Frequenz ▪ Schalter 	Impuls
Zuordnung Impulsausgang	In Parameter Betriebsart ist die Option Impuls ausgewählt.	Prozessgröße für Impulsausgang wählen.	<ul style="list-style-type: none"> ▪ Aus ▪ Volumenfluss ▪ Massefluss ▪ Normvolumenfluss 	Aus
Impulswertigkeit	In Parameter Betriebsart ist die Option Impuls und in Parameter Zuordnung Impulsausgang (→ 88) ist eine der folgenden Optionen ausgewählt: <ul style="list-style-type: none"> ▪ Massefluss ▪ Volumenfluss 	Messwert für Impulsausgabe eingeben.	Gleitkommazahl mit Vorzeichen	Abhängig von Land und Nennweite
Impulsbreite	In Parameter Betriebsart ist die Option Impuls und in Parameter Zuordnung Impulsausgang (→ 88) ist eine der folgenden Optionen ausgewählt: <ul style="list-style-type: none"> ▪ Massefluss ▪ Volumenfluss 	Zeitdauer des Ausgangsimpulses festlegen.	0,05...2.000 ms	100 ms
Fehlerverhalten	In Parameter Betriebsart ist die Option Impuls und in Parameter Zuordnung Impulsausgang (→ 88) ist eine der folgenden Optionen ausgewählt: <ul style="list-style-type: none"> ▪ Massefluss ▪ Volumenfluss 	Ausgangsverhalten bei Gerätealarm festlegen.	<ul style="list-style-type: none"> ▪ Aktueller Wert ▪ Keine Impulse 	Keine Impulse
Invertiertes Ausgangssignal	-	Ausgangssignal umkehren.	<ul style="list-style-type: none"> ▪ Nein ▪ Ja 	Nein



Frequenzausgang konfigurieren

Navigation





Menü "Setup" → Impuls-/Frequenz-/Schaltausgang 1...n

► **Impuls-/Frequenz-/Schaltausgang 1...n**

Betriebsart	→ 89
Zuordnung Frequenzausgang	→ 89
Anfangsfrequenz	→ 89
Endfrequenz	→ 89
Messwert für Anfangsfrequenz	→ 89
Messwert für Endfrequenz	→ 90

Fehlerverhalten	→  90
Fehlerfrequenz	→  90
Invertiertes Ausgangssignal	→  90

Parameterübersicht mit Kurzbeschreibung

Parameter	Voraussetzung	Beschreibung	Auswahl / Eingabe	Werkseinstellung
Betriebsart	–	Ausgang als Impuls-, Frequenz oder Schaltausgang festlegen.	<ul style="list-style-type: none"> ▪ Impuls ▪ Frequenz ▪ Schalter 	Impuls
Zuordnung Frequenzausgang	In Parameter Betriebsart (→  88) ist die Option Frequenz ausgewählt.	Prozessgröße für Frequenzausgang wählen.	<ul style="list-style-type: none"> ▪ Aus ▪ Volumenfluss ▪ Massefluss ▪ Normvolumenfluss ▪ Fließgeschwindigkeit ▪ Leitfähigkeit* ▪ Korrigierte Leitfähigkeit* ▪ Temperatur ▪ Elektroniktemperatur 	Aus
Anfangsfrequenz	In Parameter Betriebsart ist die Option Frequenz und in Parameter Zuordnung Frequenzausgang (→  89) ist eine der folgenden Optionen ausgewählt: <ul style="list-style-type: none"> ▪ Volumenfluss ▪ Massefluss ▪ Fließgeschwindigkeit ▪ Leitfähigkeit* ▪ Korrigierte Leitfähigkeit* ▪ Elektroniktemperatur 	Anfangsfrequenz eingeben.	0,0...12 500,0 Hz	0,0 Hz
Endfrequenz	In Parameter Betriebsart ist die Option Frequenz und in Parameter Zuordnung Frequenzausgang (→  89) ist eine der folgenden Optionen ausgewählt: <ul style="list-style-type: none"> ▪ Volumenfluss ▪ Massefluss ▪ Fließgeschwindigkeit ▪ Leitfähigkeit* ▪ Korrigierte Leitfähigkeit* ▪ Elektroniktemperatur 	Endfrequenz eingeben.	0,0...12 500,0 Hz	12 500,0 Hz
Messwert für Anfangsfrequenz	In Parameter Betriebsart ist die Option Frequenz und in Parameter Zuordnung Frequenzausgang (→  89) ist eine der folgenden Optionen ausgewählt: <ul style="list-style-type: none"> ▪ Volumenfluss ▪ Massefluss ▪ Fließgeschwindigkeit ▪ Leitfähigkeit* ▪ Korrigierte Leitfähigkeit* ▪ Elektroniktemperatur 	Messwert für Anfangsfrequenz eingeben.	Gleitkommazahl mit Vorzeichen	Abhängig von Land und Nennweite

Parameter	Voraussetzung	Beschreibung	Auswahl / Eingabe	Werkseinstellung
Messwert für Endfrequenz	In Parameter Betriebsart ist die Option Frequenz und in Parameter Zuordnung Frequenzausgang (→ 89) ist eine der folgenden Optionen ausgewählt: <ul style="list-style-type: none"> ▪ Volumenfluss ▪ Massefluss ▪ Fließgeschwindigkeit ▪ Leitfähigkeit * ▪ Korrigierte Leitfähigkeit * ▪ Elektroniktemperatur 	Messwert für Endfrequenz festlegen.	Gleitkommazahl mit Vorzeichen	Abhängig von Land und Nennweite
Fehlerverhalten	In Parameter Betriebsart ist die Option Frequenz und in Parameter Zuordnung Frequenzausgang (→ 89) ist eine der folgenden Optionen ausgewählt: <ul style="list-style-type: none"> ▪ Volumenfluss ▪ Massefluss ▪ Fließgeschwindigkeit ▪ Leitfähigkeit * ▪ Korrigierte Leitfähigkeit * ▪ Elektroniktemperatur 	Ausgangsverhalten bei Gerätealarm festlegen.	<ul style="list-style-type: none"> ▪ Aktueller Wert ▪ Definierter Wert ▪ 0 Hz 	0 Hz
Fehlerfrequenz	In Parameter Betriebsart ist die Option Frequenz und in Parameter Zuordnung Frequenzausgang (→ 89) ist eine der folgenden Optionen ausgewählt: <ul style="list-style-type: none"> ▪ Volumenfluss ▪ Massefluss ▪ Fließgeschwindigkeit ▪ Leitfähigkeit * ▪ Korrigierte Leitfähigkeit * ▪ Elektroniktemperatur 	Wert für Frequenzausgabe bei Gerätealarm eingeben.	0,0...12 500,0 Hz	0,0 Hz
Invertiertes Ausgangssignal	–	Ausgangssignal umkehren.	<ul style="list-style-type: none"> ▪ Nein ▪ Ja 	Nein

* Sichtbar in Abhängigkeit von Bestelloptionen oder Geräteeinstellungen

Schaltausgang konfigurieren

Navigation

Menü "Setup" → Impuls-/Frequenz-/Schaltausgang 1...n

► Impuls-/Frequenz-/Schaltausgang 1...n

Betriebsart	→ 89
Funktion Schaltausgang	→ 89
Zuordnung Diagnoseverhalten	→ 89
Zuordnung Grenzwert	→ 89

Zuordnung Überwachung Durchflussrichtung	→ 92
Zuordnung Status	→ 92
Einschaltpunkt	→ 92
Ausschaltpunkt	→ 92
Einschaltverzögerung	→ 92
Ausschaltverzögerung	→ 92
Fehlerverhalten	→ 92
Invertiertes Ausgangssignal	→ 92

Parameterübersicht mit Kurzbeschreibung

Parameter	Voraussetzung	Beschreibung	Auswahl / Eingabe	Werkseinstellung
Betriebsart	–	Ausgang als Impuls-, Frequenz oder Schaltausgang festlegen.	<ul style="list-style-type: none"> ■ Impuls ■ Frequenz ■ Schalter 	Impuls
Funktion Schaltausgang	In Parameter Betriebsart ist die Option Schalter ausgewählt.	Funktion für Schaltausgang wählen.	<ul style="list-style-type: none"> ■ Aus ■ An ■ Diagnoseverhalten ■ Grenzwert ■ Überwachung Durchflussrichtung ■ Status 	Aus
Zuordnung Diagnoseverhalten	<ul style="list-style-type: none"> ■ In Parameter Betriebsart ist die Option Schalter ausgewählt. ■ In Parameter Funktion Schaltausgang ist die Option Diagnoseverhalten ausgewählt. 	Diagnoseverhalten für Schaltausgang wählen.	<ul style="list-style-type: none"> ■ Alarm ■ Alarm oder Warnung ■ Warnung 	Alarm
Zuordnung Grenzwert	<ul style="list-style-type: none"> ■ In Parameter Betriebsart ist die Option Schalter ausgewählt. ■ In Parameter Funktion Schaltausgang ist die Option Grenzwert ausgewählt. 	Prozessgröße für Grenzwertfunktion wählen.	<ul style="list-style-type: none"> ■ Aus ■ Volumenfluss ■ Massefluss ■ Normvolumenfluss ■ Fließgeschwindigkeit ■ Leitfähigkeit * ■ Korrigierte Leitfähigkeit * ■ Summenzähler 1 ■ Summenzähler 2 ■ Summenzähler 3 ■ Temperatur ■ Elektroniktemperatur 	Volumenfluss

Parameter	Voraussetzung	Beschreibung	Auswahl / Eingabe	Werkseinstellung
Zuordnung Überwachung Durchflussrichtung	<ul style="list-style-type: none"> ▪ In Parameter Betriebsart ist die Option Schalter ausgewählt. ▪ In Parameter Funktion Schaltausgang ist die Option Überwachung Durchflussrichtung ausgewählt. 	Prozessgröße für Überwachung ihrer Durchflussrichtung wählen.	<ul style="list-style-type: none"> ▪ Aus ▪ Volumenfluss ▪ Massefluss ▪ Normvolumenfluss 	Volumenfluss
Zuordnung Status	<ul style="list-style-type: none"> ▪ In Parameter Betriebsart ist die Option Schalter ausgewählt. ▪ In Parameter Funktion Schaltausgang ist die Option Status ausgewählt. 	Gerätestatus für Schaltausgang wählen.	<ul style="list-style-type: none"> ▪ Leerrohrüberwachung ▪ Schleichmengenunterdrückung 	Leerrohrüberwachung
Einschaltpunkt	<ul style="list-style-type: none"> ▪ In Parameter Betriebsart ist die Option Schalter ausgewählt. ▪ In Parameter Funktion Schaltausgang ist die Option Grenzwert ausgewählt. 	Messwert für Einschaltpunkt eingeben.	Gleitkommazahl mit Vorzeichen	Abhängig vom Land: <ul style="list-style-type: none"> ▪ 0 l/h ▪ 0 gal/min (us)
Ausschaltpunkt	<ul style="list-style-type: none"> ▪ In Parameter Betriebsart ist die Option Schalter ausgewählt. ▪ In Parameter Funktion Schaltausgang ist die Option Grenzwert ausgewählt. 	Messwert für Ausschaltpunkt eingeben.	Gleitkommazahl mit Vorzeichen	Abhängig vom Land: <ul style="list-style-type: none"> ▪ 0 l/h ▪ 0 gal/min (us)
Einschaltverzögerung	<ul style="list-style-type: none"> ▪ In Parameter Betriebsart ist die Option Schalter ausgewählt. ▪ In Parameter Funktion Schaltausgang ist die Option Grenzwert ausgewählt. 	Verzögerungszeit für das Einschalten des Schaltausgangs festlegen.	0,0...100,0 s	0,0 s
Ausschaltverzögerung	<ul style="list-style-type: none"> ▪ In Parameter Betriebsart ist die Option Schalter ausgewählt. ▪ In Parameter Funktion Schaltausgang ist die Option Grenzwert ausgewählt. 	Verzögerungszeit für das Ausschalten des Schaltausgangs festlegen.	0,0...100,0 s	0,0 s
Fehlerverhalten	-	Ausgangsverhalten bei Gerätealarm festlegen.	<ul style="list-style-type: none"> ▪ Aktueller Status ▪ Offen ▪ Geschlossen 	Offen
Invertiertes Ausgangssignal	-	Ausgangssignal umkehren.	<ul style="list-style-type: none"> ▪ Nein ▪ Ja 	Nein

* Sichtbar in Abhängigkeit von Bestelloptionen oder Geräteeinstellungen

10.4.6 Vor-Ort-Anzeige konfigurieren

Der Wizard **Anzeige** führt den Anwender systematisch durch alle Parameter, die für die Konfiguration der Vor-Ort-Anzeige eingestellt werden können.

Navigation
Menü "Setup" → Anzeige

▶ Anzeige	
Format Anzeige	→ 93
1. Anzeigewert	→ 93
1. Wert 0%-Bargraph	→ 93
1. Wert 100%-Bargraph	→ 93
2. Anzeigewert	→ 94
3. Anzeigewert	→ 94
3. Wert 0%-Bargraph	→ 94
3. Wert 100%-Bargraph	→ 94
4. Anzeigewert	→ 94

Parameterübersicht mit Kurzbeschreibung

Parameter	Voraussetzung	Beschreibung	Auswahl / Eingabe	Werkseinstellung
Format Anzeige	Eine Vor-Ort-Anzeige ist vorhanden.	Darstellung der Messwerte für Vor-Ort-Anzeige wählen.	<ul style="list-style-type: none"> ■ 1 Wert groß ■ 1 Bargraph + 1 Wert ■ 2 Werte ■ 1 Wert groß + 2 Werte ■ 4 Werte 	1 Wert groß
1. Anzeigewert	Eine Vor-Ort-Anzeige ist vorhanden.	Messwert wählen, der auf der Vor-Ort-Anzeige dargestellt wird.	<ul style="list-style-type: none"> ■ Volumenfluss ■ Massefluss ■ Normvolumenfluss ■ Fließgeschwindigkeit ■ Leitfähigkeit ■ Korrigierte Leitfähigkeit ■ Elektroniktemperatur ■ Summenzähler 1 ■ Summenzähler 2 ■ Summenzähler 3* ■ Stromausgang 1 	Volumenfluss
1. Wert 0%-Bargraph	Eine Vor-Ort-Anzeige ist vorhanden.	0%-Wert für Bargraph-Anzeige eingeben.	Gleitkommazahl mit Vorzeichen	Abhängig vom Land: <ul style="list-style-type: none"> ■ 0 l/h ■ 0 gal/min (us)
1. Wert 100%-Bargraph	Eine Vor-Ort-Anzeige ist vorhanden.	100%-Wert für Bargraph-Anzeige eingeben.	Gleitkommazahl mit Vorzeichen	Abhängig von Land und Nennweite

Parameter	Voraussetzung	Beschreibung	Auswahl / Eingabe	Werkseinstellung
2. Anzeigewert	Eine Vor-Ort-Anzeige ist vorhanden.	Messwert wählen, der auf der Vor-Ort-Anzeige dargestellt wird.	<ul style="list-style-type: none"> ■ Keine ■ Volumenfluss ■ Massefluss ■ Normvolumenfluss ■ Fließgeschwindigkeit ■ Leitfähigkeit ■ Korrigierte Leitfähigkeit ■ Elektroniktemperatur ■ Summenzähler 1 ■ Summenzähler 2 ■ Summenzähler 3 ■ Stromausgang 1 	Keine
3. Anzeigewert	Eine Vor-Ort-Anzeige ist vorhanden.	Messwert wählen, der auf der Vor-Ort-Anzeige dargestellt wird.	Auswahlliste siehe Parameter 2. Anzeigewert (→ 94)	Keine
3. Wert 0%-Bargraph	In Parameter 3. Anzeigewert wurde eine Auswahl getroffen.	0%-Wert für Bargraph-Anzeige eingeben.	Gleitkommazahl mit Vorzeichen	Abhängig vom Land: <ul style="list-style-type: none"> ■ 0 l/h ■ 0 gal/min (us)
3. Wert 100%-Bargraph	In Parameter 3. Anzeigewert wurde eine Auswahl getroffen.	100%-Wert für Bargraph-Anzeige eingeben.	Gleitkommazahl mit Vorzeichen	0
4. Anzeigewert	Eine Vor-Ort-Anzeige ist vorhanden.	Messwert wählen, der auf der Vor-Ort-Anzeige dargestellt wird.	Auswahlliste siehe Parameter 2. Anzeigewert (→ 94)	Keine

* Sichtbar in Abhängigkeit von Bestelloptionen oder Geräteeinstellungen

10.4.7 Ausgangsverhalten konfigurieren

Der Wizard **Ausgangsverhalten** führt den Anwender systematisch durch alle Parameter, die für die Konfiguration des Ausgangsverhaltens eingestellt werden müssen.

Navigation

Menü "Setup" → Ausgangsverhalten

▶ **Ausgangsverhalten**

Dämpfung Anzeige	→ 94
Zuordnung Stromausgang 1	→ 95
Dämpfung Ausgang 1	→ 95
Messmodus Ausgang 1	→ 95
Zuordnung Frequenzausgang	→ 95
Dämpfung Ausgang 1...n	→ 95
Messmodus Ausgang 1...n	→ 95

<div style="border: 1px solid black; padding: 2px; display: inline-block;">Zuordnung Impulsausgang 1...n</div>	→ 96
<div style="border: 1px solid black; padding: 2px; display: inline-block;">Messmodus Ausgang 1...n</div>	→ 96

Parameterübersicht mit Kurzbeschreibung

Parameter	Voraussetzung	Beschreibung	Eingabe / Auswahl	Werkseinstellung
Dämpfung Anzeige	–	Reaktionszeit der Vor-Ort-Anzeige auf Messwertschwankungen einstellen.	0,0...999,9 s	0,0 s
Zuordnung Stromausgang	–	Prozessgröße für Stromausgang wählen.	<ul style="list-style-type: none"> ■ Volumenfluss ■ Massefluss ■ Normvolumenfluss ■ Fließgeschwindigkeit ■ Leitfähigkeit * ■ Korrigierte Leitfähigkeit * ■ Temperatur ■ Elektroniktemperatur 	Volumenfluss
Dämpfung Ausgang 1	–	Reaktionszeit des Ausgangssignals auf Messwertschwankungen einstellen.	0...999,9 s	1 s
Messmodus Ausgang 1	–	Messmodus für Ausgang wählen.	<ul style="list-style-type: none"> ■ Förderrichtung ■ Förder-/Rückflussrichtung ■ Kompensation Rückfluss 	Förderrichtung
Zuordnung Frequenzausgang	In Parameter Betriebsart (→ 88) ist die Option Frequenz ausgewählt.	Prozessgröße für Frequenzausgang wählen.	<ul style="list-style-type: none"> ■ Aus ■ Volumenfluss ■ Massefluss ■ Normvolumenfluss ■ Fließgeschwindigkeit ■ Leitfähigkeit * ■ Korrigierte Leitfähigkeit * ■ Temperatur ■ Elektroniktemperatur 	Aus
Dämpfung Ausgang 1...n	–	Reaktionszeit des Ausgangssignals auf Messwertschwankungen einstellen.	0...999,9 s	1 s
Messmodus Ausgang 1...n	–	Messmodus für Ausgang wählen.	<ul style="list-style-type: none"> ■ Förderrichtung ■ Förder-/Rückflussrichtung ■ Rückflussrichtung ■ Kompensation Rückfluss 	Förderrichtung

Parameter	Voraussetzung	Beschreibung	Eingabe / Auswahl	Werkseinstellung
Zuordnung Impulsausgang	In Parameter Betriebsart ist die Option Impuls ausgewählt.	Prozessgröße für Impulsausgang wählen.	<ul style="list-style-type: none"> ■ Aus ■ Volumenfluss ■ Massefluss ■ Normvolumenfluss 	Aus
Messmodus Ausgang 1...n	–	Messmodus für Ausgang wählen.	<ul style="list-style-type: none"> ■ Förderrichtung ■ Förder-/Rückflussrichtung ■ Rückflussrichtung ■ Kompensation Rückfluss 	Förderrichtung

* Sichtbar in Abhängigkeit von Bestelloptionen oder Geräteeinstellungen

10.4.8 Schleichmenge konfigurieren

Der Wizard **Sleichmengenunterdrückung** führt den Anwender systematisch durch alle Parameter, die für die Konfiguration der Schleichmengenunterdrückung eingestellt werden müssen.

Navigation

Menü "Setup" → Schleichmengenunterdrückung

► Schleichmengenunterdrückung	
Zuordnung Prozessgröße	→ 96
Einschaltpunkt Schleichmengenunterdrück.	→ 96
Ausschaltpunkt Schleichmengenunterdrück.	→ 97
Druckstoßunterdrückung	→ 97

Parameterübersicht mit Kurzbeschreibung

Parameter	Voraussetzung	Beschreibung	Auswahl / Eingabe	Werkseinstellung
Zuordnung Prozessgröße	–	Prozessgröße für Schleichmengenunterdrückung wählen.	<ul style="list-style-type: none"> ■ Aus ■ Volumenfluss ■ Massefluss ■ Normvolumenfluss 	Volumenfluss
Einschaltpunkt Schleichmengenunterdrück.	In Parameter Zuordnung Prozessgröße (→ 96) ist eine der folgenden Optionen ausgewählt: <ul style="list-style-type: none"> ■ Volumenfluss ■ Massefluss 	Einschaltpunkt für Schleichmengenunterdrückung eingeben.	Positive Gleitkommazahl	Abhängig von Land und Nennweite

Parameter	Voraussetzung	Beschreibung	Auswahl / Eingabe	Werkseinstellung
Ausschaltpunkt Schleichmengenunterdrück.	In Parameter Zuordnung Prozessgröße (→ 96) ist eine der folgenden Optionen ausgewählt: <ul style="list-style-type: none"> ▪ Volumenfluss ▪ Massefluss 	Ausschaltpunkt für Schleichmengenunterdrückung eingeben.	0...100,0 %	50 %
Druckstoßunterdrückung	In Parameter Zuordnung Prozessgröße (→ 96) ist eine der folgenden Optionen ausgewählt: <ul style="list-style-type: none"> ▪ Volumenfluss ▪ Massefluss 	Zeitspanne für Signalunterdrückung eingeben (= aktive Druckstoßunterdrückung).	0...100 s	0 s

10.4.9 Leerrohrüberwachung konfigurieren

Der Wizard **Leerrohrüberwachung** führt den Anwender systematisch durch alle Parameter, die für die Konfiguration der Leerrohrüberwachung eingestellt werden müssen.

Navigation

Menü "Setup" → Leerrohrüberwachung

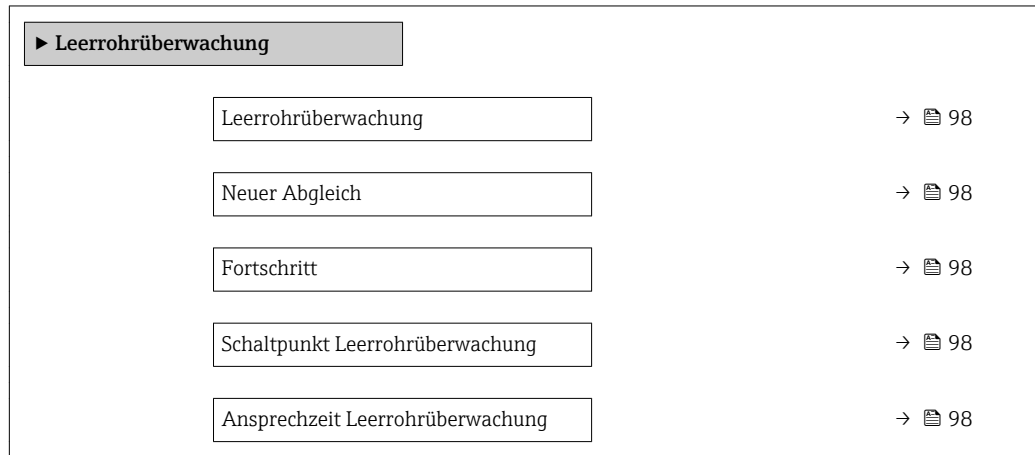

Parameterübersicht mit Kurzbeschreibung

Parameter	Voraussetzung	Beschreibung	Auswahl / Anzeige / Eingabe	Werkseinstellung
Leerrohrüberwachung	-	Leerrohrüberwachung ein- und ausschalten.	<ul style="list-style-type: none"> ▪ Aus ▪ An 	Aus
Neuer Abgleich	In Parameter Leerrohrüberwachung ist die Option An ausgewählt.	Art des Abgleichs wählen.	<ul style="list-style-type: none"> ▪ Abbrechen ▪ Leerrohrabgleich ▪ Vollrohrabgleich 	Abbrechen
Fortschritt	In Parameter Leerrohrüberwachung ist die Option An ausgewählt.	Zeigt Fortschritt an.	<ul style="list-style-type: none"> ▪ Ok ▪ In Arbeit ▪ Nicht ok 	-
Schaltpunkt Leerrohrüberwachung	In Parameter Leerrohrüberwachung ist die Option An ausgewählt.	Hysteresis in % eingeben, bei deren Unterschreitung die Messrohrfüllung als leer detektiert wird.	0...100 %	50 %
Ansprechzeit Leerrohrüberwachung	In Parameter Leerrohrüberwachung (→ 98) ist die Option An ausgewählt.	Eingabe der Zeitspanne, bis Diagnosemeldung S862 "Rohr leer" bei einem leeren Messrohr erscheint.	0...100 s	1 s

10.5 Erweiterte Einstellungen

Das Untermenü **Erweitertes Setup** mit seinen Untermenüs enthält Parameter für spezifische Einstellungen.

Navigation zum Untermenü "Erweitertes Setup"

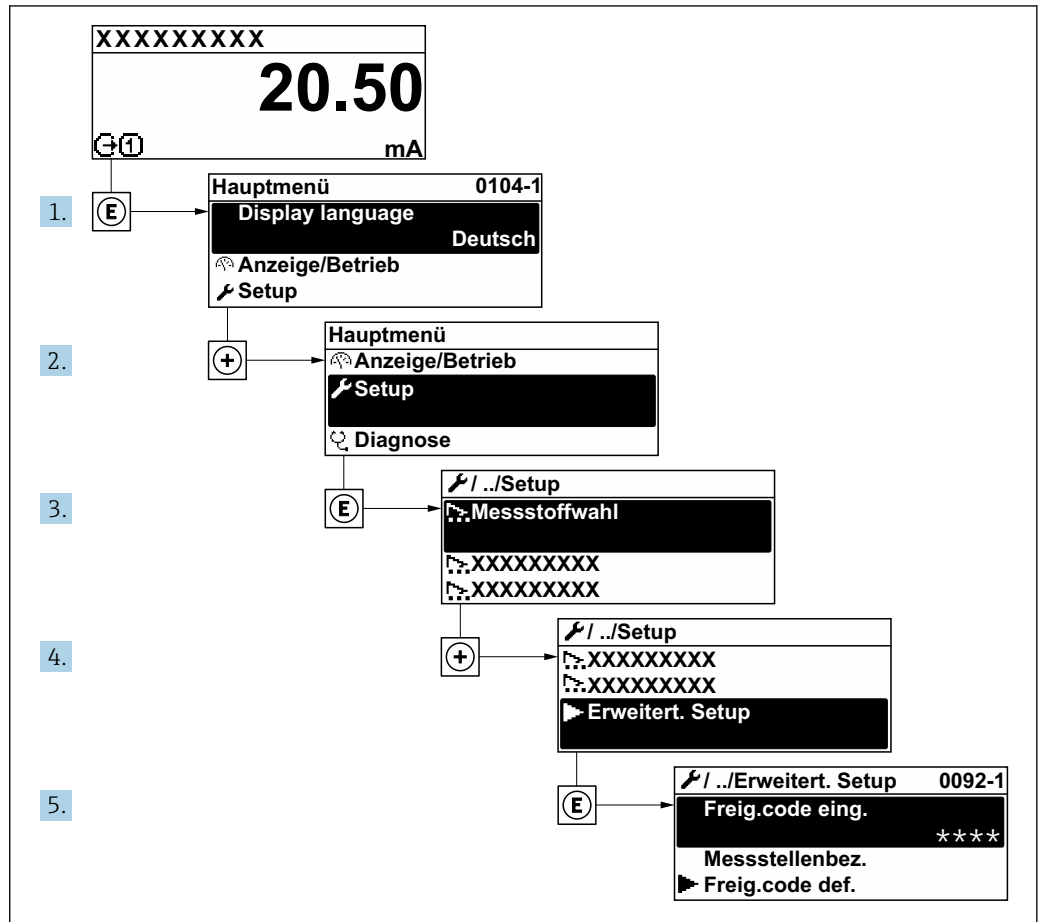

A003223-DE

i Abhängig von der Geräteausführung sind nicht alle Untermenüs und Parameter in jedem Gerät verfügbar. Je nach Bestellmerkmal kann die Auswahl variieren.

Navigation

Menü "Setup" → Erweitertes Setup

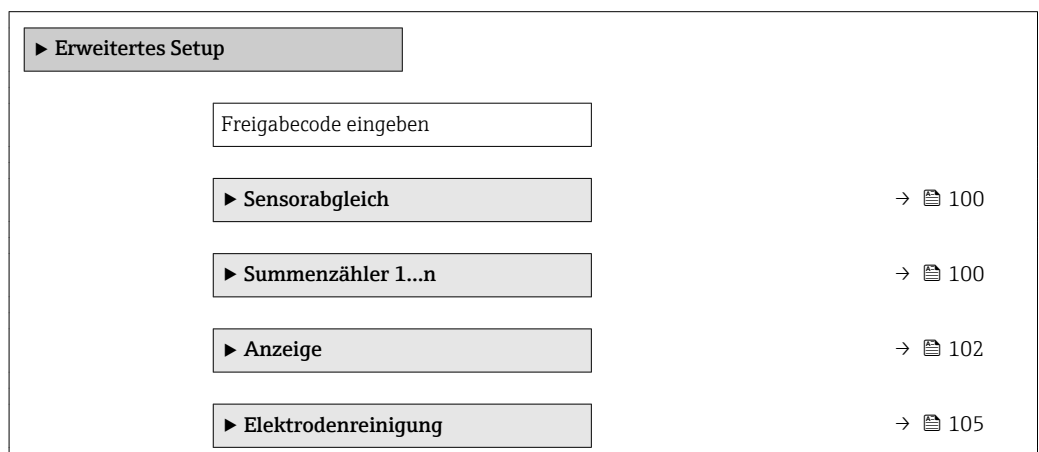

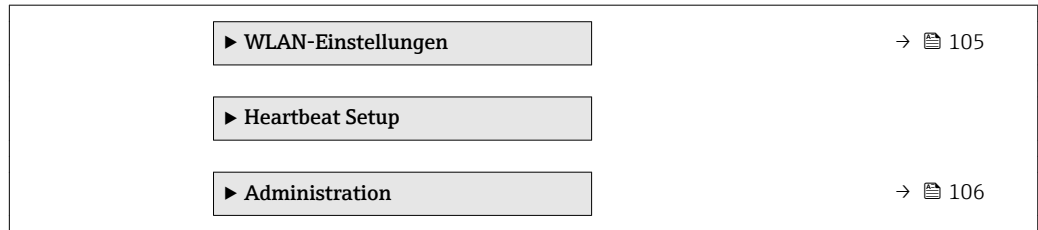

10.5.1 Sensorabgleich durchführen

Das Untermenü **Sensorabgleich** enthält Parameter, die die Funktionalität des Sensors betreffen.

Navigation

Menü "Setup" → Erweitertes Setup → Sensorabgleich

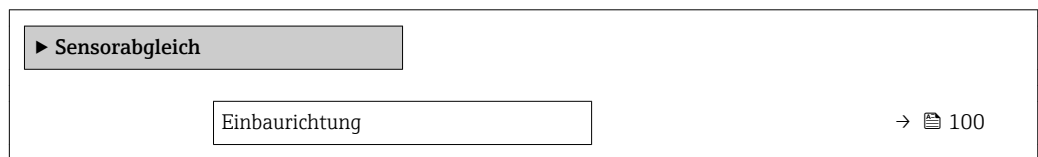

Parameterübersicht mit Kurzbeschreibung

Parameter	Beschreibung	Auswahl	Werkseinstellung
Einbaurichtung	Vorzeichen der Messstoff-Fließrichtung an Pfeilrichtung auf dem Aufnehmer anpassen.	<ul style="list-style-type: none"> ▪ Durchfluss in Pfeilrichtung ▪ Durchfluss gegen Pfeilrichtung 	Durchfluss in Pfeilrichtung

10.5.2 Summenzähler konfigurieren



Im Untermenü "**Summenzähler 1...n**" kann der jeweilige Summenzähler konfiguriert werden.

Navigation

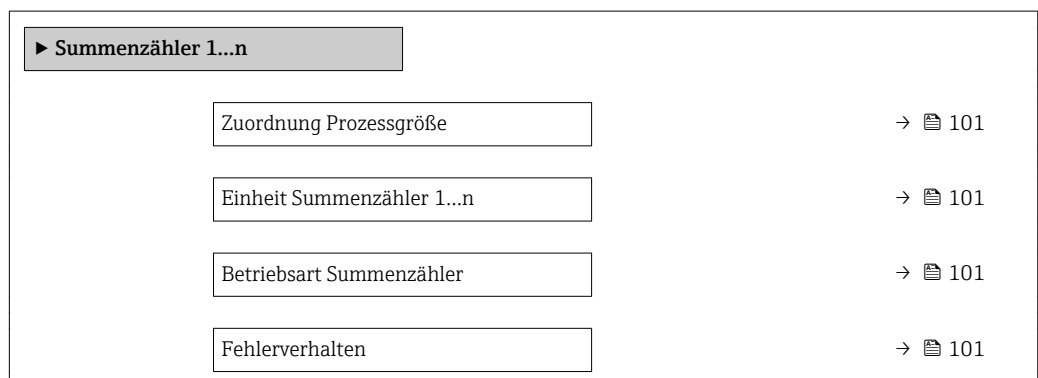
Menü "Setup" → Erweitertes Setup → Summenzähler 1...n



Parameterübersicht mit Kurzbeschreibung





















Parameter	Voraussetzung	Beschreibung	Auswahl	Werkseinstellung
Zuordnung Prozessgröße	–	Prozessgröße für Summenzähler wählen.	<ul style="list-style-type: none"> ▪ Aus ▪ Volumenfluss ▪ Massefluss ▪ Normvolumenfluss 	Volumenfluss
Einheit Summenzähler 1...n	In Parameter Zuordnung Prozessgröße (→  101) von Untermenü Summenzähler 1...n ist eine der folgenden Optionen ausgewählt: <ul style="list-style-type: none"> ▪ Volumenfluss ▪ Massefluss 	Einheit für Prozessgröße des Summenzählers wählen.	Einheiten-Auswahl-liste	Abhängig vom Land: <ul style="list-style-type: none"> ▪ l ▪ gal (us)
Betriebsart Summenzähler	In Parameter Zuordnung Prozessgröße (→  101) von Untermenü Summenzähler 1...n ist eine der folgenden Optionen ausgewählt: <ul style="list-style-type: none"> ▪ Volumenfluss ▪ Massefluss 	Für Summenzähler festlegen, wie der Durchfluss aufsummiert wird.	<ul style="list-style-type: none"> ▪ Nettomenge ▪ Menge Förderrichtung ▪ Rückflussmenge 	Nettomenge
Fehlerverhalten	In Parameter Zuordnung Prozessgröße (→  101) von Untermenü Summenzähler 1...n ist eine der folgenden Optionen ausgewählt: <ul style="list-style-type: none"> ▪ Volumenfluss ▪ Massefluss 	Summenzählerverhalten bei Gerätealarm festlegen.	<ul style="list-style-type: none"> ▪ Anhalten ▪ Aktueller Wert ▪ Letzter gültiger Wert 	Anhalten

10.5.3 Weitere Anzeigenkonfigurationen durchführen

Im Untermenü **Anzeige** können alle Parameter rund um die Konfiguration der Vor-Ort-Anzeige eingestellt werden.

Navigation

Menü "Setup" → Erweitertes Setup → Anzeige

► Anzeige	
Format Anzeige	→  103
1. Anzeigewert	→  103
1. Wert 0%-Bargraph	→  103
1. Wert 100%-Bargraph	→  103
1. Nachkommastellen	→  103
2. Anzeigewert	→  103
2. Nachkommastellen	→  103
3. Anzeigewert	→  103
3. Wert 0%-Bargraph	→  103
3. Wert 100%-Bargraph	→  103
3. Nachkommastellen	→  104
4. Anzeigewert	→  104
4. Nachkommastellen	→  104
Display language	→  104
Intervall Anzeige	→  104
Dämpfung Anzeige	→  104
Kopfzeile	→  104
Kopfzeilentext	→  104
Trennzeichen	→  104
Hintergrundbeleuchtung	→  104

Parameterübersicht mit Kurzbeschreibung

Parameter	Voraussetzung	Beschreibung	Auswahl / Eingabe	Werkseinstellung
Format Anzeige	Eine Vor-Ort-Anzeige ist vorhanden.	Darstellung der Messwerte für Vor-Ort-Anzeige wählen.	<ul style="list-style-type: none"> ■ 1 Wert groß ■ 1 Bargraph + 1 Wert ■ 2 Werte ■ 1 Wert groß + 2 Werte ■ 4 Werte 	1 Wert groß
1. Anzeigewert	Eine Vor-Ort-Anzeige ist vorhanden.	Messwert wählen, der auf der Vor-Ort-Anzeige dargestellt wird.	<ul style="list-style-type: none"> ■ Volumenfluss ■ Massefluss ■ Normvolumenfluss ■ Fließgeschwindigkeit ■ Leitfähigkeit ■ Korrigierte Leitfähigkeit ■ Elektroniktemperatur ■ Summenzähler 1 ■ Summenzähler 2 ■ Summenzähler 3 ■ Stromausgang 1* 	Volumenfluss
1. Wert 0%-Bargraph	Eine Vor-Ort-Anzeige ist vorhanden.	0%-Wert für Bargraph-Anzeige eingeben.	Gleitkommazahl mit Vorzeichen	Abhängig vom Land: <ul style="list-style-type: none"> ■ 0 l/h ■ 0 gal/min (us)
1. Wert 100%-Bargraph	Eine Vor-Ort-Anzeige ist vorhanden.	100%-Wert für Bargraph-Anzeige eingeben.	Gleitkommazahl mit Vorzeichen	Abhängig von Land und Nennweite
1. Nachkommastellen	In Parameter 1. Anzeigewert ist ein Messwert festgelegt.	Anzahl Nachkommastellen für Anzeigewert wählen.	<ul style="list-style-type: none"> ■ x ■ x.x ■ x.xx ■ x.xxx ■ x.xxxx 	x.xx
2. Anzeigewert	Eine Vor-Ort-Anzeige ist vorhanden.	Messwert wählen, der auf der Vor-Ort-Anzeige dargestellt wird.	<ul style="list-style-type: none"> ■ Keine ■ Volumenfluss ■ Massefluss ■ Normvolumenfluss ■ Fließgeschwindigkeit ■ Leitfähigkeit ■ Korrigierte Leitfähigkeit ■ Elektroniktemperatur ■ Summenzähler 1 ■ Summenzähler 2 ■ Summenzähler 3 ■ Stromausgang 1 	Keine
2. Nachkommastellen	In Parameter 2. Anzeigewert ist ein Messwert festgelegt.	Anzahl Nachkommastellen für Anzeigewert wählen.	<ul style="list-style-type: none"> ■ x ■ x.x ■ x.xx ■ x.xxx ■ x.xxxx 	x.xx
3. Anzeigewert	Eine Vor-Ort-Anzeige ist vorhanden.	Messwert wählen, der auf der Vor-Ort-Anzeige dargestellt wird.	Auswahlliste siehe Parameter 2. Anzeigewert (→ 94)	Keine
3. Wert 0%-Bargraph	In Parameter 3. Anzeigewert wurde eine Auswahl getroffen.	0%-Wert für Bargraph-Anzeige eingeben.	Gleitkommazahl mit Vorzeichen	Abhängig vom Land: <ul style="list-style-type: none"> ■ 0 l/h ■ 0 gal/min (us)
3. Wert 100%-Bargraph	In Parameter 3. Anzeigewert wurde eine Auswahl getroffen.	100%-Wert für Bargraph-Anzeige eingeben.	Gleitkommazahl mit Vorzeichen	0

Parameter	Voraussetzung	Beschreibung	Auswahl / Eingabe	Werkseinstellung
3. Nachkommastellen	In Parameter 3. Anzeigewert ist ein Messwert festgelegt.	Anzahl Nachkommastellen für Anzeigewert wählen.	<ul style="list-style-type: none"> ▪ x ▪ x.x ▪ x.xx ▪ x.xxx ▪ x.xxxx 	x.xx
4. Anzeigewert	Eine Vor-Ort-Anzeige ist vorhanden.	Messwert wählen, der auf der Vor-Ort-Anzeige dargestellt wird.	Auswahlliste siehe Parameter 2. Anzeigewert (→  94)	Keine
4. Nachkommastellen	In Parameter 4. Anzeigewert ist ein Messwert festgelegt.	Anzahl Nachkommastellen für Anzeigewert wählen.	<ul style="list-style-type: none"> ▪ x ▪ x.x ▪ x.xx ▪ x.xxx ▪ x.xxxx 	x.xx
Display language	Eine Vor-Ort-Anzeige ist vorhanden.	Sprache der Vor-Ort-Anzeige einstellen.	<ul style="list-style-type: none"> ▪ English ▪ Deutsch * ▪ Français * ▪ Español * ▪ Italiano * ▪ Nederlands * ▪ Portuguesa * ▪ Polski * ▪ русский язык (Russian) * ▪ Svenska * ▪ Türkçe * ▪ 中文 (Chinese) * ▪ 日本語 (Japanese) * ▪ 한국어 (Korean) * ▪ العربية (Arabic) * ▪ Bahasa Indonesia * ▪ ภาษาไทย (Thai) * ▪ tiếng Việt (Vietnamese) * ▪ čeština (Czech) * 	English (alternativ ist die bestellte Sprache voreingestellt)
Intervall Anzeige	Eine Vor-Ort-Anzeige ist vorhanden.	Anzeigedauer von Messwerten auf Vor-Ort-Anzeige einstellen, wenn diese im Wechsel angezeigt werden.	1...10 s	5 s
Dämpfung Anzeige	Eine Vor-Ort-Anzeige ist vorhanden.	Reaktionszeit der Vor-Ort-Anzeige auf Messwertschwankungen einstellen.	0,0...999,9 s	0,0 s
Kopfzeile	Eine Vor-Ort-Anzeige ist vorhanden.	Inhalt für Kopfzeile der Vor-Ort-Anzeige wählen.	<ul style="list-style-type: none"> ▪ Messstellenbezeichnung ▪ Freitext 	Messstellenbezeichnung
Kopfzeilentext	In Parameter Kopfzeile ist die Option Freitext ausgewählt.	Text für Kopfzeile der Vor-Ort-Anzeige eingeben.	Max. 12 Zeichen wie Buchstaben, Zahlen oder Sonderzeichen (z.B. @, %, /)	-----
Trennzeichen	Eine Vor-Ort-Anzeige ist vorhanden.	Trennzeichen für Dezimaldarstellung von Zahlenwerten wählen.	<ul style="list-style-type: none"> ▪ . (Punkt) ▪ , (Komma) 	. (Punkt)
Hintergrundbeleuchtung	Ein Vor-Ort-Anzeige ist vorhanden.	Hintergrundbeleuchtung der Vor-Ort-Anzeige ein- und ausschalten.	<ul style="list-style-type: none"> ▪ Deaktivieren ▪ Aktivieren 	Aktivieren

* Sichtbar in Abhängigkeit von Bestelloptionen oder Geräteeinstellungen

10.5.4 Elektrodenreinigung durchführen

Der Wizard **Elektrodenreinigung** führt den Anwender systematisch durch alle Parameter, die für die Konfiguration der Elektrodenreinigung eingestellt werden müssen.

 Der Wizard erscheint nur, wenn das Gerät mit Elektrodenreinigung bestellt wurde.

Navigation

Menü "Setup" → Erweitertes Setup → Elektrodenreinigung

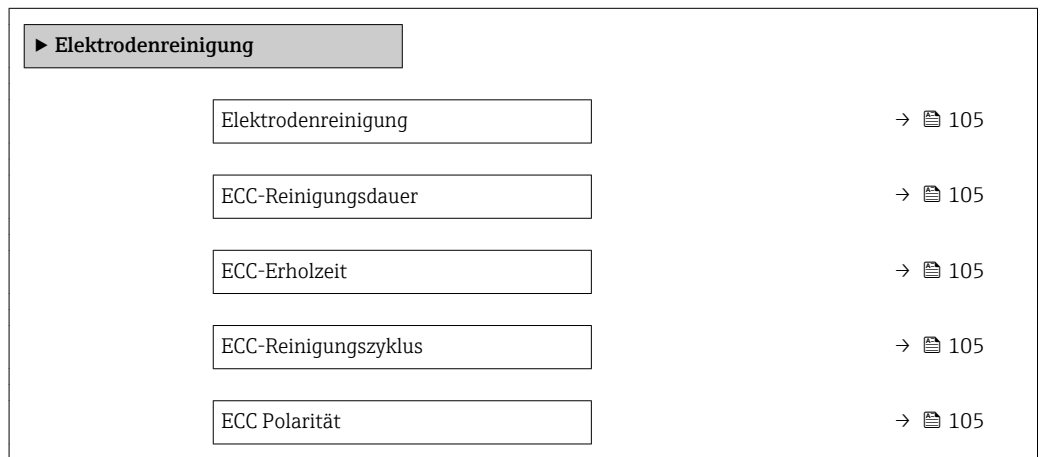

Parameterübersicht mit Kurzbeschreibung

Parameter	Voraussetzung	Beschreibung	Auswahl / Eingabe / Anzeige	Werkseinstellung
Elektrodenreinigung	Bei folgendem Bestellmerkmal: "Anwendungspaket", Option EC "ECC Elektrodenreinigung"	Zyklische Elektrodenreinigung aktivieren.	<ul style="list-style-type: none"> ▪ Aus ▪ An 	Aus
ECC-Reinigungsdauer	Bei folgendem Bestellmerkmal: "Anwendungspaket", Option EC "ECC Elektrodenreinigung"	Dauer der Elektrodenreinigung in Sekunden eingeben.	0,01...30 s	2 s
ECC-Erholzeit	Bei folgendem Bestellmerkmal: "Anwendungspaket", Option EC "ECC Elektrodenreinigung"	Erholdauer nach der Elektrodenreinigung festlegen, um Störungen der Signalausgänge vorzubeugen. Die aktuellen Ausgabewerte werden derweil eingefroren.	1...600 s	5 s
ECC-Reinigungszyklus	Bei folgendem Bestellmerkmal: "Anwendungspaket", Option EC "ECC Elektrodenreinigung"	Pausendauer bis zur nächsten Elektrodenreinigung eingeben.	0,5...168 h	0,66 h
ECC Polarität	Bei folgendem Bestellmerkmal: "Anwendungspaket", Option EC "ECC Elektrodenreinigung"	Polarität der Elektrodenreinigung wählen.	<ul style="list-style-type: none"> ▪ Positiv ▪ Negativ 	Abhängig vom Elektroden-Material: <ul style="list-style-type: none"> ▪ Platin: Option Negativ ▪ Tantal, Alloy C22, Rostfreier Stahl: Option Positiv

10.5.5 WLAN konfigurieren



Das Untermenü **WLAN Settings** führt den Anwender systematisch durch alle Parameter, die für die WLAN-Konfiguration eingestellt werden müssen.

Navigation

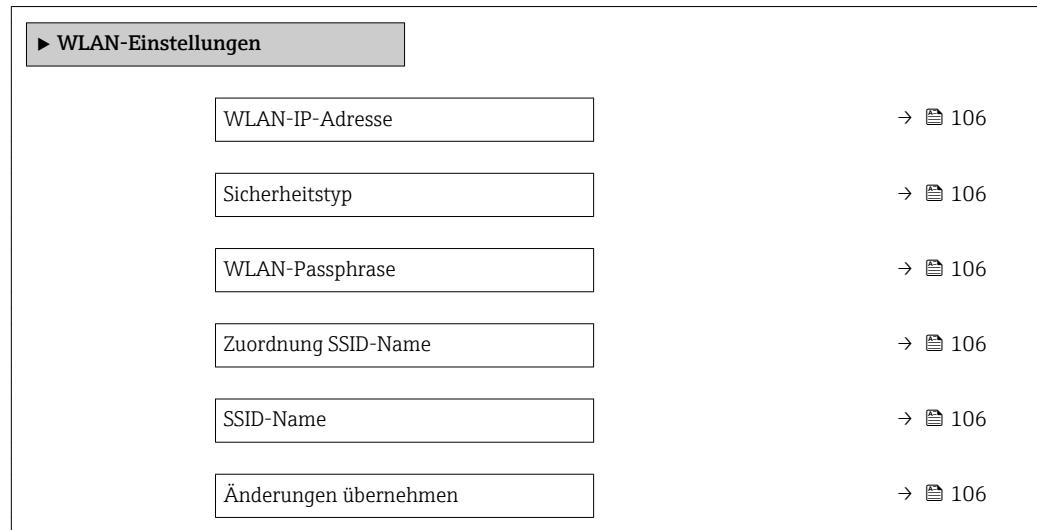
Menü "Setup" → Erweitertes Setup → WLAN Settings



Parameterübersicht mit Kurzbeschreibung

Parameter	Voraussetzung	Beschreibung	Eingabe / Auswahl	Werkseinstellung
WLAN-IP-Adresse	-	IP-Adresse der WLAN-Schnittstelle vom Gerät eingeben.	4 Oktett: 0...255 (im jeweiligen Oktett)	192.168.1.212
Sicherheitstyp	-	Sicherheitstyp der WLAN-Schnittstelle wählen.	<ul style="list-style-type: none"> ▪ Ungesichert ▪ WPA2-PSK 	WPA2-PSK
WLAN-Passphrase	In Parameter Sicherheitstyp ist die Option WPA2-PSK ausgewählt.	Netzwerkschlüssel eingeben (8-32 Zeichen).  Der bei Auslieferung gültige Netzwerkschlüssel sollte aus Sicherheitsgründen bei der Inbetriebnahme geändert werden.	8...32-stellige Zeichenfolge aus Zahlen, Buchstaben und Sonderzeichen	Seriennummer des Messgeräts (z.B. L100A802000)
Zuordnung SSID-Name	-	Wählen, welcher Name für SSID verwendet wird: Messstellenbezeichnung oder anwenderdefinierter Name.	<ul style="list-style-type: none"> ▪ Messstellenbezeichnung ▪ Anwenderdefiniert 	Anwenderdefiniert
SSID-Name	In Parameter Zuordnung SSID-Name ist die Option Anwenderdefiniert ausgewählt.	Anwenderdefinierten SSID-Namen eingeben (max. 32 Zeichen).  Der anwenderdefinierte SSID-Name darf nur einmal vergeben werden. Wenn der SSID-Name mehrmals vergeben wird, können sich die Geräte gegenseitig stören.	Max. 32-stellige Zeichenfolge aus Zahlen, Buchstaben und Sonderzeichen	
Änderungen übernehmen	-	Geänderte WLAN-Einstellungen verwenden.	<ul style="list-style-type: none"> ▪ Abbrechen ▪ Ok 	Abbrechen

10.5.6 Parameter zur Administration des Geräts nutzen

Das Untermenü **Administration** führt den Anwender systematisch durch alle Parameter, die für die Administration des Geräts genutzt werden können.

Navigation

Menü "Setup" → Erweitertes Setup → Administration

▶ Administration

- ▶ Freigabecode definieren → 107
- ▶ Freigabecode zurücksetzen → 107
- Gerät zurücksetzen → 108

Parameter zum Definieren des Freigabecodes nutzen

Navigation

Menü "Setup" → Erweitertes Setup → Administration → Freigabecode definieren

▶ Freigabecode definieren

- Freigabecode definieren → 107
- Freigabecode bestätigen → 107

Parameterübersicht mit Kurzbeschreibung

Parameter	Beschreibung	Eingabe
Freigabecode definieren	Schreibzugriff auf Parameter einschränken, um Gerätekonfiguration gegen unbeabsichtigtes Ändern zu schützen.	Max. 16-stellige Zeichenfolge aus Zahlen, Buchstaben und Sonderzeichen
Freigabecode bestätigen	Eingegebenen Freigabecode bestätigen.	Max. 16-stellige Zeichenfolge aus Zahlen, Buchstaben und Sonderzeichen

Parameter zum Zurücksetzen des Freigabecodes nutzen

Navigation

Menü "Setup" → Erweitertes Setup → Administration → Freigabecode zurücksetzen

▶ Freigabecode zurücksetzen

- Betriebszeit → 108
- Freigabecode zurücksetzen → 108

Parameterübersicht mit Kurzbeschreibung

Parameter	Beschreibung	Anzeige / Eingabe	Werkseinstellung
Betriebszeit	Zeigt, wie lange das Gerät bis zum jetzigen Zeitpunkt in Betrieb ist.	Tage (d), Stunden (h), Minuten (m) und Sekunden (s)	-
Freigabecode zurücksetzen	<p>Freigabecode auf Werkseinstellung zurücksetzen.</p> <p> Für einen Resetcode: Wenden Sie sich an Ihre Endress+Hauser Serviceorganisation.</p> <p>Die Eingabe der Resetcodes ist nur möglich via:</p> <ul style="list-style-type: none"> ▪ Webbrowser ▪ DeviceCare, FieldCare (via Serviceschnittstelle CDI-RJ45) ▪ Feldbus 	Zeichenfolge aus Zahlen, Buchstaben und Sonderzeichen	0x00

Parameter zum Zurücksetzen des Geräts nutzen

Navigation

Menü "Setup" → Erweitertes Setup → Administration

Parameterübersicht mit Kurzbeschreibung

Parameter	Beschreibung	Auswahl	Werkseinstellung
Gerät zurücksetzen	Gesamte Gerätekonfiguration oder ein Teil der Konfiguration auf einen definierten Zustand zurücksetzen.	<ul style="list-style-type: none"> ▪ Abbrechen ▪ Auf Auslieferungszustand ▪ Gerät neu starten ▪ S-DAT-Sicherung wiederherstellen 	Abbrechen

10.6 Simulation

Das Untermenü **Simulation** ermöglicht es ohne reale Durchflusssituation unterschiedliche Prozessgrößen im Prozess und das Gerätealarmverhalten zu simulieren sowie nachgeschaltete Signalketten zu überprüfen (Schalten von Ventilen oder Regelkreisen).







Die angezeigten Parameter sind abhängig von:

- Der gewählten Gerätebestellung
- Der eingestellten Betriebsart der Impuls-/Frequenz-/Schaltausgänge

Navigation



Menü "Diagnose" → Simulation

► Simulation	
Zuordnung Simulation Prozessgröße	→  109
Wert Prozessgröße	→  109
Simulation Statuseingang	→  109
Eingangssignalpegel	→  109

Simulation Stromausgang 1	→ 110
Wert Stromausgang 1	→ 110
Simulation Frequenzausgang 1...n	→ 110
Wert Frequenzausgang 1...n	→ 110
Simulation Impulsausgang 1...n	→ 110
Wert Impulsausgang 1...n	→ 110
Simulation Schaltausgang 1...n	→ 110
Schaltzustand 1...n	→ 110
Simulation Gerätealarm	→ 110
Kategorie Diagnoseereignis	→ 110
Simulation Diagnoseereignis	→ 110

Parameterübersicht mit Kurzbeschreibung

Parameter	Voraussetzung	Beschreibung	Auswahl / Eingabe	Werkseinstellung
Zuordnung Simulation Prozessgröße	-	Prozessgröße für Simulation wählen, die dadurch aktiviert wird.	<ul style="list-style-type: none"> ■ Aus ■ Massefluss ■ Volumenfluss ■ Normvolumenfluss ■ Fließgeschwindigkeit ■ Leitfähigkeit * ■ Korrigierte Leitfähigkeit * ■ Temperatur 	Aus
Wert Prozessgröße	In Parameter Zuordnung Simulation Prozessgröße (→ 109) ist eine der folgenden Optionen ausgewählt: <ul style="list-style-type: none"> ■ Volumenfluss ■ Massefluss ■ Normvolumenfluss ■ Fließgeschwindigkeit ■ Leitfähigkeit * ■ Korrigierte Leitfähigkeit * ■ Temperatur 	Simulationswert für gewählte Prozessgröße eingeben.	Abhängig von der ausgewählten Prozessgröße	0
Simulation Statureingang	Bei folgendem Bestellmerkmal: "Ausgang; Eingang", Option I "4-20mA HART, 2x Imp./ Freq./Schaltausgang; Statureingang"	Simulation vom Statureingang ein- und ausschalten.	<ul style="list-style-type: none"> ■ Aus ■ An 	Aus
Eingangssignalpegel	In Parameter Simulation Statureingang ist die Option An ausgewählt.	Signalpegel für Simulation vom Statureingang wählen.	<ul style="list-style-type: none"> ■ Hoch ■ Tief 	Hoch

Parameter	Voraussetzung	Beschreibung	Auswahl / Eingabe	Werkseinstellung
Simulation Stromausgang 1	–	Simulation des Stromausgangs ein- und ausschalten.	<ul style="list-style-type: none"> ■ Aus ■ An 	Aus
Wert Stromausgang 1	In Parameter Simulation Stromausgang ist die Option An ausgewählt.	Stromwert für Simulation eingeben.	3,59...22,5 mA	3,59 mA
Simulation Frequenzausgang 1...n	In Parameter Betriebsart ist die Option Frequenz ausgewählt.	Simulation des Frequenzausgangs ein- und ausschalten.	<ul style="list-style-type: none"> ■ Aus ■ An 	Aus
Wert Frequenzausgang 1...n	In Parameter Simulation Frequenzausgang 1...n ist die Option An ausgewählt.	Frequenzwert für Simulation eingeben.	0,0...12 500,0 Hz	0,0 Hz
Simulation Impulsausgang 1...n	In Parameter Betriebsart ist die Option Impuls ausgewählt.	Simulation des Impulsausgangs einstellen und ausschalten.  Bei Option Fester Wert : Parameter Impulsbreite (→  88) definiert die Impulsbreite der ausgegebenen Impulse.	<ul style="list-style-type: none"> ■ Aus ■ Fester Wert ■ Abwärtszählender Wert 	Aus
Wert Impulsausgang 1...n	In Parameter Simulation Impulsausgang 1...n ist die Option Abwärtszählender Wert ausgewählt.	Anzahl der Impulse für Simulation eingeben.	0...65 535	0
Simulation Schaltausgang 1...n	In Parameter Betriebsart ist die Option Schalter ausgewählt.	Simulation des Schaltausgangs ein- und ausschalten.	<ul style="list-style-type: none"> ■ Aus ■ An 	Aus
Schaltzustand 1...n	–	Zustand des Schaltausgangs für die Simulation wählen.	<ul style="list-style-type: none"> ■ Offen ■ Geschlossen 	Offen
Simulation Gerätealarm	–	Gerätealarm ein- und ausschalten.	<ul style="list-style-type: none"> ■ Aus ■ An 	Aus
Kategorie Diagnoseereignis	–	Kategorie des Diagnoseereignis auswählen.	<ul style="list-style-type: none"> ■ Sensor ■ Elektronik ■ Konfiguration ■ Prozess 	Prozess
Simulation Diagnoseereignis	–	Diagnoseereignis wählen, um dieses zu simulieren.	<ul style="list-style-type: none"> ■ Aus ■ Auswahlliste Diagnoseereignisse (abhängig von der ausgewählten Kategorie) 	Aus

* Sichtbar in Abhängigkeit von Bestelloptionen oder Geräteeinstellungen

10.7 Einstellungen schützen vor unerlaubtem Zugriff

Um nach der Inbetriebnahme die Konfiguration des Messgeräts gegen unbeabsichtigtes Ändern zu schützen, gibt es folgende Möglichkeiten:



- Schreibschutz via Freigabecode für Vor-Ort-Anzeige und Webbrowser
- Schreibschutz via Verriegelungsschalter
- Schreibschutz via Tastenverriegelung →  64

10.7.1 Schreibschutz via Freigabecode



Der anwenderspezifische Freigabecode hat folgende Auswirkungen:

- Via Vor-Ort-Bedienung sind die Parameter für die Messgerätkonfiguration schreibgeschützt und ihre Werte nicht mehr änderbar.
- Via Webbrowser ist der Gerätezugriff geschützt und dadurch auch die Parameter für die Messgerätkonfiguration.

Freigabecode definieren via Vor-Ort-Anzeige

1. Zum Parameter **Freigabecode definieren** (→  107) navigieren.
2. Max. 16-stellige Zeichenfolge aus Zahlen, Buchstaben und Sonderzeichen als Freigabecode festlegen.
3. Freigabecode durch wiederholte Eingabe im bestätigen.
 - ↳ Vor allen schreibgeschützten Parametern erscheint auf der Vor-Ort-Anzeige das -Symbol.

Wenn in der Navigier- und Editieransicht 10 Minuten lang keine Taste gedrückt wird, sperrt das Gerät die schreibgeschützten Parameter automatisch wieder. Wenn ein Rücksprung aus der Navigier- und Editieransicht in die Betriebsanzeige erfolgt, sperrt das Gerät die schreibgeschützten Parameter nach 60 s automatisch.

-  ■ Wenn der Parameterschreibschutz via Freigabecode aktiviert ist, kann er auch nur über diesen wieder deaktiviert werden →  64.
- Mit welcher Anwenderrolle der Benutzer aktuell via Vor-Ort-Anzeige angemeldet ist →  64, zeigt Parameter **Zugriffsrechte Anzeige**. Navigationspfad: Betrieb → Zugriffsrechte Anzeige

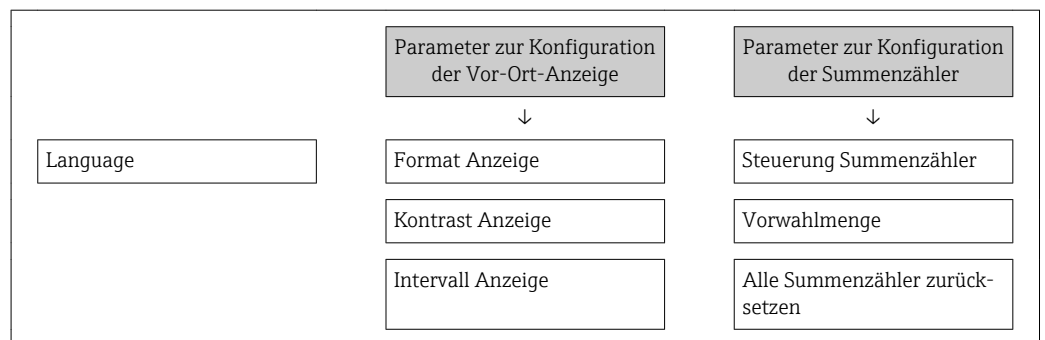

Immer änderbare Parameter via Vor-Ort-Anzeige

Ausgenommen vom Parameterschreibschutz via Vor-Ort-Anzeige sind bestimmte Parameter, welche die Messung nicht beeinflussen. Sie können trotz des anwenderspezifischen Freigabecodes immer geändert werden, auch wenn die übrigen Parameter gesperrt sind.



Freigabecode definieren via Webbrowser

1. Zum Parameter **Freigabecode definieren** (→  107) navigieren.
2. Max. 4-stelligen Zahlencode als Freigabecode festlegen.
3. Freigabecode durch wiederholte Eingabe im bestätigen.
 - ↳ Der Webbrowser wechselt zur Login-Webseite.

-  Wenn 10 Minuten lang keine Aktion durchgeführt wird, springt der Webbrowser automatisch auf die Login-Webseite zurück.
-  ■ Wenn der Parameterschreibschutz via Freigabecode aktiviert ist, kann er auch nur über diesen wieder deaktiviert werden →  64.
- Mit welcher Anwenderrolle der Benutzer aktuell via Webbrowser angemeldet ist, zeigt Parameter **Zugriffsrechte Bediensoftware**. Navigationspfad: Betrieb → Zugriffsrechte Bediensoftware

10.7.2 Schreibschutz via Verriegelungsschalter

Im Gegensatz zum Parameterschreibschutz via anwenderspezifischem Freigabecode lässt sich damit der Schreibzugriff auf das gesamte Bedienmenü - bis auf **Parameter "Kontrast Anzeige"** - sperren.

Die Werte der Parameter sind nur noch sichtbar, aber nicht mehr änderbar (Ausnahme **Parameter "Kontrast Anzeige"**):

- Via Vor-Ort-Anzeige
- Via Serviceschnittstelle (CDI-RJ45)
- Via HART-Protokoll

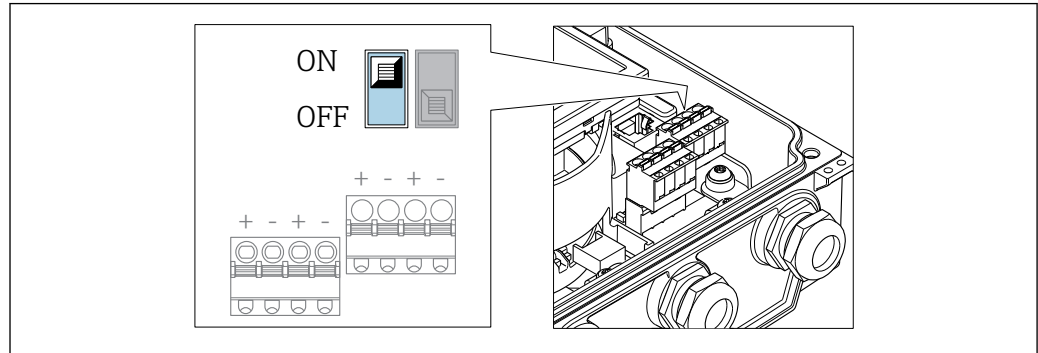

A0032092

1. Die 4 Befestigungsschrauben des Gehäusedeckels lösen und Gehäusedeckel öffnen.
2. Verriegelungsschalter (WP: Write protection) auf dem Hauptelektronikmodul in Position **ON** bringen: Hardware-Schreibschutz aktiviert. Verriegelungsschalter (WP: Write protection) auf dem Hauptelektronikmodul in Position **OFF** (Werkseinstellung) bringen: Hardware-Schreibschutz deaktiviert.
 - ↳ Wenn Hardware-Schreibschutz aktiviert: In Parameter **Status Verriegelung** wird die Option **Hardware-verriegelt** angezeigt . Auf der Vor-Ort-Anzeige erscheint zusätzlich in der Kopfzeile der Betriebsanzeige und in der Navigieransicht vor den Parametern das -Symbol.

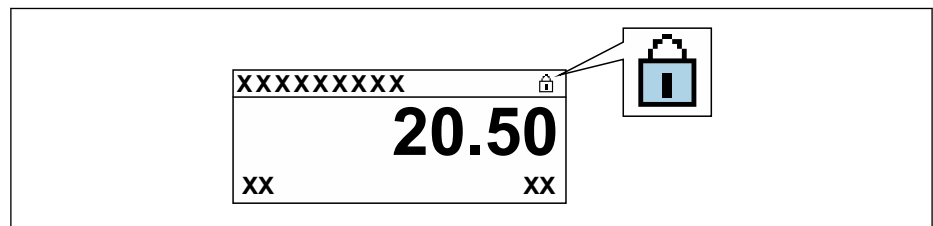

A0029425

Wenn Hardware-Schreibschutz deaktiviert: In Parameter **Status Verriegelung** wird keine Option angezeigt . Auf der Vor-Ort-Anzeige verschwindet in der Kopfzeile der Betriebsanzeige und in der Navigieransicht vor den Parametern das -Symbol.

3. **⚠️ WARNUNG**
Zu hohes Anziehdrehmoment der Befestigungsschrauben!
 Beschädigung des Messumformers aus Kunststoff.
 ► Befestigungsschrauben gemäß Anziehdrehmoment anziehen .

Messumformer in umgekehrter Reihenfolge wieder zusammenbauen.

11 Betrieb

11.1 Status der Geräteverriegelung ablesen

Anzeige aktiver Schreibschutz: Parameter **Status Verriegelung**

Betrieb → Status Verriegelung

Funktionsumfang von Parameter "Status Verriegelung"

Optionen	Beschreibung
Keine	Es gelten die Zugriffsrechte, die in Parameter Zugriffsrechte Anzeige angezeigt werden →  64. Erscheint nur auf der Vor-Ort-Anzeige.
Hardware-verriegelt	Der DIP-Schalter für die Hardware-Verriegelung ist auf dem Hauptelektronikmodul aktiviert. Dadurch ist der Schreibzugriff auf die Parameter gesperrt (z.B. über Vor-Ort-Anzeige oder Bedientool) .
Vorübergehend verriegelt	Aufgrund interner Verarbeitungen im Gerät (z.B. Up-/Download von Daten, Reset) ist der Schreibzugriff auf die Parameter kurzzeitig gesperrt. Nach Abschluss der Verarbeitung sind die Parameter wieder änderbar.

11.2 Bediensprache anpassen





Detaillierte Angaben:

- Zur Einstellung der Bediensprache →  81
- Zu den Bediensprachen, die das Messgerät unterstützt →  168

11.3 Anzeige konfigurieren

Detaillierte Angaben:





- Zu den Grundeinstellungen zur Vor-Ort-Anzeige →  92
- Zu den erweiterten Einstellungen zur Vor-Ort-Anzeige →  102

11.4 Messwerte ablesen

Mithilfe des Untermenü **Messwerte** können alle Messwerte abgelesen werden.

Navigation

Menü "Diagnose" → Messwerte → Ausgangswerte

► Messwerte	
► Prozessgrößen	→  114
► Eingangswerte	→  115
► Ausgangswerte	→  115
► Summenzähler	→  114

11.4.1 Prozessgrößen

Das Untermenü **Prozessgrößen** enthält alle Parameter, um die aktuellen Messwerte zu jeder Prozessgröße anzuzeigen.

Navigation

Menü "Diagnose" → Messwerte → Prozessgrößen

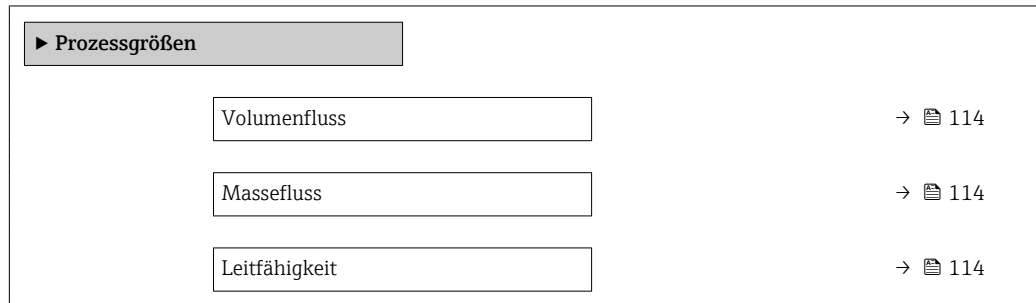

Parameterübersicht mit Kurzbeschreibung

Parameter	Voraussetzung	Beschreibung	Anzeige
Volumenfluss	-	Zeigt aktuell gemessenen Volumenfluss an. <i>Abhängigkeit</i> Die Einheit wird übernommen aus: Parameter Volumenflusseinheit (→ 84)	Gleitkommazahl mit Vorzeichen
Massefluss	-	Zeigt aktuell berechneten Massefluss an. <i>Abhängigkeit</i> Die Einheit wird übernommen aus: Parameter Masseflusseinheit (→ 84)	Gleitkommazahl mit Vorzeichen
Leitfähigkeit	In Parameter Leitfähigkeitsmessung ist die Option An ausgewählt.	Zeigt aktuell gemessene Leitfähigkeit an. <i>Abhängigkeit</i> Die Einheit wird übernommen aus: Parameter Leitfähigkeitseinheit (→ 84)	Gleitkommazahl mit Vorzeichen

11.4.2 Untermenü "Summenzähler"



Das Untermenü **Summenzähler** enthält alle Parameter, um die aktuellen Messwerte zu jedem Summenzähler anzuzeigen.

Navigation

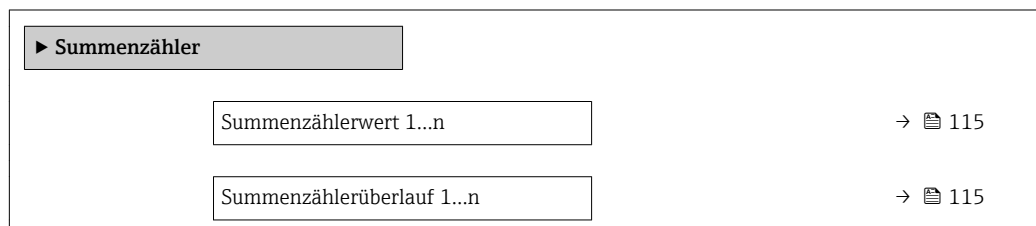
Menü "Diagnose" → Messwerte → Summenzähler



Parameterübersicht mit Kurzbeschreibung

Parameter	Voraussetzung	Beschreibung	Anzeige
Summenzählerwert 1...n	In Parameter Zuordnung Prozessgröße (→  101) von Untermenü Summenzähler 1...n ist eine der folgenden Optionen ausgewählt: <ul style="list-style-type: none"> ▪ Volumenfluss ▪ Massefluss 	Zeigt aktuellen Zählerstand vom Summenzähler.	Gleitkommazahl mit Vorzeichen
Summenzählerüberlauf 1...n	In Parameter Zuordnung Prozessgröße (→  101) von Untermenü Summenzähler 1...n ist eine der folgenden Optionen ausgewählt: <ul style="list-style-type: none"> ▪ Volumenfluss ▪ Massefluss 	Zeigt aktuellen Überlauf vom Summenzähler.	Ganzzahl mit Vorzeichen

11.4.3 Eingangswerte

Das Untermenü **Eingangswerte** führt den Anwender systematisch zu den einzelnen Eingangswerten.



Das Untermenü erscheint nur, wenn das Gerät mit Statureingang bestellt wurde
 →  38.

Navigation

Menü "Diagnose" → Messwerte → Eingangswerte

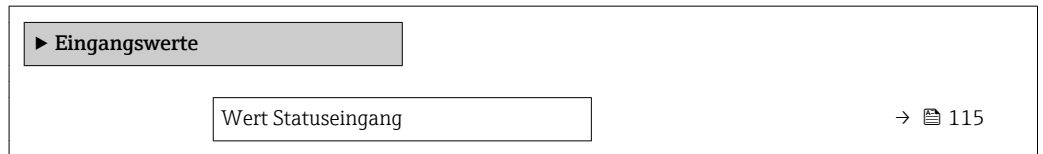

Parameterübersicht mit Kurzbeschreibung

Parameter	Voraussetzung	Beschreibung	Anzeige
Wert Statureingang	Bei folgendem Bestellmerkmal: <ul style="list-style-type: none"> ▪ "Ausgang; Eingang", Option I "4-20mA HART, 2x Imp./Freq./Schaltausgang; Statureingang" ▪ "Ausgang; Eingang", Option J "4-20mA HART, Impulsausgang geeicht, Schaltausgang; Statureingang" 	Zeigt aktuellen Eingangssignalpegel.	<ul style="list-style-type: none"> ▪ Hoch ▪ Tief

11.4.4 Ausgangswerte

Das Untermenü **Ausgangsgrößen** enthält alle Parameter, um die aktuellen Messwerte zu jedem Ausgang anzuzeigen.











Die angezeigten Parameter sind abhängig von:

- Der gewählten Gerätebestellung
- Der eingestellten Betriebsart der Impuls-/Frequenz-/Schaltausgänge

Navigation

Menü "Diagnose" → Messwerte → Ausgangswerte

► Ausgangswerte	
Ausgangsstrom 1	→  116
Gemessener Strom 1	→  116
Impulsausgang 1	→  116
Ausgangsfrequenz 1	→  116
Schaltzustand 1	→  116
Ausgangsfrequenz 2	→  116
Impulsausgang 2	→  116
Schaltzustand 2	→  116

Parameterübersicht mit Kurzbeschreibung

Parameter	Voraussetzung	Beschreibung	Anzeige
Ausgangsstrom 1	–	Zeigt aktuell berechneten Stromwert vom Stromausgang.	3,59...22,5 mA
Gemessener Strom 1	–	Zeigt aktuell gemessenen Stromwert vom Stromausgang.	0...30 mA
Impulsausgang 1...n	In Parameter Betriebsart ist die Option Impuls ausgewählt.	Zeigt aktuell ausgegebene Impulsfrequenz an.	Positive Gleitkommazahl
Ausgangsfrequenz 1...n	In Parameter Betriebsart ist die Option Frequenz ausgewählt.	Zeigt aktuell gemessenen Wert vom Frequenzausgang.	0,0...12 500,0 Hz
Schaltzustand 1...n	In Parameter Betriebsart ist die Option Schalter ausgewählt.	Zeigt aktuellen Zustand vom Schaltausgang.	<ul style="list-style-type: none"> ▪ Offen ▪ Geschlossen

11.5 Messgerät an Prozessbedingungen anpassen

Dazu stehen zur Verfügung:

- Grundeinstellungen mithilfe des Menü **Setup** (→  81)
- Erweiterte Einstellungen mithilfe des Untermenü **Erweitertes Setup** (→  99)

11.6 Summenzähler-Reset durchführenIm Untermenü **Betrieb** erfolgt das Zurücksetzen der Summenzähler:

- Steuerung Summenzähler
- Alle Summenzähler zurücksetzen

Navigation

Menü "Betrieb" → Summenzähler-Bedienung

<div style="border: 1px solid black; padding: 5px; background-color: #f0f0f0;"> ► Summenzähler-Bedienung </div>	
Steuerung Summenzähler 1...n	→ 117
Vorwahlmenge 1...n	→ 117
Alle Summenzähler zurücksetzen	→ 117

Parameterübersicht mit Kurzbeschreibung

Parameter	Voraussetzung	Beschreibung	Auswahl / Eingabe	Werkseinstellung
Steuerung Summenzähler 1...n	In Parameter Zuordnung Prozessgröße (→ 101) von Untermenü Summenzähler 1...n ist eine der folgenden Optionen ausgewählt: <ul style="list-style-type: none"> ▪ Volumenfluss ▪ Massefluss 	Summenzählerwert steuern.	<ul style="list-style-type: none"> ▪ Totalisieren ▪ Zurücksetzen + Anhalten ▪ Vorwahlmenge + Anhalten ▪ Zurücksetzen + Starten ▪ Vorwahlmenge + Starten ▪ Anhalten 	Totalisieren
Vorwahlmenge 1...n	In Parameter Zuordnung Prozessgröße (→ 101) von Untermenü Summenzähler 1...n ist eine der folgenden Optionen ausgewählt: <ul style="list-style-type: none"> ▪ Volumenfluss ▪ Massefluss 	Startwert für Summenzähler vorgeben. <i>Abhängigkeit</i> Für den Summenzähler wird die Einheit der ausgewählten Prozessgröße in Parameter Einheit Summenzähler (→ 101) festgelegt.	Gleitkommazahl mit Vorzeichen	01
Alle Summenzähler zurücksetzen	–	Alle Summenzähler auf Wert 0 zurücksetzen und starten.	<ul style="list-style-type: none"> ▪ Abbrechen ▪ Zurücksetzen + Starten 	Abbrechen

11.6.1 Funktionsumfang von Parameter "Steuerung Summenzähler"

Optionen	Beschreibung
Totalisieren	Der Summenzähler wird gestartet oder läuft weiter.
Zurücksetzen + Anhalten	Die Summierung wird angehalten und der Summenzähler auf Wert 0 zurückgesetzt.
Vorwahlmenge + Anhalten	Die Summierung wird angehalten und der Summenzähler auf seinen definierten Startwert aus Parameter Vorwahlmenge gesetzt.
Zurücksetzen + Starten	Der Summenzähler wird auf Wert 0 zurückgesetzt und die Summierung erneut gestartet.
Vorwahlmenge + Starten	Der Summenzähler wird auf seinen definierten Startwert aus Parameter Vorwahlmenge gesetzt und die Summierung erneut gestartet.

11.6.2 Funktionsumfang von Parameter "Alle Summenzähler zurücksetzen"

Optionen	Beschreibung
Abbrechen	Der Parameter wird ohne Aktion verlassen.
Zurücksetzen + Starten	Zurücksetzen aller Summenzähler auf den Wert 0 und Neustart der Summierung. Alle bisherigen aufsummierten Durchflussmengen werden dadurch gelöscht.

11.7 Messwerthistorie anzeigen

Im Gerät muss das Anwendungspaket **Extended HistoROM** freigeschaltet sein (Bestelloption), damit das Untermenü **Messwertspeicherung** erscheint. Dieses enthält alle Parameter für die Messwerthistorie.

- i** Die Messwerthistorie ist auch verfügbar über:
 - Anlagen-Asset-Management-Tool FieldCare → 74.
 - Webbrowser

Funktionsumfang

- Speicherung von insgesamt 1000 Messwerten möglich
- 4 Speicherkanäle
- Speicherintervall für Messwertspeicherung einstellbar
- Anzeige des Messwertverlaufs für jeden Speicherkanal in Form eines Diagramms

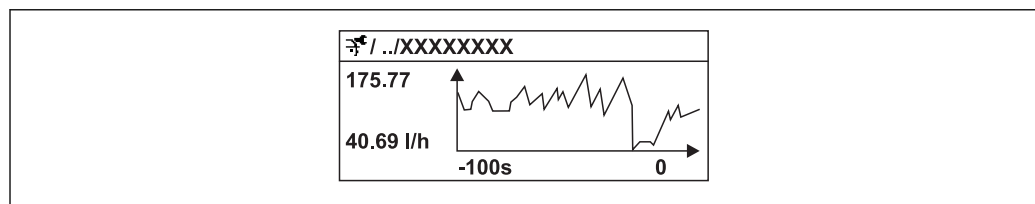

A0016222

31 Diagramm eines Messwertverlaufs

- x-Achse: Zeigt je nach Anzahl der gewählten Kanäle 250 bis 1000 Messwerte einer Prozessgröße.
- y-Achse: Zeigt die ungefähre Messwertspanne und passt diese kontinuierlich an die laufende Messung an.



- i** Wenn die Länge des Speicherintervalls oder die getroffene Zuordnung der Prozessgrößen zu den Kanälen geändert wird, wird der Inhalt des Messwertspeichers gelöscht.

Navigation

Menü "Diagnose" → Messwertspeicherung

► Messwertspeicherung

Zuordnung 1...4. Kanal	→ 119
Speicherintervall	→ 119
Datenspeicher löschen	→ 119
Messwertspeicherung	→ 119
Speicherverzögerung	→ 119

Messwertspeicherungssteuerung	→  119
Messwertspeicherungsstatus	→  119
Gesamte Speicherdauer	→  119

Parameterübersicht mit Kurzbeschreibung



Parameter	Voraussetzung	Beschreibung	Auswahl / Eingabe / Anzeige	Werkseinstellung
Zuordnung 1...n. Kanal	Anwendungspaket Extended HistoROM ist verfügbar.	Prozessgröße zum Speicherkanal zuordnen.	<ul style="list-style-type: none"> ■ Aus ■ Volumenfluss ■ Massefluss ■ Normvolumenfluss ■ Fließgeschwindigkeit ■ Leitfähigkeit * ■ Korrigierte Leitfähigkeit * ■ Temperatur ■ Elektroniktemperatur ■ Stromausgang 1 * 	Aus
Speicherintervall	Anwendungspaket Extended HistoROM ist verfügbar.	Speicherintervall für die Messwertspeicherung definieren, das den zeitlichen Abstand der einzelnen Datenpunkte im Datenspeicher bestimmt.	0,1...999,0 s	1,0 s
Datenspeicher löschen	Anwendungspaket Extended HistoROM ist verfügbar.	Gesamten Datenspeicher löschen.	<ul style="list-style-type: none"> ■ Abbrechen ■ Daten löschen 	Abbrechen
Messwertspeicherung	–	Art der Messwertaufzeichnung auswählen.	<ul style="list-style-type: none"> ■ Überschreibend ■ Nicht überschreibend 	Überschreibend
Speicherverzögerung	In Parameter Messwertspeicherung ist die Option Nicht überschreibend ausgewählt.	Verzögerungszeit für die Messwertspeicherung eingeben.	0...999 h	0 h
Messwertspeicherungssteuerung	In Parameter Messwertspeicherung ist die Option Nicht überschreibend ausgewählt.	Messwertspeicherung starten und anhalten.	<ul style="list-style-type: none"> ■ Keine ■ Löschen + starten ■ Anhalten 	Keine
Messwertspeicherungsstatus	In Parameter Messwertspeicherung ist die Option Nicht überschreibend ausgewählt.	Zeigt den Messwertspeicherungsstatus an.	<ul style="list-style-type: none"> ■ Ausgeführt ■ Verzögerung aktiv ■ Aktiv ■ Angehalten 	Ausgeführt
Gesamte Speicherdauer	In Parameter Messwertspeicherung ist die Option Nicht überschreibend ausgewählt.	Zeigt die gesamte Speicherdauer an.	Positive Gleitkommazahl	0 s

* Sichtbar in Abhängigkeit von Bestelloptionen oder Geräteeinstellungen

12 Diagnose und Störungsbehebung

12.1 Allgemeine Störungsbehebungen

Zur Vor-Ort-Anzeige

Fehler	Mögliche Ursachen	Behebung
Vor-Ort-Anzeige dunkel und keine Ausgangssignale	Versorgungsspannung stimmt nicht mit der Angabe auf dem Typenschild überein.	Richtige Versorgungsspannung anlegen →  43 →  43.
Vor-Ort-Anzeige dunkel und keine Ausgangssignale	Anschlusskabel haben keinen Kontakt zu den Anschlussklemmen.	Kontaktierung der Kabel prüfen und gegebenenfalls korrigieren.
Vor-Ort-Anzeige dunkel und keine Ausgangssignale	Anschlussklemmen sind auf Hauptelektronikmodul nicht korrekt gesteckt.	Anschlussklemmen kontrollieren.
Vor-Ort-Anzeige dunkel und keine Ausgangssignale	Hauptelektronikmodul ist defekt.	Ersatzteil bestellen →  140.
Vor-Ort-Anzeige dunkel und keine Ausgangssignale	Verbindungsstecker zwischen Hauptelektronikmodul und Anzeigemodul ist nicht korrekt gesteckt.	Kontaktierung prüfen und gegebenenfalls korrigieren.
Vor-Ort-Anzeige dunkel und keine Ausgangssignale	Verbindungskabel ist nicht korrekt gesteckt.	1. Kontaktierung vom Elektrodenkabel prüfen und gegebenenfalls korrigieren. 2. Kontaktierung vom Spulenstromkabel prüfen und gegebenenfalls korrigieren.
Vor-Ort-Anzeige dunkel, aber Signalausgabe innerhalb des gültigen Bereichs	Anzeige ist zu hell oder zu dunkel eingestellt.	<ul style="list-style-type: none"> ▪ Anzeige heller einstellen durch gleichzeitiges Drücken von  + . ▪ Anzeige dunkler einstellen durch gleichzeitiges Drücken von  + .
Vor-Ort-Anzeige dunkel, aber Signalausgabe innerhalb des gültigen Bereichs	Anzeigemodul ist defekt.	Ersatzteil bestellen →  140.
Hintergrundbeleuchtung der Vor-Ort-Anzeige rot	Diagnoseereignis mit Diagnoseverhalten "Alarm" eingetreten.	Behebungsmaßnahmen durchführen
Text auf Vor-Ort-Anzeige erscheint in einer fremden, nicht verständlichen Sprache.	Fremde Bediensprache ist eingestellt.	1. 2 s  +  drücken ("Home-Position"). 2.  drücken. 3. In Parameter Display language (→  104) die gewünschte Sprache einstellen.
Meldung auf Vor-Ort-Anzeige: "Communication Error" "Check Electronics"	Die Kommunikation zwischen Anzeigemodul und Elektronik ist unterbrochen.	<ul style="list-style-type: none"> ▪ Kabel und Verbindungsstecker zwischen Hauptelektronikmodul und Anzeigemodul prüfen. ▪ Ersatzteil bestellen →  140.

Zu Ausgangssignalen

Fehler	Mögliche Ursachen	Behebung
Signalausgabe außerhalb des gültigen Bereichs	Hauptelektronikmodul ist defekt.	Ersatzteil bestellen → 140.
Gerät zeigt auf Vor-Ort-Anzeige richtigen Wert an, aber Signalausgabe falsch, jedoch im gültigen Bereich.	Parametrierfehler	Parametrierung prüfen und korrigieren.
Gerät misst falsch.	Parametrierfehler oder Gerät wird außerhalb des Anwendungsbereichs betrieben.	1. Parametrierung prüfen und korrigieren. 2. Angegebene Grenzwerte in den "Technischen Daten" einhalten.

Zum Zugriff

Fehler	Mögliche Ursachen	Behebung
Kein Schreibzugriff auf Parameter möglich	Hardware-Schreibschutz aktiviert	Verriegelungsschalter auf Hauptelektronikmodul in Position OFF bringen → 111.
Kein Schreibzugriff auf Parameter möglich	Aktuelle Anwenderrolle hat eingeschränkte Zugriffsrechte	1. Anwenderrolle prüfen → 64. 2. Korrekten kundenspezifischen Freigabecode eingeben → 64.
Keine Verbindung via HART-Protokoll	Fehlender oder falsch eingebauter Kommunikationswiderstand.	Kommunikationswiderstand (250 Ω) korrekt einbauen. Maximale Bürde beachten → 148.
Keine Verbindung via HART-Protokoll	Commubox <ul style="list-style-type: none"> ▪ Falsch angeschlossen ▪ Falsch eingestellt ▪ Treiber nicht richtig installiert ▪ USB-Schnittstelle am PC falsch eingestellt 	Dokumentation zur Commubox beachten.  FXA195 HART: Dokument "Technische Information" TIO0404F
Kein Verbindungsaufbau zum Webserver	Webserver deaktiviert	Via Bedientool "FieldCare" oder "DeviceCare" prüfen, ob Webserver des Messgeräts aktiviert ist, und gegebenenfalls aktivieren → 71.
	Falsche Einstellungen der Ethernet-Schnittstelle vom Computer	1. Eigenschaften vom Internetprotokoll (TCP/IP) prüfen. 2. Netzwerkeinstellungen mit IT-Verantwortlichem prüfen.
Kein Verbindungsaufbau zum Webserver	Falsche IP-Adresse	IP-Adresse prüfen: 192.168.1.212
Kein Verbindungsaufbau zum Webserver	Falsche WLAN-Zugangsdaten	<ul style="list-style-type: none"> ▪ WLAN-Netzwerkstatus prüfen. ▪ Erneut mit WLAN-Zugangsdaten beim Gerät anmelden. ▪ Prüfen, dass WLAN beim Messgerät und Bediengerät aktiviert ist.
	WLAN-Kommunikation deaktiviert	–
Kein Verbindungsaufbau zum Webserver, FieldCare oder DeviceCare	Kein WLAN-Netzwerk verfügbar	<ul style="list-style-type: none"> ▪ Prüfen, ob WLAN-Empfang vorhanden: LED am Anzeigemodul leuchtet blau ▪ Prüfen, ob die WLAN-Verbindung aktiviert ist: LED am Anzeigemodul blinkt blau ▪ Gerätefunktion einschalten.
Keine oder instabile Netzwerkverbindung	WLAN-Netzwerk schwach.	Bediengerät außerhalb Empfangsbereich: Netzstatus auf Bediengerät prüfen.

Fehler	Mögliche Ursachen	Behebung
	Parallele WLAN- und Ethernet-Kommunikation	<ul style="list-style-type: none"> ■ Netzwerkeinstellungen prüfen. ■ Temporär nur WLAN als Schnittstelle aktivieren.
Webbrowser eingefroren und keine Bedienung mehr möglich	Datentransfer aktiv	Warten, bis Datentransfer oder laufende Aktion abgeschlossen ist.
	Verbindungsabbruch	<ol style="list-style-type: none"> 1. Kabelverbindung und Spannungsversorgung prüfen. 2. Webbrowser refreshen und gegebenenfalls neu starten.
Anzeige der Inhalte im Webbrowser schlecht lesbar oder unvollständig	Verwendete Webserverversion ist nicht optimal.	<ol style="list-style-type: none"> 1. Korrekte Webbrowserversion verwenden . 2. Zwischenspeicher des Webbrowsers leeren und Webbrowser neu starten.
	Ansichtseinstellungen sind nicht passend.	Schriftgröße/Anzeigeverhältnis vom Webbrowser anpassen.
Keine oder unvollständige Darstellung der Inhalte im Webbrowser	<ul style="list-style-type: none"> ■ JavaScript nicht aktiviert ■ JavaScript nicht aktivierbar 	<ol style="list-style-type: none"> 1. JavaScript aktivieren. 2. Als IP-Adresse http://192.168.1.212/basic.html eingeben.
Bedienung mit FieldCare oder DeviceCare via Serviceschnittstelle CDI-RJ45 (Port 8000)	Firewall des Computers oder Netzwerks verhindert Kommunikation	Je nach Einstellungen der verwendeten Firewall auf dem Computer bzw. im Netzwerk, muss die Firewall für den FieldCare-/DeviceCare-Zugriff deaktiviert oder angepasst werden.
Flashen der Firmware mit FieldCare oder DeviceCare via Serviceschnittstelle CDI-RJ45 (via Port 8000 oder TFTP-Ports)	Firewall des Computers oder Netzwerks verhindert Kommunikation	Je nach Einstellungen der verwendeten Firewall auf dem Computer bzw. im Netzwerk, muss die Firewall für den FieldCare-/DeviceCare-Zugriff deaktiviert oder angepasst werden.

12.2 Diagnoseinformation via Leuchtdioden

12.2.1 Messumformer

Verschiedene Leuchtdioden (LED) im Messumformer liefern Informationen zum Gerätestatus.

LED	Farbe	Bedeutung
Versorgungsspannung	Aus	Versorgungsspannung ist aus oder zu niedrig
	Grün	Versorgungsspannung ist ok
Link/Activity	Orange	Link vorhanden, aber keine Aktivität
	Orange blinkend	Aktivität vorhanden
Communication	Weiß blinkend	HART-Kommunikation ist aktiv.
Alarm	Grün	Messgerät ist ok
	Grün blinkend	Messgerät nicht konfiguriert
	Aus	Fehler Firmware
	Rot	Hauptfehler
	Rot blinkend	Fehler
	Rot/grün blinkend	Start Messgerät

12.3 Diagnoseinformation auf Vor-Ort-Anzeige

12.3.1 Diagnosemeldung

Störungen, die das Selbstüberwachungssystem des Messgeräts erkennt, werden als Diagnosemeldung im Wechsel mit der Betriebsanzeige angezeigt.

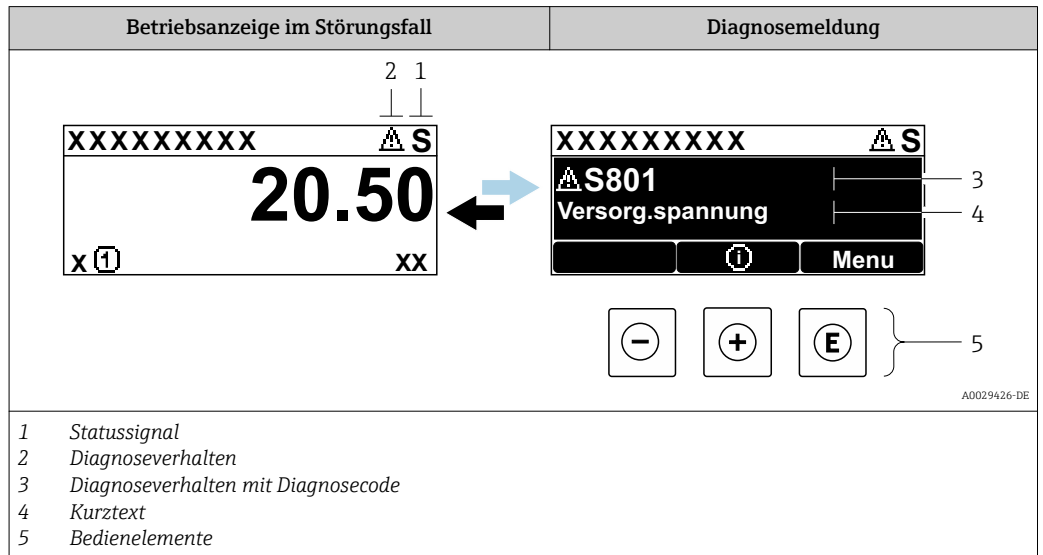

Wenn mehrere Diagnoseereignisse gleichzeitig anstehen, wird nur die Diagnosemeldung von dem Diagnoseereignis mit der höchsten Priorität angezeigt.

- i** Weitere aufgetretene Diagnoseereignisse sind im Menü **Diagnose** abrufbar:
 - Via Parameter
 - Via Untermenüs → 133



Statussignale

Die Statussignale geben Auskunft über den Zustand und die Verlässlichkeit des Geräts, indem sie die Ursache der Diagnoseinformation (Diagnoseereignis) kategorisieren.

- i** Die Statussignale sind gemäß VDI/VDE 2650 und NAMUR-Empfehlung NE 107 klassifiziert: F = Failure, C = Function Check, S = Out of Specification, M = Maintenance Required

Symbol	Bedeutung
F	Ausfall Es liegt ein Gerätefehler vor. Der Messwert ist nicht mehr gültig.
C	Funktionskontrolle Das Gerät befindet sich im Service-Modus (z.B. während einer Simulation).
S	Außerhalb der Spezifikation Das Gerät wird betrieben: <ul style="list-style-type: none"> ▪ Außerhalb seiner technischen Spezifikationsgrenzen (z.B. außerhalb des Prozesstemperaturbereichs) ▪ Außerhalb der vom Anwender vorgenommenen Parametrierung (z.B. maximaler Durchfluss in Parameter 20 mA-Wert)
M	Wartungsbedarf Es ist eine Wartung erforderlich. Der Messwert ist weiterhin gültig.

Diagnoseverhalten



Symbol	Bedeutung
	Alarm <ul style="list-style-type: none"> Die Messung wird unterbrochen. Signalausgänge und Summenzähler nehmen den definierten Alarmzustand an. Eine Diagnosemeldung wird generiert. Die Hintergrundbeleuchtung wechselt auf rot.
	Warnung Die Messung wird fortgesetzt. Die Signalausgänge und Summenzähler werden nicht beeinflusst. Es wird eine Diagnosemeldung generiert.

Diagnoseinformation

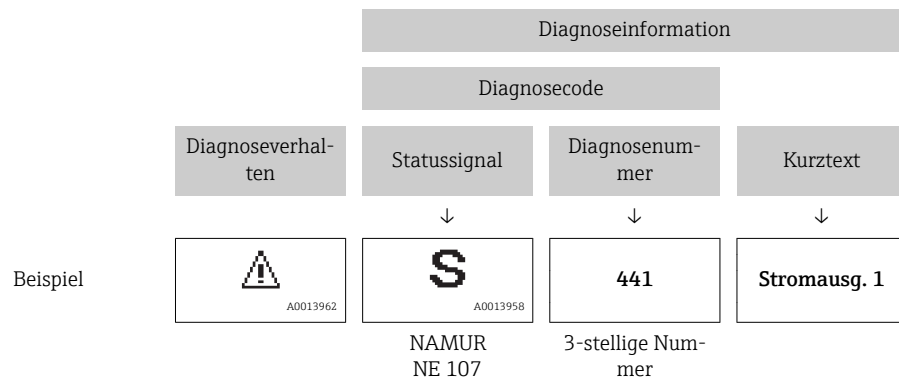
Die Störung kann mithilfe der Diagnoseinformation identifiziert werden. Der Kurztext hilft dabei, indem er einen Hinweis zur Störung liefert. Zusätzlich ist der Diagnoseinformation auf der Vor-Ort-Anzeige das dazugehörige Symbol für das Diagnoseverhalten vorangestellt.



Bedienelemente

Taste	Bedeutung
	Plus-Taste Bei Menü, Untermenü Öffnet die Meldung zu den Behebungsmaßnahmen.
	Enter-Taste Bei Menü, Untermenü Öffnet das Bedienmenü.

12.3.2 Behebungsmaßnahmen aufrufen

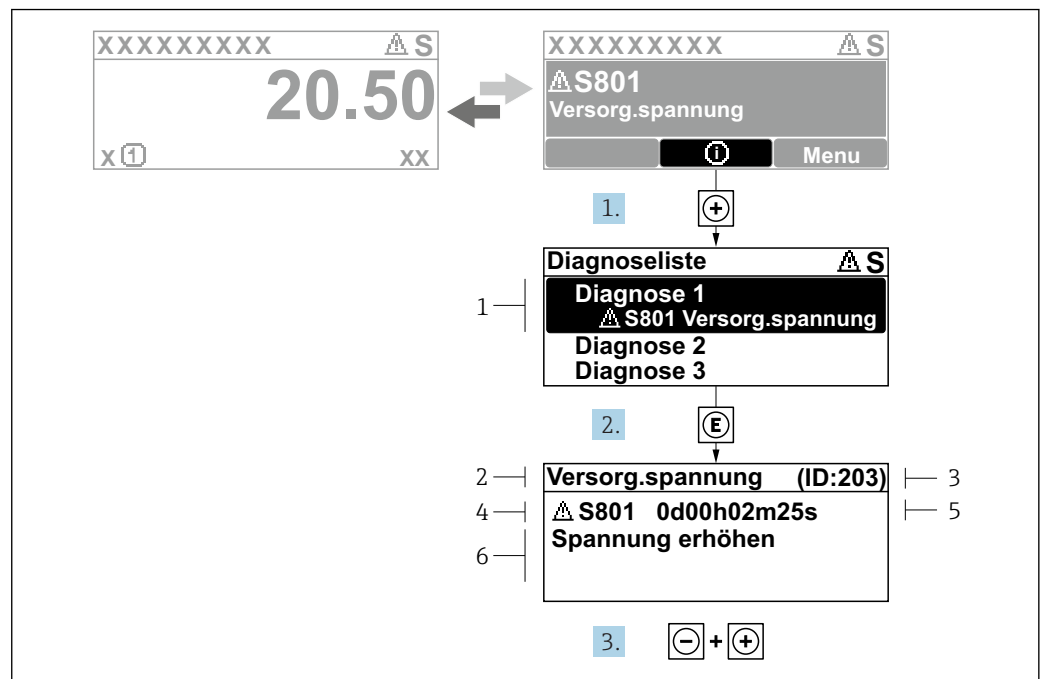

32 Meldung zu Behebungsmaßnahmen

- 1 Diagnoseinformation
- 2 Kurztext
- 3 Service-ID
- 4 Diagnoseverhalten mit Diagnosecode
- 5 Betriebszeit des Auftretens
- 6 Behebungsmaßnahmen

Der Anwender befindet sich in der Diagnosemeldung.

1. **[+]** drücken (**[⊕]**-Symbol).
↳ Das Untermenü **Diagnoseliste** öffnet sich.
2. Das gewünschte Diagnoseereignis mit **[+]** oder **[-]** auswählen und **[E]** drücken.
↳ Die Meldung zu den Behebungsmaßnahmen des ausgewählten Diagnoseereignisses öffnet sich.
3. Gleichzeitig **[-]** + **[+]** drücken.
↳ Die Meldung zu den Behebungsmaßnahmen wird geschlossen.

Der Anwender befindet sich innerhalb des Menü **Diagnose** auf einem Diagnoseereignis-Eintrag; z.B. im Untermenü **Diagnoseliste** oder Parameter **Letzte Diagnose**.

1. **[E]** drücken.
↳ Die Meldung zu den Behebungsmaßnahmen des ausgewählten Diagnoseereignisses öffnet sich.
2. Gleichzeitig **[-]** + **[+]** drücken.
↳ Die Meldung zu den Behebungsmaßnahmen wird geschlossen.

12.4 Diagnoseinformation im Webbrowser

12.4.1 Diagnosemöglichkeiten

Störungen, die das Messgeräts erkennt, werden im Webbrowser nach dem Einloggen auf der Startseite angezeigt.

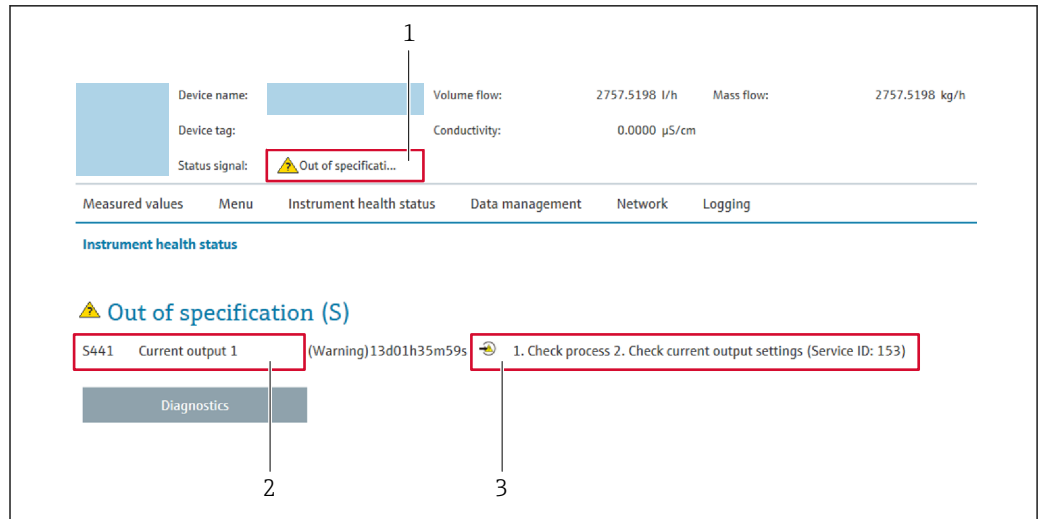

- 1 Statusbereich mit Statussignal
- 2 Diagnoseinformation → 124
- 3 Behebungsmaßnahmen mit Service-ID

i Zusätzlich lassen sich im Menü **Diagnose** aufgetretene Diagnoseereignisse anzeigen:

- Via Parameter
- Via Untermenü → 133

Statussignale

Die Statussignale geben Auskunft über den Zustand und die Verlässlichkeit des Geräts, indem sie die Ursache der Diagnoseinformation (Diagnoseereignis) kategorisieren.

Symbol	Bedeutung
	Ausfall Es liegt ein Gerätefehler vor. Der Messwert ist nicht mehr gültig.
	Funktionskontrolle Das Gerät befindet sich im Service-Modus (z.B. während einer Simulation).
	Außerhalb der Spezifikation Das Gerät wird betrieben: <ul style="list-style-type: none"> ▪ Außerhalb seiner technischen Spezifikationsgrenzen (z.B. außerhalb des Prozesstemperaturbereichs) ▪ Außerhalb der vom Anwender vorgenommenen Parametrierung (z.B. maximaler Durchfluss in Parameter 20 mA-Wert)
	Wartungsbedarf Es ist eine Wartung erforderlich. Der Messwert ist weiterhin gültig.

i Die Statussignale sind gemäß VDI/VDE 2650 und NAMUR-Empfehlung NE 107 klassifiziert.

12.4.2 Behebungsmaßnahmen aufrufen

Um Störungen schnell beseitigen zu können, stehen zu jedem Diagnoseereignis Behebungsmaßnahmen zur Verfügung. Diese werden neben dem Diagnoseereignis mit seiner dazugehörigen Diagnoseinformation in roter Farbe angezeigt.

12.5 Diagnoseinformation in FieldCare oder DeviceCare

12.5.1 Diagnosemöglichkeiten

Störungen, die das Messgerät erkennt, werden im Bedientool nach dem Verbindungsaufbau auf der Startseite angezeigt.

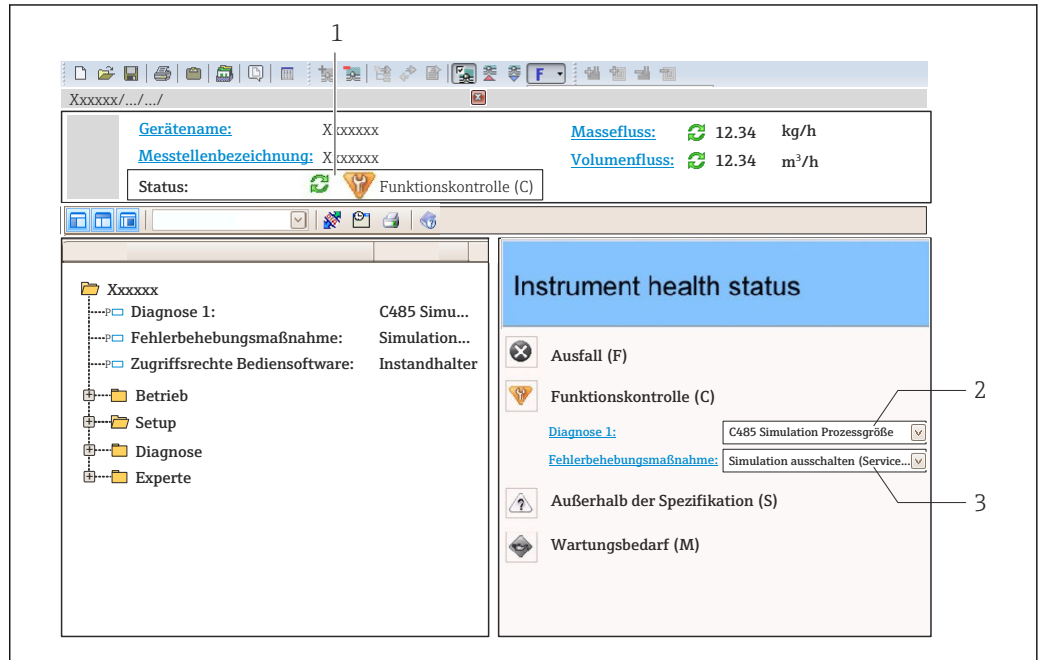

- 1 Statusbereich mit Statussignal → 123
- 2 Diagnoseinformation → 124
- 3 Behebungsmaßnahmen mit Service-ID

- i** Zusätzlich lassen sich im Menü **Diagnose** aufgetretene Diagnoseereignisse anzeigen:
 - Via Parameter
 - Via Untermenü → 133

Diagnoseinformation

Die Störung kann mithilfe der Diagnoseinformation identifiziert werden. Der Kurztext hilft dabei, indem er einen Hinweis zur Störung liefert. Zusätzlich ist der Diagnoseinformation auf der Vor-Ort-Anzeige das dazugehörige Symbol für das Diagnoseverhalten vorangestellt.

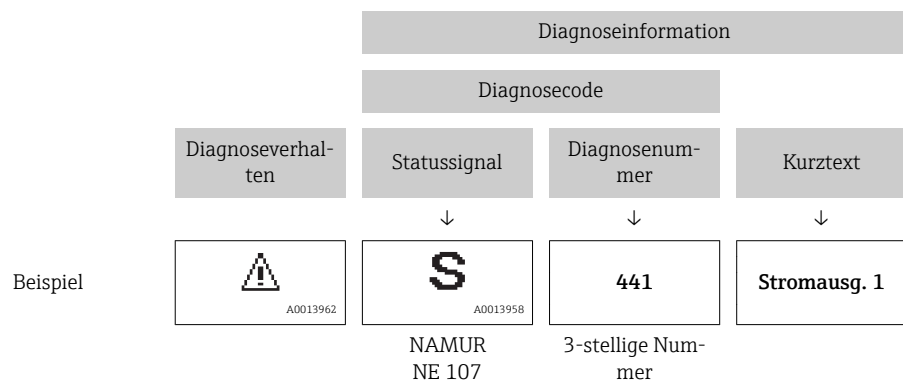

12.5.2 Behebungsmaßnahmen aufrufen

Um Störungen schnell beseitigen zu können, stehen zu jedem Diagnoseereignis Behebungsmaßnahmen zur Verfügung:

- Auf der Startseite
Behebungsmaßnahmen werden unterhalb der Diagnoseinformation in einem separaten Feld angezeigt.
- Im Menü **Diagnose**
Behebungsmaßnahmen sind im Arbeitsbereich der Bedienoberfläche abrufbar.

Der Anwender befindet sich innerhalb des Menü **Diagnose**.

1. Den gewünschten Parameter aufrufen.
2. Rechts im Arbeitsbereich mit dem Cursor über den Parameter fahren.
↳ Ein Tooltipp mit Behebungsmaßnahmen zum Diagnoseereignis erscheint.

12.6 Diagnoseinformationen anpassen

12.6.1 Diagnoseverhalten anpassen

Jeder Diagnoseinformation ist ab Werk ein bestimmtes Diagnoseverhalten zugeordnet. Diese Zuordnung kann der Anwender bei bestimmten Diagnoseinformationen im Untermenü **Diagnoseverhalten** ändern.

Experte → System → Diagnoseeinstellungen → Diagnoseverhalten

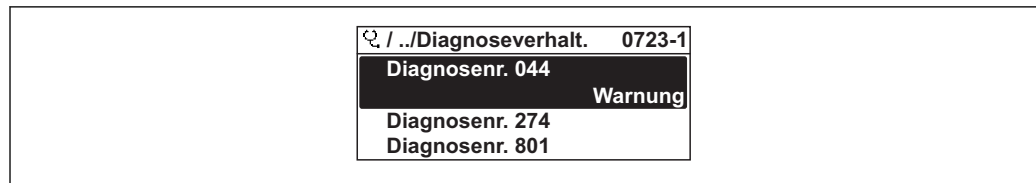

A0014048-DE

33 Am Beispiel der Vor-Ort-Anzeige

Folgende Optionen können der Diagnosenummer als Diagnoseverhalten zugeordnet werden:

Optionen	Beschreibung
Alarm	Das Gerät unterbricht die Messung. Die Signalausgänge und Summenzähler nehmen den definierten Alarmzustand an. Eine Diagnosemeldung wird generiert. Die Hintergrundbeleuchtung wechselt auf rot.
Warnung	Das Gerät misst weiter. Die Signalausgänge und Summenzähler werden nicht beeinflusst. Es wird eine Diagnosemeldung generiert.
Nur Logbucheintrag	Das Gerät misst weiter. Die Diagnosemeldung wird nur im Untermenü Ereignislogbuch (Untermenü Ereignisliste) und nicht im Wechsel zur Betriebsanzeige angezeigt.
Aus	Das Diagnoseereignis wird ignoriert und weder eine Diagnosemeldung generiert noch eingetragen.

12.6.2 Statussignal anpassen

Jeder Diagnoseinformation ist ab Werk ein bestimmtes Statussignal zugeordnet. Diese Zuordnung kann der Anwender bei bestimmten Diagnoseinformationen im Untermenü **Kategorie Diagnoseereignis** ändern.



Experte → Kommunikation → Kategorie Diagnoseereignis

Zur Verfügung stehende Statussignale

Konfiguration nach HART 7 Spezifikation (Condensed Status), gemäß NAMUR NE107.

Symbol	Bedeutung
F <small>A0013956</small>	Ausfall Es liegt ein Gerätefehler vor. Der Messwert ist nicht mehr gültig.
C <small>A0013959</small>	Funktionskontrolle Das Gerät befindet sich im Service-Modus (z.B. während einer Simulation).
S <small>A0013958</small>	Außerhalb der Spezifikation Das Gerät wird betrieben: <ul style="list-style-type: none"> ▪ Außerhalb seiner technischen Spezifikationsgrenzen (z.B. außerhalb des Prozesstemperaturbereichs) ▪ Außerhalb der vom Anwender vorgenommenen Parametrierung (z.B. maximaler Durchfluss in Parameter 20 mA-Wert)
M <small>A0013957</small>	Wartungsbedarf Es ist eine Wartung erforderlich. Der Messwert ist weiterhin gültig.
N <small>A0023076</small>	Hat keinen Einfluss auf den Condensed Status.

12.7 Übersicht zu Diagnoseinformationen

-  Verfügt das Messgerät über ein oder mehrere Anwendungspakete, erweitert sich die Anzahl der Diagnoseinformationen und der betroffenen Messgrößen.
-  Bei einigen Diagnoseinformationen sind das Statussignal und das Diagnoseverhalten veränderbar. Diagnoseinformation anpassen →  128

Diagnose-nummer	Kurztext	Behebungsmaßnahmen	Statussignal [ab Werk]	Diagnoseverhalten [ab Werk]
Diagnose zum Sensor				
043	Sensorkurzschluss	1. Sensorkabel und Sensor prüfen 2. Heartbeat Verification ausführen 3. Sensorkabel oder Sensor ersetzen	S	Warning ¹⁾
082	Datenspeicher	1. Modulverbindungen prüfen 2. Service kontaktieren	F	Alarm
083	Speicherinhalt	1. Gerät neu starten 2. Sicherung des HistoROM S-DAT wiederherstellen (Parameter 'Gerät zurücksetzen') 3. HistoROM S-DAT ersetzen	F	Alarm
170	Spulenwiderstand	Umgebungs- und Prozesstemperatur prüfen	F	Alarm
180	Temperatursensor defekt	1. Sensorverbindungen prüfen 2. Sensorkabel oder Sensor ersetzen 3. Temperaturmessung ausschalten	F	Warning
181	Sensorverbindung	1. Sensorkabel und Sensor prüfen 2. Heartbeat Verification ausführen 3. Sensorkabel oder Sensor ersetzen	F	Alarm
Diagnose zur Elektronik				
201	Gerätестörung	1. Gerät neu starten 2. Service kontaktieren	F	Alarm
242	Software inkompatibel	1. Software prüfen 2. Hauptelektronik flashen oder tauschen	F	Alarm

Diagnose- nummer	Kurztext	Behebungsmaßnahmen	Statussig- nal [ab Werk]	Diagnose- verhalten [ab Werk]
252	Module inkompatibel	1. Elektronikmodule prüfen 2. Elektronikmodule tauschen	F	Alarm
261	Elektronikmodule	1. Gerät neu starten 2. Elektronikmodule prüfen 3. I/O-Modul oder Hauptelektronik tauschen	F	Alarm
262	Sensorelektronikverbin- dung fehlerhaft	1. Verbindungskabel zwischen Senso- elektronikmodul (ISEM) und Hauptelektronik prüfen oder erset- zen 2. ISEM oder Hauptelektronik prüfen oder ersetzen	F	Alarm
270	Hauptelektronik-Fehler	Hauptelektronikmodul tauschen	F	Alarm
271	Hauptelektronik-Fehler	1. Gerät neu starten 2. Hauptelektronikmodul tauschen	F	Alarm
272	Hauptelektronik-Fehler	1. Gerät neu starten 2. Service kontaktieren	F	Alarm
273	Hauptelektronik-Fehler	Elektronik tauschen	F	Alarm
275	I/O-Modul defekt	I/O-Modul tauschen	F	Alarm
276	I/O-Modul fehlerhaft	1. Gerät neu starten 2. I/O-Modul tauschen	F	Alarm
283	Speicherinhalt	1. Gerät rücksetzen 2. Service kontaktieren	F	Alarm
302	Geräteverifikation aktiv	Geräteverifikation aktiv, bitte warten.	C	Warning
311	Elektronikfehler	1. Gerät nicht rücksetzen 2. Service kontaktieren	M	Warning
372	Sensorelektronik (ISEM) fehlerhaft	1. Gerät neu starten 2. Prüfen, ob Fehler erneut auftritt 3. Sensorelektronikmodul (ISEM) ersetzen	F	Alarm
373	Sensorelektronik (ISEM) fehlerhaft	1. Daten übertragen oder Gerät rück- setzen 2. Service kontaktieren	F	Alarm
375	I/O-Kommunikation fehl- geschlagen	1. Gerät neu starten 2. Prüfen, ob Fehler erneut auftritt 3. Modulträger inklusive Elektronik- modulen ersetzen	F	Alarm
376	Sensorelektronik (ISEM) fehlerhaft	1. Sensorelektronikmodul (ISEM) ersetzen 2. Diagnosemeldung ausschalten	F	Warning ¹⁾
377	Sensorelektronik (ISEM) fehlerhaft	1. Sensorkabel und Sensor prüfen 2. Heartbeat Verification durchführen 3. Sensorkabel oder Sensor ersetzen	F	Warning ¹⁾
382	Datenspeicher	1. T-DAT einstecken 2. T-DAT ersetzen	F	Alarm
383	Speicherinhalt	1. Gerät neu starten 2. T-DAT löschen via Parameter 'Gerät zurücksetzen' 3. T-DAT ersetzen	F	Alarm
512	Sensorelektronik (ISEM) fehlerhaft	1. ECC-Erholzeit prüfen 2. ECC ausschalten	F	Alarm
Diagnose zur Konfiguration				
410	Datenübertragung	1. Verbindung prüfen 2. Datenübertragung wiederholen	F	Alarm

Diagnose-nummer	Kurztext	Behebungsmaßnahmen	Statussignal [ab Werk]	Diagnoseverhalten [ab Werk]
412	Download verarbeiten	Download aktiv, bitte warten	C	Warning
431	Nachabgleich 1	Nachabgleich ausführen	C	Warning
437	Konfiguration inkompatibel	1. Gerät neu starten 2. Service kontaktieren	F	Alarm
438	Datensatz	1. Datensatzdatei prüfen 2. Geräteparametrierung prüfen 3. Up- und Download der neuen Konf.	M	Warning
441	Stromausgang	1. Prozess prüfen 2. Einstellung Stromausgang prüfen	S	Warning ¹⁾
442	Frequenzausgang 1...n	1. Prozess prüfen 2. Einstellung Frequenzausgang prüfen	S	Warning ¹⁾
443	Impulsausgang 1...n	1. Prozess prüfen 2. Einstellung Impulsausgang prüfen	S	Warning ¹⁾
453	Messwertunterdrückung	Messwertunterdrückung ausschalten	C	Warning
484	Simulation Fehlermodus	Simulation ausschalten	C	Alarm
485	Simulation Messgröße	Simulation ausschalten	C	Warning
491	Simulation Stromausgang 1	Simulation ausschalten	C	Warning
492	Simulation Frequenzausgang 1...n	Simulation Frequenzausgang ausschalten	C	Warning
493	Simulation Impulsausgang 1...n	Simulation Impulsausgang ausschalten	C	Warning
494	Simulation Schaltausgang 1...n	Simulation Schaltausgang ausschalten	C	Warning
495	Simulation Diagnoseereignis	Simulation ausschalten	C	Warning
496	Simulation Statuseingang	Simulation Statuseingang ausschalten	C	Warning
502	Eichbetr.aktiv./-deaktiv. fehlgeschlagen	Sequenz der Eichbetriebaktivierung/-deaktivierung einhalten: Zuerst autorisierter Anwenderlogin, dann DIP-Schalter auf Hauptelektronikmodul einstellen	C	Warning
511	Sensorelektronik (ISEM) fehlerhaft	1. Messperiode und Integrationszeit prüfen 2. Sensoreigenschaften prüfen	C	Alarm
530	Elektrodenreinigung im Betrieb	ECC ausschalten	C	Warning
531	Leerrohrüberwachung	Abgleich Leerrohrüberwachung durchführen	S	Warning ¹⁾
537	Konfiguration	1. IP-Adressen im Netzwerk prüfen 2. IP-Adresse ändern	F	Warning
540	Eichbetriebmodus fehlgeschlagen	1. Eichbetriebmodus deaktivieren 2. Eichbetriebmodus neu aktivieren	F	Alarm
599	Eichbetrieb-Logbuch voll	1. Eichbetriebmodus deaktivieren 2. Eichbetrieb-Logbuch löschen (alle 30 Einträge) 3. Eichbetriebmodus aktivieren	F	Warning
Diagnose zum Prozess				
803	Schleifenstrom	1. Verkabelung prüfen 2. I/O-Modul tauschen	F	Alarm





Diagnose- nummer	Kurztext	Behebungsmaßnahmen	Statussig- nal [ab Werk]	Diagnose- verhalten [ab Werk]
832	Elektroniktemperatur zu hoch	Umgebungstemperatur reduzieren	S	Warning ¹⁾
833	Elektroniktemperatur zu niedrig	Umgebungstemperatur erhöhen	S	Warning ¹⁾
834	Prozesstemperatur zu hoch	Prozesstemperatur reduzieren	S	Warning ¹⁾
835	Prozesstemperatur zu niedrig	Prozesstemperatur erhöhen	S	Warning ¹⁾
842	Prozessgrenzwert	Schleimengenüberwachung aktiv! 1. Einstellungen Schleimengenunterdrückung prüfen	S	Warning
882	Eingangssignal	1. I/O-Konfiguration prüfen 2. Externes Gerät oder Prozessdruck prüfen	F	Alarm
937	EMV-Störung	1. Externe Magnetfeldstörung in der Nähe des Sensors beseitigen 2. Diagnosemeldung ausschalten	S	Warning ¹⁾
938	EMV-Störung	1. Umgebungsbedingungen bezüglich EMV-Einflüsse prüfen 2. Diagnosemeldung ausschalten	F	Alarm ¹⁾
962	Rohr leer	1. Vollrohrabgleich durchführen 2. Leerrohrabgleich durchführen 3. Leerrohrerkennung ausschalten	S	Warning ¹⁾



1) Diagnoseverhalten ist änderbar.

12.8 Anstehende Diagnoseereignisse

Das Menü **Diagnose** bietet die Möglichkeit, sich das aktuelle und zuletzt aufgetretene Diagnoseereignis separat anzeigen zu lassen.





 Zum Aufrufen der Behebungsmaßnahmen eines Diagnoseereignisses:

- Via Vor-Ort-Anzeige →  125
- Via Webbrowser →  126
- Via Bedientool "FieldCare" →  128
- Via Bedientool "DeviceCare" →  128

 Weitere anstehende Diagnoseereignisse sind im Untermenü **Diagnoseliste** anzeigbar
→  133

Navigation

Menü "Diagnose"

Diagnose	
Aktuelle Diagnose	→  133
Letzte Diagnose	→  133
Betriebszeit ab Neustart	→  133
Betriebszeit	→  133

Parameterübersicht mit Kurzbeschreibung

Parameter	Voraussetzung	Beschreibung	Anzeige
Aktuelle Diagnose	Ein Diagnoseereignis ist aufgetreten.	Zeigt das aktuell aufgetretene Diagnoseereignis mit seiner Diagnoseinformation.  Wenn mehrere Meldungen gleichzeitig auftreten, wird die Meldung mit der höchsten Priorität angezeigt.	Symbol für Diagnoseverhalten, Diagnosecode und Kurztext.
Letzte Diagnose	Zwei Diagnoseereignisse sind bereits aufgetreten.	Zeigt das vor dem aktuellen Diagnoseereignis zuletzt aufgetretene Diagnoseereignis mit seiner Diagnoseinformation.	Symbol für Diagnoseverhalten, Diagnosecode und Kurztext.
Betriebszeit ab Neustart	–	Zeigt die Betriebszeit, die seit dem letzten Gerätereuestart vergangen ist.	Tage (d), Stunden (h), Minuten (m) und Sekunden (s)
Betriebszeit	–	Zeigt, wie lange das Gerät bis zum jetzigen Zeitpunkt in Betrieb ist.	Tage (d), Stunden (h), Minuten (m) und Sekunden (s)

12.9 Diagnoseliste

Im Untermenü **Diagnoseliste** können bis zu 5 aktuell anstehende Diagnoseereignisse mit der dazugehörigen Diagnoseinformation angezeigt werden. Wenn mehr als 5 Diagnoseereignisse anstehen, werden diejenigen mit der höchsten Priorität angezeigt.

Navigationspfad

Diagnose → Diagnoseliste

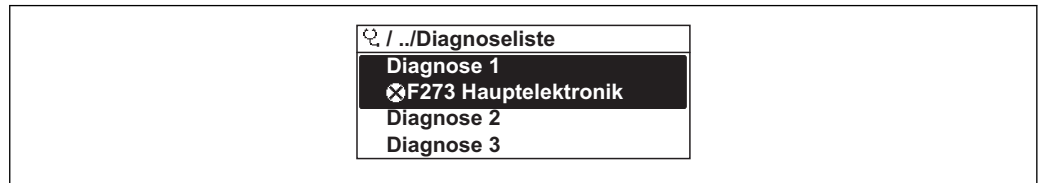





 34 Am Beispiel der Vor-Ort-Anzeige

A0014006-DE



Zum Aufrufen der Behebungsmaßnahmen eines Diagnoseereignisses:

- Via Vor-Ort-Anzeige →  125
- Via Webbrowser →  126
- Via Bedientool "FieldCare" →  128
- Via Bedientool "DeviceCare" →  128

12.10 Ereignis-Logbuch

12.10.1 Ereignishistorie

Eine chronologische Übersicht zu den aufgetretenen Ereignismeldungen bietet das Untermenü **Ereignisliste**.

Navigationspfad

Menü **Diagnose** → Untermenü **Ereignislogbuch** → Ereignisliste



A0014008-DE

35 Am Beispiel der Vor-Ort-Anzeige

- Max. 20 Ereignismeldungen können chronologisch angezeigt werden.
- Wenn im Gerät das Anwendungspaket **Extended HistoROM** (Bestelloption) freigeschaltet ist, kann die Ereignisliste bis zu 100 Meldungseinträge umfassen.

Die Ereignishistorie umfasst Einträge zu:

- Diagnoseereignissen → 129
- Informationsereignissen → 134

Jedem Ereignis ist neben der Betriebszeit seines Auftretens noch ein Symbol zugeordnet, ob das Ereignis aufgetreten oder beendet ist:

- Diagnoseereignis
 - ☺: Auftreten des Ereignisses
 - ☹: Ende des Ereignisses
- Informationsereignis
 - ☺: Auftreten des Ereignisses

i Zum Aufrufen der Behebungsmaßnahmen eines Diagnoseereignisses:

- Via Vor-Ort-Anzeige → 125
- Via Webbrowser → 126
- Via Bedientool "FieldCare" → 128
- Via Bedientool "DeviceCare" → 128

i Zum Filtern der angezeigten Ereignismeldungen → 134

12.10.2 Ereignis-Logbuch filtern

Mithilfe von Parameter **Filteroptionen** kann bestimmt werden, welche Kategorie von Ereignismeldungen im Untermenü **Ereignisliste** angezeigt werden.

Navigationspfad

Diagnose → Ereignislogbuch → Filteroptionen

Filterkategorien

- Alle
- Ausfall (F)
- Funktionskontrolle (C)
- Außerhalb der Spezifikation (S)
- Wartungsbedarf (M)
- Information (I)

12.10.3 Übersicht zu Informationsereignissen

Ein Informationsereignis wird im Gegensatz zum Diagnoseereignis nur im Ereignis-Logbuch angezeigt und nicht in der Diagnoseliste.

Informationsereignis	Ereignistext
I1000	----- (Gerät i.O.)
I1079	Sensor getauscht
I1089	Gerätestart
I1090	Konfiguration rückgesetzt
I1091	Konfiguration geändert

Informationsereignis	Ereignistext
I1092	Integriertes HistoROM gelöscht
I1137	Elektronik getauscht
I1151	Historie rückgesetzt
I1155	Elektroniktemperatur rückgesetzt
I1156	Speicherfehler Trendblock
I1157	Speicherfehler Ereignisliste
I1184	Anzeige angeschlossen
I1256	Anzeige: Zugriffsrechte geändert
I1278	I/O-Modul-Reset erkannt
I1335	Firmware geändert
I1351	Fehler bei Leerrohrüberwachungsabgleich
I1353	Leerrohrüberwachungsabgleich Ok
I1361	Webserver-Login fehlgeschlagen
I1397	Feldbus: Zugriffsrechte geändert
I1398	CDI: Zugriffsrechte geändert
I1443	Coating thickness not determined
I1444	Geräteverifikation bestanden
I1445	Geräteverifikation nicht bestanden
I1457	Verifikat.Messabweichung nicht bestanden
I1459	I/O-Modul-Verifikation nicht bestanden
I1461	Sensorverifikation nicht bestanden
I1462	Verifik. Sensor-Elekt. nicht bestanden
I1512	Download gestartet
I1513	Download beendet
I1514	Upload gestartet
I1515	Upload beendet
I1517	Eichbetrieb aktiv
I1518	Eichbetrieb inaktiv
I1622	Kalibrierung geändert
I1624	Alle Summenzähler zurücksetzen
I1625	Schreibschutz aktiviert
I1626	Schreibschutz deaktiviert
I1627	Webserver-Login erfolgreich
I1628	Anzeigen-Login erfolgreich
I1629	CDI-Login erfolgreich
I1631	Webserverzugriff geändert
I1632	Anzeigen-Login fehlgeschlagen
I1633	CDI-Login fehlgeschlagen
I1634	Parameter-Werkseinstellung rückgesetzt
I1635	Parameter-Auslieferungszustand rückgesetzt
I1643	Eichbetrieb-Logbuch gelöscht
I1649	Hardwareschreibschutz aktiviert
I1650	Hardwareschreibschutz deaktiviert

Informationsereignis	Ereignistext
I1651	Eichbetriebsparameter geändert
I1725	Sensorelektronikmodul (ISEM) geändert

12.11 Messgerät zurücksetzen

Mithilfe von Parameter **Gerät zurücksetzen** (→  108) lässt sich die gesamte Gerätekonfiguration oder ein Teil der Konfiguration auf einen definierten Zustand zurücksetzen.

12.11.1 Funktionsumfang von Parameter "Gerät zurücksetzen"











Optionen	Beschreibung
Abbrechen	Der Parameter wird ohne Aktion verlassen.
Auf Auslieferungszustand	Jeder Parameter, für den eine kundenspezifische Voreinstellung bestellt wurde, wird auf diesen kundenspezifischen Wert zurückgesetzt; alle anderen Parameter auf ihre Werkseinstellung.
Gerät neu starten	Durch den Neustart wird jeder Parameter, dessen Daten sich im flüchtigen Speicher (RAM) befinden, auf seine Werkseinstellung zurückgesetzt (z.B. Messwertdaten). Die Gerätekonfiguration bleibt unverändert.

12.12 Geräteinformationen

Das Untermenü **Geräteinformation** enthält alle Parameter, die verschiedene Informationen zur Geräteidentifizierung anzeigen.

Navigation

Menü "Diagnose" → Geräteinformation

► Geräteinformation	
Messstellenbezeichnung	→  137
Seriennummer	→  137
Firmwareversion	→  137
Gerätename	→  137
Bestellcode	→  137
Erweiterter Bestellcode 1	→  137
Erweiterter Bestellcode 2	→  137
Erweiterter Bestellcode 3	→  137
ENP-Version	→  137
Gerätrevision	→  137

Geräte-ID	→ ⓘ 137
Gerätetyp	→ ⓘ 137
Hersteller-ID	→ ⓘ 137

Parameterübersicht mit Kurzbeschreibung

Parameter	Beschreibung	Anzeige	Werkseinstellung
Messstellenbezeichnung	Zeigt Bezeichnung für Messstelle an.	Max. 32 Zeichen wie Buchstaben, Zahlen oder Sonderzeichen (z.B. @, %, /).	Promag 400
Seriennummer	Zeigt die Seriennummer des Messgeräts.	Max. 11-stellige Zeichenfolge aus Buchstaben und Zahlen.	–
Firmwareversion	Zeigt installierte Gerätefirmware-Version.	Zeichenfolge im Format: xx.yy.zz	–
Gerätename	Zeigt den Namen des Messumformers.  Befindet sich auch auf Typenschild vom Messumformer.	Max. 32 Zeichen wie Buchstaben oder Zahlen.	Promag 400
Bestellcode	Zeigt den Gerätebestellcode.  Befindet sich auch auf Typenschild von Messaufnehmer und Messumformer im Feld "Order code".	Zeichenfolge aus Buchstaben, Zahlen und bestimmten Satzzeichen (z.B. /).	–
Erweiterter Bestellcode 1	Zeigt den 1. Teil des erweiterten Bestellcodes.  Befindet sich auch auf Typenschild von Messaufnehmer und Messumformer im Feld "Ext. ord. cd."	Zeichenfolge	–
Erweiterter Bestellcode 2	Zeigt den 2. Teil des erweiterten Bestellcodes.  Befindet sich auch auf Typenschild von Messaufnehmer und Messumformer im Feld "Ext. ord. cd."	Zeichenfolge	–
Erweiterter Bestellcode 3	Zeigt den 3. Teil des erweiterten Bestellcodes.  Befindet sich auch auf Typenschild von Messaufnehmer und Messumformer im Feld "Ext. ord. cd."	Zeichenfolge	–
ENP-Version	Zeigt die Version des elektronischen Typenschildes (Electronic Name Plate).	Zeichenfolge	2.02.00
Geräterevision	Zeigt die Geräterevision (Device Revision), mit der das Gerät bei der HART Communication Foundation registriert ist.	2-stellige Hexadezimalzahl	8
Geräte-ID	Zeigt die Geräte-ID (Device ID) zur Identifizierung des Geräts in einem HART-Netzwerk.	6-stellige Hexadezimalzahl	–
Gerätetyp	Zeigt den Gerätetyp (Device type), mit dem das Messgerät bei der HART Communication Foundation registriert ist.	2-stellige Hexadezimalzahl	0x69 (für Promag 400)
Hersteller-ID	Zeigt die Hersteller-ID (Manufacturer ID), unter der das Messgerät bei der HART Communication Foundation registriert ist.	2-stellige Hexadezimalzahl	0x11 (für Endress+Hauser)

12.13 Firmware-Historie

Freigabedatum	Firmware-Version	Bestellmerkmal "Firmware Version"	Firmware-Änderungen	Dokumentationstyp	Dokumentation
10.2013	01.04.00	Option 76	Original-Firmware	Betriebsanleitung	BA01062D/06/DE/02.13
05.2014	01.05.00	Option 73	<ul style="list-style-type: none"> ▪ Gemäß HART 7 Spezifikation ▪ HART Eingang integriert ▪ Tastenverriegelung SD03 ▪ Modifikation SIL-Funktionalität ▪ HistoROM Messwertaufzeichnung in Field-Care Modul "HistoROM" ▪ Simulation von Diagnoseereignissen ▪ Zugriffsmöglichkeit auf Applikationspaket Heartbeat Technology 	Betriebsanleitung	BA01062D/06/DE/03.14
11.2016	02.00.00	Option 71	Gerätetypkennung: 0x69 <ul style="list-style-type: none"> ▪ Webserver: Aktuelle Version ▪ Logbuch: Aktuelles Konzept, u.a. Parameter Change ▪ Up-/Download: Aktuelles Konzept ▪ Heartbeat Technology: Neue Hardware, Diagnose, Events ▪ Security-Konzept: Passwörter werden verschlüsselt übertragen ▪ WLAN 	Betriebsanleitung	BA01062D/06/DE/05.16

 Das Flashen der Firmware auf die aktuelle Version oder auf die Vorgängerversion ist via Serviceschnittstelle möglich.

 Zur Kompatibilität der Firmwareversion mit der Vorgängerversion, den installierten Gerätebeschreibungsdateien und Bedientools: Angaben im Dokument "Herstellerinformation" zum Gerät beachten.

 Die Herstellerinformation ist verfügbar:

- Im Download-Bereich der Endress+Hauser Internetseite: www.endress.com → Downloads
- Folgende Details angeben:
 - Textsuche: Herstellerinformation
 - Suchbereich: Dokumentation – Technische Dokumentationen

13 Wartung

13.1 Wartungsarbeiten

Es sind grundsätzlich keine speziellen Wartungsarbeiten erforderlich.

13.1.1 Außenreinigung

Bei der Außenreinigung von Messgeräten darauf achten, dass das verwendete Reinigungsmittel die Gehäuseoberfläche und Dichtungen nicht angreift.

WARNUNG

Beschädigung des Kunststoff-Messumformergehäuses durch Reinigungsmittel möglich!

- ▶ Keinen Hochdruckdampf verwenden.
- ▶ Nur als zulässig deklarierte Reinigungsmittel verwenden.

Zulässige Reinigungsmittel für Kunststoff-Messumformergehäuse

- Handelsübliche Haushaltsreiniger
- Methyl- oder Isopropylalkohol
- Milde Seifenlösungen

13.1.2 Innenreinigung

Es ist grundsätzlich keine Innenreinigung vorgesehen.

13.1.3 Austausch von Dichtungen

Dichtungen (insbesondere aseptische Formdichtungen) des Messaufnehmers müssen periodisch ausgetauscht werden.

Die Zeitspanne zwischen den Auswechslungen hängt von der Häufigkeit der Reinigungszyklen sowie von der Messstoff- und Reinigungstemperatur ab.

Ersatzdichtungen (Zubehörteil) →  174

13.2 Mess- und Prüfmittel

Endress+Hauser bietet eine Vielzahl von Mess- und Prüfmitteln an wie W@M oder Gerätetests.

 Ausführliche Angaben zu den Dienstleistungen erhalten Sie bei Ihrer Endress+Hauser Vertriebszentrale.

Auflistung einiger Mess- und Prüfmittel: →  142

13.3 Endress+Hauser Dienstleistungen

Endress+Hauser bietet eine Vielzahl von Dienstleistungen zur Wartung an wie Re-Kalibrierung, Wartungsservice oder Gerätetests.

 Ausführliche Angaben zu den Dienstleistungen erhalten Sie bei Ihrer Endress+Hauser Vertriebszentrale.

14 Reparatur

14.1 Allgemeine Hinweise

14.1.1 Reparatur- und Umbaukonzept

Das Endress+Hauser Reparatur- und Umbaukonzept sieht Folgendes vor:

- Die Messgeräte sind modular aufgebaut.
- Ersatzteile sind jeweils zu sinnvollen Kits mit einer zugehörigen Einbauanleitung zusammengefasst.
- Reparaturen werden durch den Endress+Hauser Service oder durch entsprechend geschulte Kunden durchgeführt.
- Der Umbau eines zertifizierten Gerätes in eine andere zertifizierte Variante darf nur durch den Endress+Hauser Service oder im Werk durchgeführt werden.

14.1.2 Hinweise zu Reparatur und Umbau

Bei Reparatur und Umbau eines Messgeräts folgende Hinweise beachten:

- ▶ Nur Original-Ersatzteile von Endress+Hauser verwenden.
- ▶ Reparatur gemäß Einbauanleitung durchführen.
- ▶ Die entsprechenden einschlägigen Normen, nationalen Vorschriften, Ex-Dokumentation (XA) und Zertifikate beachten.
- ▶ Jede Reparatur und jeden Umbau dokumentieren und im Life Cycle Management W@M-Datenbank eintragen.

14.2 Ersatzteile

W@M Device Viewer (www.endress.com/deviceviewer):

Dort werden alle Ersatzteile zum Messgerät inklusive Bestellcode aufgelistet und lassen sich bestellen. Wenn vorhanden steht auch die dazugehörige Einbauanleitung zum Download zur Verfügung.



Messgerät-Seriennummer:

- Befindet sich auf dem Gerätetypenschild.
- Lässt sich über Parameter **Seriennummer** (→  137) im Untermenü **Geräteinformation** auslesen.

14.3 Endress+Hauser Dienstleistungen

Endress+Hauser bietet eine Vielzahl von Dienstleistungen an.



Ausführliche Angaben zu den Dienstleistungen erhalten Sie bei Ihrer Endress+Hauser Vertriebszentrale.

14.4 Rücksendung

Im Fall einer Reparatur, Werkskalibrierung, falschen Lieferung oder Bestellung muss das Messgerät zurückgesendet werden. Als ISO-zertifiziertes Unternehmen und aufgrund gesetzlicher Bestimmungen ist Endress+Hauser verpflichtet, mit allen zurückgesendeten Produkten, die mediumsberührend sind, in einer bestimmten Art und Weise umzugehen.

Um eine sichere, fachgerechte und schnelle Rücksendung Ihres Geräts sicherzustellen: Informieren Sie sich über Vorgehensweise und Rahmenbedingungen auf der Endress+Hauser Internetseite <http://www.endress.com/support/return-material>

14.5 Entsorgung

14.5.1 Messgerät demontieren

1. Gerät ausschalten.

⚠️ WARNUNG

Personengefährdung durch Prozessbedingungen!

- ▶ Auf gefährliche Prozessbedingungen wie Druck im Messgerät, hohe Temperaturen oder aggressive Messstoffe achten.

2. Die Montage- und Anschlusschritte aus den Kapiteln "Messgerät montieren" und "Messgerät anschließen" in sinngemäß umgekehrter Reihenfolge durchführen. Sicherheitshinweise beachten.

14.5.2 Messgerät entsorgen

⚠️ WARNUNG

Gefährdung von Personal und Umwelt durch gesundheitsgefährdende Messstoffe!

- ▶ Sicherstellen, dass das Messgerät und alle Hohlräume frei von gesundheits- oder umweltgefährdenden Messstoffresten sind, z.B. in Ritzen eingedrungene oder durch Kunststoff diffundierte Stoffe.

Folgende Hinweise zur Entsorgung beachten:

- ▶ Die national gültigen Vorschriften beachten.
- ▶ Auf eine stoffliche Trennung und Verwertung der Gerätekomponenten achten.

15 Zubehör

Für das Gerät sind verschiedene Zubehöerteile lieferbar, die bei Endress+Hauser mit dem Gerät bestellt oder nachbestellt werden können. Ausführliche Angaben zum betreffenden Bestellcode sind bei Ihrer Endress+Hauser Vertriebszentrale erhältlich oder auf der Produktseite der Endress+Hauser Webseite: www.endress.com.

15.1 Gerätespezifisches Zubehör



15.1.1 Zum Messumformer

Zubehör	Beschreibung
Displayschutz	Wird dazu verwendet, das Display vor Schlag oder Abrieb von Sand in Wüstengebieten zu schützen.  Für Einzelheiten: Sonderdokumentation SD00333F
Verbindungskabel für Getrenntausführung	Spulenstrom- und Elektrodenkabel in verschiedenen Längen, verstärkte Kabel auf Wunsch.
Erdungskabel	Set, besteht aus zwei Erdungskabeln, für den Potenzialausgleich.
Pfostenmontageset	Pfostenmontageset für Messumformer.
Umbausatz Kompakt → Getrennt	Für den Umbau einer Kompaktausführung zu einer Getrenntausführung.
Umbausatz Promag 50/53 → Promag 400	Für den Umbau eines Promags mit Messumformer 50/53 auf einen Promag 400.

15.1.2 Zum Messaufnehmer

Zubehör	Beschreibung
Erdungsscheiben	Werden dazu verwendet, den Messstoff in ausgekleideten Messrohren zu erden, um eine einwandfreie Messung zu gewährleisten.  Für Einzelheiten: Einbauanleitung EA00070D

15.2 Kommunikationsspezifisches Zubehör

Zubehör	Beschreibung
Commubox FXA195 HART	Für die eigensichere HART-Kommunikation mit FieldCare über die USB-Schnittstelle.  Für Einzelheiten: Dokument "Technische Information" TI00404F
Commubox FXA291	Verbindet Endress+Hauser Feldgeräte mit CDI-Schnittstelle (= Endress+Hauser Common Data Interface) und der USB-Schnittstelle eines Computers oder Laptops.  Für Einzelheiten: Dokument "Technische Information" TI405C/07
HART Loop Converter HMX50	Dient zur Auswertung und Umwandlung von dynamischen HART-Prozessvariablen in analoge Stromsignale oder Grenzwerte.  Für Einzelheiten: Dokument "Technische Information" TI00429F und Betriebsanleitung BA00371F

WirelessHART Adapter SWA70	Dient zur drahtlosen Anbindung von Feldgeräten. Der WirelessHART Adapter ist leicht auf Feldgeräten und in bestehende Infrastruktur integrierbar, bietet Daten- und Übertragungssicherheit, ist zu anderen Wireless-Netzwerken parallel betreibbar und verursacht einen geringen Verkabelungsaufwand.  Für Einzelheiten: Betriebsanleitung BA00061S
Fieldgate FXA320	Gateway zur Fernabfrage von angeschlossenen 4...20 mA Messgeräten via Webbrowser.  Für Einzelheiten: Dokument "Technische Information" TI00025S und Betriebsanleitung BA00053S
Fieldgate FXA520	Gateway zur Ferndiagnose und Fernparametrierung von angeschlossenen HART-Messgeräten via Webbrowser.  Für Einzelheiten: Dokument "Technische Information" TI00025S und Betriebsanleitung BA00051S
Field Xpert SFX350	Field Xpert SFX350 ist ein mobiler Computer für die Inbetriebnahme und Wartung. Er ermöglicht eine effiziente Gerätekonfiguration und Diagnose für HART und FOUNDATION Fieldbus Geräte im Nicht-Ex-Bereich .  Für Einzelheiten: Betriebsanleitung BA01202S
Field Xpert SFX370	Field Xpert SFX370 ist ein mobiler Computer für die Inbetriebnahme und Wartung. Er ermöglicht eine effiziente Gerätekonfiguration und Diagnose für HART und FOUNDATION Fieldbus Geräte im Nicht-Ex-Bereich und Ex-Bereich .  Für Einzelheiten: Betriebsanleitung BA01202S

15.3 Servicespezifisches Zubehör

Zubehör	Beschreibung
Applicator	Software für die Auswahl und Auslegung von Endress+Hauser Messgeräten: <ul style="list-style-type: none"> ▪ Auswahl von Messgeräten industriespezifischen Anforderungen ▪ Berechnung aller notwendigen Daten zur Bestimmung des optimalen Durchflussmessgeräts: z.B. Nennweite, Druckabfall, Durchflussgeschwindigkeit und Messgenauigkeiten. ▪ Grafische Darstellung von Berechnungsergebnissen ▪ Ermittlung des partiellen Bestellcodes Verwaltung, Dokumentation und Abrufbarkeit aller projektrelevanten Daten und Parameter über die gesamte Lebensdauer eines Projekts. Applicator ist verfügbar: <ul style="list-style-type: none"> ▪ Über das Internet: https://wapps.endress.com/applicator ▪ Als downloadbare DVD für die lokale PC-Installation.
W@M	W@M Life Cycle Management Mehr Produktivität durch stets verfügbare Informationen. Daten zu einer Anlage und ihren Komponenten werden bereits während der Planung und später während des gesamten Lebenszyklus der Komponente erzeugt. W@M Life Cycle Management ist eine offene und flexible Informationsplattform mit Online- und Vor-Ort-Tools. Ihre Mitarbeiter haben direkten Zugriff auf aktuelle detaillierte Daten, wodurch sich Engineering-Zeiten verkürzen, Beschaffungsprozesse beschleunigen und Betriebszeiten der Anlage steigern lassen. Zusammen mit den richtigen Services führt W@M Life Cycle Management in jeder Phase zu mehr Produktivität. Hierzu mehr unter: www.endress.com/lifecyclemanagement

FieldCare	<p>FDT-basiertes Anlagen-Asset-Management-Tool von Endress+Hauser. Es kann alle intelligenten Feldeinrichtungen in Ihrer Anlage konfigurieren und unterstützt Sie bei deren Verwaltung. Durch Verwendung von Statusinformationen stellt es darüber hinaus ein einfaches, aber wirkungsvolles Mittel dar, deren Zustand zu kontrollieren.</p> <p> Zu Einzelheiten: Betriebsanleitung BA00027S und BA00059S</p>
DeviceCare	<p>Tool zum Verbinden und Konfigurieren von Endress+Hauser Feldgeräten.</p> <p> Zu Einzelheiten: Innovation-Broschüre IN01047S</p>

15.4 Systemkomponenten

Zubehör	Beschreibung
Bildschirmschreiber Memograph M	<p>Der Bildschirmschreiber Memograph M liefert Informationen über alle relevanten Messgrößen. Messwerte werden sicher aufgezeichnet, Grenzwerte überwacht und Messstellen analysiert. Die Datenspeicherung erfolgt im 256 MB großen internen Speicher und zusätzlich auf SD-Karte oder USB-Stick.</p> <p> Zu Einzelheiten: Dokument "Technische Information" TI00133R und Betriebsanleitung BA00247R</p>

16 Technische Daten

16.1 Anwendungsbereich

Das in dieser Anleitung beschriebene Messgerät ist nur für die Durchflussmessung von Flüssigkeiten bestimmt, die eine Mindestleitfähigkeit von 5 $\mu\text{S}/\text{cm}$ aufweisen.

Je nach bestellter Ausführung kann das Messgerät auch explosionsgefährliche, entzündliche, giftige und brandfördernde Messstoffe messen.

Um den einwandfreien Zustand des Geräts für die Betriebszeit zu gewährleisten: Gerät nur für Messstoffe einsetzen, gegen welche die prozessberührenden Materialien hinreichend beständig sind.

16.2 Arbeitsweise und Systemaufbau

Messprinzip Magnetisch-induktive Durchflussmessung nach dem *Faraday'schen Induktionsgesetz*.

Messeinrichtung Das Gerät besteht aus Messumformer und Messaufnehmer.
Zwei Geräteausführungen sind verfügbar:

- Kompaktausführung - Messumformer und Messaufnehmer bilden eine mechanische Einheit.
- Getrenntausführung - Messumformer und Messaufnehmer werden räumlich getrennt montiert.

Zum Aufbau des Messgeräts

16.3 Eingang

Messgröße **Direkte Messgrößen**

- Volumenfluss (proportional zur induzierten Spannung)
- Elektrische Leitfähigkeit

Berechnete Messgrößen

Massefluss

Messbereich Typisch $v = 0,01 \dots 10 \text{ m/s}$ ($0,03 \dots 33 \text{ ft/s}$) mit der spezifizierten Messgenauigkeit
Elektrische Leitfähigkeit: $\geq 5 \mu\text{S}/\text{cm}$ für Flüssigkeiten im Allgemeinen

Durchflusskennwerte in SI-Einheiten

Nennweite		Empfohlene Durchflussmenge min./max. Endwert ($v \sim 0,3/10 \text{ m/s}$) [m ³ /h]	Werkseinstellungen		
[mm]	[in]		Endwert Stromausgang ($v \sim 2,5 \text{ m/s}$) [m ³ /h]	Impulswertigkeit ($\sim 2 \text{ Pulse/s}$) [m ³]	Schleichmenge ($v \sim 0,04 \text{ m/s}$) [m ³ /h]
25	1	9...300 dm ³ /min	75 dm ³ /min	0,5 dm ³	1 dm ³ /min
32	–	15...500 dm ³ /min	125 dm ³ /min	1,0 dm ³	2 dm ³ /min
40	1 ½	25...700 dm ³ /min	200 dm ³ /min	1,5 dm ³	3 dm ³ /min
50	2	35...1 100 dm ³ /min	300 dm ³ /min	2,5 dm ³	5 dm ³ /min

Nennweite		Empfohlene Durchflussmenge min./max. Endwert (v ~ 0,3/10 m/s) [m³/h]	Werkseinstellungen		
[mm]	[in]		Endwert Stromausgang (v ~ 2,5 m/s) [m³/h]	Impulswertigkeit (~ 2 Pulse/s) [m³]	Schleichmenge (v ~ 0,04 m/s) [m³/h]
65	–	60...2 000 dm³/min	500 dm³/min	5 dm³	8 dm³/min
80	3	90...3 000 dm³/min	750 dm³/min	5 dm³	12 dm³/min
100	4	145...4 700 dm³/min	1 200 dm³/min	10 dm³	20 dm³/min
125	–	220...7 500 dm³/min	1 850 dm³/min	15 dm³	30 dm³/min
150	6	20...600	150	0,025	2,5
200	8	35...1 100	300	0,05	5
250	10	55...1 700	500	0,05	7,5
300	12	80...2 400	750	0,1	10
350	14	110...3 300	1 000	0,1	15
375	15	140...4 200	1 200	0,15	20
400	16	140...4 200	1 200	0,15	20
450	18	180...5 400	1 500	0,25	25
500	20	220...6 600	2 000	0,25	30
600	24	310...9 600	2 500	0,3	40
700	28	420...13 500	3 500	0,5	50
750	30	480...15 000	4 000	0,5	60
800	32	550...18 000	4 500	0,75	75
900	36	690...22 500	6 000	0,75	100
1 000	40	850...28 000	7 000	1	125
–	42	950...30 000	8 000	1	125
1 200	48	1 250...40 000	10 000	1,5	150
–	54	1 550...50 000	13 000	1,5	200
1 400	–	1 700...55 000	14 000	2	225
–	60	1 950...60 000	16 000	2	250
1 600	–	2 200...70 000	18 000	2,5	300
–	66	2 500...80 000	20 500	2,5	325
1 800	72	2 850...90 000	23 000	3	350
–	78	3 300...100 000	28 500	3,5	450
2 000	–	3 400...110 000	28 500	3,5	450
–	84	3 700...125 000	31 000	4,5	500
2 200	–	4 100...136 000	34 000	4,5	540
–	90	4 300...143 000	36 000	5	570
2 400	–	4 800...162 000	40 000	5,5	650

Durchflusskennwerte in US-Einheiten

Nennweite		Empfohlene Durchflussmenge min./max. Endwert (v ~ 0,3/10 m/s) [gal/min]	Werkseinstellungen		
[in]	[mm]		Endwert Stromausgang (v ~ 2,5 m/s) [gal/min]	Impulswertigkeit (~ 2 Pulse/s) [gal]	Schleichmenge (v ~ 0,04 m/s) [gal/min]
1	25	2,5..80	18	0,2	0,25
1 ½	40	7...190	50	0,5	0,75
2	50	10...300	75	0,5	1,25
–	65	16...500	130	1	2
3	80	24...800	200	2	2,5
4	100	40...1250	300	2	4
8	200	155...4850	1200	10	15
10	250	250...7500	1500	15	30
12	300	350...10600	2400	25	45
14	350	500...15000	3600	30	60
15	375	600...19000	4800	50	60
16	400	600...19000	4800	50	60
18	450	800...24000	6000	50	90
20	500	1000...30000	7500	75	120
24	600	1400...44000	10500	100	180
28	700	1900...60000	13500	125	210
30	750	2150...67000	16500	150	270
32	800	2450...80000	19500	200	300
36	900	3100...100000	24000	225	360
40	1000	3800...125000	30000	250	480
42	–	4200...135000	33000	250	600
48	1200	5500...175000	42000	400	600
54	–	9...300 Mgal/d	75 Mgal/d	0,0005 Mgal/d	1,3 Mgal/d
–	1400	10...340 Mgal/d	85 Mgal/d	0,0005 Mgal/d	1,3 Mgal/d
60	–	12...380 Mgal/d	95 Mgal/d	0,0005 Mgal/d	1,3 Mgal/d
–	1600	13...450 Mgal/d	110 Mgal/d	0,0008 Mgal/d	1,7 Mgal/d
66	–	14...500 Mgal/d	120 Mgal/d	0,0008 Mgal/d	2,2 Mgal/d
72	1800	16...570 Mgal/d	140 Mgal/d	0,0008 Mgal/d	2,6 Mgal/d
78	–	18...650 Mgal/d	175 Mgal/d	0,0010 Mgal/d	3,0 Mgal/d
–	2000	20...700 Mgal/d	175 Mgal/d	0,0010 Mgal/d	2,9 Mgal/d
84	–	24...800 Mgal/d	190 Mgal/d	0,0011 Mgal/d	3,2 Mgal/d
–	2200	26...870 Mgal/d	210 Mgal/d	0,0012 Mgal/d	3,4 Mgal/d
90	–	27...910 Mgal/d	220 Mgal/d	0,0013 Mgal/d	3,6 Mgal/d
–	2400	31...1030 Mgal/d	245 Mgal/d	0,0014 Mgal/d	4,1 Mgal/d

Empfohlener Messbereich

Kapitel "Durchflussgrenze" → 156

Messdynamik Über 1000 : 1

Eingangssignal

Eingelesene Messwerte

 Bei Endress+Hauser sind verschiedene Druck- und Temperaturmessgeräte bestellbar: Kapitel "Zubehör" →  144

Das Einlesen externer Messwerte wird zur Berechnung folgender Messgrößen empfohlen: Normvolumenfluss

HART-Protokoll

Das Schreiben der Messwerte vom Automatisierungssystem zum Messgerät erfolgt über das HART-Protokoll. Das Druckmessgerät muss folgende protokollspezifische Funktionen unterstützen:

- HART-Protokoll
- Burst-Modus

Statuseingang

Maximale Eingangswerte	<ul style="list-style-type: none"> ▪ DC 30 V ▪ 6 mA
Ansprechzeit	Einstellbar: 5...200 ms
Eingangssignalpegel	<ul style="list-style-type: none"> ▪ Low-Signal (Tief): DC -3...+5 V ▪ High-Signal (Hoch): DC 12...30 V
Zuordbare Funktionen	<ul style="list-style-type: none"> ▪ Aus ▪ Summenzähler 1...3 separat zurücksetzen ▪ Alle Summenzähler zurücksetzen ▪ Messwertunterdrückung

16.4 Ausgang

Ausgangssignal

Stromausgang

Stromausgang	Wahlweise einstellbar als: <ul style="list-style-type: none"> ▪ 4-20 mA NAMUR ▪ 4-20 mA US ▪ 4-20 mA HART ▪ 0-20 mA
Maximale Ausgangswerte	<ul style="list-style-type: none"> ▪ DC 24 V (bei Leerlauf) ▪ 22,5 mA
Bürde	0...700 Ω
Auflösung	0,5 μ A
Dämpfung	Einstellbar: 0,07...999 s
Zuordenbare Messgrößen	<ul style="list-style-type: none"> ▪ Volumenfluss ▪ Massefluss ▪ Fließgeschwindigkeit ▪ Leitfähigkeit ▪ Elektroniktemperatur

Impuls-/Frequenz-/Schaltausgang

Funktion	<ul style="list-style-type: none"> ▪ Bei Bestellmerkmal "Ausgang; Eingang", Option H: Ausgang 2 wahlweise als Impuls- oder Frequenzausgang einstellbar ▪ Bei Bestellmerkmal "Ausgang; Eingang", Option I: Ausgang 2 und 3 wahlweise als Impuls-, Frequenz- oder Schaltausgang einstellbar
Ausführung	Passiv, Open-Collector
Maximale Eingangswerte	<ul style="list-style-type: none"> ▪ DC 30 V ▪ 250 mA
Spannungsabfall	Bei 25 mA: \leq DC 2 V
Impulsausgang	
Impulsbreite	Einstellbar: 0,05...2 000 ms
Maximale Impulsrate	10 000 Impulse/s
Impulswertigkeit	Einstellbar
Zuordenbare Messgrößen	<ul style="list-style-type: none"> ▪ Volumenfluss ▪ Massefluss
Frequenzausgang	
Ausgangsfrequenz	Einstellbar: 0...12 500 Hz
Dämpfung	Einstellbar: 0...999 s
Impuls-Pausen-Verhältnis	1:1
Zuordenbare Messgrößen	<ul style="list-style-type: none"> ▪ Volumenfluss ▪ Massefluss ▪ Leitfähigkeit ▪ Fließgeschwindigkeit ▪ Elektroniktemperatur
Schaltausgang	
Schaltverhalten	Binär, leitend oder nicht leitend
Schaltverzögerung	Einstellbar: 0...100 s
Anzahl Schaltzyklen	Unbegrenzt
Zuordenbare Funktionen	<ul style="list-style-type: none"> ▪ Aus ▪ An ▪ Diagnoseverhalten ▪ Grenzwert: <ul style="list-style-type: none"> - Aus - Volumenfluss - Massefluss - Leitfähigkeit - Fließgeschwindigkeit - Summenzähler 1...3 - Elektroniktemperatur ▪ Überwachung Durchflussrichtung ▪ Status <ul style="list-style-type: none"> - Leerrohrüberwachung - Schleichmengenunterdrückung

Ausfallsignal

Ausfallinformationen werden abhängig von der Schnittstelle wie folgt dargestellt.

Stromausgang 4...20 mA

4...20 mA

Fehlerverhalten	Wählbar: <ul style="list-style-type: none"> ■ 4...20 mA gemäß NAMUR-Empfehlung NE 43 ■ 4...20 mA gemäß US ■ Min. Wert: 3,59 mA ■ Max. Wert: 22,5 mA ■ Frei definierbarer Wert zwischen: 3,59...22,5 mA ■ Aktueller Wert ■ Letzter gültiger Wert
------------------------	--

0...20 mA

Fehlerverhalten	Wählbar: <ul style="list-style-type: none"> ■ Maximaler Alarm: 22 mA ■ Frei definierbarer Wert zwischen: 0...22,5 mA
------------------------	--

Stromausgang HART

Gerätediagnose	Gerätezustand auslesbar via HART-Kommando 48
-----------------------	--

Impuls-/Frequenz-/Schaltausgang

Impulsausgang	
Fehlerverhalten	Wählbar: <ul style="list-style-type: none"> ■ Aktueller Wert ■ Keine Impulse
Frequenzausgang	
Fehlerverhalten	Wählbar: <ul style="list-style-type: none"> ■ Aktueller Wert ■ 0 Hz ■ Definierter Wert: 0...12 500 Hz
Schaltausgang	
Fehlerverhalten	Wählbar: <ul style="list-style-type: none"> ■ Aktueller Status ■ Offen ■ Geschlossen

Vor-Ort-Anzeige

Klartextanzeige	Mit Hinweis zu Ursache und Behebungsmaßnahmen
Hintergrundbeleuchtung	Rote Farbbeleuchtung signalisiert Gerätefehler.

 Statussignal gemäß NAMUR-Empfehlung NE 107

Schnittstelle/Protokoll

- Via digitale Kommunikation:
HART-Protokoll
- Via Serviceschnittstelle

Klartextanzeige	Mit Hinweis zu Ursache und Behebungsmaßnahmen
------------------------	---

Websserver

Klartextanzeige	Mit Hinweis zu Ursache und Behebungsmaßnahmen
------------------------	---

Leuchtdioden (LED)

Statusinformationen	Statusanzeige durch verschiedene Leuchtdioden Je nach Geräteausführung werden folgende Informationen angezeigt: <ul style="list-style-type: none"> ▪ Versorgungsspannung aktiv ▪ Datenübertragung aktiv ▪ Gerätealarm/-störung vorhanden  Diagnoseinformation via Leuchtdioden
----------------------------	---

Schleichmengenunterdrückung Die Schaltpunkte für die Schleichmengenunterdrückung sind frei wählbar.

Galvanische Trennung Die folgenden Anschlüsse sind galvanisch voneinander getrennt:

- Eingänge
- Ausgänge
- Spannungsversorgung

Protokollspezifische Daten **HART**

- Zu den Gerätebeschreibungsdateien
- Zu den dynamischen Variablen und Messgrößen (HART-Gerätevariablen) →  77

16.5 Energieversorgung

Klemmenbelegung →  38

Versorgungsspannung **Messumformer**

Bestellmerkmal "Energieversorgung"	Klemmenspannung	Frequenzbereich
Option L	AC 100...240 V	50/ 60 Hz, ±4 Hz
	AC/DC 24 V	50/ 60 Hz, ±4 Hz

Leistungsaufnahme

Bestellmerkmal "Ausgang"	Maximale Leistungsaufnahme
Option H: 4-20mA HART, Impuls-/Frequenz-/Schaltausgang, Schaltausgang	30 VA/8 W
Option I: 4-20mA HART, 2 x Impuls-/Frequenz-/Schaltausgang, Statureingang	30 VA/8 W

Stromaufnahme

Messumformer

Bestellmerkmal "Energieversorgung"	Maximale Stromaufnahme	Maximaler Einschaltstrom
Option L: AC 100...240 V	145 mA	25 A (< 5 ms)
Option L: AC/DC 24 V	350 mA	27 A (< 5 ms)

Versorgungsausfall	<ul style="list-style-type: none"> ■ Summenzähler bleiben auf dem zuletzt ermittelten Wert stehen. ■ Konfiguration bleibt im steckbaren Datenspeicher (HistoROM DAT) erhalten. ■ Fehlermeldungen inklusive Stand des Betriebsstundenzählers werden abgespeichert.
--------------------	--

Elektrischer Anschluss	→  41
------------------------	--

Potentialausgleich	→  44
--------------------	--

Klemmen	Messumformer <ul style="list-style-type: none"> ■ Versorgungsspannungskabel: Steckbare Federkraftklemmen für Aderquerschnitte 0,5...2,5 mm² (20...14 AWG) ■ Signalkabel: Steckbare Federkraftklemmen für Aderquerschnitte 0,5...2,5 mm² (20...14 AWG) ■ Elektrodenkabel: Federkraftklemmen für Aderquerschnitte 0,5...2,5 mm² (20...14 AWG) ■ Spulenstromkabel: Federkraftklemmen für Aderquerschnitte 0,5...2,5 mm² (20...14 AWG)
---------	---

Anschlussgehäuse Messaufnehmer

Federkraftklemmen für Aderquerschnitte 0,5...2,5 mm² (20...14 AWG)

Kabeleinführungen	Gewinde Kabeleinführung <ul style="list-style-type: none"> ■ M20 x 1,5 ■ Über Adapter: <ul style="list-style-type: none"> - NPT ½" - G ½"
	Kabelverschraubung <ul style="list-style-type: none"> ■ Für Standardkabel: M20 × 1,5 mit Kabel ϕ 6...12 mm (0,24...0,47 in) ■ Für verstärktes Kabel: M20 × 1,5 mit Kabel ϕ 9,5...16 mm (0,37...0,63 in) <p> Bei Verwendung von Kabeleinführungen aus Metall: Erdplatte verwenden.</p>

Kabelspezifikation	→  36
--------------------	--

16.6 Leistungsmerkmale

Referenzbedingungen	<ul style="list-style-type: none"> ■ Fehlergrenzen in Anlehnung an DIN EN 29104, zukünftig ISO 20456 ■ Wasser, typisch +15...+45 °C (+59...+113 °F); 0,5...7 bar (73...101 psi) ■ Angaben gemäß Kalibrierprotokoll ■ Angaben zur Messabweichung basierend auf akkreditierten Kalibrieranlagen gemäß ISO 17025
---------------------	---

Maximale Messabweichung	Fehlergrenzen unter Referenzbedingungen
-------------------------	--

v.M. = vom Messwert

Volumenfluss

- $\pm 0,5$ % v.M. ± 1 mm/s (0,04 in/s)
- Optional: $\pm 0,2$ % v.M. ± 2 mm/s (0,08 in/s)

 Schwankungen der Versorgungsspannung haben innerhalb des spezifizierten Bereichs keinen Einfluss.

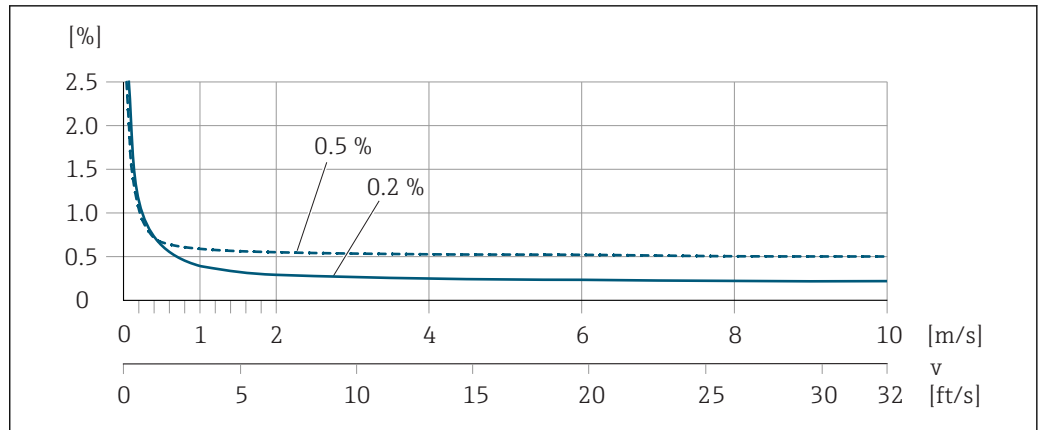

36 Maximale Messabweichung in % v.M.

Elektrische Leitfähigkeit

Max. Messabweichung nicht spezifiziert.

Genauigkeit der Ausgänge

Die Ausgänge weisen die folgende Grundgenauigkeit auf.

Stromausgang

Genauigkeit	Max. $\pm 5 \mu\text{A}$
--------------------	--------------------------

Impuls-/Frequenzausgang

v.M. = vom Messwert

Genauigkeit	Max. $\pm 50 \text{ ppm v.M.}$ (über den kompletten Umgebungstemperaturbereich)
--------------------	---

Wiederholbarkeit

v.M. = vom Messwert

Volumenfluss

max. $\pm 0,1 \%$ v.M. $\pm 0,5 \text{ mm/s}$ ($0,02 \text{ in/s}$)

Elektrische Leitfähigkeit

Max. $\pm 5 \%$ v.M.

Einfluss Umgebungstemperatur

Stromausgang

v.M. = vom Messwert

Temperaturkoeffizient	Max. $\pm 0,005 \%$ v.M./ $^{\circ}\text{C}$
------------------------------	--



Impuls-/Frequenzausgang

Temperaturkoeffizient	Kein zusätzlicher Effekt. In Genauigkeit enthalten.
------------------------------	---

16.7 Montage



Kapitel "Montagebedingungen"

16.8 Umgebung

Umgebungstemperaturbereich	→  22
Lagerungstemperatur	<p>Die Lagerungstemperatur entspricht dem Umgebungstemperaturbereich von Messumformer und Messaufnehmer. →  22</p> <ul style="list-style-type: none"> ■ Um unzulässig hohe Oberflächentemperaturen zu vermeiden: Messgerät während der Lagerung nicht direkter Sonneneinstrahlung aussetzen. ■ Lagerplatz wählen, an dem eine Betauung des Messgeräts ausgeschlossen ist, da ein Pilz- oder Bakterienbefall die Auskleidung beschädigen kann. ■ Wenn Schutzkappen oder Schutzscheiben montiert sind: Diese vor der Montage des Messgeräts nie entfernen.
Atmosphäre	<p>Wenn ein Messumformergehäuse aus Kunststoff bestimmten Dampf-Luft-Gemischen permanent ausgesetzt ist, kann das Gehäuse beschädigt werden.</p> <p> Bei Unklarheiten: Kontaktieren Sie Ihre Endress+Hauser Vertriebszentrale.</p>
Schutzart	<p>Messumformer</p> <ul style="list-style-type: none"> ■ Standardmäßig: IP66/67, Type 4X enclosure ■ Bei geöffnetem Gehäuse: IP20, Type 1 enclosure <p>Messaufnehmer</p> <ul style="list-style-type: none"> ■ Standardmäßig: IP66/67, Type 4X enclosure ■ Optional bei Getrenntausführung bestellbar: <ul style="list-style-type: none"> - IP67, Type 4X enclosure. Geeignet für den temporären Einsatz unter Wasser bis zu 168 Stunden bei ≤ 3 m (10 ft) oder bis zu 48 Stunden bei ≤ 10 m (30 ft). - IP68, Type 6P enclosure (bei DN ≤ 300 (12") nur in Verbindung mit Flanschen aus rostfreiem Stahl möglich) <p>Ohne spezielle Vorkehrungen nicht geeignet für den Einsatz in korrosiver Umgebung/ Flüssigkeit oder im Erdbau.</p>
Vibrationsfestigkeit	<p>Kompaktausführung</p> <ul style="list-style-type: none"> ■ Schwingen sinusförmig in Anlehnung an IEC 60068-2-6 <ul style="list-style-type: none"> - 2...8,4 Hz, 3,5 mm peak - 8,4...2 000 Hz, 1 g peak ■ Schwingen Breitbandrauschen in Anlehnung an IEC 60068-2-64 <ul style="list-style-type: none"> - 10...200 Hz, 0,003 g²/Hz - 200...2 000 Hz, 0,001 g²/Hz - Total: 1,54 g rms <p>Getrenntausführung</p> <ul style="list-style-type: none"> ■ Schwingen sinusförmig in Anlehnung an IEC 60068-2-6 <ul style="list-style-type: none"> - 2...8,4 Hz, 7,5 mm peak - 8,4...2 000 Hz, 2 g peak ■ Schwingen Breitbandrauschen in Anlehnung an IEC 60068-2-64 <ul style="list-style-type: none"> - 10...200 Hz, 0,01 g²/Hz - 200...2 000 Hz, 0,003 g²/Hz - Total: 1,54 g rms
Schockfestigkeit	Schock halbsinus in Anlehnung an IEC 60068-2-27 6 ms 50 g

Stoßfestigkeit	Stoß durch raue Handhabung in Anlehnung an IEC 60068-2-31
Mechanische Belastung	<ul style="list-style-type: none"> ▪ Messumformergehäuse vor mechanischen Einflüssen wie Stößen oder Schlägen schützen; gegebenenfalls den Einsatz der Getrenntausführung vorziehen. ▪ Messumformergehäuse nicht als Steighilfe verwenden.
Elektromagnetische Verträglichkeit (EMV)	<ul style="list-style-type: none"> ▪ Nach IEC/EN 61326 und NAMUR-Empfehlung 21 (NE 21) ▪ Erfüllt Emissionsgrenzwerte für Industrie nach EN 55011 (Klasse A) <p> Details sind aus der Konformitätserklärung ersichtlich.</p>

16.9 Prozess

Messstofftemperaturbereich	<ul style="list-style-type: none"> ▪ 0...+80 °C (+32...+176 °F) bei Hartgummi, DN 350...2400 (14...90") ▪ -20...+50 °C (-4...+122 °F) bei Polyurethan, DN 25...1200 (1...48") ▪ -20...+90 °C (-4...+194 °F) bei PTFE, DN 25...300 (1...12")
Leitfähigkeit	<p>≥ 5 µS/cm für Flüssigkeiten im Allgemeinen. Bei sehr niedrigen Leitfähigkeiten ist eine stärkere Filterdämpfung notwendig.</p> <p> Bei der Getrenntausführung ist die notwendige Mindestleitfähigkeit zudem von der Kabellänge abhängig →  24.</p>
Druck-Temperatur-Kurven	<p> Eine Übersicht zu den Druck-Temperatur-Kurven für die Prozessanschlüsse: Technische Information</p>

Unterdruckfestigkeit *Messrohrskleidung: Hartgummi, Polyurethan*

Nennweite		Messrohrskleidung	Grenzwerte für Absolutdruck in [mbar] ([psi]) bei Messstofftemperatur:		
[mm]	[in]		+25 °C (+77 °F)	+50 °C (+122 °F)	+80 °C (+176 °F)
350...2400	14...90	Hartgummi	0 (0)	0 (0)	0 (0)
25...1200	1...48	Polyurethan	0 (0)	0 (0)	-

Messrohrskleidung: PTFE

Nennweite		Grenzwerte für Absolutdruck in [mbar] ([psi]) bei Messstofftemperatur:	
[mm]	[in]	+25 °C (+77 °F)	+90 °C (+194 °F)
25	1	0 (0)	0 (0)
40	2	0 (0)	0 (0)
50	2	0 (0)	0 (0)
65	2 ½	0 (0)	40 (0,58)
80	3	0 (0)	40 (0,58)
100	4	0 (0)	135 (2,0)
125	5	135 (2,0)	240 (3,5)
150	6	135 (2,0)	240 (3,5)
200	8	200 (2,9)	290 (4,2)



Nennweite		Grenzwerte für Absolutdruck in [mbar] ([psi]) bei Messstofftemperatur:	
[mm]	[in]	+25 °C (+77 °F)	+90 °C (+194 °F)
250	10	330 (4,8)	400 (5,8)
300	12	400 (5,8)	500 (7,3)

Durchflussgrenze

Der Rohrlungsdurchmesser und die Durchflussmenge bestimmen die Nennweite des Messaufnehmers. Die optimale Fließgeschwindigkeit liegt zwischen 2...3 m/s (6,56...9,84 ft/s). Die Durchflussgeschwindigkeit (v) zusätzlich auf die physikalischen Eigenschaften des Messstoffs abstimmen:

- $v < 2$ m/s (6,56 ft/s): Bei abrasiven Messstoffen (z.B. Töpferkitt, Kalkmilch, Erzschlamm)
- $v > 2$ m/s (6,56 ft/s): Bei belagsbildenden Messstoffen (z.B. Abwässerschlämme)

 Eine notwendige Erhöhung der Durchflussgeschwindigkeit erfolgt durch die Reduktion der Messaufnehmer-Nennweite.

 Zur Übersicht der Messbereich-Endwerte: Kapitel "Messbereich" →  145

Druckverlust

- Bei Einbau des Messaufnehmers in eine Rohrleitung mit gleicher Nennweite entsteht kein Druckverlust.
- Druckverlustangaben bei der Verwendung von Anpassungsstücken nach DIN EN 545 →  24

Systemdruck

→  23

Vibrationen

→  23

16.10 Konstruktiver Aufbau

Bauform, Maße

 Angaben zu den Abmessungen und Einbaulängen des Geräts: Dokument "Technische Information", Kapitel "Konstruktiver Aufbau".

Gewicht

Kompaktausführung

Gewichtsangaben:

- Inklusive Messumformer
 - Bestellmerkmal "Gehäuse", Option M, Q: 1,3 kg (2,9 lb)
 - Bestellmerkmal "Gehäuse", Option A, R: 2,0 kg (4,4 lb)
- Ohne Verpackungsmaterial

Gewicht in SI-Einheiten

Losflansch; Festflansch DN ≥ 350

EN 1092-1 (DIN 2501)			
DN [mm]	Bestellmerkmal "Gehäuse", Option M, Q Kunststoff Polycarbonat ¹⁾		
	Gewicht [kg]		
	PN 6	PN 10	PN 16
25	–	–	6,8
32	–	–	7,5

EN 1092-1 (DIN 2501)			
DN [mm]	Bestellmerkmal "Gehäuse", Option M, Q Kunststoff Polycarbonat ¹⁾		
	Gewicht [kg]		
	PN 6	PN 10	PN 16
40	-	-	8,5
50	-	-	9
65	-	-	10
80	-	-	12
100	-	-	14
125	-	-	20
150	-	-	24
200	-	43	44,4
250	-	63	70,2
300	-	68	85,3
350	77	88	103
400	89	104	121
450	99	112	138
500	114	132	178
600	155	162	223
700	190	240	287
800	240	315	349
900	308	393	440
1000	359	468	562
1200	529	717	839
1400	784	1 114	1200
1600	1058	1 624	1840
1800	1484	2 107	2 353
2000	1877	2 630	2 925
2200	2 512	3 422	-
2400	2 996	4 094	-

1) Werte für Messumformer aus Aluminium, AlSi10Mg, beschichtet: + 0,7 kg

AS 2129, Table E		
DN [mm]	Gewicht [kg]	
	Bestellmerkmal "Gehäuse", Option M, Q Kunststoff Polycarbonat	Bestellmerkmal "Gehäuse", Option A, R Aluminium, AlSi10Mg, beschichtet
350	99	99,7
400	120	120,7
450	143	143,7
500	182	182,7
600	260	260,7
700	346	346,7
750	433	433,7

AS 2129, Table E		
DN [mm]	Gewicht [kg]	
	Bestellmerkmal "Gehäuse", Option M, Q Kunststoff Polycarbonat	Bestellmerkmal "Gehäuse", Option A, R Aluminium, AlSi10Mg, beschichtet
800	493	493,7
900	690	690,7
1000	761	761,7
1200	1237	1237,7

AS 4087, PN 16		
DN [mm]	Gewicht [kg]	
	Bestellmerkmal "Gehäuse", Option M, Q Kunststoff Polycarbonat	Bestellmerkmal "Gehäuse", Option A, R Aluminium, AlSi10Mg, beschichtet
350	99	99,7
375	105	105,7
400	120	120,7
450	133	133,7
500	182	182,7
600	260	260,7
700	367	367,7
750	445	445,7
800	503	503,7
900	702	702,7
1000	759	759,7
1200	1219	1219,7

Losser Blechflansch

EN 1092-1 (DIN 2501), PN 10		
DN [mm]	Gewicht [kg]	
	Bestellmerkmal "Gehäuse", Option M, Q Kunststoff Polycarbonat	Bestellmerkmal "Gehäuse", Option A, R Aluminium, AlSi10Mg, beschichtet
25	5,3	6,0
32	5,1	5,8
40	5,8	6,5
50	5	5,7
65	6	6,7
80	7	7,7
100	9	9,7
125	13	13,7
150	17	17,7
200	35	35,7
250	54	54,7
300	55	55,7

Gewicht in US-Einheiten

Losflansch; Festflansch DN ≥ 14"

ASME B16.5, Class 150		
DN [in]	Gewicht [lbs]	
	Bestellmerkmal "Gehäuse", Option M, Q Kunststoff Polycarbonat	Bestellmerkmal "Gehäuse", Option A, R Aluminium, AlSi10Mg, beschichtet
1	11,6	13,2
1 ½	12,8	14,3
2	20	21,5
3	26	27,5
4	31	32,5
6	53	54,5
8	95	96,5
10	139	140,5
12	150	151,5
14	302	303,5
16	370	371,5
18	421	422,5
20	503	504,5
24	666	667,5

AWWA C207, Class D		
DN [in]	Gewicht [lbs]	
	Bestellmerkmal "Gehäuse", Option M, Q Kunststoff Polycarbonat	Bestellmerkmal "Gehäuse", Option A, R Aluminium, AlSi10Mg, beschichtet
28	586	587,5
30	701	702,5
32	844	845,5
36	1036	1037,5
40	1294	1295,5
42	1477	1478,5
48	1987	1988,5
54	2807	2808,5
60	3515	3516,5
66	4699	4700,5
72	5662	5663,5
78	6864	6865,5
84	8280	8281,5
90	10577	10578,5

Getrenntausführung Messumformer*Wandaufbaugehäuse*

Abhängig vom Werkstoff des Wandaufbaugehäuse:

- Kunststoff Polycarbonat: 1,3 kg (2,9 lb)
- Aluminium, AlSi10Mg, beschichtet: 2,0 kg (4,4 lb)

Getrenntausführung Messaufnehmer

Gewichtsangaben:

- Inklusive Messaufnehmer-Anschlussgehäuse
- Ohne Verbindungskabel
- Ohne Verpackungsmaterial

*Gewicht in SI-Einheiten**Losflansch; Festflansch DN ≥ 350*

EN 1092-1 (DIN 2501)			
DN [mm]	Gewicht [kg]		
	PN 6	PN 10	PN 16
25	-	-	6,8
32	-	-	7,5
40	-	-	8,5
50	-	-	6
65	-	-	7
80	-	-	9
100	-	-	11
125	-	-	16
150	-	-	20
200	-	40	44,4
250	-	60	70,2
300	-	65	85,3
350	73	84	101
400	85	100	119
450	95	108	136
500	110	128	176
600	158	158	221
700	187	237	285
800	237	312	347
900	305	390	438
1000	356	465	560
1200	526	714	837
1400	781	1111	1197
1600	1055	1621	1838
1800	1415	2104	2350
2000	1874	2627	2922
2200	2509	3419	-
2400	2993	4091	-

AS 2129, Table E	
DN [mm]	Gewicht [kg]
350	95
400	116
450	139
500	178
600	256
700	343
750	430
800	490
900	687
1000	758
1200	1234

AS 4087, PN 16	
DN [mm]	Gewicht [kg]
350	95
375	101
400	116
450	129
500	178
600	256
700	364
750	442
800	500
900	699
1000	756
1200	1216

Loser Blechflansch

EN 1092-1 (DIN 2501), PN 10	
DN [mm]	[kg]
25	6,0
32	5,8
40	6,5
50	3
65	4
80	5
100	7
125	11
150	15

EN 1092-1 (DIN 2501), PN 10	
DN [mm]	[kg]
200	33
250	52
300	53

Gewicht in US-Einheiten

Losflansch; Festflansch DN \geq 14"

ASME B16.5, Class 150	
DN [in]	Gewicht [lbs]
1	13,2
1 ½	14,3
2	13
3	20
4	24
6	44
8	88
10	132
12	143
14	293
15	-
16	361
18	412
20	494
24	657

AWWA C207, Class D	
DN [in]	Gewicht [lbs]
28	580
30	695
32	838
36	1030
40	1288
42	1471
48	1980
54	2800
60	3508
66	4692
72	5656
78	6858

AWWA C207, Class D	
DN [in]	Gewicht [lbs]
84	8273
90	10571

Messrohrspezifikation

Nennweite		Druckstufe			Innendurchmesser Messrohr					
		EN (DIN)	ASME AWWA	AS 2129 AS 4087	Hartgummi		Polyurethan		PTFE	
[mm]	[in]				[mm]	[in]	[mm]	[in]	[mm]	[in]
25	1	PN 10/16	Class 150	-	-	-	23,7	0,9	25,3	1,0
32	1 ¼	PN 10/16	Class 150	-	-	-	32,4	1,3	34,0	1,3
40	1 ½	PN 10/16	Class 150	-	-	-	38,3	1,5	39,9	1,6
50	2	PN 10/16	Class 150	-	-	-	50,3	2,0	51,7	2,0
65 ¹⁾	2 ½	PN 10/16	Class 150	-	-	-	66,1	2,6	67,7	2,7
80	3	PN 10/16	Class 150	-	-	-	78,9	3,1	79,9	3,1
100	4	PN 10/16	Class 150	-	-	-	104,3	4,1	103,8	4,1
125	5	PN 10/16	Class 150	-	-	-	129,7	5,1	129,1	5,1
150	6	PN 10/16	Class 150	-	-	-	158,3	6,2	156,3	6,2
200	8	PN 10/16	Class 150	-	-	-	206,7	8,1	202,1	8,0
250	10	PN 10/16	Class 150	-	-	-	260,6	10,3	256,2	10,1
300	12	PN 10/16	-	-	-	-	311,5	12,3	305,5	12,0
300	12	-	Class 150	-	-	-	309,9	12,2	303,9	12,0
350	14	PN 6	-	-	341	13,4	344	13,5	-	-
350	14	PN 10	-	-	341	13,4	344	13,5	-	-
350	14	-	-	Table E, PN 16	339	13,3	342	13,4	-	-
350	14	-	Class 150	-	339	13,3	342	13,4	-	-
375	15	PN 10	-	-	391	15,4	-	-	-	-
375	15	-	-	PN 16	389	15,3	392	15,4	-	-
400	16	PN 6	-	-	391	15,4	394	13,5	-	-
400	16	PN 10	-	-	442	17,4	394	13,5	-	-
400	16	-	-	Table E, PN 16	389	15,3	392	13,4	-	-
400	16	-	Class 150	-	389	15,3	392	13,4	-	-
450	18	PN 6	-	-	442	17,4	445	17,5	-	-
450	18	PN 10	-	-	493	19,4	445	17,5	-	-
450	18	-	-	Table E, PN 16	440	17,3	443	17,4	-	-
450	18	-	Class 150	-	438	17,2	441	17,3	-	-
500	20	PN 6	-	-	493	19,4	496	19,5	-	-
500	20	PN 10	-	-	595	23,4	496	19,5	-	-
500	20	-	-	Table E, PN 16	489	19,2	492	19,3	-	-
500	20	-	Class 150	-	489	19,2	492	19,3	-	-
600	24	PN 6	-	-	595	23,4	598	23,5	-	-
600	24	PN 10	-	-	590	23,2	598	23,5	-	-
600	24	-	-	Table E, PN 16	591	23,2	594	23,4	-	-

Nennweite		Druckstufe			Innendurchmesser Messrohr					
		EN (DIN)	ASME AWWA	AS 2129 AS 4087	Hartgummi		Polyurethan		PTFE	
[mm]	[in]				[mm]	[in]	[mm]	[in]	[mm]	[in]
600	24	-	Class 150	-	589	23,1	592	23,3	-	-
700	28	PN 6	-	-	696	27,4	699	27,5	-	-
700	28	PN 10	-	-	694	27,3	697	27,4	-	-
700	28	-	-	Table E, PN 16	690	27,2	693	27,3	-	-
700	28	-	Class D	-	694	27,3	697	27,4	-	-
750	30	PN 6	-	-	-	-	699	27,5	-	-
750	30	PN 10	-	-	-	-	697	27,4	-	-
750	30	-	-	Table E, PN 16	741	29,2	744	29,3	-	-
750	30	-	Class D	-	743	29,3	746	29,4	-	-
800	32	PN 6	-	-	798	31,4	801	31,5	-	-
800	32	PN 10	-	-	796	31,3	799	31,5	-	-
800	32	-	-	Table E, PN 16	792	31,2	795	31,3	-	-
800	32	-	Class D	-	794	31,3	797	31,4	-	-
900	36	PN 6	-	-	897	35,3	900	35,4	-	-
900	36	PN 10	-	-	895	35,2	898	35,4	-	-
900	36	-	-	Table E, PN 16	889	35,0	892	35,1	-	-
900	36	-	Class D	-	895	35,2	898	35,4	-	-
1000	40	PN 6	-	-	999	39,3	1002	39,4	-	-
1000	40	PN 10	-	-	997	39,3	1000	39,4	-	-
1000	40	-	-	Table E, PN 16	991	39,0	994	39,1	-	-
1000	40	-	Class D	-	995	39,1	998	39,3	-	-
1050	42	PN 6	-	-	-	-	-	-	-	-
1050	42	PN 10	-	-	-	-	-	-	-	-
1050	42	-	-	Table E, PN 16	-	-	-	-	-	-
1050	42	-	Class D	-	1046	41,2	1049	41,3	-	-
1200	48	PN 6	-	-	1203	47,4	1206	47,5	-	-
1200	48	PN 10	-	-	1199	47,2	1202	47,3	-	-
1200	48	-	-	Table E, PN 16	1191	46,9	1194	47,0	-	-
1200	48	-	Class D	-	1195	47,0	1198	47,2	-	-
-	54	-	Class D	-	1345	53,8	-	-	-	-
1400	-	PN 6	-	-	1402	56,1	-	-	-	-
1400	-	PN 10	-	-	1394	55,8	-	-	-	-
-	60	-	Class D	-	1498	59,9	-	-	-	-
1600	-	PN 6	-	-	1600	64,0	-	-	-	-
1600	-	PN 10	-	-	1590	63,6	-	-	-	-
-	66	-	Class D	-	1646	65,8	1198	47,2	-	-
1800	72	PN 6	-	-	1800	72,0	1206	47,5	-	-
1800	72	PN 10	-	-	1790	71,6	1202	47,3	-	-
1800	72	-	Class D	-	1790	71,6	1198	47,2	-	-
2000	78	PN 6	-	-	1998	79,9	-	-	-	-

Nennweite		Druckstufe			Innendurchmesser Messrohr					
		EN (DIN)	ASME AWWA	AS 2129 AS 4087	Hartgummi		Polyurethan		PTFE	
[mm]	[in]				[mm]	[in]	[mm]	[in]	[mm]	[in]
2000	78	PN 10	-	-	1990	79,6	-	-	-	-
2000	78	-	Class D	-	1986	79,4	-	-	-	-
-	84	-	Class D	-	2099	84,0	-	-	-	-
2200	-	PN 6	-	-	2194	87,8	-	-	-	-
2200	-	PN 10	-	-	2186	87,4	-	-	-	-
-	90	-	Class D	-	2246	89,8	-	-	-	-
2400	-	PN 6	-	-	2394	95,8	-	-	-	-
2400	-	PN 10	-	-	2386	95,4	-	-	-	-

1) Auslegung gemäß EN 1092-1 (nicht nach DIN 2501)

Werkstoffe

Messumformergehäuse

Kompaktausführung, Standard

- Bestellmerkmal "Gehäuse", Option **A** "Kompakt, Alu beschichtet": Aluminium, AlSi10Mg, beschichtet
- Bestellmerkmal "Gehäuse", Option **M**: Kunststoff Polycarbonat
- Fensterwerkstoff:
 - Bei Bestellmerkmal "Gehäuse", Option **A**: Glas
 - Bei Bestellmerkmal "Gehäuse", Option **M**: Kunststoff

Kompaktausführung, geneigt

- Bestellmerkmal "Gehäuse", Option **R** "Kompakt, Alu beschichtet": Aluminium, AlSi10Mg, beschichtet
- Bestellmerkmal "Gehäuse", Option **Q**: Kunststoff Polycarbonat
- Fensterwerkstoff:
 - Bei Bestellmerkmal "Gehäuse", Option **R**: Glas
 - Bei Bestellmerkmal "Gehäuse", Option **Q**: Kunststoff

Getrenntausführung (Wandaufbaugeschäuse)

- Bestellmerkmal "Gehäuse", Option **P** "Kompakt, Alu beschichtet": Aluminium, AlSi10Mg, beschichtet
- Bestellmerkmal "Gehäuse", Option **N**: Kunststoff Polycarbonat
- Fensterwerkstoff:
 - Bei Bestellmerkmal "Gehäuse", Option **P**: Glas
 - Bei Bestellmerkmal "Gehäuse", Option **N**: Kunststoff

Kabeleinführungen/-verschraubungen

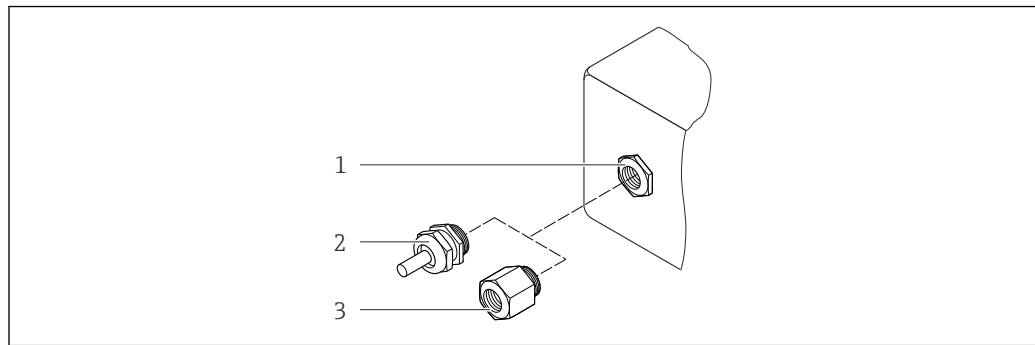

A0020640

37 Mögliche Kabeleinführungen/-verschraubungen

- 1 Kabeleinführung mit Innengewinde M20 × 1,5
- 2 Kabelverschraubung M20 × 1,5
- 3 Adapter für Kabeleinführung mit Innengewinde G ½" oder NPT ½"

Kompakt-, Getrenntausführungen und Anschlussgehäuse Messaufnehmer

Kabeleinführung/-verschraubung	Werkstoff
Kabelverschraubung M20 × 1,5	Kunststoff
Getrenntausführung: Kabelverschraubung M20 × 1,5 <ul style="list-style-type: none"> ▪ Option CK "IP68, Type 6P, Wasserdicht" ▪ Option verstärktes Verbindungskabel 	<ul style="list-style-type: none"> ▪ Anschlussgehäuse Messaufnehmer: Messing vernickelt ▪ Wandaufbaugeschäuse Messumformer: Kunststoff
Adapter für Kabeleinführung mit Innengewinde G ½" oder NPT ½"	Messing vernickelt

Verbindungskabel Getrenntausführung

Elektroden- und Spulenstromkabel:

- Standardkabel: PVC-Kabel mit Kupferschirm
- Verstärktes Kabel: PVC-Kabel mit Kupferschirm und zusätzlichem Stahldraht-Geflecht-mantel

Messaufnehmergehäuse

- DN 25...300 (1...12"): Aluminium, AlSi10Mg, beschichtet
- DN 350...2400 (14...90"): Kohlenstoffstahl mit Schutzlackierung

Anschlussgehäuse Messaufnehmer

- Aluminium, AlSi10Mg, beschichtet
- Option für Bestellmerkmal "Sensoroption", Option **CK**: Polycarbonat für DN 350...2 400 mm (13,8...94,5 in) für Option IP68

Messrohre

- DN 25...300 (1...12"): Rostfreier Stahl, 1.4301/1.4306/304L
- DN 350...1200 (14...48"): Rostfreier Stahl, 1.4301/1.4307/202/304
- DN 1350...2400 (54...90"): Rostfreier Stahl, 1.4301/1.4307

Messrohrskleidung

- DN 25...300 (1...12"): PTFE
- DN 25...1200 (1...48"): Polyurethan
- DN 350...2400 (14...90"): Hartgummi

Elektroden

- Rostfreier Stahl, 1.4435 (316L)
- Alloy C22, 2.4602 (UNS N06022)

Prozessanschlüsse*EN 1092-1 (DIN 2501)*

DN 25...300:

- Festflansch:
 - Rostfreier Stahl, 1.4306/1.4404/1.4571/F316L
 - Kohlenstoffstahl, A105/FE410WB/S235JRG2
- Loser Blechflansch:
 - Rostfreier Stahl, 1.4301 ähnlich zu 304
 - Kohlenstoffstahl, S235JRG2 ähnlich zu 1.0038 (S235JR+AR)

■ DN 350...600:

Kohlenstoffstahl, A105/FE410WB/P250GH/S235JRG2/S235JR+N

■ DN 700...1200:

Kohlenstoffstahl, A105/P250GH/S235JRG2/S235JR+N

■ DN 1350...2400:

Kohlenstoffstahl, P250GH/S235JRG2/S235JR+N

ASME B16.5

DN 25...300 (1...12"):

Festflansch:

- Rostfreier Stahl, F316L ähnlich zu 1.4404
- Kohlenstoffstahl, A105 ähnlich zu 1.0432

DN 350...600 (14...24"):

Kohlenstoffstahl, A105/A515 Grade 70

AWWA C207

■ DN 48":

Kohlenstoffstahl, A105/A181/FE410WB/P265GH/S275JR

■ DN 54...90":

Kohlenstoffstahl, A105/A181/P265GH/S275JR

AS 2129

Kohlenstoffstahl, A105/FE410WB/P235GH/P265GH/S235JRG2

AS 4087

Kohlenstoffstahl, A105/P265GH/S275JRG2

Dichtungen



nach DIN EN 1514-1

Zubehör*Displayschutz*

Rostfreier Stahl, 1.4301 (304L)

Erdungsscheiben

- Rostfreier Stahl, 1.4435 (316L)
- Alloy C22, 2.4602 (UNS N06022)

Elektrodenbestückung	Mess-, Bezugs- und Leerrohrüberwachungselektroden standardmäßig vorhanden bei: <ul style="list-style-type: none"> ■ 1.4435 (316L) ■ Alloy C22, 2.4602 (UNS N06022)
Prozessanschlüsse	<ul style="list-style-type: none"> ■ EN 1092-1 (DIN 2501) <ul style="list-style-type: none"> - DN ≤ 300: Losflansch (PN 10/16), Loser Blechflansch (PN 10) = Form A - DN ≥ 350: Festflansch (PN 6/10) = Form B ■ ASME B16.5 <ul style="list-style-type: none"> - DN ≤ 300 (12"): Losflansch (Class 150) - DN ≥ 350 (14"): Festflansch (Class 150) ■ AWWA C207 <ul style="list-style-type: none"> DN 48...90": Festflansch (Class D) ■ AS 2129 <ul style="list-style-type: none"> DN 350...1200: Festflansch (Table E) ■ AS 4087 <ul style="list-style-type: none"> DN 350...1200: Festflansch (PN 16) <p> Alle Losflansche aus Kohlenstoffstahl werden in feuerverzinkter Ausführung geliefert.</p> <p> Zu den verschiedenen Werkstoffen der Prozessanschlüsse →  167</p>
Oberflächenrauigkeit	Elektroden mit 1.4435 (316L); Alloy C22, 2.4602 (UNS N06022): ≤ 0,3...0,5 μm (11,8...19,7 μin) (Alle Angaben beziehen sich auf messstoffberührende Teile)

16.11 Bedienbarkeit

Sprachen	Bedienung in folgenden Landessprachen möglich: <ul style="list-style-type: none"> ■ Via Vor-Ort-Bedienung: <ul style="list-style-type: none"> Englisch, Deutsch, Französisch, Spanisch, Italienisch, Niederländisch, Portugiesisch, Polnisch, Russisch, Türkisch, Chinesisch, Japanisch, Bahasa (Indonesisch), Vietnamesisch, Tschechisch, Schwedisch ■ Via Bedientool "FieldCare", "DeviceCare": <ul style="list-style-type: none"> Englisch, Deutsch, Französisch, Spanisch, Italienisch, Chinesisch, Japanisch ■ Via Webbrowser <ul style="list-style-type: none"> Englisch, Deutsch, Französisch, Spanisch, Italienisch, Niederländisch, Portugiesisch, Polnisch, Russisch, Türkisch, Chinesisch, Japanisch, Bahasa (Indonesisch), Vietnamesisch, Tschechisch, Schwedisch
Vor-Ort-Bedienung	Via Anzeigemodul Es stehen zwei Anzeigemodule zur Verfügung: <ul style="list-style-type: none"> ■ Standard: <ul style="list-style-type: none"> 4-zeilige, beleuchtete, grafische Anzeige; Touch Control ■ Optional über Bestellmerkmal "Anzeige", Option W1 "WLAN Anzeige": <ul style="list-style-type: none"> 4-zeilige, beleuchtete, grafische Anzeige; Touch Control + WLAN <p> Informationen zur WLAN-Schnittstelle →  72</p>

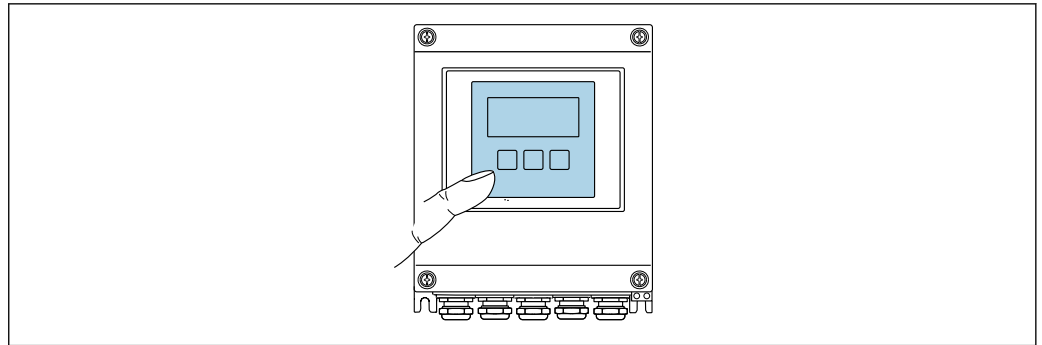

A0032074

38 Bedienung mit Touch Control

Anzeigeelemente

- 4-zeilige, beleuchtete, grafische Anzeige
- Hintergrundbeleuchtung weiß, bei Gerätefehler rot
- Anzeige für die Darstellung von Messgrößen und Statusgrößen individuell konfigurierbar
- Zulässige Umgebungstemperatur für die Anzeige: -20...+60 °C (-4...+140 °F)
Außerhalb des Temperaturbereichs kann die Ablesbarkeit der Anzeige beeinträchtigt sein.

Bedienelemente

- Bedienung von außen ohne Öffnen des Gehäuses via Touch Control (3 optische Tasten):
⊕, ⊖, ⊞
- Bedienelemente auch in den verschiedenen Ex-Zonen zugänglich

Fernbedienung → 72

Serviceschnittstelle → 72

Unterstützte Bedientools Für den lokalen Zugriff oder den Fernzugriff auf das Messgerät können verschiedene Bedientools verwendet werden. Abhängig vom verwendeten Bedientool kann der Zugriff mithilfe von unterschiedlichen Bediengeräten und via verschiedene Schnittstellen erfolgen.

Unterstützte Bedientools	Bediengerät	Schnittstelle	Weitere Informationen
Webbrowser	Notebook, PC oder Tablet mit Webbrowser	<ul style="list-style-type: none"> ■ Serviceschnittstelle CDI-RJ45 ■ WLAN-Schnittstelle 	Sonderdokumentation zum Gerät
DeviceCare SFE100	Notebook, PC oder Tablet mit Microsoft Windows-System	<ul style="list-style-type: none"> ■ Serviceschnittstelle CDI-RJ45 ■ WLAN-Schnittstelle ■ Feldbus-Protokoll 	→ 143

Unterstützte Bedientools	Bediengerät	Schnittstelle	Weitere Informationen
FieldCare SFE500	Notebook, PC oder Tablet mit Microsoft Windows-System	<ul style="list-style-type: none"> ■ Serviceschnittstelle CDI-RJ45 ■ WLAN-Schnittstelle ■ Feldbus-Protokoll 	→  143
Device Xpert	Field Xpert SFX 100/350/370	Feldbus-Protokoll HART und FOUNDATION Fieldbus	Betriebsanleitung BA01202S Gerätebeschreibungsdateien: Updatefunktion vom Handbediengerät verwenden

 Weitere Bedientools auf Basis FDT Technologie mit einem Gerätetreiber wie DTM/iDTM oder DD/EDD sind für die Gerätebedienung nutzbar. Diese Bedientools sind bei den jeweiligen Herstellern erhältlich. Es wird eine Integration u.a. in folgende Bedientools unterstützt:

- Process Device Manager (PDM) von Siemens → www.siemens.com
- Asset Management Solutions (AMS) von Emerson → www.emersonprocess.com
- FieldCommunicator 375/475 von Emerson → www.emersonprocess.com
- Field Device Manager (FDM) von Honeywell → www.honeywellprocess.com
- FieldMate von Yokogawa → www.yokogawa.com
- PACTWare → www.pactware.com

Die zugehörigen Gerätebeschreibungsdateien sind verfügbar: www.endress.com → Downloads

Webserver

Aufgrund des integrierten Webservers kann das Gerät über einen Webbrowser und via Serviceschnittstelle (CDI-RJ45) oder via WLAN-Schnittstelle bedient und konfiguriert werden. Der Aufbau des Bedienmenüs ist dabei derselbe wie bei der Vor-Ort-Anzeige. Neben den Messwerten werden auch Statusinformationen zum Gerät dargestellt und ermöglichen eine Kontrolle des Gerätezustands. Zusätzlich können die Daten vom Gerät gemanagt und die Netzwerkparameter eingestellt werden.

Für die WLAN-Verbindung wird ein Gerät benötigt, das über eine optional bestellbare WLAN-Schnittstelle verfügt: Bestellmerkmal "Anzeige", Option **W1** "WLAN Anzeige": 4-zeilig beleuchtet; Touch Control + WLAN. Das Gerät dient als Access Point und ermöglicht eine Kommunikation mittels Computer oder mobilem Handbediengerät.

Unterstützte Funktionen

Datenaustausch zwischen Bediengerät (wie z.B. Notebook) und Messgerät:

- Konfiguration vom Messgerät laden (XML-Format, Konfiguration sichern)
- Konfiguration ins Messgerät speichern (XML-Format, Konfiguration wiederherstellen)
- Export der Eventliste (.csv-Datei)
- Export der Parametereinstellungen (.csv-Datei, Dokumentation der Konfiguration der Messstelle erstellen)
- Export des Verifikationsprotokolls Heartbeat (PDF-Datei, nur mit dem Anwendungspaket "Heartbeat Verification" verfügbar)
- Flashen der Firmware-Version für z.B. Upgrade der Geräte-Firmware
- Download Treiber für Systemintegration

HistoROM Datenmanagement

Das Messgerät verfügt über ein HistoROM Datenmanagement. Das HistoROM Datenmanagement umfasst sowohl die Speicherung als auch das Importieren und Exportieren wichtiger Geräte- und Prozessdaten. Dadurch können Betriebs- und Serviceeinsätze wesentlich sicherer und effizienter durchgeführt werden.

 Im Auslieferungszustand sind die Werkseinstellungen der Parametrierdaten als Sicherung im Gerätespeicher hinterlegt. Dieser kann z.B. nach der Inbetriebnahme mit einem aktualisierten Datensatz überschrieben werden.

Zusatzinformationen Speicherkonzept

Es gibt verschiedene Speicher, in denen Gerätedaten gespeichert und vom Gerät genutzt werden:

	Gerätespeicher	T-DAT	S-DAT
Verfügbare Daten	<ul style="list-style-type: none"> ▪ Firmwarepaket des Geräts ▪ Treiber für Systemintegration z.B.: DD für HART 	<ul style="list-style-type: none"> ▪ Ereignishistorie wie z.B. Diagnoseereignisse ▪ Messwertspeicher (Bestelloption „Extended HistoROM“) ▪ Aktueller Parameterdatensatz (wird zur Laufzeit durch Firmware verwendet) ▪ Schleppzeiger (Min/Max-Werte) ▪ Summenzählerwerte 	<ul style="list-style-type: none"> ▪ Messaufnehmerdaten: Durchmesser etc. ▪ Seriennummer ▪ Anwenderspezifischer Freigabecode (zur Nutzung der Anwenderrolle "Instandhalter") ▪ Kalibrierdaten ▪ Messgerätekonfiguration (z.B. SW-Optionen, fixes I/O oder Multi I/O)
Speicherort	Fix auf dem Nutzerschnittstellenleiterplatte im Anschlussraum	Steckbar auf dem Nutzerschnittstellenleiterplatte im Anschlussraum	Im Sensorstecker im Messumformer-Halsteil

Datensicherung

Automatisch

- Automatische Speicherung der wichtigsten Gerätedaten (Messaufnehmer und -umformer) in den DAT-Modulen
- Im Austauschfall Messumformer oder Messgerät: Nach Austausch des T-DATs mit bisherigen Gerätedaten steht das neue Messgerät sofort und fehlerfrei wieder in Betrieb
- Im Austauschfall Messaufnehmer: Nach Austausch des Messaufnehmers werden neue Messaufnehmerdaten aus S-DAT im Messgerät übernommen und das Messgerät steht sofort und fehlerfrei in Betrieb

Datenübertragung

Manuell

Übertragung einer Geräteparametrierung auf ein anderes Gerät mithilfe der Exportfunktion des jeweiligen Bedientools, z.B. mit FieldCare, DeviceCare oder Webserver: Zum Duplizieren der Parametrierung oder zur Ablage in ein Archiv (z.B. zwecks Sicherung)

Ereignisliste

Automatisch

- Chronologische Anzeige von max. 20 Ereignismeldungen in der Ereignisliste
- Mit Freischaltung des Anwendungspakets **Extended HistoROM** (Bestelloption): Anzeige von bis zu 100 Ereignismeldungen in der Ereignisliste mit Zeitstempel, Klartextbeschreibung und Behebungsmaßnahmen
- Export und Anzeige der Ereignisliste über verschiedene Schnittstellen und Bedientools z.B. DeviceCare, FieldCare oder Webserver

Messwertspeicher

Manuell

Mit Freischaltung des Anwendungspakets **Extended HistoROM** (Bestelloption):

- Aufzeichnung über 1 bis 4 Kanäle von bis zu 1 000 Messwerten
- Frei konfigurierbares Aufzeichnungsintervall
- Aufzeichnung von bis zu 250 Messwerten über jeden der 4 Speicherkanäle
- Export der Messwertaufzeichnung über verschiedene Schnittstellen und Bedientools z.B. FieldCare, DeviceCare oder Webserver
- Nutzung der aufgezeichneten Messwertdaten in der integrierten Simulation des Messgerätes im Untermenü **Diagnose** (→  132).

16.12 Zertifikate und Zulassungen

CE-Zeichen	<p>Das Messsystem erfüllt die gesetzlichen Anforderungen der anwendbaren EU-Richtlinien. Diese sind zusammen mit den angewandten Normen in der entsprechenden EU-Konformitätserklärung aufgeführt.</p> <p>Endress+Hauser bestätigt die erfolgreiche Prüfung des Geräts mit der Anbringung des CE-Zeichens.</p>
C-Tick Zeichen	Das Messsystem stimmt überein mit den EMV-Anforderungen der Behörde "Australian Communications and Media Authority (ACMA)".
Ex-Zulassung	Die Geräte sind zum Einsatz im explosionsgefährdeten Bereich zertifiziert und die zu beachtenden Sicherheitshinweise im separaten Dokument "Control Drawing" beigefügt. Dieses ist auf dem Typenschild referenziert.
Trinkwasserzulassung	<ul style="list-style-type: none"> ■ ACS ■ KTW/W270 ■ NSF 61 ■ WRAS BS 6920
Zertifizierung HART	<p>HART Schnittstelle</p> <p>Das Messgerät ist von der FieldComm Group zertifiziert und registriert. Das Gerät erfüllt alle Anforderungen der folgenden Spezifikationen:</p> <ul style="list-style-type: none"> ■ Zertifiziert gemäß HART 7 ■ Das Gerät kann auch mit zertifizierten Geräten anderer Hersteller betrieben werden (Interoperabilität)
Funkzulassung	<p>Europa: RED 2014/53/EU</p> <p>Vereinigte Staaten von Amerika: CFR Title 47, FCC Part 15.247</p> <p>Kanada: RSS-247 Issue 1</p> <p>Japan: Article 2 clause 1 item 19</p> <p> Weitere länderspezifische Zulassungen auf Anfrage.</p>
Externe Normen und Richtlinien	<ul style="list-style-type: none"> ■ EN 60529 Schutzarten durch Gehäuse (IP-Code) ■ EN 61010-1 Sicherheitsbestimmungen für elektrische Mess-, Steuer-, Regel- und Laborgeräte - Allgemeine Anforderungen ■ IEC/EN 61326 Emission gemäß Anforderungen für Klasse A. Elektromagnetische Verträglichkeit (EMV-Anforderungen). ■ ANSI/ISA-61010-1 (82.02.01): 2004 Safety Requirements for Electrical Equipment for Measurement, Control and Laboratory Use - Part 1 General Requirements

- CAN/CSA-C22.2 No. 61010-1-04
Safety Requirements for Electrical Equipment for Measurement, Control and Laboratory Use - Part 1 General Requirements
- NAMUR NE 21
Elektromagnetische Verträglichkeit von Betriebsmitteln der Prozess- und Labortechnik
- NAMUR NE 32
Sicherung der Informationsspeicherung bei Spannungsausfall bei Feld- und Leitgeräten mit Mikroprozessoren
- NAMUR NE 43
Vereinheitlichung des Signalpegels für die Ausfallinformation von digitalen Messumformern mit analogem Ausgangssignal.
- NAMUR NE 53
Software von Feldgeräten und signalverarbeitenden Geräten mit Digitalelektronik
- NAMUR NE 105
Anforderungen an die Integration von Feldbus-Geräten in Engineering-Tools für Feldgeräte
- NAMUR NE 107
Selbstüberwachung und Diagnose von Feldgeräten
- NAMUR NE 131
Anforderungen an Feldgeräte für Standardanwendungen

16.13 Anwendungspakete

Um die Funktionalität des Geräts je nach Bedarf zu erweitern, sind für das Gerät verschiedene Anwendungspakete lieferbar: z.B. aufgrund von Sicherheitsaspekten oder spezifischer Anforderungen von Applikationen.

Die Anwendungspakete können bei Endress+Hauser mit dem Gerät bestellt oder nachbestellt werden. Ausführliche Angaben zum betreffenden Bestellcode sind bei Ihrer Endress+Hauser Vertriebszentrale erhältlich oder auf der Produktseite der Endress+Hauser Website: www.endress.com.

Reinigung	Paket	Beschreibung
	Elektrodenreinigung (ECC)	Die Elektrodenreinigungsfunktion (ECC) wurde entwickelt, um eine Lösung für Anwendungen zu haben, bei denen häufig Magnetit-Ablagerungen (Fe ₃ O ₄) auftreten (z.B. heißes Wasser). Da Magnetit sehr leitfähig ist, führen diese Ablagerungen zu Messfehlern und schlussendlich zum Signalverlust. Das Anwendungspaket ist so konzipiert, dass es den Aufbau sehr leitfähiger Substanzen und dünner Schichten (typisch für Magnetit) VERMEIDET.

Diagnosefunktionalitäten	Paket	Beschreibung
	Extended HistoROM	Umfasst Erweiterungen bezüglich Ereignislogbuch und Freischaltung des Messwertspeichers. Ereignislogbuch: Speichervolumen wird von 20 Meldungseinträgen (Standardausführung) auf bis zu 100 erweitert. Messwertspeicher (Linienschreiber): <ul style="list-style-type: none"> ■ Speichervolumen wird für bis zu 1000 Messwerte aktiviert. ■ 250 Messwerte können über jeden der 4 Speicherkanäle ausgegeben werden. Aufzeichnungsintervall ist frei konfigurierbar. ■ Auf Messwertaufzeichnungen kann via Vor-Ort-Anzeige oder Bedientool z.B. FieldCare, DeviceCare oder Webserver zugegriffen werden.

Heartbeat Technology

Paket	Beschreibung
Heartbeat Verification +Monitoring	<p>Heartbeat Monitoring Liefert kontinuierlich für das Messprinzip charakteristische Daten an ein externes Condition Monitoring System zum Zweck der vorbeugenden Wartung oder der Prozessanalyse. Diese Daten ermöglichen:</p> <ul style="list-style-type: none"> ■ Im Kontext mit weiteren Informationen, Rückschlüsse auf die zeitliche Beeinträchtigung der Messleistung durch Prozesseinflüsse (etwa Korrosion, Abrasion, Belagsbildung etc.). ■ Die rechtzeitige Planung von Serviceeinsätzen. ■ Die Überwachung der Prozess- oder Produktqualität, z.B. Gaseinschlüsse. <p>Heartbeat Verification Erfüllt die Anforderung an die rückführbare Verifikation nach DIN ISO 9001:2008 Kapitel 7.6 a) "Lenkung von Überwachungs- und Messmitteln".</p> <ul style="list-style-type: none"> ■ Funktionsprüfung im eingebauten Zustand ohne Prozessunterbrechung. ■ Rückverfolgbare Verifikationsergebnisse auf Anforderung, inklusive Bericht. ■ Einfacher Prüfablauf über Vor-Ort-Bedienung oder weitere Bedienschnittstellen. ■ Eindeutige Messstellenbewertung (Bestanden / Nicht bestanden) mit hoher Testabdeckung im Rahmen der Herstellerspezifikation. ■ Verlängerung von Kalibrationsintervallen gemäß Risikobewertung durch Betreiber.

16.14 Zubehör

 Überblick zum bestellbaren Zubehör →  142

16.15 Ergänzende Dokumentation

-  Eine Übersicht zum Umfang der zugehörigen Technischen Dokumentation bieten:
- Der *W@M Device Viewer*: Seriennummer vom Typenschild eingeben (www.endress.com/deviceviewer)
 - Die *Endress+Hauser Operations App*: Seriennummer vom Typenschild eingeben oder den 2-D-Matrixcode (QR-Code) auf dem Typenschild scannen.

Standarddokumentation

Technische Information

Messgerät	Dokumentationscode
Promag L 400	TI01045D

Kurzanleitung

Teil 1 von 2 Messaufnehmer

Messgerät	Dokumentationscode
Promag L 400	KA01265D

Teil 2 von 2 Messumformer

Kurzanleitung zum Messumformer

Messgerät	Dokumentationscode
Proline 400	KA01263D

Beschreibung Geräteparameter



Messgerät	Dokumentationscode
Promag 400	GP01043D

Geräteabhängige Zusatzdokumentation

Sonderdokumentation

Inhalt	Dokumentationscode
Webserver	SD01811D
Heartbeat Technology	SD01847D

Einbauanleitung

Inhalt	Dokumentationscode
Einbauanleitung für Ersatzteilsets	 Überblick zum bestellbaren Zubehör →  142

Stichwortverzeichnis

A

AMS Device Manager	75
Funktion	75
Anforderungen an Personal	9
Anpassungsstücke	24
Anschluss	
siehe Elektrischer Anschluss	
Anschlussbeispiele Potenzialausgleich	44
Anschlusskabel	36
Anschlusskontrolle (Checkliste)	48
Anschlussvorbereitungen	39
Anschlusswerkzeug	38
Anwenderrollen	52
Anwendungsbereich	145
Anzeige	
Aktuelles Diagnoseereignis	132
Letztes Diagnoseereignis	132
siehe Vor-Ort-Anzeige	
Anzeigebereich	
Bei Betriebsanzeige	54
In Navigieransicht	56
Anzeigemodul drehen	34
Anzeigewerte	
Zum Status Verriegelung	113
Applicator	145
Arbeitssicherheit	10
Aufbau	
Bedienmenü	51
Messgerät	13
Ausfallsignal	149
Ausgangskenngrößen	148
Ausgangssignal	148
Auslaufstrecken	22
Außenreinigung	139
Austausch	
Gerätekomponenten	140
Austausch von Dichtungen	139

B

Bedienelemente	58, 124
Bedienmenü	
Aufbau	51
Menüs, Untermenüs	51
Untermenüs und Anwenderrollen	52
Bedienphilosophie	52
Bediensprache einstellen	81
Bedientasten	
siehe Bedienelemente	
Bedienungsmöglichkeiten	50
Behebungsmaßnahmen	
Aufrufen	125
Schließen	125
Bestellcode (Order code)	15, 16
Bestimmungsgemäße Verwendung	9
Betrieb	113
Betriebsanzeige	53

Betriebssicherheit	10
Burst Mode	78

C

C-Tick Zeichen	172
CE-Zeichen	10, 172
Checkliste	
Anschlusskontrolle	48
Montagekontrolle	35

D

DeviceCare	75
Gerätebeschreibungsdatei	77
Diagnose	
Symbole	123
Diagnoseinformation	
Aufbau, Erläuterung	124, 127
DeviceCare	127
FieldCare	127
Leuchtdioden	122
Vor-Ort-Anzeige	123
Webbrowser	125
Diagnoseinformationen	
Behebungsmaßnahmen	129
Übersicht	129
Diagnoseliste	133
Diagnosemeldung	123
Diagnoseverhalten	
Erläuterung	124
Symbole	124
Diagnoseverhalten anpassen	128
DIP-Schalter	
siehe Verriegelungsschalter	
Direktzugriff	61
Direktzugriffscode	55
Dokument	
Funktion	6
Verwendete Symbole	6
Dokumentfunktion	6
Druck-Temperatur-Kurven	155
Druckverlust	156
Durchflussgrenze	156
Durchflussrichtung	21

E

ECC	105
Einbaulage (vertikal, horizontal)	21
Einbaumaße	22
Einfluss	
Umgebungstemperatur	153
Eingabemaske	57
Eingang	145
Eingetragene Marken	8
Einlaufstrecken	22
Einsatz Messgerät	
Fehlgebrauch	9
Grenzfälle	9

- siehe Bestimmungsgemäße Verwendung
- Einsatz unter Wasser 25
- Einsatzgebiet
- Restrisiken 10
- Einstellungen
- Administration 106
- Ausgangsverhalten 94
- Bediensprache 81
- Elektrodenreinigung (ECC) 105
- Erweiterte Anzeigenkonfigurationen 102
- Gerät zurücksetzen 136
- Impuls-/Frequenz-/Schaltausgang 87, 88
- Impulsausgang 87
- Leerrohrüberwachung (MSÜ) 98
- Messgerät an Prozessbedingungen anpassen 116
- Messstellenbezeichnung 82
- Schaltausgang 90
- Schleimengenunterdrückung 96
- Sensorabgleich 100
- Simulation 108
- Statuseingang 84
- Stromausgang 86
- Summenzähler 100
- Summenzähler zurücksetzen 116
- Summenzähler-Reset 116
- Systemeinheiten 83
- Vor-Ort-Anzeige 92
- WLAN 105
- Elektrischer Anschluss
- Bedientools
- Via Service-Schnittstelle (CDI-RJ45) 72
- Via WLAN-Schnittstelle 72
- Messgerät 36
- Schutzart 48
- Webserver 72
- WLAN-Schnittstelle 72
- Elektrodenbestückung 168
- Elektromagnetische Verträglichkeit 155
- Elektronikgehäuse drehen
- siehe Messumformergehäuse drehen
- Endress+Hauser Dienstleistungen
- Reparatur 140
- Wartung 139
- Entsorgung 141
- Ereignis-Logbuch filtern 134
- Ereignishistorie 133
- Ereignisliste 133
- Ergänzende Dokumentation 174
- Ersatzteil 140
- Ersatzteile 140
- Erweiterter Bestellcode
- Messaufnehmer 16
- Messumformer 15
- Ex-Zulassung 172
- F**
- Falleitung 20
- Fehlermeldungen
- siehe Diagnosemeldungen
- Fernbedienung 169
- Field Communicator
- Funktion 76
- Field Communicator 475 76
- Field Xpert
- Funktion 73
- Field Xpert SFX350 73
- FieldCare 74
- Bedienoberfläche 75
- Funktion 74
- Gerätebeschreibungsdatei 77
- Verbindungsaufbau 74
- Firmware
- Freigabedatum 77
- Version 77
- Firmware-Historie 138
- Freigabecode 64
- Falsche Eingabe 64
- Freigabecode definieren 111
- Funktionen
- siehe Parameter
- Funktionskontrolle 81
- Funktionsumfang
- AMS Device Manager 75
- Field Communicator 76
- Field Communicator 475 76
- Field Xpert 73
- SIMATIC PDM 76
- Funkzulassung 172
- G**
- Galvanische Trennung 151
- Gerätebeschreibungsdateien 77
- Gerätedokumentation
- Zusatzdokumentation 8
- Gerätekomponenten 13
- Gerätename
- Messaufnehmer 16
- Messumformer 15
- Gerätereparatur 140
- Gerätrevision 77
- Gerätetypkennung 77
- Geräteverriegelung, Status 113
- Getrenntausführung
- Signalkabel anschließen 41
- Gewicht
- Getrenntausführung Messaufnehmer 160
- Kompaktausführung 156
- Transport (Hinweise) 18
- H**
- Hardwareschreibschutz 111
- HART-Protokoll
- Gerätevariablen 77
- Messgrößen 77
- Hauptelektronikmodul 13
- Hersteller-ID 77
- Herstellungsdatum 15, 16

Hilfetext		
Aufrufen	62	
Erläuterung	62	
Schließen	62	
Hohes Eigengewicht	21	
I		
I/O-Elektronikmodul	13, 43	
Inbetriebnahme	81	
Erweiterte Einstellungen	99	
Messgerät konfigurieren	81	
Informationen zum Dokument	6	
Innenreinigung	139	
Installationskontrolle	81	
K		
Kabeleinführung		
Schutzart	48	
Kabeleinführungen		
Technische Daten	152	
Klemmen	152	
Klemmenbelegung	38, 41, 43	
Kommunikationsspezifische Daten	77	
Konformitätserklärung	10	
Kontextmenü		
Aufrufen	59	
Erläuterung	59	
Schließen	59	
L		
Lagerbedingungen	18	
Lagerungstemperatur	18	
Lagerungstemperaturbereich	154	
Leistungsaufnahme	151	
Leistungsmerkmale	152	
Leitfähigkeit	155	
Lesezugriff	64	
Linienschreiber	118	
M		
Maximale Messabweichung	152	
Mechanische Belastung	155	
Menü		
Diagnose	132	
Setup	81, 82	
Menüs		
Zu spezifischen Einstellungen	99	
Zur Messgerätkonfiguration	81	
Mess- und Prüfmittel	139	
Messaufnehmer		
Montieren	26	
Messbereich	145	
Messdynamik	148	
Messeinrichtung	145	
Messgerät		
Aufbau	13	
Demontieren	141	
Einschalten	81	
Entsorgen	141	
Konfigurieren	81	
Messaufnehmer montieren	26	
Dichtungen montieren	27	
Erdungskabel/Erdungsscheiben montieren	27	
Schrauben-Anziehdrehmomente	27	
Reparatur	140	
Umbau	140	
Via Kommunikationsprotokoll-Protokoll einbin-		
den	77	
Vorbereiten für elektrischen Anschluss	39	
Vorbereiten für Montage	26	
Messgerät anschließen	41	
Messgerät identifizieren	14	
Messgrößen		
Berechnete	145	
Gemessene	145	
siehe Prozessgrößen		
Messprinzip	145	
Messrohrspezifikation	163	
Messstofftemperaturbereich	155	
Messumformer		
Anzeigemodul drehen	34	
Gehäuse drehen	32	
Signalkabel anschließen	43	
Messumformergehäuse drehen	32	
Messwerte ablesen	113	
Messwerthistorie anzeigen	118	
Montage	20	
Montagebedingungen		
Anpassungsstücke	24	
Ein- und Auslaufstrecken	22	
Einbaulage	21	
Einbaumaße	22	
Einsatz unter Wasser	25	
Fallleitung	20	
Hohes Eigengewicht	21	
Montageort	20	
Systemdruck	23	
Teilgefülltes Rohr	20	
Verbindungskabellänge	24	
Vibrationen	23	
Montagekontrolle (Checkliste)	35	
Montagemaße		
siehe Einbaumaße		
Montageort	20	
Montagevorbereitungen	26	
Montagewerkzeug	26	
N		
Navigationspfad (Navigieransicht)	55	
Navigieransicht		
Im Untermenü	55	
Im Wizard	55	
Normen und Richtlinien	172	
O		
Oberflächenrauigkeit	168	

P

Parameter	
Ändern	63
Wert eingeben	63
Parametereinstellungen	
Administration (Untermenü)	108
Anzeige (Untermenü)	102
Anzeige (Wizard)	92
Ausgangsverhalten (Wizard)	94
Ausgangswerte (Untermenü)	115
Burst-Konfiguration 1...n (Untermenü)	78
Diagnose (Menü)	132
Eingangswerte (Untermenü)	115
Elektrodenreinigung (Untermenü)	105
Freigabecode definieren (Wizard)	107
Freigabecode zurücksetzen (Untermenü)	107
Geräteinformation (Untermenü)	136
Impuls-/Frequenz-/Schaltausgang 1...n (Wizard)	87, 88, 90
Leerrohrüberwachung (Wizard)	98
Messwertspeicherung (Untermenü)	118
Prozessgrößen (Untermenü)	114
Schleichmengenunterdrückung (Wizard)	96
Sensorabgleich (Untermenü)	100
Setup (Menü)	82
Simulation (Untermenü)	108
Stauseingang (Untermenü)	84
Stromausgang 1 (Wizard)	86
Summenzähler (Untermenü)	114
Summenzähler 1...n (Untermenü)	100
Summenzähler-Bedienung (Untermenü)	116
Systemeinheiten (Untermenü)	83
Webserver (Untermenü)	71
WLAN Settings (Untermenü)	105
Zum Stauseingang	84
Parametereinstellungen schützen	110
Potenzialausgleich	44
Produktsicherheit	10
Prozessanschlüsse	168
Prozessbedingungen	
Druckverlust	156
Durchflussgrenze	156
Leitfähigkeit	155
Messstofftemperatur	155
Unterdruckfestigkeit	155
Prüfkontrolle	
Anschluss	48
Erhaltene Ware	14
Montage	35
R	
Re-Kalibrierung	139
Referenzbedingungen	152
Reinigung	
Außenreinigung	139
Innenreinigung	139
Reparatur	140
Hinweise	140
Reparatur eines Geräts	140

Rücksendung	140
S	
Schleichmengenunterdrückung	151
Schockfestigkeit	154
Schrauben-Anziehdrehmomente	27
Schreibschutz	
Via Freigabecode	110
Via Verriegelungsschalter	111
Schreibschutz aktivieren	110
Schreibschutz deaktivieren	110
Schreibzugriff	64
Schutzart	48, 154
Seriennummer	15, 16
Sicherheit	9
SIMATIC PDM	76
Funktion	76
Softwarefreigabe	77
Speisegerät	
Anforderungen	39
Spezielle Anschluss Hinweise	46
Sprachen, Bedienungsmöglichkeiten	168
Statusbereich	
Bei Betriebsanzeige	53
In Navigieransicht	55
Statussignal anpassen	128
Statussignale	123, 126
Störungsbehebungen	
Allgemeine	120
Stoßfestigkeit	155
Stromaufnahme	151
Summenzähler	
Konfigurieren	100
Symbole	
Für Diagnoseverhalten	53
Für Kommunikation	53
Für Korrektur	57
Für Menüs	56
Für Messgröße	54
Für Messkanalnummer	54
Für Parameter	56
Für Statussignal	53
Für Untermenü	56
Für Verriegelung	53
Für Wizard	56
Im Statusbereich der Vor-Ort-Anzeige	53
Im Text- und Zahleneditor	57
Systemaufbau	
Messeinrichtung	145
siehe Messgerät Aufbau	
Systemdruck	23
Systemintegration	77
T	
Tastenverriegelung	
Ausschalten	64
Einschalten	64
Technische Daten, Übersicht	145
Teilgefülltes Rohr	20

Temperaturbereich	
Lagerungstemperatur	18
Umgebungstemperatur Anzeige	168
Texteditor	57
Tooltip	
siehe Hilfetext	
Transport Messgerät	18
Trinkwasserzulassung	172
Typenschild	
Messaufnehmer	16
Messumformer	15
U	
Umgebungsbedingungen	
Lagerungstemperatur	154
Mechanische Belastung	155
Schockfestigkeit	154
Stoßfestigkeit	155
Umgebungstemperatur	22
Vibrationsfestigkeit	154
Umgebungstemperatur	
Einfluss	153
Umgebungstemperaturbereich	22
Unterdruckfestigkeit	155
Untermenü	
Administration	106, 108
Anzeige	102
Ausgangswerte	113, 115
Burst-Konfiguration 1...n	78
Eingangswerte	115
Elektrodenreinigung	105
Ereignisliste	133
Erweitertes Setup	99
Freigabecode zurücksetzen	107
Geräteinformation	136
Messwertspeicherung	118
Prozessgrößen	114
Sensorabgleich	100
Simulation	108
Statuseingang	84
Summenzähler	114
Summenzähler 1...n	100
Summenzähler-Bedienung	116
Systemeinheiten	83
Übersicht	52
Webserver	71
WLAN Settings	105
V	
Verbindungskabellänge	24
Verpackungsentsorgung	19
Verriegelungsschalter	111
Versionsdaten zum Gerät	77
Versorgungsausfall	152
Versorgungsspannung	39, 151
Vibrationen	23
Vibrationsfestigkeit	154
Vor-Ort-Anzeige	168
Editieransicht	57

Navigieransicht	55
siehe Betriebsanzeige	
siehe Diagnosemeldung	
siehe Im Störfall	

W

W@M	139, 140
W@M Device Viewer	14, 140
Warenannahme	14
Wartungsarbeiten	139
Austausch von Dichtungen	139
Werkstoffe	165
Werkzeug	
Elektrischen Anschluss	38
Für Montage	26
Transport	18
Wiederholbarkeit	153
Wizard	
Anzeige	92
Ausgangsverhalten	94
Freigabecode definieren	107
Impuls-/Frequenz-/Schaltausgang 1...n	87, 88, 90
Leerrohrüberwachung	98
Schleimengenunterdrückung	96
Stromausgang 1	86
WLAN-Einstellungen	105

Z

Zahleneditor	57
Zertifikate	172
Zertifizierung HART	172
Zugriffsrechte auf Parameter	
Lesezugriff	64
Schreibzugriff	64
Zulassungen	172

www.addresses.endress.com
