



Füllstand



Druck



Durchfluss



Temperatur



Flüssigkeits-  
analyse



Registrierung



Systeme  
Komponenten



Services



Solutions

## Beschreibung Gerätefunktionen

# Proline Promag 55 PROFIBUS DP/PA

## Magnetisch-induktives Durchfluss-Messsystem

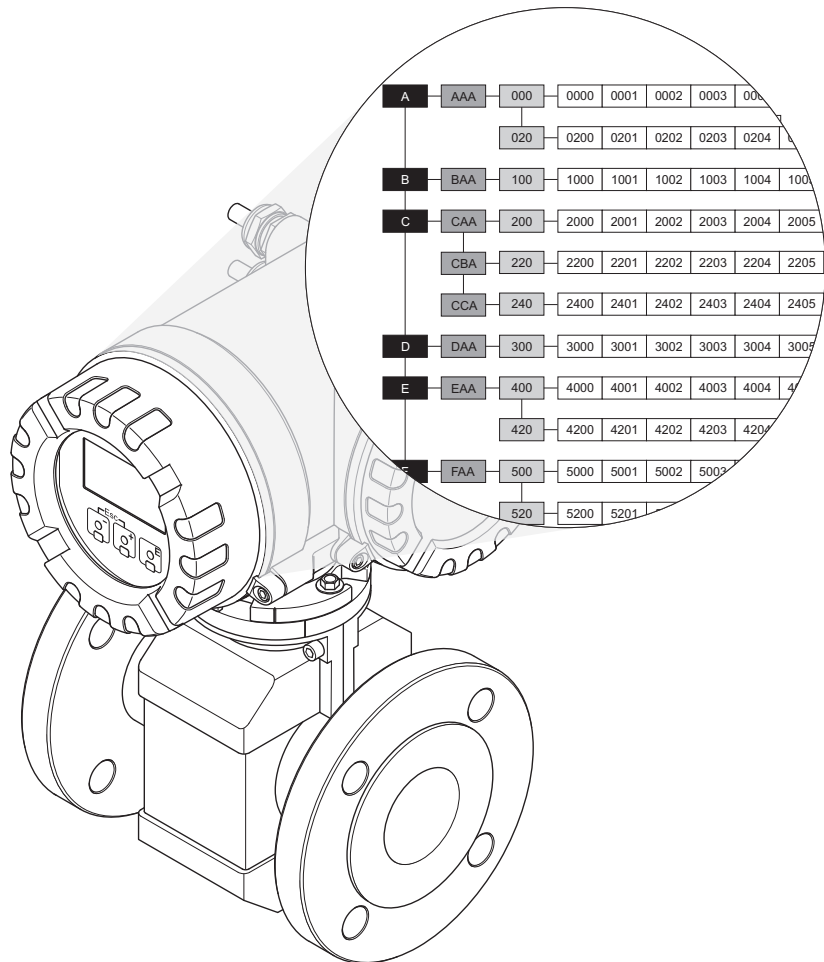

BA00125D/06/DE/14.25-00  
71749053  
2026-06-01

gültig ab Version:  
PROFIBUS DP: V 3.06.XX (Gerätesoftware)  
PROFIBUS PA: V 3.06.XX (Gerätesoftware)



## Inhaltsverzeichnis

<b>1</b>	<b>Benutzung des Handbuchs</b>	<b>5</b>
1.1	Eine Funktionsbeschreibung über das Inhaltsverzeichnis finden	5
1.2	Eine Funktionsbeschreibung über die grafische Darstellung der Funktionsmatrix finden	5
1.3	Eine Funktionsbeschreibung über den Index der Funktionsmatrix finden	5
<b>2</b>	<b>Funktionsmatrix</b>	<b>6</b>
2.1	Allgemeiner Aufbau der Funktionsmatrix	6
2.1.1	Blöcke (A, B, C usw.)	6
2.1.2	Gruppen (AAA, AEA, CAA usw.)	6
2.1.3	Funktionsgruppen (000, 020, 060 usw.)	6
2.1.4	Funktionen (0000, 0001, 0002 usw.)	6
2.1.5	Kennzeichnung der Zellen	7
2.2	Maximale Anzahl Schreibzugriffe	8
2.3	Anzeigezeilen der Vor-Ort-Anzeige	8
2.4	Verfügbare Blöcke, Gruppen etc.	8
2.5	Funktionsmatrix	9
<b>3</b>	<b>Block MESSGRÖSSEN</b>	<b>10</b>
3.1	Gruppe MESSWERTE	11
3.1.1	Funktionsgruppe HAUPTWERTE	11
3.2	Gruppe SYSTEMEINHEITEN	12
3.2.1	Funktionsgruppe EINSTELLUNGEN	12
3.2.2	Funktionsgruppe ZUSATZEINSTELLUNGEN	14
3.3	Gruppe SPEZIALEINHEITEN	15
3.3.1	Funktionsgruppe DICHTER PARAMETER	15
<b>4</b>	<b>Block QUICK SETUP</b>	<b>16</b>
4.1	Quick Setup "Inbetriebnahme"	17
4.2	Quick Setup "Kommunikation"	18
4.3	Datensicherung/ -übertragung	19
<b>5</b>	<b>Block ANZEIGE</b>	<b>20</b>
5.1	Gruppe BEDIENUNG	21
5.1.1	Funktionsgruppe GRUNDEINSTELLUNG	21
5.1.2	Funktionsgruppe ENT-/VERRIEGELUNG	23
5.1.3	Funktionsgruppe BETRIEB	24
5.2	Gruppe HAUPTZEILE	25
5.2.1	Funktionsgruppe EINSTELLUNGEN	25
5.2.2	Funktionsgruppe MULTIPLEX	27
5.3	Gruppe ZUSATZZEILE	29
5.3.1	Funktionsgruppe EINSTELLUNGEN	29
5.3.2	Funktionsgruppe MULTIPLEX	31
5.4	Gruppe INFOZEILE	33
5.4.1	Funktionsgruppe EINSTELLUNGEN	33
5.4.2	Funktionsgruppe MULTIPLEX	35
<b>6</b>	<b>Block AUSGÄNGE</b>	<b>37</b>
6.1	Gruppe STROMAUSGANG 1	38
6.1.1	Funktionsgruppe EINSTELLUNGEN	38
6.1.2	Funktionsgruppe BETRIEB	47
6.1.3	Funktionsgruppe INFORMATION	48
6.2	Gruppe IMPULS-/FREQUENZAUSGANG 1	49
6.2.1	Funktionsgruppe EINSTELLUNGEN	49
6.2.2	Funktionsgruppe BETRIEB	70
6.2.3	Funktionsgruppe INFORMATION	73
6.3	Gruppe RELAIS AUSGANG (1...2)	74
6.3.1	Funktionsgruppe EINSTELLUNGEN	74
6.3.2	Funktionsgruppe BETRIEB	78
6.3.3	Funktionsgruppe INFORMATION	80

6.3.4	Verhalten des Relaisausgangs	81
6.3.5	Schaltverhalten Relaisausgang	82
<b>7</b>	<b>Block EINGÄNGE</b>	<b>84</b>
7.1	Gruppe STATUSEINGANG	85
7.1.1	Funktionsgruppe EINSTELLUNGEN	85
7.1.2	Funktionsgruppe BETRIEB	86
7.1.3	Funktionsgruppe INFORMATION	87
<b>8</b>	<b>Block GRUNDFUNKTION</b>	<b>88</b>
8.1	Gruppe PROFIBUS DP/PA	89
8.1.1	Funktionsgruppe EINSTELLUNGEN	89
8.1.2	Funktionsgruppe FUNKTIONSBLOCKE	90
8.1.3	Funktionsgruppe SUMMENZÄHLER	92
8.1.4	Funktionsgruppe BETRIEB	95
8.1.5	Funktionsgruppe INFORMATION	96
8.2	Gruppe PROZESSPARAMETER	97
8.2.1	Funktionsgruppe EINSTELLUNGEN	97
8.2.2	Funktionsgruppe MSÜ PARAMETER	100
8.2.3	Funktionsgruppe ECC PARAMETER	102
8.2.4	Funktionsgruppe ABGLEICH	104
8.3	Gruppe SYSTEMPARAMETER	105
8.3.1	Funktionsgruppe EINSTELLUNGEN	105
8.4	Gruppe AUFNEHMERDATEN	107
8.4.1	Funktionsgruppe EINSTELLUNGEN	107
8.4.2	Funktionsgruppe BETRIEB	109
<b>9</b>	<b>Block SPEZIALFUNKTION</b>	<b>111</b>
9.1	Gruppe ERWEITERTE DIAGNOSE	112
9.1.1	Funktionsgruppe EINSTELLUNGEN	114
9.1.2	Funktionsgruppe AKQUISITION	115
9.1.3	Funktionsgruppe EINSTELL. BELAG	116
9.1.4	Funktionsgruppe BELAG E1	117
9.1.5	Funktionsgruppe BELAG E2	118
9.1.6	Funktionsgruppe ELEKTRODENPOT. 1	119
9.1.7	Funktionsgruppe ELEKTRODENPOT. 2	120
9.1.8	Funktionsgruppe VOLUMENFLUSS	121
9.1.9	Funktionsgruppe RAUSCHZAHL	122
9.2	Gruppe FESTSTOFFFLUSS	124
9.2.1	Funktionsgruppe EINSTELLUNGEN	124
<b>10</b>	<b>Block ÜBERWACHUNG</b>	<b>125</b>
10.1	Gruppe SYSTEM	126
10.1.1	Funktionsgruppe EINSTELLUNGEN	126
10.1.2	Funktionsgruppe BETRIEB	127
10.2	Gruppe VERSION-INFO	129
10.2.1	Funktionsgruppe GERÄT	129
10.2.2	Funktionsgruppe AUFNEHMER	129
10.2.3	Funktionsgruppe VERSTÄRKER	129
10.2.4	Funktionsgruppe F-CHIP	130
10.2.5	Funktionsgruppe A/E-MODUL	131
<b>11</b>	<b>Werkeinstellungen</b>	<b>132</b>
11.1	SI-Einheiten (nicht für USA und Canada)	132
11.2	US-Einheiten (nur für USA und Canada)	133
<b>12</b>	<b>Index Funktionsmatrix</b>	<b>135</b>
<b>13</b>	<b>Stichwortverzeichnis</b>	<b>139</b>

# 1 Benutzung des Handbuchs

Um zu der Beschreibung einer von Ihnen gewünschten Funktion des Messgerätes zu gelangen, stehen Ihnen verschiedene Möglichkeiten zur Verfügung.

## 1.1 Eine Funktionsbeschreibung über das Inhaltsverzeichnis finden

Im Inhaltsverzeichnis sind alle Zellenbezeichnungen der Funktionsmatrix aufgelistet. Anhand der eindeutigen Bezeichnungen (wie z.B. ANZEIGE, EINGÄNGE, AUSGÄNGE usw.) können Sie die für Ihren Anwendungsfall geeignete Funktionsauswahl treffen. Über einen Seitenverweis gelangen Sie zu der genauen Beschreibung der Funktionen.

Das Inhaltsverzeichnis finden Sie auf Seite 3.

## 1.2 Eine Funktionsbeschreibung über die grafische Darstellung der Funktionsmatrix finden

Diese Möglichkeit bietet Ihnen eine schrittweise Führung von der obersten Bedienebene, den Blöcken, bis zu der von Ihnen benötigten Beschreibung der Funktion:

1. Auf der Seite 9 sind alle zur Verfügung stehenden Blöcke und deren Gruppen dargestellt. Wählen Sie den für Ihren Anwendungsfall benötigten Block bzw. eine Gruppe des Blocks aus und folgen Sie dem Seitenverweis.
2. Auf der verwiesenen Seite finden Sie eine Darstellung des gewählten Blocks mit allen dazu gehörenden Gruppen, Funktionsgruppen und Funktionen. Wählen Sie die für Ihren Anwendungsfall benötigte Funktion aus und folgen Sie dem Seitenverweis zu der genauen Funktionsbeschreibung.

## 1.3 Eine Funktionsbeschreibung über den Index der Funktionsmatrix finden

Alle "Zellen" der Funktionsmatrix (Blöcke, Gruppen, Funktionsgruppen, Funktionen) sind mit ein oder drei Buchstaben bzw. drei oder vierstelligen Nummern eindeutig gekennzeichnet. Die Kennzeichnung der jeweils angewählten "Zelle" ist auf der Vor-Ort-Anzeige oben rechts ablesbar.

Beispiel:

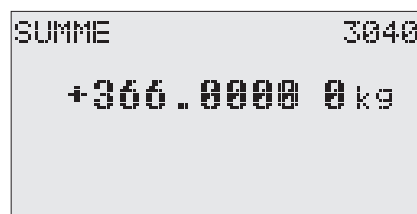

A0004750-DE

Über den Index der Funktionsmatrix, in dem die Kennzeichnung aller zur Verfügung stehenden "Zellen" alphabetisch bzw. numerisch geordnet aufgelistet sind, gelangen Sie zu dem Seitenverweis der jeweiligen Funktion.

Den Index der Funktionsmatrix finden Sie auf Seite 135.

## 2 Funktionsmatrix

### 2.1 Allgemeiner Aufbau der Funktionsmatrix

Die Funktionsmatrix besteht aus vier Ebenen:

**Blöcke -> Gruppen -> Funktionsgruppen -> Funktionen**

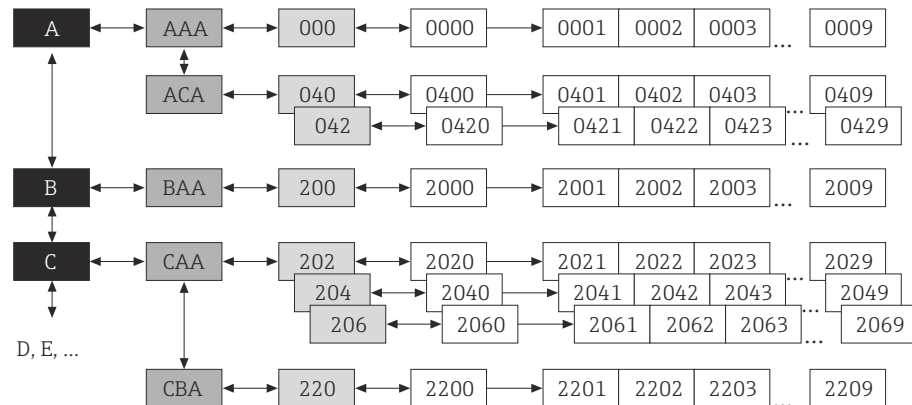

A0000961

#### 2.1.1 Blöcke (A, B, C usw.)

In den Blöcken erfolgt eine "Grobeinteilung" der einzelnen Bedienmöglichkeiten des Gerätes. Zur Verfügung stehende Blöcke sind z.B.: MESSGRÖSSEN, QUICK SETUP, ANZEIGE, SUMMENZÄHLER usw.

#### 2.1.2 Gruppen (AAA, AEA, CAA usw.)

Ein Block besteht aus einer oder mehreren Gruppen. In einer Gruppe erfolgt eine erweiterte Auswahl der Bedienmöglichkeiten des jeweiligen Blockes. Zur Verfügung stehende Gruppen des Blockes ANZEIGE sind z.B.: BEDIENUNG, HAUPTZEILE, ZUSATZZEILE usw.

#### 2.1.3 Funktionsgruppen (000, 020, 060 usw.)

Eine Gruppe besteht aus einer oder mehreren Funktionsgruppen. In einer Funktionsgruppe erfolgt eine erweiterte Auswahl der Bedienmöglichkeiten der jeweiligen Gruppe. Zur Verfügung stehende Funktionsgruppen der Gruppe BEDIENUNG sind z.B.: GRUNDEINSTELLUNG, ENT-/VERRIEGELN, BETRIEB usw.

#### 2.1.4 Funktionen (0000, 0001, 0002 usw.)

Jede Funktionsgruppe besteht aus einer oder mehreren Funktionen. In den Funktionen erfolgt die eigentliche Bedienung bzw. Parametrierung des Gerätes. Hier können Zahlenwerte eingegeben bzw. Parameter ausgewählt und abgespeichert werden.

Zur Verfügung stehende Funktionen der Funktionsgruppe GRUNDEINSTELLUNG sind z.B.: SPRACHE, DÄMPFUNG ANZEIGE, KONTRAST LCD usw.

Soll z.B. die Bediensprache des Gerätes verändert werden, ergibt sich folgendes Vorgehen:

1. Auswahl des Blocks ANZEIGE
2. Auswahl der Gruppe BEDIENUNG
3. Auswahl der Funktionsgruppe GRUNDEINSTELLUNG
4. Auswahl der Funktion SPRACHE  
(in der die Einstellung der gewünschten Sprache erfolgt).

## 2.1.5 Kennzeichnung der Zellen

Jede Zelle (Block, Gruppe, Funktionsgruppe und Funktion) in der Funktionsmatrix besitzt eine individuelle nur einmal vorkommende Kennzeichnung.

### Blöcke:

Gekennzeichnet durch einen Buchstaben (A, B, C usw.)

### Gruppen:

Gekennzeichnet durch drei Buchstaben (AAA, ABA, BAA usw.).

Der erste Buchstabe ist identisch mit der Blockbenennung (d.h. alle Gruppen im Block A haben in der Gruppenkennzeichnung als ersten Buchstaben ebenfalls ein A \_\_, alle Gruppen im Block B ein B \_\_ usw.). Die beiden restlichen Buchstaben identifizieren die Gruppe innerhalb des jeweiligen Blocks.

### Funktionsgruppen:

Gekennzeichnet durch drei Ziffern (000, 001, 100 usw.)

### Funktionen:

Gekennzeichnet durch vier Ziffern (0000, 0001, 0201 usw.).

Die ersten drei Ziffern werden von der jeweiligen Funktionsgruppe übernommen.

Die letzte Ziffer zählt die Funktionen innerhalb der Funktionsgruppe von 0 bis 9 hoch (z.B. die Funktion 0005 ist in der Gruppe 000 die sechste Funktion).

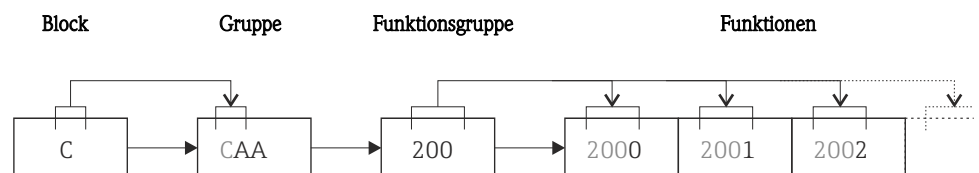

A0001251

## 2.2 Maximale Anzahl Schreibzugriffe

Wird ein nicht flüchtiger (non-volatile) Geräteparameter über die zyklische oder azyklische Datenübertragung verändert, so wird die Änderung im EEPROM des Messgerätes abgespeichert. Die Anzahl der Schreibzugriffe auf das EEPROM ist technisch bedingt auf maximal 1 Millionen beschränkt. Diese Grenze ist unbedingt zu beachten, da ein Überschreiten dieser Grenze zum Verlust der Daten und zum Ausfall des Messgerätes führt. Ein ständiges Beschreiben der nicht flüchtigen Geräteparameter über den PROFIBUS ist somit unbedingt zu vermeiden!

## 2.3 Anzeigzeilen der Vor-Ort-Anzeige

Die Vor-Ort-Anzeige ist in verschiedene Anzeigzeilen unterteilt.

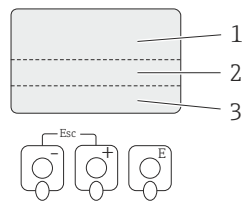

A0001253

Abb. 1: Vor-Ort-Anzeige

- 1 Hauptzeile
- 2 Zusatzzeile
- 3 Infozeile

Die Zuordnung der Werte zu den einzelnen Zeilen erfolgt im Block ANZEIGE, siehe Seite 25 ff.

## 2.4 Verfügbare Blöcke, Gruppen etc.

Typenschlüssel des Messgerätes	Verfügbare Ein-/Ausgänge							Verfügbare Blöcke, Gruppen etc.										
	PROFIBUS PA	PROFIBUS DP	Stromausgang	Imp./- /Freq.-ausgang	Relaisausgang 1	Relaisausgang 2	Statusingang	MESSGRÖSSEN	QUICK SETUP	ANZEIGE	Stromausgang	Imp./- /Freq.-ausgang	Relaisausgang 1	Relaisausgang 2	EINGÄNGE	GRUNDFUNKTION	SPEZIALFUNKTION	ÜBERWACHUNG
55***_*****H	X	-	-	-	-	-	-	X	X	X	-	-	-	-	-	X	-	X
55***_*****J	-	X	-	-	-	-	-	X	X	X	-	-	-	-	-	X	-	X
55***_*****P	-	X	X	X	-	-	X	X	X	X	X	-	-	X	X	-	-	X
55***_*****V	-	X	-	-	X	X	X	X	X	X	-	-	X	X	X	X	X	X

## 2.5 Funktionsmatrix

BLÖCKE		GRUPPEN	FUNKTIONS-GRUPPEN
<b>MESSGRÖSSEN</b> <b>A</b> (siehe S. 10)	→	MESSWERTE      AAA	→ siehe S. 11
		SYSTEMEINHEITEN      ACA	→ siehe S. 12
		SPEZIALEINHEITEN      AEA	→ siehe S. 15
↓			
<b>QUICK SETUP</b> <b>B</b> (siehe S. 16)	→	Inbetriebnahme- und Applikationssetups	→ siehe S. 16
↓			
<b>ANZEIGE</b> <b>C</b> (siehe S. 20)	→	BEDIENUNG      CAA	→ siehe S. 21
		HAUPTZEILE      CCA	→ siehe S. 25
		ZUSATZZEILE      CEA	→ siehe S. 29
		INFOZEILE      CGA	→ siehe S. 33
↓			
<b>AUSGÄNGE</b> <b>E</b> (siehe S. 37)	→	STROMAUSGANG 1      EAA	→ siehe S. 38
		IMPULS-/FREQ.-AUSGANG 1      ECA	→ siehe S. 49
		RELAIS-AUSGANG 1      EGA	→ siehe S. 74
		RELAIS-AUSGANG 2      EGB	→ siehe S. 74
↓			
<b>EINGÄNGE</b> <b>F</b> (siehe S. 84)	→	STATUSEINGANG      FAA	→ siehe S. 85
↓			
<b>GRUNDFUNKTION</b> <b>G</b> (siehe S. 88)	→	PROFIBUS DP/PROFIBUS PA      GBA/GCA	→ siehe S. 89
		PROZESSPARAMETER      GIA	→ siehe S. 97
		SYSTEMPARAMETER      GLA	→ siehe S. 105
		AUFNEHMERDATEN      GNA	→ siehe S. 107
↓			
<b>SPEZIALFUNKTION</b> <b>H</b> (siehe S. 111)	→	ERWEITERTE DIAGNOSE      HEA	→ siehe S. 112
		FESTSTOFFFLUSS      HFA	→ siehe S. 124
↓			
<b>ÜBERWACHUNG</b> <b>J</b> (siehe S. 125)	→	SYSTEM      JAA	→ siehe S. 126
		VERSION-INFO      JCA	→ siehe S. 129

### 3 Block MESSGRÖSSEN

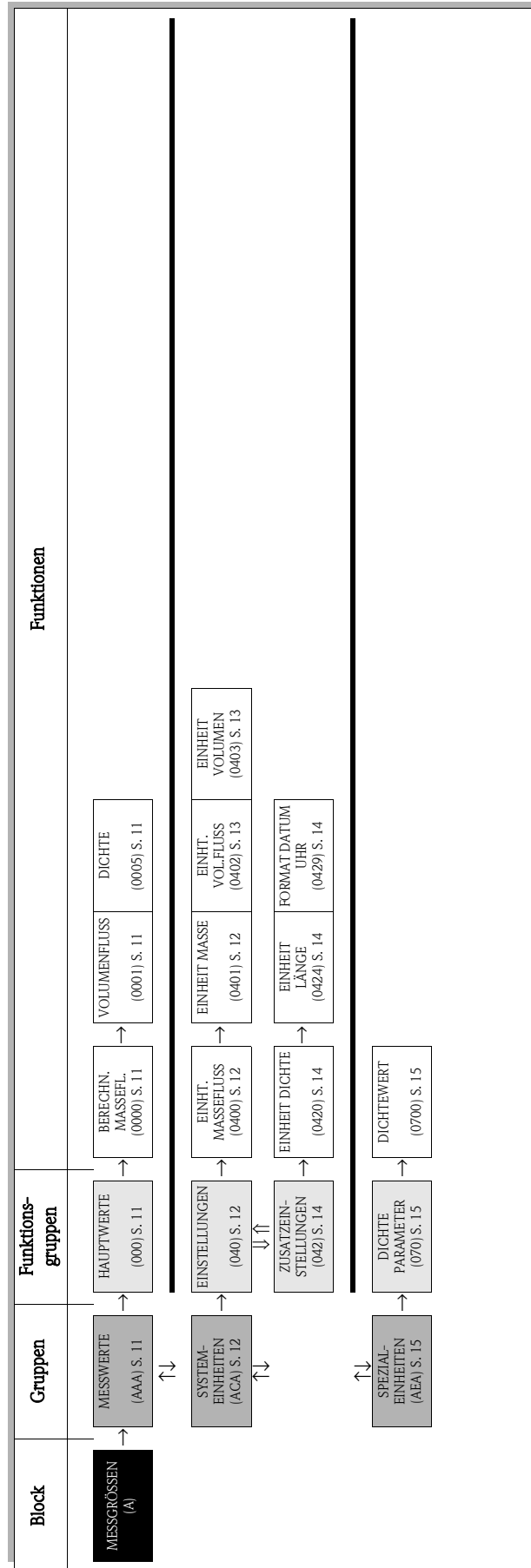

## 3.1 Gruppe MESSWERTE

### 3.1.1 Funktionsgruppe HAUPTWERTE

MESSGRÖSSEN	A	→	MESSWERTE	AAA	→	HAUPTWERTE	000
<b>Funktionsbeschreibung</b> MESSGRÖSSEN → MESSWERTE → HAUPTWERTE							
<p> Hinweis!</p> <ul style="list-style-type: none"> <li>■ Die Maßeinheiten aller hier dargestellten Messgrößen können in der Gruppe SYSTEMEINHEITEN eingestellt werden.</li> <li>■ Fließt der Messstoff in der Rohrleitung rückwärts, so erscheint der Durchflusswert auf der Anzeige mit einem negativen Vorzeichen.</li> </ul>							
<b>BERECHNETER MASSEFLUSS (0000)</b>		<p>Anzeige des berechneten Masseflusses. Der Massefluss wird aus dem gemessenen Volumenfluss und der fest eingestellten (oder temperaturkompensierten) Dichte ermittelt.</p> <p><b>Anzeige:</b> 5-stellige Gleitpunktzahl, inkl. Einheit und Vorzeichen (z.B. 462,87 kg/h; -731,63 lb/min; usw.)</p>					
<b>VOLUMENFLUSS (0001)</b>		<p>Anzeige des aktuell gemessenen Volumenflusses.</p> <p><b>Anzeige:</b> 5-stellige Gleitpunktzahl, inkl. Einheit und Vorzeichen (z.B. 5,5445 dm<sup>3</sup>/min; 1,4359 m<sup>3</sup>/h; -731,63 gal/d; usw.)</p>					
<b>DICHTE (0005)</b>		<p>Anzeige der fest eingestellten, der temperaturkompensierten oder der über den Stromeingang hereingeführten Dichte.</p> <p><b>Anzeige:</b> 5-stellige Gleitpunktzahl inkl. Einheit (entspr. 0,10000...6,0000 kg/dm<sup>3</sup>) z.B. 1,2345 kg/dm<sup>3</sup>; 993,5 kg/m<sup>3</sup>; 1,0015 SG_20 °C; usw.</p>					

## 3.2 Gruppe SYSTEMEINHEITEN

### 3.2.1 Funktionsgruppe EINSTELLUNGEN

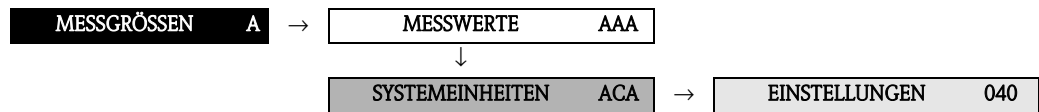

<b>Funktionsbeschreibung</b> MESSGRÖSSEN → SYSTEMEINHEITEN → EINSTELLUNGEN	
<p>In dieser Funktionsgruppe können die Einheiten für die Messgrößen ausgewählt werden.</p> <p> <b>Hinweis!</b>            Die hier beschriebenen Werkeinstellungen der Systemeinheiten gelten für die Vor-Ort-Anzeige und können unterschiedlich zu den Einheiten sein, welche benutzt werden um die Messgrößen an das Automatisierungssystem zu übertragen. Mit der Funktion SET UNIT TO BUS (6141) (siehe S. 95) besteht jedoch die Möglichkeit, diese Einheiten auf die aktuell ausgewählten Einheiten der Vor-Ort-Anzeige zu setzen.</p>	
<b>EINHEIT MASSEFLUSS</b> (0400)	<p>In dieser Funktion wählen Sie die gewünschte und angezeigte Einheit für den berechneten Massefluss (Masse/Zeit) aus. Der Massefluss wird aus der eingestellten (kompensierten) spezifischen Messstoffdichte und dem gemessenen Volumenfluss ermittelt.</p> <p>Die hier gewählte Einheit ist auch gültig für:</p> <ul style="list-style-type: none"> <li>■ Schleichmenge</li> </ul> <p><b>Auswahl:</b>            Metrisch:            Gramm → g/s; g/min; g/h; g/day            Kilogramm → kg/s; kg/min; kg/h; kg/day            Tonne → t/s; t/min; t/h; t/day</p> <p>US:            ounce → oz/s; oz/min; oz/h; oz/day            pound → lb/s; lb/min; lb/h; lb/day            ton → ton/s; ton/min; ton/h; ton/day</p> <p><b>Werkeinstellung:</b>            abhängig von Nennweite und Land (s. Seite 132 ff.).</p>
<b>EINHEIT MASSE</b> (0401)	<p>In dieser Funktion wählen Sie die gewünschte und angezeigte Einheit für die berechnete Masse aus. Die Masse wird aus der eingestellten (kompensierten) spezifischen Messstoffdichte und dem gemessenen Volumen ermittelt.</p> <p><b>Auswahl:</b>            Metrisch → g; kg; t</p> <p>US → oz; lb; ton</p> <p><b>Werkeinstellung:</b>            abhängig von Nennweite und Land (s. Seite 132 ff.).</p> <p> <b>Hinweis!</b>            Die Einheit für die Summenzähler ist unabhängig von der hier getroffenen Auswahl. Die Summenzählereinheit wird bei dem jeweiligen Summenzähler separat ausgewählt.</p>

<b>Funktionsbeschreibung</b> MESSGRÖSSEN → SYSTEMEINHEITEN → EINSTELLUNGEN	
<b>EINHEIT VOLUMENFLUSS</b> (0402)	<p>In dieser Funktion wählen Sie die gewünschte und angezeigte Einheit für den Volumenfluss (Volumen/Zeit) aus.</p> <p>Die hier gewählte Einheit ist auch gültig für:</p> <ul style="list-style-type: none"> <li>■ Schleichmenge</li> </ul> <p><b>Auswahl:</b></p> <p>Metrisch:  Kubikzentimeter → cm<sup>3</sup>/s; cm<sup>3</sup>/min; cm<sup>3</sup>/h; cm<sup>3</sup>/day  Kubikdezimeter → dm<sup>3</sup>/s; dm<sup>3</sup>/min; dm<sup>3</sup>/h; dm<sup>3</sup>/day  Kubikmeter → m<sup>3</sup>/s; m<sup>3</sup>/min; m<sup>3</sup>/h; m<sup>3</sup>/day  Milliliter → ml/s; ml/min; ml/h; ml/day  Liter → l/s; l/min; l/h; l/day  Hektoliter → hl/s; hl/min; hl/h; hl/day  Megaliter → Ml/s; Ml/min; Ml/h; Ml/day</p> <p>US:  Cubic centimeter → cc/s; cc/min; cc/h; cc/day  Acre foot → af/s; af/min; af/h; af/day  Cubic foot → ft<sup>3</sup>/s; ft<sup>3</sup>/min; ft<sup>3</sup>/h; ft<sup>3</sup>/day  Fluid ounce → oz f/s; oz f/min; oz f/h; oz f/day  Gallon → gal/s; gal/min; gal/h; gal/day  Kilo gallon → Kgal/s; Kgal/min; Kgal/h; Kgal/day  Million gallon → Mgal/s; Mgal/min; Mgal/h; Mgal/day  Barrel (normal fluids: 31,5 gal/bbl) → bbl/s; bbl/min; bbl/h; bbl/day  Barrel (beer: 31,0 gal/bbl) → bbl/s; bbl/min; bbl/h; bbl/day  Barrel (petrochemicals: 42,0 gal/bbl) → bbl/s; bbl/min; bbl/h; bbl/day  Barrel (filling tanks: 55,0 gal/bbl) → bbl/s; bbl/min; bbl/h; bbl/day</p> <p>Imperial:  Gallon → gal/s; gal/min; gal/h; gal/day  Mega gallon → Mgal/s; Mgal/min; Mgal/h; Mgal/day  Barrel (beer: 36,0 gal/bbl) → bbl/s; bbl/min; bbl/h; bbl/day  Barrel (petrochemicals: 34,97 gal/bbl) → bbl/s; bbl/min; bbl/h; bbl/day</p> <p><b>Werkeinstellung:</b> abhängig von Nennweite und Land (s. Seite 132 ff.).</p>
<b>EINHEIT VOLUMEN</b> (0403)	<p>In dieser Funktion wählen Sie die gewünschte und angezeigte Einheit für das Volumen aus.</p> <p><b>Auswahl:</b></p> <p>Metrisch → cm<sup>3</sup>; dm<sup>3</sup>; m<sup>3</sup>; ml; l; hl; Ml Mega</p> <p>US → cc; af; ft<sup>3</sup>; oz f; gal; Kgal; Mgal; bbl (normal fluids); bbl (beer); bbl (petrochemicals) → bbl (filling tanks)</p> <p>Imperial → gal; Mgal; bbl (beer); bbl (petrochemicals)</p> <p><b>Werkeinstellung:</b> abhängig von Nennweite und Land (s. Seite 132 ff.).</p> <p> <b>Hinweis!</b> Die Einheit der Summenzähler ist unabhängig von der hier getroffenen Auswahl. Die Summenzählereinheit wird bei dem jeweiligen Summenzähler separat ausgewählt.</p>

## 3.2.2 Funktionsgruppe ZUSATZEINSTELLUNGEN

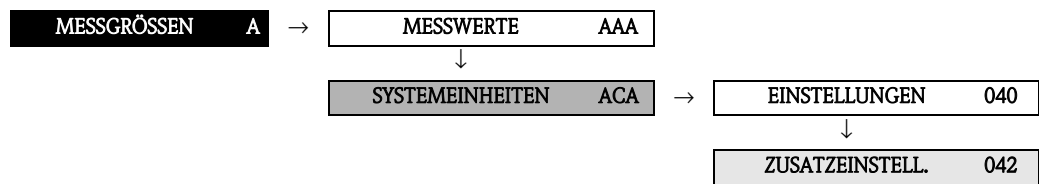

<b>Funktionsbeschreibung</b> MESSGRÖSSEN → SYSTEMEINHEITEN → ZUSATZEINSTELLUNGEN	
<b>EINHEIT DICHTÉ</b> (0420)	<p>In dieser Funktion wählen Sie die gewünschte und angezeigte Einheit für die Messstoffdichte aus.</p> <p>Die hier gewählte Einheit ist auch gültig für: Eingabe Messstoffdichte</p> <p><b>Auswahl:</b>            Metrisch → g/cm<sup>3</sup>; g/cc; kg/dm<sup>3</sup>; kg/l; kg/m<sup>3</sup>; SD 4 °C, SD 15 °C, SD 20 °C; SG 4 °C, SG 15 °C, SG 20 °C; g/l</p> <p>US → lb/ft<sup>3</sup>; lb/gal; lb/bbl (normal fluids); lb/bbl (beer); lb/bbl (petrochemicals); lb/bbl (filling tanks)</p> <p>Imperial → lb/gal; lb/bbl (beer); lb/bbl (petrochemicals)</p> <p><b>Werkeinstellung:</b>            kg/l (SI-Einheiten)            g/cc (US-Einheiten)</p> <p>SD = Spezifische Dichte, SG = Specific Gravity            Die spezifische Dichte ist das Verhältnis zwischen Messstoffdichte und der Dichte von Wasser (bei Wassertemperatur = 4, 15, 20 °C).</p>
<b>EINHEIT LÄNGE</b> (0424)	<p>In dieser Funktion wählen Sie die Einheit für das Längenmaß der Nennweite aus.</p> <p>Die hier gewählte Einheit ist gültig für:            Messaufnehmer-Nennweite (Funktion NENNWEITE (6804) auf Seite 108)</p> <p><b>Auswahl:</b>            MILLIMETER            INCH</p> <p><b>Werkeinstellung:</b>            MILLIMETER (SI-Einheiten)            INCH (US-Einheiten)</p>
<b>FORMAT DATUM UHR</b> 0429	<p>In dieser Funktion wählen Sie das Format von Datum und Uhr aus.</p> <p>Die hier gewählte Einheit ist gültig für:            Anzeige des aktuellen Kalibrierdatums (Fkt. KALIBRIERDATUM (6800) auf Seite 107)</p> <p><b>Auswahl:</b>            DD.MM.YY 24H            MM/DD/YY 12H A/P            DD.MM.YY 12H A/P            MM/DD/YY 24H</p> <p><b>Werkeinstellung:</b>            DD.MM.YY 24H (SI-Einheiten)            MM/DD/YY 12H A/P (US-Einheiten)</p>

### 3.3 Gruppe SPEZIALEINHEITEN

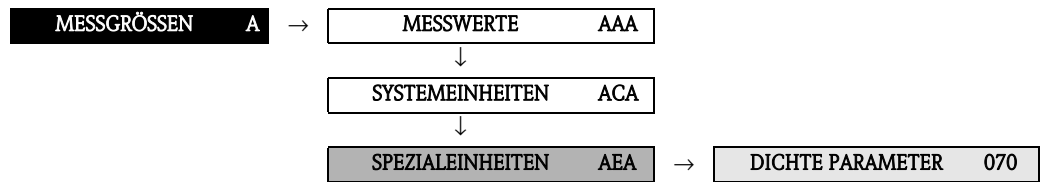

#### 3.3.1 Funktionsgruppe DICHTE PARAMETER



<b>Funktionsbeschreibung</b> MESSGRÖSSEN → SPEZIALEINHEITEN → DICHTE PARAMETER	
<p>In dieser Funktionsgruppe wird aus einem Volumenfluss ein Massefluss berechnet.</p> <p> <b>Hinweis!</b> Für den berechneten Massefluss ohne Kompensation der Wärmeausdehnung wird die Eingabe des Dichtefaktors bei Prozesstemperatur empfohlen.</p> <p>Beispiel berechneter Massefluss <b>ohne</b> Kompensierung der Wärmeausdehnung des Messstoffs:</p> $\dot{m} = \dot{V} \cdot \rho = 1 \text{ [dm}^3/\text{h}] \cdot 0,900 \text{ [kg/l]} = 0,900 \text{ [kg/h]} \text{ (Massefluss bei } 20 \text{ °C)}$ $\dot{m} = \dot{V} \cdot \rho = 1 \text{ [dm}^3/\text{h}] \cdot 0,783 \text{ [kg/l]} = 0,783 \text{ [kg/h]} \text{ (Massefluss bei } 150 \text{ °C)}$ <p><math>\dot{m}</math> = Massefluss [kg/h]</p> <p><math>\dot{V}</math> = Volumenfluss = 1 [dm<sup>3</sup>/h]</p> <p><math>\rho</math> = Dichtefaktor [kg/ l], siehe Funktion DICHTEWERT (0700)</p>	
<p><b>DICHTEWERT (0700)</b></p>	<p>In dieser Funktion kann ein Dichtefaktor vorzugsweise bei Prozesstemperatur (oder bei Bezugstemperatur) eingegeben werden. Mit diesem Dichtefaktor wird der Volumenfluss in einen Massefluss umgerechnet.</p> <p><b>Eingabe:</b> 5-stellige Gleitkommazahl</p> <p><b>Werkeinstellung:</b> 1 [Einheit]</p> <p> <b>Hinweis!</b> Die zugehörige Einheit wird aus der Funktion EINHEIT DICHTE (0420) übernommen (siehe Seite 14).</p>

## 4 Block QUICK SETUP

Block	Gruppe	Funktionsgruppen	Funktionen				
QUICK SETUP (B)	→	→	<table border="1"> <tr> <td>OS INBETRIEBNAHME (1002) S. 16</td> <td>→</td> <td>OS KOMMUNIKATION (1006) S. 16</td> <td>T-DAT VERWALTEN (1009) S. 16</td> </tr> </table>	OS INBETRIEBNAHME (1002) S. 16	→	OS KOMMUNIKATION (1006) S. 16	T-DAT VERWALTEN (1009) S. 16
OS INBETRIEBNAHME (1002) S. 16	→	OS KOMMUNIKATION (1006) S. 16	T-DAT VERWALTEN (1009) S. 16				

Funktionsbeschreibung QUICK SETUP	
<b>QUICK SETUP INBETRIEBNAHME (1002)</b>	<p>In dieser Funktion kann das Setup für die Inbetriebnahme gestartet werden.</p> <p><b>Auswahl:</b> JA NEIN</p> <p><b>Werkeinstellung:</b> NEIN</p> <p> Hinweis! Ein Ablaufdiagramm des Setups INBETRIEBNAHME finden Sie auf Seite 17. Weitere Detailinformationen zu Setups finden Sie in der Betriebsanleitung Promag 55 PROFIBUS PA.</p>
<b>QUICK SETUP KOMMUNIKATION (1006)</b>	<p>In dieser Funktion kann das Setup für die Kommunikation gestartet werden.</p> <p><b>Auswahl:</b> NEIN JA</p> <p><b>Werkeinstellung:</b> NEIN</p>
<b>T-DAT VERWALTEN (1009)</b>	<p>In dieser Funktion kann die Parametrierung / Einstellung des <b>Messumformers</b> in ein Transmitter-DAT (T-DAT) gespeichert werden, oder das Laden einer Parametrierung aus dem T-DAT in das EEPROM aktiviert werden (<b>manuelle</b> Sicherungsfunktion).</p> <p>Anwendungsbeispiele:</p> <ul style="list-style-type: none"> <li>■ Nach der Inbetriebnahme können die aktuellen Messstellenparameter ins T-DAT gespeichert werden (Backup).</li> <li>■ Bei Austausch des Messumformers besteht die Möglichkeit, die Daten aus dem T-DAT in den neuen Messumformer (EEPROM) zu laden.</li> </ul> <p><b>Auswahl:</b> ABBRECHEN SICHERN (aus EEPROM in den T-DAT) LADEN (aus dem T-DAT in das EEPROM)</p> <p><b>Werkeinstellung:</b> ABBRECHEN</p> <p> Hinweis!</p> <ul style="list-style-type: none"> <li>■ Liegt ein älterer Softwarestand des Zielgerätes vor, so wird beim Aufstarten die Meldung "TRANSM. SW-DAT" angezeigt. Danach ist nur noch die Auswahl "SICHERN" verfügbar.</li> <li>■ LADEN Diese Auswahl ist nur möglich: <ul style="list-style-type: none"> <li>– wenn das Zielgerät den gleichen oder einen neueren Softwarestand aufweist, als das Ausgangsgerät oder</li> <li>– falls das T-DAT gültige, abrufbare Daten enthält.</li> </ul> </li> <li>■ SICHERN Diese Auswahl ist immer verfügbar.</li> </ul>

### 4.1 Quick Setup "Inbetriebnahme"

Mit Hilfe des Quick Setups "Inbetriebnahme" werden Sie systematisch durch alle wichtigen Gerätefunktionen geführt, die für den standardmäßigen Messbetrieb einzustellen und zu konfigurieren sind.

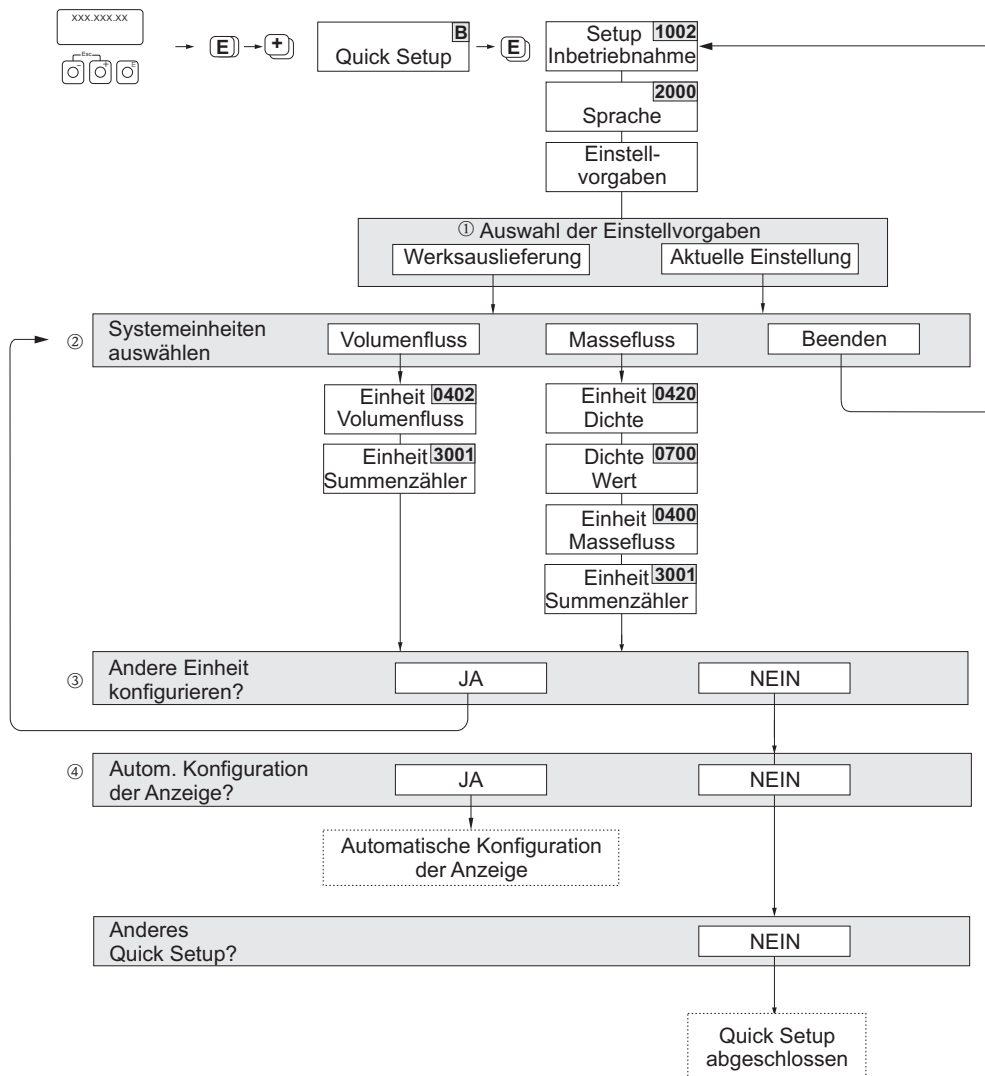

A0005958-de

**Hinweis!**

- Wird bei einer Abfrage die Tastenkombination gedrückt, erfolgt ein Rücksprung in die Zelle SETUP INBETRIEBNAHME (1002). Die bereits vorgenommene Konfiguration bleibt jedoch gültig.
  - Das Quick Setup "Inbetriebnahme" ist durchzuführen bevor eines der anderen in dieser Betriebsanleitung beschriebenen Quick Setups ausgeführt wird.
  - Die über das Quick Setup ausgewählten Systemeinheiten sind nur für die Darstellung auf der Vor-Ort-Anzeige gültig. Sie haben keinen Einfluss auf die Messgrößen (Volumenfluss, Massefluss), die via PROFIBUS übertragen werden.
- ① Die Auswahl "WERKSAUSLIEFERUNG" setzt jede angewählte Einheit auf die Werkseinstellung. Die Auswahl "AKTUELLE EINSTELLUNG" übernimmt die von Ihnen zuvor eingestellten Einheiten.
- ② Es sind bei jedem Umlauf nur noch die Einheiten anwählbar, die im laufenden Setup noch nicht konfiguriert wurden. Die Masse- und Volumeneinheit wird aus der entsprechenden Durchflusseinheit abgeleitet.
- ③ Die Auswahl "JA" erscheint, solange noch nicht alle Einheiten parametrieren wurden. Steht keine Einheit mehr zur Verfügung, erscheint nur noch die Auswahl "NEIN".
- ④ Die Auswahl "Automatische Konfiguration der Anzeige" beinhaltet folgende Grundeinstellungen/Werkeinstellungen
- |      |   |
|------|---|
| JA   | Hauptzeile = Volumenfluss                                   |
|      | Zusatzzeile = Summenzähler 1                                |
|      | Infozeile = Betriebs-/Systemzustand                         |
| NEIN | Die bestehenden (gewählten) Einstellungen bleiben erhalten. |

## 4.2 Quick Setup "Kommunikation"

Zum Aufbau der zyklischen Datenübertragung sind diverse Vereinbarungen zwischen dem PROFIBUS Master und dem Messgerät (Slave) notwendig, welche bei der Parametrierung verschiedener Funktionen berücksichtigt werden müssen. Über das Quick Setup "Kommunikation" können diese Funktionen einfach und schnell parametrierbar werden. In der nachfolgenden Tabelle werden die Einstellmöglichkeiten der Parameter aufgeführt.

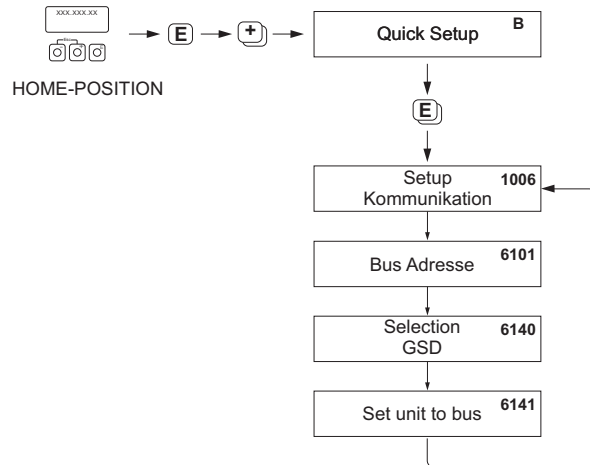

A0002600-DE

Einstellungen für das Setup Kommunikation:			
Fkt.-Bez.	Funktionsname	Empfohlene Einstellung	Beschreibung
<b>Aufruf über Funktionsmatrix:</b>			
B	QUICK SETUP	QUICK SETUP KOMMUNIKATION	siehe S. 18
1006	QUICK SETUP KOMMUNIKATION	JA	siehe S. 18
<b>Grundeinstellungen:</b>			
6101	BUS-ADRESSE	Eingabe der Geräteadresse	siehe S. 89
6140	SELECTION GSD	HERSTELLER SPEZ.	siehe S. 95
6141	SET UNIT TO BUS	SET EINHEITEN	siehe S. 95

### 4.3 Datensicherung/ -übertragung

Mit der Funktion T-DAT VERWALTEN können Sie Daten (Geräteparameter und -einstellungen) zwischen dem T-DAT (auswechselbarer Datenspeicher) und dem EEPROM (Gerätespeicher) übertragen.

Für folgende Anwendungsfälle ist dies notwendig:

- Backup erstellen: aktuelle Daten werden von einem EEPROM in den T-DAT übertragen.
- Messumformer austauschen: aktuelle Daten werden von einem EEPROM in den T-DAT kopiert und anschließend in den EEPROM des neuen Messumformers übertragen.
- Daten duplizieren: aktuelle Daten werden von einem EEPROM in den T-DAT kopiert und anschließend in EEPROMs identischer Messstellen übertragen.



Hinweis!

T-DAT ein- und ausbauen → Betriebsanleitung Proline Promag 55 PROFIBUS PA

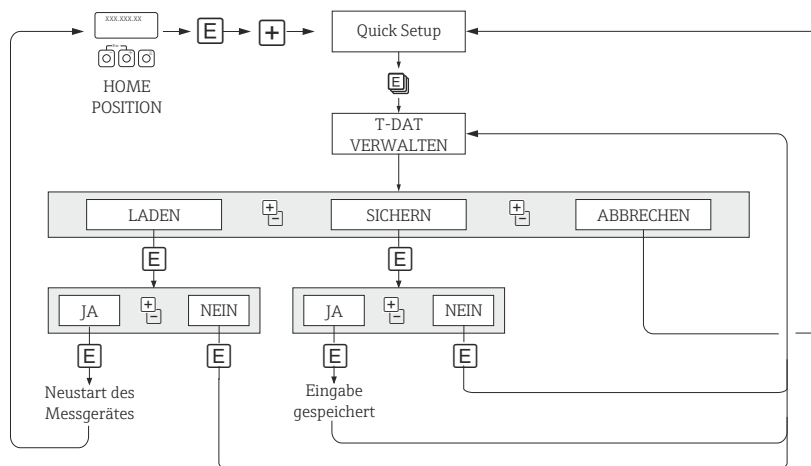

Datensicherung/-übertragung mit der Funktion T-DAT VERWALTEN

A0001221-de

Anmerkungen zu den Auswahlmöglichkeiten LADEN und SICHERN:

LADEN:

Daten werden vom T-DAT in den EEPROM übertragen.



Hinweis!

- Zuvor gespeicherte Einstellungen auf dem EEPROM werden gelöscht.
- Diese Auswahl ist nur verfügbar, wenn der T-DAT gültige Daten enthält.
- Diese Auswahl kann nur durchgeführt werden, wenn der T-DAT einen gleichen oder einen neueren Softwarestand aufweist, als der EEPROM. Andernfalls erscheint nach dem Neustart die Fehlermeldung "TRANSM. SW-DAT" und die Funktion LADEN ist danach nicht mehr verfügbar.

SICHERN:

Daten werden vom EEPROM in den T-DAT übertragen.



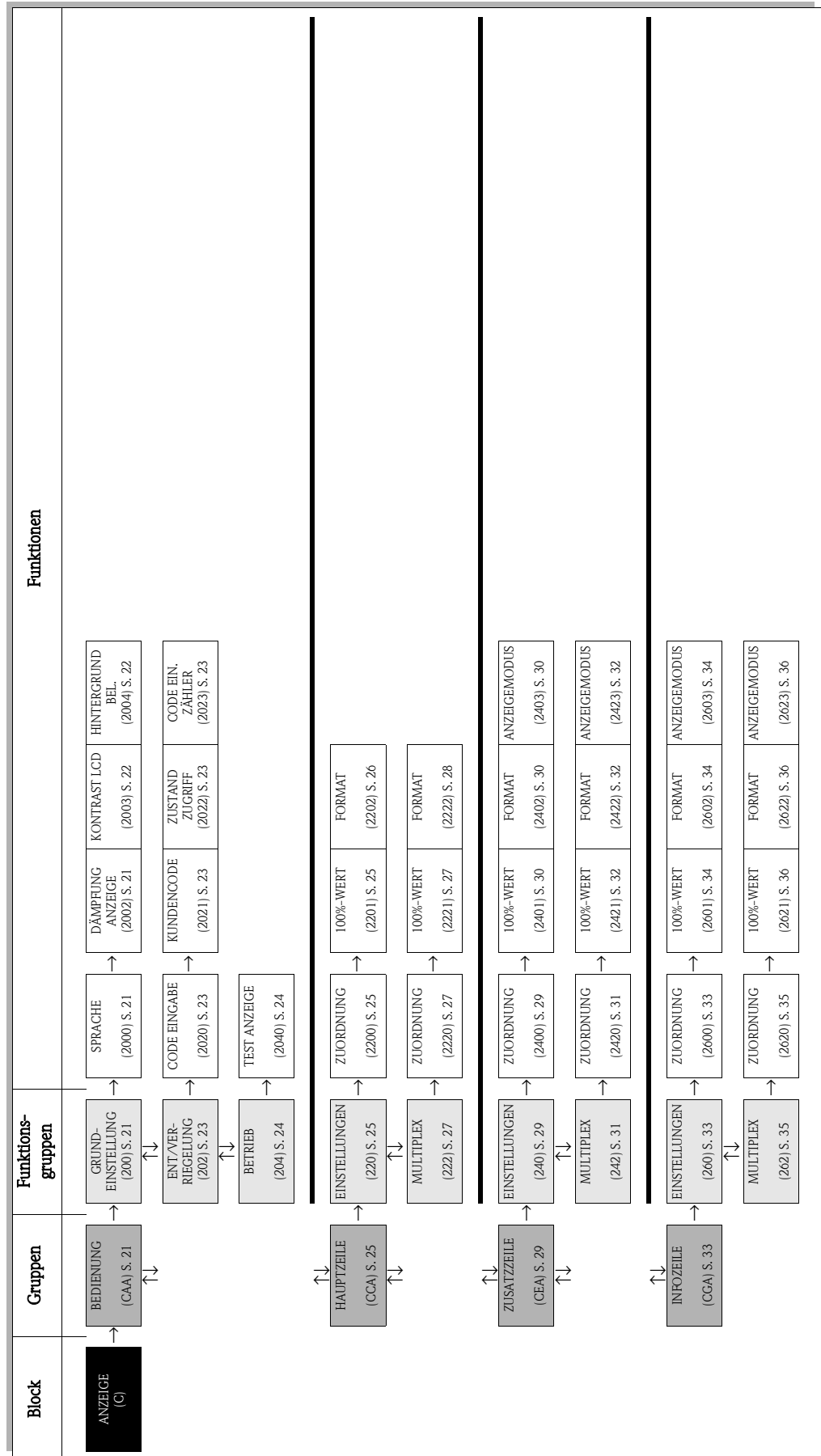

# 5 Block ANZEIGE



## 5.1 Gruppe BEDIENUNG

### 5.1.1 Funktionsgruppe GRUNDEINSTELLUNG





ANZEIGE C → BEDIENUNG CAA → GRUNDEINSTELLUNG 200

<b>Funktionsbeschreibung</b> ANZEIGE → BEDIENUNG → GRUNDEINSTELLUNG	
<b>SPRACHE (2000)</b>	<p>In dieser Funktion wird die gewünschte Sprache ausgewählt, in der alle Texte, Parameter und Bedienmeldungen auf der Vor-Ort-Anzeige angezeigt werden.</p> <p> Hinweis! Die Auswahl ist abhängig vom vorhandenen Sprachpaket, das in der Funktion SPRACHPAKET (8226) angezeigt wird.</p> <p><b>AUSWAHL:</b> Sprachpaket WEST EU / USA: ENGLISH DEUTSCH FRANCAIS ESPANOL ITALIANO NEDERLANDS PORTUGUESE</p> <p>Sprachpaket EAST EU / SCAND: ENGLISH NORSK SVENSKA SUOMI POLISH RUSSIAN CZECH</p> <p>Sprachpaket ASIA: ENGLISH BAHASA INDONESIA JAPANESE (Silbenschrift)</p> <p>Sprachpaket CHINA: ENGLISH CHINESE</p> <p><b>Werkeinstellung:</b> abhängig vom Land (s. Seite 132)</p> <p> Hinweis!  <ul style="list-style-type: none"> <li>■ Durch das Betätigen der Tastenkombination  beim Aufstarten wird die Sprache ENGLISH eingestellt.</li> </ul> </p>
<b>DÄMPFUNG ANZEIGE (2002)</b>	<p>In dieser Funktion können Sie durch die Eingabe einer Zeitkonstante bestimmen, ob die Anzeige auf stark schwankende Durchflussgrößen, besonders schnell reagiert (kleine Zeitkonstante) oder abgedämpft wird (große Zeitkonstante).</p> <p><b>Eingabe:</b> 0...100 Sekunden</p> <p><b>Werkeinstellung:</b> 1 s</p> <p> Hinweis! Bei der Einstellung Null Sekunden ist die Dämpfung ausgeschaltet.</p>

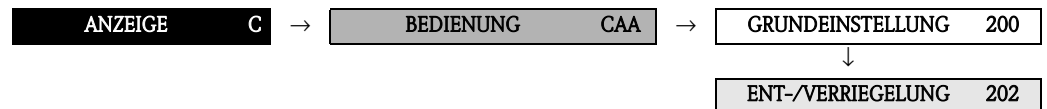
<b>Funktionsbeschreibung</b> ANZEIGE → BEDIENUNG → GRUNDEINSTELLUNG	
<b>KONTRAST LCD (2003)</b>	<p>In dieser Funktion können Sie den Anzeige-Kontrast gemäß den vor Ort herrschenden Betriebsbedingungen optimal einstellen.</p> <p><b>Eingabe:</b> 10...100%</p> <p><b>Werkeinstellung:</b> 50%</p>
<b>HINTERGRUND BELEUCHTUNG (2004)</b>	<p>In dieser Funktion können Sie die Hintergrundbeleuchtung gemäß den vor Ort herrschenden Betriebsbedingungen optimal einstellen.</p> <p><b>Eingabe:</b> 0...100%</p> <p> Hinweis! Die Eingabe des Wertes "0" bedeutet, dass die Hintergrundbeleuchtung ausgeschaltet ist. Die Anzeige gibt dann keinerlei Licht mehr ab, d.h. die Anzeigetexte sind im Dunkeln nicht mehr lesbar.</p> <p><b>Werkeinstellung:</b> 50%</p>

## 5.1.2 Funktionsgruppe ENT-/VERRIEGELUNG



Funktionsbeschreibung	
ANZEIGE → BEDIENUNG → ENT-/VERRIEGELUNG	
<b>CODE EINGABE (2020)</b>	<p> Hinweis!</p> <p>Diese Funktion ist nur für die Vor-Ort-Bedienung und den Zugriff über ein Bedienprogramm (z.B. FieldCare) relevant und hat keinen Einfluss auf die zyklische Datenübertragung über den PROFIBUS Master (Klasse 1).</p> <p>Sämtliche Daten des Messsystems sind gegen unbeabsichtigtes Ändern geschützt. Erst nach der Eingabe einer Codezahl, in dieser Funktion, wird die Programmierung freigegeben und die Geräteeinstellungen sind veränderbar. Werden in einer beliebigen Funktion die Tastenkombination  betätigt, so verzweigt das Messsystem automatisch in diese Funktion und auf der Anzeige erscheint die Aufforderung zur Code-Eingabe (bei gesperrter Programmierung).</p> <p>Sie können die Programmierung durch die Eingabe Ihrer persönlichen Codezahl (<b>Werkeinstellung = 55</b>, siehe Funktion 2021) freigeben.</p> <p><b>Eingabe:</b> max. 4-stellige Zahl: 0...9999</p> <p> Hinweis!</p> <ul style="list-style-type: none"> <li>■ Nach einem Rücksprung in die HOME-Position werden die Programmiererebenen nach 60 Sekunden wieder gesperrt, falls Sie die Bedienelemente nicht mehr betätigen.</li> <li>■ Die Programmierung kann auch gesperrt werden, indem Sie in dieser Funktion eine beliebige Zahl (ungleich dem Kundencode) eingeben.</li> <li>■ Falls Sie Ihre persönliche Codezahl nicht mehr greifbar haben, kann Ihnen die Endress+Hauser-Serviceorganisation weiterhelfen.</li> </ul>
<b>KUNDENCODE (2021)</b>	<p>In dieser Funktion kann eine persönliche Codezahl vorgegeben werden, mit der die Programmierung in der Funktion CODE EINGABE freigegeben wird.</p> <p><b>Eingabe:</b> 0...9999 (max. 4-stellige Zahl)</p> <p><b>Werkeinstellung:</b> 55</p> <p> Hinweis!</p> <ul style="list-style-type: none"> <li>■ Mit der Codezahl "0" ist die Programmierung immer freigegeben.</li> <li>■ Das Ändern dieser Codezahl ist nur nach Freigabe der Programmierung möglich. Bei gesperrter Programmierung ist diese Funktion nicht verfügbar, und damit der Zugriff auf die persönliche Codezahl durch andere Personen ausgeschlossen.</li> </ul>
<b>ZUSTAND ZUGRIFF (2022)</b>	<p>In dieser Funktion wird der Zugriffszustand auf die Funktionsmatrix angezeigt.</p> <p><b>Anzeige:</b> ZUGRIFF KUNDE (Parametrierung möglich) VERRIEGELT (Parametrierung gesperrt)</p>
<b>CODE EINGABE ZÄHLER (2023)</b>	<p>Anzeige wie oft der Kunden-, der Service-Code oder die Ziffer "0" (codefrei) eingegeben wurde, um Zugriff zum Messgerät zu erhalten.</p> <p><b>Anzeige:</b> max. 7-stellige Zahl: 0...9999999</p> <p><b>Werkeinstellung:</b> 0</p>

### 5.1.3 Funktionsgruppe BETRIEB

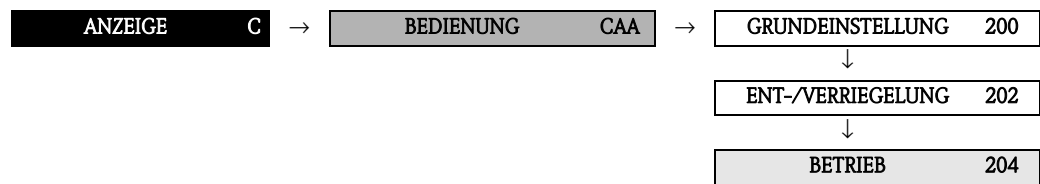

Funktionsbeschreibung ANZEIGE → BEDIENUNG → BETRIEB	
<b>TEST ANZEIGE (2040)</b>	<p>In dieser Funktion kann die Funktionstüchtigkeit der Vor-Ort-Anzeige bzw. deren Pixel überprüft werden.</p> <p><b>Auswahl:</b> AUS EIN</p> <p><b>Werkeinstellung:</b> AUS</p> <p>Ablauf des Tests:</p> <ol style="list-style-type: none"> <li>1. Start des Tests durch Aktivierung der Auswahl EIN.</li> <li>2. Alle Pixel der Haupt-, Zusatz- und Infozeile werden für min. 0,75 Sekunden verdunkelt.</li> <li>3. Haupt-, Zusatz- und Infozeile zeigen für min. 0,75 Sekunden in jedem Anzeigefeld den Wert 8.</li> <li>4. Haupt-, Zusatz- und Infozeile zeigen für min. 0,75 Sekunden in jedem Anzeigefeld den Wert 0.</li> <li>5. In der Haupt-, Zusatz- und Infozeile erscheint für min. 0,75 Sekunden keine Anzeige (leeres Display).</li> </ol> <p>Nach Ende des Tests geht die Anzeige wieder in die Ausgangslage zurück und zeigt die Auswahl AUS an.</p>

## 5.2 Gruppe HAUPTZEILE

### 5.2.1 Funktionsgruppe EINSTELLUNGEN

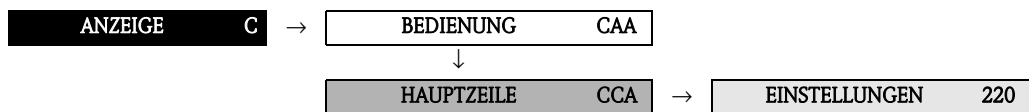



<b>Funktionsbeschreibung</b> ANZEIGE → HAUPTZEILE → EINSTELLUNGEN	
<b>ZUORDNUNG (2200)</b>	<p>In dieser Funktion wird der Hauptzeile (oberste Zeile der Vor-Ort-Anzeige) ein Anzeigewert zugeordnet. Dieser Wert wird während des normalen Messbetriebs angezeigt.</p> <p><b>Auswahl:</b>            AUS            VOLUMENFLUSS            MASSEFLUSS            VOLUMENFLUSS IN %            MASSEFLUSS IN %            ISTWERT STROM 1            ISTWERT FREQUENZ 1            AI1 - OUT VALUE            AI2 - OUT VALUE            AO - DISP. VALUE            TOT. OUT VALUE 1 (Summenzähler 1)            TOT. OUT VALUE 2 (Summenzähler 2)            TOT. OUT VALUE 3 (Summenzähler 3)            LEITFÄHIGKEIT (nur bei eingeschalteter Leitfähigkeit s. Seite 99)</p> <p><b>Werkeinstellung:</b>            VOLUMENFLUSS</p> <p><b>Erweiterte Auswahl mit optionalem Softwarepaket ERWEITERTE DIAGNOSE:</b>            ABWEICHUNG BELAG 1 (nur bei eingeschalteter Belagsdetektion s. Seite 116)            ABWEICHUNG BELAG 2 (nur bei eingeschalteter Belagsdetektion s. Seite 116)            ABWEICHUNG ELEKTRODENPOTENZIAL 1            ABWEICHUNG ELEKTRODENPOTENZIAL 2            ABWEICHUNG VOLUMENFLUSS            ABWEICHUNG RAUSCHZAHL</p> <p><b>Erweiterte Auswahl mit optionalem Softwarepaket FESTSTOFFFLUSS:</b>            ZIEL MASSEFLUSS            % ZIEL MASSEFLUSS            ZIEL VOLUMENFLUSS            % ZIEL VOLUMENFLUSS            TRÄGER MASSEFLUSS            % TRÄGER MASSEFLUSS            TRÄGER VOLUMENFLUSS            % TRÄGER VOLUMENFLUSS</p>
<b>100%-WERT (2201)</b>	<p> <b>Hinweis!</b>            Diese Funktion ist nur verfügbar, wenn in der Funktion ZUORDNUNG (2200) die Auswahl VOLUMENFLUSS IN % bzw. MASSEFLUSS IN % getroffen wurde.</p> <p>In dieser Funktion bestimmen Sie den Durchflusswert, der auf der Anzeige als 100% Wert dargestellt werden soll.</p> <p><b>Eingabe:</b>            5-stellige Gleitkommazahl</p> <p><b>Werkeinstellung:</b>            abhängig von Nennweite und Land (s. Seite 132 ff.).</p>

<b>Funktionsbeschreibung</b> ANZEIGE → HAUPTZEILE → EINSTELLUNGEN	
<b>FORMAT</b> (2202)	<p>In dieser Funktion legen Sie die maximale Anzahl der Nachkommastellen des Anzeigewerts der Hauptzeile fest.</p> <p><b>Auswahl:</b> XXXXX. – XXXX.X – XXX.XX – XX.XXX – X.XXXX</p> <p><b>Werkeinstellung:</b> X.XXXX</p> <p> Hinweis!</p> <ul style="list-style-type: none"> <li>■ Die hier vorgenommene Einstellung beeinflusst nur die Anzeige, in keinem Fall aber die systeminterne Rechengenauigkeit!</li> <li>■ Die vom Messgerät berechneten Nachkommastellen können, abhängig von der hier gewählten Einstellung und der Maßeinheit, nicht immer angezeigt werden. In solchen Fällen erscheint auf der Anzeige ein Pfeilsymbol zwischen dem Messwert und der Maßeinheit (z.B. 1.2 → kg/h), d.h. das Messsystem rechnet mit mehr Stellen als angezeigt werden können.</li> </ul>

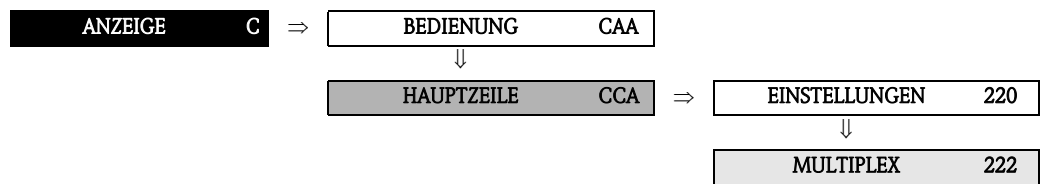
## 5.2.2 Funktionsgruppe MULTIPLEX



Funktionsbeschreibung ANZEIGE → HAUPTZEILE → MULTIPLEX	
<b>ZUORDNUNG</b> (2220)	<p>In dieser Funktion wird ein zweiter Anzeigewert definiert, der alternierend (alle 10 Sekunden) mit dem Anzeigewert aus der Funktion ZUORDNUNG (2200), auf der Hauptzeile dargestellt wird.</p> <p><b>Auswahl:</b>            AUS            VOLUMENFLUSS            MASSEFLUSS            VOLUMENFLUSS IN %            MASSEFLUSS IN %            ISTWERT STROM            ISTWERT FREQUENZ            AI1 - OUT VALUE            AI2 - OUT VALUE            AO - DISP. VALUE            TOT. OUT VALUE 1 (Summenzähler 1)            TOT. OUT VALUE 2 (Summenzähler 2)            TOT. OUT VALUE 3 (Summenzähler 3)            LEITFÄHIGKEIT (nur bei eingeschalteter Leitfähigkeit s. Seite 99)</p> <p><b>Werkeinstellung:</b>            AUS</p> <p><b>Erweiterte Auswahl mit optionalem Softwarepaket ERWEITERTE DIAGNOSE:</b>            ABWEICHUNG BELAG 1 (nur bei eingeschalteter Belagsdetektion s. Seite 116)            ABWEICHUNG BELAG 2 (nur bei eingeschalteter Belagsdetektion s. Seite 116)            ABWEICHUNG ELEKTRODENPOTENZIAL 1            ABWEICHUNG ELEKTRODENPOTENZIAL 2            ABWEICHUNG VOLUMENFLUSS            ABWEICHUNG RAUSCHZAHL</p> <p><b>Erweiterte Auswahl mit optionalem Softwarepaket FESTSTOFFFLUSS:</b>            ZIEL MASSEFLUSS            % ZIEL MASSEFLUSS            ZIEL VOLUMENFLUSS            % ZIEL VOLUMENFLUSS            TRÄGER MASSEFLUSS            % TRÄGER MASSEFLUSS            TRÄGER VOLUMENFLUSS            % TRÄGER VOLUMENFLUSS</p>
<b>100%-WERT</b> (2221)	<p> Hinweis!            Diese Funktion ist nur verfügbar, wenn in der Funktion ZUORDNUNG (2220) die Auswahl VOLUMENFLUSS IN % bzw. MASSEFLUSS IN % getroffen wurde.</p> <p>In dieser Funktion bestimmen Sie den Durchflusswert, der auf der Anzeige als 100% Wert dargestellt werden soll.</p> <p><b>Eingabe:</b>            5-stellige Gleitkommazahl</p> <p><b>Werkeinstellung:</b>            abhängig von Nennweite und Land (s. Seite 132 ff.).</p>





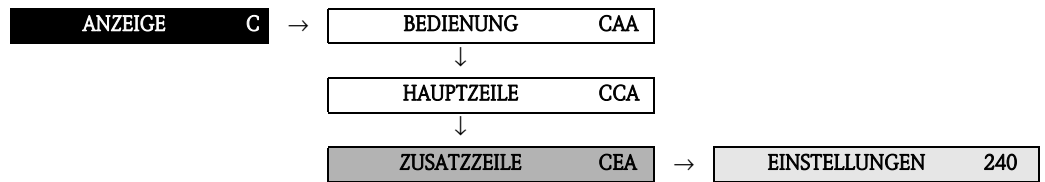

<b>Funktionsbeschreibung</b> ANZEIGE → HAUPTZEILE → MULTIPLEX	
<b>FORMAT</b> <b>(2222)</b>	<p>In dieser Funktion legen Sie die maximale Anzahl der Nachkommastellen des zweiten Anzeigewerts der Hauptzeile fest.</p> <p><b>Auswahl:</b> XXXXX. – XXXX.X – XXX.XX – XX.XXX – X.XXXX</p> <p><b>Werkeinstellung:</b> X.XXXX</p> <p> Hinweis!</p> <ul style="list-style-type: none"> <li>■ Die hier vorgenommene Einstellung beeinflusst nur die Anzeige, in keinem Fall aber die systeminterne Rechengenauigkeit!</li> <li>■ Die vom Messgerät berechneten Nachkommastellen können, abhängig von der hier gewählten Einstellung und der Maßeinheit, nicht immer angezeigt werden. In solchen Fällen erscheint auf der Anzeige ein Pfeilsymbol zwischen dem Messwert und der Maßeinheit (z.B. 1.2 → kg/h), d.h. das Messsystem rechnet mit mehr Stellen als angezeigt werden können.</li> </ul>

## 5.3 Gruppe ZUSATZZEILE

### 5.3.1 Funktionsgruppe EINSTELLUNGEN







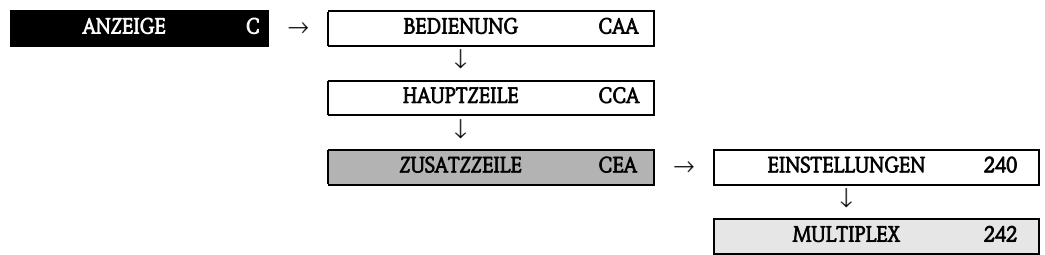

Funktionsbeschreibung ANZEIGE → ZUSATZZEILE → EINSTELLUNGEN	
<b>ZUORDNUNG</b> (2400)	<p>In dieser Funktion wird der Zusatzzeile (mittlere Zeile der Vor-Ort-Anzeige) ein Anzeigewert zugeordnet. Dieser Wert wird während des normalen Messbetriebs angezeigt.</p> <p><b>Auswahl:</b>                  AUS                  VOLUMENFLUSS                  MASSEFLUSS                  VOLUMENFLUSS IN %                  MASSEFLUSS IN %                  VOLUMENFLUSS BARGRAPH IN %                  MASSEFLUSS BARGRAPH IN %                  DURCHFLUSSGESCHWINDIGKEIT                  ISTWERT STROM                  ISTWERT FREQUENZ                  AI1 - OUT VALUE                  AI2 - OUT VALUE                  AO - DISP. VALUE                  TOT. OUT VALUE 1 (Summenzähler 1)                  TOT. OUT VALUE 2 (Summenzähler 2)                  TOT. OUT VALUE 3 (Summenzähler 3)                  TAG NAME                  MESSSTELLENBEZEICHNUNG                  LEITFÄHIGKEIT (nur bei eingeschalteter Leitfähigkeit → Seite 99)</p> <p><b>Werkeinstellung:</b>                  SUMMENZÄHLER 1</p> <p><b>Erweiterte Auswahl mit optionalem Softwarepaket ERWEITERTE DIAGNOSE:</b>                  ABWEICHUNG BELAG 1 (nur bei eingeschalteter Belagsdetektion → Seite 116)                  ABWEICHUNG BELAG 2 (nur bei eingeschalteter Belagsdetektion → Seite 116)                  ABWEICHUNG ELEKTRODENPOTENZIAL 1                  ABWEICHUNG ELEKTRODENPOTENZIAL 2                  ABWEICHUNG VOLUMENFLUSS                  ABWEICHUNG RAUSCHZAHL</p> <p><b>Erweiterte Auswahl mit optionalem Softwarepaket FESTSTOFFFLUSS:</b>                  ZIEL MASSEFLUSS                  % ZIEL MASSEFLUSS                  ZIEL MASSEFLUSS BARGRAPH %                  ZIEL VOLUMENFLUSS                  % ZIEL VOLUMENFLUSS                  ZIEL VOLUMENFLUSS BARGRAPH %                  TRÄGER MASSEFLUSS                  % TRÄGER MASSEFLUSS                  TRÄGER VOLUMENFLUSS                  % TRÄGER VOLUMENFLUSS</p>

<b>Funktionsbeschreibung</b> ANZEIGE → ZUSATZZEILE → EINSTELLUNGEN	
<b>100%-WERT (2401)</b>	<p> Hinweis! Diese Funktion ist nur verfügbar, wenn in der Funktion ZUORDNUNG (2400) eine der folgenden Auswahlen getroffen wurde:</p> <ul style="list-style-type: none"> <li>■ VOLUMENFLUSS IN %</li> <li>■ MASSEFLUSS IN %</li> <li>■ VOLUMENFLUSS BARGRAPH IN %</li> <li>■ MASSEFLUSS BARGRAPH IN %</li> </ul> <p>In dieser Funktion bestimmen Sie den Durchflusswert, der auf der Anzeige als 100% Wert dargestellt werden soll.</p> <p><b>Eingabe:</b> 5-stellige Gleitkommazahl</p> <p><b>Werkeinstellung:</b> abhängig von Nennweite und Land (s. Seite 132 ff.).</p>
<b>FORMAT (2402)</b>	<p> Hinweis! Diese Funktion ist nur verfügbar, wenn in der Funktion ZUORDNUNG (2400) eine numerische Auswahl getroffen wurde.</p> <p>In dieser Funktion legen Sie die maximale Anzahl der Nachkommastellen des Anzeigewerts der Zusatzzeile fest.</p> <p><b>Auswahl:</b> XXXXX. – XXXX.X – XXX.XX – XX.XXX – X.XXXX</p> <p><b>Werkeinstellung:</b> X.XXXX</p> <p> Hinweis!</p> <ul style="list-style-type: none"> <li>■ Die hier vorgenommene Einstellung beeinflusst nur die Anzeige, in keinem Fall aber die systeminterne Rechengenauigkeit!</li> <li>■ Die vom Messgerät berechneten Nachkommastellen können, abhängig von der hier gewählten Einstellung und der Maßeinheit, nicht immer angezeigt werden. In solchen Fällen erscheint auf der Anzeige ein Pfeilsymbol zwischen dem Messwert und der Maßeinheit (z.B. 1.2 → kg/h), d.h. das Messsystem rechnet mit mehr Stellen als angezeigt werden können.</li> </ul>
<b>ANZEIGEMODUS (2403)</b>	<p> Hinweis! Diese Funktion ist nur verfügbar, wenn in der Funktion ZUORDNUNG (2400) die Auswahl VOLUMENFLUSS BARGRAPH IN % bzw. MASSEFLUSS BARGRAPH IN % getroffen wurde.</p> <p>In dieser Funktion kann das Format des Bargraphs definiert werden.</p> <p><b>Auswahl:</b> STANDARD (Einfacher Bargraph mit der Anzeige 25 / 50 / 75% und integrierten Vorzeichen)..</p> <div style="text-align: center;">  </div> <p style="text-align: right;"><small>A0001258</small></p> <p>SYMMETRIE (Symmetrischer Bargraph für positive und negative Fließrichtung mit der Anzeige -50 / 0 / +50% und integrierten Vorzeichen).</p> <div style="text-align: center;">  </div> <p style="text-align: right;"><small>A0001259</small></p> <p><b>Werkeinstellung:</b> STANDARD</p>

### 5.3.2 Funktionsgruppe MULTIPLEX



Funktionsbeschreibung	
ANZEIGE → ZUSATZZEILE → MULTIPLEX	
<b>ZUORDNUNG (2420)</b>	<p>In dieser Funktion wird ein zweiter Anzeigewert definiert, der alternierend (alle 10 Sekunden) mit dem Anzeigewert aus der Funktion ZUORDNUNG (2400), auf der Zusatzzeile dargestellt wird.</p> <p><b>Auswahl:</b>            AUS            VOLUMENFLUSS            MASSEFLUSS            VOLUMENFLUSS IN %            MASSEFLUSS IN %            VOLUMENFLUSS BARGRAPH IN %            MASSEFLUSS BARGRAPH IN %            DURCHFLUSSGESCHWINDIGKEIT            ISTWERT STROM            ISTWERT FREQUENZ            AI1 - OUT VALUE            AI2 - OUT VALUE            AO - DISP. VALUE            TOT. OUT VALUE 1 (Summenzähler 1)            TOT. OUT VALUE 2 (Summenzähler 2)            TOT. OUT VALUE 3 (Summenzähler 3)            TAG NAME            MESSSTELLENBEZEICHNUNG            LEITFÄHIGKEIT (nur bei eingeschalteter Leitfähigkeit → Seite 99)</p> <p><b>Werkeinstellung:</b>            AUS</p> <p><b>Erweiterte Auswahl mit optionalem Softwarepaket ERWEITERTE DIAGNOSE:</b>            ABWEICHUNG BELAG 1 (nur bei eingeschalteter Belagsdetektion → Seite 116)            ABWEICHUNG BELAG 2 (nur bei eingeschalteter Belagsdetektion → Seite 116)            ABWEICHUNG ELEKTRODENPOTENZIAL 1            ABWEICHUNG ELEKTRODENPOTENZIAL 2            ABWEICHUNG VOLUMENFLUSS            ABWEICHUNG RAUSCHZAHL</p> <p><b>Erweiterte Auswahl mit optionalem Softwarepaket FESTSTOFFFLUSS:</b>            ZIEL MASSEFLUSS            % ZIEL MASSEFLUSS            ZIEL MASSEFLUSS BARGRAPH %            ZIEL VOLUMENFLUSS            % ZIEL VOLUMENFLUSS            ZIEL VOLUMENFLUSS BARGRAPH %            TRÄGER MASSEFLUSS            % TRÄGER MASSEFLUSS            TRÄGER VOLUMENFLUSS            % TRÄGER VOLUMENFLUSS</p>





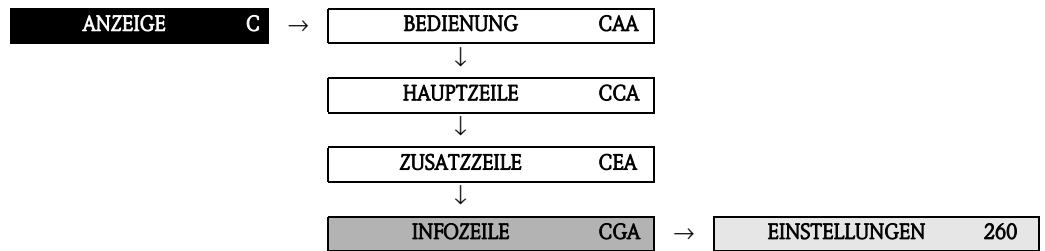

<b>Funktionsbeschreibung</b> ANZEIGE → ZUSATZZEILE → MULTIPLEX	
<b>100%-WERT</b> (2421)	<p> Hinweis!                      Diese Funktion ist nur verfügbar, wenn in der Funktion ZUORDNUNG (2420) eine der folgenden Auswahlen getroffen wurde:</p> <ul style="list-style-type: none"> <li>■ VOLUMENFLUSS IN %</li> <li>■ MASSEFLUSS IN %</li> <li>■ VOLUMENFLUSS BARGRAPH IN %</li> <li>■ MASSFLUSS BARGRAPH IN %</li> </ul> <p>In dieser Funktion bestimmen Sie den Durchflusswert, der auf der Anzeige als 100% Wert dargestellt werden soll.</p> <p><b>Eingabe:</b>                      5-stellige Gleitkommazahl</p> <p><b>Werkeinstellung:</b>                      abhängig von Nennweite und Land (s. Seite 132 ff.).</p>
<b>FORMAT</b> (2422)	<p> Hinweis!                      Diese Funktion ist nur verfügbar, wenn in der Funktion ZUORDNUNG (2420) eine numerische Auswahl getroffen wurde.</p> <p>In dieser Funktion legen Sie die maximale Anzahl der Nachkommastellen des zweiten Anzeigewerts der Zusatzzeile fest.</p> <p><b>Auswahl:</b>                      XXXXX. – XXXX.X – XXX.XX – XX.XXX – X.XXXX</p> <p><b>Werkeinstellung:</b>                      X.XXXX</p> <p> Hinweis!</p> <ul style="list-style-type: none"> <li>■ Die hier vorgenommene Einstellung beeinflusst nur die Anzeige, in keinem Fall aber die systeminterne Rechengenauigkeit!</li> <li>■ Die vom Messgerät berechneten Nachkommastellen können, abhängig von der hier gewählten Einstellung und der Maßeinheit, nicht immer angezeigt werden. In solchen Fällen erscheint auf der Anzeige ein Pfeilsymbol zwischen dem Messwert und der Maßeinheit (z.B. 1.2 → kg/h), d.h. das Messsystem rechnet mit mehr Stellen als angezeigt werden können.</li> </ul>
<b>ANZEIGEMODUS</b> (2423)	<p> Hinweis!                      Diese Funktion ist nur verfügbar, wenn in der Funktion ZUORDNUNG (2420) die Auswahl VOLUMENFLUSS BARGRAPH IN % bzw. MASSEFLUSS BARGRAPH IN % getroffen wurde.</p> <p>In dieser Funktion kann das Format des Bargraphs definiert werden.</p> <p><b>Auswahl:</b>                      STANDARD (Einfacher Bargraph mit der Anzeige 25 / 50 / 75% und integrierten Vorzeichen)..</p> <div style="text-align: center;">  </div> <p style="text-align: right; font-size: small;">A0001258</p> <p>SYMMETRIE (Symmetrischer Bargraph für positive und negative Fließrichtung mit der Anzeige -50 / 0 / +50% und integrierten Vorzeichen).</p> <div style="text-align: center;">  </div> <p style="text-align: right; font-size: small;">A0001259</p> <p><b>Werkeinstellung:</b>                      STANDARD</p>

## 5.4 Gruppe INFOZEILE

### 5.4.1 Funktionsgruppe EINSTELLUNGEN







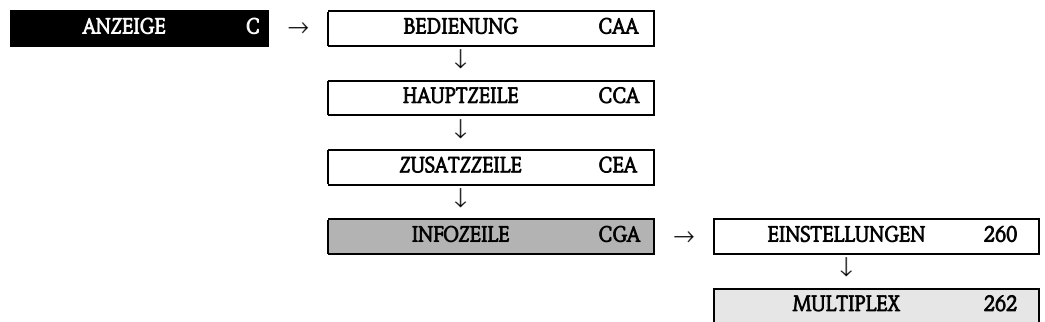

<b>Funktionsbeschreibung</b> ANZEIGE → INFOZEILE → EINSTELLUNGEN	
<b>ZUORDNUNG</b> (2600)	<p>In dieser Funktion wird der Infozeile (unterste Zeile der Vor-Ort-Anzeige) ein Anzeigewert zugeordnet. Dieser Wert wird während des normalen Messbetriebs angezeigt.</p> <p><b>Auswahl:</b>  AUS  VOLUMENFLUSS IN %  MASSEFLUSS IN %  VOLUMENFLUSS BARGRAPH IN %  MASSEFLUSS BARGRAPH IN %  DURCHFLUSSGESCHWINDIGKEIT  ISTWERT STROM  ISTWERT FREQUENZ  AI1 - OUT VALUE  AI2 - OUT VALUE  AO - DISP. VALUE  TOT. OUT VALUE 1 (Summenzähler 1)  TOT. OUT VALUE 2 (Summenzähler 2)  TOT. OUT VALUE 3 (Summenzähler 3)  TAG NAME  MESSSTELLENBEZEICHNUNG  BETRIEBS-/SYSTEMZUSTAND  ANZEIGE DURCHFLUSSRICHTUNG  LEITFÄHIGKEIT (nur bei eingeschalteter Leitfähigkeit → Seite 99)</p> <p><b>Werkeinstellung:</b>  BETRIEBS-/SYSTEMZUSTAND</p> <p><b>Erweiterte Auswahl mit optionalem Softwarepaket ERWEITERTE DIAGNOSE:</b>  ABWEICHUNG BELAG 1 (nur bei eingeschalteter Belagsdetektion → Seite 116)  ABWEICHUNG BELAG 2 (nur bei eingeschalteter Belagsdetektion → Seite 116)  ABWEICHUNG ELEKTRODENPOTENZIAL 1  ABWEICHUNG ELEKTRODENPOTENZIAL 2  ABWEICHUNG VOLUMENFLUSS  ABWEICHUNG RAUSCHZAHL</p> <p><b>Erweiterte Auswahl mit optionalem Softwarepaket FESTSTOFFFLUSS:</b>  ZIEL MASSEFLUSS  % ZIEL MASSEFLUSS  ZIEL MASSEFLUSS BARGRAPH %  ZIEL VOLUMENFLUSS  % ZIEL VOLUMENFLUSS  ZIEL VOLUMENFLUSS BARGRAPH %  TRÄGER MASSEFLUSS  % TRÄGER MASSEFLUSS  TRÄGER VOLUMENFLUSS  % TRÄGER VOLUMENFLUSS</p>

<b>Funktionsbeschreibung</b> ANZEIGE → INFOZEILE → EINSTELLUNGEN	
<b>100%-WERT</b> (2601)	<p> Hinweis!</p> <p>Diese Funktion ist nur verfügbar, wenn in der Funktion ZUORDNUNG (2600) eine der folgenden Auswahlen getroffen wurde:</p> <ul style="list-style-type: none"> <li>■ VOLUMENFLUSS IN %</li> <li>■ MASSEFLUSS IN %</li> <li>■ VOLUMENFLUSS BARGRAPH IN %</li> <li>■ MASSEFLUSS BARGRAPH IN %</li> </ul> <p>In dieser Funktion bestimmen Sie den Durchflusswert, der auf der Anzeige als 100% Wert dargestellt werden soll.</p> <p><b>Eingabe:</b> 5-stellige Gleitkommazahl</p> <p><b>Werkeinstellung:</b> abhängig von Nennweite und Land (s. Seite 132 ff.).</p>
<b>FORMAT</b> (2602)	<p> Hinweis!</p> <p>Diese Funktion ist nur verfügbar, wenn in der Funktion ZUORDNUNG (2600) eine numerische Auswahl getroffen wurde.</p> <p>In dieser Funktion legen Sie die maximale Anzahl der Nachkommastellen des Anzeigewerts der Infozeile fest.</p> <p><b>Auswahl:</b> XXXXX. – XXXX.X – XXX.XX – XX.XXX – X.XXXX</p> <p><b>Werkeinstellung:</b> X.XXXX</p> <p> Hinweis!</p> <ul style="list-style-type: none"> <li>■ Die hier vorgenommene Einstellung beeinflusst nur die Anzeige, in keinem Fall aber die systeminterne Rechengenauigkeit!</li> <li>■ Die vom Messgerät berechneten Nachkommastellen können, abhängig von der hier gewählten Einstellung und der Maßeinheit, nicht immer angezeigt werden. In solchen Fällen erscheint auf der Anzeige ein Pfeilsymbol zwischen dem Messwert und der Maßeinheit (z.B. 1.2 → kg/h), d.h. das Messsystem rechnet mit mehr Stellen als angezeigt werden können.</li> </ul>
<b>ANZEIGEMODUS</b> (2603)	<p> Hinweis!</p> <p>Diese Funktion ist nur verfügbar, wenn in der Funktion ZUORDNUNG (2600) die Auswahl VOLUMENFLUSS BARGRAPH IN % bzw. MASSEFLUSS BARGRAPH IN % getroffen wurde.</p> <p>In dieser Funktion kann das Format des Bargraphs definiert werden.</p> <p><b>Auswahl:</b> STANDARD (Einfacher Bargraph mit der Anzeige 25 / 50 / 75% und integrierten Vorzeichen)..</p> <div style="text-align: center;">  </div> <p style="text-align: right; font-size: small;">A0001258</p> <p>SYMMETRIE (Symmetrischer Bargraph für positive und negative Fließrichtung mit der Anzeige -50 / 0 / +50% und integrierten Vorzeichen).</p> <div style="text-align: center;">  </div> <p style="text-align: right; font-size: small;">A0001259</p> <p><b>Werkeinstellung:</b> STANDARD</p>

### 5.4.2 Funktionsgruppe MULTIPLEX



<b>Funktionsbeschreibung</b> ANZEIGE → INFOZEILE → MULTIPLEX	
<b>ZUORDNUNG</b> (2620)	<p>In dieser Funktion wird ein zweiter Anzeigewert definiert, der alternierend (alle 10 Sekunden) mit dem Anzeigewert aus der Funktion ZUORDNUNG (2600), auf der Infozeile dargestellt wird.</p> <p><b>Auswahl:</b>            AUS            VOLUMENFLUSS IN %            MASSEFLUSS IN %            VOLUMENFLUSS BARGRAPH IN %            MASSEFLUSS BARGRAPH IN %            DURCHFLUSSGESCHWINDIGKEIT            ISTWERT STROM            ISTWERT FREQUENZ            AI1 - OUT VALUE            AI2 - OUT VALUE            AO - DISP. VALUE            TOT. OUT VALUE 1 (Summenzähler 1)            TOT. OUT VALUE 2 (Summenzähler 2)            TOT. OUT VALUE 3 (Summenzähler 3)            TAG NAME            MESSSTELLENBEZEICHNUNG            BETRIEBS-/SYSTEMZUSTAND            ANZEIGE DURCHFLUSSRICHTUNG            LEITFÄHIGKEIT (nur bei eingeschalteter Leitfähigkeit → Seite 99)</p> <p><b>Werkeinstellung:</b>            AUS</p> <p><b>Erweiterte Auswahl mit optionalem Softwarepaket ERWEITERTE DIAGNOSE:</b>            ABWEICHUNG BELAG 1 (nur bei eingeschalteter Belagsdetektion → Seite 116)            ABWEICHUNG BELAG 2 (nur bei eingeschalteter Belagsdetektion → Seite 116)            ABWEICHUNG ELEKTRODENPOTENZIAL 1            ABWEICHUNG ELEKTRODENPOTENZIAL 2            ABWEICHUNG VOLUMENFLUSS            ABWEICHUNG RAUSCHZAHL</p> <p><b>Erweiterte Auswahl mit optionalem Softwarepaket FESTSTOFFFLUSS:</b>            ZIEL MASSEFLUSS            % ZIEL MASSEFLUSS            ZIEL MASSEFLUSS BARGRAPH %            ZIEL VOLUMENFLUSS            % ZIEL VOLUMENFLUSS            ZIEL VOLUMENFLUSS BARGRAPH %            TRÄGER MASSEFLUSS            % TRÄGER MASSEFLUSS            TRÄGER VOLUMENFLUSS            % TRÄGER VOLUMENFLUSS</p>

<b>Funktionsbeschreibung</b> ANZEIGE → INFOZEILE → MULTIPLEX	
<b>100%-WERT</b> (2621)	<p> Hinweis! Diese Funktion ist nur verfügbar, wenn in der Funktion ZUORDNUNG (2620) eine der folgenden Auswahlen getroffen wurde:</p> <ul style="list-style-type: none"> <li>■ VOLUMENFLUSS IN %</li> <li>■ MASSEFLUSS IN %</li> <li>■ VOLUMENFLUSS BARGRAPH IN %</li> <li>■ MASSEFLUSS BARGRAPH IN %</li> </ul> <p>In dieser Funktion bestimmen Sie den Durchflusswert, der auf der Anzeige als 100% Wert dargestellt werden soll.</p> <p><b>Eingabe:</b> 5-stellige Gleitkommazahl</p> <p><b>Werkeinstellung:</b> abhängig von Nennweite und Land (s. Seite 132 ff.).</p>
<b>FORMAT</b> (2622)	<p> Hinweis! Diese Funktion ist nur verfügbar, wenn in der Funktion ZUORDNUNG (2600) eine numerische Auswahl getroffen wurde.</p> <p>In dieser Funktion wird die maximale Anzahl der Nachkommastellen des zweiten Anzeigewerts der Infozeile festgelegt.</p> <p><b>Auswahl:</b> XXXXX. – XXXX.X – XXX.XX – XX.XXX – X.XXXX</p> <p><b>Werkeinstellung:</b> X.XXXX</p> <p> Hinweis!</p> <ul style="list-style-type: none"> <li>■ Die hier vorgenommene Einstellung beeinflusst nur die Anzeige, in keinem Fall aber die systeminterne Rechengenauigkeit!</li> <li>■ Die vom Messgerät berechneten Nachkommastellen können, abhängig von der hier gewählten Einstellung und der Maßeinheit, nicht immer angezeigt werden. In solchen Fällen erscheint auf der Anzeige ein Pfeilsymbol zwischen dem Messwert und der Maßeinheit (z.B. 1.2 → kg/h), d.h. das Messsystem rechnet mit mehr Stellen als angezeigt werden können.</li> </ul>
<b>ANZEIGEMODUS</b> (2623)	<p> Hinweis! Diese Funktion ist nur verfügbar, wenn in der Funktion ZUORDNUNG (2620) die Auswahl VOLUMENFLUSS BARGRAPH IN % bzw. MASSEFLUSS BARGRAPH IN % getroffen wurde.</p> <p>In dieser Funktion kann das Format des Bargraphs definiert werden.</p> <p><b>Auswahl:</b> STANDARD (Einfacher Bargraph mit der Anzeige 25 / 50 / 75% und integrierten Vorzeichen)..</p> <div style="text-align: center;">  </div> <p style="text-align: right; font-size: small;">A0001258</p> <p>SYMMETRIE (Symmetrischer Bargraph für positive und negative Fließrichtung mit der Anzeige -50 / 0 / +50% und integrierten Vorzeichen).</p> <div style="text-align: center;">  </div> <p style="text-align: right; font-size: small;">A0001258</p> <p><b>Werkeinstellung:</b> STANDARD</p>



## 6.1 Gruppe STROMAUSGANG 1

### 6.1.1 Funktionsgruppe EINSTELLUNGEN



AUSGÄNGE	E	→	STROMAUSGANG 1	EAA	→	EINSTELLUNGEN	400
----------	---	---	----------------	-----	---	---------------	-----

Funktionsbeschreibung	
AUSGÄNGE → STROMAUSGANG 1 → EINSTELLUNGEN (nur mit PROFIBUS DP)	
<b>ZUORDNUNG STROMAUSGANG (4000)</b>	<p>In dieser Funktion wird dem Stromausgang eine Messgröße zugeordnet.</p> <p><b>Auswahl:</b>            AUS            VOLUMENFLUSS            MASSEFLUSS            LEITFÄHIGKEIT (nur bei eingeschalteter Leitfähigkeit → Seite 99)</p> <p><b>Werkeinstellung:</b>            VOLUMENFLUSS</p> <p><b>Erweiterte Auswahl mit optionalem Softwarepaket FESTSTOFFFLUSS:</b>            ZIEL MASSEFLUSS            % ZIEL MASSEFLUSS            ZIEL VOLUMENFLUSS            % ZIEL VOLUMENFLUSS            TRÄGER MASSEFLUSS            % TRÄGER MASSEFLUSS            TRÄGER VOLUMENFLUSS            % TRÄGER VOLUMENFLUSS</p> <p><b>Erweiterte Auswahl mit optionalem Softwarepaket ERWEITERTE DIAGNOSE:</b>            ABWEICHUNG BELAG 1 (nur bei eingeschalteter Belagsdetektion → Seite 116)            ABWEICHUNG BELAG 2 (nur bei eingeschalteter Belagsdetektion → Seite 116)            ABWEICHUNG ELEKTRODENPOTENZIAL 1            ABWEICHUNG ELEKTRODENPOTENZIAL 2            ABWEICHUNG VOLUMENFLUSS            ABWEICHUNG RAUSCHZAHL</p> <p> <b>Hinweis!</b>            Bei der Auswahl AUS wird in der Funktionsgruppe EINSTELLUNGEN nur noch diese Funktion, ZUORDNUNG STROMAUSGANG 1 (4000), angezeigt.</p>

<b>Funktionsbeschreibung</b> AUSGÄNGE → STROMAUSGANG 1 → EINSTELLUNGEN (nur mit PROFIBUS DP)																													
<b>STROMBEREICH (4001)</b>	<p>In dieser Funktion kann der Strombereich ausgewählt werden. Mit der Auswahl wird der Arbeitsbereich sowie der obere und untere Ausfallsignalpegel festgelegt. Für den Stromausgang 1 kann zusätzlich die Option HART festgelegt werden.</p> <p><b>Auswahl</b>                      0–20 mA (25 mA)                      4–20 mA (25 mA)                      0–20 mA                      4–20 mA                      4–20 mA NAMUR                      4–20 mA US</p> <p><b>Werkeinstellung:</b>                      4–20 mA NAMUR</p> <p> <b>Hinweis!</b>                      Bei einer Hardware-Umschaltung von einem aktiven (Werkeinstellung) auf ein passives Ausgangssignal ist ein Strombereich von 4–20 mA auszuwählen (siehe Betriebsanleitung).</p> <p><b>Strombereich, Arbeitsbereich und Ausfallsignalpegel</b></p> <div style="text-align: center; margin: 10px 0;"> </div> <table border="1" style="width: 100%; border-collapse: collapse; margin: 10px 0;"> <thead> <tr> <th style="width: 25%; text-align: center;">a</th> <th style="width: 25%; text-align: center;">1</th> <th style="width: 12.5%; text-align: center;">2</th> <th style="width: 12.5%; text-align: center;">3</th> </tr> </thead> <tbody> <tr> <td>0-20 mA (25 mA)</td> <td>0 - 24 mA</td> <td style="text-align: center;">0</td> <td style="text-align: center;">25</td> </tr> <tr> <td>4-20 mA (25 mA)</td> <td>4 - 24 mA</td> <td style="text-align: center;">2</td> <td style="text-align: center;">25</td> </tr> <tr> <td>0-20 mA</td> <td>0 - 20.5 mA</td> <td style="text-align: center;">0</td> <td style="text-align: center;">22</td> </tr> <tr> <td>4-20 mA</td> <td>4 - 20.5 mA</td> <td style="text-align: center;">2</td> <td style="text-align: center;">22</td> </tr> <tr> <td>4-20 mA NAMUR</td> <td>3.8 - 20.5 mA</td> <td style="text-align: center;">3.5</td> <td style="text-align: center;">22.6</td> </tr> <tr> <td>4-20 mA US</td> <td>3.9 - 20.8 mA</td> <td style="text-align: center;">3.75</td> <td style="text-align: center;">22.6</td> </tr> </tbody> </table> <p style="text-align: right; font-size: small; margin-top: 10px;">A0002959</p> <p><b>a</b> Strombereich  <b>1</b> Arbeitsbereich (Messinformation)  <b>2</b> unterer Ausfallsignalpegel  <b>3</b> oberer Ausfallsignalpegel</p> <p> <b>Hinweis!</b></p> <ul style="list-style-type: none"> <li>■ Liegt der Messwert außerhalb des Messbereichs (definiert in den Funktionen WERT 0_4 mA (4002) und WERT 20 mA (4003), wird eine Hinweismeldung generiert (#351–354, Strombereich).</li> <li>■ Bei einer Störung verhält sich der Stromausgang entsprechend der in der Funktion FEHLERVERHALTEN (4006) festgelegten Auswahl.</li> </ul>	a	1	2	3	0-20 mA (25 mA)	0 - 24 mA	0	25	4-20 mA (25 mA)	4 - 24 mA	2	25	0-20 mA	0 - 20.5 mA	0	22	4-20 mA	4 - 20.5 mA	2	22	4-20 mA NAMUR	3.8 - 20.5 mA	3.5	22.6	4-20 mA US	3.9 - 20.8 mA	3.75	22.6
a	1	2	3																										
0-20 mA (25 mA)	0 - 24 mA	0	25																										
4-20 mA (25 mA)	4 - 24 mA	2	25																										
0-20 mA	0 - 20.5 mA	0	22																										
4-20 mA	4 - 20.5 mA	2	22																										
4-20 mA NAMUR	3.8 - 20.5 mA	3.5	22.6																										
4-20 mA US	3.9 - 20.8 mA	3.75	22.6																										

<b>Funktionsbeschreibung</b>	
AUSGÄNGE → STROMAUSGANG 1 → EINSTELLUNGEN (nur mit PROFIBUS DP)	
<b>WERT 0_4 mA (4002)</b>	<p>In dieser Funktion wird dem 0/4 mA Strom ein Wert zugeordnet. Der Wert darf größer oder kleiner als der 20 mA zugeordnete Wert sein (Funktion WERT 20 mA (4003)). Je nach zugeordneter Messgröße (z.B. Volumenfluss) sind positive und negative Werte zulässig.</p> <p>Beispiel:  4 mA zugeordneter Wert = -250 l/h  20 mA zugeordneter Wert = +750 l/h  Berechneter Stromwert = 8 mA (bei Nulldurchfluss)</p> <p>Eine Eingabe des 0/4 mA und 20 mA (Funktion 4003) Wertes mit unterschiedlichen Vorzeichen ist nicht möglich, wenn in der Funktion MESSMODUS (4004) die Auswahl SYMMETRIE getroffen wurde. In diesem Fall erscheint die Meldung "EINGABEBEREICH ÜBERSCHRITTEN".</p> <p>Beispiel für Messmodus STANDARD:</p> <div style="text-align: center;"> </div> <p style="text-align: right;">A0001223</p> <p>① = Anfangswert (0...20 mA)  ② = Unterer Ausfallsignalpegel: abhängig von der Auswahl in der Funktion STROMBEREICH  ③ = Anfangswert (4...20 mA): abhängig von der Auswahl in der Funktion STROMBEREICH  ④ = Endwert (0/4...20 mA): abhängig von der Auswahl in der Funktion STROMBEREICH  ⑤ = Maximaler Stromwert: abhängig von der Auswahl in der Funktion STROMBEREICH  ⑥ = Oberer Ausfallsignalpegel (Fehlverhalten): abhängig von der Auswahl in den Funktionen STROMBEREICH (s. Seite 39) und FEHLERVERHALTEN (s. Seite 46)</p> <p>A = Messspanne (die min. Messspanne darf den Wert, der einer Durchflussgeschwindigkeit von 0,3 m/s entspricht, nicht unterschreiten)</p> <p><b>Eingabe:</b>  5-stellige Gleitkommazahl, mit Vorzeichen</p> <p><b>Werkeinstellung:</b>  0 [Einheit]</p> <p> Hinweis!  Die zugehörige Einheit wird aus der Funktion EINHEIT VOLUMENFLUSS (0402) bzw. EINHEIT MASSEFLUSS (0400) übernommen (siehe Seite 13 bzw. Seite 12).</p> <p> Achtung!  Der Stromausgangs verhält sich, je nach Parametrierung in verschiedenen Funktionen, unterschiedlich. Folgend werden einige Parametrierbeispiele und deren Auswirkung auf den Stromausgang erläutert.</p> <p>(Fortsetzung siehe nächste Seite)</p>

<b>Funktionsbeschreibung</b> AUSGÄNGE → STROMAUSGANG 1 → EINSTELLUNGEN (nur mit PROFIBUS DP)	
<p><b>WERT 0_4 mA</b> (Fortsetzung)</p>	<p><b>Parametrierbeispiel A:</b></p> <ol style="list-style-type: none"> <li>WERT 0_4 mA (4002) = ungleich Nulldurchfluss (z.B. <math>-5 \text{ m}^3/\text{h}</math>) WERT 20 mA (4003) = ungleich Nulldurchfluss (z.B. <math>10 \text{ m}^3/\text{h}</math>)</li> <li>WERT 0_4 mA (4002) = ungleich Nulldurchfluss (z.B. <math>100 \text{ m}^3/\text{h}</math>) WERT 20 mA (4003) = ungleich Nulldurchfluss (z.B. <math>-40 \text{ m}^3/\text{h}</math>)</li> </ol> <p>und MESSMODUS (4004) = STANDARD</p> <p>Mit der Eingabe der Werte für 0/4 mA und 20 mA wird der Arbeitsbereich des Messgerätes definiert. Über- oder unterschreitet der effektive Durchfluss diesen Arbeitsbereich (siehe Abb. 1), so wird eine Stör- oder Hinweismeldung generiert (#351-354, Strombereich) und der Stromausgang verhält sich gemäß der Parametrierung in der Funktion FEHLERVERHALTEN (4006).</p> <div style="display: flex; justify-content: space-around;"> <div style="text-align: center;"> <p>1)</p> </div> <div style="text-align: center;"> <p>2)</p> </div> </div> <p style="text-align: right; font-size: small;">A0001262</p> <p><b>Parametrierbeispiel B:</b></p> <ol style="list-style-type: none"> <li>WERT 0_4 mA (4002) = gleich Nulldurchfluss (z.B. <math>0 \text{ m}^3/\text{h}</math>) WERT 20 mA (4003) = ungleich Nulldurchfluss (z.B. <math>10 \text{ m}^3/\text{h}</math>)</li> <li>WERT 0_4 mA (4002) = ungleich Nulldurchfluss (z.B. <math>100 \text{ m}^3/\text{h}</math>) WERT 20 mA (4003) = gleich Nulldurchfluss (z.B. <math>0 \text{ m}^3/\text{h}</math>)</li> </ol> <p>und MESSMODUS (4004) = STANDARD</p> <p>Mit der Eingabe der Werte für 0/4 mA und 20 mA wird der Arbeitsbereich des Messgerätes definiert. Dabei wird einer der beiden Werte als Nulldurchfluss (z.B. <math>0 \text{ m}^3/\text{h}</math>) parametrierung. Über- bzw. unterschreitet der effektive Durchfluss den als Nulldurchfluss parametrierten Wert, so wird keine Stör- oder Hinweismeldung generiert und der Stromausgang behält seinen Wert bei. Über- bzw. unterschreitet der effektive Durchfluss den anderen Wert, so wird eine Stör- oder Hinweismeldung generiert (#351-354, Strombereich) und der Stromausgang verhält sich gemäß der Parametrierung in der Funktion FEHLERVERHALTEN (4006).</p> <div style="display: flex; justify-content: space-around;"> <div style="text-align: center;"> <p>1)</p> </div> <div style="text-align: center;"> <p>2)</p> </div> </div> <p style="text-align: right; font-size: small;">A0001264</p> <p>Mit dieser Einstellung wird bewusst nur eine Durchflussrichtung ausgegeben und Durchflusswerte in die andere Fließrichtung werden unterdrückt.</p> <p><b>Parametrierbeispiel C:</b> MESSMODUS (4004) = SYMMETRIE</p> <p>Das Stromausgangssignal ist unabhängig von der Förderrichtung (Absolutbetrag der Messgröße). Der 0_4 mA WERT ① und 20 mA WERT ② müssen das gleiche Vorzeichen besitzen (+ oder -). Der "20 mA WERT" ③ (z.B. Rückfluss) entspricht dem gespiegelten 20 mA WERT ② (z.B. Förderfluss).</p> <div style="text-align: center;"> </div> <p style="text-align: right; font-size: small;">A0001249</p> <p>ZUORDNUNG RELAIS (4700) = DURCHFLUSSRICHTUNG</p> <p>Mit dieser Einstellung kann z.B. die Ausgabe der Fließrichtung über einen Schaltkontakt erfolgen.</p> <p><b>Parametrierbeispiel D:</b> MESSMODUS (4004) = PULSIERENDER DURCHFLUSS s. Seite 43</p>

<b>Funktionsbeschreibung</b> AUSGÄNGE → STROMAUSGANG 1 → EINSTELLUNGEN (nur mit PROFIBUS DP)	
<b>WERT 20 mA (4003)</b>	<p>In dieser Funktion wird dem 20 mA Strom ein Wert zugeordnet. Der Wert darf größer oder kleiner als der 0/4 mA zugeordnete Wert sein (Funktion WERT 0_4 mA (4002) siehe Seite 40). Je nach zugeordneter Messgröße (z.B. Volumenfluss) sind positive und negative Werte zulässig.</p> <p>Beispiel:  4 mA zugeordneter Wert = -250 l/h  20 mA zugeordneter Wert = +750 l/h  Berechneter Stromwert = 8 mA (bei Nulldurchfluss)</p> <p>Eine Eingabe des 0/4 mA (Funktion 4002) und 20 mA Wertes mit unterschiedlichen Vorzeichen ist nicht möglich, wenn in der Funktion MESSMODUS (4004) die Auswahl SYMMETRIE getroffen wurde. In diesem Fall erscheint die Meldung "EINGABEBEREICH ÜBERSCHRITTEN".</p> <p>Beispiel für Messmodus STANDARD → Seite 40.</p> <p><b>Eingabe:</b>  5-stellige Gleitkommazahl, mit Vorzeichen</p> <p><b>Werkeinstellung:</b>  abhängig von Nennweite und Land (s. Seite 132 ff.).</p> <p> Hinweis!  <ul style="list-style-type: none"> <li>■ Die zugehörige Einheit wird aus der Funktion EINHEIT VOLUMENFLUSS (0402) bzw. EINHEIT MASSEFLUSS (0400) übernommen.</li> </ul></p> <p> Achtung!  Beachten Sie unbedingt die Informationen in der Funktion WERT 0_4 mA (unter "⚠ Achtung"; Parametrierbeispiele) auf Seite 40.</p>

<b>Funktionsbeschreibung</b>	
AUSGÄNGE → STROMAUSGANG 1 → EINSTELLUNGEN (nur mit PROFIBUS DP)	
<b>MESSMODUS (4004)</b>	<p>In dieser Funktion wird der Messmodus für den Stromausgang bestimmt.</p> <p><b>Auswahl:</b> STANDARD SYMMETRIE PULSIERENDER DURCHFLUSS</p> <p><b>Werkeinstellung:</b> STANDARD</p> <p><b>Beschreibung der einzelnen Auswahlmöglichkeiten:</b></p> <ul style="list-style-type: none"> <li>■ STANDARD           <p>Das Stromausgangssignal folgt proportional der zugeordneten Messgröße. Die Durchflussanteile außerhalb des skalierten Messbereichs (definiert durch den 0_4 mA WERT ① und 20 mA WERT ②), werden bei der Signalausgabe wie folgt berücksichtigt:</p> <ul style="list-style-type: none"> <li>– Wird einer der Werte gleich dem nulldurchfluss (zum Beispiel WERT 0_4 mA = 0 m<sup>3</sup>/h) definiert, erfolgt bei Über- bzw. Unterschreitung dieses Wertes keine Meldung und der Stromausgang behält seinen Wert bei (in dem Beispiel 4 mA). Bei einer Über- bzw. Unterschreitung des anderen Wertes, erfolgt die Meldung "STROMAUSGANG AM ANSCHLAG" und der Stromausgang verhält sich gemäß der Parametrierung in der Funktion FEHLERVERHALTEN (4006).</li> <li>– Werden beide Werte ungleich dem nulldurchfluss (zum Beispiel WERT 0_4 mA = -5 m<sup>3</sup>/h; WERT 20 mA = 10 m<sup>3</sup>/h) definiert, erfolgt bei Über- bzw. Unterschreitung des Messbereichs die Meldung "STROMAUSGANG AM ANSCHLAG" und der Stromausgang verhält sich gemäß der Parametrierung in der Funktion FEHLERVERHALTEN (4006).</li> </ul> </li> </ul> <div style="text-align: center;"> </div> <p style="text-align: right;">A0001248</p> <ul style="list-style-type: none"> <li>■ SYMMETRIE           <p>Das Stromausgangssignal ist unabhängig von der Förderichtung (Absolutbetrag der Messgröße). Der 0_4 mA WERT ① und 20 mA WERT ② müssen das gleiche Vorzeichen besitzen (+ oder -). Der "20 mA WERT" ③ (z.B. Rückfluss) entspricht dem gespiegelten 20 mA WERT ② (z.B. Förderfluss).</p> </li> </ul> <div style="text-align: center;"> </div> <p style="text-align: right;">A0001249</p> <p> <b>Hinweis!</b></p> <ul style="list-style-type: none"> <li>■ Die Fließrichtung kann über die konfigurierbaren Relais- oder Statusausgänge ausgegeben werden.</li> <li>■ Die Auswahl SYMMETRIE kann nur gewählt werden, wenn die Werte in den Funktionen WERT 0_4 mA (4002) und WERT 20 mA (4003) das gleiche Vorzeichen besitzen bzw. einer der Werte Null ist. Besitzen die Werte verschiedene Vorzeichen, ist die Auswahl SYMMETRIE nicht anwählbar und die Meldung "ZUORDNUNG NICHT MÖGLICH" wird angezeigt.</li> </ul> <p>(Fortsetzung siehe nächste Seite)</p>



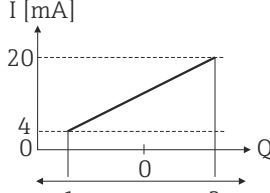
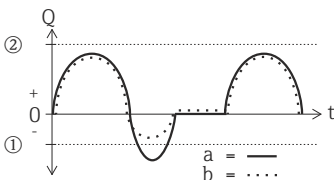
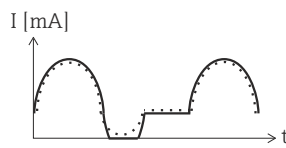
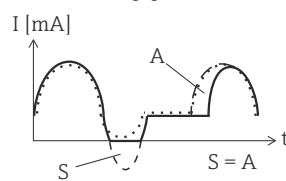

<b>Funktionsbeschreibung</b> AUSGÄNGE → STROMAUSGANG 1 → EINSTELLUNGEN (nur mit PROFIBUS DP)	
<b>MESSMODUS</b> (Fortsetzung)	<ul style="list-style-type: none"> <li> <span style="display: inline-block; width: 1em; height: 1em; background-color: black; margin-right: 0.5em;"></span> <b>PULSIERENDER DURCHFLUSS</b>                              Bei einem stark schwankenden Durchfluss, wie z.B. Kolbenpumpenanwendungen werden Durchflussanteile außerhalb der Messspanne zwischengespeichert, verrechnet und maximal 60 Sekunden zeitversetzt ausgegeben. Kann die Zwischenspeicherung nicht innerhalb von ca. 60 Sekunden abgearbeitet werden, erfolgt eine Stör- bzw. Hinweismeldung.                              Unter gewissen Anlagebedingungen können sich Durchflusswerte im Zwischenspeicher aufsummieren, z.B. bei längerem und unerwünschten Rückfluss des Messstoffs. Dieser Zwischenspeicher wird allerdings bei allen relevanten Programmierereingriffen, die den Stromausgang betreffen, zurückgesetzt.                         </li> </ul>
Weiterführende Erläuterungen und Informationen	<p><b>Das Verhalten des Stromausgangs bei folgenden Annahmen:</b></p> <p>1. Definierte Messspanne (①–②): ① und ② mit <b>gleichen</b> Vorzeichen</p> <div style="text-align: center;"> </div> <p>und folgenden Durchflussverhalten:</p> <div style="text-align: center;"> </div> <p style="text-align: right;">A0001248</p> <ul style="list-style-type: none"> <li> <span style="display: inline-block; width: 1em; height: 1em; background-color: black; margin-right: 0.5em;"></span> <b>STANDARD</b>                              Das Stromausgangssignal folgt proportional der zugeordneten Messgröße. Die Durchflussanteile außerhalb des skalierten Messbereichs, werden bei der Signalausgabe nicht berücksichtigt.                         </li> </ul> <div style="text-align: center;"> </div> <p style="text-align: right;">A0001265</p> <ul style="list-style-type: none"> <li> <span style="display: inline-block; width: 1em; height: 1em; background-color: black; margin-right: 0.5em;"></span> <b>SYMMETRIE</b>                              Das Stromausgangssignal ist unabhängig von der Förderrichtung.                         </li> </ul> <div style="text-align: center;"> </div> <p style="text-align: right;">A0001267</p> <ul style="list-style-type: none"> <li> <span style="display: inline-block; width: 1em; height: 1em; background-color: black; margin-right: 0.5em;"></span> <b>PULSIERENDER DURCHFLUSS</b>                              Durchflussanteile außerhalb der Messspanne werden zwischengespeichert, verrechnet und maximal 60 Sekunden zeitversetzt ausgegeben.                         </li> </ul> <div style="text-align: center;"> </div> <p style="text-align: right;">A0001268</p> <div style="text-align: center;"> </div> <p style="text-align: right;">A0001269</p> <p>(Fortsetzung siehe nächste Seite)</p>

<b>Funktionsbeschreibung</b> AUSGÄNGE → STROMAUSGANG 1 → EINSTELLUNGEN (nur mit PROFIBUS DP)	
<p>Weiterführende Erläuterungen und Informationen (Fortsetzung)</p>	<p>2. Definierte Messspanne (①–②): ① und ② mit <b>ungleichen</b> Vorzeichen.</p>  <p>Durchfluss a (—) außerhalb, b (---) innerhalb der Messspanne.</p>  <p>                     ■ <b>STANDARD</b>                      a (—): Die Durchflussanteile außerhalb des skalierten Messbereichs, können bei der Signalausgabe nicht berücksichtigt werden.                      Es wird eine Störmeldung generiert (# 351...354, Strombereich) und der Stromausgang verhält sich gemäß der Parametrierung in der Funktion FEHLERVERHALTEN (4006).                      b (---): Das Stromausgangssignal folgt proportional der zugeordneten Messgröße.                 </p>  <p>                     ■ <b>SYMMETRIE</b>                      Diese Auswahl ist in dem Fall nicht möglich, da der 0_4 mA WERT und der 20 mA WERT unterschiedliche Vorzeichen besitzen.                 </p> <p>                     ■ <b>PULSIERENDER DURCHFLUSS</b>                      Durchflussanteile außerhalb der Messspanne zwischengespeichert, verrechnet und maximal 60 Sekunden zeitversetzt ausgegeben.                 </p> 
<p><b>ZEITKONSTANTE (4005)</b></p>	<p>In dieser Funktion wird durch die Wahl der Zeitkonstante bestimmt, ob das Stromausgangssignal auf stark schwankende Messgrößen besonders schnell reagiert (kleine Zeitkonstante) oder abgedämpft wird (große Zeitkonstante).</p> <p><b>Eingabe:</b> Festkommazahl 0,01...100,00 s</p> <p><b>Werkeinstellung:</b> 3,00 s</p>

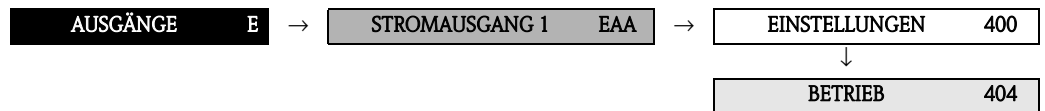
<b>Funktionsbeschreibung</b>	
AUSGÄNGE → STROMAUSGANG 1 → EINSTELLUNGEN (nur mit PROFIBUS DP)	
<b>FEHLERVERHALTEN (4006)</b>	<p>Bei einer Störung ist es aus Sicherheitsgründen sinnvoll, dass der Stromausgang einen zuvor definierten Zustand einnimmt. Die hier gewählte Einstellung beeinflusst nur den Stromausgang. Das Fehlerverhalten weiterer Ausgänge und Summenzähler wird in der zugehörigen Funktionsgruppe definiert.</p> <p><b>Auswahl:</b>  <b>MIN. STROMWERT</b>  Der Stromausgang wird auf den Wert des unteren Ausfallsignalpegels gesetzt (die jeweiligen Werte finden Sie in der Funktion STROMBEREICH (4001) auf Seite 39).</p> <p><b>MAX. STROMWERT</b>  Der Stromausgang wird auf den Wert des oberen Ausfallsignalpegels gesetzt (die jeweiligen Werte finden Sie in der Funktion STROMBEREICH (4001) auf Seite 39).</p> <p><b>LETZTER WERT (nicht empfohlen)</b>  Messwertausgabe auf Basis des letzten gespeicherten Messwerts, vor Auftreten der Störung.</p> <p><b>AKTUELLER WERT</b>  Messwertausgabe auf Basis der aktuellen Durchflussmessung.  Die Störung wird ignoriert.</p> <p><b>Werkeinstellung:</b>  <b>MIN. STROMWERT</b></p>

### 6.1.2 Funktionsgruppe BETRIEB



<b>Funktionsbeschreibung</b> AUSGÄNGE → STROMAUSGANG 1 → BETRIEB (nur mit PROFIBUS DP)	
<b>ISTWERT STROM (4040)</b>	<p>Anzeige des aktuellen, rechnerisch ermittelten, Istwert des Ausgangstroms.</p> <p><b>Anzeige:</b> 0,00...25,00 mA</p>
<b>SIMULATION STROM (4041)</b>	<p>In dieser Funktion kann die Simulation des Stromausgangs aktiviert werden.</p> <p><b>Auswahl:</b> AUS EIN</p> <p><b>Werkeinstellung:</b> AUS</p> <p> Hinweis!  <ul style="list-style-type: none"> <li>■ Die aktive Simulation wird durch die Hinweismeldung "SIMULATION STROM-AUSGANG" angezeigt.</li> <li>■ Das Messgerät bleibt während der Simulation voll messfähig und die aktuellen Messwerte werden über die anderen Ausgänge korrekt ausgegeben.</li> </ul> </p> <p> Achtung! Die Einstellung wird bei Netzausfall nicht gespeichert.</p>
<b>WERT SIMULATION STROM (4042)</b>	<p> Hinweis! Diese Funktion wird nur eingeblendet wenn die Funktion SIMULATION STROM (4041) aktiv ist (= EIN).</p> <p>In dieser Funktion wird ein frei wählbarer Wert (z.B. 12 mA) bestimmt, der am Stromausgang ausgegeben werden soll. Dies dient dazu, nachgeschaltete Geräte bzw. das Messgerät selbst zu überprüfen.</p> <p><b>Eingabe:</b> 0,00...25,00 mA</p> <p><b>Werkeinstellung:</b> 0,00 mA</p> <p> Achtung! Die Einstellung wird bei Netzausfall nicht gespeichert.</p>

### 6.1.3 Funktionsgruppe INFORMATION

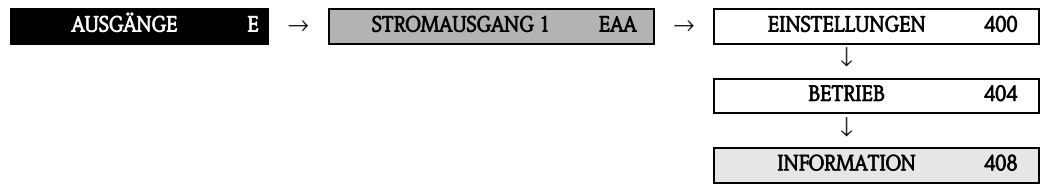





<b>Funktionsbeschreibung</b>	
AUSGÄNGE → STROMAUSGANG 1 → INFORMATION (nur mit PROFIBUS DP)	
<b>KLEMMENNUMMER</b> (4080)	<p>In dieser Funktion werden die Nummern, der vom Stromausgang belegten Klemmen (im Anschlussraum), angezeigt.</p> <p><b>Anzeige:</b> 20 (+) / 21 (-)</p>

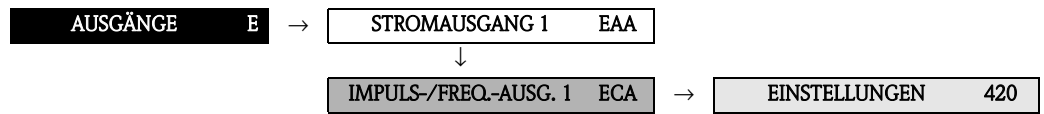



## 6.2 Gruppe IMPULS-/FREQUENZAUSGANG 1

### 6.2.1 Funktionsgruppe EINSTELLUNGEN





<b>Funktionsbeschreibung</b>	
AUSGÄNGE → IMPULS-/FREQUENZAUSGANG 1 → EINSTELLUNGEN, ALLG./FREQ. (nur mit PROFIBUS DP)	
<b>BETRIEBSART (4200)</b>	<p>In dieser Funktion konfigurieren Sie den Ausgang als Impuls-, Frequenz- oder Statusausgang. Je nach der hier getroffenen Auswahl sind in dieser Funktionsgruppe unterschiedliche Funktionen verfügbar.</p> <p><b>Auswahl:</b>                      IMPULS                      FREQUENZ                      STATUS</p> <p><b>Werkeinstellung:</b>                      IMPULS</p>
<b>ZUORDNUNG FREQUENZ (4201)</b>	<p><b>Auswahl:</b>                      AUS                      VOLUMENFLUSS                      MASSEFLUSS                      LEITFÄHIGKEIT (nur bei eingeschalteter Leitfähigkeit → Seite 99)</p> <p><b>Werkeinstellung:</b>                      VOLUMENFLUSS</p> <p><b>Erweiterte Auswahl mit optionalem Softwarepaket FESTSTOFFFLUSS:</b>                      ZIEL MASSEFLUSS                      % ZIEL MASSEFLUSS                      ZIEL VOLUMENFLUSS                      % ZIEL VOLUMENFLUSS                      TRÄGER MASSEFLUSS                      % TRÄGER MASSEFLUSS                      TRÄGER VOLUMENFLUSS                      % TRÄGER VOLUMENFLUSS</p> <p><b>Erweiterte Auswahl mit optionalem Softwarepaket ERWEITERTE DIAGNOSE:</b>                      ABWEICHUNG BELAG 1 (nur bei eingeschalteter Belagsdetektion → Seite 116)                      ABWEICHUNG BELAG 2 (nur bei eingeschalteter Belagsdetektion → Seite 116)                      ABWEICHUNG ELEKTRODENPOTENZIAL 1                      ABWEICHUNG ELEKTRODENPOTENZIAL 2                      ABWEICHUNG VOLUMENFLUSS                      ABWEICHUNG RAUSCHZAHL</p> <p> Hinweis!                      Bei der Auswahl AUS wird in der Funktionsgruppe EINSTELLUNGEN nur noch diese Funktion, ZUORDNUNG FREQUENZ (4201), angezeigt.</p>

<b>Funktionsbeschreibung</b>	
AUSGÄNGE → IMPULS-/FREQUENZAUSGANG 1 → EINSTELLUNGEN, FREQUENZ (nur mit PROFIBUS DP)	
<b>ANFANGSFREQUENZ (4202)</b>	<p> Hinweis! Diese Funktion ist nur verfügbar, wenn in der Funktion BETRIEBSART (4200) die Auswahl FREQUENZ getroffen wurde.</p> <p>In dieser Funktion wird für den Frequenzausgang eine Anfangsfrequenz festgelegt. Den zugehörigen Messwert des Messbereichs legen Sie in der Funktion WERT-f min (4204) auf der Seite 51 fest.</p> <p><b>Eingabe:</b> 5-stellige Festkommazahl: 0...10000 Hz</p> <p><b>Werkeinstellung:</b> 0 Hz</p> <p>Beispiel:</p> <ul style="list-style-type: none"> <li>■ WERT-f min = 0 l/h, Anfangsfrequenz = 0 Hz: d.h. bei einem Durchfluss von 0 l/h wird eine Frequenz von 0 Hz ausgegeben.</li> <li>■ WERT-f min = 1 l/h, Anfangsfrequenz = 10 Hz: d.h. bei einem Durchfluss von 1 l/h wird eine Frequenz von 10 Hz ausgegeben.</li> </ul>
<b>ENDFREQUENZ (4203)</b>	<p> Hinweis! Diese Funktion ist nur verfügbar, wenn in der Funktion BETRIEBSART (4200) die Auswahl FREQUENZ getroffen wurde.</p> <p>In dieser Funktion wird für den Frequenzausgang eine Endfrequenz festgelegt. Den zugehörigen Messwert des Messbereichs legen Sie in der Funktion WERT-f max (4205) auf der Seite 51 fest.</p> <p><b>Eingabe:</b> 5-stellige Festkommazahl 2...10000 Hz</p> <p><b>Werkeinstellung:</b> 10000 Hz</p> <p>Beispiel:</p> <ul style="list-style-type: none"> <li>■ WERT-f max = 1000 l/h, Endfrequenz = 1000 Hz: d.h. bei einem Durchfluss von 1000 l/h wird eine Frequenz von 1000 Hz ausgegeben.</li> <li>■ WERT-f max = 3600 l/h, Endfrequenz = 1000 Hz: d.h. bei einem Durchfluss von 3600 l/h wird eine Frequenz von 1000 Hz ausgegeben.</li> </ul> <p> Hinweis! In der Betriebsart FREQUENZ ist das Ausgangssignal symmetrisch (Impuls-/Pausenverhältnis = 1:1). Bei kleinen Frequenzen wird die Impulsdauer auf max. 2 Sekunden begrenzt, d.h. das Impuls-/Pausenverhältnis ist nicht mehr symmetrisch.</p>

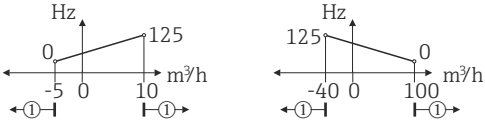
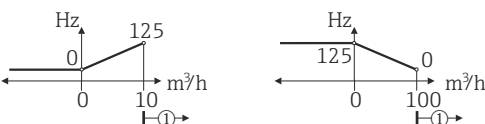
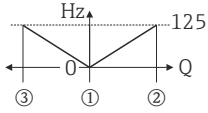

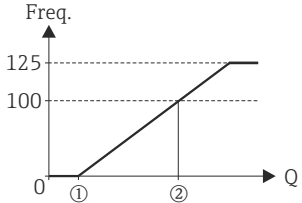
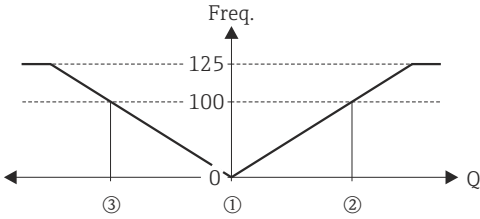

<b>Funktionsbeschreibung</b>	
AUSGÄNGE → IMPULS-/FREQUENZAUSGANG 1 → EINSTELLUNGEN, FREQUENZ (nur mit PROFIBUS DP)	
<p><b>WERT-f min (4204)</b></p>	<p> Hinweis! Diese Funktion ist nur verfügbar, wenn in der Funktion BETRIEBSART (4200) die Auswahl FREQUENZ getroffen wurde.</p> <p>In dieser Funktion wird der Anfangsfrequenz (4202) ein Wert zugeordnet. Der Wert darf größer oder kleiner sein als der dem WERT-f max zugeordnete Wert. Je nach zugeordneter Messgröße (z.B. Volumenfluss) sind positive und negative Werte zulässig. Durch die Festlegung von WERT-f min und WERT-f max bestimmen Sie die gewünschte Messspanne.</p> <p><b>Eingabe:</b> 5-stellige Gleitkommazahl</p> <p><b>Werkeinstellung:</b> 0 [Einheit]</p> <p> Hinweis!  <ul style="list-style-type: none"> <li>■ Grafische Darstellung des WERT-f min (siehe Funktion WERT-f max).</li> <li>■ Die zugehörige Einheit wird aus der Funktion EINHEIT VOLUMENFLUSS (0402) bzw. EINHEIT MASSEFLUSS (0400) übernommen (siehe Seite 13 bzw. Seite 12).</li> </ul> </p>
<p><b>WERT-f max (4205)</b></p>	<p> Hinweis! Diese Funktion ist nur verfügbar, wenn in der Funktion BETRIEBSART (4200) die Auswahl FREQUENZ getroffen wurde.</p> <p>In dieser Funktion wird der Endfrequenz (4203) ein Wert zugeordnet. Der Wert darf größer oder kleiner sein als der dem WERT-f min zugeordnete Wert. Je nach zugeordneter Messgröße (z.B. Volumenfluss) sind positive und negative Werte zulässig. Durch die Festlegung von WERT-f min und WERT-f max bestimmen Sie die gewünschte Messspanne.</p> <p><b>Eingabe:</b> 5-stellige Gleitkommazahl</p> <p><b>Werkeinstellung:</b> abhängig von Nennweite und Land (s. Seite 132 ff.).</p> <p> Hinweis! Eine Eingabe von WERT-f min und WERT-f max mit unterschiedlichen Vorzeichen ist nicht möglich, wenn in der Funktion MESSMODUS (4206) die Auswahl SYMMETRIE getroffen wurde. In diesem Fall erscheint die Meldung "EINGABEBEREICH ÜBERSCHRITTEN".</p> <div style="text-align: center;"> </div> <p>① = Wert-f min ② = Wert-f max</p> <p style="text-align: right; font-size: small;">A0001279</p> <p>(Fortsetzung siehe nächste Seite)</p>

<b>Funktionsbeschreibung</b>	
AUSGÄNGE → IMPULS-/FREQUENZAUSGANG 1 → EINSTELLUNGEN, FREQUENZ (nur mit PROFIBUS DP)	
<b>WERT-f max</b> (Fortsetzung)	<p><b>Parametrierbeispiel 1:</b></p> <ol style="list-style-type: none"> <li>WERT-f min (4204) = ungleich Nulldurchfluss (z.B. <math>-5 \text{ m}^3/\text{h}</math>) WERT-f max (4205) = ungleich Nulldurchfluss (z.B. <math>10 \text{ m}^3/\text{h}</math>) oder</li> <li>WERT-f min (4204) = ungleich Nulldurchfluss (z.B. <math>100 \text{ m}^3/\text{h}</math>) WERT-f max (4205) = ungleich Nulldurchfluss (z.B. <math>-40 \text{ m}^3/\text{h}</math>) und MESSMODUS (4004) = STANDARD</li> </ol> <p>Mit der Eingabe der Werte für WERT-f min und WERT-f max wird der Arbeitsbereich des Messgerätes definiert. Über- oder unterschreitet der effektive Durchfluss diesen Arbeitsbereich (siehe Abb. 1), so wird eine Stör- oder Hinweismeldung generiert (#355-358, Frequenzbereich) und der Frequenzausgang verhält sich gemäß der Parametrierung in der Funktion FEHLERVERHALTEN (4209).</p> <div style="display: flex; justify-content: space-around; align-items: center;">  </div> <p style="text-align: right; font-size: small;">A0001276</p> <p><b>Parametrierbeispiel 2:</b></p> <ol style="list-style-type: none"> <li>WERT-f min (4204) = ungleich Nulldurchfluss (z.B. <math>0 \text{ m}^3/\text{h}</math>) WERT-f max (4205) = ungleich Nulldurchfluss (z.B. <math>10 \text{ m}^3/\text{h}</math>) oder</li> <li>WERT-f min (4204) = ungleich Nulldurchfluss (z.B. <math>100 \text{ m}^3/\text{h}</math>) WERT-f max (4205) = ungleich Nulldurchfluss (z.B. <math>0 \text{ m}^3/\text{h}</math>) und MESSMODUS (4004) = STANDARD</li> </ol> <p>Mit der Eingabe der Werte für WERT-f min und WERT-f max wird der Arbeitsbereich des Messgerätes definiert. Dabei wird einer der beiden Werte als Nulldurchfluss (z.B. <math>0 \text{ m}^3/\text{h}</math>) parametrierung.</p> <p>Über- bzw. unterschreitet der effektive Durchfluss den als Nulldurchfluss parametrierten Wert, so wird keine Stör- oder Hinweismeldung generiert und der Frequenzausgang behält seinen Wert bei.</p> <p>Über- bzw. unterschreitet der effektive Durchfluss den anderen Wert, so wird eine Stör- oder Hinweismeldung generiert (#355-358, Frequenzbereich) und der Frequenzausgang verhält sich gemäß der Parametrierung in der Funktion FEHLERVERHALTEN (4209).</p> <div style="display: flex; justify-content: space-around; align-items: center;">  </div> <p style="text-align: right; font-size: small;">A0001277</p> <p>Mit dieser Einstellung wird bewusst nur eine Durchflussrichtung ausgegeben und Durchflusswerte in die andere Fließrichtung werden unterdrückt.</p> <p><b>Parametrierbeispiel 3:</b> MESSMODUS (4206) = SYMMETRIE</p> <p>Das Frequenzausgangssignal ist unabhängig von der Förderrichtung (Absolutbetrag der Messgröße). Der WERT-f min ① und WERT-f max ② müssen das gleiche Vorzeichen besitzen (+ oder -). Der "WERT-f max" ③ (z.B. Rückfluss) entspricht dem gespiegelten WERT-f max ② (z.B. Förderfluss).</p> <div style="text-align: center;">  </div> <p style="text-align: right; font-size: small;">A0001278</p> <p>ZUORDNUNG RELAIS (4700) = DURCHFLUSSRICHTUNG</p> <p>Mit dieser Einstellung kann z.B. die Ausgabe der Fließrichtung über einen Schaltkontakt erfolgen.</p> <p><b>Parametrierbeispiel 4:</b> MESSMODUS (4004) = PULSIRENDER DURCHFLUSS s. Seite 43</p>

<b>Funktionsbeschreibung</b>	
AUSGÄNGE → IMPULS-/FREQUENZAUSGANG 1 → EINSTELLUNGEN, FREQUENZ (nur mit PROFIBUS DP)	
<b>MESSMODUS (4206)</b>	<p> <b>Hinweis!</b> Diese Funktion ist nur verfügbar, wenn in der Funktion BETRIEBSART (4200) die Auswahl FREQUENZ getroffen wurde.</p> <p>In dieser Funktion wird der Messmodus für den Frequenzausgang bestimmt.</p> <p><b>Auswahl:</b> STANDARD SYMMETRIE PULSIERENDER DURCHFLUSS</p> <p><b>Werkeinstellung</b> STANDARD</p> <p><b>Beschreibung der einzelnen Auswahlmöglichkeiten:</b></p> <ul style="list-style-type: none"> <li>■ <b>STANDARD</b> Das Frequenzgangssignal folgt proportional der zugeordneten Messgröße. Die Durchflussanteile außerhalb des skalierten Messbereichs (definiert durch den WERT-f min. ① und WERT-f max. ②) werden bei der Signalausgabe nicht berücksichtigt. <ul style="list-style-type: none"> <li>– Wird einer der Werte gleich dem Nulldurchfluss (zum Beispiel WERT-f min = 0 m<sup>3</sup>/h) definiert, erfolgt bei Über- bzw. Unterschreitung dieses Wertes keine Meldung und der Frequenzausgang behält seinen Wert bei (in dem Beispiel 0 Hz). Bei einer Über- bzw. Unterschreitung des anderen Wertes, erfolgt die Meldung "FREQUENZAUSGANG AM ANSCHLAG" und der Frequenzausgang verhält sich gemäß der Parametrierung in der Funktion FEHLERVERHALTEN (4209).</li> <li>– Werden beide Werte ungleich dem Nulldurchfluss (zum Beispiel WERT-f min = -5 m<sup>3</sup>/h; WERT-f max = 10 m<sup>3</sup>/h) definiert, erfolgt bei Über- bzw. Unterschreitung des Messbereichs die Meldung "FREQUENZAUSGANG AM ANSCHLAG" und der Frequenzausgang verhält sich gemäß der Parametrierung in der Funktion FEHLERVERHALTEN (4209).</li> </ul> </li> </ul> <div style="text-align: center;">  </div> <ul style="list-style-type: none"> <li>■ <b>SYMMETRIE</b> Das Frequenzgangssignal ist unabhängig von der Durchflussrichtung (Absolutbetrag der Messgröße). Der WERT-f min ① und WERT-f max ② müssen das gleiche Vorzeichen besitzen (+ oder -). Der WERT-f max ③ (z.B. Rückfluss) entspricht dem gespiegelten WERT-f max ② (z.B. Vorwärtsfluss).</li> </ul> <div style="text-align: center;">  </div> <p style="text-align: right; font-size: small;">A0001279</p>
	<p> <b>Hinweis!</b></p> <ul style="list-style-type: none"> <li>■ Die Durchflussrichtung kann über die konfigurierbaren Relais- oder Statusausgänge ausgegeben werden.</li> <li>■ Die Auswahl SYMMETRIE kann nur gewählt werden, wenn die Werte in den Funktionen WERT-f min (4204) und WERT-f max (4205) das gleiche Vorzeichen besitzen bzw. einer der Werte Null ist. Besitzen die Werte verschiedene Vorzeichen, ist die Auswahl SYMMETRIE nicht anwählbar und die Meldung "ZUORDNUNG NICHT MÖGLICH" wird angezeigt.</li> </ul> <p>(Fortsetzung siehe nächste Seite)</p> <p style="text-align: right; font-size: small;">A0001280</p>

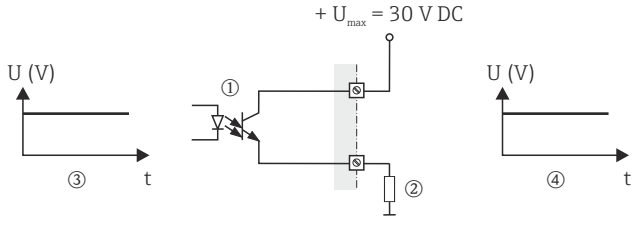
<b>Funktionsbeschreibung</b>	
AUSGÄNGE → IMPULS-/FREQUENZAUSGANG 1 → EINSTELLUNGEN, FREQUENZ (nur mit PROFIBUS DP)	
<b>MESSMODUS</b> (Fortsetzung)	<ul style="list-style-type: none"><li>■ <b>PULSIERENDER DURCHFLUSS</b> Bei einem stark schwankenden Durchfluss, wie z.B. Kolbenpumpenanwendungen werden Durchflussanteile außerhalb der Messspanne zwischengespeichert, verrechnet und maximal 60 Sekunden zeitversetzt ausgegeben. Kann die Zwischenspeicherung nicht innerhalb von ca. 60 Sekunden abgearbeitet werden, erfolgt eine Stör- bzw. Hinweismeldung. Unter gewissen Anlagebedingungen können sich Durchflusswerte im Zwischenspeicher aufsummieren, z.B. bei längerem und unerwünschten Rückfluss des Messstoffs. Dieser Zwischenspeicher wird allerdings bei allen relevanten Programmieringriffen, die den Frequenzausgang betreffen, zurückgesetzt.</li></ul>

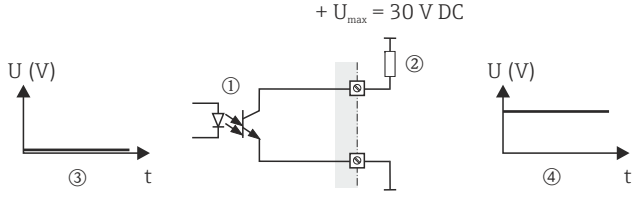
<b>Funktionsbeschreibung</b> AUSGÄNGE → IMPULS-/FREQUENZAUSGANG 1 → EINSTELLUNGEN, FREQUENZ (nur mit PROFIBUS DP)	
<b>AUSGANGSSIGNAL (4207)</b>	<div style="margin-bottom: 10px;"> <p> <b>Hinweis!</b>                      Funktion nur verfügbar, wenn in der Funktion BETRIEBSART (4200) die Auswahl FREQUENZ getroffen wurde.                      Auswahl der Ausgangs-Konfigurationen des Frequenzausgangs.</p> </div> <p><b>Auswahl:</b>                      PASSIV - POSITIV                      PASSIV - NEGATIV                      AKTIV - POSITIV                      AKTIV - NEGATIV</p> <p><b>Werkeinstellung:</b> PASSIV - POSITIV</p> <p><b>Erläuterungen</b></p> <ul style="list-style-type: none"> <li>■ PASSIV = der Frequenzausgang wird mit einer externen Hilfsenergie versorgt.</li> <li>■ AKTIV = der Freq.-ausgang wird mit der geräteinternen Hilfsenergie versorgt.</li> </ul> <p>Durch die Konfiguration des Ausgangssignalpegels (POSITIV oder NEGATIV) wird das Ruheverhalten (bei Nulldurchfluss) des Frequenzausgangs bestimmt.                      Der interne Transistor wird bei der Auswahl:</p> <ul style="list-style-type: none"> <li>■ POSITIV mit einem <b>positiven</b> Signalpegel angesteuert.</li> <li>■ NEGATIV mit einem <b>negativen</b> Signalpegel (0 V) angesteuert.</li> </ul> <div style="margin-top: 10px;"> <p> <b>Hinweis!</b>                      Die Ausgangssignalpegel des Frequenzausgangs sind bei der passiven Ausgangs-Konfiguration von der externen Beschaltung abhängig (siehe Beispiele).</p> <p><b>Beispiel für eine passive Ausgangsbeschaltung (PASSIV)</b>                      Bei der Auswahl PASSIV wird der Frequenzausgang als Open-Collector konfiguriert.</p> <div style="text-align: center;"> </div> <p>① = Open Collector                      ② = Externe Hilfsenergie</p> </div> <div style="margin-top: 10px;"> <p> <b>Hinweis!</b>                      Für Dauerströme bis 25 mA (<math>I_{max} = 250 \text{ mA} / 20 \text{ ms}</math>).</p> <p><b>Beispiel für die Ausgangskonfiguration PASSIV-POSITIV:</b>                      Ausgangs-Konfiguration mit einem externen Pull-Up-Widerstand.                      Im Ruhezustand (bei Nulldurchfluss) beträgt der Ausgangssignalpegel an den Anschlussklemmen 0 V.</p> <div style="display: flex; align-items: center; justify-content: center;"> <div style="margin-right: 20px;"> <p>③</p> </div> <div style="margin-right: 20px;"> </div> <div style="margin-left: 20px;"> <p>④</p> </div> </div> <p>① = Open Collector                      ② = Pull-Up-Widerstand                      ③ = Transistoransteuerung im Ruhezustand "POSITIV" (bei Nulldurchfluss)                      ④ = Ausgangssignalpegel im Ruhezustand (bei Nulldurchfluss)</p> <p>Bei Betriebszustand (Durchfluss vorhanden) wechselt der Ausgangssignalpegel von 0 V auf einen positiven Spannungspegel.</p> <div style="text-align: center;"> </div> </div>

<b>Funktionsbeschreibung</b>	
AUSGÄNGE → IMPULS-/FREQUENZAUSGANG 1 → EINSTELLUNGEN, FREQUENZ (nur mit PROFIBUS DP)	
<b>AUSGANGSSIGNAL</b> (Fortsetzung)	<p><b>Beispiel für die Ausgangskonfiguration PASSIV-POSITIV:</b> Ausgangs-Konfiguration mit einem externen Pull-Down-Widerstand. Im Ruhezustand (bei Nulldurchfluss) wird über den Pull-Down-Widerstand ein positiver Spannungspegel gemessen.</p>  <p>① = Open Collector ② = Pull-Down-Widerstand ③ = Transistoransteuerung im Ruhezustand "POSITIV" (bei Nulldurchfluss) ④ = Ausgangssignalpegel im Ruhezustand (bei Nulldurchfluss)</p> <p>Bei Betriebszustand (Durchfluss vorhanden) wechselt der Ausgangssignalpegel von einem positiven Spannungspegel auf 0 V.</p>  <p><b>Beispiel für die Ausgangskonfiguration PASSIV-NEGATIV:</b> Ausgangs-Konfiguration mit einem externen Pull-Up-Widerstand. Im Ruhezustand (bei Nulldurchfluss) ist der Ausgangssignalpegel an den Anschlussklemmen auf einem positiven Spannungspegel.</p>  <p>① = Open Collector ② = Pull-Up-Widerstand ③ = Transistoransteuerung im Ruhezustand "NEGATIV" (bei Nulldurchfluss) ④ = Ausgangssignalpegel im Ruhezustand (bei Nulldurchfluss)</p> <p>Bei Betriebszustand (Durchfluss vorhanden) wechselt der Ausgangssignalpegel von einem positiven Spannungspegel auf 0 V.</p>  <p>(Fortsetzung siehe nächste Seite)</p>

<b>Funktionsbeschreibung</b> AUSGÄNGE → IMPULS-/FREQUENZAUSGANG 1 → EINSTELLUNGEN, FREQUENZ (nur mit PROFIBUS DP)	
<b>AUSGANGSSIGNAL</b> (Fortsetzung)	<p><b>Beispiel für die aktive Ausgangsbeschaltung (AKTIV):</b>                      Die interne Hilfsenergie beträgt bei aktiver Beschaltung 24 V.                      Der Frequenzausgang ist kurzschlussfest ausgeführt.</p> <div style="text-align: center;"> </div> <p>① = 24 V DC Interne Hilfsenergie                      ② = kurzschlussfester Ausgang</p> <p>Die Signalpegel sind analog zur passiven Beschaltung zu sehen.</p> <p>Für die Ausgangs-Konfiguration <b>AKTIV-POSITIV</b> gilt:                      Im Ruhezustand (bei Nulldurchfluss) beträgt der Ausgangssignalpegel an den Anschlussklemmen 0 V.</p> <div style="text-align: center;"> </div> <p>Bei Betriebszustand (Durchfluss vorhanden) wechselt der Ausgangssignalpegel von 0 V auf einen positiven Spannungspegel.</p> <div style="text-align: center;"> </div> <p>Für die Ausgangs-Konfiguration <b>AKTIV-NEGATIV</b> gilt:                      Im Ruhezustand (bei Nulldurchfluss) ist der Ausgangssignalpegel an den Anschlussklemmen auf einem positiven Spannungspegel.</p> <div style="text-align: center;"> </div> <p>Bei Betriebszustand (Durchfluss vorhanden) wechselt der Ausgangssignalpegel von einem positiven Spannungspegel auf 0 V.</p> <div style="text-align: center;"> </div>



A0004691

A0004694



A0004692



A0006493



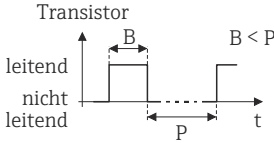
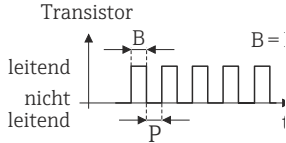

A0004710

<b>Funktionsbeschreibung</b>	
AUSGÄNGE → IMPULS-/FREQUENZAUSGANG 1 → EINSTELLUNGEN, FREQUENZ (nur mit PROFIBUS DP)	
<b>ZEITKONSTANTE (4208)</b>	<p> Hinweis! Diese Funktion ist nur verfügbar, wenn in der Funktion BETRIEBSART (4200) die Auswahl FREQUENZ getroffen wurde.</p> <p>In dieser Funktion wird durch die Wahl der Zeitkonstante bestimmt, ob das Frequenzgangssignal auf stark schwankende Messgrößen besonders schnell reagiert (kleine Zeitkonstante) oder abgedämpft wird (große Zeitkonstante).</p> <p><b>Eingabe:</b> Festkommazahl 0,00...100,00 s</p> <p><b>Werkeinstellung:</b> 0,005 s</p>
<b>FEHLERVERHALTEN (4209)</b>	<p> Hinweis! Diese Funktion ist nur verfügbar, wenn in der Funktion BETRIEBSART (4200) die Auswahl FREQUENZ getroffen wurde.</p> <p>Bei einer Störung ist es aus Sicherheitsgründen sinnvoll, dass der Frequenzgang einen zuvor definierten Zustand einnimmt. Die hier gewählte Einstellung beeinflusst nur den Frequenzgang. Andere Ausgänge oder die Anzeige (z.B. Summenzähler) bleiben davon unberührt.</p> <p><b>Auswahl:</b> RUHEPEGEL Ausgabe 0 Hz.</p> <p>STÖRPEGEL Ausgabe der in der Funktion WERT STÖRPEGEL (4211) vorgegebenen Frequenz.</p> <p>LETZTER WERT Messwertausgabe auf Basis des letzten gespeicherten Messwerts, vor Auftreten der Störung.</p> <p>AKTUELLER WERT Messwertausgabe auf Basis der aktuellen Durchflussmessung (Störung wird ignoriert).</p> <p><b>Werkeinstellung:</b> RUHEPEGEL</p>
<b>WERT STÖRPEGEL (4211)</b>	<p> Hinweis! Diese Funktion ist nur verfügbar, wenn in der Funktion BETRIEBSART (4200) die Auswahl FREQUENZ getroffen und in der Funktion FEHLERVERHALTEN (4209) die Auswahl STÖRPEGEL getroffen wurde.</p> <p>In dieser Funktion wird die Frequenz die das Messgerät bei einer Störung ausgeben soll definiert.</p> <p><b>Eingabe:</b> max. 5-stellige Zahl: 0...12500 Hz</p> <p><b>Werkeinstellung:</b> 12500 Hz</p>



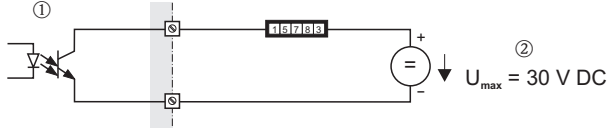

<b>Funktionsbeschreibung</b>	
AUSGÄNGE → IMPULS-/FREQUENZAUSGANG 1 → EINSTELLUNGEN, IMPULS (nur mit PROFIBUS DP)	
<b>ZUORDNUNG IMPULS (4221)</b>	<p> Hinweis! Diese Funktion ist nur verfügbar, wenn in der Funktion BETRIEBSART (4200) die Auswahl IMPULS getroffen wurde.</p> <p>In dieser Funktion wird dem Impulsausgang eine Messgröße zugeordnet.</p> <p><b>Auswahl:</b> AUS VOLUMENFLUSS MASSEFLUSS</p> <p><b>Werkeinstellung:</b> VOLUMENFLUSS</p> <p><b>Erweiterte Auswahl mit optionalem Softwarepaket FESTSTOFFFLUSS:</b> ZIEL MASSEFLUSS ZIEL VOLUMENFLUSS TRÄGER MASSEFLUSS TRÄGER VOLUMENFLUSS</p> <p> Hinweis! Bei der Auswahl AUS wird in der Funktionsgruppe EINSTELLUNGEN nur noch diese Funktion, ZUORDNUNG IMPULS (4221), angezeigt.</p>
<b>IMPULSWERTIGKEIT (4222)</b>	<p> Hinweis! Diese Funktion ist nur verfügbar, wenn in der Funktion BETRIEBSART (4200) die Auswahl IMPULS getroffen wurde.</p> <p>In dieser Funktion wird die Durchflussmenge festgelegt, bei deren Erreichen jeweils ein Impuls ausgegeben werden soll. Durch einen externen Summenzähler lassen sich diese Impulse aufsummieren und somit die gesamte Durchflussmenge seit Messbeginn erfassen.</p> <p><b>Eingabe:</b> 5-stellige Gleitkommazahl [Einheit]</p> <p><b>Werkeinstellung:</b> abhängig von Nennweite und Land (s. Seite 132 ff.).</p> <p> Hinweis! Die zugehörige Einheit wird aus der Funktion EINHEIT VOLUMEN (0403) bzw. EINHEIT MASSE (0401) übernommen (siehe Seite 13 bzw. Seite 12).</p>

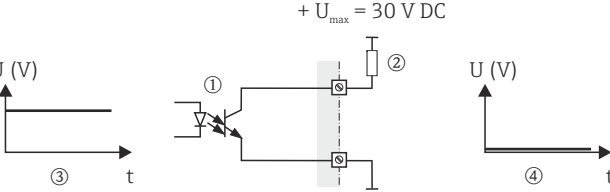
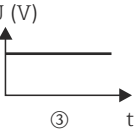
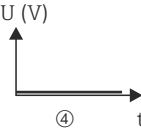
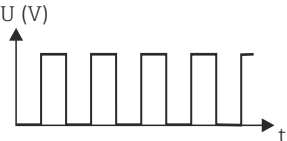
<b>Funktionsbeschreibung</b>	
AUSGÄNGE → IMPULS-/FREQUENZAUSGANG 1 → EINSTELLUNGEN, IMPULS (nur mit PROFIBUS DP)	
<b>IMPULSBREITE (4223)</b>	<p> <b>Hinweis!</b> Diese Funktion ist nur verfügbar, wenn in der Funktion BETRIEBSART (4200) die Auswahl IMPULS getroffen wurde.</p> <p>In dieser Funktion wird die Impulsbreite der Ausgangsimpulse eingegeben.</p> <p><b>Eingabe:</b> 0,05...2000 ms</p> <p><b>Werkeinstellung:</b> 100 ms</p> <p>Die Ausgabe der Impulse erfolgt <b>immer</b> mit der in dieser Funktion eingegebenen Impulsbreite (B). Die Pausen (P) zwischen den einzelnen Impulsen werden automatisch angepasst, sie entsprechen jedoch mindestens der Impulsbreite (B = P).</p> <div style="display: flex; justify-content: space-around; align-items: flex-end;"> <div style="text-align: center;"> <p>Transistor</p>  <p><math>B &lt; P</math></p> </div> <div style="text-align: center;"> <p>Transistor</p>  <p><math>B = P</math></p> </div> </div> <p style="text-align: right; font-size: small;">A0001233</p> <p>B = Eingegebene Impulsbreite (die Darstellung gilt für positive Impulse) P = Pausen zwischen den einzelnen Impulsen</p> <p> <b>Hinweis!</b> Wählen Sie bei der Eingabe der Impulsbreite einen Wert, der von einem angeschlossenen Zählwerk (z.B. mechanischer Zähler, SPS usw.) noch verarbeitet werden kann.</p> <p> <b>Achtung!</b> Ist die aus der eingegebenen Impulswertigkeit (siehe Funktion IMPULSWERTIGKEIT (4222) auf Seite 59) und dem aktuellen Durchfluss resultierende Impulsanzahl bzw. Frequenz zu groß um die gewählte Impulsbreite einzuhalten (die Pausen P ist kleiner als die eingegebene Impulsbreite B), wird nach Zwischenspeicherung/Verrechnung eine Systemfehlermeldung generiert (# 359...362, Impulsspeicher).</p>

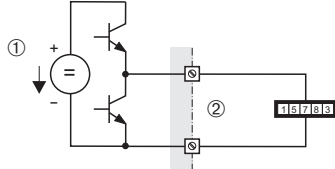

<b>Funktionsbeschreibung</b>	
AUSGÄNGE → IMPULS-/FREQUENZAUSGANG 1 → EINSTELLUNGEN, IMPULS (nur mit PROFIBUS DP)	
<b>MESSMODUS (4225)</b>	<p> <b>Hinweis!</b> Diese Funktion ist nur verfügbar, wenn in der Funktion BETRIEBSART (4200) die Auswahl IMPULS getroffen wurde.</p> <p>In dieser Funktion wird der Messmodus für den Impulsausgang bestimmt.</p> <p><b>Auswahl:</b> STANDARD Es werden nur positive Durchflussanteile aufsummiert. Negative Anteile werden nicht berücksichtigt.</p> <p>SYMMETRIE Es werden positive und negative Durchflussanteile berücksichtigt.</p> <p> <b>Hinweis!</b> Die Durchflussrichtung kann über den Relaisausgang ausgegeben werden.</p> <p><b>PULSIERENDER DURCHFLUSS</b> Bei einem stark schwankendem Durchfluss, wie z.B. Kolbenpumpenanwendungen werden die positiven und negativen Durchflussanteile, unter Berücksichtigung der Vorzeichen aufsummiert (z.B. <math>-10\text{ l}</math> und <math>+25\text{ l} = 15\text{ l}</math>). Durchflussanteile außerhalb der maximalen Pulsanzahl pro Sekunde (Wertigkeit/Breite) werden zwischengespeichert, verrechnet und nach maximal 60 Sekunden zeitversetzt ausgegeben. Kann die Zwischenspeicherung nicht innerhalb von ca. 60 Sekunden abgearbeitet werden, erfolgt eine Stör- bzw. Hinweismeldung. Unter gewissen Anlagebedingungen können sich Durchflusswerte im Zwischenspeicher aufsummieren, z.B. bei längerem und unerwünschten Rückfluss des Messstoffs. Dieser Zwischenspeicher wird allerdings bei allen relevanten Programmierereingriffen, die den Impulsausgang betreffen, zurückgesetzt.</p> <p>STANDARD RÜCKWÄRTS Es werden nur negative Durchflussanteile aufsummiert. Positive Anteile werden nicht berücksichtigt.</p> <p><b>Werkeinstellung:</b> STANDARD</p>

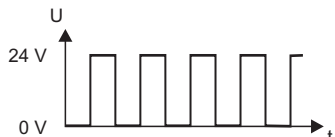
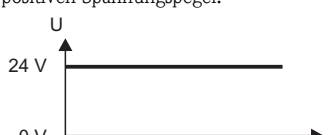



<b>Funktionsbeschreibung</b>	
AUSGÄNGE → IMPULS-/FREQUENZAUSGANG 1 → EINSTELLUNGEN, IMPULS (nur mit PROFIBUS DP)	
<b>AUSGANGSSIGNAL (4226)</b>	<p> <b>Hinweis!</b> Funktion nur verfügbar, wenn in der Funktion BETRIEBSART (4200) die Auswahl IMPULS getroffen wurde.</p> <p>Auswahl der Ausgangs-Konfigurationen des Impulsausgangs.</p> <p><b>Auswahl:</b> PASSIV - POSITIV PASSIV - NEGATIV AKTIV - POSITIV AKTIV - NEGATIV</p> <p><b>Werkeinstellung:</b> PASSIV - POSITIV</p> <p><b>Erläuterungen</b></p> <ul style="list-style-type: none"> <li>■ PASSIV = der Impulsausgang wird mit einer externen Hilfsenergie versorgt.</li> <li>■ AKTIV = der Impulsausgang wird mit der geräteinternen Hilfsenergie versorgt.</li> </ul> <p>Durch die Konfiguration des Ausgangssignalpegels (POSITIV oder NEGATIV) wird das Ruheverhalten (bei Nulldurchfluss) des Impulsausgangs bestimmt. Der interne Transistor wird bei der Auswahl:</p> <ul style="list-style-type: none"> <li>■ POSITIV mit einem <b>positiven</b> Signalpegel angesteuert.</li> <li>■ NEGATIV mit einem <b>negativen</b> Signalpegel (0 V) angesteuert.</li> </ul> <p> <b>Hinweis!</b> Die Ausgangssignalpegel des Impulsausgangs sind bei der passiven Ausgangs-Konfiguration von der externen Beschaltung abhängig (siehe Beispiele).</p> <p><b>Beispiel für eine passive Ausgangsbeschaltung (PASSIV)</b> Bei der Auswahl PASSIV wird der Impulsausgang als Open-Collector konfiguriert.</p>  <p style="text-align: right;">A0001225</p> <p>① = Open Collector ② = Externe Hilfsenergie</p> <p> <b>Hinweis!</b> Für Dauerströme bis 25 mA (<math>I_{\max} = 250 \text{ mA} / 20 \text{ ms}</math>).</p> <p><b>Beispiel für die Ausgangskonfiguration PASSIV-POSITIV:</b> Ausgangs-Konfiguration mit einem externen Pull-Up-Widerstand. Im Ruhezustand (bei Nulldurchfluss) beträgt der Ausgangssignalpegel an den Anschlussklemmen 0 V.</p>    <p style="text-align: right;">A0004687</p> <p>① = Open Collector ② = Pull-Up-Widerstand ③ = Transistoransteuerung im Ruhezustand "POSITIV" (bei Nulldurchfluss) ④ = Ausgangssignalpegel im Ruhezustand (bei Nulldurchfluss)</p> <p>Bei Betriebszustand (Durchfluss vorhanden) wechselt der Ausgangssignalpegel von 0 V auf einen positiven Spannungspegel.</p>  <p style="text-align: right;">A0001975</p> <p>(Fortsetzung siehe nächste Seite)</p>





<b>Funktionsbeschreibung</b> AUSGÄNGE → IMPULS-/FREQUENZAUSGANG 1 → EINSTELLUNGEN, IMPULS (nur mit PROFIBUS DP)	
<p><b>AUSGANGSSIGNAL</b> (Fortsetzung)</p>	<p><b>Beispiel für die Ausgangskonfiguration PASSIV-POSITIV:</b>                      Ausgangs-Konfiguration mit einem externen Pull-Down-Widerstand.                      Im Ruhezustand (bei Nulldurchfluss) wird über den Pull-Down-Widerstand ein positiver Spannungspegel gemessen.</p> <div style="display: flex; justify-content: space-around; align-items: center;"> </div> <p>① = Open Collector                      ② = Pull-Down-Widerstand                      ③ = Transistoransteuerung im Ruhezustand "POSITIV" (bei Nulldurchfluss)                      ④ = Ausgangssignalpegel im Ruhezustand (bei Nulldurchfluss)</p> <p>Bei Betriebszustand (Durchfluss vorhanden) wechselt der Ausgangssignalpegel von einem positiven Spannungspegel auf 0 V.</p> <div style="text-align: center;"> </div> <p style="text-align: right; font-size: small;">A0004689</p>
	<p><b>Beispiel für die Ausgangskonfiguration PASSIV-NEGATIV:</b>                      Ausgangs-Konfiguration mit einem externen Pull-Up-Widerstand.                      Im Ruhezustand (bei Nulldurchfluss) ist der Ausgangssignalpegel an den Anschlussklemmen auf einem positiven Spannungspegel.</p> <div style="display: flex; justify-content: space-around; align-items: center;"> </div> <p>① = Open Collector                      ② = Pull-Up-Widerstand                      ③ = Transistoransteuerung im Ruhezustand "NEGATIV" (bei Nulldurchfluss)                      ④ = Ausgangssignalpegel im Ruhezustand (bei Nulldurchfluss)</p> <p>Bei Betriebszustand (Durchfluss vorhanden) wechselt der Ausgangssignalpegel von einem positiven Spannungspegel auf 0 V.</p> <div style="text-align: center;"> </div> <p style="text-align: right; font-size: small;">A0004690</p>
	<p style="text-align: right; font-size: small;">A0001981</p> <p style="text-align: right; font-size: small;">A0001981</p> <p style="text-align: right; font-size: small;">A0001981</p>
	<p>(Fortsetzung siehe nächste Seite)</p>

<b>Funktionsbeschreibung</b>	
AUSGÄNGE → IMPULS-/FREQUENZAUSGANG 1 → EINSTELLUNGEN, IMPULS (nur mit PROFIBUS DP)	
<b>AUSGANGSSIGNAL</b> (Fortsetzung)	<p><b>Beispiel für die aktive Ausgangsbeschaltung (AKTIV):</b> Die interne Hilfsenergie beträgt bei aktiver Beschaltung 24 V. Der Impulsausgang ist kurzschlussfest ausgeführt.</p>  <p>① = 24 V DC Interne Hilfsenergie ② = kurzschlussfester Ausgang</p> <p>Die Signalpegel sind analog zur passiven Beschaltung zu sehen.</p> <p>Für die Ausgangs-Konfiguration <b>AKTIV-POSITIV</b> gilt: Im Ruhezustand (bei Nulldurchfluss) beträgt der Ausgangssignalpegel an den Anschlussklemmen 0 V.</p>  <p>Bei Betriebszustand (Durchfluss vorhanden) wechselt der Ausgangssignalpegel von 0 V auf einen positiven Spannungspegel.</p>  <p>Für die Ausgangs-Konfiguration <b>AKTIV-NEGATIV</b> gilt: Im Ruhezustand (bei Nulldurchfluss) ist der Ausgangssignalpegel an den Anschlussklemmen auf einem positiven Spannungspegel.</p>  <p>Bei Betriebszustand (Durchfluss vorhanden) wechselt der Ausgangssignalpegel von einem positiven Spannungspegel auf 0 V.</p> 

<b>Funktionsbeschreibung</b>	
AUSGÄNGE → IMPULS-/FREQUENZAUSGANG 1 → EINSTELLUNGEN, IMPULS (nur mit PROFIBUS DP)	
<b>FEHLERVERHALTEN (4227)</b>	<p> Hinweis! Diese Funktion ist nur verfügbar, wenn in der Funktion BETRIEBSART (4200) die Auswahl IMPULS getroffen wurde.</p> <p>Bei einer Störung ist es aus Sicherheitsgründen sinnvoll, dass der Impulsausgang einen zuvor definierten Zustand einnimmt. Die hier gewählte Einstellung beeinflusst nur den Impulsausgang. Andere Ausgänge oder die Anzeige (z.B. Summenzähler) bleiben davon unberührt.</p> <p><b>Auswahl:</b> RUHEPEGEL Ausgabe 0 Impulse.</p> <p><b>AKTUELLER WERT</b> Messwertausgabe auf Basis der aktuellen Durchflussmessung. Die Störung wird ignoriert.</p> <p><b>Werkeinstellung:</b> RUHEPEGEL</p>

<b>Funktionsbeschreibung</b>	
AUSGÄNGE → IMPULS-/FREQUENZAUSGANG 1 → EINSTELLUNGEN, STATUS (nur mit PROFIBUS DP)	
<b>ZUORDNUNG STATUS (4241)</b>	<p> Hinweis! Diese Funktion ist nur verfügbar, wenn in der Funktion BETRIEBSART (4200) die Auswahl STATUS getroffen wurde.</p> <p>In dieser Funktion wird dem Statusausgang eine Schaltfunktion zugeordnet.</p> <p><b>Auswahl:</b> AUS EIN (Betrieb) STÖRMELDUNG HINWEISMELDUNG STÖRMELDUNG oder HINWEISMELDUNG MSÜ (Messstoffüberwachung, falls aktiv) DURCHFLUSSRICHTUNG GRENZWERT MASSEFLUSS GRENZWERT VOLUMENFLUSS GRENZWERT SUMMENZÄHLER (1...3) GRENZWERT LEITFÄHIGKEIT (nur bei eingeschalteter Leitfähigkeit → Seite 99)</p> <p><b>Erweiterte Auswahl mit optionalem Softwarepaket FESTSTOFFFLUSS:</b> GRENZWERT ZIEL MASSEFLUSS GRENZWERT % ZIEL MASSEFLUSS GRENZWERT ZIEL VOLUMENFLUSS GRENZWERT % ZIEL VOLUMENFLUSS GRENZWERT TRÄGER MASSEFLUSS GRENZWERT % TRÄGER MASSEFLUSS GRENZWERT TRÄGER VOLUMENFLUSS GRENZWERT % TRÄGER VOLUMENFLUSS</p> <p><b>Erweiterte Auswahl mit optionalem Softwarepaket ERWEITERTE DIAGNOSE:</b> GRENZWERT ABWEICHUNG BELAG E1* GRENZWERT ABWEICHUNG BELAG E2* GRENZWERT ABWEICHUNG ELEKTRODENPOTENZIAL 1 GRENZWERT ABWEICHUNG ELEKTRODENPOTENZIAL 2 GRENZWERT ABWEICHUNG VOLUMENFLUSS GRENZWERT ABWEICHUNG RAUSCHZAHL * nur bei eingeschalteter Belagsdetektion → Seite 116</p> <p><b>Werkeinstellung:</b> STÖRMELDUNG</p> <p> Hinweis!</p> <ul style="list-style-type: none"> <li>■ Der Statusausgang weist ein Ruhestromverhalten auf, d.h. bei normalem fehlerfreiem Messbetrieb ist der Ausgang geschlossen (Transistor leitend). <ul style="list-style-type: none"> <li>– Als “normaler, fehlerfreier” Betrieb gilt: Durchflussrichtung = vorwärts; Grenzwert = nicht überschritten; kein leeres oder teilgefülltes Messrohr (MSÜ/OED); keine Stör-/Hinweismeldung vorhanden.</li> <li>– Schaltverhalten wie Relaisausgang, s. Seite 81</li> </ul> </li> <li>■ Bei der Auswahl AUS wird in der Funktionsgruppe EINSTELLUNGEN nur noch diese Funktion, ZUORDNUNG STATUS (4241), angezeigt.</li> </ul>

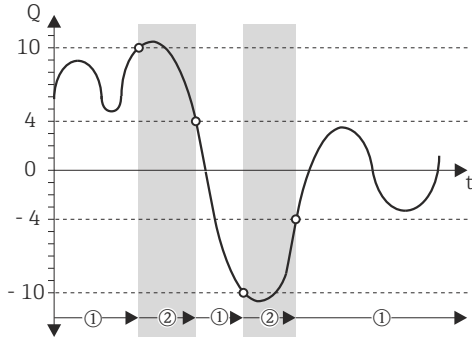





<b>Funktionsbeschreibung</b>	
AUSGÄNGE → IMPULS-/FREQUENZAUSGANG 1 → EINSTELLUNGEN, STATUS (nur mit PROFIBUS DP)	
<b>EINSCHALTPUNKT (4242)</b>	<p> Hinweis! Diese Funktion ist nur verfügbar, wenn in der Funktion BETRIEBSART (4200) die Auswahl STATUS und in der Funktion ZUORDNUNG STATUS (4241) eine Auswahl GRENZWERT bzw. DURCHFLUSSRICHTUNG getroffen wurde.</p> <p>In dieser Funktion wird dem Einschaltpunkt (Aktivierung des Statusausgangs) ein Wert zugeordnet. Der Wert darf gleich, größer oder kleiner als der Ausschaltpunkt sein. Je nach zugeordneter Messgröße (z.B. Volumenfluss) sind positive oder negative Werte zulässig.</p> <p><b>Eingabe:</b> 5-stellige Gleitkommazahl [Einheit]</p> <p><b>Werkeinstellung:</b> 0 [Einheit]</p> <p> Hinweis!</p> <ul style="list-style-type: none"> <li>■ Die zugehörige Einheit wird aus der Funktion EINHEIT VOLUMENFLUSS (0402) bzw. EINHEIT MASSEFLUSS (0400) übernommen.</li> <li>■ Für die Ausgabe der Durchflussrichtung steht nur der Einschaltpunkt zur Verfügung (kein Ausschaltpunkt). Bei Eingabe eines Wertes ungleich dem Nulldurchfluss (z.B. 5), entspricht die Differenz zwischen Nulldurchfluss und den eingegebenen Wert der halben Umschalthysterese.</li> </ul>
<b>EINSCHALT-VERZÖGERUNG (4243)</b>	<p> Hinweis! Diese Funktion ist nur verfügbar, wenn in der Funktion BETRIEBSART (4200) die Auswahl STATUS und in der Funktion ZUORDNUNG STATUS (4241) eine Auswahl GRENZWERT bzw. DURCHFLUSSRICHTUNG getroffen wurde.</p> <p>In dieser Funktion kann eine Verzögerungszeit (0...100 Sekunden) für das Einschalten (d.h. Signal wechselt von 0 nach 1) des Statusausgangs vorgegeben werden. Bei Erreichen des angewählten Grenzwertes beginnt die Verzögerungszeit. Der Statusausgang schaltet nach Ablauf der Verzögerungszeit, falls während der Zeit die Einschaltbedingung vorliegt.</p> <p><b>Eingabe:</b> Festkommazahl: 0,0...100,0 s</p> <p><b>Werkeinstellung:</b> 0,0 s</p>
<b>AUSSCHALTPUNKT (4244)</b>	<p> Hinweis! Diese Funktion ist nur verfügbar, wenn in der Funktion BETRIEBSART (4200) die Auswahl STATUS und in der Funktion ZUORDNUNG STATUS (4241) eine Auswahl GRENZWERT getroffen wurde.</p> <p>In dieser Funktion wird dem Ausschaltpunkt (Deaktivierung des Statusausgangs) ein Wert zugeordnet. Der Wert darf gleich, größer oder kleiner als der Einschaltpunkt sein. Je nach zugeordneter Messgröße (z.B. Volumenfluss) sind positive und negative Werte zulässig.</p> <p><b>Eingabe:</b> 5-stellige Gleitkommazahl [Einheit]</p> <p><b>Werkeinstellung:</b> 0 [Einheit]</p> <p> Hinweis!</p> <ul style="list-style-type: none"> <li>■ Die zugehörige Einheit wird aus der Funktion EINHEIT VOLUMENFLUSS (0402) bzw. EINHEIT MASSEFLUSS (0400) übernommen.</li> <li>■ Wurde in der Funktion MESSMODUS (4246) die Auswahl SYMMETRIE getroffen und für den Ein- und Ausschaltpunkt werden Werte mit unterschiedlichen Vorzeichen eingegeben, erscheint die Hinweismeldung "EINGABEBEREICH ÜBERSCHRITTEN".</li> </ul>

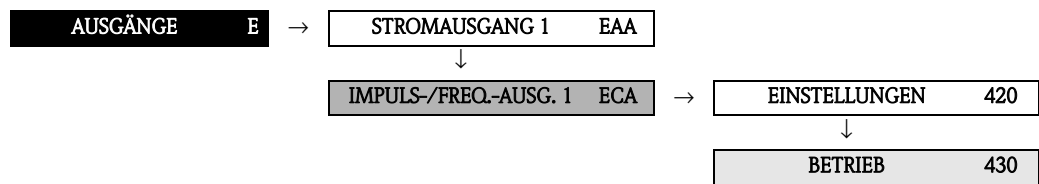









<b>Funktionsbeschreibung</b>	
AUSGÄNGE → IMPULS-/FREQUENZAUSGANG 1 → EINSTELLUNGEN, STATUS (nur mit PROFIBUS DP)	
<b>AUSSCHALT- VERZÖGERUNG (4245)</b>	<p> Hinweis! Diese Funktion ist nur verfügbar, wenn in der Funktion BETRIEBSART (4200) die Auswahl STATUS getroffen wurde.</p> <p>In dieser Funktion kann eine Verzögerungszeit (0...100 Sekunden) für das Ausschalten (d.h. Signal wechselt von 1 nach 0) des Statusausgangs vorgegeben werden. Bei Erreichen des angewählten Grenzwertes beginnt die Verzögerungszeit. Der Statusausgang schaltet nach Ablauf der Verzögerungszeit, falls während der Zeit die Schaltbedingung vorliegt.</p> <p><b>Eingabe:</b> Festkommazahl 0,0...100,0 s</p> <p><b>Werkeinstellung:</b> 0,0 s</p>
<b>MESSMODUS (4246)</b>	<p> Hinweis! Diese Funktion ist nur verfügbar, wenn in der Funktion BETRIEBSART (4200) die Auswahl STATUS getroffen wurde und dem Statusausgang ein Grenzwert zugeordnet wurde.</p> <p>In dieser Funktion wird der Messmodus für den Statusausgang bestimmt.</p> <p><b>Auswahl:</b> STANDARD Das Statusausgangssignal schaltet bei den definierten Schaltpunkten.</p> <p><b>SYMMETRIE</b> Das Statusausgangssignal schaltet bei den definierten Schaltpunkten unabhängig von dem vorgegebenen Vorzeichen. Wurde ein Schaltpunkt mit einem positiven Vorzeichen definiert, schaltet das Statusausgangssignal auch, sobald der Wert in negativer Richtung (mit negativen Vorzeichen) erreicht wurde (siehe Abbildung).</p> <p><b>Werkeinstellung:</b> STANDARD</p> <p>Beispiel für den Messmodus SYMMETRIE: Einschaltpunkt: Q = 4, Ausschaltpunkt: Q = 10 ① = Statusausgang geschaltet (leitend) ② = Statusausgang ausgeschaltet (nicht leitend)</p>  <p style="text-align: right;">A0001247</p> <p> Hinweis!</p> <ul style="list-style-type: none"> <li>Die Auswahl SYMMETRIE kann nur gewählt werden, wenn die Werte in den Funktionen EINSCHALTPUNKT (4242) und AUSSCHALTPUNKT (4244) das gleiche Vorzeichen besitzen bzw. einer der Werte Null ist.</li> <li>Besitzen die Werte verschiedene Vorzeichen, ist die Auswahl SYMMETRIE nicht anwählbar und die Meldung "ZUORDNUNG NICHT MÖGLICH" wird angezeigt.</li> </ul>







<b>Funktionsbeschreibung</b>	
AUSGÄNGE → IMPULS-/FREQUENZAUSGANG 1 → EINSTELLUNGEN, STATUS (nur mit PROFIBUS DP)	
<b>ZEITKONSTANTE (4247)</b>	<p> <b>Hinweis!</b> Diese Funktion ist nur verfügbar, wenn in der Funktion BETRIEBSART (4200) die Auswahl STATUS getroffen wurde.</p> <p>In dieser Funktion wird durch die Wahl der Zeitkonstante bestimmt, ob das Messsignal auf stark schwankende Messgrößen, besonders schnell reagiert (kleine Zeitkonstante) oder abgedämpft wird (große Zeitkonstante). Eine Dämpfung wirkt auf das Messsignal bevor der Schaltzustand geändert wird und damit die Einschalt- oder Ausschaltverzögerung aktiviert wird. Somit wird eine ständige Änderung des Statusausgangs bei Durchflussschwankungen verhindert.</p> <p><b>Eingabe:</b> Festkommazahl 0,00...100,00 s</p> <p><b>Werkeinstellung:</b> 0,00 s</p>

## 6.2.2 Funktionsgruppe BETRIEB



<b>Funktionsbeschreibung</b>	
AUSGÄNGE → IMPULS-/FREQUENZAUSGANG 1 → BETRIEB, FREQUENZ (nur mit PROFIBUS DP)	
<b>ISTWERT FREQUENZ (4301)</b>	<p> <b>Hinweis!</b> Diese Funktion ist nur verfügbar, wenn in der Funktion BETRIEBSART (4200) die Auswahl FREQUENZ getroffen wurde.</p> <p>Anzeige des aktuell rechnerisch ermittelten Istwerts der Ausgangsfrequenz.</p> <p><b>Anzeige:</b> 0...12500 Hz</p>
<b>SIMULATION FREQUENZ (4302)</b>	<p> <b>Hinweis!</b> Diese Funktion ist nur verfügbar, wenn in der Funktion BETRIEBSART (4200) die Auswahl FREQUENZ getroffen wurde.</p> <p>In dieser Funktion kann die Simulation des Frequenzausgangs aktiviert werden.</p> <p><b>Auswahl:</b> AUS EIN</p> <p><b>Werkeinstellung:</b> AUS</p> <p> <b>Hinweis!</b></p> <ul style="list-style-type: none"> <li>■ Die aktive Simulation wird durch die Hinweismeldung "SIMULATION FREQUENZAUSGANG" angezeigt.</li> <li>■ Das Messgerät bleibt während der Simulation voll messfähig und die aktuellen Messwerte werden über die anderen Ausgänge korrekt ausgegeben.</li> </ul> <p> <b>Achtung!</b> Die Einstellung wird bei Netzausfall nicht gespeichert.</p>
<b>WERT SIMULATION FREQUENZ (4303)</b>	<p> <b>Hinweis!</b> Diese Funktion ist nur verfügbar, wenn in der Funktion BETRIEBSART (4200) die Auswahl FREQUENZ getroffen wurde, und die Funktion SIMULATION FREQUENZ (4302) aktiv (= EIN) ist.</p> <p>In dieser Funktion wird ein frei wählbarer Frequenzwert (z.B. 500 Hz) vorgegeben, der am Frequenzausgang ausgegeben werden soll. Dies dient dazu, nachgeschaltete Geräte bzw. das Messgerät selbst zu überprüfen.</p> <p><b>Eingabe:</b> 0...12500 Hz</p> <p><b>Werkeinstellung:</b> 0 Hz</p> <p> <b>Achtung!</b> Die Einstellung wird bei Netzausfall nicht gespeichert.</p>

<b>Funktionsbeschreibung</b>	
AUSGÄNGE → IMPULS-/FREQUENZAUSGANG 1 → BETRIEB, IMPULS (nur mit PROFIBUS DP)	
<b>SIMULATION IMPULS (4322)</b>	<p> <b>Hinweis!</b> Diese Funktion ist nur verfügbar, wenn in der Funktion BETRIEBSART die Auswahl IMPULS getroffen wurde.</p> <p>In dieser Funktion kann die Simulation des Impulsausgangs aktiviert werden.</p> <p><b>Auswahl:</b> AUS ABZÄHLEND Es werden die in der Funktion WERT SIMULATION IMPULS vorgegebenen Impulse ausgegeben.</p> <p>KONTINUIERLICH Es werden kontinuierlich Impulse mit der in der Funktion IMPULSBREITE vorgegebenen Impulsbreite ausgegeben. Die Simulation wird gestartet, sobald die Auswahl KONTINUIERLICH mit der -Taste bestätigt wurde.</p> <p> <b>Hinweis!</b> Mit der Bestätigung der Auswahl KONTINUIERLICH mittels der -Taste wird die Simulation gestartet. Die Simulation kann über die Funktion SIMULATION IMPULS wieder ausgeschaltet werden.</p> <p><b>Werkeinstellung:</b> AUS</p> <p> <b>Hinweis!</b></p> <ul style="list-style-type: none"> <li>■ Die aktive Simulation wird durch die Hinweismeldung #631 SIMULATION IMPULSAUSGANG angezeigt.</li> <li>■ Das Impuls-/Pausenverhältnis beträgt bei beiden Simulationsarten 1:1.</li> <li>■ Das Messgerät bleibt während der Simulation voll messfähig und die aktuellen Messwerte werden über die anderen Ausgänge korrekt ausgegeben.</li> </ul> <p> <b>Achtung!</b> Die Einstellung wird bei Netzausfall nicht gespeichert.</p>
<b>WERT SIMULATION IMPULS (4323)</b>	<p> <b>Hinweis!</b> Diese Funktion ist nur verfügbar, wenn in der Funktion SIMULATION IMPULS die Auswahl ABZÄHLEND getroffen wurde.</p> <p>In dieser Funktion wird die Anzahl Impulse (z.B. 50) vorgegeben, die während der Simulation ausgegeben werden. Dies dient dazu, nachgeschaltete Geräte bzw. das Messgerät selbst zu überprüfen. Die Impulse werden mit der in der Funktion IMPULSBREITE vorgegebenen Impulsbreite ausgegeben. Das Impuls-/Pausenverhältnis beträgt 1:1.</p> <p>Die Simulation wird gestartet, sobald die Vorgabe mit der -Taste bestätigt wurde. Wurden die vorgegebenen Impulse ausgegeben, bleibt die Anzeige bei 0 stehen.</p> <p><b>Eingabe:</b> 0...10 000</p> <p><b>Werkeinstellung:</b> 0</p> <p> <b>Hinweis!</b> Mit der Bestätigung des Simulationswertes mittels der -Taste wird die Simulation gestartet. Die Simulation kann über die Funktion SIMULATION IMPULS wieder ausgeschaltet werden.</p> <p> <b>Achtung!</b> Die Einstellung wird bei Netzausfall nicht gespeichert.</p>

<b>Funktionsbeschreibung</b>	
AUSGÄNGE → IMPULS-/FREQUENZAUSGANG 1 → BETRIEB, IMPULS (nur mit PROFIBUS DP)	
<b>ISTZUSTAND STATUS (4341)</b>	<p> Hinweis! Diese Funktion ist nur verfügbar, wenn in der Funktion BETRIEBSART (4200) die Auswahl STATUS getroffen wurde.</p> <p>Anzeige des aktuellen Zustands des Statusausgangs.</p> <p><b>Anzeige:</b> NICHT LEITEND LEITEND</p>
<b>SIMULATION SCHALTPUNKT (4343)</b>	<p> Hinweis! Diese Funktion ist nur verfügbar, wenn in der Funktion BETRIEBSART (4200) die Auswahl STATUS getroffen wurde.</p> <p>In dieser Funktion kann die Simulation des Statusausgangs aktiviert werden.</p> <p><b>Auswahl:</b> AUS EIN</p> <p><b>Werkeinstellung:</b> AUS</p> <p> Hinweis!</p> <ul style="list-style-type: none"> <li>■ Die aktive Simulation wird durch die Hinweismeldung "SIMULATION STATUSAUSGANG" angezeigt.</li> <li>■ Das Messgerät bleibt während der Simulation voll messfähig und die aktuellen Messwerte werden über die anderen Ausgänge korrekt ausgegeben.</li> </ul> <p> Achtung! Die Einstellung wird bei Netzausfall nicht gespeichert.</p>
<b>WERT SIMULATION SCHALTPUNKT (4343)</b>	<p> Hinweis! Diese Funktion ist nur verfügbar, wenn in der Funktion BETRIEBSART (4200) die Auswahl STATUS getroffen wurde, und die Funktion SIMULATION SCHALTPUNKT (4342) aktiv (= EIN) ist.</p> <p>In dieser Funktion wird das Schaltverhalten des Statusausgangs während der Simulation bestimmt. Dies dient dazu, nachgeschaltete Geräte bzw. das Messgerät selbst zu überprüfen.</p> <p><b>Auswahl:</b> NICHT LEITEND LEITEND</p> <p><b>Werkeinstellung:</b> NICHT LEITEND</p> <p> Achtung! Die Einstellung wird bei Netzausfall nicht gespeichert.</p>

### 6.2.3 Funktionsgruppe INFORMATION

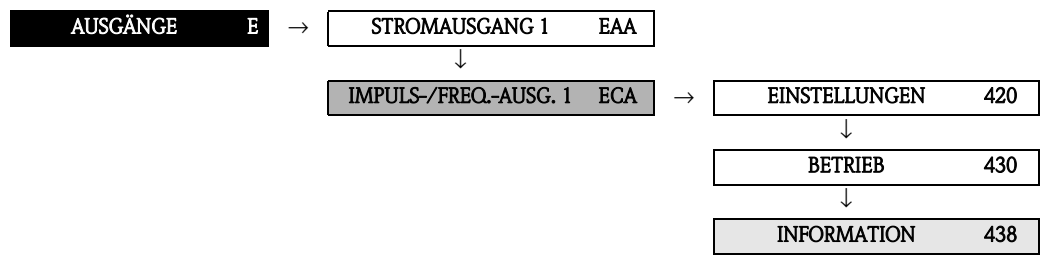





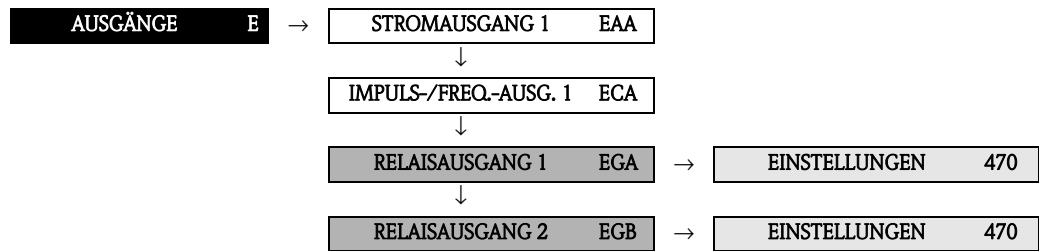

<b>Funktionsbeschreibung</b>	
AUSGÄNGE → IMPULS-/FREQUENZAUSGANG 1 → INFORMATION (nur mit PROFIBUS DP)	
<b>KLEMMENNUMMER</b> (4380)	<p>In dieser Funktion werden die Nummern der vom Impuls- /Frequenzausgang belegten Klemmen (im Anschlussraum) angezeigt.</p> <p><b>Anzeige:</b> 22 (+) / 23 (-)</p>





## 6.3 Gruppe RELAIS-AUSGANG (1...2)

### 6.3.1 Funktionsgruppe EINSTELLUNGEN



Funktionsbeschreibung	
AUSGÄNGE → RELAIS-AUSGANG (1...2) → EINSTELLUNGEN (nur mit PROFIBUS DP)	
<b>ZUORDNUNG RELAIS (4700)</b>	<p>In dieser Funktion wird dem Relaisausgang eine Schaltfunktion zugeordnet.</p> <p><b>Auswahl:</b>  AUS  EIN (Betrieb)  STÖRMELDUNG  HINWEISMELDUNG  STÖRMELDUNG oder HINWEISMELDUNG  MSÜ (Messstoffüberwachung, falls aktiv)  DURCHFLUSSRICHTUNG  GRENZWERT MASSEFLUSS  GRENZWERT VOLUMENFLUSS  GRENZWERT SUMMENZÄHLER (1...3)  GRENZWERT LEITFÄHIGKEIT (nur bei eingeschalteter Leitfähigkeit → Seite 99)</p> <p><b>Werkeinstellung:</b>  STÖRMELDUNG</p> <p><b>Erweiterte Auswahl mit optionalem Softwarepaket FESTSTOFFFLUSS:</b>  GRENZWERT ZIEL MASSEFLUSS  GRENZWERT % ZIEL MASSEFLUSS  GRENZWERT ZIEL VOLUMENFLUSS  GRENZWERT % ZIEL VOLUMENFLUSS  GRENZWERT TRÄGER MASSEFLUSS  GRENZWERT % TRÄGER MASSEFLUSS  GRENZWERT TRÄGER VOLUMENFLUSS  GRENZWERT % TRÄGER VOLUMENFLUSS</p> <p><b>Erweiterte Auswahl mit optionalem Softwarepaket ERWEITERTE DIAGNOSE:</b>  GRENZWERT ABWEICHUNG BELAG E1*  GRENZWERT ABWEICHUNG BELAG E2*  GRENZWERT ABWEICHUNG ELEKTRODENPOTENZIAL 1  GRENZWERT ABWEICHUNG ELEKTRODENPOTENZIAL 2  GRENZWERT ABWEICHUNG VOLUMENFLUSS  GRENZWERT ABWEICHUNG RAUSCHZAHL  * nur bei eingeschalteter Belagsdetektion → Seite 116</p> <p> Hinweis!</p> <ul style="list-style-type: none"> <li>■ Beachten Sie bitte unbedingt die Darstellungen und weiterführenden Informationen zum Schaltverhalten des Relaisausgangs (siehe Seite 81).</li> <li>■ Wir empfehlen Ihnen, mindestens einen Relaisausgang als Störungsausgang zu konfigurieren und das Fehlverhalten der Ausgänge zu definieren.</li> <li>■ Standardmäßig ist der Relaisausgang 1 als Schließerkontakt und Relaisausgang 2 als Öffnerkontakt herausgeführt. Über eine Steckbrücke auf dem Relaismodul ist die Umkonfiguration möglich (siehe Betriebsanleitung Promag 55 PROFIBUS DP/PA, BA124D).</li> <li>■ Bei der Auswahl AUS wird in der Funktionsgruppe EINSTELLUNGEN nur noch diese Funktion (4700) angezeigt.</li> </ul>

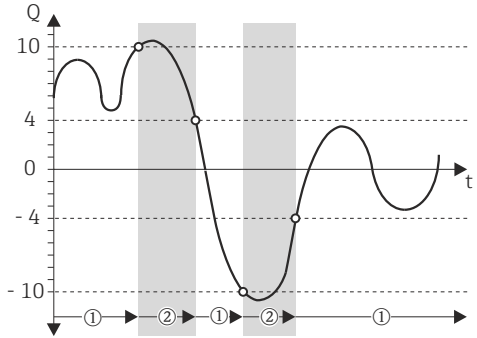

<b>Funktionsbeschreibung</b>	
AUSGÄNGE → RELAIS-AUSGANG (1...2) → EINSTELLUNGEN (nur mit PROFIBUS DP)	
<b>EINSCHALTPUNKT (4701)</b>	<p> Hinweis! Diese Funktion ist nur verfügbar, wenn in der Funktion ZUORDNUNG RELAIS (4700) eine Auswahl GRENZWERT bzw. DURCHFLUSSRICHTUNG getroffen wurde.</p> <p>In dieser Funktion wird dem Einschaltpunkt (Anziehen des Relaisausgangs) ein Wert zugeordnet. Der Wert darf gleich, größer oder kleiner als der Ausschaltpunkt sein. Je nach zugeordneter Messgröße (z.B. Volumenfluss) sind positive oder negative Werte zulässig.</p> <p><b>Eingabe:</b> 5-stellige Gleitkommazahl [Einheit]</p> <p><b>Werkeinstellung:</b> 0 [Einheit]</p> <p> Hinweis!</p> <ul style="list-style-type: none"> <li>■ Die zugehörige Einheit wird aus der Funktion EINHEIT VOLUMENFLUSS (0402) bzw. EINHEIT MASSEFLUSS (0400) übernommen.</li> <li>■ Für die Ausgabe der Durchflussrichtung steht nur der Einschaltpunkt zur Verfügung (kein Ausschaltpunkt). Bei Eingabe eines Wertes ungleich dem Nulldurchfluss (z.B. 5), entspricht die Differenz zwischen Nulldurchfluss und den eingegebenen Wert der halben Umschalthyserese.</li> </ul>
<b>EINSCHALT-VERZÖGERUNG (4702)</b>	<p> Hinweis! Diese Funktion ist nur verfügbar, wenn in der Funktion ZUORDNUNG RELAIS (4700) eine Auswahl GRENZWERT bzw. DURCHFLUSSRICHTUNG getroffen wurde.</p> <p>In dieser Funktion kann eine Verzögerungszeit (0...100 Sekunden) für das Anziehen (d.h. Signal wechselt von 0 nach 1) des Relais vorgegeben werden. Bei Erreichen des angewählten Grenzwertes beginnt die Verzögerungszeit. Der Relaisausgang schaltet nach Ablauf der Verzögerungszeit, falls während der Zeit die Schaltbedingung vorliegt.</p> <p><b>Eingabe:</b> Festkommazahl 0,0...100,0 s</p> <p><b>Werkeinstellung:</b> 0,0 s</p>
<b>AUSSCHALTPUNKT (4703)</b>	<p> Hinweis! Diese Funktion ist nur verfügbar, wenn in der Funktion ZUORDNUNG RELAIS (4700) eine Auswahl GRENZWERT getroffen wurde.</p> <p>In dieser Funktion wird dem Ausschaltpunkt (Abfallen des Relais) ein Wert zugeordnet. Der Wert darf gleich, größer oder kleiner als der Einschaltpunkt sein. Je nach zugeordneter Messgröße (z.B. Volumenfluss) sind positive oder negative Werte zulässig.</p> <p><b>Eingabe:</b> 5-stellige Gleitkommazahl [Einheit]</p> <p><b>Werkeinstellung:</b> 0 [Einheit]</p> <p> Hinweis!</p> <ul style="list-style-type: none"> <li>■ Die zugehörige Einheit wird aus der Funktion EINHEIT VOLUMENFLUSS (0402) bzw. EINHEIT MASSEFLUSS (0400) übernommen.</li> <li>■ Wurde in der Funktion MESSMODUS (4705) die Auswahl SYMMETRIE getroffen und für den Ein- und Ausschaltpunkt werden Werte mit unterschiedlichen Vorzeichen eingegeben, erscheint die Hinweismeldung "EINGABEBEREICH ÜBERSCHRITTEN".</li> </ul>

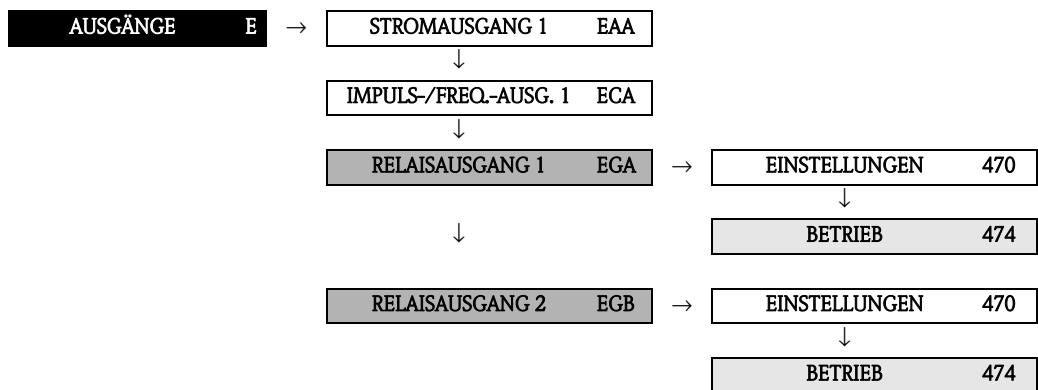

<b>Funktionsbeschreibung</b>	
AUSGÄNGE → RELAIS-AUSGANG (1...2) → EINSTELLUNGEN (nur mit PROFIBUS DP)	
<b>AUSSCHALT- VERZÖGERUNG (4704)</b>	<p> Hinweis! Diese Funktion ist nur verfügbar, wenn in der Funktion ZUORDNUNG RELAIS (4700) eine Auswahl GRENZWERT getroffen wurde.</p> <p>In dieser Funktion kann eine Verzögerungszeit (0...100 Sekunden) für das Abfallen (d.h. Signal wechselt von 1 nach 0) des Relais vorgegeben werden. Bei Erreichen des angewählten Grenzwertes beginnt die Verzögerungszeit. Der Relaisausgang schaltet nach Ablauf der Verzögerungszeit, falls während der Zeit die Schaltbedingung vorliegt.</p> <p><b>Eingabe:</b> Festkommazahl 0,0...100,0 s</p> <p><b>Werkeinstellung:</b> 0,0 s</p>
<b>MESSMODUS (4705)</b>	<p> Hinweis! Diese Funktion wird nur eingeblendet, wenn dem Relaisausgang ein Grenzwert zugeordnet wurde.</p> <p>In dieser Funktion wird der Messmodus für den Relaisausgang bestimmt.</p> <p><b>Auswahl:</b> STANDARD Das Relaisausgangssignal schaltet bei den definierten Schaltpunkten.</p> <p><b>SYMMETRIE</b> Das Relaisausgangssignal schaltet bei den definierten Schaltpunkten unabhängig von dem vorgegebenen Vorzeichen. Wurde ein Schaltpunkt mit einem positiven Vorzeichen definiert, schaltet der Relaisausgang auch, sobald der Wert in negativer Richtung (mit negativen Vorzeichen) erreicht wurde (siehe Abbildung).</p> <p><b>Werkeinstellung:</b> STANDARD</p> <p>Beispiel für den Messmodus SYMMETRIE: Einschaltpunkt Q = 4 Ausschaltpunkt Q = 10 ① = Relais angezogen ② = Relais abgefallen</p>  <p style="text-align: right;">A0001247</p> <p> Hinweis!</p> <ul style="list-style-type: none"> <li>Die Auswahl SYMMETRIE kann nur gewählt werden, wenn die Werte in den Funktionen EINSCHALTPUNKT (4701) und AUSSCHALTPUNKT (4703) das gleiche Vorzeichen besitzen bzw. einer der Werte Null ist.</li> <li>Besitzen die Werte verschiedene Vorzeichen, ist die Auswahl SYMMETRIE nicht anwählbar und die Meldung "ZUORDNUNG NICHT MÖGLICH" wird angezeigt.</li> </ul>

<b>Funktionsbeschreibung</b> AUSGÄNGE → RELAISAUSGANG (1...2) → EINSTELLUNGEN (nur mit PROFIBUS DP)	
<b>ZEITKONSTANTE (4706)</b>	<p>In dieser Funktion wird durch die Wahl der Zeitkonstante bestimmt, ob das Messsignal auf stark schwankende Messgrößen, besonders schnell reagiert (kleine Zeitkonstante) oder abgedämpft wird (große Zeitkonstante). Eine Dämpfung wirkt auf das Messsignal bevor der Schaltzustand geändert wird und damit die Einschalt- oder Ausschaltverzögerung aktiviert wird. Eine Dämpfung verhindert somit eine ständige Änderung des Relaisausgangs bei Durchflussschwankungen.</p> <p><b>Eingabe:</b> Festkommazahl 0,00...100,00 s</p> <p><b>Werkeinstellung:</b> 0,00 s</p>

### 6.3.2 Funktionsgruppe BETRIEB



<b>Funktionsbeschreibung</b> AUSGÄNGE → RELAI SAUSGANG (1...2) → BETRIEB (nur mit PROFIBUS DP)	
<b>ISTZUSTAND RELAIS (4740)</b>	<p>Anzeige des aktuellen Status des Relaisausgangs.</p> <p>Mittels einer Steckbrücke kann auf der Kontaktseite festgelegt werden, ob der Relaisausgang als Öffner oder Schließer arbeiten soll siehe Betriebsanleitung Promag 55 PROFIBUS DP/PA, BA124D.</p> <p><b>Anzeige:</b>            ÖFFNER OFFEN            ÖFFNER GESCHLOSSEN            SCHLIESSER OFFEN            SCHLIESSER GESCHLOSSEN</p>
<b>SIMULATION SCHALTPUNKT (4741)</b>	<p>In dieser Funktion kann die Simulation des Relaisausgangs aktiviert werden.</p> <p><b>Auswahl:</b>            AUS            EIN</p> <p><b>Werkeinstellung:</b>            AUS</p> <p> Hinweis!</p> <ul style="list-style-type: none"> <li>■ Die aktive Simulation wird durch die Hinweismeldung "SIMULATION RELAIS" angezeigt.</li> <li>■ Das Messgerät bleibt während der Simulation voll messfähig und die aktuellen Messwerte werden über die anderen Ausgänge korrekt ausgegeben.</li> </ul> <p> Achtung!            Die Einstellung wird bei Netzausfall nicht gespeichert.</p>

<b>Funktionsbeschreibung</b> AUSGÄNGE → RELAISAUSSANG (1...2) → BETRIEB (nur mit PROFIBUS DP)	
<b>WERT SIMULATION SCHALTPUNKT (4742)</b>	<p> <b>Hinweis!</b> Diese Funktion wird nur eingeblendet, wenn die Funktion SIMULATION SCHALTPUNKT (4741) aktiv (= EIN) ist.</p> <p>In dieser Funktion wird der Schaltzustand des Relaisausgangs während der Simulation bestimmt. Dies dient dazu, nachgeschaltete Geräte bzw. das Messgerät selbst zu überprüfen. Die Auswahl ist davon abhängig, ob der Relaisausgang als Öffner oder Schließer konfiguriert wurde.</p> <p><b>Auswahl</b> Relaisausgang als Öffner konfiguriert: ÖFFNER OFFEN ÖFFNER GESCHLOSSEN</p> <p>Relaisausgang als Schließer konfiguriert: SCHLIESSER OFFEN SCHLIESSER GESCHLOSSEN</p> <p> <b>Achtung!</b> Die Einstellung wird bei Netzausfall nicht gespeichert.</p>

### 6.3.3 Funktionsgruppe INFORMATION

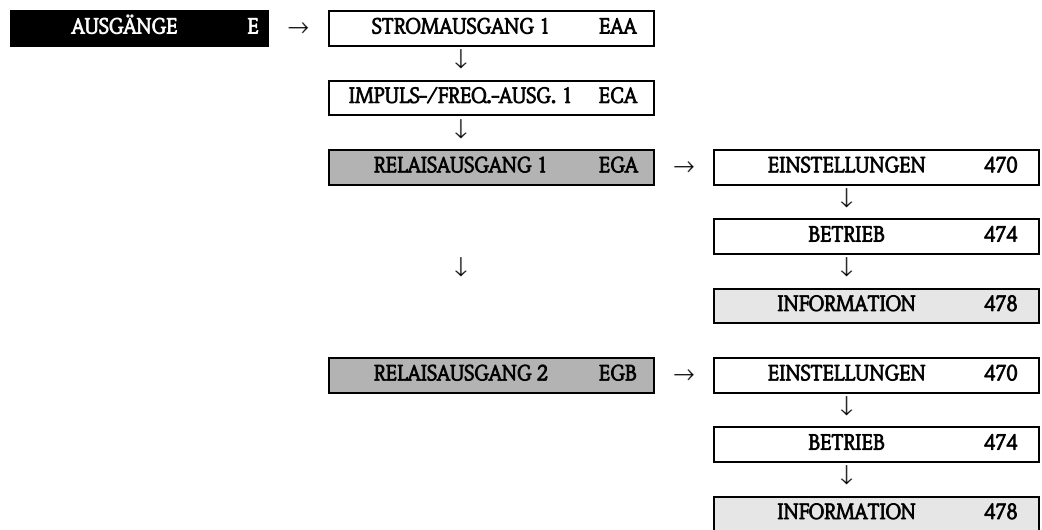

<b>Funktionsbeschreibung</b>	
AUSGÄNGE → RELAIS-AUSGANG (1...2) → INFORMATION (nur mit PROFIBUS DP)	
<b>KLEMMENNUMMER (4780)</b>	<p>In dieser Funktion werden die Nummern, der vom Relaisausgang belegten Klemmen (im Anschlussraum), angezeigt.</p> <p><b>Anzeige:</b>            22 (+) / 23 (-) → RELAIS-AUSGANG 1            20 (+) / 21 (-) → RELAIS-AUSGANG 2</p>

### 6.3.4 Verhalten des Relaisausgangs

#### Allgemein

Falls Sie den Relaisausgang für "GRENZWERT" oder "DURCHFLUSSRICHTUNG" konfiguriert haben, so können Sie in den Funktionen EINSCHALTPUNKT und AUSSCHALTPUNKT die dazu erforderlichen Schaltepunkte festlegen. Erreicht die betreffende Messgröße diese vordefinierten Werte, so schaltet der Relaisausgang wie in den unteren Abbildungen dargestellt.

#### Relaisausgang konfiguriert für Grenzwert

Der Relais- bzw. Statusausgang schaltet um, sobald die aktuelle Messgröße einen bestimmten Schaltepunkt über- oder unterschritten hat.

Anwendung: Überwachen von Durchfluss bzw. verfahrenstechnischen Randbedingungen.

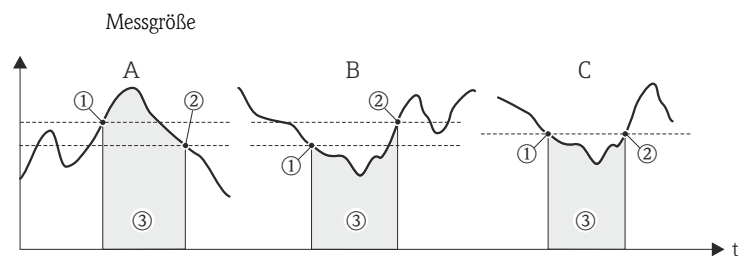

A0001235

A = Maximale Sicherheit → ① AUSSCHALTPUNKT > ② EINSCHALTPUNKT

B = Minimale Sicherheit → ① AUSSCHALTPUNKT < ② EINSCHALTPUNKT

C = Minimale Sicherheit → ① AUSSCHALTPUNKT = ② EINSCHALTPUNKT (diese Konfiguration ist zu vermeiden)

③ = Relais abgefallen (spannungslos)

#### Relaisausgang konfiguriert für Durchflussrichtung

Der in der Funktion EINSCHALTPUNKT eingegebene Wert definiert gleichzeitig den Schaltepunkt für die positive und negative Durchflussrichtung.

Ist der eingegebene Schaltepunkt beispielsweise = 1 m<sup>3</sup>/h, so fällt das Relais erst bei -1 m<sup>3</sup>/h ab und zieht bei +1 m<sup>3</sup>/h wieder an. Falls eine direkte Umschaltung erwünscht ist (keine Hysterese), Schaltepunkt auf den Wert = 0 stellen. Wird die Schleichmengenunterdrückung benutzt, empfiehlt es sich, die Hysterese auf einen Wert größer oder gleich der Schleichmenge einzustellen.

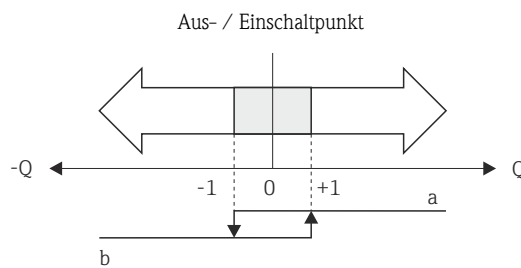









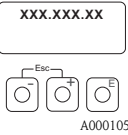
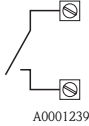
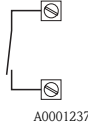

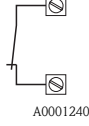

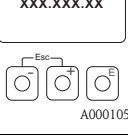
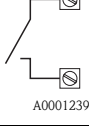

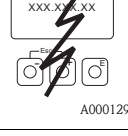
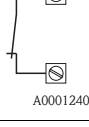

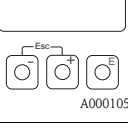



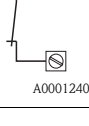
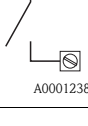
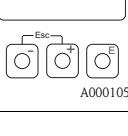
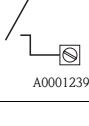

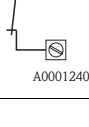
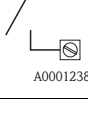
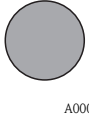
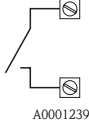
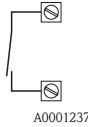

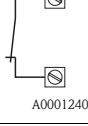
A0001236

a = Relais angezogen

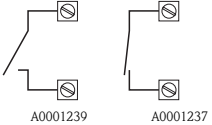
b = Relais abgefallen

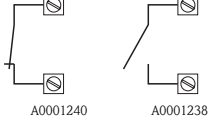
### 6.3.5 Schaltverhalten Relaisausgang

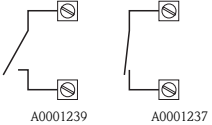
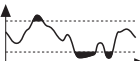
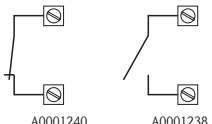
Funktion	Zustand	Relaisspule	Kontakt*	
			Öffner	Schließer
<b>EIN (Betrieb)</b>	System im Messbetrieb	 angezogen		
	System außer Messbetrieb (Ausfall der Hilfsenergie)	 abgefallen		
<b>Störmeldung</b>	System in Ordnung	 angezogen		
	(System- oder Prozessfehler) Störung → Fehlerverhalten Aus-/Eingänge	 abgefallen		
<b>Hinweismeldung</b>	System in Ordnung	 angezogen		
	(System- oder Prozessfehler) Störung → Weiterführung des Messbetriebs	 abgefallen		
<b>Störmeldung oder Hinweismeldung</b>	System in Ordnung	 angezogen		
	(System- oder Prozessfehler) Störung → Fehlerverhalten oder Hinweis → Weiterführung des Messbetriebs	 abgefallen		
<b>Messstoffüber- wachung (MSÜ) / Offene Elektroden Detektion (OED)</b>	Messrohr gefüllt	 angezogen		
	Messrohr teilgefüllt / leeres Messrohr	 abgefallen		

Funktion	Zustand	Relaisspule	Kontakt*	
			Öffner	Schließer
<b>Durchflussrichtung</b>	Vorwärts	 A0001241	angezogen	
	Rückwärts	 A0001242	abgefallen	
<b>Grenzwert</b> – Volumenfluss	Grenzwert <b>nicht</b> über- oder unterschritten	 A0001243	angezogen	
	Grenzwert über- oder unterschritten	 A0001244	abgefallen	
<p>* Klemmennummer gemäß Funktion KLEMMENNUMMER (4780) auf Seite 80.</p> <p> <b>Hinweis!</b> Verfügt das Messgerät über zwei Relais, so sind diese werkseitig wie folgt konfiguriert:</p> <ul style="list-style-type: none"> <li>■ Relais 1 → Schließer</li> <li>■ Relais 2 → Öffner</li> </ul> <p> <b>Achtung!</b> Bei der Verwendung des optionalen Softwarepakets ABFÜLLEN empfehlen wir das gleiche Schaltverhalten der Kontakte (entweder Schließer oder Öffner) bei allen verwendeten Relaisausgängen.</p>				

# 7 Block EINGÄNGE



Hinweis!

Block nicht bei allen Messgeräten verfügbar → Seite 8 (Verfügbare Blöcke, Gruppen etc.).

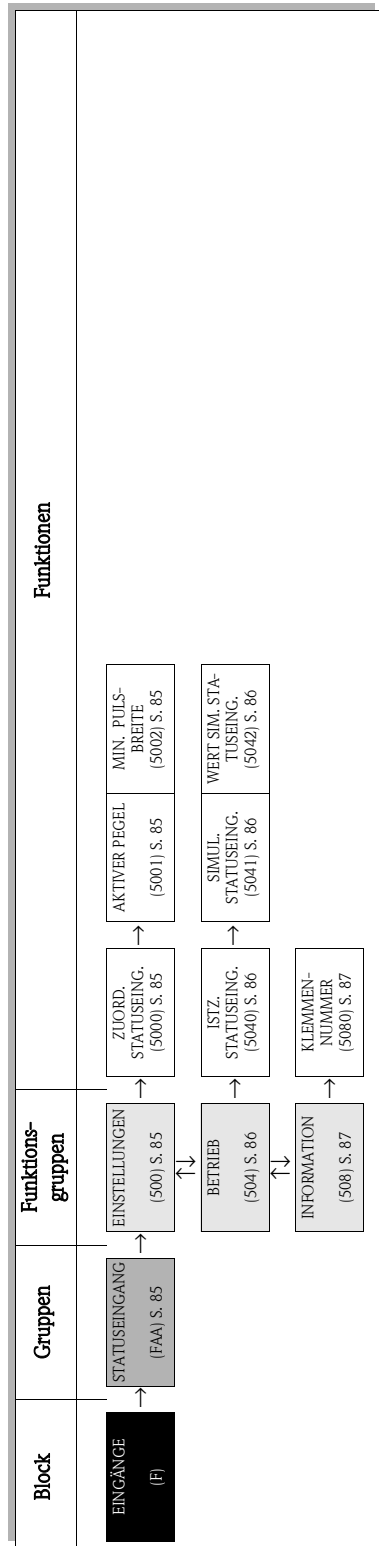

## 7.1 Gruppe STATUSEINGANG





### 7.1.1 Funktionsgruppe EINSTELLUNGEN

EINGÄNGE	F	→	STATUSEINGANG	FAA	→	EINSTELLUNGEN	500
----------	---	---	---------------	-----	---	---------------	-----

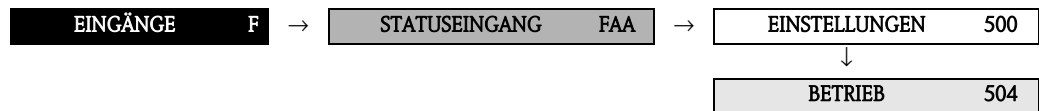
<b>Funktionsbeschreibung</b> EINGÄNGE → STATUSEINGANG → EINSTELLUNGEN (nur mit PROFIBUS DP)	
<b>ZUORDNUNG STATUSEINGANG (5000)</b>	<p>In dieser Funktion wird dem Statuseingang eine Schaltfunktion zugeordnet.</p> <p><b>Auswahl:</b>                      AUS                      RESET SUMMENZÄHLER (1...3)                      RESET ALLE SUMMENZÄHLER                      MESSWERTUNTERDRÜCKUNG                      RESET STÖRMELDUNG</p> <p><b>Werkeinstellung:</b>                      AUS</p> <p> <b>Achtung!</b>                      Die Messwertunterdrückung ist aktiv, solange der Pegel am Statuseingang ansteht (Dauersignal). Alle anderen Zuordnungen reagieren auf eine Pegelveränderung (Impuls) am Statuseingang.</p>
<b>AKTIVER PEGEL (5001)</b>	<p>In dieser Funktion kann festgelegt werden, ob die zugeordnete Schaltfunktion bei angelegtem Pegel (HOCH) oder nicht angelegtem Pegel (TIEF) ausgelöst wird oder bleibt.</p> <p><b>Auswahl:</b>                      HOCH                      TIEF</p> <p><b>Werkeinstellung:</b>                      HOCH</p>
<b>MINDEST PULSBREITE (5002)</b>	<p>In dieser Funktion wird eine Impulsbreite festgelegt, die der Eingangsimpuls mindestens erreichen muss, um die angewählte Schaltfunktion (siehe Funktion ZUORDNUNG STATUSEINGANG (5000)) auszulösen.</p> <p><b>Eingabe:</b>                      20...100 ms</p> <p><b>Werkeinstellung:</b>                      50 ms</p>

## 7.1.2 Funktionsgruppe BETRIEB



<b>Funktionsbeschreibung</b> EINGÄNGE → STATUSEINGANG → BETRIEB (nur mit PROFIBUS DP)	
<b>ISTZUSTAND STATUSEINGANG (5040)</b>	Anzeige des angelegten Pegelzustands des Statuseingangs.  <b>Anzeige:</b> HOCH TIEF
<b>SIMULATION STATUSEINGANG (5041)</b>	In dieser Funktion kann der Statuseingang simuliert werden, d.h. die dem Statuseingang zugeordnete Funktion (siehe Funktion ZUORDNUNG STATUSEINGANG (5000) auf Seite 85) wird ausgelöst.  <b>Auswahl:</b> AUS EIN  <b>Werkeinstellung:</b> AUS   Hinweis! <ul style="list-style-type: none"> <li>■ Die aktive Simulation wird durch die Hinweismeldung "SIMULATION STATUSEINGANG" angezeigt.</li> <li>■ Das Messgerät bleibt während der Simulation voll messfähig und die aktuellen Messwerte werden über die anderen Ausgänge korrekt ausgegeben.</li> </ul>  Achtung! Die Einstellung wird bei Netzausfall nicht gespeichert.
<b>WERT SIMULATION STATUSEINGANG (5042)</b>	 Hinweis! Diese Funktion wird nur eingeblendet, wenn die Funktion SIMULATION STATUSEINGANG (5041) aktiv (= EIN) ist.  In dieser Funktion wird der Pegel, den der Statuseingang während der Simulation einnehmen soll, bestimmt. Dies dient dazu, nachgeschaltete Geräte bzw. das Messgerät selbst zu überprüfen.  <b>Auswahl:</b> HOCH TIEF  <b>Werkeinstellung:</b> TIEF   Achtung! Die Einstellung wird bei Netzausfall nicht gespeichert.

### 7.1.3 Funktionsgruppe INFORMATION

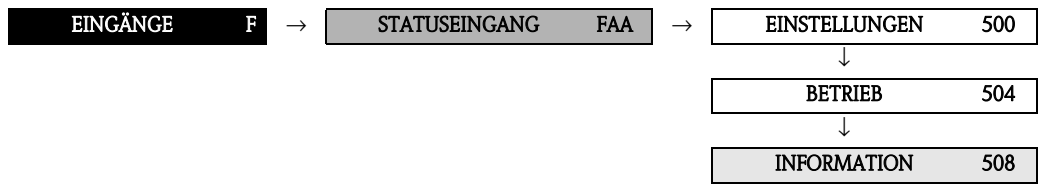



<b>Funktionsbeschreibung</b>	
EINGÄNGE → STATUSEINGANG → INFORMATION (nur mit PROFIBUS DP)	
<b>KLEMMENNUMMER (5080)</b>	<p>In dieser Funktion werden die Nummern der vom Statuseingang belegten Klemmen (im Anschlussraum) angezeigt.</p> <p><b>Anzeige:</b> 24 (+) / 25 (-)</p>

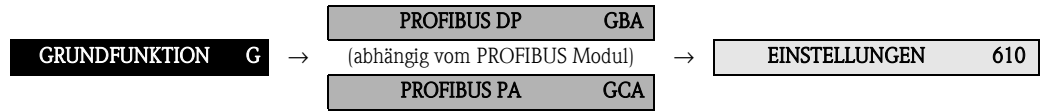

## 8.1 Gruppe PROFIBUS DP/PA

### 8.1.1 Funktionsgruppe EINSTELLUNGEN



<b>Funktionsbeschreibung</b> GRUNDFUNKTION → PROFIBUS DP/PROFIBUS PA → EINSTELLUNGEN	
<b>MESSSTELLEN-BEZEICHNUNG</b> (6100)	<p>Eingabe einer Messstellenbezeichnung für das Messgerät. Diese Messstellenbezeichnung ist über die Vor-Ort-Anzeige oder über ein Bedienprogramm (z.B. FieldCare) editierbar und ablesbar.</p> <p><b>Eingabe:</b> max. 16-stelliger Text, Auswahl: A-Z, 0-9, +,-, Satzzeichen</p> <p><b>Werkeinstellung:</b> " _____ " (ohne Text)</p>
<b>BUS-ADRESSE</b> (6101)	<p>Eingabe der Geräteadresse.</p> <p><b>Eingabe:</b> 1...126</p> <p><b>Werkeinstellung:</b> 126</p>
<b>SCHREIBSCHUTZ</b> (6102)	<p>Anzeige, ob ein Schreibzugriff auf das Messgerät über PROFIBUS (azyklische Datenübertragung, z.B. via FieldCare) möglich ist.</p> <p><b>Anzeige:</b> AUS → Schreibzugriff via PROFIBUS (azyklische Datenübertragung) möglich EIN → Schreibzugriff via PROFIBUS (azyklische Datenübertragung) gesperrt</p> <p><b>Werkeinstellung:</b> AUS</p> <p> <b>Hinweis!</b> Der Hardware Schreibschutz wird über eine Steckbrücke auf der I/O-Platine aktiviert bzw. deaktiviert (siehe Betriebsanleitung Proline Promag 55 PROFIBUS PA).</p>

### 8.1.2 Funktionsgruppe FUNKTIONSBLOCKE

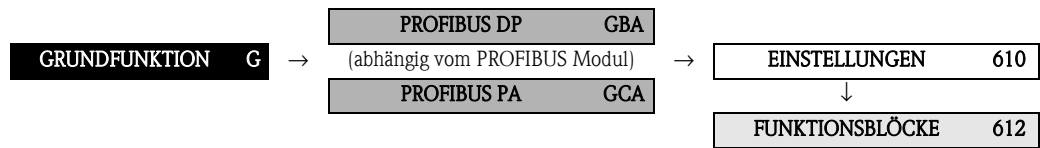



Funktionsbeschreibung GRUNDFUNKTION → PROFIBUS DP/PROFIBUS PA → FUNKTIONSBLOCKE	
<b>BLOCK AUSWAHL (6120)</b>	<p>Auswahl des PROFIBUS Funktionsblocks. Bei Auswahl des Analog Eingangs wird der aktuelle Messwert in der Funktion OUT VALUE (6121) angezeigt. Wird der Analog Ausgang ausgewählt, so wird der aktuelle Messwert in der Funktion DISPLAY VALUE (6122) angezeigt.</p> <p><b>Auswahl:</b> ANALOG EINGANG 1 ANALOG EINGANG 2 ANALOG AUSGANG 1</p> <p><b>Werkeinstellung:</b> ANALOG EINGANG 1</p> <p> Hinweis! Wurde in der Funktion SELECTION GSD (6140) die Auswahl GSD PROFIL getroffen, erscheint in dieser Funktion nur die Auswahl:</p> <ul style="list-style-type: none"> <li>■ ANALOG EINGANG 1</li> </ul>
<b>OUT VALUE (6121)</b>	<p> Hinweis! Diese Funktion ist nur verfügbar, wenn in der Funktion BLOCK AUSWAHL (6120) eine der folgenden Auswahlen getroffen wurde:</p> <ul style="list-style-type: none"> <li>■ ANALOG EINGANG 1</li> <li>■ ANALOG EINGANG 2</li> </ul> <p>Anzeige der zum PROFIBUS Master (Klasse 1) zyklisch übertragenen Messgröße (Modul AI) inkl. Einheit und Status.</p>
<b>DISPLAY VALUE (6122)</b>	<p> Hinweis! Diese Funktion ist nur verfügbar wenn in der Funktion BLOCK AUSWAHL (6120) die Auswahl ANALOG AUSGANG 1 gewählt wurde.</p> <p>Anzeige der vom PROFIBUS Master (Klasse 1) zyklisch zum Messgerät übertragenen Messgröße (Modul DISPLAY_VALUE) inkl. Einheit und Status.</p>

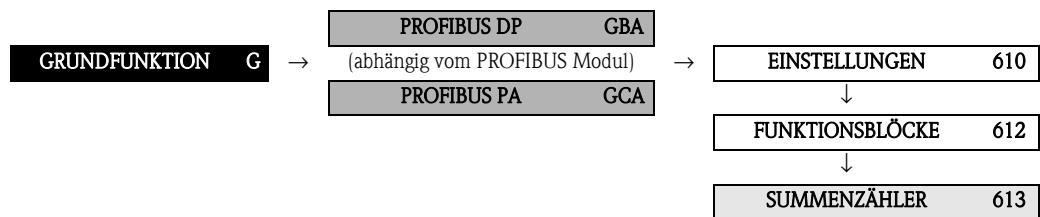

<b>Funktionsbeschreibung</b> GRUNDFUNKTION → PROFIBUS DP/PROFIBUS PA → FUNKTIONSBLOCKE	
<b>KANAL (6123)</b>	<p> Hinweis!</p> <p>Diese Funktion ist nur verfügbar wenn in der Funktion BLOCK AUSWAHL (6120) eine der folgenden Auswahlen getroffen wurde:</p> <ul style="list-style-type: none"> <li>– ANALOG EINGANG 1</li> <li>– ANALOG EINGANG 2</li> </ul> <p>In dieser Funktion erfolgt die Zuordnung einer Messgröße zu dem jeweiligen Analogen Eingang Funktionsblock 1...2.</p> <p><b>Auswahl:</b>  VOLUMENFLUSS  MASSEFLUSS  LEITFÄHIGKEIT (nur bei eingeschalteter Leitfähigkeit → Seite 99)</p> <p><b>Werkeinstellung:</b>  Abhängig von der Auswahl in der Funktion BLOCK AUSWAHL (6120), bei:</p> <ul style="list-style-type: none"> <li>■ ANALOG EINGANG 1 → Werkeinstellung = VOLUMENFLUSS</li> <li>■ ANALOG EINGANG 2 → Werkeinstellung = MASSEFLUSS</li> </ul> <p><b>Erweiterte Auswahl mit optionalem Softwarepaket FESTSTOFFFLUSS:</b>  ZIEL MASSEFLUSS  % ZIEL MASSEFLUSS  ZIEL VOLUMENFLUSS  % ZIEL VOLUMENFLUSS  TRÄGER MASSEFLUSS  % TRÄGER MASSEFLUSS  TRÄGER VOLUMENFLUSS  % TRÄGER VOLUMENFLUSS</p> <p><b>Erweiterte Auswahl mit optionalem Softwarepaket ERWEITERTE DIAGNOSE:</b>  ABWEICHUNG BELAG 1 (nur bei eingeschalteter Belagsdetektion → Seite 116)  ABWEICHUNG BELAG 2 (nur bei eingeschalteter Belagsdetektion → Seite 116)  ABWEICHUNG ELEKTRODENPOTENZIAL 1  ABWEICHUNG ELEKTRODENPOTENZIAL 2  ABWEICHUNG VOLUMENFLUSS  ABWEICHUNG RAUSCHZAHL</p>

## 8.1.3 Funktionsgruppe SUMMENZÄHLER







Funktionsbeschreibung GRUNDFUNKTION → PROFIBUS DP/PROFIBUS PA → SUMMENZÄHLER	
<b>AUSWAHL SUMMENZÄHLER (6130)</b>	<p>In dieser Funktion kann ein Summenzähler ausgewählt werden</p> <p><b>Auswahl:</b> SUMMENZÄHLER 1 SUMMENZÄHLER 2 SUMMENZÄHLER 3</p> <p><b>Werkeinstellung:</b> SUMMENZÄHLER 1</p> <p> Hinweis! Wurde in der Funktion SELECTION GSD (6140) die Auswahl GSD PROFIL getroffen, erscheint in dieser Funktion nur die Auswahl SUMMENZÄHLER 1.</p>
<p> Hinweis! Nachfolgende Beschreibungen sind für die Sum.-zähler 1...3 gültig, welche unabhängig voneinander konfigurierbar sind.</p>	
<b>TOTALIZER OUT VALUE (6131)</b>	<p>In dieser Funktion wird der aktuelle Summenzählerwert inkl. Einheit und Status angezeigt.</p> <p><b>Anzeige:</b> max. 7-stellige Gleitkommazahl, inkl. Vorzeichen und Einheit (z.B. 15467,04 m<sup>3</sup>; -4925,631 kg)</p>
<b>ÜBERLAUF (6132)</b>	<p>In dieser Funktion wird der seit Messbeginn aufsummierte Überlauf des Summenzählers angezeigt.</p> <p>Die aufsummierte Durchflussmenge wird durch eine max. 7-stellige Gleitkommazahl dargestellt. Größere Zahlenwerte (&gt;9999999) können in dieser Funktion als sogenannte Überläufe ablesen werden. Die effektive Menge ergibt sich somit aus der Summe von ÜBERLAUF und dem in der Funktion TOTALIZER OUT VALUE (6131) angezeigten Wert.</p> <p>Beispiel: Anzeige bei 2 Überläufen: 2 E7 (= 20000000). Der in der Funktion TOTALIZER OUT VALUE (6131) angezeigte Wert = 196845,7 m<sup>3</sup> Effektive Gesamtmenge = 20196845,7 m<sup>3</sup></p> <p><b>Anzeige:</b> Ganzzahl mit Zehnerpotenz, inkl. Vorzeichen, z.B. 2 E7</p>
<b>KANAL (6133)</b>	<p>Zuordnung einer Messgröße für den jeweiligen Summenzähler.</p> <p><b>Auswahl:</b> AUS MASSEFLUSS VOLUMENFLUSS</p> <p><b>Werkeinstellung:</b> VOLUMENFLUSS</p> <p><b>Erweiterte Auswahl mit optionalem Softwarepaket FESTSTOFFFLUSS:</b> ZIEL MASSEFLUSS ZIEL VOLUMENFLUSS TRÄGER MASSEFLUSS TRÄGER VOLUMENFLUSS</p>

<b>Funktionsbeschreibung</b> GRUNDFUNKTION → PROFIBUS DP/PROFIBUS PA → SUMMENZÄHLER	
<b>EINHEIT SUMMENZÄHLER (6134)</b>	<p>In dieser Funktion wird die Einheit des Summenzählers bestimmt. Die Auswahl ist abhängig von der in der Funktion KANAL (6133) ausgewählten Messgröße.</p> <p><b>Auswahl: (für die Zuordnung VOLUMENFLUSS):</b> Metrisch → cm<sup>3</sup>; dm<sup>3</sup>; m<sup>3</sup>; ml; l; hl; Ml Mega</p> <p>US → ccc; af; ft<sup>3</sup>; oz f; gal; Kgal; Mgal; bbl (normal fluids); bbl (beer); bbl (petrochemicals); bbl (filling tanks)</p> <p>Imperial → gal; Mgal; bbl (beer); bbl (petrochemicals)</p> <p><b>Werkeinstellung:</b> m<sup>3</sup></p> <p><b>Auswahl: (für die Zuordnung MASSEFLUSS):</b> Metrisch → g; kg; t</p> <p>US → oz; lb; ton</p> <p><b>Werkeinstellung:</b> kg</p>
<b>SET TOTALIZER (6135)</b>	<p>In dieser Funktion können dem Summenzähler verschiedene Zustände zugeordnet werden.</p> <p><b>Auswahl:</b> TOTALISIEREN Aufsummieren der in der Funktion KANAL (6133) ausgewählten Messgröße.</p> <p>RÜCKSETZEN Rücksetzen des Summenzählers auf den Wert Null.</p> <p>VOREINSTELLUNG Der Summenzähler wird auf den in der Funktion PRESET TOTALIZER (6136) definierten Wert gesetzt.</p> <p> Hinweis! Bei der Auswahl RÜCKSETZEN oder VOREINSTELLUNG wird der Summenzähler zwar auf den Wert 0 bzw. den voreingestellten Wert gesetzt, er wird jedoch nicht angehalten. D.h. es wird von dem jeweiligen Wert aus sofort weiter aufsummiert. Um den Summenzähler anzuhalten muss in der Funktion ZÄHLERMODUS (6137) die Auswahl LETZTER WERT (HOLD) gewählt werden.</p> <p><b>Werkeinstellung:</b> TOTALISIEREN</p>
<b>PRESET TOTALIZER (6136)</b>	<p>In dieser Funktion kann dem Summenzähler ein (Start-) Wert vorgegeben werden.</p> <p>Dieser Wert wird vom Summenzähler erst übernommen, wenn in der Funktion SET TOTALIZER (6135) die Auswahl VOREINSTELLUNG ausgewählt wurde.</p> <p><b>Eingabe:</b> -9999999...9999999</p> <p><b>Werkeinstellung:</b> 0</p>

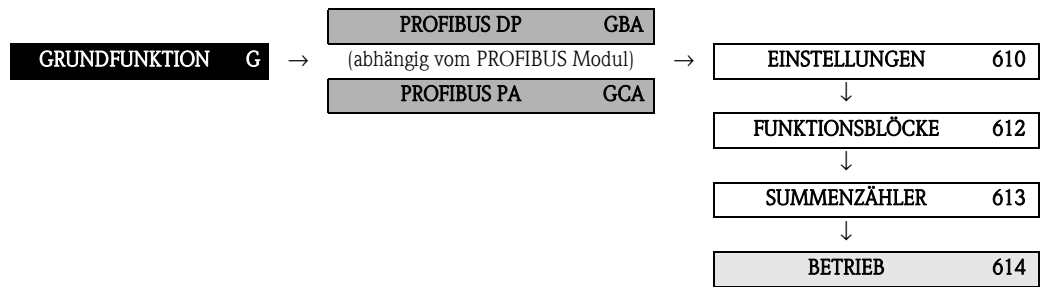
<b>Funktionsbeschreibung</b> GRUNDFUNKTION → PROFIBUS DP/PROFIBUS PA → SUMMENZÄHLER	
<b>ZÄHLERMODUS (6137)</b>	<p>In dieser Funktion wird definiert, auf welche Weise der Summenzähler die Durchflussanteile aufsummiert.</p> <p><b>Auswahl:</b> BILANZ Positive und negative Durchflussanteile. Die positiven und negativen Durchflussanteile werden gegeneinander verrechnet. D.h. es wird der Nettodurchfluss in Fließrichtung erfasst.</p> <p>POSITIV (vorwärts) Nur positive Durchflussanteile.</p> <p>NEGATIV (rückwärts) Nur negative Durchflussanteile.</p> <p>LETZTER WERT Der Summenzähler bleibt auf den letzten Wert stehen. Es werden keine Durchflussanteile mehr aufsummiert.</p> <p><b>Werkeinstellung:</b> BILANZ</p> <p> Hinweis! Damit die Verrechnung der positiven und negativen Durchflussanteile (BILANZ) bzw. der nur negativen Durchflussanteile (NEGATIV) korrekt ausgeführt wird, muss in der Funktion MESSMODUS (6601) (s. Seite 105) die Auswahl BIDIREKTIONAL getroffen worden sein.</p>
<b>CYCL. CALC. TOT. (6138)</b>	<p>In dieser Funktion wird definiert, ob die Summenzähler 1...3 auf der Vor-Ort-Anzeige und im Bedienprogramm (z.B. FieldCare) aktualisiert werden.</p> <p><b>Auswahl:</b> EIN Summenzähler werden immer aktualisiert.</p> <p>AUS Summenzähler werden nur dann aktualisiert, wenn der entsprechende Summenzählerfunktionsblock (Modul bzw. Funktion TOTAL) für die zyklische Datenübertragung konfiguriert wurde.</p> <p><b>Werkeinstellung:</b> EIN</p> <p> Hinweis! Speziell bei zeitkritischen Applikationen kann bei nicht benötigten Summenzählerfunktionsblöcken eine Optimierung erfolgen. Hierzu ist in dieser Funktion die Auswahl AUS zu selektieren. Beachten Sie dabei, dass bei der Selektierung der Auswahl AUS, die Summenzähler auf der Vor-Ort-Anzeige und im Bedienprogramm (z.B. Field-Care) nicht mehr aktualisiert werden.</p>

### 8.1.4 Funktionsgruppe BETRIEB



<b>Funktionsbeschreibung</b>	
GRUNDFUNKTION → PROFIBUS DP/PROFIBUS PA → BETRIEB	
<b>SELECTION GSD (6140)</b>	<p>Auswahl des Betriebsmodus (GSD-Datei), mit dem die zyklische Kommunikation zum PROFIBUS Master (Klasse 1) erfolgen soll.</p> <p><b>Auswahl:</b>            HERSTELLER SPEZ. → das Messgerät wird mit der kompletten Gerätefunktionalität betrieben.            MANUFACT V2.0 → das Messgerät wird als Austauschgerät zum Vorgängermodell Promag 35 eingesetzt (Kompatibilitätsmodus).            GSD PROFIL → das Messgerät wird im PROFIBUS Profil Modus betrieben.</p> <p><b>Werkeinstellung:</b>            HERSTELLER SPEZ.</p> <p> <b>Hinweis!</b>            Stellen Sie bei der PROFIBUS Netzwerkprojektierung sicher, dass für den ausgewählten Betriebsmodus die zugehörige Gerätestammdatens-Datei (GSD-Datei) des Messgerätes verwendet wird (siehe Betriebsanleitung Proline Promag 55 PROFIBUS PA.)</p>
<b>SET UNIT TO BUS (6141)</b>	<p>Wird diese Funktion ausgeführt, so werden die zyklisch übertragenen Messgrößen (Module AI) an den PROFIBUS Master (Klasse 1) mit den im Messgerät eingestellten Systemeinheiten übertragen.</p> <p><b>Auswahl:</b>            AUS            SET EINHEITEN (Übertragung wird durch die Betätigung der  Taste gestartet)</p> <p> <b>Achtung!</b>            Das Aktivieren dieser Funktion kann zu einer sprunghaften Änderung der zum PROFIBUS Master (Klasse 1) übertragenen Messgrößen (Module AI) führen und hat somit auch Auswirkungen auf nachfolgende Regelungen.</p>

### 8.1.5 Funktionsgruppe INFORMATION

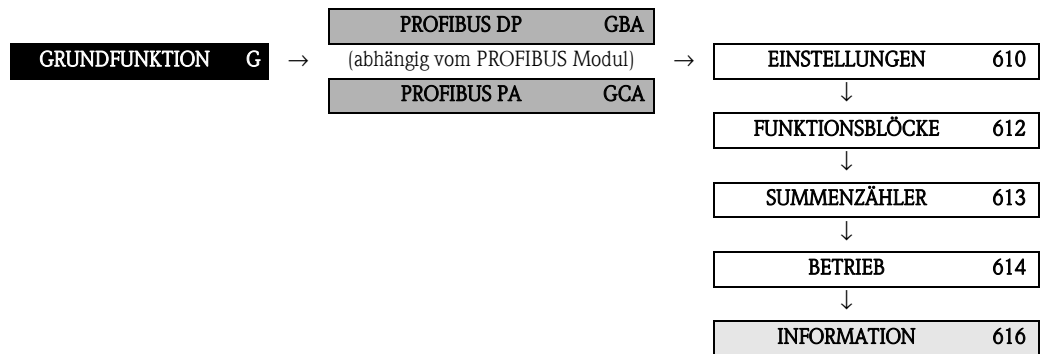

Funktionsbeschreibung GRUNDFUNKTION → PROFIBUS DP/PROFIBUS PA → INFORMATION	
<b>PROFIL VERSION (6160)</b>	In dieser Funktion wird die PROFIBUS Profil-Version angezeigt.
<b>AKTUELLE BAUDRATE (6161)</b>	In dieser Funktion wird die Datenübertragungsgeschwindigkeit angezeigt, mit der das Gerät kommuniziert.
<b>GERÄTE ID (6162)</b>	Anzeige der PROFIBUS Geräteidentifikation.  Die Anzeige ist von der Auswahl in der Funktion SELECTION GSD (6140) abhängig.  <b>Anzeige:</b> bei der Auswahl HERSTELLER SPEZ.: <ul style="list-style-type: none"> <li>■ bei einem PROFIBUS PA Kommunikationsausgang = 1527 Hex</li> </ul> bei der Auswahl MANUFACT V2.0: <ul style="list-style-type: none"> <li>■ bei einem PROFIBUS PA Kommunikationsausgang = 1505 Hex</li> </ul> bei der Auswahl GSD PROFIL: <ul style="list-style-type: none"> <li>■ bei einem PROFIBUS PA Kommunikationsausgang = 9741 Hex</li> </ul>
<b>CHECK CONFIGURATION (6163)</b>	Anzeige, ob die Konfiguration für die zyklische Datenübertragung des PROFIBUS Master (Klasse 1) vom Messgerät akzeptiert wurde.  <b>Anzeige:</b> ACCEPTED (Konfiguration akzeptiert) NOT ACCEPTED (Konfiguration nicht akzeptiert)

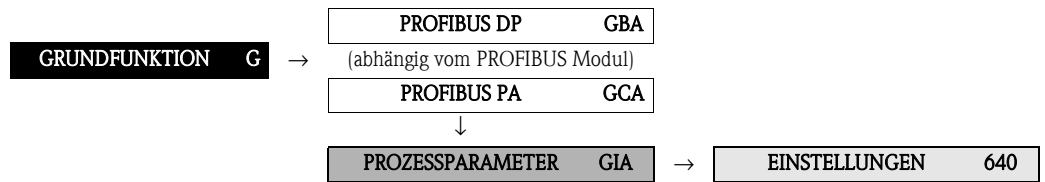

## 8.2 Gruppe PROZESSPARAMETER

### 8.2.1 Funktionsgruppe EINSTELLUNGEN





<b>Funktionsbeschreibung</b> GRUNDFUNKTION → PROZESSPARAMETER → EINSTELLUNGEN	
<b>ZUORDNUNG SCHLEICHMENGE (6400)</b>	<p>In dieser Funktion erfolgt die Zuordnung des Schaltpunktes für die Schleichmengenunterdrückung.</p> <p><b>Auswahl:</b>            AUS            MASSEFLUSS            VOLUMENFLUSS</p> <p><b>Werkeinstellung:</b>            VOLUMENFLUSS</p>
<b>EINSCHALTPUNKT SCHLEICHMENGE (6402)</b>	<p>Eingabe des Einschaltpunktes der Schleichmengenunterdrückung.</p> <p>Wird ein Wert ungleich 0 eingegeben, wird die Schleichmengenunterdrückung aktiv. Wenn die Schleichmengenunterdrückung aktiv ist, erscheint auf der Anzeige das Vorzeichen des Durchflusswertes hervorgehoben.</p> <p><b>Eingabe:</b>            5-stellige Gleitpunktzahl [Einheit]</p> <p><b>Werkeinstellung:</b>            abhängig von Nennweite und Land (s. Seite 132 ff.).</p> <p> <b>Hinweis!</b>            Die zugehörige Einheit wird aus der Funktion EINHEIT VOLUMENFLUSS (0402) bzw. EINHEIT MASSEFLUSS (0400) übernommen (siehe Seite 13 bzw. Seite 12).</p>
<b>AUSSCHALTPUNKT SCHLEICHMENGE (6403)</b>	<p>Eingabe des Ausschaltpunktes (b) der Schleichmengenunterdrückung. Der Ausschaltpunkt wird als positiver Hysteresewert (H), bezogen auf den Einschaltpunkt (a), eingegeben.</p> <p><b>Eingabe:</b>            Ganzzahl 0...100%</p> <p><b>Werkeinstellung:</b>            50%</p> <div style="text-align: center;"> </div> <p>① = Einschaltpunkt , ② = Ausschaltpunkt</p> <p>a    Schleichmengenunterdrückung wird eingeschaltet            b    Schleichmengenunterdrückung wird ausgeschaltet (a + a · H)            H    Hysteresewert: 0...100%            ■    Schleichmengenunterdrückung aktiv            Q    Durchfluss</p>

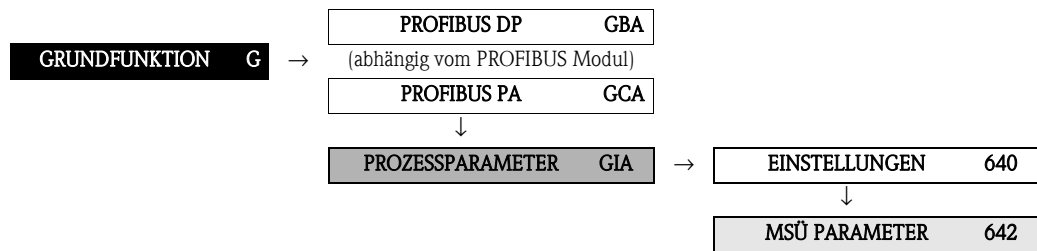

<b>Funktionsbeschreibung</b> GRUNDFUNKTION → PROZESSPARAMETER → EINSTELLUNGEN	
<b>LEITFÄHIGKEIT</b> <b>(6405)</b>	<p>In dieser Funktion kann die Messung der Leitfähigkeit aktiviert werden.</p> <p><b>Auswahl:</b> AUS LANGES INTERV.    Messung der Leitfähigkeit nach jeweils 500 Durchflussmessungen (500 × Messperiode → Seite 109) KURZES INTERV.    Messung der Leitfähigkeit nach jeweils 50 × Durchflussmessungen (50 × Messperiode → Seite 109)</p> <p><b>Werkeinstellung:</b> AUS</p> <p> Hinweis!</p> <ul style="list-style-type: none"> <li>■ Diese Funktion ist nur verfügbar, wenn sie aufgrund der Bauart des Messaufnehmers freigeschaltet ist. Siehe Funktion LEITFÄHIGKEIT FREIGABE → Seite 110.</li> <li>■ Wird die Leitfähigkeit eingeschaltet, so wird empfohlen, die Systemdämpfung &gt;3 einzustellen → Seite 105.</li> </ul> <p> Achtung!</p> <p>Da die Bestimmung der Leitfähigkeit mit Hilfe der Mess- und Bezugs Elektroden erfolgt, wird für die Dauer der Leitfähigkeitsmessung (Dauer = max. 8 × eingestellte Messperiode → Seite 109) der letzte erfasste Durchflusswert ausgegeben. Deshalb kann es sein, dass sehr kurzzeitige Durchflussänderungen nicht registriert werden.</p>

## 8.2.2 Funktionsgruppe MSÜ PARAMETER





Funktionsbeschreibung	
GRUNDFUNKTION → PROZESSPARAMETER → MSÜ PARAMETER	
<b>MSÜ (6420)</b>	<p>Nur ein vollständig gefülltes Messrohr gewährleistet eine korrekte Messung des Durchflusses. Mit der Leerrohrdetektion kann dieser Zustand permanent überwacht werden. In dieser Funktion kann dazu die Messstoffüberwachung (MSÜ, Leerrohrdetektion mittels MSÜ-Elektrode) aktiviert werden.</p> <p><b>Auswahl:</b> AUS EIN STANDARD</p> <p><b>Werkeinstellung:</b> AUS</p> <p> Hinweis!</p> <ul style="list-style-type: none"> <li>■ Die Auswahl EIN STANDARD ist nur verfügbar, wenn der Messaufnehmer mit einer MSÜ-Elektrode ausgestattet ist.</li> <li>■ Die MSÜ-Funktion ist im Auslieferungszustand ausgeschaltet (AUS) und muss bei Bedarf aktiviert werden.</li> <li>■ Die Messgeräte werden bereits werkseitig mit Wasser (ca. 500 µS/cm) abgeglichen. Bei Flüssigkeiten die von dieser Leitfähigkeit abweichen, ist ein neuer Leerrohr- und Vollrohrabgleich vor Ort durchzuführen (siehe Funktion MSÜ-ABGLEICH (6481) auf Seite 104).</li> <li>■ Für die Aktivierung der MSÜ-Funktion, müssen gültige Abgleichkoeffizienten vorliegen. Sind diese nicht vorhanden, wird die Funktion MSÜ-ABGLEICH (s. Seite 104) eingeblendet.</li> <li>■ Bei einem fehlerhaftem Leerrohr- und Vollrohrabgleich werden folgende Fehlermeldungen angezeigt: <ul style="list-style-type: none"> <li>– ABGLEICH VOLL = LEER: Die Abgleichwerte für Leerrohr und Vollrohr sind identisch. In solchen Fällen <b>muss</b> der Leerrohr- bzw. Vollrohrabgleich <b>erneut</b> durchgeführt werden.</li> <li>– ABGLEICH NICHT OK: Ein Abgleich ist nicht möglich, da die Leitfähigkeit des Messstoffes außerhalb des erlaubten Bereiches liegt.</li> </ul> </li> </ul> <p><b>Anmerkungen zur Messstoffüberwachung (MSÜ)</b></p> <ul style="list-style-type: none"> <li>■ Nur ein vollständig gefülltes Messrohr gewährleistet eine korrekte Messung des Durchflusses. Mit der MSÜ kann dieser Zustand permanent überwacht werden.</li> <li>■ Ein leeres oder teilgefülltes Rohr ist ein Prozessfehler. Werkseitig wurde definiert, dass eine Störmeldung ausgegeben wird und das dieser Prozessfehler eine Auswirkungen auf die Ausgänge hat.</li> <li>■ Eine Plausibilitätsprüfung der Abgleichswerte erfolgt nur beim Aktivieren der Messstoffüberwachung. Wird ein Leer- oder Vollrohrabgleich bei aktiver Messstoffüberwachung durchgeführt, so muss deshalb nach Beendigung des Abgleichs die Messstoffüberwachung aus- und wieder eingeschaltet werden, um die Plausibilitätsprüfung zu starten.</li> </ul> <p><b>Verhalten während Teilrohrfüllung</b></p> <p>Falls die Messstoffüberwachung (MSÜ) eingeschaltet ist und aufgrund eines teilgefüllten oder leeren Messrohres anspricht, erscheint auf der Anzeige die Hinweismeldung "TEILFÜLLUNG". Bei Teilfüllung des Messrohrs und <b>nicht</b> eingeschalteter MSÜ kann das Verhalten in identisch aufgebauten Anlagen durchaus unterschiedlich sein:</p> <ul style="list-style-type: none"> <li>■ Schwankende Durchflussanzeige</li> <li>■ Nulldurchfluss</li> <li>■ Überhöhte Durchflusswerte</li> </ul>

<b>Funktionsbeschreibung</b> GRUNDFUNKTION → PROZESSPARAMETER → MSÜ PARAMETER	
<b>MSÜ ANSPRECHZEIT (6425)</b>	<p> Hinweis! Die Funktion ist nur verfügbar, wenn die Funktion MSÜ (6420) eingeschaltet wurde.</p> <p>In dieser Funktion wird die Zeitspanne eingegeben, in der die Kriterien für ein "leeres" Messrohr ununterbrochen erfüllt sein müssen, bevor eine Hinweis- oder Störmeldung erzeugt wird.</p> <p><b>Eingabe:</b> Festkommazahl: 1,0...100 s</p> <p><b>Werkeinstellung:</b> 1,0 s</p>

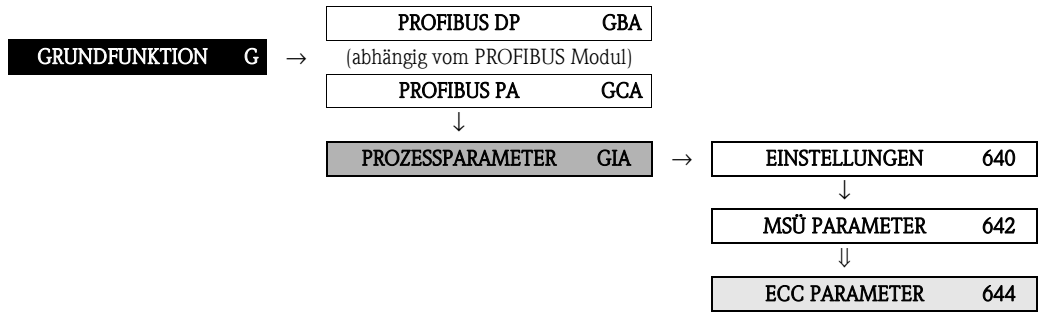
### 8.2.3 Funktionsgruppe ECC PARAMETER





<b>Funktionsbeschreibung</b>	
GRUNDFUNKTION → PROZESSPARAMETER → ECC PARAMETER	
<p><b>ECC (6440)</b></p>	<p> <b>Hinweis!</b> Diese Funktion ist nur verfügbar, wenn das Messgerät mit einer Elektrodenreinigungsfunktion (optional) ausgerüstet ist.</p> <p>In dieser Funktion kann die zyklische Elektrodenreinigung (ECC) aktiviert werden.</p> <p><b>Auswahl:</b> EIN (nur mit der optionalen Elektrodenreinigungsfunktion ECC) AUS</p> <p><b>Werkeinstellung:</b> EIN (nur wenn die optionale Elektrodenreinigungsfunktion ECC verfügbar ist)</p> <p><b>Anmerkungen zur Elektrodenreinigung (ECC)</b> Leitfähige Ablagerungen auf den Elektroden und an der Messrohrwandung (z.B. Magnetit) können Messfehler verursachen. Die Elektrodenreinigungsschaltung (ECC) wurde entwickelt, um diese leitfähigen Ablagerungen im Bereich der Elektrode zu verhindern. Bei allen zur Verfügung stehenden Elektrodenmaterialien außer Tantal arbeitet die ECC in der beschriebenen Funktionsweise. Wird Tantal als Elektrodenmaterial verwendet, schützt die ECC die Elektrodenoberfläche ausschließlich vor Oxidation.</p> <p> <b>Achtung!</b> Wird die ECC bei Anwendungen mit leitfähigen Ablagerungen für längere Zeit ausgeschaltet, so bildet sich ein Belag im Messrohr, der zu Messfehlern führen kann. Ist der Belag bereits in einer größeren Konzentration vorhanden, kann er unter Umständen nicht mehr durch Einschalten der ECC beseitigt werden. In solchen Fällen muss das Messrohr gereinigt und der Belag entfernt werden.</p>
<p><b>ECC REINIGUNGSDAUER (6441)</b></p>	<p> <b>Hinweis!</b> Diese Funktion ist nur verfügbar, wenn das Messgerät mit der optionalen Elektrodenreinigungsfunktion (ECC) ausgerüstet ist.</p> <p>In dieser Funktion wird die Reinigungsdauer für die Elektrodenreinigung vorgegeben.</p> <p><b>Eingabe:</b> Festkommazahl: 0,01...30,0 s</p> <p><b>Werkeinstellung:</b> 2,0 s</p>

<b>Funktionsbeschreibung</b> GRUNDFUNKTION → PROZESSPARAMETER → ECC PARAMETER	
<b>ECC ERHOLZEIT</b> <b>(6442)</b>	<p> Hinweis! Diese Funktion ist nur verfügbar, wenn das Messgerät mit der optionalen Elektrodenreinigungsfunktion (ECC) ausgerüstet ist.</p> <p>In dieser Funktion wird die Erholzeit vorgegeben, für die der letzte vor der Reinigung erfasste Durchflussmesswert beibehalten wird. Eine Erholzeit ist notwendig, da nach der Elektrodenreinigung die Signalausgänge wegen elektrochemischen Störspannungen schwanken können.</p> <p><b>Eingabe:</b> max. 3-stellige Zahl: 1...600 s</p> <p><b>Werkeinstellung:</b> 60 s</p> <p> Achtung! Während der eingestellten Erholzeit (max. 600 s) wird der letzte, vor der Reinigung erfasste Messwert ausgegeben. Durchflussänderungen, z.B. Stillstand, werden deshalb vom Messsystem während dieser Zeitspanne nicht registriert.</p>
<b>ECC REINIGUNGSZYKLUS</b> <b>(6443)</b>	<p> Hinweis! Diese Funktion ist nur verfügbar, wenn das Messgerät mit der optionalen Elektrodenreinigungsfunktion (ECC) ausgerüstet ist.</p> <p>In dieser Funktion wird der Reinigungszyklus der Elektrodenreinigung vorgegeben.</p> <p><b>Eingabe:</b> Ganzzahl: 30...10080 min</p> <p><b>Werkeinstellung:</b> 40 min</p>

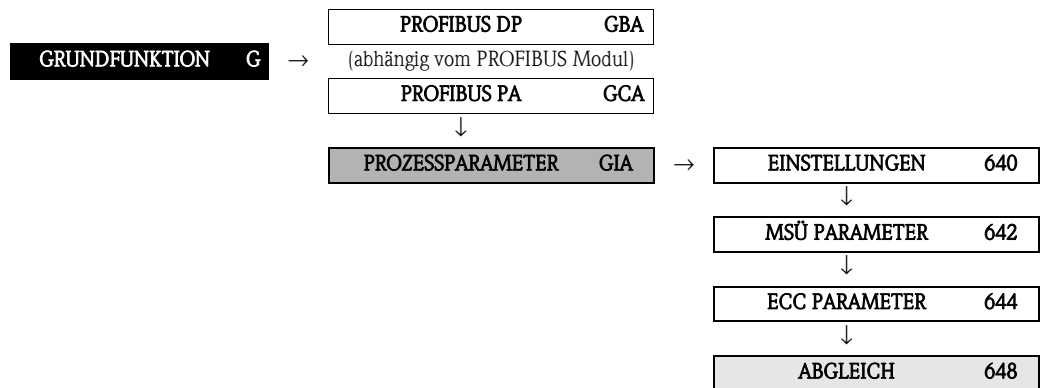
## 8.2.4 Funktionsgruppe ABGLEICH



Funktionsbeschreibung	
GRUNDFUNKTION → PROZESSPARAMETER → ABGLEICH	
<b>MSÜ-ABGLEICH (648)</b>	<p>In dieser Funktion kann der MSÜ-Abgleich für ein leeres bzw. volles Messrohr aktiviert werden.</p> <p> <b>Hinweis!</b> Eine detaillierte Beschreibung der "Messstoffüberwachung" finden Sie auf Seite 100.</p> <p><b>Auswahl:</b> AUS VOLLROHRABGLEICH LEERROHRABGLEICH</p> <p><b>Werkeinstellung:</b> AUS</p> <p><b>Vorgehensweise für den Leerrohr-/Vollrohrabgleich (MSÜ)</b></p> <ol style="list-style-type: none"> <li>1. Leeren Sie die Rohrleitung. Für den Leerrohrabgleich sollte die Messrohrwand noch mit Messstoff benetzt sein.</li> <li>2. Starten Sie den Leerrohrabgleich, indem Sie die Einstellung LEERROHRABGLEICH auswählen und mit <input type="checkbox"/> bestätigen.</li> <li>3. Füllen Sie, nach Abschluss des Leerrohrabgleichs, die Rohrleitung mit Messstoff.</li> <li>4. Starten Sie den Vollrohrabgleich, indem Sie die Einstellung VOLLROHRABGLEICH auswählen und mit <input type="checkbox"/> bestätigen.</li> <li>5. Wählen Sie nach erfolgtem Vollrohrabgleich die Einstellung AUS und verlassen Sie die Funktion mit <input type="checkbox"/>.</li> <li>6. Wählen Sie nun die Funktion MSÜ (s. Seite 100). Schalten Sie die Leerrohrdetektion ein, indem Sie EIN STANDARD wählen und mit <input type="checkbox"/> bestätigen.</li> </ol> <p> <b>Achtung!</b> Um die MSÜ-Funktion einschalten zu können, müssen gültige Abgleichkoeffizienten vorliegen. Bei einem fehlerhaften Abgleich können folgende Meldungen auf der Anzeige erscheinen:</p> <ul style="list-style-type: none"> <li>- ABGLEICH VOLL = LEER Die Abgleichwerte für Leerrohr und Vollrohr sind identisch. In solchen Fällen muss der Leerrohr- bzw. Vollrohrabgleich erneut durchgeführt werden!</li> <li>- ABGLEICH NICHT OK Ein Abgleich ist nicht möglich, da die Leitfähigkeitswerte des Messstoffes außerhalb des erlaubten Bereiches liegen.</li> </ul>

### 8.3 Gruppe SYSTEMPARAMETER

#### 8.3.1 Funktionsgruppe EINSTELLUNGEN

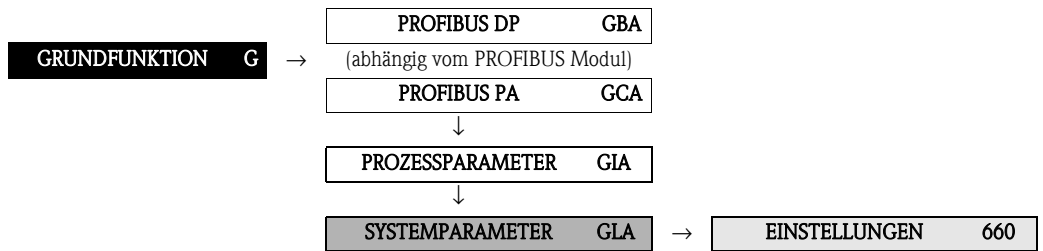

<b>Funktionsbeschreibung</b> GRUNDFUNKTION → SYSTEMPARAMETER → EINSTELLUNGEN	
<b>EINBAURICHTUNG AUFNEHMER (6600)</b>	<p>In dieser Funktion kann das Vorzeichen der Durchflussmessgröße gegebenenfalls geändert werden.</p> <p><b>Auswahl:</b> NORMAL (Durchfluss in Pfeilrichtung) INVERS (Durchfluss gegen Pfeilrichtung)</p> <p><b>Werkeinstellung:</b> NORMAL</p> <p> Hinweis! Stellen Sie die tatsächliche Durchflussrichtung des Messstoffs in Bezug auf die Pfeilrichtung auf dem Messaufnehmer-(Typenschild) fest.</p>
<b>MESSMODUS (6601)</b>	<p>Auswahl in welcher Art die Durchflussanteile vom Messgerät erfasst werden.</p> <p><b>Auswahl:</b> UNIDIREKTIONAL (nur die positiven Durchflussanteile) BIDIREKTIONAL (die positiven und negativen Durchflussanteile)</p> <p><b>Werkeinstellung:</b> UNIDIREKTIONAL</p>
<b>SYSTEMDÄMPFUNG (6603)</b>	<p>In dieser Funktion kann die Filtertiefe des digitalen Filters eingestellt werden. Damit kann die Empfindlichkeit des Messsignals gegenüber Störspitzen verringert werden (z.B. bei hohem Feststoffgehalt, Gaseinschlüssen im Messstoff usw.). Die Reaktionszeit des Messsystems nimmt mit zunehmender Filtereinstellung zu.</p> <p><b>Eingabe:</b> 0...15</p> <p><b>Werkeinstellung:</b> 7</p> <p> Hinweis! Die Systemdämpfung wirkt auf alle Funktionen und Ausgänge des Messgeräts.</p>
<b>INTEGRATIONSZEIT (6604)</b>	<p>Anzeige der eingestellten Integrationszeit.</p> <p>Die Integrationszeit bestimmt die Dauer der internen Aufsummierung der indizierten Spannung im Messstoff (Abgriff durch Messelektrode), d.h. die Zeit, in der das Messgerät den wahren Durchfluss erfasst (danach wird für die nächste Integration das Magnetfeld gegenpolig neu aufgebaut).</p> <p><b>Eingabe:</b> max. 2-stellige Zahl: 1...65 ms</p> <p><b>Werkeinstellung:</b> 5 ms</p>

<b>Funktionsbeschreibung</b> GRUNDFUNKTION → SYSTEMPARAMETER → EINSTELLUNGEN	
<b>MESSWERT- UNTERDRÜCKUNG (6605)</b>	<p>In dieser Funktion kann die Auswertung von Messgrößen unterbrochen werden. Dies ist z.B. für Reinigungsprozesse einer Rohrleitung sinnvoll. Die Auswahl wirkt auf alle Funktionen und Ausgänge des Messgeräts.</p> <p><b>Auswahl:</b> AUS EIN → Signalausgabe wird auf den Wert "NULLDURCHFLUSS" gesetzt.</p> <p><b>Werkeinstellung:</b> AUS</p>
<b>SPEZIALFILTER (6606)</b>	<p>In dieser Funktion können wahlweise zwei Signalfilter aktiviert werden. Mit diesen Filtern ist es möglich, das durch stark schwankende Durchflüsse verursachte Signal entweder zu unterdrücken (Auswahl STANDARD) oder im Gegenteil vollständig abzubilden – sowohl auf der Anzeige als auch am PROFIBUS Ausgang (Auswahl DYNAMISCHER DURCHFLUSS).</p> <p><b>Auswahl:</b> STANDARD Für die Signalausgabe bei normalem, stabilem Durchfluss.</p> <p>DYNAMISCHER DURCHFLUSS Für die Signalausgabe bei stark schwankendem oder pulsierendem Durchfluss.</p> <p><b>Werkeinstellung:</b> STANDARD</p> <p> <b>Achtung!</b></p> <ul style="list-style-type: none"> <li>■ Das Signalverhalten an den Ausgängen ist zusätzlich auch von der Funktion SYSTEMDÄMPFUNG (6603) abhängig.</li> <li>■ Zusätzliche Filtereinstellungen (z.B. STANDARD CIP oder DYNAMISCHER DURCHFLUSSCIP) sind nur mithilfe eines speziellen Servicecodes auswählbar. Solche, zumeist von einem Servicetechniker vorgenommene Einstellungen werden bei der neuerlichen Eingabe des Kundencodes jedoch wieder gelöscht und sind dann nicht mehr aktivierbar!</li> </ul>

## 8.4 Gruppe AUFNEHMERDATEN

### 8.4.1 Funktionsgruppe EINSTELLUNGEN

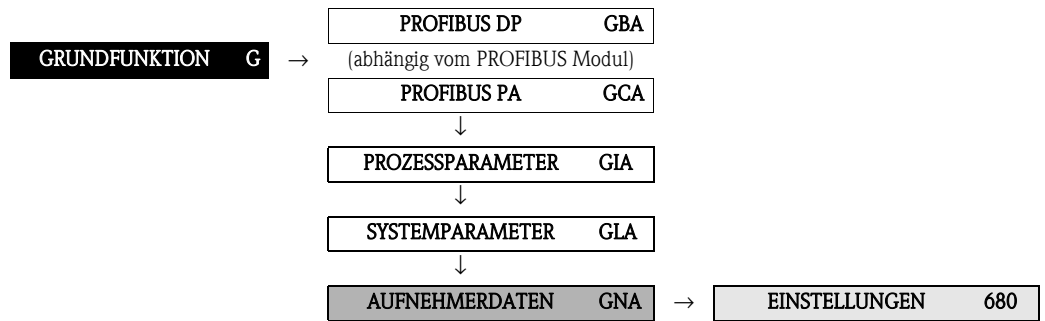

<b>Funktionsbeschreibung</b> GRUNDFUNKTION → AUFNEHMERDATEN → EINSTELLUNGEN	
<p>Sämtliche Messaufnehmerdaten (Kalibrierfaktoren, Nullpunkt und Nennweite) werden werkseitig eingestellt und auf dem S-DAT, Speicherbaustein des Messaufnehmers, abgelegt.</p> <p> <b>Hinweis!</b> Die einzelnen Werte der Funktionen sind auch auf dem Typenschild des Messaufnehmers aufgeführt.</p> <p> <b>Achtung!</b> Die nachfolgenden Kenndaten sind im Normalfall nicht veränderbar, da eine Änderung zahlreiche Funktionen der gesamten Messeinrichtung beeinflussen würde, insbesondere auch die Messgenauigkeit. Die nachfolgend beschriebenen Funktionen können deshalb auch mit Eingabe Ihrer persönlichen Codezahl nicht verändert werden.</p> <p>Kontaktieren Sie bitte Ihre Endress+Hauser-Serviceorganisation, falls Sie Fragen zu diesen Funktionen haben.</p>	
<p><b>KALIBRIERDATUM (6800)</b></p>	<p>Anzeige des aktuellen Kalibrierdatums und der Uhrzeit für den Messaufnehmer.</p> <p><b>Anzeige:</b> Kalibrierdatum und Uhrzeit</p> <p><b>Werkeinstellung:</b> Kalibrierdatum und Uhrzeit der aktuellen Kalibrierung.</p> <p> <b>Hinweis!</b> Das Format Kalibrierdatum und Uhrzeit wird in der Funktion FORMAT DATUM UHR (0429), → Seite 14, definiert.</p>
<p><b>K-FAKTOR (6801)</b></p>	<p>Anzeige des aktuellen Kalibrierfaktors (positive Durchflussrichtung) für den Messaufnehmer. Der Kalibrierfaktor wird werkseitig ermittelt und eingestellt.</p> <p><b>Anzeige:</b> 5-stellige Festkommazahl: 0,5000...2,0000</p> <p><b>Werkeinstellung:</b> abhängig von Nennweite und Kalibrierung</p>
<p><b>NULLPUNKT (6803)</b></p>	<p>Anzeige des aktuellen Nullpunktkorrekturwertes für den Messaufnehmer. Die Nullpunktkorrektur wird werkseitig ermittelt und eingestellt.</p> <p><b>Anzeige:</b> max. 4-stellige Zahl: -1000...+1000</p> <p><b>Werkeinstellung:</b> abhängig von Nennweite und Kalibrierung</p>

<b>Funktionsbeschreibung</b> GRUNDFUNKTION → AUFNEHMERDATEN → EINSTELLUNGEN	
<b>NENNWEITE (6804)</b>	<p>Anzeige der Nennweite des Messaufnehmers. Die Nennweite ist durch die Messaufnehmergröße vorgegeben und wird werkseitig eingestellt.</p> <p><b>Anzeige:</b> 2...2000 mm bzw. 1/12...78"</p> <p><b>Werkeinstellung:</b> abhängig von der Messaufnehmergröße</p>

### 8.4.2 Funktionsgruppe BETRIEB

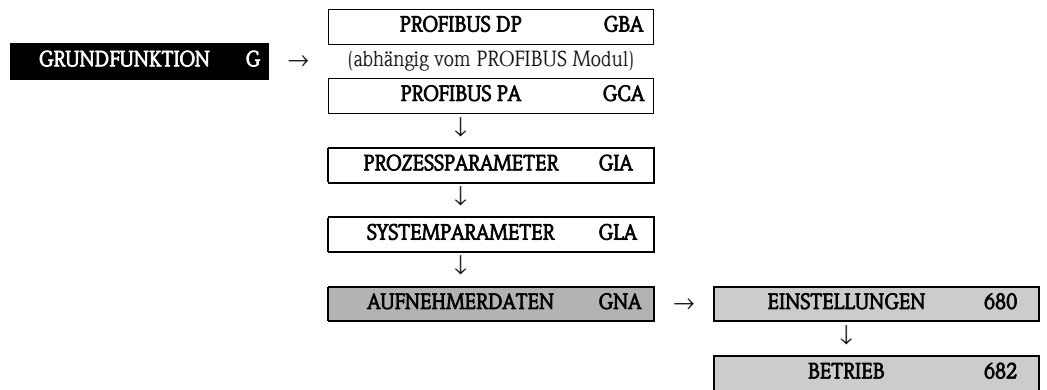

Funktionsbeschreibung	
GRUNDFUNKTION → AUFNEHMERDATEN → BETRIEB	
<p>Sämtliche Messaufnehmerdaten (Messperiode, Überspannungszeit usw.) werden werkseitig eingestellt und auf dem S-DAT, Speicherbaustein des Messaufnehmers, abgelegt.</p> <p> <b>Achtung!</b> Die nachfolgenden Kenndaten sind im Normalfall nicht veränderbar, da eine Änderung zahlreiche Funktionen der gesamten Messeinrichtung beeinflussen würde, insbesondere auch die Messgenauigkeit. Die nachfolgend beschriebenen Funktionen können deshalb auch mit Eingabe Ihrer persönlichen Codezahl nicht verändert werden.</p> <p>Kontaktieren Sie bitte Ihre Endress+Hauser-Serviceorganisation, falls Sie Fragen zu diesen Funktionen haben.</p>	
<p><b>MESSPERIODE (6820)</b></p>	<p>Anzeige der Messperiode. Die Zeitdauer einer Messperiode ergibt sich aus der Anstiegszeit des Magnetfelds, der kurzen Erholzeit, der Integrationszeit und der Messstoffüberwachungszeit.</p> <p><b>Eingabe:</b> max. 4-stellige Zahl: 10...1000 ms</p> <p><b>Werkeinstellung:</b> nennweitenabhängig</p>
<p><b>MSÜ ELEKTRODE (6822)</b></p>	<p>In dieser Funktion wird angezeigt, ob der Messaufnehmer mit einer MSÜ-Elektrode ausgestattet ist.</p> <p><b>Anzeige:</b> JA NEIN</p> <p><b>Werkeinstellung:</b> JA → bei standardmäßig vorhandener Elektrode</p>
<p><b>POLARITÄT ECC (6823)</b></p>	<p>In dieser Funktion wird die aktuelle Strompolarität für die optionale Elektrodenreinigung (ECC) angezeigt. Die Elektrodenreinigung wird, je nach Elektrodenwerkstoff, mit einem positiven oder negativen Strom ausgeführt. Das Messgerät wählt anhand der im S-DAT abgelegten Elektrodenwerkstoffdaten automatisch die entsprechende Polarität.</p> <p><b>Anzeige:</b> POSITIV → bei Elektroden aus: 1.4435/316L, Alloy C-22, Platin, Titan, Wolframkarbid-Beschichtung (bei Elektroden aus 1.4435), 1.4310/302 NEGATIV → bei Elektroden aus: Tantal</p> <p> <b>Achtung!</b> Wird ein falscher Strom auf die Elektroden gegeben, führt dies zur Zerstörung des Elektrodenwerkstoffes.</p>

<b>Funktionsbeschreibung</b>	
GRUNDFUNKTION → AUFNEHMERDATEN → BETRIEB	
<b>LEITFÄHIGKEIT FREIGABE (6824)</b>	<p>In dieser Funktion wird angezeigt, ob der Sensor fähig ist die Leitfähigkeit zu messen. Die Verfügbarkeit der Funktion LEITFÄHIGKEIT ist abhängig von der Bauart des Messaufnehmers.</p> <p><b>Anzeige:</b></p> <p>JA → Leitfähigkeit freigeschaltet: – Messaufnehmer S (ohne Bürstenelektroden)</p> <p>NEIN → Leitfähigkeit nicht verfügbar: – Messaufnehmer S (mit Bürstenelektroden) – Messaufnehmer H</p>

# 9 Block SPEZIALFUNKTION

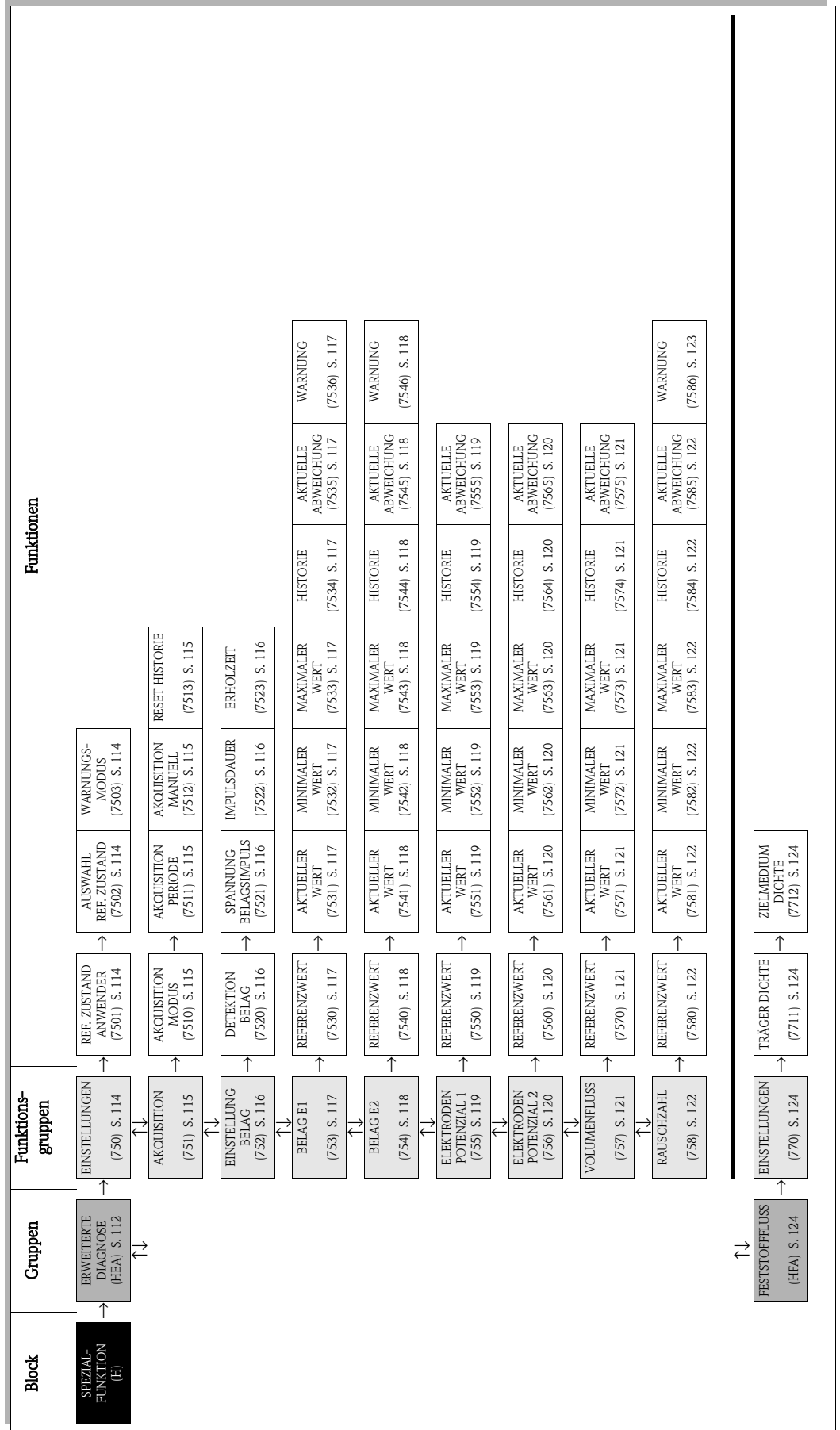

## 9.1 Gruppe ERWEITERTE DIAGNOSE

### Einleitung

Mit Hilfe des optionalen Softwarepakets "Erweiterte Diagnose" (F-CHIP) können frühzeitig Veränderungen am Messsystem erkannt werden, z.B. durch Belagsbildung oder durch Abrasion und Korrosion an den Messelektroden. Solche Einflüsse vermindern im Normalfall die Messgenauigkeit oder führen in extremen Fällen zu Systemfehlern.

Mit Hilfe der Diagnosefunktionen ist es möglich, folgende Diagnoseparameter während des Messbetriebes aufzuzeichnen:

- Abklingzeiten von Testimpulsen an den Messelektroden
- Elektrodenpotenziale an beiden Messelektroden
- Volumen-Durchflusswert (vor Anlegen der Testimpulse)

Über eine Trendanalyse dieser Diagnoseparameter können Abweichungen des Messsystems gegenüber einem "Referenzzustand" frühzeitig erkannt und Gegenmaßnahmen ergriffen werden.

### Messung der Abklingzeitkonstante von Testimpulsen (Abb. 2):

Durch die Überwachung beider Messelektroden ist es möglich, frühzeitig Belagsbildungen zu erkennen. Dazu wird periodisch ein definierter Spannungspuls ( $U_B$ ) mit einer Impulsbreite ( $t_p$ , typisch 1...20 ms) an eine Elektrode gelegt und dessen Abklingzeitkonstante ( $\tau_R$ ) gemessen. Die Abklingzeitkonstante stellt ein Mass für den Zustand der betreffenden Messelektrode dar.



Abb. 2: Schematische Darstellungsverlauf der Abklingzeitkonstante eines Spannungsimpulses an einer Messelektrode.  $U_0$  = Nullspannung,  $U_B$  = Spannung des Testimpulses für die Belagserkennung,  $t_p$  = Impulsdauer,  $\tau_R$  = Abklingzeitkonstante,  $t_E$  = Erholzeit

### Messung von Elektrodenpotenzialen:

Das Messelektrodenpotenzial wird durch verschiedene Faktoren beeinflusst, beispielsweise durch Feststoffe, Luftblasen, Inhomogenitäten im Medium, pH-Änderungen, mechanische Beschädigungen oder korrosive Veränderungen. Eine Überwachung der Elektrodenpotenziale gibt somit Hinweise auf die genannten Störfaktoren.

### Messung des Volumenflusses (unmittelbar vor Anlegen der Testimpulse):

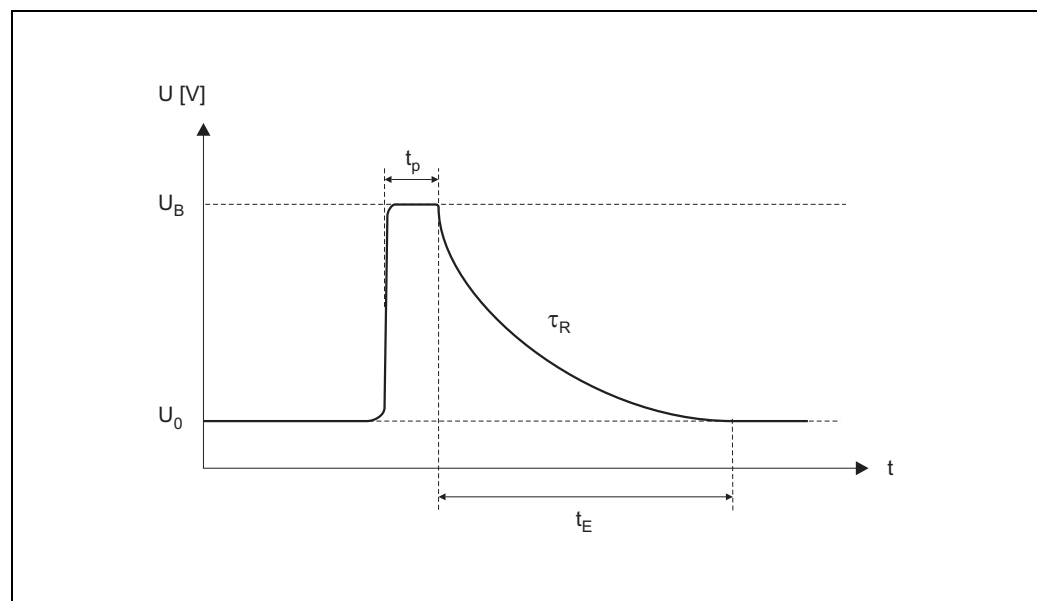
Unter "Volumenfluss" wird hier derjenige Volumen-Durchflusswert verstanden, der unmittelbar vor Anlegen der Testimpulse auf die Messelektroden erfasst wird. Dieser Wert dient als weitere Grundlage bei der Interpretation von Abklingzeitkonstanten oder Elektrodenpotenziale bezüglich Belagsbildung, Abrasion oder Korrosion.

**Belagserkennung aktivieren (Vorgehensweise)**

1. Referenzwerte für die Diagnoseparameter ermitteln → Funktion REFERENZZUSTAND ANWENDER (7501).
2. Referenzzustand auswählen → Funktion AUSWAHL REFERENZZUSTAND (7502)
3. Festlegen, wann und wie die Diagnoseparameterwerte ermittelt werden sollen:
  - Zeitabstände → Funktion AKQUISITION PERIODE (7511)
  - Periodisch oder manuell → Funktion AKQUISITION MODUS (7510)
4. Belagserkennung einschalten → Funktion DETEKTION BELAG (7520)
5. Warnungsmodus aktivieren (falls gewünscht):

 **Hinweis!**

Die Aktivierung der Funktion WARNUNGSMODUS (7503) macht im Normalfall erst dann Sinn, wenn zuvor eine Trendanalyse der betreffenden Diagnoseparameterwerte vorgenommen wurde! Nur so können prozessspezifische, d.h. dem Prozessgeschehen angepasste Grenzwerte (= max. erlaubte Abweichung gegenüber dem Referenzzustand) eingegeben werden.

- Warnungsmodus einschalten → Funktion WARNUNGSMODUS (7503)
- Maximal erlaubte Abweichung der Abklingzeitkonstante gegenüber Referenzzustand eingeben → Funktion WARNUNG (7536, 7546)

**Trendanalyse von Diagnoseparametern**

Durch das Auswerten einer genügend großen Anzahl von Messwerten können aussagefähige Trendinformationen ermittelt werden, die Hinweise über mögliche Belagsbildungen oder Beschädigungen an den Messelektroden geben - beispielsweise durch Korrosion oder mechanische Einflüsse.

Folgende Werte von Diagnoseparametern sind über die Funktionsmatrix abrufbar:

- Referenzwerte
- Aktuelle Werte der Abklingzeitkonstante oder des Elektrodenpotenzials
- Minimale/maximale Werte seit dem letzten Abgleich
- Datenhistorie der letzten 10 gemessenen Werte ( bzw. 100 Werte, bei der Abfrage über die "ToF Tool-Fieldtool Package" Software)
- Aktuelle Abweichung zwischen Diagnoseparameter- und Referenzwert

Für die Beurteilung möglicher Belagsbildungen, sollten die Diagnoseparameter BELAG 1 und BELAG 2 nur unter Einbezug der Parameter ELEKTRODENPOTENZIAL 1 und 2 sowie VOLUMENFLUSS interpretiert und beurteilt werden. Da sich die Belagsbildungen typischerweise über Monate hinweg entwickeln, ist es sinnvoll, entsprechende Messdaten und Parameter mithilfe einer geeigneten Software darzustellen und auszuwerten - beispielsweise mit dem Endress+Hauser Softwarepaket "FieldCare".

**Achtung!**

Da die Abklingzeit und das Elektrodenpotenzial von den Prozessbedingungen an der Elektrode und damit vom Messstoff abhängt, ist für jeden Prozess bzw. jeden Messstoff im Gleichgewichtszustand eine neue Referenzmessung als Ausgangspunkt für eine Trendanalyse notwendig. Die Messwerte werden anschliessend periodisch gemessen und im Gerätespeicher (RAM) abgelegt.

**Hinweis!**

Weitere Informationen zum Thema "Trendanalyse" finden Sie in der Betriebsanleitung zu diesem Messgerät.

## 9.1.1 Funktionsgruppe EINSTELLUNGEN

SPEZIALFUNKTION H	ERWEITERTE DIAGNOSE HEA	EINSTELLUNGEN 750
<b>Funktionsbeschreibung</b> SPEZIALFUNKTION → ERWEITERTE DIAGNOSE → EINSTELLUNGEN		
<b>REFERENZZUSTAND ANWENDER (7501)</b>	<p>Mit dieser Funktion kann der Anwender einen Abgleich starten, um die für seinen Prozess gültigen Referenzwerte verschiedener Diagnoseparameter zu ermitteln. Diese Referenzwerte sind als "Ausgangspunkt" für spätere Trendanalysen (bez. Abrasion, Korrosion oder Belagsbildung) maßgebend und sollten für jeden Prozess bzw. Messstoff im Gleichgewichtszustand ermittelt werden.</p> <p>Beim Abgleich werden die Referenzwerte folgender Diagnoseparameter ermittelt:</p> <ul style="list-style-type: none"> <li>■ Abklingzeitkonstante von Testimpulsen (an Messelektroden 1 und 2)</li> <li>■ Elektrodenpotenziale (der Messelektroden 1 und 2)</li> <li>■ Volumendurchfluss (Durchflusswert unmittelbar vor Anlegen der Testimpulse)</li> </ul> <p><b>Auswahl:</b> ABBRECHEN START</p> <p><b>Werkeinstellung:</b> ABBRECHEN</p>	
<b>AUSWAHL REFERENZZUSTAND (7502)</b>	<p>In dieser Funktion wird derjenige Referenzzustand ausgewählt (werkseitig oder anwenderseitig), mit dem die betreffenden Diagnoseparameter später verglichen werden sollen.</p> <p><b>Auswahl:</b> WERK (werkseitig ermittelte Referenzwerte) ANWENDER (vom Anwender ermittelte Referenzwerte → Funktion 7501)</p> <p><b>Werkeinstellung:</b> WERK</p>	
<b>WARNUNGSMODUS (7503)</b>	<p>In dieser Funktion kann bestimmt werden, ob bei einer Abweichung zwischen dem Referenzzustand (s. Funktion AUSWAHL REFERENZZUSTAND) und den aktuellen gemessenen Diagnoseparametern eine Warnung generiert werden soll.</p> <p>Folgende Diagnoseparameter werden dabei mit dem Referenzzustand verglichen:</p> <ul style="list-style-type: none"> <li>■ Abklingzeitkonstante von Testimpulsen → Funktionsgruppe BELAG E1 bzw. E2</li> <li>■ Elektrodenpotenziale → Funktionsgruppe ELEKTR. POTENZIAL 1 bzw. 2</li> <li>■ Volumenfluss → Funktionsgruppe VOLUMENFLUSS</li> </ul> <p><b>Auswahl:</b> AUS EIN</p> <p><b>Werkeinstellung:</b> AUS</p>	

## 9.1.2 Funktionsgruppe AKQUISITION

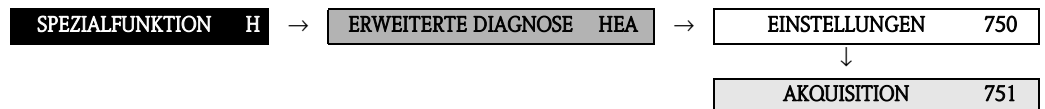

<b>Funktionsbeschreibung</b> SPEZIALFUNKTION → ERWEITERTE DIAGNOSE → AKQUISITION	
<b>AKQUISITION MODUS (7510)</b>	<p>In dieser Funktion wird festgelegt, ob die Ermittlung der Diagnoseparameter periodisch durch das Messgerät oder manuell durch den Anwender erfolgen soll.</p> <p><b>Auswahl:</b>            AUS            PERIODISCH            MANUELL</p> <p><b>Werkeinstellung:</b>            AUS</p>
<b>AKQUISITION PERIODE (7511)</b>	<p> Hinweis!            Diese Funktion ist nur verfügbar, wenn in der Funktion AKQUISITION MODUS (7510) die Auswahl PERIODISCH getroffen wurde.</p> <p>In dieser Funktion wird ein Zeitabstand vorgegeben, anhand dessen die betreffenden Diagnoseparameter periodisch ermittelt und aufgezeichnet werden sollen. Diese Funktion ist aktiv, sobald die Eingabe mit der -Taste bestätigt wird.</p> <p><b>Eingabe:</b>            10...10 080 min</p> <p><b>Werkeinstellung:</b>            60 min</p> <p> Hinweis!            Vor der Ermittlung der Diagnoseparameter muss ein definierter Referenzzustand vorliegen → siehe Funktion AUSWAHL REFERENZZUSTAND (7502).</p>
<b>AKQUISITION MANUELL (7512)</b>	<p> Hinweis!            Diese Funktion ist nur verfügbar, wenn in der Funktion AKQUISITION MODUS (7510) die Auswahl MANUELL getroffen wurde.</p> <p>Mit dieser Funktion können die Testmessungen von Diagnoseparametern manuell gestartet werden, z.B. sporadisch je nach Prozessbedingungen.</p> <p><b>Auswahl:</b>            ABBRECHEN            START</p> <p><b>Werkeinstellung:</b>            ABBRECHEN</p> <p> Hinweis!            Vor der Ermittlung der Diagnoseparameter muss ein definierter Referenzzustand vorliegen → siehe Funktion AUSWAHL REFERENZZUSTAND (7502).</p>
<b>RESET HISTORIE (7513)</b>	<p>In dieser Funktion können alle bisher abgespeicherten Diagnoseparameterwerte gelöscht werden (= Parameter der Funktionsgruppen BELAG E1, BELAG E2, ELEKTRODENPOTENZIAL 1, ELEKTRODENPOTENZIAL 2 und VOLUMENFLUSS).</p> <p><b>Auswahl:</b>            NEIN            JA</p> <p><b>Werkeinstellung:</b>            NEIN</p>

### 9.1.3 Funktionsgruppe EINSTELL. BELAG

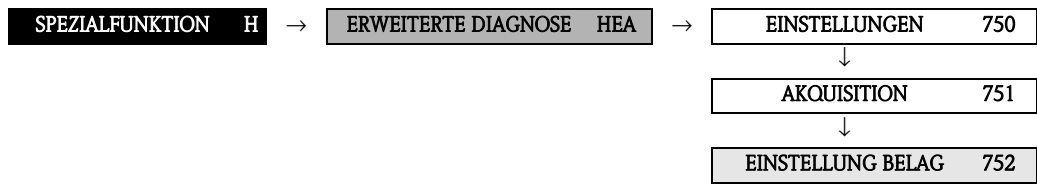

Funktionsbeschreibung	
SPEZIALFUNKTION → ERWEITERTE DIAGNOSE → EINSTELLUNG BELAG	
<b>DETEKTION BELAG (7520)</b>	<p>In dieser Funktion kann die Belagsdetektion (= Erkennen von Belägen auf den Messelektroden) eingeschaltet werden.</p> <p><b>Auswahl:</b> AUS EIN</p> <p><b>Werkeinstellung:</b> AUS</p>
<b>SPANNUNG BELAGSIMPULS (7521)</b>	<p>In dieser Funktion wird die Höhe des für die Belagsdetektion erforderlichen Spannungsimpulses (<math>U_B</math>, Abb. 2) eingegeben.</p> <p><b>Eingabe:</b> 0,1...6 V(olt)</p> <p><b>Werkeinstellung:</b> 3 V</p>
<b>IMPULSDAUER (7522)</b>	<p>In dieser Funktion wird die Impulsbreite (<math>t_p</math>, Abb. 2) zur Messung der Abklingzeitkonstante eingegeben.</p> <p><b>Eingabe:</b> 0,1...10 ms</p> <p><b>Werkeinstellung:</b> 1 ms</p>
<b>ERHOLZEIT (7523)</b>	<p>In dieser Funktion wird eine Erholzeit (<math>t_E</math>, Abb. 2) für das Abklingen des Testimpulses vorgegeben, währenddessen der letzte – vor der Belagsdetektion – erfasste Durchflussmesswert beibehalten wird. Die Eingabe einer Erholzeit ist notwendig, weil durch den Impuls (zur Belagsdetektion) die Signalausgänge wegen elektrochemischen Störspannungen schwanken können.</p> <p><b>Eingabe:</b> 0,1...100 s</p> <p><b>Werkeinstellung:</b> 10 s</p> <p> <b>Achtung!</b></p> <ul style="list-style-type: none"> <li>■ Während der Erholzeit wird durch das Messgerät der letzte, vor der Belagsdetektion erfasste Durchfluss-Messwert ausgegeben. Durchflussänderungen, z.B. Nulldurchfluss, werden deshalb vom Messsystem während dieser Zeitspanne nicht registriert.</li> <li>■ Wird für die Erholzeit ein zu kleiner Wert eingegeben, so erzeugt das Messgerät die Fehlermeldung "COATING FEHLER" (# 845).</li> </ul>

## 9.1.4 Funktionsgruppe BELAG E1

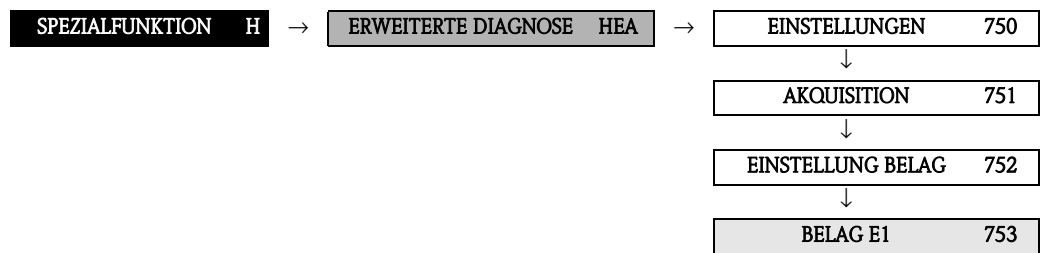

<b>Funktionsbeschreibung</b>	
SPEZIALFUNKTION → ERWEITERTE DIAGNOSE → BELAG E1	
<b>REFERENZWERT</b> (7530)	Anzeige des Referenzwertes für die Abklingzeitkonstante an der Messelektrode 1.  <b>Anzeige:</b> 5-stellige Gleitkommazahl, inkl. Einheit in Millisekunden
<b>AKTUELLER WERT</b> (7531)	Anzeige der aktuell gemessenen Abklingzeitkonstante an der Messelektrode 1.  <b>Anzeige:</b> 5-stellige Gleitkommazahl, inkl. Einheit in Millisekunden
<b>MINIMALER WERT</b> (7532)	Anzeige des kleinsten gemessenen Wertes für die Abklingzeitkonstante an der Messelektrode 1, seit dem letzten Zurücksetzen bzw. Löschen der abgespeicherten Werte.  <b>Anzeige:</b> 5-stellige Gleitkommazahl, inkl. Einheit in Millisekunden
<b>MAXIMALER WERT</b> (7533)	Anzeige des höchsten gemessenen Wertes für die Abklingzeitkonstante an der Messelektrode 1, seit dem letzten Zurücksetzen bzw. Löschen der abgespeicherten Werte.  <b>Anzeige:</b> 5-stellige Gleitkommazahl, inkl. Einheit in Millisekunden
<b>HISTORIE</b> (7534)	Anzeige der letzten 10 gemessenen Werte für die Abklingzeitkonstante an der Messelektrode 1, seit dem letzten Zurücksetzen bzw. Löschen der abgespeicherten Werte.  <b>Anzeige:</b> 5-stellige Gleitkommazahl, inkl. Einheit in Millisekunden
<b>AKTUELLE ABWEICHUNG</b> (7535)	Anzeige der Abweichung zwischen dem aktuellen (zuletzt gemessenen) Wert für die Abklingzeitkonstante an der Messelektrode 1 und den in der Funktion AUSWAHL REFERENZZUSTAND (7502) ausgewählten Referenzwerten.  <b>Anzeige:</b> 5-stellige Gleitkommazahl, inkl. Einheit in Millisekunden
<b>WARNUNG</b> (7536)	 Hinweis! Diese Funktion ist nur verfügbar, wenn in der Funktion WARNUNGSMODUS (7503) die Auswahl EIN getroffen wurde.  In dieser Funktion kann der Anwender für die Abklingzeitkonstante eine maximal erlaubte Abweichung (Grenzwert) gegenüber dem Referenzzustand vorgeben. Beim Über- oder Unterschreiten dieses Grenzwertes wird eine Systemfehlermeldung (als Hinweismeldung kategorisiert) ausgegeben. Das Messsystem vergleicht dazu die aktuelle Abweichung (s. Funktion AKTUELLE ABWEICHUNG, 7535) mit dem hier eingegebenen Vorgabewert.  <b>Eingabe:</b> 1...10000 ms  <b>Werkeinstellung:</b> 100 ms

## 9.1.5 Funktionsgruppe BELAG E2

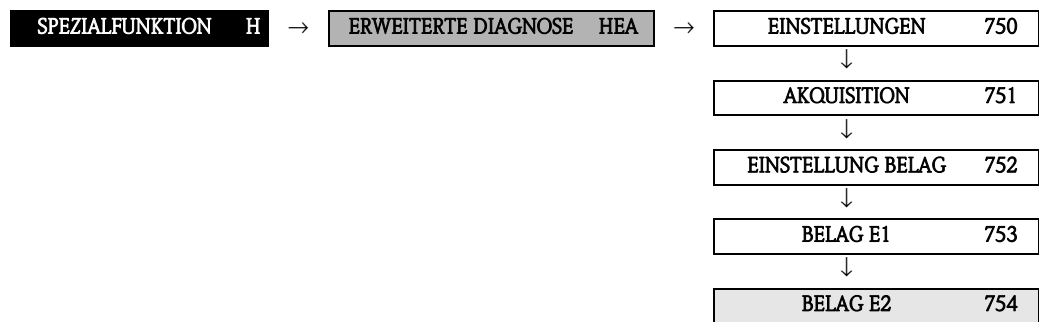

Funktionsbeschreibung	
SPEZIALFUNKTION → ERWEITERTE DIAGNOSE → BELAG E2	
<b>REFERENZWERT (7540)</b>	Anzeige des Referenzwertes für die Abklingzeitkonstante an der Messelektrode 2. <b>Anzeige:</b> 5-stellige Gleitkommazahl, inkl. Einheit in Millisekunden
<b>AKTUELLER WERT (7541)</b>	Anzeige der aktuell gemessenen Abklingzeitkonstante an der Messelektrode 2. <b>Anzeige:</b> 5-stellige Gleitkommazahl, inkl. Einheit in Millisekunden
<b>MINIMALER WERT (7542)</b>	Anzeige des kleinsten gemessenen Wertes für die Abklingzeitkonstante an der Messelektrode 2, seit dem letzten Zurücksetzen bzw. Löschen der abgespeicherten Werte. <b>Anzeige:</b> 5-stellige Gleitkommazahl, inkl. Einheit in Millisekunden
<b>MAXIMALER WERT (7543)</b>	Anzeige des höchsten gemessenen Wertes für die Abklingzeitkonstante an der Messelektrode 2, seit dem letzten Zurücksetzen bzw. Löschen der abgespeicherten Werte. <b>Anzeige:</b> 5-stellige Gleitkommazahl, inkl. Einheit in Millisekunden
<b>HISTORIE (7544)</b>	Anzeige der letzten 10 gemessenen Werte für die Abklingzeitkonstante an der Messelektrode 2, seit dem letzten Zurücksetzen bzw. Löschen der abgespeicherten Werte. <b>Anzeige:</b> 5-stellige Gleitkommazahl, inkl. Einheit in Millisekunden
<b>AKTUELLE ABWEICHUNG (7545)</b>	Anzeige der Abweichung zwischen dem aktuellen (zuletzt gemessenen) Wert für die Abklingzeitkonstante an der Messelektrode 2 und den in der Funktion AUSWAHL REFERENZZUSTAND (7502) ausgewählten Referenzwerten. <b>Anzeige:</b> 5-stellige Gleitkommazahl, inkl. Einheit in Millisekunden
<b>WARNUNG (7546)</b>	 Hinweis! Diese Funktion ist nur verfügbar, wenn in der Funktion WARNUNGSMODUS (7503) die Auswahl EIN getroffen wurde.  In dieser Funktion kann der Anwender für die Abklingzeitkonstante eine maximal erlaubte Abweichung (Grenzwert) gegenüber dem Referenzzustand eingeben. Beim Über- oder Unterschreiten dieses Grenzwertes wird eine Systemfehlermeldung (als Hinweismeldung kategorisiert) ausgegeben. Das Messsystem vergleicht dazu die aktuelle Abweichung (s. Funktion AKTUELLE ABWEICHUNG, 7535) mit dem hier eingegebenen Vorgabewert.  <b>Eingabe:</b> 1...10000 ms  <b>Werkeinstellung:</b> 100 ms

### 9.1.6 Funktionsgruppe ELEKTRODENPOT. 1

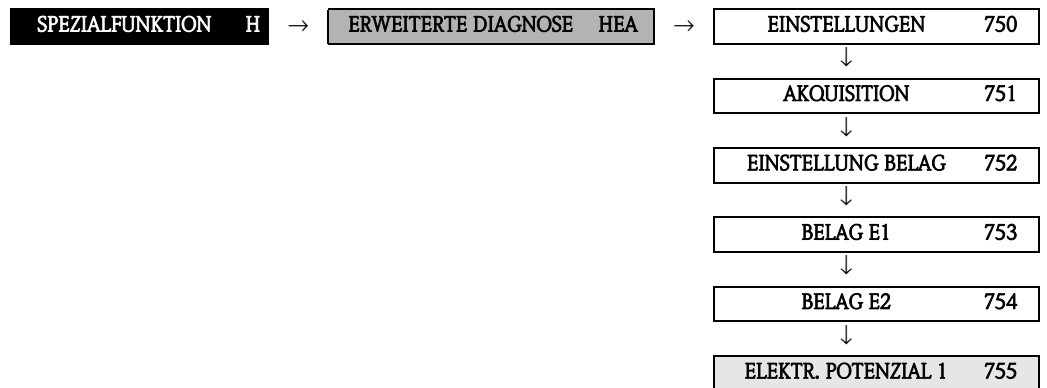

<b>Funktionsbeschreibung</b> SPEZIALFUNKTION → ERWEITERTE DIAGNOSE → ELEKTR. POTENZIAL 1	
<b>REFERENZWERT</b> (7550)	Anzeige des Referenzwertes für das Elektrodenpotenzial an der Messelektrode 1.  <b>Anzeige:</b> 5-stellige Gleitkommazahl, inkl. Einheit in Millivolt
<b>AKTUELLER WERT</b> (7551)	Anzeige des aktuell gemessenen Elektrodenpotenzials an der Messelektrode 1.  <b>Anzeige:</b> 5-stellige Gleitkommazahl, inkl. Einheit in Millivolt
<b>MINIMALER WERT</b> (7552)	Anzeige des kleinsten gemessenen Wertes für das Elektrodenpotenzial an der Messelektrode 1, seit dem letzten Zurücksetzen bzw. Löschen der abgespeicherten Werte.  <b>Anzeige:</b> 5-stellige Gleitkommazahl, inkl. Einheit in Millivolt
<b>MAXIMALER WERT</b> (7553)	Anzeige des höchsten gemessenen Wertes für das Elektrodenpotenzial an der Messelektrode 1, seit dem letzten Zurücksetzen bzw. Löschen der abgespeicherten Werte.  <b>Anzeige:</b> 5-stellige Gleitkommazahl, inkl. Einheit in Millivolt
<b>HISTORIE</b> (7554)	Anzeige der letzten 10 gemessenen Werte für das Elektrodenpotenzial an der Messelektrode 1, seit dem letztem Zurücksetzen bzw. Löschen der abgespeicherten Werte.  <b>Anzeige:</b> 5-stellige Gleitkommazahl, inkl. Einheit in Millivolt
<b>AKTUELLE ABWEICHUNG</b> (7555)	Anzeige der Abweichung zwischen dem aktuellen (zuletzt gemessenen) Wert für das Elektrodenpotenzial an der Messelektrode 1 und den in der Funktion AUSWAHL REFERENZZUSTAND (7502) ausgewählten Referenzwerten.  <b>Anzeige:</b> 5-stellige Gleitkommazahl, inkl. Einheit in Millivolt

### 9.1.7 Funktionsgruppe ELEKTRODENPOT. 2

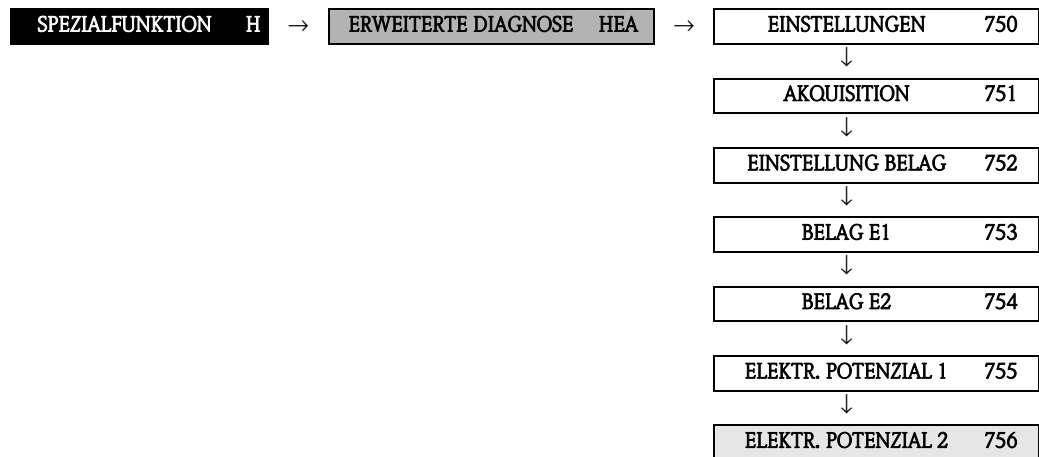

Funktionsbeschreibung	
SPEZIALFUNKTION → ERWEITERTE DIAGNOSE → ELEKTR. POTENZIAL 2	
<b>REFERENZWERT</b> (7560)	Anzeige des Referenzwertes für das Elektrodenpotenzial an der Messelektrode 2.  <b>Anzeige:</b> 5-stellige Gleitkommazahl, inkl. Einheit in Millivolt
<b>AKTUELLER WERT</b> (7561)	Anzeige des aktuell gemessenen Elektrodenpotenzials an der Messelektrode 2.  <b>Anzeige:</b> 5-stellige Gleitkommazahl, inkl. Einheit in Millivolt
<b>MINIMALER WERT</b> (7562)	Anzeige des kleinsten gemessenen Wertes für das Elektrodenpotenzial an der Messelektrode 2, seit dem letzten Zurücksetzen bzw. Löschen der abgespeicherten Werte.  <b>Anzeige:</b> 5-stellige Gleitkommazahl, inkl. Einheit in Millivolt
<b>MAXIMALER WERT</b> (7563)	Anzeige des höchsten gemessenen Wertes für das Elektrodenpotenzial an der Messelektrode 2, seit dem letzten Zurücksetzen bzw. Löschen der abgespeicherten Werte.  <b>Anzeige:</b> 5-stellige Gleitkommazahl, inkl. Einheit in Millivolt
<b>HISTORIE</b> (7564)	Anzeige der letzten 10 gemessenen Werte für das Elektrodenpotenzials an der Messelektrode 2, seit dem letztem Zurücksetzen bzw. Löschen der abgespeicherten Werte.  <b>Anzeige:</b> 5-stellige Gleitkommazahl, inkl. Einheit in Millivolt
<b>AKTUELLE ABWEICHUNG</b> (7565)	Anzeige der Abweichung zwischen dem aktuellen (zuletzt gemessenen) Wert für das Elektrodenpotenzial an der Messelektrode 2 und den in der Funktion AUSWAHL REFERENZZUSTAND (7502) ausgewählten Referenzwerten.  <b>Anzeige:</b> 5-stellige Gleitkommazahl, inkl. Einheit in Millivolt

### 9.1.8 Funktionsgruppe VOLUMENFLUSS

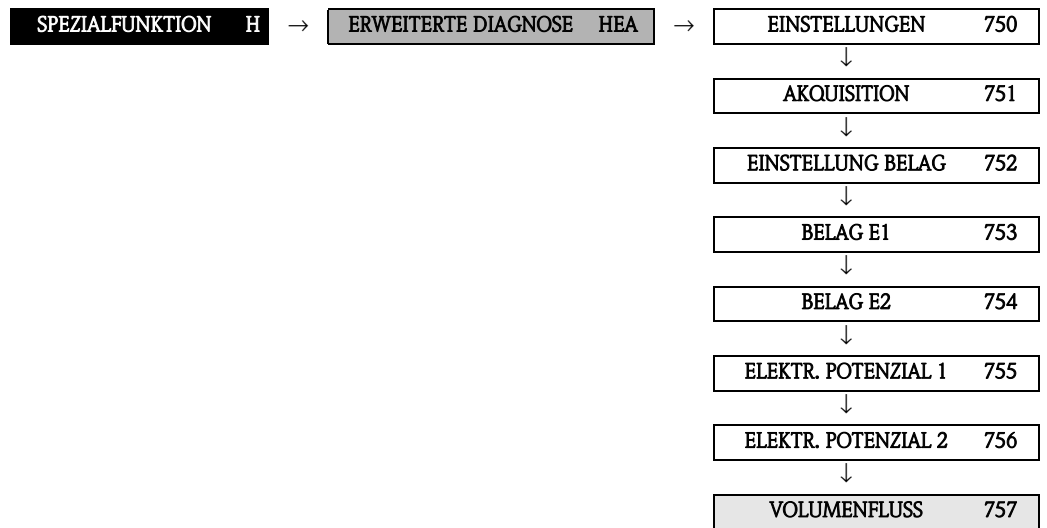

<b>Funktionsbeschreibung</b> SPEZIALFUNKTION → ERWEITERTE DIAGNOSE → VOLUMENFLUSS	
<p>Unter "Volumenfluss" wird hier derjenige Volumen-Durchflusswert verstanden, der unmittelbar vor Anlegen der Testimpulse auf die Messelektroden erfasst wurde. Dieser Wert dient als weitere Grundlage bei der Interpretation von Abklingzeitkonstanten oder Elektrodenpotenziale bezüglich Belagsbildung, Abrasion oder Korrosion.</p>	
<b>REFERENZWERT</b> (7570)	<p>Anzeige des Referenzwertes für den Volumendurchfluss.</p> <p><b>Anzeige:</b> 5-stellige Gleitkommazahl, inkl. Einheit</p>
<b>AKTUELLER WERT</b> (7571)	<p>Anzeige des aktuell gemessenen Volumendurchflusses.</p> <p><b>Anzeige:</b> 5-stellige Gleitkommazahl, inkl. Einheit</p>
<b>MINIMALER WERT</b> (7572)	<p>Anzeige des kleinsten gemessenen Wertes für den Volumendurchfluss, seit dem letzten Zurücksetzen bzw. Löschen der abgespeicherten Werte.</p> <p><b>Anzeige:</b> 5-stellige Gleitkommazahl, inkl. Einheit</p>
<b>MAXIMALER WERT</b> (7573)	<p>Anzeige des höchsten gemessenen Wertes für den Volumendurchfluss, seit dem letzten Zurücksetzen bzw. Löschen der abgespeicherten Werte.</p> <p><b>Anzeige:</b> 5-stellige Gleitkommazahl, inkl. Einheit</p>
<b>HISTORIE</b> (7574)	<p>Anzeige der letzten 10 gemessenen Werte für den Volumendurchfluss, seit dem letztem Zurücksetzen bzw. Löschen der abgespeicherten Werte.</p> <p><b>Anzeige:</b> 5-stellige Gleitkommazahl, inkl. Einheit</p>
<b>AKTUELLE ABWEICHUNG</b> (7575)	<p>Anzeige der Abweichung zwischen dem aktuellen (zuletzt gemessenen) Wert für den Volumendurchfluss und den in der Funktion AUSWAHL REFERENZZUSTAND (7502) ausgewählten Referenzwerten.</p> <p><b>Anzeige:</b> 5-stellige Gleitkommazahl, inkl. Einheit</p>

### 9.1.9 Funktionsgruppe RAUSCHZAHL

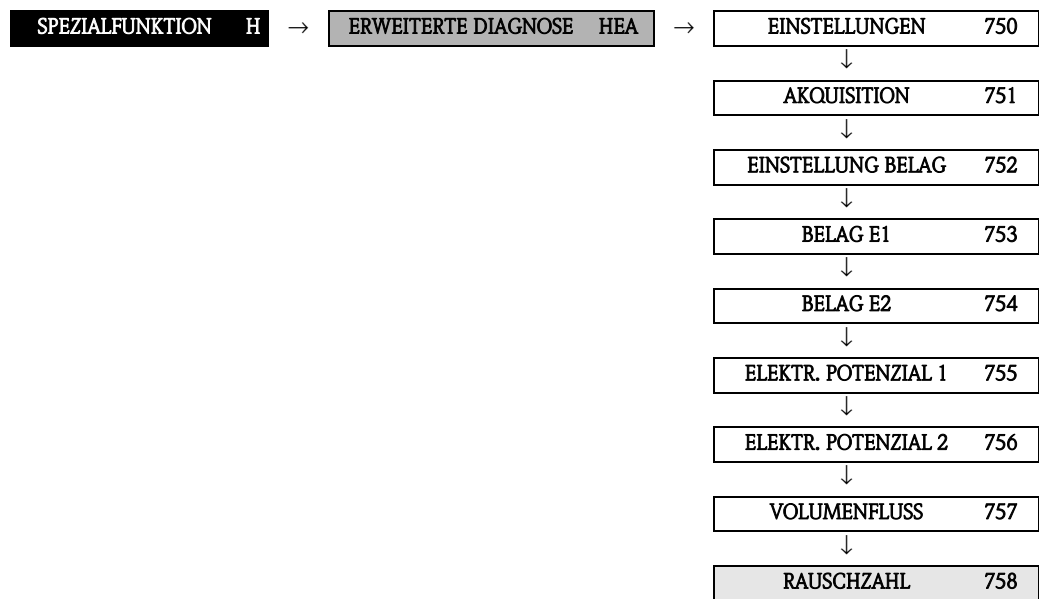

<b>Funktionsbeschreibung</b>	
SPEZIALFUNKTION → ERWEITERTE DIAGNOSE → RAUSCHZAHL	
Unter der "Rauschzahl" wird das Maß der Streuung (Standardabweichung) des Differenzsignales aus den beiden Messelektroden dargestellt. Die Rauschzahl dient als zusätzliche Grundlage bei der Interpretation der Messsignalqualität.	
<b>REFERENZWERT (7580)</b>	Anzeige des Referenzwertes für die Rauschzahl. <b>Anzeige:</b> 5-stellige Gleitkommazahl, inkl. Einheit in mV
<b>AKTUELLER WERT (7581)</b>	Anzeige der aktuell gemessenen Rauschzahl. <b>Anzeige:</b> 5-stellige Gleitkommazahl, inkl. Einheit in mV
<b>MINIMALER WERT (7582)</b>	Anzeige des kleinsten gemessenen Wertes für die Rauschzahl, seit dem letzten Zurücksetzen bzw. Löschen der abgespeicherten Werte. <b>Anzeige:</b> 5-stellige Gleitkommazahl, inkl. Einheit in mV
<b>MAXIMALER WERT (7583)</b>	Anzeige des höchsten gemessenen Wertes für die Rauschzahl, seit dem letzten Zurücksetzen bzw. Löschen der abgespeicherten Werte. <b>Anzeige:</b> 5-stellige Gleitkommazahl, inkl. Einheit in mV
<b>HISTORIE (7584)</b>	Anzeige der letzten 10 gemessenen Werte für die Rauschzahl, seit dem letztem Zurücksetzen bzw. Löschen der abgespeicherten Werte. <b>Anzeige:</b> 5-stellige Gleitkommazahl, inkl. Einheit in mV
<b>AKTUELLE ABWEICHUNG (7585)</b>	Anzeige der Abweichung zwischen dem aktuellen (zuletzt gemessenen) Wert für die Rauschzahl und den in der Funktion AUSWAHL REFERENZZUSTAND (7502) ausgewählten Referenzwerten. <b>Anzeige:</b> 5-stellige Gleitkommazahl, inkl. Einheit in mV

<b>Funktionsbeschreibung</b> SPEZIALFUNKTION → ERWEITERTE DIAGNOSE → RAUSCHZAHL	
<b>WARNUNG</b> <b>(7586)</b>	<p> Hinweis! Diese Funktion ist nur verfügbar, wenn in der Funktion WARNUNGSMODUS (7503) die Auswahl EIN getroffen wurde.</p> <p>In dieser Funktion kann für die Rauschzahl eine maximal erlaubte Abweichung (Grenzwert) gegenüber dem Referenzzustand vorgegeben werden. Beim Über- oder Unterschreiten dieses Grenzwertes wird eine Systemfehlmeldung (als Hinweismeldung kategorisiert) ausgegeben. Das Messsystem vergleicht dazu die aktuelle Abweichung mit dem hier eingegebenen Vorgabewert (s. Funktion AKTUELLE ABWEICHUNG, 7585).</p> <p><b>Eingabe:</b> positiver Wert in mV</p> <p><b>Werkeinstellung:</b> 0,1 mV</p>

## 9.2 Gruppe FESTSTOFFFLUSS



### Hinweis!

Eine kurze Einführung zur Berechnung von Feststoffflüssen mit Promag 55 und den dazu notwendigen Voraussetzungen finden Sie in der Betriebsanleitung.

Beachten Sie folgende Punkte bei der Inbetriebnahme der Feststofffluss-Funktion:

1. Achten Sie darauf, dass die Einstellungen in folgenden Funktionen sowohl beim Durchfluss-Messgerät als auch beim externen Dichte-Messgerät identisch sind:  
EINHEIT DICHT (0420)
2. Geben Sie folgende Dichtewerte ein:  
SPEZIALFUNKTIONEN > FESTSTOFFFLUSS > EINSTELLUNGEN > TRÄGER DICHT (7711) sowie ZIELMEDIUM DICHT (7712)
3. Geben Sie die gewünschte Dichte-Einheit ein:  
MESSGRÖSSEN > SYSTEMEINHEITEN > ZUSATZEINSTELLUNGEN > EINHEIT DICHT (0420)
4. Über die Funktionen ZUORDNUNG ... können die berechneten Feststofffluss-Messgrößen auch einer Anzeigezeile oder den Ausgängen (Strom, Frequenz, Relais) zugeordnet werden.

### 9.2.1 Funktionsgruppe EINSTELLUNGEN

SPEZIALFUNKTION H → FESTSTOFFFLUSS HFA → EINSTELLUNGEN 770

Funktionsbeschreibung	
SPEZIALFUNKTION → FESTSTOFFFLUSS → EINSTELLUNGEN	
<b>TRÄGER DICHT (7711)</b>	<p> Hinweis! Diese Funktion ist nur verfügbar, wenn das Messgerät über einen F-CHIP für die Berechnung von Feststoffflüssen verfügt (Bestelloption).</p> <p>In dieser Funktion kann die Dichte der Transportflüssigkeit (z.B. Wasser) eingegeben werden, um den Durchfluss von Feststoffen zu berechnen. Dieser Dichtewert lässt sich beispielsweise aus Tabellenwerken oder durch entsprechende Laboruntersuchungen ermitteln.</p> <p><b>Eingabe:</b> 5-stellige Gleitkommazahl (0..99999), inkl. Einheit</p> <p><b>Werkeinstellung:</b> 1,0 kg/l</p>
<b>ZIELMEDIUM DICHT (7712)</b>	<p> Hinweis! Diese Funktion ist nur verfügbar, wenn das Messgerät über einen F-CHIP für die Berechnung von Feststoffflüssen verfügt (Bestelloption).</p> <p>In dieser Funktion kann die Dichte des Zielmessstoffes (z.B. transportierter Feststoff) eingegeben werden, um den Durchfluss von Feststoffen zu berechnen. Dieser Dichtewert lässt sich beispielsweise aus Tabellenwerken oder durch entsprechende Laboruntersuchungen ermitteln.</p> <p><b>Eingabe:</b> 5-stellige Gleitkommazahl (0..99999), inkl. Einheit</p> <p><b>Werkeinstellung:</b> 2,5 kg/l</p>

# 10 Block ÜBERWACHUNG

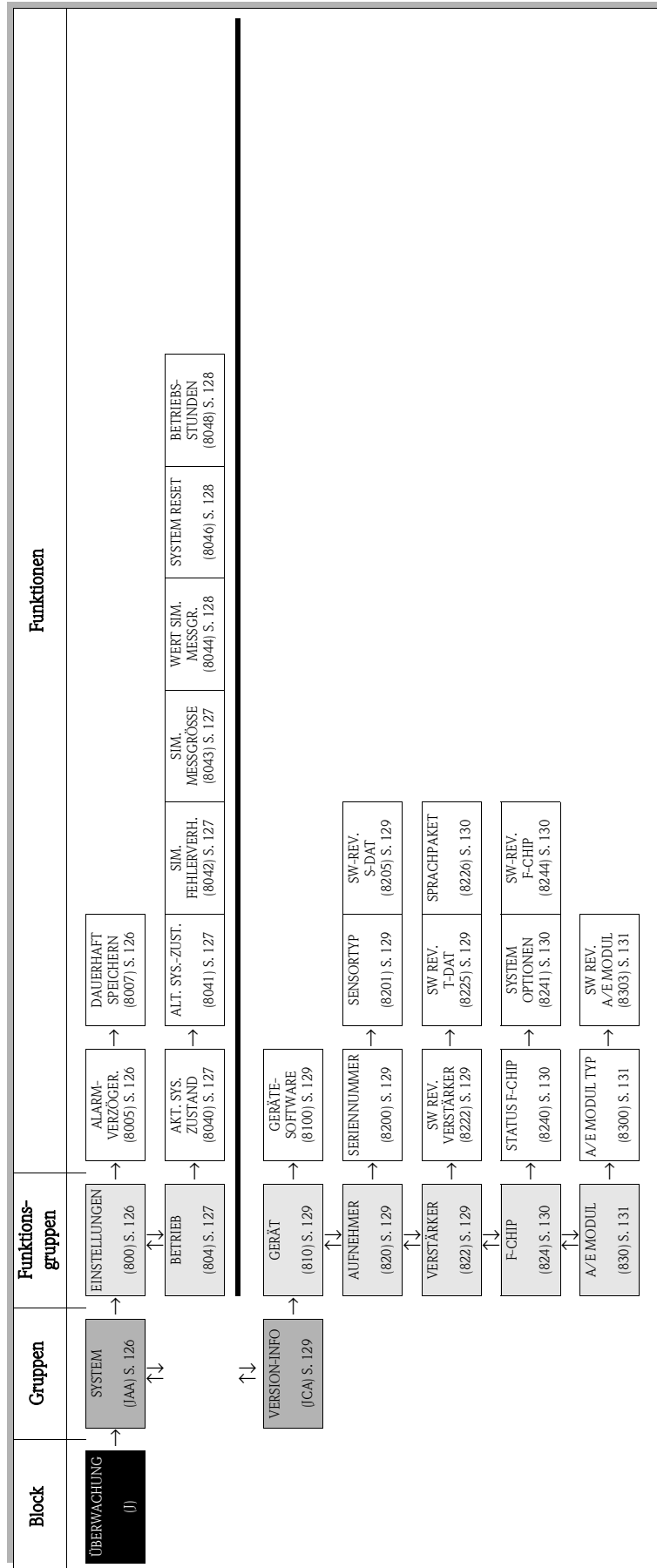

## 10.1 Gruppe SYSTEM



### 10.1.1 Funktionsgruppe EINSTELLUNGEN

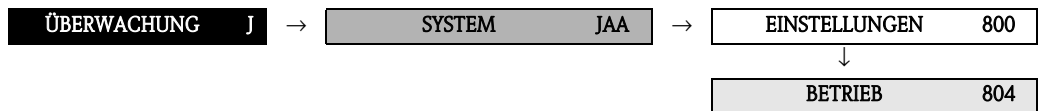

ÜBERWACHUNG	J	→	SYSTEM	JAA	→	EINSTELLUNGEN	800
-------------	---	---	--------	-----	---	---------------	-----

Funktionsbeschreibung ÜBERWACHUNG → SYSTEM → EINSTELLUNGEN	
<b>ALARMVERZÖGERUNG (8005)</b>	<p>In dieser Funktion wird die Zeitspanne eingegeben, in der die Kriterien für einen Fehler ununterbrochen erfüllt sein müssen, bevor eine Stör- oder Hinweismeldung erzeugt wird.</p> <p>Diese Unterdrückung wirkt sich, je nach Einstellung und Fehlerart, aus auf:</p> <ul style="list-style-type: none"> <li>■ Anzeige</li> <li>■ PROFIBUS DP</li> <li>■ PROFIBUS PA</li> </ul> <p><b>Eingabe:</b> 0...100 s (in Sekundenschritten)</p> <p><b>Werkeinstellung:</b> 0 s</p> <p> <b>Achtung!</b> Bei Einsatz dieser Funktion werden Stör- und Hinweismeldungen, entsprechend Ihrer Einstellung, verzögert an die übergeordnete Steuerung (PLS usw.) weitergegeben. Es ist daher im Vorfeld zu überprüfen, ob die sicherheitstechnischen Anforderungen des Prozesses dies erlauben. Dürfen die Stör- und Hinweismeldungen nicht unterdrückt werden, muss hier ein Wert von 0 Sekunden eingestellt werden.</p>
<b>DAUERHAFT SPEICHERN (8007)</b>	<p>Diese Funktion zeigt an, ob das dauerhafte Speichern aller Parameter im EEPROM ein- oder ausgeschaltet ist.</p> <p><b>Anzeige:</b> AUS oder EIN</p> <p><b>Werkeinstellung:</b> EIN</p>

### 10.1.2 Funktionsgruppe BETRIEB



<b>Funktionsbeschreibung</b> ÜBERWACHUNG → SYSTEM → BETRIEB	
<b>AKTUELLER SYSTEM-ZUSTAND (8040)</b>	<p>In dieser Funktion wird der aktuelle Systemzustand angezeigt.</p> <p><b>Anzeige:</b> SYSTEM OK oder Anzeige der am höchst priorisierten Stör-/ Hinweismeldung.</p>
<b>ALTE SYSTEMZUSTÄNDE (8041)</b>	<p>Abfrage der letzten 15 aufgetretenen Stör- und Hinweismeldungen seit dem letzten Messbeginn.</p> <p><b>Anzeige:</b> Die letzten 15 Stör- bzw. Hinweismeldungen.</p>
<b>SIMULATION FEHLERVERHALTEN (8042)</b>	<p>In dieser Funktion können die Analog Input und Summenzähler Funktionsblöcke in ihr jeweiliges Fehlerverhalten geschaltet werden, um ihr korrektes Verhalten zu überprüfen. Auf der Anzeige erscheint während dieser Zeit die Meldung Nr. 691 "SIM. FEHLER-VERH".</p> <p><b>Auswahl:</b> AUS EIN</p> <p><b>Werkeinstellung:</b> AUS</p> <p> Hinweis! Das Fehlerverhalten des PROFIBUS Funktionsblocks muss im jeweiligen Analog Input Funktionsblock oder Summenzähler Funktionsblock definiert werden.</p>
<b>SIMULATION MESSGRÖSSE (8043)</b>	<p>In dieser Funktion können alle Ein-, Ausgänge und Summenzähler in ihr jeweiliges Durchflussverhalten geschaltet werden, um ihr korrektes Verhalten zu überprüfen. In der Anzeige erscheint während dieser Zeit die Meldung "SIMULATION MESSGRÖSSE".</p> <p><b>Auswahl:</b> AUS MASSEFLUSS VOLUMENFLUSS</p> <p><b>Werkeinstellung:</b> AUS</p> <p> Achtung!  <ul style="list-style-type: none"> <li>■ Das Messgerät ist während der Simulation nicht mehr messfähig.</li> <li>■ Die Einstellung wird bei Netzausfall nicht gespeichert.</li> </ul> </p>

<b>Funktionsbeschreibung</b> ÜBERWACHUNG → SYSTEM → BETRIEB	
<b>WERT SIMULATION MESSGRÖSSE (8044)</b>	<p> Hinweis! Diese Funktion wird nur eingeblendet, wenn die Funktion SIMULATION MESSGRÖSSE (8043) aktiv ist.</p> <p>In dieser Funktion wird ein frei wählbarer Wert (z.B. 12 m<sup>3</sup>/s) vorgegeben. Dies dient dazu, die zugeordneten Funktionen im Gerät selbst und nachgeschaltete Signalkreise zu überprüfen.</p> <p><b>Eingabe:</b> 5-stellige Gleitkommazahl [Einheit]</p> <p><b>Werkeinstellung:</b> 0 [Einheit]</p> <p> Achtung!</p> <ul style="list-style-type: none"> <li>■ Die Einstellung wird bei Netzausfall nicht gespeichert.</li> <li>■ Die zugehörige Einheit wird aus der Funktionsgruppe SYSTEMEINHEITEN (ACA) übernommen (siehe Seite 12).</li> </ul>
<b>SYSTEM RESET (8046)</b>	<p>In dieser Funktion kann ein Reset des Messsystems durchgeführt werden.</p> <p><b>Auswahl:</b> NEIN NEUSTART (neues Aufstarten ohne Netzunterbruch)</p> <p><b>Werkeinstellung:</b> NEIN</p>
<b>BETRIEBSSTUNDEN (8048)</b>	<p>Anzeige der Betriebsstunden des Messgeräts.</p> <p><b>Anzeige:</b> Abhängig von der Anzahl der abgelaufenen Betriebsstunden: Betriebsstunden &lt;10 Stunden → Anzeigeformat = 0:00:00 (hr:min:sec) Betriebsstunden 10...10000 Stunden → Anzeigeformat = 0000:00 (hr:min) Betriebsstunden &gt;10000 Stunden → Anzeigeformat = 000000 (hr)</p>

## 10.2 Gruppe VERSION-INFO

### 10.2.1 Funktionsgruppe GERÄT

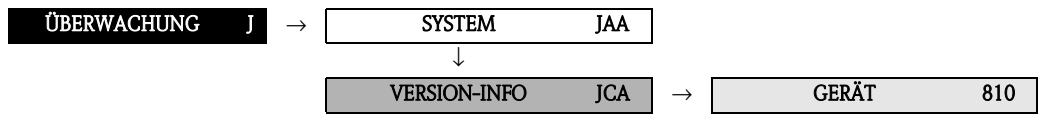

Funktionsbeschreibung ÜBERWACHUNG → VERSION-INFO → GERÄT	
GERÄTE-SOFTWARE (8100)	Anzeige der aktuellen Gerätesoftware-Version.

### 10.2.2 Funktionsgruppe AUFNEHMER

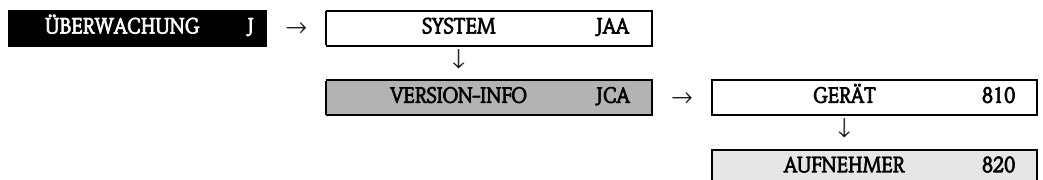

Funktionsbeschreibung ÜBERWACHUNG → VERSION-INFO → AUFNEHMER	
SERIENNUMMER (8200)	Anzeige der Seriennummer des Messaufnehmers.
SENSORTYP (8201)	Anzeige des Messaufnehmertyps.
SOFTWARE REVISIONS-NUMMER S-DAT (8205)	Anzeige der Revisionsnummer der Software, mit der das S-DAT programmiert wurde.

### 10.2.3 Funktionsgruppe VERSTÄRKER

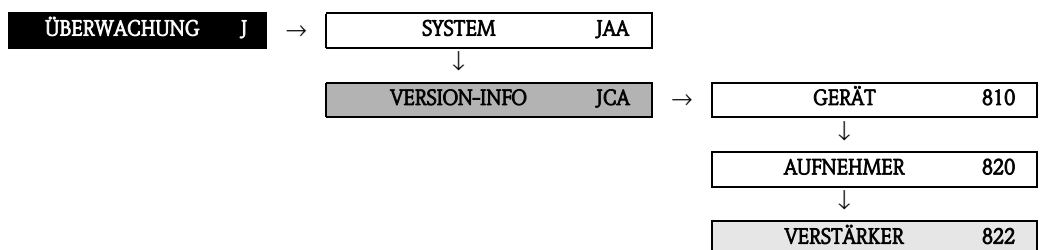



Funktionsbeschreibung ÜBERWACHUNG → VERSION-INFO → VERSTÄRKER	
SOFTWARE REVISIONS-NUMMER VERSTÄRKER (8222)	Anzeige der Software-Revisionsnummer des Verstärkers.
SOFTWARE REVISIONS-NUMMER T-DAT (8225)	Anzeige der Revisionsnummer der Software, mit der das T-DAT programmiert wurde.

<b>Funktionsbeschreibung</b> ÜBERWACHUNG → VERSION-INFO → VERSTÄRKER	
<b>SPRACHPAKET (8226)</b>	<p>Anzeige des Sprachpakets.</p> <p>Folgende Sprachpakete können bestellt werden: WEST EU / USA, EAST EU / SCAND., ASIA, CHINA.</p> <p><b>Anzeige:</b> vorhandenes Sprachpaket</p> <p> Hinweis!</p> <ul style="list-style-type: none"> <li>Die Funktion SPRACHE (2000) zeigt die Auswahl der Sprachen im entsprechenden Sprachpaket an.</li> </ul>

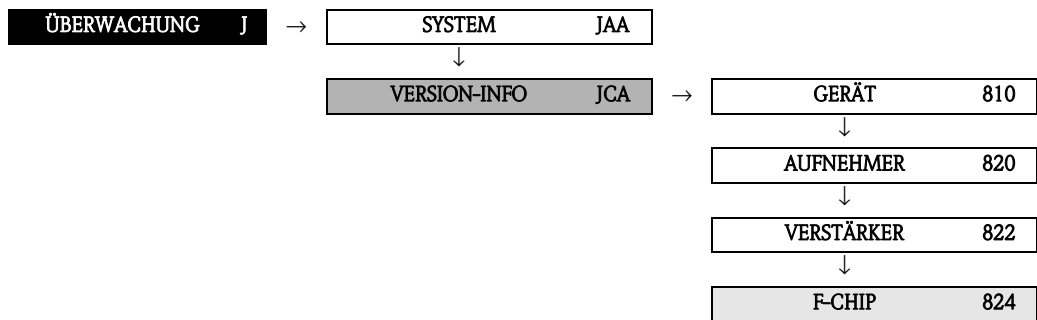
### 10.2.4 Funktionsgruppe F-CHIP



<b>Funktionsbeschreibung</b> ÜBERWACHUNG → VERSION-INFO → F-CHIP	
<b>STATUS F-CHIP (8240)</b>	Anzeige ob ein F-CHIP vorhanden ist und welchen Status er besitzt.
<b>SYSTEM OPTION (8241)</b>	<p> Hinweis!</p> <p>Funktion nur verfügbar, wenn das Messgerät mit einem F-CHIP ausgestattet ist.</p> <p>Anzeige der im Messgerät vorhandenen Softwareoptionen.</p> <p><b>Anzeige:</b> KEIN EINTRAG (= keine SW-Optionen verfügbar) ECC ERWEITERTE DIAGNOSE FESTSTOFFFLUSS</p>
<b>SOFTWARE REVISION F-CHIP (8244)</b>	<p> Hinweis!</p> <p>Funktion nur bei vorhandenem F-CHIP verfügbar.</p> <p>Anzeige der Software-Revisionsnummer des F-CHIP.</p>

### 10.2.5 Funktionsgruppe A/E-MODUL

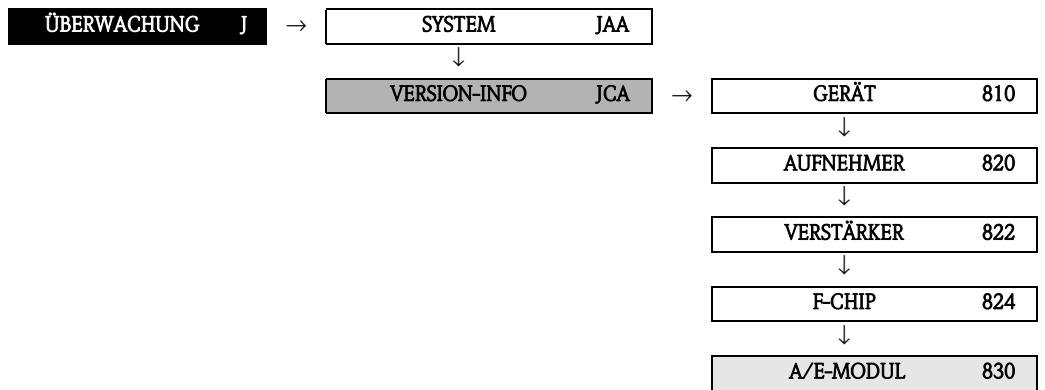

<b>Funktionsbeschreibung</b> ÜBERWACHUNG → VERSION-INFO → A/E MODUL	
<b>A/E-MODUL TYP</b> (8300)	Anzeige der Bestückung des I/O-Moduls mit Klemmennummer.
<b>SOFTWARE REVISIONS-NUMMER A/E-MODUL</b> (8303)	Anzeige der Software-Revisionsnummer des I/O-Moduls.

# 11 Werkeinstellungen

## 11.1 SI-Einheiten (nicht für USA und Canada)

### Schleichmenge, Endwert

Nennweite [mm]	Schleichmenge (ca. $v = 0,04$ m/s)		Endwert (ca. $v = 2,5$ m/s)			
	Volumen	Masse	Volumen	Masse		
15	0,5	dm <sup>3</sup> /min	kg/min	25	dm <sup>3</sup> /min	kg/min
25	1	dm <sup>3</sup> /min	kg/min	75	dm <sup>3</sup> /min	kg/min
32	2	dm <sup>3</sup> /min	kg/min	125	dm <sup>3</sup> /min	kg/min
40	3	dm <sup>3</sup> /min	kg/min	200	dm <sup>3</sup> /min	kg/min
50	5	dm <sup>3</sup> /min	kg/min	300	dm <sup>3</sup> /min	kg/min
65	8	dm <sup>3</sup> /min	kg/min	500	dm <sup>3</sup> /min	kg/min
80	12	dm <sup>3</sup> /min	kg/min	750	dm <sup>3</sup> /min	kg/min
100	20	dm <sup>3</sup> /min	kg/min	1200	dm <sup>3</sup> /min	kg/min
125	30	dm <sup>3</sup> /min	kg/min	1850	dm <sup>3</sup> /min	kg/min
150	2,5	m <sup>3</sup> /h	t/h	150	m <sup>3</sup> /h	t/h
200	5,0	m <sup>3</sup> /h	t/h	300	m <sup>3</sup> /h	t/h
250	7,5	m <sup>3</sup> /h	t/h	500	m <sup>3</sup> /h	t/h
300	10	m <sup>3</sup> /h	t/h	750	m <sup>3</sup> /h	t/h
350	15	m <sup>3</sup> /h	t/h	1000	m <sup>3</sup> /h	t/h
400	20	m <sup>3</sup> /h	t/h	1200	m <sup>3</sup> /h	t/h
450	25	m <sup>3</sup> /h	t/h	1500	m <sup>3</sup> /h	t/h
500	30	m <sup>3</sup> /h	t/h	2000	m <sup>3</sup> /h	t/h
600	40	m <sup>3</sup> /h	t/h	2500	m <sup>3</sup> /h	t/h

### Sprache

Land	Sprache
Australien	English
Belgien	English
China	Chinese
Dänemark	English
Deutschland	Deutsch
England	English
Finnland	Suomi
Frankreich	Francais
Holland	Nederlands
Hong Kong	English
Indien	English
Indonesien	Bahasa Indonesia
International Instruments	English
Italien	Italiano
Japan	Japanese
Malaysia	English
Norwegen	Norsk
Polen	Polish
Portugal	Portuguese
Österreich	Deutsch

Land	Sprache
Russland	Russian
Schweden	Svenska
Schweiz	Deutsch
Singapur	English
Spanien	Espanol
Südafrika	English
Thailand	English
Tschechien	Czech
Ungarn	English

### Dichte, Länge, Temperatur

	Einheit
Dichte	kg/l
Länge	mm
Temperatur	° C

## 11.2 US-Einheiten (nur für USA und Canada)

### Schleichmenge, Endwert

Nennweite [inch]	Schleichmenge (ca. v = 0,13 ft/s)			Endwert (ca. v = 8,2 ft/s)		
		Volumen	Masse		Volumen	Masse
1/2"	0,10	gal/min	lb/min	6	gal/min	lb/min
1"	0,25	gal/min	lb/min	18	gal/min	lb/min
1 1/4"	0,50	gal/min	lb/min	30	gal/min	lb/min
1 1/2"	0,75	gal/min	lb/min	50	gal/min	lb/min
2"	1,25	gal/min	lb/min	75	gal/min	lb/min
2 1/2"	2,0	gal/min	lb/min	130	gal/min	lb/min
3"	2,5	gal/min	lb/min	200	gal/min	lb/min
4"	4,0	gal/min	lb/min	300	gal/min	lb/min
5"	7,0	gal/min	lb/min	450	gal/min	lb/min
6"	12	gal/min	lb/min	600	gal/min	lb/min
8"	15	gal/min	lb/min	1200	gal/min	lb/min
10"	30	gal/min	lb/min	1500	gal/min	lb/min
12"	45	gal/min	lb/min	2400	gal/min	lb/min
14"	60	gal/min	lb/min	3600	gal/min	lb/min
16"	60	gal/min	lb/min	4800	gal/min	lb/min
18"	90	gal/min	lb/min	6000	gal/min	lb/min
20"	120	gal/min	lb/min	7500	gal/min	lb/min
24"	180	gal/min	lb/min	10500	gal/min	lb/min

### Sprache, Dichte, Länge, Temperatur

	Einheit
Sprache	English
Dichte	g/cc
Länge	inch
Temperatur	°F



## 12 Index Funktionsmatrix

### Blöcke

A = MESSGRÖSSEN	10
B = QUICK SETUP	16
C = ANZEIGE	20
E = AUSGÄNGE	37
F = EINGÄNGE	84
G = GRUNDFUNKTION	88
H = SPEZIALFUNKTION	111
J = ÜBERWACHUNG	125

### Gruppen

AAA = MESSWERTE	11
ACA = SYSTEMEINHEITEN	12
AEA = SPEZIALEINHEITEN	15
CAA = BEDIENUNG	21
CCA = HAUPTZEILE	25
CEA = ZUSATZZEILE	29
CGA = INFOZEILE	33
EAA = STROMAUSGANG 1	38
EAB = STROMAUSGANG 2	38
ECA = IMPULS-/FREQUENZAUSGANG 1	49
ECB = IMPULS-/FREQUENZAUSGANG 2	49
EGA = RELAIS AUSGANG 1	74
EGB = RELAIS AUSGANG 2	74
FAA = STATUSEINGANG	85
GBA = PROFIBUS DP	89
GCA = PROFIBUS PA	89
GIA = PROZESSPARAMETER	97
GLA = SYSTEMPARAMETER	105
GNA = AUFNEHMERDATEN	107
HEA = ERWEITERTE DIAGNOSE	112
HEA = FESTSTOFFFLUSS	124
JAA = SYSTEM	126
JCA = VERSION-INFO	129

### Funktionsgruppen

000 = HAUPTWERTE	11
040 = EINSTELLUNGEN	12
042 = ZUSATZEINSTELLUNGEN	14
070 = DICHTEPARAMETER	15
200 = GRUNDEINSTELLUNG	21
202 = ENT-/VERRIEGELUNG	23
204 = BETRIEB	24
220 = EINSTELLUNGEN	25
222 = MULTIPLEX	27
240 = EINSTELLUNG	29
242 = MULTIPLEX	31
260 = EINSTELLUNG	33
262 = MULTIPLEX	35
400 = EINSTELLUNGEN	38
404 = BETRIEB	47
408 = INFORMATION	48
420 = EINSTELLUNGEN	49
430 = BETRIEB	70
438 = INFORMATION	73
470 = EINSTELLUNGEN	74
474 = BETRIEB	78

478 = INFORMATION	80
500 = EINSTELLUNGEN	85
504 = BETRIEB	86
508 = INFORMATION	87
610 = EINSTELLUNGEN	89
612 = FUNKTIONSBLOCKE	90
613 = SUMMENZÄHLER	92
614 = BETRIEB	95
616 = INFORMATION	96
640 = EINSTELLUNGEN	97
642 = MSÜ PARAMETER	100
644 = ECC PARAMETER	102
648 = ABGLEICH	104
660 = EINSTELLUNGEN	105
680 = EINSTELLUNGEN	107
682 = BETRIEB	109
750 = EINSTELLUNGEN	114
751 = AKQUISITION	115
752 = EINSTELLUNGEN BELAG	116
753 = BELAG E1	117
754 = BELAG E2	118
755 = ELEKTRODENPOTENZIAL 1	119
756 = ELEKTRODENPOTENZIAL 2	120
757 = VOLUMENFLUSS	121
758 = RAUSCHZAHL	122
770 = EINSTELLUNGEN	124
800 = EINSTELLUNGEN	126
804 = BETRIEB	127
810 = GERÄT	129
820 = AUFNEHMER	129
822 = VERSTÄRKER	129
824 = F-CHIP	130
830 = A/E-MODUL	131

### Funktionen 0...

0000 = BERECHNETER MASSEFLUSS	11
0001 = VOLUMENFLUSS	11
0005 = DICHTE	11
0400 = EINHEIT MASSEFLUSS	12
0401 = EINHEIT MASSE	12
0402 = EINHEIT VOLUMENFLUSS	13
0403 = EINHEIT VOLUMEN	13
0420 = EINHEIT DICHTE	14
0424 = EINHEIT LÄNGE	14
0429 = FORMAT DATUM UHR	14
0700 = DICHTE WERT	15

### Funktionen 1...

1002 = QUICK SETUP INBETRIEBNAHME	16
1006 = QUICK SETUP KOMMUNIKATION	16
1009 = T-DAT VERWALTEN	16

### Funktionen 2...

2000 = SPRACHE	21
2002 = DÄMPFUNG ANZEIGE	21
2003 = KONTRAST LCD	22
2004 = HINTERGRUNDBELEUCHTUNG	22

2020 = CODE EINGABE	23
2021 = KUNDENCODE	23
2022 = ZUSTAND ZUGRIFF	23
2023 = CODE EINGABEZÄHLER	23
2040 = TEST ANZEIGE	24
2200 = ZUORDNUNG	25
2201 = 100% WERT	25
2202 = FORMAT	26
2220 = ZUORDNUNG	27
2221 = 100% WERT	27
2222 = FORMAT	28
2400 = ZUORDNUNG	29
2401 = 100% WERT	30
2402 = FORMAT	30
2403 = ANZEIGEMODUS	30
2420 = ZUORDNUNG	31
2421 = 100% WERT	32
2422 = FORMAT	32
2423 = ANZEIGEMODUS	32
2600 = ZUORDNUNG	33
2601 = 100% WERT	34
2602 = FORMAT	34
2603 = ANZEIGEMODUS	34
2620 = ZUORDNUNG	35
2621 = 100% WERT	36
2622 = FORMAT	36
2623 = ANZEIGEMODUS	36

**Funktionen 4...**

4000 = ZUORDNUNG STROMAUSGANG	38
4001 = STROMBEREICH	39
4002 = WERT 0_4 mA	40, 41
4003 = WERT 20 mA	42
4004 = MESSMODUS	43, 44
4005 = ZEITKONSTANTE	45
4006 = FEHLERVERHALTEN	46
4040 = ISTWERT STROM	47
4041 = SIMULATION STROM	47
4042 = WERT SIMULATION STROM	47
4080 = KLEMMENNUMMER	48
4200 = BETRIEBSART	49
4201 = ZUORDNUNG FREQUENZ	49
4202 = ANFANGSFREQUENZ	50
4203 = ENDFREQUENZ	50
4204 = WERT-f min	51
4205 = WERT-f max	51
4206 = MESSMODUS	53
4207 = AUSGANGSSIGNAL	55
4208 = ZEITKONSTANTE	58
4209 = FEHLERVERHALTEN	58
4211 = WERT STÖRPEGEL	58
4221 = ZUORDNUNG IMPULS	59
4222 = IMPULSWERTIGKEIT	59
4223 = IMPULSBREITE	60
4225 = MESSMODUS	61
4226 = AUSGANGSSIGNAL	62
4227 = FEHLERVERHALTEN	65
4241 = ZUORDNUNG STATUS	66
4242 = EINSCHALTPUNKT	67
4243 = EINSCHALTVERZÖGERUNG	67

4244 = AUSSCHALTPUNKT	67
4245 = AUSCHALTVERZÖGERUNG	68
4246 = MESSMODUS	68
4247 = ZEITKONSTANTE	69
4301 = ISTWERT FREQUENZ	70
4302 = SIMULATION FREQUENZ	70
4303 = WERT SIMULATION FREQUENZ	70
4322 = SIMULATION IMPULS	71
4323 = WERT SIMULATION IMPULS	71
4341 = ISTZUSTAND STATUS	72
4342 = SIMULATION SCHALTPUNKT	72
4343 = WERT SIMULATION SCHALTPUNKT	72
4380 = KLEMMENNUMMER	73
4700 = ZUORDNUNG RELAIS	74
4701 = EINSCHALTPUNKT	75
4702 = EINSCHALTVERZÖGERUNG	75
4703 = AUSSCHALTPUNKT	75
4704 = AUSSCHALTVERZÖGERUNG	76
4705 = MESSMODUS	76
4706 = ZEITKONSTANTE	77
4740 = ISTZUSTAND RELAIS	78
4741 = SIMULATION SCHALTPUNKT	78
4742 = WERT SIMULATION SCHALTPUNKT	79
4780 = KLEMMENNUMMER	80

**Funktionen 5...**

5000 = ZUORDNUNG STATUSEINGANG	85
5001 = AKTIVER PEGEL	85
5002 = MINDESTPULSBREITE	85
5040 = ISTZUSTAND STATUSEINGANG	86
5041 = SIMULATION STATUSEINGANG	86
5042 = WERT SIMULATION STATUSEINGANG	86
5080 = KLEMMENNUMMER	87

**Funktionen 6...**

6100 = MESSSTELLENBEZEICHNUNG	89
6101 = BUS-ADRESSE	89
6102 = SCHREIBSCHUTZ	89
6120 = BLOCK AUSWAHL	90
6121 = OUT VALUE	90
6122 = DISPLAY VALUE	90
6123 = KANAL	91
6130 = AUSWAHL SUMMENZÄHLER	92
6131 = TOTALIZER OUT VALUE	92
6132 = ÜBERLAUF	92
6133 = KANAL	92
6134 = EINHEIT SUMMENZÄHLER	93
6135 = SET TOTALIZER	93
6136 = PRESET TOTALIZER	93
6137 = ZÄHLERMODUS	94
6138 = CYCL. CALC. TOT.	94
6140 = SELECTION GSD	95
6141 = SET UNIT TO BUS	95
6160 = PROFIL VERSION	96
6161 = AKTUELLE BAUDRATE	96
6162 = GERÄTE ID	96
6163 = CHECK CONFIGURATION	96
6400 = ZUORDNUNG SCHLEICHMENGE	97
6402 = EINSCHALTPUNKT SCHLEICHMENGE	97
6403 = AUSSCHALTPUNKT SCHLEICHMENGE	97

6404 = DRUCKSTOSSUNTERDRÜCKUNG	98
6405 = LEITFÄHIGKEIT	99
6420 = MSÜ	100
6425 = MSÜ ANSPRECHZEIT	101
6440 = ECC (Elektrodenreinigung)	102
6441 = ECC REINIGUNGSDAUER	102
6442 = ECC ERHOLZEIT	103
6443 = ECC REINIGUNGSZYKLUS	103
6481 = MSÜ ABGLEICH	104
6600 = EINBAURICHTUNG AUFNEHMER	105
6601 = MESSMODUS	105
6603 = SYSTEMDÄMPFUNG	105
6604 = INTEGRATIONSZEIT	105
6605 = MESSWERTUNTERDRÜCKUNG	106
6800 = KALIBRIERDATUM	107
6801 = K-FAKTOR	107
6803 = NULLPUNKT	107
6804 = NENNWEITE	108
6820 = MESSPERIODE	109
6822 = MSÜ ELEKTRODE	109
6823 = POLARITÄT ECC	109
6824 = LEITFÄHIGKEIT FREIGABE	110

**Funktionen 7...**

7501 = REFERENZZUSTAND ANWENDER	114
7502 = AUSWAHL REFERENZZUSTAND	114
7503 = WARNUNGSMODUS	114
7510 = AKQUISITION MODUS	115
7511 = AKQUISITION PERIODE	115
7512 = AKQUISITION MANUELL	115
7513 = RESET HISTORIE	115
7520 = DETEKTION BELAG	116
7521 = SPANNUNG BELAGSIMPULS	116
7522 = IMPULSDAUER	116
7523 = ERHOLZEIT	116
7530 = REFERENZWERT BELAG E1	117
7531 = AKTUELLER WERT BELAG E1	117
7532 = MINIMALER WERT BELAG E1	117
7533 = MAXIMALER WERT BELAG E1	117
7534 = MAXIMALER WERT BELAG E1	117
7535 = AKT. ABWEICHUNG BELAG E1	117
7536 = WARNUNG BELAG E1	117
7540 = REFERENZWERT BELAG E2	118
7541 = AKTUELLER WERT BELAG E2	118
7542 = MINIMALER WERT BELAG E2	118
7543 = MAXIMALER WERT BELAG E2	118
7544 = HISTORIE BELAG E2	118
7545 = AKT. ABWEICHUNG BELAG E2	118
7546 = WARNUNG BELAG E2	118
7550 = REFERENZWERT ELEKTR. POT. 1	119
7551 = AKTUELLER WERT ELEKTR. POT. 1	119
7552 = MINIMALER WERT ELEKTR. POT. 1	119
7553 = MAXIMALER WERT ELEKTR. POT. 1	119
7554 = HISTORIE ELEKTR. POT. 1	119
7555 = AKT. ABWEICHUNG ELEKTR. POT. 1	119
7560 = REFERENZWERT ELEKTR. POT. 2	120
7561 = AKTUELLER WERT ELEKTR. POT. 2	120
7562 = MINIMALER WERT ELEKTR. POT. 2	120
7563 = MAXIMALER WERT ELEKTR. POT. 2	120
7564 = HISTORIE ELEKTR. POT. 2	120

7565 = AKT. ABWEICHUNG ELEKTR. POT. 2	120
7570 = REFERENZWERT VOLUMENFLUSS	121
7571 = AKTUELLER WERT VOLUMENFLUSS	121
7572 = MINIMALER WERT VOLUMENFLUSS	121
7573 = MAXIMALER WERT VOLUMENFLUSS	121
7574 = HISTORIE VOLUMENFLUSS	121
7575 = AKT. ABWEICHUNG VOLUMENFLUSS	121
7580 = REFERENZWERT RAUSCHZAHL	122
7581 = AKTUELLER WERT RAUSCHZAHL	122
7582 = MINIMALER WERT RAUSCHZAHL	122
7583 = MAXIMALER WERT RAUSCHZAHL	122
7584 = HISTORIE RAUSCHZAHL	122
7585 = AKT. ABWEICHUNG RAUSCHZAHL	122
7586 = WARNUNG RAUSCHZAHL	123
7711 = TRÄGER DICHT	124
7712 = ZIELMEDIUM DICHT	124

**Funktionen 8...**

8005 = ALARMVERZÖGERUNG	126
8007 = DAUERHAFT SPEICHERN	126
8040 = AKTUELLER SYSTEMZUSTAND	127
8041 = ALTE SYSTEMZUSTÄNDE	127
8042 = SIMULATION FEHLERVERHALTEN	127
8043 = SIMULATION MESSGRÖSSE	127
8044 = WERT SIMULATION MESSGRÖSSE	128
8046 = SYSTEM RESET	128
8048 = BETRIEBSSTUNDEN	128
8100 = GERÄTE-SOFTWARE	129
8200 = SERIENNUMMER	129
8201 = SENSOR TYP	129
8205 = SOFTWARE REV.-NR. S-DAT	129
8222 = SOFTWARE REV.-NR. VERSTÄRKER	129
8225 = SOFTWARE REV.-NR. T-DAT	129
8226 = SPRACHPAKET	130
8240 = STATUS F-CHIP	130
8300 = A/E-MODUL TYP	131
8303 = SOFTWARE REV.-NR. A/E-MODUL	131



## 13 Stichwortverzeichnis

### A

Abgleich Leer-/Vollrohr (MSÜ) .....	104
Abrasion (Messelektroden) .....	112
Aktiver Pegel (Statuseingang) .....	85
Aktuelle Baudrate .....	96
Aktueller Systemzustand .....	127
Alarmverzögerung (Hinweis-/Störmeldungen) .....	126
Alte Systemzustände .....	127
Anfangsfrequenz .....	50
Anzeige .....	20
Anzeigetest .....	24
Beleuchtung (Hintergrundbeleuchtung) .....	22
Kontrast LCD .....	22
Sprachauswahl .....	21
Anzeigemodus .....	
Infozeile .....	34
Infozeile (Multiplex) .....	36
Zusatzzeile .....	30
Zusatzzeile (Multiplex) .....	32
Anzeigezeilen der Vor-Ort-Bedienung .....	8
Aufnehmer .....	
siehe Messaufnehmer .....	
Ausgänge .....	37
Ausgangssignal .....	
Frequenzausgang .....	55
Impulsausgang .....	62
Ausschaltpunkt .....	
Relaisausgang .....	75
Schleichmenge .....	97
Status (Impuls-/Frequenzausgang) .....	67
Ausschaltverzögerung .....	
Relaisausgang .....	76
Status (Impuls-/Frequenzausgang) .....	68
Auswahl .....	
Summenzähler .....	92
A/E-Modultyp .....	131

### B

Bedienung .....	
Betrieb .....	24
Ent-/Verriegelung .....	23
Grundeinstellung .....	21
Belagsdetektion aktivieren (Vorgehensweise) .....	113
Belagsdetektion (Belagsbildungserkennung) .....	112
Betrieb .....	
Anzeige .....	24
Aufnehmerdaten .....	109
Impuls-/Frequenzausgang .....	70
Relaisausgang .....	78
Statuseingang .....	86
Stromausgang .....	47
System .....	127
Betriebsart .....	
Impuls-/Frequenzausgang .....	49
Betriebsstunden .....	128

### Block

Anzeige .....	20
Ausgänge .....	37
Eingänge .....	84
Grundfunktionen .....	88
Messgrößen .....	10
Quick-Setup .....	16
Spezialfunktion .....	111
Überwachung .....	125
Blockauswahl .....	90
Bus-Adresse .....	89

### C

Check configuration .....	96
Code .....	
Eingabe .....	23
Kundencode (privater Code) .....	23
Cycl. Calc. Summenzähler .....	94

### D

Dämpfung .....	
Anzeige .....	21
Relais, Zeitkonstante .....	77
Statusausgang, Zeitkonstante .....	69
System, Reaktionszeit .....	105
Dauerhaft speichern .....	126
Diagnose, erweiterte .....	112
Dichte .....	
Anzeige Dichtewert .....	11
Dichteparameter (Einführung) .....	15
Eingabe Dichtewert .....	15
Display .....	
siehe Anzeige .....	
Display value .....	90
Druckstoßunterdrückung .....	98

### E

ECC (Elektrodenreinigung) .....	102
Erholzeit .....	103
Parameter .....	102
Polarität .....	109
Reinigungsdauer .....	102
Reinigungszyklus .....	103
Einbaurichtung Aufnehmer .....	105
Eingänge .....	84
Einheit .....	
Dichte .....	14
Länge .....	14
Masse .....	12
Massefluss .....	12
Volumen .....	13
Volumenfluss .....	13
Einheit Summenzähler .....	93
Einschaltpunkt .....	
Relaisausgang .....	75
Schleichmenge .....	97
Status (Impuls-/Frequenzausgang) .....	67

Einschaltverzögerung		Hauptzeile	25
Relaisausgang	75	Imp./Frequenzausgang	49
Status (Impuls-/Frequenzausgang)	67	Infozeile	33
Einstellungen		PROFIBUS PA	89
Aufnehmerdaten	107	Prozessparameter	97
Hauptzeile	25	Relaisausgang	74
Impuls-/Frequenzausgang	49	Statuseingang	85
Infozeile	33	Stromausgang	38
PROFIBUS PA	89	System	126
Prozessparameter	97	Systemeinheiten	12
Relaisausgang	74	Systemparameter	105
Statuseingang	85	Zusatzzeile	29
Stromausgang	38	Elektrodenpotenzial 1	119
System	126	Elektrodenpotenzial 2	120
Systemeinheiten	12	Ent-/Verriegelung (Anzeige)	23
Systemparameter	105	F-CHIP	130
Zusatzzeile	29	Funktionsblöcke	90
Elektrodenpotenziale	112	Gerät	129
Elektrodenreinigung		Grundeinstellung (Anzeige)	21
siehe ECC		Hauptwerte	11
Endfrequenz	50	Information	96
Ent-/Verriegelung (Anzeige)	23	Imp./Frequenzausgang	73
Erweiterte Diagnose	112	Relaisausgang	80
<b>F</b>		Statuseingang	87
F-CHIP (Version-Info)	130	Stromausgang	48
Fehlerverhalten		MSÜ-Parameter	100
Frequenzausgang	58	Multiplex	
Impulsausgang	65	Hauptzeile	27
Stromausgang	46	Infozeile	35
Feststoffflüsse messen	124	Zusatzzeile	31
Format		Rauschzahl (Diagnose)	122
Hauptzeile	26	Summenzähler (PROFIBUS PA)	92
Hauptzeile (Multiplex)	28	Verstärker	129
Infozeile	34	Volumenfluss (Diagnose)	121
Infozeile (Multiplex)	36	Zusatzeinstellungen (Systemeinheiten)	14
Zusatzzeile	30	Funktionsmatrix	
Zusatzzeile (Multiplex)	32	Aufbau	6
Funktionsgruppe		Kennzeichnung	7
Abgleich	104	Übersicht	9
Akquisition (Diagnoseparameter)	115	<b>G</b>	
Aufnehmer	129	Gerät (Version-Info)	129
A/E-Modul	131	Geräte ID	96
Belag Elektrode 1	116	Geräte-Software	129
Belag Elektrode 2	118	Grundeinstellung (Anzeige)	21
Betrieb	95	Grundfunktion	88
Anzeige	24	Gruppe	
Impuls-/Frequenzausgang	70	Aufnehmerdaten	107
Relaisausgang	78	Bedienung (Anzeige)	21
Statuseingang	86	Erweiterte Diagnose	112
Stromausgang	47	Feststofffluss	124
System	127	Hauptzeile	25
Dichteparameter	15	Impuls-/Frequenzausgang	49
ECC-Parameter	102	Infozeile	33
Einstellungen		Messwerte	11
Aufnehmerdaten	107	PROFIBUS PA	89
Belag	116	Prozessparameter	90, 97
Betrieb	109	Relaisausgang	74
Erweiterte Diagnose	114	Spezialeinheiten	15
Feststofffluss	124	Statuseingang	85

Stromausgang .....	38	<b>M</b>	
System .....	126	Massefluss, berechneter .....	11
Systemeinheiten .....	12	Messaufnehmer	
Systemparameter .....	105	Betriebsdaten .....	109
Version-Info .....	129	Einbaurichtung .....	105
Zusatzzeile .....	29	Einstellungen .....	107
<b>H</b>		K-Faktor .....	107
Hauptwerte .....	11	Messmodus .....	105
Hauptzeile		Messperiode .....	109
Einstellungen .....	25	Nullpunkt .....	107
Multiplex .....	27	Version-Info .....	129
<b>I</b>		Messgrößen (Block A) .....	10
Impulsbreite .....	60	Messmodus .....	105
Impulswertigkeit .....	59	Frequenz (Impuls-/Frequenzausgang) .....	53, 54
Impuls-/Frequenzausgang		Impulsausgang .....	61
Betrieb .....	70	Relaisausgang .....	76
Einstellungen .....	49	Status (Impuls-/Frequenzausgang) .....	68
Information .....	73	Stromausgang .....	43, 44
Inbetriebnahme .....	16	Messperiode, Messaufnehmer .....	109
Information		Messstellenbezeichnung .....	89
Impuls-/Frequenzausgang .....	73	Messstoffüberwachung (MSÜ)	
Relaisausgang .....	80	Allgemeine Informationen .....	100
Statuseingang .....	87	Ansprechzeit .....	101
Stromausgang .....	48	Ein-/Ausschalten .....	100
Infozeile		Leer-/Vollrohrabgleich .....	104
Einstellungen .....	33	MSÜ-Elektrode .....	109
Multiplex .....	35	Messwerte .....	11
Integrationszeit .....	105	Hauptwerte .....	11
Istwert		Messwertunterdrückung .....	106
Frequenz .....	70	Mindest Pulsbreite .....	85
Strom (Stromausgang) .....	47	MSÜ	
Istzustand		siehe Messstoffüberwachung	
Relaisausgang .....	78	Multiplex	
Status (Imp.-/Frequenzausgang) .....	72	Hauptzeile .....	27
Statuseingang .....	86	Infozeile .....	35
I/O-Modultyp		Zusatzzeile .....	31
siehe A/E-Modultyp		<b>N</b>	
<b>K</b>		Nennweite .....	108
Kalibrierdatum .....	107	Nullpunkt .....	107
Kanal		<b>O</b>	
Funktionsblöcke .....	91	OUT Value .....	90
Summenzähler .....	92	<b>P</b>	
K-Faktor .....	107	Polarität ECC .....	109
Klemmennummer		Preset Totalizer .....	93
Relaisausgang .....	80	PROFIBUS PA .....	89
Statuseingang .....	87	Profil version .....	96
Stromausgang .....	48	Prozessparameter	
(Imp.-/Frequenzausgang) .....	73	Abgleich .....	104
Kommunikation (Quick Setup) .....	16	ECC-Parameter .....	102
Kontrast LCD .....	22	Einstellungen .....	97
Korrosion (Messelektroden) .....	112	MSÜ-Parameter .....	100
Kundencode .....	23	<b>Q</b>	
<b>L</b>		Quick Setup	
LCD Kontrast .....	22	Inbetriebnahme .....	16
Leitfähigkeit .....	99	Kommunikation .....	16
Leitfähigkeit Freigabe .....	110	Quick-Setup (Block B) .....	16

**R**

Referenzzustand	
Abweichung - Belag Elektrode 1	117
Abweichung - Belag Elektrode 2	118
Abweichung (des Diagnoseparameters)	113
Relaisausgang	
Allgemein	81
Betrieb	78
Einstellungen	74
Information	80
Schaltverhalten	82
Reset	
System	128

**S**

Schaltverhalten Relaisausgang	82
Schleichmenge	97
Schreibschutz	89
Selection GSD	95
Seriennummer Messaufnehmer	129
Set Totalizer	93
Set unit to bus	95
Simulation	
Fehlverhalten	127
Frequenz	70
Impuls	71
Messgröße	127
Schaltpunkt Relaisausgang	78
Schaltpunkt Status (Imp./-/Freq.-ausgang)	72
Statuseingang	86
Strom (Stromausgang)	47
Software Revisionsnummer	
A/E-Modul	131
S-DAT	129
T-DAT	129
Verstärker	129
Spezialeinheiten	
Dichteparameter	15
Freie Einheit	15
Sprache	
Auswahl	21
Sprachpakete (Anzeige)	130
Werkeinstellungen (Land)	132
Status F-CHIP	130
Statuseingang	
Betrieb	86
Einstellungen	85
Information	87
Störpegel, Wert	58
Stromausgang	
Betrieb	47
Einstellungen	38
Information	48
Strombereich	39

**System**

Betrieb	127
Betriebsstunden	128
Dämpfung	105
Einstellungen	126
Reset	128
Systemeinheiten	
Einstellungen	12
Zusatzeinstellungen	14
Systemparameter, Einstellungen	105
Systemzustand	
Aktuell	127
Alt	127

**T**

T-DAT Verwalten	16
Test Anzeige	24
Testimpulse (Belagsdetektion)	112
Totalizer out value	92
Trendanalyse (Diagnose)	113

**U**

Überlauf	92
Überwachung (Block)	125

**V**

Verfügbare Funktionen	8
Version-Info	
Aufnehmer	129
A/E-Modul	131
F-CHIP	130
Verstärker	129
Verstärker (Version-Info)	129
Volumenfluss (Anzeige)	11
Vor-Ort-Bedienung (Anzeigezeilen)	8

**W**

Werkeinstellungen	132
Wert Simulation	
Frequenz	70
Impuls	71
Messgröße	128
Schaltpunkt Relaisausgang	79
Schaltpunkt Status (Imp./-/Freq.-ausgang)	72
Statuseingang	86
Strom (Stromausgang)	47
Wert 0_4 mA	
Stromausgang	40
Wert 20 mA	
Stromausgang	42
Wert-f max	51
Wert-f min	51

**Z**

Zählermodus	94
Zeitkonstante	
Frequenzausgang	58
Relaisausgang	77
Status (Impuls-/Frequenzausgang)	69
Stromausgang	45

Zuordnung	
Frequenz (Impuls-/Frequenzausgang) .....	49
Hauptzeile .....	25
Hauptzeile (Multiplex) .....	27
Impulsausgang .....	59
Infozeile .....	33
Infozeile (Multiplex) .....	35
Relais (Relaisausgang) .....	74
Schleichmenge .....	97
Status (Impuls-/Frequenzausgang) .....	66
Statuseingang .....	85
Stromausgang .....	38
Zusatzzeile .....	29
Zusatzzeile (Multiplex) .....	31
Zusatzeinstellungen (Systemeinheiten) .....	14
Zusatzzeile	
Einstellungen .....	29
Multiplex .....	31
Zustand Zugriff .....	23
<b>Zahlen</b>	
100% Wert Durchfluss	
Hauptzeile .....	25
Hauptzeile (Multiplex) .....	27
Infozeile .....	34
Infozeile (Multiplex) .....	36
Zusatzzeile .....	30
Zusatzzeile (Multiplex) .....	32

[www.endress.com/worldwide](http://www.endress.com/worldwide)

---

**Endress+Hauser**   
People for Process Automation

---