

Resumo das instruções de operação

Proline Promag D

Sensor eletromagnético



Este resumo das instruções de operação **não** substitui as instruções de operação relativas ao equipamento.

Resumo das instruções de operação parte 1 de 2: sensor
Contém informações sobre o sensor.

Resumo das instruções de operação parte 2 de 2: transmissor
→  3.



Resumo das instruções de operação Medidor de vazão

O equipamento consiste em um transmissor e um sensor.

O processo de comissionamento desses dois componentes é descrito em dois manuais separados que, juntos, formam as Resumo das instruções de operação do medidor de vazão:

- Resumo das instruções de operação parte 1: sensor
- Resumo das instruções de operação parte 2: transmissor

Consulte as duas partes do Resumo das instruções de operação durante o comissionamento do equipamento, porque o conteúdo de um manual complementa o outro:

Resumo das instruções de operação parte 1: sensor

O Resumo das instruções de operação do sensor é destinado a especialistas responsáveis para instalação do medidor.

- Recebimento e identificação do produto
- Armazenamento e transporte
- Procedimento de fixação

Resumo das instruções de operação parte 2: transmissor

O Resumo das instruções de operação do transmissor é destinado a especialistas responsáveis para comissionamento, configuração e parametrização do medidor (até o primeiro valor medido).

- Descrição do produto
- Procedimento de fixação
- Conexão elétrica
- Opções de operação
- Integração do sistema
- Comissionamento
- Informações de diagnóstico

Documentação adicional do equipamento



Esse Resumo das instruções de operação é o **Resumo das instruções de operação parte 1: sensor**.

O "Resumo das instruções de operação parte 2: transmissor" está disponível em:

- Internet: www.endress.com/deviceviewer
- Smart phone/tablet: *Endress+Hauser Operations App*

Informações detalhadas sobre o equipamento podem ser encontradas nas Instruções de operação e em outras documentações:

- Internet: www.endress.com/deviceviewer
- Smart phone/tablet: *Endress+Hauser Operations App*

Sumário

1	Sobre este documento	5
1.1	Símbolos usados	5
2	Instruções básicas de segurança	7
2.1	Especificações para o pessoal	7
2.2	Uso indicado	7
2.3	Segurança no local de trabalho	8
2.4	Segurança operacional	8
2.5	Segurança do produto	8
2.6	Segurança de TI	9
3	Recebimento e identificação do produto	10
3.1	Recebimento	10
3.2	Identificação do produto	10
4	Armazenamento e transporte	11
4.1	Condições de armazenamento	11
4.2	Transporte do produto	11
5	Instalação	13
5.1	Requisitos da instalação	13
5.2	Instalação do medidor	22
5.3	Verificação pós-instalação	29
6	Descarte	30
6.1	Remoção do medidor	30
6.2	Descarte do medidor	30
7	Apêndice	31
7.1	Torques de aperto do parafuso	31

1 Sobre este documento

1.1 Símbolos usados

1.1.1 Símbolos de segurança

⚠ PERIGO

Este símbolo alerta sobre uma situação perigosa. Se esta situação não for evitada, poderão ocorrer ferimentos sérios ou fatais.

⚠ ATENÇÃO

Este símbolo alerta sobre uma situação perigosa. A falha em evitar esta situação pode resultar em sérios danos ou até morte.









⚠ CUIDADO

Este símbolo alerta sobre uma situação perigosa. A falha em evitar esta situação pode resultar em danos pequenos ou médios.





AVISO

Este símbolo contém informações sobre procedimentos e outros dados que não resultam em danos pessoais.

1.1.2 Símbolos para certos tipos de informação





Símbolo	Significado	Símbolo	Significado
	Permitido Procedimentos, processos ou ações que são permitidos.		Preferido Procedimentos, processos ou ações que são preferidos.
	Proibido Procedimentos, processos ou ações que são proibidos.		Dica Indica informação adicional.
	Referência à documentação		Consulte a página
	Referência ao gráfico	1, 2, 3...	Série de etapas
	Resultado de uma etapa		Inspeção visual

1.1.3 Símbolos elétricos



Símbolo	Significado	Símbolo	Significado
	Corrente contínua		Corrente alternada
	Corrente contínua e corrente alternada		Conexão de aterramento Um terminal aterrado que, no que concerne o operador, está aterrado através de um sistema de aterramento.

Símbolo	Significado
	<p>Conexão de equalização potencial (PE: terra de proteção) Terminais de terra devem ser conectados ao terra antes de estabelecer quaisquer outras conexões.</p> <p>Os terminais de terra são localizados dentro e fora do equipamento:</p> <ul style="list-style-type: none"> Terminal terra interno: a equalização potencial está conectada à rede de fornecimento. Terminal de terra externo: conecta o equipamento ao sistema de aterramento da fábrica.

1.1.4 Símbolos de ferramentas

Símbolo	Significado	Símbolo	Significado
	Chave de fenda Torx		Chave de fenda plana
	Chave Phillips		Chave Allen
	Chave de boca		

1.1.5 Símbolos em gráficos

Símbolo	Significado	Símbolo	Significado
1, 2, 3,...	Números de itens	1., 2., 3. ...	Série de etapas
A, B, C, ...	Visualizações	A-A, B-B, C-C, ...	Seções
	Área classificada		Área segura (área não classificada)
	Direção da vazão		

2 Instruções básicas de segurança

2.1 Especificações para o pessoal

O pessoal deve preencher as seguintes especificações para suas tarefas:

- ▶ Especialistas treinados e qualificados devem ter qualificação relevante para esta função e tarefa específica.
- ▶ Estejam autorizados pelo dono/operador da planta.
- ▶ Estejam familiarizados com as regulamentações federais/nacionais.
- ▶ Antes de iniciar o trabalho, leia e entenda as instruções no manual e documentação complementar, bem como nos certificados (dependendo da aplicação).
- ▶ Siga as instruções e esteja em conformidade com condições básicas.

2.2 Uso indicado

Aplicação e meio

O instrumento de medição é destinado apenas para a medição de vazão de líquidos com uma condutividade mínima de 5 $\mu\text{S}/\text{cm}$.

Dependendo da versão encomendada, o instrumento de medição também pode ser usado para medir substâncias potencialmente explosivas¹⁾, inflamável, tóxico e oxidante.

Os instrumentos de medição para uso em áreas classificadas, em aplicações higiênicas, ou onde há um risco maior devido à pressão de processo, estão identificados de acordo na etiqueta de identificação.

Para garantir que o instrumento de medição esteja em perfeitas condições durante a operação:

- ▶ Apenas use o instrumento de medição em total conformidade com os dados na etiqueta de identificação e condições gerais listadas nas Instruções de operação e documentação complementar.
- ▶ Usando a etiqueta de identificação, verifique se o equipamento solicitado pode ser utilizado em área classificada (por exemplo: proteção contra explosão, segurança de recipiente de pressão).
- ▶ Use o instrumento de medição apenas para meios para os quais as partes molhadas pelo processo sejam adequadamente resistentes.
- ▶ Mantenha dentro da faixa de pressão e temperatura especificadas.
- ▶ Mantenha dentro da faixa de temperatura ambiente especificada.
- ▶ Proteja o instrumento de medição permanentemente contra a corrosão por intempéries.

Uso indevido

O uso não indicado pode comprometer a segurança. O fabricante não é responsável por danos causados pelo uso incorreto ou não indicado.

1) Não aplicável a instrumentos de medição IO-Link

⚠️ ATENÇÃO**Risco de quebra devido a fluidos corrosivos ou abrasivos e às condições ambientes!**

- ▶ Verifique a compatibilidade do fluido do processo com o material do sensor.
- ▶ Certifique-se de que há resistência de todas as partes molhadas pelo fluido no processo.
- ▶ Mantenha dentro da faixa de pressão e temperatura especificadas.

AVISO**Verificação de casos limites:**

- ▶ Para fluidos especiais ou fluidos para limpeza, a Endress+Hauser fornece assistência na verificação da resistência à corrosão de partes molhadas por fluido, mas não assume qualquer responsabilidade ou dá nenhuma garantia, uma vez que mudanças de minutos na temperatura, concentração ou nível de contaminação no processo podem alterar as propriedades de resistência à corrosão.

Risco residual**⚠️ CUIDADO****Risco de queimaduras por calor ou frio! O uso de mídia e eletrônicos com temperaturas altas ou baixas pode gerar superfícies quentes ou frias no dispositivo.**

- ▶ Instale uma proteção contra toque adequada.

2.3 Segurança no local de trabalho

Ao trabalhar no e com o equipamento:

- ▶ Use o equipamento de proteção individual de acordo com as regulamentações nacionais.

2.4 Segurança operacional

Risco de ferimento!

- ▶ Opere o equipamento apenas em condições técnicas adequadas e no modo seguro.
- ▶ O operador é responsável pela operação livre de interferências do equipamento.

Requisitos ambientais para o invólucro do transmissor feito de plástico

Se um invólucro plástico do transmissor for permanentemente exposto a determinados vapores e misturas de gases, isto pode danificar o invólucro.

- ▶ Se tiver dúvidas, entre em contato com o centro de vendas da Endress+Hauser para ajuda.
- ▶ Se usado em uma área classificada, observe as informações na etiqueta de identificação.

2.5 Segurança do produto

Esse medidor foi projetado de acordo com boas práticas de engenharia para atender as especificações de segurança de última geração, foi testado e deixou a fábrica em uma condição segura para operação.

Atende as normas gerais de segurança e aos requisitos legais. Atende também as diretrizes da UE listadas na Declaração de Conformidade da UE específica para esse equipamento. O fabricante confirma este fato fixando a identificação CE no equipamento..

2.6 Segurança de TI

A garantia do fabricante somente é válida se o produto for instalado e usado conforme descrito nas Instruções de operação. O produto é equipado com mecanismos de segurança para protegê-lo contra qualquer mudança acidental das configurações.

Medidas de segurança de TI, que oferecem proteção adicional para o produto e a respectiva transferência de dados, devem ser implantadas pelos próprios operadores de acordo com seus padrões de segurança.

3 Recebimento e identificação do produto

3.1 Recebimento

Ao receber a entrega:

1. Verifique se há danos na embalagem.
 - ↳ Relate todos os danos imediatamente ao fabricante.
Não instale componentes danificados.
2. Verifique o escopo de entrega usando a nota de entrega.
3. Compare os dados na etiqueta de identificação com as especificações do pedido na nota de entrega.
4. Verifique a documentação técnica e todos os outros documentos necessários, como por ex. certificados, para garantir que estejam completos.

 Se uma dessas condições não estiver de acordo, entre em contato com o fabricante.

3.2 Identificação do produto

O equipamento pode ser identificado das seguintes maneiras:

- Etiqueta de identificação
- Código de pedido com detalhamento dos recursos do equipamento na nota de entrega
- Insira os números de série das etiquetas de identificação no *Device Viewer* (www.endress.com/deviceviewer): são exibidas todas as informações sobre o equipamento.
- Insira os números de série das etiquetas de identificação no *Aplicativo de Operações da Endress+Hauser* ou leia o código DataMatrix na etiqueta de identificação com o *Aplicativo de Operações da Endress+Hauser*: são exibidas todas as informações sobre o equipamento.

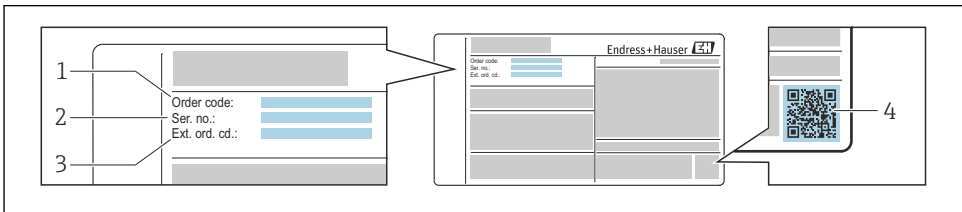

A0030196

 1 Exemplo de uma etiqueta de identificação

- 1 Código de pedido
- 2 Número de série
- 3 Código de pedido estendido
- 4 Código da matriz 2-D (código QR)

 Para informações detalhadas, consulte as Instruções de operação do equipamento.

4 Armazenamento e transporte

4.1 Condições de armazenamento

Observe as seguintes notas para armazenamento:

- ▶ Armazene na embalagem original para garantir proteção contra choque.
- ▶ Não remova coberturas de proteção ou tampas protetoras instaladas nas conexões de processo. Elas impedem danos mecânicos às superfícies de vedação e contaminação do tubo de medição.
- ▶ Proteja contra luz solar direta. Evite temperaturas de superfície inaceitavelmente altas.
- ▶ Selecione um local de armazenamento que exclua a possibilidade de formação de condensação no medidor. Fungos e bactérias podem danificar o revestimento.
- ▶ Armazene em um local seco e livre de poeira.
- ▶ Não armazene em local aberto.

4.2 Transporte do produto

Transporte o medidor para o ponto de medição na embalagem original.

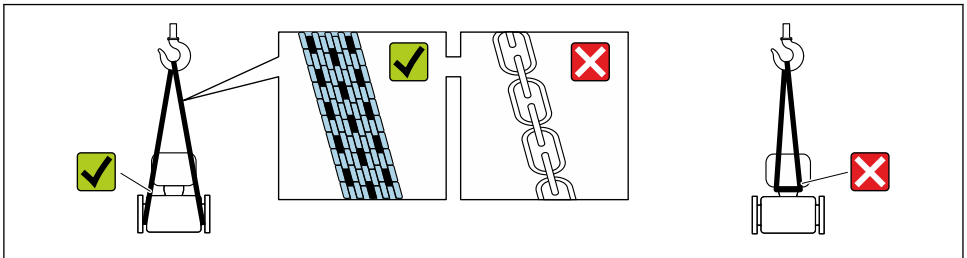

A0029252



Não remova as tampas de proteção ou as tampas instaladas nas conexões de processo. Elas impedem danos mecânicos às superfícies de vedação e contaminação do tubo de medição.

4.2.1 Medidores sem olhais de elevação

⚠ ATENÇÃO

Centro de gravidade do medidor é maior do que os pontos de suspensão das lingas de conexão em rede.

Risco de ferimento se o medidor escorregar.

- ▶ Fixe o medidor para que não gire ou escorregue.
- ▶ Observe o peso especificado na embalagem (etiqueta adesiva).

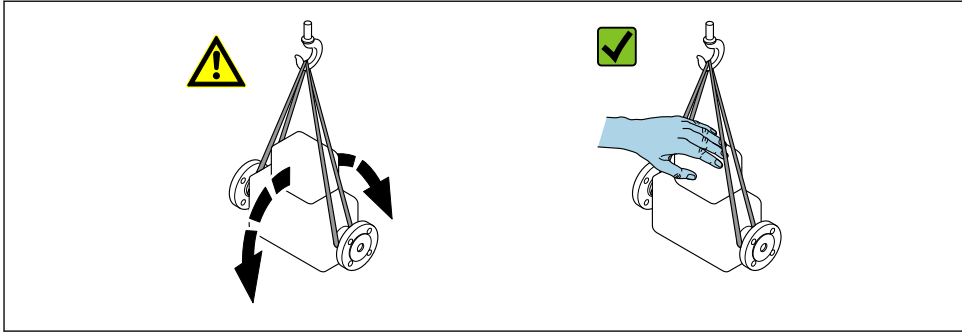

A0029214

4.2.2 Medidores com olhais de elevação

⚠ CUIDADO

Instruções especiais de transporte para equipamentos com olhais de elevação

- ▶ Ao transportar o equipamento, use somente os olhais de elevação instalados no equipamento ou as flanges.
- ▶ O equipamento deve sempre ser preso em, pelo menos, dois olhais de elevação.

4.2.3 Transporte com empilhadeira

Se transportar em engradados, a estrutura do piso permite que as caixas sejam elevadas horizontalmente ou através de ambos os lados usando uma empilhadeira.

⚠ CUIDADO

Risco de dano à bobina magnética!

- ▶ Se transportar com empilhadeira, não levante o sensor pela caixa de metal.
- ▶ Isto entortaria a caixa e danificaria as bobinas magnéticas internas.

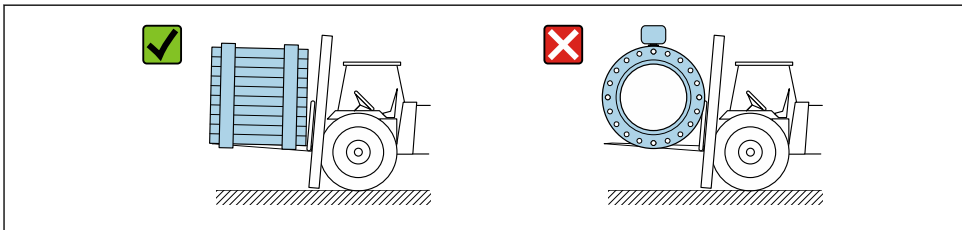

A0029319

5 Instalação

5.1 Requisitos da instalação

5.1.1 Posição de montagem

Local de montagem

- Não instale o equipamento no ponto mais alto da tubulação.
- Não instale o equipamento nos circuitos anteriores de uma saída de tubulação livre em um tubo descendente.

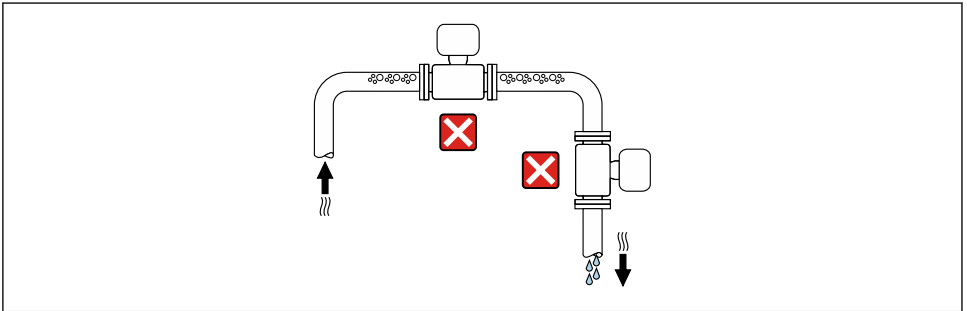

A0042317

O ideal é que o equipamento seja instalado em uma tubulação ascendente.

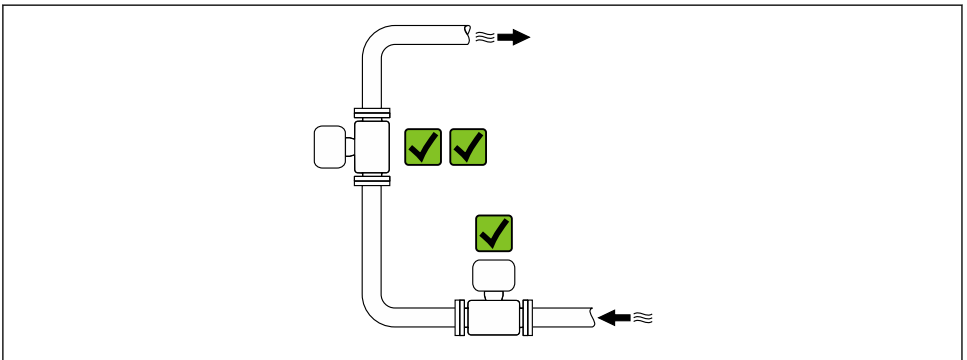

A0042317

Instalação a montante de um tubo descendente

AVISO

A pressão negativa no tubo de medição pode danificar o revestimento!

- ▶ Se for instalar a montante de tubos descendentes cujo comprimento $h \geq 5 \text{ m}$ (16.4 ft): instale um sifão com uma válvula de ventilação a jusante do equipamento.

 Essa disposição evita que a vazão do líquido pare no tubo e o arrastamento de ar.

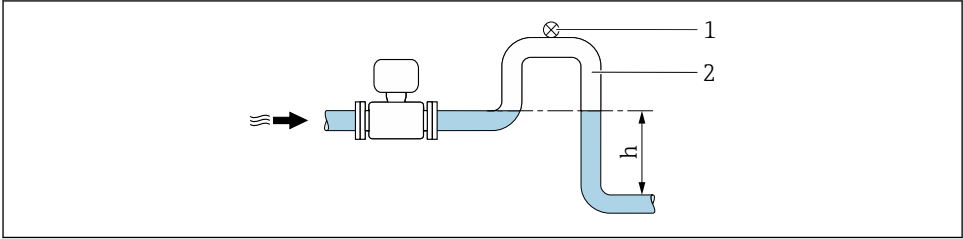

A0028981

- 1 Válvula de ventilação
- 2 Sifão do tubo
- h Comprimento do tubo inferior

Instalação com tubos parcialmente cheios

- Tubos parcialmente cheios com um gradiente requerem uma configuração tipo dreno.
- A instalação de uma válvula de limpeza é recomendada.

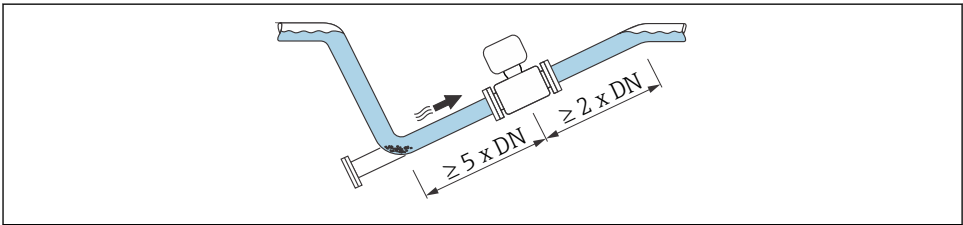

A0041088

Instalação próxima a bombas

AVISO

A pressão negativa no tubo de medição pode danificar o revestimento!

- ▶ A fim de manter a pressão do sistema, instale o equipamento na direção de vazão dos circuitos seguintes a partir da bomba.
- ▶ Instale amortecedores de pulsação se forem usadas bombas alternativas, de diafragma ou peristálticas.

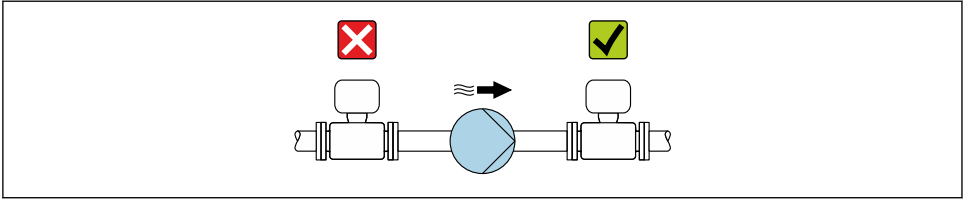

A0041083

Instalação no caso de vibrações na tubulação

Recomendamos uma versão remota em caso de fortes vibrações na tubulação.

AVISO

As vibrações na tubulação podem danificar o equipamento!

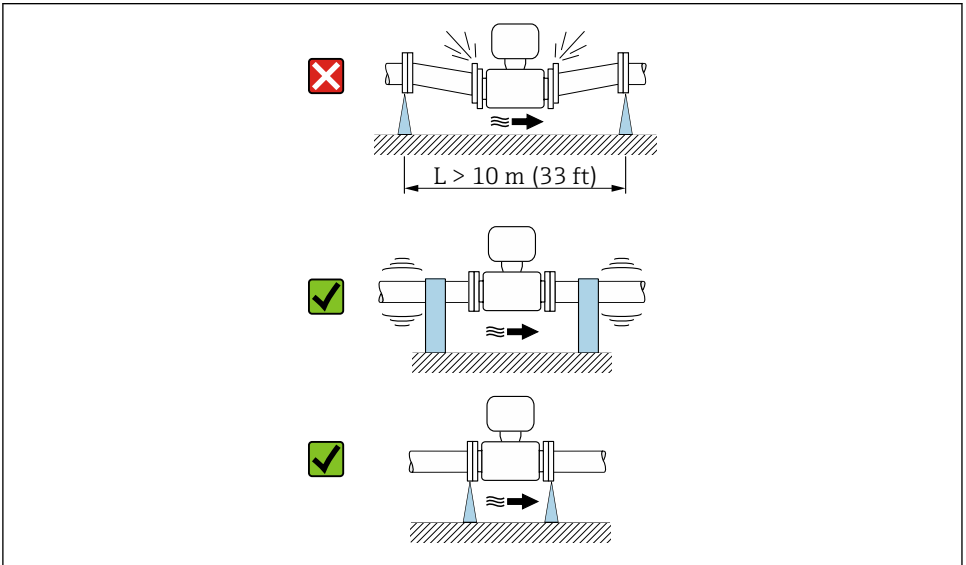

- ▶ Não exponha o equipamento à vibrações fortes.
- ▶ Apoie a tubulação e fixe-a na posição.
- ▶ Apoie o equipamento e fixe-o na posição.
- ▶ Instale o sensor e o transmissor separadamente.



A0041092

Orientação

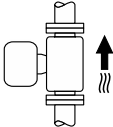
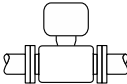
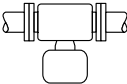
A direção da seta na etiqueta de identificação ajuda você a instalar o medidor de acordo com a direção da vazão.

Orientação		Recomendação
Orientação vertical	 A0015591	✓✓
Orientação horizontal (transmissor na parte superior)	 A0015589	✓✓ ¹⁾
Orientação horizontal (transmissor na parte inferior)	 A0015590	✓✓ ^{2) 3)} ✗ ⁴⁾
Direção horizontal, transmissor voltado para o lado	 A0015592	✗

- 1) Aplicações com baixas temperaturas de processo podem reduzir a temperatura ambiente. Recomenda-se esta direção para manter a temperatura ambiente mínima para o transmissor.
- 2) Aplicações com altas temperaturas de processo podem aumentar a temperatura ambiente. Para manter a temperatura ambiente máxima para o transmissor, essa orientação é recomendada.
- 3) Para evitar o superaquecimento dos componentes eletrônicos em caso de forte formação de calor (por ex., processo de limpeza CIP ou SIP), instale o equipamento com a parte do transmissor apontando para baixo.
- 4) Com a função de detecção de tubo vazio ativada: a detecção de tubo vazio funciona apenas se o invólucro do transmissor estiver apontando para cima.

Vertical

A mais adequada para sistemas de tubulação com autoesvaziamento.

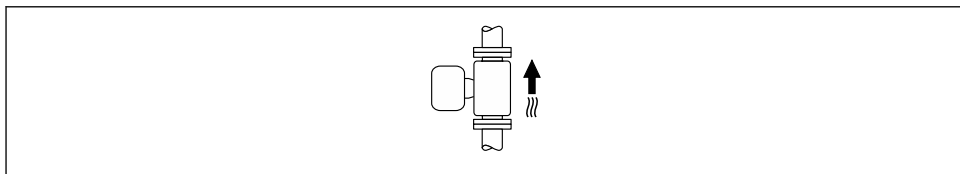

A0015591

Horizontal

O ideal é que o plano do eletrodo de medição seja horizontal. Isto impede o breve isolamento dos eletrodos de medição através de bolhas de ar carregadas.

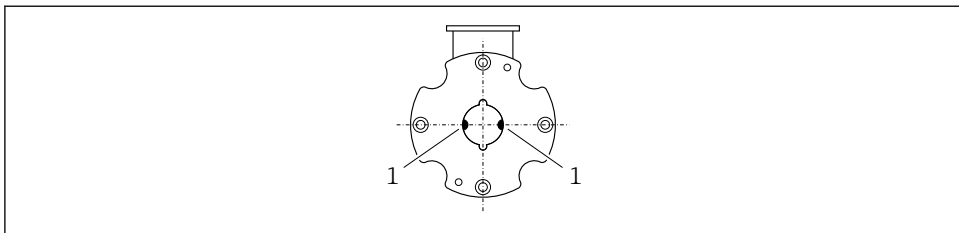

A0017195

1 Eletrodos de medição para detecção de sinal

Trechos retos a montante e a jusante

Instalação com trechos retos a montante e a jusante

Para evitar um vácuo e para manter o nível de precisão de medição especificado, instale o equipamento a montante de conjuntos que produzem turbulência (por ex. válvulas, seções em T) e a jusante de bombas.

Mantenha os trechos retos a montante e a jusante desimpedidos.

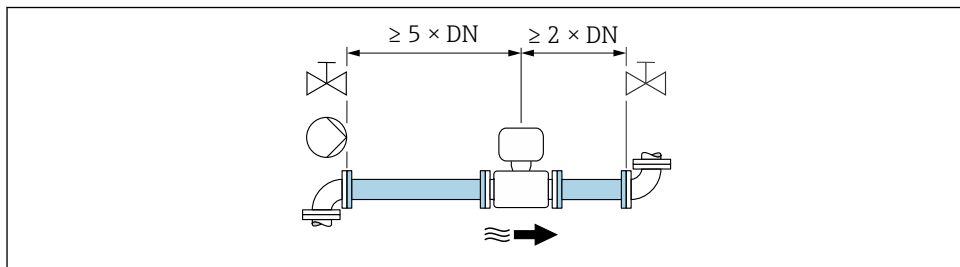

A0028997

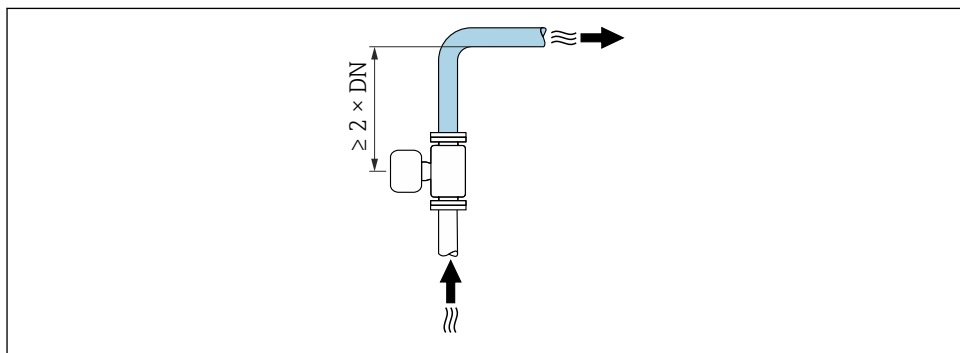

A0042132

5.1.2 Especificações ambientais e de processo

Faixa de temperatura ambiente



Para informações detalhadas sobre a faixa de temperatura ambiente, consulte as instruções de operação do equipamento.

Se em operação em áreas externas:

- Instale o instrumento de medição em um local com sombra.
- Evite luz solar direta, particularmente em regiões de clima quente.
- Evite exposição direta às condições atmosféricas.

Tabelas de temperatura ²⁾



Para informações detalhadas sobre as tabelas de temperatura, consulte a documentação separada intitulada "Instruções de segurança" (XA) do equipamento.

Pressão do sistema

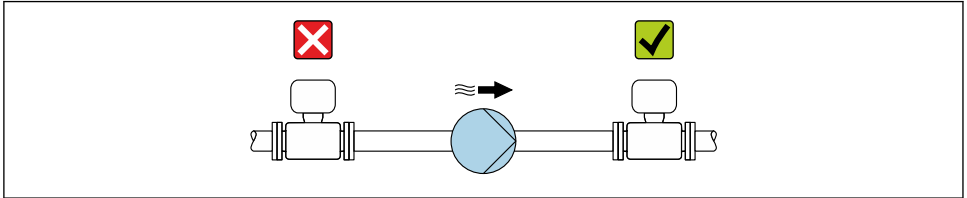

A0028777



Além disso, instale amortecedores de pulso se alternativos, diafragma ou bombas peristálticas são usadas.

Vibrações

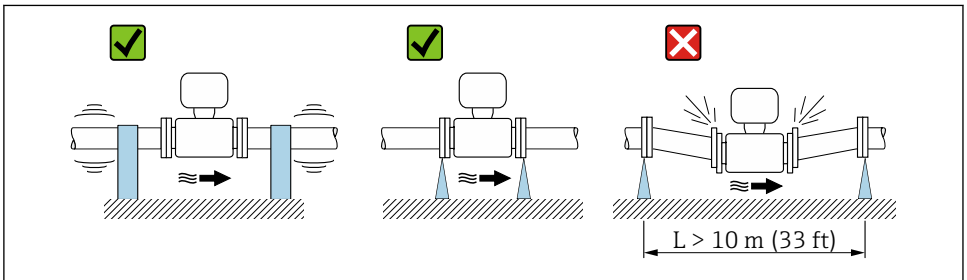

A0029004

2 Medidas para evitar a vibração do equipamento

2) Não aplicável a instrumentos de medição IO-Link

Adaptadores

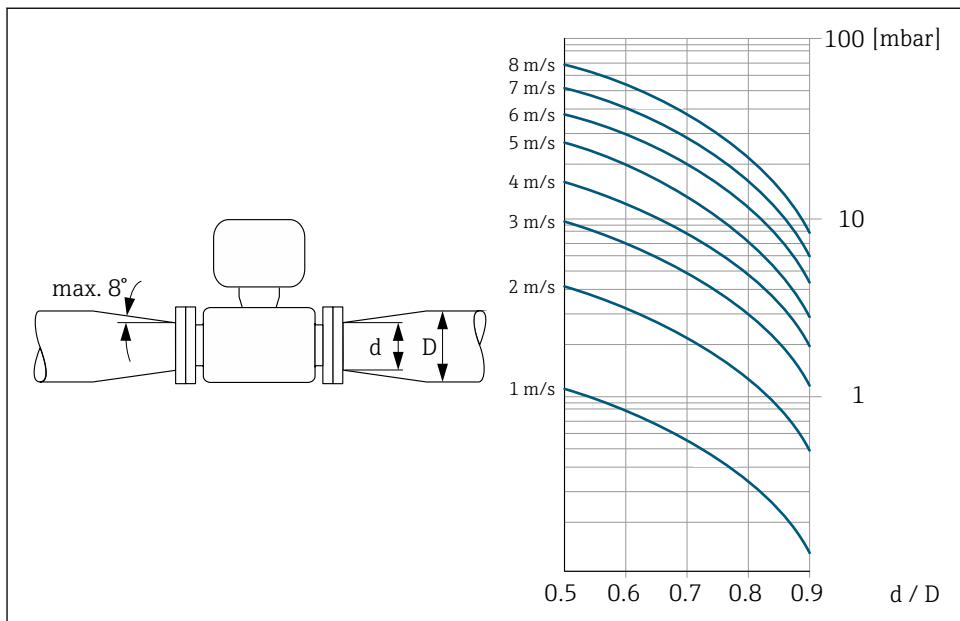

A002900Z

5.1.3 Instruções especiais de instalação

Protetor de exibição, Tampa de proteção contra tempo

Proline 200, 400

Proteção do display

- Para garantir que a proteção opcional do display possa ser facilmente aberta, mantenha a seguinte folga na parte superior: 350 mm (13.8 in)

Proline 300, 500

Tampa de proteção

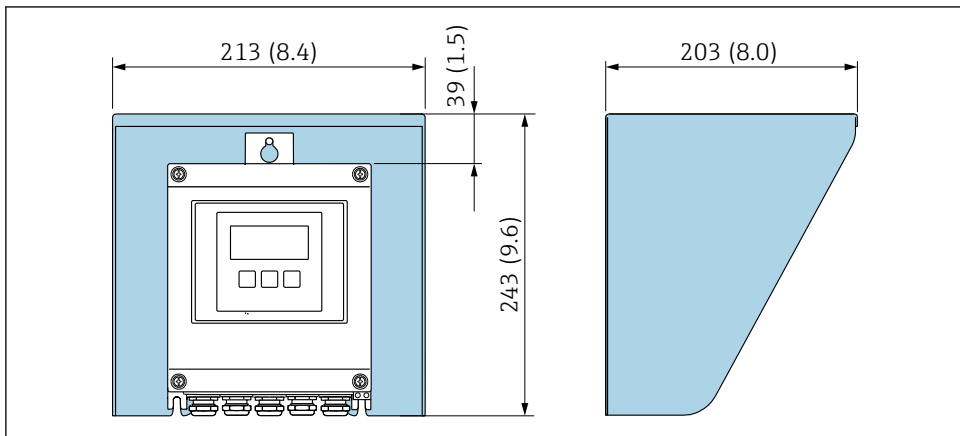

A0029552

3 Tampa de proteção contra tempo para Proline 500 - digital; unidade mm (pol.)

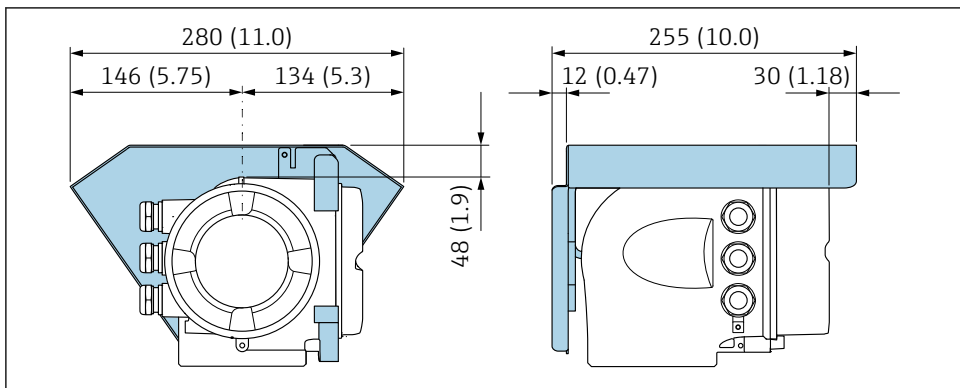

A0029553

4 Tampa de proteção contra tempo para Proline 500 - unidade mm (pol.)

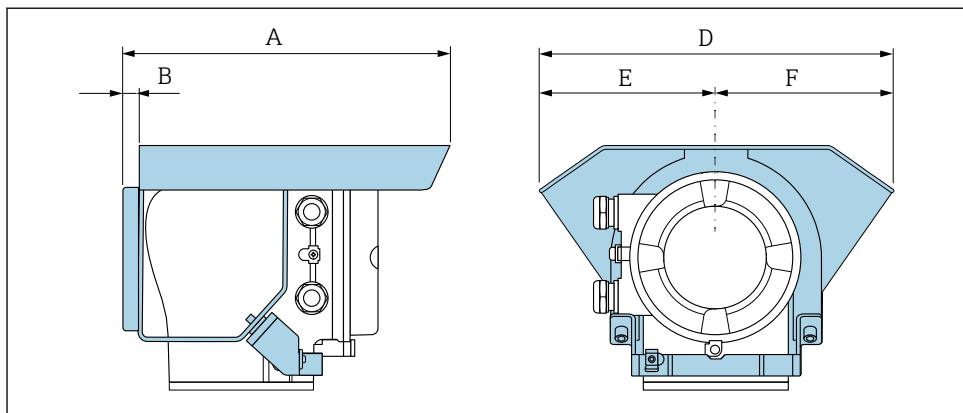

A0042332

A [mm]	B [mm]	D [mm]	E [mm]	F [mm]
257	12	280	140	140

A [pol.]	B [pol.]	D [pol.]	E [pol.]	F [pol.]
10.12	0.47	11.02	5.51	5.51

5.2 Instalação do medidor

5.2.1 Ferramentas necessárias

Para flanges e outras conexões de processo, use as ferramentas de montagem apropriadas

5.2.2 Preparação do medidor

1. Remova toda a embalagem de transporte restante.
2. Remova qualquer cobertura ou tampa protetora presente no sensor.
3. Remova a etiqueta adesiva na tampa do compartimento de componentes eletrônicos.

5.2.3 Instalação do sensor

⚠ ATENÇÃO

Uma camada eletricamente condutiva pode ser formada na parte interna do tubo de medição!

Risco de curto circuito do sinal de medição.

- ▶ Certifique-se de que os diâmetros internos das juntas sejam maiores ou iguais aos das conexões de processo e da tubulação.
- ▶ Certifique-se de que as juntas estejam limpas e não tenham dano.
- ▶ Instale as juntas corretamente.
- ▶ Não use compostos de vedação eletricamente condutivos tais como grafite.

⚠ ATENÇÃO

Perigo devido à vedação incorreta do processo!

- ▶ Certifique-se de que os diâmetros internos das juntas sejam maiores ou iguais aos das conexões de processo e da tubulação.
- ▶ Certifique-se de que as vedações estejam limpas e não estejam danificadas.
- ▶ Prenda as vedações corretamente.

1. Certifique-se de que a direção da seta no sensor corresponde à direção da vazão do meio.
2. Para garantir a conformidade com as especificações do equipamento, instale o medidor entre os flanges da tubulação de forma que ele esteja no centro da seção de medição.
3. Instale o medidor ou gire o invólucro do transmissor de tal forma que as entradas para cabo não fiquem voltadas para cima.

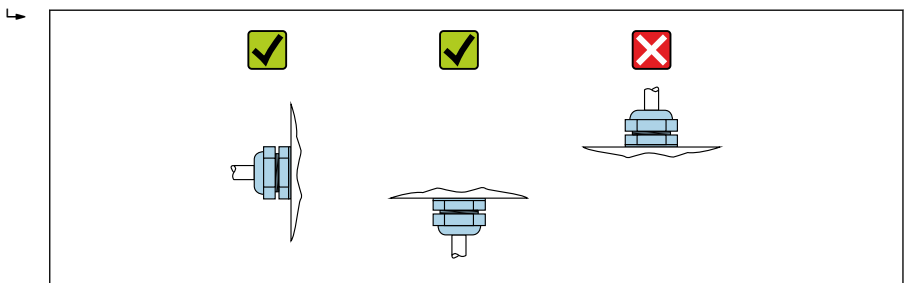

A0029263

Montagem das vedações

⚠ CUIDADO

Uma camada eletricamente condutiva pode ser formada no interior do tubo de medição!

Risco de curto circuito do sinal de medição.

- ▶ Não use compostos de vedação eletricamente condutivos tais como grafite.

Siga as seguintes instruções ao instalar as vedações:

- Certifique-se de que as vedações não se projetem para dentro da seção transversal da tubulação.
- Ao fixar as conexões de processo, certifique-se de que as vedações relacionadas estão limpas e centralizadas corretamente.
- Para flanges DIN: use apenas vedações em conformidade com a DIN EN 1514-1.
- Use vedações com uma taxa de dureza de 70° Shore.

Montagem do cabo terra

Para informações sobre equalização potencial e instruções de montagem detalhadas para o uso dos cabos de aterramento, consulte o Resumo das instruções de operação do transmissor.

Kit de montagem

O sensor é instalado entre os flanges da tubulação usando um kit de montagem. O equipamento é centralizado usando rebaixos no sensor. As mangas de centralização também são fornecidas dependendo do padrão do flange ou do diâmetro do círculo imaginário.

 Um kit de montagem – consistindo de parafusos de montagem, vedações, porcas e arruelas – pode ser solicitado separadamente (consulte a seção "Acessórios").

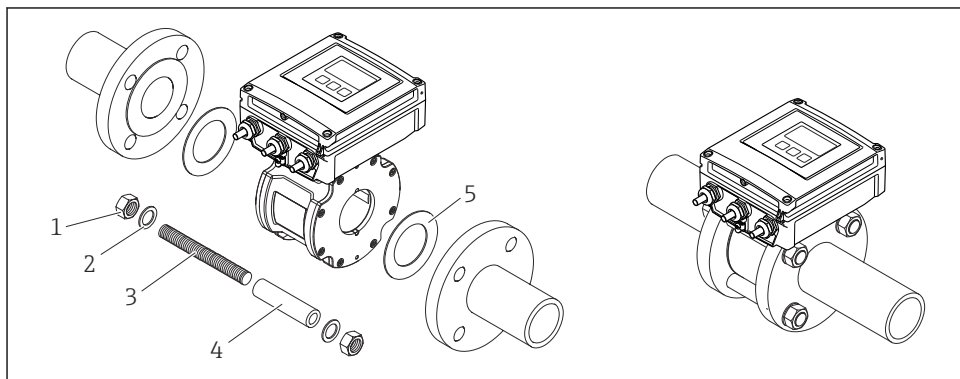

A0018060

5 Instalação do sensor

- 1 Porca
- 2 Arruela
- 3 Parafusos de montagem
- 4 Manga de centralização
- 5 Vedação

Disposição dos parafusos de montagem e luvas de centralização

O equipamento é centralizado usando os rebaiços no sensor. A disposição dos parafusos de montagem e luvas de centralização fornecidos depende do diâmetro nominal, padrão da flange e diâmetro do círculo primitivo.

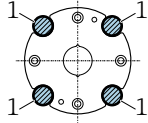
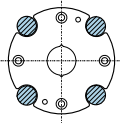
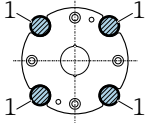
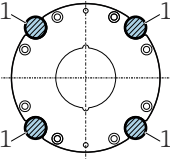
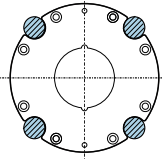
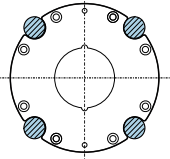
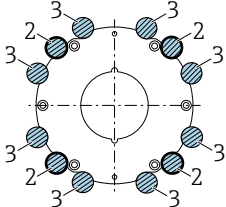
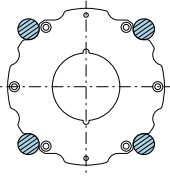
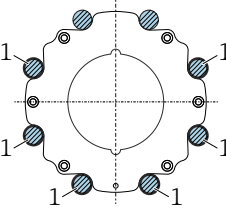
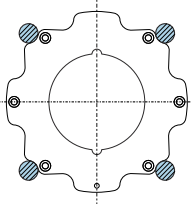
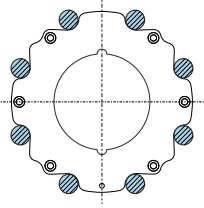
Diâmetro nominal		Conexão de processo		
[mm]	[pol.]5	EN 1092-1 (DIN 2501)	ASME B16.5	JIS B2220
25...40	1...1 ½	 A0029490	 A0029491	 A0029490
50	2	 A0029492	 A0029493	 A0029493
65	2 ½	 A0029494	-	 A0029495
80	3	 A0029496	 A0029497	 A0029498

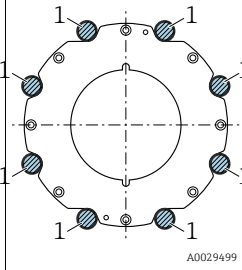
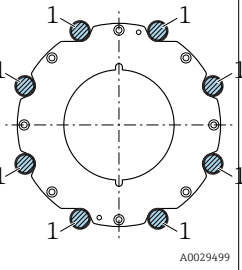
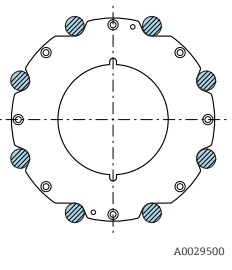
Diâmetro nominal		Conexão de processo		
[mm]	[pol.]5	EN 1092-1 (DIN 2501)	ASME B16.5	JIS B2220
100	4	 <p>A0029499</p>	 <p>A0029499</p>	 <p>A0029500</p>
<p>1 = Parafusos de montagem com luvas de centralização 2 = EN (DIN) flange: 4-orifícios → com mangas de centralização 3 = EN (DIN) flange: 8-orifícios → sem mangas de centralização</p>				

Torques de aperto do parafuso

→ 31

5.2.4 Instalação do transmissor da versão remota:

⚠ CUIDADO

Temperatura ambiente muito elevada!

Perigo de superaquecimento de eletrônicos e deformação do invólucro.

- ▶ Não exceda a temperatura ambiente máxima permitida .
- ▶ Ao operar em ambiente externo: Evite luz solar direta e exposição às condições atmosféricas, particularmente me regiões de clima quente.

⚠ CUIDADO

Força excessiva pode danificar o invólucro!

- ▶ Evite tensão mecânica excessiva.

Montagem em parede

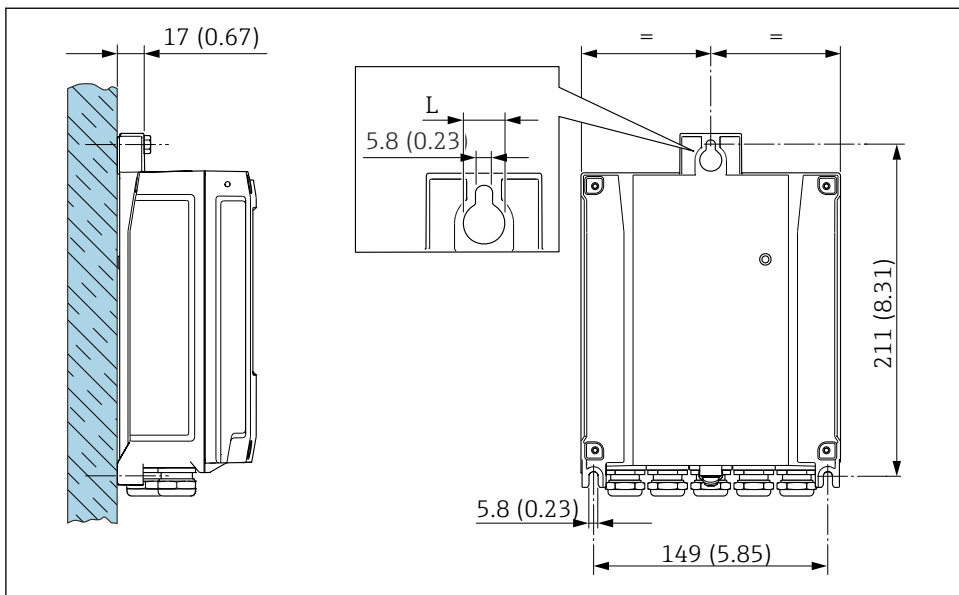

6 Unidade de engenharia mm (pol)

L Depende do código de pedido para "Invólucro do transmissor"

Código de pedido para "Invólucro do transmissor"

- Opção **A** alumínio, revestido: L14 mm (0.55 in)
- Opção **D**, policarbonato: L = 13 mm (0.51 in)

Pós-instalação

⚠ ATENÇÃO

Torque excessivo aplicado aos parafusos de fixação no invólucro de plástico!

Risco de dano ao transmissor plástico.

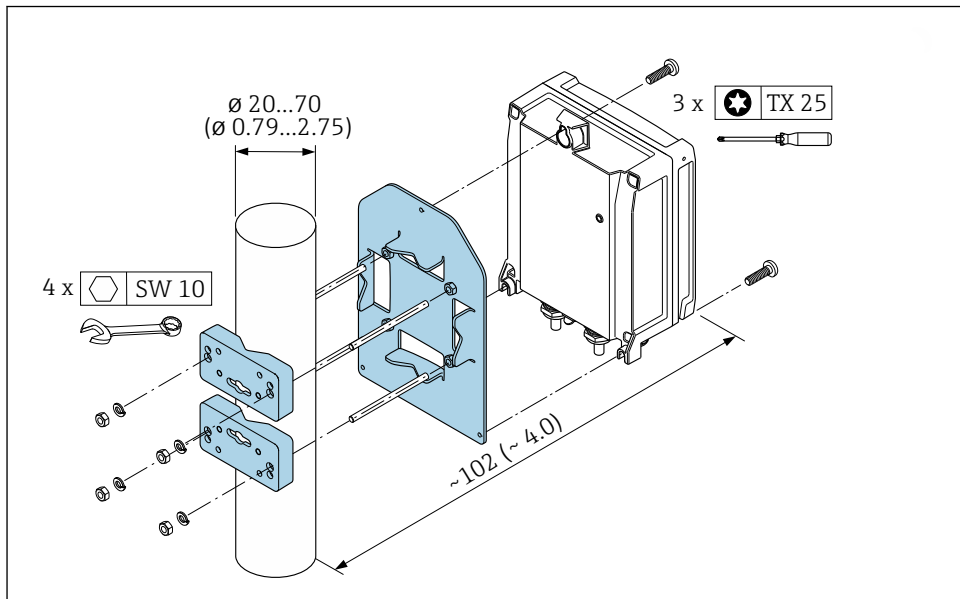

- ▶ Aperte os parafusos de fixação de acordo com o torque de aperto: 2 Nm (1.5 lbf ft)



A0029051

7 Unidade de engenharia mm (pol)

5.3 Verificação pós-instalação

Há algum dano no equipamento (inspeção visual)?	<input type="checkbox"/>
O instrumento de medição corresponde às especificações do ponto de medição? Por exemplo: <ul style="list-style-type: none"> ▪ Temperatura do processo ▪ Pressão do processo (consulte a seção sobre "Classificações de pressão-temperatura" no documento "Informações técnicas"). ▪ Temperatura ambiente ▪ Faixa de medição 	<input type="checkbox"/>
Foi selecionada a orientação correta para o sensor →  16? <ul style="list-style-type: none"> ▪ De acordo com o tipo de sensor ▪ De acordo com a temperatura do meio ▪ De acordo com as propriedades do meio (desprendimento de gases, com arraste de sólidos) 	<input type="checkbox"/>
A direção da vazão do sensor corresponde à direção de vazão do meio →  16?	<input type="checkbox"/>
O nome da etiqueta e a identificação estão corretos (inspeção visual)?	<input type="checkbox"/>
O equipamento está protegido o suficiente da precipitação e luz solar direta?	<input type="checkbox"/>
Os parafusos de fixação estão bem aparafusados?	<input type="checkbox"/>

6 Descarte

 Se solicitado pela Diretriz 2012/19/ da União Europeia sobre equipamentos elétricos e eletrônicos (WEEE), o produto é identificado com o símbolo exibido para reduzir o descarte de WEEE como lixo comum. Não descartar produtos que apresentam esse símbolo como lixo comum. Ao invés disso, devolva-os ao fabricante para descarte sob as condições aplicáveis.

6.1 Remoção do medidor

1. Desligue o equipamento.

⚠ ATENÇÃO

Risco de ferimentos devido às condições do processo!

- ▶ Cuidado com as condições perigosas do processo como a pressão no equipamento de medição, a alta temperatura ou meios agressivos.
2. Faça a instalação e as etapas de conexão das seções "Instalação do medidor" e "Conexão do medidor" na ordem inversa.
 3. Observe as instruções de segurança.

6.2 Descarte do medidor

⚠ ATENÇÃO

Risco para humanos e para o meio ambiente devido a fluidos que são perigosos para a saúde.

- ▶ Certifique-se de que o medidor e todas as cavidades estão livres de resíduos de fluidos que são danosos à saúde ou ao meio ambiente, como substâncias que permearam por frestas ou difundiram pelo plástico.

Siga estas instruções ao descartar o dispositivo:

- ▶ Atenda às regulamentações nacionais.
- ▶ Garanta a separação adequada e o reuso dos componentes do equipamento.

7 Apêndice

7.1 Torques de aperto do parafuso



Para informações detalhadas sobre os torques de aperto do parafuso, consulte a seção "Montando o sensor" das Instruções de Operação para o equipamento

Observe também os seguintes pontos:

- Os torques listados se aplicam apenas:
 - Para roscas lubrificadas.
 - Para tubos livres de tensão de tração.
 - Se utilizar uma vedação plana EPDM de material macio (por exemplo 70 ° Shore).
- Aperte os parafusos uniformemente e na sequência oposta na diagonal.
- Apertar demais os parafusos deformará as faces da vedação e danificará as vedações.

parafusos de montagem e luvas de centralização para EN 1092-1 (DIN 2501), PN 16

Diâmetro nominal [mm]	Parafusos de montagem [mm]	Comprimento Manga de centralização [mm]	Torque máximo do parafuso [Nm] para um flange de processo com...	
			face da vedação maleável	Face ressaltada
25	4 × M12 × 145	54	19	19
40	4 × M16 × 170	68	33	33
50	4 × M16 × 185	82	41	41
65 ¹⁾	4 × M16 × 200	92	44	44
65 ²⁾	8 × M16 × 200	– ³⁾	29	29
80	8 × M16 × 225	116	36	36
100	8 × M16 × 260	147	40	40

1) = EN (DIN) flange: 4-orifícios → com luvas de centralização

2) = EN (DIN) flange: 8-orifícios → sem luvas de centralização

3) Uma luva de centralização não é necessária. O equipamento é centralizado diretamente através do invólucro do sensor.

parafusos de montagem e luvas de centralização para ASME B16.5, Classe 150

Diâmetro nominal		Parafusos de montagem [pol.]	Comprimento Manga de centralização [pol.]	Torque máximo de aperto do parafuso [Nm] ([lbf · pés]) para um flange de processo com...	
[mm]	[pol.]			face da vedação maleável	Face ressaltada
25	1	4 × UNC ½" × 5.70	– ¹⁾	19 (14)	10 (7)
40	1 ½	4 × UNC ½" × 6.50	– ¹⁾	29 (21)	19 (14)
50	2	4 × UNC 5/8" × 7.50	– ¹⁾	41 (30)	37 (27)

Diâmetro nominal		Parafusos de montagem [pol.]	Comprimento Manga de centralização [pol.]	Torque máximo de aperto do parafuso [Nm] ([lbf · pés]) para um flange de processo com...	
[mm]	[pol.]			face da vedação maleável	Face ressaltada
80	3	4 × UNC 5/8" × 9.25	– ¹⁾	43 (31)	43 (31)
100	4	8 × UNC 5/8" × 10.4	5.79	38 (28)	38 (28)

- 1) Uma luva de centralização não é necessária. O equipamento é centralizado diretamente através do invólucro do sensor.

parafusos de montagem e luvas de centralização para JIS B2220, 10K

Diâmetro nominal [mm]	Parafusos de montagem [mm]	Comprimento Manga de centralização [mm]	Torque máximo do parafuso [Nm] para um flange de processo com...	
			face da vedação maleável	Face ressaltada
25	4 × M16 × 170	54	24	24
40	4 × M16 × 170	68	32	25
50	4 × M16 × 185	– ¹⁾	38	30
65	4 × M16 × 200	– ¹⁾	42	42
80	8 × M16 × 225	– ¹⁾	36	28
100	8 × M16 × 260	– ¹⁾	39	37

- 1) Uma luva de centralização não é necessária. O equipamento é centralizado diretamente através do invólucro do sensor.



71763673

www.addresses.endress.com
