

Manual de instrucciones abreviado **Dosimass**

Flujómetro de Coriolis

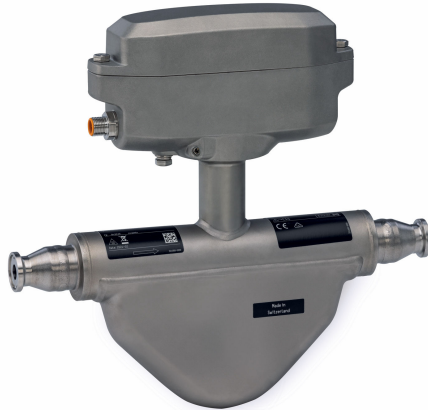

Este manual de instrucciones abreviado **no** sustituye al manual de instrucciones del equipo.

Puede encontrar información detallada sobre el equipo en el manual de instrucciones y en la documentación adicional:

- Internet: www.endress.com/deviceviewer
- Smartphone/tableta: aplicación *Endress+Hauser Operations app*



A0023555

Índice de contenidos

1	Sobre este documento	4
1.1	Símbolos	4
2	Instrucciones de seguridad	6
2.1	Requisitos que debe cumplir el personal	6
2.2	Uso previsto	6
2.3	Seguridad en el puesto de trabajo	7
2.4	Funcionamiento seguro	7
2.5	Seguridad del producto	7
2.6	Seguridad informática	7
3	Recepción de material e identificación del producto	8
3.1	Recepción de material	8
3.2	Identificación del producto	8
4	Almacenamiento y transporte	9
4.1	Condiciones de almacenamiento	9
4.2	Transporte del producto	9
4.3	Eliminación del embalaje	9
5	Instalación	10
5.1	Requisitos de montaje	10
5.2	Instalar el equipo	21
5.3	Comprobaciones tras la instalación	21
6	Conexión eléctrica	23
6.1	Seguridad eléctrica	23
6.2	Requisitos de conexión	23
6.3	Conexión del equipo	30
6.4	Aseguramiento de la compensación de potencial	32
6.5	Aseguramiento del grado de protección	32
6.6	Comprobaciones tras la conexión	32
7	Opciones de configuración	33
7.1	Visión general sobre las opciones de configuración del instrumento	33
7.2	Acceso al menú de configuración a través del software de configuración	33
8	Integración en el sistema	36
9	Puesta en marcha	36
9.1	Comprobación tras el montaje y la conexión	36
9.2	Encendido del equipo de medición	36
9.3	Conexión mediante FieldCare	36
9.4	Configuración del instrumento de medición	37
10	Información de diagnóstico	37

1 Sobre este documento

1.1 Símbolos

1.1.1 Símbolos de seguridad

PELIGRO

Este símbolo le advierte de una situación peligrosa. Si no se evita dicha situación, se producirán lesiones graves o mortales.

ADVERTENCIA

Este símbolo le advierte de una situación potencialmente peligrosa. Si no se evita dicha situación, pueden producirse lesiones graves o incluso mortales.











ATENCIÓN

Este símbolo le advierte de una situación potencialmente peligrosa. Si no se evita dicha situación, pueden producirse daños menores o de gravedad media.





AVISO

Este símbolo le advierte de una situación potencialmente nociva. Si no se evita dicha situación, se pueden producir daños en el producto o en sus alrededores.

1.1.2 Símbolos para determinados tipos de información





Símbolo	Significado	Símbolo	Significado
	Admisible Procedimientos, procesos o acciones que están permitidos.		Preferible Procedimientos, procesos o acciones que son preferibles.
	Prohibido Procedimientos, procesos o acciones que están prohibidos.		Sugerencia Señala la información adicional.
	Referencia a documentación		Referencia a página
	Referencia a gráfico		Serie de pasos
	Resultado de un paso		Inspección visual

1.1.3 Símbolos eléctricos







Símbolo	Significado	Símbolo	Significado
	Corriente continua		Corriente alterna
	Corriente continua y corriente alterna		Conexión a tierra Borne de tierra que, por lo que se refiere al operador, está conectado a tierra mediante un sistema de puesta a tierra.

Símbolo	Significado
	Conexión de compensación de potencial (PE: tierra de protección) Bornes de tierra que se deben conectar a tierra antes de establecer cualquier otra conexión. Los bornes de tierra están situados tanto en el interior como en el exterior del equipo: <ul style="list-style-type: none"> ▪ Borne de tierra interior: la compensación de potencial está conectada a la red de alimentación. ▪ Borne de tierra exterior: conecta el equipo al sistema de puesta a tierra de la planta.

1.1.4 Símbolos de herramientas

Símbolo	Significado	Símbolo	Significado
	Destornillador Torx		Destornillador de hoja plana
	Destornillador Phillips		Llave Allen
	Llave fija		

1.1.5 Símbolos en gráficos

Símbolo	Significado	Símbolo	Significado
1, 2, 3,...	Números de elemento	 1,  2,  3,...	Serie de pasos
A, B, C,...	Vistas	A-A, B-B, C-C,...	Secciones
	Área de peligro		Área segura (área exenta de peligro)
	Sentido de flujo		

2 Instrucciones de seguridad

2.1 Requisitos que debe cumplir el personal

El personal debe cumplir los siguientes requisitos para el desempeño de sus tareas:

- ▶ El personal especializado cualificado y formado debe disponer de la cualificación correspondiente para esta función y tarea específicas.
- ▶ Deben tener la autorización del jefe/dueño de la planta.
- ▶ Deben estar familiarizados con las normas y reglamentos nacionales.
- ▶ Antes de comenzar con el trabajo, se debe leer y entender las instrucciones contenidas en el manual y la documentación complementaria, así como en los certificados (según cada aplicación).
- ▶ Debe seguir las instrucciones y satisfacer las condiciones básicas.

2.2 Uso previsto

Según la versión pedida, el instrumento de medición también puede medir productos potencialmente explosivos, inflamables, venenosos y oxidantes.

Los instrumentos de medición para el uso en áreas de peligro, en aplicaciones higiénicas o en aplicaciones en las que la presión suponga un riesgo aumentado cuentan con un etiquetado especial en la placa de identificación.

Para asegurar que el instrumento de medición se mantenga en las condiciones apropiadas durante su tiempo de funcionamiento:

- ▶ Use el instrumento de medición solo si se cumplen plenamente los datos que figuran en la placa de identificación y las condiciones generales recogidas en el manual y en la documentación suplementaria.
- ▶ Use la placa de identificación para comprobar si el equipo pedido resulta admisible para el uso previsto en el área de peligro (p. ej., protección contra explosiones, seguridad de depósitos a presión).
- ▶ Use el instrumento de medición exclusivamente para productos contra los cuales los materiales de las partes en contacto con el proceso sean suficientemente resistentes.
- ▶ Manténgase en los rangos de presión y temperatura especificados.
- ▶ La temperatura ambiente se debe mantener dentro del rango especificado.
- ▶ Proteja el instrumento de medición de manera permanente contra la corrosión debida a efectos ambientales.

Uso incorrecto

Utilizar el equipo para un fin distinto del uso previsto puede poner en riesgo la seguridad. El fabricante no es responsable de los daños causados por una utilización inapropiada o distinta del uso previsto.

ADVERTENCIA

Peligro de rotura debido a fluidos corrosivos o abrasivos y a las condiciones ambientales.

- ▶ Verifique la compatibilidad del fluido del proceso con el material del sensor.
- ▶ Compruebe la resistencia de todos los materiales de las partes en contacto con el producto durante el proceso.
- ▶ Manténgase en los rangos de presión y temperatura especificados.

AVISO**Verificación en casos límite:**

- ▶ En los casos de que el fluido sea especial o un producto de limpieza, Endress+Hauser proporcionará gustosamente asistencia en la verificación de la resistencia a la corrosión de los materiales en contacto con el fluido, pero no proporcionará ninguna garantía ni asumirá ninguna responsabilidad al respecto debido a que pequeñas variaciones en la temperatura, concentración o nivel de contaminación en el proceso pueden alterar las propiedades de resistencia a la corrosión.

Riesgos residuales**⚠ ADVERTENCIA**

¡Riesgo de quemaduras por calor o frío! El uso de productos y sistemas electrónicos con temperaturas altas o bajas puede provocar que algunas superficies del equipo estén muy calientes o muy frías.

- ▶ Instale protección contra contacto adecuada.

2.3 Seguridad en el puesto de trabajo

Para trabajar en y con el equipo:

- ▶ Use los equipos de protección individual requeridos conforme a las normas federales/nacionales.

2.4 Funcionamiento seguro

Daños en el equipo.

- ▶ Haga funcionar el equipo únicamente si este se encuentra en un estado técnico apropiado y funciona de forma segura.
- ▶ El operario es responsable del funcionamiento sin interferencias del equipo.

2.5 Seguridad del producto

Este equipo de última generación está diseñado y probado de acuerdo a las buenas prácticas de ingeniería para satisfacer las normas de funcionamiento seguro. Ha salido de fábrica en estado seguro para el funcionamiento.

Cumple las normas de seguridad general y los requisitos legales pertinentes. También cumple las directivas de la UE que se enumeran en la Declaración UE de conformidad específica del equipo. El fabricante lo confirma dotando el equipo con la marca CE.

2.6 Seguridad informática

La garantía del fabricante solo es válida si el producto se instala y se usa tal como se describe en el manual de instrucciones. El producto está dotado de mecanismos de seguridad que lo protegen contra modificaciones involuntarias en los ajustes.

El explotador, de conformidad con sus normas de seguridad, debe implementar medidas de seguridad informática que proporcionen protección adicional tanto al producto como a la transmisión de datos asociada.

3 Recepción de material e identificación del producto

3.1 Recepción de material

A la recepción de la entrega:

1. Compruebe que el embalaje no presente daños.
 - ↳ Informe al fabricante inmediatamente de todos los daños.
No instale los componentes que estén dañados.
2. Use el albarán de entrega para comprobar el alcance del suministro.
3. Compare los datos de la placa de identificación con las especificaciones del pedido indicadas en el albarán de entrega.
4. Revise la documentación técnica y todos los demás documentos necesarios, p. ej., certificados, para asegurarse de que estén completos.

 Si no se satisface alguna de estas condiciones, póngase en contacto con el fabricante.

3.2 Identificación del producto

El equipo se puede identificar de las maneras siguientes:

- Placa de identificación
- Código de producto con información sobre las características del equipo en el albarán de entrega
- Introduzca los números de serie de las placas de identificación en el *Device Viewer* (www.endress.com/deviceviewer): Se muestra toda la información relativa al equipo.
- Introduzca los números de serie de las placas de identificación en la *Operations app* de Endress+Hauser o escanee el código DataMatrix de la placa de identificación con la *Operations app* de Endress+Hauser: se muestra toda la información relativa al equipo.

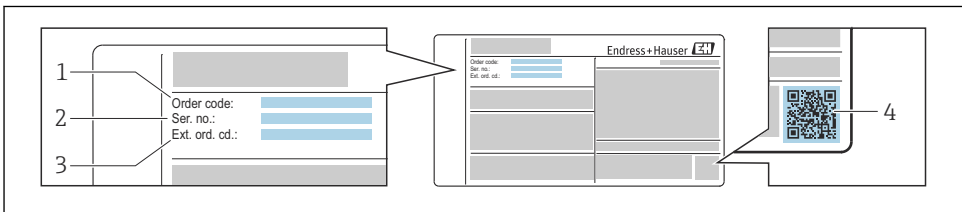

A0030196

 1 Ejemplo de una placa de identificación

- 1 Código de pedido
- 2 Número de serie
- 3 Código de pedido ampliado
- 4 Código matricial 2D (código QR)

 Para obtener información detallada sobre los datos que figuran en la placa de identificación, véase el manual de instrucciones del equipo.

4 Almacenamiento y transporte

4.1 Condiciones de almacenamiento

Tenga en cuenta las observaciones siguientes relativas al almacenamiento:

- ▶ Guarde el equipo en el embalaje original para asegurar su protección contra posibles golpes.
- ▶ No retire las cubiertas protectoras ni las capuchas de protección que se encuentren instaladas en las conexiones a proceso. Impiden que las superficies de estanqueidad sufran daños mecánicos y que la suciedad entre en el tubo de medición.
- ▶ Proteja el instrumento de la irradiación solar directa. Evite que las superficies se calienten más de lo admisible.
- ▶ Guarde el equipo en un lugar seco y sin polvo.
- ▶ No lo guarde en el exterior.

Temperatura de almacenamiento →  15

4.2 Transporte del producto

Transporte el instrumento de medición hasta el punto de medición en su embalaje original.



No extraiga las tapas o capuchones de protección de las conexión a proceso . Protegen las superficies de estanqueidad contra daños mecánicos y evitan que entre suciedad en el tubo de medición.

4.3 Eliminación del embalaje

Todo el material del embalaje es ecológico y 100 % reciclable:

- Embalaje externo del equipo
 - Envoltura elástica fabricada con polímero según la directiva de la UE 2002/95/CE (RoHS)
- Envasado
 - Caja de madera según la normativa ISPM 15, confirmada por el logotipo de la IPPC
 - Caja de cartón de acuerdo con la Directiva Europea de Embalaje 94/62/CE, reciclabilidad confirmada por el símbolo de Resy
- Material de transporte y elementos de fijación
 - Paleta desechable de plástico
 - Flejes de plástico
 - Cinta adhesiva de plástico
- Material de relleno
 - Bloques de papel

5 Instalación

5.1 Requisitos de montaje

5.1.1 Posición de montaje

Punto de instalación

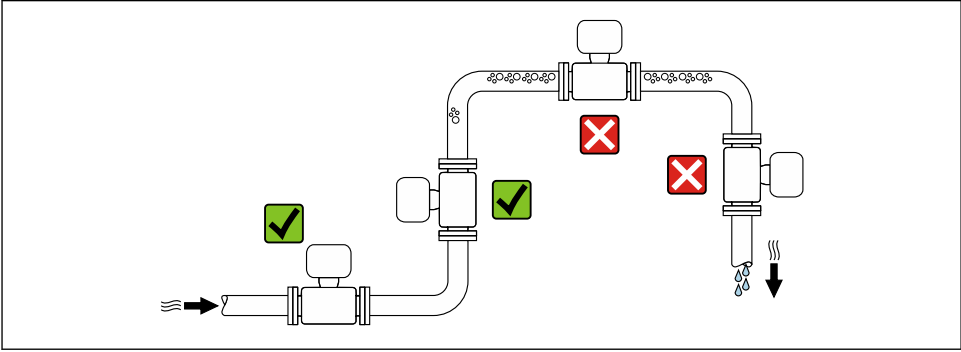

A0028772

Instalación en tuberías descendentes

Sin embargo, la sugerencia de instalación que se muestra seguidamente permite llevar a cabo la instalación en una tubería vertical abierta. Las estrangulaciones de la tubería o el uso de un orificio con una sección transversal menor que el diámetro nominal impiden que el sensor funcione en vacío durante el transcurso de la medición.

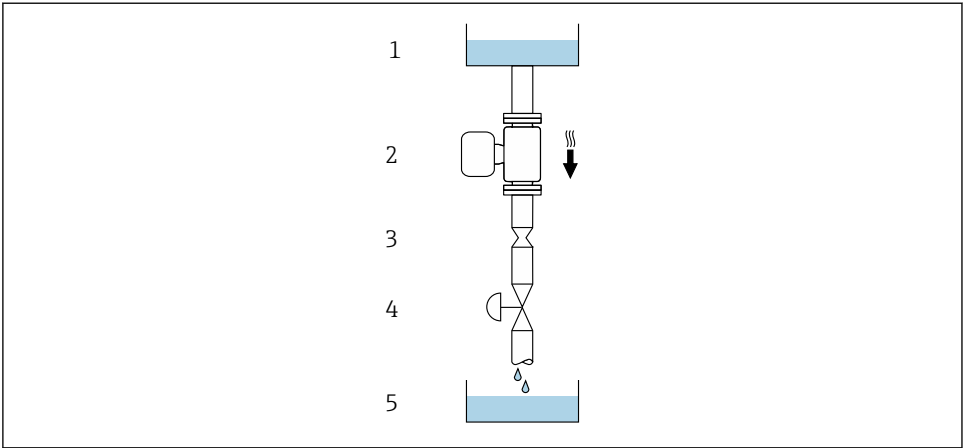

A0028773

2 Instalación en una tubería descendente (p. ej., para aplicaciones por lotes)



- 1 Depósito de suministro
- 2 Sensor
- 3 Placa perforada, estrangulación de la tubería
- 4 Válvula
- 5 Llenado depósito

DN		Ø placa perforada, estrangulación de la tubería	
[mm]	[in]	[mm]	[in]
1	1/24	0,8	0,03
2	1/12	1,5	0,06
4	1/8	3,0	0,12
8	3/8	6	0,24
15	1/2	10	0,40
25	1	14	0,55
40	1 1/2	22	0,87

Orientación

El sentido de la flecha que figura en la placa de identificación del sensor le ayuda a instalar el sensor conforme al sentido de flujo.

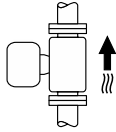
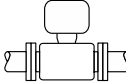
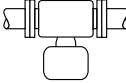

Orientación recomendada para DN de 1 a 4 (de 1/24 a 1/8")

Orientación		Recomendación
A	Orientación vertical	 A0015591
B	Orientación horizontal, transmisor en la parte superior	 A0015589
C	Orientación horizontal, transmisor en la parte inferior	 A0015590
D	Orientación horizontal, transmisor en la parte lateral	 A0015592

- 1) Se recomienda esta orientación para garantizar el autovaciado.
- 2) Las aplicaciones con temperaturas de proceso bajas pueden reducir la temperatura ambiente. A fin de mantener la temperatura ambiente mínima para el transmisor, se recomienda esta orientación.
- 3) Las aplicaciones con temperaturas de proceso elevadas pueden provocar un aumento de la temperatura ambiente. A fin de mantener la temperatura ambiente máxima para el transmisor, se recomienda esta orientación.

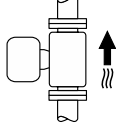
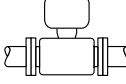
Orientación recomendada para DN de 8 a 40 (de 3/8 a 1 1/2")

Orientación		Recomendación
A	Orientación vertical	 A0015591
B	Orientación horizontal, transmisor en la parte superior	 A0015589

Orientación		Recomendación
C	Orientación horizontal, transmisor en la parte inferior	  ³⁾
D	Orientación horizontal, transmisor en la parte lateral	

- 1) Se recomienda esta orientación para garantizar el autovaciado.
- 2) Las aplicaciones con temperaturas de proceso bajas pueden reducir la temperatura ambiente. A fin de mantener la temperatura ambiente mínima para el transmisor, se recomienda esta orientación.
- 3) Las aplicaciones con temperaturas de proceso elevadas pueden provocar un aumento de la temperatura ambiente. A fin de mantener la temperatura ambiente máxima para el transmisor, se recomienda esta orientación.

Orientación horizontal para DN de 8 a 40 (de 3/8 a 1 1/2")

Si el sensor se instala en horizontal con un tubo de medición curvado, adapte la posición del sensor a las propiedades del fluido.

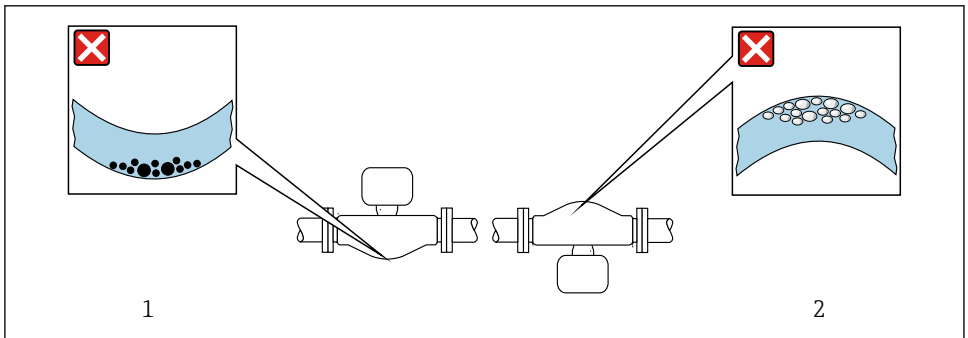

3 Orientación del sensor con tubo de medición curvado

- 1 Evite esta orientación para fluidos con sólidos en suspensión: Riesgo de acumulación de sólidos
- 2 Evite esta orientación para líquidos que contienen gas: Riesgo de acumulación de gas

Válvulas

No se debe instalar nunca el sensor corriente aguas abajo de una válvula de llenado. El valor medido se corrompe si el sensor está completamente vacío.

 La medición solo será correcta cuando la tubería esté completamente llena. Realice llenados de prueba antes de comenzar el llenado en producción.

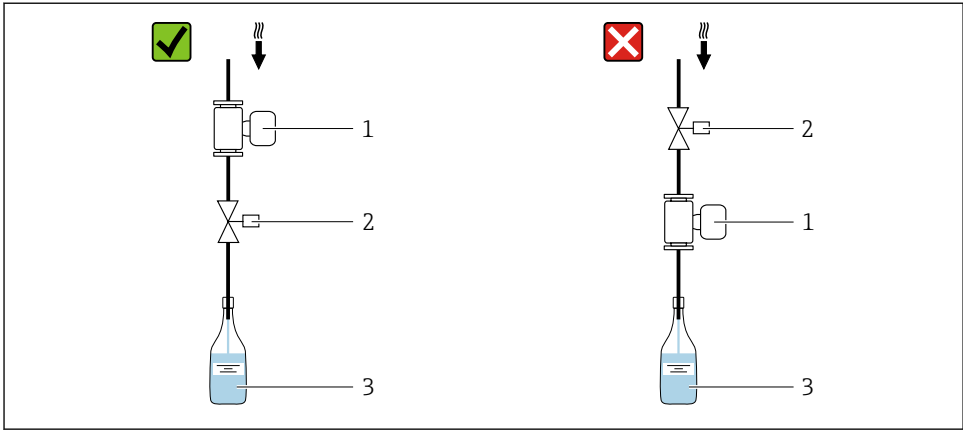

A0003768

- 1 Equipo de medición
- 2 Válvula de llenado
- 3 Depósito

Sistemas de llenado

El sistema de tuberías debe estar completamente lleno para asegurar mediciones óptimas.

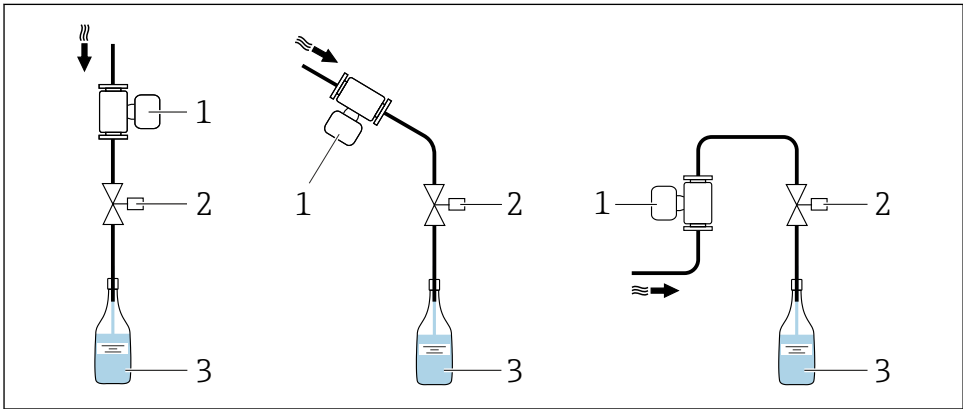

A0003795

4 Sistema de llenado

- 1 Equipo de medición
- 2 Válvula de llenado
- 3 Depósito

Tramos rectos de entrada y salida

Los accesorios que crean turbulencia, como válvulas, codos o piezas en T, no requieren precauciones especiales mientras no se produzca cavitación →  15.

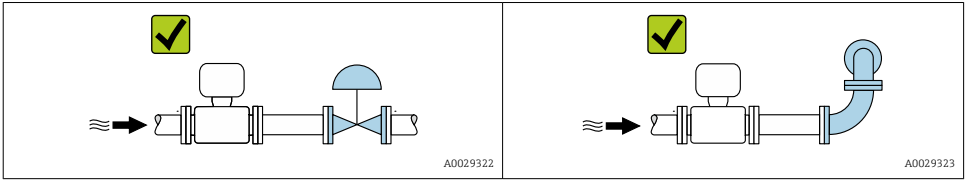

Las medidas y las longitudes de instalación del equipo se pueden consultar en el documento "Información técnica", sección "Estructura mecánica"

5.1.2 Requisitos ambientales y del proceso

Rango de temperatura ambiente



Para obtener información detallada acerca del rango de temperatura ambiente, véase el manual de instrucciones del equipo.

Presión estática

Es importante que no se produzca ninguna cavitación o que no se difundan los gases que arrastra el líquido. Esto se evita mediante una presión estática suficientemente elevada.

Por esta razón, se recomiendan los siguientes lugares de montaje:

- En el punto más bajo de una tubería vertical
- En un punto aguas abajo de las bombas (sin riesgo de vacío)

Aislamiento térmico

En el caso de algunos fluidos, es importante mantener el calor radiado del sensor al transmisor a un nivel bajo. Para conseguir el aislamiento requerido se puede usar una amplia gama de materiales.

AVISO

Sobrecalentamiento del sistema electrónico debido al aislamiento térmico.

- ▶ Orientación recomendada: orientación horizontal, la caja del transmisor apunta hacia abajo.
- ▶ No aisle la caja del transmisor .
- ▶ Temperatura máxima admisible en el extremo inferior de la caja del transmisor: 80 °C (176 °F)
- ▶ Con respecto al aislamiento térmico con un cuello prolongado expuesto: Recomendamos no aislar el cuello prolongado a fin de asegurar una disipación del calor óptima.

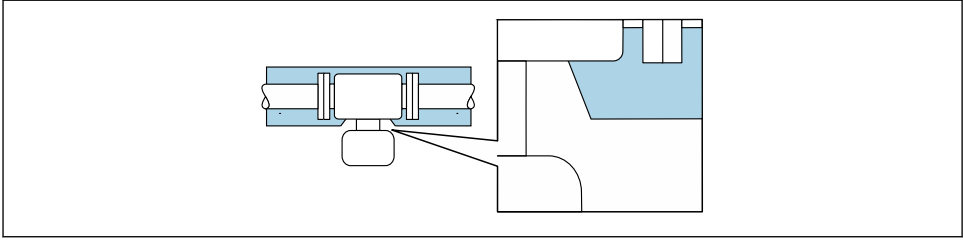

A0034391

5 Aislamiento térmico con cuello prolongado expuesto

Calentamiento

AVISO

El sistema electrónico se puede sobrecalentar si la temperatura ambiente es elevada.

- ▶ Tenga en cuenta la temperatura ambiente máxima admisible para el transmisor.
- ▶ Según la temperatura del producto, tenga en cuenta los requisitos relativos a la orientación del equipo.

AVISO

Riesgo de sobrecalentamiento por calefacción

- ▶ Tome las medidas adecuadas para asegurar que la temperatura en la parte inferior de la caja del transmisor no sea demasiado alta 80 °C (176 °F).
- ▶ Asegúrese de que hay suficiente convección en el cuello del transmisor.
- ▶ Asegúrese de que una parte lo suficientemente grande del cuello del transmisor se mantiene descubierta. La parte descubierta actúa como un radiador y protege el sistema electrónico contra un posible sobrecalentamiento o un exceso de refrigeración.

Opciones de calentamiento

Si un fluido requiere que no haya pérdida de calor en el sensor, los usuarios pueden hacer uso de las siguientes opciones de calentamiento:

- Calentamiento eléctrico, p. ej., con traceado eléctrico ¹⁾
- Mediante tuberías de agua caliente o vapor
- Mediante camisas calefactoras



Para más información sobre el calentamiento por traceado eléctrico, véase el manual de instrucciones del equipo.

Vibraciones

La elevada frecuencia de oscilación de los tubos de medición permite asegurar que las vibraciones de la planta no inciden sobre el buen funcionamiento del equipo de medición.

1) En general se recomienda el uso de traceados eléctricos paralelos (flujo bidireccional de la electricidad). Si es preciso usar un cable de calefacción de un solo hilo, se deben tener en cuenta ciertas consideraciones particulares. Para obtener información adicional, consulte el documento EA01339D "Instrucciones de instalación para sistemas de traceado térmico eléctrico".

5.1.3 Instrucciones especiales para el montaje

Información para sistemas de llenado

La medición solo puede ser correcta si la tubería está totalmente llena. Se recomienda, por lo tanto, llevar a cabo varios lotes de prueba antes de iniciar la dosificación por lotes en producción.

Sistema de llenado circular

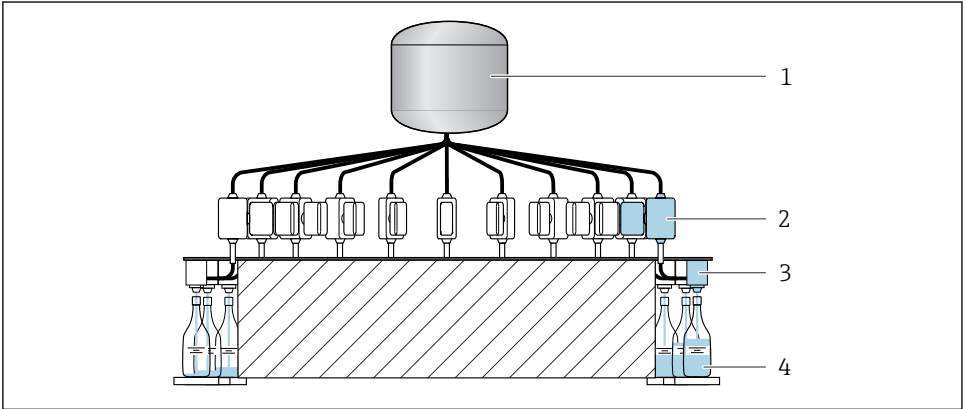

A0003761

- 1 *Tanque*
- 2 *Instrumento de medición*
- 3 *Válvula de llenado*
- 4 *Depósito*

Sistema de llenado lineal

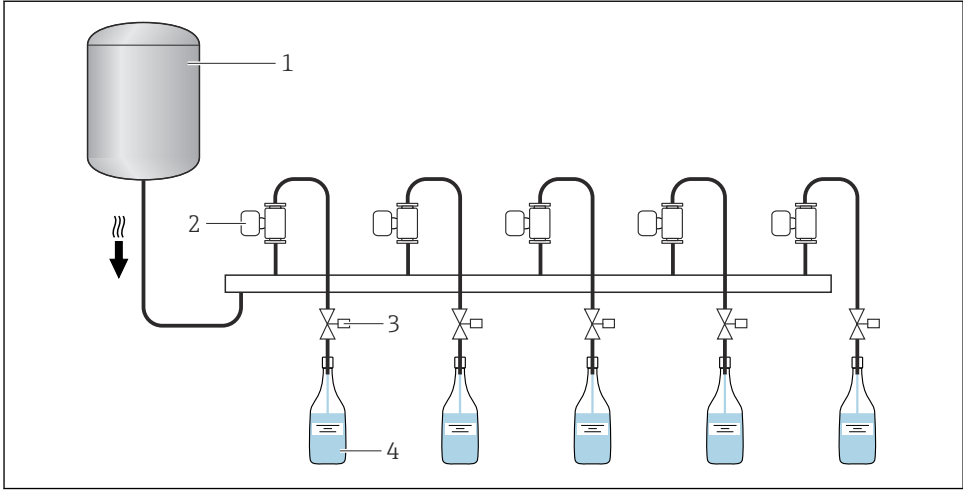

A0003762

- 1 *Tanque*
- 2 *Instrumento de medición*
- 3 *Válvula de llenado*
- 4 *Depósito*

Soporte para sensor DN de 1 a 4 (de 1/24 a 1/8")

- En todas las aplicaciones que presenten requisitos de seguridad o carga aumentada, así como para los sensores con conexiones a proceso de abrazadera, se debe usar un soporte para sensor que sea apropiado.
- El soporte para sensor de Endress+Hauser es recomendable para el montaje de todas las aplicaciones con carácter general .

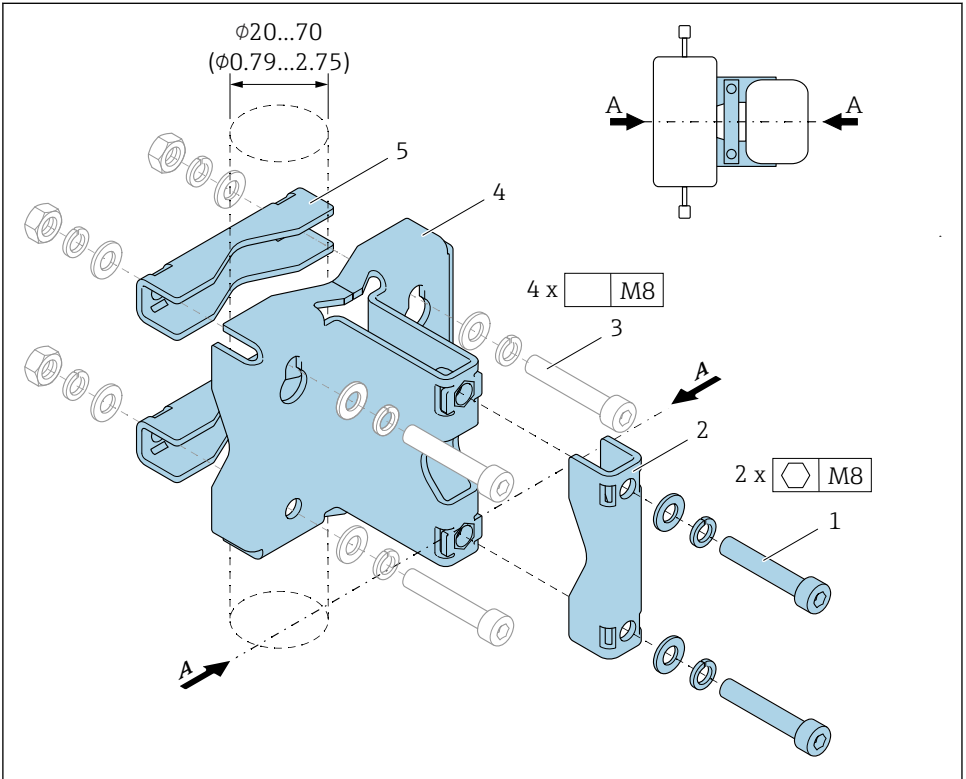

A0036471

- 1 2 tornillos Allen M8 x 50, arandela y arandela de resorte A4
 - 2 1 × abrazadera (cuello del instrumento de medición)
 - 3 4 tornillos de fijación para montaje en pared, tabla horizontal o tubería (no incluido)
 - 4 1 perfil de la base
 - 5 2 abrazaderas (montaje en tubería)
- A Línea central del instrumento de medición

⚠ ADVERTENCIA**¡Presión en las tuberías!**

Una carga de tracción excesiva sobre una tubería sin soporte pueden provocar la rotura de la tubería.

- Instale el sensor en una tubería que cuente con suficiente apoyo. Además de usar el soporte para sensor, y con el fin de conseguir la máxima estabilidad mecánica, el sensor también se puede apoyar en planta, en el lugar de instalación, en los lados de entrada y salida mediante el uso de abrazaderas de tubería, por ejemplo.

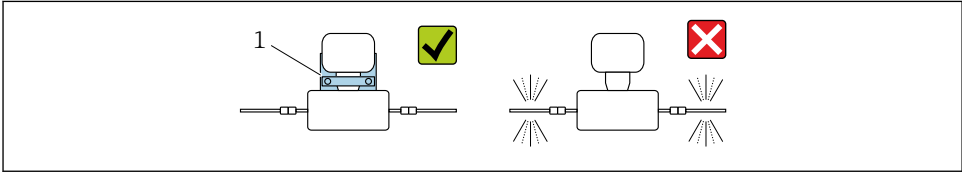

A0036492

1 Soporte para sensor Número de pedido: 71392563

Se recomiendan las siguientes versiones de montaje para la instalación:

- 
 Lubrique todas las juntas roscadas antes del montaje. Los tornillos para el montaje en pared, tabla horizontal o tubería no se incluyen con el equipo y deben elegirse según la posición de instalación que corresponda en cada caso.

Montaje en pared

Enrosque el soporte para sensor a la pared con cuatro tornillos. Dos de los cuatro agujeros para fijar el soporte están diseñados para encajar con los tornillos.

Montaje en una tabla

Enrosque el soporte para sensor a la tabla horizontal con cuatro tornillos.

Montaje en tubería

Fije el soporte para sensor a la tubería mediante dos abrazaderas.

⚠ ADVERTENCIA

El incumplimiento de las especificaciones de resistencia a vibraciones y sacudidas puede dañar el instrumento de medición.

- Durante el funcionamiento, el transporte y el almacenamiento, asegúrese de que se cumplan las especificaciones de resistencia máxima a las vibraciones y sacudidas .

Ajuste de cero

El Submenú **Ajuste de sensor** contiene los parámetros necesarios para el ajuste de cero.

- 
 Información detallada sobre el "Submenú **Ajuste de sensor**": Parámetros del equipo

AVISO

Todos los instrumentos de medición Dosimass se calibran de conformidad con la tecnología de última generación. La calibración se lleva a cabo en condiciones de referencia.

Así pues, el ajuste de cero no es necesario en general para el Dosimass.

- ▶ La experiencia muestra que el ajuste de cero solo es recomendable en casos especiales.
- ▶ Cuando se necesita la máxima precisión de medición y cuando los caudales son muy bajos.
- ▶ Con el proceso o el funcionamiento en condiciones extremas (p. ej., temperaturas de proceso muy altas o fluidos de viscosidad muy alta).



Para obtener información detallada sobre las condiciones de funcionamiento de referencia: véase el manual de instrucciones del equipo

5.2 Instalar el equipo

5.2.1 Herramientas necesarias

Para efectuar las conexiones a proceso, use la herramienta de instalación apropiada

5.2.2 Preparación del instrumento de medición

1. Retire todo el embalaje de transporte restante.
2. Retire las cubiertas protectoras o los capuchones de protección que tenga el sensor.
3. Retire la etiqueta de transporte de la caja del transmisor.

5.2.3 Montaje del equipo de medición

⚠ ADVERTENCIA

Peligro por sellado insuficiente del proceso.

- ▶ Asegúrese de los diámetros internos de las juntas sean mayores o iguales que los de las conexiones a proceso y las tuberías.
- ▶ Asegúrese de que las juntas estén limpias y no presenten daños.
- ▶ Asegure las juntas correctamente.

- ▶ Asegúrese de que la dirección y el sentido indicados por la flecha que figura en la placa de identificación del sensor coincidan con la dirección y el sentido de flujo del producto.

5.3 Comprobaciones tras la instalación

¿El equipo está indemne? (inspección visual)	<input type="checkbox"/>
¿El instrumento de medición se corresponde con las especificaciones del punto de medición? Por ejemplo: <ul style="list-style-type: none"> ▪ Temperatura de proceso ▪ Presión (consulte la sección "Rangos de presión-temperatura" del documento "Información técnica"). ▪ Temperatura ambiente ▪ Rango de medición 	<input type="checkbox"/>

¿Se ha seleccionado la orientación correcta para el sensor →  11?	<input type="checkbox"/>
<ul style="list-style-type: none">▪ Según el tipo de sensor▪ Conforme a la temperatura del producto▪ Conforme a las propiedades del producto (liberación de gases, con sólidos en suspensión)	<input type="checkbox"/>
¿La flecha del sensor concuerda con la dirección y sentido de flujo del producto? ?	<input type="checkbox"/>
¿El nombre de la etiqueta (TAG) y el etiquetado son correctos (inspección visual)?	<input type="checkbox"/>
¿El equipo cuenta con suficiente protección contra las precipitaciones y la luz solar directa?	<input type="checkbox"/>

6 Conexión eléctrica

ADVERTENCIA

¡Partes activas! Un trabajo incorrecto realizado en las conexiones eléctricas puede generar descargas eléctricas.

- ▶ Configure un equipo de desconexión (interruptor o disyuntor de potencia) para desconectar fácilmente el equipo de la tensión de alimentación.
- ▶ De manera adicional al fusible del equipo, incluya una unidad de protección contra sobrecorrientes de máx. 16 A en la instalación de la planta.

6.1 Seguridad eléctrica

De conformidad con los reglamentos nacionales aplicables.

6.2 Requisitos de conexión

6.2.1 Requisitos de los cables de conexión

Los cables de conexión escogidos por el usuario deben cumplir los siguientes requisitos.

Rango de temperaturas admisibles

- Se debe respetar las normativas de instalación vigentes en el país de instalación.
- Los cables deben ser aptos para las temperaturas mínimas y máximas previstas.

Cable de señal



Los cables no están incluidos en el alcance del suministro.



Tenga en cuenta lo siguiente con respecto a la carga del cable:

- Caída de tensión debido a la longitud y el tipo de cable.
- Prestaciones de la válvula.

Salida de pulsos/frecuencia/conmutación

Un cable de instalación estándar es suficiente.

IO-Link

Cable no apantallado con 3 (o 4) conductores.



Véase <https://io-link.com>"Descripción del sistema IO-Link"

Salida de conmutación (lote), salida de estado y entrada de estado

Un cable de instalación estándar es suficiente.

Modbus RS485



La conexión eléctrica del apantallamiento a la caja del equipo se debe implementar de manera adecuada (p. ej., usando una tuerca moleteada).

Longitud total del cable en la red Modbus ≤ 50 m

Use un cable apantallado.

Ejemplo:

Conector macho del equipo con terminación con cable: Lumberg RKWTH 8-299/10

Longitud total del cable en la red Modbus > 50 m

Use un cable apantallado de par trenzado para aplicaciones RS485.



Ejemplo:

- Cable: Belden n.º de art. 9842 (en el caso de la versión a 4 hilos, el mismo cable se puede usar para la alimentación)
- Conector macho del equipo con terminación: Lumberg RKCS 8/9 (versión apantallable)

6.2.2 Asignación de terminales

La conexión tiene lugar únicamente mediante el conector macho del equipo.

Se dispone de diferentes versiones del equipo:

Código de pedido correspondiente a "Salida, entrada"	Conector del equipo
Opción AA: 2 salidas de pulsos/frecuencia/conmutación	→  24
Opción FA: IO-Link, 1 salida de pulsos/frecuencia/conmutación	→  26
Opción MD: Modbus RS485, 2 salidas de conmutación (lote), 1 salida de estado, 1 entrada de estado	→  27

6.2.3 Conectores de equipo disponibles

Versión del equipo: 2 salidas de pulsos/frecuencia/conmutación

Código de pedido correspondiente a "Salida, entrada": opción AA:

2 salidas de pulsos/frecuencia/conmutación

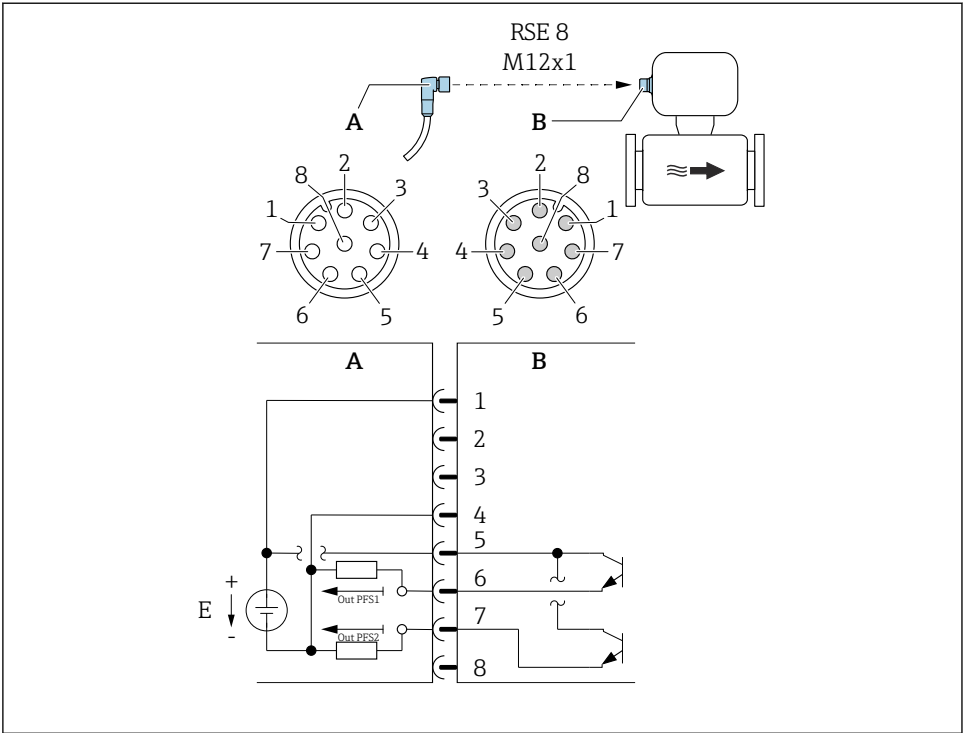

A0054873

6 Conexión al equipo

A Acoplamiento: Tensión de alimentación, salida de pulsos/frecuencia/conmutación

B Conector: Tensión de alimentación, salida de pulsos/frecuencia/conmutación

E Alimentación PELV o SELV

1 a 8 Asignación de pines

Asignación de pines

Conexión: Acoplamiento (A) – Conector (B)		
Pin	Asignación	
1	L+	Tensión de alimentación
2	+	Interfaz de servicio RX
3	+	Interfaz de servicio TX
4	L-	Tensión de alimentación
5	+	Salida de pulsos/frecuencia/conmutación 1 y 2
6	-	Salida de pulsos/frecuencia/conmutación 1

Conexión: Acoplamiento (A) – Conector (B)

Pin	Asignación	
7	-	Salida de pulsos/frecuencia/conmutación 2
8	-	Interfaz de servicio GND

Versión del equipo: IO-Link, 1 salida de pulsos/frecuencia/conmutación

Código de pedido correspondiente a "Salida, entrada", opción FA:

IO-Link, 1 salida de pulsos/frecuencia/conmutación

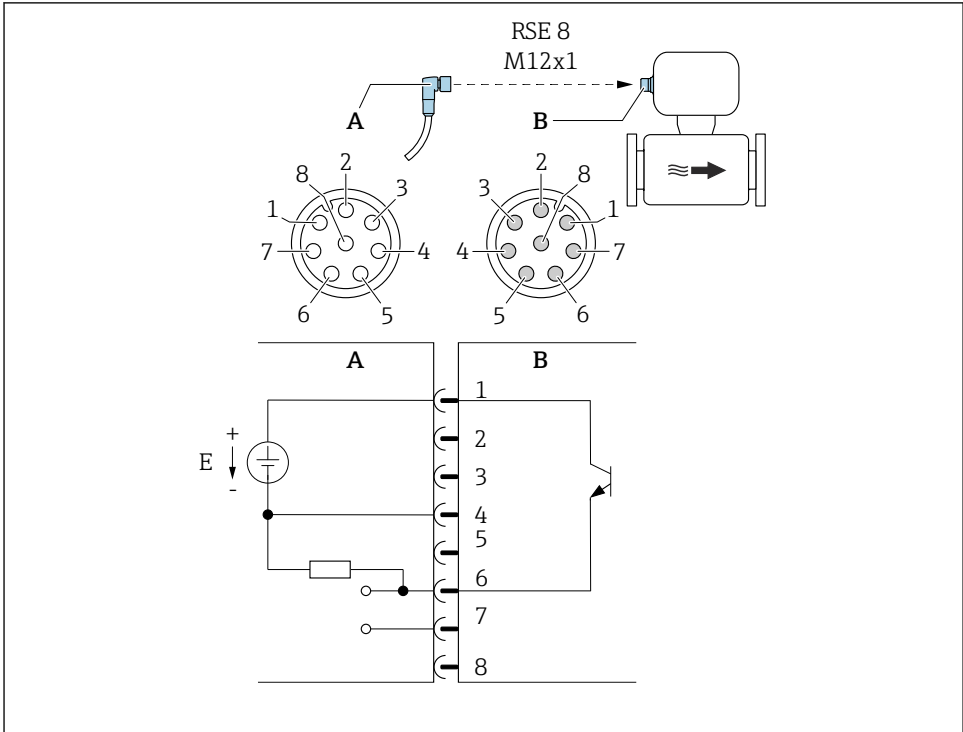

A0053318

7 Conexión al equipo

A Acoplamiento: Tensión de alimentación, salida de pulsos/frecuencia/conmutación

B Conector: Tensión de alimentación, salida de pulsos/frecuencia/conmutación

E Alimentación PELV o SELV

1 a 8 Asignación de pines

Asignación de pines

Conexión: Acoplamiento (A) – Conector (B)		
Pin	Asignación	
1	L+	Tensión de alimentación
2	+	Interfaz de servicio RX
3	+	Interfaz de servicio TX
4	L-	Tensión de alimentación
5	No se usa	
6	-	Salida de pulsos/frecuencia/conmutación DQ
7	-	Señal de comunicación IO-Link C/Q
8	-	Interfaz de servicio GND



La asignación de pines difiere del estándar IO-Link con el fin de permitir la compatibilidad con versiones e instalaciones anteriores del equipo.

Versión del equipo: Modbus RS485, 2 salidas de conmutación (lote), 1 salida de estado, 1 entrada de estado

Código de pedido correspondiente a "Salida, entrada", opción MD:

Modbus RS485, 2 salidas de conmutación (lote), 1 salida de estado, 1 entrada de estado

Versión 1: Entrada de estado a través de la conexión A/B

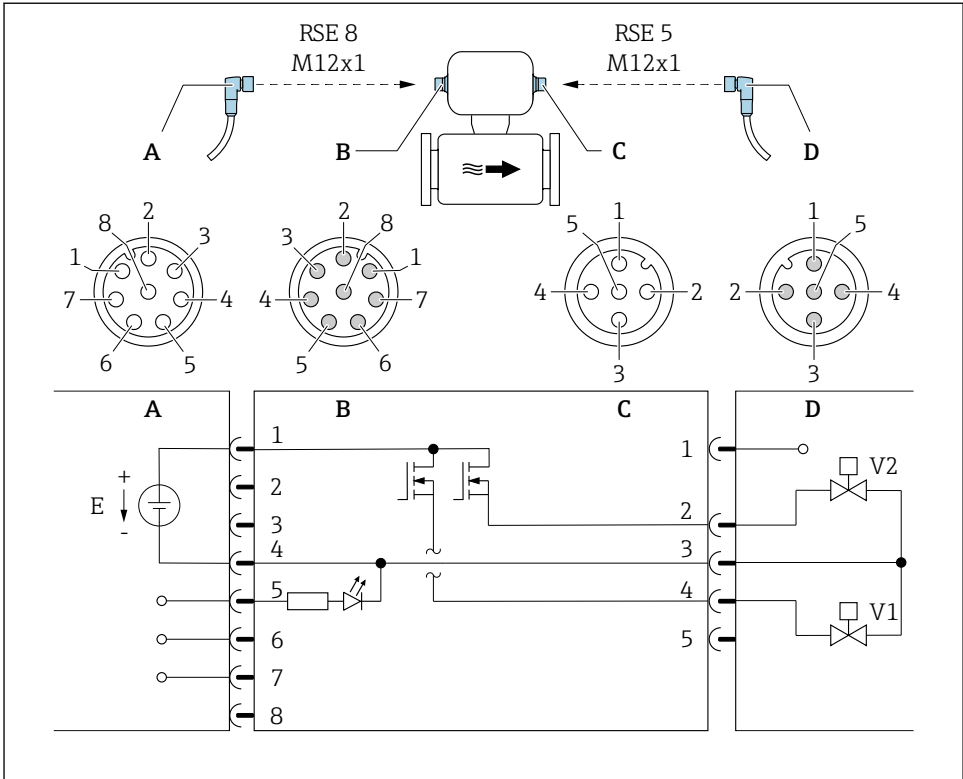

A0053319

8 *Conexión al equipo*

A Acoplamiento: Tensión de alimentación, Modbus RS485, entrada de estado

B Conector: Tensión de alimentación, Modbus RS485, entrada de estado

C Acoplamiento: Salida de conmutación (lote)

D Conector: Salida de conmutación (lote)

E Alimentación PELV o SELV

V1 Válvula (lote), nivel 1

V2 Válvula (lote), nivel 2

1 a 8 Asignación de pines

Versión 2: Salida de estado a través de la conexión A/B

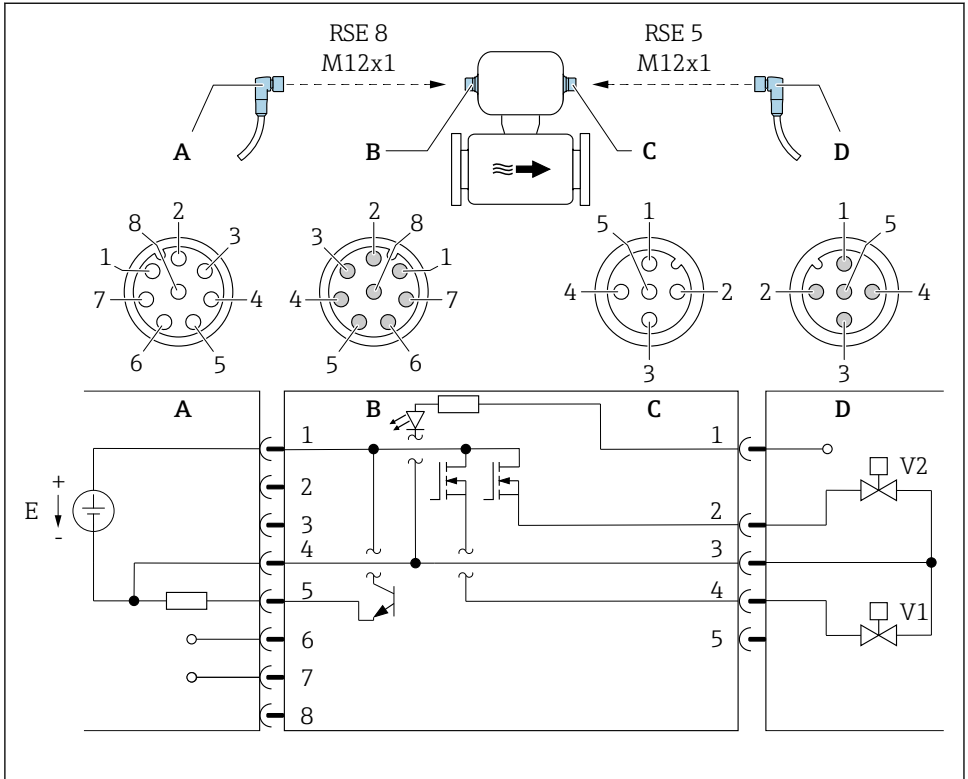

A0053323

9 Conexión al equipo

A Acoplamiento: Tensión de alimentación, Modbus RS485, salida de estado

B Conector: Tensión de alimentación, Modbus RS485, salida de estado

C Acoplamiento: Salida de conmutación (lote), entrada de estado

D Conector: Salida de conmutación (lote), entrada de estado

E Alimentación PELV o SELV

V1 Válvula (lote), nivel 1

V2 Válvula (lote), nivel 2

1 a 8 Asignación de pines

Asignación de pines

Conexión: Acoplamiento (A) – Conector (B)			Conexión: Acoplamiento (C) – Conector (D)		
Pin	Asignación		Pin	Asignación	
1	L+	Tensión de alimentación	1	+	Entrada de estado
2	+	Interfaz de servicio RX	2	+	Salida de conmutación (lote) 2

Conexión: Acoplamiento (A) – Conector (B)			Conexión: Acoplamiento (C) – Conector (D)		
Pin	Asignación		Pin	Asignación	
3	+	Interfaz de servicio TX	3	-	Salida de conmutación (lote) 1 y 2, entrada de estado
4	L-	Tensión de alimentación	4	+	Salida de conmutación (lote) 1
5	+	Salida de estado/entrada de estado ¹⁾	5	No se usa	
6	+	Modbus RS485			
7	-	Modbus RS485			
8	-	Interfaz de servicio GND			

1) La funcionalidad de la entrada de estado y la salida de estado no resulta posible al mismo tiempo.

6.2.4 Requisitos que debe cumplir la unidad de alimentación

Tensión de alimentación

CC 24 V (tensión nominal: CC 18 ... 30 V)



- La unidad de alimentación debe estar homologada para cumplir los requisitos de seguridad (p. ej., PELV, SELV).
- La corriente máxima de cortocircuito debe ser como máximo de 50 A.

6.3 Conexión del equipo

AVISO

Una conexión incorrecta compromete la seguridad eléctrica!

- ▶ Únicamente el personal especialista debidamente formado puede ejecutar los trabajos de conexión eléctrica.
- ▶ Tenga en cuenta los reglamentos y las normas de instalación de ámbito regional/nacional que sean aplicables.
- ▶ Cumpla las normas de seguridad en el puesto de trabajo vigentes en el lugar de instalación.
- ▶ Si va a utilizar el equipo en una zona con atmósferas potencialmente explosivas, observe la información indicada en el documento Ex del equipo.

6.3.1 Conexión mediante conector macho del equipo

La conexión tiene lugar únicamente mediante el conector macho del equipo.

Versión del equipo: 2 salidas de pulsos/frecuencia/estado e IO-Link, 1 salida de pulsos/frecuencia/estado

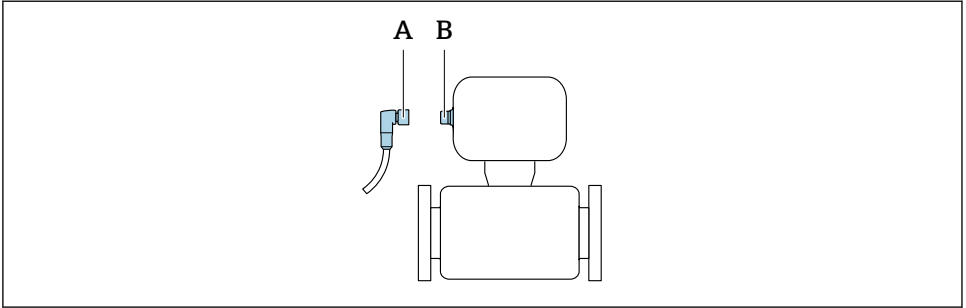

A0032652

- A Acoplamiento
- B Conector macho

Versión del equipo: Modbus RS485, 2 salidas de dosificación por lotes, 1 salida de estado, 1 entrada de estado

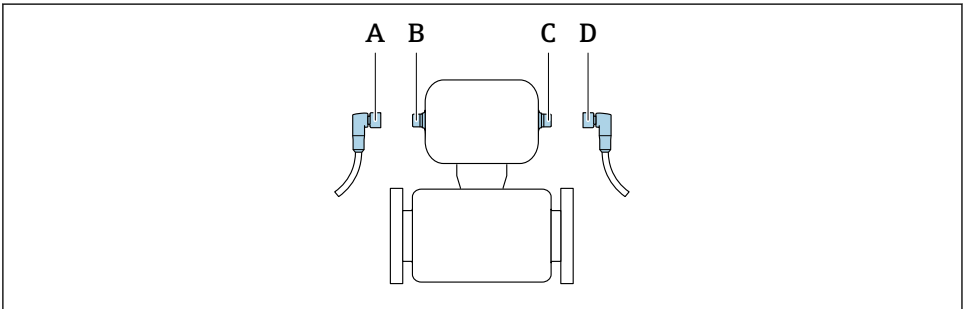

A0032534

- A, C Acoplamiento
- B, D Conector macho

6.3.2 Puesta a tierra

La puesta a tierra se efectúa mediante un conector hembra de cable.

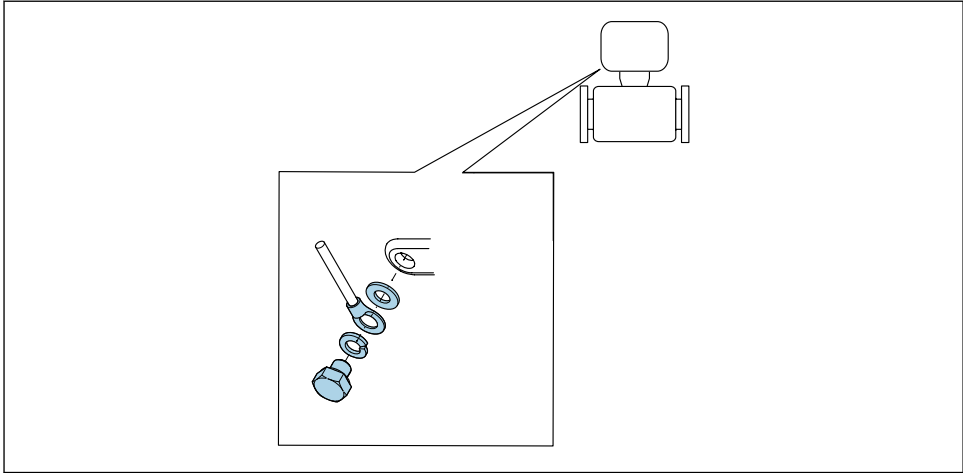

A0053306

6.4 Aseguramiento de la compensación de potencial

No es preciso tomar medidas especiales para la compensación de potencial.

6.5 Aseguramiento del grado de protección

El equipo de medición satisface todos los requisitos correspondientes al grado de protección IP67, cubierta tipo 4X.

Para garantizar el grado de protección IP67, cubierta tipo 4X, efectúe los siguientes pasos una vez haya realizado el conexionado eléctrico:

- ▶ Apriétense todos los conectores del equipo.

6.6 Comprobaciones tras la conexión

¿El equipo está indemne (inspección visual)?	<input type="checkbox"/>
¿La tensión de alimentación satisface las especificaciones que se indican en la placa de identificación del transmisor ?	<input type="checkbox"/>
¿Los cables empleados cumplen los requisitos → 23?	<input type="checkbox"/>
¿Están los cables montados sin carga de tracción?	<input type="checkbox"/>
¿La asignación de terminales es correcta → 24?	<input type="checkbox"/>
¿Se ha establecido correctamente la conexión a tierra de protección → 31?	<input type="checkbox"/>
¿Los valores máximos de tensión y corriente se cumplen en las salidas de pulsos/frecuencia/ conmutación ?	<input type="checkbox"/>
¿Los valores máximos de tensión y corriente se cumplen en la interfaz IO-Link y en las salidas de pulsos/frecuencia/conmutación ?	<input type="checkbox"/>
¿Los valores máximos de tensión y corriente se cumplen en la interfaz Modbus, las salidas de conmutación, la salida de estado y la entrada de estado ?	<input type="checkbox"/>

7 Opciones de configuración

7.1 Visión general sobre las opciones de configuración del instrumento

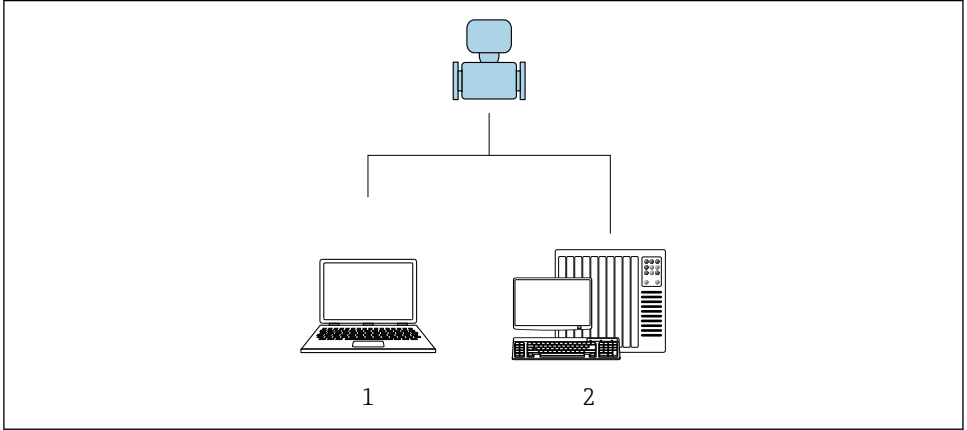

- 1 Ordenador con software de configuración "FieldCare" o "DeviceCare"
- 2 Sistema de control (p. ej., PLC)

7.2 Acceso al menú de configuración a través del software de configuración

7.2.1 Conexión del software de configuración

Mediante adaptador de servicio y Commubox FXA291

El manejo y la configuración se pueden llevar a cabo por medio de los servicios FieldCare y DeviceCare de Endress+Hauser y del software de configuración.

El equipo está conectado al puerto USB del ordenador mediante el adaptador de servicio y el Commubox FXA291.

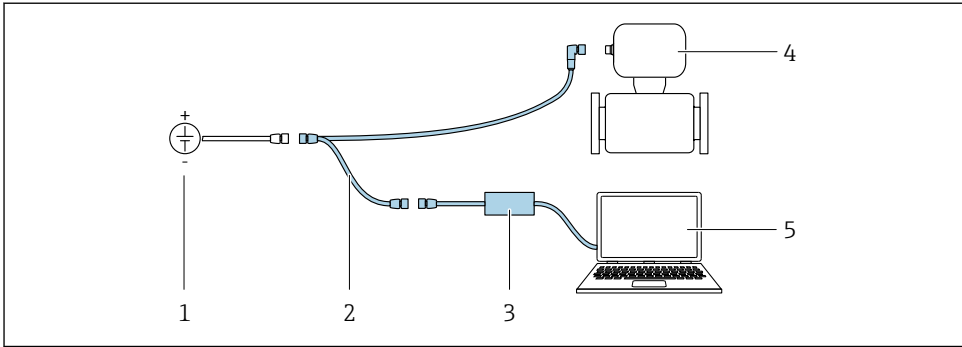

A0032567

- 1 Tensión de alimentación 24 V CC
- 2 Adaptador de servicio
- 3 Commubox FXA291
- 4 Dosimass
- 5 Ordenador con software de configuración "FieldCare" o "DeviceCare"

7.2.2 FieldCare

Rango de funcionamiento

Software de Endress+Hauser para la gestión de activos de la planta (PAM, por "Plan Asset Management") basado en FDT de Endress+Hauser. Puede configurar todas las unidades de campo inteligentes de un sistema y le ayuda a gestionarlas. El uso de la información sobre el estado es también una forma sencilla y efectiva de comprobar su estado de dichas unidades de campo.

Funciones típicas:

- Configuración de los parámetros del transmisor
- Cargar y guardar los datos del equipo (cargar/descargar)
- Documentación del punto de medición
- Visualización de la memoria de valores medidos (registrador en línea) y libro de registro de eventos



- Manual de instrucciones BA00027S
- Manual de instrucciones BA00059S
- www.endress.com → Descargas
- CD-ROM (póngase en contacto con Endress+Hauser)
- DVD (póngase en contacto con Endress+Hauser)

Establecimiento de una conexión

Adaptador de servicio, Commubox FXA291 y software de configuración "FieldCare"

1. Inicie FieldCare y arranque el proyecto.
2. En la red: añada un equipo.
 - ↳ Se abre la ventana **Añadir equipo**.

3. Seleccione la opción **CDI Communication FXA291** de la lista y pulse **OK** para confirmar.
4. Haga clic con el botón derecho sobre **Comunicación CDI FXA291** y seleccione la opción **Añadir equipo** en el menú contextual que se ha abierto.
5. Seleccione de la lista el equipo que quiere y pulse **OK** para confirmar.
6. Establezca la conexión online con el equipo.



- Manual de instrucciones BA00027S
- Manual de instrucciones BA00059S

Interfaz de usuario

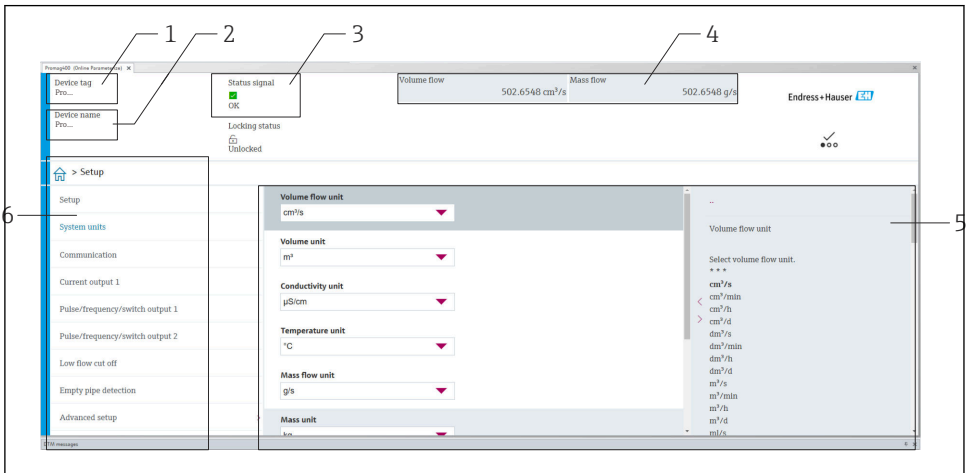

A0008200

- 1 *Nombre del equipo*
- 2 *Etiqueta (TAG) del equipo*
- 3 *Área de estado con señal de estado*
- 4 *Área de visualización para los valores medidos actuales*
- 5 *Barra de herramientas de edición con otras funciones*
- 6 *Área de navegación con estructura de menú de configuración*

7.2.3 DeviceCare

Rango de funcionamiento

Herramienta de conexión y configuración de equipos de campo Endress+Hauser.

La forma más rápida de configurar equipos de campo Endress+Hauser es con la herramienta específica "DeviceCare". Junto con los gestores de tipos de equipo (DTM), supone una solución práctica y completa.



Catálogo de innovaciones IN01047S

- www.endress.com → Descargas
- CD-ROM (póngase en contacto con Endress+Hauser)
- DVD (póngase en contacto con Endress+Hauser)

8 Integración en el sistema



Para obtener información detallada sobre la integración en el sistema, véase el manual de instrucciones del equipo

- Visión general de los ficheros de descripción del equipo:
 - Datos sobre la versión actual del equipo
 - Software de configuración
- Compatibilidad con modelos anteriores
- Información sobre el Modbus RS485
 - Códigos de función
 - Tiempo de respuesta
 - Mapa de datos Modbus

9 Puesta en marcha

9.1 Comprobación tras el montaje y la conexión

Antes de poner en marcha el equipo:

- ▶ Compruebe que se han realizado correctamente las comprobaciones tras la conexión y la instalación.
 - Lista de comprobación de "Comprobaciones tras el montaje" → 21
 - Lista de comprobaciones para las "Comprobaciones tras la conexión" → 32

9.2 Encendido del equipo de medición

- ▶ La verificación funcional se ha completado satisfactoriamente.
Activación de la tensión de alimentación.
 - ↳ El instrumento de medición ejecuta funciones de comprobación internas.

El equipo está operativo y empieza la operación.



Si el equipo no arranca satisfactoriamente, en la herramienta de gestión de activos del sistema "FieldCare" se muestra un mensaje de diagnóstico que depende de la causa .

9.3 Conexión mediante FieldCare



Para obtener información detallada sobre cómo establecer una conexión mediante FieldCare, véase el manual de instrucciones del equipo.

9.4 Configuración del instrumento de medición



Los parámetros específicos del equipo se configuran a través del "Asistente **Puesta en marcha**".



Para obtener información detallada sobre el Asistente **Puesta en marcha**: Documento aparte "Descripción de los parámetros del equipo "(GP)

10 Información de diagnóstico

Los fallos se muestran en la página principal del software de configuración DeviceCare y FieldCare una vez establecida la conexión con el instrumento de medición.

Para cada evento de diagnóstico se proporcionan medidas correctivas destinadas a asegurar una rápida rectificación de los problemas.

DeviceCare and FieldCare: Las medidas correctivas se muestran en la página principal, en un campo separado situado debajo del evento de diagnóstico.

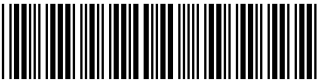

71763777

www.addresses.endress.com
