

# 简明操作指南

## Proline Promag D

电磁流量计（传感器部分）

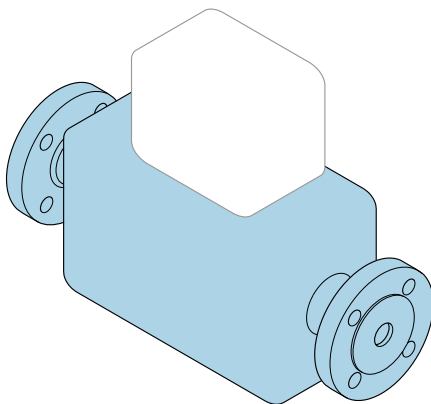

型式批准标志:



型式批准证书编码:

Promag D 10: 2020FE0016-32/2021FE9006-32  
Promag D 10: 2022FE90004-32/2024FE90007-32  
Promag D 400: 2013F119-32/2020FE9001-32

执行产品标准:

电磁流量计 (Q/320500EHSZ003)

本文档为《简明操作指南》，**不能**替代仪表随箱包装中的《操作手册》。

《**传感器简明操作指南**》（第一部分）  
包含传感器信息。

《**变送器简明操作指南**》（第二部分） → 3。

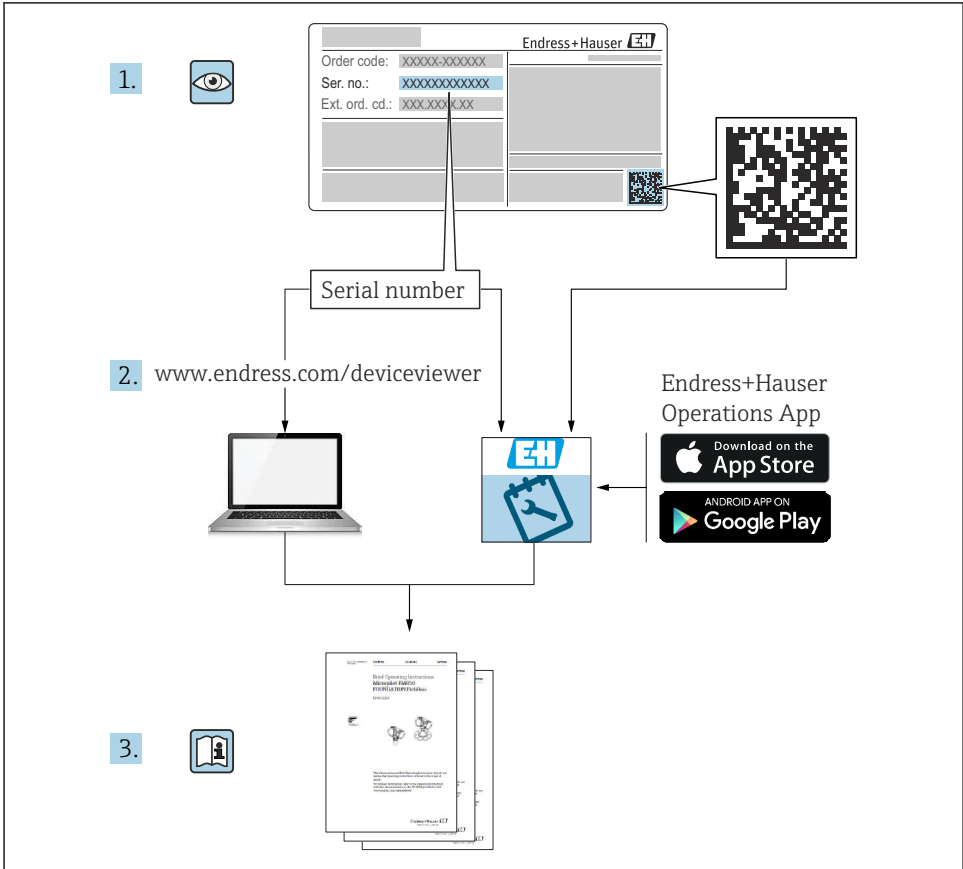

A0023555

## 流量计的《简明操作指南》

仪表由一台变送器和一个传感器组成。

流量计的《简明操作指南》包含《传感器简明操作指南》和《变送器简明操作指南》，分别介绍了变送器和传感器调试操作：

- 《传感器简明操作指南》（第一部分）
- 《变送器简明操作指南》（第二部分）

需要同时参照上述两本《简明操作指南》进行流量计调试，它们配套使用，互为补充：

### 《传感器简明操作指南》（第一部分）

传感器的《简明操作指南》适用于负责安装测量设备的专业人员。

- 到货验收和产品标识
- 储存和运输
- 安装步骤

### 《变送器简明操作指南》（第二部分）

变送器的《简明操作指南》适用于负责对测量设备进行调试、配置和参数设置（直至第一个测量值）的专业人员。

- 产品描述
- 安装步骤
- 电气连接
- 操作方式
- 系统集成
- 调试
- 诊断信息

## 其他设备文档



本文档为传感器的《简明操作指南》（第一部分）。

变送器的《简明操作指南》（第二部分）的查询方式如下：

- 网址：[www.endress.com/deviceviewer](http://www.endress.com/deviceviewer)
- 智能手机/平板电脑：Endress+Hauser Operations App

详细设备信息参见《操作手册》和其他文档资料

- 网址：[www.endress.com/deviceviewer](http://www.endress.com/deviceviewer)
- 智能手机/平板电脑：Endress+Hauser Operations App

# 目录

<b>1</b>	<b>文档信息</b> .....	<b>5</b>
1.1	信息图标 .....	5
<b>2</b>	<b>基本安全指南</b> .....	<b>7</b>
2.1	人员要求 .....	7
2.2	指定用途 .....	7
2.3	工作场所安全 .....	8
2.4	操作安全 .....	8
2.5	产品安全 .....	8
2.6	IT 安全 .....	8
<b>3</b>	<b>到货验收和产品标识</b> .....	<b>9</b>
3.1	到货验收 .....	9
3.2	产品标识 .....	9
<b>4</b>	<b>储存和运输</b> .....	<b>10</b>
4.1	储存条件 .....	10
4.2	运输产品 .....	10
<b>5</b>	<b>安装</b> .....	<b>12</b>
5.1	安装要求 .....	12
5.2	安装测量设备 .....	21
5.3	安装后检查 .....	27
<b>6</b>	<b>废弃</b> .....	<b>28</b>
6.1	拆除测量设备 .....	28
6.2	废弃测量设备 .....	28
<b>7</b>	<b>附录</b> .....	<b>29</b>
7.1	螺丝紧固扭矩 .....	29

# 1 文档信息

## 1.1 信息图标

### 1.1.1 安全图标



危险状况警示图标。疏忽会导致人员严重或致命伤害。



危险状况警示图标。疏忽可能导致人员严重或致命伤害。



危险状况警示图标。疏忽可能导致人员轻微或中等伤害。



操作和其他影响提示信息图标。不会导致人员伤害。

### 1.1.2 特定信息图标





图标	说明	图标	说明
	允许 允许的操作、过程或动作。		推荐 推荐的操作、过程或动作。
	禁止 禁止的操作、过程或动作。		提示 附加信息
	参考文档		参考页面
	参考图		操作步骤
	操作结果		外观检查

### 1.1.3 电气图标



图标	说明	图标	说明
	直流电		交流电
	直流电和交流电		<b>接地连接</b> 操作员默认此接地端已经通过接地系统可靠接地。

图标	说明
	<b>等电势连接端 (PE: 保护性接地端)</b> 建立任何其他连接之前, 必须确保接地端子已经可靠接地。 设备内外部均有接地端: <ul style="list-style-type: none"> <li>▪ 内部接地端: 等电势连接端已连接至电源。</li> <li>▪ 外部接地端: 设备已连接至工厂接地系统。</li> </ul>

### 1.1.4 工具图标

图标	说明	图标	说明
	梅花螺丝刀		一字螺丝刀
	十字螺丝刀		内六角扳手
	开口扳手		

### 1.1.5 图中的图标

图标	含义	图标	含义
<b>1、2、3...</b>	部件号	<b>1、2、3...</b>	操作步骤
<b>A、B、C...</b>	视图	<b>A-A、B-B、C-C...</b>	章节
	防爆危险区		安全区 (非防爆危险区)
	流向		

## 2 基本安全指南

### 2.1 人员要求

操作人员必须符合下列要求:

- ▶ 经培训的合格专业人员必须具有执行特定功能和任务的资质。
- ▶ 经工厂厂方/操作员授权。
- ▶ 熟悉联邦/国家法规。
- ▶ 开始操作前, 专业人员必须事先阅读并理解《操作手册》、补充文档和证书中(取决于实际应用)的各项规定。
- ▶ 遵守操作指南和基本条件要求。

### 2.2 指定用途

#### 应用和介质

测量仪表仅可用于液体的流量测量, 介质的电导率不得低于  $5 \mu\text{S}/\text{cm}$ 。

取决于具体订购型号, 测量仪表还可用于测量易爆介质<sup>1)</sup>、易燃、有毒和氧化介质。

对于在防爆危险区、卫生应用场合, 以及压力会增大使用风险的场合中使用的测量仪表, 铭牌上标识有对应标识。

为了确保测量仪表在操作过程中处于最佳状态:

- ▶ 仅当完全符合铭牌参数要求, 且满足《操作手册》和补充文档资料中列举的常规要求时, 才允许使用测量仪表。
- ▶ 参照铭牌检查并确认所订购的设备是否允许在防爆危险区中使用(例如防爆要求、压力容器安全)。
- ▶ 仅当接液部件材质能够耐受被测介质腐蚀时, 才允许使用测量仪表。
- ▶ 始终在指定压力和温度范围内使用。
- ▶ 始终在指定环境温度范围内使用。
- ▶ 始终采取测量仪表防腐保护措施。

#### 使用错误

非指定用途危及安全。使用不当或用于非指定用途导致的设备损坏, 制造商不承担任何责任。

#### 警告

**腐蚀性或磨损性流体和环境条件可能导致测量管破裂!**

- ▶ 核实过程流体与传感器材料的兼容性。
- ▶ 确保所有过程接液部件材料均具有足够高的耐腐蚀性。
- ▶ 始终在指定压力和温度范围内使用。

#### 注意

**核实临界工况:**

- ▶ 测量特殊流体和清洗液时, Endress+Hauser 十分乐意帮助您核实接液部件材料的耐腐蚀性。但是, 过程中温度、浓度或物位的轻微变化可能会改变材料的耐腐蚀性。因此, Endress+Hauser 对此不承担任何担保和承担任何责任。

---

1) 不适用于 IO-Link 测量仪表

## 其他风险

### 小心

存在烫伤或冻伤风险！如果所用介质或电子部件的温度过高或过低，可能会导致设备表面变热或变冷。

- ▶ 安装合适的防接触烫伤装置。

## 2.3 工作场所安全

使用设备时：

- ▶ 穿戴国家规定的个人防护装备。

## 2.4 操作安全

存在人员受伤的风险！

- ▶ 只有完全满足技术规范且无错误和故障时才能操作设备。
- ▶ 操作员有责任确保设备无故障运行。

### 塑料变送器外壳的环境要求

长期在蒸汽和混合气体环境中使用的塑料变送器外壳会损坏。

- ▶ 需要在此类应用中使用，请联系 Endress+Hauser 当地销售中心确认。
- ▶ 在防爆区中使用，请注意铭牌信息。

## 2.5 产品安全

测量设备基于工程实践经验设计，符合最严格的安全要求。通过出厂测试，可以安全使用。

设备满足常规安全标准和法规要求。此外，还符合设备 EU 符合性声明中的 EU 准则要求。制造商通过粘贴 CE 标志确认设备满足此要求。

## 2.6 IT 安全

制造商只对按照《操作手册》安装和使用的产品提供质保。产品配备安全防护机制，用于防止意外改动。

操作员必须根据相关安全标准执行 IT 安全措施，为产品和相关数据传输提供额外的防护。

## 3 到货验收和产品标识

### 3.1 到货验收

收到交货时：

1. 检查包装是否完好无损。
  - ↳ 立即向制造商报告损坏情况。  
不要安装损坏的部件。
2. 用发货清单检查交货范围。
3. 比对铭牌参数与发货清单上的订购要求。
4. 检查技术文档资料及其他配套文档资料，例如证书，以确保资料完整。



如果不满足任一上述条件，请咨询制造商。

### 3.2 产品标识

设备标识信息如下：

- 铭牌
- 订货号，标识发货清单上的订购选项
- 在设备浏览器中输入铭牌上的序列号 ([www.endress.com/deviceviewer](http://www.endress.com/deviceviewer))：显示完整设备信息。
- 在 Endress+Hauser Operations App 中输入铭牌上的序列号，或使用 Endress+Hauser Operations App 扫描铭牌上的二维码 (QR 码)：显示完整设备信息。

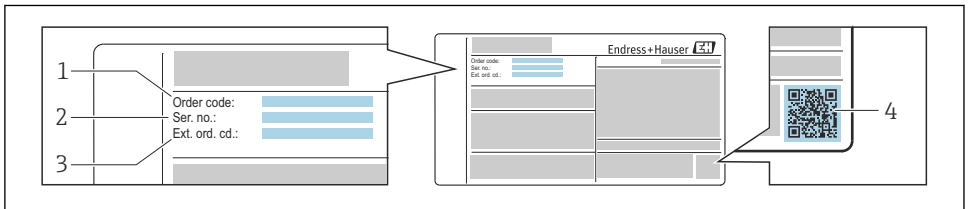

A0030196

#### 1 铭牌示例

- 1 订货号
- 2 序列号
- 3 扩展订货号
- 4 二维码



铭牌参数的详细信息参见设备的《操作手册》。

## 4 储存和运输

### 4.1 储存条件

仪表储存注意事项：

- ▶ 使用原包装储存设备，原包装带冲击防护功能。
- ▶ 禁止拆除安装在过程连接上的防护罩或防护帽。防护罩或防护帽有效防止密封表面机械受损和测量管被污染。
- ▶ 采取防护措施，避免仪表直接日晒。避免过高的表面温度。
- ▶ 选择能够避免测量设备出现冷凝的储存位置。真菌和细菌会导致内衬受损。
- ▶ 存放在干燥、无尘环境中。
- ▶ 禁止户外存放。

### 4.2 运输产品

使用原包装将测量设备运输至测量点。

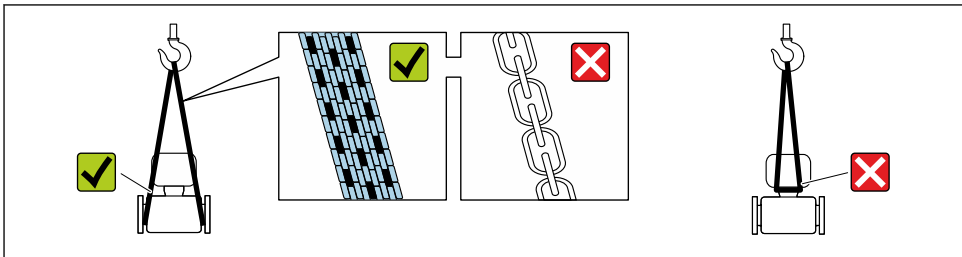

A0029252

**i** 禁止拆除安装在过程连接上的防护罩或防护帽。防护罩或防护帽用于防止密封表面机械受损和测量管污染。

#### 4.2.1 不带起吊吊环的测量仪表

##### **⚠ 警告**

测量设备的重心高于吊索的悬挂点。

如果测量设备滑动，存在人员受伤的风险。

- ▶ 固定测量设备，防止滑动或旋转。
- ▶ 遵守包装上的重量规定（粘贴标签）。

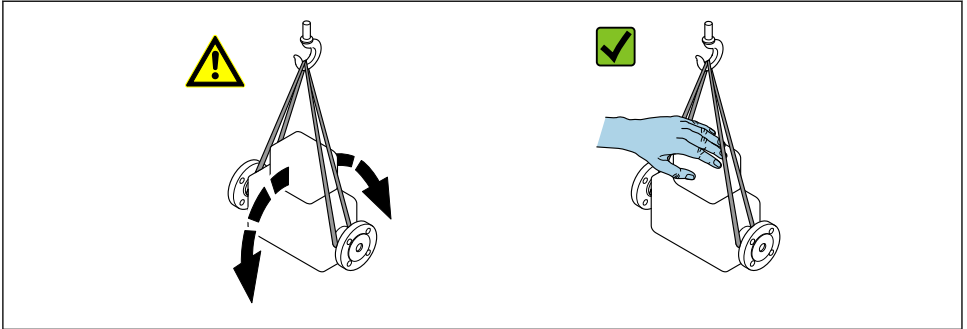

A0029214

#### 4.2.2 带起吊吊环的测量设备



##### 带起吊吊环设备的特殊运输指南

- ▶ 仅允许通过仪表或法兰上的起吊吊环运输设备。
- ▶ 必须始终至少使用两个起吊吊环固定设备。

#### 4.2.3 使用叉车搬运

搬运木箱包装的设备时，叉车的叉体从侧面伸入至木箱底板下，抬起测量设备。



##### 存在损坏电磁线圈的风险!

- ▶ 使用叉车搬运时，禁止通过外壳抬起传感器。
- ▶ 可能导致外壳变形，损坏内部励磁线圈。

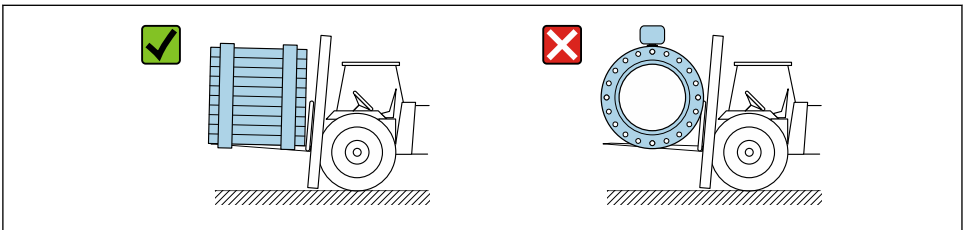

A0029319

## 5 安装

### 5.1 安装要求

#### 5.1.1 安装位置

##### 安装位置

- 避免在管道的最高点安装传感器。
- 避免将传感器直接安装在向下排空的竖直管道上。

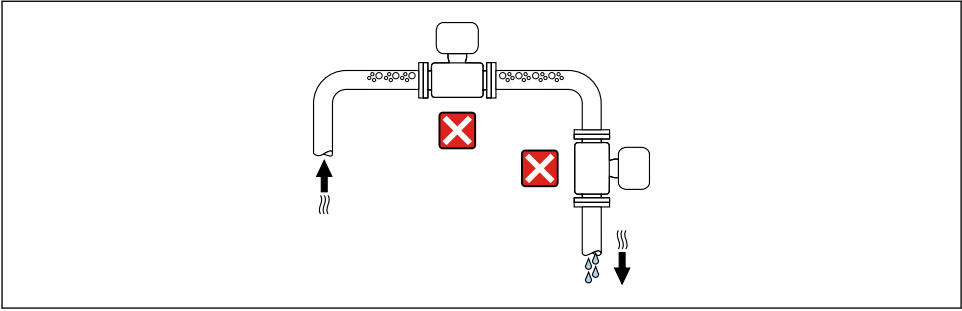

建议将传感器安装在介质自下向上流动的管道中。

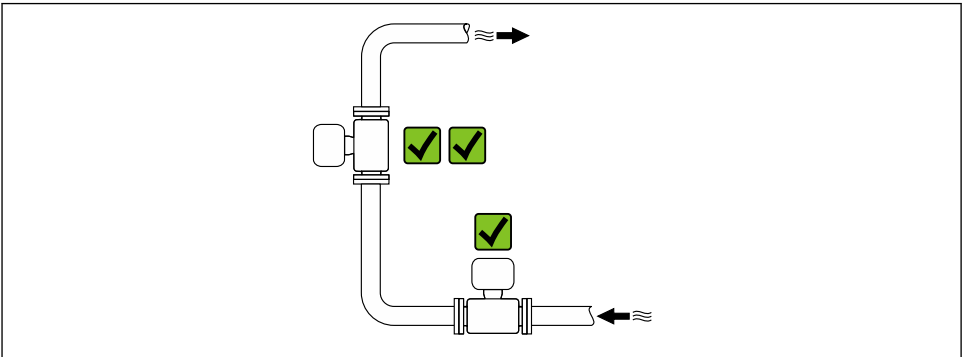

## 安装在竖直向下管道的上游管道中

### 注意

#### 负压状态的测量管会导致内衬损坏!

- ▶ 如需将仪表安装在竖直向下管道（长度  $h \geq 5 \text{ m}$  (16.4 ft)）的上游管道中：在传感器的下游管道中安装虹吸管和排气阀。

**i** 上述安装方法可以防止管道内的液体停止流动，以及避免出现气穴现象。

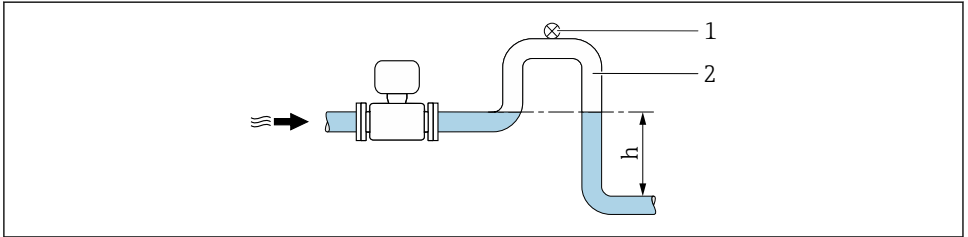

A0028981

- 1 排气阀
- 2 虹吸管
- h 竖直向下管道长度

## 安装在非满管管道中

- 倾斜放置的非满管管道需要安装泄放装置。
- 建议安装清洗阀。

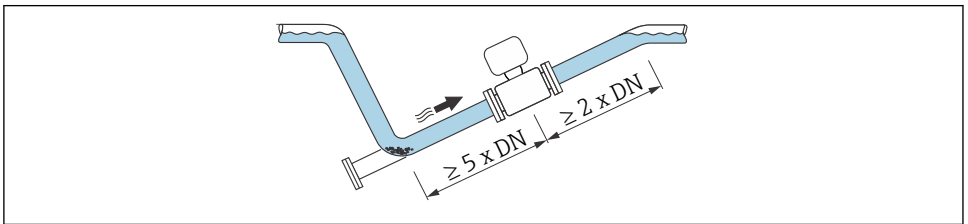

A0041088

## 安装在泵附近

### 注意

#### 负压状态的测量管会导致内衬损坏!

- ▶ 为了维持所需系统压力，参照介质流向，将传感器安装在泵的下游管道中。
- ▶ 使用活塞泵、隔膜泵或蠕动泵时需要安装脉冲流缓冲器。

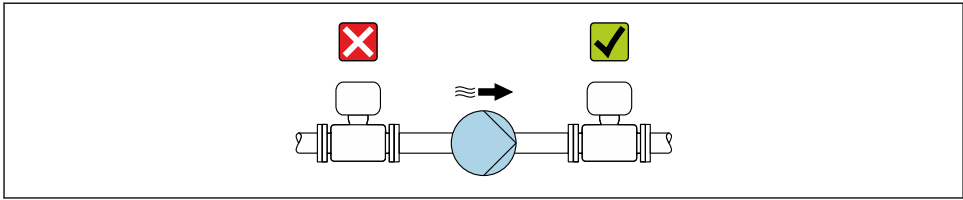

A0041083

### 安装在剧烈强振动的管道上

如果需要在剧烈振动的环境中使用，建议采用分体型安装方式。

#### 注意

#### 管道振动会导致设备损坏!

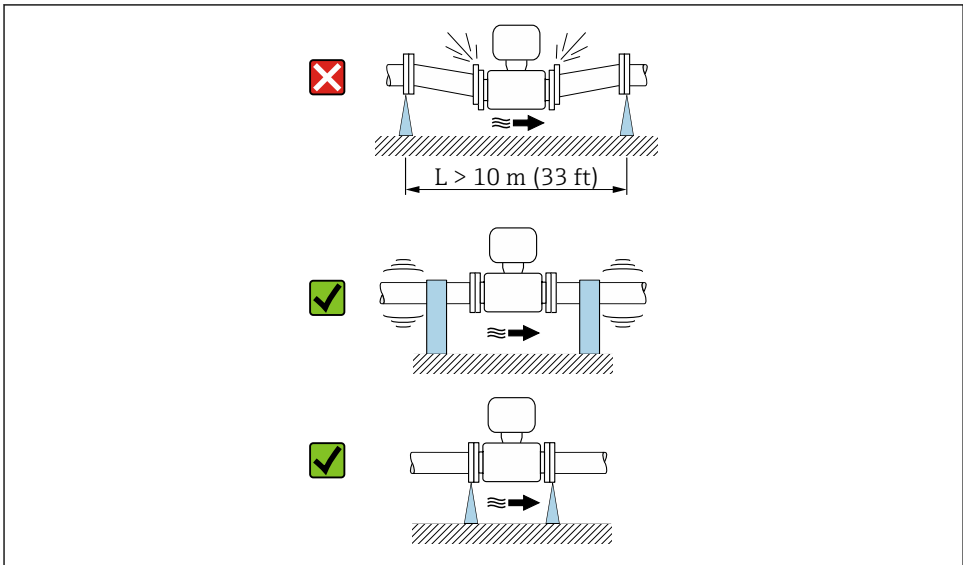

- ▶ 禁止在剧烈振动的环境中使用。
- ▶ 支撑并固定管道。
- ▶ 支撑并固定传感器。
- ▶ 分开安装传感器和变送器。



A0041092

## 安装方向

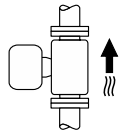
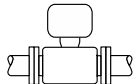
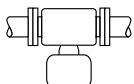
安装测量设备，保证铭牌上的箭头指向与介质流向一致。

安装方向		建议
安装在垂直管道上	 A0015591	☑☑
安装在水平管道上，变送器表头朝上	 A0015589	☑☑ <sup>1)</sup>
安装在水平管道上，变送器表头朝下	 A0015590	☑☑ <sup>2) 3)</sup> ☒ <sup>4)</sup>
安装在水平管道上，变送器表头侧装	 A0015592	☒

- 1) 低温工况下使用的仪表的环境温度可能会降低。建议选择此安装方向，保证始终满足变送器最低允许环境温度要求。
- 2) 高温工况下使用的仪表的环境温度可能会升高。建议选择此安装方向，保证始终满足变送器最高允许环境温度要求。
- 3) 为了防止产生大量热量时（例如 CIP 或 SIP 清洗过程）电子部件过热，安装仪表时确保变送器部表头朝下。
- 4) 空管检测功能开启：只有变送器表头朝上，空管检测功能才正常工作。

### 安装在垂直管道上

最适合有自排空要求的管路。

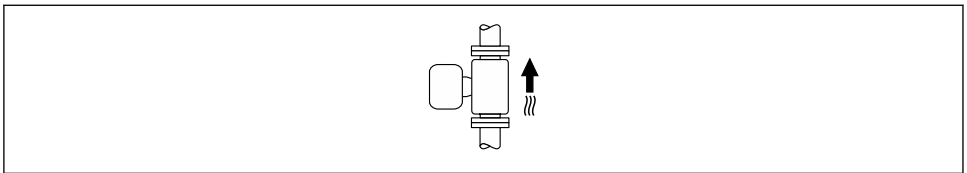

A0015591

### 安装在水平管道上

在理想状况下，测量电极水平安装。防止夹杂的气泡导致两个测量电极间出现短时间绝缘。

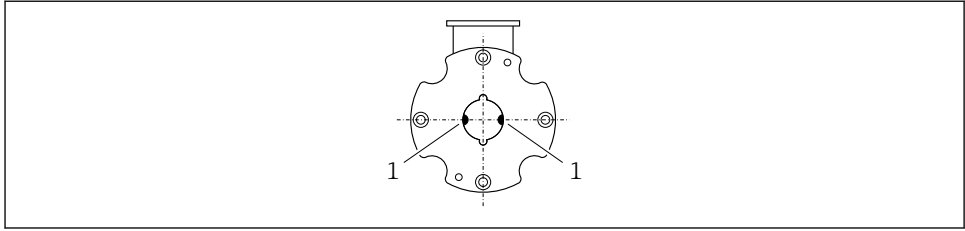

A0017195

1 测量电极: 信号检测

## 前后直管段

### 有前后直管段安装长度要求

为了避免出现管道真空，同时保证设计测量精度，传感器应安装在管件的上游管道中，且安装位置应尽可能远离管件（例如阀门、三通）。

保证前后直管段平直，内部介质平稳流动。

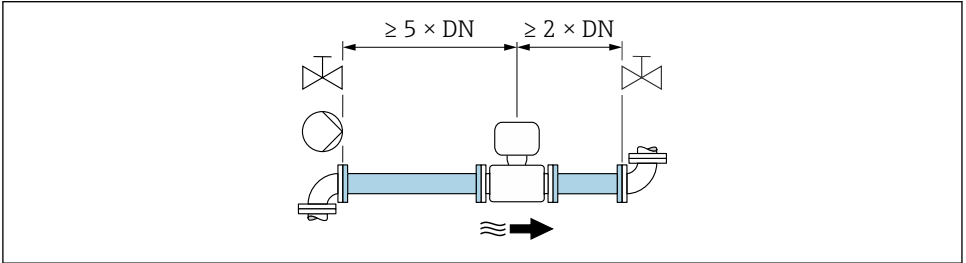

A0028997

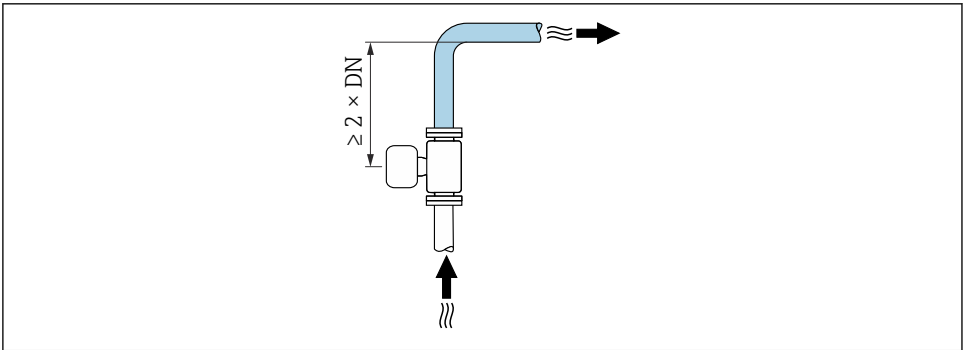

A0042132

### 5.1.2 环境条件和过程条件要求

#### 环境温度范围



环境温度范围的详细信息请参考仪表的《操作手册》。

户外使用时：

- 在阴凉处安装测量仪表。
- 避免阳光直射，在气候炎热的地区中使用时需要特别注意。
- 避免直接暴露在气候环境下。

## 温度表<sup>2)</sup>



温度表的详细信息请参考单独的仪表文档资料《安全指南》(XA)。

## 系统压力

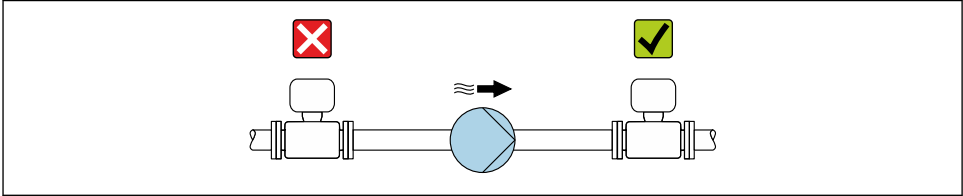

A0028777



此外，使用活塞泵、隔膜泵或蠕动泵时需要安装脉冲流缓冲器。

## 振动

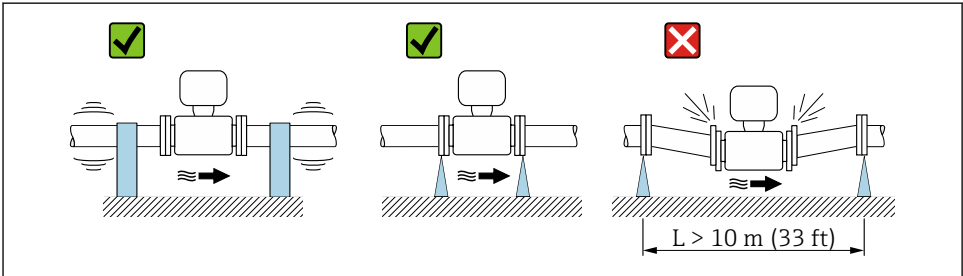

A0029004

## 2 设备防振措施

2) 不适用于 IO-Link 测量仪表

## 转接头

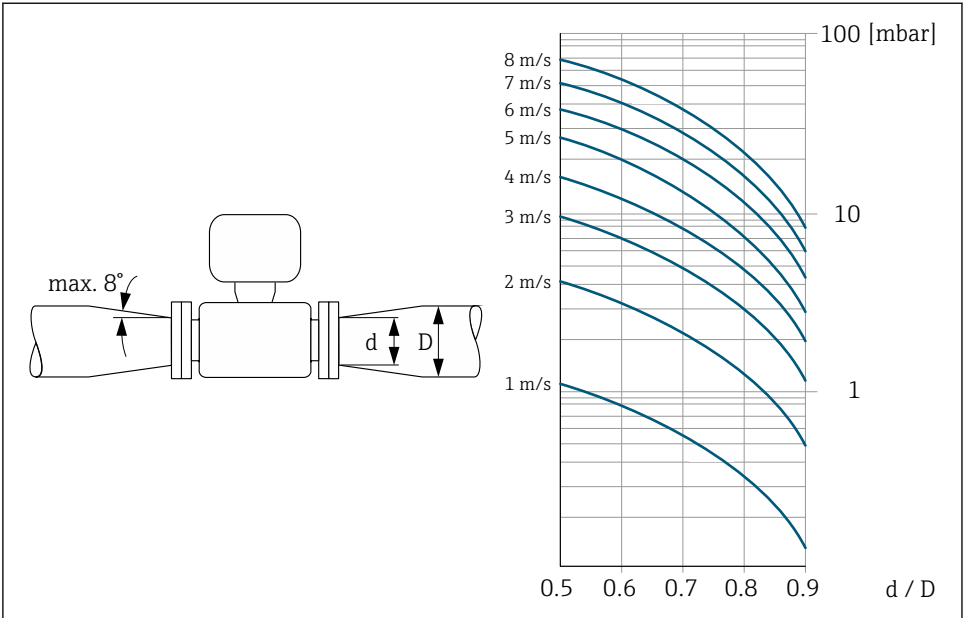

A0029002

### 5.1.3 特殊安装指南

#### 显示屏保护盖、防护罩

#### Proline 200、400

#### 显示屏保护盖

- ▶ 必须满足最小顶部安装间隙要求，确保能够轻松打开选配显示屏保护盖：  
350 mm (13.8 in)

## Proline 300、500

### 防护罩

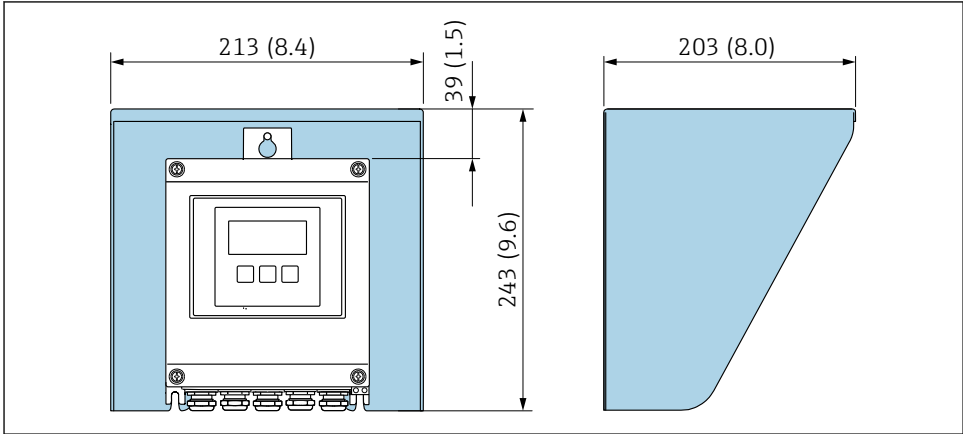

A0029552

图 3 Proline 500 (数字) 变送器的防护罩; 单位: mm (in)

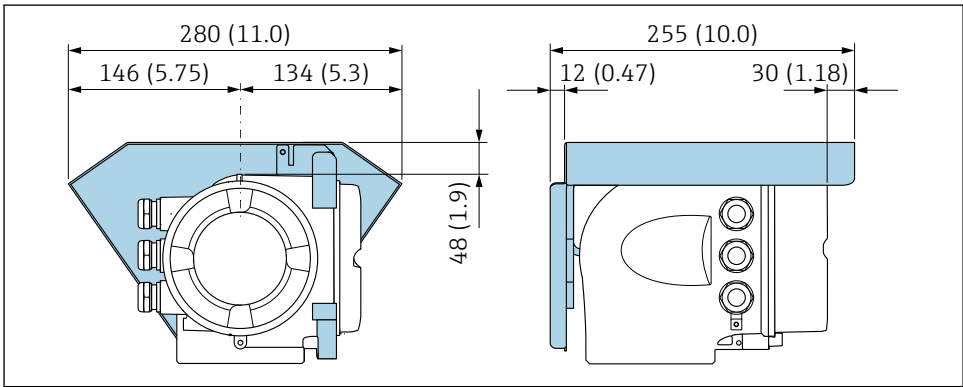

A0029553

图 4 Proline 500 变送器的防护罩; 单位: mm (in)

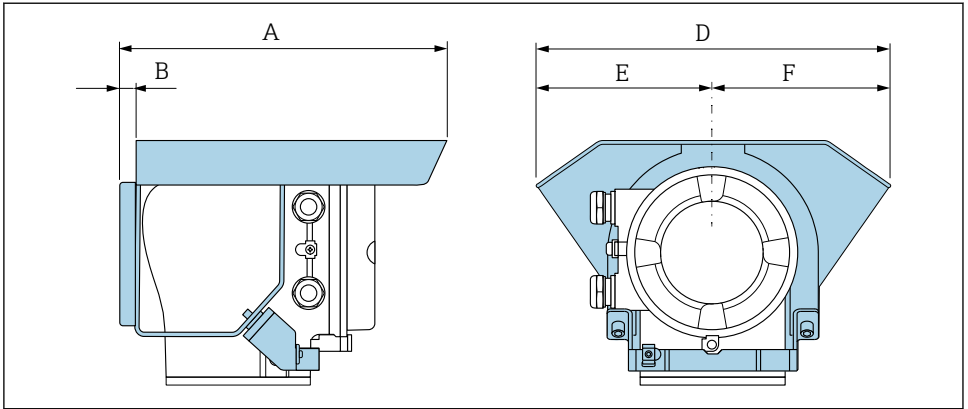

A0042332

A [mm]	B [mm]	D [mm]	E [mm]	F [mm]
257	12	280	140	140

A [in]	B [in]	D [in]	E [in]	F [in]
10.12	0.47	11.02	5.51	5.51

## 5.2 安装测量设备

### 5.2.1 所需工具

使用合适的安装工具安装法兰和其他过程连接。

### 5.2.2 准备测量设备

1. 拆除所有残留运输包装。
2. 拆除传感器上所有的防护罩或防护帽。
3. 去除电子腔盖上的粘帖标签。

### 5.2.3 安装传感器

#### ⚠ 警告

#### 测量管内侧存在导电层!

存在测量信号短路的风险。

- ▶ 确保垫圈内径不小于过程连接内径和管道内径。
- ▶ 确保垫圈洁净且完好无损。
- ▶ 正确安装垫圈。
- ▶ 禁止使用导电性密封部件(例如: 石墨)。

**警告****过程密封方式不当引发危险!**

- ▶ 确保垫圈内径不小于过程连接内径和管道内径。
- ▶ 确保密封圈洁净无损。
- ▶ 正确安装密封圈。

1. 确保传感器上的箭头指向与介质的流向一致。
2. 为了保证符合仪表规格参数，将测量仪表对中安装在管道法兰之间。
3. 安装测量仪表或旋转变送器外壳时，确保电缆入口不会朝上放置。

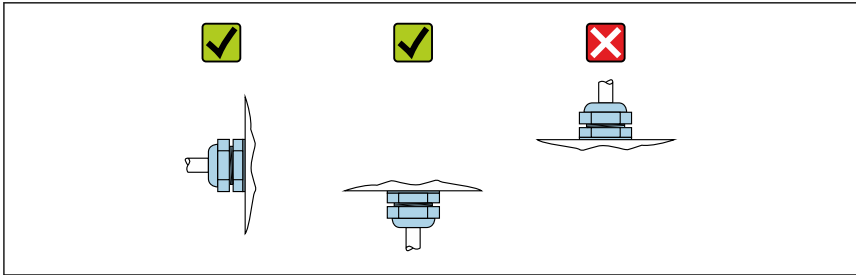

A0029263

**安装密封垫****小心****测量管内侧可能会形成导电层!**

存在测量信号短路的风险。

- ▶ 请勿使用导电性密封件，例如：石墨。

遵照以下指南安装密封垫：

- 确保安装就位的密封垫不会凸出伸入至管道截面中。
- 在过程连接的安装过程时，确保所有密封垫洁净无尘且正确对中安装。
- DIN 法兰：仅允许使用符合 DIN EN 1514-1 标准的密封垫。
- 使用 70°肖氏硬度的密封垫。

**安装接地电缆**

使用接地电缆时，需要满足电势平衡和各项安装指南要求，详细信息参见变送器的《简明操作指南》。

**安装套件**

通过安装套件在管道法兰之间安装传感器。通过传感器上的凹槽对中仪表。根据法兰标准或节圆直径额外安装定心套筒。



可以单独订购安装套件，包括安装螺栓、密封圈、螺母和垫圈（参见“附件”章节）。

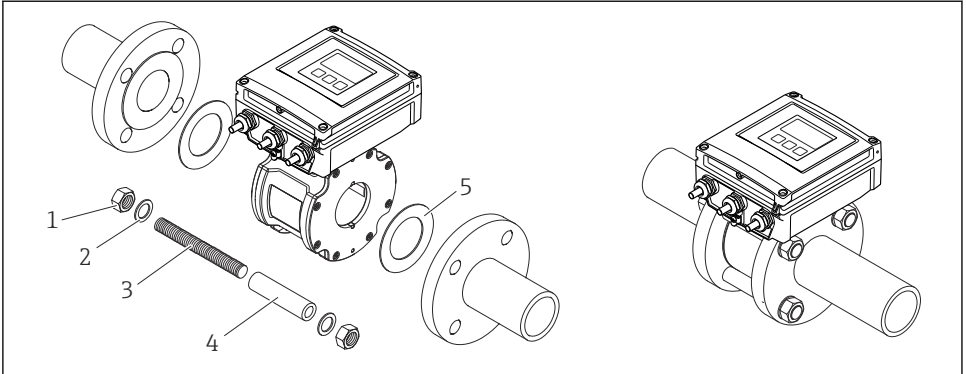

A0018060

5 安装传感器

- 1 螺母
- 2 垫圈
- 3 安装螺栓
- 4 定心套筒
- 5 密封圈

布置安装螺栓和定心套筒

通过传感器上的凹槽对中仪表。安装螺栓的布置和随箱定心套筒的使用取决于公称口径、法兰标准和节圆直径。

公称口径		过程连接		
[mm]	[in]5	EN 1092-1 (DIN 2501) 法兰	ASME B16.5 法兰	JIS B2220 法兰
25...40	1...1 ½	<p>A0029490</p>	<p>A0029491</p>	<p>A0029490</p>
50	2	<p>A0029492</p>	<p>A0029493</p>	<p>A0029493</p>

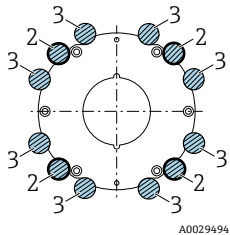
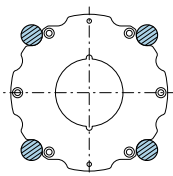
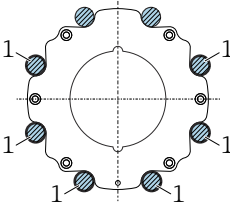
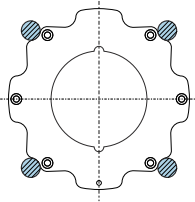
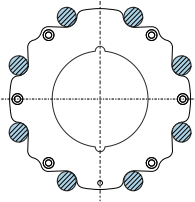
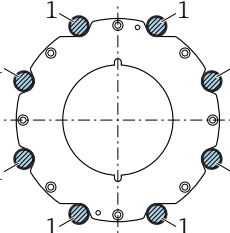
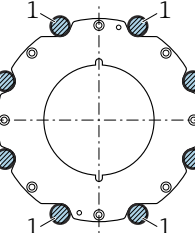
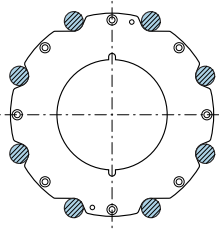
公称口径		过程连接		
[mm]	[in]5	EN 1092-1 (DIN 2501) 法兰	ASME B16.5 法兰	JIS B2220 法兰
65	2 ½	 <p>A0029494</p>	-	 <p>A0029495</p>
80	3	 <p>A0029496</p>	 <p>A0029497</p>	 <p>A0029498</p>
100	4	 <p>A0029499</p>	 <p>A0029499</p>	 <p>A0029500</p>

1 = 安装螺栓，带定心套筒  
 2 = EN (DIN) 法兰: 4 孔 → 带定心套筒  
 3 = EN (DIN) 法兰: 8 孔 → 无定心套筒

### 螺丝紧固扭矩

→ 29

#### 5.2.4 安装分体式仪表的变送器:



#### 环境温度过高!

存在电子部件过热和外壳变形的危险。

- ▶ 禁止超过最高允许环境温度。
- ▶ 户外使用时: 避免直接日晒雨淋, 在气候炎热的地区使用时特别需要注意。



用力过大会损坏外壳!

- ▶ 避免出现过高机械应力。

### 壁式安装

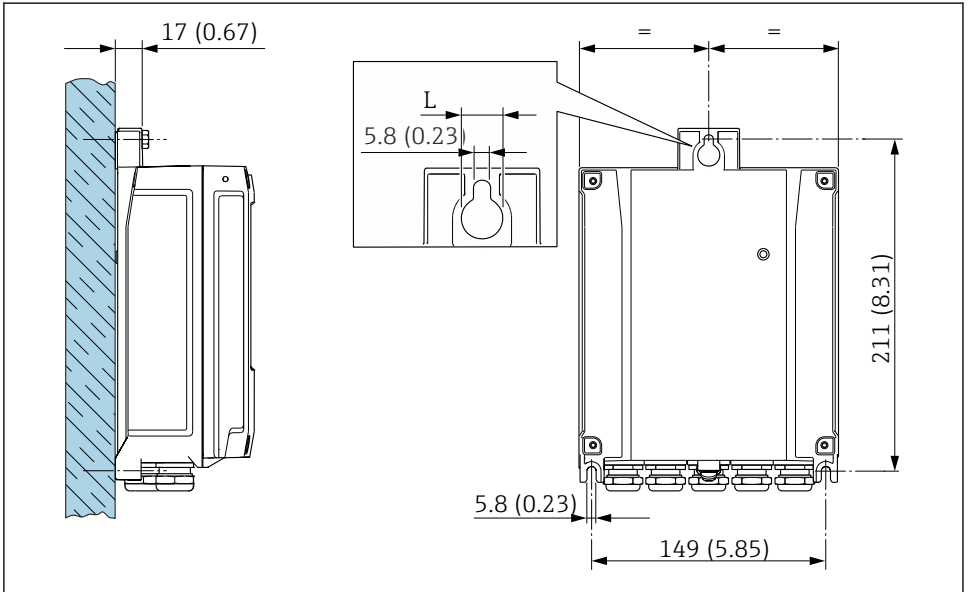

A0029054

图 6 单位: mm (in)

L 取决于订购选项“变送器外壳”

订购选项“变送器外壳”

- 选型代号 **A**, 铝外壳, 带涂层:  $L = 14 \text{ mm (0.55 in)}$
- 选型代号 **D**, 聚碳酸酯外壳:  $L = 13 \text{ mm (0.51 in)}$

## 柱式安装



**警告**

施加在塑料外壳的固定螺丝上的紧固扭矩过大!

存在塑料变压器损坏的风险。

► 按照紧固扭矩要求拧紧固定螺丝: 2 Nm (1.5 lbf ft)

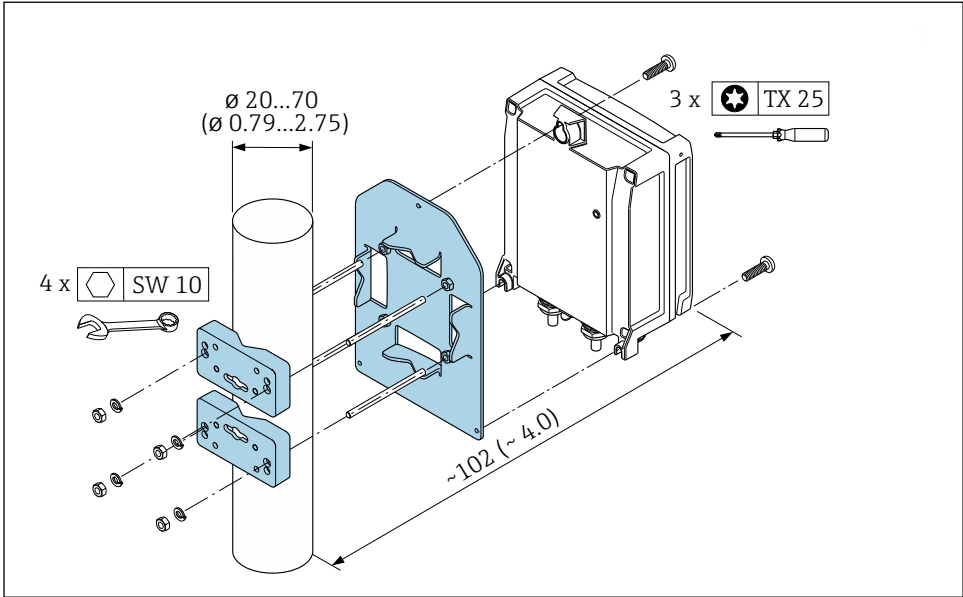

A0029051

7 单位: mm (in)

## 5.3 安装后检查

设备是否完好无损（外观检查）？	<input type="checkbox"/>
测量仪表是否符合测量点技术规范？ 例如： <ul style="list-style-type: none"> <li>▪ 过程温度</li> <li>▪ 过程压力（参见《技术资料》中的“温压曲线”章节。）</li> <li>▪ 环境温度</li> <li>▪ 测量范围</li> </ul>	<input type="checkbox"/>
是否选择了正确的传感器安装方向→ 15？ <ul style="list-style-type: none"> <li>▪ 传感器类型</li> <li>▪ 符合介质温度</li> <li>▪ 符合介质性质（除气介质、含固介质）</li> </ul>	<input type="checkbox"/>
传感器上的箭头指向是否与介质流向一致→ 15？	<input type="checkbox"/>
位号名和标签是否正确（外观检查）？	<input type="checkbox"/>
设备是否已采取充足的防淋雨和防日晒措施？	<input type="checkbox"/>
固定螺丝是否均已牢固拧紧？	<input type="checkbox"/>

## 6 废弃

 为满足 2012/19/EU 指令关于废弃电气和电子设备 (WEEE) 的要求, Endress +Hauser 产品均带上述图标, 尽量避免将废弃电气和电子设备作为未分类城市垃圾废弃处置。此类产品不可作为未分类城市垃圾废弃处置。必须遵循规定条件将产品寄回制造商废弃处置。

### 6.1 拆除测量设备

1. 关闭设备。

#### 警告

**存在过程条件导致人身伤害的风险!**

- ▶ 请留意危险的过程条件, 例如测量设备中的压力、高温或腐蚀性介质。

2. 以相反顺序执行“安装测量设备”和“连接测量设备”中的安装和连接步骤。
3. 请遵循安全指南。

### 6.2 废弃测量设备

#### 警告

**存在有害健康流体危害人员和环境的危险。**

- ▶ 确保测量设备和所有腔室内均无危害健康或环境的残液, 例如: 渗入裂缝或扩散至塑料中的物质。

废弃设备时请遵循以下说明:

- ▶ 遵守国家法规要求。
- ▶ 确保正确分离和重复使用设备部件。

## 7 附录

### 7.1 螺丝紧固扭矩



螺丝紧固扭矩的详细信息请参考设备《操作手册》中的“安装传感器”

请注意以下几点：

- 下表中列举的紧固扭矩仅适用：
  - 润滑后的螺丝。
  - 不受外力影响的管道。
  - 使用 EPDM 软材质的平面密封圈时（例如 70°邵氏硬度）。
- 按对角方向依次均匀用力拧紧螺丝。
- 过度用力拧紧螺丝会导致密封表面变形或密封圈损坏。

#### 安装螺栓和定心套筒，适用 EN 1092-1 (DIN 2501) PN 16 法兰

公称口径 [mm]	安装螺栓 [mm]	长度 定心套筒 [mm]	法兰的最大螺丝紧固扭矩[Nm]	
			光滑密封面	RF 突面
25	4 × M12 × 145	54	19	19
40	4 × M16 × 170	68	33	33
50	4 × M16 × 185	82	41	41
65 <sup>1)</sup>	4 × M16 × 200	92	44	44
65 <sup>2)</sup>	8 × M16 × 200	- <sup>3)</sup>	29	29
80	8 × M16 × 225	116	36	36
100	8 × M16 × 260	147	40	40

- 1) EN (DIN) 法兰：4 孔 → 带定心套筒
- 2) EN (DIN) 法兰：8 孔 → 无定心套筒
- 3) 无需使用定心套筒。仪表通过传感器外壳直接对中。

#### 安装螺栓和定心套筒，适用 ASME B16.5 Cl. 150 法兰

公称口径		安装螺栓 [in]	长度 定心套筒 [in]	法兰的最大螺丝紧固扭矩[Nm] ([lbf · ft])	
[mm]	[in]			光滑密封面	RF 突面
25	1	4 × UNC ½" × 5.70	- <sup>1)</sup>	19 (14)	10 (7)
40	1 ½	4 × UNC ½" × 6.50	- <sup>1)</sup>	29 (21)	19 (14)
50	2	4 × UNC 5/8" × 7.50	- <sup>1)</sup>	41 (30)	37 (27)
80	3	4 × UNC 5/8" × 9.25	- <sup>1)</sup>	43 (31)	43 (31)
100	4	8 × UNC 5/8" × 10.4	5.79	38 (28)	38 (28)

- 1) 无需使用定心套筒。仪表通过传感器外壳直接对中。

### 安装螺栓和定心套筒，适用 JIS B2220 10K 法兰

公称口径 [mm]	安装螺栓 [mm]	长度 定心套筒 [mm]	法兰的最大螺丝紧固扭矩[Nm]	
			光滑密封面	RF 突面
25	4 × M16 × 170	54	24	24
40	4 × M16 × 170	68	32	25
50	4 × M16 × 185	- <sup>1)</sup>	38	30
65	4 × M16 × 200	- <sup>1)</sup>	42	42
80	8 × M16 × 225	- <sup>1)</sup>	36	28
100	8 × M16 × 260	- <sup>1)</sup>	39	37

- 1) 无需使用定心套筒。仪表通过传感器外壳直接对中。





71759742

[www.addresses.endress.com](http://www.addresses.endress.com)

---