

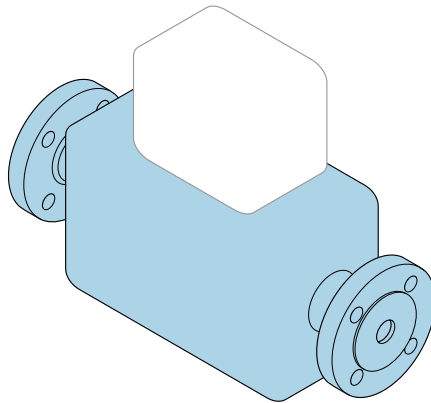

Manual de instrucciones abreviado **Flujómetro** **Proline Promag W**

Sensor electromagnético



Este manual de instrucciones abreviado **no** sustituye al manual de instrucciones del equipo.

Manual de instrucciones abreviado, parte 1 de 2: Sensor
Contiene información acerca del sensor.

Manual de instrucciones abreviado, parte 2 de 2: Transmisor
→  3.



A0023555

Manual de instrucciones abreviado Flujómetro

El equipo se compone de un transmisor y un sensor.

El proceso de puesta en marcha de estos dos componentes se explica en dos manuales distintos que, conjuntamente, constituyen el manual de instrucciones abreviado del flujómetro:

- Manual de instrucciones abreviado, parte 1: Sensor
- Manual de instrucciones abreviado, parte 2: Transmisor

Para llevar a cabo la puesta en marcha del equipo es preciso consultar ambos manuales de instrucciones abreviados, ya que sus contenidos se complementan mutuamente:

Manual de instrucciones abreviado, parte 1: Sensor

El manual de instrucciones abreviado del sensor está destinado a los especialistas responsables de la instalación del equipo de medición.

- Recepción de material e identificación del producto
- Almacenamiento y transporte
- Procedimiento de montaje

Manual de instrucciones abreviado, parte 2: Transmisor

El manual de instrucciones abreviado del transmisor está destinado a los especialistas responsables de la puesta en marcha, configuración y parametrización del equipo de medición (hasta el primer valor medido).

- Descripción del producto
- Procedimiento de montaje
- Conexión eléctrica
- Opciones de configuración
- Integración en el sistema
- Puesta en marcha
- Información de diagnóstico

Documentación adicional sobre el equipo



Este manual corresponde al **Manual de instrucciones abreviado, parte 1: Sensor**.

El "Manual de instrucciones abreviado, parte 2: Transmisor" está disponible a través de:

- Internet: www.endress.com/deviceviewer
- Teléfono móvil inteligente/tableta: *Endress+Hauser Operations App*

Puede encontrar información detallada sobre el equipo en el manual de instrucciones y en la documentación adicional:

- Internet: www.endress.com/deviceviewer
- Teléfono móvil inteligente/tableta: *Endress+Hauser Operations App*

Índice de contenidos

1	Sobre este documento	5
1.1	Simbolos usados	5
2	Instrucciones de seguridad básicas	7
2.1	Requisitos que debe cumplir el personal	7
2.2	Uso previsto	7
2.3	Seguridad en el lugar de trabajo	8
2.4	Funcionamiento seguro	9
2.5	Seguridad del producto	9
2.6	Seguridad informática	9
3	Recepción de material e identificación del producto	10
3.1	Recepción de material	10
3.2	Identificación del producto	10
4	Almacenamiento y transporte	11
4.1	Condiciones de almacenamiento	11
4.2	Transporte del producto	11
5	Instalación	13
5.1	Requisitos de instalación	13
5.2	Instalación del equipo	29
5.3	Comprobaciones tras la instalación	31
6	Eliminación	32
6.1	Retirada del equipo de medición	32
6.2	Eliminación del equipo de medición	32
7	Anexo	33
7.1	Pares de apriete de los tornillos	33

1 Sobre este documento

1.1 Símbolos usados

1.1.1 Símbolos de seguridad

PELIGRO

Este símbolo le advierte de una situación peligrosa. Si no se evita dicha situación, pueden producirse lesiones graves o mortales.

ADVERTENCIA

Este símbolo le advierte de una situación peligrosa. Si usted no evita la situación peligrosa, ello podrá causar la muerte o graves lesiones.









ATENCIÓN

Este símbolo le advierte de una situación peligrosa. No evitar dicha situación puede implicar lesiones menores o de gravedad media.





AVISO

Este símbolo señala información sobre procedimientos y otros hechos importantes que no están asociados con riesgos de lesiones.

1.1.2 Símbolos para determinados tipos de información





Símbolo	Significado	Símbolo	Significado
	Permitido Procedimientos, procesos o acciones que están permitidos.		Preferente Procedimientos, procesos o acciones que son preferibles.
	Prohibido Procedimientos, procesos o acciones que están prohibidos.		Consejo Indica información adicional.
	Referencia a documentación		Referencia a la página
	Referencia a gráficos	1, 2, 3...	Serie de pasos
	Resultado de un paso		Inspección visual

1.1.3 Símbolos eléctricos





Símbolo	Significado	Símbolo	Significado
	Corriente continua		Corriente alterna
	Corriente continua y corriente alterna		Conexión a tierra Borne de tierra que, por lo que se refiere al operador, está conectado a tierra mediante un sistema de puesta a tierra.

Símbolo	Significado
	<p>Conexión de compensación de potencial (PE: tierra de protección) Bornes de tierra que se deben conectar a tierra antes de establecer cualquier otra conexión.</p> <p>Los bornes de tierra se encuentran tanto en el interior como en el exterior del equipo:</p> <ul style="list-style-type: none"> ▪ Borne de tierra interior: la compensación de potencial está conectada a la red de alimentación. ▪ Borne de tierra exterior: conecta el equipo al sistema de puesta a tierra de la planta.

1.1.4 Símbolos de herramientas

Símbolo	Significado	Símbolo	Significado
	Destornillador torx		Destornillador de hoja plana
	Destornillador Philips		Llave Allen
	Llave fija		

1.1.5 Símbolos en gráficos

Símbolo	Significado	Símbolo	Significado
1, 2, 3,...	Números de elemento		Serie de pasos
A, B, C,...	Vistas	A-A, B-B, C-C,...	Secciones
	Área de peligro		Área segura (área exenta de peligro)
	Sentido de flujo		

2 Instrucciones de seguridad básicas

2.1 Requisitos que debe cumplir el personal

El personal debe cumplir los siguientes requisitos para el desempeño de sus tareas:

- ▶ El personal especializado cualificado y formado debe disponer de la cualificación correspondiente para esta función y tarea específicas.
- ▶ Deben tener la autorización del jefe/dueño de la planta.
- ▶ Deben estar familiarizados con las normas y reglamentos nacionales.
- ▶ Antes de comenzar con el trabajo, se debe leer y entender las instrucciones contenidas en el manual y la documentación complementaria, así como en los certificados (según cada aplicación).
- ▶ Debe seguir las instrucciones y satisfacer las condiciones básicas.

2.2 Uso previsto

Aplicación y productos

El instrumento de medición está destinado únicamente a la medición del flujo de líquidos que presenten una conductividad mínima de 5 $\mu\text{S}/\text{cm}$.

Según la versión pedida, el instrumento de medición también se puede usar para medir productos potencialmente explosivos¹⁾, inflamables, tóxicos y oxidantes.

Los instrumentos de medición para el uso en áreas de peligro, en aplicaciones higiénicas o en aplicaciones en las que la presión suponga un riesgo aumentado cuentan con un etiquetado especial en la placa de identificación.

Para asegurar que el instrumento de medición esté en perfecto estado durante el funcionamiento:

- ▶ Use el instrumento de medición únicamente si se cumplen íntegramente los datos que figuran en la placa de identificación y las condiciones generales recogidas en el manual de instrucciones y en la documentación suplementaria.
- ▶ Use la placa de identificación para comprobar si el equipo pedido resulta admisible para el uso previsto en el área de peligro (p. ej., protección contra explosiones, seguridad de depósitos a presión).
- ▶ Use el instrumento de medición exclusivamente para productos contra los cuales los materiales de las partes en contacto con el producto del proceso sean suficientemente resistentes.
- ▶ Manténgase en los rangos de presión y temperatura especificados.
- ▶ La temperatura ambiente se debe mantener dentro del rango especificado.

1) No aplicable para instrumentos de medición IO-Link

- ▶ Proteja el instrumento de medición de manera permanente contra la corrosión debida a efectos ambientales.

Promag 400

El instrumento de medición se comprueba opcionalmente según la norma OIML R49:2006 y cuenta con un certificado de comprobación de tipo CE conforme a la Directiva sobre instrumentos de medición 2004/22/CE (MID) para servicios sujetos al control metrológico legal ("custody transfer") para agua fría (anexo MI-001).

La temperatura admisible del producto en estas aplicaciones es 0 ... 50 °C (32 ... 122 °F).

Promag 800

El instrumento de medición se comprueba opcionalmente según la norma OIML R49: 2013 y cuenta con un certificado de comprobación de tipo CE conforme a la Directiva sobre instrumentos de medición 2004/22/CE (MID) para servicios sujetos al control metrológico legal ("custody transfer") para agua fría (anexo MI-001).

Uso incorrecto

Un uso incorrecto del equipo puede comprometer la seguridad. El fabricante no asume ninguna responsabilidad derivada de los daños provocados por un uso indebido del equipo.

ADVERTENCIA

Peligro de rotura debido a fluidos corrosivos o abrasivos y condiciones ambientales.

- ▶ Verifique la compatibilidad del fluido del proceso con el material del sensor.
- ▶ Asegúrese de la resistencia de todos los materiales de las partes en contacto con el producto del proceso.
- ▶ Manténgase en los rangos de presión y temperatura especificados.

AVISO

Verificación en casos límite:

- ▶ En los casos de que el fluido sea especial o un producto de limpieza, Endress+Hauser proporcionará gustosamente asistencia en la verificación de la resistencia a la corrosión de los materiales en contacto con el fluido, pero no proporcionará ninguna garantía ni asumirá ninguna responsabilidad al respecto debido a que pequeñas variaciones en la temperatura, concentración o nivel de contaminación en el proceso pueden alterar las propiedades de resistencia a la corrosión.

Riesgos residuales

ATENCIÓN

¡Riesgo de quemaduras por calor o frío! El uso de productos y sistemas electrónicos con temperaturas altas o bajas puede provocar que algunas superficies del equipo estén muy calientes o muy frías.

- ▶ Instale protección contra contacto adecuada.

2.3 Seguridad en el lugar de trabajo

Cuando trabaje con el equipo o en el equipo:

- ▶ Use el equipo de protección individual requerido conforme a las normas nacionales.

2.4 Funcionamiento seguro

Riesgo de lesiones.

- ▶ Haga funcionar el equipo únicamente si este se encuentra en un estado técnico apropiado y funciona de forma segura.
- ▶ El responsable de manejar el equipo sin interferencias es el operador.

Requisitos ambientales para la caja del transmisor fabricada en plástico

Si la caja del transmisor es de plástico y está expuesta de manera permanente a ciertas mezclas de vapor y aire, puede sufrir daños.

- ▶ Si tiene dudas al respecto, póngase en contacto con el centro Endress+Hauser de su zona para aclararlas.
- ▶ Si el equipo se usa en una zona que requiere homologación, tenga en cuenta la información indicada en la placa de identificación.

2.5 Seguridad del producto

Este equipo de medición ha sido diseñado de acuerdo a las buenas prácticas de ingeniería y cumple los requisitos de seguridad más exigentes, ha sido sometido a pruebas de funcionamiento y ha salido de fábrica en condiciones óptimas para funcionar de forma segura.

Cumple las normas de seguridad y los requisitos legales pertinentes. También cumple las directivas de la UE que se enumeran en la Declaración UE de conformidad específica del equipo. Para confirmarlo, el fabricante pone en el equipo la marca CE..

2.6 Seguridad informática

La garantía del fabricante solo es válida si el producto se instala y se usa tal como se describe en el manual de instrucciones. El producto está dotado de mecanismos de seguridad que lo protegen contra modificaciones involuntarias en los ajustes.

El explotador, de conformidad con sus normas de seguridad, debe implementar medidas de seguridad informática que proporcionen protección adicional tanto al producto como a la transmisión de datos asociada.

3 Recepción de material e identificación del producto

3.1 Recepción de material

A la recepción de la entrega:

1. Compruebe que el embalaje no presente daños.
 - ↳ Informe al fabricante inmediatamente de todos los daños.
No instale los componentes que estén dañados.
2. Use el albarán de entrega para comprobar el alcance del suministro.
3. Compare los datos de la placa de identificación con las especificaciones del pedido indicadas en el albarán de entrega.
4. Revise la documentación técnica y todos los demás documentos necesarios, p. ej., certificados, para asegurarse de que estén completos.

 Si no se satisface alguna de estas condiciones, póngase en contacto con el fabricante.

3.2 Identificación del producto

El equipo se puede identificar de las maneras siguientes:

- Placa de identificación
- Código de producto con información sobre las características del equipo en el albarán de entrega
- Introduzca los números de serie de las placas de identificación en el *Device Viewer* (www.endress.com/deviceviewer): Se muestra toda la información relativa al equipo.
- Introduzca los números de serie de las placas de identificación en la *Operations app* de Endress+Hauser o escanee el código DataMatrix de la placa de identificación con la *Operations app* de Endress+Hauser: se muestra toda la información relativa al equipo.

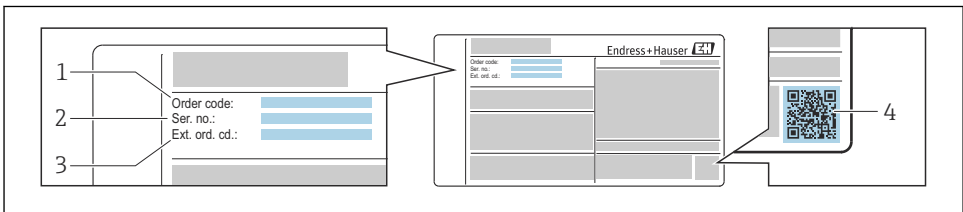

A0030196

 1 Ejemplo de una placa de identificación

- 1 Código de pedido
- 2 Número de serie
- 3 Código de pedido ampliado
- 4 Código matricial 2D (código QR)

 Para obtener información detallada sobre los datos que figuran en la placa de identificación, véase el manual de instrucciones del equipo.

4 Almacenamiento y transporte

4.1 Condiciones de almacenamiento

Tenga en cuenta las observaciones siguientes relativas al almacenamiento:

- ▶ Guarde el equipo en el embalaje original para asegurar su protección contra posibles golpes.
- ▶ No retire las cubiertas protectoras ni las capuchas de protección que se encuentren instaladas en las conexiones a proceso. Impiden que las superficies de estanqueidad sufran daños mecánicos y que la suciedad entre en el tubo de medición.
- ▶ Proteja el instrumento de la irradiación solar directa. Evite que las superficies se calienten más de lo admisible.
- ▶ Seleccione un lugar de almacenamiento que excluya la posibilidad de que se forme condensación en el equipo de medición. La presencia de hongos y bacterias puede dañar el revestimiento.
- ▶ Guarde el equipo en un lugar seco y sin polvo.
- ▶ No lo guarde en el exterior.

4.2 Transporte del producto

Transporte el equipo dentro del embalaje original al punto de medición.

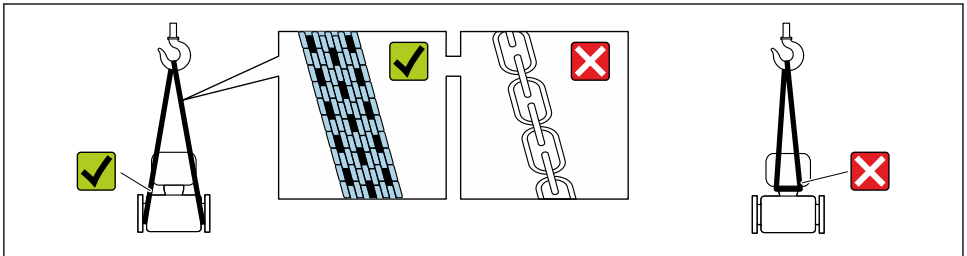

A0029252

i No extraiga las tapas o capuchones de protección de las conexión a proceso . Protegen las superficies de estanqueidad contra daños mecánicos y evitan que entre suciedad en el tubo de medición.

4.2.1 Equipos de medición sin orejetas para izar

⚠ ADVERTENCIA

El centro de gravedad del equipo de medición se encuentra en un punto que está por encima de los puntos de sujeción de las eslingas.

Riesgo de lesiones si el equipo de medición resbala o vuelca.

- ▶ Fije el equipo de medición para que no resbale o vuelque.
- ▶ Tenga en cuenta el peso especificado en el embalaje (etiqueta adhesiva).

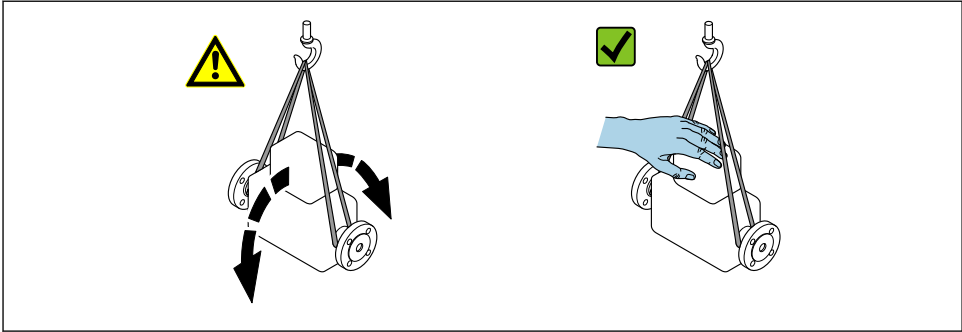

A0029214

4.2.2 Equipos de medición con orejetas para izar

⚠️ ATENCIÓN

Instrucciones especiales para el transporte de equipos sin orejetas para izar

- ▶ Para el transporte del dispositivo, utilice únicamente las orejetas para izar dispuestas en el mismo o bien bridas.
- ▶ Es imprescindible que dicho dispositivo quede afianzado con por lo menos dos orejetas para izar.

4.2.3 Transporte con una horquilla elevadora

Si el transporte se efectúa en cajas de madera, la estructura del piso permite elevar las cajas longitudinalmente o por ambos lados mediante una horquilla elevadora.

⚠️ ATENCIÓN

Existe el riesgo de dañar la bobina magnética

- ▶ Si el transporte se realiza con una carretilla de horquilla elevadora, no levante el sensor por la carcasa de metal.
- ▶ Podría abollar la carcasa y dañar las bobinas internas.

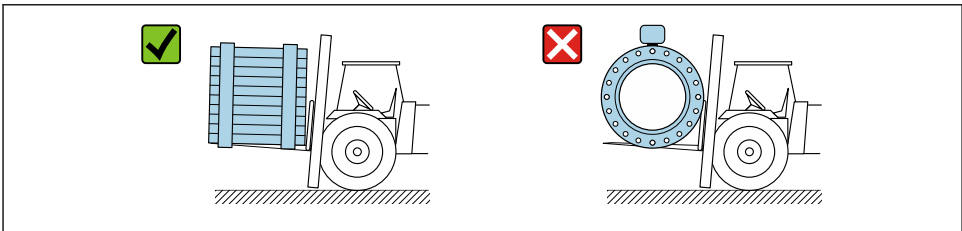

A0029319

5 Instalación

5.1 Requisitos de instalación

5.1.1 Posición de montaje

Lugar de montaje

- No instale el equipo en el punto más alto de la tubería.
- No instale el equipo aguas arriba de una boca de salida abierta de una tubería descendente.

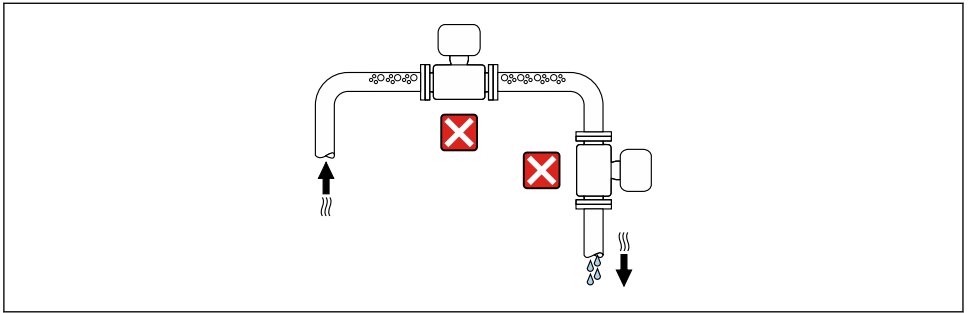

A0042317

Idealmente, el equipo se debe montar en una tubería ascendente.

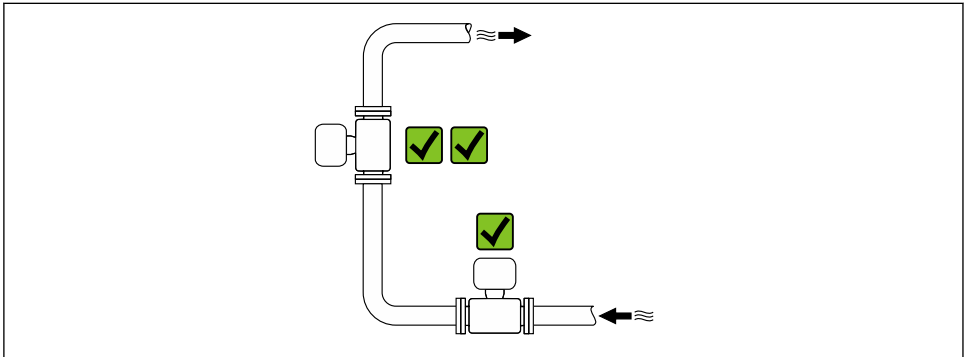

A0042317

Instalación cerca de válvulas

Instale el equipo en la dirección del caudal aguas arriba de la válvula.

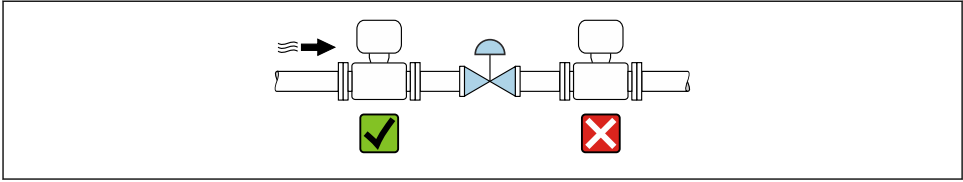

A0041091

Instalación aguas arriba de una tubería descendente

AVISO

La presión negativa en la tubería de medición puede dañar el revestimiento.

- ▶ Si se instala aguas arriba de tuberías descendentes con una longitud de $h \geq 5$ m (16,4 ft): instale un sifón con una válvula de ventilación aguas abajo del equipo.

i Esta disposición evita que el caudal de líquido se detenga en la tubería, así como la intrusión de aire.

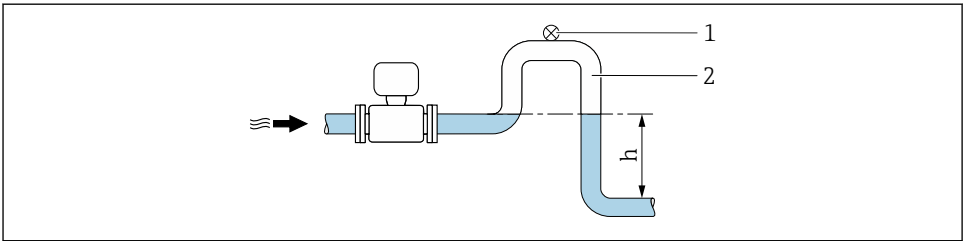

A0028981

- 1 Válvula de aireación
- 2 Sifón
- h Longitud de la tubería descendente

Instalación con tuberías parcialmente llenas

- Las tuberías parcialmente llenas con gradiente requieren una configuración de tipo desagüe.
- Se recomienda instalar una válvula de limpieza.

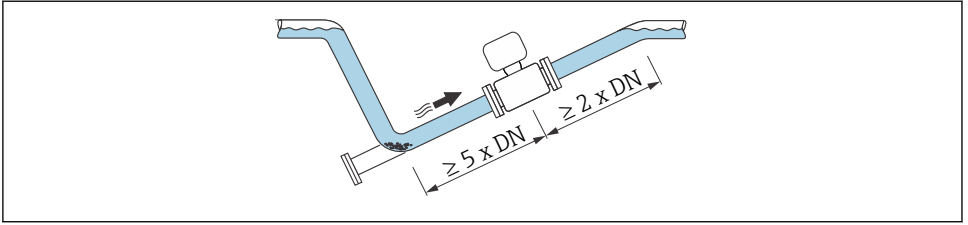

A0041088

- i** No hay tramos rectos de entrada y salida para los equipos con el código de producto para "Diseño": Opción C, H, I, J o K.
- i** No hay tramos rectos de entrada y salida para los equipos con el código de producto para "Diseño": opciones C, H o I.
- i** No hay tramos rectos de entrada y salida para los equipos con el código de producto para "Diseño": opción C.

Instalación cerca de bombas

AVISO

La presencia de presión negativa en el tubo de medición puede dañar el revestimiento.

- ▶ Para mantener la presión del sistema, instale el equipo en la dirección de flujo aguas abajo de la bomba.
- ▶ Instale amortiguadores de pulsaciones si se utilizan bombas alternativas, de diafragma o peristálticas.

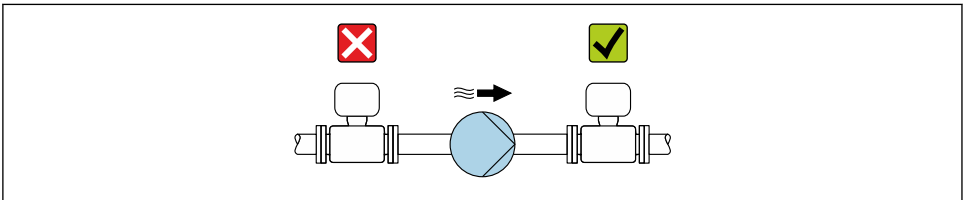

A0041083

Instalación de equipos muy pesados

Es necesario reforzarlos con un soporte en caso de diámetros nominales de $DN \geq 350$ mm (14 in).

AVISO

Daños en el equipo.

Si el soporte no es el adecuado, la caja del sensor podría doblarse y podrían dañarse las bobinas magnéticas internas.

- ▶ Apoye los soportes solo por las bridas de tubería.

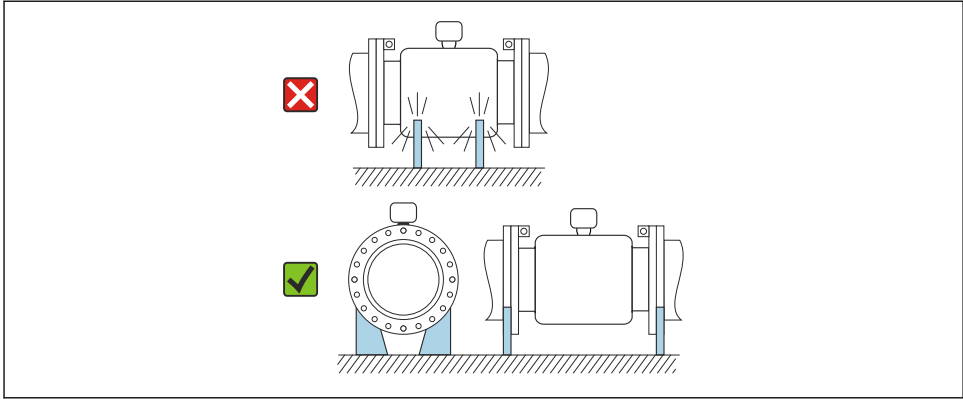

A0041087

Instalación en caso de vibraciones en las tuberías

Se recomienda una versión separada en caso de vibraciones fuertes en las tuberías.

AVISO

Las vibraciones en las tuberías pueden dañar el equipo.

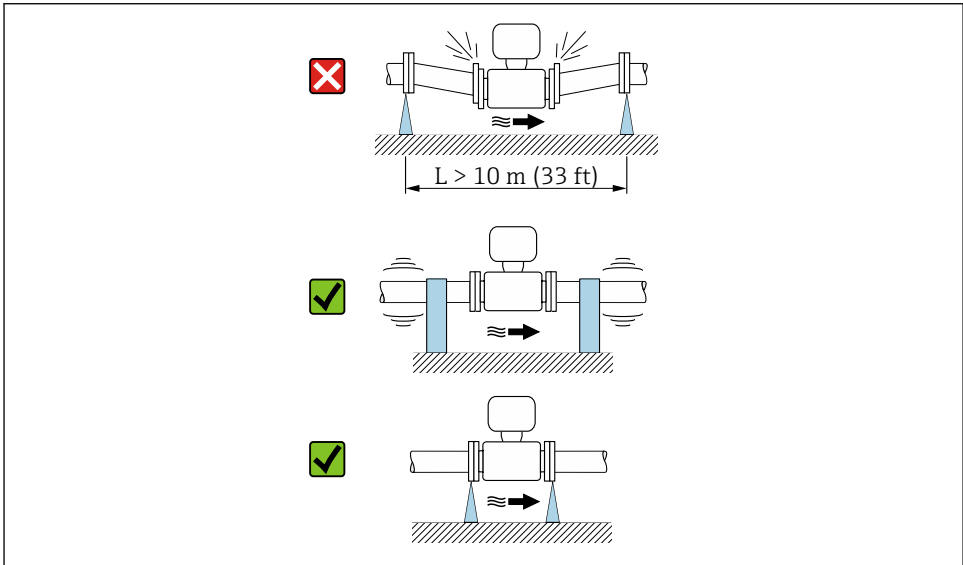

- ▶ No exponga el equipo a vibraciones fuertes.
- ▶ Apoye la tubería y fijela en el lugar correspondiente.
- ▶ Apoye el equipo y fijelo en el lugar correspondiente.
- ▶ Monte el sensor y el transmisor por separado.



A0041092

Orientación

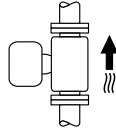
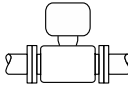
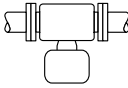
El sentido de la flecha que figura en la placa de identificación le ayuda a instalar el equipo de medición conforme al sentido de flujo.

Orientación		Recomendación
Orientación vertical	 <p style="text-align: right;">A0015591</p>	<p style="text-align: center;">☑☑</p>
Orientación horizontal, transmisor en la parte superior	 <p style="text-align: right;">A0015589</p>	<p style="text-align: center;">☑☑¹⁾</p>
Orientación horizontal, transmisor en la parte inferior	 <p style="text-align: right;">A0015590</p>	<p style="text-align: center;">☑☑^{2) 3)} ☒⁴⁾</p>
Orientación horizontal, transmisor en la parte lateral	 <p style="text-align: right;">A0015592</p>	<p style="text-align: center;">☒</p>

- 1) Las aplicaciones con temperaturas de proceso bajas pueden reducir la temperatura ambiente. A fin de mantener la temperatura ambiente mínima para el transmisor, se recomienda esta orientación.
- 2) Las aplicaciones con temperaturas de proceso elevadas pueden provocar un aumento de la temperatura ambiente. A fin de mantener la temperatura ambiente máxima para el transmisor, se recomienda esta orientación.
- 3) Para evitar que el sistema electrónico se sobrecaliente en caso de generación intensa de calor (p. ej., por proceso de limpieza CIP o SIP), instale el equipo de forma que la parte del transmisor señale hacia abajo.
- 4) Con la función de detección de tubería vacía encendida: La detección de tubería vacía solo funciona si la caja del transmisor señala hacia arriba.

Vertical

Es la orientación óptima para el autovaciado de sistemas de tuberías y para el uso en combinación con la detección de tubería vacía.

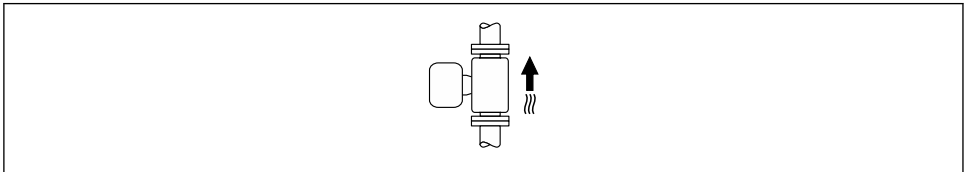

A0015591

Horizontal

- El electrodo de medición debería estar en un plano horizontal preferentemente. Se evita de este modo que burbujas de aire arrastradas por la corriente aislen momentáneamente los electrodos de medición.
- La detección de tubería vacía funciona únicamente bien cuando la caja del transmisor apunta hacia arriba, ya que de lo contrario no hay ninguna garantía de que la función de detección de tubería vacía responda efectivamente ante una tubería parcialmente llena o vacía.

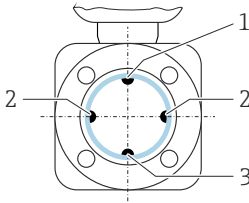

A0029344

- 1 Electrodo DTV para la detección de tubería vacía
- 2 Electrodos para detección de señales de medida
- 3 Electrodo de referencia para la igualación de potencial

Tramos rectos de entrada y salida

Instalación con tramos rectos de entrada y salida

La instalación requiere tramos rectos de entrada y de salida: equipos con el código de pedido para "Diseño", opción D, E, F y G.

Instalación con codos, bombas o válvulas

Para evitar que se genere un vacío y mantener el nivel de precisión de la medición especificado, siempre que sea posible instale el equipo aguas arriba de los conjuntos que produzcan turbulencias (p. ej., válvulas, secciones en T) y aguas abajo de las bombas.

Los tramos de entrada y de salida deben ser rectos y no presentar obstáculos.

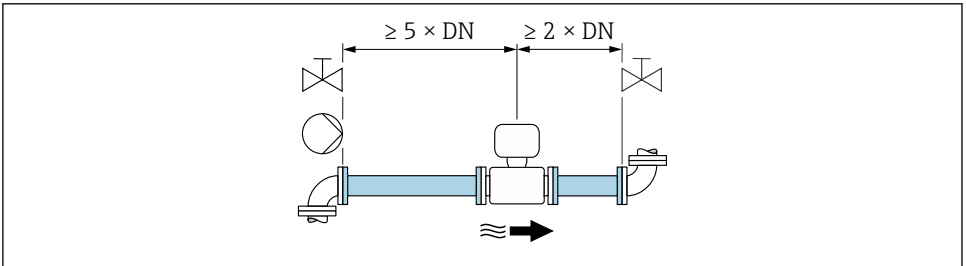

A0028997

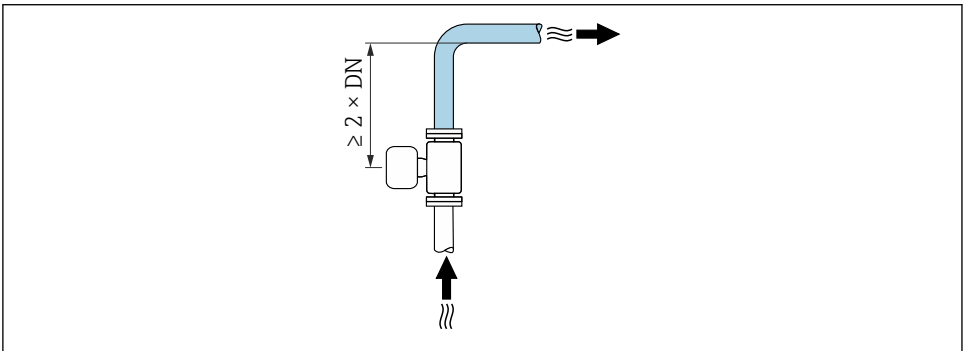

A0042132

Instalación sin tramos rectos de entrada y salida

Según el diseño del equipo y el lugar de instalación, los tramos rectos de entrada y salida se pueden reducir u omitir por completo.



Error de medición máximo

Cuando el equipo se instala con los tramos rectos de entrada y de salida descritos, se puede garantizar un error de medición máximo de $\pm 0,5\%$ de la lectura $\pm 1 \text{ mm/s}$ ($0,04 \text{ in/s}$) $\pm 2 \text{ mm/s}$ ($0,08 \text{ in/s}$).

Equipos y opciones de pedido posibles

Código de pedido para "Diseño"		
Opción	Descripción	Diseño
C	Brida fija, tubo de medición con estrechamiento, tramos rectos de entrada/salida de 0 x DN	Tubo de medición con estrechamiento ¹⁾
H	Brida loca, tramos rectos de entrada/salida de 0 x DN	Paso integral ²⁾
I	Brida fija, tramos rectos de entrada/salida de 0 x DN	
J	Brida fija, longitud instalada corta, tramos rectos de entrada/salida de 0 x DN	
K	Brida fija, longitud instalada larga, tramos rectos de entrada/salida de 0 x DN	

- 1) "Tubo de medición con estrechamiento" significa que el tubo de medición presenta una reducción del diámetro interno. El diámetro interno reducido causa una mayor velocidad de flujo en el interior del tubo de medición.
- 2) "Paso integral" significa el diámetro completo del tubo de medición. No hay pérdida de carga con un diámetro completo.

Instalación antes o después de curvas

La instalación sin tramos rectos de entrada y salida es posible: equipos con el código de pedido para "Diseño", opción C, H, I, J y K.

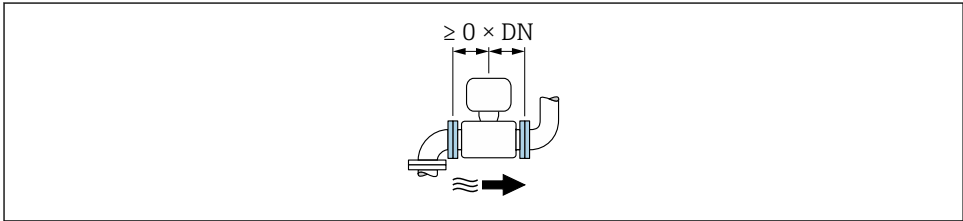

Instalación aguas abajo de las bombas

La instalación sin tramos rectos de entrada y salida es posible: equipos con el código de pedido para "Diseño", opción C, H e I.

i En el caso de los equipos con el código de pedido para "Diseño", opción J y K, solo se debe tomar en consideración un tramo recto de entrada de $\geq 2 \times DN$.

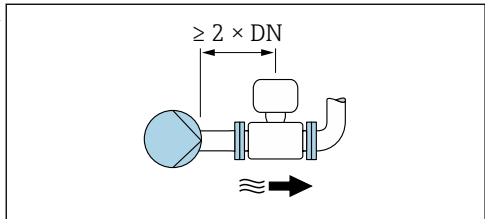

Instalación aguas arriba de válvulas

La instalación sin tramos rectos de entrada y salida es posible: equipos con el código de pedido para "Diseño", opción C, H e I.



En el caso de los equipos con el código de pedido para "Diseño", opción J y K, solo se debe tomar en consideración un tramo recto de salida de $\geq 1 \times \text{DN}$.

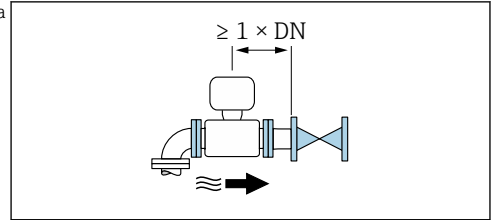

Instalación aguas abajo de válvulas

La instalación sin tramos rectos de entrada y salida es posible si la válvula está 100 % abierta durante el funcionamiento: equipos con el código de pedido para "Diseño", opción C, H e I.



En el caso de los equipos con el código de pedido para "Diseño", opción J y K, se debe tomar en consideración un tramo recto de entrada de solo $\geq 2 \times \text{DN}$ si la válvula está 100 % abierta durante el funcionamiento.

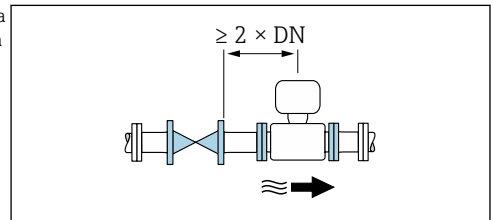

5.1.2 Requisitos ambientales y del proceso

Rango de temperatura ambiente

 Para información detallada acerca del rango de temperatura ambiente, véase el manual de instrucciones del dispositivo.

En caso de funcionamiento en el exterior:

- Monte el instrumento de medición en un lugar sombreado.
- Evite la luz solar directa, especialmente en regiones de clima cálido.
- Evite la exposición directa a las inclemencias meteorológicas.

Tablas de temperatura ²⁾

 Para información detallada de las tablas de temperatura, véase la documentación separada titulada "Instrucciones de seguridad" (XA) para el dispositivo.

Presión del sistema

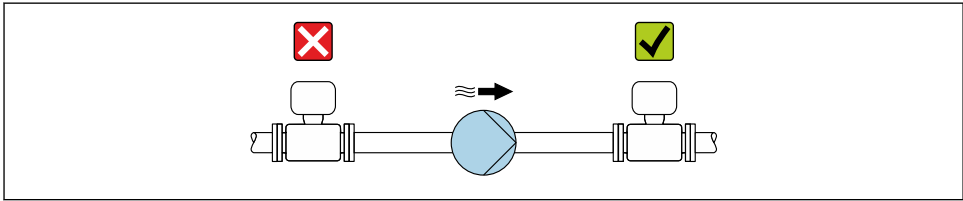

A0028777

 Además, instale amortiguadores de pulsos si utiliza bombas alternativas, de membrana o peristálticas.

Vibraciones

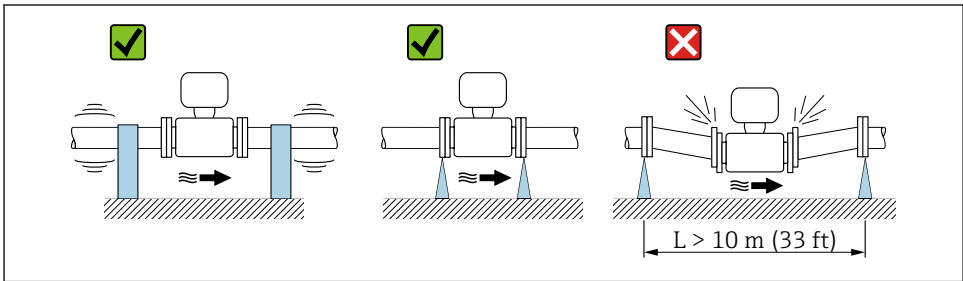

A0029004

 2 *Medidas para prevenir vibraciones del equipo*

2) No aplicable para instrumentos de medición IO-Link

Adaptadores

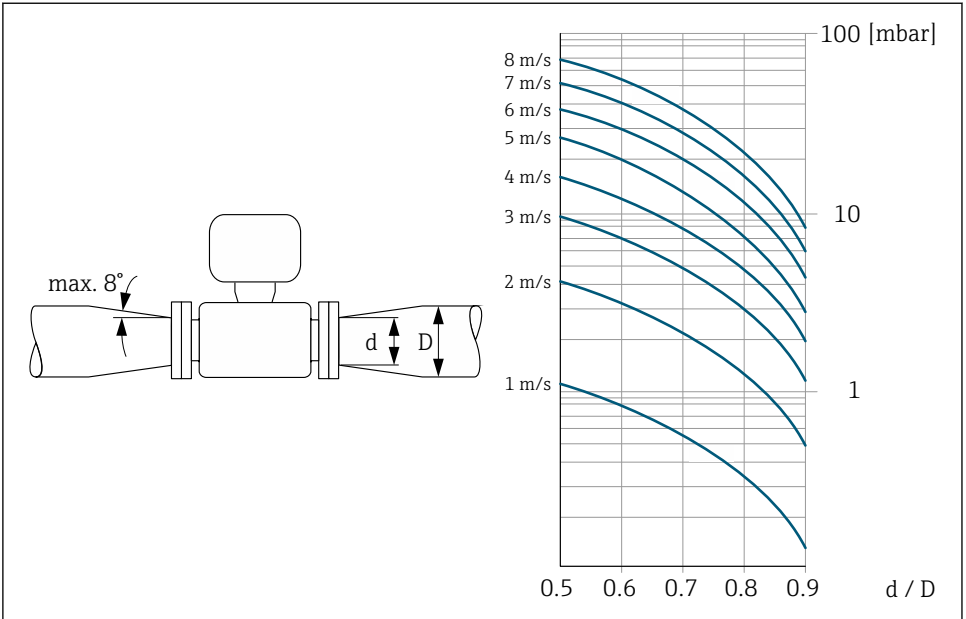

A0029002

5.1.3 Instrucciones de instalación especiales

Protector del indicador

- Para asegurar que el protector opcional del indicador se pueda abrir fácilmente, deje el siguiente espacio mínimo respecto al cabezal: 350 mm (13,8 in)

Grado de protección IP68, carcasa tipo 6P, con opción "Encaps. específico" ("Cust-potted")

Según cual sea la versión, el sensor cumple todos los requisitos del grado de protección IP68, caja de protección Tipo 6P y puede utilizarse como sensor remoto.

El grado de protección del transmisor es únicamente IP66/67, caja de protección Tipo 4X, y debe utilizarse por tanto el transmisor de acuerdo con ello.

Para garantizar el grado de protección IP68/, cubierta tipo 6X para la opción "Encaps. específico" ("Cust-potted"), efectúe los siguientes pasos una vez haya realizado el conexionado eléctrico:

1. Apriete fuertemente los prensaestopas (par de apriete: 2 a 3,5 Nm) hasta que no exista espacio de separación entre el fondo de la tapa y la superficie de soporte de la caja.
2. Apriete firmemente la ranura de unión de los prensaestopas. .
3. Encapsule la caja para montaje en campo con un compuesto de encapsulamiento.
4. Revise las juntas de la caja para ver si están limpias y bien colocadas. Seque, limpie o sustituya las juntas en caso necesario.
5. Apriete todos los tornillos de la caja y de las tapas (par de apriete: 20 a 30 Nm).

Promag W 10, 400, 500

Inmersión en agua

-  Solo la versión remota del equipo con protección IP68, tipo 6P, es adecuada para el uso bajo el agua: código de pedido correspondiente a "Opción de sensor", opciones CB, CC, CD, CE y CQ.
- Preste atención a las instrucciones de instalación de la región en cuestión.

AVISO

Si se superan la profundidad máxima bajo el agua y la duración del funcionamiento, el equipo puede resultar dañado.

- Respete la profundidad máxima bajo el agua y el tiempo en funcionamiento.

Código de pedido correspondiente a "Opción de sensor", opciones CB, CC

- Para el funcionamiento del equipo bajo el agua
- Duración de funcionamiento a una profundidad máxima de:
 - 3 m (10 ft): uso permanente
 - 10 m (30 ft): máximo 48 horas

Código de producto correspondiente a "Opciones del sensor", opción CQ "IP68, de tipo 6P, encapsulado en fábrica"

- Para el funcionamiento permanente del equipo bajo la lluvia o aguas superficiales
- Uso a una profundidad máxima bajo el agua de 3 m (10 ft)

Código de producto para "Opciones del sensor", opción CD, CE

- Para el funcionamiento del equipo bajo el agua y en agua salina
- Duración de funcionamiento a una profundidad máxima de:
 - 3 m (10 ft): uso permanente
 - 10 m (30 ft): máximo 48 horas

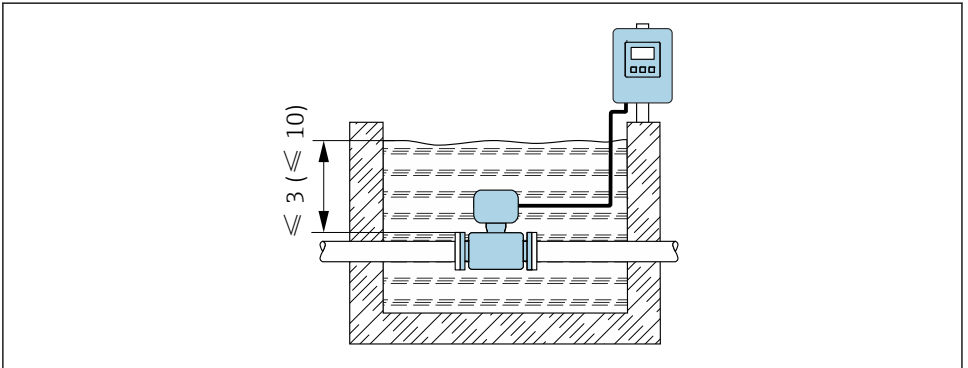

A0042412

Uso en aplicaciones enterradas



- Solo la versión remota del equipo con protección IP 68, tipo P, es adecuada para el uso en aplicaciones enterradas: código de producto para "Opción de sensor", opciones CD y CE.
- Preste atención a las instrucciones de instalación de la región en cuestión.

Código de producto para "Opciones del sensor", opción CD, CE

Para el uso del equipo en aplicaciones enterradas.

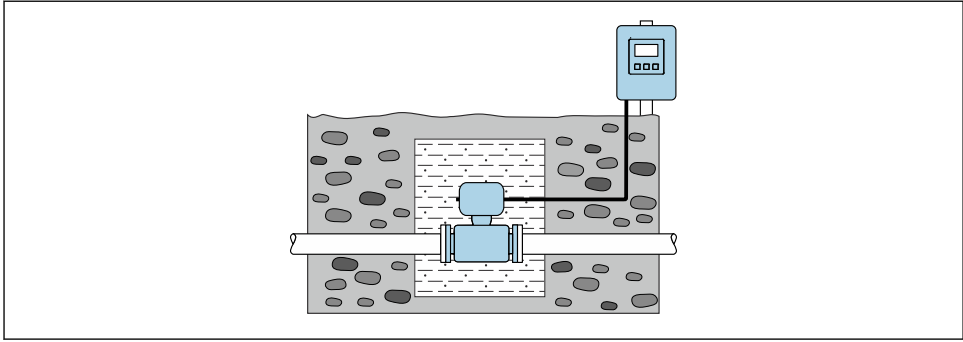

A0042646

Promag W 800

Para inmersión en agua, Proline 800 estándar

i La aplicación SmartBlue no se puede usar si el equipo está sumergido en agua, ya que no dispondrá de la conectividad Bluetooth.

AVISO

Si se superan la profundidad máxima bajo el agua y la duración del funcionamiento, el equipo puede resultar dañado.

► Respete la profundidad máxima bajo el agua y el tiempo en funcionamiento.

Código de pedido "Opción de sensor", opción CT "IP68, tipo 6P, 168 h/3 m (10 ft)"

- Para el uso del equipo bajo la lluvia o en aguas superficiales
- Uso a una profundidad máxima bajo el agua de 3 m (10 ft) durante 168 h

Para inmersión en agua, Proline 800 - Advanced

i ■ Solo la versión remota del equipo con protección IP68, tipo 6P, es adecuada para el uso bajo el agua: código de pedido correspondiente a "Opción de sensor", opciones CB, CC, CD, CE y CQ.

■ Preste atención a las instrucciones de instalación de la región en cuestión.

AVISO

Si se superan la profundidad máxima bajo el agua y la duración del funcionamiento, el equipo puede resultar dañado.

► Respete la profundidad máxima bajo el agua y el tiempo en funcionamiento.

Código de pedido correspondiente a "Opción de sensor", opciones CB, CC

- Para el funcionamiento del equipo bajo el agua
- Duración de funcionamiento a una profundidad máxima de:
 - 3 m (10 ft): uso permanente
 - 10 m (30 ft): máximo 48 horas

Código de pedido correspondiente a "Opciones del sensor", opción CQ "IP68, de tipo 6P, encapsulado en fábrica"

- Para el funcionamiento permanente del equipo bajo la lluvia o aguas superficiales
- Uso a una profundidad máxima bajo el agua de 3 m (10 ft)

Código de pedido correspondiente a "Opción de sensor", opciones CD, CE

- Para el funcionamiento del equipo bajo el agua y en agua salina
- Duración de funcionamiento a una profundidad máxima de:
 - 3 m (10 ft): uso permanente
 - 10 m (30 ft): máximo 48 horas

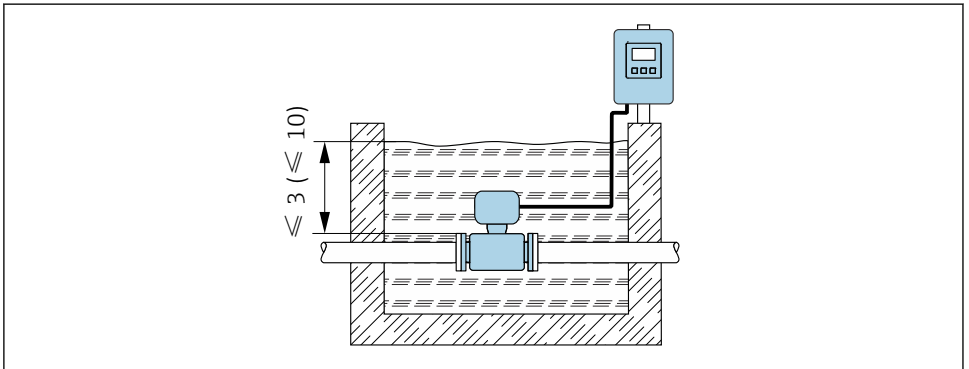

A0042412

3 Instalación para inmersión permanente en agua

Para uso en aplicaciones enterradas, Proline 800 Advanced



- Solo la versión remota del equipo con protección IP68 es adecuada para el uso en aplicaciones enterradas: código de pedido correspondiente a "Opción de sensor", opciones CD y CE.
- Preste atención a las instrucciones de instalación de la región en cuestión.

Código de pedido correspondiente a "Opción de sensor", opciones CD, CE

Para el uso del equipo en aplicaciones enterradas.

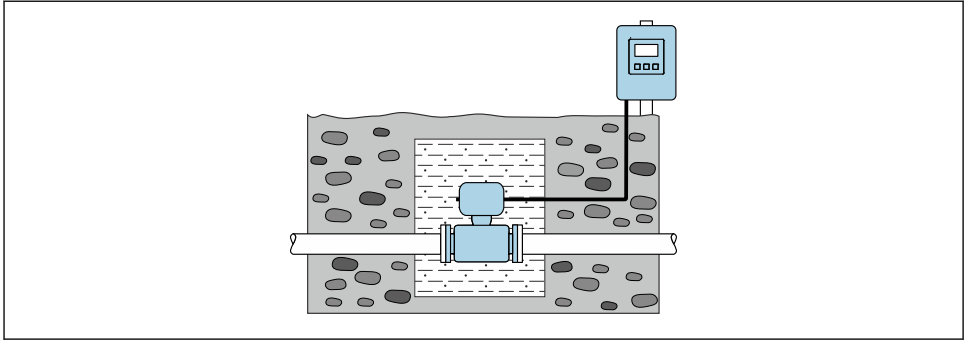

A0042646

5.2 Instalación del equipo

5.2.1 Herramientas requeridas

Para las bridas y otras conexiones a proceso, utilice una herramienta de montaje adecuada

5.2.2 Preparación del instrumento de medición

1. Elimine el material de embalaje restante.
2. Extraiga las tapas o capuchones de protección que tenga el sensor.
3. Extraiga la etiqueta adhesiva del compartimento de la electrónica.

5.2.3 Instalación del sensor

ADVERTENCIA

Puede formarse una capa de material electroconductor en el interior del tubo de medida.

Riesgo de cortocircuito de la señal de medición.

- ▶ Asegúrese que el diámetro interno de las juntas es mayor o igual al de la conexión a proceso y al de la tubería.
- ▶ Asegúrese de que las juntas están bien limpias y sin daños visibles.
- ▶ Instale las juntas correctamente.
- ▶ No utilice sellantes electroconductores como los que contienen grafito.

ADVERTENCIA

Peligro por sellado insuficiente del proceso.

- ▶ Asegúrese de los diámetros internos de las juntas sean mayores o iguales que los de las conexiones a proceso y las tuberías.
- ▶ Asegúrese de que las juntas y las superficies de estanqueidad estén limpias y no presenten daños.
- ▶ Asegure las juntas correctamente.

1. Compruebe que el sentido de la flecha del sensor concuerde con el sentido del caudal del producto.
2. Para asegurar el cumplimiento de las especificaciones del equipo, debe instalar el instrumento de medición de forma que quede centrado en la sección de medición entre las bridas de la tubería.
3. Si utiliza discos de puesta a tierra, siga las instrucciones de instalación suministradas.
4. Observe los pares de apriete especificados .

5. Instale el equipo de medición o gire la caja del transmisor de forma que las entradas de cable no señalen hacia arriba.

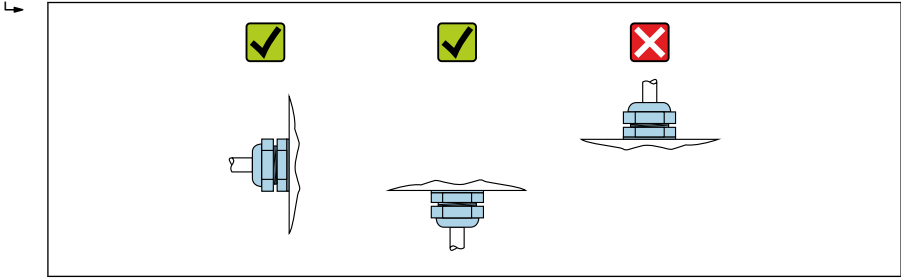

A0029263

Instalación de las juntas

⚠ ATENCIÓN

¡Puede formarse una capa de material electroconductor en el interior del tubo de medida!

Riesgo de corto circuito con la señal de medición.

- ▶ No utilice sellantes electroconductores como los que contienen grafito.

Para instalar las juntas, siga las instrucciones que figuran a continuación:

- Compruebe que las juntas no sobresalgan ni penetren en la sección transversal de la tubería.
- Durante el montaje de las conexiones a proceso, compruebe que las juntas correspondientes estén limpias y bien centradas.
- Para bridas DIN: Use exclusivamente juntas conforme a la norma DIN EN 1514-1.
- En caso de revestimiento de "goma dura": **Siempre** se requieren juntas adicionales.
- En caso de revestimiento de "poliuretano": Generalmente **no** es necesario utilizar juntas adicionales.
- En caso de revestimiento de "PTFE": Generalmente **no** es necesario utilizar juntas adicionales.



Montaje de discos/cable de puesta a tierra

Para más información acerca de la igualación de potencial e instrucciones detalladas para el montaje con cables/discos de puesta a tierra, véase el Manual de instrucciones abreviado del transmisor.

Pares de apriete a aplicar a los tornillos

→ 📄 33

5.3 Comprobaciones tras la instalación

¿El equipo está indemne (inspección visual)?	<input type="checkbox"/>
¿El instrumento de medición se corresponde con las especificaciones del punto de medición? Por ejemplo: <ul style="list-style-type: none"> ▪ Temperatura del proceso ▪ Presión de proceso (consulte la sección "Rangos de presión-temperatura" en el documento "Información técnica"). ▪ Temperatura ambiente ▪ Rango de medición 	<input type="checkbox"/>
¿Se ha seleccionado la orientación correcta para el sensor →  17 ? <ul style="list-style-type: none"> ▪ Según el tipo de sensor ▪ Según la temperatura del producto ▪ Según las propiedades del producto (liberación de gases, con sólidos en suspensión) 	<input type="checkbox"/>
¿La flecha del sensor concuerda con la dirección y sentido de flujo del producto →  17?	<input type="checkbox"/>
¿El nombre de la etiqueta (TAG) y el etiquetado son correctos (inspección visual)?	<input type="checkbox"/>
¿El equipo cuenta con suficiente protección contra las precipitaciones y la luz solar directa?	<input type="checkbox"/>
¿Están los tornillos de fijación apretados firmemente?	<input type="checkbox"/>

6 Eliminación

 En los casos necesarios según la Directiva 2012/19/UE, sobre residuos de equipos eléctricos y electrónicos (RAEE), nuestro producto está marcado con el símbolo representativo a fin de minimizar los desechos de RAEE como residuos urbanos no seleccionados. No tire a la basura los productos que llevan la marca de residuos urbanos no seleccionados. En lugar de ello, devuélvalos al fabricante para que los elimine en las condiciones aplicables.

6.1 Retirada del equipo de medición

1. Apague el equipo.

ADVERTENCIA

Riesgo de lesiones personales por las condiciones de proceso.

- ▶ Tenga cuidado con las condiciones del proceso que sean peligrosas, como la presión en el equipo de medición, temperaturas elevadas o productos corrosivos.
2. Lleve a cabo los pasos de montaje y de conexión de las secciones "Montaje del equipo de medición" y "Conexión del equipo de medición" en el orden contrario.
 3. Tenga en cuenta las instrucciones de seguridad.

6.2 Eliminación del equipo de medición

ADVERTENCIA

Peligro para personas y medio ambiente debido a fluidos nocivos para la salud.

- ▶ Asegúrese de que el instrumento de medida y todos sus huecos están libres de residuos de fluido que puedan ser dañinos para la salud o el medio ambiente, p. ej., sustancias que han entrado en grietas o se han difundido en el plástico.

Siga estas instrucciones para la eliminación del equipo:

- ▶ Conformidad con las normativas estatales.
- ▶ Separe adecuadamente los componentes para su reciclado.

7 Anexo

7.1 Pares de apriete de los tornillos



Para información detallada sobre los pares de apriete a aplicar a los tornillos, véase la sección "Montaje del sensor" en el manual de instrucciones del equipo

Tenga en cuenta los puntos siguientes:

- Los pares indicados solo son válidos:
 - Para roscas lubricadas.
 - Para tuberías que no están sometidas a esfuerzos de tracción.
- Apriete los tornillos de modo uniforme siguiendo una secuencia de opuestos en diagonal.
- Si se aprietan excesivamente los tornillos, pueden deformarse las superficies de estanqueidad o dañarse la junta.

Pares de apriete de tornillos máximos para EN 1092-1 (DIN 2501)

Diámetro nominal		Presión nominal [bar]	Tornillos [mm]	Grosor de la brida [mm]	Par de apriete máx. del tornillo [Nm]		
[mm]	[in]				HR	PUR	PTFE
25	1	PN 40	4 × M12	18	–	15	26
32	–	PN 40	4 × M16	18	–	24	41
40	1 ½	PN 40	4 × M16	18	–	31	52
50	2	PN 40	4 × M16	20	48	40	65
65 ¹⁾	–	PN 16	8 × M16	18	32	27	44
65	–	PN 40	8 × M16	22	32	27	44
80	3	PN 16	8 × M16	20	40	34	53
		PN 40	8 × M16	24	40	34	53
100	4	PN 16	8 × M16	20	43	36	57
		PN 40	8 × M20	24	59	50	79
125	–	PN 16	8 × M16	22	56	48	75
		PN 40	8 × M24	26	83	71	112
150	6	PN 16	8 × M20	22	74	63	99
		PN 40	8 × M24	28	104	88	137
200	8	PN 10	8 × M20	24	106	91	141
		PN 16	12 × M20	24	70	61	94
		PN 25	12 × M24	30	104	92	139
250	10	PN 10	12 × M20	26	82	71	110
		PN 16	12 × M24	26	98	85	132
		PN 25	12 × M27	32	150	134	201

Diámetro nominal		Presión nominal [bar]	Tornillos [mm]	Grosor de la brida [mm]	Par de apriete máx. del tornillo [Nm]		
[mm]	[in]				HR	PUR	PTFE
300	12	PN 10	12 × M20	26	94	81	126
		PN 16	12 × M24	28	134	118	179
		PN 25	16 × M27	34	153	138	204
350	14	PN 6	12 × M20	22	111	120	-
		PN 10	16 × M20	26	112	118	-
		PN 16	16 × M24	30	152	165	-
		PN 25	16 × M30	38	227	252	-
400	16	PN 6	16 × M20	22	90	98	-
		PN 10	16 × M24	26	151	167	-
		PN 16	16 × M27	32	193	215	-
		PN 25	16 × M33	40	289	326	-
450	18	PN 6	16 × M20	22	112	126	-
		PN 10	20 × M24	28	153	133	-
		PN 16	20 × M27	40	198	196	-
		PN 25	20 × M33	46	256	253	-
500	20	PN 6	20 × M20	24	119	123	-
		PN 10	20 × M24	28	155	171	-
		PN 16	20 × M30	34	275	300	-
		PN 25	20 × M33	48	317	360	-
600	24	PN 6	20 × M24	30	139	147	-
		PN 10	20 × M27	28	206	219	-
600	24	PN 16	20 × M33	36	415	443	-
600	24	PN 25	20 × M36	58	431	516	-
700	28	PN 6	24 × M24	24	148	139	-
		PN 10	24 × M27	30	246	246	-
		PN 16	24 × M33	36	278	318	-
		PN 25	24 × M39	46	449	507	-
800	32	PN 6	24 × M27	24	206	182	-
		PN 10	24 × M30	32	331	316	-
		PN 16	24 × M36	38	369	385	-
		PN 25	24 × M45	50	664	721	-

Diámetro nominal		Presión nominal [bar]	Tornillos [mm]	Grosor de la brida [mm]	Par de apriete máx. del tornillo [Nm]		
[mm]	[in]				HR	PUR	PTFE
900	36	PN 6	24 × M27	26	230	637	-
		PN 10	28 × M30	34	316	307	-
		PN 16	28 × M36	40	353	398	-
		PN 25	28 × M45	54	690	716	-
1000	40	PN 6	28 × M27	26	218	208	-
		PN 10	28 × M33	34	402	405	-
		PN 16	28 × M39	42	502	518	-
		PN 25	28 × M52	58	970	971	-
1200	48	PN 6	32 × M30	28	319	299	-
		PN 10	32 × M36	38	564	568	-
		PN 16	32 × M45	48	701	753	-
1400	-	PN 6	36 × M33	32	430	-	-
		PN 10	36 × M39	42	654	-	-
		PN 16	36 × M45	52	729	-	-
1600	-	PN 6	40 × M33	34	440	-	-
		PN 10	40 × M45	46	946	-	-
		PN 16	40 × M52	58	1007	-	-
1800	72	PN 6	44 × M36	36	547	-	-
		PN 10	44 × M45	50	961	-	-
		PN 16	44 × M52	62	1108	-	-
2000	-	PN 6	48 × M39	38	629	-	-
		PN 10	48 × M45	54	1047	-	-
		PN 16	48 × M56	66	1324	-	-
2200	-	PN 6	52 × M39	42	698	-	-
		PN 10	52 × M52	58	1217	-	-
2400	-	PN 6	56 × M39	44	768	-	-
		PN 10	56 × M52	62	1229	-	-

Abreviaturas (revestimiento): HR = goma dura, PUR = poliuretano

1) Dimensionado según EN 1092-1 (no DIN 2501)

Pares de apriete de tornillos nominales para EN 1092-1 (DIN 2501); calculado según EN 1591-1:2014 para bridas según EN 1092-1:2013

Diámetro nominal		Presión nominal [bar]	Tornillos [mm]	Grosor de la brida [mm]	Par de apriete de tornillos nom. [Nm]		
[mm]	[in]				HR	PUR	PTFE
350	14	PN 6	12 × M20	22	60	75	-
		PN 10	16 × M20	26	70	80	-
		PN 16	16 × M24	30	125	135	-
		PN 25	16 × M30	38	230	235	-
400	16	PN 6	16 × M20	22	65	70	-
		PN 10	16 × M24	26	100	120	-
		PN 16	16 × M27	32	175	190	-
		PN 25	16 × M33	40	315	325	-
450	18	PN 6	16 × M20	22	70	90	-
		PN 10	20 × M24	28	100	110	-
		PN 16	20 × M27	34	175	190	-
		PN 25	20 × M33	46	300	310	-
500	20	PN 6	20 × M20	24	65	70	-
		PN 10	20 × M24	28	110	120	-
		PN 16	20 × M30	36	225	235	-
		PN 25	20 × M33	48	370	370	-
600	24	PN 6	20 × M24	30	105	105	-
		PN 10	20 × M27	30	165	160	-
600 ¹⁾	24	PN 16	20 × M33	40	340	340	-
600	24	PN 25	20 × M36	48	540	540	-
700	28	PN 6	24 × M24	30	110	110	-
		PN 10	24 × M27	35	190	190	-
		PN 16	24 × M33	40	340	340	-
		PN 25	24 × M39	50	615	595	-
800	32	PN 6	24 × M27	30	145	145	-
		PN 10	24 × M30	38	260	260	-
		PN 16	24 × M36	41	465	455	-
		PN 25	24 × M45	53	885	880	-
900	36	PN 6	24 × M27	34	170	180	-

Diámetro nominal		Presión nominal [bar]	Tornillos [mm]	Grosor de la brida [mm]	Par de apriete de tornillos nom. [Nm]		
[mm]	[in]				HR	PUR	PTFE
		PN 10	28 × M30	38	265	275	-
		PN 16	28 × M36	48	475	475	-
		PN 25	28 × M45	57	930	915	-
1000	40	PN 6	28 × M27	38	175	185	-
		PN 10	28 × M33	44	350	360	-
		PN 16	28 × M39	59	630	620	-
		PN 25	28 × M52	63	1300	1290	-
1200	48	PN 6	32 × M30	42	235	250	-
		PN 10	32 × M36	55	470	480	-
		PN 16	32 × M45	78	890	900	-
1400	-	PN 6	36 × M33	56	300	-	-
		PN 10	36 × M39	65	600	-	-
		PN 16	36 × M45	84	1050	-	-
1600	-	PN 6	40 × M33	63	340	-	-
		PN 10	40 × M45	75	810	-	-
		PN 16	40 × M52	102	1420	-	-
1800	72	PN 6	44 × M36	69	430	-	-
		PN 10	44 × M45	85	920	-	-
		PN 16	44 × M52	110	1600	-	-
2000	-	PN 6	48 × M39	74	530	-	-
		PN 10	48 × M45	90	1040	-	-
		PN 16	48 × M56	124	1900	-	-
2200	-	PN 6	52 × M39	81	580	-	-
		PN 10	52 × M52	100	1290	-	-
2400	-	PN 6	56 × M39	87	650	-	-
		PN 10	56 × M52	110	1410	-	-

Abreviaturas (revestimiento): HR = goma dura, PUR = poliuretano

1) Dimensionado según EN 1092-1 (no DIN 2501)

Pares de apriete máx. de los tornillos para ASME B16.5

Diámetro nominal		Presión nominal [psi]	Tornillos [in]	Par de apriete máx. de los tornillos					
[mm]	[in]			HR		PUR		PTFE	
				[Nm]	[lbf · ft]	[Nm]	[lbf · ft]	[Nm]	[lbf · ft]
25	1	Clase 150	4 × ½	–	–	7	5	14	13
25	1	Clase 300	4 × 5/8	–	–	8	6	–	–
40	1 ½	Clase 150	4 × ½	–	–	10	7	21	15
40	1 ½	Clase 300	4 × ¾	–	–	15	11	–	–
50	2	Clase 150	4 × 5/8	35	26	22	16	40	29
50	2	Clase 300	8 × 5/8	18	13	11	8	–	–
80	3	Clase 150	4 × 5/8	60	44	43	32	65	48
80	3	Clase 300	8 × ¾	38	28	26	19	–	–
100	4	Clase 150	8 × 5/8	42	31	31	23	44	32
100	4	Clase 300	8 × ¾	58	43	40	30	–	–
150	6	Clase 150	8 × ¾	79	58	59	44	90	66
150	6	Clase 300	12 × ¾	70	52	51	38	–	–
200	8	Clase 150	8 × ¾	107	79	80	59	87	64
250	10	Clase 150	12 × 7/8	101	74	75	55	151	112
300	12	Clase 150	12 × 7/8	133	98	103	76	177	131
350	14	Clase 150	12 × 1	135	100	158	117	–	–
400	16	Clase 150	16 × 1	128	94	150	111	–	–
450	18	Clase 150	16 × 1 1/8	204	150	234	173	–	–
500	20	Clase 150	20 × 1 1/8	183	135	217	160	–	–
600	24	Clase 150	20 × 1 ¾	268	198	307	226	–	–

Abreviaturas (revestimiento): HR = goma dura, PUR = poliuretano

Pares de apriete máx. de tornillos según AWWA C207, clase D

Diámetro nominal		Tornillos [in]	Par de apriete de tornillos máx.			
[mm]	[in]		HR		PUR	
			[Nm]	[lbf · ft]	[Nm]	[lbf · ft]
700	28	28 × 1 ¼	247	182	292	215
750	30	28 × 1 ¼	287	212	302	223

Diámetro nominal		Tornillos [in]	Par de apriete de tornillos máx.			
[mm]	[in]		HR		PUR	
			[Nm]	[lbf · ft]	[Nm]	[lbf · ft]
800	32	28 × 1 ½	394	291	422	311
900	36	32 × 1 ½	419	309	430	317
1000	40	36 × 1 ½	420	310	477	352
-	42	36 × 1 ½	528	389	518	382
-	48	44 × 1 ½	552	407	531	392
-	54	44 × 1 ¾	730	538	-	-
-	60	52 × 1 ¾	758	559	-	-
-	66	52 × 1 ¾	946	698	-	-
-	72	60 × 1 ¾	975	719	-	-
-	78	64 × 2	853	629	-	-
-	84	64 × 2	931	687	-	-
-	90	64 × 2 ¼	1048	773	-	-

Abreviaturas (revestimiento): HR = goma dura, PUR = poliuretano

Pares de apriete de tornillos máx. para AS 2129, tabla E

Diámetro nominal [mm]	Tornillos [mm]	Par de apriete máx. del tornillo [Nm]	
		HR	PUR
50	4 × M16	32	-
80	4 × M16	49	-
100	8 × M16	38	-
150	8 × M20	64	-
200	8 × M20	96	-
250	12 × M20	98	-
300	12 × M24	123	-
350	12 × M24	203	-
400	12 × M24	226	-
450	16 × M24	226	-
500	16 × M24	271	-
600	16 × M30	439	-
700	20 × M30	355	-

Diámetro nominal [mm]	Tornillos [mm]	Par de apriete máx. del tornillo [Nm]	
		HR	PUR
750	20 × M30	559	-
800	20 × M30	631	-
900	24 × M30	627	-
1000	24 × M30	634	-
1200	32 × M30	727	-
Abreviaturas (revestimiento): HR = goma dura, PUR = poliuretano			

Pares de apriete máx. de los tornillos para AS 4087, PN 16

Diámetro nominal [mm]	Tornillos [mm]	Par de apriete máx. del tornillo [Nm]	
		HR	PUR
50	4 × M16	32	-
80	4 × M16	49	-
100	4 × M16	76	-
150	8 × M20	52	-
200	8 × M20	77	-
250	8 × M20	147	-
300	12 × M24	103	-
350	12 × M24	203	-
375	12 × M24	137	-
400	12 × M24	226	-
450	12 × M24	301	-
500	16 × M24	271	-
600	16 × M27	393	-
700	20 × M27	330	-
750	20 × M30	529	-
800	20 × M33	631	-
900	24 × M33	627	-
1000	24 × M33	595	-
1200	32 × M33	703	-
Abreviaturas (revestimiento): HR = goma dura, PUR = poliuretano			

Pares de apriete máx. de los tornillos para JIS B2220

Diámetro nominal [mm]	Presión nominal [bar]	Tornillos [mm]	Par de apriete máx. del tornillo [Nm]	
			HR	PUR
25	10K	4 × M16	–	19
25	20K	4 × M16	–	19
32	10K	4 × M16	–	22
32	20K	4 × M16	–	22
40	10K	4 × M16	–	24
40	20K	4 × M16	–	24
50	10K	4 × M16	40	33
50	20K	8 × M16	20	17
65	10K	4 × M16	55	45
65	20K	8 × M16	28	23
80	10K	8 × M16	29	23
80	20K	8 × M20	42	35
100	10K	8 × M16	35	29
100	20K	8 × M20	56	48
125	10K	8 × M20	60	51
125	20K	8 × M22	91	79
150	10K	8 × M20	75	63
150	20K	12 × M22	81	72
200	10K	12 × M20	61	52
200	20K	12 × M22	91	80
250	10K	12 × M22	100	87
250	20K	12 × M24	159	144
300	10K	16 × M22	74	63
300	20K	16 × M24	138	124

Abreviaturas (revestimiento): HR = goma dura, PUR = poliuretano

Pares de apriete de tornillos nominales para JIS B2220

Diámetro nominal [mm]	Presión nominal [bar]	Tornillos [mm]	Par de apriete de tornillos nom. [Nm]	
			HR	PUR
350	10K	16 × M22	109	109
	20K	16 × M30×3	217	217

Diámetro nominal [mm]	Presión nominal [bar]	Tornillos [mm]	Par de apriete de tornillos nom. [Nm]	
			HR	PUR
400	10K	16 × M24	163	163
	20K	16 × M30×3	258	258
450	10K	16 × M24	155	155
	20K	16 × M30×3	272	272
500	10K	16 × M24	183	183
	20K	16 × M30×3	315	315
600	10K	16 × M30	235	235
	20K	16 × M36×3	381	381
700	10K	16 × M30	300	300
750	10K	16 × M30	339	339
Abreviaturas (revestimiento): HR = goma dura, PUR = poliuretano				



71763694

www.addresses.endress.com
