

Manual de instrucciones

Memosens CFS51

Sensor para medición de fluorescencia

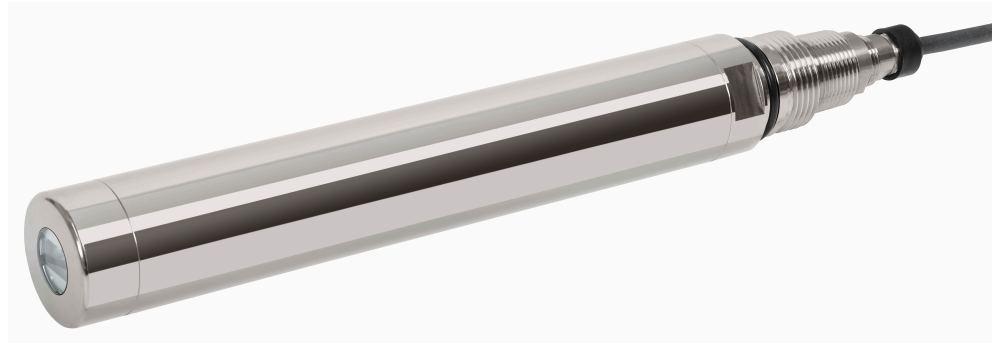





Índice de contenidos









1	Sobre este documento	4	10	Mantenimiento	36
1.1	Advertencias	4	10.1	Trabajos de mantenimiento	36
1.2	Símbolos	4	11	Reparación	39
1.3	Documentación	4	11.1	Información general	39
2	Instrucciones de seguridad básicas ...	5	11.2	Piezas de repuesto	39
2.1	Requisitos que debe cumplir el personal	5	11.3	Devolución	39
2.2	Uso previsto	5	11.4	Eliminación	39
2.3	Seguridad en el puesto de trabajo	5	12	Accesorios	40
2.4	Funcionamiento seguro	6	12.1	Accesorios específicos del equipo	40
2.5	Seguridad del producto	6	13	Datos técnicos	41
3	Descripción del producto	7	13.1	Entrada	41
3.1	Diseño del producto	7	13.2	Características de funcionamiento	41
4	Recepción de material e identificación del producto	8	13.3	Entorno	41
4.1	Recepción de material	8	13.4	Proceso	42
4.2	Identificación del producto	8	13.5	Estructura mecánica	42
4.3	Alcance del suministro	9	Índice alfabético	43	
4.4	Certificados y homologaciones	9			
5	Instalación	10			
5.1	Requisitos de instalación	10			
5.2	Instalación del sensor en el Flowfit CYA251 ..	14			
5.3	Instalación del sensor en el portasondas estándar CFS51	15			
5.4	Posicionamiento de la referencia de estado sólido	22			
5.5	Comprobaciones tras la instalación	22			
6	Conexión eléctrica	23			
6.1	Conexión del sensor	23			
6.2	Aseguramiento del grado de protección	24			
6.3	Comprobaciones tras la conexión	25			
7	Puesta en marcha	26			
7.1	Preparativos	26			
8	Funcionamiento	27			
8.1	Adaptación del instrumento de medición a las condiciones de proceso	27			
9	Diagnóstico y localización y resolución de fallos	35			
9.1	Localización y resolución de fallos en general .	35			

1 Sobre este documento



1.1 Advertencias

Estructura de la información	Significado
 PELIGRO Causas (/consecuencias) Consecuencias del no cumplimiento (si procede) ▶ Medida correctiva	Este símbolo le alerta ante una situación peligrosa. No evitar dicha situación peligrosa puede provocar lesiones muy graves o accidentes mortales.
 ADVERTENCIA Causas (/consecuencias) Consecuencias del no cumplimiento (si procede) ▶ Medida correctiva	Este símbolo le alerta ante una situación peligrosa. No evitar dicha situación peligrosa puede provocar lesiones muy graves o accidentes mortales.
 ATENCIÓN Causas (/consecuencias) Consecuencias del no cumplimiento (si procede) ▶ Medida correctiva	Este símbolo le alerta ante una situación peligrosa. No evitar dicha situación puede implicar lesiones leves o de mayor gravedad.
 AVISO Causa/situación Consecuencias del no cumplimiento (si procede) ▶ Acción/nota	Este símbolo le avisa sobre situaciones que pueden derivar en daños a la propiedad.

1.2 Símbolos

	Información adicional, sugerencias
	Admisible
	Recomendado
	No admisible o no recomendado
	Referencia a la documentación del equipo
	Referencia a una página
	Referencia a un gráfico
	Resultado de un paso individual

1.2.1 Símbolos en el equipo

	Referencia a la documentación del equipo
	No tire a la basura los productos que llevan la marca de residuos urbanos no seleccionados. En lugar de ello, devuélvalos al fabricante para que los elimine en las condiciones aplicables.
	Advertencia por radiación óptica

1.3 Documentación

Los manuales siguientes, que complementan el presente manual de instrucciones, se pueden encontrar en las páginas de producto en internet:

- Información técnica del sensor
- Manual de instrucciones del transmisor utilizado

2 Instrucciones de seguridad básicas

2.1 Requisitos que debe cumplir el personal

- La instalación, la puesta en marcha, las operaciones de configuración y el mantenimiento del sistema de medición solo deben ser realizadas por personal técnico cualificado y formado para ello.
- El personal técnico debe tener la autorización del jefe de planta para la realización de dichas tareas.
- El conexionado eléctrico solo debe ser realizado por un técnico electricista.
- Es imprescindible que el personal técnico lea y comprenda el presente Manual de instrucciones y siga las instrucciones comprendidas en el mismo.
- Los fallos en los puntos de medición únicamente podrán ser subsanados por personal autorizado y especialmente cualificado para la tarea.

 Es posible que las reparaciones que no se describen en el Manual de instrucciones proporcionado deban realizarse directamente por el fabricante o por parte del servicio técnico.

2.2 Uso previsto

El sensor se usa para medir hidrocarburos aromáticos policíclicos HAP (PAH) a través de la medición de fluorescencia.

El equipo es adecuado para el siguiente campo de aplicación:

Monitorización del agua de lavado del lavador de gases en buques

Cualquier utilización diferente del uso previsto supone un riesgo para la seguridad de las personas y del sistema de medición. Por consiguiente, no se permite ningún otro uso.

El fabricante no es responsable de los daños que se deriven de un uso inapropiado o distinto del previsto.

2.3 Seguridad en el puesto de trabajo

ADVERTENCIA

Radiación UV emitida por este producto

¡Puede causar lesiones graves en los ojos y en la piel!

- ▶ Evite toda exposición de los ojos y la piel al producto sin apantallar.
 - ▶ Cuando el sensor esté encendido, evite mirar directamente hacia la ventana del sensor sin una protección ocular apropiada. Los límites de exposición que figuran en la norma IEC 62471:2008 no se superan en el transcurso de los primeros 100 segundos.
 - ▶ Se deben usar unas gafas de protección apropiadas para protegerse de la radiación UV.
 - ▶ Cuando lleve a cabo tareas de mantenimiento que no requieran luz UV, cubra la fuente de luz.
- El riesgo para el observador depende de cómo el usuario instale y use el sensor.
 - La lámpara del sensor irradia luz en el rango de los 254 nm de longitud de onda (radiación UV). La lámpara del sensor está clasificada en el Grupo de riesgo 3 según la norma EN/IEC 62471.

El operador es el responsable de asegurar el cumplimiento de los reglamentos de seguridad siguientes:

- Guías de instalación
- Normas y reglamentos locales

Compatibilidad electromagnética

- La compatibilidad electromagnética de este equipo ha sido verificada conforme a las normas internacionales pertinentes de aplicación industrial.
- La compatibilidad electromagnética indicada se mantiene no obstante únicamente si se conecta el equipo conforme al presente manual de instrucciones.

2.4 Funcionamiento seguro

Antes de la puesta en marcha del punto de medición completo:

1. Verifique que todas las conexiones son correctas.
2. Asegúrese de que los cables eléctricos y las conexiones de mangueras no presenten daños.

Procedimiento para productos dañados:

1. No manipule ningún equipo que esté dañado, y establezca protecciones para evitar funcionamientos inesperados.
2. Etiquete los productos dañados como defectuosos.

Durante la operación:

- ▶ Si los errores no se pueden subsanar, retire los productos del servicio y protéjalos de forma que no se puedan poner en funcionamiento inadvertidamente.

2.5 Seguridad del producto

2.5.1 Tecnología de última generación

El equipo se ha diseñado conforme a los requisitos de seguridad más exigentes, se ha revisado y ha salido de fábrica en las condiciones óptimas para que funcione de forma segura. Se cumplen todos los reglamentos pertinentes y normas internacionales.

3 Descripción del producto

3.1 Diseño del producto

El equipo se puede hacer funcionar directamente en el proceso, sin muestreo adicional (en línea).

El equipo consta de los conjuntos siguientes:

- Alimentación
- Fuente de luz
- Detectores

Los detectores detectan las señales de medición, las digitalizan y las procesan para obtener un valor medido.

- Microcontrolador del sensor

Es el responsable de controlar los procesos internos y transmitir los datos.

Todos los datos, incluidos los de calibración, se guardan en el equipo. El equipo se puede usar en un punto de medición y está precalibrado o calibrado externamente. El equipo también se puede usar para varios puntos de medición con calibraciones diferentes.

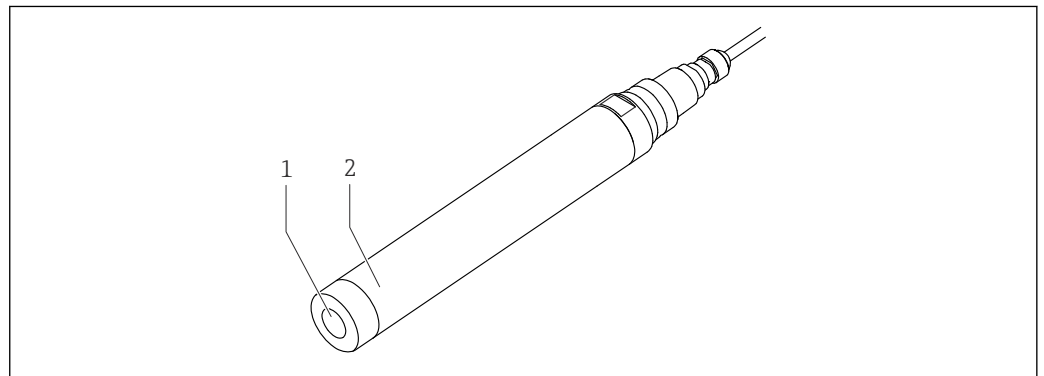

1 Sensor

1 Ventana óptica

2 Sensor

A0046290

3.1.1 Principio de medición

El método de medición por fluorescencia determina el contenido de HAP¹⁾ en el agua y las concentraciones de HAP.

El instrumento de medición irradia los HAP con luz ultravioleta y detecta la radiación fluorescente resultante. Las resoluciones MEPC.259(68) y MEPC.340(77)²⁾ requieren la indicación de la concentración de HAP en equivalentes de fenantreno.

Las funciones matemáticas del Liquiline pueden mostrar los resultados de medición en un formato específico del cliente.

La longitud de onda de excitación durante la medición es 254 nm; la longitud de onda de emisión máxima es 360 nm.

1) Hidrocarburos aromáticos policíclicos

2) Comité de Protección del Medioambiente Marino

4 Recepción de material e identificación del producto

4.1 Recepción de material

1. Compruebe que el embalaje no esté dañado.
 - ↳ Si el embalaje presenta algún daño, notifíquese al proveedor.
Conserve el embalaje dañado hasta que el problema se haya resuelto.
2. Compruebe que el contenido no esté dañado.
 - ↳ Si el contenido de la entrega presenta algún daño, notifíquese al proveedor.
Conserve los bienes dañados hasta que el problema se haya resuelto.
3. Compruebe que el suministro esté completo y que no falte nada.
 - ↳ Compare los documentos de la entrega con su pedido.
4. Para almacenar y transportar el producto, embálelo de forma que quede protegido contra posibles impactos y contra la humedad.
 - ↳ El embalaje original es el que ofrece la mejor protección.
Asegúrese de que se cumplan las condiciones ambientales admisibles.

Si tiene preguntas, póngase en contacto con su proveedor o con su centro de ventas local.

4.2 Identificación del producto

4.2.1 Placa de identificación

En la placa de identificación se muestra la siguiente información acerca del equipo:

- Identificación del fabricante
- Código de pedido ampliado
- Número de serie
- Información de seguridad y advertencias

- ▶ Compare la información que figura en la placa de identificación con la del pedido.

4.2.2 Identificación del producto

Página de producto

www.endress.com/cfs51

Interpretación del código de pedido

Encontrará el código de pedido y el número de serie de su producto en los siguientes lugares:

- En la placa de identificación
- En los albaranes

Obtención de información sobre el producto

1. Vaya a www.endress.com.
2. Búsqueda de página (símbolo de lupa): introduzca un número de serie válido.
3. Buscar (lupa).
 - ↳ La estructura del producto se muestra en una ventana emergente.
4. Haga clic en la visión general del producto.
 - ↳ Se abre una ventana nueva. Aquí encontrará información sobre su equipo, incluida la documentación del producto.

4.2.3 Dirección del fabricante

Endress+Hauser Conducta GmbH+Co.KG
Dieselstraße 24
70839 Gerlingen
Alemania

4.3 Alcance del suministro

El alcance del suministro incluye:

- Sensor, según la versión pedida
- Manual de instrucciones
- ▶ Si desea hacernos alguna consulta:
Por favor, póngase en contacto con su proveedor o la central de distribución de su zona.

4.4 Certificados y homologaciones

Los certificados y homologaciones actuales del producto se encuentran disponibles en www.endress.com, en la página correspondiente al producto:

1. Seleccione el producto usando los filtros y el campo de búsqueda.
2. Abra la página de producto.
3. Seleccione **Descargas**.

5 Instalación

5.1 Requisitos de instalación

5.1.1 Medidas

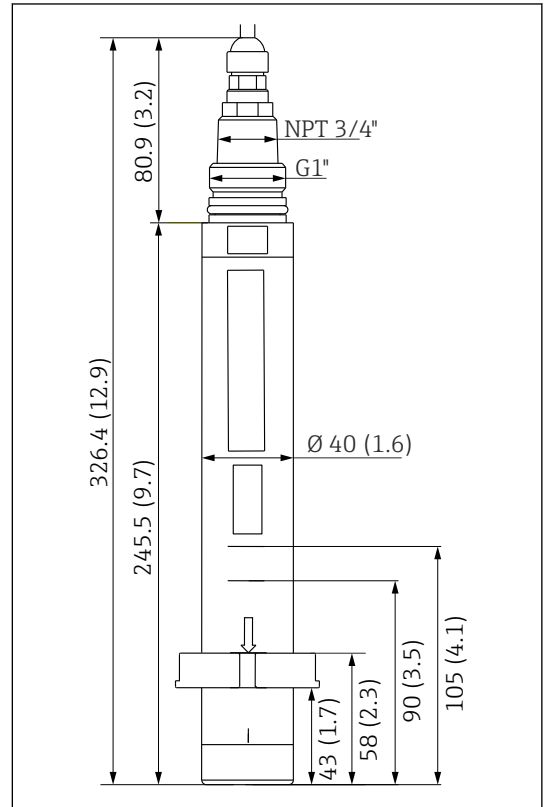
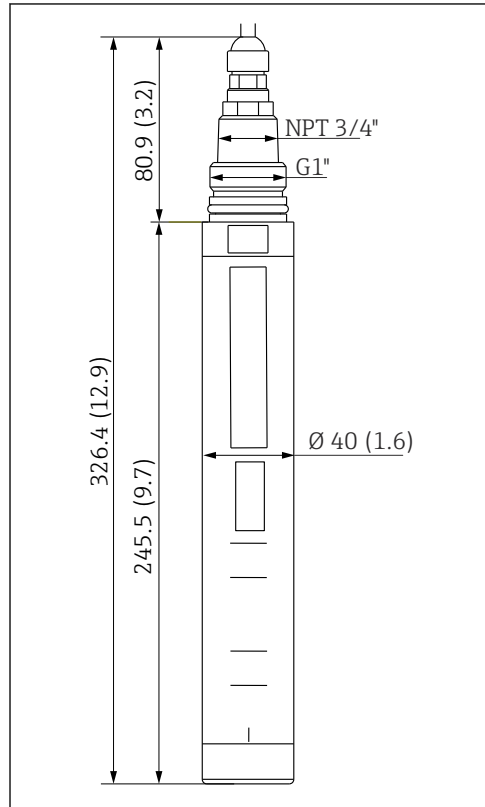

2 Medidas del sensor. Unidad: mm (in)

3 Medidas del sensor con anillo de sujeción. Unidad: mm (in)

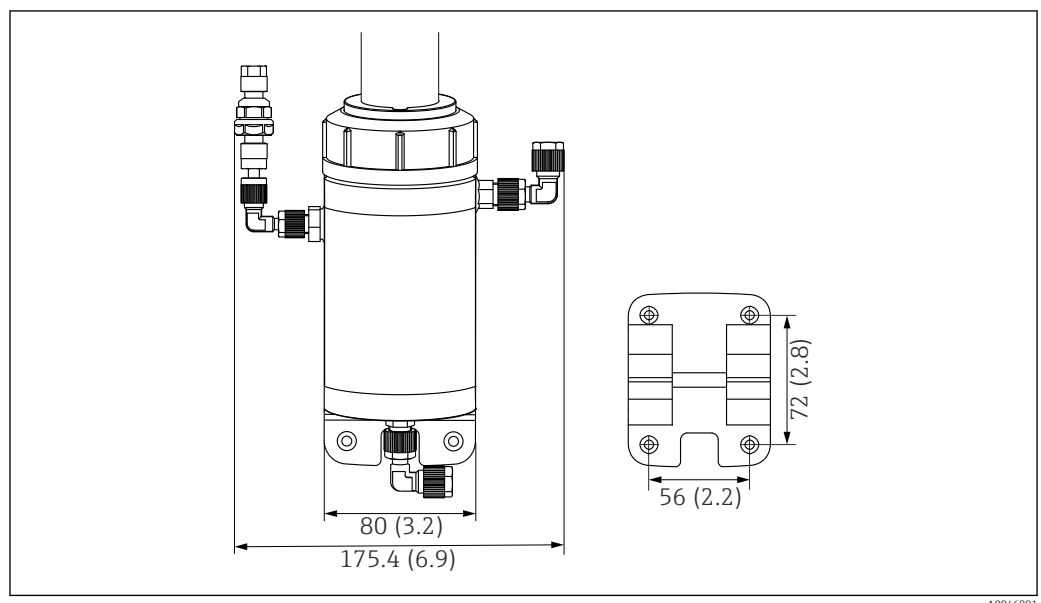

4 Medidas del portasondas estándar CFS51 con placa de montaje (derecha). Unidad: mm (in)

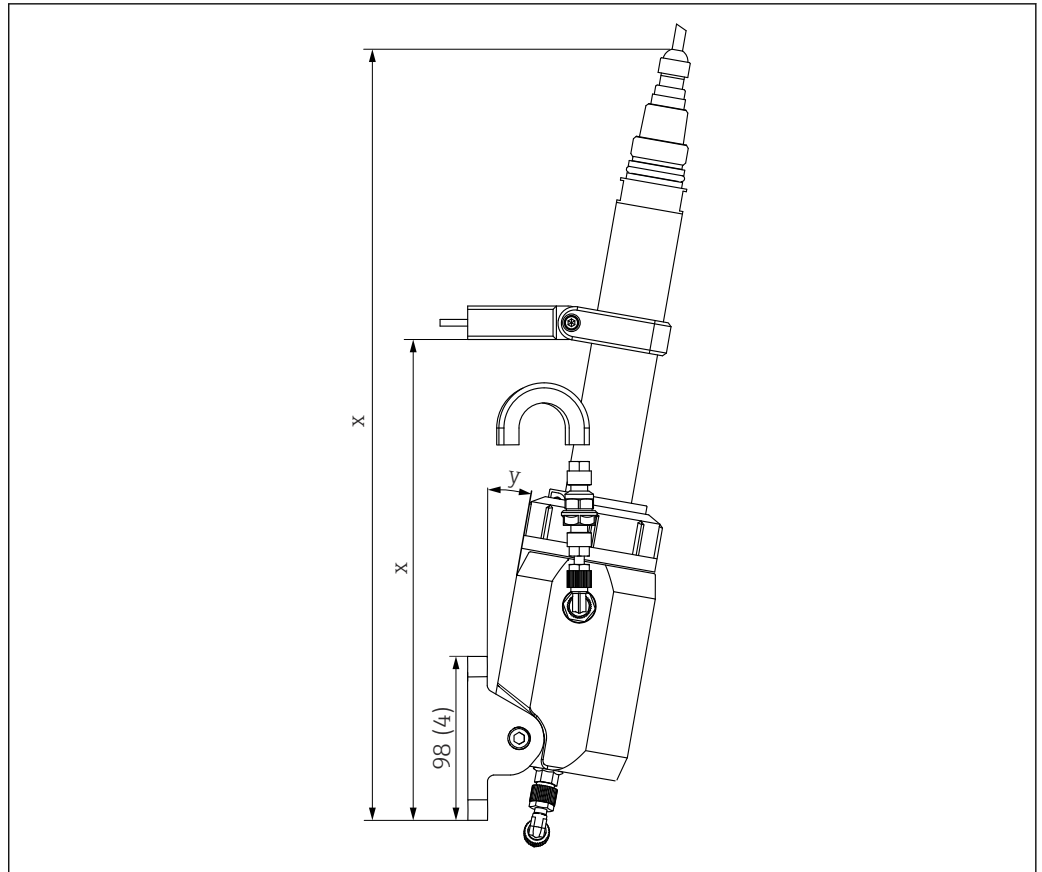

A0046892

5 Medidas del portasondas estándar CFS51. Unidad: mm (in)

- x Longitud variable (depende del montaje)
- y Ángulo variable (depende del montaje)

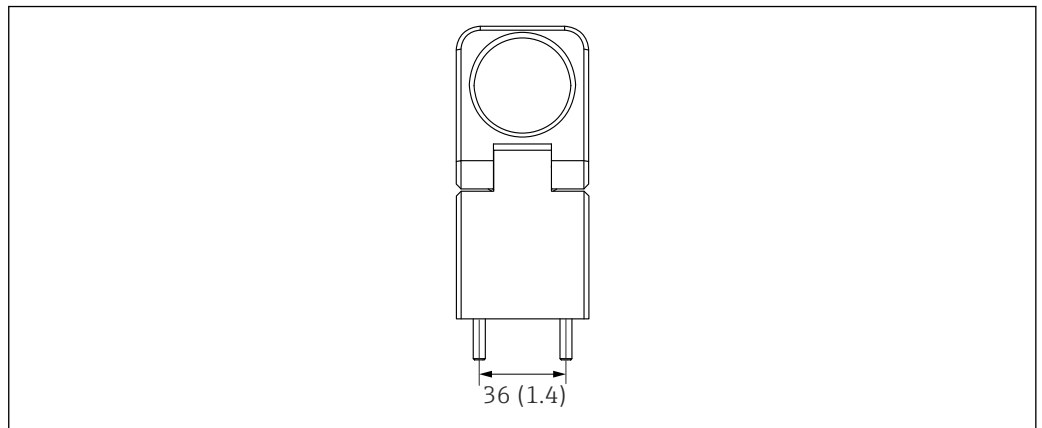

A0047395

6 Medidas de la sujeción anular con distanciador. Unidad física: mm (in)

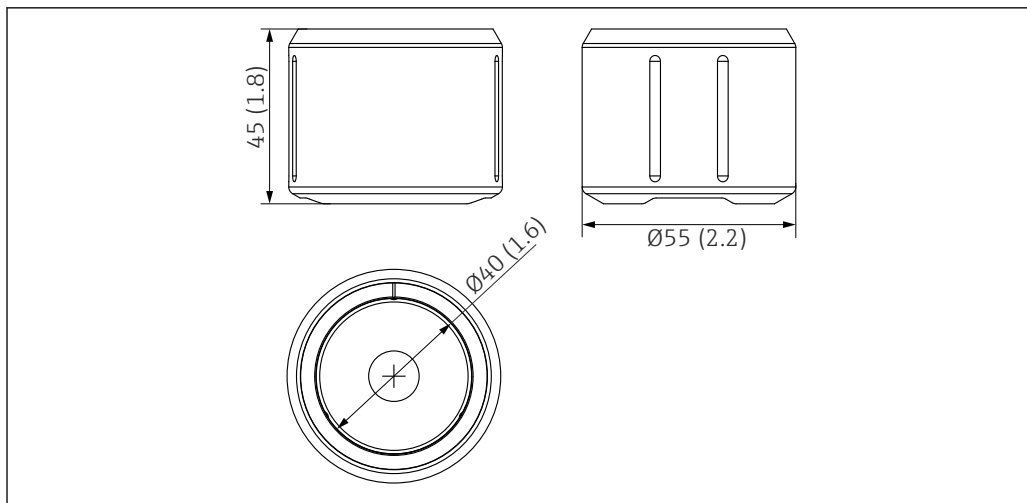

A0046812

7 Medidas de la referencia de estado sólido. Unidad física: mm (in)

5.1.2 Instrucciones de instalación

Instalación en la cámara de flujo

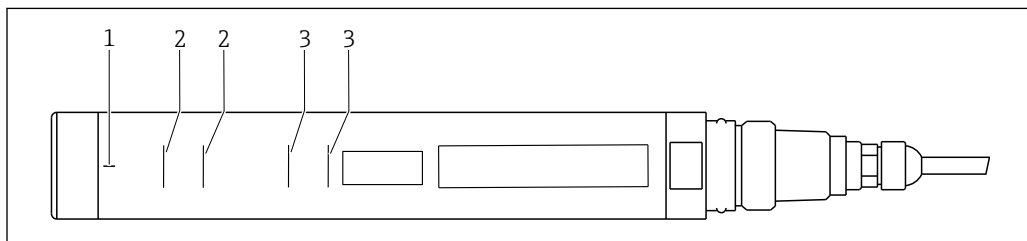

A0059602

8 Marcas de instalación para anillo de sujeción

- 1 Línea de alineación vertical para la referencia de estado sólido
- 2 Líneas de alineación horizontal para el anillo de sujeción (portasondas estándar CFS51)
- 3 Líneas de alineación horizontal para anillo de sujeción (Flowfit CYA251)

La línea de alineación vertical que presenta el sensor se usa para alinear la referencia de estado sólido. Las líneas de alineación horizontal que presenta el sensor indican las posiciones exactas en las que se deben situar los extremos inferior y superior del anillo de sujeción.

Fijación del anillo de sujeción en el sensor

Si el anillo de sujeción no está preinstalado en el sensor, o si necesita ensamblar de nuevo el anillo de sujeción tras su desmontaje, haga lo siguiente:

1. Limpie las superficies del sensor y del anillo de sujeción y retire todos los restos de grasa.

2.

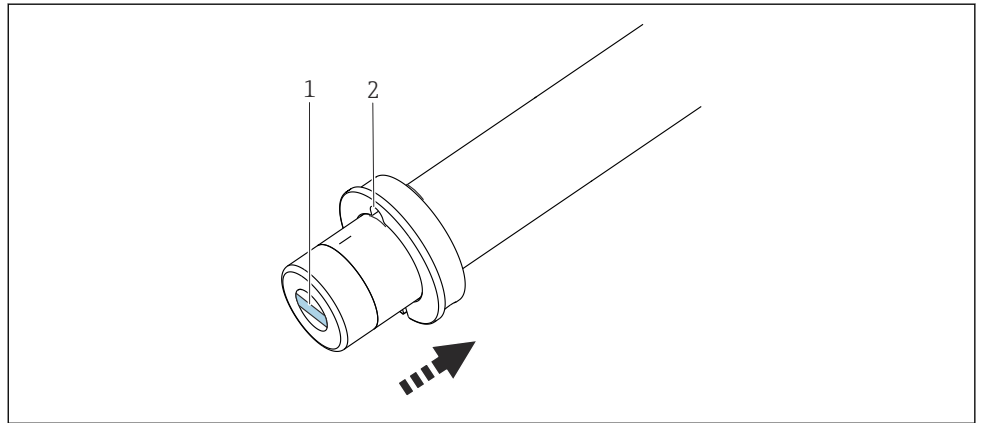

A0048146

- 1 Ventana óptica
- 2 Separación en el anillo de sujeción

Deslice el anillo de sujeción a lo largo del sensor desde abajo.

- 3. Alinee la separación del anillo de sujeción de forma que quede en ángulo recto respecto a la ventana óptica del sensor.
- 4. Empuje el anillo de sujeción sobre las líneas de alineación horizontal de forma precisa.
- 5. Use el tornillo M5 incluido y asegure el anillo de sujeción con un par de 5 Nm.

Instalación sin cámara de flujo

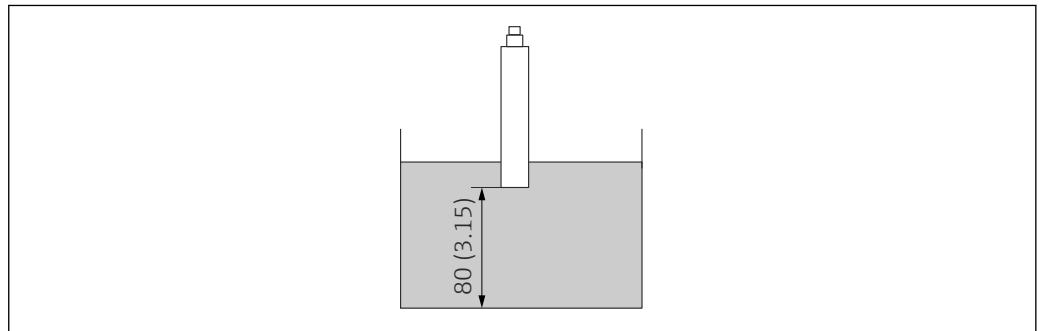

A0049306

9 Colocación del sensor. Medidas: mm (in)

En caso de instalación del sensor sin una cámara de flujo, tenga en cuenta lo siguiente:

- La profundidad de inmersión del sensor se debe elegir de forma que la ventana óptica del sensor siempre se encuentre totalmente sumergida en el producto.
- La distancia al fondo del depósito debe ser por lo menos 80 mm (3,15 in).

5.1.3 Orientación

El ángulo de inclinación del sensor puede afectar a la formación de burbujas de aire debajo del sensor. Cuanto mayor es el ángulo de inclinación del sensor, más insensible es la medición a la presencia de burbujas de aire.

- Ajuste el ángulo de inclinación si se forman muchas burbujas de aire → 13.

Ajuste del ángulo de inclinación del sensor en el portasondas estándar CFS51

Según el punto de medición, el ángulo de inclinación del sensor se puede ajustar individualmente. El ángulo de inclinación viene determinado por la posición del distanciador en el panel → 5, 11.

1. Sitúe el distanciador en la posición deseada.
 - ↳ El ángulo de inclinación del sensor cambia.
2. Fije el distanciador en el panel →  18.

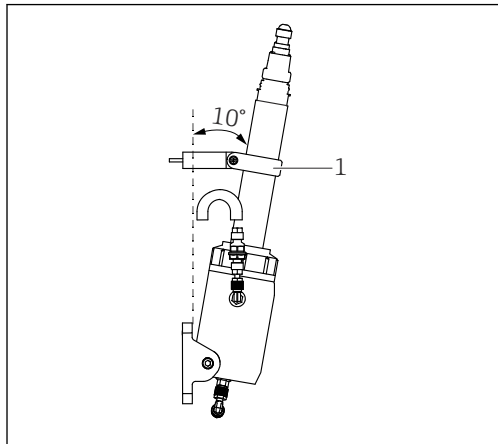

 10 *Ejemplo con el distanciador montado en la parte superior, ángulo de 10° respecto al panel*

1 Sujeción anular con distanciador

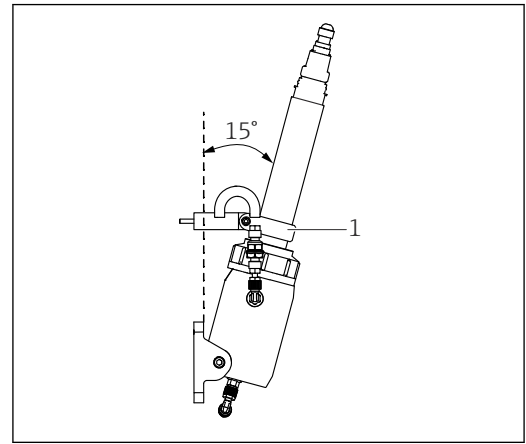

 11 *Ejemplo con el distanciador montado en la parte inferior, ángulo de 15° respecto al panel*

1 Sujeción anular con distanciador

5.2 Instalación del sensor en el Flowfit CYA251

5.2.1 Sistema de medición

Un sistema de medición completo incluye:

- Sensor
- Transmisor Liquiline CM44x
- Cámara de flujo Flowfit CYA251

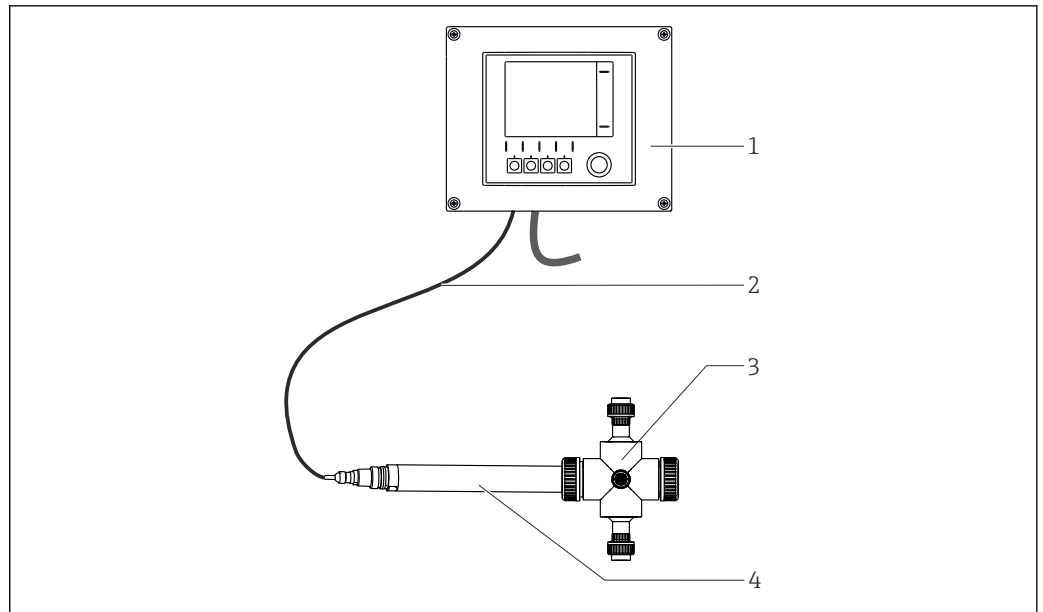

A0059900

12 Ejemplo de un sistema de medición

- 1 Transmisor
- 2 Cable fijo
- 3 Portasondas CYA251
- 4 Sensor

 Para obtener información detallada sobre el Flowfit CYA251: BA00495C

5.3 Instalación del sensor en el portasondas estándar CFS51

5.3.1 Sistema de medición

El sensor se sujeta en un panel con el portasondas.

Un sistema de medición completo incluye:

- Sensor
- Transmisor multicanal Liquiline CM44x
- Portasondas estándar CFS51

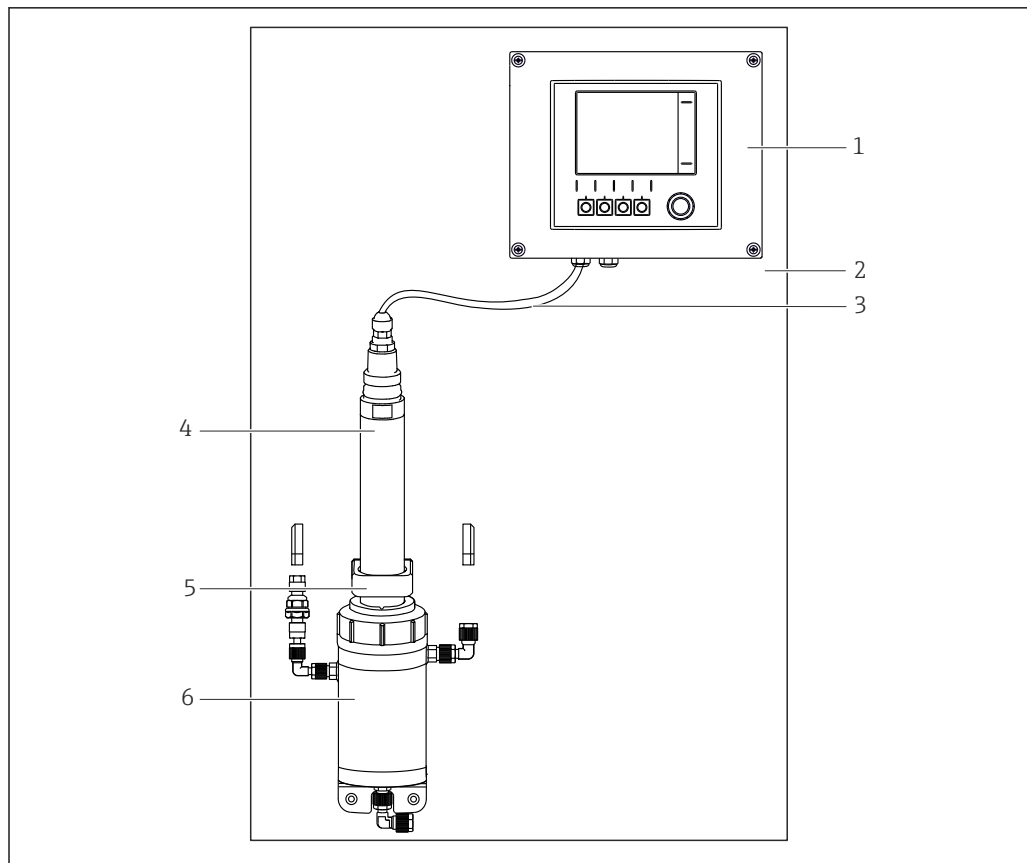

A0046358

13 Sistema de medición

- 1 Transmisor
- 2 Panel
- 3 Cable fijo
- 4 Sensor
- 5 Sujeción anular/distanciador
- 6 Portasondas estándar CFS51

Portasondas estándar CFS51

La estructura del portasondas estándar CFS51 es la siguiente:

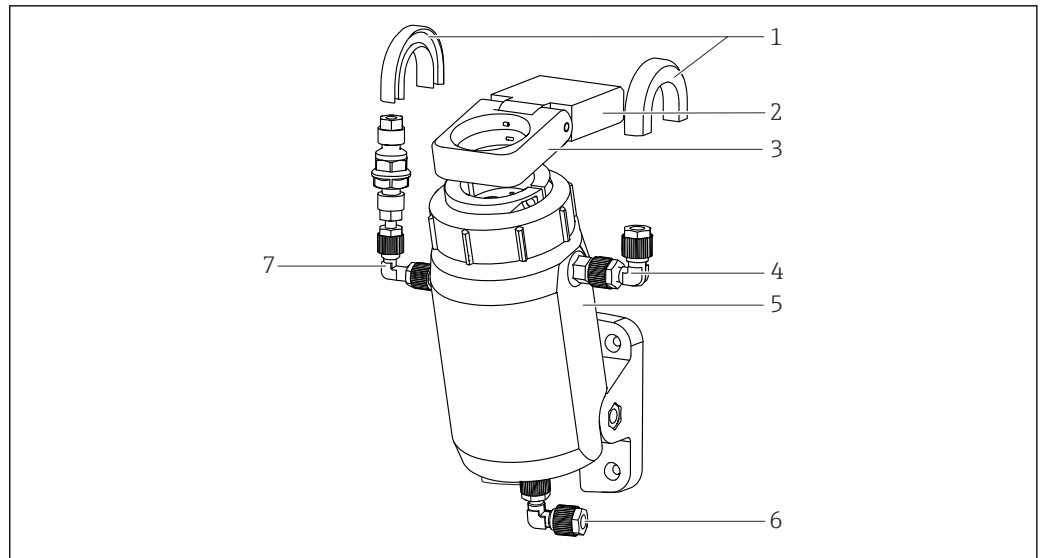

A0046861

14 Estructura

- 1 Soporte de manguera (protección antidoble)
- 2 Distanciador
- 3 Sujeción anular
- 4 Conexión de manguera, salida
- 5 Cámara de flujo
- 6 Conexión de manguera, entrada
- 7 Conexión para limpieza (opcional)

Si resulta posible, la disposición del sistema de medición debería quedar exenta de burbujas de aire. El portasondas ofrece una trampa de burbujas a modo de ayuda. El funcionamiento de esta es óptimo a caudales de al menos 100 l/h (26,4 gal/h).

5.3.2 Instalación del sensor en el portasondas estándar CFS51 en el panel

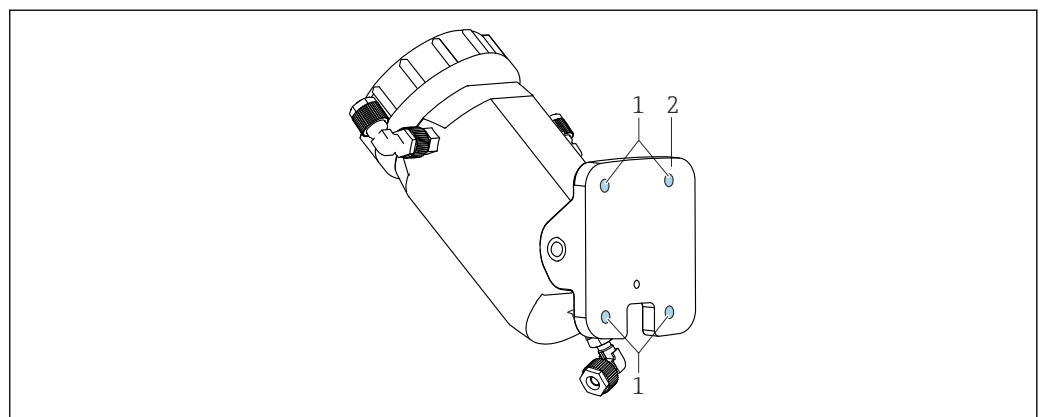

A0047708

15 Vista posterior del portasondas



- 1 Orificios para tornillos M5 (no incluidos en el alcance del suministro)
- 2 Placa de fijación

1. Sostenga la placa de fijación del portasondas en el punto en el que este se debe fijar.
2. Si es necesario, suelte el portasondas de la placa de fijación antes del montaje.
3. Marque los 4 orificios en el panel. Durante esta operación, preste atención a las medidas → 10.
4. Taladre los orificios.

5. Sujete la placa de fijación con los 4 tornillos M5 en cruz.

5.3.3 Instalación del distanciador en el panel

El distanciador, junto con la sujeción anular, se usa para asegurar el sensor. El distanciador se debe montar al mismo nivel que la caja del sensor.

1. Sostenga el distanciador en el punto de montaje por encima del portasondas. Durante esta operación, preste atención a las medidas →  5,  11.
2. Marque los 2 orificios en el panel. Durante esta operación, preste atención a las medidas →  11.
3. Taladre los orificios.
- 4.

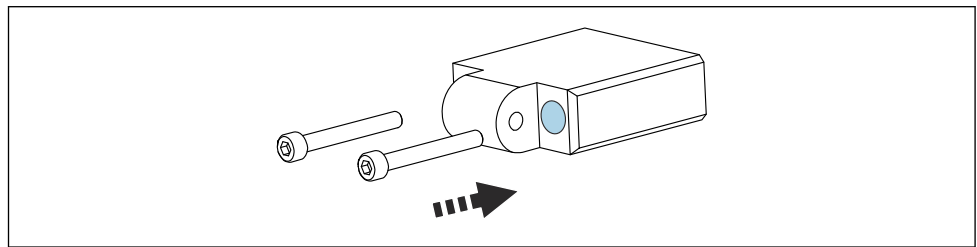

A0048147

Fije el distanciador en el panel con 2 tornillos M5.

5.3.4 Instalación del sensor con el portasondas estándar CFS51

El sensor se puede instalar en el portasondas estándar CFS51 con el anillo de sujeción preensamblado o sin el anillo de sujeción montado.

Preparativos para el sensor con anillo de sujeción montado:

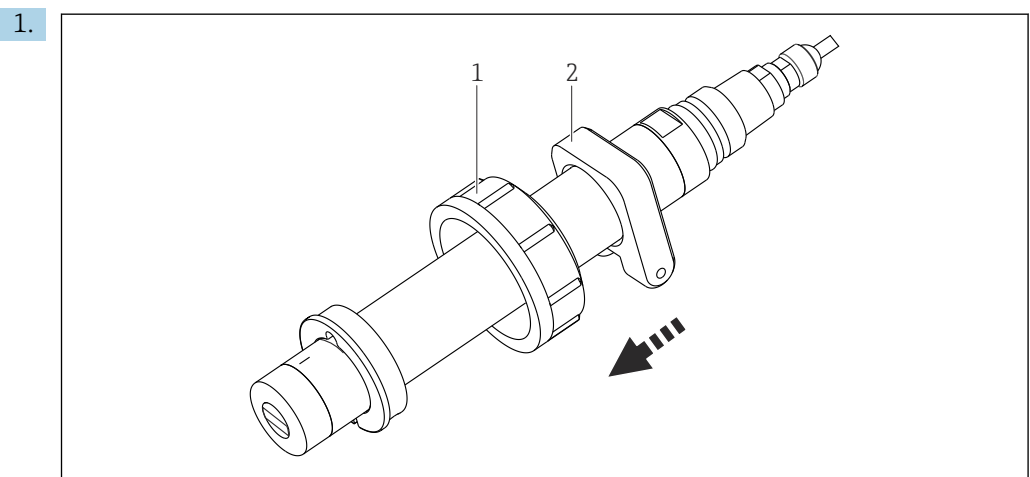

A0048148

- 1 Tuerca de unión
- 2 Sujeción anular

Deslice la tuerca de unión por el sensor desde arriba (sobre el cable fijo).

2. Deslice la sujeción anular por el sensor desde arriba (sobre el cable fijo).

Preparativos para el sensor sin anillo de sujeción montado:

1.

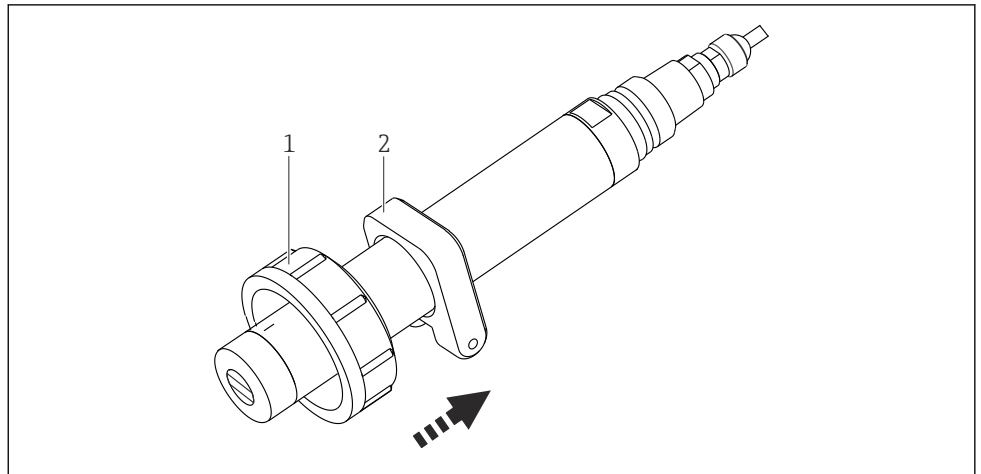

A0048476

- 1 Tuerca de unión
- 2 Sujeción anular

Deslice la sujeción anular por el sensor desde abajo.

2.

Deslice la tuerca de unión por el sensor desde abajo.

3.

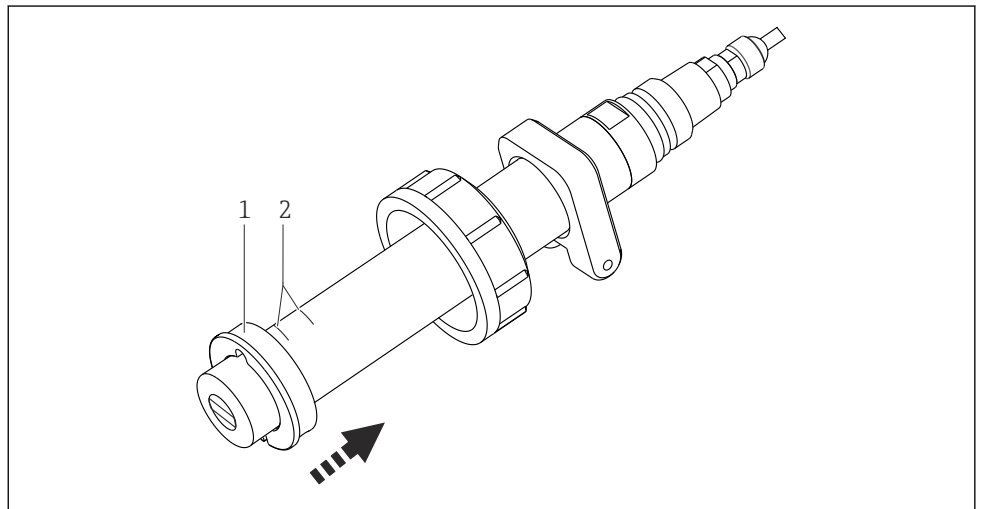

A0048477



- 1 Anillo de sujeción
- 2 Líneas de alineación

Deslice el anillo de sujeción por el sensor.

4.

Compruebe que la separación del anillo de sujeción quede alineada en ángulo recto respecto a la ventana óptica.

5.

Posicione el anillo de sujeción en las líneas de alineación horizontales del sensor (elemento 2) →  8,  12.

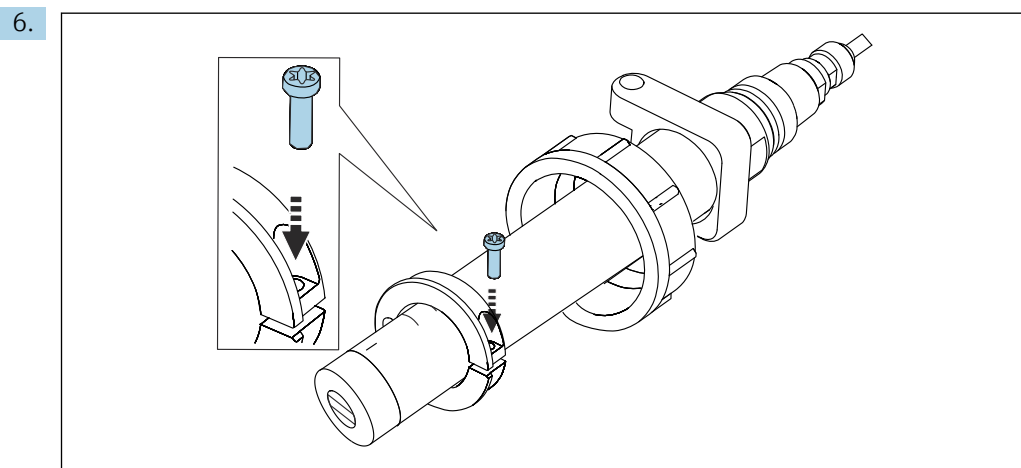

A0048478

Use el tornillo M5 para asegurar el anillo de sujeción con un par de 5 Nm.

Montaje del sensor con el portasondas

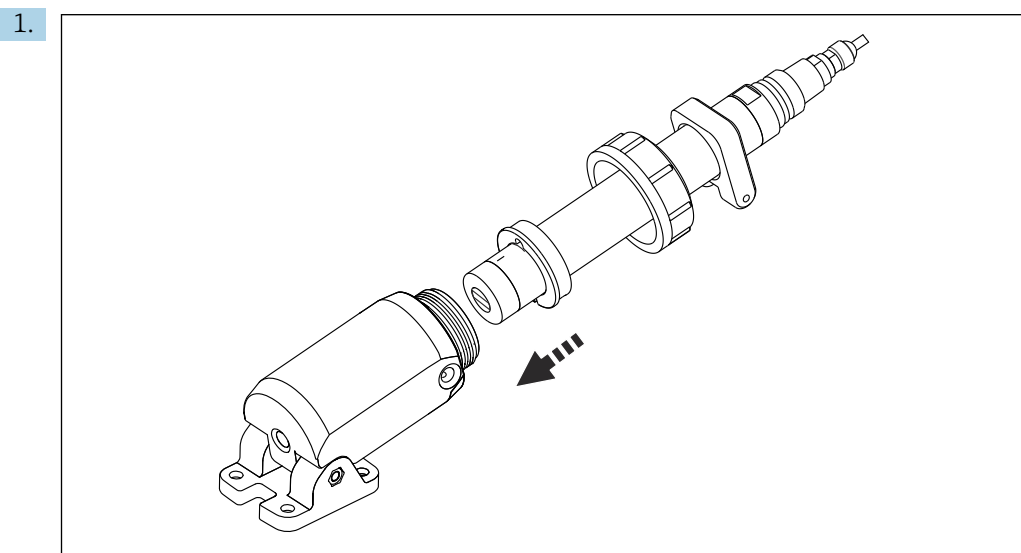

A0055089

Empuje el sensor hacia el interior del portasondas hasta el anillo de sujeción.

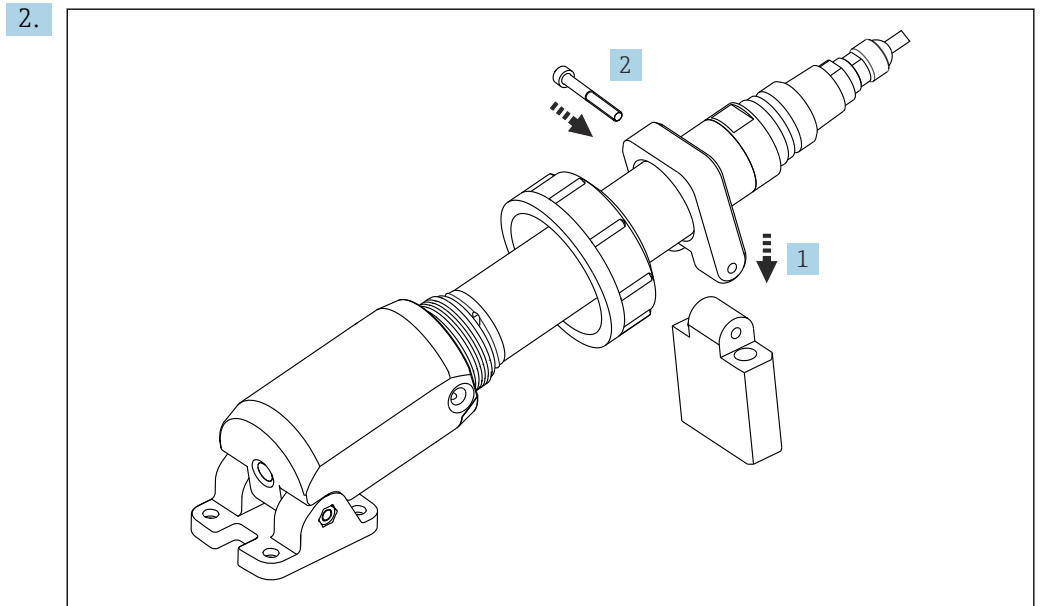

A0048149

Conecte la sujeción anular con el distanciador montado.

3. Use el tornillo M5 suministrado para asegurar la sujeción anular y el distanciador.
4. Deslice la tuerca de unión hacia abajo hasta el borde del portasondas.
5. Apriete la tuerca de unión.

5.3.5 Instalación de la conexión para limpieza al portasondas estándar CFS51

i El uso de la conexión para limpieza es opcional.

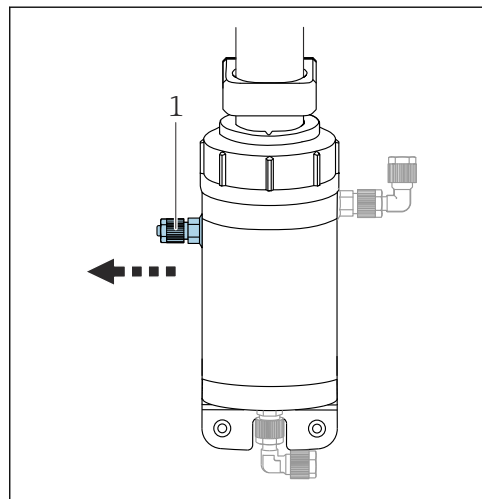

A0054911

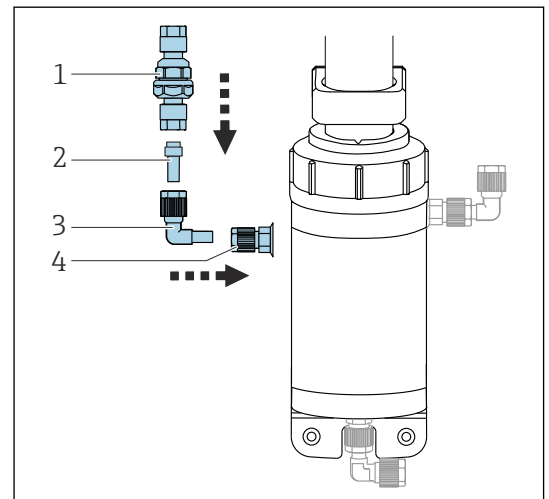







A0048291

16 Preparación de la conexión para limpieza
1 Conexión de manguera con tapón de sellado

17 Montaje de la conexión para limpieza
1 Válvula de retención
2 Boquilla
3 Conexión angular
4 Conexión por manguera

Si el sensor se ha pedido sin un kit de limpieza, se monta una conexión de manguera con un tapón de sellado → **16**, **21**. Si se va a montar un kit de limpieza se debe sustituir la conexión de manguera. Ambas conexiones de manguera parecen idénticas, pero difieren en su construcción.

1. Suelte la conexión de manguera con el tapón de sellado (AF 13) →  16,  21.
2. Suelte la conexión de manguera con el tapón de sellado.
3. Enrosque la conexión de manguera del kit de limpieza en la abertura de la conexión para limpieza →  17,  21.
4. Acople la conexión angular, la boquilla y la válvula de retención en la conexión de manguera →  17,  21.
5. Enrosque la válvula de retención y apriétela manualmente.
6. Conecte la manguera para limpieza.
7. Antes de la puesta en marcha de la limpieza, haga una nueva comprobación para asegurarse de que todas las conexiones estén firmemente asentadas.

5.4 Posicionamiento de la referencia de estado sólido

- ▶ Asegúrese de que el número de serie que figura en la referencia de estado sólido se corresponda con el de su sensor.

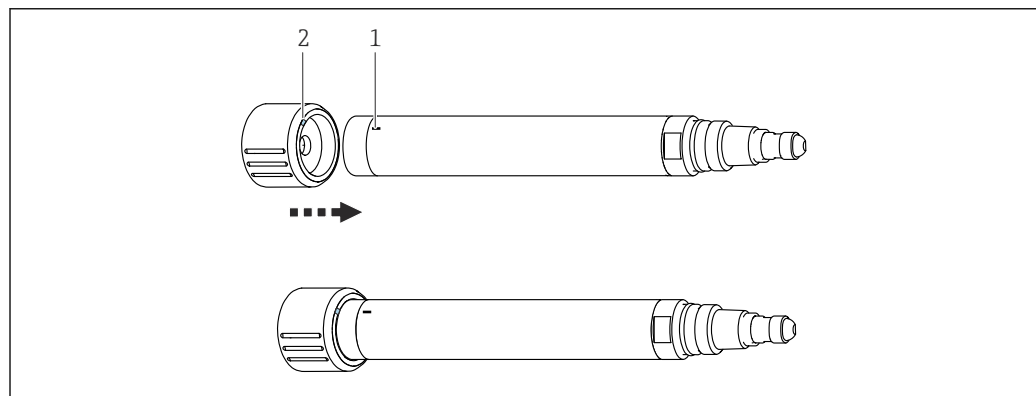

 18 Colocación del sensor en la referencia de estado sólido

- 1 Marca de instalación en el sensor
- 2 Marca de instalación en la referencia de estado sólido

1. Retire el sensor del portasondas →  36.
2. Limpie el sensor.
3. Retire la capucha de protección de la referencia de estado sólido.
4. Alinee el sensor de manera que la marca de instalación presente en el sensor esté situada por encima de la marca de instalación de la referencia de estado sólido.
5. Meta la referencia de estado sólido en el sensor hasta el tope final.

5.5 Comprobaciones tras la instalación

Ponga el sensor en funcionamiento solo si puede responder afirmativamente a las siguientes preguntas:

- ¿El sensor y el cable están indemnes?
- ¿La orientación es la correcta?
- ¿El sensor está instalado en el portasondas y no está suspendido del cable?

6 Conexión eléctrica

⚠ ADVERTENCIA

El equipo está activo.

Una conexión incorrecta puede ocasionar lesiones o incluso la muerte.

- ▶ El conexionado eléctrico solo debe ser realizado por un técnico electricista.
- ▶ El electricista debe haber leído y entendido este manual de instrucciones, y debe seguir las instrucciones de este manual.
- ▶ **Con anterioridad** al inicio del trabajo de conexión, garantice que el cable no presenta tensión alguna.

6.1 Conexión del sensor

Dispone de las siguientes opciones de conexión:

- Mediante conector M12 (versión: cable fijo, conector M12)
- Mediante el cable del equipo a los terminales enchufables de la entrada del transmisor (versión: cable fijo, terminales de empalme en el extremo del hilo)

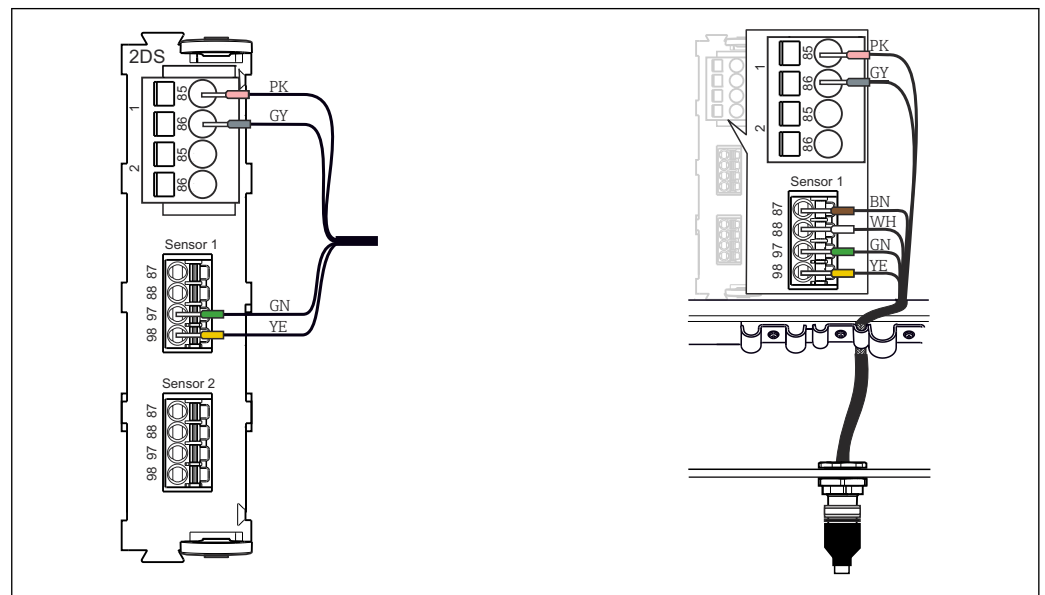

19 Conexión del equipo a la entrada (izquierda) o con el conector M12 (derecha)

El equipo está disponible con las longitudes siguientes del cable fijo:

- 3 m (9,84 ft)
- 7 m (22,97 ft)
- 15 m (49,22 ft)

6.1.1 Conexión del apantallamiento del cable

El cable del equipo deben ser cables apantallados.

i Si resulta posible, use exclusivamente cables originales con terminación.

Rango de sujeción de las abrazaderas de cables: 4 ... 11 mm (0,16 ... 0,43 in)

Cable de muestra (puede no ser idéntico al original suministrado)

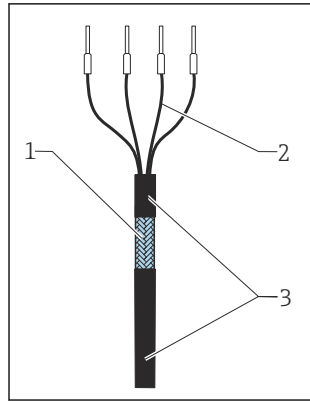

20 Cable con terminación

- 1 Apatallamiento externo (expuesto)
- 2 Hilos del cable con terminales
- 3 Recubrimiento del cable (aislamiento)

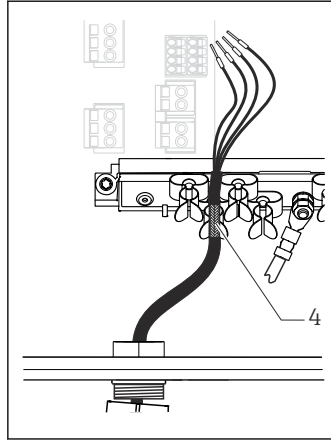

21 Conecte el cable a la abrazadera de puesta a tierra

- 4 Abrazadera de puesta a tierra

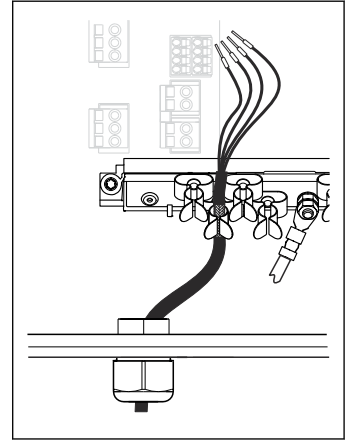

22 Presione el cable para introducirlo en la abrazadera de puesta a tierra

El apantallamiento del cable se conecta a tierra mediante la abrazadera de puesta a tierra ¹⁾

- 1) Tenga en cuenta las instrucciones que se proporcionan en la sección "Aseguramiento del grado de protección"

1. Afloje el prensaestopas correspondiente en la parte inferior de la caja.
2. Retire el tapón ciego.
3. Adjunte al extremo del cable el prensaestopas y asegúrese de que está orientado en la dirección correcta.
4. Haga pasar el cable por el prensaestopas hacia el interior de la caja.
5. Disponga el cable en la caja de tal forma que el blindaje **descubierto** quede ajustado en una abrazadera y los hilos del cable puedan alcanzar fácilmente el elemento de conexión del módulo del sistema electrónico.
6. Conecte el cable a la abrazadera para cable.
7. Sujete el cable con la abrazadera.
8. Conecte los hilos del cable siguiendo el diagrama de conexionado.
9. Apriete el prensaestopas desde fuera.

6.2 Aseguramiento del grado de protección

Únicamente se deben establecer en el equipo suministrado las conexiones mecánicas y eléctricas descritas en las presentes instrucciones y necesarias para el uso previsto requerido.

- Tenga el máximo cuidado cuando realice los trabajos.

Los distintos tipos de protección admisibles para este producto (impermeabilidad [IP], seguridad eléctrica, inmunidad a interferencias y compatibilidad electromagnética [EMC]) ya no se pueden garantizar si, por ejemplo:

- Se dejan las cubiertas sin poner
- Se utilizan unidades de alimentación distintas a las suministradas
- Los prensaestopas no están suficientemente apretados (es preciso apretarlos con un par de 2 Nm (1,5 lbf ft) para tener el nivel de protección IP admisible)
- Se utilizan diámetros de cable que no son los adecuados para los prensaestopas
- Los módulos no están correctamente fijados

- El indicador no está correctamente fijado (riesgo de entrada de humedad por obturación inadecuada)
- Hay cables/extremos de cables sueltos o mal apretados
- Se han dejado hilos de cable conductores en el equipo

6.3 Comprobaciones tras la conexión

Estado de salud del equipo y especificaciones	Acción
¿El exterior del sensor, del portasondas o del cable no presenta daños?	▶ Realizar una inspección visual.
Conexión eléctrica	Acción
¿Los cables conectados están sin carga de tracción y no torcidos?	▶ Realizar una inspección visual. ▶ Desenredar los cables.
¿Existe una longitud suficiente de los cables de núcleo pelados y están posicionados correctamente en el terminal?	▶ Realizar una inspección visual. ▶ Estire suavemente para comprobar que estén fijados correctamente.
¿Las líneas de alimentación y de señal están bien conectadas?	▶ Consulte el diagrama de conexionado correspondiente al transmisor.
¿Están correctamente apretados todos los bornes de tornillo?	▶ Apriete los bornes roscados.
¿Todas las entradas de cable están bien instaladas, apretadas y estancas a las fugas?	▶ Realizar una inspección visual.
¿Todas las entradas de cable están instaladas hacia abajo o hacia los lados?	En el caso de entradas de cable laterales: ▶ Coloque los lazos de cable hacia abajo para que el agua pueda escurrir-se.

7 Puesta en marcha

7.1 Preparativos

Antes de la puesta en marcha inicial, asegúrese de que:

- el sensor esté instalado correctamente,
 - La conexión eléctrica es correcta.
- Antes de la puesta en marcha, compruebe la compatibilidad química de los materiales, el rango de temperaturas y el rango de presiones.

7.1.1 Ajuste del portasondas

El material de la cámara de flujo usada afecta a la autofluorescencia. Según los requisitos del cliente, el valor de la autofluorescencia se puede ajustar en el portasondas limpio y seco antes de efectuar la puesta en marcha o una nueva puesta en marcha.



Calibración del offset

1. Asegúrese de que el portasondas esté limpio y seco.
2. Mida el valor en el portasondas limpio y seco.
3. Seleccione **Calibración** en el transmisor.
4. Seleccione el sensor de fluorescencia.
5. En **Fluorescence**, introduzca el valor medido previamente como un offset negativo.

8 Funcionamiento

8.1 Adaptación del instrumento de medición a las condiciones de proceso

8.1.1 Compensación de turbidez

El valor medido del sensor se ve afectado por la turbidez que pueda ocurrir. Cuando la compensación de turbidez está activada, los efectos de la turbidez son compensados automáticamente en tiempo real.

 Para obtener información detallada sobre la compensación de turbidez, véase el manual de instrucciones del transmisor

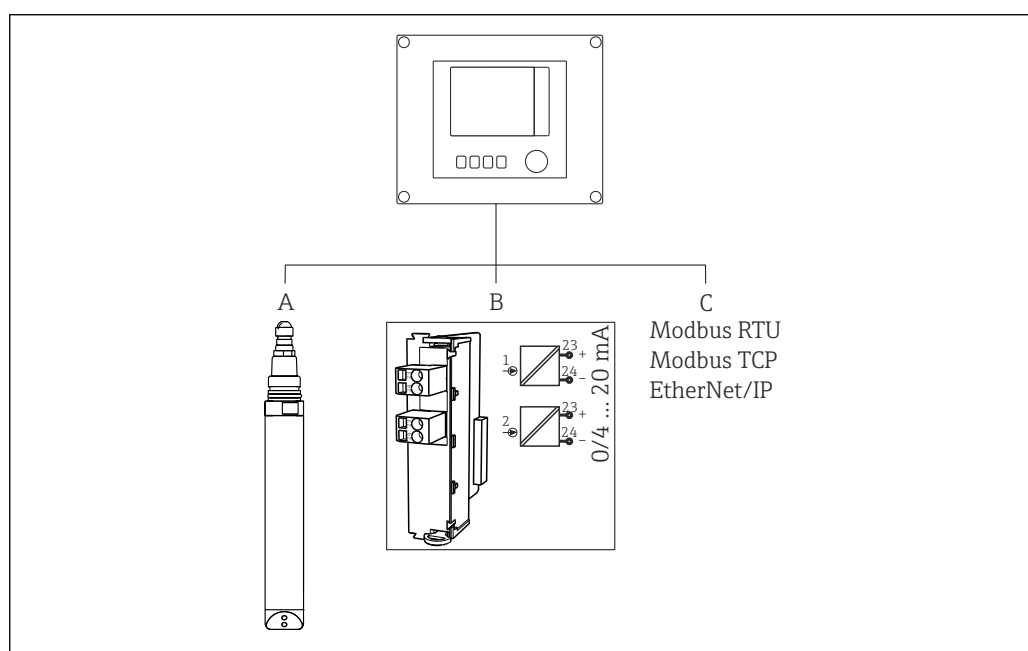

 23 Opciones de compensación de turbidez

- A Sensor Memosens, p. ej., CUS52D
- B Entrada analógica
- C Sistemas en bus de campo

La compensación de turbidez se puede llevar a cabo de las 3 maneras siguientes:

- Mediante el sensor Memosens, CUS52D
- Mediante la entrada analógica del transmisor
- Mediante el sistema de bus de campo

► Active la compensación de turbidez en el transmisor.

8.1.2 Calibración

El sensor está ajustado cuando sale de fábrica. Se puede usar directamente sin necesidad de calibración adicional.

Resultan posibles las calibraciones siguientes:

- Calibración
 - Calibración in situ con referencia de estado sólido certificada
 - Recalibración por el fabricante
- Ajuste de aplicaciones
 - Calibración o ajuste usando muestras de referencia mediante una tabla de valores (1 a 6 puntos)
 - Introducción de un factor (multiplicación de los valores medidos por un factor constante)
 - Introducción de un offset (suma/resta de un valor constante a/de los valores medidos)
- ▶ Antes de una calibración, limpie el equipo para que no haya suciedad en la ventana óptica.

Referencia de estado sólido

El sensor se ajusta de fábrica en cumplimiento de la Resolución MEPC.259(68) y MEPC.340(77).

1. Para satisfacer los criterios MEPC.259(68) y MEPC.340(77), calibre el sensor al menos una vez al año usando la referencia de estado sólido.
2. Si es necesario, ajuste el sensor con la referencia de estado sólido.

La referencia de estado sólido está cualificada para la calibración y el ajuste en todo el rango de medición del sensor conforme a los requisitos de las resoluciones MEPC relevantes.

Recomendamos enviar al fabricante el sensor y la referencia de estado sólido cada 4 años para su inspección y recalibración.

Durante la calibración de fábrica, la referencia de estado sólido es adaptada al sensor. La referencia de estado sólido solo se puede usar con este sensor. Por consiguiente, la referencia de estado sólido y el sensor están asignados uno a otro de forma permanente.

La integridad funcional del sensor se puede comprobar usando la referencia de estado sólido. El sensor se puede calibrar y ajustar. El ajuste es efectuado automáticamente por el transmisor después de la calibración.

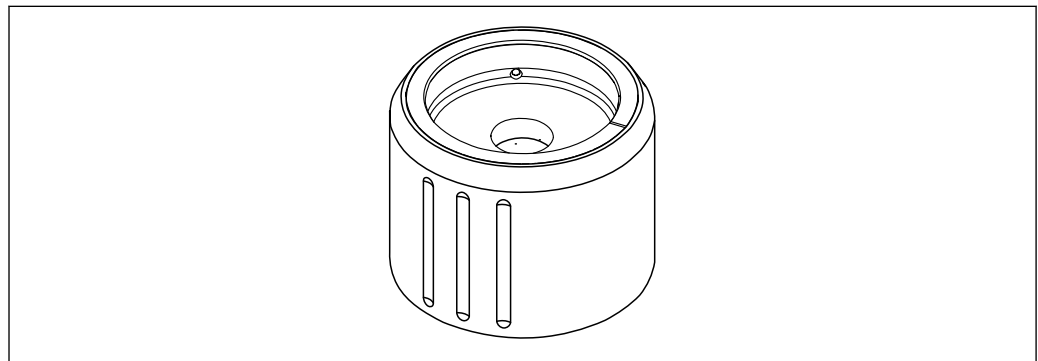

A0046813

24 Referencia de estado sólido

Calibración con referencia de estado sólido

⚠ ATENCIÓN

Alta presión y temperaturas elevadas al retirar el sensor

¡Riesgo de lesiones!

- ▶ Preste atención a la presión del proceso y a la temperatura del proceso.
- ▶ Si la presión de proceso es alta, redúzcala antes de retirar el sensor. Use la válvula manual montada en planta para este fin.

⚠ ATENCIÓN**Fuga de producto**

Riesgo de lesiones o daños en la ropa y en el sistema.

- ▶ Compruebe que la entrada y la salida del portasondas estén cerradas.
- ▶ Compruebe que la limpieza automática esté apagada antes de llevar a cabo la calibración.

AVISO

La condensación y la suciedad provocan que los resultados de la calibración no sean correctos.

- ▶ Previamente limpie a fondo el sensor, y en particular la ventana óptica de este.
- ▶ Evite la formación de condensaciones en el sensor.



Para obtener información detallada sobre los ajustes del transmisor, véase el manual de instrucciones de este

Preste atención a las siguientes condiciones de calibración:

- Sin condensaciones en el sensor ni en la referencia de estado sólido
- Temperatura estable del sensor y de la referencia de estado sólido
- Cumplimiento de los rangos de temperatura ambiente
- Limpie la ventana óptica del sensor

Iniciar calibración

1. Seleccione **Calibración** en el transmisor.
2. Seleccione el sensor de fluorescencia.
3. Seleccione **Fluorescence**.
4. Seleccione **Solid state reference**.
5. Siga las instrucciones del transmisor.

Comprobación de funciones en aire:

▶ AVISO

La presencia de objetos y prendas de vestir delante de la ventana óptica tiene como resultado unos valores medidos incorrectos.

- ▶ Retire los objetos que pueda haber debajo del sensor (por lo menos 0,5 m (1,64 ft)).

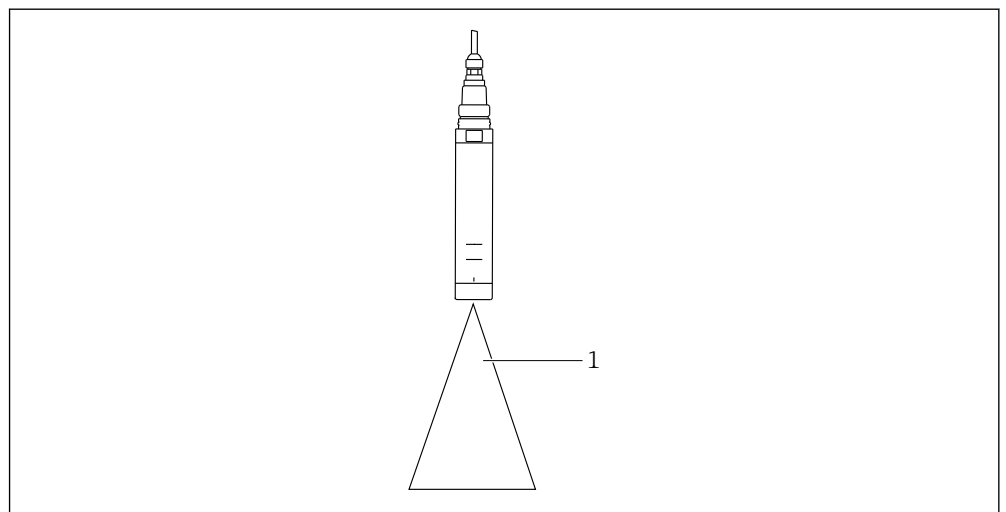

1 Espacio libre

Sostenga el sensor en el espacio libre.

Comprobación de funciones en aire fallida:

1. Limpie otra vez la ventana óptica del sensor.

2. Repita el procedimiento de medición.
3. Si la medición sigue fuera de los límites especificados tras múltiples ciclos de limpieza, envíe el sensor al centro de ventas Endress+Hauser de su zona.

Una vez completado el proceso de calibración con la referencia de estado sólido, los estados que son posibles son los siguientes:

- Calibración completada satisfactoriamente
El valor medido está dentro de los valores límite indicados, por lo que no ha sido necesario efectuar un ajuste automático
- Calibración completamente satisfactoria y se ha ejecutado el ajuste automático
El valor medido ha superado los valores límite y se ha corregido satisfactoriamente mediante el ajuste automático
- La calibración ha fallado y no se ha llevado a cabo ningún ajuste automático
El valor medido está fuera de los valores límite y no ha sido posible efectuar un ajuste automático. El equipo ya no mide conforme a la especificación del MEPC.

Tras un ajuste fallido, el sensor puede seguir midiendo. Continúa midiendo basándose en el último ajuste completado satisfactoriamente.

Calibración fallida con referencia de estado sólido:

1. Limpie otra vez la ventana óptica del sensor.
2. Repita el procedimiento de calibración.
3. Si la calibración sigue fallando tras varias rondas de limpieza, envíe el sensor al centro de ventas Endress+Hauser de su zona.

Ajustes de la aplicación

Calibración monopunto

El error de medición (diferencia entre el valor medido por el equipo y el valor medido en el laboratorio) es demasiado grande. Esta desviación se normaliza mediante una calibración a 1 punto.

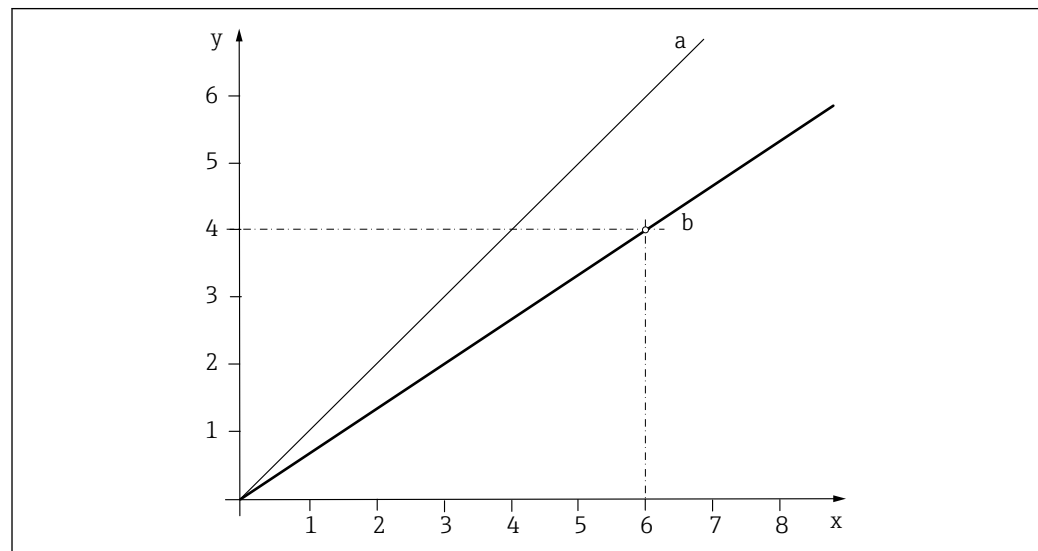

A0039320

25 Principio de calibración a 1 punto

- x Valor medido
- y Valor de referencia de la muestra
- a Calibración de fábrica
- b Calibración de la aplicación

1. Seleccione un registro de datos.

2. Establezca un punto de calibración en el producto e introduzca el valor de referencia (valor de laboratorio) de la muestra.

Calibración a dos puntos

Las desviaciones del valor medido se deben compensar en 2 puntos diferentes de una aplicación (p. ej., valor máximo y valor mínimo de la aplicación). De este modo se garantiza un nivel máximo de precisión de la medición entre estos dos valores extremos.

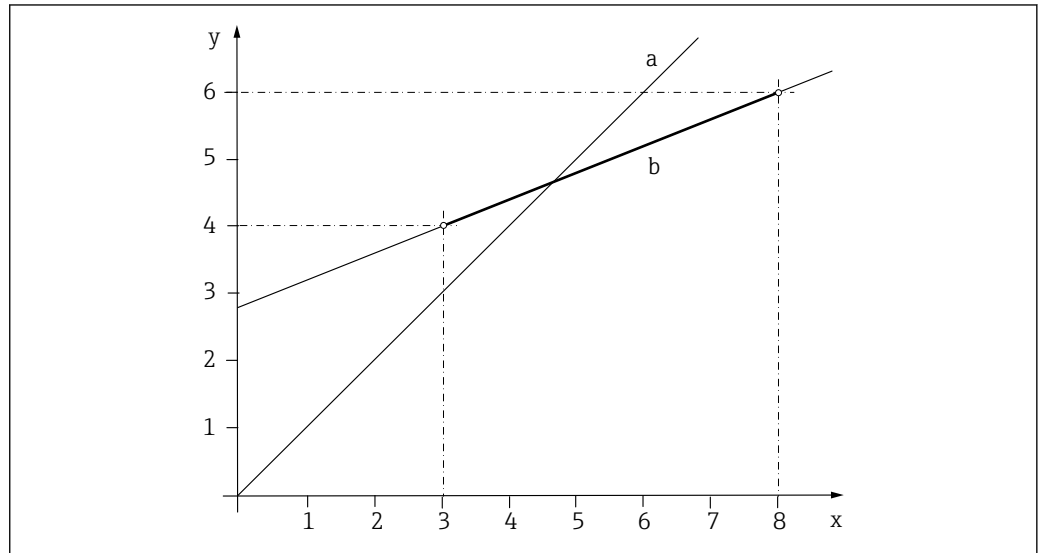

26 Principio de la calibración a dos puntos

- x Valor medido
- y Valor objetivo de la muestra
- a Calibración de fábrica
- b Calibración de la aplicación

1. Seleccione un juego de datos.
2. Defina 2 puntos de calibración diferentes en el producto e introduzca los puntos de ajuste correspondientes.

i Fuera del rango operativo calibrado se lleva a cabo una extrapolación lineal.
La curva de calibración debe ser monótona creciente.

Calibrado a tres puntos

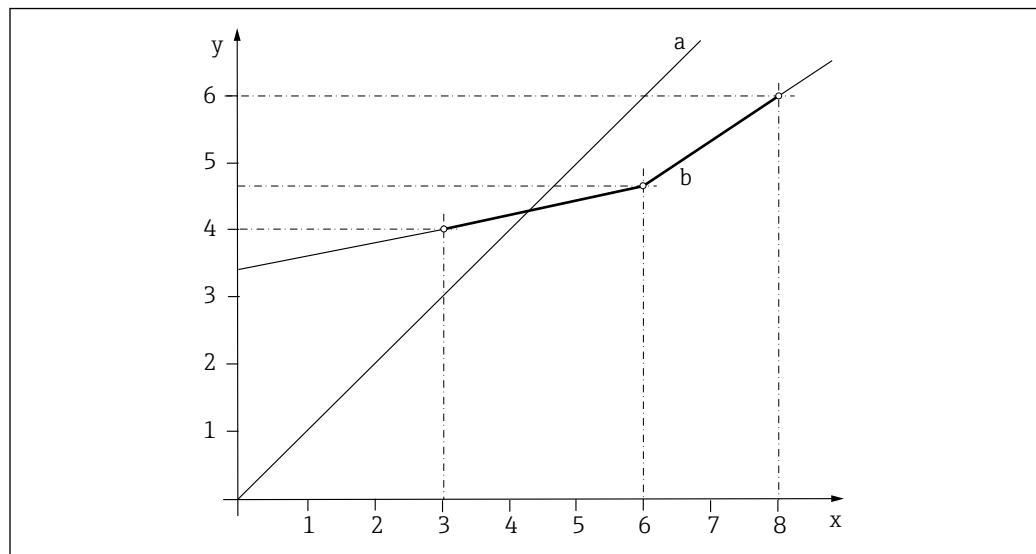

A0039322

27 Principio de calibración multipunto (a 3 puntos)

x Valor medido
 y Valor objetivo de la muestra
 a Calibración de fábrica
 b Calibración de la aplicación

1. Seleccione el juego de datos.
 2. Defina 3 puntos de calibración diferentes en el producto y especifique el valor de ajuste correspondiente.
- i** Fuera del rango operativo calibrado se lleva a cabo una extrapolación lineal.
 La curva de calibración debe ser monótona creciente.

Factor

La función **Factor** multiplica los valores medidos por un factor constante. La funcionalidad se corresponde con la de una calibración monopunto.

Ejemplo:

Se puede seleccionar este tipo de ajuste cuando los valores medidos se comparan con los del laboratorio durante un periodo prolongado y todos los valores medidos se desvían del valor de laboratorio (valor de muestra objetivo) en un factor constante, p. ej., son demasiado bajos en un 10 %.

En el ejemplo, el ajuste se realiza insertando el factor 1.1.

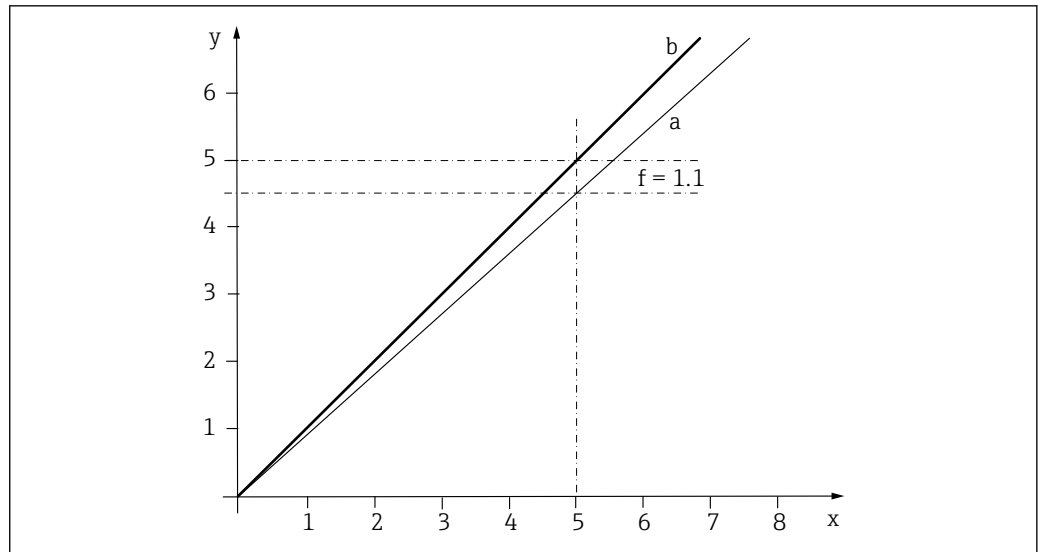

▣ 28 Principio de calibración de factores

- x* Valor medido
- y* Valor objetivo de la muestra
- a* Calibración de fábrica
- b* Calibración de factores

Offset

La función **Ajuste** desplaza los valores medidos en una cantidad constante (se la suma o se la resta).

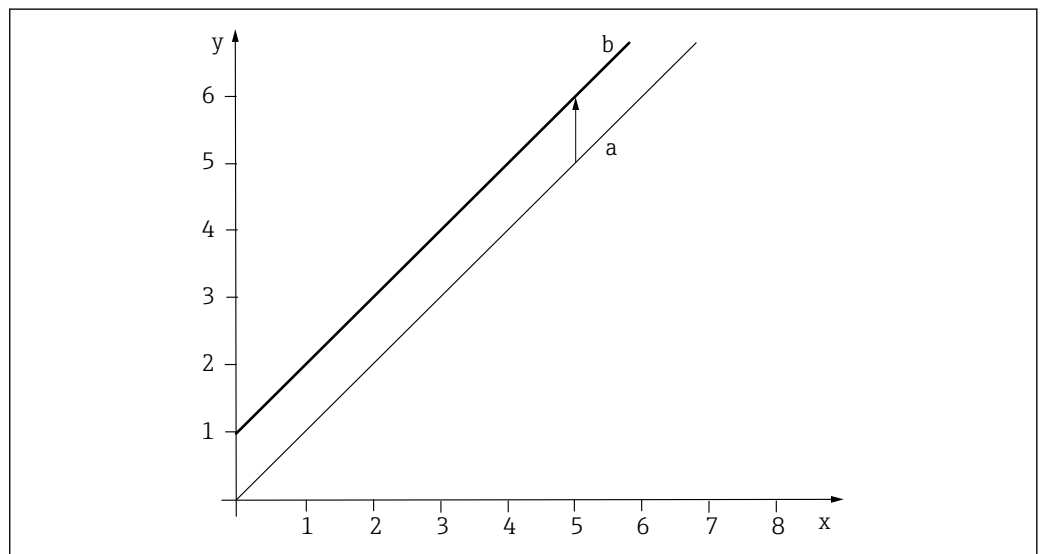

▣ 29 Principio de un offset

- x* Valor medido
- y* Valor objetivo de la muestra
- a* Calibración de fábrica
- b* Calibración de offset

8.1.3 Filtro de señal

El sensor cuenta con una función de filtro de señal interno que permite adaptar la medición de manera flexible para satisfacer diferentes requisitos. Las mediciones de fluorescencia pueden presentar una baja relación señal/ruido. Además, puede haber perturbaciones, p. ej., por burbujas de aire o suciedad.

No obstante, un alto nivel de atenuación afecta a la sensibilidad del valor medido que requieren las aplicaciones.

Filtro de medición

Están disponibles los ajustes de filtrado siguientes:

Filtro de medición	Descripción
Débil	Bajo filtrado, alta sensibilidad, respuesta rápida a los cambios (2 segundos)
Normal (predeterminado)	Filtrado medio, tiempo de respuesta de 10 segundos
Intenso	Alto filtrado, baja sensibilidad, respuesta lenta a los cambios (25 segundos)
Especialista	Este menú está diseñado para el personal del departamento de servicios de Endress+Hauser.

Si los factores de perturbación, p. ej., burbujas de aire, impiden conseguir el nivel deseado de calidad de la señal, recomendamos configurar el filtro de medición con el ajuste "Intenso".

9 Diagnóstico y localización y resolución de fallos

9.1 Localización y resolución de fallos en general

Durante la localización y resolución de fallos, es preciso tener en cuenta el punto de medición en su totalidad:

- Transmisor
- Conexiones eléctricas y cables
- Sensor

Las posibles causas de error incluidas en la tabla siguiente hacen referencia principalmente al sensor.

Problema	Comprobación	Remedio
Ninguna indicación; el sensor no reacciona	<ul style="list-style-type: none"> ■ ¿Hay tensión de línea en el transmisor? ■ ¿El sensor está conectado correctamente? ■ ¿Se han formado adherencias en la óptica? 	<ul style="list-style-type: none"> ▶ Conecte la tensión de la red de suministro eléctrico. ▶ Establezca la conexión correctamente. ▶ Limpie el sensor.
El valor del indicador es demasiado alto o demasiado bajo	<ul style="list-style-type: none"> ■ ¿Se han formado adherencias en la óptica? ■ ¿Sensor calibrado? 	<ul style="list-style-type: none"> ▶ Limpie el equipo. ▶ Calibre el equipo.
El valor indicado fluctúa considerablemente	<ul style="list-style-type: none"> ¿Es correcto el lugar de montaje? ¿Hay perturbaciones por burbujas de gas? 	<ul style="list-style-type: none"> ▶ Seleccione un lugar de montaje diferente. ▶ Elimine las burbujas de gas en el lugar de instalación, p. ej., usando una trampa de burbujas de gas o estrangulando la salida del portasondas. ▶ Ajuste el filtro de valores medidos.

 Preste atención a la información sobre localización y resolución de fallos que figura en el manual de instrucciones del transmisor. Compruebe el transmisor en caso necesario.

10 Mantenimiento

10.1 Trabajos de mantenimiento

⚠ ADVERTENCIA

Radiación UV emitida por este producto

¡Puede causar lesiones graves en los ojos y en la piel!

- ▶ Evite toda exposición de los ojos y la piel al producto sin apantallar.
- ▶ Cuando el sensor esté encendido, evite mirar directamente hacia la ventana del sensor sin una protección ocular apropiada. Los límites de exposición que figuran en la norma IEC 62471:2008 no se superan en el transcurso de los primeros 100 segundos.
- ▶ Se deben usar unas gafas de protección apropiadas para protegerse de la radiación UV.
- ▶ Cuando lleve a cabo tareas de mantenimiento que no requieran luz UV, cubra la fuente de luz.

⚠ ATENCIÓN

Ácido o producto

Riesgo de lesiones o daños en la ropa y en el sistema.

- ▶ Desactive la limpieza antes de retirar el sensor del producto.
- ▶ Lleve gafas protectoras y guantes de seguridad.
- ▶ Limpie las salpicaduras en la ropa y otros objetos.

- ▶ Las tareas de mantenimiento se deben llevar a cabo a intervalos regulares.

Recomendamos predefinir tiempos de mantenimiento en un diario o registro de operaciones.

El ciclo de mantenimiento depende básicamente de lo siguiente:

- El sistema
- Las condiciones de la instalación
- El producto en el que se efectúa la medición

10.1.1 Retirada del sensor del portasondas estándar CFS51

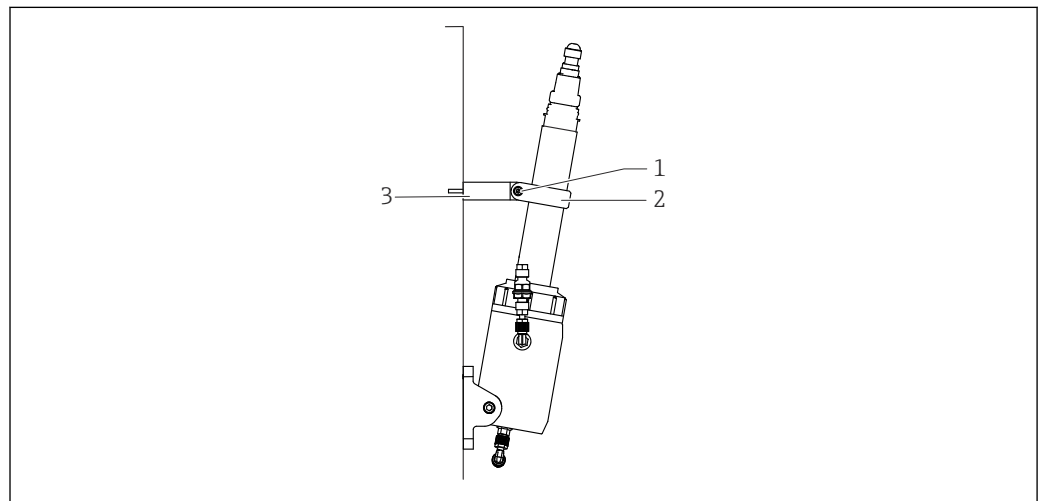

A0048246

30 Sensor con portasondas

- 1 Tornillo M5
- 2 Sujeción anular
- 3 Distanciador

Para limpiar o calibrar el sensor, muévelo a la posición de servicio:

1. Antes de llevar a cabo las tareas de mantenimiento, cierre la entrada de producto del proceso.
2. Preste atención a la presión del proceso y a la temperatura del producto .
3. Afloje el tornillo M5 que conecta la sujeción anular y el distanciador. Compruebe que el tornillo no se extravíe durante la retirada.
4. Inclíne ligeramente el sensor hacia la parte frontal.
5. Gire la tuerca de unión para liberar el sensor.
- 6.

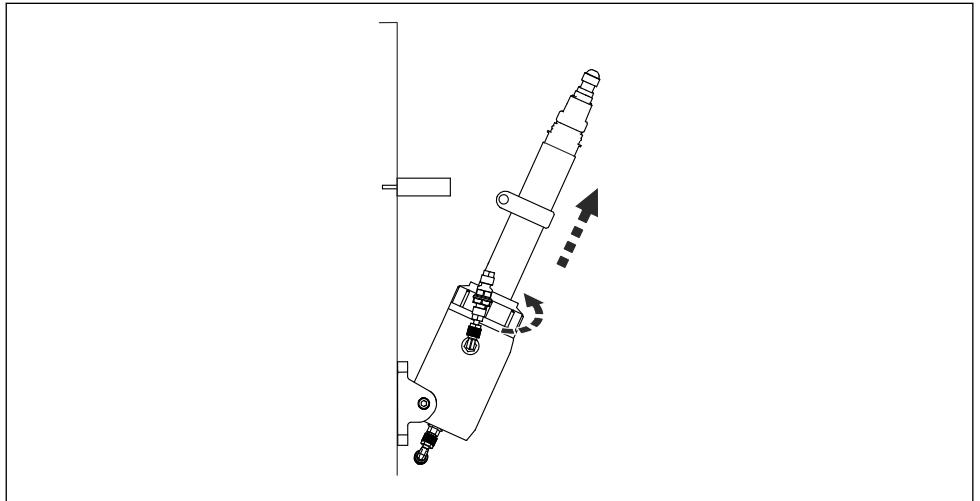

A0048273

Empuje la tuerca de unión hacia arriba.

7. Retire el sensor entero del portasondas.

10.1.2 Sustitución de las juntas tóricas en el anillo obturador doble del portasondas estándar CFS51

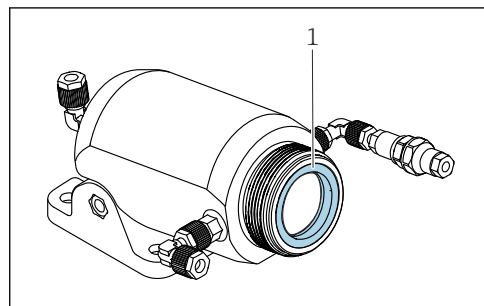

A0049182

31 Portasondas

1 Anillo obturador doble

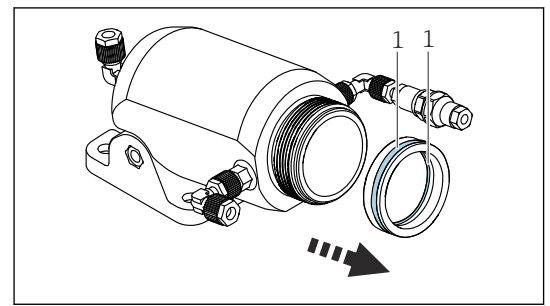

A0049184

1 Juntas tóricas

El anillo obturador doble contiene 2 juntas tóricas.

Sustituya las juntas tóricas:

1. Retire el anillo obturador doble del portasondas → 37.
2. Sustituya el anillo obturador doble si es necesario o si está dañado.
3. Retire ambas juntas tóricas del anillo obturador doble. Use unas pinzas si es preciso.
4. Ponga juntas tóricas recién engrasadas en el anillo obturador doble.

Inserte el anillo obturador doble en el portasondas:

1. Ponga de nuevo el anillo obturador doble en la abertura del portasondas.

2. Presione hacia abajo con firmeza el anillo obturador doble de forma que quede situado dentro del portasondas por entero.
3. Si es necesario, presione hacia abajo el anillo obturador doble, p. ej., con un destornillador.
4. Compruebe que el anillo obturador doble esté sujeto con firmeza.

10.1.3 Limpieza del sensor

La suciedad en el sensor puede afectar a los resultados de la medición e incluso provocar una avería.

- ▶ Para asegurar mediciones fiables, limpie el sensor a intervalos periódicos. La frecuencia y la intensidad del proceso de limpieza dependen del producto.

Limpie el sensor:

- Tal como se especifica en el plan de mantenimiento
- Antes de cada calibración
- Antes de devolverlo para una reparación

Tipo de suciedad	Medidas de limpieza
Partículas de suciedad en la ventana del sensor	▶ Limpie la ventana del sensor con un paño de limpieza suave.
Acumulación de depósitos en la ventana del sensor	Podría haber formación de deposiciones en un rango de emisión no visible (UV). Por este motivo, mantenga siempre la óptica limpia. ▶ Limpie las sustancias aceitosas con una solución adecuada, p. ej., alcohol isopropílico.

Tras la limpieza:

- ▶ Enjuague bien el sensor con agua.

10.1.4 Limpieza del portasondas

- ▶ Para asegurar una medición fiable, limpie y aclare el portasondas con regularidad. La frecuencia y la intensidad del proceso de limpieza dependen del producto.

11 Reparación

11.1 Información general

El esquema de reparación y conversión prevé lo siguiente:

- El producto tiene un diseño modular
- Las piezas de repuesto están agrupadas en kits que incluyen las instrucciones correspondientes
- Use exclusivamente piezas de repuesto originales del fabricante
- Las reparaciones son efectuadas por el departamento de servicios del fabricante o bien por usuarios debidamente formados
- Los equipos certificados solo pueden ser convertidos en otras versiones de equipos certificadas por el departamento de servicios del fabricante o bien en la fábrica
- Tenga en cuenta las normas aplicables, los reglamentos nacionales, la documentación Ex (XA) y los certificados

1. Lleve a cabo las reparaciones conforme a las instrucciones incluidas en el kit.
2. Documente la reparación o conversión e introdúzcala, si no se ha introducido todavía, en la herramienta de gestión del ciclo de vida (W@M).

11.2 Piezas de repuesto

Las piezas de repuesto disponibles actualmente para el equipo se pueden encontrar en: www.endress.com/onlinetools

- Cuando curse pedidos de piezas de repuesto, indique el número de serie del equipo.

11.3 Devolución

La devolución del producto es necesaria si requiere una reparación o una calibración de fábrica o si se pidió o entregó el producto equivocado. Conforme a la normativa legal y en calidad de empresa con el certificado ISO, Endress+Hauser tiene la obligación de seguir ciertos procedimientos para el manejo de los equipos devueltos que hayan estado en contacto con el producto.

www.endress.com/support/return-material

11.4 Eliminación

El equipo contiene componentes electrónicos. El producto debe desecharse como residuo electrónico.

- Tenga en cuenta las normativas locales.



En los casos necesarios según la Directiva 2012/19/UE, sobre residuos de equipos eléctricos y electrónicos (RAEE), nuestro producto está marcado con el símbolo representativo a fin de minimizar los desechos de RAEE como residuos urbanos no seleccionados. No tire a la basura los productos que llevan la marca de residuos urbanos no seleccionados. En lugar de ello, devuélvalos al fabricante para que los elimine en las condiciones aplicables.

12 Accesorios

Se enumeran a continuación los accesorios más importantes disponibles a la fecha de impresión del presente documento.

Los accesorios que figuran en la lista son compatibles desde el punto de vista técnico con el producto de las instrucciones.

1. La combinación de productos puede estar sujeta a restricciones específicas para la aplicación.
Asegúrese de la conformidad del punto de medición para la aplicación. La responsabilidad de esta comprobación recae en el explotador del punto de medición.
2. Preste atención a la información recogida en el manual de instrucciones para todos los productos, en particular los datos técnicos.
3. Para obtener accesorios que no figuren aquí, póngase en contacto con su centro de servicio o de ventas.

12.1 Accesorios específicos del equipo

Portasondas estándar CFS51

- Material: PE-HD, negro
- Rango de presión de proceso: 6 bar (87 psi) (20 °C (68 °F))
- Rango de temperatura del proceso: -5 ... 55 °C (23 ... 131 °F)
- Caudal: 40 ... 120 l/h (10,6 ... 31,7 gal/h)
- N.º de pedido 71546713

Flowfit CYA251

- Conexión: véase estructura de pedido del producto
- Material: PVC-U
- Product Configurator de la página de productos: www.es.endress.com/cya251



Información técnica TI00495C

13 Datos técnicos

13.1 Entrada

Variable medida	<ul style="list-style-type: none"> ■ Concentración de HAP en equivalentes de fenantreno PAH_{phe} ■ Temperatura ■ Concentración de aceites con contenido de HAP
-----------------	--

Rango de medición	<ul style="list-style-type: none"> ■ 0 ... 5 000 µg/l HAP_{fen} ■ 0 ... 6 000 ppm Aceite (depende de la muestra de aceite)
-------------------	--

13.2 Características de funcionamiento

Error de medición máximo	< 5 % de la lectura o 6,7 µg/l, a 20 °C (68 °F) según la norma DIN EN ISO 15839 y MEPC.259(68) y MEPC.340(77)
--------------------------	---

Estabilidad de la medición respecto a la temperatura	<p>Medido con referencia de estado sólido a 100 µg/l en el rango de temperatura de -5 ... 55 °C (23 ... 131 °F)</p> <p>< 5 % de la lectura</p>
--	---

Repetibilidad	< 1 % de la lectura o 1 µg/l HAP _{fen} , se aplica el valor más grande en cada caso
---------------	--

Fiabilidad a largo plazo	<p>Desviación relativa del valor medido en dos años:</p> <p>< 5 %</p>
--------------------------	--

Tiempo de respuesta	< 10 segundos, ajustable
---------------------	--------------------------

Límite de detección	<p>Límite de detección de conformidad con la norma ISO 15839 en agua ultrapura:</p> <p>2 µg/l HAP_{fen}</p>
---------------------	---

Compensación de turbidez	<ul style="list-style-type: none"> ■ Error medido con la compensación de turbidez desactivada: 0 ... 5 FNU, < 5 % del valor medido ■ Error medido con la compensación de turbidez activada: 0 ... 50 FNU, < 5 % del valor medido
--------------------------	--

13.3 Entorno

Rango de temperatura ambiente	<p>Sensor</p> <p>-20 ... 60 °C (-4 ... 140 °F)</p> <p>Referencia de estado sólido</p> <p>-5 ... 60 °C (23 ... 140 °F), sin condensación</p>
-------------------------------	---

Temperatura de almacenamiento -20 ... 70 °C (-4 ... 158 °F)

Grado de protección ■ IP 68
 ■ NEMA 6P

Compatibilidad electromagnética (EMC) Emisión de interferencias e inmunidad a interferencias conforme a:
 ■ EN 61326-1
 ■ EN 61326-2-3
 ■ NAMUR NE21

13.4 Proceso

Rango de temperatura del proceso -5 ... 55 °C (20 ... 130 °F)

Rango de presión de proceso ■ Sensor: 0,5 ... 10 bar (7,3 ... 145 psi)
 ■ Sensor con portasondas: 0,5 ... 6 bar (7,3 ... 87 psi)

Límite de flujo **Flujo mínimo**
 No se requiere ningún caudal mínimo.

13.5 Estructura mecánica

Medidas → Sección "Instalación"

Peso Sensor sin anillo de sujeción: 0,69 kg (1,52 lb)
 Sensor con anillo de sujeción: 0,78 kg (1,72 lb)

Materiales **Sensor**
 Caja: Titanio 3.7035
 Ventana óptica: Zafiro
 Juntas tóricas: FKM, EPDM (junta del conjunto del cable)

Portasondas estándar CFS51

Célula de flujo: PEHD negro, UL94: HB
 Juntas tóricas: FKM
 Anillo de sujeción: Titanio 3.7035

Conexiones a proceso ■ Sensor: G1" y NPT ¾"
 ■ Portasondas: G1/4" DN 4/6 (conexión para limpieza), G1/4" DN6/8 (conexión a proceso)

Índice alfabético

A

Accesorios	40
Advertencias	4
Ajuste del portasondas	26
Alcance del suministro	9

C

Cableado	23
Calibración	27
Calibración a dos puntos	31
Calibración monopunto	30
Calibrado a tres puntos	32
Certificados	9
Compensación de turbidez	27
Comprobación de funciones	26
Comprobaciones tras la conexión	25
Comprobaciones tras la instalación	22
Conexión eléctrica	23

D

Datos técnicos	41
Descripción del producto	7
Devolución	39
Diagnóstico	35
Diseño del producto	7

E

Eliminación	39
-----------------------	----

F

Factor	32
Filtro de señal	33
Funcionamiento	27

G

Grado de protección	24
-------------------------------	----

H

Homologaciones	9
--------------------------	---

I

Identificación del producto	8
Instalación	10
Instrucciones de instalación	12
Instrucciones de seguridad	5

L

Limpieza	38
Localización y resolución de fallos	35

M

Mantenimiento	36
Medidas	10

O

Offset	33
Orientación	13

P

Piezas de repuesto	39
Principio de medición	7
Puesta en marcha	26

R

Recepción de material	8
Referencia de estado sólido	28
Reparación	39
Requisitos de instalación	10

S

Seguridad del producto	6
Sistema de medición	14, 15

T

Trabajos de mantenimiento	36
-------------------------------------	----



71771443

www.addresses.endress.com
