

Kısa Çalıştırma Talimatları Liquiphant FTL62 Yoğunluk Yoğunluk Hesaplayıcı QML51 ile

Vibronik
Sıvılar için yoğunluk ölçümü



Bu Özet Kullanım Talimatları,
Kullanım Talimatları yerine
geçmez. Ürünle ilgili daha
fazla bilgi için bkz.:

- [www.endress.com/
deviceviewer](http://www.endress.com/deviceviewer)
- Akıllı telefon/tablet:
Endress+Hauser
Operations uygulaması



1 Bu doküman hakkında

1.1 Doküman fonksiyonu

Özet Çalıştırma Talimatları teslimatın kabul edilmesinden ilk devreye alma aşamasına kadar tüm temel bilgileri içerir.

1.2 Semboller

1.2.1 Güvenlik sembolleri

TEHLİKE

Bu sembol sizi tehlikeli bir durum konusunda uyarır. Bu durumun giderilememesi, ciddi veya ölümcül yaralanma ile sonuçlanacaktır.

UYARI

Bu sembol sizi potansiyel bir tehlikeli durum konusunda uyarır. Bu durumun giderilememesi, ciddi veya ölümcül yaralanma ile sonuçlanabilir.

DİKKAT

Bu sembol sizi potansiyel bir tehlikeli durum konusunda uyarır. Bu durumun giderilememesi, düşük veya orta şiddette bir yaralanma ile sonuçlanabilir.

DUYURU

Bu sembol sizi potansiyel bir zararlı durum konusunda uyarır. Bu durumdan kaçınılmaması, ürünün veya çevresindeki bir şeyin hasar görmesine neden olabilir.

1.2.2 Elektrik sembolleri

 Topraklama bağlantısı

Topraklanmış kelepçe, topraklama sistemi ile topraklanmıştır.

 Koruyucu toprak (PE)

Topraklama terminalleri, diğer tüm bağlantılardan önce toprağa bağlanması gerekir.

Topraklama terminalleri cihazın içine ve dışına yerleştirilmiştir.

1.2.3 Alet sembolleri

 Düz uçlu tornavida

 Alyan anahtarı

 Açık uçlu anahtar

1.2.4 Çeşitli bilgi tipleri için semboller

 İzin verilen

İzin verilen prosedürler, süreçler veya işlemler.

 Yasaklı

Yasak olan prosedürler, süreçler veya işlemler.

 İpucu

Ek bilgileri gösterir

 Dokümanlara referans

 Başka bir kısma referans

1., **2.**, **3.** Adım serisi

1.2.5 Grafiklerdeki semboller

A, B, C ... Görünüm

1, 2, 3 ... Madde numaraları

 Tehlikeli alan

 Güvenli bölge (tehlike içermeyen bölge)

1.3 Dokümantasyon



İlgili Teknik Dokümantasyonun kapsamına genel bir bakış için aşağıdakilere göz atın:

- *Device Viewer* (www.endress.com/deviceviewer): İsim plakasından seri numarasını girin
- *Endress+Hauser Operations uygulaması*: İsim plakasından seri numarasını girin veya isim plakasındaki matris kodu taratın.

1.3.1 Standart dokümantasyon

Doküman tipi: Kullanım Talimatları (BA)

Kurulum ve ilk devreye alma – çalışma menüsünde normal bir ölçüm görevi için gerekli olan tüm fonksiyonları içerir. Bu kapsamın dışındaki fonksiyonlar dahil değildir.

Doküman tipi: Özet Kullanım Talimatları (KA)

İlk ölçüm değeri için hızlı kılavuz – teslimatın kabul edilmesinden elektrik bağlantısına kadar tüm önemli bilgileri içerir.

Doküman tipi: Güvenlik Talimatları, sertifikalar

Onaya bağlı olarak cihaz ile birlikte Güvenlik Talimatları da verilir, ör. XA. Bu dokümantasyon, Kullanım Talimatlarının ayrılmaz bir parçasıdır.

İsim plakası, cihazla ilgili Güvenlik Talimatlarını (XA) gösterir.

1.3.2 Cihazla ilgili ek dokümantasyon

Kullanım Talimatları

BA02545S: Yoğunluk Bilgisayarı QML51

Özel Dokümantasyon

- BA02545S: Yoğunluk Hesaplayıcı QML51
- BA02600F: FTL63 Yoğunluk ve Yoğunluk Hesaplayıcı QML51
- SD03498S: OPC UA sunucusu
- SD03501S: Modbus TCP sunucusu
- SD01622P: Kaynak adaptörü (kurulum talimatları)
- TI00426F: Kaynak adaptörleri, bağlantı adaptörleri ve flanşlar (genel bakış)

1.4 Kayıtlı ticari markalar

Modbus®

SCHNEIDER AUTOMATION, INC şirketinin kayıtlı ticari markasıdır.

OPC UA

OPC Foundation, Scottsdale, Arizona, ABD'nin tescilli ticari markasıdır

HART®

FieldComm Group, Austin, Texas, USA'nın kayıtlı ticari markasıdır

2 Temel güvenlik talimatları

2.1 Personel için gereksinimler

Personel, işleriyle ilgili şu gereksinimleri karşılamalıdır:

- ▶ Eğitimli kalifiye uzmanlar, bu işlev ve görev için gereken niteliklere ve ehliyete sahip olmalıdır.
- ▶ Tesis sahibi/operatörü tarafından yetkilendirilmiş olmalıdır.
- ▶ Ulusal yasal düzenlemeler konusunda bilgi sahibi olmalıdır.
- ▶ Çalışmaya başlamadan önce kılavuzdaki talimatlar ve tamamlayıcı dokümantasyonun yanı sıra sertifikaların (uygulamaya bağlı olarak) da okunup anlaşılması gerekir.
- ▶ Talimatlara ve temel şartlara uyulmalıdır.

2.2 Kullanım amacı

Bu kılavuzda belirtilen cihaz, sadece sıvıların seviye ölçümü için tasarlanmıştır.

Cihaz için ilgili sınır değerlerinin üzerine çıkmayın veya altına düşmeyin

 Teknik Dokümantasyona bakın

Hatalı kullanım

Üretici, yanlış veya amaç dışı kullanımdan kaynaklanan hasarlardan sorumlu değildir.

Mekanik hasarı önleyin:

- ▶ Cihazın yüzeylerine sivri veya sert nesnelere dokunmayın veya temizlemeyin.

Sınırdaki durumların açıklanması:

- ▶ Özel ürünler ve temizlik için kullanılan akışkanlarda, Endress+Hauser ıslak malzemelerin korozyon direncinin doğrulanması konusunda memnuniyetle destek sağlar; ancak hiçbir garanti veya sorumluluk kabul etmez.

Diğer riskler

Prosesin ısı transferi ve elektronikler içindeki güç dağılımı nedeniyle, muhafazanın sıcaklığı çalışma sırasında 80 °C (176 °F) değerine kadar yükselebilir. Çalışma sırasında sensör, ürün sıcaklığına yakın bir sıcaklığa ulaşabilir.

Yüzeylerle temas nedeniyle yanık tehlikesi bulunur!

- ▶ Yüksek akışkan sıcaklıkları olması halinde teması önleyerek yanık tehlikesine karşı koruma sağlayın.

2.3 İşyeri güvenliği

Cihaz üzerinde ve cihazla çalışmak için:

- ▶ Ulusal yasal düzenlemelere uygun kişisel koruyucu ekipman giyin.

2.4 Operasyon güvenliği

Cihazda hasar!

- ▶ Cihazı yalnızca teknik açıdan uygun durumda, hatasız ve arızasızsa çalıştırın.
- ▶ Operatör, cihazın sorunsuz çalışmasından sorumludur.

Cihazın konfigürasyonu, testi ve bakım çalışmaları

Cihazın konfigürasyonu, test edilmesi ve bakım çalışmaları sırasında proses güvenliği tehlikeye girebilir.

- ▶ İşletme güvenliği ve proses güvenliğini sağlamak için alternatif denetim önlemleri alınmalıdır.

Cihaz üzerindeki değişiklikler

Cihaz üzerinde izin verilmeyen modifikasyonların yapılması yasaktır ve öngörülemeyen tehlikelere neden olabilir.

- ▶ Yine de değişiklik yapılması gerekiyorsa, Endress+Hauser ile görüşün.

Onarım

Sürekli iş güvenliği ve güvenilirlik için:

- ▶ Cihaz üzerinde yalnızca açıkça izin verilen durumlarda onarım işlemi gerçekleştirin.
- ▶ Elektrikli cihazların onarımıyla ilgili federal/ulusal düzenlemelere göre hareket edin.
- ▶ Yalnızca Endress+Hauser'in orijinal yedek parçalarını ve aksesuarlarını kullanın.

Tehlikeli alan

Cihazın tehlikeli bir alanda kullanılması durumunda (örneğin patlamaya karşı koruma) kişilere veya tesise yönelik tehlikeyi ortadan kaldırmak için:

- ▶ İsim plakasını kontrol ederek sipariş edilen cihazın tehlikeli bölgede kullanılıp kullanılmayacağına bakın.
- ▶ Bu kılavuzun ayrılmaz bir parçası olan ayrı ek dokümantasyondaki talimatlara uyun.

2.5 Ürün güvenliği

Bu son teknoloji ürünü cihaz, operasyonel güvenlik standartlarını karşılamak için iyi mühendislik uygulamalarına uygun olarak tasarlanmış ve test edilmiştir. Fabrikadan güvenli bir şekilde çalıştırılabilecek bir durumda çıkmıştır.

Genel güvenlik standartlarını ve yasal gereksinimleri karşılar. Ayrıca, cihaza özel AB Uygunluk Beyanında listelenen AB direktiflerine de uygundur. Üretici CE işaretini ekleyerek bunu onaylamaktadır.

2.6 IT güvenliği

Üretici garantisi sadece ürün kurulduğunda ve Kullanım Talimatlarında belirttiği şekilde kullanıldığında geçerlidir. Ürün üzerinde ayarların yanlışlıkla değiştirilmesini engelleyen güvenlik mekanizmaları mevcuttur.

Ürün ve ilgili veri transferi için ilave güvenlik sağlayan IT güvenliği önlemleri operatörler tarafından güvenlik standartlarına uygun şekilde uygulanmalıdır.

3 Ürün açıklaması

FEL60D elektronik parça ile Liquiphant FTL62 sensör

Yoğunluk Hesaplayıcı QML51 ile birlikte sıvı ürünlerin yoğunluğunu ölçmek için. Tehlikeli alanlarda kullanım için de uygundur.

Farklı kaplamalar (plastik veya emaye) korozif ürünlerde uygulamalar için yüksek derecede korozyon koruması sağlar.

3.1 Ölçüm prensibi

Ölçüm sistemi aşağıdaki ana bileşenlerden oluşur:

- Liquiphant Yoğunluk
- Yoğunluk hesaplayıcı

Liquiphant Yoğunluk hesaplayıcıyla birlikte, Yoğunluk ölçümü borularda ve tanklarda bulunan Newtonian, tamamen viskoz bir sıvının yoğunluğunu ölçer.

Piezoelektrik tahrik sistemi, Liquiphant Yoğunluk cihazının titreşimli çatalının rezonans frekansında titreşmesine neden olur. Sıvı yoğunluğundaki değişiklikler, titreşim çatalının rezonans frekansında bir değişikliğe neden olur. Sonuç olarak, ürünün yoğunluğu titreşen çatalın rezonans frekansını doğrudan etkiler. Bu etki, yoğunluk ölçümü için kullanılır.

Yoğunluk hesaplayıcısında, sıvının yoğunluğu, sensör tarafından iletilen titreşimli çatalın rezonans frekans ve sensöre özgü kayıtlı parametreler kullanılarak hesaplanır. Sıcaklık ve basınç etkilerini telafi etmek için, yoğunluk hesaplayıcısına buna uygun ek sensörler bağlanabilir.

3.2 Ölçüm sistemi

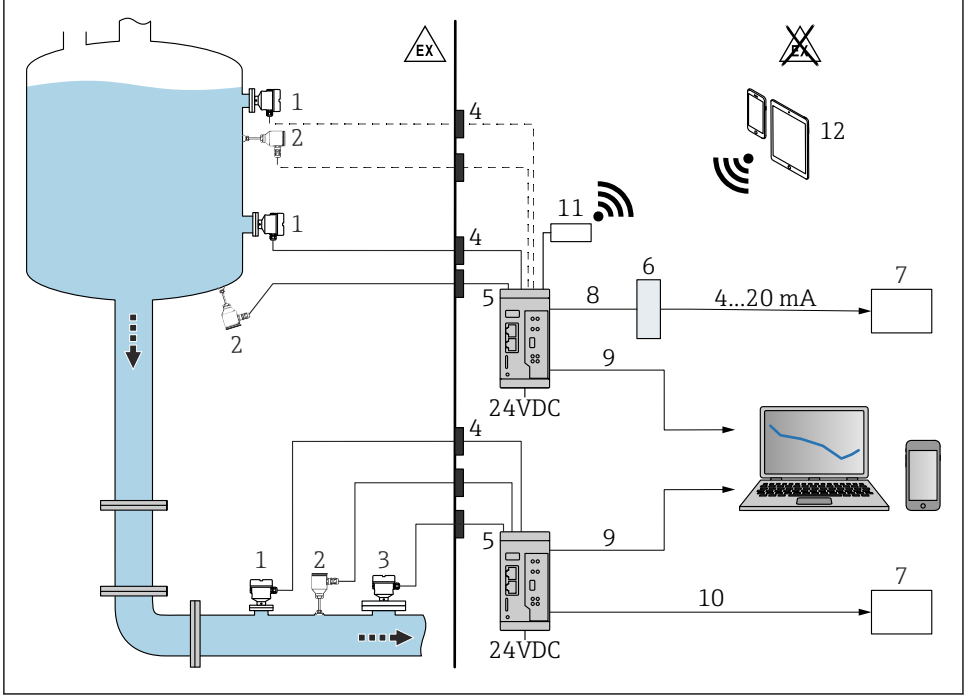

A0059906

1 Yoğunluk Hesaplayıcı QML51 ile yoğunluk ölçümü

- 1 Liquiphant FEL60D elektronik parçalı yoğunluk ölçer → pals çıkışı
- 2 Sıcaklık sensörü, örn.4 ... 20 mA çıkışı
- 3 Basınç transimteri 4 ... 20 mA çıkışı; 6 bar (87 psi) üzerindeki basınçlar veya basınç dalgalanmaları için gereklidir.
- 4 Ex bariyeri (tehlike bölgesine monte edilmiş Liquiphant Yoğunluk, sıcaklık ve/veya basınç ölçüm hücresi)
- 5 Yoğunluk Hesaplayıcı QML51
- 6 Modbus TCP'den 4 ... 20 mA'e dönüştürücü
- 7 Programlanabilir lojik kontrol cihazı (PLC)
- 8 Modbus TCP
- 9 Ethernet

- 10 Modbus TCP veya OPC UA
- 11 TELTONIKA RUT241 Yönlendirici (aksesuar). Kablosuz bağlantı için.
- 12 Mobil cihazlar

 Tehlikeli alanlarda kullanım için: RN22 aktif bariyeri aracılığıyla Ex bariyeri. İki kanallı RN22 aktif bariyeri, analog cihaz devrelerini ve SIL 2 (SC 3) seviyesine kadar güvenlik ekipmanlarını çalıştırır. Kendinden emniyetli, HART® şeffaf arayüz, saha cihazları ile Yoğunluk Bilgisayarı QML51 arasında güvenilir bir bağlantı sağlar. Tehlikeli alanlardaki 2 telli/4 telli cihazlara bağlanır ve NAMUR NE 175'e uygun olarak ikinci bir galvanik yalıtımlı sinyal çıkışı sağlar.

QML51 Yoğunluk Hesaplayıcı, sıvı bir ürünün yoğunluğunu hesaplamanın yanı sıra, ortamın referans yoğunluğunu ve bir çözeltinin konsantrasyonunu da belirleyebilir; ayrıca dört adede kadar farklı ortamı veya boş bir boru hattını algılayabilir.

Yoğunluk hesaplayıcı bunu yaparak iki ölçüm noktasını değerlendirir ve bağlı ikincil transmitterlere doğrudan yardımcı güç sağlar. Bu sayede, referans yoğunlukları hesaplamak üzere sıcaklık etkilerini telafi etmek için en fazla iki adet Liquiphant Yoğunluk sensörü ve iki adet sıcaklık sensörü bağlanabilir.

Konsantrasyon tespiti için, şeker konsantrasyonları için ICUMSA, etanol için OIML ITS-90 gibi kayıtlı standartlar ve elektrolit çözeltileri için (Laliberté-Cooper modeline göre) çeşitli önceden ayarlanmış hesaplamalar kullanılabilir.

Belirli referans yoğunluk veya konsantrasyon tabloları, linearizasyon tabloları şeklinde manuel olarak girilebilir veya standart veri biçimlerinde (örn. .csv, .xlsx) yoğunluk hesaplayıcısına aktarılabilir ve hesaplamalarda kullanılabilir.

Yoğunluk ve konsantrasyon değerleri çeşitli ünitelerde, örneğin SI birimleri, °Baume, °Brix veya °API olarak çıkarılabilir.

QML51'in konfigürasyonu, standart bir web tarayıcısı kullanılarak güvenli bir TLS bağlantısı üzerinden erişilebilen entegre bir web sunucusu aracılığıyla gerçekleştirilir.

Bir PLC veya SCADA sistemine veri çıkışı için QML51, Modbus TCP ve OPC UA Ethernet protokollerini destekler. PLCye bağlantı için akım sinyali gerekiyorsa, bu sinyal bir dönüştürücü aracılığıyla üretilebilir. Modbus TCP protokolünden gelen bir analog 4 ... 20 mA sinyalinden en fazla 4 kanal üreten bir dönüştürücü, aksesuar olarak temin edilebilir.

3.3 Ürün tasarımı

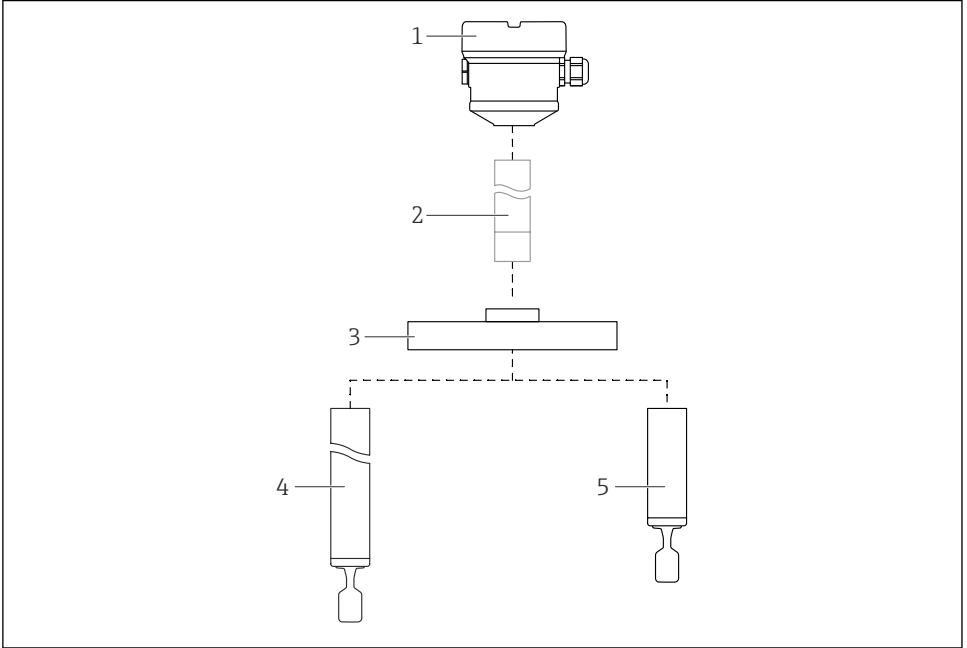

A0042276

2 Liquiphant FTL62 ürün tasarımı

- 1 Elektronik parçaları FEL60D muhafaza ve kapak
- 2 Sıcaklık ara parçası, basınç sızdırmaz geçiş (ikinci savunma hattı), opsiyonel
- 3 Proses bağlantı flanşı
- 4 Ayarlama çatalı ile boru uzatma probu
- 5 Ayarlama çatalı ile kısa boru probu



Kaplamalar

- Plastik kaplı veya emaye kaplı: flanş, boru uzatma ve ayarlama çatalı
- Kaplamasız: sıcaklık ara parçası, basınç dayanıklı geçiş

4 Teslimatın kabul edilmesi ve ürünün tanımlanması

4.1 Teslimatın kabul edilmesi

Teslimatın alınması üzerine:

1. Ambalajda hasar olup olmadığını kontrol edin.
 - ↳ Tüm hasarı hemen üreticiye raporlayın.
Hasarlı bileşenleri takmayın.
2. Teslimat kapsamını sevk irsaliyesini kullanarak kontrol edin.
3. İsim plakasındaki verileri irsaliyedeki sipariş özellikleriyle karşılaştırın.
4. Teknik dokümantasyonu ve sertifikalar gibi diğer tüm gerekli dokümanları eksiksiz olduklarından emin olmak için kontrol edin.



Koşullardan biri karşılanmazsa, üreticiyle iletişime geçin.

4.2 Ürün tanımlaması

Cihazın tanımlanmasında bu seçenekler kullanılabilir:

- İsim plakası spesifikasyonları
- Teslimat notu üzerinde cihaz özelliklerinin dökümünü içeren sipariş kodu
- *Device Viewer* (www.endress.com/deviceviewer) içerisindeki isim plakalarındaki seri numaralarını girin: cihazla ilgili tüm bilgiler görüntülenir.

4.2.1 İsim plakası

Kanunen gerekli ve cihaz ile ilgili olan bilgiler isim plakasında gösterilir, örn.:

- Üretici tanımlaması
- Sipariş numarası, uzun sipariş kodu, seri numarası
- Teknik bilgi, koruma derecesi
- Yazılım versiyonu, donanım versiyonu
- Onaya özel bilgiler
- DataMatrix kodu (cihaz hakkında bilgiler)

İsim plakasındaki bilgileri siparişiniz ile karşılaştırın.

4.2.2 Üretici adresi

Endress+Hauser SE+Co. KG
Hauptstraße 1
79689 Maulburg, Almanya

Üretim yeri: Bkz. isim plakası.

4.3 Saklama ve nakil

4.3.1 Saklama koşulları

- Orijinal ambalajı kullanın
- Cihazı temiz ve kuru koşullarda saklayın ve darbelerin neden olabileceği hasara karşı koruyun

Saklama sıcaklığı

- **Cihaz Liquiphant:** -40 ... +80 °C (-40 ... +176 °F)
- **Yoğunluk Bilgisayarı QML51:** -25 ... +85 °C (-13 ... +185 °F)

4.3.2 Cihazın taşınması

DUYURU

Cihazın, özellikle flanş, boru uzatması veya titreşim çatalı gibi kaplamalı parçaların yanlış kullanımı.

Çizikler veya darbeler cihazın kaplamalı yüzeyine zarar verebilir.

- ▶ Cihazı ölçüm noktasına orijinal paketi içerisinde taşıyın.
- ▶ Kaplamalı parçaları koruyun.
- ▶ Cihazı yalnızca muhafazasından, flanşından veya uzatma borusundan tutun.

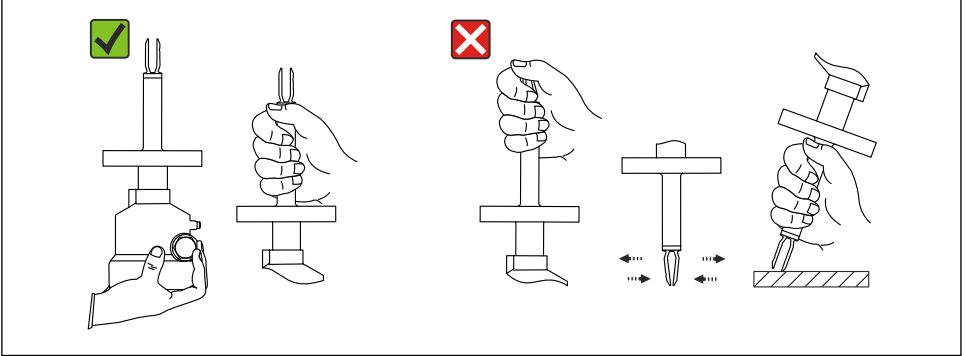

A0042281

3 Cihazın nakliyesi veya taşınması sırasında kullanım

Titreşimli çatalı bükmeyin, kısaltmayın veya uzatmayın.

5 Kurulum

Montaj talimatları

- Yaklaşık 500 mm (19,7 in) boru uzunluğuna kadar olan versiyonlar için herhangi bir yönlendirme.
- Uzun borulu cihaz için yukarıdan dikey yönlendirme
- Çatal ucu ve tank duvarı veya boru duvarı arasındaki minimum mesafe: 10 mm (0,39 in)

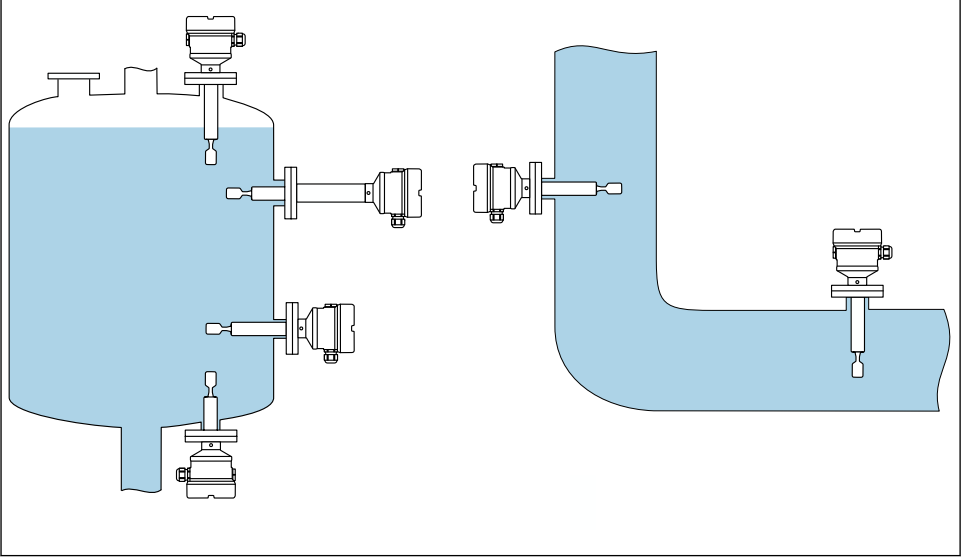

A0048473

4 Bir kanal, tank veya boru için kurulum örnekleri

5.1 Kurulum gereksinimleri

Montaj konumu, titreşim çatalı ve membranın her zaman ürüne daldırılmış olacak şekilde seçilmelidir.

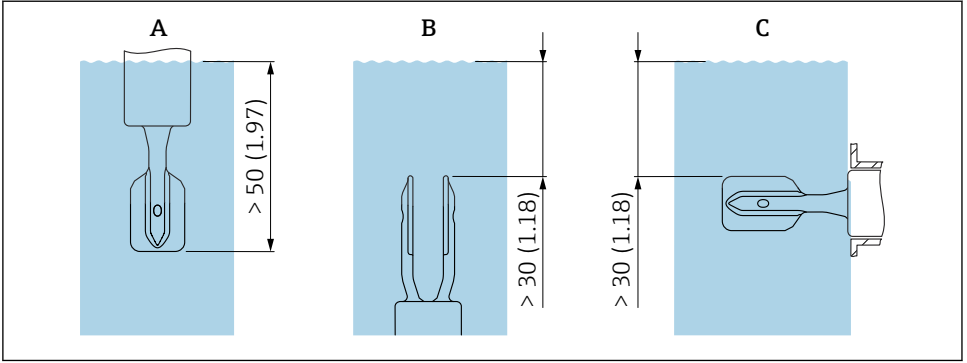

A0039685

5 Birim mm (inç)

A Yukarıdan kurulum

B Aşağıdan kurulum

C Yandan kurulum



- Boru veya nozulde hava baloncuğu oluşmasını önleyin
- Uygun havalandırma sağlayın



Maksimum viskozite: 350 mPa·s (3,5 P)

5.1.1 Akış hızı - boru tesisatına kurulum

Ayar çatalını ürün akışı içine yerleştirin

- Akış hızı: saniye başına < 2 m/s (6,56 ft/s)
- Hava baloncuklarının oluşmasını önler (1)

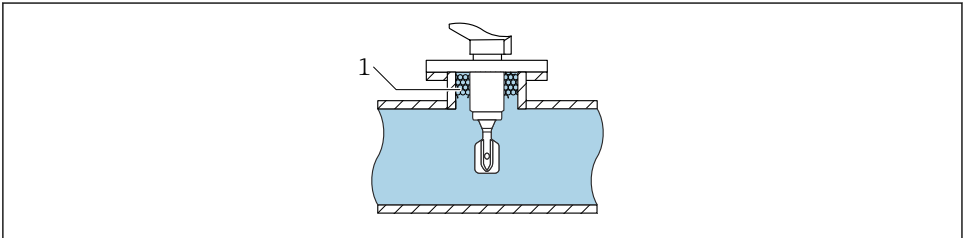

A0039718

6 Ürün akışı içindeki borulara montaj örneği

Ayar çarkını doğrudan ürün akışından uzağa monte edin

Akış hızı: < 2 m/s (6,56 ft/s)

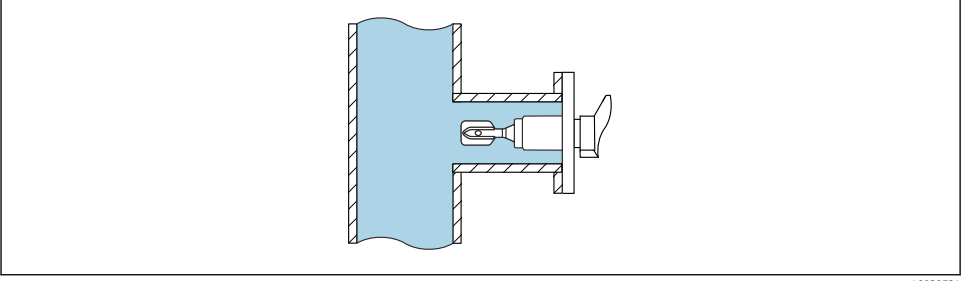

A0039721

7 Doğrudan ürün akışından uzaktaki borulara montaj örneği

5.1.2 Giriş ve çıkış yolları

Giriş düz boru mesafesi

Mümkünse sensörü mümkün olduğunca yukarı akış yönünde monte edin, örn. valfler, T-parçaları, dirsekler, flanş dirsekleri vb.

Doğruluk spesifikasyonuna uymak için, giriş düz boru mesafesi aşağıdaki gereksinimleri karşılamalıdır:

Giriş düz boru mesafesi: $\geq 5 \times \text{DN}$ (nominal çap) - min. 750 mm (29,5 in)

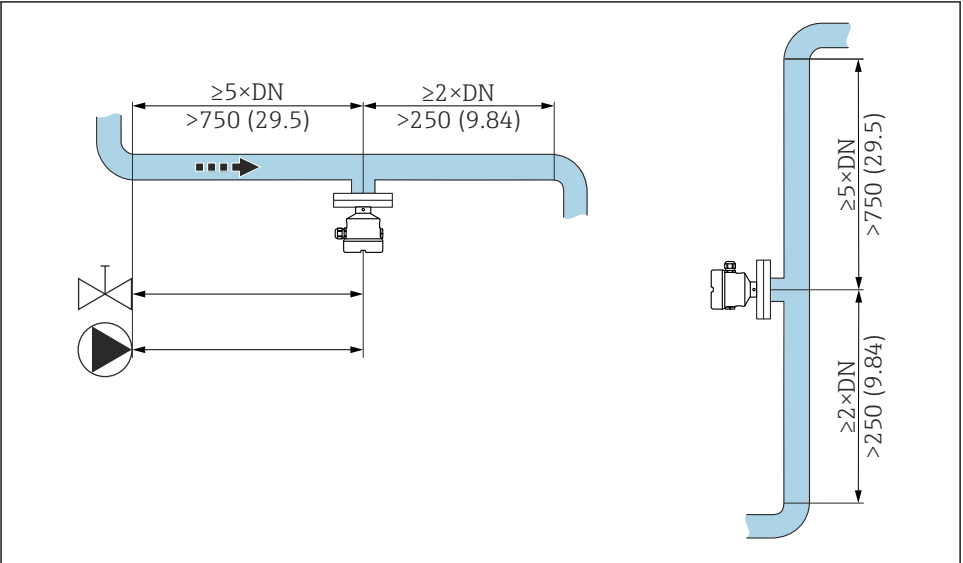

A0039700

8 Giriş düz boru mesafesinin montajı. Ölçü birimi mm (in)

Çıkış yolu

Doğruluk spesifikasyonuna uymak için, çıkış yolu aşağıdaki gereksinimleri karşılamalıdır:

Çıkış yolu: $\geq 2x$ DN (nominal çap) - min. 250 mm (9,84 in)

Basınç ve sıcaklık sensörü, Liquiphant yoğunluk sensöründen sonra akış yönünün çıkış tarafına monte edilmelidir. Cihazın arkasına basınç ve sıcaklık ölçüm noktaları kurarken, ölçüm noktası ile cihaz arasındaki mesafenin yeterli olduğundan emin olun.

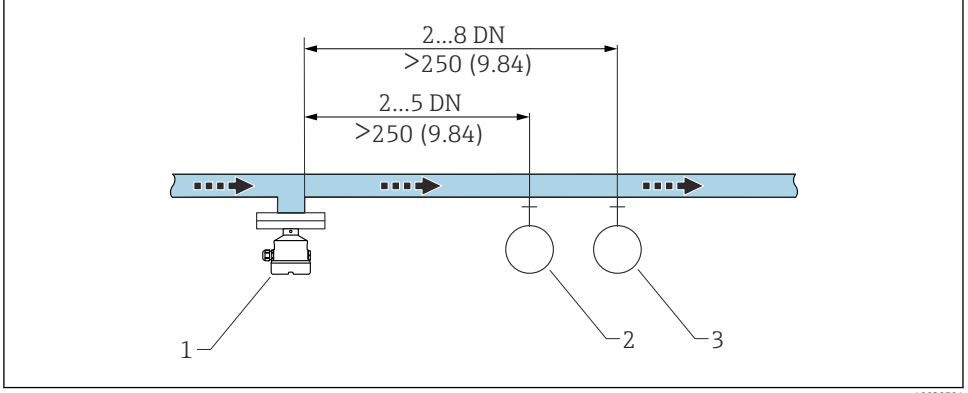

A0039701

9 Çıkış yolunun montajı. Ölçü birimi mm (in)

- 1 Liquiphant yoğunluk sensörü
- 2 Basınç ölçüm noktası
- 3 Sıcaklık ölçüm noktası

5.1.3 Düzeltme faktörü

Titreşim çatalının titreşimi montaj konumundaki koşullardan etkileniyorsa, ölçüm sonucu bir düzeltme faktörü (r) kullanılarak ayarlanabilir.

Standart kurulum

Yoğunluk Bilgisayarı QML51'e giriş için yükseklik "h" fonksiyonu olarak düzeltme faktörü "r":

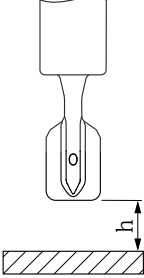
	h	r
 A0039687	12 mm (0,47 in)	1,0026
	14 mm (0,55 in)	1,0016
	16 mm (0,63 in)	1,0011
	18 mm (0,71 in)	1,0008
	20 mm (0,79 in)	1,0006
	22 mm (0,87 in)	1,0005
	24 mm (0,94 in)	1,0004
	26 mm (1,02 in)	1,0004
	28 mm (1,10 in)	1,0004
	30 mm (1,18 in)	1,0003
	32 mm (1,26 in)	1,0003
	34 mm (1,34 in)	1,0002
	36 mm (1,42 in)	1,0001
	38 mm (1,50 in)	1,0001
	40 mm (1,57 in)	1,0000

Bir by-pass'a kurulum

Yoğunluk Bilgisayarı QML51'de kullanılmak üzere, by-pass iç çapı (D) fonksiyonu olarak düzeltme faktörü 'r':

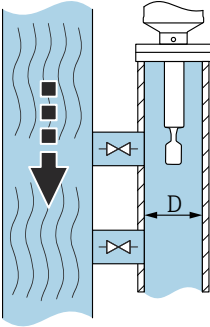
	D	r
 A0039689	<44 mm (1,73 in)	-
	44 mm (1,73 in)	1,0191
	46 mm (1,81 in)	1,0162
	48 mm (1,89 in)	1,0137
	50 mm (1,97 in)	1,0116
	52 mm (2,05 in)	1,0098
	54 mm (2,13 in)	1,0083
	56 mm (2,20 in)	1,0070
	58 mm (2,28 in)	1,0059
	60 mm (2,36 in)	1,0050
	62 mm (2,44 in)	1,0042

	D	r
	64 mm (2,52 in)	1,0035
	66 mm (2,60 in)	1,0030
	68 mm (2,68 in)	1,0025
	70 mm (2,76 in)	1,0021
	72 mm (2,83 in)	1,0017
	74 mm (2,91 in)	1,0014
	76 mm (2,99 in)	1,0012
	78 mm (3,07 in)	1,0010
	80 mm (3,15 in)	1,0008
	82 mm (3,23 in)	1,0006
	84 mm (3,31 in)	1,0005
	86 mm (3,39 in)	1,0004
	88 mm (3,46 in)	1,0003
	90 mm (3,54 in)	1,0003
	92 mm (3,62 in)	1,0002
	94 mm (3,70 in)	1,0002
	96 mm (3,78 in)	1,0001
	98 mm (3,86 in)	1,0001
	100 mm (3,94 in)	1,0001
	>100 mm (3,94 in)	1,0000

Bir boruya montaj

Yoğunluk Bilgisayarı QML51’de kullanılmak üzere, boru iç çapı (D) fonksiyonu olarak düzeltme faktörü ‘r’:

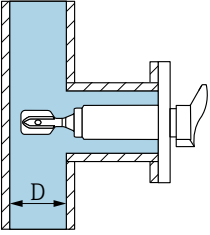
	D	r	
	<44 mm (1,73 in)	-	
	44 mm (1,73 in)	1,0225	
	46 mm (1,81 in)	1,0167	
	48 mm (1,89 in)	1,0125	
	50 mm (1,97 in)	1,0096	
	52 mm (2,05 in)	1,0075	
	54 mm (2,13 in)	1,0061	
	56 mm (2,20 in)	1,0051	
	A0039707		

	D	r
	58 mm (2,28 in)	1,0044
	60 mm (2,36 in)	1,0039
	62 mm (2,44 in)	1,0035
	64 mm (2,52 in)	1,0032
	66 mm (2,60 in)	1,0028
	68 mm (2,68 in)	1,0025
	70 mm (2,76 in)	1,0022
	72 mm (2,83 in)	1,0020
	74 mm (2,91 in)	1,0017
	76 mm (2,99 in)	1,0015
	78 mm (3,07 in)	1,0012
	80 mm (3,15 in)	1,0009
	82 mm (3,23 in)	1,0007
	84 mm (3,31 in)	1,0005
	86 mm (3,39 in)	1,0004
	88 mm (3,46 in)	1,0003
	90 mm (3,54 in)	1,0002
	92 mm (3,62 in)	1,0002
	94 mm (3,70 in)	1,0001
	96 mm (3,78 in)	1,0001
	98 mm (3,86 in)	1,0001
	100 mm (3,94 in)	1,0001
	>100 mm (3,94 in)	1,0000

5.1.4 Birikmeyi önleyin



Gerekirse bakım aralıklarına imkan tanır!

5.1.5 Boşluğu dikkate alın

Elektronik parçanın değiştirilmesi için tankın dış tarafında montaj, bağlantı ve ayarlar için yeterli boşluk bırakın.

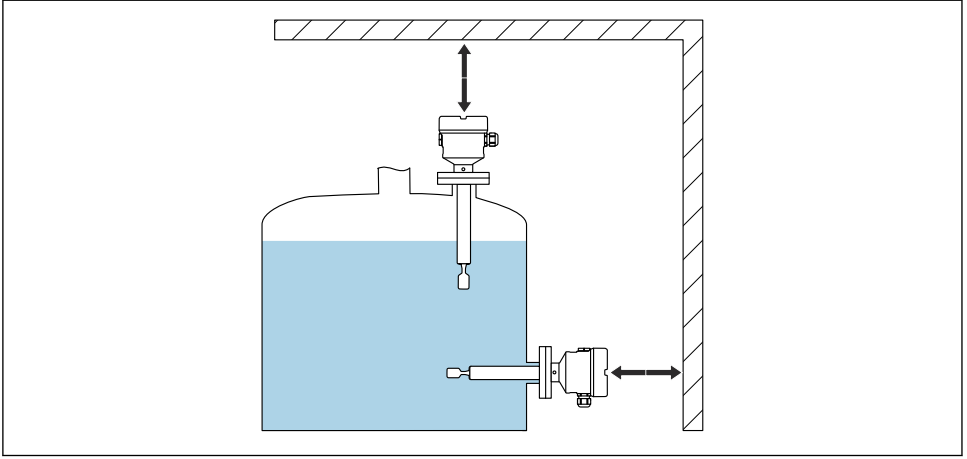

A0048474

10 Boşluęu dikkate alın

5.1.6 Cihazı destekleyin

DUYURU

Cihaz hatalı desteklenirse, darbeler ve titreşimler kaplamalı yüzeye zarar verebilir.

- ▶ Sadece ECTFE veya PFA plastik kaplama ile birlikte bir destek kullanın.
- ▶ Sadece uygun destekler kullanın.

Ciddi dinamik yük durumunda cihazı destekleyin. Boru uzatmalarının ve sensörlerinin maksimum yanal yüklenme kapasitesi: 75 Nm (55 lbf ft).

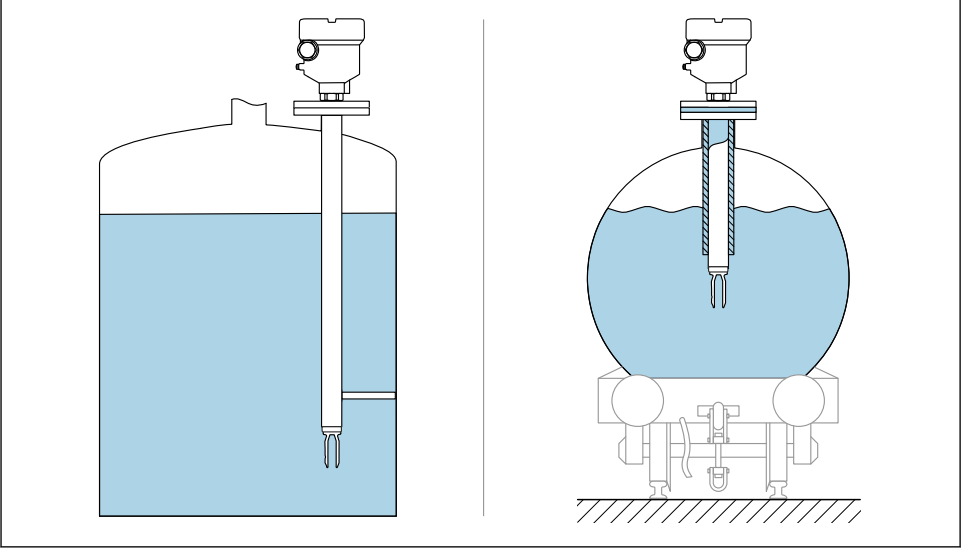

A0039742

11 Dinamik yük durumunda destek

5.1.7 Kaçak deliğine sahip kaynak adaptörü

Kaynak adaptörünü sızıntı deliği aşağıya bakacak şekilde yerleştirin. Bu, kaçan ürünün görünür hale gelmesi sayesinde herhangi bir sızıntının erken aşamada tespit edilmesini sağlar.

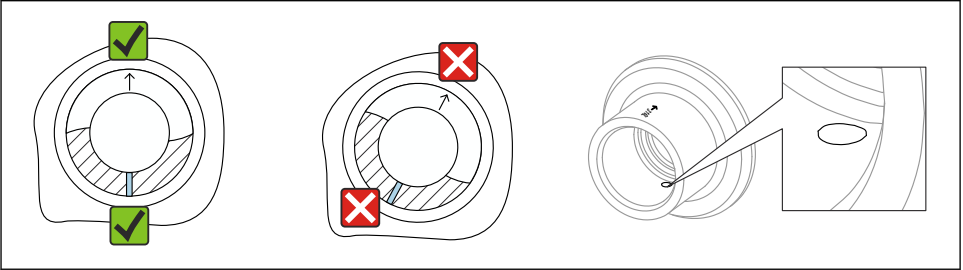

A0039230

12 Kaçak deliğine sahip kaynak adaptörü

5.2 Cihazın kurulması

5.2.1 Gereken alet

- Sensör montajı için açık uçlu anahtar
- Muhafaza kilit vidası için alyan anahtarı

5.2.2 Kurulum prosedürü

İşaretlemeyi kullanarak titreşimli çatalı hizalayın

Titreşimli çatal, işaretleme kullanılarak ürünün kolayca akacağı ve birikmenin önleneceği şekilde hizalanabilir.

- Dişli bağlantılar için işaretler: Daire (malzeme spesifikasyonu/diş tanımı karşısında)
- Flanşlı veya kelepçeli bağlantılar için işaretler: Çizgi veya çift çizgi



Buna ek olarak, dişli bağlantılarda hizalama için **kullanılmayan** bir matris kodu bulunur.

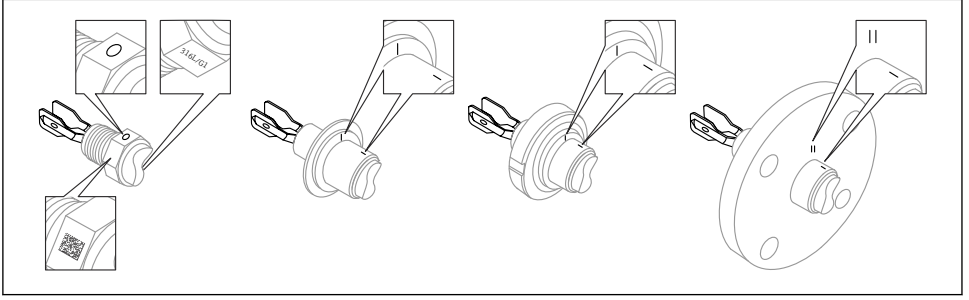

A0039125

13 İşaretleme kullanılarak kanala yatay olarak monte edildiğinde titreşim çatalının konumu

Cihazın boru tesisatına montajı

DUYURU

Ayar çatalının hatalı hizalanması

Vorteksler ve anaförler ölçüm sonuçlarını yanıltabilir.

- ▶ Karıştırıcı boru veya tanklardaki dahili armatürler için ayar çatalını akış yönünde hizalayın.
- Çalışma sırasında ürünün akış hızı 2 m/s (6,56 ft/s) değerini geçmemelidir
- Akış hızı > 2 m/s: Akış hızını maksimum 2 m/s (6,56 ft/s) değerine düşürmek için by-pass veya boru genişletme gibi yapısal özellikler kullanarak ayar çatalını doğrudan ürün akışından ayırın.
- Ayar çatalının doğru hizalanmış olması halinde akış önemli oranda bozulmaz ve işaret akış yönünü gösterir.
- Proses bağlantısı üzerindeki bir işaret, ayar çatalının konumunu gösterir. Dişli bağlantı = altıgen baş üzerinde nokta; flanş = flanş üzerinde iki çizgi. Takıldığında işaret görünür durumdadır.

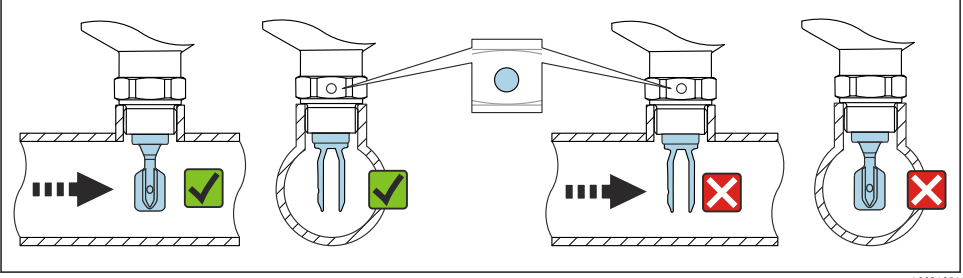

A0034851

14 Boru tesisatına montaj (çatal pozisyonunu ve işareti dikkate alın)

Cihazın vidalanması

- Sadece altıgen civatayı döndürün, 15 ... 30 Nm (11 ... 22 lbf ft)
- Muhafazadan döndürmeyin!

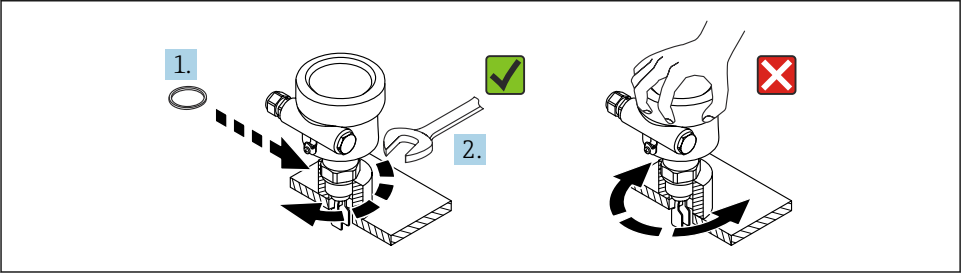

A0034852

15 Cihazın vidalanması

Kablo girişinin hizalanması

Tüm muhafazalar hizalanabilir.

Kilitleme vidasız muhafaza

Cihaz muhafazası 350°'ye kadar döndürülebilir.

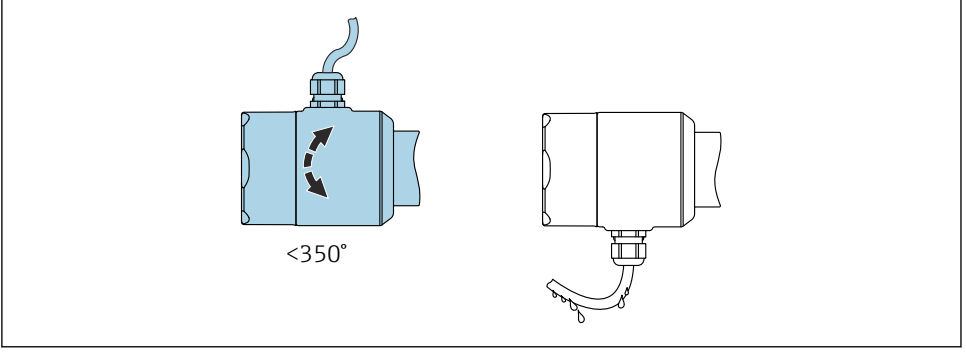

A0052359

16 Damlama döngülü kilitleme vidasız muhafaza

Kilitleme vidalı muhafaza



Kilitleme vidası bulunan muhafazalar için:

- Kilit vidasını gevşeterek muhafaza döndürülebilir ve kablo hizalanabilir. Drenaj için bir kablo döngüsü, muhafazada nem oluşmasını önler.
- Cihaz fabrikadan teslim edildiğinde kilitleme vidası sıkılmış durumdadır.

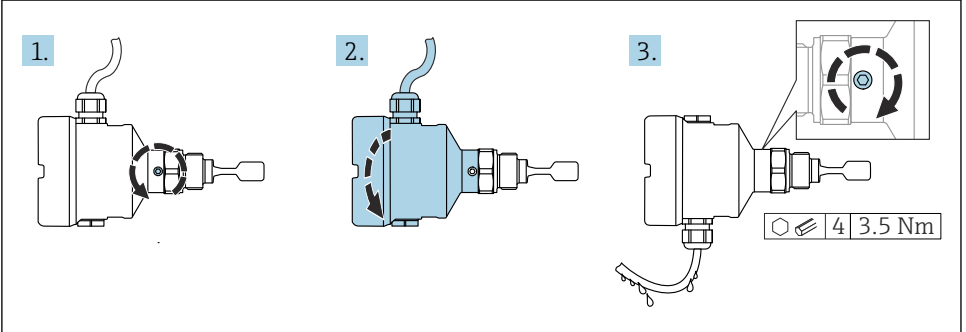

A0037347

17 Harici kilit vidası ve damlama döngüsüne sahip muhafaza

1. Dıştaki kilit vidasını gevşetin (maksimum 1,5 tur).
2. Muhafazayı çevirin ve kablo girişini hizalayın.
3. Harici kilit vidasını sıkıştırın.

DUYURU**Muhafazanın vidası tamamen çıkarılamaz.**

- ▶ Dıştaki kilit vidasını maksimum 1,5 tur gevşetin. Eğer vida çok fazla gevşetilmişse veya çıkarılmışsa (dübelden çıkış ötesinde), küçük parçalar (karşı disk) gevşeyebilir ve düşebilir.
- ▶ Sabitleme vidasını (altıgen soket 4 mm (0,16 in)) maksimum 3,5 Nm (2,58 lbf ft) $\pm 0,3$ Nm ($\pm 0,22$ lbf ft) ile sıkıştırın.

Muhafaza kapaklarının kapatılması

DUYURU**Diş ve muhafaza kapağı kir ve birikinti nedeniyle zarar görmüş!**

- ▶ Kapakların ve muhafazanın dişleri üzerindeki kiri (örn. kum) temizleyin.
- ▶ Kapağı kapatırken dirençle karşılaşırsanız dişte olabilecek kalıntıları yeniden temizleyin.

**Muhafaza dişi**

Elektronik sistem ve bağlantı bölgesindeki dişler sürtünme önleyici bir kaplama ile kaplanabilir.

Muhafaza malzemelerinin tümü için aşağıdakiler geçerlidir:

✘ Muhafaza dişlerini yağlamayın.

5.3 Montaj sonrası kontrol

- Cihazda hasar var mı (gözle kontrol)?
- Ölçüm noktası numarası ve etiketleme doğru mu (gözle kontrol)?
- Cihaz yağıştan ve doğrudan güneş ışığından yeterince korunuyor mu?
- Cihaz doğru şekilde sabitlenmiş mi?
- Cihaz, ölçüm noktası özelliklerine uygun mu?

Örneğin:

- Proses sıcaklığı
- Proses basıncı
- Ortam sıcaklığı
- Ölçüm aralığı

6 Elektrik bağlantısı**6.1 Bağlantı gereksinimleri****6.1.1 Sabitleme vidasına sahip kapak**

Belirli patlama korumasına sahip tehlikeli alanlarda kullanılacak cihazlarda kapak bir sabitleme vidası ile kilitlenir.

DUYURU

Eğer sabitleme vidası doğru bir şekilde yerleştirilmemişse, kapak güvenli bir yalıtım sağlayamaz.

- ▶ Kapağı açın: kapak kilidinin vidasını, vida düşmeyecek şekilde maksimum 2 tur gevşetin. Kapağı takın ve kapak contasını kontrol edin.
- ▶ Kapağı kapatın: sabitleme vidasının doğru yerleştirildiğinden emin olarak kapağı muhafaza üzerine vidalayın. Kapak ve muhafaza arasında boşluk olmamalıdır.

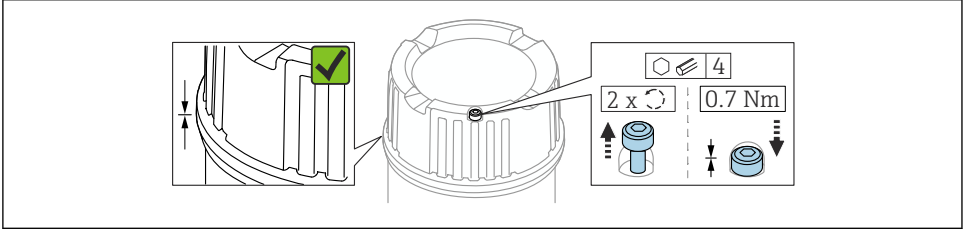

A0039520

18 Sabitleme vidasına sahip kapak

6.1.2 Koruyucu toprak bağlantısı (PE)

Cihazın tehlikeli alanlarda kullanıldığı yerlerde, çalışma voltajından bağımsız olarak her zaman sistemin potansiyel eşitlemesine dahil edilmelidir. Bu iç veya dış koruyucu toprak bağlantısına (PE) bağlantı yapılması ile mümkündür.

6.2 Cihazın bağlanması



Muhafaza dışı

Elektronik sistem ve bağlantı bölgesindeki dişler sürtünme önleyici bir kaplama ile kaplanabilir.

Muhafaza malzemelerinin tümü için aşağıdakiler geçerlidir:

✗ Muhafaza dişlerini yağlamayın.

6.2.1 Yoğunluk ölçümü için 2-telli yoğunluk (elektronik parça FEL60D)

DUYURU

Diğer sıviç üniteleri ile çalıştırmaya izin verilmez.

Elektronik bileşenlerin imha edilmesi.

- ▶ FEL60D elektronik parçasını, orijinal olarak seviye sıvici olarak kullanılan cihazlara takmayın.

Terminal ataması

Yoğunluk sensörünün çıkış sinyali pals teknolojisine dayanmaktadır. Çatal frekansı bu sinyal kullanılarak Yoğunluk Bilgisayarı QML51'e sürekli iletilir.

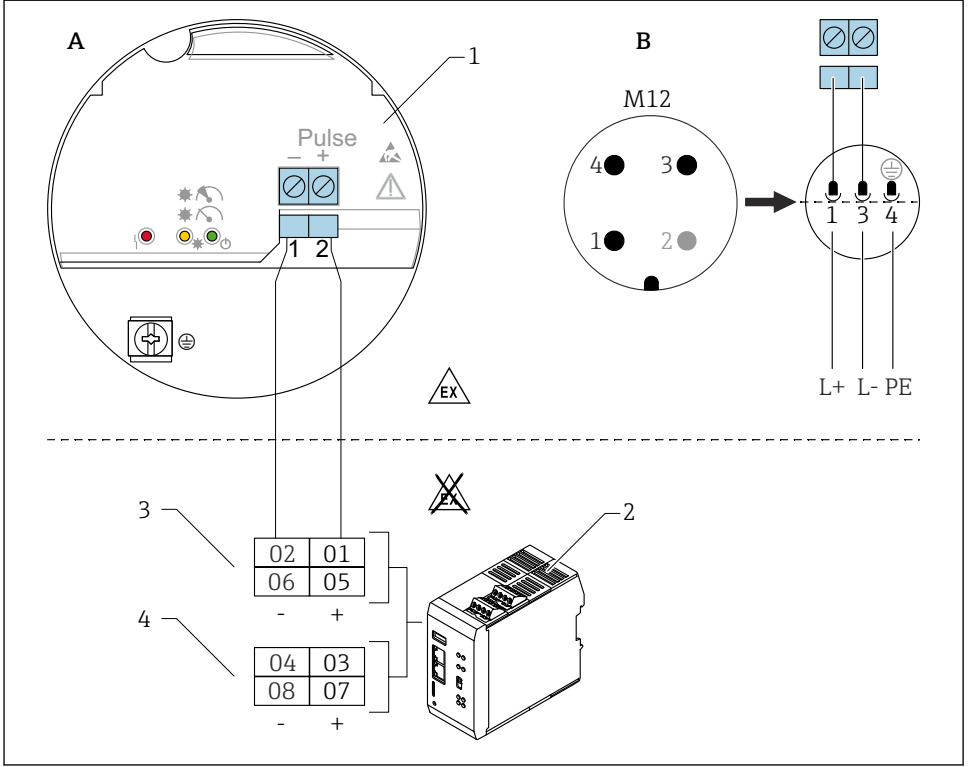

A0059904

19 Bağlantı şeması: FEL60D elektronik parçasının Yoğunluk Bilgisayarı QML51'e bağlantısı

A Bağlantı kabloları ve terminaller

B EN61131-2 standardına göre muhafazada M12 fiş içeren kablolama

1 Elektronik parça FEL60D

2 Yoğunluk Bilgisayarı QML51

3 Liquiphant için bağlantı seçenekleri

4 4 ila 20 mA cihazlar için bağlantı seçenekleri, örneğin sıcaklık ölçüm cihazı

Besleme voltajı

U = DC 24 V \pm 20 %, yalnızca Yoğunluk Bilgisayarı QML51'e bağlanmak için uygundur

i Cihaz, "SINIF 2" veya "SELV" olarak sınıflandırılmış bir voltaj kaynağı ile çalıştırılmalıdır.

Güç tüketimi

- FTL62 Yoğunluk: P < 160 mW
- Yoğunluk Bilgisayarı QML51: P < 9 W

Akım tüketimi

FTL62

Yoğunluk: $I < 10$ mA

Aşırı voltaj koruması

Aşırı voltaj kategorisi I

FEL60D yoğunluk elektronik devreleriyle Liquiphant ayarlama

3 farklı tipte ayar bulunur:

- Standart ayar (teslimattaki durum):
Sensör özelliklerini belirlemek için, çatal parametreleri iki koşul altında (vakum ve tanımlanmış su banyosu) ölçülür. Belirlenen cihaza özgü parametreler, ayar raporunda cihazla birlikte verilir. Bu parametreler Yoğunluk Bilgisayarı QML51'e aktarılmalıdır.
- Özel ayar (Product Configurator içerisinde seçilir):
Sensör özelliklerini belirlemek için, çatal parametreleri üç koşul altında (vakum ve belirli sıcaklıklarda iki tanımlanmış su banyosu) ölçülür. Belirlenen cihaza özgü parametreler, ayar raporunda cihazla birlikte verilir. Bu parametreler Yoğunluk Bilgisayarı QML51'e aktarılmalıdır.
Bu tipte bir ayar çok daha yüksek doğruluk seviyesine ulaşır.
- Saha ayarı:
Saha ayarı sırasında, kullanıcı tarafından belirlenen yoğunluk, Yoğunluk Bilgisayarı QML51'e aktarılır.



Liquiphant Yoğunluk için gereken tüm parametreler **ayar raporunda** ve **sensör kimliğinde** belgelenmiştir.

Dokümanlar teslimat kapsamına dahildir.



Daha fazla bilgi ve mevcut dokümantasyon için bkz. Endress+Hauser web sitesi: www.endress.com → İndirmeler.

Yoğunluk ölçümü

Liquiphant Yoğunluk, borulardaki ve tanklardaki sıvı ürünlerin yoğunluğunu ölçer. Cihaz tüm Newton tipi (sadece viskoz) akışkanlar için uygundur. Ek olarak, cihaz tehlikeli bölgelerde kullanım için de uygundur.



Ölçüm aşağıdakilerden etkilenebilir:

- Sensördeki hava baloncukları
- Sensör ürün tarafından tamamen kaplanmamış
- Sensörde katı ürün birikimi
- Borularda yüksek akışkan hızı
- Giriş ve çıkış yollarının çok kısa olması nedeniyle boruda ciddi türbülans
- Çatalda paslanma
- Akışkanlarda Newton tipi olmayan (sadece viskoz olmayan) davranış

6.2.2 Kabloların bağlanması

Gereken araçlar

- Terminaller için düz uçlu tornavida (0,6 mm x 3,5 mm)
- M20 kablo rakoru için yüzeyler arası AF24/25 (8 Nm (5,9 lbf ft)) uygun alet

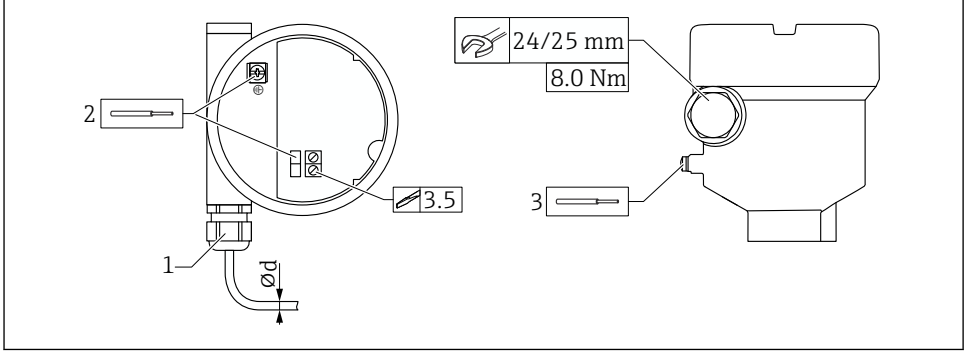

A0018023

20 Kablo girişli bağlantı örneği, terminaler ve elektronik parça

- 1 M20 bağlantısı (kablo girişli), örnek
 - 2 Maksimum iletken kesit alanı $2,5 \text{ mm}^2$ (AWG14), muhafaza içinde topraklama terminali + elektronik parçadaki terminaler
 - 3 Maksimum iletken kesit alanı $4,0 \text{ mm}^2$ (AWG12), muhafaza dışında topraklama terminali (örnek: dış koruyucu toprak bağlantılı (PE) plastik muhafaza)
- Ød Nikel kaplamalı pirinç 7 ... 10,5 mm (0,28 ... 0,41 in),
 Plastik 5 ... 10 mm (0,2 ... 0,38 in),
 Paslanmaz çelik 7 ... 12 mm (0,28 ... 0,47 in)

i M20 kaplin kullanırken aşağıdakilere dikkat edin

Kablo girişini takiben:

- Kaplini karşı sıkıştırın
- Kaplinin rakor somununu 8 Nm (5,9 lbf ft) ile sıkın
- Ekteki kaplini 3,75 Nm (2,76 lbf ft) ile gövdeye vidalayın

6.2.3 Bağlantı sonrası kontrol

- Cihaz veya kablo hasarsız mı (gözle kontrol)?
- Kullanılan kablolar gereksinimlere uygun mu?
- Monte edilen kablolarda yeterli gerginlik alma mevcut mu?
- Kablo rakorları monte edilmiş ve sıkıştırılmış mı?
- Besleme voltajı isim plakasındaki bilgilere uygun mu?
- Ters polarite yok, terminal ataması doğru yapılmış mı?
- Besleme voltajı mevcutsa, yeşil LED yanıyor mu?
- Tüm muhafaza kapakları takılı ve sıkılmış mı?
- Opsiyonel: Sabitleme vidasına sahip kapak sıkıştırılmış mı?

7 Çalıştırma seçenekleri

7.1 Çalıştırma seçeneklerine genel bakış

7.1.1 Çalıştırma konsepti

Yoğunluk Bilgisayarı QML51 ile Çalışma Ayrıntılar için Yoğunluk Bilgisayarı QML51 dokümantasyonuna bakın.

7.1.2 Elektronik parça bileşenleri

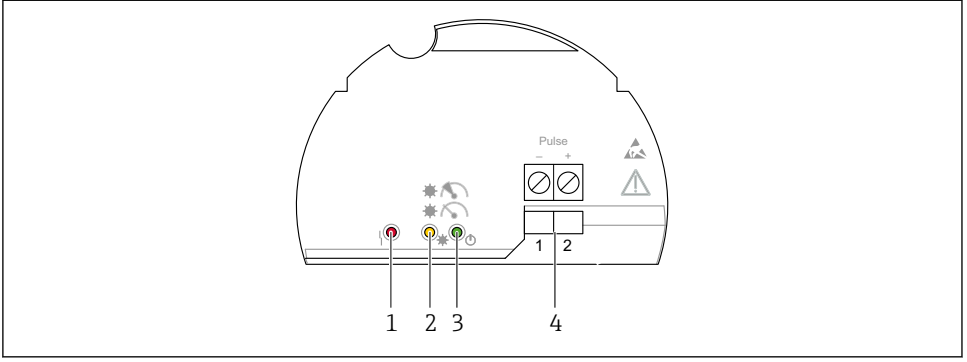

A0039683

21 Elektronik parça FEL60D

- 1 LED kırmızı, uyarı veya alarm için
- 2 LED sarı, ölçüm stabilitesi
- 3 LED yeşil, çalışma durumu (cihaz açık)
- 4 Pals çıkış terminalleri

8 Devreye alma



Bu bölümdeki bilgiler Liquiphant için geçerlidir. Yoğunluk hesaplayıcısının Kullanım Talimatları da bakınız: BA02545S.

DUYURU

Ayar çatalının doğru çalışıp çalışmadığını elle kontrol etmeyin.

Ayar çatalı kaplaması hasar görebilir ve doğru çalışmasını engelleyebilir.

- ▶ Ayar çatalını içinde sıvı bulunan bir kaba, örneğin suya daldırın.

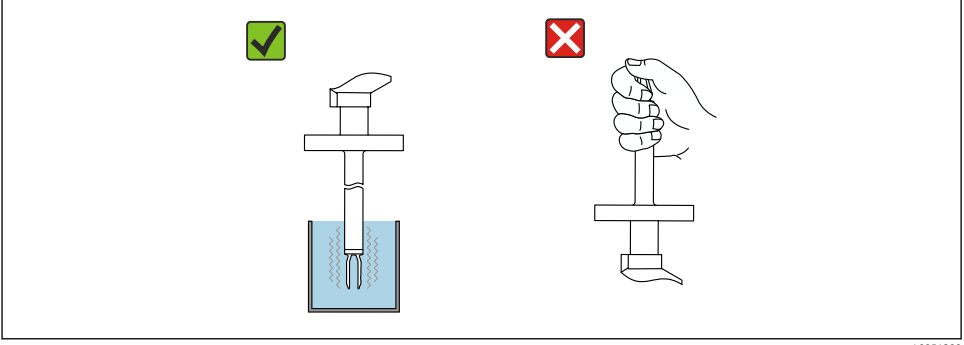

22 Titreşimli çatalın fonksiyonel testi

8.1 Kurulum sonrası ve fonksiyon kontrolü

Ölçüm noktasını devreye almadan önce kurulum sonrası ve bağlantı sonrası kontrollerin yapıldığından emin olun.

- Montaj sonrası kontrol
- Bağlantı sonrası kontrol

8.2 Cihazı açma

- ▶ Çalıştırma
 - ↳ Yeşil LED yanar ve sarı LED 2-3 kez yanıp söner

Sonrasında her iki LED'in (yeşil ve sarı) yanması halinde ölçüm dengelidir.



71762084

www.addresses.endress.com
