

Resumo das instruções de operação

Proline Promag E

Sensor eletromagnético

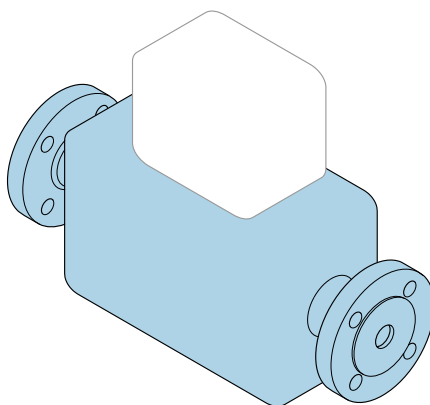

Este é o resumo das instruções de operação e **não** substitui as Instruções de operação pertencentes ao equipamento.

Resumo das instruções de operação do sensor

Contém informações sobre o sensor.

Resumo das instruções de operação do transmissor →  3.



A0023555

Resumo das instruções de operação para o equipamento

O equipamento consiste em um transmissor e um sensor.

O processo de comissionamento desses dois componentes é descrito em dois manuais separados:

- Resumo das instruções de operação do sensor
- Resumo das instruções de operação do transmissor

Consulte os dois Resumos das instruções de operação durante o comissionamento do equipamento porque o conteúdo de um manual complementa o outro:

Resumo das instruções de operação do sensor

O Resumo das instruções de operação do sensor é destinado a especialistas responsáveis para instalação do medidor.

- Aceitação de entrada e identificação de produto
- Armazenamento e transporte
- Instalação

Resumo das instruções de operação do transmissor

O Resumo das instruções de operação do transmissor é destinado a especialistas responsáveis para comissionamento, configuração e parametrização do medidor (até o primeiro valor medido).

- Descrição do produto
- Instalação
- Conexão elétrica
- Opções de operação
- Integração do sistema
- Comissionamento
- Informações de diagnóstico

Documentação adicional do equipamento



Esse Resumo das instruções de operação é o **Resumo das instruções de operação do sensor**.

O "Resumo das instruções de operação do transmissor" está disponível em:

- Internet: www.endress.com/deviceviewer
- Smart phone/tablet: *Endress+Hauser Operations App*

Informações detalhadas sobre o equipamento podem ser encontradas nas Instruções de operação e outras documentações:

- Internet: www.endress.com/deviceviewer
- Smart phone/tablet: *Endress+Hauser Operations App*





Sumário

1	Informações do documento	5
1.1	Símbolos usados	5
2	Instruções de segurança básicas	8
2.1	Especificações para o pessoal	8
2.2	Uso indicado	8
2.3	Segurança no local de trabalho	9
2.4	Segurança da operação	9
2.5	Segurança do produto	9
2.6	Segurança de TI	10
3	Recebimento e identificação de produto	11
3.1	Recebimento	11
3.2	Identificação do produto	12
4	Armazenamento e transporte	13
4.1	Condições de armazenamento	13
4.2	Transporte do produto	13
5	Instalação	15
5.1	Condições de instalação	15
5.2	Montagem do medidor	19
5.3	Verificação após instalação	22
6	Descarte	23
6.1	Remoção do medidor	23
6.2	Descarte do medidor	23
7	Apêndice	23
7.1	Torques de aperto do parafuso	23











1 Informações do documento

1.1 Símbolos usados





1.1.1 Símbolos de segurança

Símbolo	Significado
	PERIGO! Este símbolo alerta sobre uma situação perigosa. A falha em evitar esta situação resultará em sérios danos ou até morte.
	AVISO! Este símbolo alerta sobre uma situação perigosa. A falha em evitar esta situação pode resultar em sérios danos ou até morte.
	CUIDADO! Este símbolo alerta sobre uma situação perigosa. A falha em evitar esta situação pode resultar em danos pequenos ou médios.
	OBSERVAÇÃO! Este símbolo contém informações sobre procedimentos e outros dados que não resultam em danos pessoais.

1.1.2 Símbolos para determinados tipos de informações





Símbolo	Significado	Símbolo	Significado
	Permitido Procedimentos, processos ou ações que são permitidas.		Preferido Procedimentos, processos ou ações que são preferidas.
	Proibido Procedimentos, processos ou ações que são proibidas.		Dica Indica informação adicional.
	Consulte a documentação		Consulte a página
	Referência ao gráfico		Série de etapas
	Resultado de uma etapa		Inspeção visual





1.1.3 Símbolos elétricos

Símbolo	Significado	Símbolo	Significado
	Corrente contínua		Corrente alternada
	Corrente contínua e corrente alternada		Conexão de aterramento Um terminal aterrado que, pelo conhecimento do operador, está aterrado através de um sistema de aterramento.





Símbolo	Significado
	Aterramento de proteção (PE) Um terminal que deve ser conectado ao terra antes de estabelecer quaisquer outras conexões. Os terminais de aterramento são situados dentro e fora do equipamento: <ul style="list-style-type: none"> ▪ Terminal de terra interno: conecta o aterramento de proteção à rede elétrica. ▪ Terminal de terra externo: conecta o equipamento ao sistema de aterramento da fábrica.

1.1.4 Símbolos de comunicação



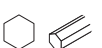

Símbolo	Significado	Símbolo	Significado
	Rede local sem fio (WLAN) Comunicação por uma rede local, sem fio.		Bluetooth Transmissão de dados sem fio entre equipamentos a uma distância curta.
	LED Diodo emissor de luz está desligado.		LED Diodo emissor de luz está ligado.
	LED Diodo emissor de luz está piscando.		

Símbolo	Significado	Símbolo	Significado
	Rede local sem fio (WLAN) Comunicação por uma rede local, sem fio.		LED Diodo emissor de luz está desligado.
	LED Diodo emissor de luz está ligado.		LED Diodo emissor de luz está piscando.

1.1.5 Símbolos da ferramenta

Símbolo	Significado	Símbolo	Significado
	Chave de fenda Torx		Chave de fenda plana
	Chave de fenda Phillips		Chave Allen
	Chave de boca		

1.1.6 Símbolos em gráficos

Símbolo	Significado	Símbolo	Significado
1, 2, 3,...	Números de itens		Série de etapas
A, B, C, ...	Visualizações	A-A, B-B, C-C, ...	Seções
	Área classificada		Área segura (área não classificada)
	Direção da vazão		

2 Instruções de segurança básicas

2.1 Especificações para o pessoal

O pessoal deve preencher as seguintes especificações para suas tarefas:

- ▶ Especialistas treinados e qualificados devem ter qualificação relevante para esta função e tarefa específica.
- ▶ Estejam autorizados pelo dono/operador da planta.
- ▶ Estejam familiarizados com as regulamentações federais/nacionais.
- ▶ Antes de iniciar o trabalho, leia e entenda as instruções no manual e documentação complementar, bem como nos certificados (dependendo da aplicação).
- ▶ Siga as instruções e esteja em conformidade com condições básicas.

2.2 Uso indicado

Aplicação e meio

O medidor é adequado somente para medição de vazão de líquidos com uma condutividade mínima de 5 $\mu\text{S}/\text{cm}$.

Dependendo da versão solicitada, o medidor pode também medir meios potencialmente explosivos, inflamáveis, venenosos e oxidantes.

Os medidores para uso em áreas classificadas, em aplicações higiênicas locais onde há um risco maior devido à pressão de processo, estão etiquetados de acordo na etiqueta de identificação.

Para garantir que o medidor permaneça em condições adequadas para o tempo de operação:

- ▶ Mantenha dentro da faixa de pressão e temperatura especificadas.
- ▶ Somente use o medidor que atende plenamente os dados na etiqueta de identificação e as condições gerais listadas nas Instruções de operação e na documentação complementar.
- ▶ Com base na etiqueta de identificação, verifique se o equipamento solicitado é autorizado para ser utilizado em área classificada (por exemplo: proteção contra explosão, segurança de recipiente de pressão).
- ▶ Use o medidor apenas para meios em que as partes molhadas do processo sejam adequadamente resistentes.
- ▶ Se o medidor não for operado a uma temperatura atmosférica, o cumprimento das condições básicas relevantes especificadas na documentação do equipamento associado é absolutamente essencial: seção "Documentação".
- ▶ Proteja o medidor permanentemente contra a corrosão de influências ambientais.

Uso incorreto

O uso não indicado pode comprometer a segurança. O fabricante não é responsável por danos causados pelo uso impróprio ou não indicado.

ATENÇÃO

Risco de quebra devido a fluidos corrosivos ou abrasivos!

- ▶ Verifique a compatibilidade do fluido do processo com o material do sensor.
- ▶ Certifique-se de que há resistência de todas as partes molhadas pelo fluido no processo.
- ▶ Mantenha dentro da faixa de pressão e temperatura especificadas.

AVISO**Verificação de casos limites:**

- ▶ Para fluidos especiais ou fluidos para limpeza, a Endress+Hauser fornece assistência na verificação da resistência à corrosão de partes molhadas por fluido, mas não assume qualquer responsabilidade ou dá nenhuma garantia, uma vez que mudanças de minutos na temperatura, concentração ou nível de contaminação no processo podem alterar as propriedades de resistência à corrosão.

Risco residual**⚠ ATENÇÃO****Os componentes eletrônicos e o meio podem aquecer a superfície. Ela se torna um risco de queimadura!**

- ▶ Para temperaturas de fluido elevadas, certifique-se de que haja proteção contra contato para evitar queimaduras.

2.3 Segurança no local de trabalho

Ao trabalhar no e com o equipamento:

- ▶ Use o equipamento de proteção individual de acordo com as regulamentações federais/nacionais.

Para trabalho de solda no tubo:

- ▶ Não aterre a unidade de solda através do medidor.

Se trabalhar no e com o equipamento com mãos molhadas:

- ▶ Devido ao risco crescente de choque elétrico, é necessário usar luvas.

2.4 Segurança da operação

Risco de ferimento!

- ▶ Opere o equipamento em condições técnicas adequadas e apenas em modo seguro.
- ▶ O operador é responsável pela operação livre de interferências do equipamento.

Requisitos ambientais

Se um invólucro plástico do transmissor for permanentemente exposto a determinados vapores e misturas de gases, isto pode danificar o invólucro.

- ▶ Se tiver dúvidas, entre em contato com o centro de vendas da Endress+Hauser para ajuda.
- ▶ Se usado em uma área classificada, observe as informações na etiqueta de identificação.

2.5 Segurança do produto

Este medidor foi projetado em conformidade com as boas práticas de engenharia para atender aos requisitos de segurança da tecnologia de ponta, foi testado e deixou a fábrica em condições seguras de operação.

Atende as normas gerais de segurança e aos requisitos legais. Também está em conformidade com as diretrizes da CE listadas na Declaração de conformidade da CE específicas do equipamento. A Endress+Hauser confirma este fato fixando a identificação CE no equipamento.

2.6 Segurança de TI

Nossa garantia é válida apenas se o equipamento for instalado e usado como descrito nas instruções de operação. O equipamento possui mecanismos de segurança para proteger contra alterações acidentais às suas configurações.

A segurança de TI está alinhada com as normas de segurança ao operador e são desenvolvidas para fornecer proteção extra ao equipamento e à transferência de dados do equipamento pelos próprios operadores.

3 Recebimento e identificação de produto

3.1 Recebimento



A0028673



1
2



1
2

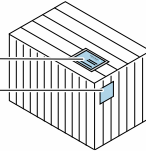

Os códigos de pedidos na nota de entrega (1) e na etiqueta do produto (2) são idênticas?

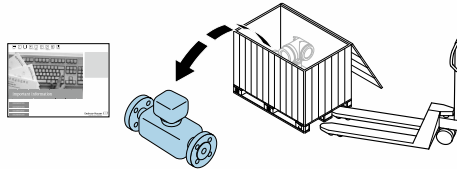

A0028673

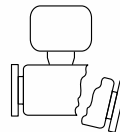
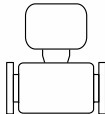

Os produtos estão intactos?



A0028673

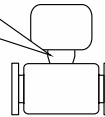
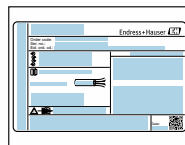

Os dados na etiqueta de identificação correspondem às informações para pedido na nota de entrega?



A0028673



O CD-ROM com a documentação técnica (dependendo da versão do equipamento) e os documentos estão presentes?



- Se alguma resposta às perguntas acima não estiver de acordo, contate seu centro de vendas Endress+Hauser.
- Dependendo da versão do equipamento, o CD-ROM pode não estar incluído na entrega! A documentação técnica está disponível na Internet ou no *Endress+Hauser Operations App*.

3.2 Identificação do produto

As seguintes opções estão disponíveis para a identificação do medidor:

- Especificações da etiqueta de identificação
- O código do pedido do equipamento com avaria é apresentado na nota de entrega
- Insira os números de série que estão nas etiquetas de identificação em *W@M Device Viewer* (www.endress.com/deviceviewer): todas as informações sobre o medidor são exibidas.
- Digite o número de série das etiquetas de identificação no *Endress+Hauser Operations App* ou analise o código da matriz 2-D (código QR) na etiqueta de identificação com o *Endress+Hauser Operations App*: todas as informações do medidor serão exibidas.

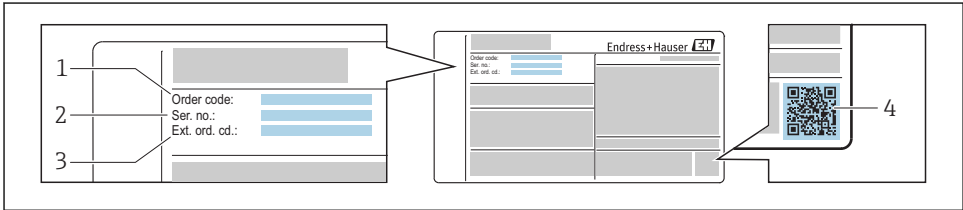

A0030196

1 Exemplo de uma etiqueta de identificação

- 1 Código de pedido
- 2 Número de série (Ser. nr.)
- 3 Código estendido (Ext. ord. cd.)
- 4 Código da matriz 2-D (código QR)



Para informações detalhadas sobre as especificações resumidas na etiqueta de identificação, consulte as instruções de operação para o equipamento.

4 Armazenamento e transporte

4.1 Condições de armazenamento

Veja as observações seguintes durante o armazenamento:

- ▶ Armazene na embalagem original para garantir proteção contra choque.
- ▶ Não remova as coberturas de proteção ou as tampas de proteção instaladas nas conexões de processo. Elas impedem danos mecânicos às superfícies de vedação e contaminação do tubo de medição.
- ▶ Proteja contra luz solar direta para evitar altas temperaturas de superfície não aceitáveis.
- ▶ Escolha um local para armazenamento onde a umidade não se acumule no medidor, pois uma infestação de fungos e bactérias pode danificar o revestimento.
- ▶ Armazene em um local seco e livre de poeira.
- ▶ Armazene em um local seco.
- ▶ Não armazene em local aberto.

4.2 Transporte do produto

Transporte o medidor até o ponto de medição em sua embalagem original.

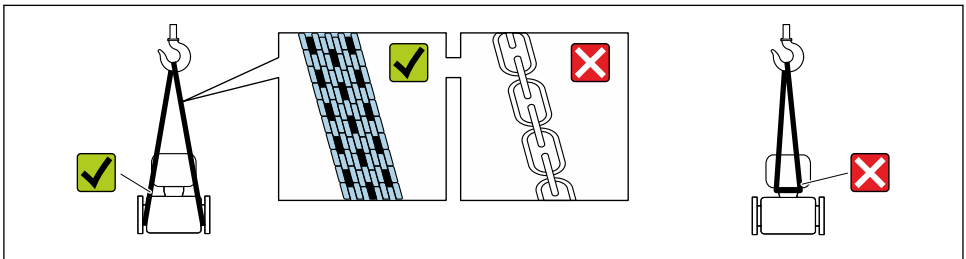

A0029252

- i** Não remova as tampas de proteção ou as tampas instaladas nas conexões de processo. Elas impedem danos mecânicos às superfícies de vedação e contaminação do tubo de medição.

4.2.1 Medidores sem olhais de elevação

⚠ ATENÇÃO

Centro de gravidade do medidor é maior do que os pontos de suspensão das lingas de conexão em rede.

Risco de ferimento se o medidor escorregar.

- ▶ Fixe o medidor para que não gire ou escorregue.
- ▶ Observe o peso especificado na embalagem (etiqueta adesiva).

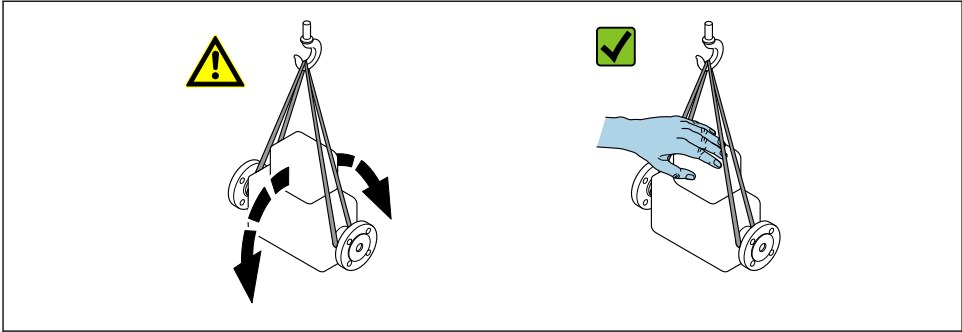

A0029214

4.2.2 Medidores com olhais de elevação

⚠ CUIDADO

Instruções especiais de transporte para equipamentos com olhais de elevação

- ▶ Ao transportar o equipamento, use somente os olhais de elevação instalados no equipamento ou as flanges.
- ▶ O equipamento deve sempre ser preso em, pelo menos, dois olhais de elevação.

4.2.3 Transporte com empilhadeira

Se transportar em engradados, a estrutura do piso permite que as caixas sejam elevadas horizontalmente ou através de ambos os lados usando uma empilhadeira.

⚠ CUIDADO

Risco de dano à bobina magnética

- ▶ Se transportar com empilhadeira, não levante o sensor pela caixa de metal.
- ▶ Isto entortaria a caixa e danificaria as bobinas magnéticas internas.

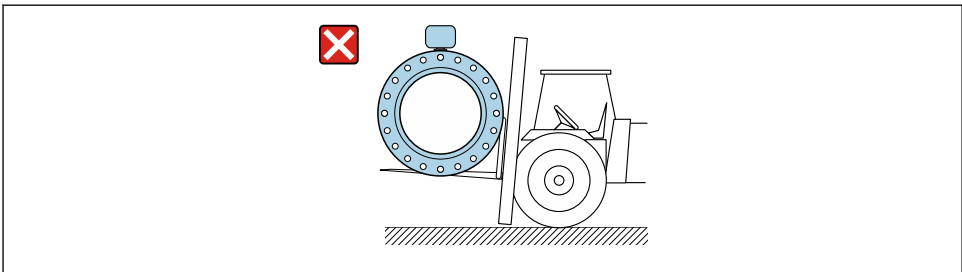

A0029319

5 Instalação

5.1 Condições de instalação

5.1.1 Posição de montagem

Local de instalação

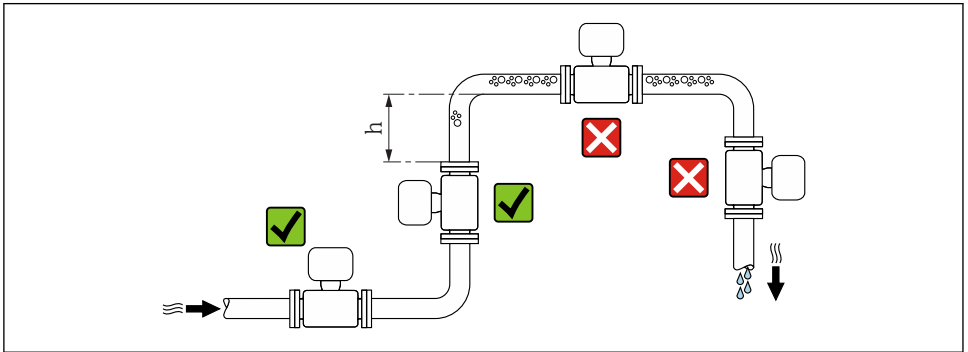

A0029343

$$h \geq 2 \times DN$$

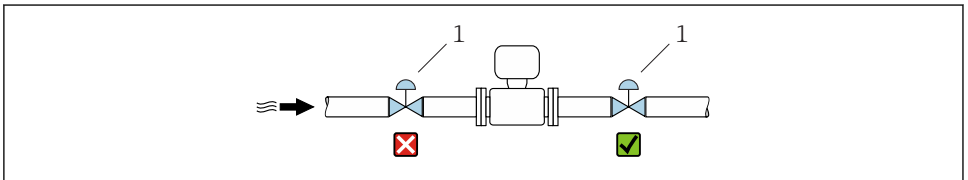

A0033017

☒ 2 Não é recomendada a instalação do sensor após um controle de válvula

1 Válvula de comando

Instalação em tubos descendentes

Instale o cifão com uma válvula de respiro do sensor em tubos inferiores cujo comprimento $h \geq 5$ m (16.4 ft). Esta precaução é para evitar pressão baixa e conseqüente risco de danos no tubo de medição. Essa medida também evita que o sistema perca em qualidade.

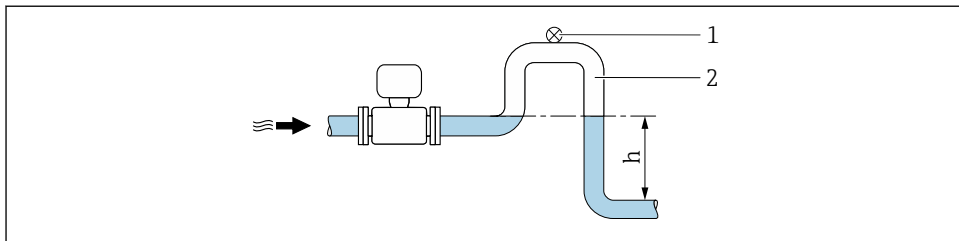

A0028981

3 Instalação em um tubo inferior

1 Válvula de respiro

2 Cifão do tubo

h Comprimento do tubo inferior

Instalação em tubos parcialmente preenchidos

Um tubo parcialmente preenchido com um gradiente precisa de uma configuração tipo dreno.

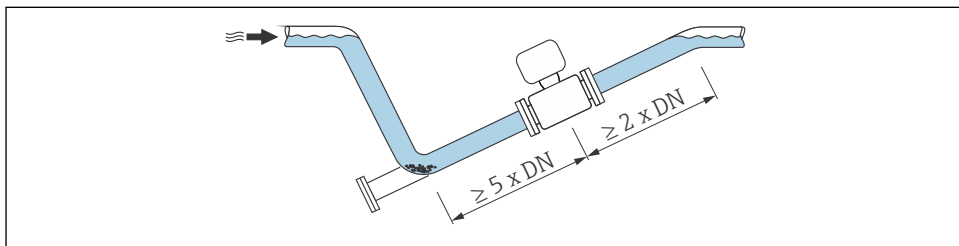

A0029257

Orientação

A direção da seta na etiqueta de identificação do sensor ajuda você a instalar o sensor de acordo com a direção da vazão.

Uma boa posição de orientação ajuda a evitar acúmulos e depósitos de gás e ar no tubo de medição.

Vertical

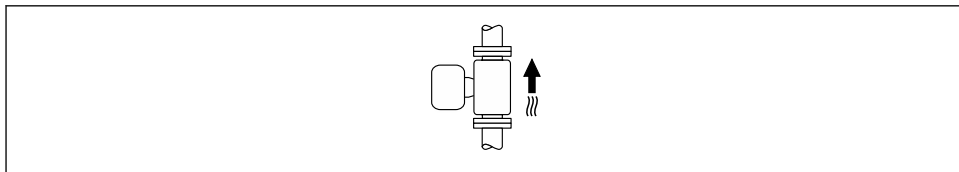

A0015591

Essa é a mais adequada para sistemas de tubulação com autoesvaziamento e para uso em conjunto com detecção de tubo vazio.

Horizontal

- O ideal é que o plano do eletrodo de medição seja horizontal. Isto impede o breve isolamento dos dois eletrodos de medição através de bolhas de ar carregadas.
- Com orientação horizontal, a detecção de tubo vazio funciona apenas se o invólucro do transmissor estiver apontando para cima já que de outra forma não há garantia de que a função de detecção de tubo vazio de fato responderá a um tubo de medição parcialmente preenchido ou vazio.

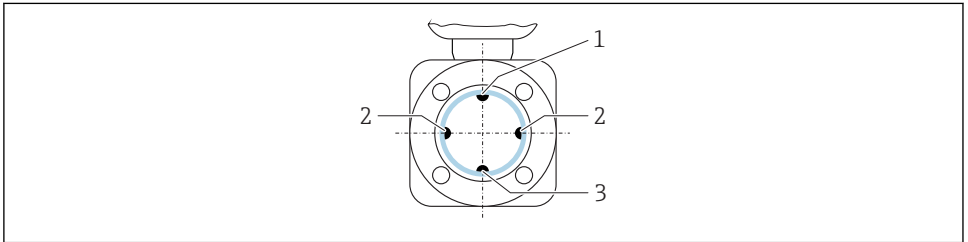

A0029344

- 1 Eletrodo para detecção de tubo vazio EPD
- 2 Eletrodos de medição para detecção de sinal
- 3 Eletrodo de referência para equalização de potencial

Passagens de admissão e de saída

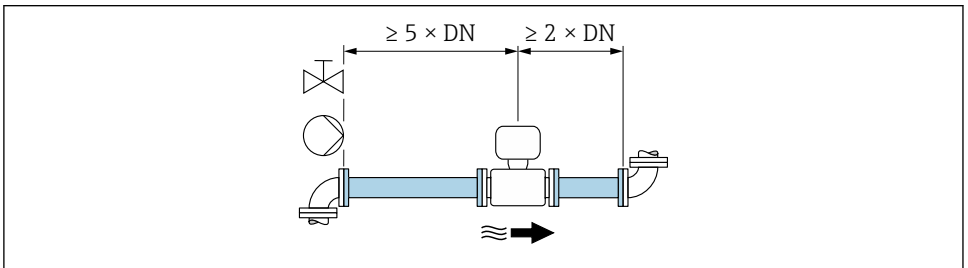

A0028997

- 4 Código do pedido para "Design", opção A "Comprimento de inclusão curto, ISO/DVGW até DN400, DN450-2000 1:1" e código de pedido para "Design", opção B "Comprimento de inclusão longo, ISO/DVGW até DN400, DN450-2000 1:1.3"

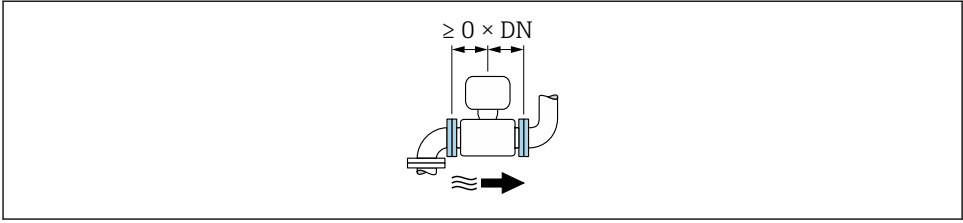

A0032859

- 5 Código do pedido para "Design", opção C "Comprimento de inclusão curto ISO/DVGW até DN300, sem entrada e saída e execução, tubo de medição apertado"

Para saber as dimensões e os comprimentos de instalação do equipamento, consulte o documento "Informações técnicas", seção "Construção mecânica"

5.1.2 Especificações do ambiente e processo

Faixa de temperatura ambiente

Para informações detalhadas sobre a faixa de temperatura ambiente, consulte as instruções de operação do equipamento.

Se em operação em áreas externas:

- Instale o medidor em um local com sombra.
- Evite luz solar direta, particularmente em regiões de clima quente.
- Evite exposição direta às condições atmosféricas.

Tabelas de temperatura

Para informações detalhadas sobre as tabelas de temperatura, consulte a documentação separada intitulada "Instruções de segurança" (XA) do equipamento.

Pressão do sistema

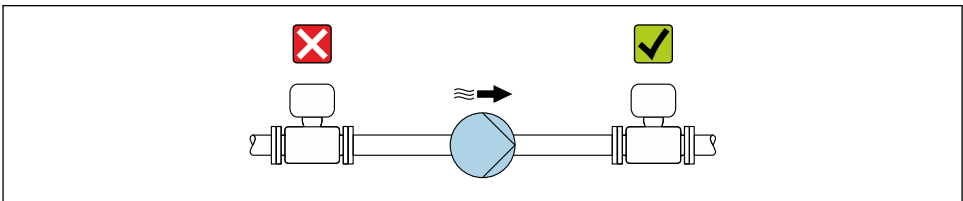

A0028777

Além disso, instale amortecedores de pulso se alternativos, diafragma ou bombas peristálticas são usadas.

Vibrações

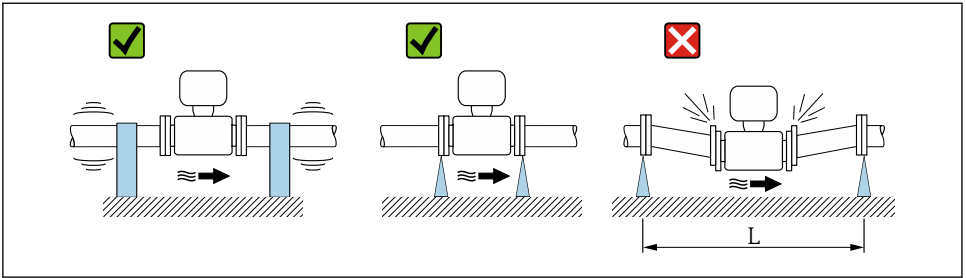

A0029004

6 Medidas para evitar a vibração do equipamento ($L > 10\text{ m}$ (33 pés))

Adaptadores

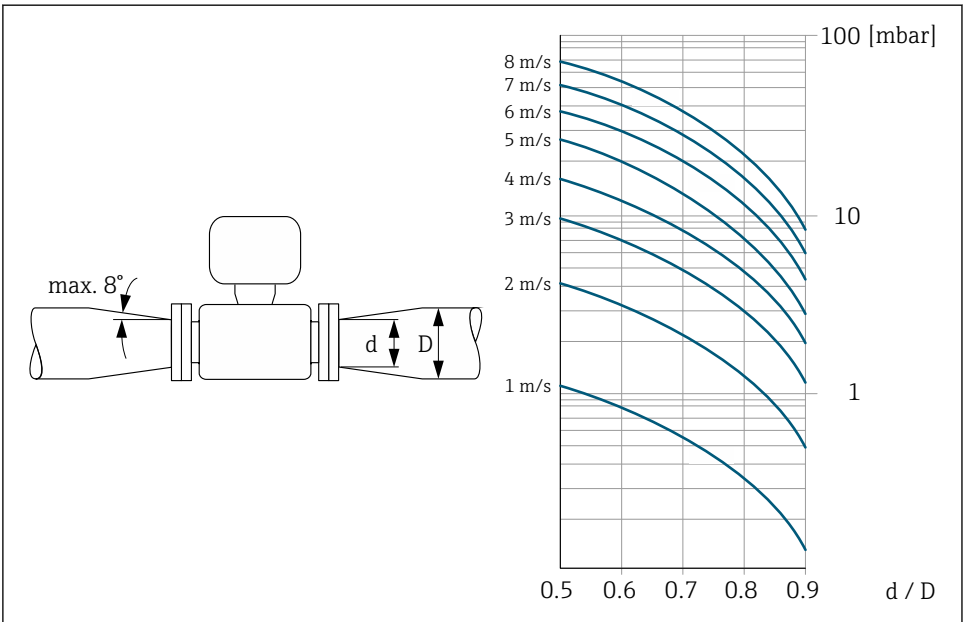

A0029002

5.2 Montagem do medidor

5.2.1 Ferramentas necessárias

Para flanges e outras conexões de processo, use as ferramentas de montagem apropriadas

5.2.2 Preparação do medidor

1. Remova toda a embalagem de transporte restante.
2. Remova qualquer cobertura ou tampa protetora presente no sensor.
3. Remova a etiqueta adesiva na tampa do compartimento de componentes eletrônicos.

5.2.3 Instalação do sensor

⚠ ATENÇÃO

Uma camada eletricamente condutiva pode ser formada na parte interna do tubo de medição!

Risco de curto circuito do sinal de medição.

- ▶ Certifique-se de que os diâmetros internos das juntas sejam maiores ou iguais aos das conexões de processo e da tubulação.
- ▶ Certifique-se de que as juntas estejam limpas e não tenham dano.
- ▶ Instale as juntas corretamente.
- ▶ Não use compostos de vedação eletricamente condutivos tais como grafite.

⚠ ATENÇÃO

Perigo devido à vedação incorreta do processo!

- ▶ Certifique-se de que os diâmetros internos das juntas sejam maiores ou iguais aos das conexões de processo e da tubulação.
- ▶ Certifique-se de que as juntas estejam limpas e não tenham dano.
- ▶ Instale as juntas corretamente.

1. Certifique-se de que a direção da seta no sensor corresponde à direção da vazão do meio.
2. Para garantir a conformidade com as especificações do equipamento, instale o medidor entre os flanges da tubulação de forma que ele esteja no centro da seção de medição.
3. Se estiver usando discos de aterramento, esteja em conformidade com as instruções de instalação fornecidas.
4. Observe os torques de aperto determinados para o parafuso .
5. Instale o medidor ou gire o invólucro do transmissor de tal forma que as entradas para cabo não fiquem voltadas para cima.

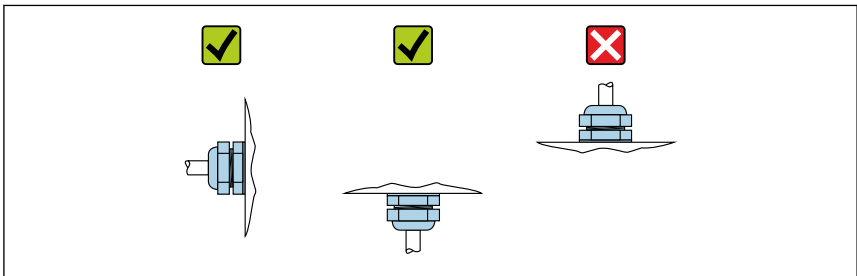

A0029263

Montagem das vedações

CUIDADO

Uma camada eletricamente condutiva pode ser formada no interior do tubo de medição!
Risco de curto circuito do sinal de medição.

▶ Não use compostos de vedação eletricamente condutivos tais como grafite.

Siga as seguintes instruções ao instalar as vedações:

- Ao fixar as conexões de processo, certifique-se de que as vedações relacionadas estão limpas e centralizadas corretamente.
- Para flanges DIN: use apenas vedações em conformidade com a DIN EN 1514-1.
- Para revestimento de "PTFE": geralmente vedações adicionais **não** são exigidas.

Montando os discos de aterramento/cabos de aterramento

Para informações sobre equalização potencial e instruções de montagem detalhadas para o uso dos cabos/discos de aterramento, consulte o Resumo das instruções de operação do transmissor.

Torques de aperto do parafuso

→  23

5.3 Verificação após instalação

O equipamento está sem danos (inspeção visual)?	<input type="checkbox"/>
O medidor está de acordo com as especificações do ponto de medição? Por exemplo: <ul style="list-style-type: none"> ▪ Temperatura do processo ▪ Pressão de processo (consulte a seção sobre "Níveis de pressão-temperatura" no documento "Informações Técnicas") ▪ Temperatura ambiente ▪ Faixa de medição 	<input type="checkbox"/>
A orientação correta do sensor foi selecionada ? <ul style="list-style-type: none"> ▪ De acordo com o tipo de sensor ▪ De acordo com a temperatura média ▪ De acordo com as propriedades do meio (liberação de fluidos, com transporte de sólidos) 	<input type="checkbox"/>
A seta na etiqueta de identificação do sensor corresponde à direção da vazão do fluido pela tubulação ?	<input type="checkbox"/>
O ponto de identificação e a rotulação estão corretos (inspeção visual)?	<input type="checkbox"/>
O equipamento está adequadamente protegido contra precipitação e luz solar direta?	<input type="checkbox"/>
Os parafusos de fixação foram apertados com o torque de aperto correto?	<input type="checkbox"/>

6 Descarte

6.1 Remoção do medidor

1. Desligue o equipamento.

ATENÇÃO

Perigo às pessoas pelas condições do processo.

- ▶ Cuidado com as condições perigosas do processo como a pressão no equipamento de medição, a alta temperatura ou fluidos agressivos.

2. Executar as etapas de fixação e conexão das seções "Fixando o medidor" e "Conectando o medidor" na ordem inversa. Observe as instruções de segurança.

6.2 Descarte do medidor

ATENÇÃO

Risco para humanos e para o meio ambiente devido a fluidos que são perigosos para a saúde.

- ▶ Certifique-se de que o medidor e todas as cavidades estão livres de resíduos de fluidos que são danosos à saúde ou ao meio ambiente, como substâncias que permearam por frestas ou difundiram pelo plástico.

Siga as observações seguintes durante o descarte:

- ▶ Verifique as regulamentações federais/nacionais.
- ▶ Garanta a separação adequada e o reuso dos componentes do equipamento.

7 Apêndice

7.1 Torques de aperto do parafuso



Para informações detalhadas sobre os torques de aperto do parafuso, consulte a seção "Montando o sensor" das Instruções de Operação para o equipamento

Observe também os seguintes pontos:

- Os torques listados se aplicam apenas:
 - Para roscas lubrificadas.
 - Para tubos que estão livre do stress de tensão.
- Aperte os parafusos uniformemente e na sequência oposta na diagonal.
- Apertar demais os parafusos deformará as faces da vedação e danificará as vedações.

EN 1092-1 (DIN 2501), PN 10/16/25/40

Diâmetro nominal [mm]	Nível de pressão [bar]	Parafusos [mm]	Espessura do flange [mm]	Torque máximo de aperto do parafuso [Nm]	
				PTFE	PFA
15	PN 40	4 × M12	16	11	–
25	PN 40	4 × M12	18	26	20
32	PN 40	4 × M16	18	41	35
40	PN 40	4 × M16	18	52	47
50	PN 40	4 × M16	20	65	59
65 ¹⁾	PN 16	8 × M16	18	43	40
65	PN 40	8 × M16	22	43	40
80	PN 16	8 × M16	20	53	48
80	PN 40	8 × M16	24	53	48
100	PN 16	8 × M16	20	57	51
100	PN 40	8 × M20	24	78	70
125	PN 16	8 × M16	22	75	67
125	PN 40	8 × M24	26	111	99
150	PN 16	8 × M20	22	99	85
150	PN 40	8 × M24	28	136	120
200	PN 10	8 × M20	24	141	101
200	PN 16	12 × M20	24	94	67
200	PN 25	12 × M24	30	138	105
250	PN 10	12 × M20	26	110	–
250	PN 16	12 × M24	26	131	–
250	PN 25	12 × M27	32	200	–
300	PN 10	12 × M20	26	125	–
300	PN 16	12 × M24	28	179	–
300	PN 25	16 × M27	34	204	–
350	PN 10	16 × M20	26	188	–
350	PN 16	16 × M24	30	254	–
350	PN 25	16 × M30	38	380	–
400	PN 10	16 × M24	26	260	–
400	PN 16	16 × M27	32	330	–
400	PN 25	16 × M33	40	488	–

Diâmetro nominal [mm]	Nível de pressão [bar]	Parafusos [mm]	Espessura do flange [mm]	Torque máximo de aperto do parafuso [Nm]	
				PTFE	PFA
450	PN 10	20 × M24	28	235	-
450	PN 16	20 × M27	40	300	-
450	PN 25	20 × M33	46	385	-
500	PN 10	20 × M24	28	265	-
500	PN 16	20 × M30	34	448	-
500	PN 25	20 × M33	48	533	-
600	PN 10	20 × M27	28	345	-
600 ¹⁾	PN 16	20 × M33	36	658	-
600	PN 25	20 × M36	58	731	-

1) Projetado conforme EN 1092-1 (não DIN 2501)

EN 1092-1 (DIN 2501), PN 10/16/25, P245GH/aço inoxidável; calculado de acordo com EN 1591-1:2014 para flanges de acordo com EN 1092-1:2013

Diâmetro nominal [mm]	Nível de pressão [bar]	Parafusos [mm]	Espessura do flange [mm]	Torque nominal de aperto do parafuso [Nm]
				PTFE
350	PN 10	16 × M20	26	60
350	PN 16	16 × M24	30	115
350	PN 25	16 × M30	38	220
400	PN 10	16 × M24	26	90
400	PN 16	16 × M27	32	155
400	PN 25	16 × M33	40	290
450	PN 10	20 × M24	28	90
450	PN 16	20 × M27	34	155
450	PN 25	20 × M33	46	290
500	PN 10	20 × M24	28	100
500	PN 16	20 × M30	36	205
500	PN 25	20 × M33	48	345
600	PN 10	20 × M27	30	150
600	PN 16	20 × M33	40	310
600	PN 25	20 × M36	48	500

ASME B16.5, Classe 150/300

Diâmetro nominal		Nível de pressão	Parafusos	Torque máximo de aperto do parafuso [Nm] ([lbf · pés])	
[mm]	[pol.]			[psi]	[pol.]
15	½	Classe 150	4 × ½	6 (4)	- (-)
15	½	Classe 300	4 × ½	6 (4)	- (-)
25	1	Classe 150	4 × ½	11 (8)	10 (7)
25	1	Classe 300	4 × 5/8	14 (10)	12 (9)
40	1 ½	Classe 150	4 × ½	24 (18)	21 (15)
40	1 ½	Classe 300	4 × ¾	34 (25)	31 (23)
50	2	Classe 150	4 × 5/8	47 (35)	44 (32)
50	2	Classe 300	8 × 5/8	23 (17)	22 (16)
80	3	Classe 150	4 × 5/8	79 (58)	67 (49)
80	3	Classe 300	8 × ¾	47 (35)	42 (31)
100	4	Classe 150	8 × 5/8	56 (41)	50 (37)
100	4	Classe 300	8 × ¾	67 (49)	59 (44)
150	6	Classe 150	8 × ¾	106 (78)	86 (63)
150	6	Classe 300	12 × ¾	73 (54)	67 (49)
200	8	Classe 150	8 × ¾	143 (105)	109 (80)
250	10	Classe 150	12 × 7/8	135 (100)	- (-)
300	12	Classe 150	12 × 7/8	178 (131)	- (-)
350	14	Classe 150	12 × 1	260 (192)	- (-)
400	16	Classe 150	16 × 1	246 (181)	- (-)
450	18	Classe 150	16 × 1 1/8	371 (274)	- (-)
500	20	Classe 150	20 × 1 1/8	341 (252)	- (-)
600	24	Classe 150	20 × 1 ¼	477 (352)	- (-)

JIS B2220, 10/20K

Diâmetro nominal		Nível de pressão	Parafusos	Torque máximo de aperto do parafuso [Nm]	
[mm]	[mm]			[bar]	[mm]
25		10K	4 × M16	32	27
25		20K	4 × M16	32	27
32		10K	4 × M16	38	-
32		20K	4 × M16	38	-

Diâmetro nominal [mm]	Nível de pressão [bar]	Parafusos [mm]	Torque máximo de aperto do parafuso [Nm]	
			PTFE	PFA
40	10K	4 × M16	41	37
40	20K	4 × M16	41	37
50	10K	4 × M16	54	46
50	20K	8 × M16	27	23
65	10K	4 × M16	74	63
65	20K	8 × M16	37	31
80	10K	8 × M16	38	32
80	20K	8 × M20	57	46
100	10K	8 × M16	47	38
100	20K	8 × M20	75	58
125	10K	8 × M20	80	66
125	20K	8 × M22	121	103
150	10K	8 × M20	99	81
150	20K	12 × M22	108	72
200	10K	12 × M20	82	54
200	20K	12 × M22	121	88
250	10K	12 × M22	133	-
250	20K	12 × M24	212	-
300	10K	16 × M22	99	-
300	20K	16 × M24	183	-

JIS B2220, 10/20K

Diâmetro nominal [mm]	Nível de pressão [bar]	Parafusos [mm]	Torque nominal de aperto do parafuso [Nm]	
			PUR	HG
350	10K	16 × M22	109	109
350	20K	16 × M30×3	217	217
400	10K	16 × M24	163	163
400	20K	16 × M30×3	258	258
450	10K	16 × M24	155	155
450	20K	16 × M30×3	272	272
500	10K	16 × M24	183	183

Diâmetro nominal [mm]	Nível de pressão [bar]	Parafusos [mm]	Torque nominal de aperto do parafuso [Nm]	
			PUR	HG
500	20K	16 × M30×3	315	315
600	10K	16 × M30	235	235
600	20K	16 × M36×3	381	381
700	10K	16 × M30	300	300
750	10K	16 × M30	339	339

AS 2129, Tabela E

Diâmetro nominal [mm]	Parafusos [mm]	Torque máximo de aperto do parafuso [Nm]
		PTFE
25	4 × M12	21
50	4 × M16	42

para AS 4087, PN 16

Diâmetro nominal [mm]	Parafusos [mm]	Torque máximo de aperto do parafuso [Nm]
		PTFE
50	4 × M16	42

www.addresses.endress.com
