

Sonderdokumentation Liquiphant M/S mit Elektronikeinsatz FEL57 + Nivotester FTL325P

Handbuch zur Funktionalen Sicherheit

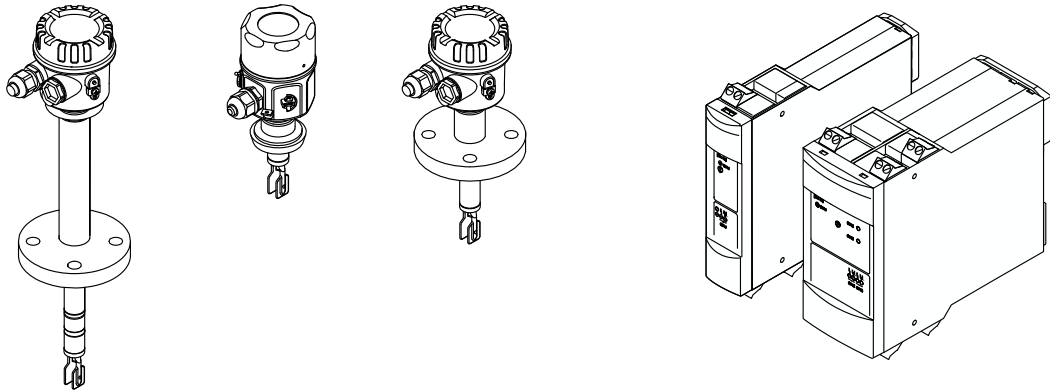

Grenzstand-Messsystem

Inhaltsverzeichnis

Konformitätserklärung	3
Allgemein	5
Weitere sicherheitstechnische Kenngrößen	5
Gebrauchsdauer elektrische Bauteile	12
Zertifikat	13
Hinweise zum Dokument	14
Dokumentfunktion	14
Verwendete Symbole	14
Mitgeltende Dokumentation	15
Zulässige Gerätetypen	17
SIL-Kennzeichnung auf dem Typenschild	18
Sicherheitsfunktion	19
Definition der Sicherheitsfunktion	19
Einschränkungen für die Anwendung im sicherheitsbezo- genen Betrieb	19
Einsatz in Schutzeinrichtungen	22
Geräteverhalten im Betrieb	22
Geräteparametrierung für sicherheitsbezogene Anwendungen	22
Wiederholungsprüfung	26
Lebenszyklus	33
Anforderungen an das Personal	33
Installation	33
Bedienung	33
Wartung	33
Reparatur	33
Modifikation	34
Außerbetriebnahme	34
Anhang	35
Aufbau des Messsystems	35
Inbetriebnahme- bzw. Proof Test Protokoll	37
Weiterführende Informationen	38
Versionshistorie	38

Konformitätserklärung

SIL_00070_03.15

Endress+Hauser 
People for Process Automation

Declaration of Conformity

Functional Safety according to IEC 61508:2010
Supplement 1 / NE130 Form B.1

Endress+Hauser GmbH+Co. KG, Hauptstraße 1, 79689 Maulburg

being the manufacturer, declares that the product stated below

Liquiphant M/S with electronic insert FEL57 + Nivotester FTL325P

is suitable for the use in safety-instrumented systems up to SIL3 according to IEC 61508:2010.

In safety instrumented systems according IEC 61508 and IEC 61511, the instructions of the Safety Manual have to be followed.

Maulburg, 17-June-2016
Endress+Hauser GmbH+Co. KG

i. V.

Dr. Arno Götz
Dept. Manager Product Safety
Research & Development

i. V.

Dr. Dietmar Frühauf
Dept. Manager Level Switches
Research & Development

1/2

A0028072

SIL_00070_03.15







General		
Device designation and permissible types	Liquiphant M/S with electronic insert FEL57 + Nivotester FTL325P	
Order code selection	FTL5*/7*-*****7**** + FTL325P-y****; y = G, H, N, P, T, W, 2	
Safety-related output signal	Relay	
Fault current	-	
Process variable/function	Level switch for liquids	
Safety function(s)	Overfill protection or operating maximum/minimum detection	
Device type acc. to IEC 61508-2	<input type="checkbox"/> Type A	<input checked="" type="checkbox"/> Type B
Operating mode	<input checked="" type="checkbox"/> Low Demand Mode	<input type="checkbox"/> High Demand Mode <input type="checkbox"/> Continuous Mode
Valid hardware version	FEL57 as of version 01.01, FTL325P as of version 02.00	
Valid software version	FEL57 as of version 01.00.01, FTL325 without SW	
Safety manual	SD01508F	
Type of evaluation (check only <u>one</u> box)	<input checked="" type="checkbox"/> Complete HW/SW evaluation parallel to development incl. FMEDA and change request acc. to IEC 61508-2, 3 <input type="checkbox"/> Evaluation of "Proven-in-use" performance for HW/SW incl. FMEDA and change request acc. to IEC 61508-2, 3 <input type="checkbox"/> Evaluation of HW/SW field data to verify „prior use“ acc. to IEC 61511 <input type="checkbox"/> Evaluation by FMEDA acc. to IEC 61508-2 for devices w/o software	
Evaluation through / certificate no.	TÜV Rheinland, Report No. 968/FSP 1148.00/15	
Test documents	Development documents	Test reports Data sheets
SIL - Integrity		
Systematic safety integrity		<input checked="" type="checkbox"/> SIL 2 capable <input type="checkbox"/> SIL 3 capable
Hardware safety integrity	Single channel use (HFT = 0)	<input checked="" type="checkbox"/> SIL 2 capable <input type="checkbox"/> SIL 3 capable
	Multi channel use (HFT ≥ 1)	<input checked="" type="checkbox"/> SIL 2 capable <input checked="" type="checkbox"/> SIL 3 capable ⁸⁾
FMEDA		
Safety function	MIN	MAX
$\lambda_{DU}^{1),2),3)}$	88 FIT	74 FIT
$\lambda_{DD}^{1),2),3)}$	1 FIT	2 FIT
$\lambda_{DU}^{1),2),3)}$	652 FIT	751 FIT
$\lambda_{SD}^{1),2),3)}$	118 FIT	138 FIT
$\lambda_{total}^{1),2),3)}$	859 FIT	965 FIT
SFF (Safe Failure Fraction) ³⁾	90 %	92 %
$PFD_{avg} (T_1 = 1 \text{ year})^{2),3)}$ (single channel architecture)	$3.84 \cdot 10^{-4}$	$3.22 \cdot 10^{-4}$
PTC ^{3),4)}	48...93 %	57...93 %
MTBF ^{3),5)}	133 years	118 years
Diagnostic test interval ⁶⁾	≤ 1 min	
Fault reaction time ⁷⁾	≤ 3 s	
Declaration		
<input checked="" type="checkbox"/>	Our internal company quality management system ensures information on safety-related systematic faults which become evident in the future	

¹⁾ FIT = Failure In Time, number of failures per 10⁷ h
²⁾ According to Siemens SN 29500 (average temperature of the electronics +40°C).
 For average temperatures up to +50 °C (122 °F), a correction factor of 1.3 must be applied.
³⁾ This information is based on the Variant II in the Safety Manual
⁴⁾ PTC = Proof Test Coverage
⁵⁾ MTBF (Mean Time Between Failures) is the predicted elapsed time between inherent failures of a system during operation in accordance to Siemens SN29500. Considered are failures of the electronics with functional relevance.
⁶⁾ All diagnostic functions are performed at least once within the diagnostic test interval
⁷⁾ Maximum time between error recognition and error response
⁸⁾ SIL 3 only for Safety function MAX

Allgemein

Die Komponenten können in verschiedenen Varianten betrieben werden:

- Variante II (→  6)
Ein Liquiphant mit einem 1-Kanal Nivotester, zur Ansteuerung von z.B. einem Aktor oder einer SSPS über Schaltkontakte
- Variante III (→  7)
Ein Liquiphant mit einem 3-Kanal Nivotester, Schaltkontakte werden in Reihe geschaltet
- Variante IV (→  8)
Zwei Liquiphant mit einem 3-Kanal Nivotester, die Schaltkontakte werden in Reihe geschaltet
- Variante V (→  10)
Drei Liquiphant mit einem 3-Kanal Nivotester, die Auswertung erfolgt z.B. in einer SSPS
- Variante VI (→  12)
Drei Liquiphant mit einem 3-Kanal Nivotester, nur Kanal 1 wird als SIL relevante Überwachungsfunktion genutzt. Die Kanäle 2 und 3 dienen der Füllstandsregelung des selben Füllstands (z.B. Δs). Diese Füllstandsregelung darf dann nicht als Sicherheitsmaßnahme im Rahmen der funktionalen Sicherheit nach EN 61508 betrachtet werden.

HINWEIS

Unabhängigen anderen Füllstand messen (z.B. einen zweiten Tank)

- ▶ Die restlichen Kanäle dürfen nicht für andere Füllstände verwendet werden.

Weitere sicherheitstechnische Kenngrößen





Zu den nachfolgenden Tabellen sind folgende Punkte zu beachten:

- Bei den nachfolgend angegebenen Berechnungen wurde ein Common Cause-Faktor $\beta = 10\%$ angenommen.
- Die Werte PFD_{avg} beinhalten bei mehrkanaligen Systemen bereits Common Cause-Fehler für die jeweilige Verschaltung.
- Die Werte PFD_{avg} gelten nur für die jeweils zugehörige Verschaltung. Sie sind nicht dazu geeignet, Berechnungen für andere Verschaltungen abzuleiten. Insbesondere die Verwendung der Öffnerkontakte an Stelle der Schließerkontakte ist für den Betrieb nach SIL nicht zulässig.
- Die Verschaltung zeigt die Anzahl der Geräte und die Schaltung der Kontakte der Füllstandsrelais (öffnen, wenn Anforderung vorliegt).
- Bei mehreren Geräten in einer Verschaltung weisen alle die gleichen gezeigten Einstellungen auf.
- Die Tabellen zeigen sicherheitsrelevante Werte und Verschaltungsarten für das Messsystem.
- FIT = Failure in Time, 1 FIT = 10^{-9} l/h.

Spezifische Kenngrößen zur Funktionalen Sicherheit:

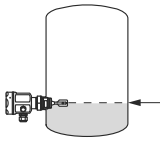
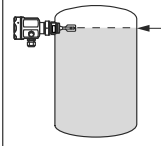
Variante II: Liquiphant M/S; 1-Kanal Nivotester FTL325P

Kenngröße gemäß IEC 61508	Wert	
Sicherheitsfunktion	MIN	MAX
Beispiel		
Verschaltung	 <p>A Weiterführende Sicherheitseinrichtung z.B. Aktor/SSPS</p>	
SIL	2	
HFT	0	
Gerätetyp	B	
Betriebsart	Low demand mode	
SFF	90 %	92 %
MTTR	8 h	
$\lambda_{sd}^{1)}$	118 FIT	138 FIT
$\lambda_{su}^{1)}$	652 FIT	751 FIT
$\lambda_{dd}^{1)}$	1 FIT	2 FIT
$\lambda_{du}^{1)}$	88 FIT	74 FIT
PFD _{avg} für T ₁ = 1 Jahr	$3,84 \times 10^{-4}$	$3,22 \times 10^{-4}$
MTBF	133 Jahre	118 Jahre
Diagnose-Testintervall ²⁾	≤60 s	
Fehlerreaktionszeit ³⁾	≤3 s	
Systemreaktionszeit ⁴⁾	1 s (bedeckt > frei)	0,5 s (frei > bedeckt)
PTC Prüfablauf A ⁵⁾	93 %	
PTC Prüfablauf B ⁶⁾	48 %	57 %
PTC Prüfablauf C ⁷⁾	-	93 %

- 1) Dieser Wert berücksichtigt funktionsrelevante Ausfallarten der Elektronikkomponenten gemäß Siemens SN29500.
- 2) In dieser Zeit werden alle Diagnosefunktionen mindestens einmal ausgeführt.
- 3) Zeit zwischen Fehlererkennung und Fehlerreaktion.
- 4) Sprungantwortzeit nach DIN EN 61298-2.
- 5) Proof Test Coverage bei Anfahren des Füllstands oder Ausbauen und Eintauchen in ein Medium ähnlicher Dichte und Viskosität.
- 6) Proof Test Coverage bei Simulation am Nivotester durch Aktivierung des Prüftasters.
- 7) Proof Test Coverage bei Überprüfung des Schaltpunkts unter Referenzbedingungen.

Variante III: Liquiphant M/S; 3-Kanal Nivotester FTL325P, CH2 und CH3 in Reihe

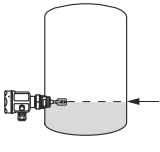
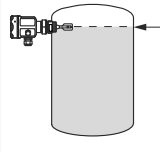
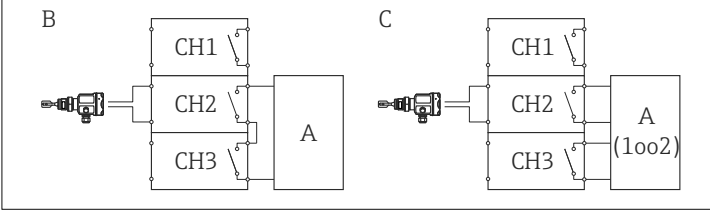
Kenngröße gemäß IEC 61508	Wert	
Sicherheitsfunktion	MIN	MAX
Beispiel		
Verschaltung	 <p>A Weiterführende Sicherheitseinrichtung z.B. Aktor/SSPS B Möglichkeit 1 C Möglichkeit 2; Bewertung 1oo2</p>	
SIL	2	
HFT	0	
Gerätetyp	B	
Betriebsart	Low demand mode	
SFF	95 %	96 %
MTTR	8 h	
$\lambda_{sd}^{1)}$	128 FIT	149 FIT
$\lambda_{su}^{1)}$	856 FIT	954 FIT
$\lambda_{dd}^{1)}$	1 FIT	2 FIT
$\lambda_{du}^{1)}$	56 FIT	43 FIT
PFDAvg für T ₁ = 1 Jahr	2,46 x 10 ⁻⁴	1,88 x 10 ⁻⁴
MTBF	110 Jahre	100 Jahre
Diagnose-Testintervall ²⁾	≤60 s	
Fehlerreaktionszeit ³⁾	≤3 s	
Systemreaktionszeit ⁴⁾	1 s (bedeckt > frei)	0,5 s (frei > bedeckt)
PTC Prüfablauf A ⁵⁾	95 %	
PTC Prüfablauf B ⁶⁾	63 %	70 %
PTC Prüfablauf C ⁷⁾	-	95 %

- 1) Dieser Wert berücksichtigt funktionsrelevante Ausfallarten der Elektronikkomponenten gemäß Siemens SN29500.
- 2) In dieser Zeit werden alle Diagnosefunktionen mindestens einmal ausgeführt.
- 3) Zeit zwischen Fehlererkennung und Fehlerreaktion.
- 4) Sprungantwortzeit nach DIN EN 61298-2.
- 5) Proof Test Coverage bei Anfahren des Füllstands oder Ausbauen und Eintauchen in ein Medium ähnlicher Dichte und Viskosität.
- 6) Proof Test Coverage bei Simulation am Nivotester durch Aktivierung des Prüftasters.
- 7) Proof Test Coverage bei Überprüfung des Schaltpunkts unter Referenzbedingungen.

Variante IV: 2 Liquiphant M/S; 3-Kanal Nivotester FTL325P

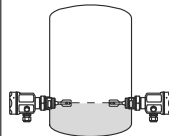
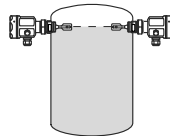
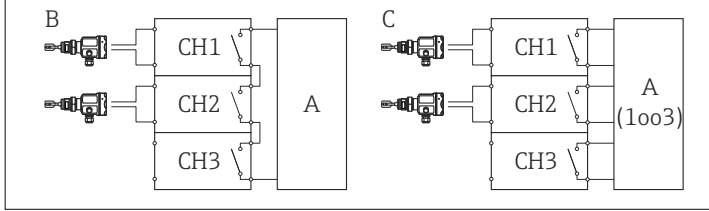
Kenngröße gemäß IEC 61508	Wert	
Sicherheitsfunktion	MIN	MAX
Beispiel		
Verschaltung	 <p>A Weiterführende Sicherheitseinrichtung z.B. Aktor/SSPS B Möglichkeit 1 C Möglichkeit 2; Bewertung 1oo3</p>	
SIL	2	3
HFT	1	
Gerätetyp	B	
Betriebsart	Low demand mode	
SFF	99 %	
MTTR	8 h	
$\lambda_{sd}^{1)}$	248 FIT	291 FIT
λ_{su}	1 350 FIT	1 521 FIT
λ_{dd}	1 FIT	
λ_{du}	14 FIT	13 FIT
PFDAvg für $T_1 = 1$ Jahr	$6,11 \times 10^{-5}$	$5,51 \times 10^{-5}$
MTBF	71 Jahre	63 Jahre
Diagnose-Testintervall ²⁾	≤ 60 s	
Fehlerreaktionszeit ³⁾	≤ 3 s	
Systemreaktionszeit ⁴⁾	1 s (bedeckt > frei)	0,5 s (frei > bedeckt)
PTC Prüfablauf A ⁵⁾	93 %	
PTC Prüfablauf B ⁶⁾	48 %	57 %
PTC Prüfablauf C ⁷⁾	-	93 %

- 1) Dieser Wert berücksichtigt funktionsrelevante Ausfallarten der Elektronikkomponenten gemäß Siemens SN29500.
- 2) In dieser Zeit werden alle Diagnosefunktionen mindestens einmal ausgeführt.
- 3) Zeit zwischen Fehlererkennung und Fehlerreaktion.
- 4) Sprungantwortzeit nach DIN EN 61298-2.
- 5) Proof Test Coverage bei Anfahren des Füllstands oder Ausbauen und Eintauchen in ein Medium ähnlicher Dichte und Viskosität.
- 6) Proof Test Coverage bei Simulation am Nivotester durch Aktivierung des Prüftasters.
- 7) Proof Test Coverage bei Überprüfung des Schaltpunkts unter Referenzbedingungen.



Den Ausfallraten liegt eine Betrachtung gemäß DIN EN 61508-6: 2011-02, Anhang D.4, "Verwendung des β -Faktors, um die Wahrscheinlichkeit eines Ausfalles eines sicherheitsbezogenen E/E/PE-Systems durch Ausfälle infolge gemeinsamer Ursachen zu berechnen" zugrunde. Die Berechnung ergibt einen β -Faktor von 10 %. Dieser Faktor liegt den oben genannten Ausfallraten zugrunde. Werden bei der Installation zusätzliche Maßnahmen gegen gemeinsame Ausfallursachen (Common Cause Error) gemäß Tabelle D.1 umgesetzt, kann der β -Faktor gegebenenfalls auf 5 % gesenkt werden. Mögliche Maßnahmen sind:

- Räumlich getrennter Einbau der Sensoren
- Räumlich getrennte Verkabelung zwischen Liquiphant und Nivotester
- Getrennter Schutz vor Umwelteinflüssen: Schlag, Sonneneinstrahlung, EMV-Schutz und/oder Überspannungen
- Verwendung unterschiedlicher Sensorwerkstoffe, sowie Kombination von Hochtemperatur - und Normalausführung

Variante V: 3 Liquiphant M/S; 3-Kanal Nivotester FTL325P

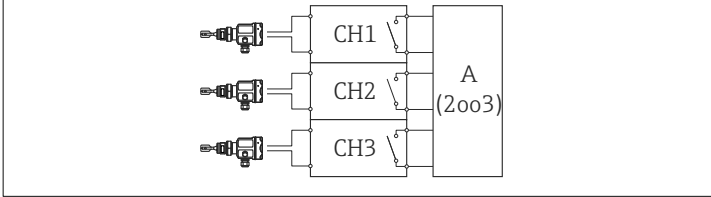
Kenngröße gemäß IEC 61508	Wert	
Sicherheitsfunktion	MIN	MAX
Beispiel		
Verschaltung	 <p>A Weiterführende Sicherheitseinrichtung z.B. Aktor/SSPS; Bewertung 2003</p>	
SIL	2	3
HFT	1	
Gerätetyp	B	
Betriebsart	Low demand mode	
SFF	99 %	
MTTR	8 h	
$\lambda_{sd}^{1)}$	366 FIT	430 FIT
λ_{su}	1 556 FIT	1 812 FIT
λ_{dd}	1 FIT	
λ_{du}	16 FIT	15 FIT
PFD _{avg} für T ₁ = 1 Jahr	$7,03 \times 10^{-5}$	$6,35 \times 10^{-5}$
MTBF	59 Jahre	51 Jahre
Diagnose-Testintervall ²⁾	≤60 s	
Fehlerreaktionszeit ³⁾	≤3 s	
Systemreaktionszeit ⁴⁾	1 s (bedeckt > frei)	0,5 s (frei > bedeckt)
PTC Prüfablauf A ⁵⁾	93 %	
PTC Prüfablauf B ⁶⁾	48 %	57 %
PTC Prüfablauf C ⁷⁾	-	93 %

- 1) Dieser Wert berücksichtigt funktionsrelevante Ausfallarten der Elektronikkomponenten gemäß Siemens SN29500.
- 2) In dieser Zeit werden alle Diagnosefunktionen mindestens einmal ausgeführt.
- 3) Zeit zwischen Fehlererkennung und Fehlerreaktion.
- 4) Sprungantwortzeit nach DIN EN 61298-2.
- 5) Proof Test Coverage bei Anfahren des Füllstands oder Ausbauen und Eintauchen in ein Medium ähnlicher Dichte und Viskosität.
- 6) Proof Test Coverage bei Simulation am Nivotester durch Aktivierung des Prüftasters.
- 7) Proof Test Coverage bei Überprüfung des Schaltpunkts unter Referenzbedingungen.



Den Ausfallraten liegt eine Betrachtung gemäß DIN EN 61508-6: 2011-02, Anhang D.4, "Verwendung des β -Faktors, um die Wahrscheinlichkeit eines Ausfalles eines sicherheitsbezogenen E/E/PE-Systems durch Ausfälle infolge gemeinsamer Ursachen zu berechnen" zugrunde. Die Berechnung ergibt einen β -Faktor von 10 %. Dieser Faktor liegt den oben genannten Ausfallraten zugrunde. Werden bei der Installation zusätzliche Maßnahmen gegen gemeinsame Ausfallursachen (Common Cause Error) gemäß Tabelle D.1 umgesetzt, kann der β -Faktor gegebenenfalls auf 5 % gesenkt werden. Mögliche Maßnahmen sind:

- Räumlich getrennter Einbau der Sensoren
- Räumlich getrennte Verkabelung zwischen Liquiphant und Nivotester
- Getrennter Schutz vor Umwelteinflüssen: Schlag, Sonneneinstrahlung, EMV-Schutz und/oder Überspannungen
- Verwendung unterschiedlicher Sensorwerkstoffe, sowie Kombination von Hochtemperatur- und Normalausführung

Variante VI: Liquiphant M/S; 3-Kanal Nivotester FTL325P (CH1 für SIL; CH2+CH3 z.B. für Füllstandsregelung ΔS)

Kenngröße gemäß IEC 61508	Wert	
Sicherheitsfunktion	MIN	MAX
Beispiel		
Verschaltung	<p>A Weiterführende Sicherheitseinrichtung z.B. Aktor/SSPS ΔS Füllstandsregelung (nicht SIL)</p>	
SIL	2	
HFT	0	
Gerätetyp	B	
Betriebsart	Low demand mode	
SFF	90 %	92 %
MTTR	8 h	
$\lambda_{sd}^{1)}$	118 FIT	138 FIT
λ_{su}	652 FIT	751 FIT
λ_{dd}	1 FIT	2 FIT
λ_{du}	88 FIT	74 FIT
PF _{avg} für T ₁ = 1 Jahr	3,84 x 10 ⁻⁴	3,22 x 10 ⁻⁴
MTBF	133 Jahre	118 Jahre
Diagnose-Testintervall ²⁾	≤60 s	
Fehlerreaktionszeit ³⁾	≤3 s	
Systemreaktionszeit ⁴⁾	1 s (bedeckt > frei)	0,5 s (frei > bedeckt)
PTC Prüfablauf A ⁵⁾	93 %	
PTC Prüfablauf B ⁶⁾	48 %	57 %
PTC Prüfablauf C ⁷⁾	-	93 %

- 1) Dieser Wert berücksichtigt funktionsrelevante Ausfallarten der Elektronikkomponenten gemäß Siemens SN29500.
- 2) In dieser Zeit werden alle Diagnosefunktionen mindestens einmal ausgeführt.
- 3) Zeit zwischen Fehlererkennung und Fehlerreaktion.
- 4) Sprungantwortzeit nach DIN EN 61298-2.
- 5) Proof Test Coverage bei Anfahren des Füllstands oder Ausbauen und Eintauchen in ein Medium ähnlicher Dichte und Viskosität.
- 6) Proof Test Coverage bei Simulation am Nivotester durch Aktivierung des Prüftasters.
- 7) Proof Test Coverage bei Überprüfung des Schaltpunkts unter Referenzbedingungen.

Gebrauchsdauer elektrische Bauteile

Die zugrunde gelegten Ausfallraten elektrischer Bauteile gelten innerhalb der Gebrauchsdauer gemäß IEC 61508-2:2010 Abschnitt 7.4.9.5 Hinweis 3.

Nach DIN EN 61508-2:2011 Abschnitt 7.4.9.5 Nationale Fußnote N3 sind durch entsprechende Maßnahmen des Herstellers und des Betreibers längere Gebrauchsdauern zu erreichen.

Zertifikat

Certificate



Nr./No.: 968/FSP 1148.00/15

Prüfgegenstand Product tested	Füllstandswächter Level monitor	Zertifikatsinhaber Certificate holder	Endress + Hauser GmbH + Co. KG Hauptstraße 1 79689 Maulburg Germany
Typbezeichnung Type designation	Liquiphant M/S with FEL56/58/57 + Nivotester FTL 325 N or FTL 325 P, Soliphant M with FEM57 + Nivotester FTL 325 P Possible device combinations see backside of this certificate.		
Prüfgrundlagen Codes and standards	IEC 61508 Parts 1-7:2010		
Bestimmungsgemäße Verwendung Intended application	Die Geräte erfüllen die Anforderungen der Prüfgrundlagen (Hardware Sicherheitsintegrität SIL 2 nach IEC 61508 und systematische Eignung SIL 3 nach IEC 61508) und können in Anwendungen bis SIL 2 (HFT=0) bzw. SIL 3 (HFT=1) nach IEC 61508 für die Sicherheitsfunktionen MIN oder MAX Füllstandsüberwachung eingesetzt werden. The devices comply with the requirements of the relevant standards (Hardware safety integrity SIL 2 acc. to IEC 61508 and systematic capability SIL 3 acc. to IEC 61508) and can be used in applications up to SIL 2 (HFT=0) resp. SIL 3 (HFT=1) acc. to IEC 61508 for the safety functions MIN or MAX level monitoring.		
Besondere Bedingungen Specific requirements	Die Hinweise in der zugehörigen Betriebsanleitung und dem Sicherheitshandbuch sind zu beachten. The instructions of the associated Operating Manual and Safety Manual shall be considered.		

Gültig bis / Valid until 2020-10-05

Der Ausstellung dieses Zertifikates liegt eine Prüfung zugrunde, deren Ergebnisse im Bericht Nr. 968/FSP 1148.00/15 vom 05.10.2015 dokumentiert sind.
Dieses Zertifikat ist nur gültig für Erzeugnisse, die mit dem Prüfgegenstand übereinstimmen. Es wird ungültig bei jeglicher Änderung der Prüfgrundlagen für den angegebenen Verwendungszweck.
The issue of this certificate is based upon an examination, whose results are documented in Report No. 968/FSP 1148.00/15 dated 2015-10-05.
This certificate is valid only for products which are identical with the product tested. It becomes invalid at any change of the codes and standards forming the basis of testing for the intended application.

TÜV Rheinland Industrie Service GmbH
Bereich Automation
Funktionale Sicherheit
Am Grauen Stein, 51105 Köln
Köln, 2015-10-05

TÜV Rheinland Industrie Service GmbH
Bereich Automation
Funktionale Sicherheit
Am Grauen Stein, 51105 Köln
Certification Body for FS-Products



Dipl.-Ing. Stephan Häb

19222 12 12 EA4 © TÜV, TÜEV and TÜV are registered trademarks. Utilisation and application requires prior approval.

www.fs-products.com
www.tuv.com



TÜVRheinland®
Precisely Right.

TÜV Rheinland Industrie Service GmbH, Am Grauen Stein, 51105 Köln / Germany
Tel.: +49 221 890-1196, Fax: +49 221 890-1333, E-Mail: industrie-service@tuv.rwth-aachen.de

A0028061

Hinweise zum Dokument

Dokumentfunktion





Das Dokument ist Teil der Betriebsanleitung und dient als Nachschlagwerk für anwendungsspezifische Parameter und Hinweise.







- Allgemeine Informationen über Funktionale Sicherheit: SIL
- Die allgemeinen Informationen zu SIL sind verfügbar:
Im Download-Bereich der Endress+Hauser Internetseite: www.de.endress.com/SIL

Verwendete Symbole

Warnhinweissymbole

Symbol	Bedeutung
	GEFAHR! Dieser Hinweis macht auf eine gefährliche Situation aufmerksam, die, wenn sie nicht vermieden wird, zu Tod oder schwerer Körperverletzung führen wird.
	WARNUNG! Dieser Hinweis macht auf eine gefährliche Situation aufmerksam, die, wenn sie nicht vermieden wird, zu Tod oder schwerer Körperverletzung führen kann.
	VORSICHT! Dieser Hinweis macht auf eine gefährliche Situation aufmerksam, die, wenn sie nicht vermieden wird, zu leichter oder mittelschwerer Körperverletzung führen kann.
	HINWEIS! Dieser Hinweis enthält Informationen zu Vorgehensweisen und weiterführenden Sachverhalten, die keine Körperverletzung nach sich ziehen.

Symbole für Informationstypen

Symbol	Bedeutung
 A0011193	Tipp Kennzeichnet zusätzliche Informationen.
	Verweis auf Dokumentation
	Verweis auf Seite
	Verweis auf Abbildung
1, 2, 3...	Handlungsschritte

Symbole in Grafiken

Symbol	Bedeutung
1, 2, 3,...	Positionsnummern
1, 2, 3...	Handlungsschritte
A, B, C, ...	Ansichten

Mitgeltende Dokumentation *Liquiphant M FTL50, FTL50H, FTL51, FTL51H, FTL51C*

Dokumentation	Bemerkung
Technische Information: ■ TI00328F/00 (FTL50, FTL50H, FTL51, FTL51H) ■ TI00347F/00 (FTL51C)	Die Dokumentation steht über das Internet zur Verfügung: → www.endress.com
Betriebsanleitung: ■ KA00143F/00 (FTL50, FTL51) ■ KA00163F/00 (FTL50, FTL51 ¹⁾) ■ KA00144F/00 (FTL50H, FTL51H) ■ KA00164F/00 (FTL50H, FTL51H ¹⁾) ■ KA00162F/00 (FTL51C) ■ KA00165F/00 (FTL51C ¹⁾)	■ Die Dokumentation liegt dem Gerät bei. ■ Die Dokumentation steht über das Internet zur Verfügung: → www.endress.com
Sonderausführung Dokumentation: SV01222F/00	Zusätzliche Installationshinweise für Technische Sonderprodukte (TSP) mit absetzbarer Elektronik ■ Die Dokumentation liegt dem Gerät bei. ■ Die Dokumentation steht über das Internet zur Verfügung: → www.endress.com → Suche → Seriennummer eingeben
Sicherheitshinweise abhängig von der gewählten Option in Bestellmerkmal "Zulassung".	Bei zertifizierten Geräteausführungen werden zusätzliche Sicherheitshinweise (XA, ZE) mitgeliefert. Dem Typenschild kann entnommen werden, welche Sicherheitshinweise für die jeweilige Gerätevariante relevant sind.

1) mit T13 Alu-Gehäuse / separatem Anschlussraum

Liquiphant S FTL70, FTL71

Dokumentation	Bemerkung
Technische Information: TI00354F/00	Die Dokumentation steht über das Internet zur Verfügung: → www.endress.com
Betriebsanleitung: ■ KA00172F/00 ■ KA00173F/00 ¹⁾	■ Die Dokumentation liegt dem Gerät bei. ■ Die Dokumentation steht über das Internet zur Verfügung: → www.endress.com
Sonderausführung Dokumentation: SV01222F/00	Zusätzliche Installationshinweise für Technische Sonderprodukte (TSP) mit absetzbarer Elektronik ■ Die Dokumentation liegt dem Gerät bei. ■ Die Dokumentation steht über das Internet zur Verfügung: → www.endress.com → Suche → Seriennummer eingeben
Sicherheitshinweise abhängig von der gewählten Option in Bestellmerkmal "Zulassung".	Bei zertifizierten Geräteausführungen werden zusätzliche Sicherheitshinweise (XA, ZE) mitgeliefert. Dem Typenschild kann entnommen werden, welche Sicherheitshinweise für die jeweilige Gerätevariante relevant sind.

1) mit T13 Alu-Gehäuse / separatem Anschlussraum

Nivotester FTL325P

Dokumentation	Bemerkung
Technische Information: TI00350F/00	Die Dokumentation steht über das Internet zur Verfügung: → www.endress.com
Betriebsanleitung: <ul style="list-style-type: none"> ■ KA00167F/00 (1-Kanal) ■ KA00168F/00 (3-Kanal) 	<ul style="list-style-type: none"> ■ Die Dokumentation liegt dem Gerät bei. ■ Die Dokumentation steht über das Internet zur Verfügung: → www.endress.com
Sicherheitshinweise abhängig von der gewählten Option in Bestellmerkmal "Zulassung".	Bei zertifizierten Geräteausführungen werden zusätzliche Sicherheitshinweise (XA, ZE) mitgeliefert. Dem Typenschild kann entnommen werden, welche Sicherheitshinweise für die jeweilige Gerätevariante relevant sind.

 Dieses Sicherheitshandbuch gilt ergänzend zur Betriebsanleitung, Technischer Information und ATEX-Sicherheitshinweise. Die mitgeltende Gerätedokumentation ist bei Installation, Inbetriebnahme und Betrieb zu beachten. Die für die Schutzfunktion abweichenden Anforderungen sind in diesem Sicherheitshandbuch beschrieben.

Zulässige Gerätetypen

Die in diesem Handbuch enthaltenen Angaben zur Funktionalen Sicherheit sind für die unten angegebenen Geräteausprägungen und ab der genannten Firmware- und Hardwareversion gültig. Sofern nicht anderweitig angegeben, sind alle nachfolgenden Versionen ebenfalls für Schutzeinrichtungen einsetzbar. Bei Geräteänderungen wird ein zu IEC 61508 konformer Modifikationsprozess angewendet.

Gültige Geräteausprägungen für sicherheitsbezogenen Einsatz: Liquiphant M FTL50, FTL50H, FTL51, FTL51H, FTL51C

Bestellmerkmal	Benennung	Option
010	Zulassung	alle
020	Prozessanschluss	alle
030	Sondenlänge; Typ	alle
040	Elektronik; Ausgang	7 FEL57; SIL 2-Leiter PFM
050	Gehäuse; Kabeleinführung	alle
060	Zusatzausstattung	alle
570	Dienstleistung	alle
580	Test, Zeugnis	alle
600	Sensorbauform	alle
895	Kennzeichnung	alle

- Gültige Firmware-Version: ab 01.00.01
- Gültige Hardware-Version: ab 01.01

Gültige Geräteausprägungen für sicherheitsbezogenen Einsatz: Liquiphant S FTL70, FTL71

Bestellmerkmal	Benennung	Option
010	Zulassung	alle
020	Prozessanschluss	alle
030	Sondenlänge	alle
040	Elektronik; Ausgang	7 FEL57; SIL 2-Leiter PFM
050	Gehäuse; Kabeleinführung	alle
060	Zusatzausstattung	alle
070	Anwendung	alle
570	Dienstleistung	alle
580	Test, Zeugnis	alle
600	Sensorbauform	alle
895	Kennzeichnung	alle

- Gültige Firmware-Version: ab 01.00.01
- Gültige Hardware-Version: ab 01.01

Gültige Geräteausprägungen für sicherheitsbezogenen Einsatz: Nivotester FTL325P

Bestellmerkmal	Benennung	Option
010	Zulassung	<ul style="list-style-type: none"> ▪ G ATEX II 3(1)G Ex nC/A [ia] IIC T4, SIL, IECEx Zone 2 ▪ H ATEX II (1)GD [EEEx ia] IIC, WHG, SIL, IECEx [Ex ia] IIC ▪ N NEPSI [Ex ia] IIC, SIL ▪ P FM IS Cl. I, II, III Div. 1 Gr. A-G, SIL ▪ T CSA IS Cl. I, II, III Div. 1 Gr. A-G, SIL ▪ W TIIS Ex ia IIC, SIL, Labeling in Japan ▪ 2 INMETRO [Ex ia Ga] IIC, SIL ▪ 8 EAC [Ex ia Ga] IIC SIL; EAC [Ex ia Da] IIC, SIL
020	Gehäuse	<ul style="list-style-type: none"> ▪ 1 Schienen Montage, 22.5 mm, 1- Kanal ▪ 3 Schienen Montage, 45mm, 3-Kanal
030	Hilfsenergie	alle
040	Schaltausgang	<ul style="list-style-type: none"> ▪ 1 1x SPDT Füllstand + 1x SPST Alarm ▪ 3 3x SPDT Füllstand + 1x SPST Alarm
995	Kennzeichnung	alle

Gültige Hardware-Version: ab 02.00

SIL-Kennzeichnung auf dem Typenschild



SIL-zertifizierte Geräte sind mit folgendem Symbol auf dem Typenschild gekennzeichnet:

Sicherheitsfunktion

Definition der Sicherheitsfunktion

Die Sicherheitsfunktion des Messgeräts sind:

- Maximum-Grenzstandüberwachung (Überfüllsicherung)
- Minimum-Grenzstandüberwachung (Trockenlaufschutz)



Zur Auswahl der Betriebsart (MIN- oder MAX-Detektion), →  22.

Einschränkungen für die Anwendung im sicherheitsbezogenen Betrieb

- Es ist auf einen anwendungsgemäßen Einsatz des Messsystems unter Berücksichtigung der Mediumseigenschaften und Umgebungsbedingungen zu achten. Die Hinweise auf kritische Prozesssituationen und Installationsverhältnisse aus den Betriebsanleitungen sind zu beachten. Die anwendungsspezifischen Grenzen sind einzuhalten.
- Die Spezifikationen aus den Betriebsanleitungen dürfen nicht überschritten werden (→  15).

Dichte Medium

Ein Betrieb ist nur bei Flüssigkeiten zulässig:

- Abhängig von der Parametrierung der Dichteeinstellung muss die Dichte der Flüssigkeit:
 - bei Schalterstellung > 0,7 über 0,7 g/cm³ (übliche Flüssigkeiten auf Wasser- oder Ölbasis) betragen.
 - bei Schalterstellung > 0,5 über 0,5 g/cm³ (z.B. Flüssiggas, Isopentan, Leichtbenzine) betragen.
- Die Gasphase über der Flüssigkeit darf einen maximal zulässigen Dichtewert nicht überschreiten. Die maximal mögliche Gasdichte ist von der Temperatur und vom Gerät abhängig.

VORSICHT

Gasdichte wird überschritten!

Zustand "Frei" wird nicht erkannt und es wird immer "Bedeckt" gemeldet.

- ▶ Gasdichte darf nicht überschritten werden.

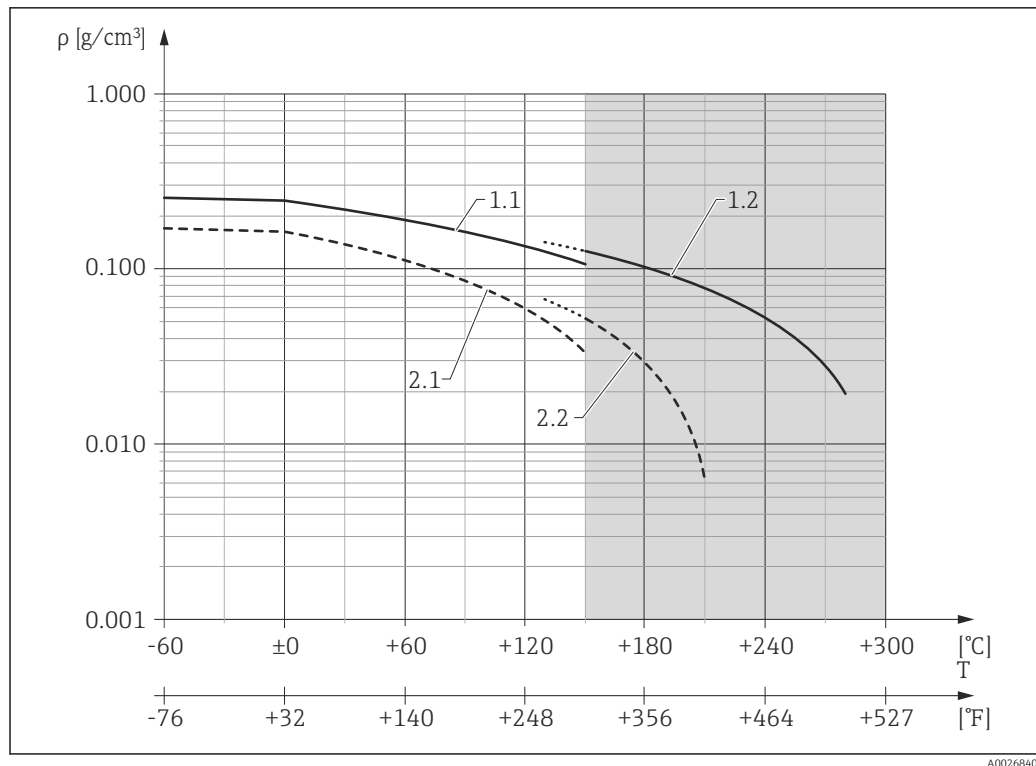

- 1.1 Liquiphant M; Schalterstellung Dichte $0,7 \text{ g/cm}^3$
 1.2 Liquiphant S; Schalterstellung Dichte $0,7 \text{ g/cm}^3$
 2.1 Liquiphant M; Schalterstellung Dichte $0,5 \text{ g/cm}^3$
 2.2 Liquiphant S; Schalterstellung Dichte $0,5 \text{ g/cm}^3$

- i** Eine Mindestdichte für die Gasphase existiert nicht. Ein Betrieb im Vakuum ist zulässig!
- Eine Höchstdichte für die Flüssigkeit existiert nicht.
- Nähere Angaben zu den Diagnosedeckungsgraden sind der IEC 61508-2:2010 Anhang A.2, Anmerkung 2 und Tabelle A.1 zu entnehmen.

Ansatz (nur für Minimum-Detektion)

Das Gerät darf nur in Medien eingesetzt werden, die nicht zur Ansatzbildung neigen. Als Ansatz gilt jeglicher Belag über 0,5 mm (0,02 in) Dicke. Ansatz kann dazu führen, dass die Anforderung der Sicherheitsfunktion nicht erkannt wird und das Gerät nicht bestimmungsgemäß schaltet.

- i** Ein Ansatz ab 0,5 mm (0,02 in) wird mit geringem Diagnosedeckungsgrad erkannt.

Festkörper - heterogene Gemische (nur für Minimum-Detektion)

Das Medium darf keine Festkörper mit einem Durchmesser über 5 mm (0,2 in) enthalten. Ein Verklemmen von Festkörpern zwischen den Schwinggabelzinken kann dazu führen, dass die Anforderung der Sicherheitsfunktion nicht erkannt wird und das Gerät nicht bestimmungsgemäß schaltet.

- i** Ein Verklemmen wird mit geringem Diagnosedeckungsgrad erkannt.

Wasserstoffdiffusion (Nur Liquiphant S - Hochtemperatur)

Bei Gefahr von Wasserstoffdiffusion darf das Gerät bei folgenden gleichzeitig eintreffenden Bedingungen nicht eingesetzt werden. Eindringender Wasserstoff führt dazu, dass der Sensor so geschädigt wird, dass die Anforderung der Sicherheitsfunktion nicht erkannt wird und das Gerät nicht bestimmungsgemäß schaltet.

- Nicht über $+180 \text{ }^{\circ}\text{C}$ ($+356 \text{ }^{\circ}\text{F}$) und gleichzeitig
- Nicht über 64 bar (928 psi)

- i** Der Fehler wird von der Diagnose nicht erkannt.

Wandabstand

Der Abstand zwischen Schwinggabel des Geräts und der Wand des mediumführenden Behälters (z.B. Tank, Rohr) muss mindestens 10 mm (0,39 in) betragen.

Korrosion

Das Gerät darf nur in Medien eingesetzt werden, gegen die die verwendeten prozessberührenden Teile beständig sind. Korrosion kann dazu führen, dass die Anforderung der Sicherheitsfunktion nicht erkannt wird und das Gerät nicht bestimmungsgemäß schaltet.



Korrosion wird mit geringem Diagnosedeckungsgrad erkannt.

Wenn beschichtete Sensoren eingesetzt werden, muss sichergestellt werden, dass Einbau und Betrieb ohne Beschädigung erfolgen.

Abrasion

Das Gerät darf nicht in Medien eingesetzt oder gereinigt werden, die abrasiv wirken. Ein Materialabtrag kann dazu führen, dass die Anforderung nicht erkannt wird.



Abrasion wird mit geringem Diagnosedeckungsgrad erkannt.

Fließgeschwindigkeit

Bei strömenden Medien darf die Fließgeschwindigkeit im Bereich der Schwinggabel max. 5 m/s betragen. Eine stärkere Strömung kann dazu führen, dass die Anforderung nicht erkannt wird und der Sensor frei meldet.

Fremdvibration

In Anlagen mit starker Fremdvibration, z.B. 400 ... 1 200 Hz (spektrale Beschleunigungsdichte $>1 \text{ (m/s}^2\text{)}^2\text{/Hz}$) oder Ultraschall mit Kavitation, ist die Sicherheitsfunktion vor dem Betrieb durch eine reale Anforderung zu überprüfen. Eine Überlagerung der Frequenz der Schwinggabel mit einer starken Fremdvibration kann dazu führen, dass es sporadisch zu Fehlschaltungen kommt.

EMV-Verträglichkeit

Das Gerät ist gemäß IEC 61326-3-2 geprüft und damit geeignet für sicherheitsbezogene, industrielle Anwendungen in spezifizierter elektromagnetischer Umgebung. Eine Überschreitung der spezifizierten elektromagnetischen Umgebungsbedingungen kann dazu führen, dass der Schaltzustand nicht zuverlässig erkannt wird. Innerhalb dieser Umgebungsbedingungen kann zwischen den Geräten ein ungeschirmtes Kabel mit bis zu 1 000 m (3 281 ft) Länge verwendet werden. Durch Verwendung geschirmter Kabel kann eine weitergehende Verbesserung der EMV-Störfestigkeit erreicht werden.

Montage Liquiphant M FTL51 mit Schiebemuffe

Bei der Montage des Geräts mit Rohrverlängerung in Verbindung mit einer Schiebemuffe ist besondere Sorgfalt notwendig. Der Anwender muss Maßnahmen treffen, die eine Manipulation des Schaltpunktes verhindern oder sicher aufdecken.

Einsatz in Schutzeinrichtungen

Geräteverhalten im Betrieb

Geräteverhalten beim Einschalten

Das Geräteverhalten beim Einschalten ist in der entsprechenden Betriebsanleitung beschrieben (→  15).

Geräteverhalten bei Anforderung der Sicherheitsfunktion

Das sicherheitsbezogene Ausgangssignal besteht aus einem Schaltkontakt pro Kanal:
Kanal 1: Klemme 4 und 5

Beim 3-Kanal Nivotester zusätzlich:

- Kanal 2: Klemme 22 und 23
- Kanal 3: Klemme 26 und 27



Die Schaltkontakte arbeiten in Ruhestromsicherheit, im Gut-Zustand sind sie geschlossen.

Die Schaltkontakte fallen bei folgenden Situationen ab:

- Anforderung
- Einer erkannten Störung
- Ausfall der Versorgungsspannung

Geräteverhalten bei Alarmen und Warnungen

Das Geräteverhalten bei Alarmen und Warnungen ist in der entsprechenden Betriebsanleitung beschrieben (→  15).

Geräteparametrierung für sicherheitsbezogene Anwendungen

Die Geräteparametrierung darf im laufenden SIL-Betrieb nicht geändert werden.

Empfehlung: Nach der Parametrierung eine Wiederholungsprüfung durchführen, um sicher zustellen, dass die Sicherheitsfunktion korrekt funktioniert.

Parametrierung Liquiphant

VORSICHT

Zulässige Kontaktwerte der Relais dürfen nicht überschritten werden

- ▶ Der Betreiber muss sicherstellen, dass die zulässigen Kontaktwerte der Relais ($U \leq 253 V_{AC}$ 50/60 Hz, $I \leq 2 A$, $P \leq 500 VA$ bei $\cos \varphi \geq 0,7$ bzw. $U \leq 40 V_{DC}$, $I \leq 2 A$, $P \leq 80 W$), durch geeignete Maßnahmen nicht überschritten werden (z.B. Strombegrenzer, Sicherung).

VORSICHT

Schutzfunktion kann beeinträchtigt sein

- ▶ Nach Inbetriebnahme des Messsystems können Änderungen der Einstellungen die Schutzfunktion beeinträchtigen.

Einschaltverhalten

Einschaltverhalten am linken Schalter einstellen:

Einschaltverhalten	Funktion	Schalterstellung	Startverhalten
Standard	STD	Oben	<ul style="list-style-type: none"> ■ 1 s 0 Hz ■ 4 s je nach Füllstand ■ 3 s 50 Hz (bedeckt)
Extended	EXT	Unten	<ul style="list-style-type: none"> ■ 1 s 0 Hz ■ 4 s je nach Füllstand ■ 3 s 50 Hz (bedeckt) ■ 6 s 0 Hz

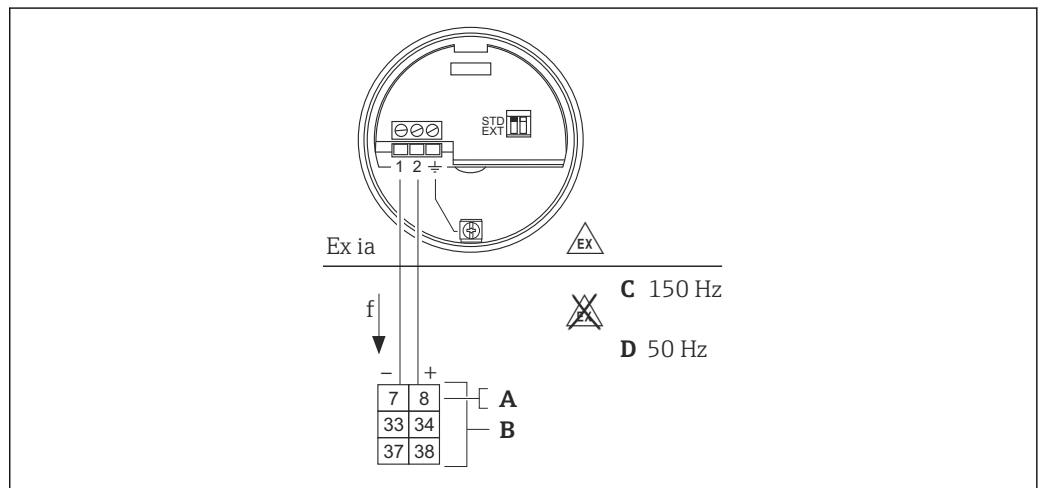

A0027091

- A Nivotester FTL325P (CH1)
- B Nivotester FTL325P (CH3)
- C 150 Hz = frei
- D 50 Hz = bedeckt

Dichte

Dichte am rechten Schalter einstellen:

Dichte Flüssigkeit	Funktion	Schalterstellung	Bemerkung
$>0,7 \text{ kg/dm}^3$	$>0,7$	Oben (siehe A in folgender Abb.)	Standardeinstellung; Wenn möglich immer verwenden
$>0,5 \text{ kg/dm}^3$	$>0,5$	Unten (siehe B in folgender Abb.)	Spezialeinstellung; extrem leichte Flüssigkeiten (z.B.: verflüssigtes Erdgas)

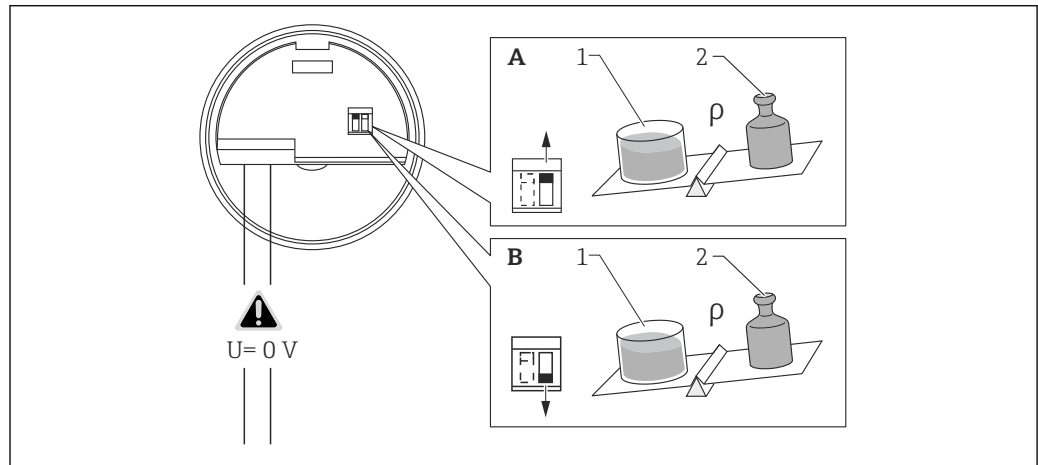

A0026156

- A** Standardeinstellung (Dichte $>0,7 \text{ kg/dm}^3$)
A1 1 l (0,264 gal) bzw. 1 dm^3 (61,02 in³)
A2 $>0,7 \text{ kg}$ (1,54 lbs)
B Spezialeinstellung (Dichte $>0,5 \text{ kg/dm}^3$)
B1 1 l (0,264 gal) bzw. 1 dm^3 (61,02 in³)
B2 $>0,5 \dots 0,7 \text{ kg}$ (1,10 ... 1,54 lbs)

Parametrierung Nivotester

Betriebsart	Variante	Schalter				
		Kanal 1 1	Störmeldung 2	Kanal 2 ¹⁾ 2	Kanal 3 ¹⁾ 1	MODE ¹⁾
MIN	II	MIN	Mit	Entfällt		
	III		Ohne	MIN	MIN	2
	IV		Mit			2
	V			3		
	VI			1		
MAX	II	MAX	Mit	Entfällt		
	III		Ohne	MAX	MAX	2
	IV		Mit			2
	V			3		
	VI			1		

1) Nur für 3-Kanal Nivotester FTL325P

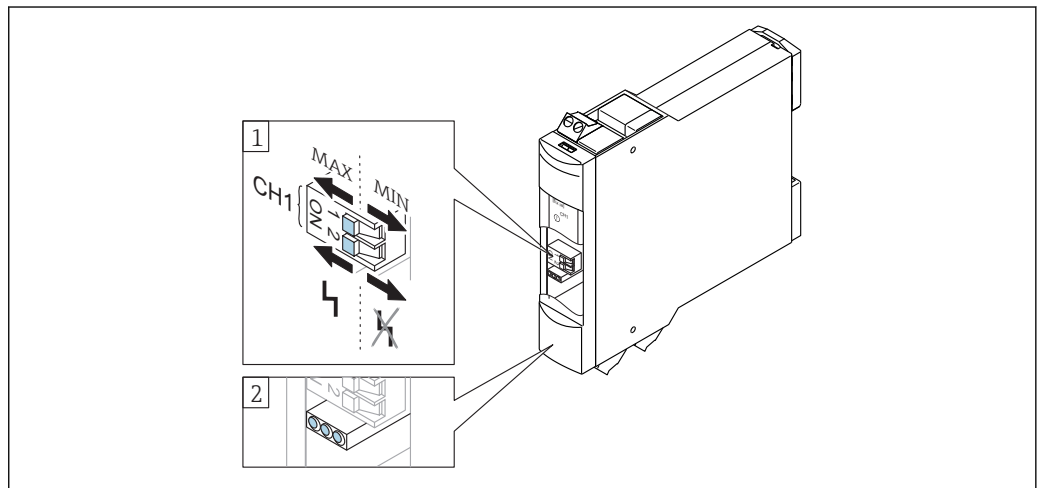

A0026315

1 Bedien- und Anzeigeelement 1-Kanal Nivotester FTL325P

1 DIL-Schalter: MAX/MIN-Stellung (1), Störung Ein/Aus-Stellung (2)

2 Leuchtdioden (LEDs)

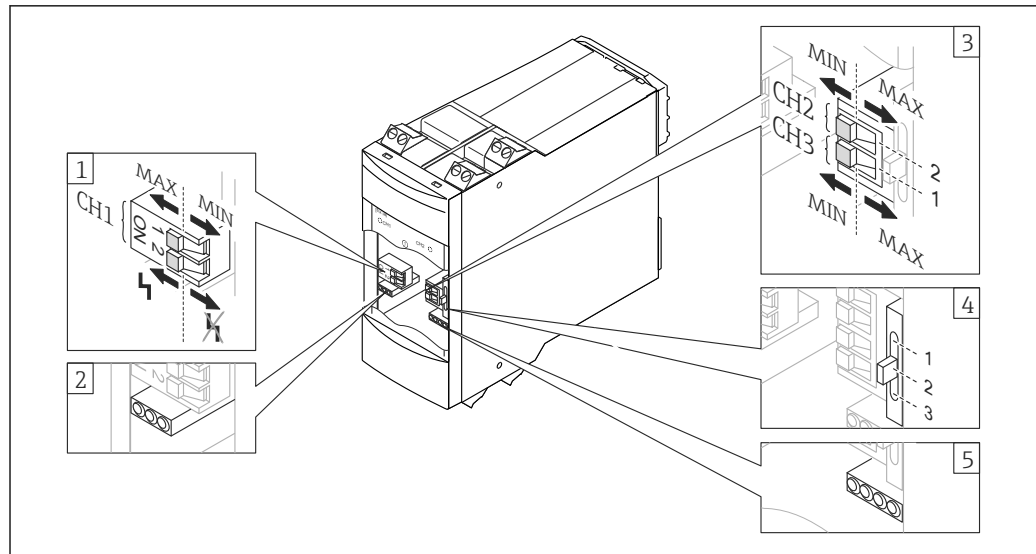

A0026422

2 Bedien- und Anzeigeelement 3-Kanal Nivotester FTL325P

- 1 DIL-Schalter: MAX/MIN-Stellung (1), Störung Ein/Aus-Stellung (2)
- 2 Leuchtdioden (LEDs)
- 3 DIL-Schalter: MAX/MIN-Stellung
- 4 Schalter für die Funktionen: Δs , z.B. Pumpensteuerung (1), zwei Füllstandrelais (2), Einzelkanäle (3)
- 5 Leuchtdioden (LEDs)

Wiederholungsprüfung

Sicherheitsfunktionen in angemessenen Zeitabständen auf ihre Funktionsfähigkeit und Sicherheit überprüfen! Die Zeitabstände sind vom Betreiber festzulegen.

Hierzu können die entsprechenden Werte und Abbildungen im Kapitel "Weitere sicherheitstechnische Kenngrößen" herangezogen werden, → 5. Die Prüfung ist so durchzuführen, dass die einwandfreie Funktion der Schutzeinrichtung im Zusammenwirken aller Komponenten nachgewiesen wird.

Die Wiederholungsprüfung kann wie folgt durchgeführt werden:

- Prüfablauf A:
Anfahren des Füllstands oder Ausbauen und Eintauchen in ein Medium ähnlicher Dichte und Viskosität.
- Prüfablauf B:
Simulation durch Drücken der Prüftaste am Nivotester aktivieren
- Prüfablauf C:
Überprüfung des Schaltpunkts unter Referenzbedingungen

HINWEIS

Gewährleistung der Dichtfunktion des Geräts!

- ▶ Zusätzlich ist zu prüfen und sicher zu stellen, dass alle Deckeldichtungen und Kabeleinführungen ihre Dichtfunktion erfüllen.

Ablauf der Wiederholungsprüfung

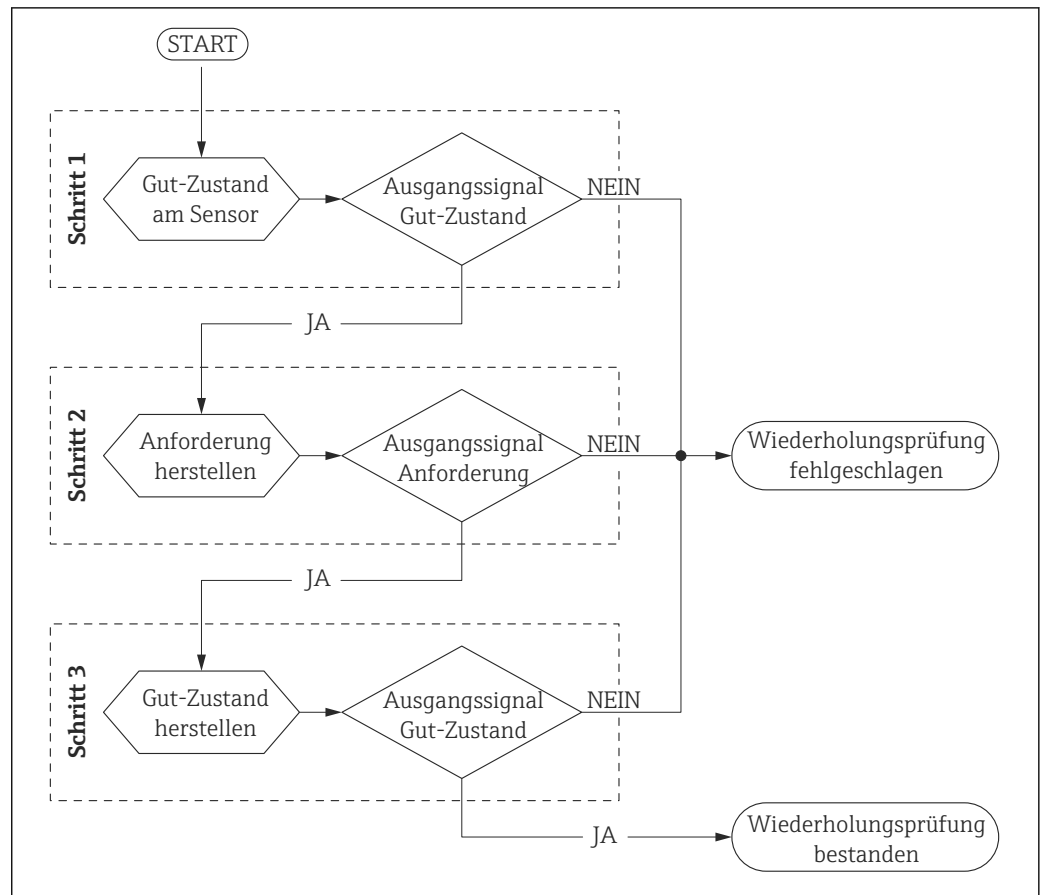

A0026161-DE

Eine Anforderung oder eine Störung hat vor der Wiederholungsprüfung und im Sicherheitspfad des Messsystems absoluten Vorrang. Daher muss die Anforderung oder die Störung zuerst beendet bzw. behoben werden. Es wird empfohlen, zusätzlich zu überprüfen, dass das Störmelderelais (Klemme 15 und 16) zu Beginn der Wiederholungsprüfung (Schritt 1) nicht abgefallen ist (es liegt keine Störung vor).

i Die Wiederholungsprüfung kann und darf nur durchgeführt werden, wenn sich das Gerät im Gut-Zustand befindet.

Der Status des jeweiligen Ausgangssignals wird durch ein Messgerät oder einer nachgeschalteten Komponente des Sicherheitspfades angezeigt (z.B. SSPS, Aktor). Mehr Informationen, → 35.

i Es wird empfohlen, die Schritte der Wiederholungsprüfung zu protokollieren (→ 37).

	Betriebsart	
	MIN	MAX
Anfahren des Füllstands	Prüfablauf A, MIN-Detektion (→ 28)	Prüfablauf A, MAX-Detektion (→ 29)
Ausbauen und Eintauchen in ein Medium ähnlicher Dichte und Viskosität		
Simulation durch Drücken der Prüftaste am Nivotester aktivieren	Prüfablauf B (→ 30)	
Überprüfung des Schaltpunkts unter Referenzbedingungen	-	Prüfablauf C, MAX-Detektion (→ 31)

Prüfablauf A, MIN-Detektion

- Anfahren des Füllstands oder
- Ausbauen und Eintauchen in ein Medium ähnlicher Dichte und Viskosität

Schritt 1

1. Füllstand anheben oder die Schwinggabel des ausgebauten Sensors in das Medium eintauchen, bis die Schwinggabel vollständig bedeckt ist.
 - ↳ Ist das mit dem Original-Medium nicht möglich, muss ein Medium mit ähnlicher Dichte und Viskosität verwendet werden.
2. Status der Sicherheitskontakte kontrollieren.

Klemme	Variante				
	II	III	IV	V	VI
4+5	geschlossen	entfällt	geschlossen	geschlossen	geschlossen
22+23	entfällt	geschlossen	geschlossen	geschlossen	entfällt
26+27	entfällt	geschlossen	geschlossen	geschlossen	entfällt

 Sind ein oder mehrere Sicherheitskontakte geöffnet, liegt eine Störung im Sicherheitspfad vor. Die Wiederholungsprüfung ist nicht bestanden und muss abgebrochen werden.



Schritt 2

1. Füllstand absenken oder die Schwinggabel des ausgebauten Sensors aus dem Medium nehmen, bis die Schwinggabel vollständig frei ist.
2. Nach dem Eintauchen (plus eine Reaktionszeit von ca. 2 s) den Status der Sicherheitskontakte kontrollieren.

Klemme	Variante				
	II	III	IV	V	VI
4+5	geöffnet	entfällt	geöffnet	geöffnet	geöffnet
22+23	entfällt	geöffnet	geöffnet	geöffnet	entfällt
26+27	entfällt	geöffnet	geöffnet	geöffnet	entfällt

 Sind ein oder mehrere Sicherheitskontakte geschlossen, liegt eine Störung im Sicherheitspfad vor. Die Wiederholungsprüfung ist nicht bestanden und muss abgebrochen werden.

Schritt 3

1. Ausgebauten Sensor wieder einbauen.
2. Gut-Zustand durch vollständig bedeckte Schwinggabel wieder herstellen.
3. Nach dem Eintauchen (plus eine Reaktionszeit von ca. 1 s), nach der Spannungswiederkehr bei Einschaltverhalten Standard (→  23) (plus eine Reaktionszeit von ca. 9 s) oder nach der Spannungswiederkehr bei Einschaltverhalten Extended (→  23) (plus eine Reaktionszeit von ca. 45 s) den Status der Sicherheitskontakte kontrollieren.

Klemme	Variante				
	II	III	IV	V	VI
4+5	geschlossen	entfällt	geschlossen	geschlossen	geschlossen
22+23	entfällt	geschlossen	geschlossen	geschlossen	entfällt
26+27	entfällt	geschlossen	geschlossen	geschlossen	entfällt

 Sind ein oder mehrere Sicherheitskontakte geöffnet, liegt eine Störung im Sicherheitspfad vor. Die Wiederholungsprüfung ist nicht bestanden und muss abgebrochen werden.

Prüfablauf A, MAX-Detektion

- Anfahren des Füllstands oder
- Ausbauen und Eintauchen in ein Medium ähnlicher Dichte und Viskosität

Schritt 1

1. Füllstand absenken oder die Schwinggabel des ausgebauten Sensors aus dem Medium nehmen, bis die Schwinggabel vollständig frei ist.
 - ↳ Ist das mit dem Original-Medium nicht möglich, muss ein Medium mit ähnlicher Dichte und Viskosität verwendet werden.
2. Status der Sicherheitskontakte kontrollieren.

Klemme	Variante				
	II	III	IV	V	VI
4+5	geschlossen	entfällt	geschlossen	geschlossen	geschlossen
22+23	entfällt	geschlossen	geschlossen	geschlossen	entfällt
26+27	entfällt	geschlossen	geschlossen	geschlossen	entfällt

 Sind ein oder mehrere Sicherheitskontakte geöffnet, liegt eine Störung im Sicherheitspfad vor. Die Wiederholungsprüfung ist nicht bestanden und muss abgebrochen werden.

Schritt 2

1. Füllstand anheben oder die Schwinggabel des ausgebauten Sensors in das Medium eintauchen, bis die Schwinggabel vollständig bedeckt ist.
2. Nach dem Eintauchen (plus eine Reaktionszeit von ca. 1) den Status der Sicherheitskontakte kontrollieren.

Klemme	Variante				
	II	III	IV	V	VI
4+5	geöffnet	entfällt	geöffnet	geöffnet	geöffnet
22+23	entfällt	geöffnet	geöffnet	geöffnet	entfällt
26+27	entfällt	geöffnet	geöffnet	geöffnet	entfällt

 Sind ein oder mehrere Sicherheitskontakte geschlossen, liegt eine Störung im Sicherheitspfad vor. Die Wiederholungsprüfung ist nicht bestanden und muss abgebrochen werden.

Schritt 3

1. Ausgebauten Sensor wieder einbauen.
2. Gut-Zustand durch vollständig freie Schwinggabel wieder herstellen.
3. Nach dem Austauschen (plus eine Reaktionszeit von ca. 2 s) oder nach der Spannungswiederkehr (plus eine Reaktionszeit von ca. 9 s) den Status der Sicherheitskontakte kontrollieren.

Klemme	Variante				
	II	III	IV	V	VI
4+5	geschlossen	entfällt	geschlossen	geschlossen	geschlossen
22+23	entfällt	geschlossen	geschlossen	geschlossen	entfällt
26+27	entfällt	geschlossen	geschlossen	geschlossen	entfällt

 Sind ein oder mehrere Sicherheitskontakte geöffnet, liegt eine Störung im Sicherheitspfad vor. Die Wiederholungsprüfung ist nicht bestanden und muss abgebrochen werden.

Prüfablauf B

Simulation durch Drücken der Prüftaste am Nivotester aktivieren.

Schritt 1

- ▶ Status der Sicherheitskontakte kontrollieren.

Klemme	Variante				
	II	III	IV	V	VI
4+5	geschlossen	entfällt	geschlossen	geschlossen	geschlossen
22+23	entfällt	geschlossen	geschlossen	geschlossen	entfällt
26+27	entfällt	geschlossen	geschlossen	geschlossen	entfällt

 Sind ein oder mehrere Sicherheitskontakte geöffnet, liegt eine Störung im Sicherheitspfad vor. Die Wiederholungsprüfung ist nicht bestanden und muss abgebrochen werden.

Schritt 2

1. Prüftaster am Nivotester gedrückt halten.
2. Status der Sicherheitskontakte kontrollieren.

Klemme	Variante				
	II	III	IV	V	VI
4+5	geöffnet	entfällt	geöffnet	geöffnet	geöffnet
22+23	entfällt	geöffnet	geöffnet	geöffnet	entfällt
26+27	entfällt	geöffnet	geöffnet	geöffnet	entfällt

 Sind ein oder mehrere Sicherheitskontakte geschlossen, liegt eine Störung im Sicherheitspfad vor. Die Wiederholungsprüfung ist nicht bestanden und muss abgebrochen werden.

Schritt 3

1. Prüftaster am Nivotester loslassen.
2. Nach Loslassen (plus eine Reaktionszeit von ca. 9 s) den Status der Sicherheitskontakte kontrollieren.

Klemme	Variante				
	II	III	IV	V	VI
4+5	geschlossen	entfällt	geschlossen	geschlossen	geschlossen
22+23	entfällt	geschlossen	geschlossen	geschlossen	entfällt
26+27	entfällt	geschlossen	geschlossen	geschlossen	entfällt

 Sind ein oder mehrere Sicherheitskontakte geöffnet, liegt eine Störung im Sicherheitspfad vor. Die Wiederholungsprüfung ist nicht bestanden und muss abgebrochen werden.

Allgemein, Prüfablauf C

Überprüfung des Schaltpunkts unter Referenzbedingungen.

HINWEIS

Prüfablauf kann nur durchgeführt werden, wenn folgende Bedingungen erfüllt sind:

- ▶ Unbeschichtete Gabel (FTL50, FTL51, FTL50H oder FTL51H)
- ▶ Gabelmaterial: 316L (Bestellmerkmal 020 "Prozessanschluss" muss mit 2 enden)
- ▶ Oberfläche Ra < 3,2 µm (126 µin) oder Ra < 1,5 µm (59 µin) (Bestellmerkmal 030 "Sondenslänge; Typ" muss bei FTL50, FTL51 mit A, bei FTL50H, FTL51H mit C enden)

i Aufgrund des indirekten Funktionsnachweises kann nicht ausgeschlossen werden, dass ein Liquiphant der gemäß Prüfablauf A "Anfahren des Füllstands oder Ausbauen" gut ist, fälschlicherweise beim Prüfablauf C als "nicht bestanden" bewertet wird.

Vorbereitung

1. Gerät ausbauen und bei Raumtemperatur +24 °C±5 °C (+75 °F±41 °F) lagern.
2. Destilliertes Wasser bei gleicher Temperatur lagern.
3. Einen Zeitpunkt wählen, an dem sich Gerät und Flüssigkeit an die Raumluft angepasst haben

i Empfehlung

- Dem destillierten oder deionisiertem Wasser einen Tropfen z.B. Handspülmittel zuführen, um die Wölbung der Wasseroberfläche an Wänden zu reduzieren.
- Das Gefäß für die Prüfung muss mindestens folgende Abmessungen haben: ø50 mm (1,97 in), Höhe 80 mm (3,15 in).
- Die Liquiphant Gabel muss im Bereich des Schaltpunktes gut erkennbar sein (z.B. Gefäß durchsichtig).
- Bei längeren bzw. schwereren Liquiphant: Sensor senkrecht fixieren und Gefäß bewegen.
- Skala an Gerät oder Gefäß anbringen, die die drei Schaltpunkte gut sichtbar darstellt (siehe folgende Tabelle).
- Die Eintauchtiefe wird ab Unterkante Gabel gemessen.
- Liquiphant an Nivotester anschließen. Bei Variante V und VI müssen die Schritte 1 bis 3 für jeden Liquiphant, Kanal und Klemmenpaar getrennt nacheinander durchgeführt werden.

Schritt		Eintauchtiefe	
		Dichtestellung 0,5	Dichtestellung 0,7
1	Eintauchen "frei"	7 ... 8 mm (0,28 ... 0,31 in)	10 ... 11 mm (0,39 ... 0,43 in)
2	Eintauchen "bedeckt"	10,5 ... 11,5 mm (0,41 ... 0,45 in)	13,5 ... 14,5 mm (0,53 ... 0,57 in)
3	Austauschen "frei"	6 ... 7 mm (0,24 ... 0,28 in)	8 ... 9 mm (0,31 ... 0,35 in)

Prüfablauf C, MAX-Detektion

Schritt 1

1. Schwinggabel langsam senkrecht in das Wasser eintauchen.
 - ↳ Wasseroberfläche liegt innerhalb der Grenzen für "Eintauchen frei".
2. Status der Sicherheitskontakte kontrollieren.

Klemme	Variante				
	II	III	IV	V	VI
4+5	geschlossen	entfällt	geschlossen	geschlossen	geschlossen
22+23	entfällt	geschlossen	geschlossen	geschlossen	entfällt
26+27	entfällt	geschlossen	geschlossen	geschlossen	entfällt

i Sind ein oder mehrere Sicherheitskontakte geöffnet, liegt eine Störung im Sicherheitspfad vor. Die Wiederholungsprüfung ist nicht bestanden und muss abgebrochen werden.

Schritt 2

1. Schwinggabel weiter langsam senkrecht in das Wasser eintauchen.
↳ Wasseroberfläche liegt innerhalb der Grenzen für "Eintauchen bedeckt".
2. Nach dem Eintauchen (plus eine Reaktionszeit von ca. 1 s) den Status der Sicherheitskontakte kontrollieren.

Klemme	Variante				
	II	III	IV	V	VI
4+5	geöffnet	entfällt	geöffnet	geöffnet	geöffnet
22+23	entfällt	geöffnet	geöffnet	geöffnet	entfällt
26+27	entfällt	geöffnet	geöffnet	geöffnet	entfällt

 Sind ein oder mehrere Sicherheitskontakte geöffnet, liegt eine Störung im Sicherheitspfad vor. Die Wiederholungsprüfung ist nicht bestanden und muss abgebrochen werden.





Schritt 3

1. Schwinggabel langsam senkrecht aus dem Wasser austauschen.
↳ Wasseroberfläche liegt innerhalb der Grenzen für "Austauschen frei".
2. Nach dem Austauschen (plus eine Reaktionszeit von ca. 1 s) den Status der Sicherheitskontakte kontrollieren.

Klemme	Variante				
	II	III	IV	V	VI
4+5	geschlossen	entfällt	geschlossen	geschlossen	geschlossen
22+23	entfällt	geschlossen	geschlossen	geschlossen	entfällt
26+27	entfällt	geschlossen	geschlossen	geschlossen	entfällt

 Sind ein oder mehrere Sicherheitskontakte geöffnet, liegt eine Störung im Sicherheitspfad vor. Die Wiederholungsprüfung ist nicht bestanden und muss abgebrochen werden.

Lebenszyklus

Anforderungen an das Personal	<p>Das Personal für Installation, Inbetriebnahme, Diagnose, Reparatur und Wartung muss folgende Bedingungen erfüllen:</p> <ul style="list-style-type: none"> ▪ Ausgebildetes Fachpersonal: Verfügt über Qualifikation, die dieser Funktion und Tätigkeit entspricht ▪ Vom Anlagenbetreiber autorisiert ▪ Mit den nationalen Vorschriften vertraut ▪ Vor Arbeitsbeginn: Anweisungen in Anleitung und Zusatzdokumentation sowie Zertifikate (je nach Anwendung) lesen und verstehen ▪ Anweisungen und Rahmenbedingungen befolgen <p>Das Bedienpersonal muss folgende Bedingungen erfüllen:</p> <ul style="list-style-type: none"> ▪ Entsprechend den Aufgabenanforderungen vom Anlagenbetreiber eingewiesen und autorisiert ▪ Anweisungen in dieser Anleitung befolgen
Installation	<p>Die Installation des Geräts ist in der entsprechenden Betriebsanleitung beschrieben (→  15).</p> <p>Da die Anwendungsbedingungen Einfluss auf die Sicherheit der Messung haben, sind die entsprechenden Hinweise in der Technischen Information und Betriebsanleitung zu beachten (→  15).</p>
Bedienung	<p>Verbindlichen Einstellungen und Angaben für die Sicherheitsfunktion (→  22).</p>
Wartung	<p>Hinweise zur Wartung, →  26.</p> <p> Während der Parametrierung, Wiederholungsprüfung und den Wartungsarbeiten am Gerät müssen zur Gewährleistung der Prozesssicherheit alternative überwachende Maßnahmen ergriffen werden.</p>

Reparatur  Reparatur bedeutet 1:1-Austausch von Komponenten. Die Reparatur SIL-bewerteter Geräte darf nur durch Endress+Hauser erfolgen. Erfolgt die Reparatur von anderer Seite können die sicherheitstechnischen Funktionen nicht mehr garantiert werden.

Ausnahme:

Ein Austausch folgender Komponenten darf durch kompetentes Fachpersonal vorgenommen werden, wenn Original-Ersatzteile und die jeweiligen Einbaubedingungen beachtet werden:

Komponente	Einbauanleitung	Geräteprüfung nach Reparatur
Elektronikeinsatz	EA01030F/00	Wiederholungsprüfung, siehe Kapitel "Wiederholungsprüfung" (→  26) ¹⁾
Gehäusedeckel T13	<ul style="list-style-type: none"> ▪ EA01049F/00 (Elektronik) ▪ EA01049F/00 (Schauglas) ▪ EA01050F/00 (Anschluss) 	
Gehäusedeckel F13	EA01046F/00	
Gehäusedeckel F15	EA01034F/00	
Gehäusedeckel F16	EA01035F/00	
Gehäusedeckel F17	EA01036F/00	
Gehäusedeckel F27	EA01047F/00	
Deckeldichtung F15	KA00620F/00	

1) Weitere länderspezifischen Vorschriften und Prüfungen sind einzuhalten.

Bei Ausfall eines SIL-gekennzeichneten Endress+Hauser-Geräts, das in einer Schutzfunktion betrieben wurde, ist bei der Rücksendung des defekten Geräts die "Erklärung zur Kontamination und Reinigung" mit dem entsprechenden Hinweis "Einsatz als SIL-Gerät in Schutzeinrichtung" beizulegen. Hierfür das Kapitel "Rücksendung" in der entsprechenden Betriebsanleitung beachten →  15.

Modifikation



Modifikationen sind Änderungen an bereits ausgelieferten oder installierten SIL-fähigen Geräten.

Üblicherweise werden Modifikationen von SIL-fähigen Geräten im Endress+Hauser Herstellerwerk durchgeführt.

Modifikationen an SIL-fähigen Geräten beim Anwender vor Ort sind nach Freigabe durch das Endress+Hauser Herstellerwerk möglich. In diesem Fall müssen die Modifikationen durch einen Endress+Hauser Servicetechniker durchgeführt und dokumentiert werden.

Modifikationen von SIL-fähigen Geräten durch den Anwender sind nicht erlaubt.

Außerbetriebnahme

Detaillierte Angaben zur Außerbetriebnahme: entsprechende Betriebsanleitung →  15

Anhang

Aufbau des Messsystems

Systemkomponenten

In der folgenden Abbildung sind die Geräte des Messsystems beispielhaft dargestellt:

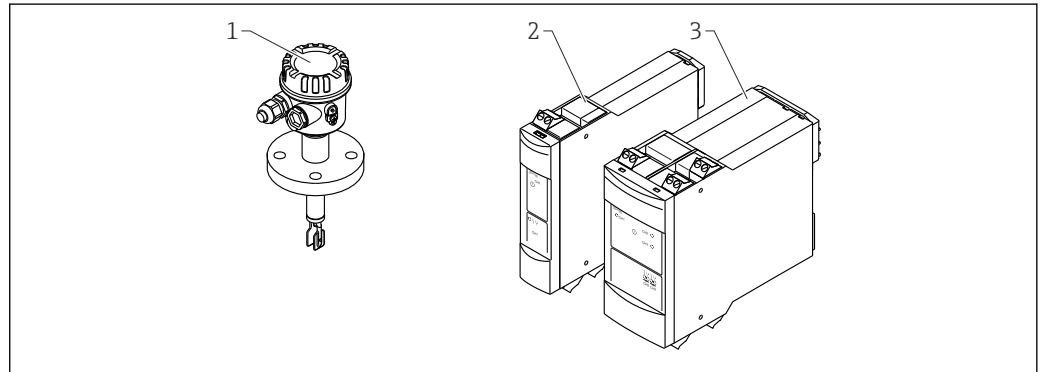

- 1 Liquiphant M/S
 2 1-Kanal Nivotester FTL325P
 3 3-Kanal Nivotester FTL325P

Beschreibung der Anwendung als Schutzzeineinrichtung

Die Schwinggabel des Sensors schwingt in Eigenresonanz. Bei Erhöhung der Dichte verringert sich die Schwingungsfrequenz. Diese Frequenzänderung bewirkt das Umschalten des Stromsignals. Es stehen zwei Betriebsarten zur Auswahl:

- Minimum-Detektion
- Maximum-Detektion

MIN-Detektion

Das Messsystem wird zum Schutz vor zu niedrigem Füllstand eingesetzt (z.B. Trockenlaufschutz von Pumpen, Leerlaufschutz oder Sicherung vor Unterfüllung).

- i** Im normalen Betrieb ist die Schwinggabel von Flüssigkeit bedeckt, das Messsystem meldet den Gut-Zustand. Bei freiem Zustand der Schwinggabel geht das Gerät in den sicheren Zustand und meldet die Anforderung

MAX-Detektion

Das Messsystem wird zum Schutz vor zu hohem Füllstand eingesetzt (z.B. Überfüllsicherung).

- i** Im normalen Betrieb ist die Schwinggabel frei von Flüssigkeit, das Messsystem meldet den Gut-Zustand. Bei bedecktem Zustand der Schwinggabel geht das Gerät in den sicheren Zustand und meldet die Anforderung.

Der Schaltpunkt ist abhängig vom Einbau. Er liegt im Bereich der Schwinggabel, siehe nachfolgende Zeichnung.

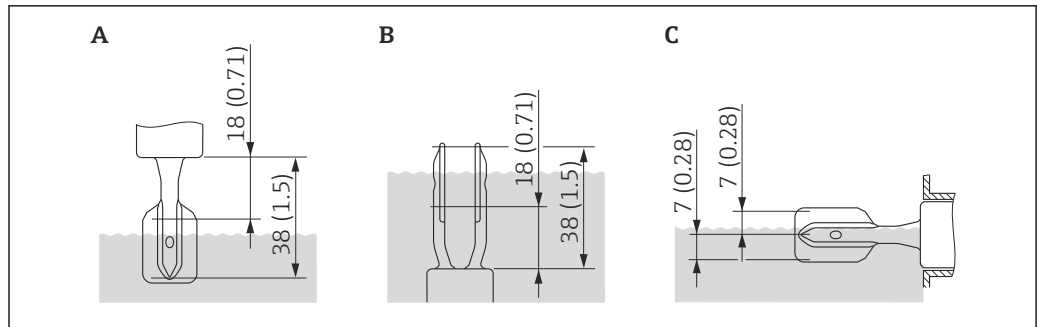

A0026065

3 Maßeinheit: mm (in)

A Einbau von oben































B Einbau von unten

C Einbau von der Seite

Hinweise zum Schaltpunkt unter Referenzbedingungen können der Technischen Information entnommen werden, → 15.

Der sichere Betrieb des Geräts setzt eine ordnungsgemäße Installation voraus.

Inbetriebnahme- bzw. Protokoll
Proof Test Protokoll

Anlagenspezifische Daten								
Firma								
Messstellen /TAG Nr.								
Anlage								
Gerätetyp / Bestellcode								
Seriennr. Liquiphant(en)								
Seriennr. Nivotester								
Name								
Datum								
Unterschrift								
Betriebsart, Dichtebereich und Variante (zutreffendes bitte ankreuzen)								
Betriebsart	MIN-Sicherheit							<input type="checkbox"/>
	MAX-Sicherheit							<input type="checkbox"/>
Dichteschalter	Einstellung >0,7							<input type="checkbox"/>
	Einstellung >0,5							<input type="checkbox"/>
Variante	II	Ein Liquiphant an einem Kanal (1001)					<input type="checkbox"/>	
	III	Ein Liquiphant (1001), Ausgangsrelais CH2 und CH3 in Reihe geschaltet (1002)					<input type="checkbox"/>	
	IV	Zwei Liquiphant (1002), Ausgangsrelais CH1, CH2 und CH3 in Reihe geschaltet (1003)					<input type="checkbox"/>	
	V	Drei Liquiphant, Auswertung z.B. per SPS (2003)					<input type="checkbox"/>	
	VI	Drei Liquiphant, 1 x SIL, 2 x Füllstandsregelung (Δ s)					<input type="checkbox"/>	
Protokoll Inbetriebnahme oder Wiederholungsprüfung								
Prüfablauf	A	Anfahren des Füllstands					<input type="checkbox"/>	
		Ausbauen und Eintauchen in ein Medium ähnlicher Dichte und Viskosität					<input type="checkbox"/>	
	B	Simulation am Liquiphant durch Drücken des Prüftasters ¹⁾					<input type="checkbox"/>	
		Simulation am Nivotester durch Drücken des Prüftasters					<input type="checkbox"/>	
C	Überprüfung des Schaltpunkts unter Referenzbedingungen ²⁾					<input type="checkbox"/>		
		Variante						
Prüfschritt	Klemme	II	III	IV	V	VI	Istwert	
Schritt 1	4+5		³⁾					
(Gut-Zustand)	22+23	³⁾				⁴⁾		
Schalter geschlossen	26+27	³⁾				⁴⁾		
Schritt 2	4+5		³⁾					
(Anforderung)	22+23	³⁾				⁴⁾		
Schalter offen	26+27	³⁾				⁴⁾		
Schritt 3	4+5		³⁾					
(Gut-Zustand)	22+23	³⁾				⁴⁾		
Schalter geschlossen	26+27	³⁾				⁴⁾		
Fazit	Bestanden <input type="checkbox"/>		Nicht bestanden <input type="checkbox"/>					

1) Nur für Liquiphant mit Elektronikeinsatz FEL58 + Nivotester FLT325N.

2) Einschränkungen und Eintauchtiefen siehe, → 31

3) Entfällt, da Kanal nicht genutzt.

4) Nicht SIL-relevant, wird für Füllstandsregelung (Δ s) genutzt.

**Weiterführende
Informationen**

Allgemeine Informationen über Funktionale Sicherheit (SIL) sind erhältlich unter:

www.de.endress.com/SIL (deutsch) bzw. www.endress.com/SIL (englisch) und in der Kompetenzbroschüre CP01008Z/11 "Funktionale Sicherheit in der Prozess-Instrumentierung zur Risikoreduzierung".

Versionshistorie

Version	Änderungen	Gültig für Hardware-Version
SD00111F/00/DE/08.06 (MAX) SD00231F/00/DE/12.06 (MIN)	Erste Version	01.00
SD01508F/00/DE/01.15	<ul style="list-style-type: none"> ▪ Zusammenführen von MIN (SD00231F) und MAX (SD00111F) ▪ Nivotester Update auf IEC 61508-2011 	02.00
SD01508F/00/DE/02.16	Neue Konformitätserklärung	02.00
SD01508F/00/DE/04.19	Mitgeltende Dokumente ergänzt: SV01222F, für Technische Sonderprodukte (TSP) mit absetzbarer Elektronik	02.00



71431230

www.addresses.endress.com
