

Указания по технике безопасности **Deltabar M PMD55**

4–20 mA HART, PROFIBUS PA, FOUNDATION Fieldbus

1Ex d IIC T6/T4 Gb



Документ: XA01399P-C

Указания по технике безопасности для электрооборудования, используемого во
взрывоопасных зонах →  3



Deltabar M PMD55

4–20 mA HART, PROFIBUS PA, FOUNDATION Fieldbus

Содержание

Сопутствующая документация	4
Дополнительная документация	4
Сертификаты изготовителя	4
Адрес изготовителя	4
Расширенный код заказа	4
Указания по технике безопасности: общие	5
Указания по технике безопасности: специальные условия	6
Указания по технике безопасности: монтаж	6
Таблицы температур	6
Данные подключения	7

Сопутствующая документация	<p>Данный документ является составной частью следующих руководств по эксплуатации:</p> <p>HART BA00382P/00</p> <p>PROFIBUS PA BA00383P/00</p> <p>FOUNDATION Fieldbus BA00384P/00</p>										
Дополнительная документация	<p>Брошюра по взрывозащите: CP00021Z/11</p> <p>Брошюра по взрывозащите доступна:</p> <ul style="list-style-type: none"> ■ В разделе «Загрузки» веб-сайта Endress+Hauser: www.endress.com -> Загрузка -> Тип носителя: документация -> Тип документации: брошюры и каталоги -> Текст поиска: CP00021Z ■ На компакт-диске для приборов с документацией на CD 										
Сертификаты изготовителя	<p>Сертификат соответствия ТР ТС 012/2011</p> <p>Орган по сертификации: ООО «НАНИО ЦСВЭ»</p> <p>Сертификат №: ЕАЭС RU C-DE.AA87.B.00320/20</p> <p>Данный сертификат удостоверяет соответствие следующим стандартам (в зависимости от версии прибора):</p> <ul style="list-style-type: none"> ■ ГОСТ IEC 60079-1-2011 ■ ГОСТ 31610.0-2014 (IEC 60079-0:2011) 										
Адрес изготовителя	<p>Endress+Hauser SE+Co. KG Hauptstraße 1 79689 Maulburg, Германия</p> <p>Адрес завода-изготовителя: см. на заводской табличке.</p>										
Расширенный код заказа	<p>Расширенный код заказа указан на заводской табличке, которая закреплена на приборе в хорошо видимом месте. Дополнительная информация о табличке приведена в соответствующем руководстве по эксплуатации.</p> <p>Структура расширенного кода заказа</p> <table border="0" style="width: 100%; text-align: center;"> <tr> <td>PMD55</td> <td>-</td> <td>*****</td> <td>+</td> <td>A*B*C*D*E*F*G*..</td> </tr> <tr> <td><i>(тип прибора)</i></td> <td></td> <td><i>(базовые характеристики)</i></td> <td></td> <td><i>(дополнительные характеристики)</i></td> </tr> </table> <p>* = Замещающий знак В этой позиции вместо замещающего знака отображается опция, выбранная из технических характеристик (цифра или буква).</p> <p><i>Базовые характеристики</i></p> <p>Важные функции (обязательные функции) указаны в базовых характеристиках. Количество позиций зависит от числа доступных функций. Выбранная опция может содержать несколько позиций.</p>	PMD55	-	*****	+	A*B*C*D*E*F*G*..	<i>(тип прибора)</i>		<i>(базовые характеристики)</i>		<i>(дополнительные характеристики)</i>
PMD55	-	*****	+	A*B*C*D*E*F*G*..							
<i>(тип прибора)</i>		<i>(базовые характеристики)</i>		<i>(дополнительные характеристики)</i>							

Дополнительные характеристики

Дополнительные характеристики описывают дополнительные функции прибора (опциональные функции). Количество позиций зависит от числа доступных функций. Функции имеют 2-значную форму для упрощения идентификации (например, JA). Первый знак (ID) обозначает группу функции и представляет собой букву или цифру (например, J = доп. испытания, сертификат). Второй знак представляет собой значение, обозначающее функцию внутри группы (например, A = сертификат на материалы 3.1 (смачиваемые компоненты, контактирующие с технологической средой)).

Более подробная информация о приборе приведена в следующих таблицах. В этих таблицах рассматриваются отдельные позиции и ID в расширенном коде заказа, соответствующем различным опасным зонам.

Расширенный код заказа: Deltabar M

 Приведенные далее характеристики взяты из спецификации и используются для определения:

- Данной документации к прибору (с помощью расширенного кода заказа на заводской табличке);
- Опций прибора, перечисленных в документе.

Тип прибора

PMD55

Базовые характеристики

Позиция 1, 2 (сертификат)		
Выбранная опция		Описание
PMD55	GC	EAC 1Ex d IIC T6/T4 Gb

Позиция 3 (выходной сигнал)		
Выбранная опция		Описание
PMD55	2	4-20 mA HART
	3	PROFIBUS PA
	4	FOUNDATION Fieldbus

Дополнительные характеристики

Специальные опции для опасных зон не предусмотрены.

Указания по технике безопасности: общие

- Соблюдайте правила монтажа и указания по технике безопасности, приведенные в руководстве по эксплуатации.
- Персонал должен удовлетворять следующим условиям для выполнения монтажных, электромонтажных, пусконаладочных работ и технического обслуживания прибора:
 - иметь соответствующую квалификацию для своей должности и выполняемых задач
 - быть подготовленным в области взрывозащиты
 - быть осведомленным о применимых нормах национального законодательства
- Установка прибора выполняется в соответствии с инструкциями изготовителя и нормами национального законодательства.
- Не используйте приборы в среде, к которой вступающие с ней в контакт материалы обладают недостаточной устойчивостью.
- Избегайте накопления электростатического заряда:
 - от пластмассовых поверхностей (например, корпусов, чувствительных элементов, специальных покрытий, закрепленных панелей...)
 - от изолированных заряженных элементов (например, изолированных металлических пластин)

Указания по технике безопасности: специальные условия

- Для фланцев и опорных поверхностей фланцев из легких металлов (например, титан, цирконий), избегайте образования искр, вызванных трением.
- При наличии дополнительного или альтернативного специального покрытия на корпусе или других металлических деталях:
 - Помните об опасности электростатического заряда и разряда.
 - Не трите поверхности сухой тканью.

Указания по технике безопасности: монтаж

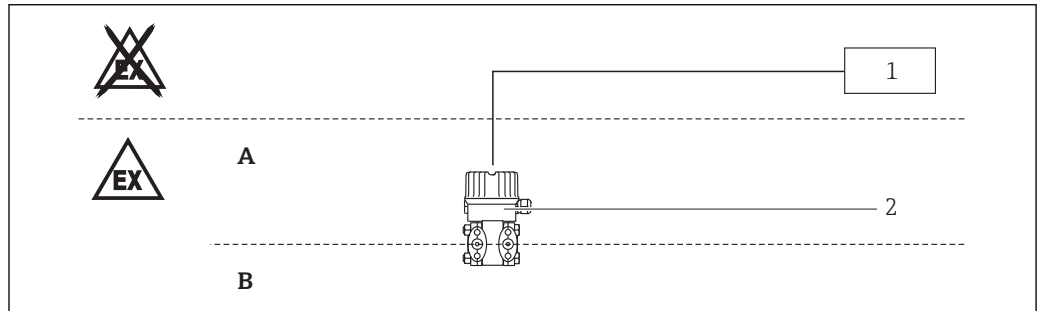

- A Зона 1, электроника
 B Зона 1, процесс
 1 Источник питания U
 2 PMD55

- В потенциально опасной атмосфере: не открывайте крышку соединительного отсека и крышку отсека электронной части, находящихся под напряжением.
- Перед эксплуатацией:
 - Закрепите крышку винтами по всей поверхности.
 - Затяните зажим на крышке.
- Подключение прибора:
 - С помощью подходящего кабеля и кабельных вводов с типом защиты «взрывонепроницаемая оболочка (Ex d)».
 - С помощью трубопроводных систем с типом защиты «взрывонепроницаемая оболочка (Ex d)».
- При подключении через кабельный ввод, специально предназначенный для этой цели, устанавливайте соответствующее уплотнительное приспособление непосредственно на корпусе.
- При температуре окружающей среды выше +70 °C используйте подходящие термостойкие кабели.
- Закройте неиспользуемые кабельные вводы прилагаемыми металлическими заглушками. Или же используйте только подходящие разрешенные заглушки с типом взрывозащиты Ex d.
- Пластиковая заглушка используется только для защиты при транспортировке.

Таблицы температур

Температурный класс	Температура процесса T _p (процесс)	Температура окружающей среды T _a (окружающий): корпус
T6	≤ 80 °C	-40 °C ≤ T _a ≤ +75 °C
T4	≤ 120 °C	

- Не превышайте максимальную температуру окружающей корпус среды.
- Температура процесса относится к температуре на разделительной мембране.

Данные подключения*Базовые характеристики, позиция 3 (выходной сигнал) = 2***Источник питания**

$U \leq 45$ В пост. тока
 $P \leq 1,1$ Вт

*Базовые характеристики, позиция 3 (выходной сигнал) = 3, 4***Источник питания**

$U \leq 32$ В пост. тока
 $P \leq 1,25$ Вт



71465886

www.addresses.endress.com
