

Información técnica

Memosens CPS12E

Sensor de redox para aplicaciones estándar en tecnología de proceso e ingeniería de medioambiente

Digital con tecnología Memosens 2.0



Aplicación

- Monitorización a largo plazo con un control limitado en procesos con condiciones de proceso estables
 - Industria química
 - Industria del papel y de la celulosa
 - Centrales eléctricas (p. ej. limpieza con gases de combustión)
 - Centrales incineradoras
- Tratamiento de aguas
 - Agua para consumo
 - Agua de refrigeración
 - Agua de pozo

Con certificaciones ATEX, IECEx, CSA C/US, NEPSI, Japan e INMETRO para el uso en zonas con peligro de explosión de tipo Zona 0, Zona 1 y Zona 2.

Ventajas

- Sensor robusto con largo trayecto de difusión para sustancias contaminantes
- Mantenimiento reducido gracias a un diafragma de PTFE grande que repele la suciedad
- Adecuado para aplicaciones exigentes: vidrio de proceso para productos muy alcalinos
- Se puede utilizar en presiones de hasta 17 bar (246,5 psi) (absoluta)
- Sensor de temperatura integrado NTC 30K
- Elementos de medición diferentes para el uso en productos oxidantes y reductores

Otras ventajas que proporciona la tecnología Memosens

- Seguridad de proceso máxima gracias a una transmisión de señal inductiva y sin contacto
- Seguridad de datos gracias a la transmisión de datos digital
- Muy fácil de usar porque los datos del sensor se guardan en el mismo sensor
- El mantenimiento predictivo se puede llevar a cabo registrando datos de carga del sensor en el sensor

Diseño funcional y del sistema

Principio de medición

Medición de redox

El potencial redox es una unidad de medición del estado de los equilibrios entre los componentes oxidantes y reductores de un producto. Para la medición de redox se usa un electrodo de platino o de oro. Parecido a lo que ocurre en una medición del pH, se utiliza como electrodo de referencia un sistema de referencia integrado Ag/AgCl.

Sistema de medición

El sistema de medición completo comprende por lo menos:

- Sensores de redox CPS12E
- Cable de datos Memosens CYK10 o CYK20
- Transmisor, p. ej. Liquiline CM44, Liquiline CM42
- Portasondas
 - Portasondas de inmersión, p. ej. Dipfit CPA111
 - Cámara de flujo, p. ej. Flowfit CPA250
 - Portasondas retráctil, p. ej. Cleanfit CPA871
 - Portasondas de instalación permanente, p. ej. Unifit CPA842

Hay disponibles opciones adicionales según la aplicación:

Sistema de limpieza y calibración automático, p. ej. Liquiline Control CDC90

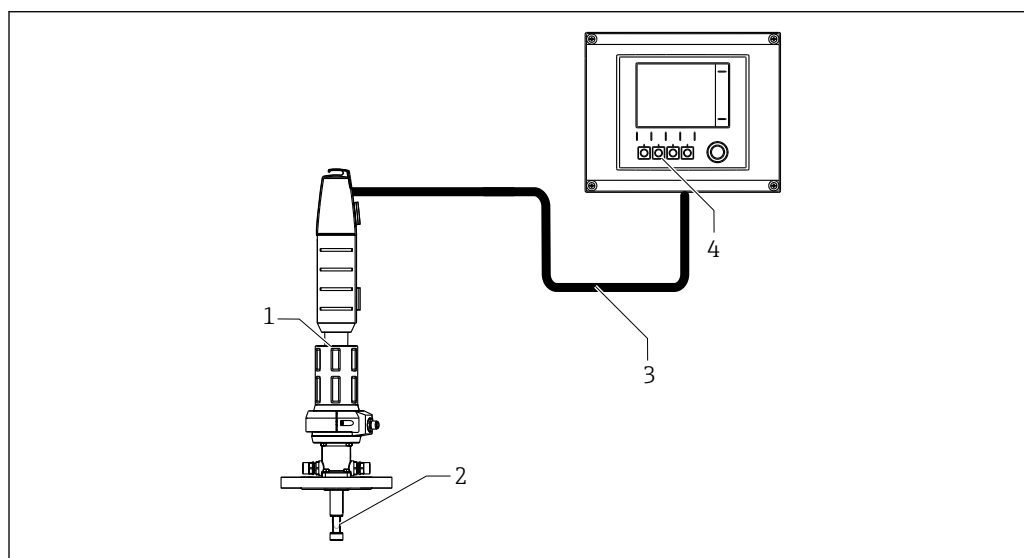

A0032144

1 Ejemplo de sistema de medición para medición de redox

- 1 Portasondas retráctil Cleanfit CPA871
- 2 Sensores de redox CPS12E
- 3 Cable de datos CYK10 para Memosens
- 4 Transmisor Liquiline CM44x

El sensor de redox está disponible con un electrodo de oro o platino:

- Electrodo de oro
 - Para productos oxidantes, p. ej. oxidación de cianuro, oxidación de nitrito, medición de ozono, medición de superóxido de hidrógeno
- Electrodo de platino
 - Para productos reductores, p. ej. reducción de cromato o dosificación de cloro en piscinas

Comunicación y procesamiento de datos

Comunicación con el transmisor



Conecte siempre los sensores digitales con tecnología Memosens a un transmisor que cuente con la tecnología Memosens. La transmisión de datos a un transmisor para sensores analógicos no resulta posible.

Los sensores digitales pueden almacenar datos del sistema de medición en el propio sensor. Entre estos datos figuran los siguientes:

- Datos del fabricante
 - Número de serie
 - Código de producto
 - Fecha de fabricación
- Datos de calibración
 - Fecha de calibración
 - Offset del sensor de temperatura integrado
 - Offset de la medición de redox
 - Número de calibraciones
 - Historial de calibración
 - Número de serie del transmisor utilizado para llevar a cabo la última calibración o el último ajuste
- Datos de funcionamiento
 - Rango de aplicación de temperatura
 - Rango de aplicación de redox
 - Fecha de la puesta en marcha inicial
 - Valor de temperatura máximo
 - Horas de funcionamiento en condiciones extremas
 - Número de esterilizaciones
 - Contador CIP

Confiabilidad

Fiabilidad

Fácil manejo

Los sensores con tecnología Memosens han integrado una electrónica que almacena los datos de calibración y otra información (p. ej. horas totales de operación u horas de operación bajo condiciones medición extremas). Una vez instalado el sensor, los datos del sensor se transfieren automáticamente al transmisor y se utilizan para calcular el valor de corriente actual. Todos los datos de calibración se almacenan en el sensor, el sensor puede ser calibrado y ajustado independientemente del punto de medición. Como resultado:

- La calibración sencilla en el laboratorio de medición bajo condiciones externas óptimas aumenta la calidad de la calibración.
- Los sensores precalibrados pueden ser sustituidos rápida y fácilmente, lo que resulta en un aumento dramático en la disponibilidad del punto de medición.
- Gracias a la disponibilidad de los datos del sensor, se pueden definir de manera precisa los intervalos de mantenimiento y es posible un mantenimiento predictivo.
- El historial del sensor puede documentarse en memorias de datos externas y programas de evaluación.
- Los datos de aplicación guardados del sensor se pueden utilizar para determinar el uso continuado del sensor con respecto a un objetivo.

Inmunidad a interferencias

Seguridad de datos gracias a la transmisión de datos digital

La tecnología Memosens digitaliza los valores medidos en el sensor y transmite los datos al transmisor mediante una conexión sin contacto que está libre de interferencias potenciales. Como resultado:

- Si el sensor falla o se interrumpe la conexión entre el sensor y el transmisor, esto se detecta de manera fiable y se informa.
- La disponibilidad del punto de medición se detecta de manera fiable y se informa.

Seguridad

Seguridad máxima en el proceso

Con la transmisión inductiva del valor de medición mediante una conexión no invasiva, el Memosens garantiza una seguridad de proceso máxima y proporciona las ventajas siguientes:

- Se eliminan todos los problemas que provoca la humedad:
 - No hay corrosión en la conexión
 - La humedad no puede distorsionar los valores medidos
- El transmisor está galvánicamente desacoplado del producto. Los problemas en relación con la alta impedancia simétrica, la asimetría o el tipo de convertor de impedancia son cosa del pasado.
- La compatibilidad electromagnética (EMC) se garantiza escaneando las mediciones para la transmisión digital de los valores medidos.
- La electrónica intrínsecamente segura implica que puede funcionar sin problemas en zonas con peligro de explosión. Flexibilidad total gracias a homologaciones Ex para cada tipo de componentes, como sensores, cables y transmisores.

Entrada

Variable medida	Redox Temperatura
Rango de medición	-1 500 ... 1 500 mV

 Tenga en cuenta las condiciones de funcionamiento del proceso.

Alimentación

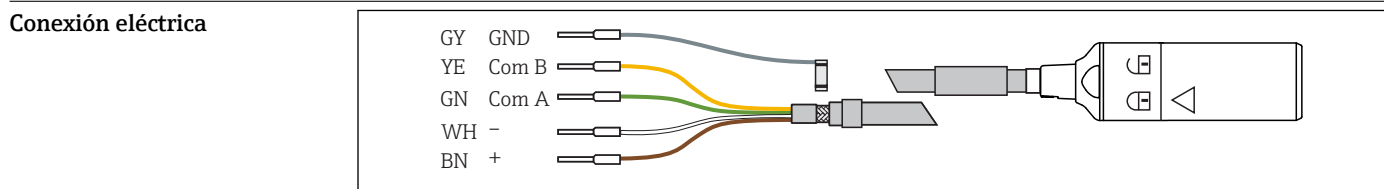

 2 Cable de medición CYK10 o CYK20

► Cable de medición Memosens, p. ej. conecte el CYK10 o CYK20 al sensor.

 Para más información sobre el cable CYK10, véase BA00118C.

Características de diseño

Sistema de referencia	Conductor de referencia Ag/AgCl con gel avanzado 3 M KCl
------------------------------	--

Instalación

Orientación	<ul style="list-style-type: none"> ■ No instale los sensores boca abajo. ■ El ángulo de instalación debe ser de al menos 15° respecto a la horizontal.
--------------------	--

No es admisible un ángulo de instalación de $< 15^\circ$, ya que causaría la separación del electrolito del diafragma a temperaturas elevadas. Entonces, ya no se garantizaría el contacto electrolítico.

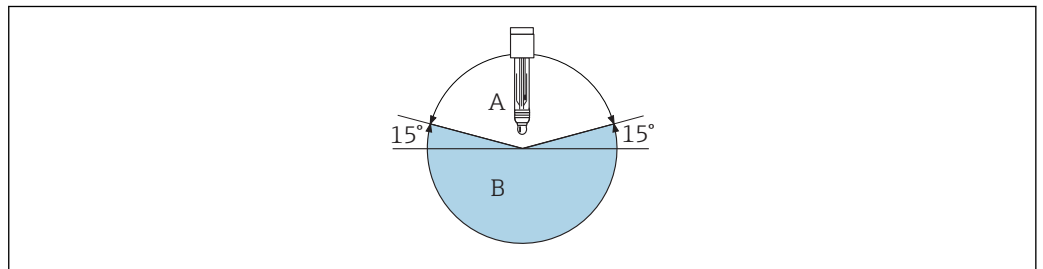

A0028039

3 Ángulo de instalación de al menos 15° respecto a la horizontal

A Orientación permitida

B Orientación incorrecta

Instrucciones para la instalación

- Antes de enroscar el sensor, compruebe que la rosca del portasondas, las juntas tóricas y la superficie de estanqueidad estén limpias y sin daños y que la rosca gire con facilidad.
- Preste atención a las instrucciones de instalación que figuran en el manual de instrucciones del portasondas utilizado.
- ▶ Enrosque el sensor y apriételo a mano con un par de apriete de 3 Nm (2,21 lbf ft) (estas especificaciones solo son válidas si la instalación se efectúa en portasondas de Endress+Hauser).



Para consultar más detalles sobre la retirada del capuchón de humectación, véase BA01988C

Entorno

Rango de temperatura ambiente

AVISO

¡Riesgo de daños por congelación!

- ▶ No utilice el sensor en temperaturas por debajo de -15°C (5°F).

Temperatura de almacenamiento

0 ... 50°C (32 ... 122°F)

Grado de protección

IP 68 (columna de agua 10 m (33 ft), 25°C (77°F), 45 días, 1 M KCl)

Compatibilidad electromagnética (EMC)

Emisión de interferencias e inmunidad a interferencias según EN 61326-1: 2013

Proceso

Rango de temperaturas de proceso

-15 ... 135°C (5 ... 275°F)

Rango de presión del proceso

0,8 ... 17 bar (11,6 ... 246,5 psi) absoluta

⚠ ATENCIÓN

Presurización del sensor debido a un uso prolongado en condiciones de presión de proceso

Posibilidad de rotura repentina y lesiones causadas por trozos de vidrio.

- ▶ Evite el calentamiento rápido de estos sensores presurizados si se utilizan bajo presión de proceso reducida o bajo presión atmosférica.
- ▶ Lleve siempre gafas protectoras y guantes de protección adecuados cuando manipule este tipo de sensores.

Conductividad

Sistema de referencia AA:

como mínimo 50 µS/c (caudal reducido; la presión y la temperatura deben ser estables)

Relaciones presión-temperatura

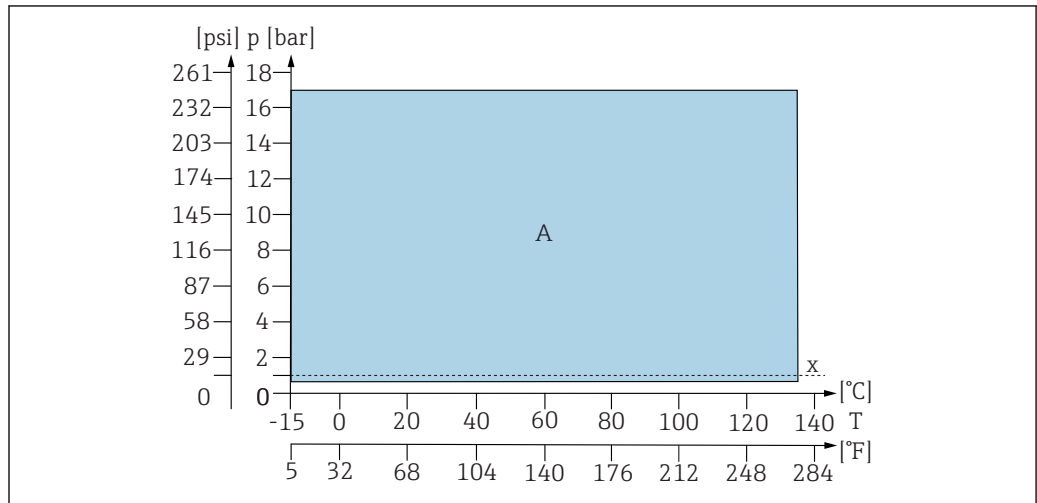

A0041477-ES

4 Relaciones presión-temperatura

A Aplicaciones G y P

x Presión atmosférica

Construcción mecánica

Diseño, medidas

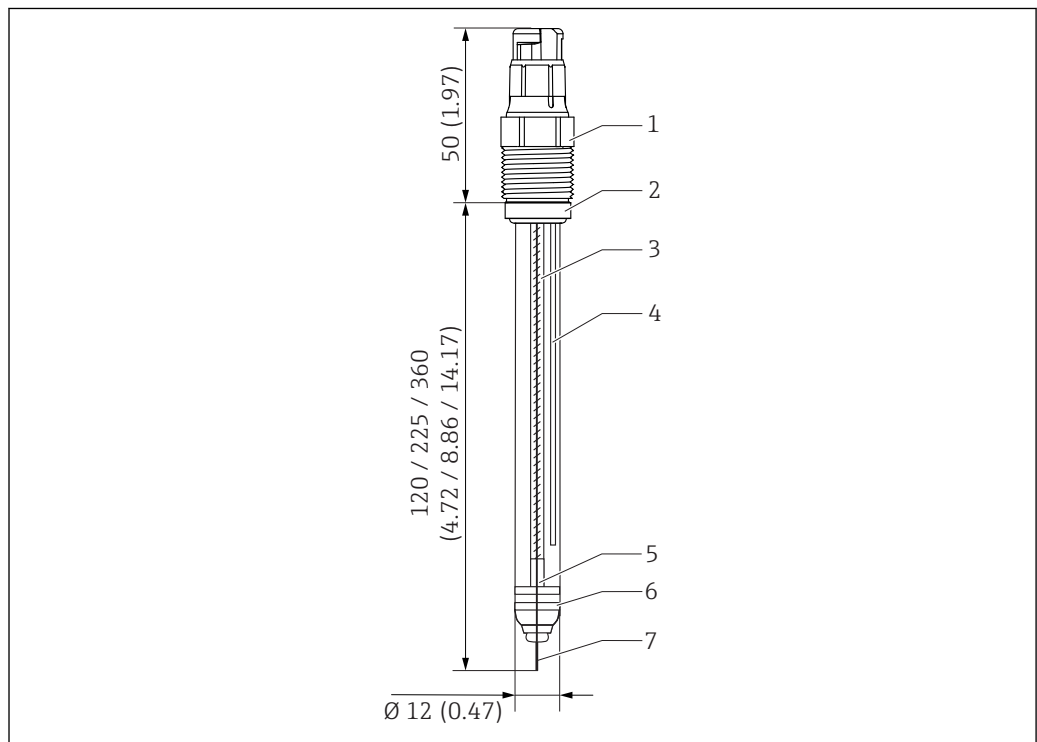

A0042537

5 CPS12E con cabezal de conexión Memosens. Unidad física: mm (in)

1 Cabezal de conexión Memosens con conexión a proceso

2 Junta tórica con anillo de empuje

3 Conductor de referencia interno

4 Conductor de referencia

5 Sensor de temperatura

6 Unión

7 Electrodo de oro o platino

Peso	Longitud instalada	120 mm (4,72 in)	225 mm (8,86 in)	360 mm (14,17 in)	425 mm (16,73 in)
	Peso	40 g (1,4 oz)	60 g (2,1 oz)	90 g (3,2 oz)	100 g (3,5 oz)

Materiales	Eje del sensor	Vidrio adecuado para el proceso
	Elemento medidor de redox	Platino u oro
	Conductor metálico	Ag/AgCl
	Abertura	Diafragma anular de PTFE, esterilizable
	Junta tórica	FKM
	Acoplamiento a proceso	PPS reforzado con fibra de vidrio
	Placa de identificación	Cerámica de óxido de aluminio



Sensor de temperatura	NTC 30K
------------------------------	---------

Cabezal intercambiable	Cabezal de conexión Memosens para la transmisión digital sin contacto de datos, resistencia a presión 16 bar (232 psi)(relativa)
-------------------------------	--

Conexiones a proceso	Pg 13.5
-----------------------------	---------

Certificados y homologaciones

Marca C€	El producto satisface los requisitos especificados en las normas europeas armonizadas. Cumple por lo tanto con las especificaciones legales de las directivas de la EU. El fabricante confirma que el equipo ha superado satisfactoriamente las pruebas correspondientes dotándolo con la marca C€ .
-----------------	---

Certificación Ex	<p>ATEX II 1G Ex ia IIC T3/T4/T6 Ga</p> <p>IECEX Ex ia IIC T3/T4/T6 Ga</p> <p>NEPSI Ex ia IIC T3/T4/T6 Ga</p> <p>CSA C/US <ul style="list-style-type: none"> ■ IS Cl. I Div 1, GP A-D Ex ia IIC T3/T4/T6 ■ IS Cl. I Zona 0, AEx ia IIC T3/T4/T6 </p> <p>Japan Ex Ex ia IIC T3/T4/T6 Ga</p> <p>INMETRO Ex ia IIC T3/T4/T6 Ga</p> <p> Las versiones clasificadas Ex de los sensores digitales dotados con tecnología Memosens presentan un aro de color rojo-naranja en el cabezal de conexión.</p> <p> Preste atención a las instrucciones del cable de datos Memosens CYK10 y el transmisor CM82.</p>
-------------------------	--

Certificado TÜV para cabezal de conexión Memosens	Resistencia la presión 16 bar (232 psi) relativa, como mínimo el triple de la presión de seguridad
--	--

EAC	El producto está certificado de acuerdo con la normativas TP TC 004/2011 y TP TC 020/2011 de aplicación en el Espacio Económico Europeo (EEE). La marca de conformidad EAC se adhiere al producto.
------------	--

Información para cursar pedidos

Página de producto

www.es.endress.com/cps12e

Configurador de producto

En la página del producto hay un **Configurar** botón a la derecha de la imagen del producto.

1. Haga clic en este botón.
 - ↳ Se abre una nueva ventana para el Configurator.
2. Seleccione todas las opciones para configurar el equipo según sus requisitos.
 - ↳ De esta forma, recibirá un código de producto válido y completo para el equipo.
3. Exporte el código de producto en un archivo Excel o PDF. Para ello, pulse el botón correcto en la parte superior derecha de la ventana de selección.

 Para muchos productos también tiene la opción de descargar dibujos 2D o CAD de la versión del producto seleccionada. Haga clic en **CAD** la pestaña para esto y seleccione el tipo de archivo deseado utilizando las listas de selección.

Alcance del suministro

El alcance del suministro incluye:

- Sensor en la versión de su pedido
- Manual de instrucciones
- Instrucciones de seguridad para zonas con peligro de explosión (para sensores con homologación Ex)

Accesorios

Se enumeran a continuación los accesorios más importantes disponibles a la fecha de impresión del presente documento.

- ▶ Póngase en contacto con la Oficina de ventas o servicios de su zona para que le proporcionen información sobre accesorios no estén incluidos en esta lista.

Accesorios específicos para el instrumento

Portasondas

Unifit CPA842

- Portasondas de instalación para la industria de alimentación, biotecnología y farmacéutica
- Con certificado EHEDG y 3A
- Configurador de producto en la página de producto: www.es.endress.com/cpa842

 Información técnica TI01367C

Cleanfit CPA875

- Portasondas retráctil para procesos para aplicaciones higiénicas y de esterilidad
- Para la medición en línea con sensores estándares con un diámetro de 12 mm, p. ej. de pH, redox u oxígeno
- Product Configurator de la página de productos: www.es.endress.com/cpa875

 Información técnica TI01168C

Dipfit CPA140

- Portasondas de inmersión de pH/redox con conexión bridada para procesos muy exigentes
- Configurador de producto en la página de producto: www.es.endress.com/cpa140

 Información técnica TI00178C

Cleanfit CPA871

- Portasondas de inserción de procesos flexible para las industrias de agua, de aguas residuales y química
- Para aplicaciones con sensores estándares con un diámetro de 12 mm
- Product Configurator de la página de productos: www.es.endress.com/cpa871

 Información técnica TI01191C

Cleanfit CPA450

- Portasondas retráctil manual para la instalación de sensores con un diámetro de 120 mm en depósitos y tuberías
- Product Configurator de la página de productos: www.es.endress.com/cpa450



Información técnica TI00183C

Cleanfit CPA473

- Portasondas retráctil de proceso de acero inoxidable con cierre de válvula de bola para un aislamiento particularmente fiable del producto respecto al entorno
- Configurator de producto en la página de producto: www.endress.com/cpa473



Información técnica TI00344C

Cleanfit CPA474

- Portasondas retráctil de proceso de plástico con cierre de válvula de bola para un aislamiento particularmente fiable del producto respecto al entorno
- Configurator de producto en la página de producto: www.endress.com/cpa474



Información técnica TI00345C

Dipfit CPA111

- Portasondas de inmersión e instalación hecho de plástico para depósitos abiertos y cerrados
- Product Configurator de la página de productos: www.es.endress.com/cpa111



Información técnica TI00112C

Flowfit CPA240

- Cámara de flujo de pH/redox para procesos con requisitos rigurosos
- Product Configurator de la página de productos: www.es.endress.com/cpa240



Información técnica TI00179C

Flowfit CPA250

- Cámara de flujo para la medición de pH/redox
- Product Configurator de la página de productos: www.es.endress.com/cpa250



Información técnica TI00041C

Ecofit CPA640

- Conjunto consistente en un adaptador para sensores pH/redox de 120 mm y cable de sensor con acoplamiento TOP68
- Configurator de producto en la página de producto: www.es.endress.com/cpa640



Información técnica TI00246C

Soluciones amortiguadoras

Solución amortiguadora CPY3 para redox

- 220 mV, pH 7, 250 ml (8,5 fl oz)
- 468 mV, pH 0,1, 250 ml (8,5 fl oz)

Product Configurator de la página de productos: www.endress.com/cpy3

Cable de medición

Cable de datos CYK10 para Memosens

- Para sensores digitales con tecnología Memosens
- Product Configurator de la página de productos: www.es.endress.com/cyk10



Información técnica TI00118C

Cable de laboratorio CYK20 Memosens

- Para sensores digitales con tecnología Memosens
- Product Configurator de la página de productos: www.es.endress.com/cyk20

www.addresses.endress.com
