

Informazioni tecniche

Proline Promass F 100

Misuratore di portata Coriolis



Misuratore di portata con accuratezza e resistenza eccellenti e trasmettitore ultracompatto

Applicazione

Il principio di misura non dipende dalle caratteristiche fisiche del fluido, come viscosità o densità

Caratteristiche del dispositivo

- Portata massica: errore di misura $\pm 0,05$ % (PremiumCal)
- Pressione nominale del corpo del sensore fino a 40 bar (580 psi)
- Diametro nominale: DN 8 ... 250 ($\frac{3}{8}$... 10")
- Custodia del trasmettitore robusta e ultracompatta
- Massimo grado di protezione: IP69
- Display locale disponibile

Vantaggi

- Massima sicurezza del processo - insensibile a condizioni fluttuanti e ambienti gravosi
- Meno punti di misura nel processo - misura multivariabile (portata, densità, temperatura)
- Installazione non ingombrante - senza tratti in entrata/uscita
- Trasmittitore compatto - funzionalità complete con il minimo ingombro
- Controllo locale efficiente, senza software e hardware addizionali - web server integrato
- Verifica integrata - Heartbeat Technology

Indice





Informazioni sulla presente documentazione	4	Resistenza agli urti	49
Simboli usati	4	Resistenza agli urti	49
Funzionamento e struttura del sistema	5	Pulizia interna	49
Principio di misura	5	Compatibilità elettromagnetica (EMC)	50
Sistema di misura	6	Processo	50
Dati costruttivi	7	Campo di temperatura del fluido	50
Sicurezza	7	Densità	51
Ingresso	8	Caratteristiche nominali di pressione-temperatura	51
Variabile misurata	8	Corpo del sensore	56
Campo di misura	8	Disco di rottura	57
Campo di portata consentito	9	Soglia di portata	57
Uscita	9	Perdita di carico	57
Segnale di uscita	9	Pressione di sistema	58
Segnale di allarme	11	Coibentazione	58
Dati della connessione Ex	12	Riscaldamento	58
Taglio bassa portata	13	Vibrazioni	59
Dati specifici del protocollo	13	Costruzione meccanica	60
Alimentazione	23	Dimensioni in unità ingegneristiche SI	60
Assegnazione dei morsetti	23	Dimensioni in unità ingegneristiche US	80
Assegnazione dei pin e connettore del dispositivo	30	Peso	89
Tensione di alimentazione	32	Materiali	90
Potenza assorbita	33	Connessioni al processo	92
Consumo di corrente	33	Rugosità	92
Mancanza rete	33	Operatività	92
Collegamento elettrico	34	Concetto operativo	92
Equalizzazione di potenziale	39	Display locale	93
Morsetti	39	Funzionalità a distanza	93
Ingressi cavo	39	Interfaccia service	95
Specifiche del cavo	39	Certificati e approvazioni	97
Caratteristiche operative	41	Marchio CE	97
Condizioni operative di riferimento	41	Marchio C-Tick	97
Errore di misura massimo	41	Approvazione Ex	98
Ripetibilità	43	Compatibilità sanitaria	98
Tempo di risposta	43	Certificazione HART	98
Influenza della temperatura ambiente	43	Certificazione PROFIBUS	98
Effetto della temperatura del fluido	43	Certificazione PROFINET	99
Influenza della pressione del fluido	44	Certificazione EtherNet/IP	99
Elementi fondamentali della struttura	45	Certificazione Modbus RS485	99
Installazione	45	Direttiva per i dispositivi in pressione (PED)	99
Posizione di montaggio	46	Altre norme e direttive	99
Orientamento	47	Informazioni per l'ordine	100
Tratti rettilinei in entrata e in uscita	47	Pacchetti applicativi	100
Istruzioni di montaggio speciali	47	Heartbeat Technology	100
Installazione della Barriera di sicurezza Promass 100	48	Concentrazione	101
Ambiente	49	Densità speciale	101
Campo di temperatura ambiente	49	Accessori	101
Temperatura di immagazzinamento	49	Accessori specifici del dispositivo	101
Classe climatica	49	Accessori specifici per la comunicazione	101
Grado di protezione	49	Accessori specifici per l'assistenza	102
Resistenza alle vibrazioni	49	Componenti di sistema	103

Documentazione supplementare	103
Documentazione standard	103
Documentazione supplementare in base al tipo di dispositivo	104
 Marchi registrati	 104









Informazioni sulla presente documentazione

Simboli usati





Simboli elettrici

Simbolo	Significato
	Corrente continua
	Corrente alternata
	Corrente continua e corrente alternata
	Messa a terra Morsetto collegato a terra che, per quanto riguarda l'operatore, è collegato a terra tramite sistema di messa a terra.
	Messa a terra protettiva (PE) Morsetto che deve essere collegato a terra prima di poter eseguire qualsiasi altro collegamento. I morsetti di terra sono posizionati all'interno e all'esterno del dispositivo: <ul style="list-style-type: none"> ▪ Morsetto di terra interno: collega la messa a terra protettiva all'alimentazione di rete. ▪ Morsetto di terra esterno: collega il dispositivo al sistema di messa a terra dell'impianto.

Simboli per alcuni tipi di informazioni

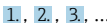
Simbolo	Significato
	Consentito Procedure, processi o interventi consentiti.
	Preferito Procedure, processi o interventi preferenziali.
	Vietato Procedure, processi o interventi vietati.
	Suggerimento Indica informazioni addizionali.
	Riferimento che rimanda alla documentazione.
	Riferimento alla pagina.
	Riferimento alla figura.
	Ispezione visiva.

Simboli nei grafici

Simbolo	Significato
1, 2, 3, ...	Numeri degli elementi
	Serie di passaggi
A, B, C, ...	Viste
A-A, B-B, C-C, ...	Sezioni
	Area pericolosa
	Area sicura (area non pericolosa)
	Direzione del flusso

Funzionamento e struttura del sistema

Principio di misura

Il principio di misura è basato sulla generazione controllata di forze di Coriolis. In un sistema, queste forze sono sempre presenti quando sono sovrapposti movimenti di traslazione e rotazione.

$$F_c = 2 \cdot \Delta m (v \cdot \omega)$$

F_c = Forza di Coriolis

Δm = massa in movimento

ω = velocità di rotazione

v = velocità radiale in un sistema rotante o oscillante

L'ampiezza delle forze di Coriolis dipende dalla massa in movimento Δm , dalla sua velocità v nel sistema e, quindi, dalla portata massica. Invece di una velocità di rotazione costante ω , il sensore utilizza l'oscillazione.

Il sensore contiene due tubi di misura paralleli in cui scorre il liquido. Tali tubi oscillano in controfase, comportandosi come un diapason. Le forze di Coriolis prodotte nei tubi di misura provocano uno sfasamento nelle oscillazioni dei tubi (vedere illustrazione):

- Quando si registra una portata pari a zero (ossia quando il liquido è fermo), i due tubi oscillano in fase (1).
- La portata massica determina una decelerazione dell'oscillazione all'ingresso dei tubi (2), e un'accelerazione in uscita (3).

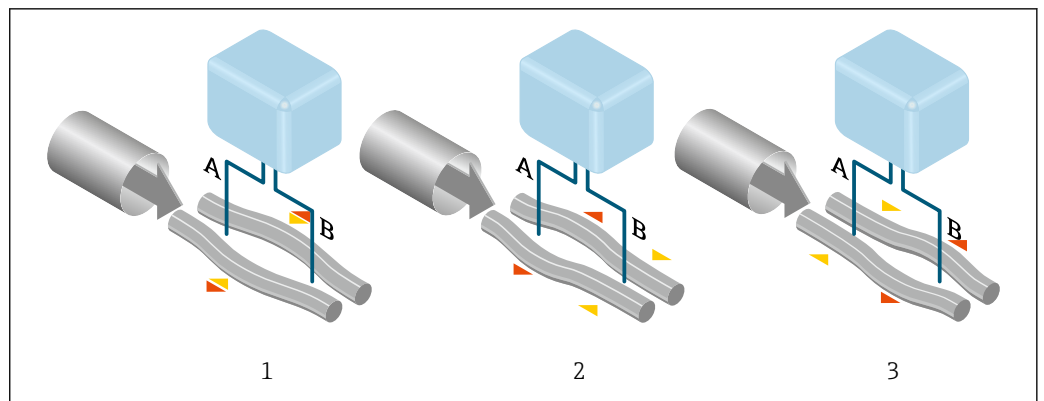

A0028850

La differenza di fase (A-B) aumenta con l'aumento della portata massica. Sensori elettrodinamici registrano le oscillazioni del tubo in ingresso e in uscita. L'equilibrio del sistema è garantito dall'oscillazione in controfase dei due tubi di misura. Il principio di misura opera indipendentemente da temperatura, pressione, viscosità, conducibilità e profilo di portata.

Misura della densità

Il misuratore oscilla continuamente alla sua frequenza di risonanza. Quando si verifica una variazione della massa e, conseguentemente, della densità del sistema oscillante (comprendente il misuratore e il fluido) si determina una corrispondente regolazione della frequenza di risonanza, effettuata in automatico. La frequenza di risonanza è quindi funzione della densità del fluido. Il microprocessore utilizza questa relazione per ottenere un segnale di densità.

Misura del volume

Insieme alla portata massica misurata, questo segnale viene utilizzato per calcolare la portata volumetrica.

Misura della temperatura

La temperatura del misuratore è misurata al fine di calcolare il fattore di compensazione dovuto a effetti termici. Questo segnale corrisponde alla temperatura di processo ed è disponibile anche come segnale di uscita.

Sistema di misura

Il dispositivo comprende un trasmettitore e un sensore. Se si ordina un dispositivo con Modbus RS485 a sicurezza intrinseca, la Barriera di sicurezza Promass 100 è inclusa nella fornitura e deve essere installata per il funzionamento del dispositivo.

Il dispositivo è disponibile in versione compatta:

Il trasmettitore e il sensore formano un'unica unità meccanica.

Trasmettitore

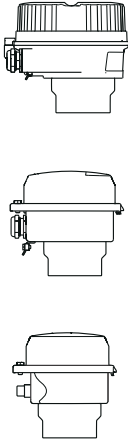
<p>Promass 100</p>  <p>A0016693</p> <p>A0016694</p> <p>A0016695</p>	<p>Versioni del dispositivo e materiali:</p> <ul style="list-style-type: none"> ▪ Compatta, alluminio, rivestita: <ul style="list-style-type: none"> Rivestimento in alluminio AISi10Mg ▪ Compatta, igienica, inox: <ul style="list-style-type: none"> ▪ Versione igienica, acciaio inox 1.4301 (304) ▪ In opzione: codice d'ordine per "Caratteristica sensore", opzione CC Versione igienica, per massima resistenza anticorrosione: acciaio inox 1.4404 (316L) ▪ Ultracompatta, igienica, inox: <ul style="list-style-type: none"> ▪ Versione igienica, acciaio inox 1.4301 (304) ▪ In opzione: codice d'ordine per "Caratteristica sensore", opzione CC Versione igienica, per massima resistenza anticorrosione: acciaio inox 1.4404 (316L) <p>Configurazione:</p> <ul style="list-style-type: none"> ▪ Mediante tool operativi (ad es. FieldCare, DeviceCare) ▪ In aggiunta per la versione del dispositivo con display locale: Mediante web browser (ad es. Internet Explorer di Microsoft) ▪ Anche per versione del dispositivo con uscita 4-20 mA HART, impulsi/frequenza/contatto: Mediante web browser (ad es. Internet Explorer di Microsoft) ▪ Anche per la versione del dispositivo con uscita EtherNet/IP: <ul style="list-style-type: none"> ▪ Mediante web browser (ad es. Internet Explorer di Microsoft) ▪ mediante Profilo Add-on di livello 3 per sistema di automazione Rockwell Automation ▪ Mediante scheda elettronica (EDS) ▪ Anche per la versione del dispositivo con uscita PROFINET: <ul style="list-style-type: none"> ▪ Mediante web browser (ad es. Internet Explorer di Microsoft) ▪ Mediante device master file (GSD)
---	---

Sensore

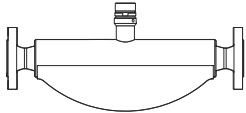
<p>Promass F</p>  <p>A0016507</p>	<ul style="list-style-type: none"> ▪ Prestazioni eccellenti in un'ampia gamma di applicazioni ▪ Misura simultanea di portata, portata volumetrica, densità e temperatura (multivariabile) ▪ Immunità alle influenze del processo ▪ Diametro nominale: DN 8 ... 250 (3/8 ... 10") ▪ Materiali: <ul style="list-style-type: none"> ▪ Sensore: acciaio inox, 1.4301/1.4307 (304L); opzionale 1.4404 (316/316L) ▪ Misuratori: acciaio inox, 1.4539 (904L); 1.4404 (316/316L); Alloy C22, 2.4602 (UNS N06022) ▪ Connessioni al processo: acciaio inox, 1.4404 (316/316L); 1.4301 (304); Alloy C22, 2.4602 (UNS N06022)
---	--

Barriera di sicurezza Promass 100

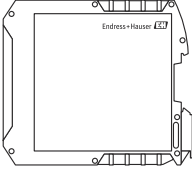
 <p>A0016763</p>	<ul style="list-style-type: none"> ▪ Barriera di sicurezza a doppio canale per installazione in posizioni non a rischio o zona 2/div. 2: <ul style="list-style-type: none"> ▪ Canale 1: alimentazione 24 V CC ▪ Canale 2: Modbus RS485 ▪ Oltre alla limitazione di corrente, tensione e potenza, offre l'isolamento galvanico dei circuiti per la protezione dal rischio di esplosione. ▪ Semplice montaggio su barra DIN (DIN 35 mm) per l'installazione negli armadi di controllo
---	---

Dati costruttivi

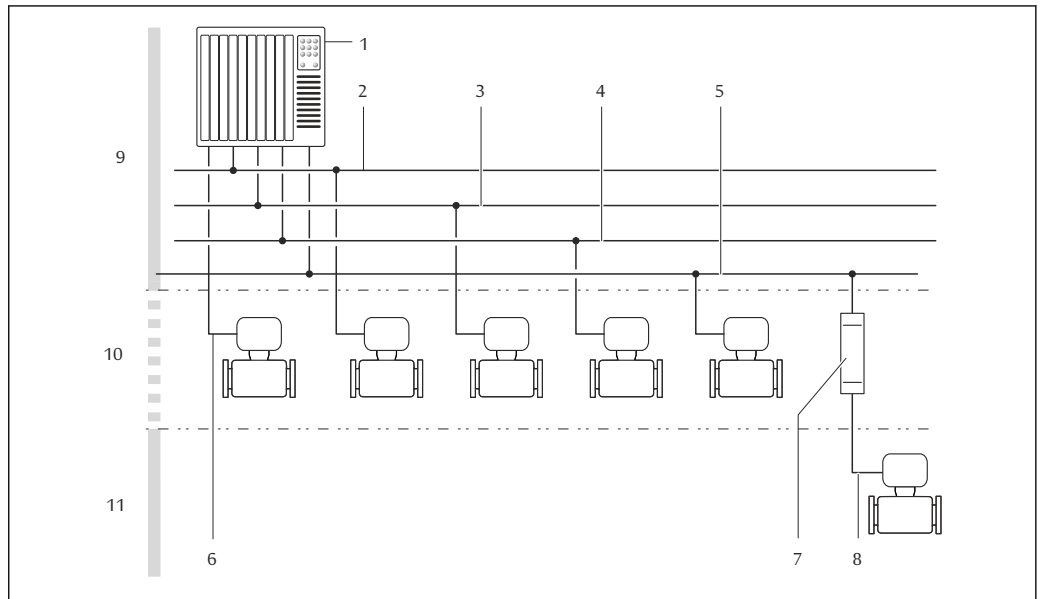

A0016779

1 Possibilità di integrazione dei misuratori in un sistema

- 1 Sistema di controllo (ad es. PLC)
- 2 EtherNet/IP
- 3 PROFIBUS DP
- 4 PROFINET
- 5 Modbus RS485
- 6 4-20 mA HART, uscita impulsi/frequenza/contatto
- 7 Barriera di sicurezza Promass 100
- 8 Modbus RS485 a sicurezza intrinseca
- 9 Area sicura
- 10 Area sicura e Zona 2/Div. 2
- 11 Area pericolosa e Zona 1/Div. 1

Sicurezza

Sicurezza informatica

Noi forniamo una garanzia unicamente nel caso in cui il dispositivo sia installato e utilizzato come descritto nelle Istruzioni per l'uso. Il dispositivo è dotato di un meccanismo di sicurezza per proteggerlo da eventuali modifiche accidentali alle sue impostazioni.

Gli operatori stessi sono tenuti ad applicare misure di sicurezza informatica in linea con gli standard di sicurezza dell'operatore progettate per fornire una protezione aggiuntiva per il dispositivo e il trasferimento dei dati del dispositivo.

Ingresso

Variabile misurata

Variabili misurate dirette

- Portata massica
- Densità
- Temperatura

Variabili misurate calcolate

- Portata volumetrica
- Portata volumetrica compensata
- Densità di riferimento

Campo di misura

Campi di misura per liquidi

DN		Campo di misura, valori fondoscala $\dot{m}_{\min(F)} \dots \dot{m}_{\max(F)}$	
[mm]	[in]	[kg/h]	[lb/min]
8	$\frac{3}{8}$	0 ... 2 000	0 ... 73,50
15	$\frac{1}{2}$	0 ... 6 500	0 ... 238,9
25	1	0 ... 18 000	0 ... 661,5
40	$1\frac{1}{2}$	0 ... 45 000	0 ... 1 654
50	2	0 ... 70 000	0 ... 2 573
80	3	0 ... 180 000	0 ... 6 615
100	4	0 ... 350 000	0 ... 12 860
150	6	0 ... 800 000	0 ... 29 400
250	10	0 ... 2 200 000	0 ... 80 850

Campi di misura per gas



I valori fondoscala dipendono dalla densità del gas e possono essere calcolati con la seguente formula:

$$\dot{m}_{\max(G)} = \dot{m}_{\max(F)} \cdot \rho_G \cdot x$$

$\dot{m}_{\max(G)}$	Valore fondoscala massimo per gas [kg/h]
$\dot{m}_{\max(F)}$	Valore fondoscala massimo per liquidi [kg/h]
$\dot{m}_{\max(G)} < \dot{m}_{\max(F)}$	$\dot{m}_{\max(G)}$ non può mai essere maggiore di $\dot{m}_{\max(F)}$
ρ_G	Densità del gas in [kg/m ³] alle condizioni operative
x	Costante che dipende dal diametro nominale

DN		x
[mm]	[in]	[kg/m ³]
8	$\frac{3}{8}$	60
15	$\frac{1}{2}$	80
25	1	90
40	$1\frac{1}{2}$	90
50	2	90
80	3	110
100	4	130

DN		x
[mm]	[in]	[kg/m ³]
150	6	200
250	10	200

 Per calcolare il campo di misura, utilizzare il tool di selezione e dimensionamento *Applicator* →  102

Esempio di calcolo per gas

- Sensore: Promass F, DN 50
- Gas: aria con una densità di 60,3 kg/m³ (a 20 °C e 50 bar)
- Campo di misura (liquido): 70 000 kg/h
- x = 90 kg/m³ (per Promass F, DN 50)

Valore fondoscala massimo possibile:

$$\dot{m}_{\max(G)} = \dot{m}_{\max(F)} \cdot \rho_G : x = 70\,000 \text{ kg/h} \cdot 60,3 \text{ kg/m}^3 : 90 \text{ kg/m}^3 = 46\,900 \text{ kg/h}$$

Campo di misura consigliato

Paragrafo "Soglia di portata" →  57

Campo di portata consentito Superiore a 1000 : 1.

Quantità di portata superiori al valore fondoscala preimpostato non escludono l'unità dell'elettronica con il risultato, che i valori del totalizzatore sono registrati correttamente.

Uscita



Segnale di uscita

Uscita in corrente HART

Uscita in corrente	4-20 mA HART (attiva)
Valori di uscita massimi	<ul style="list-style-type: none"> ▪ 24 V c.c. (senza flusso) ▪ 22,5 mA
Carico	0 ... 700 Ω
Risoluzione	0,38 μA
Smorzamento	Regolabile: 0,07 ... 999 s
Variabili misurate assegnabili	<ul style="list-style-type: none"> ▪ Portata massica ▪ Portata volumetrica ▪ Portata volumetrica compensata ▪ Densità ▪ Densità di riferimento ▪ Temperature <p> Il numero di opzioni disponibili aumenta se il misuratore dispone di uno o più pacchetti applicativi.</p>

Uscita impulsi/frequenza/contatto

Funzione	Può essere impostata come uscita impulsi uscita in frequenza o uscita contatto
Versione	Passiva, open collector
Valori di ingresso massimi	<ul style="list-style-type: none"> ▪ 30 V c.c. ▪ 25 mA
Caduta di tensione	Per 25 mA: ≤ 2 V c.c.
Uscita impulsi	
Larghezza impulso	Regolabile: 0,05 ... 2 000 ms

Frequenza di impulso massima	10 000 Impulse/s
Valore impulso	Flangia regolabile/
Variabili misurate assegnabili	<ul style="list-style-type: none"> ▪ Portata massica ▪ Portata volumetrica ▪ Portata volumetrica compensata
Uscita in frequenza	
Frequenza in uscita	Regolabile: 0 ... 10 000 Hz
Smorzamento	Regolabile: 0 ... 999 s
Rapporto impulso/pausa	1:1
Variabili misurate assegnabili	<ul style="list-style-type: none"> ▪ Portata massica ▪ Portata volumetrica ▪ Portata volumetrica compensata ▪ Densità ▪ Densità di riferimento ▪ Temperature <p> Il numero di opzioni disponibili aumenta se il misuratore dispone di uno o più pacchetti applicativi.</p>
Uscita contatto	
Comportamento di commutazione	Binario, conduce o non conduce
Ritardo di commutazione	Regolabile: 0 ... 100 s
Numero di cicli di commutazione	Illimitato
Funzioni assegnabili	<ul style="list-style-type: none"> ▪ Spento ▪ Attivato ▪ Comportamento diagnostico ▪ Valore di soglia <ul style="list-style-type: none"> ▪ Portata massica ▪ Portata volumetrica ▪ Portata volumetrica compensata ▪ Densità ▪ Densità di riferimento ▪ Temperature ▪ Totalizzatore 1-3 ▪ Monitoraggio della direzione del flusso ▪ Stato <ul style="list-style-type: none"> ▪ Rilevamento tubo parzialmente pieno ▪ Taglio basse p. <p> Il numero di opzioni disponibili aumenta se il misuratore dispone di uno o più pacchetti applicativi.</p>

PROFIBUS DP

Codifica del segnale	Codice NRZ
Trasferimento dati	9,6 kBaud...12 MBaud

Modbus RS485

Interfaccia fisica	Secondo lo standard EIA/TIA-485-A
Resistore di terminazione	<ul style="list-style-type: none"> ▪ Per la versione del dispositivo utilizzata in aree sicure o Zona 2/Div. 2: è integrato e può essere attivato mediante i DIP switch presenti sul modulo dell'elettronica del trasmettitore ▪ Per la versione del dispositivo utilizzata in aree a sicurezza intrinseca: è integrato e può essere attivato mediante i DIP switch presenti sulla Barriera di sicurezza Promass 100

EtherNet/IP

Standard	Secondo IEEE 802.3
-----------------	--------------------

PROFINET

Standard	Secondo IEEE 802.3
-----------------	--------------------

Segnale di allarme

A seconda dell'interfaccia, le informazioni sul guasto sono visualizzate come segue:

Uscita in corrente 4...20 mA

4...20 mA

Modalità di guasto	Selezione: <ul style="list-style-type: none"> ▪ 4 ... 20 mA secondo raccomandazioni NAMUR NE 43 ▪ 4 ... 20 mA secondo US ▪ Valore min.: 3,59 mA ▪ Valore max.: 22,5 mA ▪ Valori liberamente definibili tra: 3,59 ... 22,5 mA ▪ Valore attuale ▪ Ultimo valore valido
---------------------------	---

Uscita impulsi/frequenza/contatto

Uscita impulsi	
Modalità di guasto	Selezione: <ul style="list-style-type: none"> ▪ Valore attuale ▪ Nessun impulso
Uscita in frequenza	
Modalità di guasto	Selezione: <ul style="list-style-type: none"> ▪ Valore attuale ▪ 0 Hz ▪ Valore definito: 0 ... 12 500 Hz
Uscita contatto	
Modalità di guasto	Selezione: <ul style="list-style-type: none"> ▪ Stato attuale ▪ Apertura ▪ Chiuso

PROFIBUS DP

Messaggi di stato e di allarme	Diagnostica in conformità al Profilo 3.02 PROFIBUS PA
---------------------------------------	---

Modbus RS485

Modalità di guasto	Selezione: <ul style="list-style-type: none"> ▪ Valore NaN anziché valore di corrente ▪ Ultimo valore valido
---------------------------	--

EtherNet/IP

Diagnostica del dispositivo	Le condizioni del dispositivo possono essere richiamate in Input Assembly
------------------------------------	---

PROFINET

Diagnostica del dispositivo	Secondo "Application Layer protocol for decentralized periphery", Versione 2.3
------------------------------------	--

Display locale

Display alfanumerico	Con le informazioni sulla causa e gli interventi correttivi
Retroilluminazione	La retroilluminazione rossa segnala un errore del dispositivo.

 Segnale di stato secondo raccomandazione NAMUR NE 107

Interfaccia/protocollo

- Mediante comunicazione digitale:
 - Protocollo HART
 - PROFIBUS DP
 - Modbus RS485
 - EtherNet/IP
 - PROFINET
- Mediante interfaccia service
Interfaccia service CDI-RJ45

Display alfanumerico	Con le informazioni sulla causa e gli interventi correttivi
-----------------------------	---

 Informazioni addizionali sul funzionamento a distanza → 93

Web server

Display alfanumerico	Con le informazioni sulla causa e gli interventi correttivi
-----------------------------	---

Diodi a emissione di luce (LED)

Informazioni di stato	<p>Lo stato è indicato da diversi LED</p> <p>Le seguenti informazioni sono visualizzate in base alla versione del dispositivo:</p> <ul style="list-style-type: none"> ▪ Tensione di alimentazione attiva ▪ Trasmissione dati attiva ▪ Si è verificato un allarme/errore del dispositivo. ▪ Rete EtherNet/IP disponibile ▪ Connessione EtherNet/IP stabilita ▪ Rete PROFINET disponibile ▪ Connessione PROFINET stabilita ▪ Funzione lampeggiante PROFINET
------------------------------	---

Dati della connessione Ex

Questi valori valgono solo per la seguente versione del dispositivo:
Codice d'ordine per "Uscita", opzione M "Modbus RS485", per uso in aree a sicurezza intrinseca

Barriera di sicurezza Promass 100

Valori correlati alla sicurezza

Numeri dei morsetti			
Tensione di alimentazione		Trasmissione del segnale	
2 (L-)	1 (L+)	26 (A)	27 (B)
$U_{nom} = 24 \text{ V c.c.}$ $U_{max} = 260 \text{ V c.a.}$		$U_{nom} = 5 \text{ V c.c.}$ $U_{max} = 260 \text{ V c.a.}$	

Valori di sicurezza intrinseca

Numeri dei morsetti			
Tensione di alimentazione		Trasmissione del segnale	
20 (L-)	10 (L+)	62 (A)	72 (B)
$U_o = 16,24 \text{ V}$ $I_o = 623 \text{ mA}$ $P_o = 2,45 \text{ W}$ Con IIC ¹⁾ : $L_o = 92,8 \text{ } \mu\text{H}$, $C_o = 0,433 \text{ } \mu\text{F}$, $L_o/R_o = 14,6 \text{ } \mu\text{H}/\Omega$ Con IIB: $L_o = 372 \text{ } \mu\text{H}$, $C_o = 2,57 \text{ } \mu\text{F}$, $L_o/R_o = 58,3 \text{ } \mu\text{H}/\Omega$			
 Per una panoramica e per informazioni sulle interdipendenze tra gruppo di gas - sensore - diametro nominale, consultare la documentazione "Istruzioni di sicurezza" (XA) del misuratore			

1) Il gruppo di gas dipende dal sensore e dal diametro nominale sgg.

Trasmettitore

Valori di sicurezza intrinseca

Codice d'ordine per "Approvazione"	Numeri dei morsetti			
	Tensione di alimentazione		Trasmissione del segnale	
	20 (L-)	10 (L+)	62 (A)	72 (B)
<ul style="list-style-type: none"> ▪ Opzione BM: ATEX II2G + IECEx Z1 Ex ia, II2D Ex tb ▪ Opzione BO: ATEX II1/2G + IECEx Z0/Z1 Ex ia, II2D ▪ Opzione BQ: ATEX II1/2G + IECEx Z0/Z1 Ex ia ▪ Opzione BU: ATEX II2G + IECEx Z1 Ex ia ▪ Opzione C2: CSA C/US IS Cl. I, II, III Div. 1 ▪ Opzione 85: ATEX II2G + IECEx Z1 Ex ia + CSA C/US IS Cl. I, II, III Div. 1 	$U_i = 16,24 \text{ V}$ $I_i = 623 \text{ mA}$ $P_i = 2,45 \text{ W}$ $L_i = 0 \text{ } \mu\text{H}$ $C_i = 6 \text{ nF}$			
 Per una panoramica e per informazioni sulle interdipendenze tra gruppo di gas - sensore - diametro nominale, consultare la documentazione "Istruzioni di sicurezza" (XA) del misuratore				

Taglio bassa portata

I punti di commutazione per il taglio bassa portata sono impostabili dall'utente.

Dati specifici del protocollo

HART

ID produttore	0x11
ID tipo di dispositivo	0x4A
Revisione protocollo HART	7
File descrittivi del dispositivo (DTM, DD)	Informazioni e file disponibili all'indirizzo: www.endress.com
Carico HART	Min. 250 Ω

Variabili dinamiche	<p>Lettura delle variabili dinamiche: HART comando 3 Le variabili misurate possono essere liberamente assegnate alle variabili dinamiche.</p> <p>Variabili misurate per PV (variabile dinamica primaria)</p> <ul style="list-style-type: none"> ▪ Portata massica ▪ Portata volumetrica ▪ Portata volumetrica compensata ▪ Densità ▪ Densità di riferimento ▪ Temperature <p>Variabili misurate per SV, TV, QV (seconda, terza e quarta variabile dinamica)</p> <ul style="list-style-type: none"> ▪ Portata massica ▪ Portata volumetrica ▪ Portata volumetrica compensata ▪ Densità ▪ Densità di riferimento ▪ Temperature ▪ Totalizzatore 1 ▪ Totalizzatore 2 ▪ Totalizzatore 3 <p> Il numero di opzioni disponibili aumenta se il misuratore dispone di uno o più pacchetti applicativi.</p> <p>Pacchetto applicativo Heartbeat Technology Variabili misurate aggiuntive sono disponibili con il pacchetto applicativo Heartbeat Technology:</p> <ul style="list-style-type: none"> ▪ Temperatura del tubo portante ▪ Ampiezza di oscillazione 0
Variabili del dispositivo	<p>Lettura delle variabili dinamiche del dispositivo: HART comando 9 Le variabili del dispositivo sono assegnate in modo permanente.</p> <p>Possono essere trasmesse massimo 8 variabili del dispositivo:</p> <ul style="list-style-type: none"> ▪ 0 = portata massica ▪ 1 = portata volumetrica ▪ 2 = portata volumetrica compensata ▪ 3 = densità ▪ 4 = densità di riferimento ▪ 5 = temperatura ▪ 6 = totalizzatore 1 ▪ 7 = totalizzatore 2 ▪ 8 = totalizzatore 3 ▪ 13 = portata massica trasportata ▪ 14 = portata massica trasportante ▪ 15 = concentrazione

PROFIBUS DP

ID produttore	0x11
Numero ident	0x1561
Versione profilo	3.02
File descrittivi del dispositivo (GSD, DTM, DD)	<p>Informazioni e file disponibili all'indirizzo:</p> <ul style="list-style-type: none"> ▪ www.endress.com Sulla pagina prodotto del dispositivo: Documents/Software → Device drivers ▪ www.profibus.org

<p>Valori in uscita (dal misuratore al sistema di automazione)</p>	<p>Ingresso analogico 1...8</p> <ul style="list-style-type: none"> ▪ Portata massica ▪ Portata volumetrica ▪ Portata volumetrica compensata ▪ Portata massica trasportata ▪ Portata massica trasportante ▪ Densità ▪ Densità di riferimento ▪ Concentrazione ▪ Temperature ▪ Temperatura del tubo portante ▪ Temperatura dell'elettronica ▪ Frequenza di oscillazione ▪ Ampiezza di oscillazione ▪ Fluttuazione della frequenza ▪ Smorzamento delle oscillazioni ▪ Fluttuazione dello smorzamento del tubo ▪ Asimmetria del segnale ▪ Corrente eccitatore <p>Ingresso digitale 1...2</p> <ul style="list-style-type: none"> ▪ Rilevamento tubo parzialmente pieno ▪ Taglio basse p. <p>Totalizzatore 1...3</p> <ul style="list-style-type: none"> ▪ Portata massica ▪ Portata volumetrica ▪ Portata volumetrica compensata
<p>Valori in ingresso (dal sistema di automazione al misuratore)</p>	<p>Uscita analogica 1...3 (assegnazione fissa)</p> <ul style="list-style-type: none"> ▪ Pressione ▪ Temperature ▪ Densità di riferimento <p>Uscita digitale 1...3 (assegnazione fissa)</p> <ul style="list-style-type: none"> ▪ Uscita digitale 1: attiva/disattiva ritorno a zero positivo ▪ Uscita digitale 2: esecuzione della regolazione dello zero ▪ Uscita digitale 3: attiva/disattiva uscita contatto <p>Totalizzatore 1...3</p> <ul style="list-style-type: none"> ▪ Totalizza ▪ Reset e blocca ▪ Preimpostato e blocca ▪ Arresto ▪ Configurazione della modalità operativa: <ul style="list-style-type: none"> ▪ Flusso totale netto ▪ Flusso totale avanti ▪ Flusso totale indietro
<p>Funzioni supportate</p>	<ul style="list-style-type: none"> ▪ Identificazione e manutenzione Identificazione del dispositivo estremamente semplice da parte del sistema di controllo e mediante targhetta ▪ Upload/download PROFIBUS La lettura e la scrittura dei parametri risultano fino a dieci volte più veloci mediante l'upload/download PROFIBUS ▪ Informazioni di stato riassuntive Informazioni diagnostiche semplici e intuitive grazie alla classificazione dei possibili messaggi diagnostici
<p>Configurazione dell'indirizzo del dispositivo</p>	<ul style="list-style-type: none"> ▪ DIP switch sul modulo dell'elettronica I/O ▪ Mediante tool operativi (es. FieldCare)

Modbus RS485

<p>Protocollo</p>	<p>Modbus Applications Protocol Specification V1.1</p>
<p>Tipo di dispositivo</p>	<p>slave</p>
<p>Range di indirizzi per lo slave</p>	<p>1 ... 247</p>
<p>Range di indirizzi per la trasmissione</p>	<p>0</p>

Codici operativi	<ul style="list-style-type: none"> ▪ 03: lettura del registro hold ▪ 04: lettura del registro degli inserimenti ▪ 06: scrittura di singoli registri ▪ 08: diagnostica ▪ 16: scrittura di diversi registri ▪ 23: lettura/scrittura di diversi registri
Messaggi di trasmissione	<p>Sono supportati dai seguenti codici:</p> <ul style="list-style-type: none"> ▪ 06: scrittura di singoli registri ▪ 16: scrittura di diversi registri ▪ 23: lettura/scrittura di diversi registri
Baud rate supportato	<ul style="list-style-type: none"> ▪ 1 200 BAUD ▪ 2 400 BAUD ▪ 4 800 BAUD ▪ 9 600 BAUD ▪ 19 200 BAUD ▪ 38 400 BAUD ▪ 57 600 BAUD ▪ 115 200 BAUD
Modalità di trasferimento dati	<ul style="list-style-type: none"> ▪ ASCII ▪ RTU
Accesso ai dati	<p>Tutti i parametri del dispositivo sono accessibili mediante Modbus RS485.</p> <p> Per informazioni sul registro Modbus, v. documentazione "Descrizione dei parametri del dispositivo"</p>

EtherNet/IP

Protocollo	<ul style="list-style-type: none"> ▪ CIP Networks Library Volume 1: Common Industrial Protocol ▪ CIP Networks Library Volume 2: EtherNet/IP Adaptation of CIP
Tipo di comunicazione	<ul style="list-style-type: none"> ▪ 10Base-T ▪ 100Base-TX
Profilo del dispositivo	Dispositivo generico (tipo di prodotto: 0x2B)
ID produttore	0x49E
ID tipo di dispositivo	0x104A
Velocità di trasmissione	Automatica 10^{100} Mbit con rilevamento bidirezionale simultaneo e non simultaneo
Polarità	Polarità automatica per la correzione automatica di coppie incrociate TxD e RxD
Connessioni CIP supportate	Max. 3 connessioni
Connessioni esplicite	Max. 6 connessioni
Connessioni I/O	Max. 6 connessioni (scanner)
Opzioni di configurazione per il misuratore	<ul style="list-style-type: none"> ▪ DIP switch sul modulo dell'elettronica per l'indirizzamento IP ▪ Software specifico del produttore (FieldCare) ▪ Profilo Add-on di livello 3 per i sistemi di controllo Rockwell Automation ▪ Web browser ▪ Scheda tecnica elettronica (EDS) incorporata nel misuratore
Configurazione dell'interfaccia EtherNet	<ul style="list-style-type: none"> ▪ Velocità: 10 MBit, 100 MBit, auto (impostazione di fabbrica) ▪ Duplex: half-duplex, full-duplex, auto (impostazione di fabbrica)
Configurazione dell'indirizzo del dispositivo	<ul style="list-style-type: none"> ▪ DIP switch sul modulo dell'elettronica per l'indirizzamento IP (ultimi otto caratteri) ▪ DHCP ▪ Software specifico del produttore (FieldCare) ▪ Profilo Add-on di livello 3 per i sistemi di controllo Rockwell Automation ▪ Web browser ▪ Software EtherNet/IP, ad es. RSLinx (Rockwell Automation)
Device Level Ring (DLR)	No

Input fisso			
RPI	5 ms...10 s (impostazione di fabbrica: 20 ms)		
Exclusive Owner Multicast		Istanza	Dimensione [byte]
	Configurazione dell'istanza:	0x68	398
	Configurazione O → T:	0x66	64
	Configurazione T → O:	0x64	44
Exclusive Owner Multicast		Istanza	Dimensione [byte]
	Configurazione dell'istanza:	0x69	-
	Configurazione O → T:	0x66	64
	Configurazione T → O:	0x64	44
Ingresso solo multicast		Istanza	Dimensione [byte]
	Configurazione dell'istanza:	0x68	398
	Configurazione O → T:	0xC7	-
	Configurazione T → O:	0x64	44
Ingresso solo multicast		Istanza	Dimensione [byte]
	Configurazione dell'istanza:	0x69	-
	Configurazione O → T:	0xC7	-
	Configurazione T → O:	0x64	44
Gruppo ingressi	<ul style="list-style-type: none"> ▪ Diagnostica del dispositivo corrente ▪ Portata massica ▪ Portata volumetrica ▪ Portata volumetrica compensata ▪ Densità ▪ Densità di riferimento ▪ Temperature ▪ Totalizzatore 1 ▪ Totalizzatore 2 ▪ Totalizzatore 3 		
Input configurabile			
RPI	5 ms...10 s (impostazione di fabbrica: 20 ms)		
Exclusive Owner Multicast		Istanza	Dimensione [byte]
	Configurazione dell'istanza:	0x68	398
	Configurazione O → T:	0x66	64
	Configurazione T → O:	0x65	88
Exclusive Owner Multicast		Istanza	Dimensione [byte]
	Configurazione dell'istanza:	0x69	-
	Configurazione O → T:	0x66	64
	Configurazione T → O:	0x65	88
Ingresso solo multicast		Istanza	Dimensione [byte]
	Configurazione dell'istanza:	0x68	398
	Configurazione O → T:	0xC7	-
	Configurazione T → O:	0x65	88
Ingresso solo multicast		Istanza	Dimensione [byte]
	Configurazione dell'istanza:	0x69	-
	Configurazione O → T:	0xC7	-
	Configurazione T → O:	0x65	88

Gruppo ingressi configurabile	<ul style="list-style-type: none"> ▪ Diagnostica del dispositivo corrente ▪ Portata massica ▪ Portata volumetrica ▪ Portata volumetrica compensata ▪ Densità ▪ Densità di riferimento ▪ Temperature ▪ Totalizzatore 1 ▪ Totalizzatore 2 ▪ Totalizzatore 3 <p> Il numero di opzioni disponibili aumenta se il misuratore dispone di uno o più pacchetti applicativi.</p>
Output fisso	
Gruppo uscite	<ul style="list-style-type: none"> ▪ Attivazione reset dei totalizzatori 1-3 ▪ Attivazione compensazione della pressione ▪ Attivazione compensazione della densità di riferimento ▪ Attivazione compensazione della temperatura ▪ Reset totalizzatori 1-3 ▪ Valore di pressione esterna ▪ Unità di pressione ▪ Densità di riferimento esterna ▪ Unità della densità di riferimento ▪ Temperatura esterna ▪ Unità temp.
Configurazione	
Gruppo di configurazione	<p>Di seguito sono elencate solo le configurazioni più utilizzate.</p> <ul style="list-style-type: none"> ▪ Protezione scrittura software ▪ Unità di portata massica ▪ Unità di massa ▪ Unità di portata volumetrica ▪ Unità di volume ▪ Unità di portata volumetrica compensata ▪ Unità di volume compensato ▪ Unità di densità ▪ Unità della densità di riferimento ▪ Unità temp. ▪ Unità di pressione ▪ Lunghezza ▪ Totalizzatore 1-3: <ul style="list-style-type: none"> ▪ Assegnazione ▪ Unità ▪ Modo operativo ▪ Modalità di sicurezza ▪ Ritardo allarme

PROFINET

Protocollo	"Application layer protocol for decentral device periphery and distributed automation", versione 2.3
Classe di conformità	B
Tipo di comunicazione	100 MBit/s
Profilo del dispositivo	Identificativo interfaccia applicazione 0xF600 Dispositivo generico
ID produttore	0x11
ID tipo di dispositivo	0x844A
File descrittivi del dispositivo (GSD, DTM)	Informazioni e file disponibili all'indirizzo: <ul style="list-style-type: none"> ▪ www.endress.com Sulla pagina prodotto del dispositivo: Documents/Software → Device drivers ▪ www.profibus.org
Velocità di trasmissione	Automatica 100 Mbit/s con rilevamento full-duplex

Tempi del ciclo	Da 8 ms
Polarità	Polarità automatica per la correzione automatica di coppie incrociate TxD e RxD
Conessioni supportate	<ul style="list-style-type: none"> ▪ 1 x AR (Application Relation) ▪ 1 x ingresso CR (Communication Relation) ▪ 1 x uscita CR (Communication Relation) ▪ 1 x allarme CR (Communication Relation)
Opzioni di configurazione per il misuratore	<ul style="list-style-type: none"> ▪ DIP switch sul modulo dell'elettronica, per l'assegnazione del nome del dispositivo (ultima parte) ▪ Software specifico del produttore (FieldCarem DeviceCare) ▪ Web browser ▪ File dispositivo master (GSD), può essere letto tramite il web server integrato del misuratore
Configurazione del nome del dispositivo	<ul style="list-style-type: none"> ▪ DIP switch sul modulo dell'elettronica, per l'assegnazione del nome del dispositivo (ultima parte) ▪ Protocollo DCP
Valori in uscita (dal misuratore al sistema di automazione)	<p>Modulo Ingresso analogico (slot 1...14)</p> <ul style="list-style-type: none"> ▪ Portata massica ▪ Portata volumetrica ▪ Portata volumetrica compensata ▪ Portata massica trasportata ▪ Portata massica trasportante ▪ Densità ▪ Densità di riferimento ▪ Concentrazione ▪ Temperature ▪ Temperatura del tubo portante ▪ Temperatura dell'elettronica ▪ Frequenza di oscillazione ▪ Ampiezza di oscillazione ▪ Fluttuazione della frequenza ▪ Smorzamento delle oscillazioni ▪ Fluttuazione dello smorzamento del tubo ▪ Asimmetria del segnale ▪ Corrente eccitatore <p>Modulo Ingresso discreto (slot 1...14)</p> <ul style="list-style-type: none"> ▪ Controllo di tubo vuoto ▪ Taglio basse p. <p>Modulo Ingresso diagnostica (slot 1...14)</p> <ul style="list-style-type: none"> ▪ Ultima diagnostica ▪ Diagnostica corrente <p>Totalizzatore 1...3 (slot 15...17)</p> <ul style="list-style-type: none"> ▪ Portata massica ▪ Portata volumetrica ▪ Portata volumetrica compensata <p>Modulo Heartbeat Verification (assegnazione fissa) Stato verifica (slot 23)</p> <p> Il numero di opzioni disponibili aumenta se il misuratore dispone di uno o più pacchetti applicativi.</p>

Valori in ingresso (dal sistema di automazione al misuratore)	Modulo Uscita analogica (assegnazione fissa) <ul style="list-style-type: none"> ▪ Pressione esterna (slot 18) ▪ Temperatura esterna (slot 19) ▪ Densità di riferimento esterna (slot 20) Modulo Uscita discreta (assegnazione fissa) <ul style="list-style-type: none"> ▪ Attivazione/disattivazione ritorno a zero positivo (slot 21) ▪ Esecuzione regolazione dello zero (slot 22) Totalizzatore 1...3 (slot 15...17) <ul style="list-style-type: none"> ▪ Totalizza ▪ Reset e blocca ▪ Preimpostato e blocca ▪ Arresto ▪ Configurazione della modalità operativa: <ul style="list-style-type: none"> ▪ Flusso totale netto ▪ Flusso totale avanti ▪ Flusso totale indietro Modulo Heartbeat Verification (assegnazione fissa) Avvio verifica (slot 23)  Il numero di opzioni disponibili aumenta se il misuratore dispone di uno o più pacchetti applicativi.
Funzioni supportate	<ul style="list-style-type: none"> ▪ Identificazione e manutenzione Identificazione semplice del dispositivo tramite: <ul style="list-style-type: none"> ▪ Sistema di controllo ▪ Targhetta ▪ Stato del valore misurato Le variabili di processo vengono comunicate con lo stato di un valore misurato ▪ Funzione lampeggiante tramite il display locale per semplificare l'identificazione e l'assegnazione di un dispositivo

Amministrazione delle opzioni software

Valore di uscita/ ingresso	Variabile di processo	Categoria	Slot
Valore di uscita	Portata massica Portata volumetrica Portata volumetrica compensata Densità Densità di riferimento Temperature Temperatura dell'elettronica Frequenza di oscillazione Fluttuazione della frequenza Smorzamento delle oscillazioni Frequenza di oscillazione Asimmetria del segnale Corrente eccitatore Controllo di tubo vuoto Taglio basse p. Diagnostica del dispositivo corrente Ultima diagnostica del dispositivo	Variabile di processo	1...14
Valore di uscita	Portata massica trasportata	Concentrazione ¹⁾	1...14

Valore di uscita/ ingresso	Variabile di processo	Categoria	Slot
	Portata massica trasportante		
	Concentrazione		
Valore di uscita	Temperatura del tubo portante	Heartbeat ²⁾	1...14
	Smorzamento oscillazione 1		
	Frequenza di oscillazione 1		
	Ampiezza di oscillazione 0		
	Ampiezza di oscillazione 1		
	Fluttuazione frequenza 1		
	Fluttuazione smorzamento tubo 1		
	Corrente eccitatore 1		
Valore di ingresso	Densità esterna	Monitoraggio dei processi	18
	Temperatura esterna		19
	Densità di riferimento esterna		20
	Portata in stand-by		21
	Regolazione dello zero		22
	Verifica di stato		Heartbeat Verification ²⁾

- 1) Disponibile solo con il pacchetto applicativo "Concentrazione".
 2) Disponibile solo con il pacchetto applicativo "Heartbeat".

Configurazione dell'avviamento

Configurazione dell'avviamento (NSU)	<p>Se è abilitata la configurazione dell'avviamento, la configurazione dei parametri più importanti del dispositivo è fornita dal sistema di automazione e quindi utilizzata.</p> <p>La seguente configurazione è fornita dal sistema di automazione:</p> <ul style="list-style-type: none"> ▪ Gestione <ul style="list-style-type: none"> ▪ Revisione software ▪ Protezione scrittura ▪ Unità di sistema <ul style="list-style-type: none"> ▪ Portata massica ▪ Massa ▪ Portata volumetrica ▪ Volume ▪ Portata volumetrica compensata ▪ Volume compensato ▪ Densità ▪ Densità di riferimento ▪ Temperature ▪ Pressione ▪ Pacchetto applicativo Concentrazione <ul style="list-style-type: none"> ▪ Coefficienti A0...A4 ▪ Coefficienti B1...B3 ▪ Regolazione del sensore ▪ Parametri di processo <ul style="list-style-type: none"> ▪ Smorzamento (portata, densità, temperatura) ▪ Portata in stand-by ▪ Taglio basse p. <ul style="list-style-type: none"> ▪ Assegna variabile di processo ▪ Punto di attivazione/disattivazione ▪ Soppressione shock di pressione ▪ Controllo di tubo vuoto <ul style="list-style-type: none"> ▪ Assegna variabile di processo ▪ Valori soglia ▪ Tempo di risposta ▪ Smorzamento max. ▪ Calcolo della portata volumetrica compensata <ul style="list-style-type: none"> ▪ Densità di riferimento esterna ▪ Densità di riferimento fissa ▪ Temperatura di riferimento ▪ Coefficiente di espansione lineare ▪ Coefficiente di espansione quadratico ▪ Modalità di misura <ul style="list-style-type: none"> ▪ Normale ▪ Tipo gas ▪ Velocità del suono di riferimento ▪ Coefficiente di temperatura per velocità del suono ▪ Compensazione esterna <ul style="list-style-type: none"> ▪ Compensazione della pressione ▪ Valore di pressione ▪ Pressione esterna ▪ Impostazioni diagnostiche ▪ Comportamento diagnostico e relative informazioni
--------------------------------------	--

Alimentazione

Assegnazione dei morsetti

Panoramica: versione della custodia e versioni della connessione

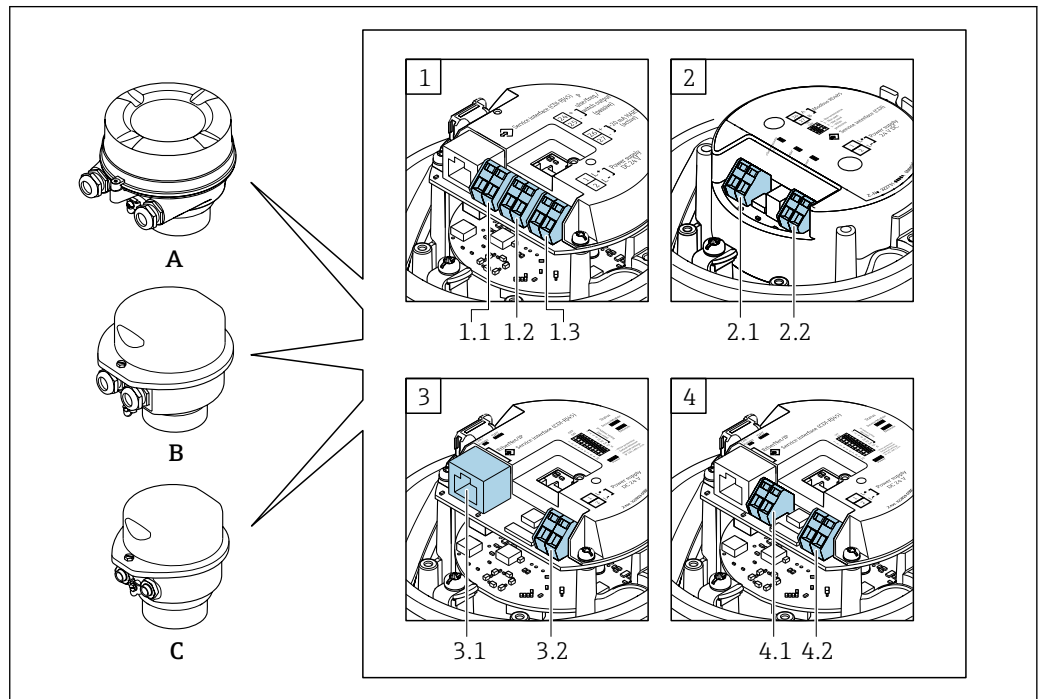

A0016770

- A *Versione della custodia: compatta, rivestita in alluminio*
- B *Versione della custodia: compatta, igienica, inox*
- C *Versione della custodia: ultracompatta, igienica, inox*
- 1 *Versione della connessione: 4-20 mA HART, uscita impulsi/frequenza/contatto*
- 1.1 *Trasmissione del segnale: uscita impulsi/frequenza/contatto*
- 1.2 *Trasmissione del segnale: 4-20 mA HART*
- 1.3 *Tensione di alimentazione*
- 2 *Versione della connessione: Modbus RS485*
- 2.1 *Trasmissione del segnale*
- 2.2 *Tensione di alimentazione*
- 3 *Versioni della connessione: EtherNet/IP e PROFINET*
- 3.1 *Trasmissione del segnale*
- 3.2 *Tensione di alimentazione*
- 4 *Versione della connessione: PROFIBUS DP*
- 4.1 *Trasmissione del segnale*
- 4.2 *Tensione di alimentazione*

Trasmettitore

Versione della connessione 4-20 mA HART con uscita impulsi/frequenza/contatto

Codice d'ordine per "Custodia", opzione **B**

In base alla versione della custodia, i trasmettitori possono essere ordinati con morsetti o connettori del dispositivo.

Codice d'ordine "Custodia"	Metodi di connessione disponibili		Opzioni consentite per il codice d'ordine "Collegamento elettrico"
	Uscite	Alimentazione	
Opzioni A, B	Morsetti	Morsetti	<ul style="list-style-type: none"> ▪ Opzione A: raccordo M20x1 ▪ Opzione B: filettatura M20x1 ▪ Opzione C: filettatura G ½" ▪ Opzione D: filettatura NPT ½"
Opzioni A, B	Connettori del dispositivo → 31	Morsetti	<ul style="list-style-type: none"> ▪ Opzione L: connettore M12x1 + filettatura NPT ½" ▪ Opzione N: connettore M12x1 + raccordo M20 ▪ Opzione P: connettore M12x1 + filettatura G ½" ▪ Opzione U: connettore M12x1 + filettatura M20
Opzioni A, B, C	Connettori del dispositivo → 31	Connettori del dispositivo → 31	Opzione Q: 2 x connettore M12x1
Codice d'ordine per "Custodia": <ul style="list-style-type: none"> ▪ Opzione A: compatta, in alluminio rivestito ▪ Opzione B: compatta, igienica, inox ▪ Opzione C: ultracompatta, igienica, inox 			

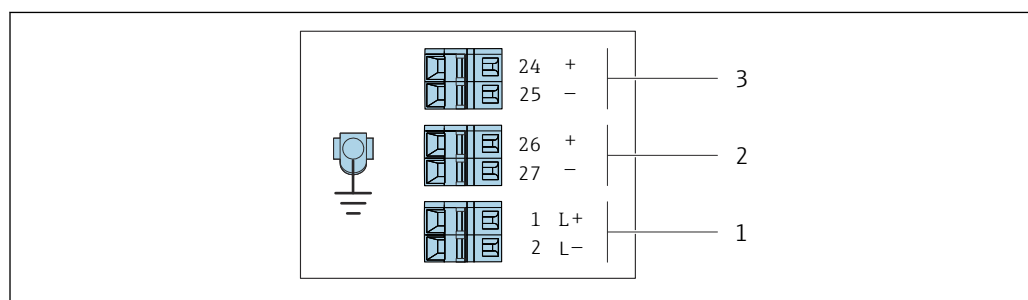

A0016888

2 Assegnazione dei morsetti 4-20 mA HART con uscita impulsi/frequenza/contatto

- 1 Alimentazione: 24 V c.c.
 2 Uscita 1: 4-20 mA HART (attiva)
 3 Uscita 2: uscita impulsi/frequenza/contatto (passiva)



Codice d'ordine "Uscita"	Numeri morsetti					
	Alimentazione		Uscita 1		Uscita 2	
	2 (L-)	1 (L+)	27 (-)	26 (+)	25 (-)	24 (+)
Opzione B	24 V c.c.		4-20 mA HART (attiva)		Uscita impulsi/frequenza/contatto (passiva)	
Codice d'ordine per "Uscita": Opzione B: 4-20 mA HART con uscita impulsi/frequenza/contatto						

Versione della connessione PROFIBUS DP

 Per uso in area sicura e Zona 2/Div. 2

Codice d'ordine per "Custodia", opzione L

In base alla versione della custodia, i trasmettitori possono essere ordinati con morsetti o connettori del dispositivo.

Codice d'ordine "Custodia"	Metodi di connessione disponibili		Opzioni consentite per il codice d'ordine "Collegamento elettrico"
	Uscita	Alimentazione	
Opzioni A, B	Morsetti	Morsetti	<ul style="list-style-type: none"> Opzione A: raccordo M20x1 Opzione B: filettatura M20x1 Opzione C: filettatura G 1/2" Opzione D: filettatura NPT 1/2"
Opzioni A, B	Connettori a spina del dispositivo →  31	Morsetti	<ul style="list-style-type: none"> Opzione L: connettore M12x1 + filettatura NPT 1/2" Opzione N: connettore M12x1 + raccordo M20 Opzione P: connettore M12x1 + filettatura G 1/2" Opzione U: connettore M12x1 + filettatura M20
Opzioni A, B, C	Connettori a spina del dispositivo →  31	Connettori a spina del dispositivo →  31	Opzione Q: 2 x connettore M12x1

Codice d'ordine per "Custodia":

- Opzione A: compatta, in alluminio rivestito
- Opzione B: compatta, igienica, inox
- Opzione C: ultracompatta, igienica, inox

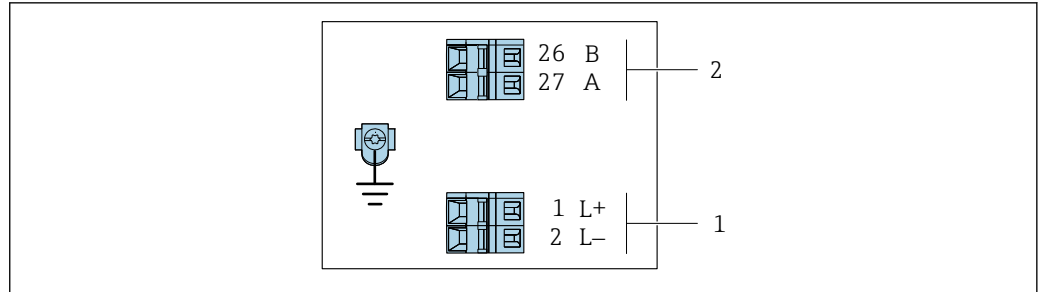

A0022716

 3 Assegnazione dei morsetti PROFIBUS DP

- 1 Alimentazione: 24 V c.c.
- 2 PROFIBUS DP

Codice d'ordine "Uscita"	Numeri morsetti			
	Alimentazione		Uscita	
	2 (L-)	1 (L+)	26 (RxD/TxD-P)	27 (RxD/TxD-N)
Opzione L	24 V c.c.		B	A



Codice d'ordine per "Uscita":
Opzione L: PROFIBUS DP, per uso in area sicura e Zona 2/Div. 2

Versione della connessione Modbus RS485

 Per uso in area sicura e Zona 2/Div. 2

Codice d'ordine per "Custodia", opzione **M**

In base alla versione della custodia, i trasmettitori possono essere ordinati con morsetti o connettori del dispositivo.

Codice d'ordine "Custodia"	Metodi di connessione disponibili		Opzioni consentite per il codice d'ordine "Collegamento elettrico"
	Uscita	Alimentazione	
Opzioni A, B	Morsetti	Morsetti	<ul style="list-style-type: none"> ▪ Opzione A: raccordo M20x1 ▪ Opzione B: filettatura M20x1 ▪ Opzione C: filettatura G ½" ▪ Opzione D: filettatura NPT ½"
Opzioni A, B	Connettori del dispositivo →  31	Morsetti	<ul style="list-style-type: none"> ▪ Opzione L: connettore M12x1 + filettatura NPT ½" ▪ Opzione N: connettore M12x1 + raccordo M20 ▪ Opzione P: connettore M12x1 + filettatura G ½" ▪ Opzione U: connettore M12x1 + filettatura M20
Opzioni A, B, C	Connettori del dispositivo →  31	Connettori del dispositivo →  31	Opzione Q : 2 x connettore M12x1
Codice d'ordine per "Custodia": <ul style="list-style-type: none"> ▪ Opzione A: compatta, in alluminio rivestito ▪ Opzione B: compatta, igienica, inox ▪ Opzione C: ultracompatta, igienica, inox 			

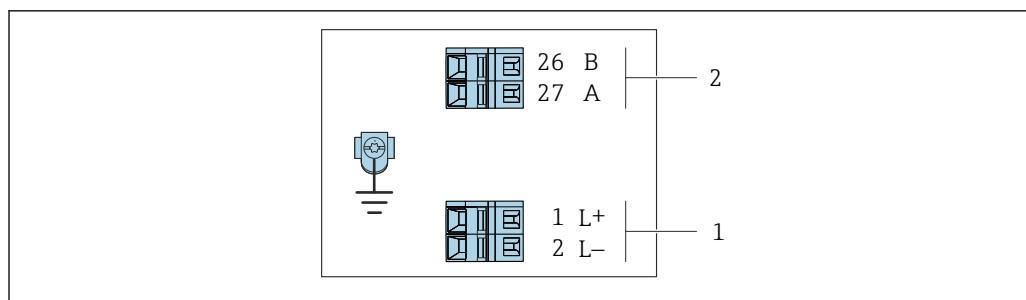

 4 Assegnazione dei morsetti Modbus RS485, versione della connessione per uso in aree sicure e Zona 2/Div. 2

1 Alimentazione: 24 V c.c.

2 Modbus RS485

Codice d'ordine "Uscita"	Numeri morsetti			
	Alimentazione		Uscita	
	1 (L+)	2 (L-)	26 (B)	27 (A)
Opzione M	24 V c.c.		Modbus RS485	
Codice d'ordine per "Uscita": Opzione M : Modbus RS485, per uso in aree sicure e Zona 2/Div. 2				

Versione della connessione Modbus RS485

 Per impiego in area a sicurezza intrinseca. Connessione mediante Barriera di sicurezza Promass 100.

Codice d'ordine per "Custodia", opzione **M**

In base alla versione della custodia, i trasmettitori possono essere ordinati con morsetti o connettori del dispositivo.

Codice d'ordine "Custodia"	Metodi di connessione disponibili		Opzioni consentite per il codice d'ordine "Collegamento elettrico"
	Uscita	Alimentazione	
Opzioni A, B	Morsetti	Morsetti	<ul style="list-style-type: none"> ▪ Opzione A: raccordo M20x1 ▪ Opzione B: filettatura M20x1 ▪ Opzione C: filettatura G ½" ▪ Opzione D: filettatura NPT ½"
A, B, C	Connettori del dispositivo →  31		Opzione I : connettore M12x1
Codice d'ordine per "Custodia": <ul style="list-style-type: none"> ▪ Opzione A: compatta, in alluminio rivestito ▪ Opzione B: compatta, igienica, inox ▪ Opzione C: ultracompatta, igienica, inox 			

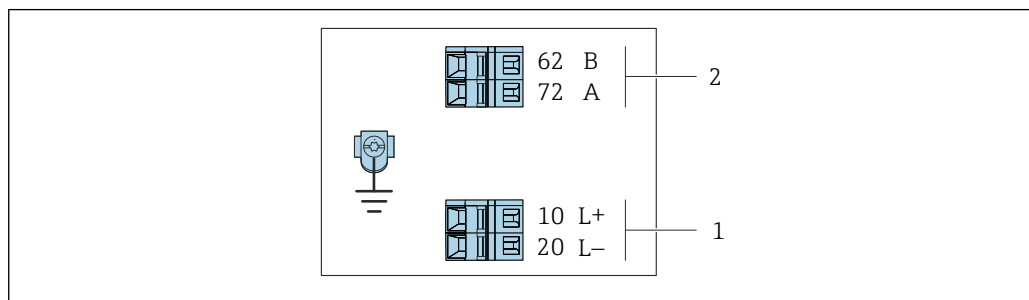

A0030219

 5 Assegnazione dei morsetti Modbus RS485, connessione in versione per uso in area a sicurezza intrinseca (connessione mediante Barriera di sicurezza Promass 100)

1 Alimentazione a sicurezza intrinseca



2 Modbus RS485

Codice d'ordine "Uscita"	10 (L+)	20 (L-)	62 (B)	72 (A)
Opzione M	Tensione di alimentazione a sicurezza intrinseca		Modbus RS485 a sicurezza intrinseca	
Codice d'ordine per "Uscita": Opzione M : Modbus RS485, per uso in area a sicurezza intrinseca (connessione mediante Barriera di sicurezza Promass 100)				

Versione della connessione EtherNet/IP

Codice d'ordine per "Custodia", opzione **N**

In base alla versione della custodia, i trasmettitori possono essere ordinati con morsetti o connettori del dispositivo.

Codice d'ordine "Custodia"	Metodi di connessione disponibili		Opzioni consentite per il codice d'ordine "Collegamento elettrico"
	Uscita	Alimentazione	
Opzioni A, B	Connettori a spina del dispositivo →  32	Morsetti	<ul style="list-style-type: none"> ▪ Opzione L: connettore M12x1 + filettatura NPT 1/2" ▪ Opzione N: connettore M12x1 + raccordo M20 ▪ Opzione P: connettore M12x1 + filettatura G 1/2" ▪ Opzione U: connettore M12x1 + filettatura M20
Opzioni A, B, C	Connettori a spina del dispositivo →  32	Connettori a spina del dispositivo →  32	Opzione Q : 2 x connettore M12x1
Codice d'ordine per "Custodia": <ul style="list-style-type: none"> ▪ Opzione A: compatta, in alluminio rivestito ▪ Opzione B: compatta, igienica, inox ▪ Opzione C: ultracompatta, igienica, inox 			

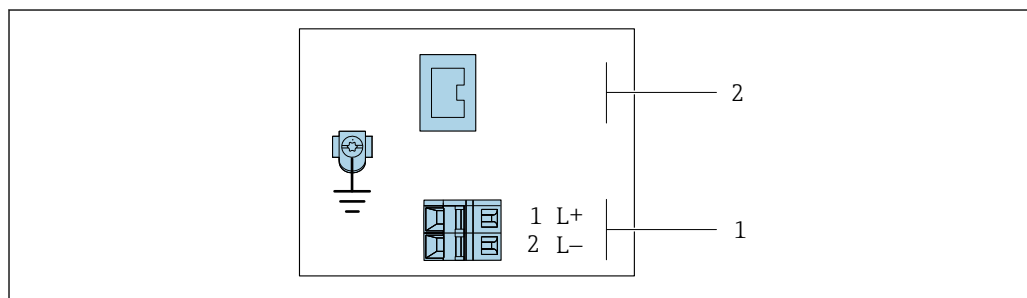

A0017054

 6 Assegnazione dei morsetti EtherNet/IP

1 Alimentazione: 24 V c.c.

2 EtherNet/IP

Codice d'ordine "Uscita"	Numeri morsetti		Uscita Connettore del dispositivo M12x1
	Alimentazione 2 (L-)	1 (L+)	
Opzione N	24 V c.c.		EtherNet/IP
Codice d'ordine per "Uscita": Opzione N : EtherNet/IP			

Versione della connessione PROFINET

Codice d'ordine per "Uscita", opzione R

In base alla versione della custodia, i trasmettitori possono essere ordinati con morsetti o connettori del dispositivo.

Codice d'ordine "Custodia"	Metodi di connessione disponibili		Opzioni consentite per il codice d'ordine "Collegamento elettrico"
	Uscita	Alimentazione	
Opzioni A, B	Connettori a spina del dispositivo → 30	Morsetti	<ul style="list-style-type: none"> ▪ Opzione L: connettore M12x1 + filettatura NPT ½" ▪ Opzione N: connettore M12x1 + raccordo M20 ▪ Opzione P: connettore M12x1 + filettatura G ½" ▪ Opzione U: connettore M12x1 + filettatura M20
Opzioni A, B, C	Connettori a spina del dispositivo → 30	Connettori a spina del dispositivo → 30	Opzione Q : 2 x connettore M12x1

Codice d'ordine per "Custodia":

- Opzione **A**: compatta, in alluminio rivestito
- Opzione **B**: compatta, igienica, inox
- Opzione **C**: ultracompatta, igienica, inox

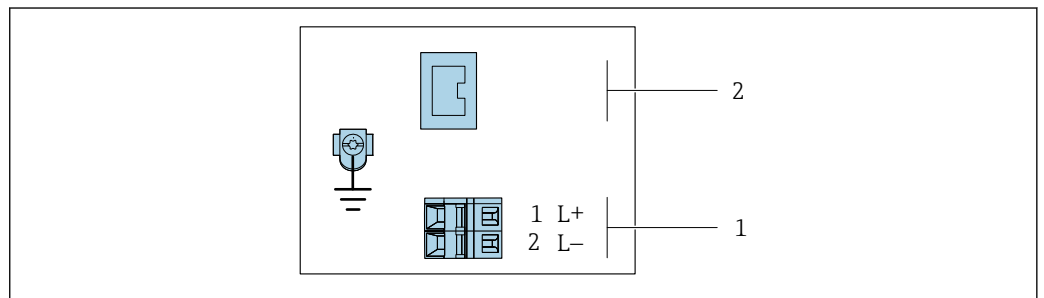

A0017054

7 Assegnazione dei morsetti PROFINET

1 Alimentazione: 24 V c.c.

2 PROFINET

Codice d'ordine "Uscita"	Numeri morsetti		Uscita Connettore del dispositivo M12x1
	Alimentazione 2 (L-)	1 (L+)	
Opzione R	24 V c.c.		PROFINET

Codice d'ordine per "Uscita":
Opzione **R**: PROFINET

Barriera di sicurezza Promass 100

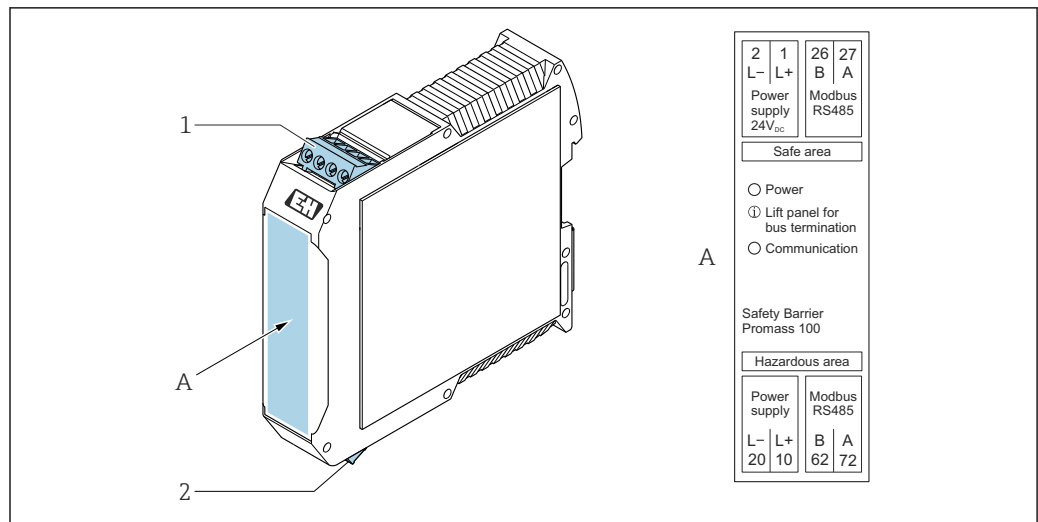

A0030220

8 Barriera di sicurezza Promass 100 con morsetti

- 1 Area sicura: Zona 2, Classe I Divisione 2
- 2 Area a sicurezza intrinseca

Assegnazione dei pin e connettore del dispositivo

- i** Codici d'ordine per i connettori M12x1, v. colonna "Codice d'ordine per **connessione elettrica**":
 - 4-20 mA HART, uscita impulsi/frequenza/contatto → 23
 - PROFIBUS DP → 25
 - Modbus RS485 → 26
 - EtherNet/IP → 28
 - PROFINET → 29

Tensione di alimentazione

Per tutte le versioni della connessione, eccetto per Modbus RS485 a sicurezza intrinseca (lato del dispositivo)

- i** Connettore del dispositivo per MODBUS RS485 a sicurezza intrinseca con tensione di alimentazione → 31

<p>A0029042</p>	Pin	Assegnazione	
	1	L+	24 V c.c.
	2		Non assegnato
	3		Non assegnato
	4	L-	24 V c.c.
	5		Messa a terra/schermatura
Codifica	Connettore/ingresso		
A	Connettore		

- i** Di seguito gli ingressi consigliati:
 - Binder, serie 763, n. parte 79 3440 35 05
 - In alternativa: Phoenix n. parte 1669767 SAC-5P-M12MS
 - Con il codice d'ordine per "Uscita", opzione **B**: 4-20 mA HART, uscita impulsi/frequenza/contatto
 - Con il codice d'ordine per "Uscita", opzione **N**: EtherNet/IP
 - Se il dispositivo è impiegato in area pericolosa: utilizzare un ingresso adatto e certificato.

4-20 mA HART con uscita impulsi/frequenza/contatto

Connettore del dispositivo per la trasmissione del segnale (lato del dispositivo)

	Pin	Assegnazione	
	1	+	4-20 mA HART (attiva)
	2	-	4-20 mA HART (attiva)
	3	+	Uscita impulsi/frequenza/contatto (passiva)
	4	-	Uscita impulsi/frequenza/contatto (passiva)
	5		Messa a terra/schermatura
Codifica		Connettore/ingresso	
A		Ingresso	

- Connettore consigliato: Binder, serie 763, n. parte 79 3439 12 05
- Se il dispositivo è impiegato in area pericolosa, utilizzare un connettore adatto e certificato.

PROFIBUS DP

Per uso in area sicura e Zona 2/Div. 2.

Connettore del dispositivo per la trasmissione del segnale (lato del dispositivo)

	Pin	Assegnazione	
	1		Non assegnato
	2	A	PROFIBUS DP
	3		Non assegnato
	4	B	PROFIBUS DP
	5		Messa a terra/schermatura
Codifica		Connettore/ingresso	
B		Ingresso	

- Connettore consigliato: Binder, serie 763, n. parte 79 4449 20 05
- Se il dispositivo è impiegato in area pericolosa, utilizzare un connettore adatto e certificato.

MODBUS RS485

Connettore del dispositivo per la trasmissione del segnale con tensione di alimentazione (lato del dispositivo), MODBUS RS485 (a sicurezza intrinseca)

	Pin	Assegnazione	
	1	L+	Tensione di alimentazione, a sicurezza intrinseca
	2	A	Modbus RS485 a sicurezza intrinseca
	3	B	
	4	L-	Tensione di alimentazione, a sicurezza intrinseca
	5		Messa a terra/schermatura
Codifica		Connettore/ingresso	
A		Connettore	

- Ingresso consigliato: Binder, serie 763, n. parte 79 3439 12 05
- Se il dispositivo è impiegato in area pericolosa: utilizzare un ingresso adatto e certificato.

Connettore del dispositivo per la trasmissione del segnale (lato del dispositivo), MODBUS RS485 (non a sicurezza intrinseca)

 Per uso in area sicura e Zona 2/Div. 2.

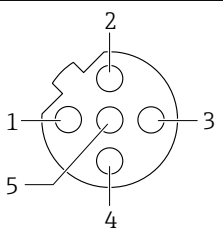
 A0016811	Pin	Assegnazione	
	1		Non assegnato
	2	A	Modbus RS485
	3		Non assegnato
	4	B	Modbus RS485
5		Messa a terra/schermatura	
Codifica		Connettore/ingresso	
B		Ingresso	

-  Connettore consigliato: Binder, serie 763, n. parte 79 4449 20 05
- Se il dispositivo è impiegato in area pericolosa, utilizzare un connettore adatto e certificato.

EtherNet/IP

Connettore del dispositivo per la trasmissione del segnale (lato del dispositivo)

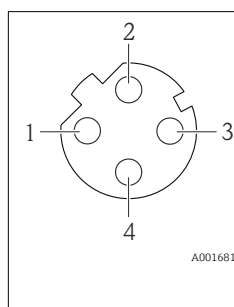
 A0016812	Pin	Assegnazione	
	1	+	Tx
	2	+	Rx
	3	-	Tx
	4	-	Rx
Codifica		Connettore/ingresso	
D		Ingresso	

-  Connettore consigliato:
- Binder, serie 763, n. parte 99 3729 810 04
 - Phoenix, n. parte 1543223 SACC-M12MSD-4Q
 - Se il dispositivo è impiegato in area pericolosa, utilizzare un connettore adatto e certificato.

PROFINET

Connettore del dispositivo per la trasmissione del segnale (lato del dispositivo)

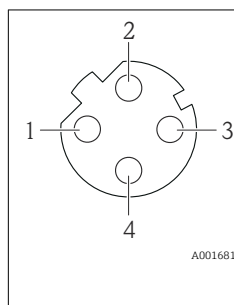
 A0016812	Pin	Assegnazione	
	1	+	TD +
	2	+	RD +
	3	-	TD -
	4	-	RD -
Codifica		Connettore/ingresso	
D		Ingresso	

-  Connettore consigliato:
- Binder, serie 763, n. parte 99 3729 810 04
 - Phoenix, n. parte 1543223 SACC-M12MSD-4Q
 - Se il dispositivo è impiegato in area pericolosa, utilizzare un connettore adatto e certificato.

Tensione di alimentazione

L'alimentatore deve essere provato per garantire che rispetti i requisiti di sicurezza (ad es. PELV, SELV).

Trasmettitore

Per la versione del dispositivo con tipo di comunicazione:

- HART, PROFIBUS DP, EtherNet/IP: 20 ... 30 V c.c.
- Modbus RS485, versione del dispositivo:
 - Per uso in area sicura e Zona 2/Div. 2: 20 ... 30 V c.c.
 - Per uso in area a sicurezza intrinseca: alimentazione mediante Barriera di sicurezza Promass 100

Barriera di sicurezza del Promass 100

20 ... 30 V c.c.

Potenza assorbita

Trasmettitore

Codice d'ordine per "Uscita"	Max. Potenza assorbita
Opzione B : 4-20 mA HART con uscita impulsi/frequenza/contatto	3,5 W
Opzione L : PROFIBUS DP	3,5 W
Opzione M Modbus RS485, per uso in aree sicure e Zona 2/Div. 2	3,5 W
Opzione M : Modbus RS485, per uso in aree a sicurezza intrinseca	2,45 W
Opzione N : EtherNet/IP	3,5 W
Opzione R : PROFINET	3,5 W

Barriera di sicurezza del Promass 100

Codice d'ordine per "Uscita"	Max. Potenza assorbita
Opzione M : Modbus RS485, per uso in aree a sicurezza intrinseca	4,8 W

Consumo di corrente

Trasmettitore

Codice d'ordine per "Uscita"	Max. Consumo di corrente	Max. massima
Opzione B : Uscita 4-20mA HART, impulsi/frequenza/contatto	145 mA	18 A (< 0,125 ms)
Opzione L : PROFIBUS DP	145 mA	18 A (< 0,125 ms)
Opzione M Modbus RS485, per uso in aree sicure e Zona 2/Div. 2	90 mA	10 A (< 0,8 ms)
Opzione M : Modbus RS485, per uso in aree a sicurezza intrinseca	145 mA	16 A (< 0,4 ms)
Opzione N : EtherNet/IP	145 mA	18 A (< 0,125 ms)
Opzione R : PROFINET	145 mA	18 A (< 0,125 ms)

Barriera di sicurezza del Promass 100

Codice d'ordine per "Uscita"	Max. Consumo di corrente	Max. massima
Opzione M : Modbus RS485, per uso in aree a sicurezza intrinseca	230 mA	10 A (< 0,8 ms)

Mancanza rete

In base alla versione del dispositivo, la configurazione è salvata nella memoria del dispositivo o in quella a innesto (HistorOM DAT).

Collegamento elettrico

Connessione del trasmettitore

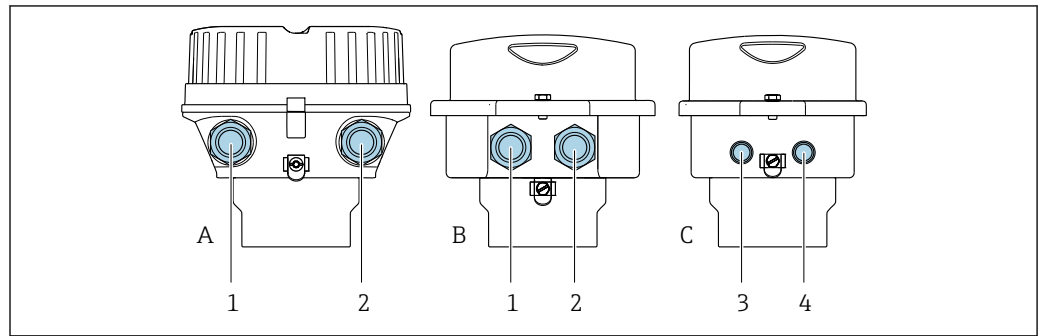

A0016924

- A Versione della custodia: compatta, rivestita in alluminio
 B Versione della custodia: compatta igienica, inox
 1 Ingresso cavo o connettore del dispositivo per la trasmissione del segnale
 2 Ingresso cavo o connettore del dispositivo per la tensione di alimentazione
 C Versione della custodia: ultracompatta, igienica, inox, connettore del dispositivo M12
 3 Connettore del dispositivo per la trasmissione del segnale
 4 Connettore del dispositivo per la tensione di alimentazione



- Assegnazione dei morsetti → 23
- Assegnazione dei pin, connettore del dispositivo → 30



Nel caso di versioni del dispositivo dotate di connettore, non è necessario aprire la custodia del trasmettitore per collegare il cavo segnali o di alimentazione.

Esempi di connessione

Uscita in corrente 4 ... 20 mA HART

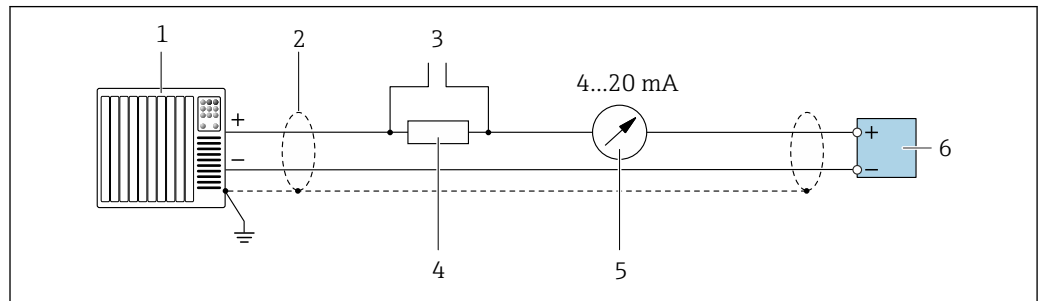

A0029055

9 Esempio di connessione per uscita in corrente 4 ... 20 mA HART (attiva)

- 1 Sistema di automazione con ingresso in corrente (ad es. PLC)
- 2 Schermatura del cavo: la schermatura del cavo deve essere messa a terra da entrambe le estremità per la conformità ai requisiti EMC; rispettare le specifiche del cavo → 39
- 3 Collegamento per dispositivi HART → 93
- 4 Resistore per la comunicazione HART ($\geq 250 \Omega$): rispettare il carico massimo
- 5 Display analogico: rispettare il carico massimo
- 6 Trasmettitore

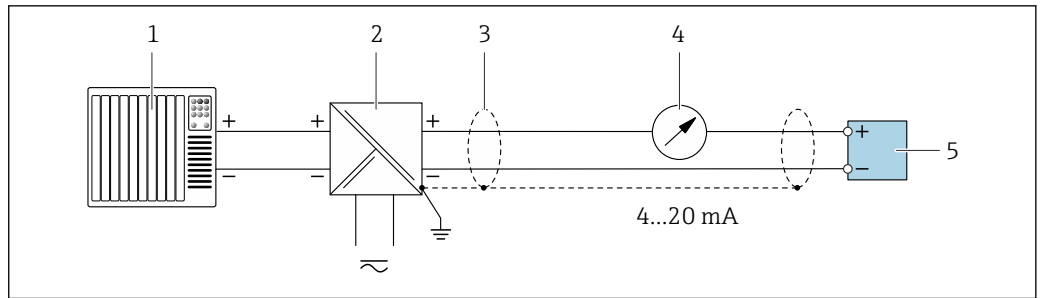

A0028762

10 Esempio di connessione per uscita in corrente 4 ... 20 mA HART (passiva)

- 1 Sistema di automazione con ingresso in corrente (ad es. PLC)
- 2 Alimentazione
- 3 Schermatura del cavo: la schermatura del cavo deve essere messa a terra da entrambe le estremità per la conformità ai requisiti EMC; rispettare le specifiche del cavo → 39
- 4 Display analogico: rispettare il carico massimo
- 5 Trasmettitore

Uscita impulsi/frequenza

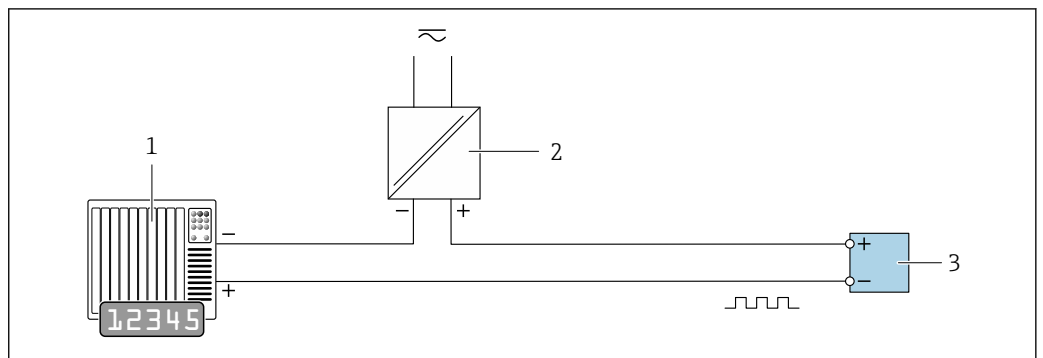

A0028761

11 Esempio di connessione per uscita impulsi/frequenza (passiva)

- 1 Sistema di automazione con ingresso impulsi/frequenza (ad es. PLC)
- 2 Alimentazione
- 3 Trasmettitore: rispettare i valori di ingresso → 9

Uscita contatto

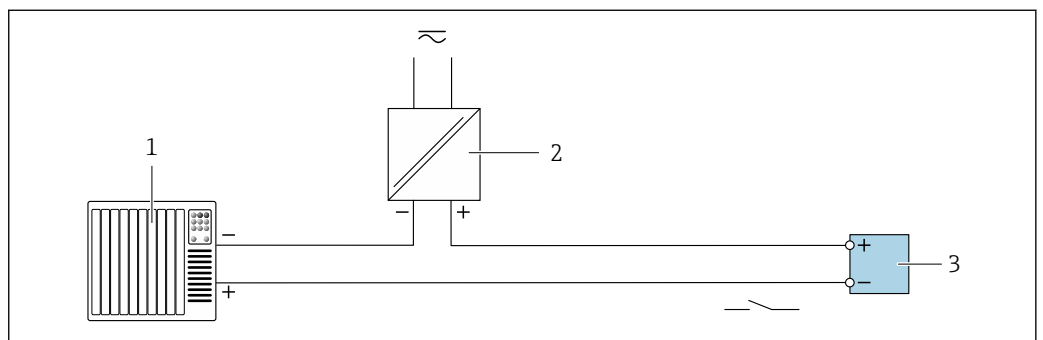

A0028760

12 Esempio di connessione per uscita contatto (passiva)

- 1 Sistema di automazione con ingresso a relè (ad es. PLC)
- 2 Alimentazione
- 3 Trasmettitore: rispettare i valori di ingresso

PROFIBUS DP

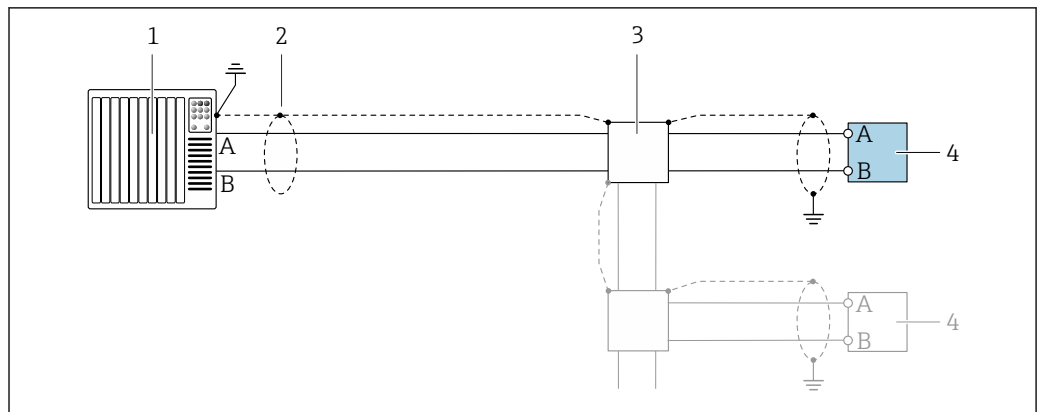

A0028765

13 Esempio di connessione per PROFIBUS DP, area sicura e Zona 2/Div. 2

- 1 Sistema di controllo (ad es. PLC)
- 2 Schermatura del cavo: la schermatura del cavo deve essere messa a terra da entrambe le estremità per la conformità ai requisiti EMC; rispettare le specifiche del cavo
- 3 Trasmettitore

i Con velocità di trasmissione > 1,5 MBaud, si deve utilizzare un ingresso cavo EMC e la schermatura del cavo deve estendersi fino al morsetto, se possibile.

Modbus RS485

Modbus RS485, area sicura e Zona 2/Div. 2

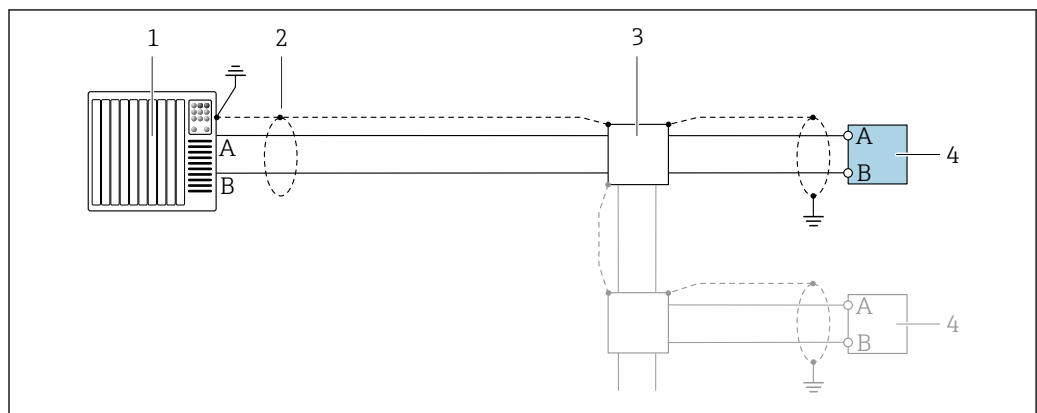

A0028765

14 Esempio di connessione per Modbus RS485, area sicura e Zona 2/Div. 2

- 1 Sistema di controllo (ad es. PLC)
- 2 Schermatura del cavo: la schermatura del cavo deve essere messa a terra da entrambe le estremità per la conformità ai requisiti EMC; rispettare le specifiche del cavo → 39
- 3 Scatola di distribuzione
- 4 Trasmettitore

Modbus RS485 a sicurezza intrinseca

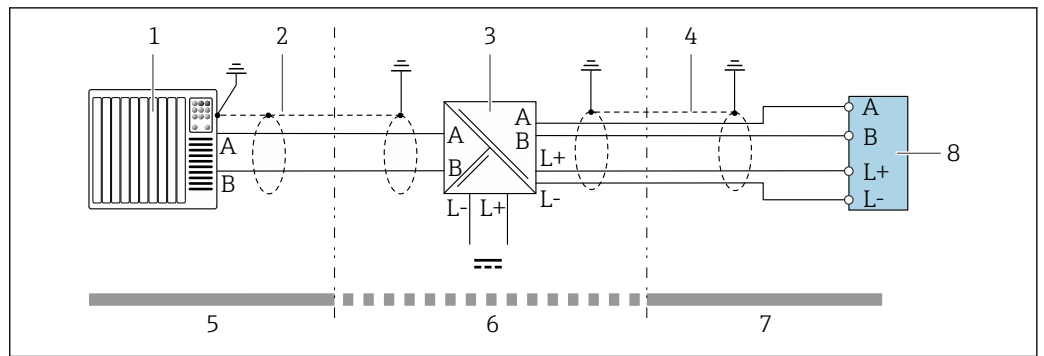

A0028766

15 Esempio di connessione per Modbus RS485 a sicurezza intrinseca

- 1 Sistema di controllo (ad es. PLC)
- 2 Schermatura del cavo, rispettare le specifiche del cavo
- 3 Barriera di sicurezza Promass 100
- 4 Rispettare le specifiche del cavo
- 5 Area sicura
- 6 Area sicura e Zona 2/Div. 2
- 7 Area a sicurezza intrinseca
- 8 Trasmettitore

EtherNet/IP

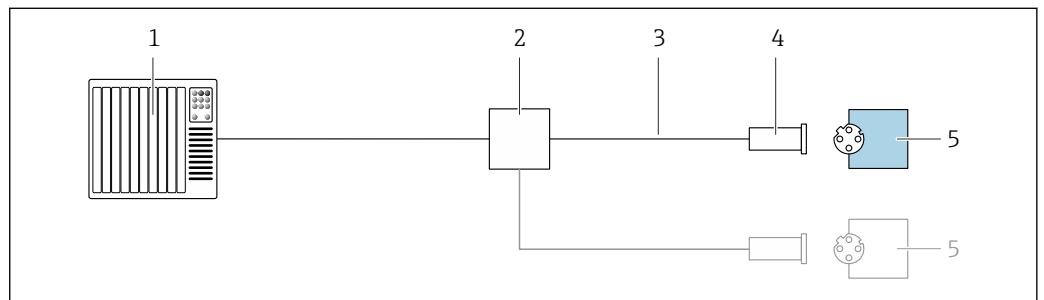

A0028767

16 Esempio di connessione per EtherNet/IP

- 1 Sistema di controllo (ad es. PLC)
- 2 Contatto Ethernet
- 3 Rispettare le specifiche del cavo
- 4 Connettore del dispositivo
- 5 Trasmettitore

PROFINET

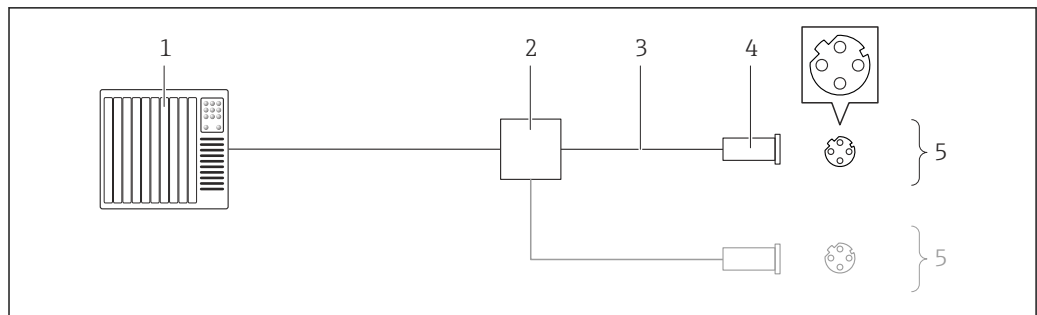

17 Esempio di connessione per PROFINET

- 1 Sistema di controllo (ad es. PLC)
- 2 Contatto Ethernet
- 3 Rispettare le specifiche del cavo
- 4 Connettore del dispositivo
- 5 Trasmettitore

Ingresso HART

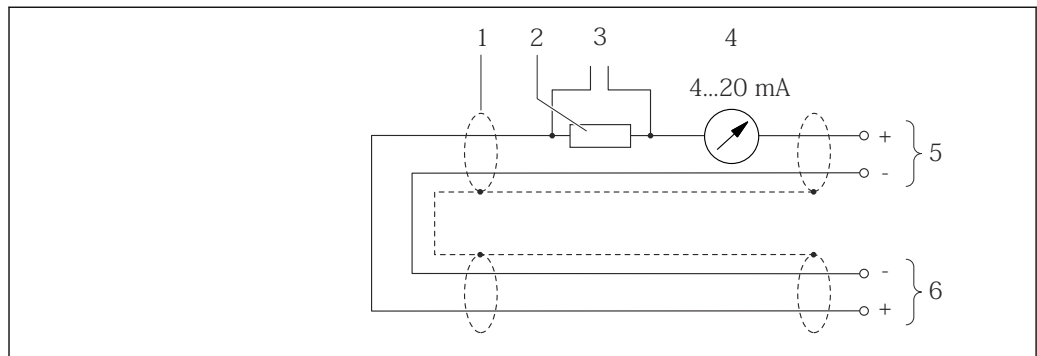

18 Esempio di connessione per l'ingresso HART (modalità di burst) mediante l'uscita in corrente (attiva)

- 1 Schermatura del cavo, rispettare le specifiche del cavo
- 2 Resistore per la comunicazione HART ($\geq 250 \Omega$): rispettare il carico massimo
- 3 Collegamento per dispositivi HART
- 4 Display analogico
- 5 Trasmettitore
- 6 Sensore per la variabile misurata esterna

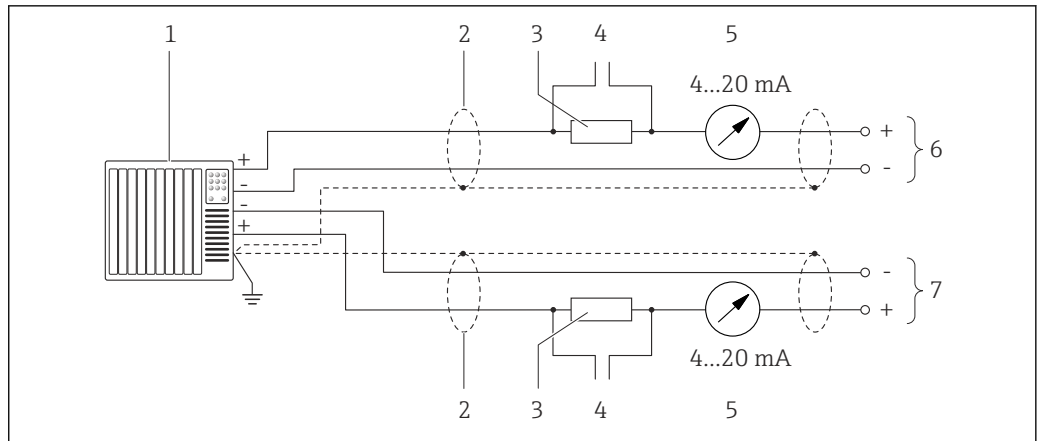

19 Esempio di connessione per l'ingresso HART (modalità di master) mediante l'uscita in corrente (attiva)

- 1 Sistema di automazione con ingresso in corrente (ad es. PLC).
Prerequisito: sistema di automazione con HART versione 6, i comandi HART 113 e 114 possono essere elaborati.
- 2 Schermatura del cavo, rispettare le specifiche del cavo
- 3 Resistore per la comunicazione HART ($\geq 250 \Omega$): rispettare il carico massimo
- 4 Collegamento per dispositivi HART
- 5 Display analogico
- 6 Trasmettitore
- 7 Sensore per la variabile misurata esterna

Equalizzazione di potenziale

Requisiti

Non sono richieste misure speciali per l'equalizzazione di potenziale.

Per garantire misure corrette, considerare quanto segue:

- Medesimo potenziale elettrico per il fluido e il sensore
- Direttive interne aziendali per lo schema di messa a terra

 Per i dispositivi adatti all'uso in aree pericolose, attenersi alle linee guida riportate nella relativa documentazione Ex (XA).

Morsetti

Trasmettitore

Morsetti a molla per sezioni del filo 0,5 ... 2,5 mm² (20 ... 14 AWG)

Barriera di sicurezza del Promass 100

Morsetti a vite, a innesto per sezioni del filo 0,5 ... 2,5 mm² (20 ... 14 AWG)

Ingressi cavo

- Pressacavo: M20 x 1,5 con cavo $\varnothing 6 \dots 12 \text{ mm}$ (0,24 ... 0,47 in)
- Filettatura per l'ingresso cavo:
 - M20
 - G 1/2"
 - NPT 1/2"

Specifiche del cavo

Campo di temperatura consentito

- Devono essere rispettate le direttive di installazione vigenti nel paese dove è eseguita l'installazione.
- I cavi devono essere adatti alle temperature minime e massime previste.

Cavo di alimentazione

Il cavo di installazione standard è sufficiente.

Cavo segnali

Uscita in corrente 4 ... 20 mA HART

È consigliato un cavo schermato. Attenersi allo schema di messa a terra dell'impianto.

Uscita impulsi/frequenza/contatto

Il cavo di installazione standard è sufficiente.

PROFIBUS DP

Lo standard IEC 61158 specifica due tipi di cavo (A e B) per la linea del bus, che possono essere utilizzati per qualsiasi velocità di trasmissione. Si consiglia il cavo tipo A.

Tipo di cavo	A
Impedenza caratteristica	135 ... 165 Ω a una frequenza di misura di 3 ... 20 MHz
Capacità del cavo	< 30 pF/m
Sezione del filo	> 0,34 mm ² (22 AWG)
Tipo di cavo	Coppie intrecciate
Resistenza di loop	\leq 110 Ω /km
Smorzamento del segnale	Max. 9 dB sull'intera lunghezza della sezione del cavo
Schermatura	Schermatura in rame intrecciato o schermatura intrecciata con schermatura a foglio. Per la messa a terra della schermatura del cavo, rispettare lo schema di messa a terra dell'impianto.

Modbus RS485

Lo standard EIA/TIA-485 specifica due tipi di cavo (A e B) per la linea del bus, che possono essere utilizzati per qualsiasi velocità di trasmissione. Si consiglia il cavo tipo A.

Tipo di cavo	A
Impedenza caratteristica	135 ... 165 Ω a una frequenza di misura di 3 ... 20 MHz
Capacità del cavo	< 30 pF/m
Sezione del filo	> 0,34 mm ² (22 AWG)
Tipo di cavo	Coppie intrecciate
Resistenza di loop	\leq 110 Ω /km
Smorzamento del segnale	Max. 9 dB sull'intera lunghezza della sezione del cavo
Schermatura	Schermatura in rame intrecciato o schermatura intrecciata con schermatura a foglio. Per la messa a terra della schermatura del cavo, rispettare lo schema di messa a terra dell'impianto.

EtherNet/IP

Lo standard ANSI/TIA/EIA-568 Allegato B.2 indica CAT 5 come categoria minima per un cavo utilizzato per EtherNet/IP. CAT 5e e CAT 6 sono le categorie consigliate.



Per maggiori informazioni su pianificazione e installazione di reti EtherNet/IP, consultare la documentazione "Media Planning and Installation Manual. EtherNet/IP" dell'organizzazione ODVA

PROFINET

Lo standard IEC 61156-6 specifica CAT 5 come categoria minima del cavo utilizzato per PROFINET. CAT 5e e CAT 6 sono le categorie consigliate.



Per maggiori informazioni su pianificazione e installazione di reti PROFINET, consultare: "PROFINET Cabling and Interconnection Technology", linea guida per PROFINET

Cavo di collegamento tra Barriera di sicurezza Promass 100 e misuratore

Tipo di cavo	Cavo schermato a coppie intrecciate con 2x2 fili. Per la messa a terra della schermatura del cavo, rispettare lo schema di messa a terra dell'impianto.
Resistenza massima del cavo	2,5 Ω, un lato

 Rispettare le specifiche di resistenza massima del cavo per garantire l'affidabilità operativa del misuratore.

La lunghezza massima del cavo per le singole sezioni del filo è specificata nella sottostante tabella. Rispettare la capacità e l'induttanza massime per unità di lunghezza del cavo e i valori di connessione per aree pericolose .

Sezione del filo		Lunghezza massima del cavo	
[mm ²]	[AWG]	[m]	[ft]
0,5	20	70	230
0,75	18	100	328
1,0	17	100	328
1,5	16	200	656
2,5	14	300	984

Caratteristiche operative

Condizioni operative di riferimento

- Limiti di errore secondo ISO 11631
- Acqua con +15 ... +45 °C (+59 ... +113 °F) a2 ... 6 bar (29 ... 87 psi)
- Specifiche in base al protocollo di taratura
- Accuratezza basata su sistemi di taratura accreditati e tracciati secondo ISO 17025.

 Per conoscere gli errori di misura si può utilizzare *Applicator* il tool per il dimensionamento dei dispositivi →  102

Errore di misura massimo

v.i. = valore istantaneo; 1 g/cm³ = 1 kg/l; T = temperatura del fluido

Accuratezza di base

 Elementi fondamentali della struttura →  45

Portata massica e portata volumetrica (liquidi)

±0,05 % v.i. (PremiumCal; codice d'ordine per "Taratura portata", opzione D, per portata massica)
±0,10 %v.i..

Portata massica (gas)

±0,25 % v.i.

Densità (liquidi)

Alle condizioni di riferimento	Taratura di densità standard	A campo ampio Specifica di densità ^{1) 2)}
[g/cm ³]	[g/cm ³]	[g/cm ³]
±0,0005	±0,0005	±0,001

- 1) Campo valido per la taratura di densità speciale: 0 ... 2 g/cm³, +5 ... +80 °C (+41 ... +176 °F)
- 2) Codice d'ordine per "Pacchetto applicativo", opzione EE "Densità speciale"

Temperatura

$$\pm 0,5 \text{ °C} \pm 0,005 \cdot T \text{ °C} (\pm 0,9 \text{ °F} \pm 0,003 \cdot (T - 32) \text{ °F})$$
Stabilità punto di zero

DN		Stabilità punto di zero	
[mm]	[in]	[kg/h]	[lb/min]
8	$\frac{3}{8}$	0,030	0,001
15	$\frac{1}{2}$	0,200	0,007
25	1	0,540	0,019
40	$1\frac{1}{2}$	2,25	0,083
50	2	3,50	0,129
80	3	9,0	0,330
100	4	14,0	0,514
150	6	32,0	1,17
250	10	88,0	3,23

Valori di portata

Valori di portata come parametro di turndown in base al diametro nominale.

Unità ingegneristiche SI

DN [mm]	1:1	1:10	1:20	1:50	1:100	1:500
	[kg/h]	[kg/h]	[kg/h]	[kg/h]	[kg/h]	[kg/h]
8	2000	200	100	40	20	4
15	6500	650	325	130	65	13
25	18000	1800	900	360	180	36
40	45000	4500	2250	900	450	90
50	70000	7000	3500	1400	700	140
80	180000	18000	9000	3600	1800	360
100	350000	35000	17500	7000	3500	700
150	800000	80000	40000	16000	8000	1600
250	2200000	220000	110000	44000	22000	4400

Unità ingegneristiche US

DN [inch]	1:1	1:10	1:20	1:50	1:100	1:500
	[lb/min]	[lb/min]	[lb/min]	[lb/min]	[lb/min]	[lb/min]
$\frac{3}{8}$	73,50	7,350	3,675	1,470	0,735	0,147
$\frac{1}{2}$	238,9	23,89	11,95	4,778	2,389	0,478
1	661,5	66,15	33,08	13,23	6,615	1,323
$1\frac{1}{2}$	1654	165,4	82,70	33,08	16,54	3,308
2	2573	257,3	128,7	51,46	25,73	5,146
3	6615	661,5	330,8	132,3	66,15	13,23
4	12860	1286	643,0	257,2	128,6	25,72

DN	1:1	1:10	1:20	1:50	1:100	1:500
[inch]	[lb/min]	[lb/min]	[lb/min]	[lb/min]	[lb/min]	[lb/min]
6	29400	2940	1470	588	294	58,80
10	80850	8085	4043	1617	808,5	161,7

Accuratezza delle uscite

 L'accuratezza dell'uscita deve essere considerata all'interno dell'errore di misura se sono utilizzate delle uscite analogiche, ma può essere tralasciata per le uscite con bus di campo (ad es. Modbus RS485, EtherNet/IP).

Le uscite hanno le seguenti specifiche di base per l'accuratezza.

Uscita in corrente

Accuratezza	Max. ±5 µA
--------------------	------------

Uscita impulsi/frequenza

v.i. = valore istantaneo

Accuratezza	Max. ±50 ppm v.i. (per tutto il campo di temperatura ambiente)
--------------------	--

Ripetibilità

v.i. = valore istantaneo; 1 g/cm³ = 1 kg/l; T = temperatura del fluido

Ripetibilità di base

 Elementi fondamentali della struttura →  45

Portata massica e portata volumetrica (liquidi)

±0,025 %v.i. (PremiumCal, per portata massica)
±0,05 %v.i.

Portata massica (gas)

±0,20 % v.i.

Densità (liquidi)

±0,00025 g/cm³

Temperatura

±0,25 °C ± 0,0025 · T °C (±0,45 °F ± 0,0015 · (T-32) °F)

Tempo di risposta

Il tempo di risposta varia a seconda della configurazione (smorzamento).

Influenza della temperatura ambiente

Uscita in corrente

v.i. = valore istantaneo

Coefficiente di temperatura	Max. ±0,005% v.i./°C
------------------------------------	----------------------

Uscita impulsi/frequenza

Coefficiente di temperatura	Nessun effetto addizionale. Incluso nell'accuratezza.
------------------------------------	---

Effetto della temperatura del fluido **Portata massica e portata volumetrica**

v.f.s. = del valore di fondo scala

Se la temperatura per la regolazione dello zero e quella di processo sono diverse, l'errore di misura addizionale del sensore è tipicamente $\pm 0,0002\%$ v.f.s./°C ($\pm 0,0001\%$ v. f.s./°F).

L'effetto si riduce se la regolazione dello zero è eseguita alla temperatura di processo.

Densità

Se la temperatura per la taratura di densità e quella di processo sono diverse, l'errore di misura tipica del sensore è $\pm 0,00005\text{ g/cm}^3\text{ /}^\circ\text{C}$ ($\pm 0,000025\text{ g/cm}^3\text{ /}^\circ\text{F}$). Si può eseguire la taratura di densità in campo.

Specifica di densità a campo ampio (taratura di densità speciale)

Se la temperatura di processo non rispetta il campo valido (\rightarrow  41), l'errore misurato è $\pm 0,00005\text{ g/cm}^3\text{ /}^\circ\text{C}$ ($\pm 0,000025\text{ g/cm}^3\text{ /}^\circ\text{F}$)

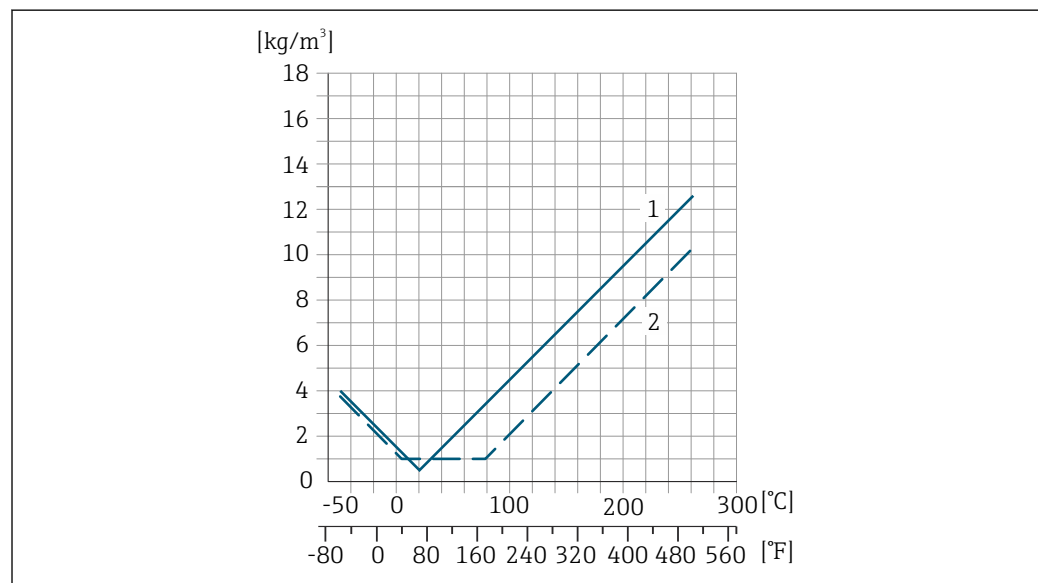

A0034654

- 1 Taratura di densità in campo, ad es. a $+20\text{ }^\circ\text{C}$ ($+68\text{ }^\circ\text{F}$)
 2 Taratura di densità speciale

Temperatura

$\pm 0,005 \cdot T\text{ }^\circ\text{C}$ ($\pm 0,005 \cdot (T - 32)\text{ }^\circ\text{F}$)

Influenza della pressione del fluido

La tabella seguente mostra gli effetti dovuti a una differenza tra pressione di taratura e pressione di processo sulla precisione della portata massica.

v.i. = valore istantaneo



L'effetto può essere compensato:

- Richiamando il valore di pressione misurato attualmente mediante l'ingresso in corrente.
- Configurando un valore fisso per la pressione nei parametri del dispositivo.



Istruzioni di funzionamento .

DN		[% v.i./bar]	[% v.i./psi]
[mm]	[in]		
8	3/8	Nessuna influenza	
15	1/2	Nessuna influenza	
25	1	Nessuna influenza	
40	1 1/2	-0,003	-0,0002
50	2	-0,008	-0,0006
80	3	-0,009	-0,0006
100	4	-0,007	-0,0005

DN		[% v.i./bar]	[% v.i./psi]
[mm]	[in]		
150	6	-0,009	-0,0006
250	10	-0,009	-0,0006

Elementi fondamentali della struttura

v.i. = valore istantaneo, v.f.s. = valore fondoscala

BaseAccu = accuratezza di base in % v.i., BaseRepeat = ripetibilità di base in % v.i.

MeasValue = valore misurato; ZeroPoint = stabilità del punto di zero

Calcolo dell'errore di misura massimo in funzione della portata

Portata	Errore di misura massimo in % v.i.
$\geq \frac{\text{ZeroPoint}}{\text{BaseAccu}} \cdot 100$ <small>A0021332</small>	$\pm \text{BaseAccu}$ <small>A0021339</small>
$< \frac{\text{ZeroPoint}}{\text{BaseAccu}} \cdot 100$ <small>A0021333</small>	$\pm \frac{\text{ZeroPoint}}{\text{MeasValue}} \cdot 100$ <small>A0021334</small>

Calcolo della ripetibilità massima in funzione della portata

Flow rate	Ripetibilità massima in % v.i.
$\geq \frac{1/2 \cdot \text{ZeroPoint}}{\text{BaseRepeat}} \cdot 100$ <small>A0021335</small>	$\pm \text{BaseRepeat}$ <small>A0021340</small>
$< \frac{1/2 \cdot \text{ZeroPoint}}{\text{BaseRepeat}} \cdot 100$ <small>A0021336</small>	$\pm 1/2 \cdot \frac{\text{ZeroPoint}}{\text{MeasValue}} \cdot 100$ <small>A0021337</small>

Esempio per errore di misura massimo

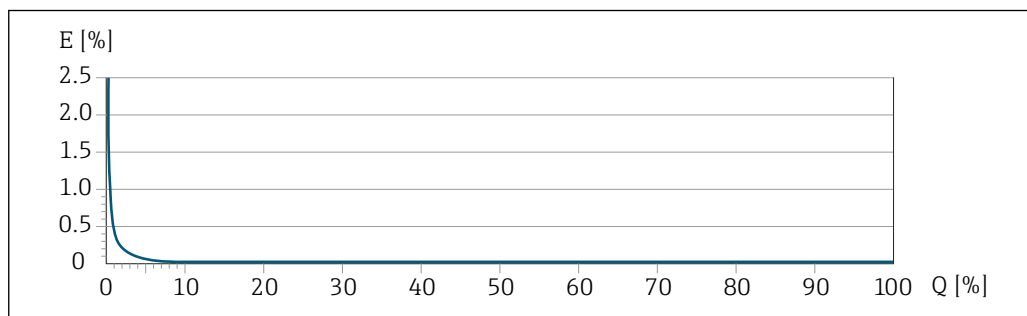

E Errore di misura massimo in % v.i. (esempio con PremiumCal)
 Q Portata in % del valore fondoscala massimo

Installazione

Non sono necessarie misure speciali come l'uso di supporti, ecc. Le forze esterne sono assorbite dalla costruzione del dispositivo.

Posizione di montaggio

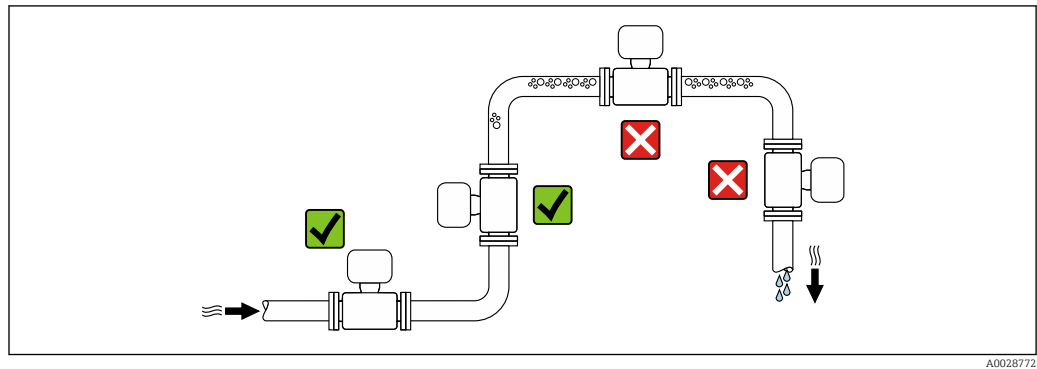

A0028772

Per prevenire eventuali errori di misura dovuti all'accumulo di bolle d'aria nel tubo di misura, evitare le seguenti posizioni di montaggio nel tubo:

- Punto più alto della tubazione.
- Direttamente a monte dello scarico in un tubo a scarico libero.

Installazione in tubi a scarico libero

I seguenti accorgimenti, tuttavia, consentono l'installazione anche in tubazioni verticali aperte. Una restrizione del tubo o l'impiego di un orifizio con sezione inferiore al diametro nominale evita il funzionamento a vuoto del sensore durante l'esecuzione delle misure.

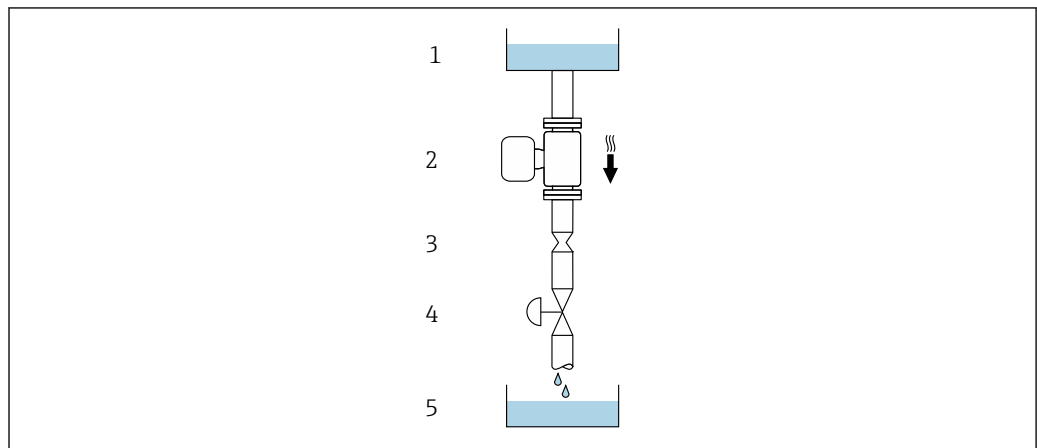

A0028773

20 Installazione in un tubo a scarico libero (ad es. per applicazioni di dosaggio)

- 1 Serbatoio di alimentazione
- 2 Sensore
- 3 Orifizio, restrizione tubo
- 4 Valvola
- 5 Serbatoio di transito

DN		Ø orifizio, restrizione tubo	
[mm]	[in]	[mm]	[in]
8	$\frac{3}{8}$	6	0,24
15	$\frac{1}{2}$	10	0,40
25	1	14	0,55
40	$1\frac{1}{2}$	22	0,87
50	2	28	1,10
80	3	50	1,97
100	4	65	2,60

DN		Ø orificio, restrizione tubo	
[mm]	[in]	[mm]	[in]
150	6	90	3,54
250	10	150	5,91

Orientamento

La direzione della freccia sulla targhetta del sensore aiuta ad installare il sensore in base alla direzione del flusso (direzione del fluido che scorre attraverso la tubazione).

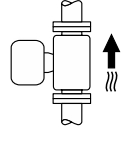
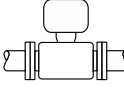
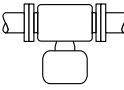
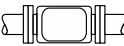
Orientamento		Raccomandazione	
A	Orientamento verticale	 A0015591	☑☑
B	Orientamento orizzontale, trasmettitore in alto	 A0015589	☑☑ ¹⁾ Eccezioni: → ☒ 21, ☒ 47
C	Orientamento orizzontale, trasmettitore in basso	 A0015590	☑☑ ²⁾ Eccezioni: → ☒ 21, ☒ 47
D	Orientamento orizzontale, trasmettitore laterale	 A0015592	☒

- 1) Le applicazioni con basse temperature di processo possono ridurre la temperatura ambiente. Questo orientamento è consigliato per mantenere la temperatura ambiente minima, tollerata dal trasmettitore.
- 2) Le applicazioni con alte temperature di processo possono incrementare la temperatura ambiente. Questo orientamento è consigliato per non superare la temperatura ambiente massima tollerata dal trasmettitore.

Se un sensore con tubo di misura curvo è installato in orizzontale, adattare la posizione del sensore alle caratteristiche del fluido.

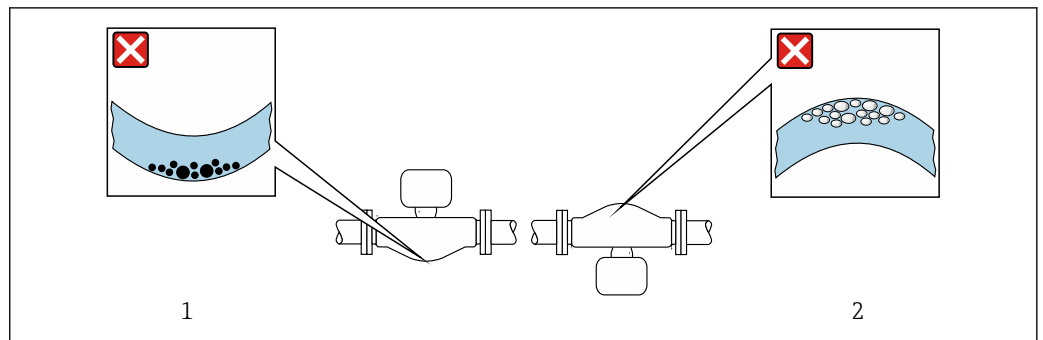

☒ 21 Orientamento del sensore con tubo di misura curvo

- 1 Evitare questo orientamento nel caso di fluidi con solidi sospesi: rischio di depositi.
- 2 Evitare questo orientamento nel caso di fluidi degasati: rischio di accumuli di gas.

Tratti rettilinei in entrata e in uscita

Non sono richiesti speciali accorgimenti per gli elementi che causano turbolenza, quali valvole, gomiti o giunzioni a T, a patto che non si verifichino cavitazioni → ☒ 58.

Istruzioni di montaggio speciali

Disco di rottura

Informazioni importanti per il processo: (Verweisziel existiert nicht, aber @y.link.required=true).
La posizione del disco di rottura è indicata da un'etichetta incollata di fianco al disco.
La protezione utilizzata per il trasporto deve essere rimossa.

Gli attacchi filettati presenti non sono adatti per una funzione di risciacquo o di monitoraggio della pressione, ma sono progettati come sede di installazione del disco di rottura.

In caso di mancato funzionamento del disco di rottura, è possibile avvitare un dispositivo di scarico sulla filettatura interna del disco di rottura per eliminare le perdite di fluido.

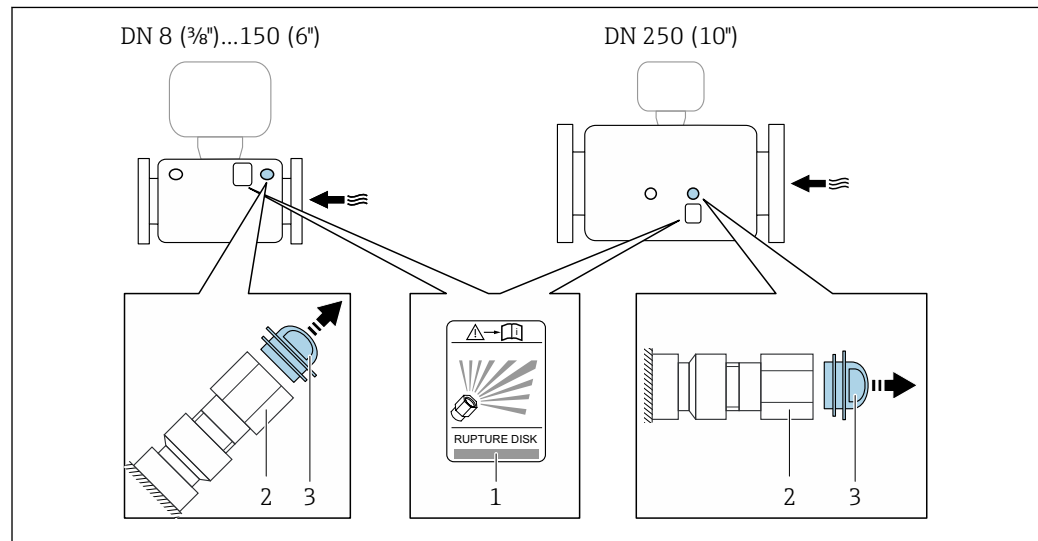

- 1 Etichetta del disco di rottura
- 2 Disco di rottura con filettatura interna 1/2" NPT e larghezza di chiave 1"
- 3 Protezione per il trasporto

Per informazioni sulle dimensioni: consultare il paragrafo "Costruzione meccanica" -> Accessori

Regolazione dello zero

Tutti i misuratori sono tarati in base alle più recenti tecnologie. La taratura è eseguita alle condizioni di riferimento → 41. Di conseguenza, generalmente non è richiesta una regolazione dello zero in campo.

L'esperienza indica che la regolazione dello zero è consigliata solo in casi speciali:

- per ottenere l'accuratezza di misura massima anche con portate molto basse.
- In condizioni operative o di processo estreme (ad es. con temperature di processo molto elevate o fluidi molto viscosi).

Installazione della Barriera di sicurezza Promass 100

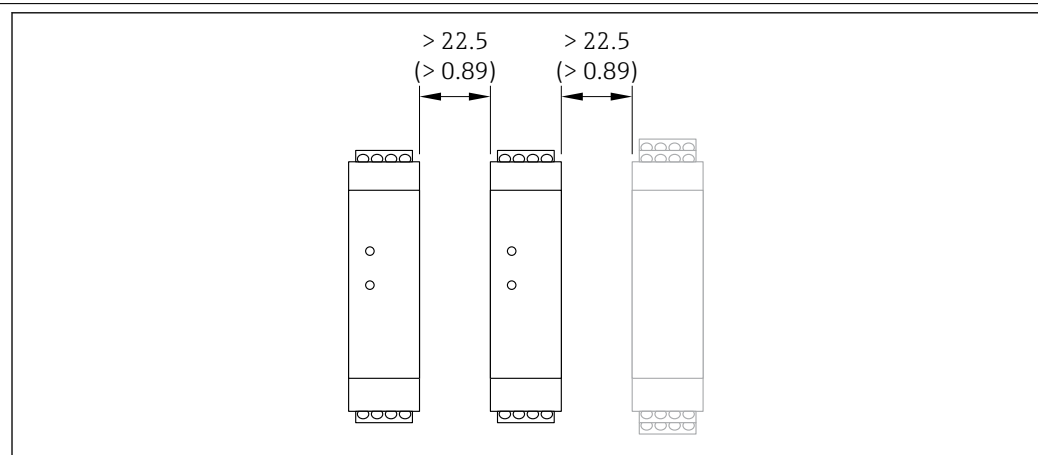

- 22 Distanza minima tra la Barriera di sicurezza Promass 100 o altri moduli. Unità ingegneristica, mm (in)

Ambiente

Campo di temperatura ambiente	Misuratore	<ul style="list-style-type: none"> ■ -40 ... +60 °C (-40 ... +140 °F) ■ Codice d'ordine per "Collaudo, certificato", opzione JM: -50 ... +60 °C (-58 ... +140 °F)
	Barriera di sicurezza Promass 100	-40 ... +60 °C (-40 ... +140 °F)
<p>► In caso di funzionamento all'esterno: Evitare la radiazione solare diretta, soprattutto nelle regioni a clima caldo</p>		
Temperatura di immagazzinamento	-40 ... +80 °C (-40 ... +176 °F), preferibilmente a +20 °C (+68 °F) (versione standard) -50 ... +80 °C (-58 ... +176 °F) (codice d'ordine per "Collaudo, certificato", opzione JM)	
Classe climatica	DIN EN 60068-2-38 (test Z/AD)	
Grado di protezione	Trasmettitore e sensore <ul style="list-style-type: none"> ■ Di serie: IP66/67, custodia Type 4X ■ Con il codice d'ordine per "Opzioni del sensore", opzione CM: si può ordinare anche IP69 ■ Se la custodia è aperta: IP20, custodia Type 1 ■ Modulo display: IP20, custodia Type 1 Barriera di sicurezza Promass 100 IP20	
Resistenza alle vibrazioni	<ul style="list-style-type: none"> ■ Oscillazione, sinusoidale, secondo IEC 60068-2-6 <ul style="list-style-type: none"> ■ Picco 2 ... 8,4 Hz, 3,5 mm ■ Picco 8,4 ... 2 000 Hz, 1 g ■ Oscillazione, rumore bianco secondo IEC 60068-2-64 <ul style="list-style-type: none"> ■ 10 ... 200 Hz, 0,003 g²/Hz ■ 200 ... 2 000 Hz, 0,001 g²/Hz ■ Totale: 1,54 g rms 	
Resistenza agli urti	Urto, semisinusoidale secondo IEC 60068-2-27 6 ms 30 g	
Resistenza agli urti	Urti dovuti ad applicazioni pesanti secondo IEC 60068-2-31	
Pulizia interna	<ul style="list-style-type: none"> ■ Pulizia in linea (CIP) ■ Sterilizzazione in loco (SIP) Opzioni <ul style="list-style-type: none"> ■ Versione senza olio e grasso per parti bagnate, senza dichiarazione Codice d'ordine per "Servizio", opzione HA ■ Versione senza olio e grasso per parti bagnate secondo IEC/TR 60877-2.0 e BOC 50000810-4, con dichiarazione Codice d'ordine per "Servizio", opzione HB 	

Compatibilità elettromagnetica (EMC)

- Dipende dal protocollo di comunicazione:
 - HART, PROFIBUS DP, EtherNet/IP:
Secondo IEC/EN 61326 e raccomandazione NAMUR 21 (NE 21)
 - Modbus RS485:
Secondo IEC/EN 61326 e raccomandazione NAMUR 21 (NE 21)
 - PROFINET: secondo IEC/EN 61326
- Conforme alle soglie per emissioni industriali secondo EN 55011 (Classe A)
- Versione del dispositivo con PROFIBUS DP: è conforme alle soglie per emissioni industriali secondo EN 50170 Volume 2, IEC 61784

 Quanto segue vale per PROFIBUS DP: se le velocità di trasmissione > 1,5 Mbaud, si deve utilizzare un ingresso cavo EMC e la schermatura del cavo deve estendersi il più possibile fino al morsetto.

 I dettagli sono riportati nella Dichiarazione di conformità.

Processo

Campo di temperatura del fluido

Versione standard	-50 ... +150 °C (-58 ... +302 °F)	Codice d'ordine per "Mat. tubo di misura, parti bagnate", opzione HA, SA, SB, SC
Versione per temperatura estesa	-50 ... +240 °C (-58 ... +464 °F)	Codice d'ordine per "Mat. tubo di misura, parti bagnate", opzione SD, SE, SF, TH

Influenza della temperatura ambiente sulla temperatura del fluido

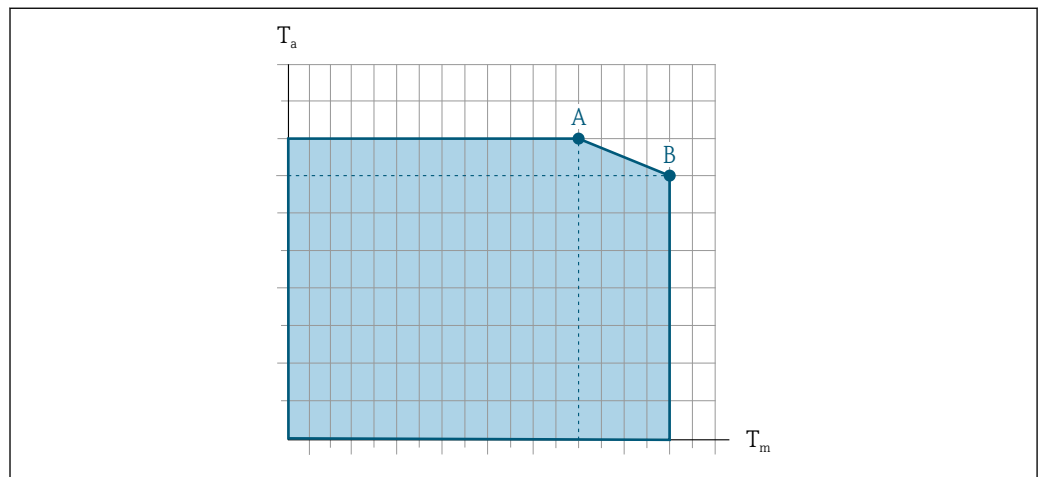

 23 Rappresentazione esemplificativa, valori nella tabella sottostante.

T_a Campo di temperatura ambiente

T_m Temperatura del fluido

A Temperatura del fluido massima consentita T_m con $T_{a\ max} = 60\ ^\circ\text{C}$ (140 °F); temperature del fluido superiori T_m richiedono una temperatura ambiente ridotta T_a

B Temperatura ambiente massima consentita T_a per la temperatura del fluido massima specificata T_m del sensore

 Valori per i dispositivi impiegati in area pericolosa: Documentazione Ex separata (XA) per il dispositivo .

Versione	Non coibentato				Isolato			
	A		B		A		B	
	T _a	T _m	T _a	T _m	T _a	T _m	T _a	T _m
Versione standard	60 °C (140 °F)	150 °C (302 °F)	-	-	60 °C (140 °F)	110 °C (230 °F)	55 °C (131 °F)	150 °C (302 °F)
Versione per temperatura estesa	60 °C (140 °F)	160 °C (320 °F)	55 °C (131 °F)	240 °C (464 °F)	60 °C (140 °F)	110 °C (230 °F)	50 °C (122 °F)	240 °C (464 °F)

Densità 0 ... 5 000 kg/m³ (0 ... 312 lb/cf)

Caratteristiche nominali di pressione-temperatura

I seguenti diagrammi pressione/temperatura si applicano a tutte le parti del dispositivo sottoposte a pressione, non soltanto alla connessione al processo. I diagrammi mostrano la pressione massima ammissibile del fluido in base alla temperatura specifica del fluido.

i Curve di pressione-temperatura con campo di temperatura +151 ... +240 °C (+304 ... +464 °F) esclusivamente per la versione a temperatura estesa dei misuratori.

Flangia secondo EN 1092-1 (DIN 2501)

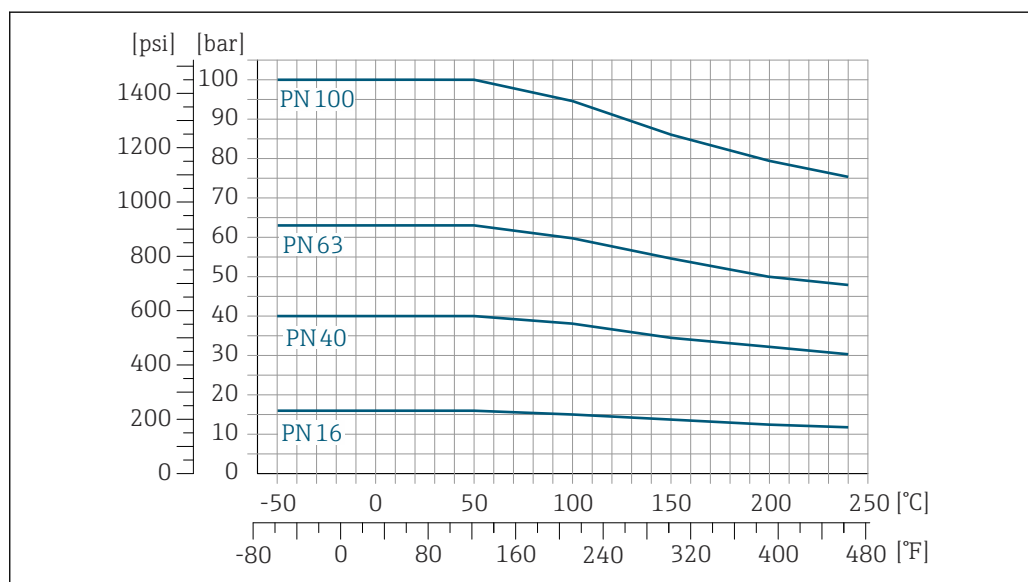

24 Con materiale flangia 1.4404 (F316/F316L), Alloy C22

Flangia secondo ASME B16.5

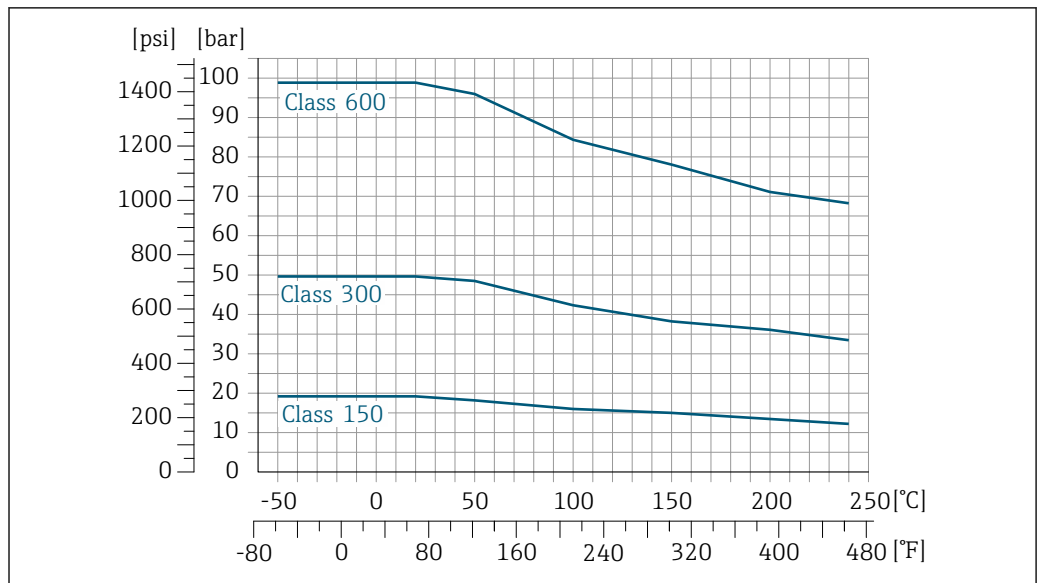

A0034659-IT

25 Con materiale flangia 1.4404 (F316/F316L)

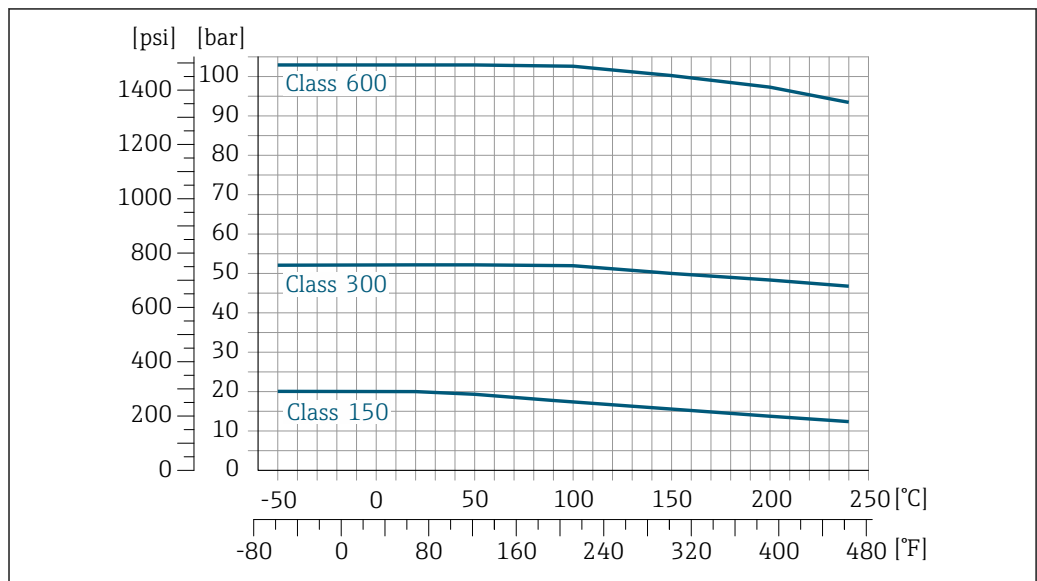

A0034660-IT

26 Con materiale flangia Alloy C22

Flangia JIS B2220

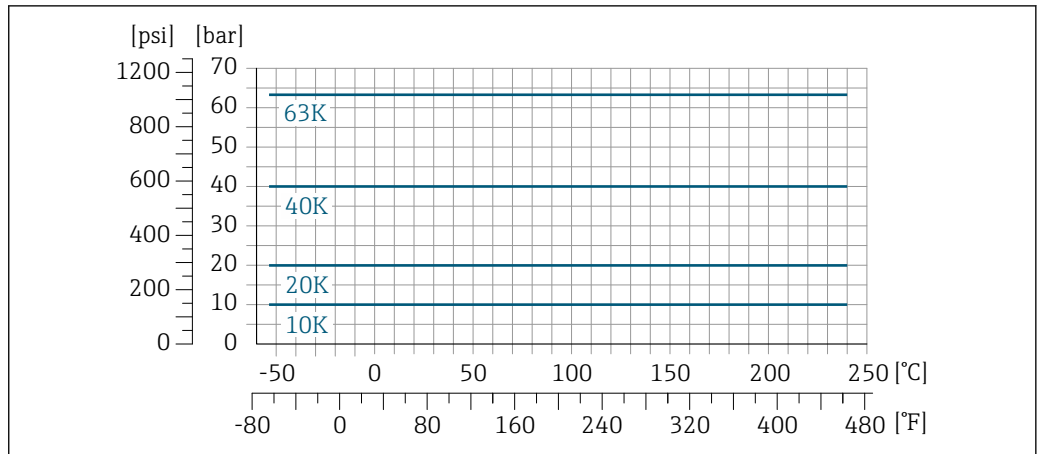

A0034665-IT

27 Con materiale flangia 1.4404 (F316/F316L), Alloy C22

Flangia DIN 11864-2 Form A

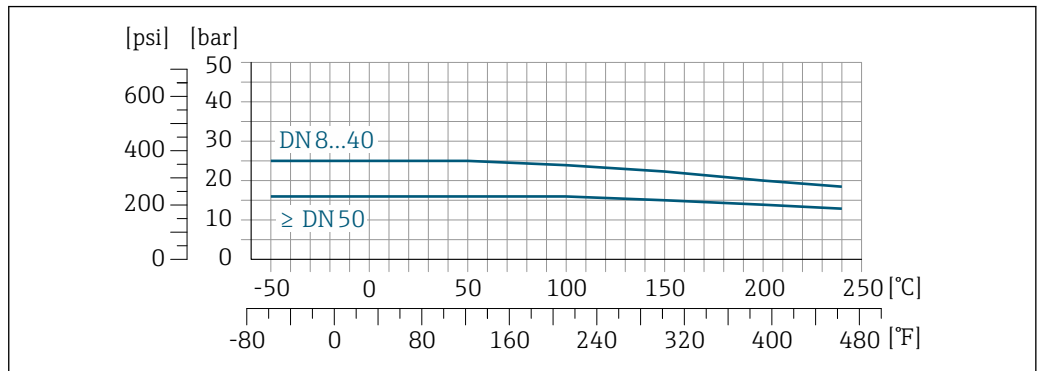

A0028782-IT

28 Con materiale connessione 1.4404 (316/316L)

Flangia scorrevole secondo EN 1092-1 (DIN 2501)

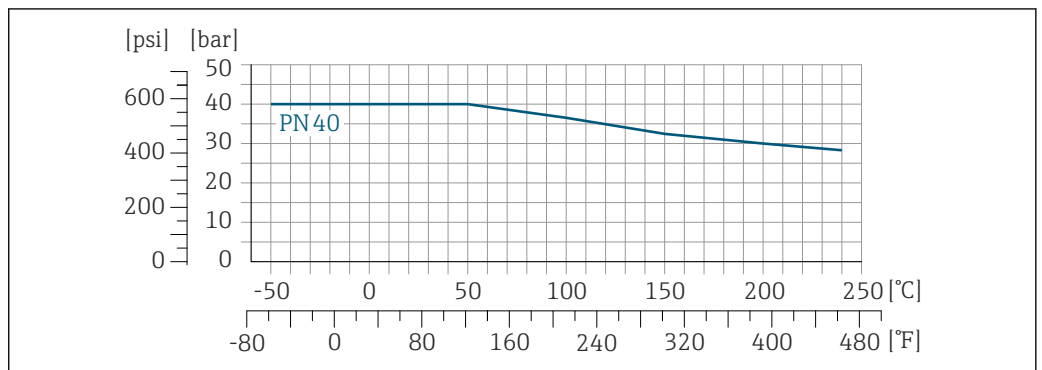

A0028784-IT

29 Con materiale flangia 1.4301 (F304); parti bagnate Alloy C22

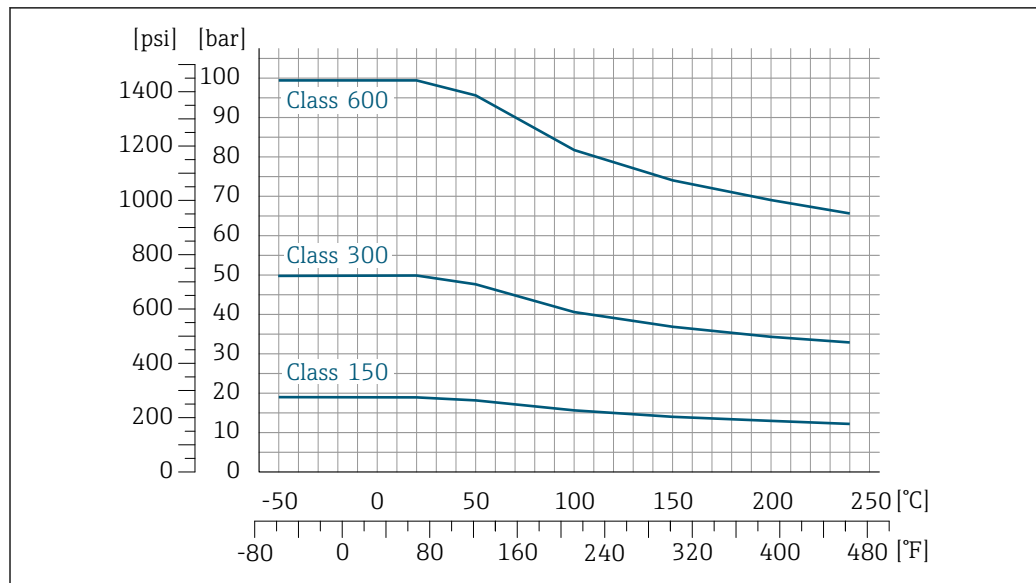
Flangia scorrevole secondo ASME B16.5

A0028785-IT

30 Con materiale flangia 1.4301 (F304); parti bagnate Alloy C22

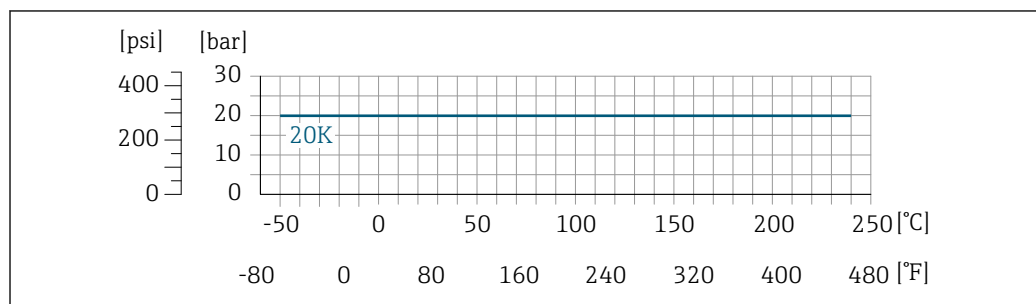
Flangia scorrevole JIS B2220

A0028786-IT

31 Con materiale flangia 1.4301 (F304); parti bagnate Alloy C22

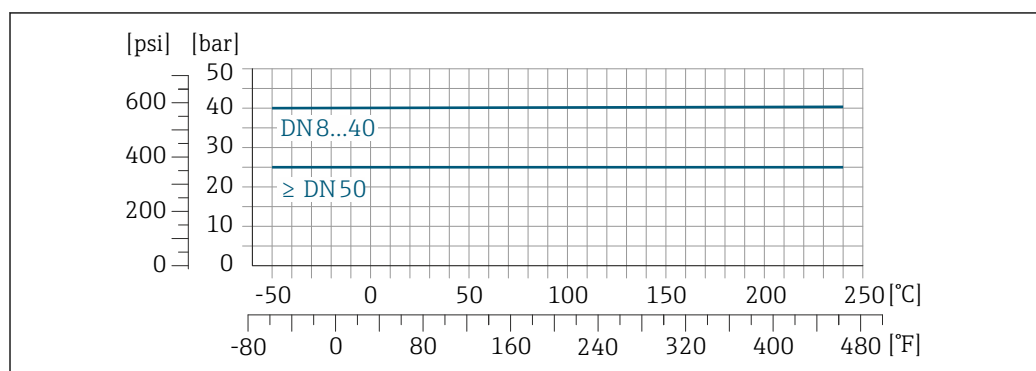
Filettatura DIN 11851

A0028794-IT

32 Con materiale connessione 1.4404 (316/316L)

DIN 11851 consente applicazioni fino a +140 °C (+284 °F) se si utilizzano adeguati materiali delle guarnizioni. Occorre tenere in considerazione questa condizione quando si scelgono guarnizioni e parti correlate poiché questi componenti possono limitare il campo di pressione e temperatura.

Filettatura DIN 11864-1 Form A

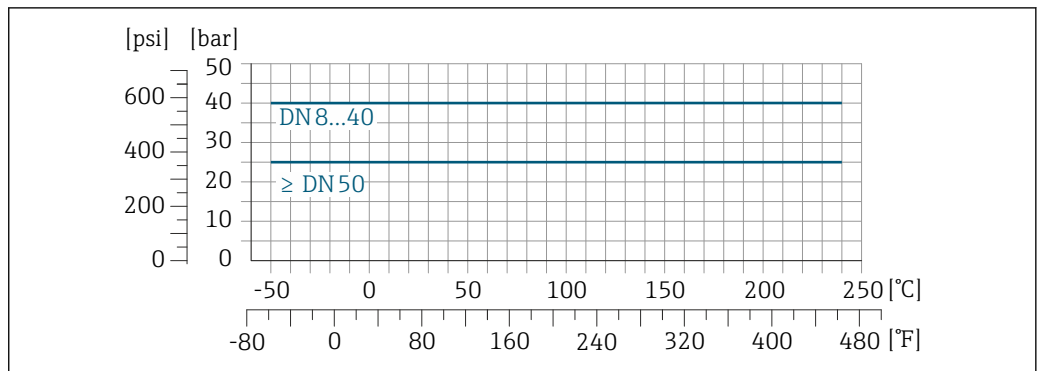

A0028798-IT

33 Con materiale connessione 1.4404 (316/316L)

Filettatura ISO 2853

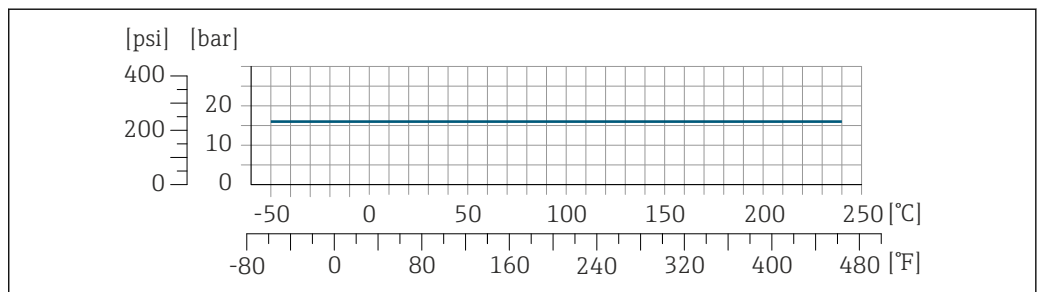

A0028799-IT

34 Con materiale connessione 1.4404 (316/316L)

Filettatura SMS 1145

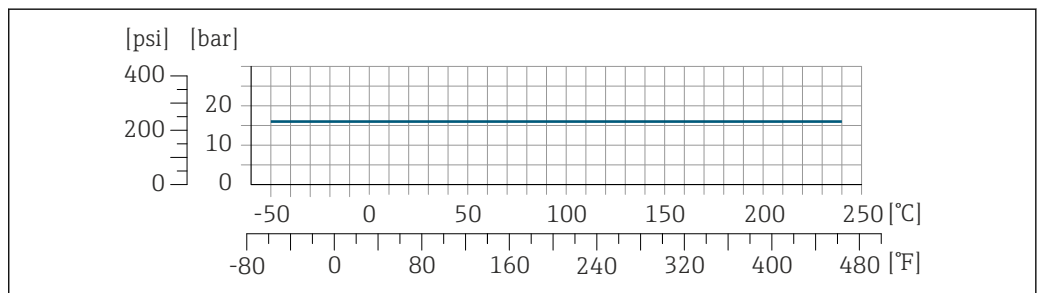

A0028800-IT

35 Con materiale connessione 1.4404 (316/316L)

SMS 1145 consente applicazioni fino a 16 bar (232 psi) se si utilizzano adeguati materiali delle guarnizioni. Occorre tenere in considerazione questa condizione quando si scelgono guarnizioni e parti correlate poiché questi componenti possono limitare il campo di pressione e temperatura.

VCO

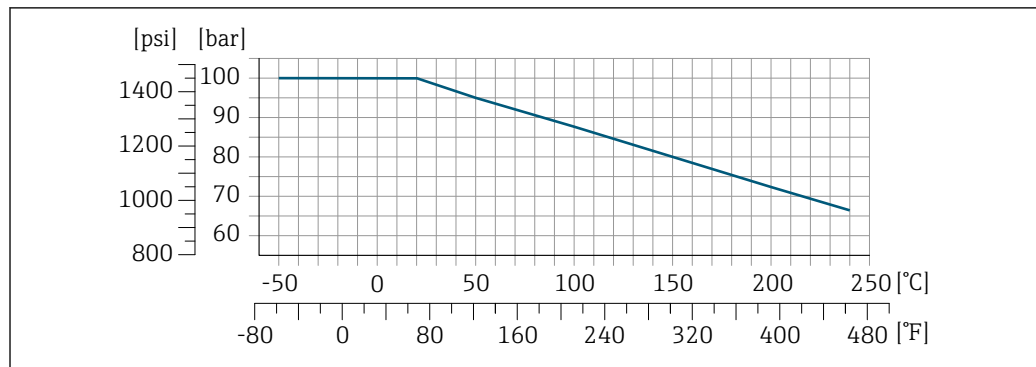

A0028801-TT

36 Con materiale connessione 1.4404 (316/316L)

Tri-Clamp

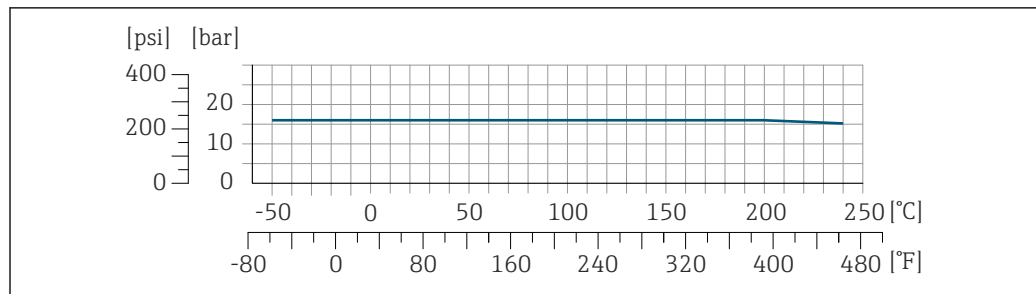

A0032216-TT

Le connessioni clamp sono adatte per una pressione massima di 16 bar (232 psi). Rispettare i limiti operativi dei clamp e delle guarnizioni utilizzati in quanto possono essere superiori a 16 bar (232 psi). Clamp e guarnizione non fanno parte della fornitura.

Corpo del sensore

Per le versioni standard con campo di temperatura $-50 \dots +150 \text{ °C}$ ($-58 \dots +302 \text{ °F}$), il sensore è riempito con gas di azoto secco e protegge l'elettronica e i meccanismi interni.

Per tutte le altre versioni per temperatura, il sensore è riempito con gas inerte secco.

i Se si danneggia un tubo di misura (ad es. a causa di caratteristiche di processo come fluidi corrosivi o abrasivi), il fluido rimane inizialmente nel sensore.

Se si rompe un tubo di misura, la pressione all'interno della sensore aumenta in base alla pressione operativa del processo. Se l'operatore valuta che la pressione di rottura del sensore non garantisce un adeguato margine di sicurezza, il dispositivo deve essere dotato di un disco di rottura. Serve per evitare la formazione di una pressione troppo elevata all'interno del sensore. Di conseguenza, l'uso del disco di rottura è consigliato tassativamente nelle applicazioni con elevata pressione del gas, soprattutto in quelle con pressione di processo superiore a 2/3 della pressione di rottura del sensore.

Se si devono eliminare le perdite di fluido in un dispositivo di scarico, il sensore deve essere dotato di un disco di rottura. Collegare lo scarico ad un attacco filettato addizionale → 79.

Se il sensore deve essere pulito con gas (rilevamento del gas), deve essere dotato di attacchi di pressurizzazione.

i Aprire gli attacchi di pressurizzazione solo se il contenitore può essere riempito immediatamente con un gas inerte secco. Per la pulizia con gas utilizzare solo bassa pressione.

Massima pressione:

- DN 08 ... 150 (3/8 ... 6"): 5 bar (72,5 psi)
- DN 250 (10"):
 - Temperatura del fluido $\leq 100 \text{ °C}$ (212 °F): 5 bar (72,5 psi)
 - Temperatura del fluido $> 100 \text{ °C}$ (212 °F): 3 bar (43,5 psi)

Pressione di rottura della custodia del sensore

Le seguenti pressioni di rottura del sensore sono valide solo per i dispositivi standard e/o i dispositivi dotati di attacchi di pressurizzazione chiusi (non aperti/come alla consegna).

Se un dispositivo, dotato di attacchi di pressurizzazione (codice d'ordine per "Opzione sensore", opzione CH "Attacco di pressurizzazione"), è collegato al sistema di pressurizzazione, la pressione massima è definita dallo stesso sistema di pressurizzazione o dal dispositivo, in base al componente ha la classifica di pressione più bassa.

Se il dispositivo è dotato di disco di rottura (codice d'ordine per "Opzione sensore", opzione CA "Disco di rottura"), la pressione di attivazione del disco di rottura è decisiva.

La pressione di rottura del sensore si riferisce a una pressione interna tipica, che è raggiunta prima del guasto meccanico del sensore e che è stata determinata durante la prova del tipo. La relativa dichiarazione della prova del tipo può essere ordinata con il dispositivo (codice d'ordine per "Approvazione addizionale", opzione LN "Pressione di rottura del sensore, prova del tipo").

DN		Pressione di rottura del sensore	
[mm]	[in]	[bar]	[psi]
8	$\frac{3}{8}$	400	5 800
15	$\frac{1}{2}$	350	5 070
25	1	280	4 060
40	$1\frac{1}{2}$	260	3 770
50	2	180	2 610
80	3	120	1 740
100	4	95	1 370
150	6	75	1 080
250	10	50	720

Per informazioni sulle dimensioni: v. paragrafo "Costruzione meccanica"

Disco di rottura



Per aumentare il livello di sicurezza, si può utilizzare una versione del dispositivo dotata di disco di rottura con pressione di attivazione di 10 ... 15 bar (145 ... 217,5 psi) (codice d'ordine per "Opzione sensore", opzione CA "Disco di rottura").

L'uso dei dischi di rottura non può essere abbinato con la camicia riscaldante disponibile separatamente.



Per informazioni sulle dimensioni: consultare la sezione "Costruzione meccanica" (accessori)
→  79

Soglia di portata



Selezionare il diametro nominale, ottimizzando il campo di portata richiesto e la perdita di carico ammessa.

 Per una panoramica dei valori fondoscala per il campo di misura, v. paragrafo "Campo di misura"
→  8

- Il valore fondoscala minimo consigliato è ca. 1/20 del valore fondoscala massimo
- In molte applicazioni, 20 ... 50 % del valore fondoscala massimo è considerato ideale
- Per i prodotti abrasivi (come liquidi con solidi sospesi), si deve selezionare un valore fondoscala basso: velocità di deflusso < 1 m/s (< 3 ft/s).
- Per la misura di gas applicare le seguenti regole.
 - La velocità di deflusso nei tubi di misura non deve superare la metà della velocità del suono (0,5 Mach).
 - La portata massica massima dipende dalla densità del gas: formula →  8

 Per calcolare la soglia di portata inferiore, utilizzare il tool di selezione e dimensionamento *Applicator* →  102

Perdita di carico

 Per calcolare la perdita di carico, utilizzare il tool di selezione e dimensionamento *Applicator*
→  102

Promass F con perdita di carico ridotta: codice d'ordine "Opzione del sensore", opzione CE "Perdita di carico ridotta"

Pressione di sistema

È importante che non siano presenti fenomeni di cavitazione e che i liquidi non siano degasanti. Questi inconvenienti si possono evitare utilizzando una pressione del sistema sufficientemente alta.

A questo scopo sono consigliate le seguenti posizioni di montaggio:

- nel punto più basso di una tubazione verticale
- a valle di pompe (nessun pericolo di vuoto)

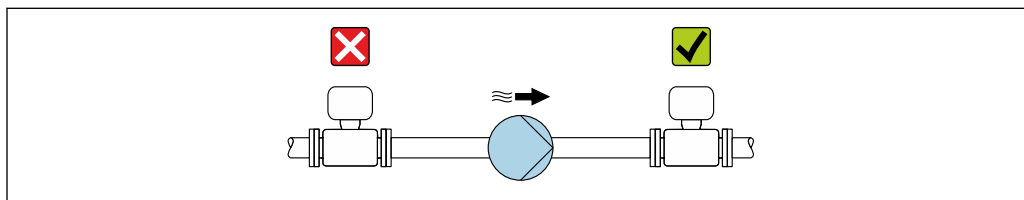

A0028777

Coibentazione

Con alcuni fluidi, è importante mantenere il calore irradiato dal sensore al trasmettitore a un livello minimo. Per garantire l'isolamento richiesto, è disponibile un'ampia gamma di materiali.

Le seguenti versioni del dispositivo sono consigliate nel caso di coibentazione:

- Versione con collo di estensione per coibentazione:
codice d'ordine per "Opzione del sensore", opzione CG con lunghezza del collo esteso di 105 mm (4,13 in).
- Versione per temperatura estesa:
codice d'ordine per "Materiale del tubo di misura", opzione SD, SE, SF o TH con lunghezza del collo esteso di 105 mm (4,13 in).

AVVISO

Surriscaldamento dell'elettronica causato dalla coibentazione!

- ▶ Orientamento consigliato: orientamento orizzontale, custodia del trasmettitore verso il basso.
- ▶ Non si deve coibentare la custodia del trasmettitore.
- ▶ Temperatura massima consentita sul lato inferiore della custodia del trasmettitore: 80 °C (176 °F)
- ▶ Coibentazione con collo di estensione libero: si consiglia di non coibentare il collo di estensione per garantire una migliore dissipazione termica.

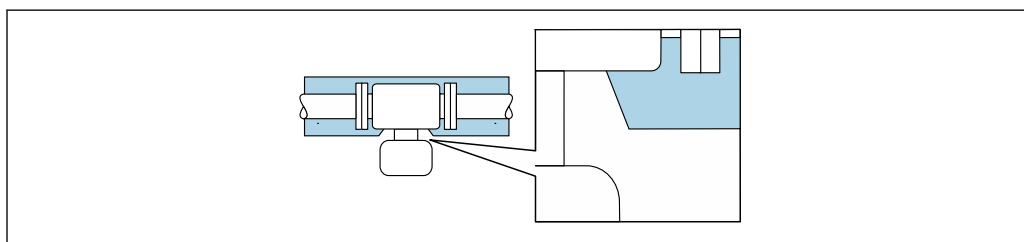

A0034391

37 Coibentazione con collo di estensione libero

Riscaldamento

Alcuni fluidi richiedono adatti accorgimenti per evitare perdite di calore in prossimità del sensore.

Opzioni di riscaldamento

- Riscaldamento elettrico, ad es. con riscaldatori a fascia elettrici
- Mediante tubi che trasportano acqua calda o vapore
- Mediante camice riscaldanti

i Le camice riscaldanti per i sensori possono essere ordinate fra gli accessori Endress +Hauser. → 101

AVISO

Rischio di surriscaldamento in fase di riscaldamento

- ▶ Verificare che la temperatura sul lato inferiore della custodia del trasmettitore non superi 80 °C (176 °F).
- ▶ Garantire che vi sia sufficiente convezione sul collo del trasmettitore.
- ▶ Garantire che rimanga esposta una superficie sufficientemente ampia del collo del trasmettitore. La parte libera serve da radiatore e protegge l'elettronica dal surriscaldamento e dall'eccessivo raffreddamento.
- ▶ Se impiegato in atmosfera potenzialmente esplosiva, rispettare le informazioni riportate nella documentazione Ex specifica del dispositivo. Per maggiori informazioni sulle tabelle di temperatura, consultare la documentazione separata "Istruzioni di sicurezza" (XA) del dispositivo.

Vibrazioni

L'alta frequenza di oscillazione dei tubi di misura assicura che il funzionamento sia corretto ed il sistema di misura non sia influenzato dalle vibrazioni dello stabilimento.

Costruzione meccanica

Dimensioni in unità
ingegneristiche SI

Versione compatta

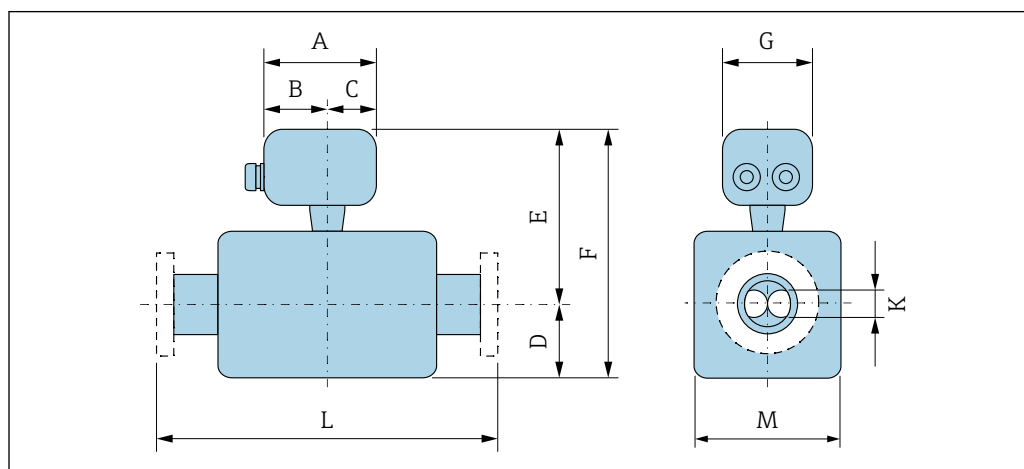

A0033787

Codice d'ordine per "Custodia", opzione A "Compatta, alluminio, rivestita"

DN	¹⁾ A	¹⁾ B	C	D	E ^{2) 3)}	F ^{2) 3)}	G	K	L	M
[mm]	[mm]	[mm]	[mm]	[mm]	[mm]	[mm]	[mm]	[mm]	[mm]	[mm]
8	148	94	54	75	185	260	136	5,35	⁴⁾	70
15	148	94	54	75	185	260	136	8,30	⁴⁾	70
25	148	94	54	75	185	260	136	12,0	⁴⁾	70
40	148	94	54	105	189,5	294,5	136	17,6	⁴⁾	79
50	148	94	54	141	199,5	340,5	136	26,0	⁴⁾	99
80	148	94	54	200	219,5	419,5	136	40,5	⁴⁾	139
100	148	94	54	254	238	492	136	51,2	⁴⁾	176
150	148	94	54	378	259	637	136	68,9	⁴⁾	218
250	148	94	54	548	302,5	850,5	136	102,3	⁴⁾	305

- 1) Dipende dal pressacavo utilizzato: valori fino a +30 mm
- 2) Con codice d'ordine per "Opzioni sensore", opzione CG o codice d'ordine per "Materiale tubo di misura", opzione SD, SE, SF, TH: valori +70 mm
- 3) Se si impiega un display, codice d'ordine per "Display; funzionamento", opzione B: valori +28 mm
- 4) Dipende dalla rispettiva connessione al processo → 62

Codice d'ordine per "Custodia", opzione B "Compatta, igienica, inox"

DN	¹⁾ A	¹⁾ B	C	D	E ^{2) 3)}	F ^{2) 3)}	G	K	L	M
[mm]	[mm]	[mm]	[mm]	[mm]	[mm]	[mm]	[mm]	[mm]	[mm]	[mm]
8	137	78	59	75	180	255	134	5,35	⁴⁾	70
15	137	78	59	75	180	255	134	8,30	⁴⁾	70
25	137	78	59	75	180	255	134	12,0	⁴⁾	70
40	137	78	59	105	184,5	289,5	134	17,6	⁴⁾	79
50	137	78	59	141	194,5	335,5	134	26,0	⁴⁾	99
80	137	78	59	200	214,5	414,5	134	40,5	⁴⁾	139
100	137	78	59	254	233	487	134	51,2	⁴⁾	176

DN	¹⁾ A	¹⁾ B	C	D	E ^{2) 3)}	F ^{2) 3)}	G	K	L	M
[mm]	[mm]	[mm]	[mm]	[mm]	[mm]	[mm]	[mm]	[mm]	[mm]	[mm]
150	137	78	59	378	254	632	134	68,9	⁴⁾	218
250	137	78	59	548	297,5	845,5	134	102,3	⁴⁾	305

- 1) Dipende dal pressacavo utilizzato: valori fino a + 30 mm
- 2) Con codice d'ordine per "Opzioni sensore", opzione CG o codice d'ordine per "Materiale tubo di misura", opzione SD, SE, SF, TH: valori +70 mm
- 3) Se si impiega un display, codice d'ordine per "Display; funzionamento", opzione B: valori +28 mm
- 4) Dipende dalla rispettiva connessione al processo → 62

Codice d'ordine per "Custodia", opzione C "Ultracompatta, igienica, inox"

DN	¹⁾ A	¹⁾ B	C	D	F ^{2) 3)}	F ^{2) 3)}	G	K	L	M
[mm]	[mm]	[mm]	[mm]	[mm]	[mm]	[mm]	[mm]	[mm]	[mm]	[mm]
8	124	68	56	75	180	255	112	5,35	⁴⁾	70
15	124	68	56	75	180	255	112	8,30	⁴⁾	70
25	124	68	56	75	180	255	112	12,0	⁴⁾	70
40	124	68	56	105	184,5	289,5	112	17,6	⁴⁾	79
50	124	68	56	141	194,5	335,5	112	26,0	⁴⁾	99
80	124	68	56	200	214,5	414,5	112	40,5	⁴⁾	139
100	124	68	56	254	233	487	112	51,2	⁴⁾	176
150	124	68	56	378	254	632	112	68,9	⁴⁾	218
250	124	68	56	548	297,5	845,5	112	102,3	⁴⁾	305

- 1) Dipende dal pressacavo utilizzato: valori fino a + 30 mm
- 2) Con codice d'ordine per "Opzioni sensore", opzione CG o codice d'ordine per "Materiale tubo di misura", opzione SD, SE, SF, TH: valori +70 mm
- 3) Se si impiega un display, codice d'ordine per "Display; funzionamento", opzione B: valori +14 mm
- 4) Dipende dalla rispettiva connessione al processo → 62

Connesioni flangiate

Flangia fissa EN 1092-1, ASME B16.5, JIS B2220

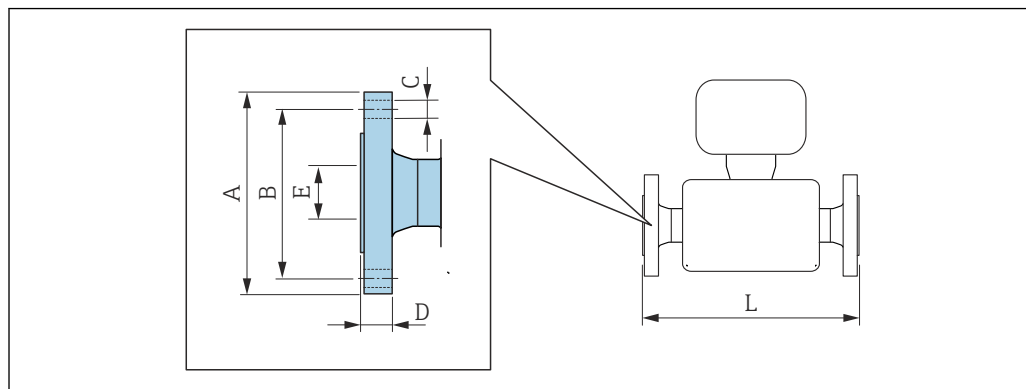

A0015621

i Tolleranza in lunghezza per dimensione L in mm:

- DN ≤ 100: +1,5 / -2,0
- DN ≥ 125: +3,5

Flangia secondo EN 1092-1 (DIN 2501): PN16

1.4404 (F316/F316L): codice d'ordine per "Connessione al processo", opzione D1S

Alloy C22: codice d'ordine per "Connessione al processo", opzione D1C

Flangia con incameratura secondo EN 1092-1 Form D (DIN 2512N): PN16

1.4404 (F316/F316L): codice d'ordine per "Connessione al processo", opzione D5S

Alloy C22: codice d'ordine per "Connessione al processo", opzione D5C

DN [mm]	A [mm]	B [mm]	C [mm]	D [mm]	E [mm]	L [mm]
100	220	180	8 × Ø18	20	107,1	1 127/1 400 ¹⁾
150	285	240	8 × Ø22	22	159,3	1 330/1 700 ¹⁾
250	405	355	12 × Ø26	26	260,4	1 775

Rugosità delle flange (superficie di contatto): EN 1092-1 Form B1 (DIN 2526 Form C), Ra 3,2 ... 12,5 µm

- 1) Lunghezza di installazione secondo raccomandazioni NAMUR NE 132 disponibile in opzione (codice d'ordine per "Connessione al processo", opzione D1N o D5N (con incameratura))

Flangia secondo EN 1092-1 (DIN 2501): PN16 con riduzione del diametro nominale

1.4404 (F316/F316L)

DN [mm]	Riduzione fino a DN [mm]	Codice d'ordine per "Connessione al processo", opzione	A [mm]	B [mm]	C [mm]	D [mm]	E [mm]	L [mm]
100	80	DHS	220	180	8 × Ø18	20	107,1	874
150	100	DJS	285	240	8 × Ø22	22	159,3	1 167
200	150	DLS	340	295	12 × Ø22	24	206,5	1 461

Rugosità delle flange (superficie di contatto): EN 1092-1 Form B1 (DIN 2526 Form C), Ra 3,2 ... 12,5 µm

Flangia secondo EN 1092-1 (DIN 2501): PN 40						
1.4404 (F316/F316L): codice d'ordine per "Connessione al processo", opzione D2S						
Alloy C22: codice d'ordine per "Connessione al processo", opzione D2C						
Flangia con incameratura secondo EN 1092-1 Form D (DIN 2512N): PN 40						
1.4404 (F316/F316L): codice d'ordine per "Connessione al processo", opzione D6S						
Alloy C22: codice d'ordine per "Connessione al processo", opzione D6C						
DN [mm]	A [mm]	B [mm]	C [mm]	D [mm]	E [mm]	L [mm]
8 ¹⁾	95	65	4 × Ø14	16	17,3	370/510 ²⁾
15	95	65	4 × Ø14	16	17,3	404/510 ²⁾
25	115	85	4 × Ø14	18	28,5	440/600 ²⁾
40	150	110	4 × Ø18	18	43,1	550
50	165	125	4 × Ø18	20	54,5	715/715 ²⁾
80	200	160	8 × Ø18	24	82,5	840/915 ²⁾
100	235	190	8 × Ø22	24	107,1	1127
150	300	250	8 × Ø26	28	159,3	1370
250	450	385	12 × Ø33	38	258,8	1845
Rugosità delle flange (superficie di contatto): EN 1092-1 Form B1 (DIN 2526 Form C), Ra 3,2 ... 12,5 µm						

- 1) DN 8 con flange DN 15 di serie
- 2) Lunghezza di installazione secondo raccomandazioni NAMUR NE 132 disponibile in opzione (codice d'ordine per "Connessione al processo", opzione D2N o D6N (con incameratura))

Flangia secondo EN 1092-1 (DIN 2501): PN 40 (con flange DN 25)						
1.4404 (F316/F316L): codice d'ordine per "Connessione al processo", opzione R2S						
DN [mm]	A [mm]	B [mm]	C [mm]	D [mm]	E [mm]	L [mm]
8	115	85	4 × Ø14	18	28,5	440
15	115	85	4 × Ø14	18	28,5	440
Rugosità delle flange (superficie di contatto): EN 1092-1 Form B1 (DIN 2526 Form C), Ra 3,2 ... 12,5 µm						

Flangia secondo EN 1092-1 (DIN 250140): PN 40 con riduzione del diametro nominale								
1.4404 (F316/F316L)								
DN [mm]	Riduzione fino a DN [mm]	Codice d'ordine per "Connessione al processo", opzione	A [mm]	B [mm]	C [mm]	D [mm]	E [mm]	L [mm]
50	40	DFS	165	125	4 × Ø18	20	54,5	555
80	50	DGS	200	160	8 × Ø18	24	82,5	840
100	80	DIS	235	190	8 × Ø22	24	107,1	874
150	100	DKS	300	250	8 × Ø26	28	159,3	1167
200	150	DMS	375	320	12 × Ø30	34	206,5	1461
Rugosità delle flange (superficie di contatto): EN 1092-1 Form B1 (DIN 2526 Form C), Ra 3,2 ... 12,5 µm								

Flangia secondo EN 1092-1 (DIN 2501): PN 63						
1.4404 (F316/F316L): codice d'ordine per "Connessione al processo", opzione D3S						
Alloy C22: codice d'ordine per "Connessione al processo", opzione D3C						
Flangia con incameratura secondo EN 1092-1 Form D (DIN 2512N): PN 63						
1.4404 (F316/F316L): codice d'ordine per "Connessione al processo", opzione D7S						
Alloy C22: codice d'ordine per "Connessione al processo", opzione D7C						
DN [mm]	A [mm]	B [mm]	C [mm]	D [mm]	E [mm]	L [mm]
50	180	135	4 × Ø22	26	54,5	724
80	215	170	8 × Ø22	28	81,7	875
100	250	200	8 × Ø26	30	106,3	1127
150	345	280	8 × Ø33	36	157,1	1410
250	470	400	12 × Ø36	46	255,4	1885
Rugosità delle flange (superficie di contatto): EN 1092-1 Form B1 (DIN 2526 Form C), Ra 3,2 ... 12,5 µm EN 1092-1 Form B2 (DIN 2526 Form E), Ra 0,8 ... 3,2 µm						

Flangia secondo EN 1092-1 (DIN 2501): PN 100						
1.4404 (F316/F316L): codice d'ordine per "Connessione al processo", opzione D4S						
Alloy C22: codice d'ordine per "Connessione al processo", opzione D4C						
Flangia con incameratura secondo EN 1092-1 Form D (DIN 2512N): PN 100						
1.4404 (F316/F316L): codice d'ordine per "Connessione al processo", opzione D8S						
Alloy C22: codice d'ordine per "Connessione al processo", opzione D8C						
DN [mm]	A [mm]	B [mm]	C [mm]	D [mm]	E [mm]	L [mm]
8 ¹⁾	105	75	4 × Ø14	20	17,3	400
15	105	75	4 × Ø14	20	17,3	420
25	140	100	4 × Ø18	24	28,5	470
40	170	125	4 × Ø22	26	42,5	590
50	195	145	4 × Ø26	28	53,9	740
80	230	180	8 × Ø26	32	80,9	885
100	265	210	8 × Ø30	36	104,3	1127
150	355	290	12 × Ø33	44	154,0	1450
Rugosità delle flange (superficie di contatto): EN 1092-1 Form B2 (DIN 2526 Form E), Ra 0,8 ... 3,2 µm						

1) DN 8 con flange DN 15 di serie

Flangia secondo EN 1092-1 (DIN 2501): PN 100						
Alloy C22: codice d'ordine per "Connessione al processo", opzione D4C						
Flangia con incameratura secondo EN 1092-1 Form D (DIN 2512N): PN 100						
Alloy C22: codice d'ordine per "Connessione al processo", opzione D8C						
DN [mm]	A [mm]	B [mm]	C [mm]	D [mm]	E [mm]	L [mm]
250	505	430	12 × Ø39	60	248,0	1949
Rugosità delle flange (superficie di contatto): EN 1092-1 Form B2 (DIN 2526 Form E), Ra 0,8 ... 3,2 µm						

Flangia secondo ASME B16.5: Classe 150**1.4404 (F316/F316L):** codice d'ordine per "Connessione al processo", opzione AAS**Alloy C22:** codice d'ordine per "Connessione al processo", opzione AAC

DN [mm]	A [mm]	B [mm]	C [mm]	D [mm]	E [mm]	L [mm]
8 ¹⁾	90	60,3	4 × Ø15,7	11,2	15,7	370
15	90	60,3	4 × Ø15,7	11,2	15,7	404
25	110	79,4	4 × Ø15,7	14,2	26,7	440
40	125	98,4	4 × Ø15,9	15,9	40,9	550
50	150	120,7	4 × Ø19,1	19,1	52,6	715
80	190	152,4	4 × Ø19,1	23,9	78,0	840
100	230	190,5	8 × Ø19,1	23,9	102,4	1127
150	280	241,3	8 × Ø22,4	25,4	154,2	1398
250	405	362	12 × Ø25,4	30,2	254,5	1832

Rugosità delle flange (superficie di contatto): Ra 3,2 ... 6,3 µm

1) DN 8 con flange DN 15 di serie

Flangia secondo ASME B16.5: Classe 150 con riduzione del diametro nominale**1.4404 (F316/F316L)**

DN [mm]	Riduzione fino a DN [mm]	Codice d'ordine per "Connessione al processo", opzione	A [mm]	B [mm]	C [mm]	D [mm]	E [mm]	L [mm]
50	40	AHS	150	120,7	4 × Ø19,1	19,1	52,6	550
80	50	AJS	190	152,4	4 × Ø19,1	23,9	78,0	720
100	80	ALS	230	190,5	8 × Ø19,1	23,9	102,4	874
150	100	ANS	280	241,3	8 × Ø22,4	25,4	154,2	1167
200	150	APS	345	298,5	8 × Ø22,4	29	202,7	1461

Rugosità delle flange (superficie di contatto): Ra 3,2 ... 6,3 µm

Flangia secondo ASME B16.5: Classe 300**1.4404 (F316/F316L):** codice d'ordine per "Connessione al processo", opzione ABS**Alloy C22:** codice d'ordine per "Connessione al processo", opzione ABC

DN [mm]	A [mm]	B [mm]	C [mm]	D [mm]	E [mm]	L [mm]
8 ¹⁾	95	66,7	4 × Ø15,7	14,2	15,7	370
15	95	66,7	4 × Ø15,7	14,2	15,7	404
25	125	88,9	4 × Ø19,1	17,5	26,7	440
40	155	114,3	4 × Ø22,3	20,6	40,9	550
50	165	127	8 × Ø19,1	22,3	52,6	715
80	210	168,3	8 × Ø22,3	28,4	78,0	840
100	255	200	8 × Ø22,3	31,7	102,4	1127
150	320	269,9	12 × Ø22,3	36,5	154,2	1417
250	445	387,4	16 × Ø28,4	47,4	254,5	1863

Rugosità delle flange (superficie di contatto): Ra 3,2 ... 6,3 µm

1) DN 8 con flange DN 15 di serie

Flangia secondo ASME B16.5: Classe 300 con riduzione del diametro nominale 1.4404 (F316/F316L)								
DN [mm]	Riduzione fino a DN [mm]	Codice d'ordine per "Connessione al processo", opzione	A [mm]	B [mm]	C [mm]	D [mm]	E [mm]	L [mm]
50	40	AIS	165	127	8 × Ø19,1	22,3	52,6	615
80	50	AKS	210	168,3	8 × Ø22,3	28,4	78,0	732
100	80	AMS	255	200	8 × Ø22,3	31,7	102,4	894
150	100	AOS	320	269,9	12 × Ø22,3	36,5	154,2	1187
200	150	AQS	380	330,2	12 × Ø25,4	41,7	202,7	1461

Rugosità delle flange (superficie di contatto): Ra 3,2 ... 6,3 µm

Flangia secondo ASME B16.5: Classe 600						
1.4404 (F316/F316L): codice d'ordine per "Connessione al processo", opzione ACS						
Alloy C22: codice d'ordine per "Connessione al processo", opzione ACC						
DN [mm]	A [mm]	B [mm]	C [mm]	D [mm]	E [mm]	L [mm]
8 ¹⁾	95	66,7	4 × Ø15,7	20,6	13,9	400
15	95	66,7	4 × Ø15,7	20,6	13,9	420
25	125	88,9	4 × Ø19,1	23,9	24,3	490
40	155	114,3	4 × Ø22,3	28,7	38,1	600
50	165	127	8 × Ø19,1	31,8	49,2	742
80	210	168,3	8 × Ø22,3	38,2	73,7	900
100	275	215,9	8 × Ø25,4	48,4	97,3	1157
150	355	292,1	12 × Ø28,4	47,8	154,2	1467
250	510	431,8	16 × Ø35,1	69,9	254,5	1946

Rugosità delle flange (superficie di contatto): Ra 3,2 ... 6,3 µm

1) DN 8 con flange DN 15 di serie

Flangia JIS B2220: 10K						
1.4404 (F316/F316L): codice d'ordine per "Connessione al processo", opzione NDS						
Alloy C22: codice d'ordine per "Connessione al processo", opzione NDC						
DN [mm]	A [mm]	B [mm]	C [mm]	D [mm]	E [mm]	L [mm]
50	155	120	4 × Ø19	16	50	715
80	185	150	8 × Ø19	18	80	832
100	210	175	8 × Ø19	18	100	1127
150	280	240	8 × Ø23	22	150	1354
250	400	355	12 × Ø25	24	250	1775

Rugosità delle flange (superficie di contatto): Ra 3,2 ... 6,3 µm

Flangia JIS B2220: 20K						
1.4404 (F316/F316L): codice d'ordine per "Connessione al processo", opzione NES						
Alloy C22: codice d'ordine per "Connessione al processo", opzione NEC						
DN [mm]	A [mm]	B [mm]	C [mm]	D [mm]	E [mm]	L [mm]
8 ¹⁾	95	70	4 × Ø15	14	15	370
15	95	70	4 × Ø15	14	15	404
25	125	90	4 × Ø19	16	25	440
40	140	105	4 × Ø19	18	40	550
50	155	120	8 × Ø19	18	50	715
80	200	160	8 × Ø23	22	80	832
100	225	185	8 × Ø23	24	100	1127
150	305	260	12 × Ø25	28	150	1386
250	430	380	12 × Ø27	34	250	1845
Rugosità delle flange (superficie di contatto): Ra 1,6 ... 3,2 µm						

1) DN 8 con flange DN 15 di serie

Flangia JIS B2220: 40K						
1.4404 (F316/F316L): codice d'ordine per "Connessione al processo", opzione NGS						
Alloy C22: codice d'ordine per "Connessione al processo", opzione NGC						
DN [mm]	A [mm]	B [mm]	C [mm]	D [mm]	E [mm]	L [mm]
8 ¹⁾	115	80	4 × Ø19	20	15	400
15	115	80	4 × Ø19	20	15	425
25	130	95	4 × Ø19	22	25	485
40	160	120	4 × Ø23	24	38	600
50	165	130	8 × Ø19	26	50	760
80	210	170	8 × Ø23	32	75	890
100	250	205	8 × Ø25	36	100	1167
150	355	295	12 × Ø33	44	150	1498
Rugosità delle flange (superficie di contatto): Ra 1,6 ... 3,2 µm						

1) DN 8 con flange DN 15 di serie

Flangia JIS B2220: 63K						
1.4404 (F316/F316L): codice d'ordine per "Connessione al processo", opzione NHS						
Alloy C22: codice d'ordine per "Connessione al processo", opzione NHC						
DN [mm]	A [mm]	B [mm]	C [mm]	D [mm]	E [mm]	L [mm]
8 ¹⁾	120	85	4 × Ø19	23	12	420
15	120	85	4 × Ø19	23	12	440
25	140	100	4 × Ø23	27	22	494
40	175	130	4 × Ø25	32	35	620
50	185	145	8 × Ø23	34	48	775
80	230	185	8 × Ø25	40	73	915
100	270	220	8 × Ø27	44	98	1167

Flangia JIS B2220: 63K 1.4404 (F316/F316L): codice d'ordine per "Connessione al processo", opzione NHS Alloy C22: codice d'ordine per "Connessione al processo", opzione NHC						
DN [mm]	A [mm]	B [mm]	C [mm]	D [mm]	E [mm]	L [mm]
150	365	305	12 × Ø33	54	146	1528
Rugosità delle flange (superficie di contatto): Ra 1,6 ... 3,2 µm						

- 1) DN 8 con flange DN 15 di serie

Flangia fissa DIN 11864-2

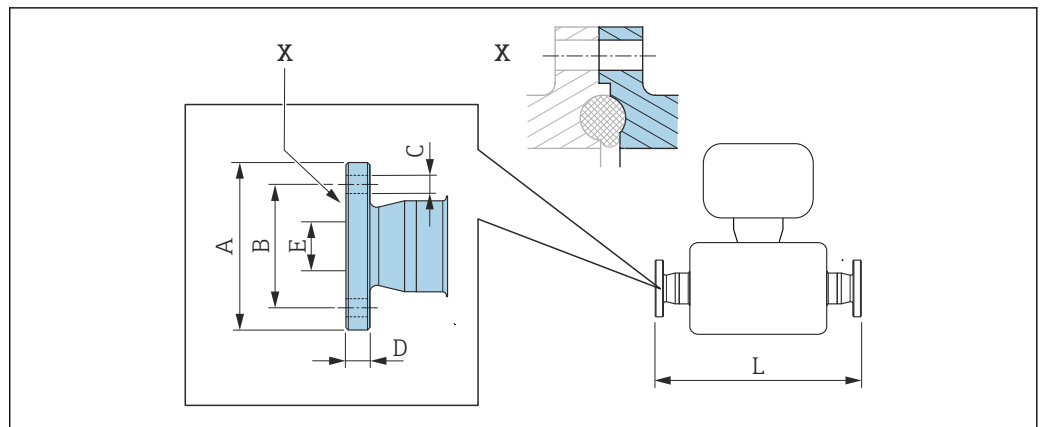

A0015627

38 Dettaglio X: connessione al processo asimmetrica; la parte illustrata in blu viene procurata dal fornitore.

i Tolleranza in lunghezza per dimensione L in mm:
+1,5 / -2,0

**Flangia DIN11864-2 Form A, per tubo secondo DIN11866 serie A, piatta con tacca
1.4404 (316/316L)**

Codice d'ordine per "Connessione al processo", opzione KCS

DN [mm]	A [mm]	B [mm]	C [mm]	D [mm]	E [mm]	L [mm]
8	54	37	4 × Ø9	10	10	387
15	59	42	4 × Ø9	10	16	418
25	70	53	4 × Ø9	10	26	454
40	82	65	4 × Ø9	10	38	560
50	94	77	4 × Ø9	10	50	720
80	133	112	8 × Ø11	12	81	900
100	159	137	8 × Ø11	14	100	1127

Versione 3A disponibile: codice d'ordine per "Approvazione addizionale", opzione LP in congiunzione con
 $Ra_{max} = 0,76 \mu\text{m}$: codice d'ordine per "Materiale tubo di misura", opzione SB, SE oppure
 $Ra_{max} = 0,38 \mu\text{m}$: codice d'ordine per "Materiale tubo di misura", opzione SC, SF
 $Ra_{max} = 0,38 \mu\text{m}$ elettropolita: codice d'ordine per "Materiale tubo di misura", opzione BC

Flangia scorrevole EN 1092-1, ASME B16.5, JIS B2220

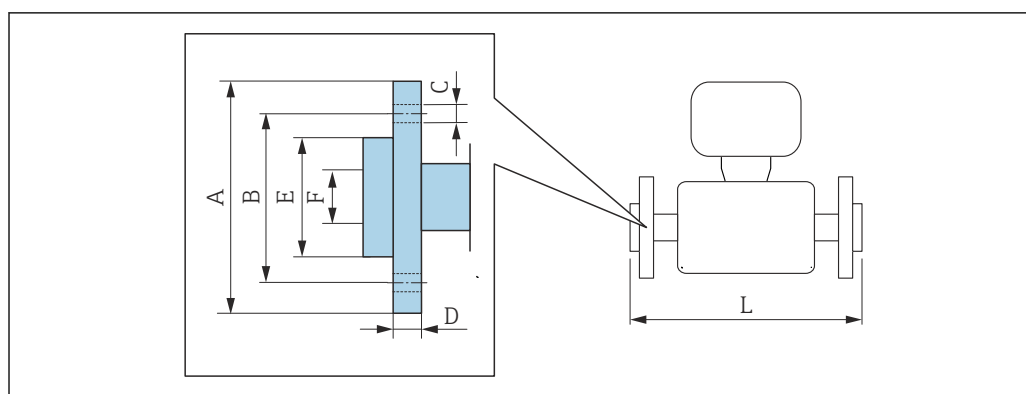

A002221

i Tolleranza in lunghezza per dimensione L in mm:
+1,5 / -2,0

Flangia scorrevole secondo EN 1092-1 Form D PN 40 1.4301 (F304), parti bagnate Alloy C22 Codice d'ordine per "Connessione al processo", opzione DAC								
DN [mm]	A [mm]	B [mm]	C [mm]	D [mm]	E [mm]	F [mm]	L [mm]	L _{diff} ¹⁾ [mm]
8 ²⁾	95	65	4 × Ø14	14,5	45	17,3	370	0
15	95	65	4 × Ø14	14,5	45	17,3	404	0
25	115	85	4 × Ø14	16,5	68	28,5	444	+4
40	150	110	4 × Ø18	21	88	43,1	560	+10
50	165	125	4 × Ø18	23	102	54,5	719	+4
80	200	160	8 × Ø18	29	138	82,5	848	+8
100	235	190	8 × Ø22	34	162	107,1	1131	+4

Rugosità delle flange (superficie di contatto): Ra 3,2 ... 12,5 µm

- 1) Differenza rispetto alla lunghezza di installazione della flangia adattatore a saldare (codice d'ordine per "Connessione al processo", opzione D2C)
- 2) DN 8 con flange DN 15 di serie

Flangia scorrevole secondo ASME B16.5: Classe 150 1.4301 (F304), parti bagnate Alloy C22 Codice d'ordine per "Connessione al processo", opzione ADC								
DN [mm]	A [mm]	B [mm]	C [mm]	D [mm]	E [mm]	F [mm]	L [mm]	L _{diff} ¹⁾ [mm]
8 ²⁾	90	60,3	4 × Ø 15,7	15	35,1	15,7	370	0
15	90	60,3	4 × Ø 15,7	15	35,1	15,7	404	0
25	110	79,4	4 × Ø 15,7	16	50,8	26,7	440	0
40	125	98,4	4 × Ø 15,7	15,9	73,2	40,9	550	0
50	150	120,7	4 × Ø 19,1	19	91,9	52,6	715	0
80	190	152,4	4 × Ø 19,1	22,3	127,0	78,0	840	0

Flangia scorrevole secondo ASME B16.5: Classe 150**1.4301 (F304), parti bagnate Alloy C22**

Codice d'ordine per "Connessione al processo", opzione ADC

DN [mm]	A [mm]	B [mm]	C [mm]	D [mm]	E [mm]	F [mm]	L [mm]	L _{diff} ¹⁾ [mm]
100	230	190,5	8 × Ø 19,1	26	157,2	102,4	1 127	0

Rugosità delle flange (superficie di contatto): Ra 3,2 ... 12,5 µm

- 1) Differenza rispetto alla lunghezza di installazione della flangia adattatore a saldare (codice d'ordine per "Connessione al processo", opzione AAC)
- 2) DN 8 con flange DN 15 di serie

Flangia scorrevole secondo ASME B16.5: Classe 300**1.4301 (F304), parti bagnate Alloy C22**

Codice d'ordine per "Connessione al processo", opzione AEC

DN [mm]	A [mm]	B [mm]	C [mm]	D [mm]	E [mm]	F [mm]	L [mm]	L _{diff} ¹⁾ [mm]
8 ²⁾	95	66,7	4 × Ø 15,7	16,5	35,1	15,7	376	+6
15	95	66,7	4 × Ø 15,7	16,5	35,1	15,7	406	+2
25	125	88,9	4 × Ø 19,1	21,0	50,8	26,7	450	+10
40	155	114,3	4 × Ø 22,3	23,0	73,2	40,9	564	+14
50	165	127	8 × Ø 19,1	25,5	91,9	52,6	717	+2
80	210	168,3	8 × Ø 22,3	31,0	127,0	78,0	852,6	+12,6
100	255	200	8 × Ø 22,3	32,0	157,2	102,4	1 139	+12

Rugosità delle flange (superficie di contatto): Ra 3,2 ... 12,5 µm

- 1) Differenza rispetto alla lunghezza di installazione della flangia adattatore a saldare (codice d'ordine per "Connessione al processo", opzione ABC)
- 2) DN 8 con flange DN 15 di serie

Flangia scorrevole secondo ASME B16.5: Classe 600**1.4301 (F304), parti bagnate Alloy C22**

Codice d'ordine per "Connessione al processo", opzione AFC

DN [mm]	A [mm]	B [mm]	C [mm]	D [mm]	E [mm]	F [mm]	L [mm]	L _{diff} ¹⁾ [mm]
8 ²⁾	95	66,7	4 × Ø 15,7	17,0	35,1	13,9	400	0
15	95	66,7	4 × Ø 15,7	17,0	35,1	13,9	420	0
25	125	88,9	4 × Ø 19,1	21,5	50,8	24,3	490	0
40	155	114,3	4 × Ø 22,3	25,0	73,2	38,1	600	0
50	165	127	8 × Ø 19,1	28,0	91,9	49,2	742	0
80	210	168,3	8 × Ø 22,3	35,0	127,0	73,7	900	0
100	275	215,9	8 × Ø 25,4	44,0	157,2	97,3	1 167	+10

Rugosità delle flange (superficie di contatto): Ra 3,2 ... 12,5 µm

- 1) Differenza rispetto alla lunghezza di installazione della flangia adattatore a saldare (codice d'ordine per "Connessione al processo", opzione ACC)
- 2) DN 8 con flange DN 15 di serie

Flangia scorrevole JIS B2220: 20K 1.4301 (F304), parti bagnate Alloy C22 Codice d'ordine per "Connessione al processo", opzione NIC								
DN [mm]	A [mm]	B [mm]	C [mm]	D [mm]	E [mm]	F [mm]	L [mm]	L _{diff} ¹⁾ [mm]
8 ²⁾	95	70	4 × Ø 15	14	51	15	370	0
15	95	70	4 × Ø 15	14	51	15	404	0
25	125	90	4 × Ø 19	18,5	67	25	440	0
40	140	105	4 × Ø 19	18,5	81	40	550	0
50	155	120	8 × Ø 19	23	96	50	715	0
80	200	160	8 × Ø 23	29	132	80	844	+12
100	225	185	8 × Ø 23	29	160	100	1127	0
Rugosità delle flange (superficie di contatto): Ra 3,2 ... 12,5 µm								

- 1) Differenza rispetto alla lunghezza di installazione della flangia adattatore a saldare (codice d'ordine per "Connessione al processo", opzione NEC)
- 2) DN 8 con flange DN 15 di serie

Connessioni clamp

Tri-Clamp

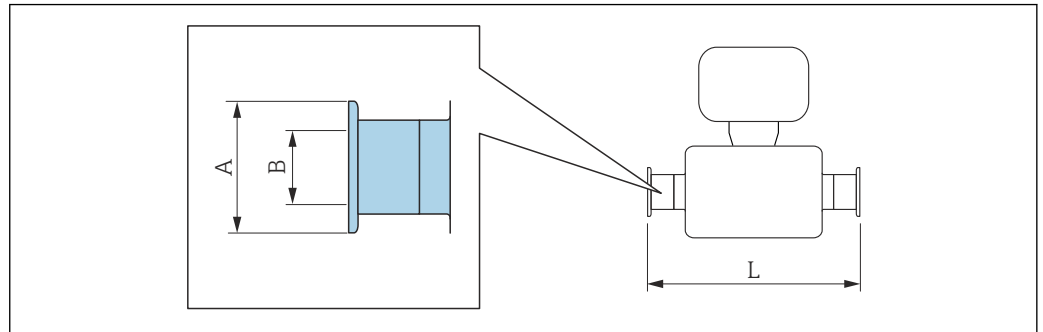

A0015625

 Tolleranza in lunghezza per dimensione L in mm:
+1,5 / -2,0

Tri-Clamp (½"), per tubo secondo DIN 11866 serie C 1.4404 (316/316L) <i>Codice d'ordine per "Connessione al processo", opzione FDW</i>				
DN [mm]	Clamp [in]	A [mm]	B [mm]	L [mm]
8	½	25,0	9,5	367
15	½	25,0	9,5	398

Versione 3A disponibile: codice d'ordine per "Approvazione addizionale", opzione LP in congiunzione con Ra_{max} = 0,76 µm: codice d'ordine per "Materiale tubo di misura", opzione SB, SE oppure Ra_{max} = 0,38 µm: codice d'ordine per "Materiale tubo di misura", opzione SC, SF
Ra_{max} = 0,38 µm elettropulita: codice d'ordine per "Materiale tubo di misura", opzione BC

Tri-Clamp (≥ 1"), per tubo secondo DIN 11866 serie C 1.4404 (316/316L) <i>Codice d'ordine per "Connessione al processo", opzione FTS</i>				
DN [mm]	Clamp [in]	A [mm]	B [mm]	L [mm]
8	1	50,4	22,1	367
15	1	50,4	22,1	398
25	1	50,4	22,1	434
40	1½	50,4	34,8	560
50	2	63,9	47,5	720
80	3	90,9	72,9	900
100	4	118,9	97,4	1127

Versione 3A disponibile: codice d'ordine per "Approvazione addizionale", opzione LP in congiunzione con Ra_{max} = 0,76 µm: codice d'ordine per "Materiale tubo di misura", opzione SB, SE oppure Ra_{max} = 0,38 µm: codice d'ordine per "Materiale tubo di misura", opzione SC, SF
Ra_{max} = 0,38 µm elettropulita: codice d'ordine per "Materiale tubo di misura", opzione BC

Raccordi filettati

Filettatura DIN 11851, DIN11864-1, SMS 1145

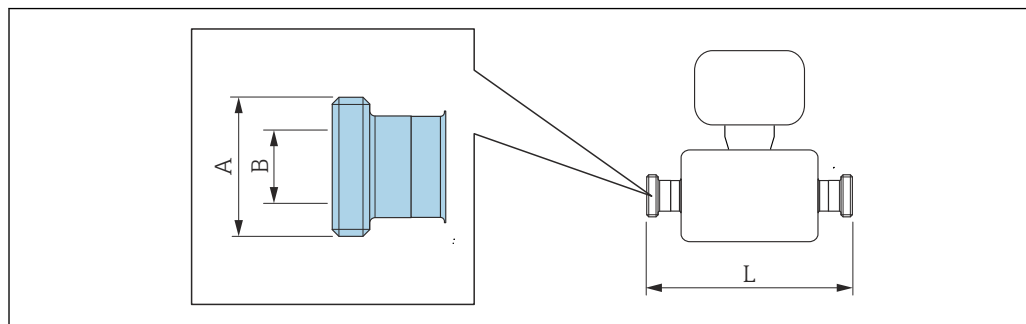

A0015628

i Tolleranza in lunghezza per dimensione L in mm:
+1,5 / -2,0

Filettatura DIN 11851, per tubo secondo DIN11866, serie A 1.4404 (316/316L) Codice d'ordine per "Connessione al processo", opzione FMW			
DN [mm]	A [in]	B [mm]	L [mm]
8	Rd 34 × 1/8	16	367
15	Rd 34 × 1/8	16	398
25	Rd 52 × 1/6	26	434
40	Rd 65 × 1/6	38	560
50	Rd 78 × 1/6	50	720
80	Rd 110 × 1/4	81	900
100	Rd 130 × 1/4	100	1127

Versione 3A disponibile: codice d'ordine per "Approvazione addizionale", opzione LP in congiunzione con
Ra_{max} = 0,76 µm: codice d'ordine per "Materiale tubo di misura", opzione SB, SE

Filettatura DIN11864-1 Form A, per tubo secondo DIN11866, serie A 1.4404 (316/316L) Codice d'ordine per "Connessione al processo", opzione FLW			
DN [mm]	A [in]	B [mm]	L [mm]
8	Rd 28 × 1/8	10	367
15	Rd 34 × 1/8	16	398
25	Rd 52 × 1/8	26	434
40	Rd 65 × 1/6	38	560
50	Rd 78 × 1/6	50	720
80	Rd 110 × 1/4	81	900
100	Rd 130 × 1/4	100	1127

Versione 3A disponibile: codice d'ordine per "Approvazione addizionale", opzione LP in congiunzione con
Ra_{max} = 0,76 µm: codice d'ordine per "Materiale tubo di misura", opzione SB, SE oppure
Ra_{max} = 0,38 µm: codice d'ordine per "Materiale tubo di misura", opzione SC, SF
Ra_{max} = 0,38 µm elettropulita: codice d'ordine per "Materiale tubo di misura", opzione BC

Filettatura SMS 1145**1.4404 (316/316L)***Codice d'ordine per "Connessione al processo", opzione SCS*

DN [mm]	A [in]	B [mm]	L [mm]
8	Rd 40 × 1/6	22,6	367
15	Rd 40 × 1/6	22,6	398
25	Rd 40 × 1/6	22,6	434
40	Rd 60 × 1/6	35,6	560
50	Rd 70 × 1/6	48,6	720
80	Rd 98 × 1/6	72,9	900
100	Rd 132 × 1/6	97,6	1 127

Versione 3A disponibile: codice d'ordine per "Approvazione addizionale", opzione LP in congiunzione con $Ra_{max} = 0,76 \mu m$: codice d'ordine per "Materiale tubo di misura", opzione SB, SE

Filettatura ISO 2853

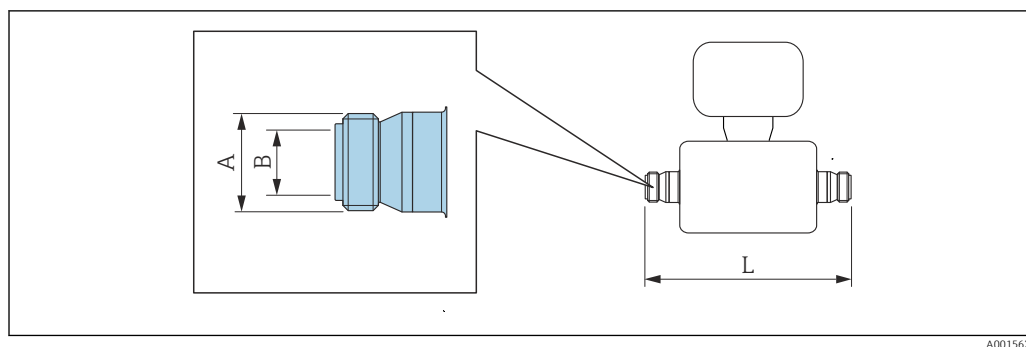

A0015623

i Tolleranza in lunghezza per dimensione L in mm:
+1,5 / -2,0

Filettatura ISO 2853, per tubo secondo ISO 2037

1.4404 (316/316L)

Codice d'ordine per "Connessione al processo", opzione JSF

DN [mm]	A ¹⁾ [mm]	B [mm]	L [mm]
8	37,13	22,6	367
15	37,13	22,6	398
25	37,13	22,6	434
40	52,68	35,6	560
50	64,16	48,6	720
80	91,19	72,9	900
100	118,21	97,6	1 127

Versione 3A disponibile: codice d'ordine per "Approvazione addizionale", opzione LP in congiunzione con

$Ra_{max} = 0,76 \mu\text{m}$: codice d'ordine per "Materiale tubo di misura", opzione SB, SE oppure

$Ra_{max} = 0,38 \mu\text{m}$: codice d'ordine per "Materiale tubo di misura", opzione SC, SF

$Ra_{max} = 0,38 \mu\text{m}$ elettropolita: codice d'ordine per "Materiale tubo di misura", opzione BC

1) Diametro filettatura max. secondo ISO 2853 allegato A

VCO

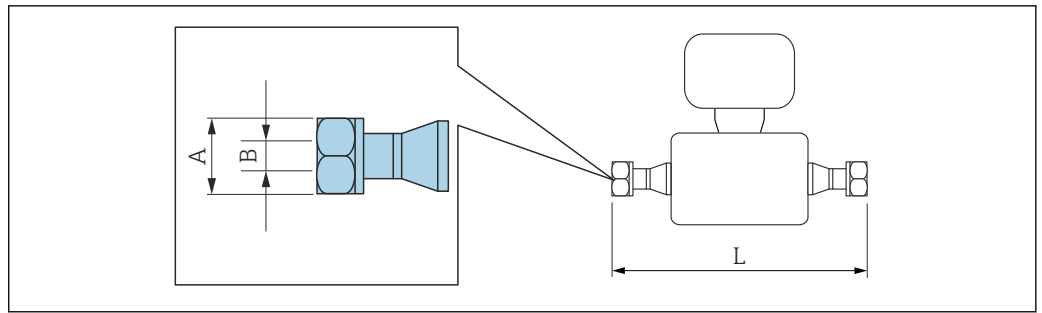

A0015624

i Tolleranza in lunghezza per dimensione L in mm:
+1,5 / -2,0

8-VCO-4 (1/2") 1.4404 (316/316L) Codice d'ordine per "Connessione al processo", opzione CVS			
DN [mm]	A [in]	B [mm]	L [mm]
8	AF 1	10,2	390

12-VCO-4 (3/4") 1.4404 (316/316L) Codice d'ordine per "Connessione al processo", opzione CWS			
DN [mm]	A [in]	B [mm]	L [mm]
15	AF 1½	15,7	430

Barriera di sicurezza Promass 100

Rotaia EN 60715:

- TH 35 x 7,5
- TH 35 x 15

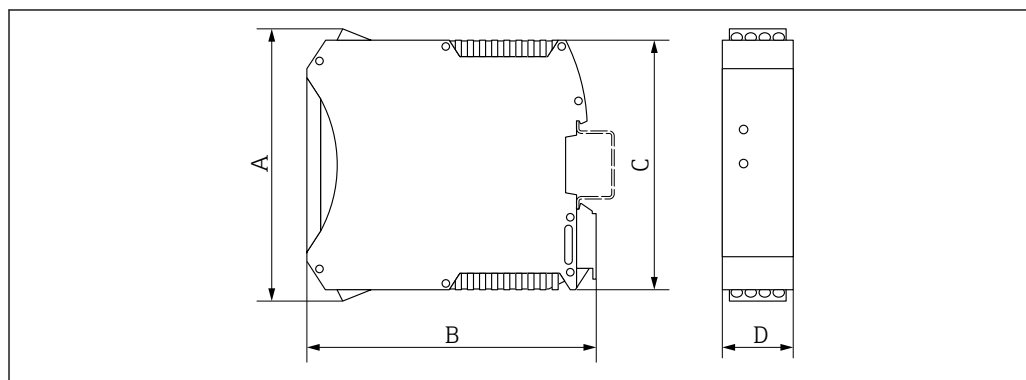

A0016777

A	B	C	D
[mm]	[mm]	[mm]	[mm]
108	114,5	99	22,5

Accessori

Disco di rottura/attacchi di pressurizzazione

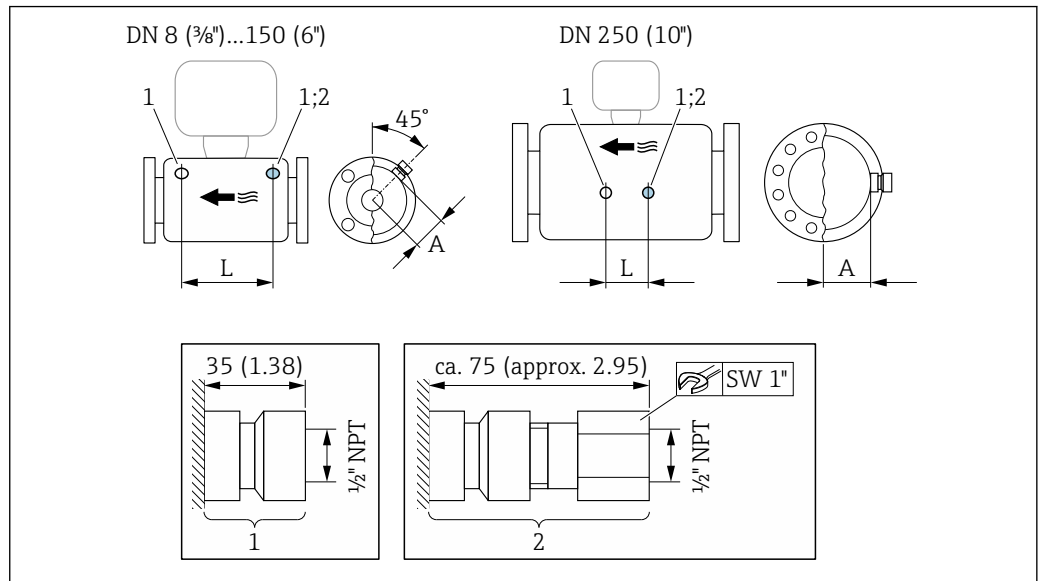

A0028914

39

- 1 Niplo di connessione per attacchi di pressurizzazione:
codice d'ordine per "Opzioni sensore", opzione CH "Attacco di pressurizzazione"
- 2 Niplo di connessione con disco di rottura: codice d'ordine per "Opzioni sensore", opzione CA "Disco di rottura"

DN	A	L
[mm]	[mm]	[mm]
8	62	216
15	62	220
25	62	260
40	67	310
50	79	452
80	101	560
100	120	684
150	141	880
250	182	380

Dimensioni in unità
ingegneristiche US

Versione compatta

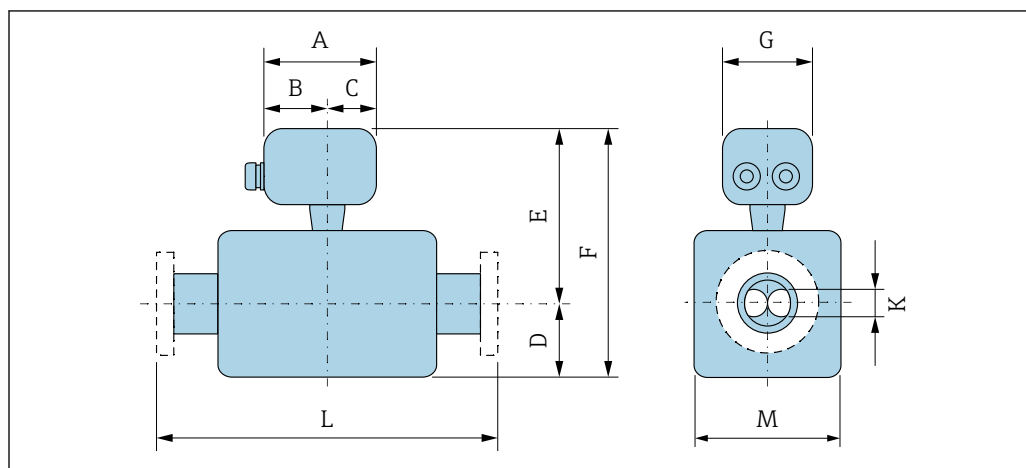

A0033787

Codice d'ordine per "Custodia", opzione A "Compatta, alluminio, rivestita"

DN [in]	A ¹⁾ [in]	B ¹⁾ [in]	C [in]	D [in]	F ^{2) 3)} [in]	F ^{2) 3)} [in]	G [in]	K [in]	L [in]	M [in]
3/8	5,83	3,70	2,13	2,95	7,28	10,24	5,35	0,211	⁴⁾	2,76
1/2	5,83	3,70	2,13	2,95	7,28	10,24	5,35	0,33	⁴⁾	2,76
1	5,83	3,70	2,13	2,95	7,28	10,24	5,35	0,47	⁴⁾	2,76
1 1/2	5,83	3,70	2,13	4,13	7,46	11,59	5,35	0,69	⁴⁾	3,11
2	5,83	3,70	2,13	5,55	7,85	13,41	5,35	1,02	⁴⁾	3,90
3	5,83	3,70	2,13	7,87	8,64	16,52	5,35	1,59	⁴⁾	5,47
4	5,83	3,70	2,13	10	9,37	19,37	5,35	2,02	⁴⁾	6,93
6	5,83	3,70	2,13	14,88	10,2	25,08	5,35	2,71	⁴⁾	8,58
10	5,83	3,70	2,13	21,57	11,91	33,48	5,35	4,03	⁴⁾	12,01

- 1) Dipende dal pressacavo utilizzato: valori fino a + 1.18 in
- 2) Con codice d'ordine per "Opzioni sensore", opzione CG o codice d'ordine per "Materiale tubo di misura", opzione SD, SE, SF, TH: valori +2.76 in
- 3) Se si impiega un display, codice d'ordine per "Display; funzionamento", opzione B: valori +1.1 in
- 4) Dipende dalla rispettiva connessione al processo → 82

Codice d'ordine per "Custodia", opzione B "Compatta, igienica, inox"

DN [in]	A ¹⁾ [in]	B [in]	C [in]	D [in]	F ^{2) 3)} [in]	F ^{2) 3)} [in]	G [in]	K [in]	L [in]	M [in]
3/8	5,39	3,07	2,32	2,95	7,09	10,04	5,28	0,211	⁴⁾	2,76
1/2	5,39	3,07	2,32	2,95	7,09	10,04	5,28	0,33	⁴⁾	2,76
1	5,39	3,07	2,32	2,95	7,09	10,04	5,28	0,47	⁴⁾	2,76
1 1/2	5,39	3,07	2,32	4,13	7,26	11,4	5,28	0,69	⁴⁾	3,11
2	5,39	3,07	2,32	5,55	7,66	13,21	5,28	1,02	⁴⁾	3,90
3	5,39	3,07	2,32	7,87	8,44	16,32	5,28	1,59	⁴⁾	5,47
4	5,39	3,07	2,32	10	9,17	19,17	5,28	2,02	⁴⁾	6,93

DN	A ¹⁾	B	C	D	F ^{2) 3)}	F ^{2) 3)}	G	K	L	M
[in]	[in]	[in]	[in]	[in]	[in]	[in]	[in]	[in]	[in]	[in]
6	5,39	3,07	2,32	14,88	10	24,88	5,28	2,71	⁴⁾	8,58
10	5,39	3,07	2,32	21,57	11,71	33,29	5,28	4,03	⁴⁾	12,01

- 1) Dipende dal pressacavo utilizzato: valori fino a +1,18 in
- 2) Con codice d'ordine per "Opzioni sensore", opzione CG o codice d'ordine per "Materiale tubo di misura", opzione SD, SE, SF, TH: valori +2.76 in
- 3) Se si impiega un display, codice d'ordine per "Display; funzionamento", opzione B: valori +1.1 in
- 4) Dipende dalla rispettiva connessione al processo →  82

Codice d'ordine per "Custodia", opzione C "Ultracompatta, igienica, inox"

DN	A ¹⁾	B	C	D	F ^{2) 3)}	F ^{2) 3)}	G	K	L	M
[in]	[in]	[in]	[in]	[in]	[in]	[in]	[in]	[in]	[in]	[in]
$\frac{3}{8}$	4,88	2,68	2,20	2,95	7,09	10,04	4,41	0,21	⁴⁾	2,76
$\frac{1}{2}$	4,88	2,68	2,20	2,95	7,09	10,04	4,41	0,33	⁴⁾	2,76
1	4,88	2,68	2,20	2,95	7,09	10,04	4,41	0,47	⁴⁾	2,76
1½	4,88	2,68	2,20	4,13	7,26	11,4	4,41	0,69	⁴⁾	3,11
2	4,88	2,68	2,20	5,55	7,66	13,21	4,41	1,02	⁴⁾	3,90
3	4,88	2,68	2,20	7,87	8,44	16,32	4,41	1,59	⁴⁾	5,47
4	4,88	2,68	2,20	10	9,17	19,17	4,41	2,02	⁴⁾	6,93
6	4,88	2,68	2,20	14,88	10	24,88	4,41	2,71	⁴⁾	8,58
10	4,88	2,68	2,20	21,57	11,71	33,29	4,41	4,03	⁴⁾	12,01

- 1) Dipende dal pressacavo utilizzato: valori fino a +1,18 in
- 2) Con codice d'ordine per "Opzioni sensore", opzione CG o codice d'ordine per "Materiale tubo di misura", opzione SD, SE, SF, TH: valori +2.76 in
- 3) Se si impiega un display, codice d'ordine per "Display; funzionamento", opzione B: valori +1.1 in
- 4) Dipende dalla rispettiva connessione al processo →  82

Connessioni flangiate

Flangia fissa ASME B16.5

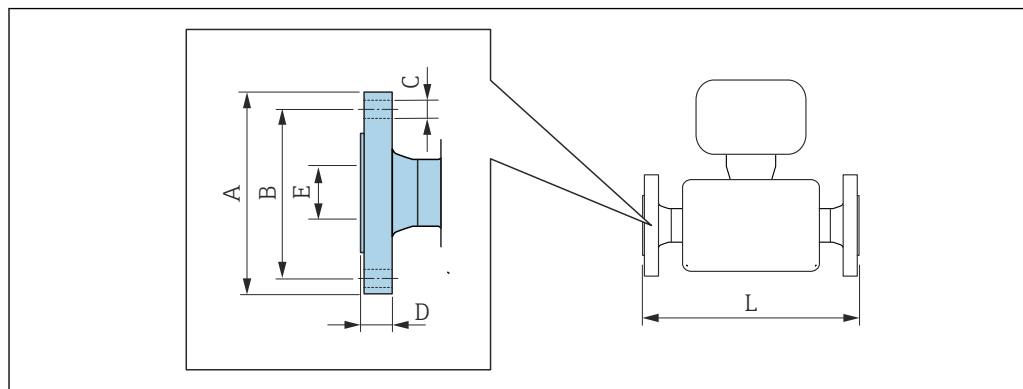

A0015621

i Tolleranza in lunghezza per dimensione L in inch:

- DN ≤ 4": +0,06 / -0,08
- DN ≥ 5": +0,14

Flangia secondo ASME B16.5: Classe 150						
1.4404 (F316/F316L): codice d'ordine per "Connessione al processo", opzione AAS						
Alloy C22: codice d'ordine per "Connessione al processo", opzione AAC						
DN [in]	A [in]	B [in]	C [in]	D [in]	E [in]	L [in]
$\frac{3}{8}$ ¹⁾	3,54	2,37	4 × Ø0,62	0,44	0,62	14,57
$\frac{1}{2}$	3,54	2,37	4 × Ø0,62	0,44	0,62	15,91
1	4,33	3,13	4 × Ø0,62	0,56	1,05	17,32
1½	4,92	3,87	4 × Ø0,63	0,63	1,61	21,65
2	5,91	4,75	4 × Ø0,75	0,75	2,07	28,15
3	7,48	6,00	4 × Ø0,75	0,94	3,07	33,07
4	9,06	7,50	8 × Ø0,75	0,94	4,03	44,37
6	11,02	9,50	8 × Ø0,88	1	6,07	55,04
10	15,94	14,25	12 × Ø1,0	1,19	10,02	72,13

Rugosità delle flange (superficie di contatto): Ra 126 ... 248 µin

1) DN $\frac{3}{8}$ " con flange DN $\frac{1}{2}$ " di serie

Flangia secondo ASME B16.5: Classe 150 con riduzione del diametro nominale								
1.4404 (F316/F316L)								
DN [in]	Riduzione fino a DN [in]	Codice d'ordine per "Connessione al processo", opzione	A [in]	B [in]	C [in]	D [in]	E [in]	L [in]
2	1½	AHS	5,91	4,75	4 × Ø0,75	0,75	2,07	21,65
3	2	AJS	7,48	6	4 × Ø0,75	0,94	3,07	28,35
4	3	ALS	9,06	7,5	8 × Ø0,75	0,94	4,03	34,41
6	4	ANS	11,02	9,5	8 × Ø0,88	1	6,07	45,94
8	6	APS	13,58	11,75	8 × Ø0,88	1,14	7,98	57,52

Rugosità delle flange (superficie di contatto): Ra 126 ... 248 µin

Flangia secondo ASME B16.5: Classe 300**1.4404 (F316/F316L):** codice d'ordine per "Connessione al processo", opzione **ABS****Alloy C22:** codice d'ordine per "Connessione al processo", opzione **ABC**

DN [in]	A [in]	B [in]	C [in]	D [in]	E [in]	L [in]
$\frac{3}{8}$ ¹⁾	3,74	2,63	4 × Ø0,62	0,56	0,62	14,57
$\frac{1}{2}$	3,74	2,63	4 × Ø0,62	0,56	0,62	15,91
1	4,92	3,50	4 × Ø0,75	0,69	1,05	17,32
1½	6,10	4,50	4 × Ø0,88	0,81	1,61	21,65
2	6,50	5,00	8 × Ø0,75	0,88	2,07	28,15
3	8,27	6,63	8 × Ø0,88	1,12	3,07	33,07
4	10,04	7,87	8 × Ø0,88	1,25	4,03	44,37
6	12,6	10,63	12 × Ø0,88	1,44	6,07	55,79
10	17,52	15,25	16 × Ø1,12	1,87	10,02	73,35

Rugosità delle flange (superficie di contatto): Ra 126 ... 248 µin

1) DN $\frac{3}{8}$ " con flange DN $\frac{1}{2}$ " di serie**Flangia secondo ASME B16.5: Classe 300 con riduzione del diametro nominale****1.4404 (F316/F316L)**

DN [in]	Riduzione fino a DN [in]	Codice d'ordine per "Connessione al processo", opzione	A [in]	B [in]	C [in]	D [in]	E [in]	L [in]
2	1½	AIS	6,5	5	8 × Ø0,75	0,88	2,07	24,21
3	2	AKS	8,27	6,63	8 × Ø0,88	1,12	3,07	28,82
4	3	AMS	10,04	7,87	8 × Ø0,88	1,25	4,03	35,2
6	4	AOS	12,6	10,63	12 × Ø0,88	1,44	6,07	46,73
8	6	AQS	14,96	13	12 × Ø1	1,64	7,98	57,52

Rugosità delle flange (superficie di contatto): Ra 126 ... 248 µin

Flangia secondo ASME B16.5: Classe 600**1.4404 (F316/F316L):** codice d'ordine per "Connessione al processo", opzione **ACS****Alloy C22:** codice d'ordine per "Connessione al processo", opzione **ACC**

DN [in]	A [in]	B [in]	C [in]	D [in]	E [in]	L [in]
$\frac{3}{8}$ ¹⁾	3,74	2,63	4 × Ø0,62	0,81	0,55	15,75
$\frac{1}{2}$	3,74	2,63	4 × Ø0,62	0,81	0,55	16,54
1	4,92	3,50	4 × Ø0,75	0,94	0,96	19,29
1½	6,10	4,50	4 × Ø0,88	1,13	1,5	23,62
2	6,50	5,00	8 × Ø0,75	1,25	1,94	29,21
3	8,27	6,63	8 × Ø0,88	1,5	2,9	35,43
4	10,83	8,50	8 × Ø1,00	1,91	3,83	45,55
6	13,98	11,50	12 × Ø1,12	1,88	6,07	57,76
10	20,08	17,00	16 × Ø1,38	2,75	10,02	76,61

Rugosità delle flange (superficie di contatto): Ra 126 ... 248 µin

1) DN $\frac{3}{8}$ " con flange DN $\frac{1}{2}$ " di serie

Flangia scorrevole ASME B16.5

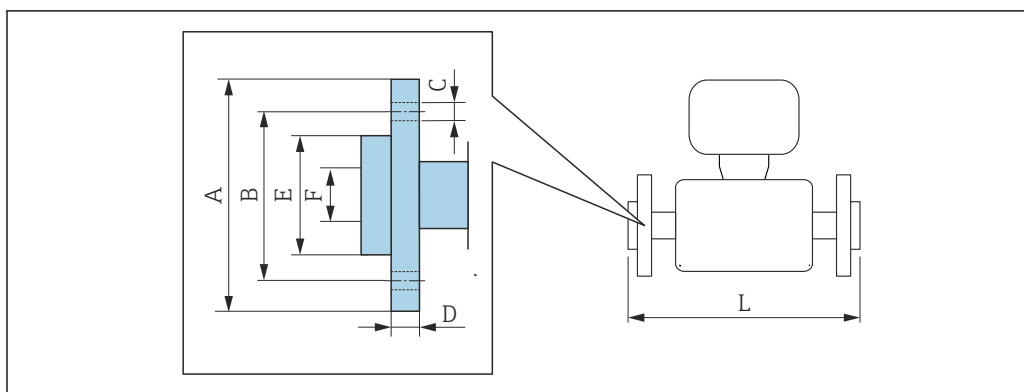

A002221

i Tolleranza in lunghezza per dimensione L in inch:
+0,06 / -0,08

Flangia scorrevole secondo ASME B16.5: Classe 150								
1.4301 (F304), parti bagnate Alloy C22								
Codice d'ordine per "Connessione al processo", opzione ADC								
DN [in]	A [in]	B [in]	C [in]	D [in]	E [in]	F [in]	L [in]	L _{diff} ¹⁾ [in]
$\frac{3}{8}$ ²⁾	3,54	2,37	4 × Ø 0,62	0,59	1,38	0,62	14,57	0
$\frac{1}{2}$	3,54	2,37	4 × Ø 0,62	0,59	1,38	0,62	15,91	0
1	4,33	3,13	4 × Ø 0,62	0,63	2	1,05	17,32	0
1½	4,92	3,87	4 × Ø 0,62	0,63	2,88	1,61	21,65	0
2	5,91	4,75	4 × Ø 0,75	0,75	3,62	2,07	28,15	0
3	7,48	6,00	4 × Ø 0,75	0,88	5	3,07	33,07	0
4	9,06	7,50	8 × Ø 0,75	1,02	6,19	4,03	44,37	0

Rugosità delle flange (superficie di contatto): Ra 126 ... 492 µin

- 1) Differenza rispetto alla lunghezza di installazione della flangia adattatore a saldare (codice d'ordine per "Connessione al processo", opzione AAC)
- 2) DN $\frac{3}{8}$ " con flange DN $\frac{1}{2}$ " di serie

Flangia scorrevole secondo ASME B16.5: Classe 300								
1.4301 (F304), parti bagnate Alloy C22								
Codice d'ordine per "Connessione al processo", opzione AEC								
DN [in]	A [in]	B [in]	C [in]	D [in]	E [in]	F [in]	L [in]	L _{diff} ¹⁾ [in]
$\frac{3}{8}$ ²⁾	3,74	2,63	4 × Ø 0,62	0,65	1,38	0,62	14,8	+0,23
$\frac{1}{2}$	3,74	2,63	4 × Ø 0,62	0,65	1,38	0,62	15,98	+0,07
1	4,92	3,50	4 × Ø 0,75	0,83	2	1,05	17,72	+0,40
1½	6,10	4,50	4 × Ø 0,88	0,91	2,88	1,61	22,2	+0,55
2	6,50	5,00	8 × Ø 0,75	1	3,62	2,07	28,23	+0,08
3	8,27	6,63	8 × Ø 0,88	1,22	5	3,07	33,57	+0,50

Flangia scorrevole secondo ASME B16.5: Classe 300**1.4301 (F304)**, parti bagnate Alloy C22

Codice d'ordine per "Connessione al processo", opzione AEC

DN [in]	A [in]	B [in]	C [in]	D [in]	E [in]	F [in]	L [in]	L _{diff} ¹⁾ [in]
4	10,04	7,87	8 × Ø 0,88	1,26	6,19	4,03	44,84	+0,47

Rugosità delle flange (superficie di contatto): Ra 126 ... 492 µin

- 1) Differenza rispetto alla lunghezza di installazione della flangia adattatore a saldare (codice d'ordine per "Connessione al processo", opzione AAC)
- 2) DN 3/8" con flange DN 1/2" di serie

Flangia scorrevole secondo ASME B16.5, Classe 600**1.4301 (F304)**, parti bagnate Alloy C22

Codice d'ordine per "Connessione al processo", opzione AFC

DN [in]	A [in]	B [in]	C [in]	D [in]	E [in]	F [in]	L [in]	L _{diff} ¹⁾ [in]
3/8 ²⁾	3,74	2,63	4 × Ø 0,62	0,67	1,38	0,55	15,75	0
1/2	3,74	2,63	4 × Ø 0,62	0,67	1,38	0,55	16,54	0
1	4,92	3,50	4 × Ø 0,75	0,85	2	0,96	19,29	0
1 1/2	6,10	4,50	4 × Ø 0,88	0,98	2,88	1,5	23,62	0
2	6,50	5,00	8 × Ø 0,75	1,1	3,62	1,94	29,21	0
3	8,27	6,63	8 × Ø 0,88	1,38	5	2,9	35,43	0
4	10,83	8,50	8 × Ø 1	1,73	6,19	3,83	45,94	+0,39

Rugosità delle flange (superficie di contatto): Ra 126 ... 492 µin

- 1) Differenza rispetto alla lunghezza di installazione della flangia adattatore a saldare (codice d'ordine per "Connessione al processo", opzione AAC)
- 2) DN 3/8" con flange DN 1/2" di serie

Connessioni clamp

Tri-Clamp

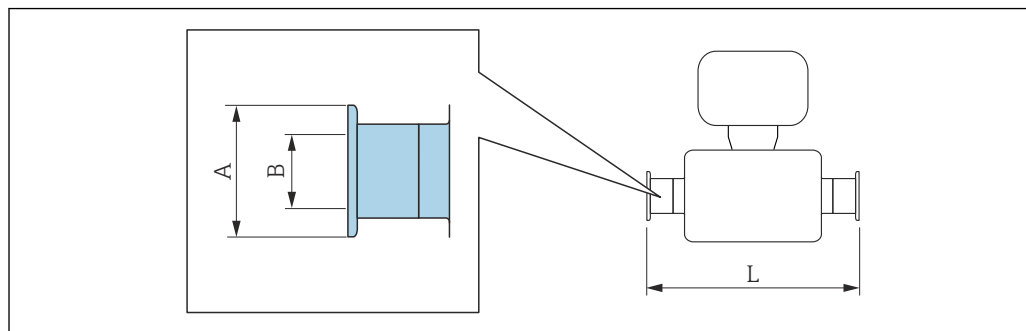

A0015625

i Tolleranza in lunghezza per dimensione L in inch:
+0,06 / -0,08

Tri-Clamp (½"), DIN 11866 serie C				
1.4404 (316/316L)				
Codice d'ordine per "Connessione al processo", opzione FDW				
DN [in]	Clamp [in]	A [in]	B [in]	L [in]
¾	½	0,98	0,37	14,4
½	½	0,98	0,37	15,7

Versione 3A disponibile: codice d'ordine per "Approvazione addizionale", opzione LP in congiunzione con
 $Ra_{max} = 30 \mu\text{in}$: codice d'ordine per "Materiale tubo di misura", opzione SB, SE oppure
 $Ra_{max} = 15 \mu\text{in}$: codice d'ordine per "Materiale tubo di misura", opzione SC, SF
 $Ra_{max} = 15 \mu\text{in}$ elettropulita: codice d'ordine per "Materiale tubo di misura", opzione BC

Tri-Clamp ($\geq 1"$), DIN 11866 serie C				
1.4404 (316/316L)				
Codice d'ordine per "Connessione al processo", opzione FTS				
DN [in]	Clamp [in]	A [in]	B [in]	L [in]
¾	1	1,98	0,87	14,4
½	1	1,98	0,87	15,7
1	1	1,98	0,87	17,1
1½	1½	1,98	1,37	22,0
2	2	2,52	1,87	28,3
3	3	3,58	2,87	35,4
4	4	4,68	3,83	44,4

Versione 3A disponibile: codice d'ordine per "Approvazione addizionale", opzione LP in congiunzione con
 $Ra_{max} = 30 \mu\text{in}$: codice d'ordine per "Materiale tubo di misura", opzione SB, SE oppure
 $Ra_{max} = 15 \mu\text{in}$: codice d'ordine per "Materiale tubo di misura", opzione SC, SF
 $Ra_{max} = 15 \mu\text{in}$ elettropulita: codice d'ordine per "Materiale tubo di misura", opzione BC

Raccordi filettati

Filettatura SMS 1145

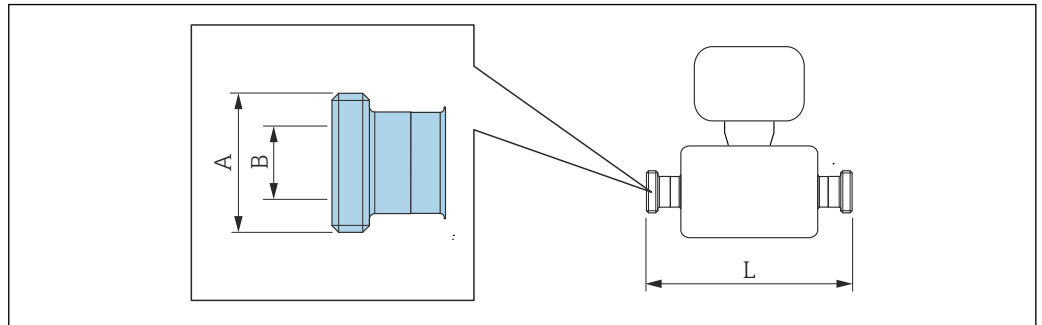

A0015628

i Tolleranza in lunghezza per dimensione L in inch:
+0,06 / -0,08

Filettatura SMS 1145 1.4404 (316/316L) <i>Codice d'ordine per "Connessione al processo", opzione SCS</i>			
DN [in]	A [in]	B [in]	L [in]
3/8	Rd 40 × 1/6	0,89	14,45
1/2	Rd 40 × 1/6	0,89	15,67
1	Rd 40 × 1/6	0,89	17,09
1 1/2	Rd 60 × 1/6	1,4	22,05
2	Rd 70 × 1/6	1,91	28,35
3	Rd 98 × 1/6	2,87	35,43
4	Rd 132 × 1/6	3,84	44,37

Versione 3A disponibile: codice d'ordine per "Approvazione addizionale", opzione LP in congiunzione con Ra_{max} = 30 µin; codice d'ordine per "Materiale tubo di misura", opzione SB, SE

VCO

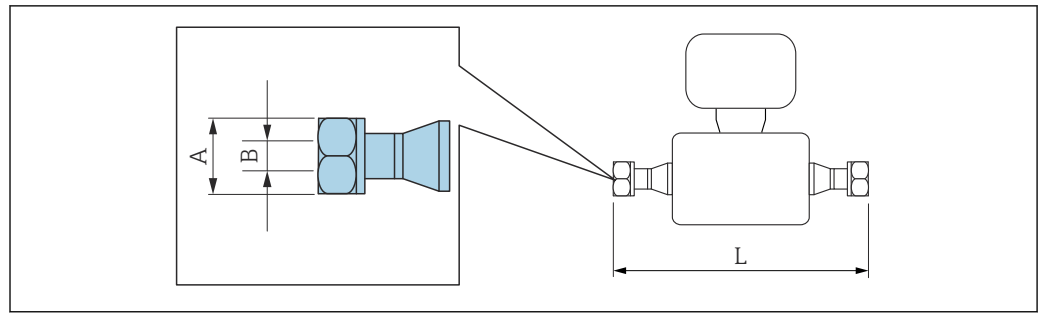

A0015624

i Tolleranza in lunghezza per dimensione L in inch:
+0,06 / -0,08

8-VCO-4 (1/2")

1.4404 (316/316L)

Codice d'ordine per "Connessione al processo", opzione CVS

DN [in]	A [in]	B [in]	L [in]
3/8	AF 1	0,4	15,35

12-VCO-4 (3/4")

1.4404 (316/316L)

Codice d'ordine per "Connessione al processo", opzione CWS

DN [in]	A [in]	B [in]	L [in]
1/2	AF 1 1/2	0,62	16,93

Barriera di sicurezza Promass 100

Rotaia EN 60715:

- TH 35 x 7,5
- TH 35 x 15

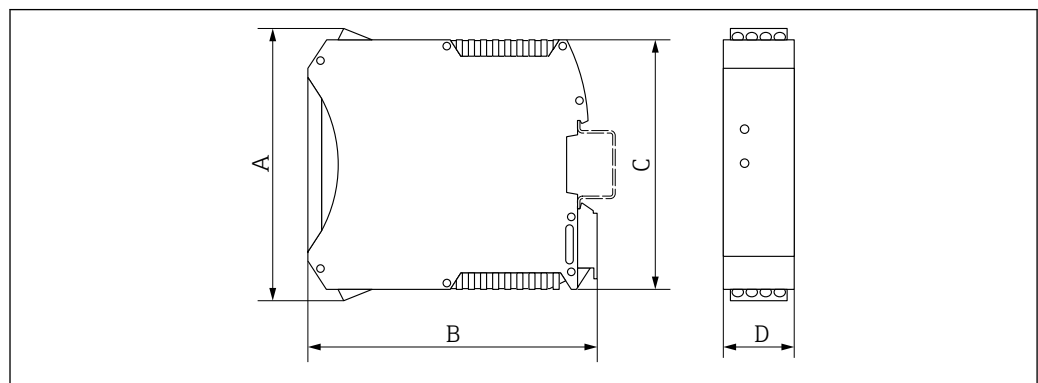

A0016777

A [in]	B [in]	C [in]	D [in]
4,25	4,51	3,9	0,89

Accessori

Disco di rottura/attacchi di pressurizzazione

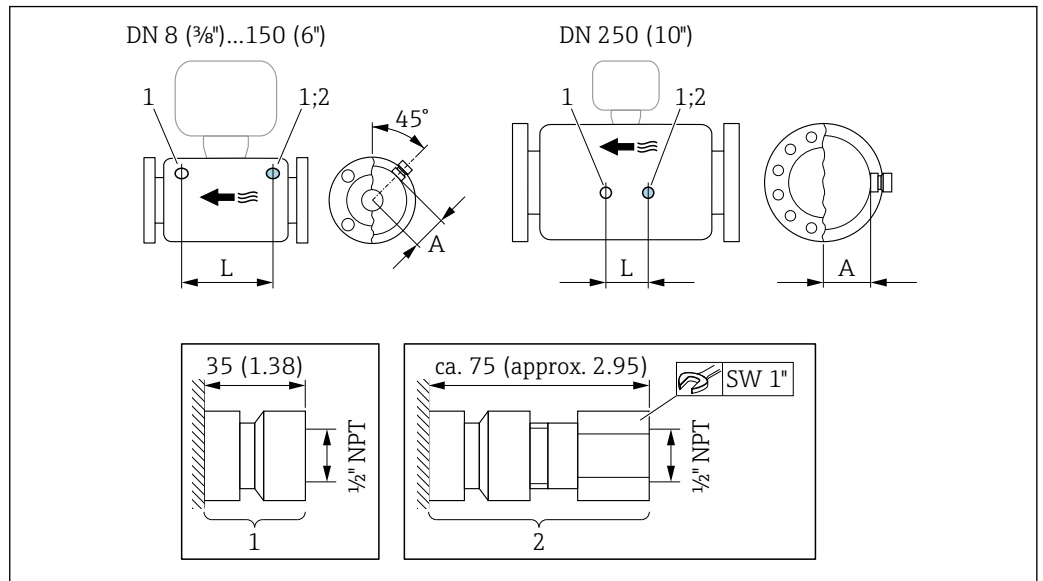

A0028914

- 1 Nipplo di connessione per attacchi di pressurizzazione: codice d'ordine per "Opzioni sensore", opzione CH "Attacco di pressurizzazione"
- 2 Nipplo di connessione con disco di rottura: codice d'ordine per "Opzioni sensore", opzione CA "Disco di rottura"

DN	A	L
[in]	[in]	[in]
3/8	2,44	8,50
1/2	2,44	8,66
1	2,44	10,24
1 1/2	2,64	12,20
2	3,11	17,78
3	3,98	22,0
4	4,72	27,0
6	5,55	34,6
10	7,17	14,96

Peso

Tutti i valori (peso al netto del materiale d'imballaggio) si riferiscono a dispositivi con flange EN/DIN PN 40. Specifiche di peso con trasmettitore incluso: codice d'ordine per "Custodia", opzione A "Compatta, alluminio rivestito".

La diversità dei valori è dovuta alle diverse versioni del trasmettitore:

Peso in unità ingegneristiche SI

DN [mm]	Peso [kg]
8	9
15	10
25	12
40	17
50	28
80	53

DN [mm]	Peso [kg]
100	94
150	152
250	398

Peso in unità ingegneristiche US

DN [in]	Peso [lb]
3/8	20
1/2	22
1	26
1 1/2	37
2	62
3	117
4	207
6	335
10	878

Barriera di sicurezza Promass 100

49 g (1,73 ounce)

Materiali

Custodia del trasmettitore

- Codice d'ordine per "Custodia", opzione **A** "Compatta, rivestita in alluminio":
Rivestimento in alluminio AlSi10Mg
- Codice d'ordine per "Custodia", opzione **B** "Compatta, igienica, inox":
 - Versione igienica, acciaio inox 1.4301 (304)
 - In opzione: codice d'ordine per "Caratteristica sensore", opzione CC
Versione igienica, per massima resistenza anticorrosione: acciaio inox 1.4404 (316L)
- Codice d'ordine per "Custodia", opzione **C** "Ultracompatta, igienica, inox":
 - Versione igienica, acciaio inox 1.4301 (304)
 - In opzione: codice d'ordine per "Caratteristica sensore", opzione CC
Versione igienica, per massima resistenza anticorrosione: acciaio inox 1.4404 (316L)
- Materiale della finestra per display locale opzionale (→  93):
 - Codice d'ordine per "Custodia", opzione **A**: vetro
 - Codice d'ordine per "Custodia", opzione **B e C**: plastica

Ingressi cavo/pressacavi

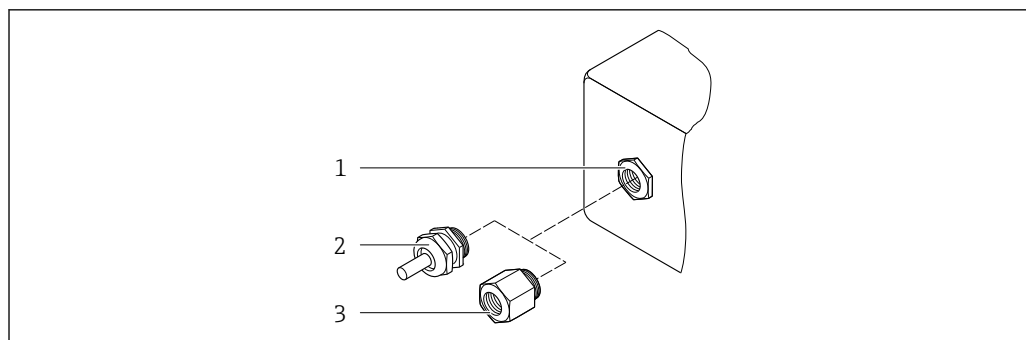

A0020640

40 Possibilità di ingressi cavo/pressacavi

- 1 Filettatura femmina M20 × 1,5
- 2 Pressacavo M20 × 1,5
- 3 Adattatore per ingresso cavo con filettatura interna G 1/2" o NPT 1/2"

Codice d'ordine per "Custodia", opzione A "Compatta, alluminio, rivestita"

I vari ingressi cavo sono adatti per area sicura e pericolosa.

Ingresso cavo/pressacavo	Materiale
Pressacavo M20 × 1,5	Ottone nichelato
Adattatore per ingresso cavo con filettatura interna G ½"	
Adattatore per ingresso cavo con filettatura interna NPT ½"	

Codice d'ordine per "Custodia", opzione B "Compatta, igienica, inox"

I vari ingressi cavo sono adatti per area sicura e pericolosa.

Ingresso cavo/pressacavo	Materiale
Pressacavo M20 × 1,5	Acciaio inox, 1.4404 (316L)
Adattatore per ingresso cavo con filettatura interna G ½"	
Adattatore per ingresso cavo con filettatura interna NPT ½"	

Connettore del dispositivo

Collegamento elettrico	Materiale
Connettore M12x1	<ul style="list-style-type: none"> ▪ Ingresso: acciaio inox, 1.4404 (316L) ▪ Custodia dei contatti: poliammide ▪ Contatti: ottone placcato oro

Corpo del sensore

 Il materiale del sensore dipende dall'opzione selezionata nel codice d'ordine per "Mat. tubo di misura, parti bagnate".

Codice d'ordine per "Mat. tubo di misura, parti bagnate"	Materiale
Opzione HA, SA, SD, TH	<ul style="list-style-type: none"> ▪ Superficie esterna resistente ad acidi e alcali ▪ Acciaio inox 1.4301 (304) <p> Con codice d'ordine per "Opzione sensore", opzione CC "Sensore 316L": acciaio inox, 1.4404 (316L)</p>
Opzione SB, SC, SE, SF	<ul style="list-style-type: none"> ▪ Superficie esterna resistente ad acidi e alcali ▪ Acciaio inox 1.4301 (304)

Tubi di misura

- DN 8...100 (3/8...4"): acciaio inox, 1.4539 (904L);
Manifold: acciaio inox, 1.4404 (316/316L)
- DN 150 (6"), DN 250 (10"): acciaio inox, 1.4404 (316/316L);
Manifold: acciaio inox, 1.4404 (316/316L)
- DN 8...250 (3/8...10"): Alloy C22, 2.4602 (UNS N06022);
Manifold: Alloy C22, 2.4602 (UNS N06022)

Connessioni al processo

- Flange secondo EN 1092-1 (DIN2501) / secondo ASME B 16.5 / secondo JIS B2220:
 - Acciaio inox, 1.4404 (F316/F316L)
 - Alloy C22, 2.4602 (UNS N06022)
 - Flange scorrevoli: acciaio inox, 1.4301 (F304); parti bagnate Alloy C22
- Tutte le altre connessioni al processo:
 - Acciaio inox, 1.4404 (316/316L)



Connessioni al processo disponibili → 92

Guarnizioni

Attacchi al processo saldati senza guarnizioni interne

Barriera di sicurezza Promass 100

Custodia: poliammide

Connessioni al processo

- Connessioni della flangia fisse:
 - Flangia EN 1092-1 (DIN 2501)
 - Flangia EN 1092-1 (DIN 2512N)
 - Scartamento in conformità con NAMUR NE 132
 - Flangia ASME B16.5
 - Flangia JIS B2220
 - Flangia DIN 11864-2 Form A, DIN 11866 serie A, flangia di accoppiamento
- Connessioni clamp:
 - Tri-Clamp (tubi OD), DIN 11866 serie C
- Filettatura:
 - Filettatura DIN 11851, DIN 11866 serie A
 - Filettatura SMS 1145
 - Filettatura ISO 2853, ISO 2037
 - Filettatura DIN 11864-1 Form A, DIN 11866 serie A
- Attacchi filettati VCO:
 - 8-VCO-4
 - 12-VCO-4



Materiali della connessione al processo

Rugosità

Tutti i dati si riferiscono alle parti bagnate. Può essere ordinata la seguente qualità di rugosità.

- Non lucidate
- $Ra_{max} = 0,76 \mu m$ (30 μin)
- $Ra_{max} = 0,38 \mu m$ (15 μin)
- $Ra_{max} = 0,38 \mu m$ (15 μin) elettropulite

Operatività**Concetto operativo****Struttura del menu finalizzata e specifica per l'utente**

- Messa in servizio
- Funzionamento
- Diagnostica
- Livello esperto

Messa in servizio sicura e rapida

- Menu specifici per le applicazioni
- Guida ai menu con brevi spiegazioni delle singole funzioni dei parametri

Funzionamento affidabile

- Operatività nelle seguenti lingue:
 - Mediante "FieldCare", tool operativo "DeviceCare":
Inglese, Tedesco, Francese, Spagnolo, Italiano, Cinese, Giapponese
 - Mediante web browser integrato (disponibile solo per versioni del dispositivo con HART, PROFIBUS DP, PROFINET ed EtherNet/IP):
Inglese, Tedesco, Francese, Spagnolo, Italiano, Olandese, Portoghese, Polacco, Russo, Turco, Cinese, Giapponese, Bahasa (Indonesiano), Vietnamita, Ceco, Svedese, Coreano
- Filosofia operativa unificata per tool operativi e web browser
- Se si sostituisce il modulo dell'elettronica, trasferire la configurazione del dispositivo mediante la memoria a innesto (HistoROM DAT) che contiene i dati di processo e del misuratore e il registro degli eventi. Non è necessario riconfigurare.
Per i dispositivi con Modbus RS485, la funzione di ripristino dei dati è implementata senza la memoria a innesto (HistoROM DAT).

Una diagnostica efficace migliora la disponibilità delle misure

- Le operazioni per la ricerca guasti possono essere richiamate mediante i tool operativi e il web browser
- Diverse opzioni di simulazione
- Lo stato è indicato da vari diodi a emissione di luce (LED) sul modulo dell'elettronica nel vano della custodia

Display locale

 Un display locale è disponibile solo per le versioni del dispositivo con i seguenti protocolli di comunicazione: HART, PROFIBUS-DP, PROFINET, EtherNet/IP

Il display locale è disponibile solo con il seguente codice d'ordine del dispositivo:
Codice d'ordine per "Display; Funzionamento", opzione **B**: a 4 righe; retroilluminato, mediante comunicazione

Elemento del display

- Display a cristalli liquidi, a 4 righe ognuna di 16 caratteri.
- Retroilluminazione bianca; diventa rossa nel caso di errori del dispositivo.
- Il formato per visualizzare le variabili misurate e quelle di stato può essere configurato caso per caso.
- Temperatura ambiente consentita per il display: $-20 \dots +60 \text{ }^{\circ}\text{C}$ ($-4 \dots +140 \text{ }^{\circ}\text{F}$). La leggibilità del display può essere compromessa da temperature fuori dal campo consentito.

Funzionalità a distanza**Mediante protocollo HART**

Questa interfaccia di comunicazione è disponibile nelle versioni del dispositivo con uscita HART.

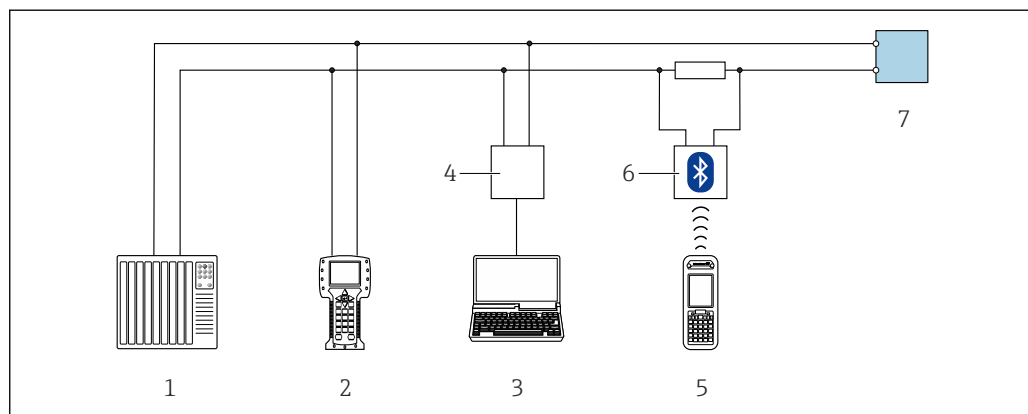

 41 Opzioni per il funzionamento a distanza mediante protocollo HART

- 1 Sistema di controllo (ad es. PLC)
- 2 Field Communicator 475
- 3 Computer con tool operativo (ad es. FieldCare, AMS Device Manager, SIMATIC PDM)
- 4 Commubox FXA195 (USB)
- 5 Field Xpert SFX350 o SFX370
- 6 Modem VIATOR Bluetooth con cavo di collegamento
- 7 Trasmettitore

Mediante rete PROFIBUS DP

Questa interfaccia di comunicazione è disponibile nelle versioni del dispositivo con PROFIBUS DP.

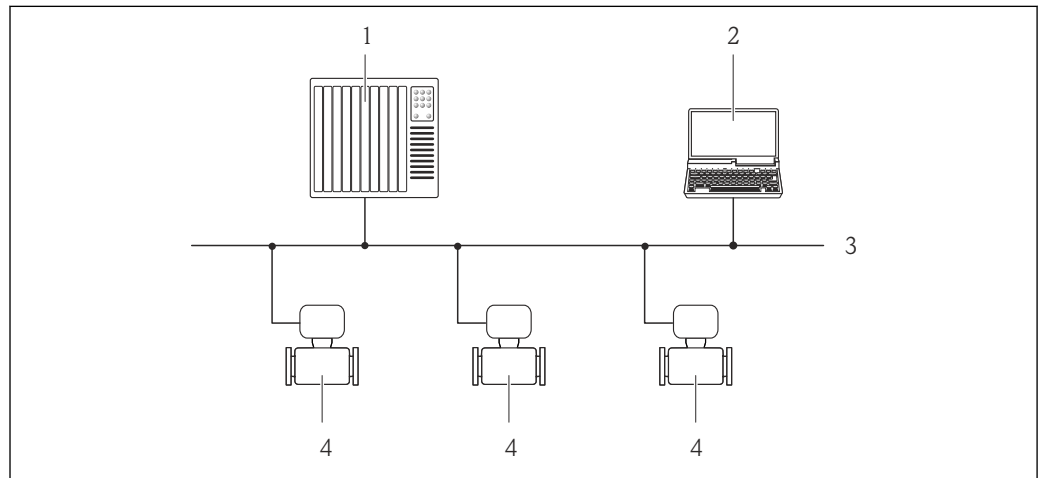

A0020903

42 Opzioni per il funzionamento a distanza mediante rete PROFIBUS DP

- 1 Sistema di automazione
- 2 Computer con scheda di rete PROFIBUS
- 3 Rete PROFIBUS DP
- 4 Misuratore

Mediante rete EtherNet/IP

Questa interfaccia di comunicazione è disponibile nelle versioni del dispositivo con EtherNet/IP.

Topologia a stella

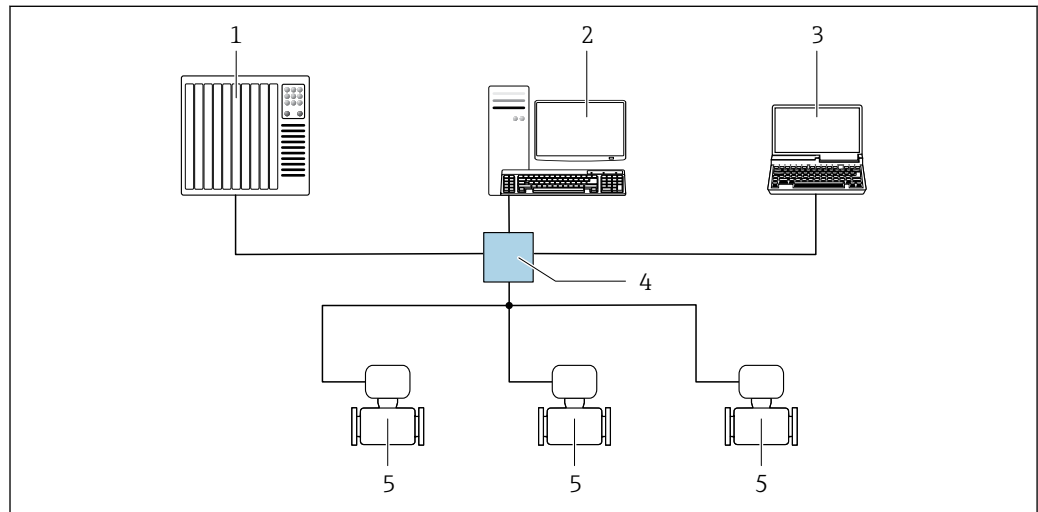

A0032078

43 Opzioni per il funzionamento a distanza mediante rete EtherNet/IP: topologia a stella

- 1 Sistema di automazione, ad es. "RSLogix" (Rockwell Automation)
- 2 Postazione per il controllo del misuratore: con profilo Custom Add-On per "RSLogix 5000" (Rockwell Automation) o con Electronic Data Sheet (EDS)
- 3 Computer con web browser (ad es. Internet Explorer) per accedere al web server integrato nel dispositivo o con tool operativo (ad es. FieldCare, DeviceCare) e COM DTM "CDI Communication TCP/IP"
- 4 Contatto Ethernet
- 5 Misuratore

Mediante rete PROFINET

Questa interfaccia di comunicazione è disponibile nelle versioni del dispositivo con PROFINET.

Topologia a stella

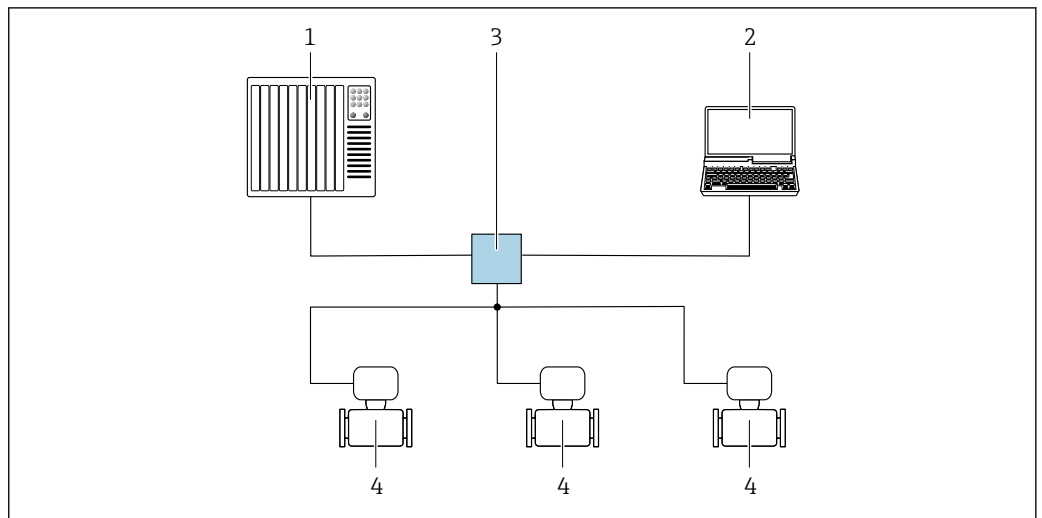

A0026545

44 Opzioni per il funzionamento a distanza mediante rete PROFINET: topologia a stella

- 1 Sistema di automazione, ad es. Simatic S7 (Siemens)
- 2 Computer con web browser (ad es. Internet Explorer) per accedere al web server integrato nel dispositivo o con tool operativo (ad es. FieldCare, DeviceCare, SIMATIC PDM) e COM DTM "CDI Communication TCP/IP"
- 3 Interruttore, ad es. Scalance X204 (Siemens)
- 4 Misuratore

Interfaccia service

Mediante interfaccia service (CDI-RJ45)

Questa interfaccia di comunicazione è presente nella seguente versione del dispositivo:

- Codice d'ordine per "Uscita", **B**: 4-20 mA HART, uscita impulsi/frequenza/contatto
- Codice d'ordine per "Uscita", opzione **L**: PROFIBUS DP
- Codice d'ordine per "Uscita", opzione **N**: EtherNet/IP
- Codice d'ordine per "Uscita", opzione **R**: PROFINET

HART

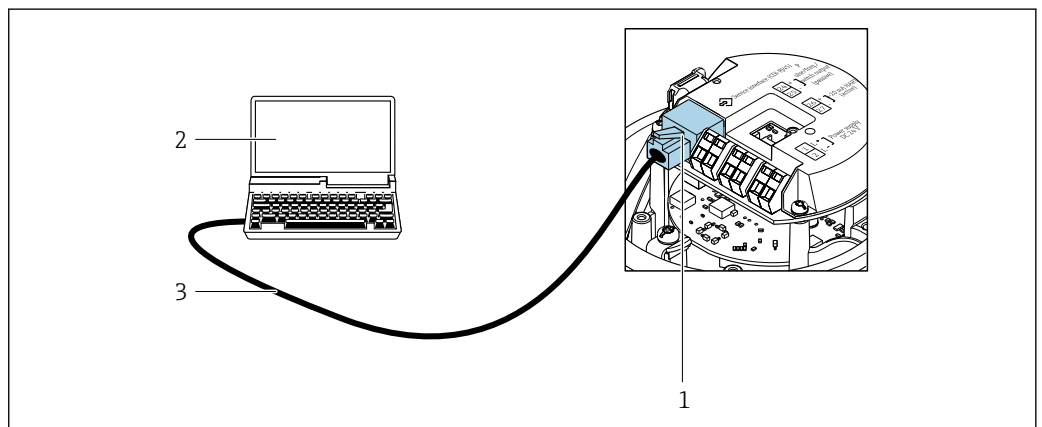

A0016926

45 Connessione per il codice d'ordine per "Uscita", opzione B: 4-20 mA HART, uscita impulsi/frequenza/stato

- 1 Interfaccia service (CDI-RJ45) del misuratore con accesso al web server integrato
- 2 Computer con web browser (ad es. Internet Explorer) per accedere al web server integrato nel dispositivo o con tool operativo "FieldCare" e COM DTM "CDI Communication TCP/IP"
- 3 Cavo di collegamento Ethernet standard con connettore RJ45

PROFIBUS DP

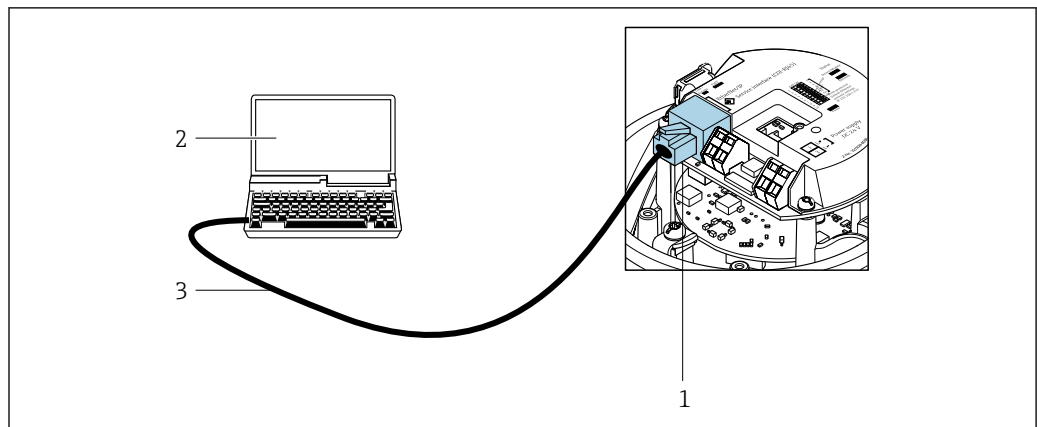

A0021270

46 Connessione per il codice d'ordine per "Uscita", opzione L: PROFIBUS DP

- 1 Interfaccia service (CDI-RJ45) del misuratore con accesso al web server integrato
- 2 Computer con web browser (ad es. Internet Explorer) per accedere al web server integrato nel dispositivo o con tool operativo "FieldCare" e COM DTM "CDI Communication TCP/IP"
- 3 Cavo di collegamento Ethernet standard con connettore RJ45

EtherNet/IP

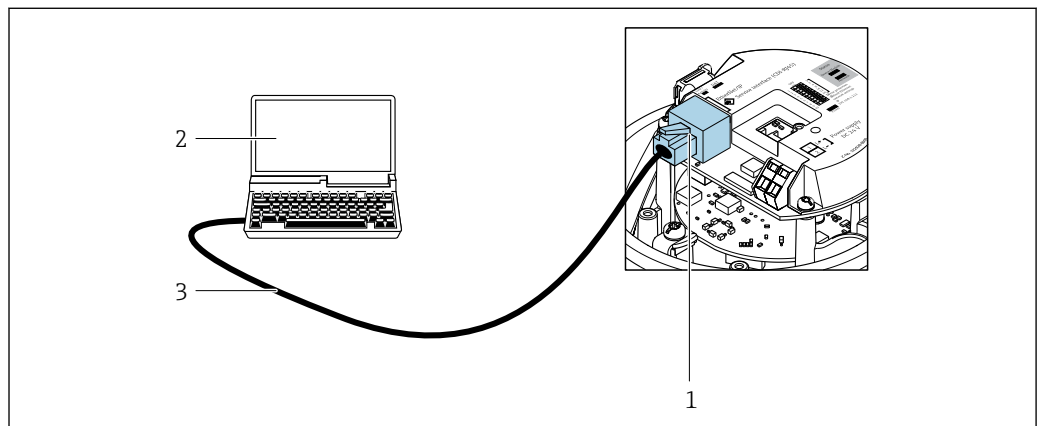

A0016940

47 Connessione per codice d'ordine per "Uscita", opzione N: EtherNet/IP

- 1 Interfaccia service (CDI-RJ45) e interfaccia EtherNet/IP del misuratore con accesso al web server integrato
- 2 Computer con web browser (ad es. Internet Explorer) per accedere al web server integrato nel dispositivo o con tool operativo "FieldCare" e COM DTM "CDI Communication TCP/IP"
- 3 Cavo di collegamento Ethernet standard con connettore RJ45

PROFINET

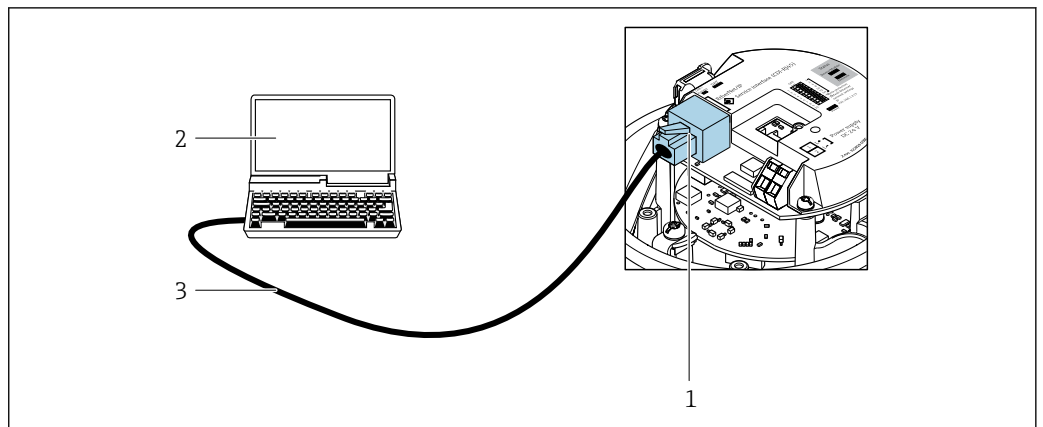

A0016940

48 Connessione per codice d'ordine per "Uscita", opzione R: PROFINET

- 1 Interfaccia service (CDI-RJ45) e interfaccia PROFINET del misuratore con accesso al web server integrato
- 2 Computer con web browser (ad es. Internet Explorer) per accedere al web server integrato nel dispositivo o con tool operativo "FieldCare" e COM DTM "CDI Communication TCP/IP"
- 3 Cavo di collegamento Ethernet standard con connettore RJ45

Mediante interfaccia service (CDI)

Questa interfaccia di comunicazione è presente nella seguente versione del dispositivo:
Codice d'ordine per "Uscita", opzione **M**: Modbus RS485

Modbus RS485

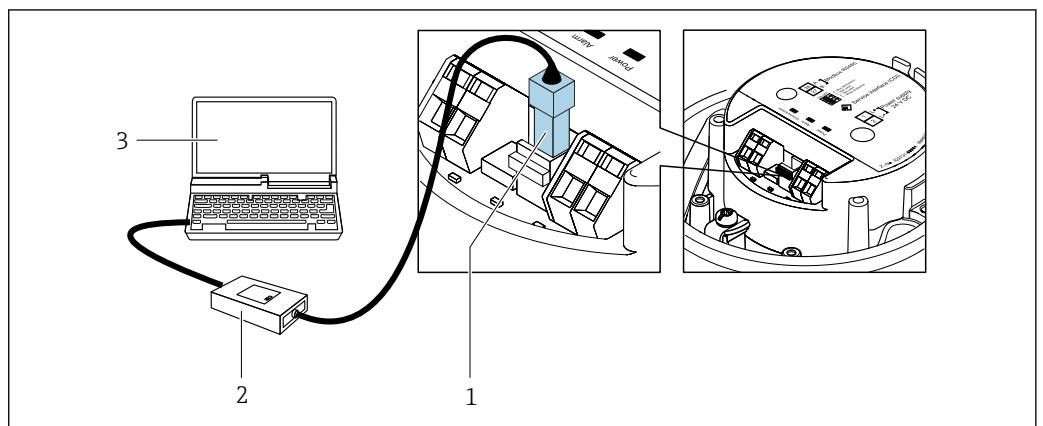

A0030216

- 1 Interfaccia service (CDI) del misuratore
- 2 CommuboxFXA291
- 3 Computer con tool operativo "FieldCare" e COM DTM "CDI Communication FXA291"

Certificati e approvazioni

Marchio CE

Il dispositivo è conforme ai requisiti legali delle direttive UE applicabili. Queste sono elencate, insieme agli standard applicati, nella relativa Dichiarazione di conformità EU.

Endress+Hauser conferma che il misuratore ha superato tutte le prove apponendo il marchio CE.

Marchio C-Tick

Il sistema di misura soddisfa i requisiti EMC della "Australian Communications and Media Authority (ACMA)".

Approvazione Ex

I dispositivi sono certificati per l'uso in aree pericolose e le relative istruzioni di sicurezza sono contenute nel documento "Istruzioni di sicurezza" (XA). I riferimenti a questo documento sono contenuti nella targhetta.



La documentazione Ex (XA) a parte, contenente tutti i dati relativi alla protezione antideflagrante è disponibile presso la rappresentanza Endress+Hauser.

ATEX/IECEX

Per l'impiego in aree pericolose sono disponibili attualmente le seguenti versioni:

Ex ia

Categoria (ATEX)	Tipo di protezione
II1/2G	Ex ia IIC T6...T1 Ga/Gb o Ex ia IIB T6...T1 Ga/Gb
II2G	Ex ia IIC T6...T1 Gb o Ex ia IIB T6...T1 Gb
II1/2G, II2D	Ex ia IIC T6...T1 Ga/Gb o Ex ia IIB T6...T1 Ga/Gb Ex tb IIIC Txx °C Db
II2G, II2D	Ex ia IIC T6...T1 Gb o Ex ia IIB T6...T1 Gb Ex tb IIIC Txx °C Db

Ex nA

Categoria (ATEX)	Tipo di protezione
II3G	Ex nA IIC T6...T1 Gc o Ex nA IIC T5-T1 Gc

cCSA_{US}

Per l'impiego in aree pericolose sono disponibili attualmente le seguenti versioni:

IS (Ex i)

- Classe I Divisione 1 Gruppi ABCD
- Classe II Divisione 1 Gruppi EFG e Classe III

NI (Ex nA)

Classe I Divisione 2 Gruppi ABCD

Compatibilità sanitaria

- Approvazione 3A
Solo i dispositivi con codice d'ordine per "Approvazione addizionale", opzione **LP** "3A" hanno l'approvazione 3-A.
- Testato EHEDG
Solo i dispositivi con codice d'ordine per "Approvazione addizionale", opzione **LT** "EHEDG" sono stati collaudati e rispettano i requisiti EHEDG.
Per rispettare i requisiti della certificazione EHEDG, il dispositivo deve essere impiegato con connessioni al processo secondo EHEDG, documento di posizione intitolato "Easy Cleanable Pipe Couplings and Process Connections" (raccordi del tubo e connessioni al processo di facile pulizia) (www.ehedg.org).

Certificazione HART**Interfaccia HART**

Il misuratore è certificato e registrato da FieldComm Group. Il sistema di misura soddisfa tutti i requisiti delle seguenti specifiche:

- Certificazione secondo HART 7
- Il dispositivo può comunicare anche con strumenti certificati di altri produttori (interoperabilità)

Certificazione PROFIBUS**Interfaccia PROFIBUS**

Il misuratore è certificato e registrato dalla PNO (PROFIBUS User Organization). Il sistema di misura soddisfa tutti i requisiti delle seguenti specifiche:

- Certificato in conformità al Profilo 3.02 PROFIBUS PA
- Il dispositivo può comunicare anche con strumenti certificati di altri produttori (interoperabilità)

Certificazione PROFINET**Interfaccia PROFINET**

Il misuratore è certificato e registrato dalla PNO (PROFIBUS User Organization). Il sistema di misura soddisfa tutti i requisiti delle seguenti specifiche:

- Certificato secondo:
 - Specifica di collaudo per dispositivi PROFINET
 - Livello di sicurezza PROFINET 1 – Netload Class
- Il dispositivo può comunicare anche con strumenti certificati di altri produttori (interoperabilità)

Certificazione EtherNet/IP

Il misuratore è certificato e registrato da ODVA (Open Device Vendor Association). Il sistema di misura soddisfa tutti i requisiti delle seguenti specifiche:

- Certificato secondo ODVA Conformance Test
- EtherNet/IP Performance Test
- Conformità EtherNet/IP PlugFest
- Il dispositivo può comunicare anche con strumenti certificati di altri produttori (interoperabilità)

Certificazione Modbus RS485

Il misuratore risponde a tutti i requisiti della prova di conformità MODBUS/TCP e possiede il "MODBUS/TCP Conformance Test Policy, Version 2.0". Il misuratore ha superato con successo tutte le prove eseguite.

Direttiva per i dispositivi in pressione (PED)

I dispositivi possono essere forniti con o senza approvazione PED. Se è richiesto un dispositivo con approvazione PED, indicarlo esplicitamente nell'ordine. Per i dispositivi con diametri nominali inferiori o uguali a DN 25 (1"), l'opzione non è disponibile e nemmeno necessaria.

- Con l'identificazione PED/G1/x (x = categoria) riportata sulla targhetta del sensore, Endress+Hauser conferma il rispetto dei "Requisiti di sicurezza fondamentali" riportati nell'Appendice I della Direttiva per i dispositivi in pressione 2014/68/EU.
- I dispositivi con questo contrassegno (PED) sono adatti ai seguenti tipi di fluido:
 - Fluidi in Gruppo 1 e 2 con tensione di vapore maggiore, minore o uguale a 0,5 bar (7,3 psi)
 - Gas instabili
- I dispositivi senza questo contrassegno (PED) sono stati progettati e costruiti secondo le procedure di buona ingegneria. Soddisfano i requisiti di cui all'articolo 4, paragrafo 3, della direttiva per i dispositivi in pressione 2014/68/UE. Il campo applicativo è indicato nelle tabelle 6...9 nell'Allegato II della Direttiva per i dispositivi in pressione 2014/68/EU.

Altre norme e direttive

- EN 60529
Classe di protezione garantita dalle custodie (codice IP)
- IEC/EN 60068-2-6
Influenze ambientali: procedura del test - Test Fc: vibrazione (sinusoidale).
- IEC/EN 60068-2-31
Influenze ambientali: procedura del test - Test Ec: urti dovuti ad applicazioni pesanti, soprattutto per dispositivi.
- EN 61010-1
Requisiti di sicurezza per apparecchiature elettriche di misura, controllo e laboratorio - Requisiti generali
- IEC/EN 61326
Emissioni secondo i requisiti Classe A. Compatibilità elettromagnetica (requisiti EMC).
- NAMUR NE 21
Compatibilità elettromagnetica (EMC) dei processi industriali e delle attrezzature di controllo da laboratorio
- NAMUR NE 32
Salvataggio dati nel caso di mancanza rete in campo e strumentazione di controllo con microprocessori
- NAMUR NE 43
Livello del segnale unificato per le informazioni di guasto dei trasmettitori digitali con segnale di uscita analogico.
- NAMUR NE 53
Software dei dispositivi da campo e dispositivi per l'elaborazione del segnale con elettronica digitale
- NAMUR NE 80
Applicazione della Direttiva per i dispositivi in pressione (PED) alle unità di controllo del processo
- NAMUR NE 105
Specifiche per l'integrazione dei bus di campo in tool ingegneristici per dispositivi da campo
- NAMUR NE 107
Automonitoraggio e diagnostica dei dispositivi da campo

- NAMUR NE 131
Requisiti per dispositivi da campo in applicazioni standard
- NAMUR NE 132
Misuratore massico Coriolis
- NACE MRO103
Materiali resistenti alla corrosione da solfuri negli ambienti aggressivi dei processi di raffinazione.
- NACE MRO175/ISO 15156-1
Materiali per impieghi in ambienti con acido solfidrico nella produzione di petrolio e gas.

Informazioni per l'ordine

Informazioni dettagliate per l'ordine sono disponibili:

- Nel Configuratore di prodotto sul sito Endress+Hauser: www.it.endress.com -> Fare clic su "Corporate" -> Selezionare il proprio paese -> Fare clic su "Prodotti" -> Selezionare il prodotto avvalendosi dei filtri e della casella di ricerca -> Aprire la pagina prodotto -> Il tasto "Configurare" a destra dell'immagine del prodotto apre il configuratore.
- Contattando l'Ufficio commerciale Endress+Hauser locale: www.it.endress.com



Configuratore di prodotto - lo strumento per la configurazione del singolo prodotto

- Dati di configurazione più recenti
- A seconda del dispositivo: inserimento diretto di informazioni specifiche sul punto di misura come il campo di misura o la lingua operativa
- Verifica automatica dei criteri di esclusione
- Creazione automatica del codice d'ordine e sua scomposizione in formato output PDF o Excel
- Possibilità di ordinare direttamente nel negozio online di Endress+Hauser

Pacchetti applicativi

Sono disponibili numerosi pacchetti applicativi per ampliare le funzionalità del dispositivo. Possono essere utili per gestire aspetti legati alla sicurezza o requisiti applicativi specifici.

I pacchetti applicativi possono essere ordinati a Endress+Hauser con il dispositivo o in un secondo tempo. Informazioni dettagliate sul relativo codice d'ordine possono essere richieste all'Ufficio commerciale Endress+Hauser locale o reperite sulla pagina del prodotto del sito Endress+Hauser: www.endress.com.



Maggiori informazioni sui pacchetti applicativi:
Documentazione speciale del dispositivo → 104

Heartbeat Technology

Pacchetto	Descrizione
Heartbeat Verification +Monitoring	<p>Heartbeat Verification Possiede i requisiti per la verifica tracciabile secondo DIN ISO 9001:2008 Capitolo 7.6 a) "Controllo di apparecchiature di monitoraggio e misura".</p> <ul style="list-style-type: none"> ■ Collaudo funzionale in stato installato senza interrompere il processo. ■ Risultati della verifica tracciabili su richiesta, rapporto compreso. ■ Processo di collaudo semplice mediante controllo locale o altre interfacce operative. ■ Chiara valutazione del punto di misura (corretto/errato) con collaudo ad elevata copertura nel contesto delle specifiche del produttore. ■ Estensione degli intervalli di taratura in base alla valutazione di rischio dell'operatore. <p>Monitoraggio Heartbeat Fornisce dati continui, caratteristici del principio di misura, a un sistema di Condition Monitoring esterno a scopo di manutenzione preventiva o analisi di processo. Questi dati consentono all'operatore di:</p> <ul style="list-style-type: none"> ■ Tirare conclusioni, usando questi dati e altre informazioni, sull'impatto che caratteristiche di processo (come corrosione, abrasione, depositi, ecc.) hanno sulle prestazioni di misura nel tempo. ■ Pianificare in anticipo gli interventi di manutenzione. ■ Monitorare la qualità del processo o del prodotto, ad es. sacche di gas.

Concentrazione	Pacchetto	Descrizione
	Concentrazione	

Densità speciale	Pacchetto	Descrizione
	Densità speciale	

Accessori



Per il dispositivo sono previsti vari accessori, che possono essere ordinati insieme al dispositivo o in seguito da Endress+Hauser. Informazioni dettagliate sul codice d'ordine in questione sono disponibili presso l'ufficio vendite Endress+Hauser locale o sulla pagina dei prodotti del sito Web Endress+Hauser: www.endress.com.





Accessori specifici del dispositivo

Per il sensore

Accessori	Descrizione
Camicia riscaldante	<p>È utilizzata per stabilizzare la temperatura dei fluidi nel sensore.</p> <p>I fluidi consentiti sono acqua, vapore acqueo e altri liquidi non corrosivi. Se come fluido riscaldante si utilizza l'olio, consultare Endress+Hauser.</p> <p>Le camicie riscaldanti non possono essere utilizzate con sensori dotati di disco di rottura.</p> <p> Per i dettagli, consultare le Istruzioni di funzionamento BA00132D</p>



Accessori specifici per la comunicazione

Accessori	Descrizione
Commubox FXA195 HART	<p>Per la comunicazione HART a sicurezza intrinseca con software operativo FieldCare e interfaccia USB.</p> <p> Per informazioni dettagliate, v. "Informazioni tecniche" TI00404F</p>
CommuboxFXA291	<p>Collega i dispositivi da campo Endress+Hauser con un'interfaccia CDI Service (= Endress+Hauser Common Data Interface) e la porta USB di un computer o laptop.</p> <p> Per informazioni dettagliate, consultare la documentazione "Informazioni tecniche" TI405C/07</p>
Convertitore di loop HART HMX50	<p>Serve per valutare e convertire le variabili di processo dinamiche HART in segnali in corrente analogici o valori di soglia.</p> <p> Per maggiori informazioni, v. "Informazioni tecniche" TI00429F e Istruzioni di funzionamento BA00371F</p>



Adattatore SWA70 wireless HART	<p>Utilizzato per le connessioni wireless dei dispositivi da campo. L'adattatore WirelessHART può essere facilmente integrato nei dispositivi da campo e nelle infrastrutture esistenti; garantisce la sicurezza dei dati e delle trasmissioni e può essere utilizzato in parallelo ad altre reti wireless con una complessità di cablaggio minima.</p> <p> Per i dettagli, consultare le Istruzioni di funzionamento BA00061S</p>
Fieldgate FXA320	<p>Gateway per il monitoraggio a distanza dei misuratori 4-20 mA collegati mediante web browser.</p> <p> Per maggiori informazioni, v. "Informazioni tecniche" TI00025S e Istruzioni di funzionamento BA00053S</p>
Fieldgate FXA520	<p>Gateway per configurazione e diagnostica a distanza dei misuratori HART collegati mediante web browser.</p> <p> Per maggiori informazioni, v. "Informazioni tecniche" TI00025S e Istruzioni di funzionamento BA00051S</p>
Field Xpert SFX350	<p>Field Xpert SFX350 è un terminale portatile per la messa in servizio e la manutenzione. Consente operazioni efficaci di configurazione e diagnostica per dispositivi HART e FOUNDATION Fieldbus e può essere utilizzato in aree sicure.</p> <p> Per i dettagli, consultare le Istruzioni di funzionamento BA01202S</p>
Field Xpert SFX370	<p>Field Xpert SFX370 è un terminale portatile per la messa in servizio e la manutenzione. Consente operazioni efficaci di configurazione e diagnostica per dispositivi HART e FOUNDATION Fieldbus e può essere utilizzato in aree sicure e pericolose.</p> <p> Per i dettagli, consultare le Istruzioni di funzionamento BA01202S</p>

Accessori specifici per l'assistenza

Accessori	Descrizione
Applicator	<p>Software per selezionare e dimensionare i misuratori Endress+Hauser:</p> <ul style="list-style-type: none"> ■ Selezione di misuratori per requisiti industriali ■ Calcolo di tutti i dati necessari per identificare il misuratore di portata più adatto: ad es. diametro nominale, perdita di carico, velocità di deflusso e accuratezza. ■ Illustrazione grafica dei risultati del calcolo ■ Determinazione del codice d'ordine parziale, amministrazione, documentazione e consultazione di tutti i dati e dei parametri relativi a un progetto per tutto il ciclo di vita del progetto. <p>Applicator è disponibile:</p> <ul style="list-style-type: none"> ■ Via Internet: https://wapps.endress.com/applicator ■ Come DVD scaricabile per l'installazione su PC locale.
W@M	<p>W@M Life Cycle Management</p> <p>Migliore produttività con informazioni a portata di mano. I dati importanti per l'impianto e i relativi componenti sono generati fin dall'inizio della pianificazione e durante il ciclo di vita completo della risorsa.</p> <p>W@M Life Cycle Management è una piattaforma di informazioni aperta e flessibile, con tool online e in situ. L'accesso immediato a dati attuali e approfonditi da parte degli operatori riduce i tempi di progettazione dell'impianto, velocizza i processi di approvvigionamento ed estende i tempi di funzionamento dell'impianto. Combinato con adatti servizi, W@M Life Cycle Management supporta la produttività in ogni fase. Per maggiori informazioni, visitare www.endress.com/lifecyclemanagement</p>
FieldCare	<p>Tool Endress+Hauser per il Plant Asset Management su base FDT. Consente la configurazione di tutti i dispositivi da campo intelligenti presenti nel sistema, e ne semplifica la gestione. Utilizzando le informazioni di stato, è anche uno strumento semplice, ma efficace per verificarne stato e condizioni.</p> <p> Per i dettagli, consultare le Istruzioni di funzionamento BA00027S e BA00059S</p>

DeviceCare	Tool per collegare e configurare i dispositivi da campo di Endress+Hauser.  Per maggiori informazioni, consultare la documentazione Brochure Innovazione IN01047S
CommuboxFXA291	Collega i dispositivi da campo Endress+Hauser con un'interfaccia CDI Service (= Endress+Hauser Common Data Interface) e la porta USB di un computer o laptop.  Per informazioni dettagliate, v. "Informazioni tecniche" TI00405C

Componenti di sistema

Accessori	Descrizione
Registratore videografico Memograph M	Il registratore videografico Memograph M fornisce informazioni su tutte le principali variabili misurate, registrando correttamente i valori misurati, monitorando i valori di soglia e analizzando i punti di misura. I dati possono essere salvati nella memoria interna da 256 MB e anche su scheda SD o chiavetta USB.  Per maggiori informazioni, v. "Informazioni tecniche" TI00133R e Istruzioni di funzionamento BA00247R
iTEMP	I trasmettitori di temperatura possono essere utilizzati in tutte le applicazioni e sono adatti per la misura di gas, vapore e liquidi. Permettono di acquisire la temperatura del fluido.  Per maggiori informazioni, v. documentazione "Campi di attività", FA00006T

Documentazione supplementare

-  Per una descrizione del contenuto della documentazione tecnica associata, consultare:
- In *W@M Device Viewer* (www.endress.com/deviceviewer): inserire il numero di serie riportato sulla targhetta
 - *Operations App di Endress+Hauser*: inserire il numero di serie riportato sulla targhetta o scansionare il codice matrice 2D (codice QR) presente sulla targhetta.

Documentazione standard**Istruzioni di funzionamento brevi**

Istruzioni di funzionamento brevi per il sensore

Misuratore	Codice della documentazione
Proline Promass F	KA01261D

Istruzioni di funzionamento brevi del trasmettitore

Misuratore	Codice della documentazione
Proline Promass 100	KA01334D KA01333D KA01335D KA01332D KA01336D

Informazioni tecniche

Misuratore	Codice della documentazione
Proline Promass F 100	TI01034D

Descrizione dei parametri del dispositivo

Misuratore	Codice della documentazione
Proline Promass 100	GP01033D
Proline Promass 100	GP01034D
Proline Promass 100	GP01035D
Proline Promass 100	GP01036D
Proline Promass 100	GP01037D

Documentazione supplementare in base al tipo di dispositivo**Istruzioni di sicurezza**

Contenuto	Codice della documentazione
ATEX/IECEX Ex i	XA00159D
ATEX/IECEX Ex nA	XA01029D
cCSAus IS	XA00160D
INMETRO Ex i	XA01219D
INMETRO Ex nA	XA01220D
NEPSI Ex i	XA01249D
NEPSI Ex nA	XA01262D

Documentazione speciale

Contenuto	Codice della documentazione
Informazioni sulla Direttiva per i dispositivi in pressione PED	SD00142D
Modbus RS485 Register Information	SD00154D
Misura della concentrazione	SD01152D
Misura della concentrazione	SD01503D
Heartbeat Technology	SD01153D
Heartbeat Technology	SD01493D
Web server	SD01820D
Web server	SD01821D
Web server	SD01822D
Web server	SD01823D

Istruzioni di installazione

Indice	Commento
Istruzioni di installazione per le dotazioni di parti di ricambio e gli accessori	Codice della documentazione: specifico per ogni accessorio .

Marchi registrati**HART®**

Marchio registrato da FieldComm Group, Austin, Texas, USA

PROFIBUS®

Marchio registrato di PROFIBUS User Organization, Karlsruhe, Germania

Modbus®

Marchio registrato di SCHNEIDER AUTOMATION, INC.

EtherNet/IP™

Marchio registrato di ODVA, Inc.

PROFINET®

Marchio registrato di PROFIBUS User Organization, Karlsruhe, Germania

Microsoft®

Marchio registrato di Microsoft Corporation, Redmond, Washington, USA

TRI-CLAMP®

Marchio registrato di Ladish & Co., Inc., Kenosha, USA



71511782

www.addresses.endress.com
