

Informazioni tecniche

Proline Promass O 100

Misuratore di portata Coriolis



Il robusto misuratore di portata ad alta pressione con trasmettitore ultracompatto

Applicazione

- Il principio di misura non dipende dalle caratteristiche fisiche del fluido, come viscosità o densità
- Precisione ottimale alle massime pressioni di processo, ideale per condizioni onshore/offshore

Caratteristiche del dispositivo

- Tubo di misura in 25Cr Duplex, 1.4410 (UNS S32750)
- Pressione di processo fino a PN 250 (Classe 1500)
- Diametro nominale: DN 80 ... 150 (3 ... 6")
- Custodia del trasmettitore robusta e ultracompatta
- Massimo grado di protezione: IP69K
- Display locale disponibile

Vantaggi

- Massima sicurezza - altissima resistenza alla tensocorrosione
- Meno punti di misura nel processo - misura multivariabile (portata, densità, temperatura)
- Installazione non ingombrante - senza tratti in entrata/uscita
- Trasmittitore compatto - funzionalità complete con il minimo ingombro
- Controllo locale efficiente, senza software e hardware aggiuntivi - web server integrato
- Verifica integrata - Heartbeat Technology™

Indice







Informazioni sulla documentazione	4	Grado di protezione	50
Simboli usati	4	Resistenza alle vibrazioni	50
Funzionamento e struttura del sistema	5	Resistenza agli urti	50
Principio di misura	5	Resistenza agli urti	50
Sistema di misura	5	Compatibilità elettromagnetica (EMC)	50
Dati costruttivi	7	Processo	50
Sicurezza	7	Campo di temperatura del fluido	50
Ingresso	8	Densità	51
Variabile misurata	8	Caratteristiche nominali di pressione-temperatura	51
Campo di misura	8	Corpo del sensore	52
Campo di portata consentito	8	Disco di rottura	53
Segnale in ingresso	9	Soglia di portata	53
Uscita	9	Perdita di carico	53
Segnale di uscita	9	Pressione di sistema	53
Segnale di allarme	11	Coibentazione	53
Dati della connessione Ex	13	Riscaldamento	54
Taglio bassa portata	13	Vibrazioni	54
Isolamento galvanico	14	Costruzione meccanica	55
Dati specifici del protocollo	14	Dimensioni in unità ingegneristiche SI	55
Alimentazione	23	Dimensioni in unità ingegneristiche US	59
Assegnazione dei morsetti	23	Peso	64
Assegnazione dei pin e connettore del dispositivo	30	Materiali	64
Tensione di alimentazione	32	Connessioni al processo	66
Potenza assorbita	33	Rugosità	66
Consumo di corrente	33	Operatività	66
Mancanza rete	33	Concetto operativo	66
Collegamento elettrico	34	Display locale	66
Equalizzazione di potenziale	39	Funzionalità a distanza	66
Morsetti	39	Interfaccia service	68
Ingressi cavo	39	Certificati e approvazioni	71
Specifiche del cavo	39	Marchio CE	71
Caratteristiche operative	41	Marchio C-Tick	71
Condizioni operative di riferimento	41	Approvazione Ex	71
Errore di misura massimo	41	Certificazione HART	72
Ripetibilità	42	Certificazione PROFIBUS	72
Tempo di risposta	43	Certificazione PROFINET	72
Influenza della temperatura ambiente	43	Certificazione EtherNet/IP	72
Effetto della temperatura del fluido	43	Certificazione Modbus RS485	72
Influenza della pressione del fluido	44	Direttiva per i dispositivi in pressione (PED)	72
Elementi fondamentali della struttura	44	Altre norme e direttive	72
Installazione	44	Informazioni per l'ordine	73
Posizione di montaggio	45	Pacchetti applicativi	73
Orientamento	45	Heartbeat Technology	74
Tratti rettilinei in entrata e in uscita	46	Concentrazione	74
Istruzioni di montaggio speciali	46	Accessori	74
Montaggio della Barriera di sicurezza Promass 100	47	Accessori specifici per la comunicazione	74
Ambiente	48	Accessori specifici per l'assistenza	75
Campo di temperatura ambiente	48	Componenti di sistema	76
Temperatura di immagazzinamento	50		
Classe climatica	50		

Documentazione supplementare	76
Documentazione standard	76
Documentazione supplementare in base al tipo di dispositivo	77
Marchi registrati	77









Informazioni sulla documentazione

Simboli usati





Simboli elettrici

Simbolo	Significato	Simbolo	Significato
	Corrente continua		Corrente alternata
	Corrente continua e corrente alternata		Messa a terra Morsetto collegato a terra che, per quanto riguarda l'operatore, è collegato a terra tramite sistema di messa a terra.
	Messa a terra protettiva Morsetto che deve essere collegato a terra prima di poter eseguire qualsiasi altro collegamento.		Collegamento equipotenziale Collegamento che dev'essere collegato al sistema di messa a terra dell'impianto. Può essere una linea di equalizzazione del potenziale o un sistema di messa a terra a stella, a seconda dei codici di pratica nazionali o aziendali.

Simboli per alcuni tipi di informazioni

Simbolo	Significato
	Consentito Procedure, processi o interventi consentiti.
	Preferito Procedure, processi o interventi preferenziali.
	Vietato Procedure, processi o interventi vietati.
	Suggerimento Indica informazioni addizionali.
	Riferimento che rimanda alla documentazione
	Riferimento alla pagina
	Riferimento alla figura
	Ispezione visiva

Simboli nei grafici

Simbolo	Significato	Simbolo	Significato
1, 2, 3,...	Numeri degli elementi		Serie di passaggi
A, B, C, ...	Viste	A-A, B-B, C-C, ...	Sezioni
	Area pericolosa		Area sicura (area non pericolosa)
	Direzione del flusso		

Funzionamento e struttura del sistema

Principio di misura

Il principio di misura è basato sulla generazione controllata di forze di Coriolis. In un sistema, queste forze sono sempre presenti quando sono sovrapposti movimenti di traslazione e rotazione.

$$F_c = 2 \cdot \Delta m (v \cdot \omega)$$

F_c = Forza di Coriolis

Δm = massa in movimento

ω = velocità di rotazione

v = velocità radiale in un sistema rotante o oscillante

L'ampiezza delle forze di Coriolis dipende dalla massa in movimento Δm , dalla sua velocità v nel sistema e, quindi, dalla portata massica. Invece di una velocità di rotazione costante ω , il sensore utilizza l'oscillazione.

Il sensore contiene due tubi di misura paralleli in cui scorre il liquido. Tali tubi oscillano in controfase, comportandosi come un diapason. Le forze di Coriolis prodotte nei tubi di misura provocano uno sfasamento nelle oscillazioni dei tubi (vedere illustrazione):

- Quando si registra una portata pari a zero (ossia quando il liquido è fermo), i due tubi oscillano in fase (1).
- La portata massica determina una decelerazione dell'oscillazione all'ingresso dei tubi (2), e un'accelerazione in uscita (3).

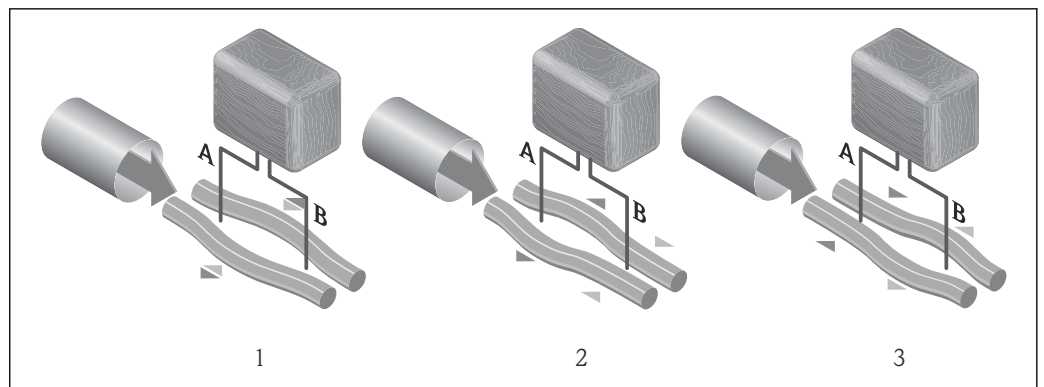

A0016771

La differenza di fase (A-B) aumenta con l'aumento della portata massica. Sensori elettrodinamici registrano le oscillazioni del tubo in ingresso e in uscita. L'equilibrio del sistema è garantito dall'oscillazione in controfase dei due tubi di misura. Il principio di misura opera indipendentemente da temperatura, pressione, viscosità, conducibilità e profilo di portata.

Misura della densità

Il misuratore oscilla continuamente alla sua frequenza di risonanza. Quando si verifica una variazione della massa e, conseguentemente, della densità del sistema oscillante (comprendente il misuratore e il fluido) si determina una corrispondente regolazione della frequenza di risonanza, effettuata in automatico. La frequenza di risonanza è quindi funzione della densità del fluido. Il microprocessore utilizza questa relazione per ottenere un segnale di densità.

Misura del volume

Insieme alla portata massica misurata, questo segnale viene utilizzato per calcolare la portata volumetrica.

Misura della temperatura

La temperatura del misuratore è misurata al fine di calcolare il fattore di compensazione dovuto a effetti termici. Questo segnale corrisponde alla temperatura di processo ed è disponibile anche come segnale di uscita.

Sistema di misura

Il dispositivo comprende un trasmettitore e un sensore. Se si ordina un dispositivo con Modbus RS485 a sicurezza intrinseca, la Barriera di sicurezza Promass 100 è inclusa nella fornitura e deve essere installata per il funzionamento del dispositivo.

Il dispositivo è disponibile in versione compatta:
il trasmettitore e il sensore formano un'unica unità meccanica.

Trasmettitore

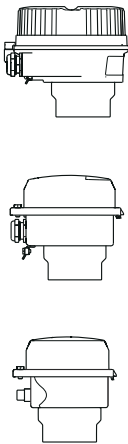
<p>Promass 100</p>  <p>A0016693</p> <p>A0016694</p> <p>A0016695</p>	<p>Versioni del dispositivo e materiali:</p> <ul style="list-style-type: none"> ▪ Compatta, in alluminio rivestito: Alluminio, AlSi10Mg, rivestito ▪ Compatta, acciaio inox: Acciaio inox 1.4404 (316L) ▪ Ultracompatta, acciaio inox: Acciaio inox 1.4404 (316L) <p>Configurazione:</p> <ul style="list-style-type: none"> ▪ Mediante tool operativi (es. FieldCare) ▪ Inoltre, per la versione del dispositivo con display locale: Mediante web browser (ad es. Internet Explorer di Microsoft) ▪ Anche per la versione del dispositivo con uscita impulsi/frequenza/ contatto 4-20 mA HART: Mediante web browser (ad es. Internet Explorer di Microsoft) ▪ Anche per la versione del dispositivo con uscita EtherNet/IP: <ul style="list-style-type: none"> ▪ Mediante web browser (ad es. Internet Explorer di Microsoft) ▪ mediante Profilo Add-on di livello 3 per sistema di automazione Rockwell Automation ▪ Mediante scheda elettronica (EDS) ▪ Anche per la versione del dispositivo con uscita PROFINET: <ul style="list-style-type: none"> ▪ Mediante web browser (ad es. Internet Explorer di Microsoft) ▪ Mediante Device Master File (GSD)
---	---

Sensore

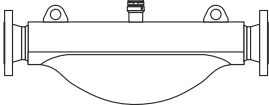
<p>Promass O</p>  <p>A0019545</p>	<ul style="list-style-type: none"> ▪ Per l'uso a pressioni elevate ▪ Misura simultanea di portata, portata volumetrica, densità e temperatura (multivariabile) ▪ Idoneità per applicazioni offshore ▪ Diametri nominali: DN 80...150 (3...6") ▪ Materiali: <ul style="list-style-type: none"> ▪ Sensore: acciaio inox, 1.4404 (316L) ▪ Tubi di misura: acciaio inox, 25Cr Duplex (Super Duplex) 1.4410 (UNS S32750) ▪ Connessioni al processo: 25Cr Duplex (Super Duplex) 1.4410 (F53)
---	---

Barriera di sicurezza Promass 100

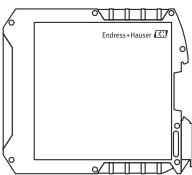
 <p>A0016763</p>	<ul style="list-style-type: none"> ▪ Barriera di sicurezza a doppio canale per installazione in posizioni non a rischio o zona 2/div. 2: <ul style="list-style-type: none"> ▪ Canale 1: alimentazione 24 V CC ▪ Canale 2: Modbus RS485 ▪ Oltre alla limitazione di corrente, tensione e potenza, offre l'isolamento galvanico dei circuiti per la protezione dal rischio di esplosione. ▪ Semplice montaggio su barra DIN (DIN 35 mm) per l'installazione negli armadi di controllo
---	---

Dati costruttivi

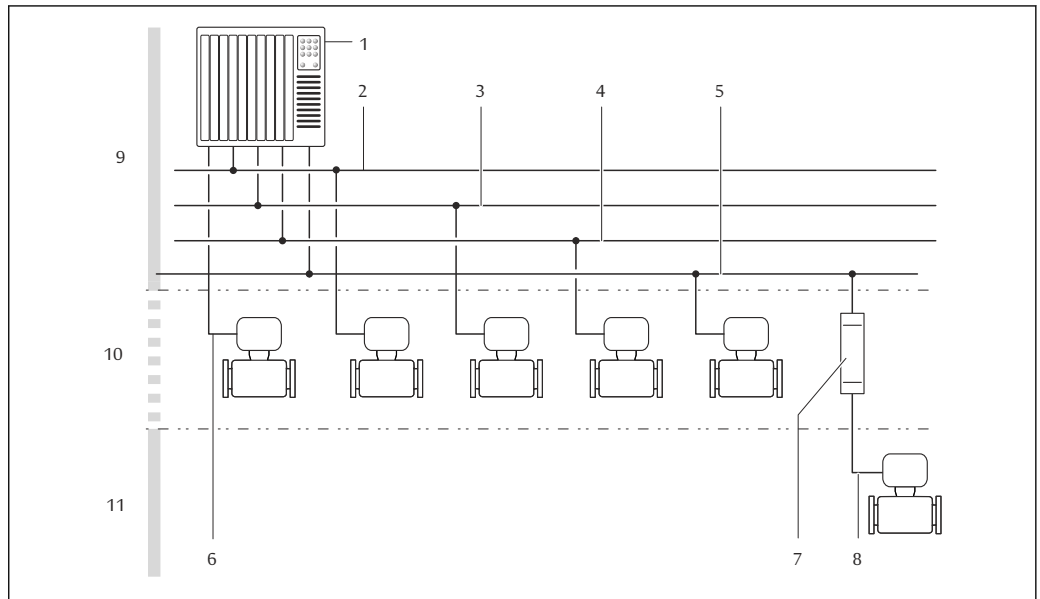

A0016779

1 Possibilità di integrazione dei misuratori in un sistema

- 1 Sistema di automazione (ad es. PLC)
- 2 EtherNet/IP
- 3 PROFIBUS DP
- 4 Modbus RS485
- 5 4-20 mA HART, uscita impulsi/frequenza/contatto
- 6 Barriera di sicurezza Promass 100
- 7 Modbus RS485 a sicurezza intrinseca
- 8 Area sicura
- 9 Area sicura e Zona 2/Div. 2
- 10 Area a sicurezza intrinseca e Zona 1/Div. 1

Sicurezza

Sicurezza informatica

Noi forniamo una garanzia unicamente nel caso in cui il dispositivo sia installato e utilizzato come descritto nelle Istruzioni per l'uso. Il dispositivo è dotato di un meccanismo di sicurezza per proteggerlo da eventuali modifiche accidentali alle sue impostazioni.

Gli operatori stessi sono tenuti ad applicare misure di sicurezza informatica in linea con gli standard di sicurezza dell'operatore progettate per fornire una protezione aggiuntiva per il dispositivo e il trasferimento dei dati del dispositivo.

Ingresso

Variabile misurata

Variabili misurate dirette

- Portata massica
- Densità
- Temperatura

Variabili misurate calcolate

- Portata volumetrica
- Portata volumetrica compensata
- Densità di riferimento

Campo di misura

Campi di misura per liquidi

DN		Campo di misura, valori fondoscala $\dot{m}_{\min(F)} \dots \dot{m}_{\max(F)}$	
[mm]	[in]	[kg/h]	[lb/min]
80	3	0 ... 180 000	0 ... 6 615
100	4	0 ... 350 000	0 ... 12 860
150	6	0 ... 800 000	0 ... 29 400

Campi di misura per gas

I valori di fondoscala dipendono dalla densità del gas e possono essere calcolati con la formula sottostante:

$$\dot{m}_{\max(G)} = \dot{m}_{\max(F)} \cdot \rho_G \cdot x$$

$\dot{m}_{\max(G)}$	Valore fondoscala massimo per gas [kg/h]
$\dot{m}_{\max(F)}$	Valore fondoscala massimo per liquidi [kg/h]
$\dot{m}_{\max(G)} < \dot{m}_{\max(F)}$	$\dot{m}_{\max(G)}$ non può mai essere maggiore di $\dot{m}_{\max(F)}$
ρ_G	Densità del gas in [kg/m ³] alle condizioni operative

DN		x
[mm]	[in]	[kg/m ³]
80	3	110
100	4	130
150	6	200



Per calcolare il campo di misura, utilizzare il tool di selezione e dimensionamento *Applicator* → 75

Esempio di calcolo per gas

- Sensore: Promass O, DN 80
- Gas: aria con una densità di 60,3 kg/m³ (a 20 °C e 50 bar)
- Campo di misura (liquido): 180 000 kg/h
- x = 130 kg/m³ (per Promass O, DN 80)

Valore fondoscala massimo possibile:

$$\dot{m}_{\max(G)} = \dot{m}_{\max(F)} \cdot \rho_G \cdot x = 180\,000 \text{ kg/h} \cdot 60,3 \text{ kg/m}^3 : 130 \text{ kg/m}^3 = 83\,500 \text{ kg/h}$$

Campo di misura consigliato

Paragrafo "Soglia di portata" → 53

Campo di portata consentito

Superiore a 1000 : 1.

Quantità di portata superiori al valore fondoscala preimpostato non vengono escluse dall'unità dell'elettronica, con il risultato che i valori del totalizzatore sono registrati correttamente.

Segnale in ingresso

Valori misurati esterni

Per migliorare l'accuratezza di alcune variabili misurate o per calcolare la portata volumetrica compensata per i gas, il sistema di automazione può trasmettere in modo continuo diversi valori misurati al misuratore:

- Pressione operativa per migliorare l'accuratezza (Endress+Hauser consiglia di usare un dispositivo di misura in pressione assoluta, ad es. Cerabar M o Cerabar S)
- Temperatura del fluido per migliorare l'accuratezza (ad es. iTEMP)
- Densità di riferimento per calcolare la portata volumetrica compensata per i gas

 Endress+Hauser può fornire vari trasmettitori di pressione e misuratori di temperatura: v. la sezione "Accessori" →  76

Si consiglia di acquisire dei valori misurati esterni per calcolare le seguenti variabili di misura:

- Portata massica
- Portata volumetrica compensata

Protocollo HART

I valori misurati sono trasferiti dal sistema di automazione al misuratore mediante protocollo HART. Il trasmettitore di pressione deve supportare le seguenti funzioni specifiche del protocollo:

- Protocollo HART
- Modalità di burst

Comunicazione digitale

I valori misurati possono essere trasferiti dal sistema di automazione al misuratore mediante:

- PROFIBUS DP
- Modbus RS485
- EtherNet/IP
- PROFINET

Uscita



Segnale di uscita

Uscita in corrente

Uscita in corrente	4-20 mA HART (attiva)
Valori di uscita massimi	<ul style="list-style-type: none"> ■ 24 V c.c. (assenza di portata) ■ 22,5 mA
Carico	0 ... 700 Ω
Risoluzione	0,38 µA
Smorzamento	Regolabile: 0,07 ... 999 s
Variabili misurate assegnabili	<ul style="list-style-type: none"> ■ Portata massica ■ Portata volumetrica ■ Portata volumetrica compensata ■ Densità ■ Densità di riferimento ■ Temperatura <p> Il numero di opzioni disponibili aumenta se il misuratore dispone di uno o più pacchetti applicativi.</p>

Uscita impulsi/frequenza/contatto

Funzione	Può essere impostata come uscita impulsi uscita in frequenza o uscita contatto
Versione	Passiva, open collector
Valori di ingresso massimi	<ul style="list-style-type: none"> ■ 30 V c.c. ■ 25 mA

Caduta di tensione	Per 25 mA: \leq c.c. 2 V
Uscita impulsi	
Larghezza impulso	Regolabile: 0,05 ... 2 000 ms
Frequenza di impulso massima	10 000 Impulse/s
Valore impulso	Flangia regolabile/
Variabili misurate assegnabili	<ul style="list-style-type: none"> ▪ Portata massica ▪ Portata volumetrica ▪ Portata volumetrica compensata
Uscita in frequenza	
Frequenza in uscita	Regolabile: 0 ... 10 000 Hz
Smorzamento	Regolabile: 0 ... 999 s
Rapporto impulso/pausa	1:1
Variabili misurate assegnabili	<ul style="list-style-type: none"> ▪ Portata massica ▪ Portata volumetrica ▪ Portata volumetrica compensata ▪ Densità ▪ Densità di riferimento ▪ Temperatura <p> Il numero di opzioni disponibili aumenta se il misuratore dispone di uno o più pacchetti applicativi.</p>
Uscita contatto	
Comportamento di commutazione	Binario, conduce o non conduce
Ritardo di commutazione	Regolabile: 0 ... 100 s
Numero di cicli di commutazione	Illimitato
Funzioni assegnabili	<ul style="list-style-type: none"> ▪ Spento ▪ Attivato ▪ Comportamento diagnostico ▪ Valore di soglia <ul style="list-style-type: none"> ▪ Portata massica ▪ Portata volumetrica ▪ Portata volumetrica compensata ▪ Densità ▪ Densità di riferimento ▪ Temperatura ▪ Totalizzatore 1-3 ▪ Monitoraggio della direzione del flusso ▪ Stato <ul style="list-style-type: none"> ▪ Rilevamento tubo parzialmente pieno ▪ Taglio bassa portata <p> Il numero di opzioni disponibili aumenta se il misuratore dispone di uno o più pacchetti applicativi.</p>

PROFIBUS DP

Codifica del segnale	Codice NRZ
Trasferimento dati	9,6 kBaud...12 MBaud

Modbus RS485

Interfaccia fisica	Secondo lo standard EIA/TIA-485-A
Resistore di terminazione	<ul style="list-style-type: none"> ▪ Per la versione del dispositivo utilizzata in aree sicure o Zona 2/Div. 2: è integrato e può essere attivato mediante i DIP switch presenti sul modulo dell'elettronica del trasmettitore ▪ Per la versione del dispositivo utilizzata in aree a sicurezza intrinseca: è integrato e può essere attivato mediante i DIP switch presenti sulla Barriera di sicurezza Promass 100

EtherNet/IP

Standard	Secondo IEEE 802.3
-----------------	--------------------

PROFINET

Standard	Secondo IEEE 802.3
-----------------	--------------------

Segnale di allarme

A seconda dell'interfaccia, le informazioni sul guasto sono visualizzate come segue:

Uscita in corrente

4-20 mA

Modalità di guasto	Selezione: <ul style="list-style-type: none"> ▪ 4 ... 20 mA secondo raccomandazioni NAMUR NE 43 ▪ 4 ... 20 mA secondo US ▪ Valore min.: 3,59 mA ▪ Valore max.: 22,5 mA ▪ Valori liberamente definibili tra: 3,59 ... 22,5 mA ▪ Valore attuale ▪ Ultimo valore valido
---------------------------	---

HART

Diagnostica del dispositivo	Le condizioni del dispositivo possono essere richiamate mediante HART Command 48
------------------------------------	--

Uscita impulsi/frequenza/contatto

Uscita impulsi	
Modalità di guasto	Selezione: <ul style="list-style-type: none"> ▪ Valore attuale ▪ Nessun impulso
Uscita in frequenza	
Modalità di guasto	Selezione: <ul style="list-style-type: none"> ▪ Valore attuale ▪ 0 Hz ▪ Valore definito: 0 ... 12 500 Hz
Uscita contatto	
Modalità di guasto	Selezione: <ul style="list-style-type: none"> ▪ Stato attuale ▪ Apertura ▪ Chiuso

PROFIBUS DP

Messaggi di stato e di allarme	Diagnostica in conformità al Profilo 3.02 PROFIBUS PA
---------------------------------------	---

Modbus RS485

Modalità di guasto	Selezione: <ul style="list-style-type: none"> ▪ Valore NaN anziché valore di corrente ▪ Ultimo valore valido
---------------------------	--

EtherNet/IP

Diagnostica del dispositivo	Le condizioni del dispositivo possono essere richiamate in Input Assembly
------------------------------------	---

PROFINET

Diagnostica del dispositivo	Secondo "Application layer protocol for decentral device periphery and distributed automation", versione 2.3
------------------------------------	--

Display locale

Display alfanumerico	Con le informazioni sulla causa e gli interventi correttivi
Retroilluminazione	La retroilluminazione rossa segnala un errore del dispositivo.



Segnale di stato secondo raccomandazione NAMUR NE 107

Tool operativo

- Mediante comunicazione digitale:
 - Protocollo HART
 - PROFIBUS DP
 - Modbus RS485
 - EtherNet/IP
 - PROFINET
- Mediante interfaccia service
- Mediante web server

Display alfanumerico	Con le informazioni sulla causa e gli interventi correttivi
-----------------------------	---



Informazioni aggiuntive sul funzionamento a distanza →  66

Web browser

Display alfanumerico	Con le informazioni sulla causa e gli interventi correttivi
-----------------------------	---

Diodi a emissione di luce (LED)

Informazioni di stato	<p>Lo stato è indicato da diversi LED</p> <p>Le seguenti informazioni sono visualizzate in base alla versione del dispositivo:</p> <ul style="list-style-type: none"> ▪ Tensione di alimentazione attiva ▪ Trasmissione dati attiva ▪ Si è verificato un allarme/errore del dispositivo ▪ Rete EtherNet/IP disponibile ▪ Connessione EtherNet/IP stabilita ▪ Rete PROFINET disponibile ▪ Connessione PROFINET stabilita ▪ Funzione lampeggiante PROFINET
------------------------------	--

Dati della connessione Ex

Questi valori valgono solo per la seguente versione del dispositivo:
Codice d'ordine per "Uscita", opzione M "Modbus RS485", per uso in aree a sicurezza intrinseca

Barriera di sicurezza Promass 100

Valori correlati alla sicurezza

Numeri dei morsetti			
Tensione di alimentazione		Trasmissione del segnale	
2 (L-)	1 (L+)	26 (A)	27 (B)
$U_{nom} = c.c. 24 V$ $U_{max} = c.a. 260 V$		$U_{nom} = c.c. 5 V$ $U_{max} = c.a. 260 V$	

Valori di sicurezza intrinseca

Numeri dei morsetti			
Tensione di alimentazione		Trasmissione del segnale	
20 (L-)	10 (L+)	62 (A)	72 (B)
$U_o = 16,24 V$ $I_o = 623 mA$ $P_o = 2,45 W$ Con IIC ¹⁾ : $L_o = 92,8 \mu H$, $C_o = 0,433 \mu F$, $L_o/R_o = 14,6 \mu H/\Omega$ Con IIB ¹⁾ : $L_o = 372 \mu H$, $C_o = 2,57 \mu F$, $L_o/R_o = 58,3 \mu H/\Omega$			
 Per una panoramica e per informazioni sulle interdipendenze tra gruppo di gas - sensore - diametro nominale, consultare la documentazione "Istruzioni di sicurezza" (XA) del misuratore			

1) Il gruppo di gas dipende dal sensore e dal diametro nominale .

Trasmettitore

Valori di sicurezza intrinseca

Codice d'ordine per "Approvazione"	Numeri dei morsetti			
	Tensione di alimentazione		Trasmissione del segnale	
	20 (L-)	10 (L+)	62 (A)	72 (B)
<ul style="list-style-type: none"> ▪ Opzione BM: ATEX II2G + IECEx Z1 Ex ia, II2D Ex tb ▪ Opzione BO: ATEX II1/2G + IECEx Z0/Z1 Ex ia, II2D ▪ Opzione BQ: ATEX II1/2G + IECEx Z0/Z1 Ex ia ▪ Opzione BU: ATEX II2G + IECEx Z1 Ex ia ▪ Opzione C2: CSA C/US IS Cl. I, II, III Div. 1 ▪ Opzione 85: ATEX II2G + IECEx Z1 Ex ia + CSA C/US IS Cl. I, II, III Div. 1 	$U_i = 16,24 V$ $I_i = 623 mA$ $P_i = 2,45 W$ $L_i = 0 \mu H$ $C_i = 6 nF$			
 Per una panoramica e per informazioni sulle interdipendenze tra gruppo di gas - sensore - diametro nominale, consultare la documentazione "Istruzioni di sicurezza" (XA) del misuratore				

Taglio bassa portata

I punti di commutazione per il taglio bassa portata sono impostabili dall'utente.

Isolamento galvanico

Le seguenti connessioni sono isolate galvanicamente tra loro:

- Uscite
- Alimentazione

Dati specifici del protocollo**HART**

ID produttore	0x11
ID tipo di dispositivo	0x4A
Revisione protocollo HART	7
File descrittivi del dispositivo (DTM, DD)	Informazioni e file disponibili all'indirizzo: www.endress.com
Carico HART	Min. 250 Ω
Variabili dinamiche	<p>Lettura delle variabili dinamiche: HART comando 3 Le variabili misurate possono essere liberamente assegnate alle variabili dinamiche.</p> <p>Variabili misurate per PV (variabile dinamica primaria)</p> <ul style="list-style-type: none"> ▪ Portata massica ▪ Portata volumetrica ▪ Portata volumetrica compensata ▪ Densità ▪ Densità di riferimento ▪ Temperatura <p>Variabili misurate per SV, TV, QV (seconda, terza e quarta variabile dinamica)</p> <ul style="list-style-type: none"> ▪ Portata massica ▪ Portata volumetrica ▪ Portata volumetrica compensata ▪ Densità ▪ Densità di riferimento ▪ Temperatura ▪ Totalizzatore 1 ▪ Totalizzatore 2 ▪ Totalizzatore 3 <p> Il numero di opzioni disponibili aumenta se il misuratore dispone di uno o più pacchetti applicativi.</p> <p>Pacchetto applicativo Heartbeat Technology Variabili misurate aggiuntive sono disponibili con il pacchetto applicativo Heartbeat Technology:</p> <ul style="list-style-type: none"> ▪ Temperatura del tubo portante ▪ Ampiezza di oscillazione 0
Variabili del dispositivo	<p>Lettura delle variabili dinamiche del dispositivo: HART comando 9 Le variabili del dispositivo sono assegnate in modo permanente.</p> <p>Possono essere trasmesse massimo 8 variabili del dispositivo:</p> <ul style="list-style-type: none"> ▪ 0 = portata massica ▪ 1 = portata volumetrica ▪ 2 = portata volumetrica compensata ▪ 3 = densità ▪ 4 = densità di riferimento ▪ 5 = temperatura ▪ 6 = totalizzatore 1 ▪ 7 = totalizzatore 2 ▪ 8 = totalizzatore 3 ▪ 13 = portata massica trasportata ▪ 14 = portata massica trasportante ▪ 15 = concentrazione

PROFIBUS DP

ID produttore	0x11
Numero ident	0x1561

Versione profilo	3.02
File descrittivi del dispositivo (GSD, DTM, DD)	<p>Informazioni e file disponibili all'indirizzo:</p> <ul style="list-style-type: none"> ▪ www.endress.com ▪ Sulla pagina prodotto del dispositivo: Documents/Software → Device drivers ▪ www.profibus.org
Valori in uscita (dal misuratore al sistema di automazione)	<p>Ingresso analogico 1...8</p> <ul style="list-style-type: none"> ▪ Portata massica ▪ Portata volumetrica ▪ Portata volumetrica compensata ▪ Portata massica trasportata ▪ Portata massica trasportante ▪ Densità ▪ Densità di riferimento ▪ Concentrazione ▪ Temperatura ▪ Temperatura del tubo portante ▪ Temperatura dell'elettronica ▪ Frequenza di oscillazione ▪ Ampiezza di oscillazione ▪ Fluttuazione della frequenza ▪ Smorzamento delle oscillazioni ▪ Fluttuazione dello smorzamento del tubo ▪ Asimmetria del segnale ▪ Corrente eccitatore <p>Ingresso digitale 1...2</p> <ul style="list-style-type: none"> ▪ Rilevamento tubo parzialmente pieno ▪ Taglio bassa portata <p>Totalizzatore 1...3</p> <ul style="list-style-type: none"> ▪ Portata massica ▪ Portata volumetrica ▪ Portata volumetrica compensata
Valori in ingresso (dal sistema di automazione al misuratore)	<p>Uscita analogica 1...3 (assegnazione fissa)</p> <ul style="list-style-type: none"> ▪ Pressione ▪ Temperatura ▪ Densità di riferimento <p>Uscita digitale 1...3 (assegnazione fissa)</p> <ul style="list-style-type: none"> ▪ Uscita digitale 1: attiva/disattiva ritorno a zero positivo ▪ Uscita digitale 2: esegue la regolazione dello zero ▪ Uscita digitale 3: attiva/disattiva uscita contatto <p>Totalizzatore 1...3</p> <ul style="list-style-type: none"> ▪ Totalizza ▪ Reset e blocca ▪ Preimpostato e blocca ▪ Arresto ▪ Configurazione della modalità operativa: <ul style="list-style-type: none"> ▪ Flusso totale netto ▪ Flusso totale avanti ▪ Flusso totale indietro
Funzioni supportate	<ul style="list-style-type: none"> ▪ Identificazione e manutenzione ▪ Identificazione del dispositivo estremamente semplice da parte del sistema di controllo e mediante targhetta ▪ Upload/download PROFIBUS ▪ La lettura e la scrittura dei parametri risultano fino a dieci volte più veloci mediante l'upload/download PROFIBUS ▪ Informazioni di stato riassuntive ▪ Informazioni diagnostiche semplici e intuitive grazie alla classificazione dei possibili messaggi diagnostici
Configurazione dell'indirizzo del dispositivo	<ul style="list-style-type: none"> ▪ DIP switch sul modulo dell'elettronica I/O ▪ Mediante tool operativi (es. FieldCare)

Modbus RS485

Protocollo	Modbus Applications Protocol Specification V1.1
Tipo di dispositivo	slave
Range di indirizzi per lo slave	1 ... 247
Range di indirizzi per la trasmissione	0
Codici operativi	<ul style="list-style-type: none"> ▪ 03: lettura del registro hold ▪ 04: lettura del registro degli inserimenti ▪ 06: scrittura di singoli registri ▪ 08: diagnostica ▪ 16: scrittura di diversi registri ▪ 23: lettura/scrittura di diversi registri
Messaggi di trasmissione	<p>Sono supportati dai seguenti codici:</p> <ul style="list-style-type: none"> ▪ 06: scrittura di singoli registri ▪ 16: scrittura di diversi registri ▪ 23: lettura/scrittura di diversi registri
Baud rate supportato	<ul style="list-style-type: none"> ▪ 1 200 BAUD ▪ 2 400 BAUD ▪ 4 800 BAUD ▪ 9 600 BAUD ▪ 19 200 BAUD ▪ 38 400 BAUD ▪ 57 600 BAUD ▪ 115 200 BAUD
Modalità di trasferimento dati	<ul style="list-style-type: none"> ▪ ASCII ▪ RTU
Accesso ai dati	<p>Tutti i parametri del dispositivo sono accessibili mediante Modbus RS485.</p> <p> Per informazioni sul registro Modbus</p>

EtherNet/IP

Protocollo	<ul style="list-style-type: none"> ▪ CIP Networks Library Volume 1: Common Industrial Protocol ▪ CIP Networks Library Volume 2: EtherNet/IP Adaptation of CIP
Tipo di comunicazione	<ul style="list-style-type: none"> ▪ 10Base-T ▪ 100Base-TX
Profilo del dispositivo	Dispositivo generico (tipo di prodotto: 0x2B)
ID produttore	0x49E
ID tipo di dispositivo	0x104A
Velocità di trasmissione	Automatica 10_{100} Mbit con rilevamento bidirezionale simultaneo e non simultaneo
Polarità	Polarità automatica per la correzione automatica di coppie incrociate TxD e RxD
Connessioni CIP supportate	Max. 3 connessioni
Connessioni esplicite	Max. 6 connessioni
Connessioni I/O	Max. 6 connessioni (scanner)
Opzioni di configurazione per il misuratore	<ul style="list-style-type: none"> ▪ DIP switch sul modulo dell'elettronica per l'indirizzamento IP ▪ Software specifico del produttore (FieldCare) ▪ Profilo Add-on di livello 3 per i sistemi di controllo Rockwell Automation ▪ Web browser ▪ Scheda tecnica elettronica (EDS) incorporata nel misuratore
Configurazione dell'interfaccia EtherNet	<ul style="list-style-type: none"> ▪ Velocità: 10 MBit, 100 MBit, auto (impostazione di fabbrica) ▪ Duplex: half-duplex, full-duplex, auto (impostazione di fabbrica)

Configurazione dell'indirizzo del dispositivo	<ul style="list-style-type: none"> ▪ DIP switch sul modulo dell'elettronica per l'indirizzamento IP (ultimi otto caratteri) ▪ DHCP ▪ Software specifico del produttore (FieldCare) ▪ Profilo Add-on di livello 3 per i sistemi di controllo Rockwell Automation ▪ Web browser ▪ Software EtherNet/IP, ad es. RSLinx (Rockwell Automation) 		
Device Level Ring (DLR)	No		
Input fisso			
RPI	5 ms...10 s (impostazione di fabbrica: 20 ms)		
Exclusive Owner Multicast		Istanza	Dimensione [byte]
	Configurazione dell'istanza:	0x68	398
	Configurazione O → T:	0x66	64
	Configurazione T → O:	0x64	44
Exclusive Owner Multicast		Istanza	Dimensione [byte]
	Configurazione dell'istanza:	0x69	-
	Configurazione O → T:	0x66	64
	Configurazione T → O:	0x64	44
Ingresso solo multicast		Istanza	Dimensione [byte]
	Configurazione dell'istanza:	0x68	398
	Configurazione O → T:	0xC7	-
	Configurazione T → O:	0x64	44
Ingresso solo multicast		Istanza	Dimensione [byte]
	Configurazione dell'istanza:	0x69	-
	Configurazione O → T:	0xC7	-
	Configurazione T → O:	0x64	44
Gruppo ingressi	<ul style="list-style-type: none"> ▪ Diagnostica del dispositivo corrente ▪ Portata massica ▪ Portata volumetrica ▪ Portata volumetrica compensata ▪ Densità ▪ Densità di riferimento ▪ Temperatura ▪ Totalizzatore 1 ▪ Totalizzatore 2 ▪ Totalizzatore 3 		
Input configurabile			
RPI	5 ms...10 s (impostazione di fabbrica: 20 ms)		
Exclusive Owner Multicast		Istanza	Dimensione [byte]
	Configurazione dell'istanza:	0x68	398
	Configurazione O → T:	0x66	64
	Configurazione T → O:	0x65	88
Exclusive Owner Multicast		Istanza	Dimensione [byte]
	Configurazione dell'istanza:	0x69	-
	Configurazione O → T:	0x66	64
	Configurazione T → O:	0x65	88
Ingresso solo multicast		Istanza	Dimensione [byte]
	Configurazione dell'istanza:	0x68	398
	Configurazione O → T:	0xC7	-

	Configurazione T → O:	0x65	88
Ingresso solo multicast		Istanza	Dimensione [byte]
	Configurazione dell'istanza:	0x69	-
	Configurazione O → T:	0xC7	-
	Configurazione T → O:	0x65	88
Gruppo ingressi configurabile	<ul style="list-style-type: none"> ▪ Diagnostica del dispositivo corrente ▪ Portata massica ▪ Portata volumetrica ▪ Portata volumetrica compensata ▪ Densità ▪ Densità di riferimento ▪ Temperatura ▪ Totalizzatore 1 ▪ Totalizzatore 2 ▪ Totalizzatore 3 <p> Il numero di opzioni disponibili aumenta se il misuratore dispone di uno o più pacchetti applicativi.</p>		
Output fisso			
Gruppo uscite	<ul style="list-style-type: none"> ▪ Attivazione reset dei totalizzatori 1-3 ▪ Attivazione compensazione della pressione ▪ Attivazione compensazione della densità di riferimento ▪ Attivazione compensazione della temperatura ▪ Reset totalizzatori 1-3 ▪ Valore di pressione esterna ▪ Unità di pressione ▪ Densità di riferimento esterna ▪ Unità della densità di riferimento ▪ Temperatura esterna ▪ Unità di temperatura 		
Configurazione			
Gruppo di configurazione	<p>Di seguito sono elencate solo le configurazioni più utilizzate.</p> <ul style="list-style-type: none"> ▪ Protezione scrittura software ▪ Unità di portata massica ▪ Unità di massa ▪ Unità di portata volumetrica ▪ Unità di volume ▪ Unità di portata volumetrica compensata ▪ Unità di volume compensato ▪ Unità di densità ▪ Unità della densità di riferimento ▪ Unità di temperatura ▪ Unità di pressione ▪ Lunghezza ▪ Totalizzatore 1-3: <ul style="list-style-type: none"> ▪ Assegnazione ▪ Unità ▪ Modalità di misura ▪ Modalità di sicurezza ▪ Ritardo allarme 		

PROFINET

Protocollo	"Application layer protocol for decentral device periphery and distributed automation", versione 2.3
Classe di conformità	B
Tipo di comunicazione	100 MBit/s
Profilo del dispositivo	Identificativo interfaccia applicazione 0xF600 Dispositivo generico
ID produttore	0x11

ID tipo di dispositivo	0x844A
File descrittivi del dispositivo (GSD, DTM)	Informazioni e file disponibili all'indirizzo: <ul style="list-style-type: none"> ▪ www.endress.com ▪ Sulla pagina prodotto del dispositivo: Documents/Software → Device drivers ▪ www.profibus.org
Velocità di trasmissione	Automatica 100 Mbit/s con rilevamento full-duplex
Tempi del ciclo	Da 8 ms
Polarità	Polarità automatica per la correzione automatica di coppie incrociate TxD e RxD
Conessioni supportate	<ul style="list-style-type: none"> ▪ 1 x AR (Application Relation) ▪ 1 x ingresso CR (Communication Relation) ▪ 1 x uscita CR (Communication Relation) ▪ 1 x allarme CR (Communication Relation)
Opzioni di configurazione per il misuratore	<ul style="list-style-type: none"> ▪ DIP switch sul modulo dell'elettronica, per l'assegnazione del nome del dispositivo (ultima parte) ▪ Software specifico del produttore (FieldCarem DeviceCare) ▪ Web browser ▪ File dispositivo master (GSD), può essere letto tramite il web server integrato del misuratore
Configurazione del nome dello strumento	<ul style="list-style-type: none"> ▪ DIP switch sul modulo dell'elettronica, per l'assegnazione del nome del dispositivo (ultima parte) ▪ Protocollo DCP
Valori in uscita (dal misuratore al sistema di automazione)	<p>Modulo di ingresso analogico (slot 1 ... 14)</p> <ul style="list-style-type: none"> ▪ Portata massica ▪ Portata volumetrica ▪ Portata volumetrica compensata ▪ Portata massica trasportata ▪ Portata massica trasportante ▪ Densità ▪ Densità di riferimento ▪ Concentrazione ▪ Temperatura ▪ Temperatura del tubo portante ▪ Temperatura dell'elettronica ▪ Frequenza di oscillazione ▪ Ampiezza di oscillazione ▪ Fluttuazione della frequenza ▪ Smorzamento delle oscillazioni ▪ Fluttuazione dello smorzamento del tubo ▪ Asimmetria del segnale ▪ Corrente eccitatore <p>Modulo di ingresso discreto (slot 1 ... 14)</p> <ul style="list-style-type: none"> ▪ Controllo di tubo vuoto ▪ Taglio bassa portata <p>Modulo di ingresso di diagnostica (slot 1 ... 14)</p> <ul style="list-style-type: none"> ▪ Ultima diagnostica ▪ Diagnostica corrente <p>Totalizzatore 1 ... 3 (slot 15 ... 17)</p> <ul style="list-style-type: none"> ▪ Portata massica ▪ Portata volumetrica ▪ Portata volumetrica compensata <p>Modulo Heartbeat Verification (assegnazione fissa) Stato verifica (slot 23)</p> <p> Il numero di opzioni disponibili aumenta se il misuratore dispone di uno o più pacchetti applicativi.</p>

Valori in ingresso (dal sistema di automazione al misuratore)	Modulo di uscita analogico (assegnazione fissa) <ul style="list-style-type: none"> ▪ Pressione esterna (slot 18) ▪ Temperatura esterna (slot 19) ▪ Densità di riferimento esterna (slot 20) Modulo di uscita discreto (assegnazione fissa) <ul style="list-style-type: none"> ▪ Attiva/disattiva ritorno a zero positivo (slot 21) ▪ Eseguì la regolazione dello zero (slot 22) Totalizzatore 1 ... 3 (slot 15 ... 17) <ul style="list-style-type: none"> ▪ Totalizza ▪ Reset e blocca ▪ Preimpostato e blocca ▪ Arresto ▪ Configurazione della modalità operativa: <ul style="list-style-type: none"> ▪ Flusso totale netto ▪ Flusso totale avanti ▪ Flusso totale indietro Modulo Heartbeat Verification (assegnazione fissa) Avvia verifica (slot 23)  Il numero di opzioni disponibili aumenta se il misuratore dispone di uno o più pacchetti applicativi.
Funzioni supportate	<ul style="list-style-type: none"> ▪ Identificazione e manutenzione Identificazione semplice del dispositivo tramite: <ul style="list-style-type: none"> ▪ Sistema di controllo ▪ Targhetta ▪ Stato del valore misurato Le variabili di processo vengono comunicate con lo stato di un valore misurato ▪ Funzione lampeggiante tramite il display on-site per semplificare l'identificazione e l'assegnazione di un dispositivo

Amministrazione delle opzioni software

Valore ingresso/ uscita	Variabile di processo	Categoria	Slot
Valore uscita	Portata massica Portata volumetrica Portata volumetrica compensata Densità Densità di riferimento Temperatura Temperatura dell'elettronica Frequenza di oscillazione Fluttuazione della frequenza Smorzamento delle oscillazioni Frequenza di oscillazione Asimmetria del segnale Corrente eccitatore Controllo di tubo vuoto Taglio bassa portata Diagnostica del dispositivo corrente Diagnostica del dispositivo precedente	Variabile di processo	1...14
Valore uscita	Portata massica trasportata	Concentrazione ¹⁾	1...14

Valore ingresso/ uscita	Variabile di processo	Categoria	Slot
	Portata massica trasportante		
	Concentrazione		
Valore uscita	Temperatura del tubo portante	Heartbeat ²⁾	1...14
	Smorzamento oscillazione 1		
	Frequenza di oscillazione 1		
	Ampiezza di oscillazione 0		
	Ampiezza di oscillazione 1		
	Fluttuazione frequenza 1		
	Fluttuazione smorzamento tubo 1		
	Corrente eccitatore 1		
Valore ingresso	Densità esterna	Monitoraggio dei processi	18
	Temperatura esterna		19
	Densità di riferimento esterna		20
	Portata in stand-by		21
	Regolazione dello zero		22
	Verifica di stato	Heartbeat Verification ²⁾	23

- 1) Disponibile solo con il pacchetto applicativo "Concentrazione".
 2) Disponibile solo con il pacchetto applicativo "Heartbeat".

Configurazione dell'avviamento

<p>Configurazione dell'avviamento (NSU)</p>	<p>Se è abilitata la configurazione dell'avviamento, la configurazione dei parametri più importanti del dispositivo è fornita dal sistema di automazione e quindi utilizzata.</p> <p>La seguente configurazione è fornita dal sistema di automazione:</p> <ul style="list-style-type: none"> ▪ Gestione <ul style="list-style-type: none"> ▪ Revisione software ▪ Protezione scrittura ▪ Unità di sistema <ul style="list-style-type: none"> ▪ Portata massica ▪ Massa ▪ Portata volumetrica ▪ Volume ▪ Portata volumetrica compensata ▪ Volume compensato ▪ Densità ▪ Densità di riferimento ▪ Temperatura ▪ Pressione ▪ Pacchetto applicativo Concentrazione <ul style="list-style-type: none"> ▪ Coefficienti A0...A4 ▪ Coefficienti B1...B3 ▪ Regolazione del sensore ▪ Parametri di processo <ul style="list-style-type: none"> ▪ Smorzamento (portata, densità, temperatura) ▪ Portata in stand-by ▪ Taglio bassa portata <ul style="list-style-type: none"> ▪ Assegna variabile di processo ▪ Punto di attivazione/disattivazione ▪ Soppressione shock di pressione ▪ Controllo di tubo vuoto <ul style="list-style-type: none"> ▪ Assegna variabile di processo ▪ Valori soglia ▪ Tempo di risposta ▪ Smorzamento max. ▪ Calcolo della portata volumetrica compensata <ul style="list-style-type: none"> ▪ Densità di riferimento esterna ▪ Densità di riferimento fissa ▪ Temperatura di riferimento ▪ Coefficiente di espansione lineare ▪ Coefficiente di espansione quadratico ▪ Modalità di misura <ul style="list-style-type: none"> ▪ Normale ▪ Tipo gas ▪ Velocità del suono di riferimento ▪ Coefficiente di temperatura per velocità del suono ▪ Compensazione esterna <ul style="list-style-type: none"> ▪ Compensazione della pressione ▪ Valore di pressione ▪ Pressione esterna ▪ Impostazioni diagnostiche ▪ Comportamento diagnostico e relative informazioni
---	---

Alimentazione

Assegnazione dei morsetti

Panoramica: versione della custodia e versioni della connessione

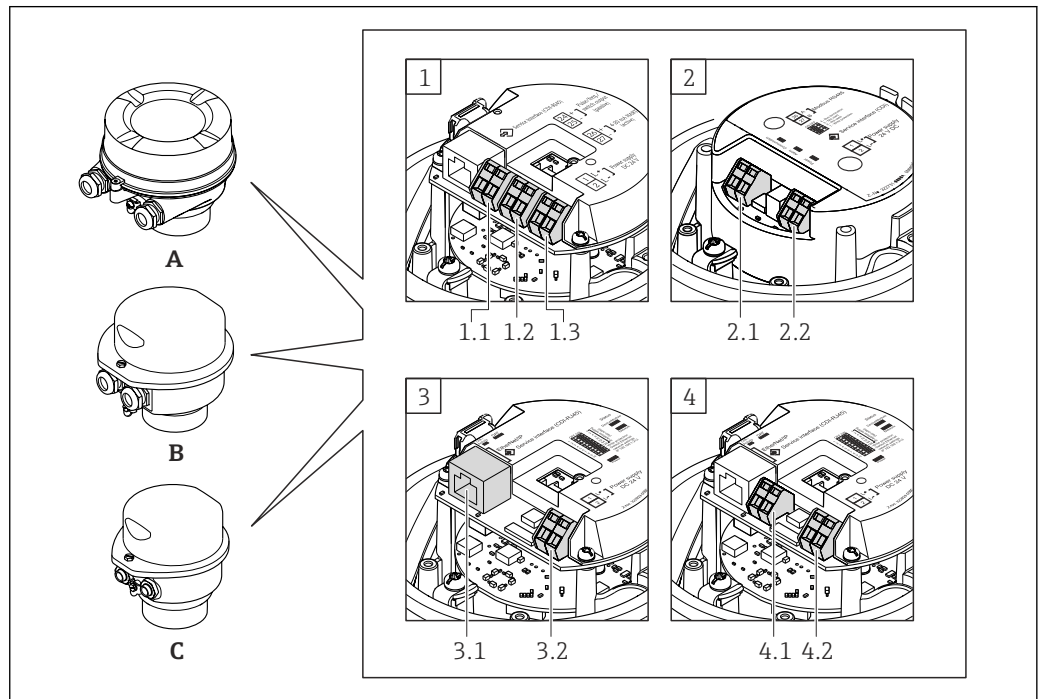

A0016770

- A *Versione della custodia: compatta, alluminio rivestito*
- B *Versione della custodia: compatta, acciaio inox*
- C *Versione della custodia: ultracompatto, acciaio inox*
- 1 *Versione della connessione: 4-20 mA HART, uscita impulsi/frequenza/contatto*
- 1.1 *Trasmissione del segnale: uscita impulsi/frequenza/contatto*
- 1.2 *Trasmissione del segnale: 4-20 mA HART*
- 1.3 *Tensione di alimentazione*
- 2 *Versione della connessione: Modbus RS485*
- 2.1 *Trasmissione del segnale*
- 2.2 *Tensione di alimentazione*
- 3 *Versione della connessione: EtherNet/IP e PROFINET*
- 3.1 *Trasmissione del segnale*
- 3.2 *Tensione di alimentazione*
- 4 *Versione della connessione: PROFIBUS DP*
- 4.1 *Trasmissione del segnale*
- 4.2 *Tensione di alimentazione*

Trasmettitore

Versione della connessione 4-20 mA HART con uscita impulsi/frequenza/contatto

Codice d'ordine per "Custodia", opzione **B**

In base alla versione della custodia, i trasmettitori possono essere ordinati con morsetti o connettori del dispositivo.

Codice d'ordine per "Custodia"	Metodi di connessione disponibili		Opzioni consentite per il codice d'ordine "Collegamento elettrico"
	Uscite	Alimentazione	
Opzioni A, B	Morsetti	Morsetti	<ul style="list-style-type: none"> ▪ Opzione A: raccordo M20x1 ▪ Opzione B: filettatura M20x1 ▪ Opzione C: filettatura G 1/2" ▪ Opzione D: filettatura NPT 1/2"
Opzioni A, B	Connettori del dispositivo → 30	Morsetti	<ul style="list-style-type: none"> ▪ Opzione L: connettore M12x1 + filettatura NPT 1/2" ▪ Opzione N: connettore M12x1 + raccordo M20 ▪ Opzione P: connettore M12x1 + filettatura G 1/2" ▪ Opzione U: connettore M12x1 + filettatura M20
Opzioni A, B, C	Connettori del dispositivo → 30	Connettori del dispositivo → 30	Opzione Q : 2 x connettore M12x1
Codice d'ordine per "Custodia": <ul style="list-style-type: none"> ▪ Opzione A: compatta, in alluminio rivestito ▪ Opzione B: compatta, acciaio inox ▪ Opzione C: ultra compatta, acciaio inox 			

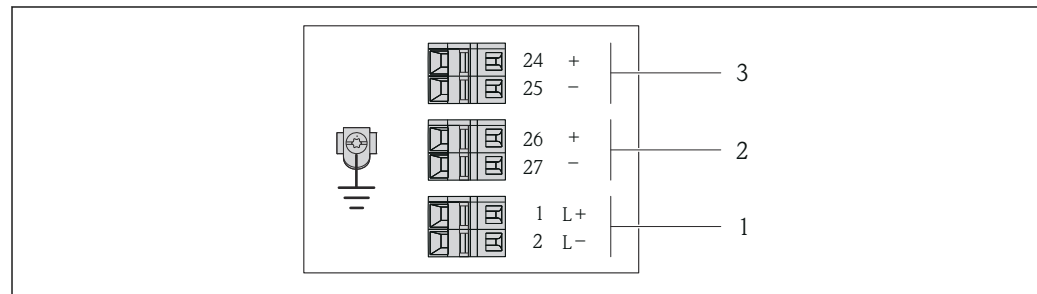

A0016888

2 Assegnazione dei morsetti 4-20 mA HART con uscita impulsi/frequenza/contatto

- 1 Alimentazione: 24 V c.c.
- 2 Uscita 1: 4-20 mA HART(attiva)
- 3 Uscita 2: uscita impulsi/frequenza/contatto (passiva)



Codice d'ordine per "Uscita"	Numero del morsetto					
	Alimentazione		Uscita 1		Uscita 2	
	2 (L-)	1 (L+)	27 (-)	26 (+)	25 (-)	24 (+)
Opzione B	24 V c.c.		4-20 mA HART (attiva)		Uscita impulsi/frequenza/contatto (passiva)	
Codice d'ordine per "Uscita": Opzione B : 4-20 mA HART con uscita impulsi/frequenza/contatto						

Versione della connessione PROFIBUS DP

 Per uso in area sicura e Zona 2/Div. 2.

Codice d'ordine per "Custodia", opzione L

In base alla versione della custodia, i trasmettitori possono essere ordinati con morsetti o connettori del dispositivo.

Codice d'ordine per "Custodia"	Metodi di connessione disponibili		Opzioni consentite per il codice d'ordine "Collegamento elettrico"
	Uscita	Alimentazione	
Opzioni A, B	Morsetti	Morsetti	<ul style="list-style-type: none"> ▪ Opzione A: raccordo M20x1 ▪ Opzione B: filettatura M20x1 ▪ Opzione C: filettatura G 1/2" ▪ Opzione D: filettatura NPT 1/2"
Opzioni A, B	Connettori del dispositivo →  30	Morsetti	<ul style="list-style-type: none"> ▪ Opzione L: connettore M12x1 + filettatura NPT 1/2" ▪ Opzione N: connettore M12x1 + raccordo M20 ▪ Opzione P: connettore M12x1 + filettatura G 1/2" ▪ Opzione U: connettore M12x1 + filettatura M20
Opzioni A, B, C	Connettori del dispositivo →  30	Connettori del dispositivo →  30	Opzione Q: 2 x connettore M12x1

Codice d'ordine per "Custodia":

- Opzione A: compatta, in alluminio rivestito
- Opzione B: compatta, acciaio inox
- Opzione C: ultra compatta, acciaio inox

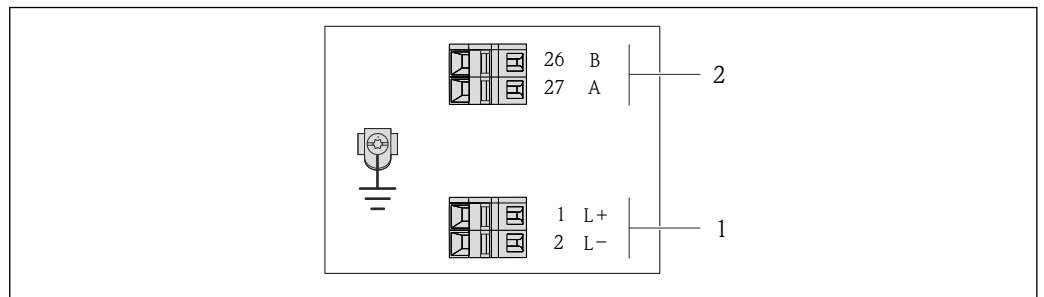

A0022716

 3 Assegnazione dei morsetti PROFIBUS DP

- 1 Alimentazione: 24 V c.c.
- 2 PROFIBUS DP

Codice d'ordine per "Uscita"	Numeri morsetti			
	Alimentazione		Uscita	
	2 (L-)	1 (L+)	26 (RxD/TxD-P)	27 (RxD/TxD-N)
Opzione L	24 V c.c.		B	A



Codice d'ordine per "Uscita":
Opzione L: PROFIBUS DP, per uso in area sicura e Zona 2/Div. 2

Versione della connessione Modbus RS485

 Per uso in area sicura e Zona 2/Div. 2.

Codice d'ordine per "Custodia", opzione **M**

In base alla versione della custodia, i trasmettitori possono essere ordinati con morsetti o connettori del dispositivo.

Codice d'ordine per "Custodia"	Metodi di connessione disponibili		Opzioni consentite per il codice d'ordine "Collegamento elettrico"
	Uscita	Alimentazione	
Opzioni A, B	Morsetti	Morsetti	<ul style="list-style-type: none"> ▪ Opzione A: raccordo M20x1 ▪ Opzione B: filettatura M20x1 ▪ Opzione C: filettatura G ½" ▪ Opzione D: filettatura NPT ½"
Opzioni A, B	Connettori del dispositivo →  30	Morsetti	<ul style="list-style-type: none"> ▪ Opzione L: connettore M12x1 + filettatura NPT ½" ▪ Opzione N: connettore M12x1 + raccordo M20 ▪ Opzione P: connettore M12x1 + filettatura G ½" ▪ Opzione U: connettore M12x1 + filettatura M20
Opzioni A, B, C	Connettori del dispositivo →  30	Connettori del dispositivo →  30	Opzione Q : 2 x connettore M12x1
Codice d'ordine per "Custodia": <ul style="list-style-type: none"> ▪ Opzione A: compatta, in alluminio rivestito ▪ Opzione B: compatta, acciaio inox ▪ Opzione C: ultra compatta, acciaio inox 			

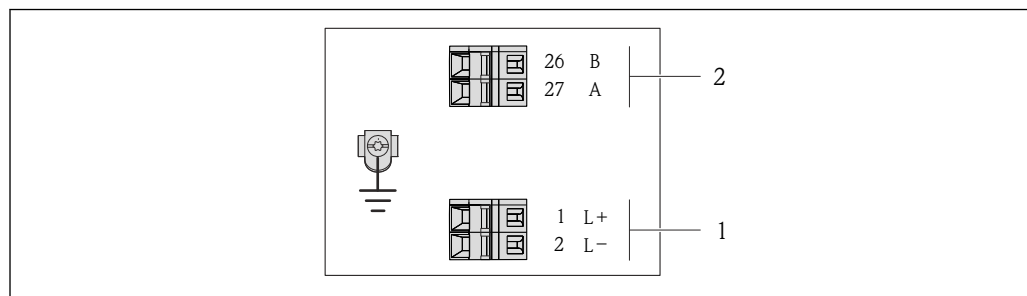

A0019528

 4 Assegnazione dei morsetti Modbus RS485, versione della connessione per uso in aree sicure e Zona 2/Div. 2

1 Alimentazione: 24 V c.c.

2 Modbus RS485

Codice d'ordine per "Uscita"	Numeri morsetti			
	Alimentazione		Uscita	
	2 (L-)	1 (L+)	27 (B)	26 (A)
Opzione M	24 V c.c.		Modbus RS485	
Codice d'ordine per "Uscita": Opzione M Modbus RS485, per uso in aree sicure e Zona 2/Div. 2				

Versione della connessione Modbus RS485

 Per impiego in area a sicurezza intrinseca. Connessione mediante barriera di sicurezza Promass 100.

Codice d'ordine per "Custodia", opzione **M**

In base alla versione della custodia, i trasmettitori possono essere ordinati con morsetti o connettori del dispositivo.

Codice d'ordine per "Custodia"	Metodi di connessione disponibili		Opzioni consentite per il codice d'ordine "Collegamento elettrico"
	Uscita	Alimentazione	
Opzioni A, B	Morsetti	Morsetti	<ul style="list-style-type: none"> ▪ Opzione A: raccordo M20x1 ▪ Opzione B: filettatura M20x1 ▪ Opzione C: filettatura G 1/2" ▪ Opzione D: filettatura NPT 1/2"
A, B, C	Connettori del dispositivo →  30		Opzione I : connettore M12x1
Codice d'ordine per "Custodia": <ul style="list-style-type: none"> ▪ Opzione A: compatta, in alluminio rivestito ▪ Opzione B: compatta, acciaio inox ▪ Opzione C: ultra compatta, acciaio inox 			

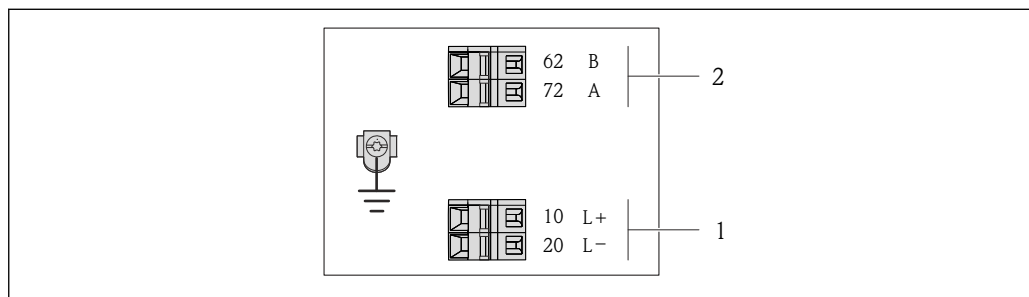

A0017053

 5 Assegnazione dei morsetti Modbus RS485, connessione in versione per uso in area a sicurezza intrinseca (connessione mediante Barriera di sicurezza Promass 100)

- 1 Alimentazione a sicurezza intrinseca
- 2 Modbus RS485

Codice d'ordine per "Uscita"	20 (L-)	10 (L+)	72 (B)	62 (A)
Opzione M	Tensione di alimentazione a sicurezza intrinseca		Modbus RS485 a sicurezza intrinseca	
Codice d'ordine per "Uscita": Opzione M : Modbus RS485, per uso in aree a sicurezza intrinseca (connessione mediante Barriera di sicurezza Promass 100)				

Versione della connessione EtherNet/IP

Codice d'ordine per "Custodia", opzione **N**

In base alla versione della custodia, i trasmettitori possono essere ordinati con morsetti o connettori del dispositivo.

Codice d'ordine per "Custodia"	Metodi di connessione disponibili		Opzioni consentite per il codice d'ordine "Collegamento elettrico"
	Uscita	Alimentazione	
Opzioni A, B	Connettori del dispositivo → 30	Morsetti	<ul style="list-style-type: none"> ▪ Opzione L: connettore M12x1 + filettatura NPT 1/2" ▪ Opzione N: connettore M12x1 + raccordo M20 ▪ Opzione P: connettore M12x1 + filettatura G 1/2" ▪ Opzione U: connettore M12x1 + filettatura M20
Opzioni A, B, C	Connettori del dispositivo → 30	Connettori del dispositivo → 30	Opzione Q : 2 x connettore M12x1

Codice d'ordine per "Custodia":

- Opzione **A**: compatta, in alluminio rivestito
- Opzione **B**: compatta, acciaio inox
- Opzione **C**: ultra compatta, acciaio inox

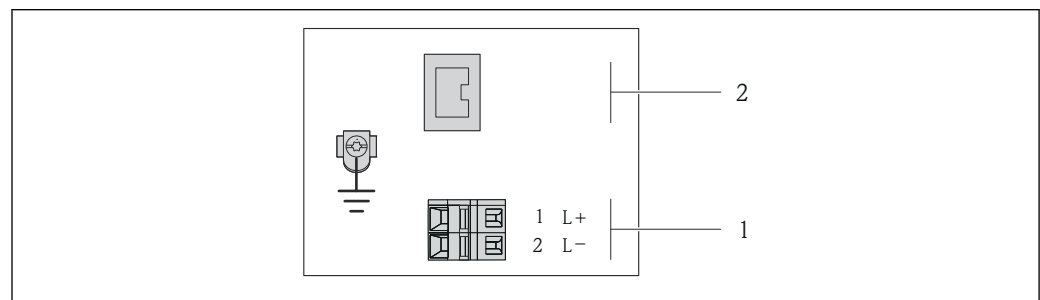

A0017054

6 Assegnazione dei morsetti EtherNet/IP

- 1 Alimentazione: 24 V c.c.
- 2 EtherNet/IP

Codice d'ordine per "Uscita"	Numero del morsetto		Uscita Connettore del dispositivo M12x1
	Alimentazione 2 (L-)	1 (L+)	
Opzione N	24 V c.c.		EtherNet/IP

Codice d'ordine per "Uscita":
Opzione **N**: EtherNet/IP

Versione della connessione PROFINET

Codice d'ordine per "Uscita", opzione R

In base alla versione della custodia, i trasmettitori possono essere ordinati con morsetti o connettori del dispositivo.

Codice d'ordine per "Custodia"	Metodi di connessione disponibili		Opzioni consentite per il codice d'ordine "Collegamento elettrico"
	Uscita	Alimentazione	
Opzioni A, B	Connettori del dispositivo → 30	Morsetti	<ul style="list-style-type: none"> ▪ Opzione L: connettore M12x1 + filettatura NPT 1/2" ▪ Opzione N: connettore M12x1 + raccordo M20 ▪ Opzione P: connettore M12x1 + filettatura G 1/2" ▪ Opzione U: connettore M12x1 + filettatura M20
Opzioni A, B, C	Connettori del dispositivo → 30	Connettori del dispositivo → 30	Opzione Q: 2 x connettore M12x1

Codice d'ordine per "Custodia":

- Opzione A: compatta, in alluminio rivestito
- Opzione B: compatta, acciaio inox
- Opzione C: ultra compatta, acciaio inox

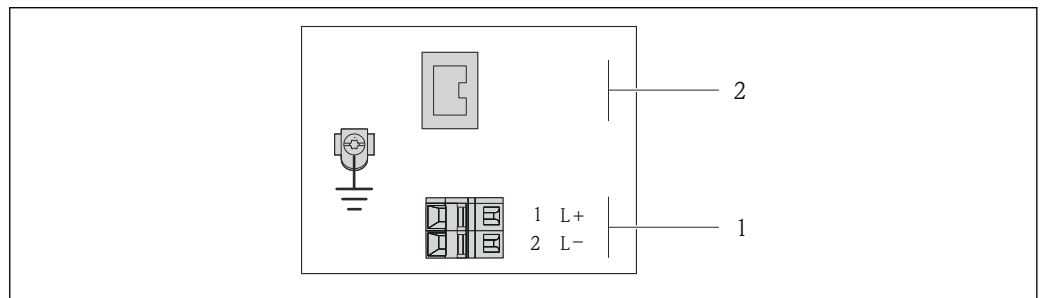

A0017054

7 Assegnazione dei morsetti PROFINET

- 1 Alimentazione: 24 V c.c.
- 2 PROFINET

Codice d'ordine per "Uscita"	Numeri morsetti		Uscita Connettore del dispositivo M12x1
	Alimentazione 2 (L-)	1 (L+)	
Opzione R	24 V c.c.		PROFINET

Codice d'ordine per "Uscita":
Opzione R: PROFINET

Barriera di sicurezza Promass 100

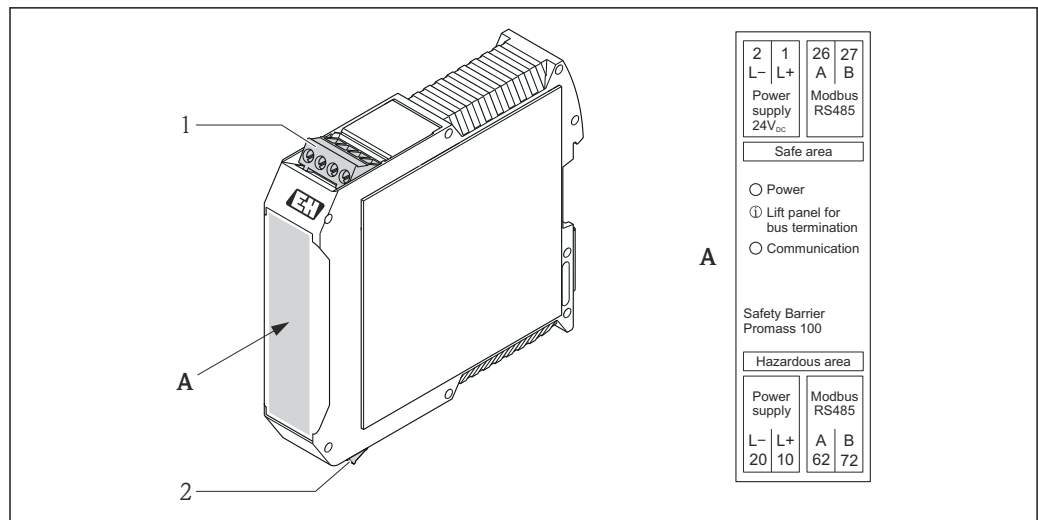

A0016922

8 Barriera di sicurezza Promass 100 con morsetti

- 1 Area sicura e Zona 2/Div. 2
- 2 Area a sicurezza intrinseca

Assegnazione dei pin e connettore del dispositivo

- i** Codici d'ordine per i connettori M12x1, v. colonna "Codice d'ordine per **connessione elettrica**":
 - 4-20 mA HART, uscita impulsi/frequenza/contatto → 24
 - PROFIBUS DP → 25
 - Modbus RS485 → 26
 - EtherNet/IP → 28
 - PROFINET → 29

Tensione di alimentazione

Per tutte le versioni della connessione, eccetto per Modbus RS485 a sicurezza intrinseca (lato del dispositivo)

- i** Connettore del dispositivo per MODBUS RS485 a sicurezza intrinseca con tensione di alimentazione → 31

<p>A0016809</p>	Pin		Assegnazione
	1	L+	24 V c.c.
	2		Non assegnato
	3		Non assegnato
	4	L-	24 V c.c.
	5		Messa a terra/schermatura
Codifica		Connettore/ingresso	
A		Connettore	

- i** Di seguito gli ingressi consigliati:
 - Binder, serie 763, n. parte 79 3440 35 05
 - In alternativa: Phoenix n. parte 1669767 SAC-5P-M12MS
 - Con il codice d'ordine per "Uscita", opzione **B**: 4-20 mA HART, uscita impulsi/frequenza/contatto
 - Con il codice d'ordine per "Uscita", opzione **N**: EtherNet/IP
 - Se il dispositivo è impiegato in area pericolosa: utilizzare un ingresso adatto e certificato.

4-20 mA HART con uscita impulsi/frequenza/contatto

Connettore del dispositivo per la trasmissione del segnale (lato del dispositivo)

	Pin	Assegnazione	
	1	+	4-20 mA HART (attiva)
	2	-	4-20 mA HART (attiva)
	3	+	Uscita impulsi/frequenza/contatto (passiva)
	4	-	Uscita impulsi/frequenza/contatto (passiva)
	5		Messa a terra/schermatura
Codifica		Connettore/ingresso	
A		Ingresso	

- Connettore consigliato: Binder, serie 763, n. parte 79 3439 12 05
- Se il dispositivo è impiegato in area pericolosa, utilizzare un connettore adatto e certificato.

PROFIBUS DP

Per uso in area sicura e Zona 2/Div. 2.

Connettore del dispositivo per la trasmissione del segnale (lato del dispositivo)

	Pin	Assegnazione	
	1		Non assegnato
	2	A	PROFIBUS DP
	3		Non assegnato
	4	B	PROFIBUS DP
	5		Messa a terra/schermatura
Codifica		Connettore/ingresso	
B		Ingresso	

- Connettore consigliato: Binder, serie 763, n. parte 79 4449 20 05
- Se il dispositivo è impiegato in area pericolosa, utilizzare un connettore adatto e certificato.

MODBUS RS485

Connettore del dispositivo per la trasmissione del segnale con tensione di alimentazione (lato del dispositivo), MODBUS RS485 (a sicurezza intrinseca)

	Pin	Assegnazione	
	1	L+	Tensione di alimentazione, a sicurezza intrinseca
	2	A	Modbus RS485 a sicurezza intrinseca
	3	B	
	4	L-	Tensione di alimentazione, a sicurezza intrinseca
	5		Messa a terra/schermatura
Codifica		Connettore/ingresso	
A		Connettore	

- Ingresso consigliato: Binder, serie 763, n. parte 79 3439 12 05
- Se il dispositivo è impiegato in area pericolosa: utilizzare un ingresso adatto e certificato.

Connettore del dispositivo per la trasmissione del segnale (lato del dispositivo), MODBUS RS485 (non a sicurezza intrinseca)



Per uso in area sicura e Zona 2/Div. 2.

	Pin		Assegnazione	
	1		Non assegnato	
	2	A	Modbus RS485	
	3		Non assegnato	
	4	B	Modbus RS485	
	5		Messa a terra/schermatura	
Codifica		Connettore/ingresso		
B		Ingresso		



- Connettore consigliato: Binder, serie 763, n. parte 79 4449 20 05
- Se il dispositivo è impiegato in area pericolosa, utilizzare un connettore adatto e certificato.

EtherNet/IP

Connettore del dispositivo per la trasmissione del segnale (lato del dispositivo)

	Pin		Assegnazione	
	1	+	Tx	
	2	+	Rx	
	3	-	Tx	
	4	-	Rx	
	Codifica		Connettore/ingresso	
D		Ingresso		



- Connettore consigliato:
 - Binder, serie 763, n. parte 99 3729 810 04
 - Phoenix, n. parte 1543223 SACC-M12MSD-4Q
- Se il dispositivo è impiegato in area pericolosa, utilizzare un connettore adatto e certificato.

PROFINET

Connettore del dispositivo per la trasmissione del segnale (lato del dispositivo)

	Pin		Assegnazione	
	1	+	TD +	
	2	+	RD +	
	3	-	TD -	
	4	-	RD -	
	Codifica		Connettore/ingresso	
D		Ingresso		



- Connettore consigliato:
 - Binder, serie 763, n. parte 99 3729 810 04
 - Phoenix, n. parte 1543223 SACC-M12MSD-4Q
- Se il dispositivo è impiegato in area pericolosa, utilizzare un connettore adatto e certificato.

Tensione di alimentazione

L'alimentatore deve essere provato per garantire che rispetti i requisiti di sicurezza (ad es. PELV, SELV).

Trasmettitore

Per la versione del dispositivo con comunicazione tipo:

- HART, PROFIBUS DP, EtherNet/IP: 20 ... 30 V c.c.
- Modbus RS485, versione del dispositivo:
 - Per uso in area sicura e Zona 2/Div. 2: 20 ... 30 V c.c.
 - Per uso in area a sicurezza intrinseca: alimentazione tramite Barriera di sicurezza Promass 100

Barriera di sicurezza Promass 100

CC20 ... 30 V

Potenza assorbita

Trasmettitore

Codice d'ordine per "Uscita"	Max. Potenza assorbita
Opzione B : 4-20 mA HART con uscita impulsi/frequenza/contatto	3,5 W
Opzione L : PROFIBUS DP	3,5 W
Opzione M Modbus RS485, per uso in aree sicure e Zona 2/Div. 2	3,5 W
Opzione M : Modbus RS485, per uso in aree a sicurezza intrinseca	2,45 W
Opzione N : EtherNet/IP	3,5 W
Opzione R : PROFINET	3,5 W

Barriera di sicurezza Promass 100

Codice d'ordine per "Uscita"	Max. Potenza assorbita
Opzione M : Modbus RS485, per uso in aree a sicurezza intrinseca	4,8 W

Consumo di corrente

Trasmettitore

Codice d'ordine per "Uscita"	Max. Consumo di corrente	Max. Corrente di attivazione
Opzione B : 4-20 mA HART, uscita impulsi/frequenza/contatto	145 mA	18 A (< 0,125 ms)
Opzione L : PROFIBUS DP	145 mA	18 A (< 0,125 ms)
Opzione M Modbus RS485, per uso in aree sicure e Zona 2/Div. 2	90 mA	10 A (< 0,8 ms)
Opzione M : Modbus RS485, per uso in aree a sicurezza intrinseca	145 mA	16 A (< 0,4 ms)
Opzione N : EtherNet/IP	145 mA	18 A (< 0,125 ms)
Opzione R : PROFINET	145 mA	18 A (< 0,125 ms)

Barriera di sicurezza Promass 100

Codice d'ordine per "Uscita"	Max. Consumo di corrente	Max. Corrente di attivazione
Opzione M : Modbus RS485, per uso in aree a sicurezza intrinseca	230 mA	10 A (< 0,8 ms)

Mancanza rete

- I totalizzatori si arrestano all'ultimo valore misurato.
- In base alla versione del dispositivo, la configurazione è salvata nella memoria del dispositivo o in quella a innesto (HistoROM DAT).
- La configurazione è salvata nella memoria plug-in (HistoROM DAT).
- I messaggi di errore (comprese le ore di funzionamento totali) sono archiviati.

Collegamento elettrico

Connessione del trasmettitore

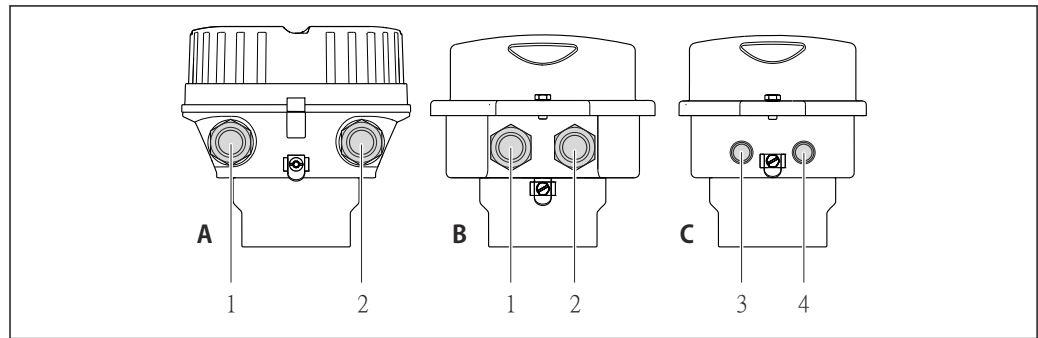

A0016924

- A Versione della custodia: compatta, alluminio rivestito
 B Versione della custodia: compatta, acciaio inox
 1 Ingresso cavo o connettore del dispositivo per la trasmissione del segnale
 2 Ingresso cavo o connettore del dispositivo per la tensione di alimentazione
 C Versione della custodia: ultracomatta, acciaio inox
 3 Connettore del dispositivo per la trasmissione del segnale
 4 Connettore del dispositivo per la tensione di alimentazione



- Assegnazione morsetti → 23
- Assegnazione dei pin, connettore dispositivo → 30



Nel caso di versioni del dispositivo dotate di connettore, non è necessario aprire la custodia del trasmettitore per collegare il cavo segnali o di alimentazione.

Esempi di connessione

Uscita in corrente 4-20 mA HART

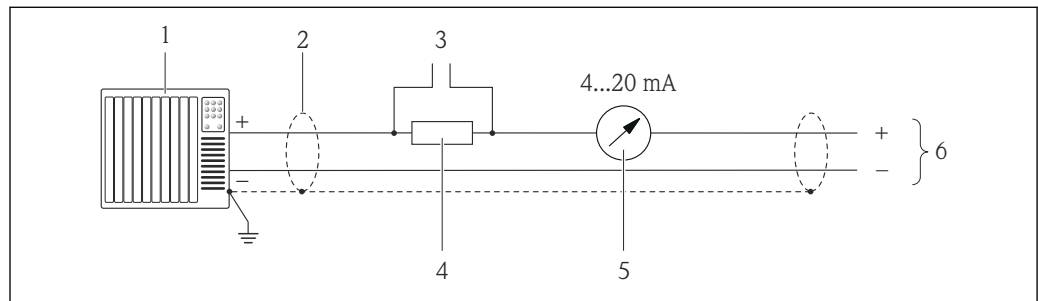

A0016800

9 Esempio di connessione per l'uscita in corrente 4-20 mA HART (attiva)

- 1 Sistema di automazione con ingresso in corrente (ad es. PLC)
- 2 Schermatura del cavo, rispettare le specifiche del cavo
- 3 Connessione per dispositivi con operatività HART
- 4 Resistore per la comunicazione HART ($\geq 250 \Omega$): rispettare il carico massimo
- 5 Display analogico: rispettare il carico massimo
- 6 Trasmettitore

Uscita impulsi/frequenza

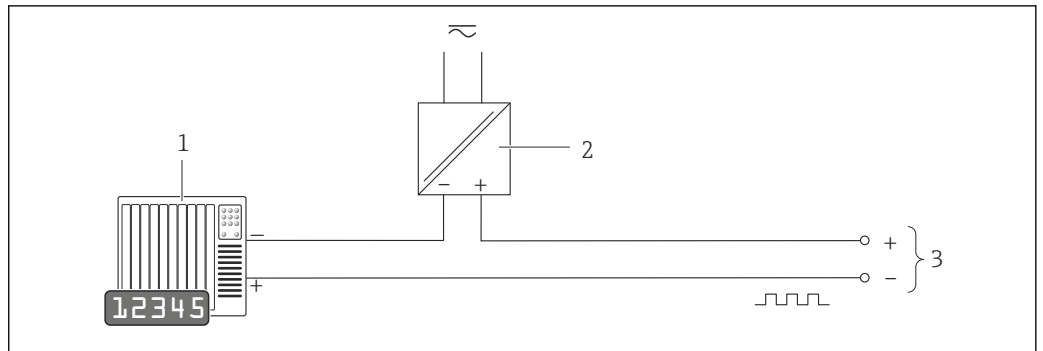

A0016801

10 Esempio di connessione per l'uscita impulsi/frequenza (passiva)

- 1 Sistema di automazione con ingresso impulsi/frequenza (ad es. PLC)
- 2 Alimentazione
- 3 Trasmettitore: rispettare i valori di ingresso → 9

Uscita contatto

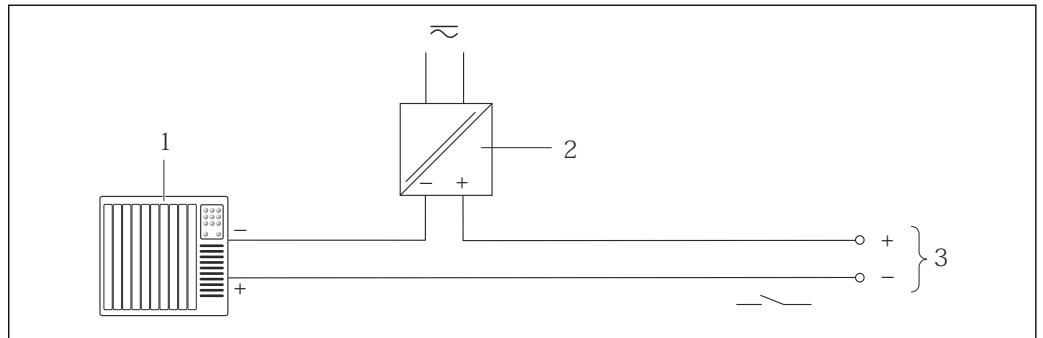

A0016802

11 Esempio di connessione per l'uscita contatto (passiva)

- 1 Sistema di automazione con ingresso a relè (ad es. PLC)
- 2 Alimentazione
- 3 Trasmettitore: rispettare i valori di ingresso

PROFIBUS DP

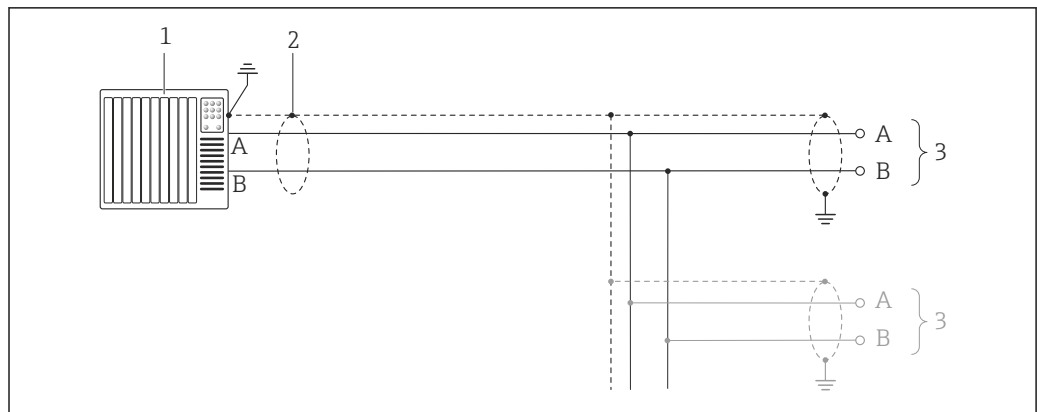

A0021429

12 Esempio di connessione per PROFIBUS DP, area sicura e Zona 2/Div. 2

- 1 Sistema di controllo (ad es. PLC)
- 2 Schermatura del cavo: la schermatura del cavo deve essere messa a terra da entrambe le estremità per la conformità ai requisiti EMC; rispettare le specifiche del cavo
- 3 Trasmettitore

i Con velocità di trasmissione > 1,5 MBaud, si deve utilizzare un ingresso cavo EMC e la schermatura del cavo deve estendersi fino al morsetto, se possibile.

Modbus RS485

Modbus RS485, area sicura e Zona 2/Div. 2

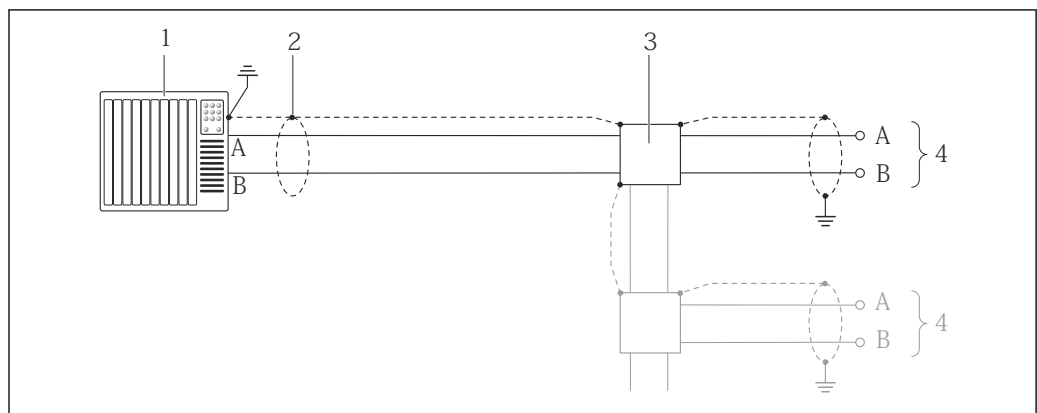

A0016803

13 Esempio di connessione per Modbus RS485, area sicura e Zona 2/Div. 2

- 1 Sistema di controllo (ad es. PLC)
- 2 Schermatura del cavo: la schermatura del cavo deve essere messa a terra da entrambe le estremità per la conformità ai requisiti EMC; rispettare le specifiche del cavo
- 3 Scatola di distribuzione
- 4 Trasmettitore

Modbus RS485 a sicurezza intrinseca

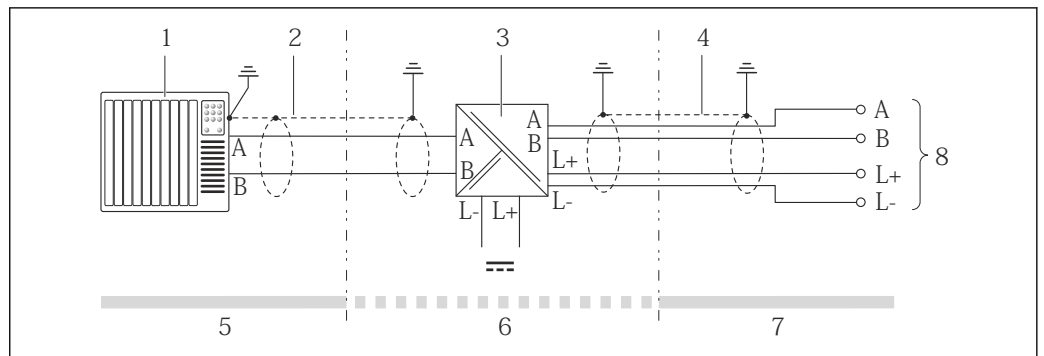

A0016804

14 Esempio di connessione per Modbus RS485 a sicurezza intrinseca

- 1 Sistema di controllo (ad es. PLC)
- 2 Schermatura del cavo, rispettare le specifiche del cavo
- 3 Barriera di sicurezza Promass 100
- 4 Rispettare le specifiche del cavo
- 5 Area sicura
- 6 Area sicura e Zona 2/Div. 2
- 7 Area a sicurezza intrinseca
- 8 Trasmettitore

EtherNet/IP

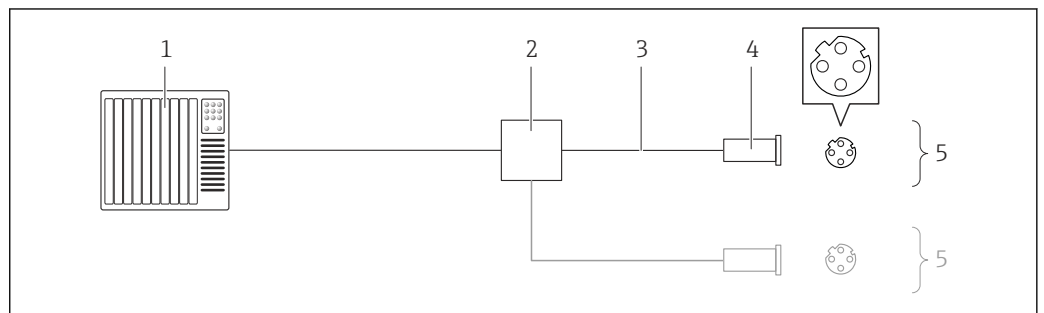

A0016805

15 Esempio di connessione per EtherNet/IP

- 1 Sistema di controllo (ad es. PLC)
- 2 Contatto Ethernet
- 3 Rispettare le specifiche del cavo
- 4 Connettore del dispositivo
- 5 Trasmettitore

PROFINET

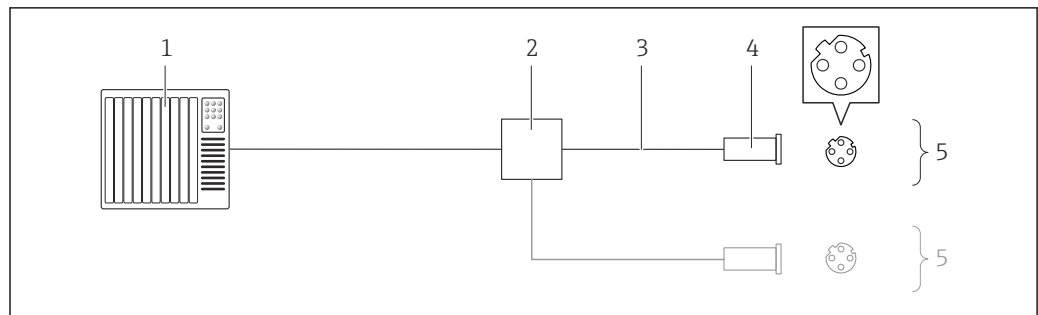

A0016805

16 Cavo di collegamento per PROFINET

- 1 Sistema di controllo (ad es. PLC)
- 2 Switch Ethernet
- 3 Rispettare le specifiche del cavo
- 4 Connettore
- 5 Trasmettitore

Ingresso HART

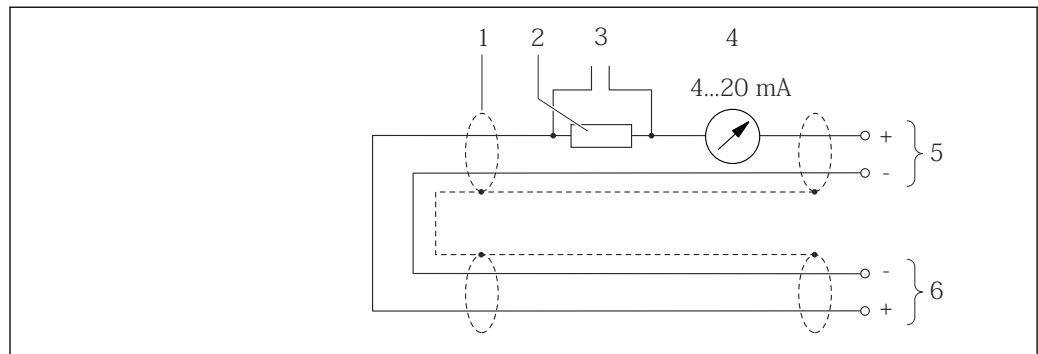

A0019828

17 Esempio di connessione per l'ingresso HART (modalità di burst) mediante l'uscita in corrente (attiva)

- 1 Schermatura del cavo, rispettare le specifiche del cavo
- 2 Resistore per la comunicazione HART ($\geq 250 \Omega$): rispettare il carico massimo
- 3 Collegamento per dispositivi HART
- 4 Display analogico
- 5 Trasmettitore
- 6 Sensore per la variabile misurata esterna

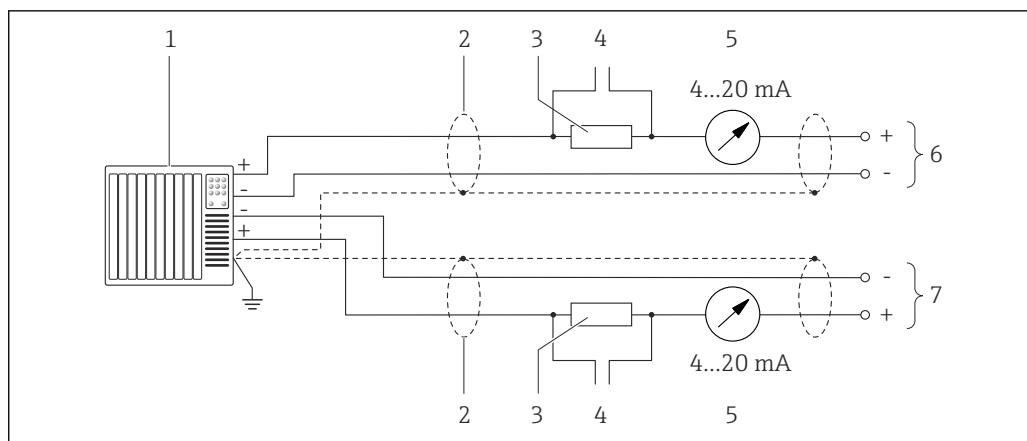

18 Esempio di connessione per l'ingresso HART (modalità di master) mediante l'uscita in corrente (attiva)

- 1 Sistema di automazione con ingresso in corrente (ad es. PLC).
Prerequisito: sistema di automazione con HART versione 6, i comandi HART 113 e 114 possono essere elaborati.
- 2 Schermatura del cavo, rispettare le specifiche del cavo
- 3 Resistore per la comunicazione HART ($\geq 250 \Omega$): rispettare il carico massimo
- 4 Collegamento per dispositivi HART
- 5 Display analogico
- 6 Trasmettitore
- 7 Sensore per la variabile misurata esterna

Equalizzazione di potenziale

Requisiti

Non sono richieste misure speciali per l'equalizzazione di potenziale.

Per garantire misure corrette, considerare quanto segue:

- Medesimo potenziale elettrico per il fluido e il sensore
- Direttive interne aziendali per lo schema di messa a terra

 Per i dispositivi adatti all'uso in aree pericolose, attenersi alle linee guida riportate nella relativa documentazione Ex (XA).

Morsetti

Trasmettitore

Morsetti a molla per sezioni del filo 0,5 ... 2,5 mm² (20 ... 14 AWG)

Barriera di sicurezza Promass 100

Morsetti a vite, a innesto per sezioni del filo 0,5 ... 2,5 mm² (20 ... 14 AWG)

Ingressi cavo

- Pressacavo: M20 × 1,5 con cavo $\phi 6$... 12 mm (0,24 ... 0,47 in)
- Filettatura per l'ingresso cavo:
 - NPT 1/2"
 - G 1/2"
 - M20

Specifiche del cavo

Campo di temperatura consentito

- -40 °C (-40 °F)...+80 °C (+176 °F)
- Requisito minimo: campo di temperatura del cavo \geq temperatura ambiente + 20 K

Cavo di alimentazione

Il cavo di installazione standard è sufficiente.

Cavo segnali

Uscita in corrente

Per 4-20 mA HART: si consiglia l'uso di un cavo schermato. Attenersi allo schema di messa a terra dell'impianto.

Uscita impulsi/frequenza/contatto

Il cavo di installazione standard è sufficiente.

PROFIBUS DP

Lo standard IEC 61158 specifica due tipi di cavo (A e B) per la linea del bus, che possono essere utilizzati per qualsiasi velocità di trasmissione. Si consiglia il cavo tipo A.

Tipo di cavo	A
Impedenza caratteristica	135 ... 165 Ω a una frequenza di misura di 3 ... 20 MHz
Capacità del cavo	<30 pF/m
Sezione del filo	>0,34 mm ² (22 AWG)
Tipo di cavo	Coppie intrecciate
Resistenza di loop	\leq 110 Ω /km
Smorzamento del segnale	Max. 9 dB sull'intera lunghezza della sezione del cavo
schermo	Schermatura in rame intrecciato o schermatura intrecciata con schermatura a foglio. Per la messa a terra della schermatura del cavo, rispettare lo schema di messa a terra dell'impianto.

Modbus RS485

Lo standard EIA/TIA-485 specifica due tipi di cavo (A e B) per la linea del bus, che possono essere utilizzati per qualsiasi velocità di trasmissione. Si consiglia il cavo tipo A.

Tipo di cavo	A
Impedenza caratteristica	135 ... 165 Ω a una frequenza di misura di 3 ... 20 MHz
Capacità del cavo	<30 pF/m
Sezione del filo	>0,34 mm ² (22 AWG)
Tipo di cavo	Coppie intrecciate
Resistenza di loop	\leq 110 Ω /km
Smorzamento del segnale	Max. 9 dB sull'intera lunghezza della sezione del cavo
schermo	Schermatura in rame intrecciato o schermatura intrecciata con schermatura a foglio. Per la messa a terra della schermatura del cavo, rispettare lo schema di messa a terra dell'impianto.

EtherNet/IP

Lo standard ANSI/TIA/EIA-568 Allegato B.2 indica CAT 5 come categoria minima per un cavo utilizzato per EtherNet/IP. CAT 5e e CAT 6 sono le categorie consigliate.



Per maggiori informazioni su pianificazione e installazione di reti EtherNet/IP, consultare la documentazione "Media Planning and Installation Manual. EtherNet/IP" dell'organizzazione ODVA

PROFINET

Lo standard IEC 61156-6 specifica CAT 5 come categoria minima del cavo utilizzato per PROFINET. CAT 5e e CAT 6 sono le categorie consigliate.



Per maggiori informazioni su pianificazione e installazione di reti PROFINET, consultare: "PROFINET Cabling and Interconnection Technology", linea guida per PROFINET

Cavo di collegamento tra Barriera di sicurezza Promass 100 e misuratore

Tipo di cavo	Cavo schermato a coppie intrecciate con 2x2 fili. Per la messa a terra della schermatura del cavo, rispettare lo schema di messa a terra dell'impianto.
Resistenza massima del cavo	2,5 Ω, un lato

 Rispettare le specifiche di resistenza massima del cavo per garantire l'affidabilità operativa del misuratore.

La lunghezza massima del cavo per le singole sezioni del filo è specificata nella sottostante tabella. Rispettare la capacità e l'induttanza massime per unità di lunghezza del cavo e i valori di connessione per aree pericolose .

Sezione del filo		Lunghezza massima del cavo	
[mm ²]	[AWG]	[m]	[ft]
0,5	20	70	230
0,75	18	100	328
1,0	17	100	328
1,5	16	200	656
2,5	14	300	984

Caratteristiche operative

Condizioni operative di riferimento



- Limiti di errore secondo ISO 11631
- Acqua con +15 ... +45 °C (+59 ... +113 °F) a 2 ... 6 bar (29 ... 87 psi)
- Specifiche in base al protocollo di taratura
- Accuratezza basata su sistemi di taratura accreditati e tracciati secondo ISO 17025.

 Per conoscere gli errori di misura si può utilizzare *Applicator*, il tool per il dimensionamento dei dispositivi →  75

Errore di misura massimo

v.i. = valore istantaneo; 1 g/cm³ = 1 kg/l; T = temperatura del fluido

Accuratezza di base

 Elementi fondamentali della struttura →  44

Portata massica e portata volumetrica (liquidi)

±0,05 % v.i. (PremiumCal, per portata massica)
±0,10 %

Portata massica (gas)

±0,35 % v.i.

Densità (liquidi)

Alle Condizioni operative di riferimento		Taratura di densità standard ¹⁾		A campo ampio specifica di densità ^{2) 3)}	
[g/cm ³]	[lbs/in ³]	[g/cm ³]	[lbs/in ³]	[g/cm ³]	[lbs/in ³]
±0,0005	±0,00097	±0,01	±0,019	±0,001	±0,0019

- 1) Valida sull'intero campo di temperatura e densità
- 2) Campo valido per la taratura di densità speciale: 0 ... 2 g/cm³, +5 ... +80 °C (+41 ... +176 °F)
- 3) Codice d'ordine per "Pacchetto applicativo", opzione EF "Densità e concentrazione speciali"

Temperatura

$$\pm 0,5 \text{ } ^\circ\text{C} \pm 0,005 \cdot T \text{ } ^\circ\text{C} (\pm 0,9 \text{ } ^\circ\text{F} \pm 0,003 \cdot (T - 32) \text{ } ^\circ\text{F})$$
Stabilità punto di zero

DN		Stabilità punto di zero	
[mm]	[in]	[kg/h]	[lb/min]
80	3	9,0	0,330
100	4	14,0	0,514
150	6	32,0	1,17

Valori di portata

Valori di portata come parametro di turndown in base al diametro nominale.

Unità ingegneristiche SI

DN [mm]	1:1	1:10	1:20	1:50	1:100	1:500
	[kg/h]	[kg/h]	[kg/h]	[kg/h]	[kg/h]	[kg/h]
80	180000	18000	9000	3600	1800	360
100	350000	35000	17500	7000	3500	700
150	800000	80000	40000	16000	8000	1600

Unità ingegneristiche US

DN [inch]	1:1	1:10	1:20	1:50	1:100	1:500
	[lb/min]	[lb/min]	[lb/min]	[lb/min]	[lb/min]	[lb/min]
3	6615	661,5	330,8	132,3	66,15	13,23
4	12860	1286	643,0	257,2	128,6	25,72
6	29400	2940	1470	588	294	58,80

Accuratezza delle uscite

 Nel caso di uscite analogiche, per l'errore di misura si deve considerare anche l'accuratezza in uscita; non è necessario, invece, nel caso di uscite con bus di campo (ad es. Modbus RS485, EtherNet/IP).

Le uscite hanno le seguenti specifiche di base per l'accuratezza.

Uscita in corrente

Accuratezza	Max. $\pm 5 \mu\text{A}$
--------------------	--------------------------

Uscita impulsi/frequenza

v.i. = valore istantaneo

Accuratezza	Max. $\pm 50 \text{ ppm v.i.}$ (per tutto il campo di temperatura ambiente)
--------------------	---

Ripetibilità

v.i. = valore istantaneo; $1 \text{ g/cm}^3 = 1 \text{ kg/l}$; T = temperatura del fluido

Ripetibilità di base

Portata massica e portata volumetrica (liquidi)

±0,025 % v.i. (PremiumCal, per portata massica)
±0,05 % v.i.

Portata massica (gas)

±0,25 % v.i.

 Elementi fondamentali della struttura →  44

Densità (liquidi)

±0,00025 g/cm³

Temperatura

±0,25 °C ± 0,0025 · T °C (±0,45 °F ± 0,0015 · (T-32) °F)

Tempo di risposta

Il tempo di risposta varia a seconda della configurazione (smorzamento).

Influenza della temperatura ambiente

Uscita in corrente

v.i. = valore istantaneo

Coefficiente di temperatura	Max. ±0,005% v.i./°C
------------------------------------	----------------------

Uscita impulsi/frequenza

Coefficiente di temperatura	Nessun effetto addizionale. Incluso nell'accuratezza.
------------------------------------	---

Effetto della temperatura del fluido

Portata massica e portata volumetrica

Se la temperatura per la regolazione dello zero e quella di processo sono diverse, l'errore di misura tipico del sensore è ±0,0002 % del valore fondoscala/°C (±0,0001 % del valore fondoscala/°F).

Densità

Se la temperatura per la taratura di densità e quella di processo sono diverse, l'errore di misura tipica del sensore è ±0,00005 g/cm³ /°C (±0,000025 g/cm³ /°F). Si può eseguire la taratura di densità in campo.

Specifica di densità a campo ampio (taratura di densità speciale)

Se la temperatura di processo non rispetta il campo valido (→  41), l'errore misurato è ±0,00005 g/cm³ /°C (±0,000025 g/cm³ /°F)

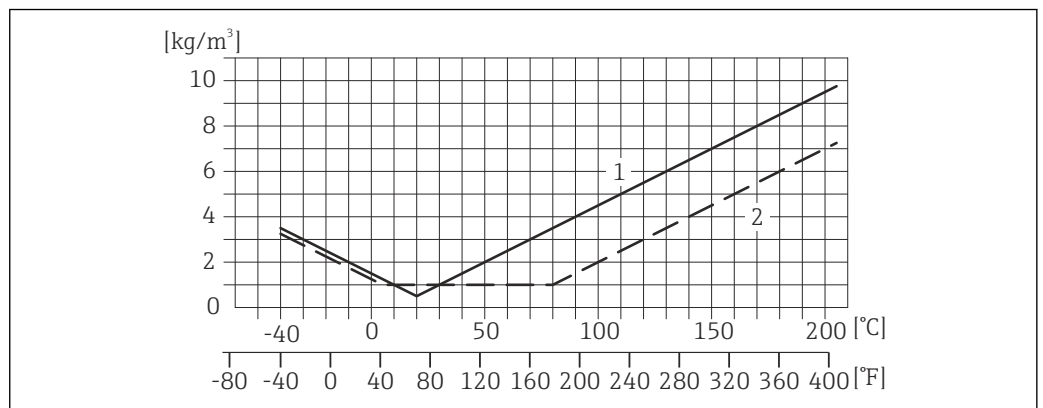

- 1 Taratura di densità in campo, ad es. a +20 °C (+68 °F)
- 2 Taratura di densità speciale

Temperatura

±0,005 · T °C (± 0,005 · (T - 32) °F)

Influenza della pressione del fluido

La tabella seguente mostra gli effetti dovuti a una differenza tra pressione di taratura e pressione di processo sulla precisione della portata massica.

v.i. = valore istantaneo

DN		[% v.i./bar]	[% v.i./psi]
[mm]	[in]		
80	3	-0,0055	-0,0004
100	4	-0,0035	-0,0002
150	6	-0,002	-0,0001

Elementi fondamentali della struttura

v.i. = valore istantaneo, v.f.s. = valore fondoscala

BaseAccu = accuratezza di base in % v.i., BaseRepeat = ripetibilità di base in % v.i.

MeasValue = valore misurato; ZeroPoint = stabilità del punto di zero

Calcolo dell'errore di misura massimo in funzione della portata

Portata	Errore di misura massimo in % v.i.
$\geq \frac{\text{ZeroPoint}}{\text{BaseAccu}} \cdot 100$ <small>A0021332</small>	$\pm \text{BaseAccu}$ <small>A0021339</small>
$< \frac{\text{ZeroPoint}}{\text{BaseAccu}} \cdot 100$ <small>A0021333</small>	$\pm \frac{\text{ZeroPoint}}{\text{MeasValue}} \cdot 100$ <small>A0021334</small>

Calcolo della ripetibilità massima in funzione della portata

Flow rate	Ripetibilità massima in % v.i.
$\geq \frac{1/2 \cdot \text{ZeroPoint}}{\text{BaseRepeat}} \cdot 100$ <small>A0021335</small>	$\pm \text{BaseRepeat}$ <small>A0021340</small>
$< \frac{1/2 \cdot \text{ZeroPoint}}{\text{BaseRepeat}} \cdot 100$ <small>A0021336</small>	$\pm 1/2 \cdot \frac{\text{ZeroPoint}}{\text{MeasValue}} \cdot 100$ <small>A0021337</small>

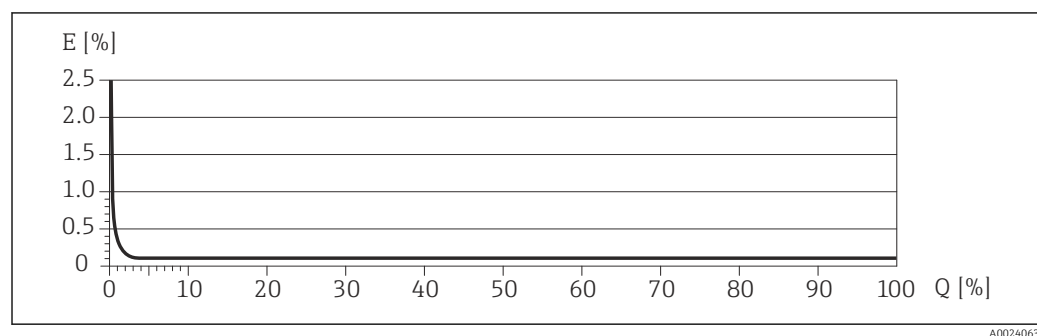
Esempio per errore di misura massimo

E Errore: errore di misura massimo in % v.i. (esempio)

Q Portata in %

Installazione

Non sono richiesti accorgimenti speciali come i supporti. Le forze esterne sono assorbite dalla costruzione del dispositivo.

Posizione di montaggio

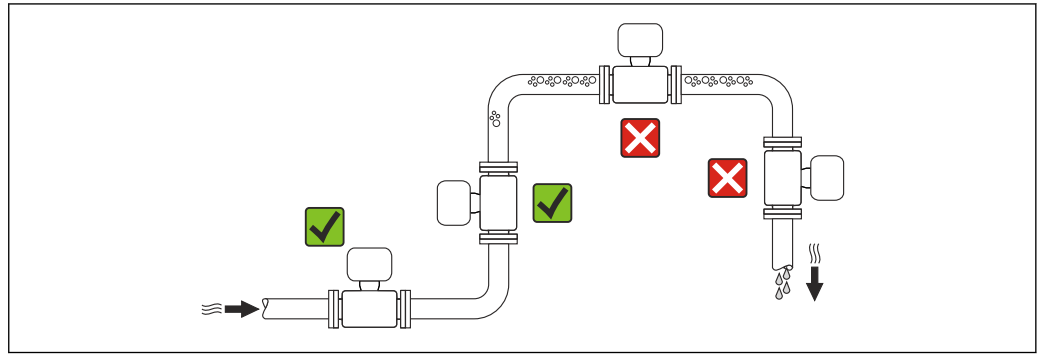

A0023344

Per prevenire eventuali errori di misura dovuti all'accumulo di bolle d'aria nel tubo di misura, evitare le seguenti posizioni di montaggio nel tubo:

- Punto più alto della tubazione.
- Direttamente a monte dello scarico in un tubo a scarico libero.

Installazione in tubi a scarico libero

I seguenti accorgimenti, tuttavia, consentono l'installazione anche in tubazioni verticali aperte. Una restrizione del tubo o l'impiego di un orifizio con sezione inferiore al diametro nominale evita il funzionamento a vuoto del sensore durante l'esecuzione delle misure.

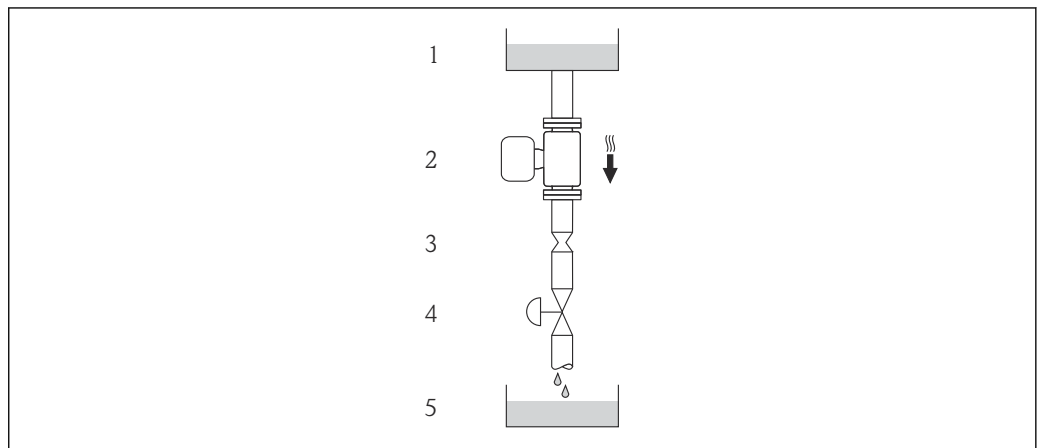

A0015596



19 Installazione in un tubo a scarico libero (ad es. per applicazioni di dosaggio)

- 1 Serbatoio di alimentazione
- 2 Sensore
- 3 Orifizio, restrizione tubo
- 4 Valvola
- 5 Serbatoio di transito

DN		Ø orifizio, restrizione tubo	
[mm]	[in]	[mm]	[in]
80	3	50	1,97
100	4	65	2,60
150	6	90	3,54

Orientamento

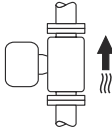
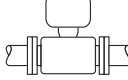
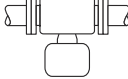
La direzione della freccia sulla targhetta del sensore aiuta ad installare il sensore in base alla direzione del flusso (direzione del fluido che scorre attraverso la tubazione).

Orientamento			Raccomandazione
A	Orientamento verticale	 A0015591	☑☑
B	Orientamento orizzontale, trasmettitore posto sopra la tubazione	 A0015589	☑☑ ¹⁾ Eccezioni: → ☒ 20, ☒ 46
C	Orientamento orizzontale, trasmettitore posto sotto la tubazione	 A0015590	☑☑ ²⁾ Eccezioni: → ☒ 20, ☒ 46
D	Orientamento orizzontale, trasmettitore in posizione laterale	 A0015592	☒

- 1) Le applicazioni con basse temperature di processo possono ridurre la temperatura ambiente. Questo orientamento è consigliato per mantenere la temperatura ambiente minima, tollerata dal trasmettitore.
- 2) Le applicazioni con alte temperature di processo possono incrementare la temperatura ambiente. Questo orientamento è consigliato per non superare la temperatura ambiente massima tollerata dal trasmettitore.

Se un sensore con tubo di misura curvo è installato in orizzontale, adattare la posizione del sensore alle caratteristiche del fluido.

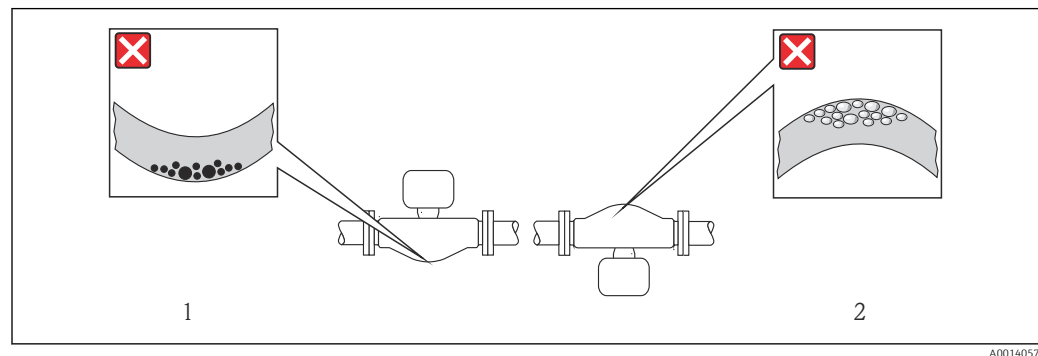

☒ 20 Orientamento del sensore con tubo di misura curvo

- 1 Evitare questo orientamento nel caso di fluidi con solidi sospesi: rischio di depositi.
- 2 Evitare questo orientamento nel caso di fluidi degasati: rischio di accumuli di gas.

Tratti rettilinei in entrata e in uscita

Se non si verificano fenomeni di cavitazione, non sono richiesti speciali accorgimenti per le attrezzature che causano turbolenza, come valvole, curve o elementi a T → ☒ 53.

Istruzioni di montaggio speciali

Disco di rottura

Verificare che il funzionamento e il controllo del disco di rottura non siano ostacolati dall'installazione del dispositivo. La posizione del disco di rottura è indicata da un'etichetta incollata di fianco al disco. Per ulteriori informazioni importanti per il processo .

Gli attacchi filettati presenti non sono adatti per una funzione di risciacquo o di monitoraggio della pressione, ma sono progettati come sede di installazione del disco di rottura.

Nella filettatura interna del disco di rottura si può avvitare un dispositivo di scarico per eliminare le perdite di fluido nel caso non funzioni il disco di rottura.

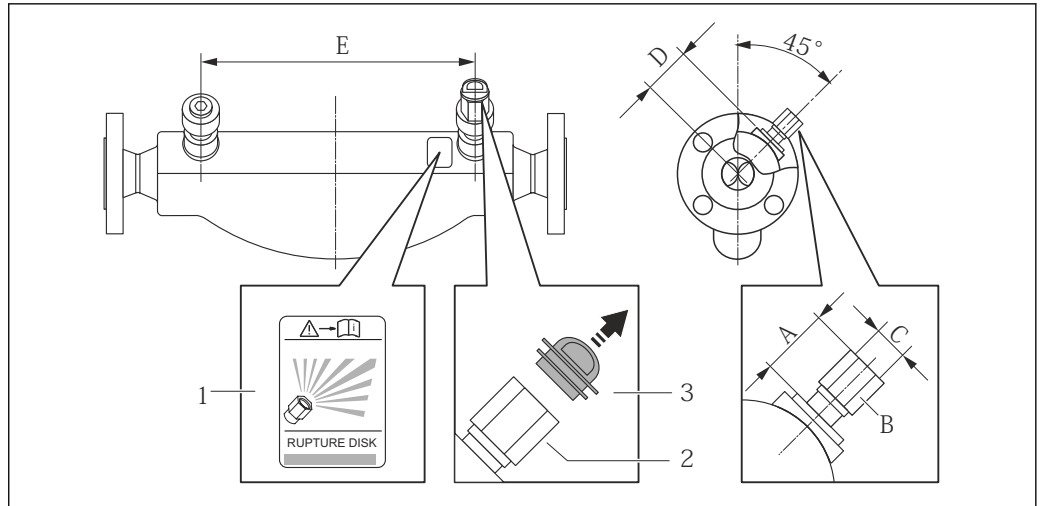

A0008361

- 1 Etichetta del disco di rottura
- 2 Disco di rottura con filettatura interna 1/2" NPT e larghezza di chiave 1"
- 3 Protezione per il trasporto

DN		A		B	C	D		E	
[mm]	[in]	[mm]	[in]	[in]	[in]	[mm]	[in]	[mm]	[in]
80	3	Circa 42	Circa 1,65	AF 1	½ NPT	101	3,98	560	22,0
100	4	Circa 42	Circa 1,65	AF 1	½ NPT	120	4,72	684	27,0
150	6	Circa 42	Circa 1,65	AF 1	½ NPT	141	5,55	880	34,6

Regolazione dello zero

Tutti i misuratori sono tarati in base alle più recenti tecnologie. La taratura è eseguita alle condizioni di riferimento → 41. Di conseguenza, generalmente non è richiesta una regolazione dello zero in campo.

L'esperienza indica che la regolazione dello zero è consigliata solo in casi speciali:

- Per ottenere l'accuratezza di misura massima anche con portate molto basse
- In condizioni operative o di processo estreme (ad es. con temperature di processo molto elevate o fluidi molto viscosi).

Montaggio della Barriera di sicurezza Promass 100

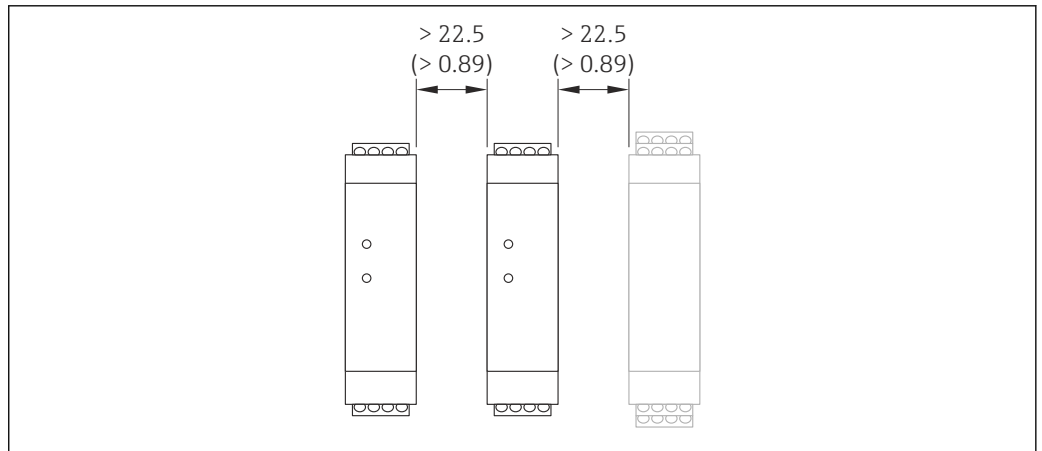

A0016894

21 Distanza minima tra la Barriera di sicurezza Promass 100 o altri moduli. Unità ingegneristica mm (in)

Ambiente

Campo di temperatura ambiente

Misuratore	Area sicura	-40 ... +60 °C (-40 ... +140 °F)
	Versione Ex na, NI	-40 ... +60 °C (-40 ... +140 °F)
	Versione Ex ia, IS	<ul style="list-style-type: none"> ■ -40 ... +60 °C (-40 ... +140 °F) ■ -50 ... +60 °C (-58 ... +140 °F) (codice d'ordine per "Collaudo, certificato", opzione JM)
Leggibilità del display locale		-20 ... +60 °C (-4 ... +140 °F) La leggibilità del display può essere compromessa nel caso di temperature fuori dal campo consentito.
Barriera di sicurezza Promass 100		-40 ... +60 °C (-40 ... +140 °F)

- ▶ In caso di funzionamento all'esterno:
Evitare la radiazione solare diretta, soprattutto nelle regioni a clima caldo



I tettucci di protezione dalle intemperie possono essere forniti da Endress+Hauser: v. paragrafo "Accessori"

Tabelle di temperatura

Le seguenti tabelle riportano le correlazioni valide tra la temperatura del fluido massima T_m per T6...T1 e la temperatura ambiente massima T_a se il dispositivo è impiegato in aree pericolose.

Ex ia, cCSA_{US} IS

Unità ingegneristiche SI

Codice d'ordine per "Custodia"	T_a [°C]	T6 [85 °C]	T5 [100 °C]	T4 [135 °C]	T3 [200 °C]	T2 [300 °C]	T1 [450 °C]
Opzione A "Compatta, in alluminio rivestito"	35	50	85	120	150 ¹⁾	150 ²⁾	150 ²⁾
	50	-	85	120	150 ¹⁾	150 ²⁾	150 ²⁾
Opzione B "Compatta, acciaio inox"	60	-	-	120	150 ¹⁾	150 ²⁾	150 ²⁾
Opzione C "Ultracompatta, acciaio inox"	35	50	85	120	150 ¹⁾	150 ²⁾	150 ²⁾
	45	-	85	120	150 ¹⁾	150 ²⁾	150 ²⁾
	50	-	-	120	150 ¹⁾	150 ²⁾	150 ²⁾

- 1) Quanto segue vale per i sensori specificati con temperatura del fluido massima $T_m = 205$ °C: $T_m = 170$ °C
- 2) Quanto segue vale per i sensori specificati con temperatura del fluido massima $T_m = 205$ °C: $T_m = 205$ °C

Unità ingegneristiche US

Codice d'ordine per "Custodia"	T_a [°F]	T6 [185 °F]	T5 [212 °F]	T4 [275 °F]	T3 [392 °F]	T2 [572 °F]	T1 [842 °F]
Opzione A "Compatta, in alluminio rivestito"	95	122	185	248	302 ¹⁾	302 ²⁾	302 ²⁾
	122	-	185	248	302 ¹⁾	302 ²⁾	302 ²⁾
Opzione B "Compatta, acciaio inox"	140	-	-	248	302 ¹⁾	302 ²⁾	302 ²⁾
Opzione C "Ultracompatta, acciaio inox"	95	122	185	248	302 ¹⁾	302 ²⁾	302 ²⁾
	113	-	185	248	302 ¹⁾	302 ²⁾	302 ²⁾
	122	-	-	248	302 ¹⁾	302 ²⁾	302 ²⁾

- 1) Quanto segue vale per i sensori specificati con temperatura del fluido massima $T_m = 401$ °F: $T_m = 338$ °F
- 2) Quanto segue vale per i sensori specificati con temperatura del fluido massima $T_m = 401$ °F: $T_m = 401$ °F

Ex nA, cCSA_{US} NI

Unità ingegneristiche SI

Codice d'ordine per "Custodia"	T _a [°C]	T6 [85 °C]	T5 [100 °C]	T4 [135 °C]	T3 [200 °C]	T2 [300 °C]	T1 [450 °C]
Opzione A "Compatta, in alluminio rivestito"	35	50	85	120	150 ¹⁾	150 ²⁾	150
	50	-	85	120	150	150	150
Opzione B "Compatta, acciaio inox"	60	-	-	120	150	150	150
Opzione C "Ultracompatta, acciaio inox"	50	-	85	120	150	150	150
	60	-	-	120	150	150	150

- 1) Quanto segue vale per i sensori specificati con temperatura del fluido massima T_m = 205 °C: T_m = 170 °C
- 2) Quanto segue vale per i sensori specificati con temperatura del fluido massima T_m = 205 °C: T_m = 205 °C

Unità ingegneristiche US

Codice d'ordine per "Custodia"	T _a [°F]	T6 [185 °F]	T5 [212 °F]	T4 [275 °F]	T3 [392 °F]	T2 [572 °F]	T1 [842 °F]
Opzione A "Compatta, in alluminio rivestito"	95	122	185	248	302 ¹⁾	302 ²⁾	302
	122	-	185	248	302	302	302
Opzione B "Compatta, acciaio inox"	140	-	-	248	302	302	302
Opzione C "Ultracompatta, acciaio inox"	122	-	185	248	302	302	302
	140	-	-	248	302	302	302

- 1) Quanto segue vale per i sensori specificati con temperatura del fluido massima T_m = 401 °F: T_m = 338 °F
- 2) Quanto segue vale per i sensori specificati con temperatura del fluido massima T_m = 401 °F: T_m = 401 °F

Pericolo di esplosione dovuto a polveri e gas

Determinare la classe di temperatura e la temperatura superficiale utilizzando la tabella di temperatura

- Nel caso del gas: determinare la classe di temperatura in funzione della temperatura ambiente T_a e della temperatura del fluido T_m.
- Nel caso delle polveri: determinare la temperatura superficiale massima in funzione della temperatura ambiente massima T_a e della temperatura del fluido massima T_m.

Esempio

- Temperatura ambiente massima misurata: T_{ma} = 47 °C
- Temperatura del fluido massima misurata: T_{mm} = 108 °C

	T _a [°C]	T6 [85 °C]	T5 [100 °C]	T4 [135 °C]	T3 [200 °C]	T2 [300 °C]	T1 [450 °C]
	35	50	85	120	140	140	140
	50	-	85	120	140	140	140
	60	-	-	120	140	140	140
	35	50	85	120	140	140	140
	45	-	85	120	140	140	140
	50	-	-	120	140	140	140

A0019758

22 Procedura per definire la temperatura superficiale massima

- 1. Selezionare il dispositivo (opzionale).

2. Nella colonna per la temperatura ambiente massima T_a selezionare la temperatura che è appena superiore o uguale alla temperatura ambiente massima misurata T_{ma} presente.
 - ↳ $T_a = 50\text{ °C}$.
È definita la riga con la temperatura del fluido massima.
3. Selezionare in questa riga la temperatura del fluido massima T_m , superiore o uguale alla temperatura del fluido massima misurata T_{mm} .
 - ↳ È definita la colonna con la classe di temperatura per il gas: $108\text{ °C} \leq 120\text{ °C} \rightarrow T4$.
4. La temperatura massima della classe di temperatura definita corrisponde alla temperatura superficiale massima per polveri: $T4 = 135\text{ °C}$.

Temperatura di immagazzinamento	-40 ... +80 °C (-40 ... +176 °F), preferibilmente a +20 °C (+68 °F) (versione standard)
	-50 ... +80 °C (-58 ... +176 °F) (Codice d'ordine per "Collaudo, certificato", opzione JM)

Classe climatica	DIN EN 60068-2-38 (test Z/AD)
-------------------------	-------------------------------

Grado di protezione	Trasmettitore e sensore
	<ul style="list-style-type: none"> ▪ Di serie: IP66/67, custodia Type 4X ▪ Con il codice d'ordine per "Opzioni del sensore", opzione CM: si può ordinare anche IP69K ▪ Se la custodia è aperta: IP20, custodia Type 1 ▪ Modulo display: IP20, custodia Type 1
	Barriera di sicurezza Promass 100
	IP20

Resistenza alle vibrazioni	Versione compatta
	<ul style="list-style-type: none"> ▪ Vibrazione, sinusoidale secondo IEC 60068-2-6 <ul style="list-style-type: none"> ▪ 2 ... 8,4 Hz, 3,5 mm picco ▪ 8,4 ... 2 000 Hz, 1 g picco ▪ Vibrazione causale a banda larga secondo IEC 60068-2-64 <ul style="list-style-type: none"> ▪ 10 ... 200 Hz, 0,003 g²/Hz ▪ 200 ... 2 000 Hz, 0,001 g²/Hz ▪ Totale: 1,54 g rms

Resistenza agli urti	Versione compatta
	Urto, semisinusoidale secondo IEC 60068-2-27 6 ms 30 g

Resistenza agli urti	Versione compatta
	Urti dovuti ad applicazioni pesanti secondo IEC 60068-2-31

Compatibilità elettromagnetica (EMC)	<ul style="list-style-type: none"> ▪ Dipende dal protocollo di comunicazione: <ul style="list-style-type: none"> ▪ HART, PROFIBUS DP, Modbus RS485, EtherNet/IP: Secondo IEC/EN 61326 e raccomandazione NAMUR 21 (NE 21) ▪ PROFINET: secondo IEC/EN 61326 ▪ Conforme alle soglie per emissioni industriali secondo EN 55011 (Classe A) ▪ Versione del dispositivo con PROFIBUS DP: è conforme alle soglie per emissioni industriali secondo EN 50170 Volume 2, IEC 61784
---	--

 Quanto segue vale per PROFIBUS DP: se le velocità di trasmissione > 1,5 Mbaud, si deve utilizzare un ingresso cavo EMC e la schermatura del cavo deve estendersi il più possibile fino al morsetto.

 Per informazioni dettagliate, consultare la Dichiarazione di conformità.

Processo

Campo di temperatura del fluido	-40 ... +205 °C (-40 ... +401 °F)
--	-----------------------------------

Influenza della temperatura ambiente sulla temperatura del fluido

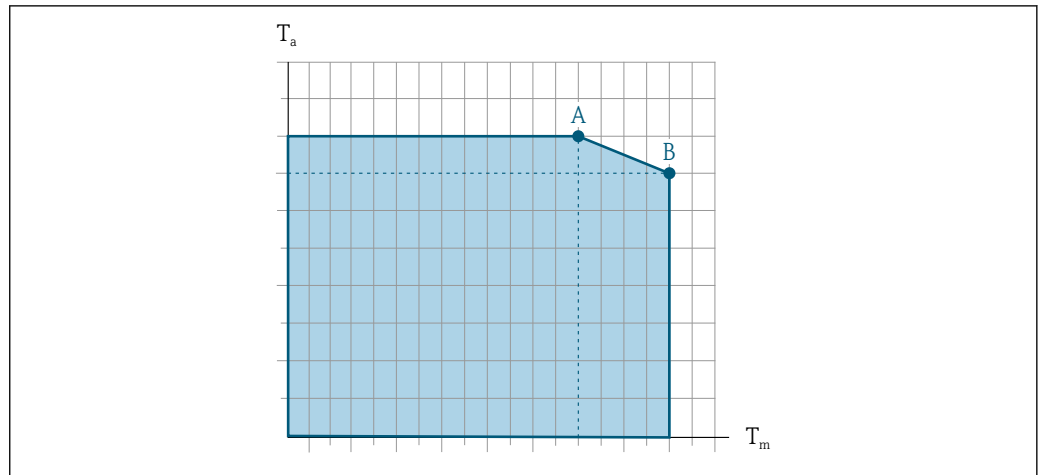

A0031121

23 *Rappresentazione esemplificativa, valori nella tabella sottostante.*

T_a Campo di temperatura ambiente

T_m Temperatura del fluido

A Temperatura del fluido massima consentita T_m con $T_{a\ max} = 60\ ^\circ\text{C}$ ($140\ ^\circ\text{F}$); temperature del fluido superiori T_m richiedono una temperatura ambiente ridotta T_a

B Temperatura ambiente massima consentita T_a per la temperatura del fluido massima specificata T_m del sensore



Valori per i dispositivi impiegati in area pericolosa:
Documentazione Ex separata (XA) per il dispositivo .

Densità

0 ... 5 000 kg/m³ (0 ... 312 lb/cf)

Caratteristiche nominali di pressione-temperatura

I seguenti diagrammi pressione/temperatura si applicano a tutte le parti del dispositivo sottoposte a pressione, non soltanto alla connessione al processo. I diagrammi mostrano la pressione massima ammissibile del fluido in base alla temperatura specifica del fluido.

Connessione flangiata secondo EN 1092-1 (DIN 2501)

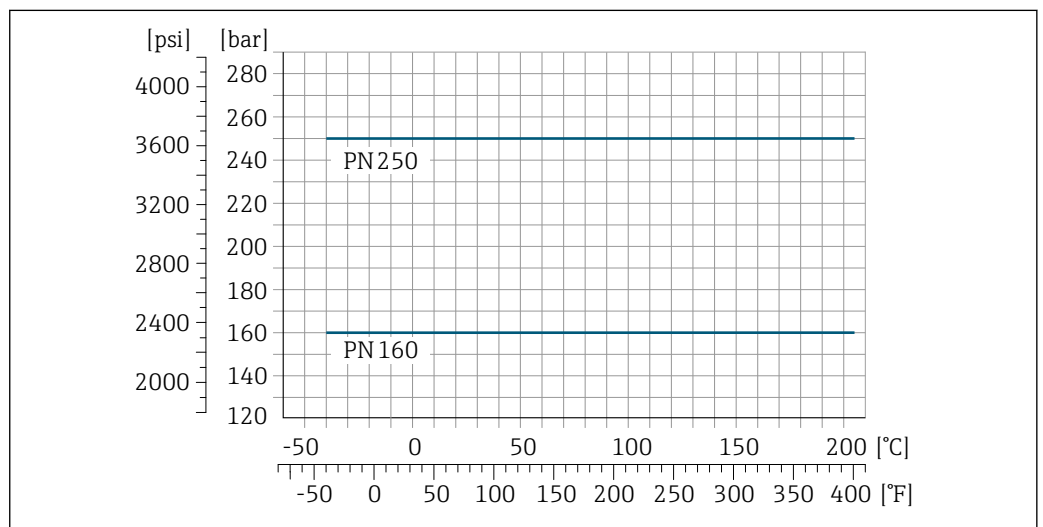

A0027779-IT

24 *Con flangia in acciaio inox, 1.4410/F53 25Cr Duplex (Super Duplex)*

Connessione flangiata secondo ASME B16.5

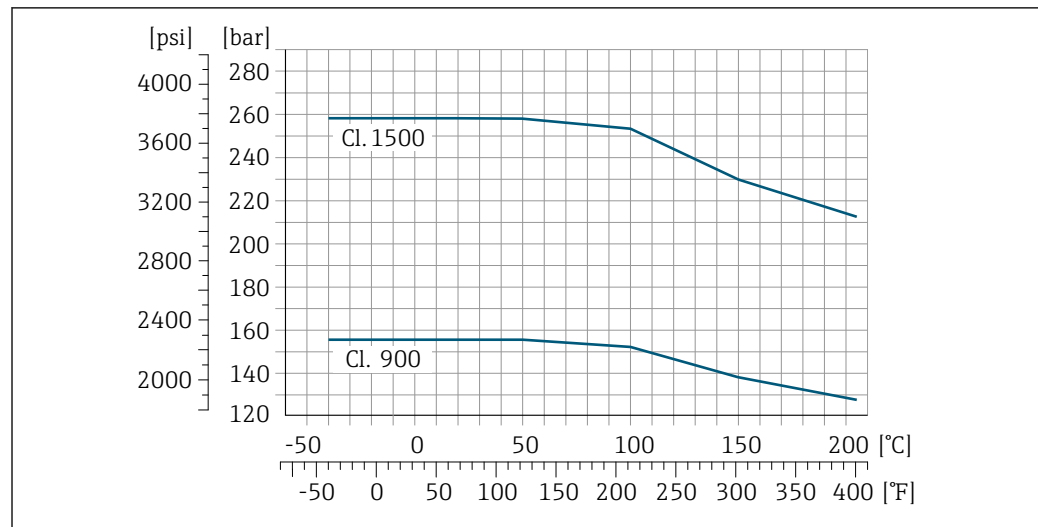

A0027780-IT

25 Con flangia in acciaio inox, 1.4410/F53 25Cr Duplex (Super Duplex)

Corpo del sensore

Il sensore è riempito con gas di azoto secco e protegge l'elettronica e i meccanismi interni.

i Se si danneggia un tubo di misura (ad es. a causa di caratteristiche di processo come fluidi corrosivi o abrasivi), il fluido rimane inizialmente nel sensore.

Se si rompe un tubo di misura, la pressione all'interno della sensore aumenta in base alla pressione operativa del processo. Se l'operatore valuta che la pressione di rottura del sensore non garantisce un adeguato margine di sicurezza, il dispositivo deve essere dotato di un disco di rottura. Serve per evitare la formazione di una pressione troppo elevata all'interno del sensore. Di conseguenza, l'uso del disco di rottura è consigliato tassativamente nelle applicazioni con elevata pressione del gas, soprattutto in quelle con pressione di processo superiore a 2/3 della pressione di rottura del sensore.

Se si devono eliminare le perdite di fluido in un dispositivo di scarico, il sensore deve essere dotato di un disco di rottura. Collegare lo scarico ad un attacco filettato addizionale.

Se il sensore deve essere pulito con gas (rilevamento del gas), deve essere dotato di attacchi di pressurizzazione.

i Aprire gli attacchi di pressurizzazione solo se il contenitore può essere riempito immediatamente con un gas inerte secco. Per la pulizia con gas utilizzare solo bassa pressione.

Massima pressione:

- DN 80 ... 150 (3 ... 6"): 5 bar (72,5 psi)
- DN 250 (10"): 3 bar (43,5 psi)

Pressione di rottura della custodia del sensore

Le seguenti pressioni di rottura del sensore sono valide solo per i dispositivi standard e/o i dispositivi dotati di attacchi di pressurizzazione chiusi (non aperti/come alla consegna).

Se un dispositivo, dotato di attacchi di pressurizzazione (codice d'ordine per "Opzione sensore", opzione CH "Attacco di pressurizzazione"), è collegato al sistema di pressurizzazione, la pressione massima è definita dallo stesso sistema di pressurizzazione o dal dispositivo, in base al componente ha la classifica di pressione più bassa.

Se il dispositivo è dotato di disco di rottura (codice d'ordine per "Opzione sensore", opzione CA "Disco di rottura"), la pressione di attivazione del disco di rottura è decisiva.

La pressione di rottura del sensore si riferisce a una pressione interna tipica, che è raggiunta prima del guasto meccanico del sensore e che è stata determinata durante la prova del tipo. La relativa

dichiarazione della prova del tipo può essere ordinata con il dispositivo (codice d'ordine per "Approvazione addizionale", opzione LN "Pressione di rottura del sensore, prova del tipo").

DN		Pressione di rottura del sensore	
[mm]	[in]	[bar]	[psi]
80	3	120	1740
100	4	95	1370
150	6	75	1080
250	10	50	720

Per informazioni sulle dimensioni: v. paragrafo "Costruzione meccanica"

Disco di rottura

Per aumentare il livello di sicurezza, si può utilizzare una versione del dispositivo dotata di disco di rottura con pressione di attivazione di 10 ... 15 bar (145 ... 217,5 psi) (codice d'ordine per "Opzione sensore", opzione CA "Disco di rottura").

Per informazioni sulle dimensioni: consultare la sezione "Costruzione meccanica" (accessori)
→ 59

Soglia di portata

Selezionare il diametro nominale, ottimizzando il campo di portata richiesto e la perdita di carico ammessa.

Per una panoramica dei valori fondoscala per il campo di misura, v. paragrafo "Campo di misura"
→ 8

- Il valore fondoscala minimo consigliato è ca. 1/20 del valore fondoscala massimo
- In molte applicazioni, 20 ... 50 % del valore fondoscala massimo è considerato ideale
- Per i prodotti abrasivi (come liquidi con solidi sospesi), si deve selezionare un valore fondoscala basso: velocità di deflusso < 1 m/s (< 3 ft/s).
- Per la misura di gas applicare le seguenti regole.
 - La velocità di deflusso nei tubi di misura non deve superare la metà della velocità del suono (0,5 Mach).
 - La portata massica massima dipende dalla densità del gas: formula → 8

Per calcolare la soglia di portata inferiore, utilizzare il tool di selezione e dimensionamento *Applicator* → 75

Perdita di carico

Per calcolare la perdita di carico, utilizzare il tool di selezione e dimensionamento *Applicator*
→ 75

Pressione di sistema

È importante che non siano presenti fenomeni di cavitazione e che i liquidi non siano degasanti. Questi inconvenienti si possono evitare utilizzando una pressione del sistema sufficientemente alta.

A questo scopo sono consigliate le seguenti posizioni di montaggio:

- nel punto più basso di una tubazione verticale
- a valle di pompe (nessun pericolo di vuoto)

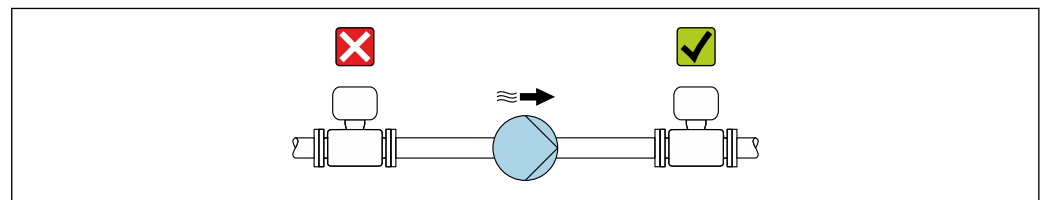

A0028777

Coibentazione

Con alcuni fluidi, è importante mantenere il calore irradiato dal sensore al trasmettitore a un livello minimo. Per garantire l'isolamento richiesto, è disponibile un'ampia gamma di materiali.

Le seguenti versioni del dispositivo sono consigliate nel caso di coibentazione:

Versione con collo esteso:

codice d'ordine per "Materiale del tubo di misura", opzione FA con lunghezza del collo esteso di 105 mm (4,13 in).

AVVISO**Surriscaldamento dell'elettronica causato dalla coibentazione!**

- ▶ Orientamento consigliato: orientamento orizzontale, custodia del trasmettitore verso il basso.
- ▶ Non si deve coibentare la custodia del trasmettitore .
- ▶ Temperatura massima consentita sul lato inferiore della custodia del trasmettitore: 80 °C (176 °F)
- ▶ Coibentazione con collo di estensione libero: si consiglia di non coibentare il collo di estensione per garantire una migliore dissipazione termica.

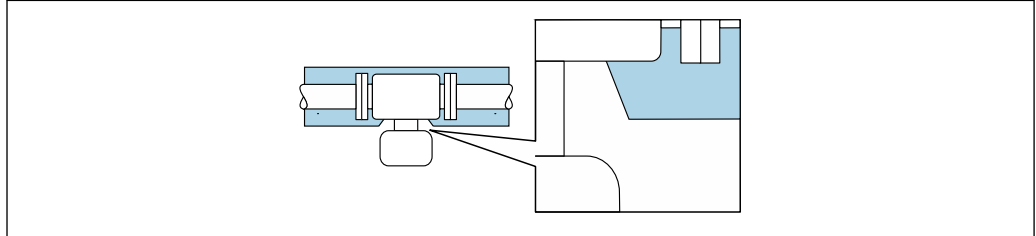

A0034391

26 Coibentazione con collo di estensione libero

Riscaldamento

Alcuni fluidi richiedono adatti accorgimenti per evitare perdite di calore in prossimità del sensore.

Opzioni di riscaldamento

- Riscaldamento elettrico, ad es. con riscaldatori a fascia elettrici
- Mediante tubi che trasportano acqua calda o vapore
- Mediante camice riscaldanti

AVVISO**Rischio di surriscaldamento in fase di riscaldamento**

- ▶ Verificare che la temperatura sul lato inferiore della custodia del trasmettitore non superi 80 °C (176 °F).
- ▶ Garantire che vi sia sufficiente convezione sul collo del trasmettitore.
- ▶ Garantire che rimanga esposta una superficie sufficientemente ampia del collo del trasmettitore. La parte libera serve da radiatore e protegge l'elettronica dal surriscaldamento e dall'eccessivo raffreddamento.
- ▶ Se impiegato in atmosfera potenzialmente esplosiva, rispettare le informazioni riportate nella documentazione Ex specifica del dispositivo. Per maggiori informazioni sulle tabelle di temperatura, consultare la documentazione separata "Istruzioni di sicurezza" (XA) del dispositivo.

Vibrazioni

L'alta frequenza di oscillazione dei tubi di misura assicura che il funzionamento sia corretto ed il sistema di misura non sia influenzato dalle vibrazioni dello stabilimento.

Costruzione meccanica

Dimensioni in unità ingegneristiche SI

Versione compatta

Codice d'ordine per "Custodia", opzione A "Compatta, in alluminio rivestito"

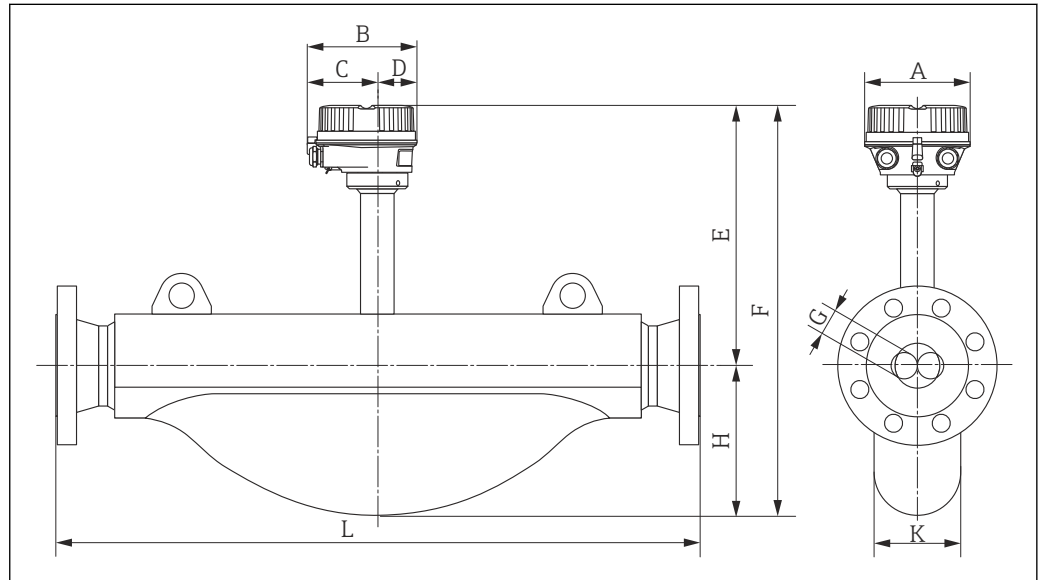

A0019454

DN [mm]	A [mm]	B [mm]	C [mm]	D [mm]	E ¹⁾ [mm]	F ¹⁾ [mm]	G [mm]	H [mm]	K [mm]	L [mm]
80	136	147,5	93,5	54	292	492	38,5	200	117	²⁾
100	136	147,5	93,5	54	308	562	49,0	254	138	²⁾
150	136	147,5	93,5	54	328	706	66,1	378	205	²⁾

- 1) Se si utilizza un display, codice d'ordine per "Display; Controllo", opzione B: valori + 28 mm
- 2) In base alla specifica connessione al processo

Codice d'ordine per "Custodia", opzione B "Compatta, igienica, acciaio inox"

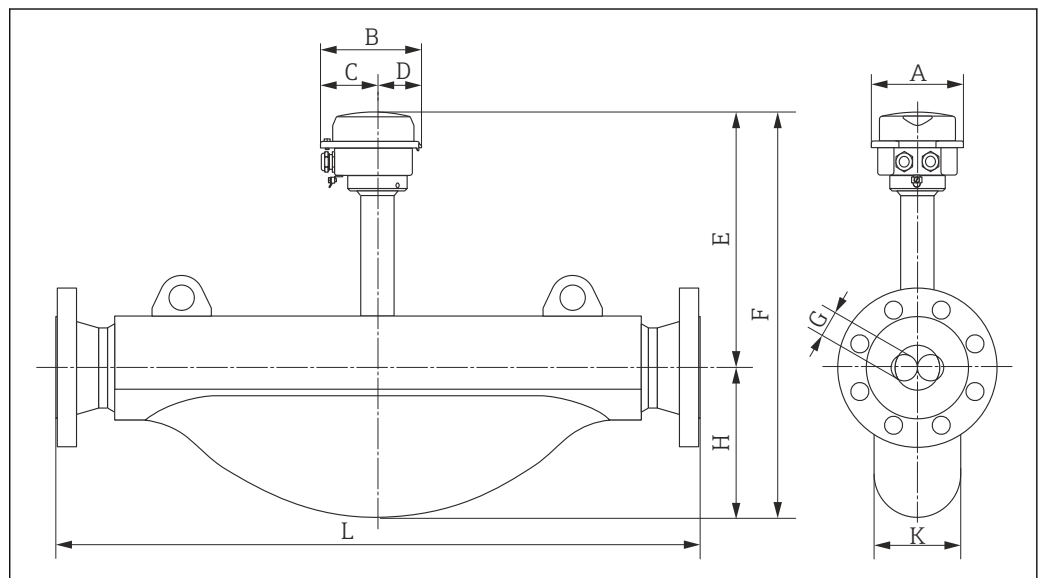

A0018769

DN [mm]	A [mm]	B [mm]	C [mm]	D [mm]	E ¹⁾ [mm]	F ¹⁾ [mm]	G [mm]	H [mm]	K [mm]	L [mm]
80	133,5	136,8	78	58,8	288	488	38,5	200	117	²⁾
100	133,5	136,8	78	58,8	304	548	49,0	254	138	²⁾
150	133,5	136,8	78	58,8	324	702	66,1	378	205	²⁾

- 1) Se si utilizza un display, codice d'ordine per "Display; Controllo", opzione B: valori + 14 mm
 2) In base alla specifica connessione al processo

Codice d'ordine per "Custodia", opzione C "Ultra compatta, igienica, acciaio inox"

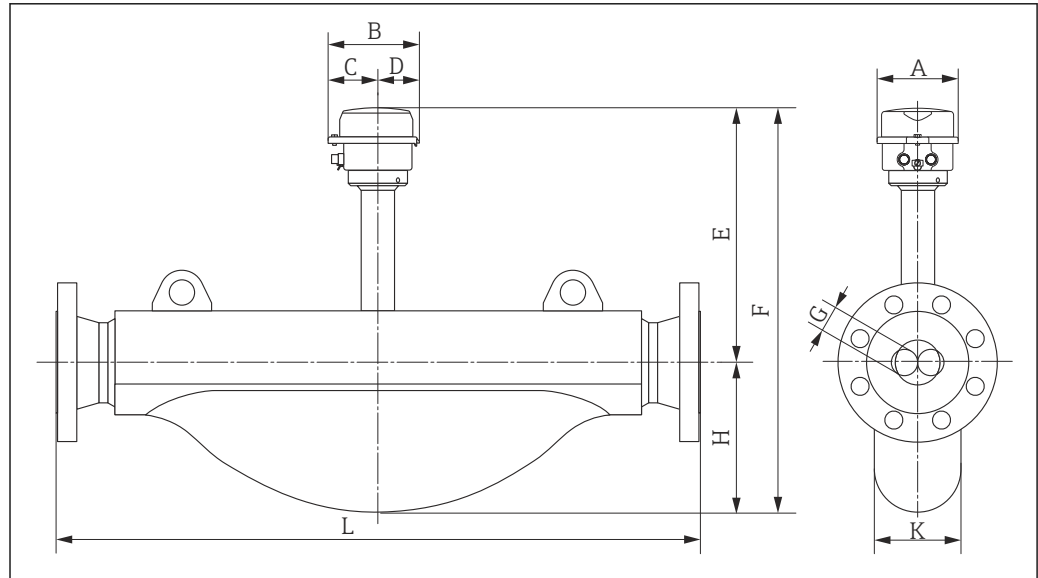

A0018777

DN [mm]	A [mm]	B [mm]	C [mm]	D [mm]	E ¹⁾ [mm]	F ¹⁾ [mm]	G [mm]	H [mm]	K [mm]	L [mm]
80	114,4	123,6	67,7	55,9	287	487	38,5	200	117	²⁾
100	114,4	123,6	67,7	55,9	303	547	49,0	254	138	²⁾
150	114,4	123,6	67,7	55,9	323	701	66,1	378	205	²⁾

- 1) Se si utilizza un display, codice d'ordine per "Display; Controllo", opzione B: valori + 14 mm
 2) In base alla specifica connessione al processo

Connessioni flangiate

Flangia fissa EN 1092-1, ASME B16.5

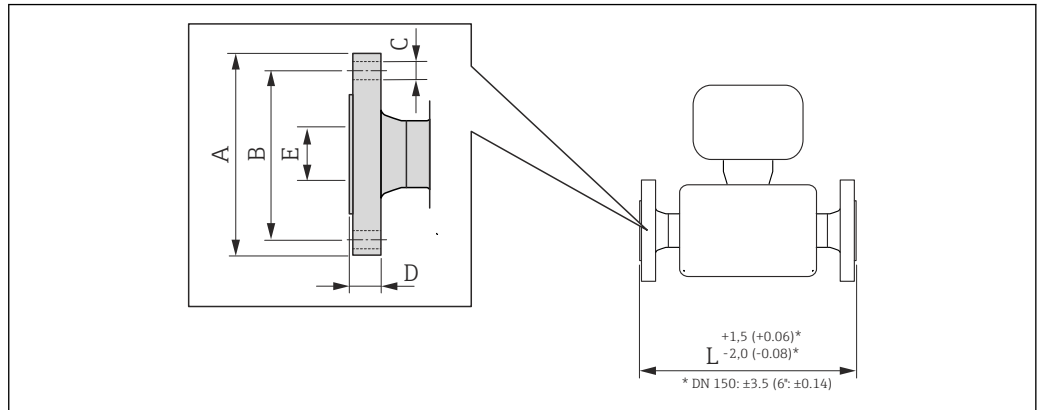

A0023178

27 Unità ingegneristica, mm (in)

Flangia secondo EN 1092-1 Form B2 (DIN 2501): PN160

25Cr Duplex (Super Duplex), 1.4410 (F53)

Codice d'ordine per "Connessione al processo", opzione DAD

Flangia con incameratura secondo EN 1092-1 Form D (DIN 2512N): PN160

25Cr Duplex (Super Duplex), 1.4410 (F53)

Codice d'ordine per "Connessione al processo", opzione DCD

DN [mm]	A [mm]	B [mm]	C [mm]	D [mm]	E [mm]	L [mm]
80	230	180	8 × Ø26	36	80,9	916
100	265	210	8 × Ø30	40	104,3	1208
150	355	290	12 × Ø33	50	155,7	1476

Flangia secondo EN 1092-1 Form B2 (DIN 2501): PN250

25Cr Duplex (Super Duplex), 1.4410 (F53)

Codice d'ordine per "Connessione al processo", opzione DBD

Flangia con incameratura secondo EN 1092-1 Form D (DIN 2512N): PN250

25Cr Duplex (Super Duplex), 1.4410 (F53)

Codice d'ordine per "Connessione al processo", opzione DDD

DN [mm]	A [mm]	B [mm]	C [mm]	D [mm]	E [mm]	L [mm]
80	255	200	8 × Ø30	46	77,7	948
100	300	235	8 × Ø33	54	100,3	1248
150	390	320	12 × Ø36	68	148,3	1540

Flangia secondo ASME B16.5: Classe 900 Schedule 40

25Cr Duplex (Super Duplex), 1.4410 (F53)

Codice d'ordine per "Connessione al processo", opzione ADD

DN [mm]	A [mm]	B [mm]	C [mm]	D [mm]	E [mm]	L [mm]
80	240	190,5	8 × Ø25,4	45,1	78,0	962
100	290	235	8 × Ø31,8	51,4	102,4	1251
150	380	317,5	12 × Ø31,8	62,6	154,1	1513

Flangia secondo ASME B16.5: Classe 1500 Scheda 80 25Cr Duplex (Super Duplex), 1.4410 (F53) <i>Codice d'ordine per "Connessione al processo", opzione AFD</i>						
DN [mm]	A [mm]	B [mm]	C [mm]	D [mm]	E [mm]	L [mm]
80	265	203,2	8 × Ø31,8	54,8	73,7	993
100	310	241,3	8 × Ø35,1	60,8	97,3	1270
150	395	317,5	12 × Ø38,1	89,6	146,3	1577

Flangia RTJ secondo ASME B16.5: Classe 900 Scheda 40 1.4410 (F53) <i>Codice d'ordine per "Connessione al processo", opzione AED</i>						
DN [mm]	A [mm]	B [mm]	C [mm]	D [mm]	E [mm]	L [mm]
80	240	190,5	8 × Ø25,4	46,0	78,0	963
100	290	235	8 × Ø31,8	52,3	102,4	1252
150	380	317,5	12 × Ø31,8	63,5	154,1	1515

Flangia RTJ secondo ASME B16.5: Classe 1500 Scheda 80 1.4410 (F53) <i>Codice d'ordine per "Connessione al processo", opzione AGD</i>						
DN [mm]	A [mm]	B [mm]	C [mm]	D [mm]	E [mm]	L [mm]
80	265	203,2	8 × Ø31,8	55,7	73,7	995
100	310	241,3	8 × Ø35,1	61,7	97,3	1272
150	395	317,5	12 × Ø38,1	92,1	146,3	1582

Barriera di sicurezza Promass 100

Guida top-hat EN 60715:

- TH 35 x 7,5
- TH 35 x 15

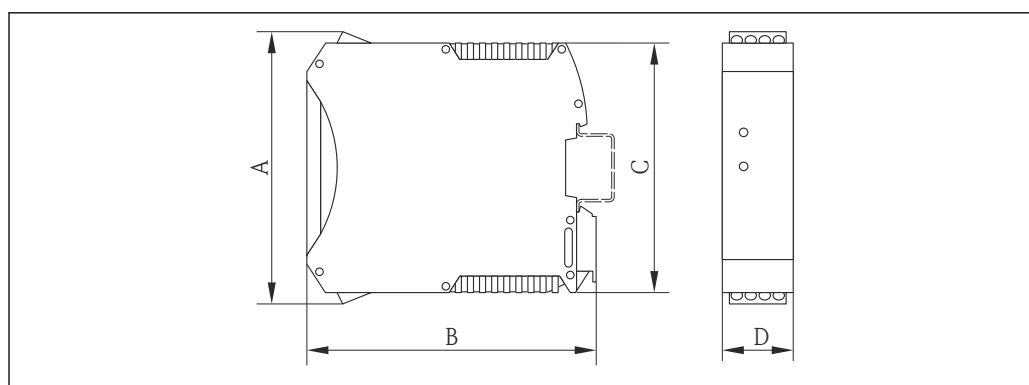

A0016777

A [mm]	B [mm]	C [mm]	D [mm]
108	114,5	99	22,5

Accessori

Monitoraggio attacchi di pressurizzazione/contenitore secondario

Codice d'ordine per "Opzioni del sensore", opzione CH

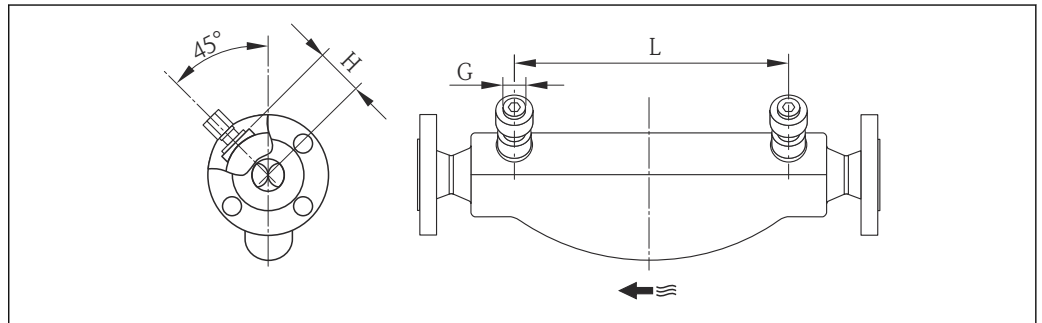

A0002537

DN [mm]	G [in]	H [mm]	L [mm]
80	½ NPT	101	560
100	½ NPT	120	684
150	½ NPT	141	880

Dimensioni in unità ingegneristiche US

Versione compatta

Codice d'ordine per "Custodia", opzione A "Compatta, in alluminio rivestito"

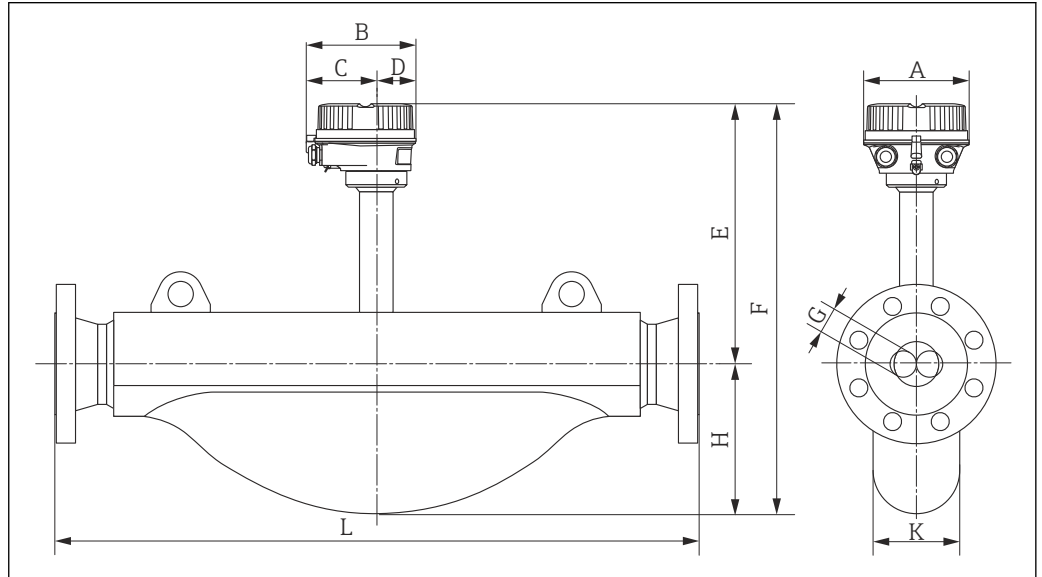

A0019454

DN [in]	A [in]	B [in]	C [in]	D [in]	E ¹⁾ [in]	F ¹⁾ [in]	J [in]	H [in]	K [in]	L [in]
3	5,35	5,81	3,68	2,13	11,5	19,4	1,52	7,87	4,61	²⁾
4	5,35	5,81	3,68	2,13	12,1	22,1	1,93	10	5,43	²⁾
6	5,35	5,81	3,68	2,13	12,9	27,8	2,60	14,88	8,07	²⁾

- 1) Se si utilizza un display, codice d'ordine per "Display; Controllo", opzione B: valori + 1.1 in
- 2) In base alla specifica connessione al processo

Codice d'ordine per "Custodia", opzione B "Compatta, igienica, acciaio inox"

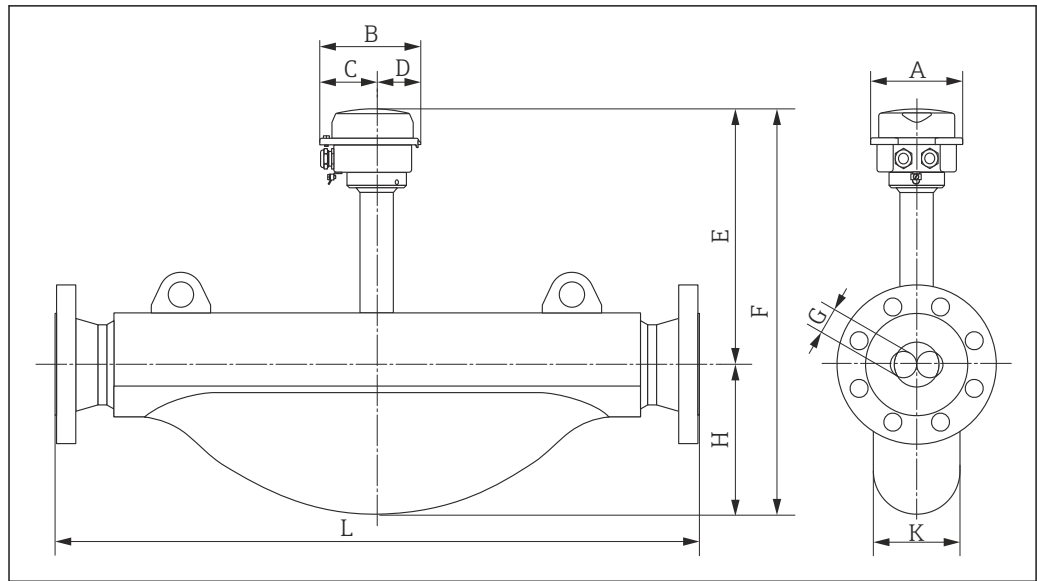

A0018769

DN [in]	A [in]	B [in]	C [in]	D [in]	E ¹⁾ [in]	F ¹⁾ [in]	G [in]	H [in]	K [in]	L [in]
3	5,26	5,39	3,07	2,31	11,3	19,2	1,52	7,87	4,61	²⁾
4	5,26	5,39	3,07	2,31	12,0	21,6	1,93	10	5,43	²⁾
6	5,26	5,39	3,07	2,31	12,8	27,6	2,60	14,88	8,07	²⁾

- 1) Se si utilizza un display, codice d'ordine per "Display; Controllo", opzione B: valori + 0.55 in
 2) In base alla specifica connessione al processo

Codice d'ordine per "Custodia", opzione C "Ultra compatta, igienica, acciaio inox"

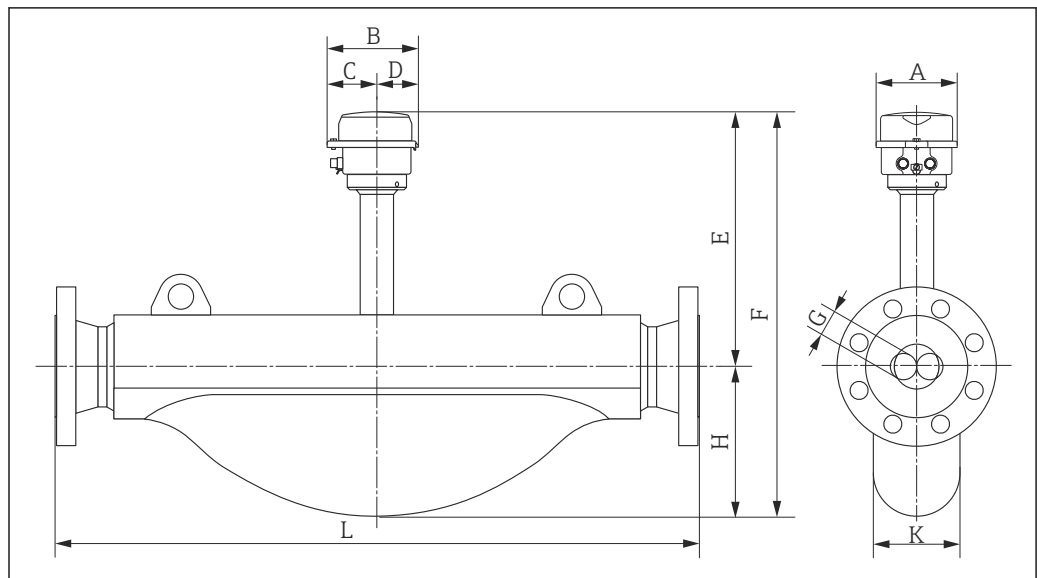

A0018777

DN [in]	A [in]	B [in]	C [in]	D [in]	E ¹⁾ [in]	F ¹⁾ [in]	G [in]	H [in]	K [in]	L [in]
3	4,39	4,87	2,67	2,2	11,3	19,2	1,52	7,87	4,61	²⁾
4	4,39	4,87	2,67	2,2	11,9	21,5	1,93	10	5,43	²⁾
6	4,39	4,87	2,67	2,2	12,7	27,6	2,60	14,88	8,07	²⁾

- 1) Se si utilizza un display, codice d'ordine per "Display; Controllo", opzione B: valori + 0.55 in
 2) In base alla specifica connessione al processo

Connessioni flangiate

Flangia fissa ASME B16.5

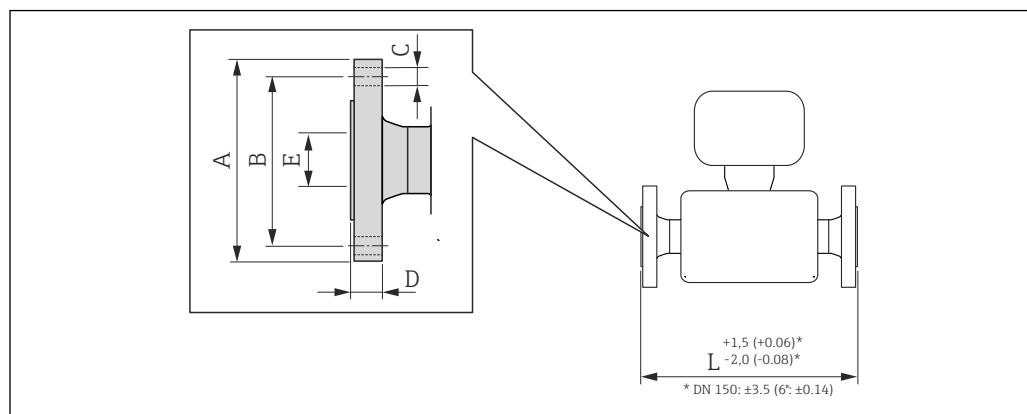

A0023178

28 Unità ingegneristica, mm (in)

Flangia secondo ASME B16.5: Classe 900 Schedule 40 25Cr Duplex (Super Duplex), 1.4410 (F53) Codice d'ordine per "Connessione al processo", opzione ADD

DN [in]	A [in]	B [in]	C [in]	D [in]	E [in]	L [in]
3	9,45	7,5	8 × Ø1,0	1,78	3,07	37,87
4	11,42	9,25	8 × Ø1,25	2,02	4,03	49,25
6	14,96	12,5	12 × Ø1,25	2,46	6,07	59,57

Flangia secondo ASME B16.5: Classe 1500 Schedule 80 25Cr Duplex (Super Duplex), 1.4410 (F53) Codice d'ordine per "Connessione al processo", opzione AFD

DN [in]	A [in]	B [in]	C [in]	D [in]	E [in]	L [in]
3	10,43	8	8 × Ø1,0	2,16	2,90	39,09
4	12,20	9,5	8 × Ø1,38	2,39	3,83	50,00
6	15,55	12,5	12 × Ø1,50	3,53	5,76	62,09

Flangia RTJ secondo ASME B16.5: Classe 900 Schedule 40 1.4410 (F53) Codice d'ordine per "Connessione al processo", opzione AED

DN [in]	A [in]	B [in]	C [in]	D [in]	E [in]	L [in]
3	9,45	7,5	8 × Ø1,0	1,81	3,07	37,91
4	11,42	9,25	8 × Ø1,25	2,06	4,03	49,29
6	14,96	12,5	12 × Ø1,25	2,50	6,07	59,65

**Flangia RTJ secondo ASME B16.5: Classe 1500 Schedule 80
1.4410 (F53)**

Codice d'ordine per "Connessione al processo", opzione AGD

DN [in]	A [in]	B [in]	C [in]	D [in]	E [in]	L [in]
3	10,43	8	8 × Ø1,0	2,19	2,90	39,17
4	12,20	9,5	8 × Ø1,38	2,43	3,83	50,08
6	15,55	12,5	12 × Ø1,50	3,63	5,76	62,28

Barriera di sicurezza Promass 100

Guida top-hat EN 60715:

- TH 35 x 7.5
- TH 35 x 15

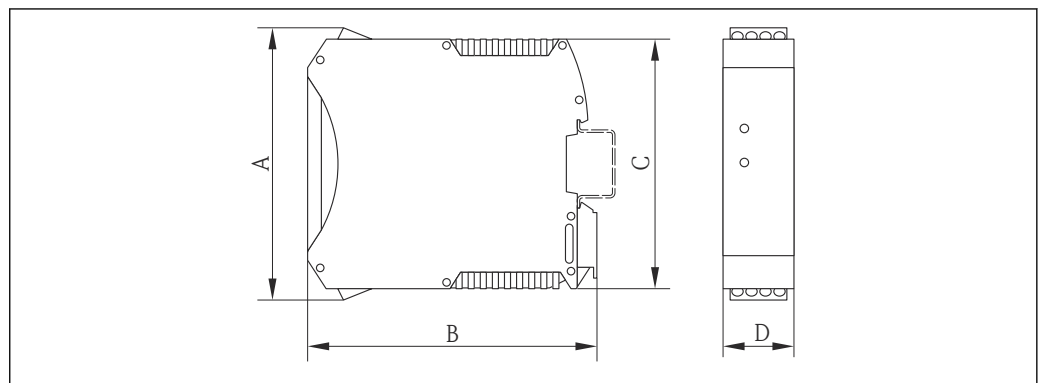

A0016777

A [in]	B [in]	C [in]	D [in]
4,25	4,51	3,9	0,89

Accessori

Monitoraggio attacchi di pressurizzazione/contenitore secondario

Codice d'ordine per "Opzioni del sensore", opzione CH

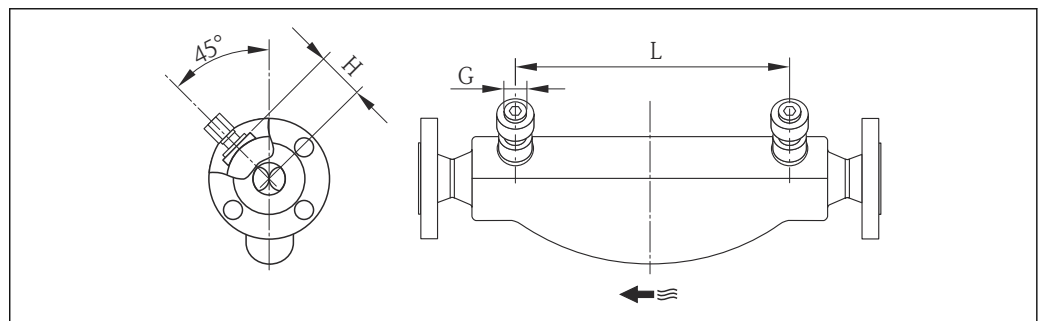

A0002537

DN [in]	G [in]	H [in]	L [in]
3	½ NPT	3,98	22,0
4	½ NPT	4,72	27,0
6	½ NPT	5,55	34,6

Peso**Versione compatta***Peso in unità ingegneristiche SI*

Tutti i valori (peso) si riferiscono a strumenti con flange Classe 900. I pesi sono espressi in [kg].

DN [mm]	Peso [kg]
80	73
100	139
150	244

Peso in unità ingegneristiche US

Tutti i valori (peso) si riferiscono a strumenti con flange Classe 900. I pesi sono espressi in [lb].

DN [in]	Peso [lb]
3	161
4	306
6	538

Barriera di sicurezza Promass 100

49 g (1,73 ounce)

Materiali**Custodia del trasmettitore**

- Codice d'ordine per "Custodia", opzione **A** "Compatta, alluminio rivestito":
Alluminio, AlSi10Mg, rivestito
- Codice d'ordine per "Custodia", opzione **B** "Compatta, acciaio inox":
Acciaio inox 1.4404 (316L)
- Codice d'ordine per "Custodia", opzione **C** "Ultracompatta, acciaio inox":
Acciaio inox 1.4404 (316L)
- Materiale della finestra per display locale opzionale (→ ☰ 66):
 - Codice d'ordine per "Custodia", opzione **A**: vetro
 - Codice d'ordine per "Custodia", opzione **B e C**: plastica

Ingressi cavo/pressacavi

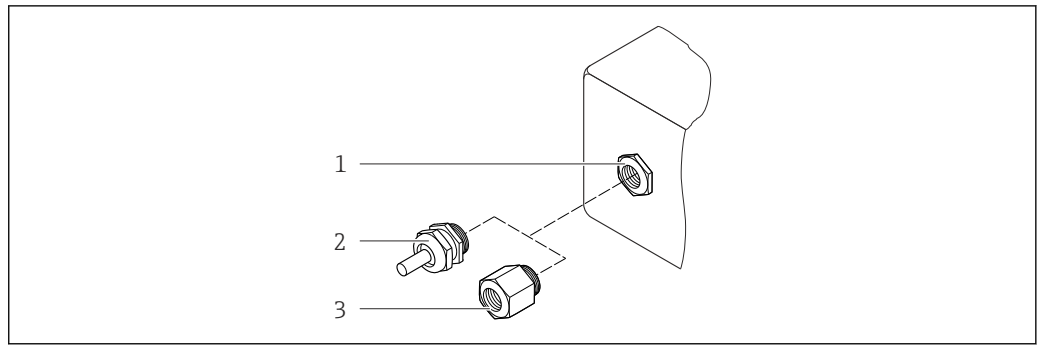

29 Possibilità di ingressi cavo/pressacavi

- 1 Ingresso cavo nella custodia del trasmettitore con filettatura interna M20 x 1,5
- 2 Pressacavo M20 x 1,5
- 3 Adattatore per ingresso cavo con filettatura interna G 1/2" o NPT 1/2"

Codice d'ordine per "Custodia", opzione A "Compatta, alluminio rivestito"

I vari ingressi cavo sono adatti per area sicura e pericolosa.

Ingresso cavo/pressacavo	Materiale
Pressacavo M20 x 1,5	Ottone nichelato
Adattatore per ingresso cavo con filettatura interna G 1/2"	
Adattatore per ingresso cavo con filettatura interna NPT 1/2"	

Codice d'ordine per "Custodia", opzione B "Compatta, acciaio inox"

I vari ingressi cavo sono adatti per area sicura e pericolosa.

Ingresso cavo/pressacavo	Materiale
Pressacavo M20 x 1,5	Acciaio inox, 1.4404 (316L)
Adattatore per ingresso cavo con filettatura interna G 1/2"	
Adattatore per ingresso cavo con filettatura interna NPT 1/2"	

Connettore del dispositivo

Collegamento elettrico	Materiale
Connettore M12x1	<ul style="list-style-type: none"> ▪ Ingresso: acciaio inox, 1.4404 (316L) ▪ Custodia dei contatti: poliammide ▪ Contatti: ottone placcato oro

Corpo del sensore

- Superficie esterna resistente ad acidi e alcali
- Acciaio inox, 1.4404 (316L)

Tubi di misura

Acciaio inox, 25Cr Duplex (Super Duplex); 1.4410 (UNS S32750)

Connessioni al processo

- Acciaio inox, 25Cr Duplex (Super Duplex)
- Acciaio inox, 1.4410 (F53)

Barriera di sicurezza Promass 100

Custodia: poliammide

Connessioni al processo

Connessioni della flangia fisse:

- Flangia EN 1092-1 (DIN 2512N)
- Flangia ASME B16.5



Per informazioni sui vari materiali utilizzati per le connessioni al processo → 64

RugositàTutti i dati si riferiscono alle parti bagnate.
Non lucidate

Operatività

Concetto operativo**Struttura del menu finalizzata e specifica per l'utente**

- Messa in servizio
- Funzionamento
- Diagnostica
- Livello esperto

Messa in servizio sicura e rapida

- Menu specifici per le applicazioni
- Guida ai menu con brevi spiegazioni delle singole funzioni dei parametri

Funzionamento affidabile

- Operatività nelle seguenti lingue:
 - Mediante tool operativo "FieldCare":
Inglese, Tedesco, Francese, Spagnolo, Italiano, Cinese, Giapponese
 - Mediante web browser integrato (disponibile solo per versioni del dispositivo con HART, PROFIBUS DP, PROFINET ed EtherNet/IP):
Inglese, Tedesco, Francese, Spagnolo, Italiano, Olandese, Portoghese, Polacco, Russo, Turco, Cinese, Giapponese, Bahasa (Indonesiano), Vietnamita, Ceco, Svedese, Coreano
- Filosofia operativa unificata per tool operativi e web browser
- Se si sostituisce il modulo dell'elettronica, trasferire la configurazione del dispositivo mediante la memoria plug-in (HistoROM DAT) che contiene i dati di processo e del misuratore e il registro degli eventi. Non è necessario riconfigurare.
Per i dispositivi con Modbus RS485, la funzione di recupero dati è implementata senza la memoria plug-in (HistoROM DAT).

Una diagnostica efficace migliora la disponibilità delle misure

- Le operazioni per la ricerca guasti possono essere richiamate mediante tool operativi e web browser
- Diverse opzioni di simulazione
- Lo stato è indicato da vari diodi a emissione di luce (LED) sul modulo dell'elettronica nel vano della custodia

Display locale

Il display locale è disponibile solo per le versioni del dispositivo con i seguenti protocolli di comunicazione: HART, PROFIBUS-DP, PROFINET, EtherNet/IP

Il display locale è disponibile solo con il seguente codice d'ordine del dispositivo:

Codice d'ordine per "Display; Funzionamento", opzione **B**: a 4 righe; illuminato, mediante comunicazione**Elemento di visualizzazione**

- Display a cristalli liquidi a 4 righe con 16 caratteri per riga.
- Retroilluminazione bianca; diventa rossa nel caso di errori del dispositivo.
- Il formato per visualizzare le variabili misurate e quelle di stato può essere configurato caso per caso.
- Temperatura ambiente consentita per il display: -20 ... +60 °C (-4 ... +140 °F). La leggibilità del display può essere compromessa da temperature fuori dal campo consentito.

Funzionalità a distanza**Mediante protocollo HART**

Questa interfaccia di comunicazione è disponibile nelle versioni del dispositivo con uscita HART.

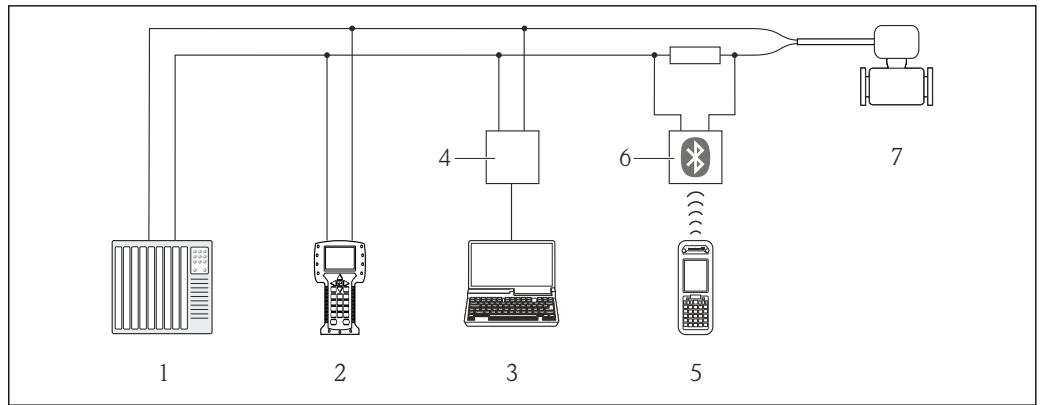

A0016948

30 Opzioni per il funzionamento a distanza mediante protocollo HART

- 1 Sistema di controllo (ad es. PLC)
- 2 Field Communicator 475
- 3 Computer con tool operativo (ad es. FieldCare, AMS Device Manager, SIMATIC PDM)
- 4 Commubox FXA195 (USB)
- 5 Field Xpert SFX350 o SFX370
- 6 Modem VIATOR Bluetooth con cavo di collegamento
- 7 Trasmettitore

Mediante rete PROFIBUS DP

Questa interfaccia di comunicazione è disponibile nelle versioni del dispositivo con PROFIBUS DP.

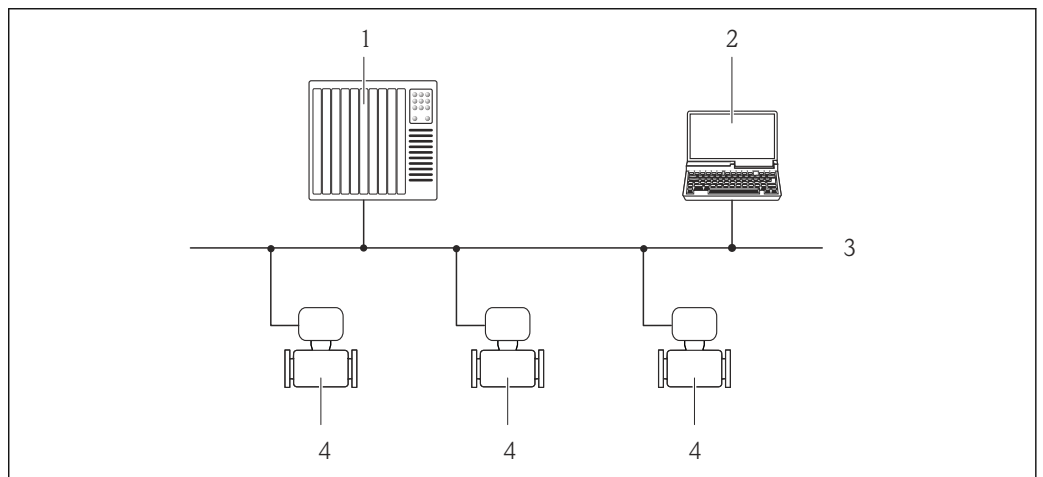

A0020903

31 Opzioni per il funzionamento a distanza mediante rete PROFIBUS DP

- 1 Sistema di automazione
- 2 Computer con scheda di rete PROFIBUS
- 3 Rete PROFIBUS DP
- 4 Misuratore

Mediante bus di campo su base Ethernet

Questa interfaccia di comunicazione è disponibile nelle versioni del dispositivo con EtherNet/IP.

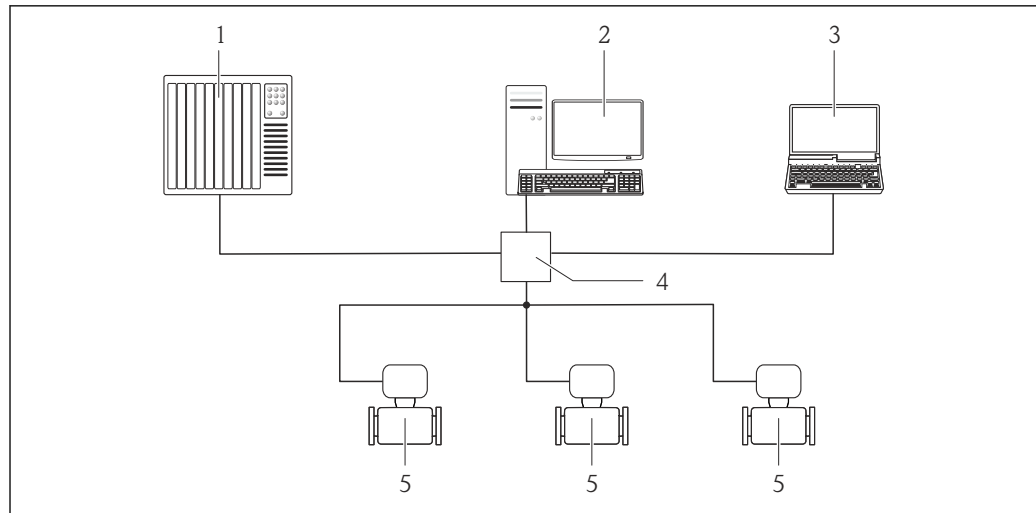

A0016961

32 Opzioni per il funzionamento a distanza mediante bus di campo su base Ethernet

- 1 Control system, e.g. "RSLogix" (Rockwell Automation)
- 2 Postazione per il controllo del misuratore: con profilo Add-on Livello 3 per "RSLogix 5000" (Rockwell Automation) o con Electronic Data Sheet (EDS)
- 3 Computer with Web browser (e.g. Internet Explorer) for accessing the integrated device Web server or with "FieldCare" operating tool with COM DTM "CDI Communication TCP/IP"
- 4 Contatto Ethernet
- 5 Misuratore

Mediante rete PROFINET

Questa interfaccia di comunicazione è disponibile nelle versioni del dispositivo con PROFINET.

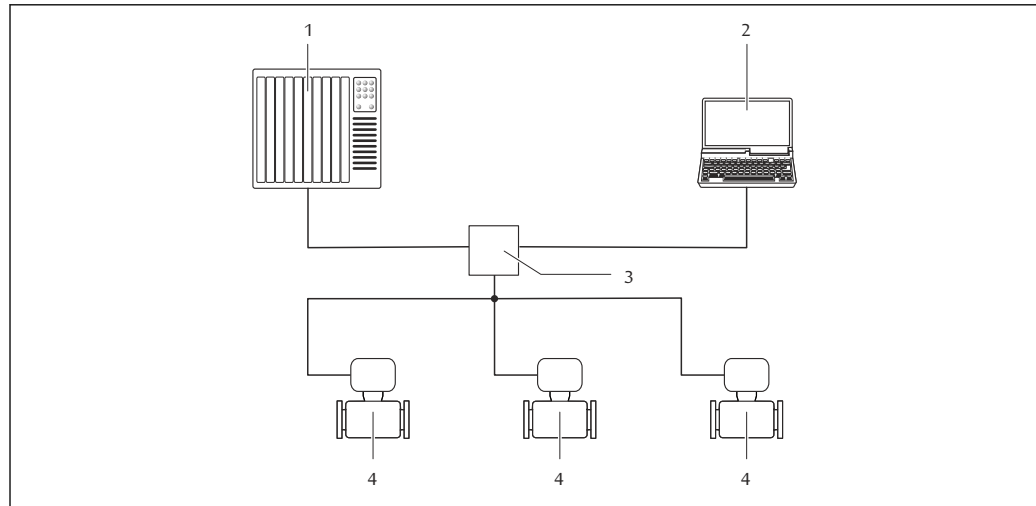

A0026545

33 Opzioni per il funzionamento a distanza mediante rete PROFINET

- 1 Sistema di automazione, ad es. Simatic S7 (Siemens)
- 2 Computer con web browser (ad es. Internet Explorer) per accedere al web server integrato del dispositivo o con software operativo "FieldCare" e COM DTM "CDI Communication TCP/IP"
- 3 Interruttore, ad es. Scalance X204 (Siemens)
- 4 Misuratore

Interfaccia service

Mediante interfaccia service (CDI-RJ45)

Questa interfaccia di comunicazione è presente nella seguente versione del dispositivo:

- Codice d'ordine per "Uscita", **B**: 4-20 mA HART, uscita impulsi/frequenza/contatto
- Codice d'ordine per "Uscita", opzione **L**: PROFIBUS DP
- Codice d'ordine per "Uscita", opzione **N**: EtherNet/IP
- Codice d'ordine per "Uscita", opzione **R**: PROFINET

HART

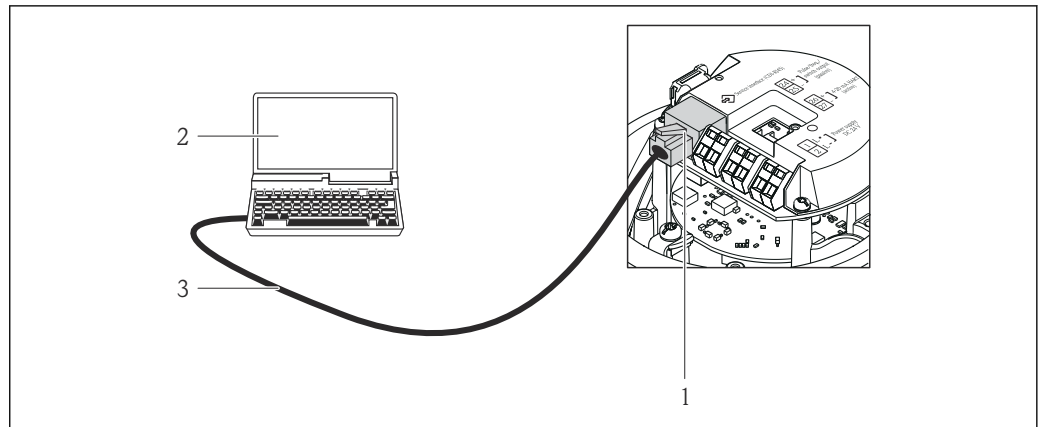

A0016926

34 Connessione per il codice d'ordine per "Uscita", opzione B: 4-20 mA HART, uscita impulsi/frequenza/contatto

- 1 Interfaccia service (CDI-RJ45) del misuratore con accesso al web server integrato
- 2 Computer con web browser (ad es. Internet Explorer) per accedere al web server integrato nel dispositivo o con tool operativo "FieldCare" e COM DTM "CDI Communication TCP/IP"
- 3 Cavo di collegamento Ethernet standard con connettore RJ45

PROFIBUS DP

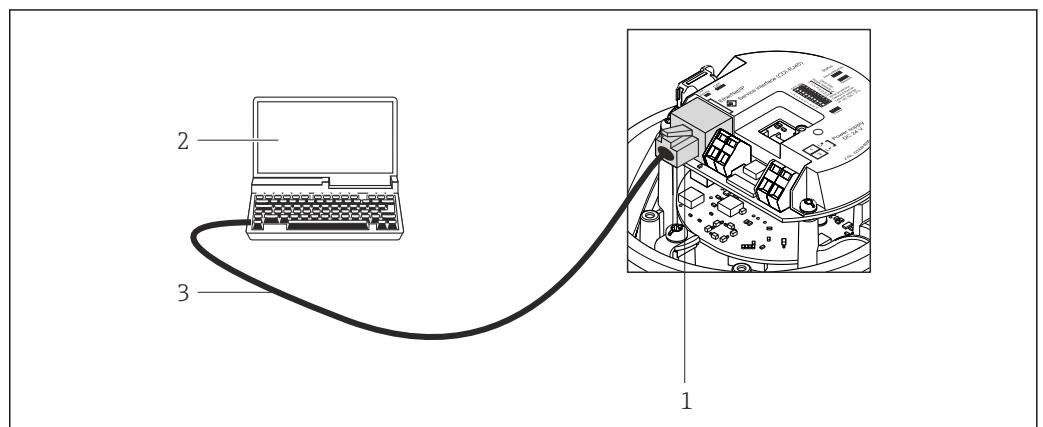

A0021270

35 Connessione per il codice d'ordine per "Uscita", opzione L: PROFIBUS DP

- 1 Interfaccia service (CDI-RJ45) del misuratore con accesso al web server integrato
- 2 Computer con web browser (ad es. Internet Explorer) per accedere al web server integrato nel dispositivo o con tool operativo "FieldCare" e COM DTM "CDI Communication TCP/IP"
- 3 Cavo di collegamento Ethernet standard con connettore RJ45

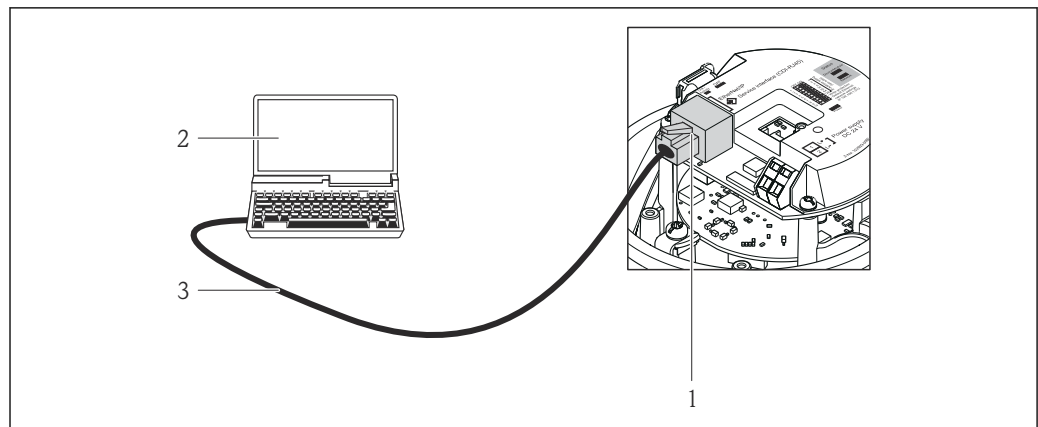
EtherNet/IP

A0016940

☑ 36 Connessione per codice d'ordine per "Uscita", opzione N: EtherNet/IP

- 1 Interfaccia service (CDI-RJ45) e interfaccia EtherNet/IP del misuratore con accesso al web server integrato
- 2 Computer con web browser (ad es. Internet Explorer) per accedere al web server integrato nel dispositivo o con tool operativo "FieldCare" e COM DTM "CDI Communication TCP/IP"
- 3 Cavo di collegamento Ethernet standard con connettore RJ45

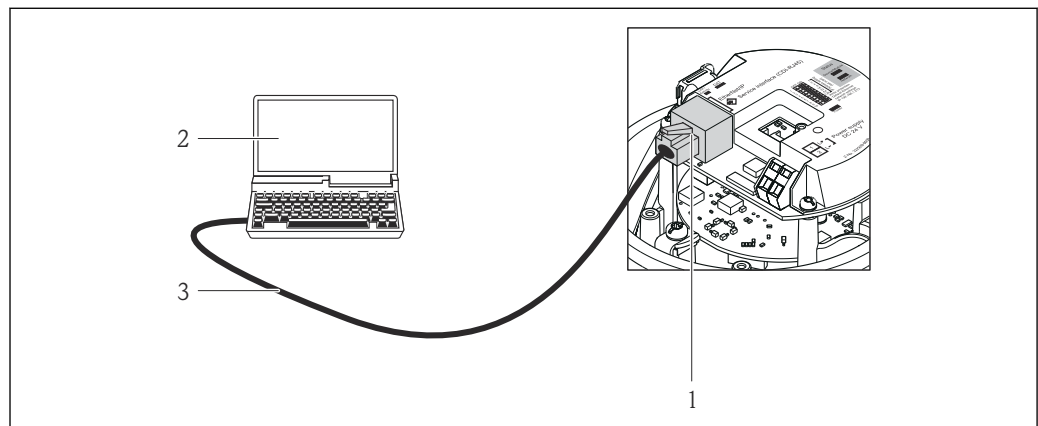
PROFINET

A0016940

☑ 37 Connessione per codice d'ordine per "Uscita", opzione R: PROFINET

- 1 Interfaccia service (CDI-RJ45) e interfaccia PROFINET del misuratore con accesso al web server integrato
- 2 Computer con web browser (ad es. Internet Explorer) per accedere al web server integrato nel dispositivo o con tool operativo "FieldCare" e COM DTM "CDI Communication TCP/IP"
- 3 Cavo di collegamento Ethernet standard con connettore RJ45

Mediante interfaccia service (CDI)

Questa interfaccia di comunicazione è presente nella seguente versione del dispositivo:
Codice d'ordine per "Uscita", opzione **M**: Modbus RS485

Modbus RS485

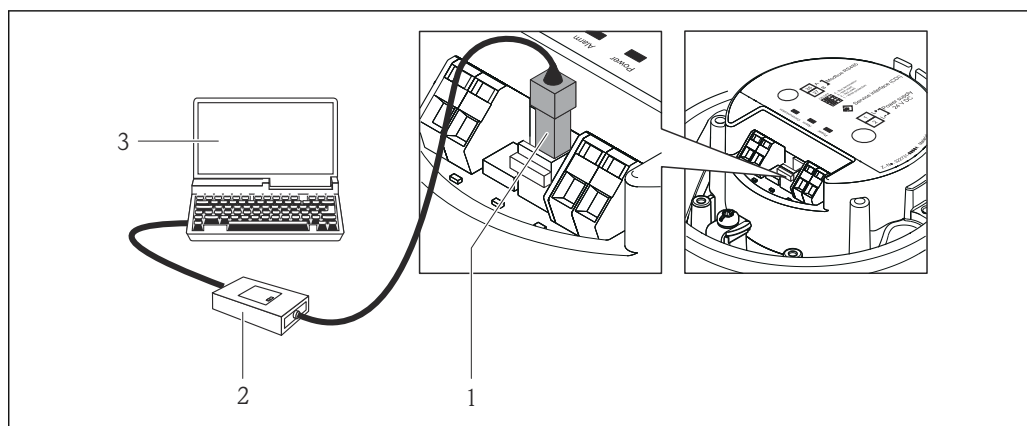

A0016925

- 1 Interfaccia service (CDI) del misuratore
- 2 Commubox FXA291
- 3 Computer con tool operativo "FieldCare" e COM DTM "CDI Communication FXA291"

Certificati e approvazioni

Marchio CE

Il sistema di misura è conforme ai requisiti obbligatori delle Direttive CE applicabili Tali Direttive sono elencate nella Dichiarazione di conformità CE corrispondente insieme agli standard applicati. Endress+Hauser conferma l'esito positivo del collaudo del dispositivo apponendovi il marchio CE.

Marchio C-Tick

Il sistema di misura soddisfa i requisiti EMC della "Australian Communications and Media Authority (ACMA)".

Approvazione Ex

I dispositivi sono certificati per l'uso in aree pericolose e le relative istruzioni di sicurezza sono contenute nel documento "Istruzioni di sicurezza" (XA). I riferimenti a questo documento sono contenuti nella targhetta.



La documentazione Ex (XA) a parte, contenente tutti i dati relativi alla protezione antideflagrante è disponibile presso la rappresentanza Endress+Hauser.

ATEX/IECEx

Per l'impiego in aree pericolose sono disponibili attualmente le seguenti versioni:

Ex ia

Categoria (ATEX)	Tipo di protezione
II1/2G	Ex ia IIC T6...T1 Ga/Gb o Ex ia IIB T6...T1 Ga/Gb
II2G	Ex ia IIC T6...T1 Gb o Ex ia IIB T6...T1 Gb
II1/2G, II2D	Ex ia IIC T6...T1 Ga/Gb o Ex ia IIB T6...T1 Ga/Gb Ex tb IIIC Txx °C Db
II2G, II2D	Ex ia IIC T6...T1 Gb o Ex ia IIB T6...T1 Gb Ex tb IIIC Txx °C Db

Ex nA

Categoria (ATEX)	Tipo di protezione
II3G	Ex nA IIC T6...T1 Gc o Ex nA IIC T5-T1 Gc

cCSA_{US}

Per l'impiego in aree pericolose sono disponibili attualmente le seguenti versioni:

IS (Ex i)

- Classe I Divisione 1 Gruppi ABCD
- Classe II Divisione 1 Gruppi EFG e Classe III

NI (Ex nA)

Classe I Divisione 2 Gruppi ABCD

Certificazione HART**Interfaccia HART**

Il misuratore è certificato e registrato da FieldComm Group. Il sistema di misura soddisfa tutti i requisiti delle seguenti specifiche:

- Certificato secondo HART 7
- Il dispositivo può comunicare anche con strumenti certificati di altri produttori (interoperabilità)

Certificazione PROFIBUS**Interfaccia PROFIBUS**

Il misuratore è certificato e registrato da PROFIBUS User Organization (PNO). Il sistema di misura soddisfa tutti i requisiti delle seguenti specifiche:

- Certificato in conformità al Profilo 3.02 PROFIBUS PA
- Il dispositivo può comunicare anche con strumenti certificati di altri produttori (interoperabilità)

Certificazione PROFINET**Interfaccia PROFINET**

Il misuratore è certificato e registrato da PNO (PROFIBUS User Organization). Il sistema di misura soddisfa tutti i requisiti delle seguenti specifiche:

- Certificato secondo:
 - Specifica di collaudo per dispositivi PROFINET
 - PROFINET Security Level 1 – Prova di carico netto
- Il dispositivo può comunicare anche con strumenti certificati di altri produttori (interoperabilità)

Certificazione EtherNet/IP

Il misuratore è certificato e registrato da ODVA (Open Device Vendor Association). Il sistema di misura soddisfa tutti i requisiti delle seguenti specifiche:

- Certificato secondo ODVA Conformance Test
- EtherNet/IP Performance Test
- Conformità EtherNet/IP PlugFest
- Il dispositivo può comunicare anche con strumenti certificati di altri produttori (interoperabilità)

Certificazione Modbus RS485

Il misuratore rispetta tutti i requisiti della prova di conformità MODBUS/TCP e possiede il "MODBUS/TCP Conformance Test Policy, Version 2.0". Il misuratore ha superato con successo tutte le prove ed è certificato da "Modbus/TCP Conformance Test Laboratory" dell'Università del Michigan.

Direttiva per i dispositivi in pressione (PED)

I dispositivi possono essere forniti con o senza approvazione PED. Se è richiesto un dispositivo con approvazione PED, indicarlo esplicitamente nell'ordine.

- Con l'identificazione PED/G1/x (x = categoria) riportata sulla targhetta del sensore, Endress+Hauser conferma la conformità ai "Requisiti di sicurezza fondamentali" riportati nell'Appendice I della Direttiva per i dispositivi in pressione 97/23/EC.
- I dispositivi con questo contrassegno (PED) sono adatti ai seguenti tipi di fluido:
 - Fluidi in Gruppo 1 e 2 con tensione di vapore maggiore, minore o uguale a 0,5 bar (7,3 psi)
 - Gas instabili
- I dispositivi senza questo contrassegno (PED) sono stati progettati e costruiti secondo le procedure di buona ingegneria. Possiedono i requisiti secondo l'articolo 3, paragrafo 3 della Direttiva per i dispositivi in pressione (PED) 97/23/EC. Il campo applicativo è indicato nelle tabelle 6...9 nell'Allegato II della Direttiva per i dispositivi in pressione (PED).

Altre norme e direttive

- EN 60529
Classe di protezione garantita dalle custodie (codice IP)
- IEC/EN 60068-2-6
Influenze ambientali: procedura del test - Test Fc: vibrazione (sinusoidale).
- IEC/EN 60068-2-31
Influenze ambientali: procedura del test - Test Ec: urti dovuti ad applicazioni pesanti, soprattutto per dispositivi.

- EN 61010-1
Requisiti di sicurezza per apparecchiature elettriche di misura, controllo e laboratorio - Requisiti generali
- IEC/EN 61326
Emissioni secondo i requisiti Classe A. Compatibilità elettromagnetica (requisiti EMC).
- NAMUR NE 21
Compatibilità elettromagnetica (EMC) dei processi industriali e delle attrezzature di controllo da laboratorio
- NAMUR NE 32
Salvataggio dati nel caso di mancanza rete in campo e strumentazione di controllo con microprocessori
- NAMUR NE 43
Livello del segnale unificato per le informazioni di guasto dei trasmettitori digitali con segnale di uscita analogico.
- NAMUR NE 53
Software dei dispositivi da campo e dispositivi per l'elaborazione del segnale con elettronica digitale
- NAMUR NE 80
Applicazione della Direttiva per i dispositivi in pressione (PED) alle unità di controllo del processo
- NAMUR NE 105
Specifiche per l'integrazione dei bus di campo in tool ingegneristici per dispositivi da campo
- NAMUR NE 107
Automonitoraggio e diagnostica dei dispositivi da campo
- NAMUR NE 131
Requisiti per dispositivi da campo in applicazioni standard
- NAMUR NE 132
Misuratore massico Coriolis
- NACE MR0103
Materiali resistenti alla corrosione da solfuri negli ambienti aggressivi dei processi di raffinazione.
- NACE MR0175/ISO 15156-1
Materiali per impieghi in ambienti con acido solfidrico nella produzione di petrolio e gas.

Informazioni per l'ordine

Informazioni dettagliate per l'ordine sono disponibili:

- Nella sezione di configurazione del prodotto del sito web di Endress+Hauser: www.endress.com → Selezionare il paese → Prodotti → Selezionare tecnologie di misura, software o componenti → Scegliere il prodotto (per principio di misura, famiglia di prodotti, ecc.) → Supporto del dispositivo (colonna di destra): Configurare il prodotto selezionato → Viene aperta la schermata di configurazione per il prodotto selezionato.
- Contattando l'Ufficio commerciale Endress+Hauser locale: www.addresses.endress.com



Configuratore di prodotto - lo strumento per la configurazione del singolo prodotto

- Dati di configurazione più recenti
- A seconda del dispositivo: inserimento diretto di informazioni specifiche sul punto di misura come il campo di misura o la lingua operativa
- Verifica automatica dei criteri di esclusione
- Creazione automatica del codice d'ordine e sua scomposizione in formato output PDF o Excel
- Possibilità di ordinare direttamente nel negozio online di Endress+Hauser

Pacchetti applicativi

Sono disponibili numerosi pacchetti applicativi per ampliare le funzionalità del dispositivo. Possono essere utili per gestire aspetti legati alla sicurezza o requisiti applicativi specifici.

I pacchetti applicativi possono essere ordinati a Endress+Hauser con il dispositivo o in un secondo tempo. Informazioni dettagliate sul relativo codice d'ordine possono essere richieste all'Ufficio

commerciale Endress+Hauser locale o reperite sulla pagina del prodotto del sito Endress+Hauser: www.endress.com.



Maggiori informazioni sui pacchetti applicativi:

- Documentazione speciale del dispositivo
- Documentazione speciale del dispositivo

Heartbeat Technology

Pacchetto	Descrizione
Heartbeat Verification +Monitoring	<p>Monitoraggio Heartbeat Fornisce dati continui, caratteristici del principio di misura, a un sistema di Condition Monitoring esterno a scopo di manutenzione preventiva o analisi di processo. Questi dati consentono all'operatore di:</p> <ul style="list-style-type: none"> ▪ Tirare conclusioni, usando questi dati e altre informazioni, sull'impatto che caratteristiche di processo (come corrosione, abrasione, depositi, ecc.) hanno sulle prestazioni di misura nel tempo. ▪ Pianificare in anticipo gli interventi di manutenzione. ▪ Monitorare la qualità del processo o del prodotto, ad es. sacche di gas. <p>Verifica Heartbeat Possiede i requisiti per la verifica tracciabile secondo DIN ISO 9001:2008 Capitolo 7.6 a) "Controllo di apparecchiature di monitoraggio e misura".</p> <ul style="list-style-type: none"> ▪ Collaudo funzionale in stato installato senza interrompere il processo. ▪ Risultati della verifica tracciabili su richiesta, rapporto compreso. ▪ Processo di collaudo semplice mediante controllo locale o altre interfacce operative. ▪ Chiara valutazione del punto di misura (corretto/errato) con collaudo ad elevata copertura nel contesto delle specifiche del produttore. ▪ Estensione degli intervalli di taratura in base alla valutazione di rischio dell'operatore.

Concentrazione



Pacchetto	Descrizione
Misura di concentrazione e densità speciale	<p>Calcolo e trasmissione delle concentrazioni del fluido Molte applicazioni utilizzano la densità come valore misurato fondamentale per monitorare la qualità o controllare i processi. Il dispositivo misura di serie la densità del fluido e rende disponibile questo valore per il sistema di controllo. Il pacchetto applicativo "Densità speciale" offre misure di densità a elevata precisione per un ampio campo di densità e temperatura, soprattutto per applicazioni soggette a condizioni di processo variabili.</p> <p>Con il supporto del pacchetto applicativo "Misura della concentrazione", la densità misurata è utilizzata per calcolare altri parametri di processo:</p> <ul style="list-style-type: none"> ▪ Densità con compensazione della temperatura (densità di riferimento). ▪ Massa in percentuale delle singole sostanze in un fluido a due fasi. (Concentrazione in %). ▪ La concentrazione del fluido è trasmessa con unità ingegneristiche speciali (°Brix, °Baumé, °API, ecc.) per applicazioni standard. <p>I valori misurati sono trasmessi mediante le uscite digitali e analogiche del dispositivo.</p>

Accessori

Per il dispositivo sono previsti vari accessori, che possono essere ordinati insieme al dispositivo o in seguito da Endress+Hauser. Informazioni dettagliate sul codice d'ordine in questione sono disponibili presso l'ufficio vendite Endress+Hauser locale o sulla pagina dei prodotti del sito Web Endress+Hauser: www.endress.com.



Accessori specifici per la comunicazione

Accessori	Descrizione
Commubox FXA195 HART	<p>Per la comunicazione a sicurezza intrinseca HART con tool operativo FieldCare e interfaccia USB.</p> <p> Per informazioni dettagliate, v. "Informazioni tecniche" TI00404F</p>



Commubox FXA291	<p>Collega i dispositivi da campo Endress+Hauser con un'interfaccia CDI Service (= Endress+Hauser Common Data Interface) e la porta USB di un computer o laptop.</p> <p> Per informazioni dettagliate, consultare la documentazione "Informazioni tecniche" TI405C/07</p>
Convertitore di loop HART HMX50	<p>Serve per valutare e convertire le variabili di processo dinamiche HART in segnali in corrente analogici o valori soglia.</p> <p> Per maggiori informazioni, v. "Informazioni tecniche" TI00429F e Istruzioni di funzionamento BA00371F</p>
Adattatore SWA70 wireless HART	<p>Utilizzato per le connessioni wireless dei dispositivi da campo. L'adattatore WirelessHART può essere facilmente integrato nei dispositivi da campo e nelle infrastrutture esistenti; garantisce la sicurezza dei dati e delle trasmissioni e può essere utilizzato in parallelo ad altre reti wireless con una complessità di cablaggio minima.</p> <p> Per i dettagli, consultare le Istruzioni di funzionamento BA00061S</p>
Fieldgate FXA320	<p>Gateway per il monitoraggio a distanza dei misuratori 4-20 mA collegati mediante web browser.</p> <p> Per maggiori informazioni, v. "Informazioni tecniche" TI00025S e Istruzioni di funzionamento BA00053S</p>
Fieldgate FXA520	<p>Gateway per configurazione e diagnostica a distanza dei misuratori HART collegati mediante web browser.</p> <p> Per maggiori informazioni, v. "Informazioni tecniche" TI00025S e Istruzioni di funzionamento BA00051S</p>
Field Xpert SFX350	<p>Field Xpert SFX350 è un terminale portatile per la messa in servizio e la manutenzione. Consente configurazione e diagnostica efficienti dei dispositivi HART e FOUNDATION Fieldbus in area sicura.</p> <p> Per i dettagli, consultare le Istruzioni di funzionamento BA01202S</p>
Field Xpert SFX370	<p>Field Xpert SFX370 è un terminale portatile per la messa in servizio e la manutenzione. Consente configurazione e diagnostica efficienti dei dispositivi HART e FOUNDATION Fieldbus in area sicura e in area Ex.</p> <p> Per i dettagli, consultare le Istruzioni di funzionamento BA01202S</p>

Accessori specifici per l'assistenza

Accessori	Descrizione
Applicator	<p>Software per selezionare e dimensionare i misuratori Endress+Hauser:</p> <ul style="list-style-type: none"> ▪ Calcolo di tutti i dati necessari per identificare il misuratore di portata più adatto: ad es. diametro nominale, perdita di carico, accuratezza o connessioni al processo. ▪ Illustrazione grafica dei risultati del calcolo <p>Gestione, documentazione e consultazione di tutti i dati e i parametri relativi a un progetto, per tutto il ciclo di vita del progetto.</p> <p>Applicator è disponibile:</p> <ul style="list-style-type: none"> ▪ Via Internet: https://wapps.endress.com/applicator ▪ Su CD-ROM per installazione su PC locale.
W@M	<p>Life Cycle Management per gli impianti</p> <p>W@M comprende varie applicazioni software, utili durante l'intero processo: dalla pianificazione all'acquisizione delle materie prime, all'installazione, alla messa in servizio e all'uso dei misuratori. Sono disponibili tutte le informazioni principali su ogni singolo dispositivo e per tutto il suo ciclo di vita, come stato nel dispositivo, parti di ricambio e documentazione specifica.</p> <p>L'applicazione contiene già i dati del dispositivo Endress+Hauser acquistato. Endress+Hauser si impegna anche a gestire e aggiornare i record di dati.</p> <p>W@M è disponibile:</p> <ul style="list-style-type: none"> ▪ Via Internet: www.endress.com/lifecyclemanagement ▪ Su CD-ROM per installazione su PC locale.

FieldCare	Tool Endress+Hauser per il Plant Asset Management su base FDT. Consente la configurazione di tutti i dispositivi da campo intelligenti presenti nel sistema, e ne semplifica la gestione. Utilizzando le informazioni di stato, è anche uno strumento semplice, ma efficace per verificarne stato e condizioni.  Per i dettagli, consultare le Istruzioni di funzionamento BA00027S e BA00059S
DeviceCare	Tool per collegare e configurare i dispositivi da campo di Endress+Hauser.  Per maggiori informazioni, consultare la documentazione Brochure Innovazione INO1047S
Commubox FXA291	Collega i dispositivi da campo Endress+Hauser con un'interfaccia CDI Service (= Endress+Hauser Common Data Interface) e la porta USB di un computer o laptop.  Per informazioni dettagliate, v. "Informazioni tecniche" TI00405C

Componenti di sistema

Accessori	Descrizione
Registratore videografico Memograph M	Il registratore videografico Memograph M fornisce informazioni su tutte le principali variabili di processo, registrando correttamente i valori misurati, monitorando i valori di soglia e analizzando i punti di misura. I dati possono essere salvati nella memoria interna da 256 MB e anche su scheda SD o chiavetta USB.  Per maggiori informazioni, v. "Informazioni tecniche" TI00133R e Istruzioni di funzionamento BA00247R
iTEMP	I trasmettitori di temperatura possono essere utilizzati in tutte le applicazioni e sono adatti per la misura di gas, vapore e liquidi. Possono servire per acquisire la temperatura del fluido.  Per maggiori informazioni, v. documentazione "Campi di attività", FA00006T

Documentazione supplementare

-  Per una descrizione del contenuto della documentazione tecnica associata, consultare:
- *W@M Device Viewer*: inserire il numero di serie riportato sulla targhetta (www.endress.com/deviceviewer)
 - *Operations App di Endress+Hauser*: inserire il numero di serie riportato sulla targhetta o scansionare il codice matrice 2D (codice QR) presente sulla targhetta.

Documentazione standard**Istruzioni di funzionamento brevi**

-  Con il dispositivo, vengono fornite Istruzioni di funzionamento brevi contenenti le informazioni più importanti per la messa in servizio standard.

Istruzioni di funzionamento

Misuratore	Codice della documentazione				
	HART	PROFIBUS DP	Modbus RS485	EtherNet/IP	PROFINET
Promass O 100	BA01191D	BA01252D	BA01180D	BA01185D	BA01430D

Descrizione dei parametri del dispositivo

Misuratore	Codice della documentazione				
	HART	PROFIBUS DP	Modbus RS485	EtherNet/IP	PROFINET
Promass 100	GP01033D	GP01034D	GP01035D	GP01036D	GP01037D

**Documentazione
supplementare in base al
tipo di dispositivo****Istruzioni di sicurezza**

Contenuto	Codice della documentazione
ATEX/IECEX Ex i	XA00159D
ATEX/IECEX Ex nA	XA01029D
cCSAus IS	XA00160D
INMETRO Ex i	XA01219D
INMETRO Ex nA	XA01220D
NEPSI Ex i	XA01249D
NEPSI Ex nA	XA01262D

Documentazione speciale

Contenuto	Codice della documentazione
Informazioni sulla Direttiva per i dispositivi in pressione PED	SD00142D
Modbus RS485 Register Information	SD00154D
Misura della concentrazione	SD01152D
Heartbeat Technology	SD01153D

Istruzioni di installazione

Indice	Codice della documentazione
Istruzioni di installazione per le dotazioni di parti di ricambio	Specificate per ogni singolo accessorio

Marchi registrati**HART®**

Marchio registrato di HART Communication Foundation, Austin, USA

PROFIBUS®

Marchio registrato di PROFIBUS User Organization, Karlsruhe, Germania

Modbus®

Marchio registrato di SCHNEIDER AUTOMATION, INC.

EtherNet/IP™

Marchio registrato di ODVA, Inc.

PROFINET®

Marchio registrato di PROFIBUS User Organization, Karlsruhe, Germania

Microsoft®

Marchio registrato di Microsoft Corporation, Redmond, Washington, USA

TRI-CLAMP®

Marchio registrato di Ladish & Co., Inc., Kenosha, USA

Applicator®, FieldCare®, DeviceCare®, Field Xpert™, HistoROM®, Heartbeat Technology™

Marchi registrati o in corso di registrazione del Gruppo Endress+Hauser



www.addresses.endress.com
