

Instructions condensées

Cerabar M PMC51, PMP51, PMP55

Mesure de pression de process

PROFIBUS PA

Transmetteur de pression avec cellules céramiques
et métalliques

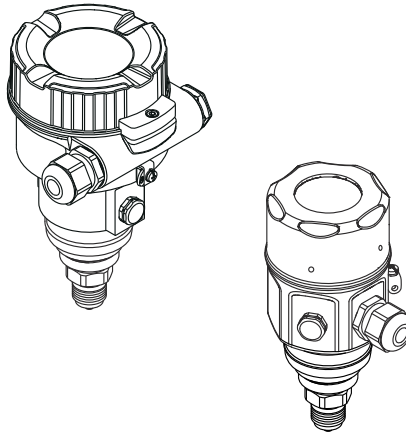

Les présentes instructions condensées ne se substituent pas au manuel de mise en service relatif à l'appareil.

Des informations détaillées sur l'appareil peuvent être trouvées dans le manuel de mise en service et la documentation complémentaire.

Disponible pour toutes les versions d'appareil via

- Internet : www.endress.com/deviceviewer
- Smartphone / tablette : *Endress+Hauser Operations App*

1 Documentation associée



A0023555

2 Informations relatives au document

2.1 Fonction du document

Ce manuel contient toutes les informations essentielles de la réception des marchandises à la première mise en service.

2.2 Symboles utilisés

2.2.1 Symboles d'avertissement



Ce symbole attire l'attention sur une situation dangereuse, entraînant la mort ou des blessures corporelles graves, si elle n'est pas évitée.



Ce symbole attire l'attention sur une situation dangereuse, pouvant entraîner la mort ou des blessures corporelles graves, si elle n'est pas évitée.



Ce symbole attire l'attention sur une situation dangereuse, pouvant entraîner des blessures corporelles de gravité légère ou moyenne, si elle n'est pas évitée.



Ce symbole identifie des informations relatives à des procédures et à des événements n'entraînant pas de blessures corporelles.

2.2.2 Symboles électriques

Terre de protection (PE)

Les bornes de terre doivent être raccordées à la terre avant de réaliser d'autres raccordements.

Les bornes de terre se trouvent à l'intérieur et à l'extérieur de l'appareil :

- Borne de terre intérieure : la terre de protection est raccordée au réseau électrique.
- Borne de terre extérieure : l'appareil est raccordé au système de mise à la terre de l'installation.

2.2.3 Symboles pour certains types d'information et graphiques

Symboles pour certains types d'information et graphiques

Autorisé

Procédures, processus ou actions autorisés

Interdit

Procédures, processus ou actions interdits

Conseil

Indique des informations complémentaires



Renvoi à la documentation



Renvoi à la page



Contrôle visuel



Remarque ou étape individuelle à respecter

1, 2, 3, ...

Repères

1, 2, 3

Série d'étapes



Résultat d'une étape

2.3 Marques déposées

- KALREZ®
Marque déposée de E.I. Du Pont de Nemours & Co, Wilmington, USA
- TRI-CLAMP®
Marque déposée de Ladish & Co., Inc., Kenosha, USA
- PROFIBUS PA®
Marque de commerce de l'Organisation des utilisateurs PROFIBUS, Karlsruhe, Allemagne
- GORE-TEX® est une marque déposée de W.L. Gore & Associates, Inc., USA

3 Consignes de sécurité de base

3.1 Exigences imposées au personnel

Le personnel doit répondre aux exigences suivantes pour les tâches qui lui sont confiées :

- ▶ Il doit s'agir de spécialistes formés et qualifiés, qui sont aptes à remplir cette fonction et cette tâche
- ▶ Être autorisé par le propriétaire/l'exploitant de l'installation
- ▶ Connaître les prescriptions nationales
- ▶ Elles doivent avoir lu et compris les instructions du manuel, de la documentation complémentaire et des certificats (selon l'application) avant de commencer le travail
- ▶ Elles doivent suivre les instructions et respecter les conditions de base

3.2 Utilisation conforme

Le Cerabar M est un transmetteur de pression destiné à la mesure de niveau et de pression.

3.2.1 Utilisation incorrecte prévisible

Le fabricant décline toute responsabilité quant aux dommages résultant d'une utilisation non réglementaire ou non conforme à l'emploi prévu.

Vérification des cas limites :

- ▶ Pour les produits spéciaux et les produits de nettoyage, Endress+Hauser fournit volontiers une assistance pour vérifier la résistance à la corrosion des matériaux en contact avec le produit, mais n'accepte cependant aucune garantie ni responsabilité.

3.3 Sécurité du travail

Lors des travaux sur et avec l'appareil :

- ▶ Porter un équipement de protection individuelle conforme aux réglementations nationales en vigueur.
- ▶ Mettre l'appareil hors tension avant d'effectuer le raccordement.

3.4 Sécurité de fonctionnement

Risque de blessure !

- ▶ N'utiliser l'appareil que dans un état technique parfait et sûr.
- ▶ L'opérateur est responsable du fonctionnement sans interférence de l'appareil.

Transformations de l'appareil

Les modifications non autorisées de l'appareil ne sont pas permises et peuvent entraîner des dangers imprévisibles :

- ▶ Si malgré cela des modifications sont nécessaires, consulter Endress+Hauser.

Réparation

Assurer la sécurité et la fiabilité opérationnelles continues :

- ▶ N'effectuer des réparations sur l'appareil que si elles sont expressément autorisées.
- ▶ Respecter les prescriptions nationales relatives à la réparation d'un appareil électrique.
- ▶ N'utiliser que des pièces de rechange et des accessoires d'origine Endress+Hauser.

Zone explosible

Pour éliminer un danger pour les personnes ou pour l'installation lorsque l'appareil est utilisé dans une zone explosible (p. ex. protection antidéflagrante, sécurité des appareils sous pression) :

- ▶ Vérifier sur la plaque signalétique si l'appareil commandé est autorisé pour l'utilisation prévue dans la zone explosible.
- ▶ Respecter les consignes figurant dans la documentation complémentaire séparée, qui fait partie intégrante du présent manuel.

3.5 Sécurité du produit

Cet appareil de mesure est conçu conformément aux bonnes pratiques d'ingénierie pour répondre aux exigences de sécurité les plus récentes, a été testé et a quitté l'usine dans un état tel qu'il peut être utilisé en toute sécurité.

Elle satisfait aux exigences générales de sécurité et aux exigences légales. Il est également conforme aux directives CE énumérées dans la déclaration CE de conformité spécifique à l'appareil. Endress+Hauser confirme ce fait en appliquant la marque CE.

4 Réception des marchandises et identification du produit

4.1 Réception des marchandises

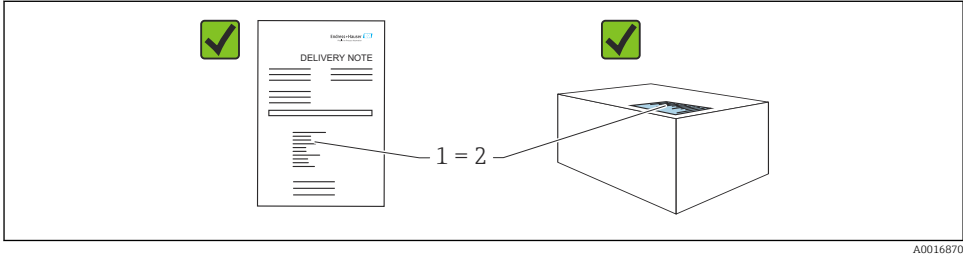

A0016870

- La référence de commande sur le bordereau de livraison (1) est-elle identique à la référence de commande sur l'autocollant du produit (2) ?
- La marchandise est-elle intacte ?
- Les données sur la plaque signalétique correspondent-elles aux informations de commande et au bordereau de livraison ?
- La documentation est-elle disponible ?
- Si nécessaire (voir la plaque signalétique) : Les Conseils de sécurité (XA) sont-ils présents ?



Si l'une de ces conditions n'est pas remplie, contacter Endress+Hauser.

4.2 Stockage et transport

4.2.1 Conditions de stockage

Utiliser l'emballage d'origine.

Conserver l'appareil de mesure dans un endroit propre et sec et le protéger contre les chocs (EN 837-2).

4.2.2 Transport du produit au point de mesure

⚠ AVERTISSEMENT

Mauvais transport !

Le boîtier et la membrane peuvent être endommagés, et il y a un risque de blessure !

- ▶ Transporter l'appareil de mesure vers le point de mesure dans son emballage d'origine ou en le tenant par le raccord process.
- ▶ Respecter les consignes de sécurité et les conditions de transport pour les appareils pesant plus de 18 kg (39.6 lbs).
- ▶ Ne pas utiliser les capillaires comme aide au transport pour les séparateurs.

5 Montage

5.1 Conditions de montage

5.1.1 Instructions de montage générales

- Appareils avec filetage G 1 1/2 :
En vissant l'appareil dans la cuve, le joint plat doit être positionné sur la surface d'étanchéité du raccord process. Pour éviter toute contrainte supplémentaire sur la membrane de process, le filetage ne doit jamais être étanchéifié avec du chanvre ou des matériaux similaires.
- Appareils avec filetages NPT :
 - Enrouler du ruban téflon autour du filetage pour le sceller.
 - Serrer l'appareil uniquement au niveau du boulon hexagonal. Ne pas tourner au niveau du boîtier.
 - Ne pas serrer excessivement le filetage lors du vissage. Couple de serrage max. :
20 ... 30 Nm (14,75 ... 22,13 lbf ft)
- Pour les raccords process suivants, un couple de serrage de max. 40 Nm (29,50 lbf ft) est spécifié :
 - Filetage ISO228 G1/2 (option de commande "GRC" ou "GRJ" ou "G0J")
 - Filetage DIN13 M20 x 1,5 (option de commande "G7J" ou "G8J")

5.1.2 Montage des modules capteur avec raccord fileté PVDF

AVERTISSEMENT

Risque d'endommagement du raccord process !

Risque de blessure !

- ▶ Les modules capteur avec filetage PVDF doivent être montés à l'aide de l'étrier de montage fourni !

AVERTISSEMENT

Fatigue des matériaux par la pression et la température !

Risques de blessures en cas d'éclatement de pièces ! Le raccord fileté peut se desserrer s'il est exposé à des charges de pression et de température élevées.

- ▶ L'intégrité du filetage doit être contrôlée régulièrement. De plus, il peut être nécessaire de resserrer le filetage avec le couple de serrage maximal de 7 Nm (5,16 lbf ft). Un ruban téflon est recommandé pour l'étanchéité du raccord fileté 1/2" NPT.

5.2 Instructions de montage pour les appareils sans séparateurs – PMP51, PMC51

AVIS

Endommagement de l'appareil !

Si un appareil chauffé est refroidi pendant un processus de nettoyage (p. ex. par de l'eau froide), un vide se développe pendant un court moment et, par conséquent, de l'humidité peut pénétrer dans le capteur à travers l'élément de compensation de pression (1).

- ▶ Monter l'appareil comme suit.

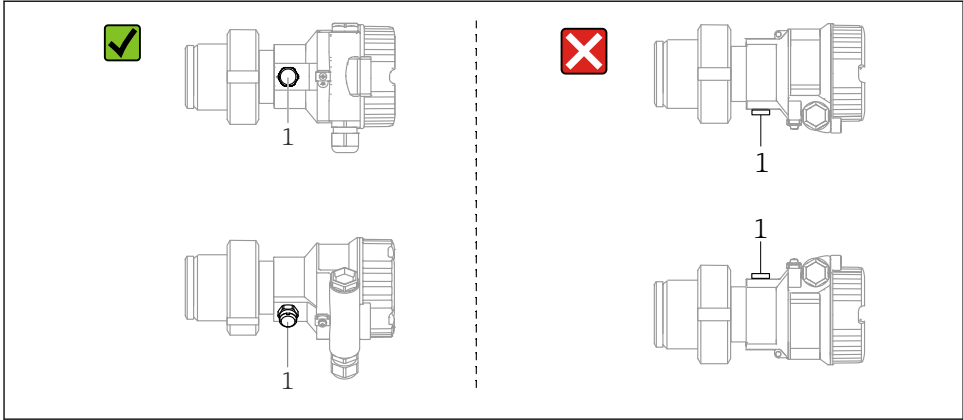

A0028471

- Veiller à ce que la compensation de pression et le filtre GORE-TEX® (1) soient exempts d'impuretés.
- Les transmetteurs Cerabar M sans séparateurs sont montés selon les normes pour manomètres (DIN EN 837-2). Nous recommandons l'utilisation de dispositifs d'arrêt et de siphons. La position de montage dépend de l'application de mesure.
- Ne pas nettoyer ou toucher les membranes de process avec des objets durs ou pointus.
- L'appareil doit être monté comme suit afin de respecter les exigences de nettoyabilité de l'ASME-BPE (partie SD Cleanability) :

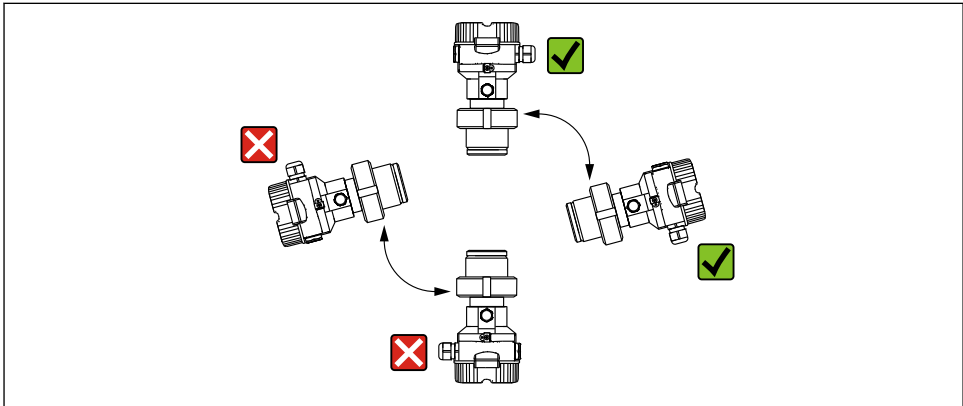

A0028472

5.2.1 Mesure de la pression dans les gaz

Monter le Cerabar M avec le dispositif d'arrêt au-dessus de la prise de pression afin que le condensat éventuel puisse s'écouler dans le process.

5.2.2 Mesure de la pression dans les vapeurs

- Monter le Cerabar M avec le siphon sous la prise de pression.
- Remplir le siphon de liquide avant la mise en service. Le siphon réduit la température à une température proche de la température ambiante.

5.2.3 Mesure de la pression dans les liquides

Monter le Cerabar M avec le dispositif d'arrêt au-dessous ou au même niveau que la prise de pression.

5.3 Instructions de montage pour les appareils avec séparateurs – PMP55

- Les appareils Cerabar M avec séparateurs sont vissés, bridés ou serrés, selon le type de séparateur.
- Il faut tenir compte du fait que la pression hydrostatique des colonnes de liquide dans les capillaires peut provoquer un décalage du zéro. Le décalage du zéro peut être corrigé.
- Ne pas nettoyer ni toucher la membrane de process du séparateur avec des objets durs ou pointus.
- Ne retirer la protection de la membrane de process que juste avant le montage.

AVIS

Mauvaise manipulation !

Endommagement de l'appareil !

- ▶ Un séparateur et le transmetteur de pression forment ensemble un système étalonné fermé, rempli d'huile. L'orifice du fluide de remplissage est scellé et ne peut pas être ouvert.
- ▶ En cas d'utilisation d'un étrier de montage, une décharge de traction suffisante doit être assurée pour les capillaires afin d'éviter qu'ils ne se déforment (rayon de courbure ≥ 100 mm (3,94 in)).
- ▶ Respecter les limites d'application de l'huile de remplissage du séparateur, telles qu'elles sont détaillées dans l'Information technique pour le Cerabar M TI00436P, section "Instructions de planification pour les systèmes avec séparateur".

AVIS

Afin d'obtenir des résultats de mesure plus précis et d'éviter un défaut de l'appareil, il faut monter les capillaires de la façon suivante :

- ▶ Sans vibrations (afin d'éviter des fluctuations de pression supplémentaires)
- ▶ Pas à proximité de conduites de chauffage ou de refroidissement
- ▶ Isoler si la température ambiante est inférieure ou supérieure à la température de référence
- ▶ Monter avec un rayon de courbure ≥ 100 mm (3,94 in) !
- ▶ Ne pas utiliser les capillaires comme aide au transport pour les séparateurs !

6 Raccordement électrique

6.1 Exigences de raccordement

6.1.1 Blindage / compensation de potentiel

- Une protection optimale contre les effets parasites est obtenue en raccordant le blindage des deux côtés (dans l'armoire électrique et dans l'appareil). Si des courants d'égalisation de potentiel sont attendus dans l'installation, il faut prévoir un blindage de terre d'un seul côté, de préférence au niveau du transmetteur.
- En cas d'utilisation dans des zones explosibles, il faut respecter les réglementations applicables.
Une documentation Ex séparée contenant des caractéristiques techniques et des instructions supplémentaires est fournie en standard avec tous les systèmes Ex. Raccorder tous les appareils à la compensation de potentiel locale.

6.2 Raccordement de l'appareil

AVERTISSEMENT

L'appareil peut être sous tension !

Risque d'électrocution et/ou d'explosion !

- ▶ S'assurer qu'aucun process non contrôlé n'est activé dans l'installation.
- ▶ Mettre l'appareil hors tension avant d'effectuer le raccordement.
- ▶ Lors de l'utilisation de l'appareil de mesure dans des zones explosibles, l'installation doit également être conforme aux normes et réglementations nationales correspondantes, ainsi qu'aux Conseils de sécurité ou aux Dessins de montage ou de contrôle.
- ▶ Il faut prévoir un disjoncteur adapté pour l'appareil conformément à la norme IEC/EN61010.
- ▶ Les appareils avec protection intégrée contre les surtensions doivent être mis à la terre.
- ▶ Des circuits de protection contre les inversions de polarité, les effets haute fréquence et les pics de tension sont intégrés.

Raccorder l'appareil dans l'ordre suivant :

1. Vérifier que la tension d'alimentation correspond à la tension d'alimentation indiquée sur la plaque signalétique.
2. Mettre l'appareil hors tension avant d'effectuer le raccordement.
3. Retirer le couvercle du boîtier.
4. Guider le câble dans le presse-étoupe. Utiliser de préférence une paire torsadée blindée.
5. Raccorder l'appareil comme indiqué dans l'illustration suivante.
6. Visser le couvercle du boîtier.
7. Appliquer la tension d'alimentation.

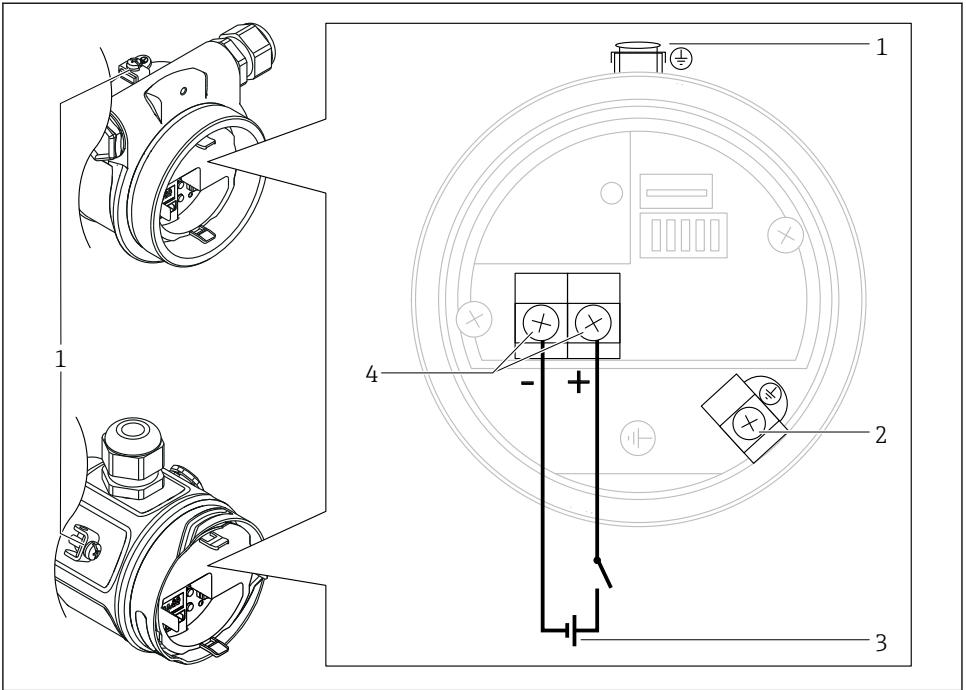

A0029967

- 1 *Borne de terre externe*
- 2 *Borne de terre*
- 3 *PROFIBUS PA : tension d'alimentation : 9...32 VDC (coupleur de segments)*
- 4 *Bornes pour la tension d'alimentation et le signal*

6.2.1 Raccordement de la version à câble (toutes les versions d'appareil)

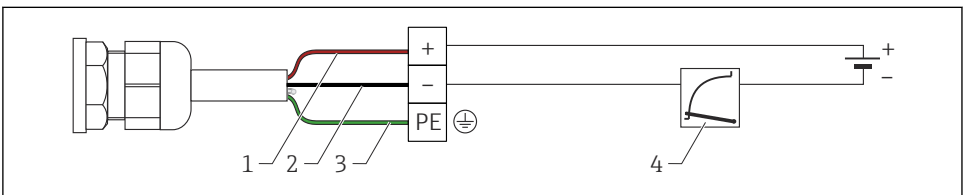

A0019991

- 1 *RD = rouge*
- 2 *BK = noir*
- 3 *GNYE = vert*
- 4 *4 à 20 mA*

6.2.2 Raccordement d'appareils avec connecteur M12

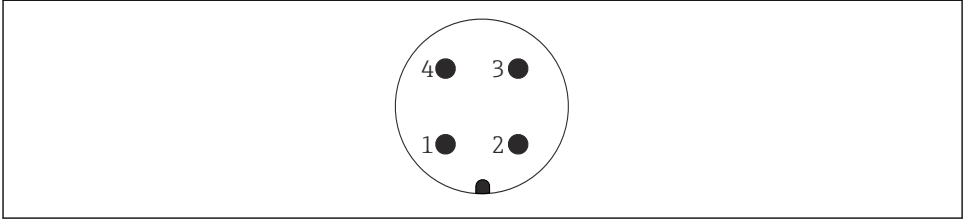

A0011175

- 1 *Signal +*
- 2 *Libre*
- 3 *Signal -*
- 4 *Masse*

6.2.3 Tension d'alimentation

PROFIBUS PA

Version pour zone non explosible : 9 à 32 V DC

6.2.4 Consommation de courant

11 mA \pm 1 mA, le courant de démarrage est conforme à la norme IEC 61158-2, Clause 21.

6.2.5 Bornes

- Tension d'alimentation et borne de terre interne : 0,5 ... 2,5 mm² (20 ... 14 AWG)
- Borne de terre externe : 0,5 ... 4 mm² (20 ... 12 AWG)

6.2.6 Spécification de câble

PROFIBUS PA

- Utiliser une paire torsadée blindée, de préférence un câble de type A.
- Diamètre extérieur du câble : 5 à 9 mm (0.2 à 0.35 in) en fonction du presse-étoupe utilisé



Pour plus d'informations sur les spécifications de câble, voir le manuel de mise en service BA00034S "PROFIBUS DP/PA : Guidelines for planning and commissioning", la Directive PNO 2.092 "PROFIBUS PA User and Installation Guideline" et la norme IEC 61158-2 (MBP).

7 Options de configuration

7.1 Configuration sans menu de configuration

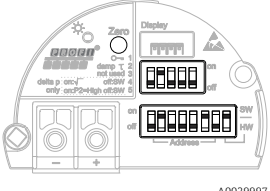
Options de configuration	Explication	Graphique	Description
Configuration sur site sans afficheur d'appareil	L'appareil est configuré à l'aide des touches de configuration et des commutateurs DIP situés sur l'électronique.		→ 13

7.1.1 Emplacement des éléments de configuration

La touche de configuration et les commutateurs DIP sont situés sur l'électronique à l'intérieur de l'appareil.

PROFIBUS PA

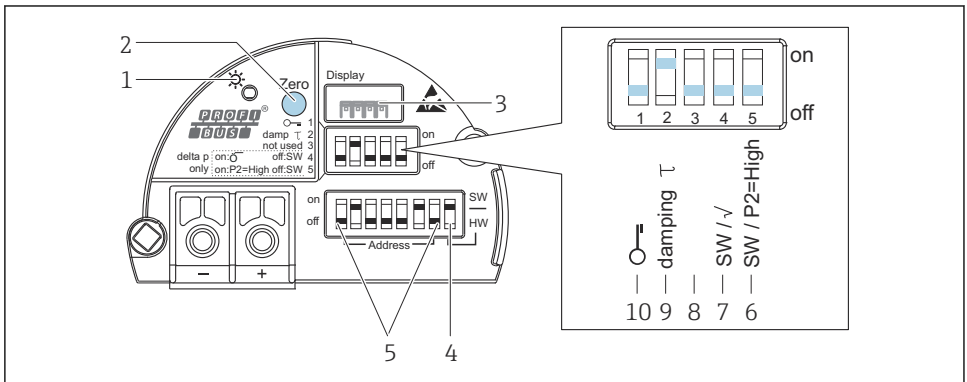

A0032659

- 1 LED verte indiquant une opération réussie
- 2 Touche de configuration pour le réglage de la position zéro (zéro) ou reset
- 3 Emplacement pour afficheur local en option
- 4 Commutateur DIP pour adresse SW / HW
- 5 Commutateur DIP pour adresse hardware
- 6 Commutateur DIP uniquement pour Deltabar M
- 7 Commutateur DIP uniquement pour Deltabar M
- 8 Non utilisé
- 9 Commutateur DIP pour activer/désactiver l'amortissement
- 10 Commutateur DIP, permettant de verrouiller/déverrouiller des paramètres de mesure importants

Fonction des micro-commutateurs

Symbole/marquage	Position du commutateur	
	"off"	"on"
 A0011978	L'appareil est déverrouillé. Les paramètres relatifs à la mesure peuvent être modifiés.	L'appareil est verrouillé. Les paramètres relatifs à la mesure ne peuvent pas être modifiés.
Amortissement τ	L'amortissement est désactivé. Le signal de sortie réagit aux fluctuations de la mesure sans temporisation.	L'amortissement est activé. Le signal de sortie suit l'évolution de la valeur mesurée avec le temps de retard τ . ¹⁾
Adresse	Régler les adresse de l'appareil à l'aide des commutateurs 1-7	
SW / HW	Adressage hardware	Adressage software

- 1) La valeur du temps de retard peut être configurée via le menu de configuration ("Configuration" → "Amortissement"). Réglage usine : $\tau = 2$ s ou selon les indications à la commande.

Fonction des éléments de configuration

Touche	Signification
Touche Zero pressée pendant au moins 3 secondes	Correction de la position Appuyer sur la touche pendant au moins 3 secondes. La LED située sur l'électronique s'allume brièvement lorsque la pression appliquée a été validée pour la correction de la position. Voir également la section "Exécution de la correction de position sur site" suivante.
Touche Zero pressée pendant au moins 12 secondes	Reset Tous les paramètres sont ramenés à leur configuration de commande.

Exécution de la correction de position sur site

- La configuration doit être déverrouillée.
- Par défaut, l'appareil est configuré pour le mode de mesure "Pression" (Cerabar, Deltabar) ou le mode de mesure "Niveau" (Deltapilot).
- La pression appliquée doit se situer dans les limites de pression nominale du capteur. Voir les indications figurant sur la plaque signalétique.

Effectuer une correction de position :

1. La pression est présente à l'appareil.
2. Appuyer sur la touche pendant au moins 3 secondes.
3. Si la LED située sur l'électronique s'allume brièvement, la pression appliquée a été validée pour la correction de la position. Si la LED ne s'allume pas, la pression appliquée n'a pas été validée. Tenir compte des limites d'entrée. Pour les messages d'erreur, voir le manuel de mise en service.

7.2 Configuration avec l'afficheur de l'appareil (en option)

L'affichage et la configuration sont réalisés par le biais d'un affichage à cristaux liquides à 4 lignes (LCD). L'afficheur local montre les valeurs mesurées, les textes de dialogue, les messages d'erreur et les messages d'information. Pour faciliter la configuration, l'afficheur peut être retiré du boîtier (voir figure, étapes 1 à 3). Il est raccordé à l'appareil via un câble long de 90 mm (3,54 in). L'afficheur de l'appareil peut être tourné par pas de 90° (voir la figure, étapes 4 à 6). Selon la position de montage de l'appareil, cela facilite la configuration de l'appareil et la lecture des valeurs mesurées.

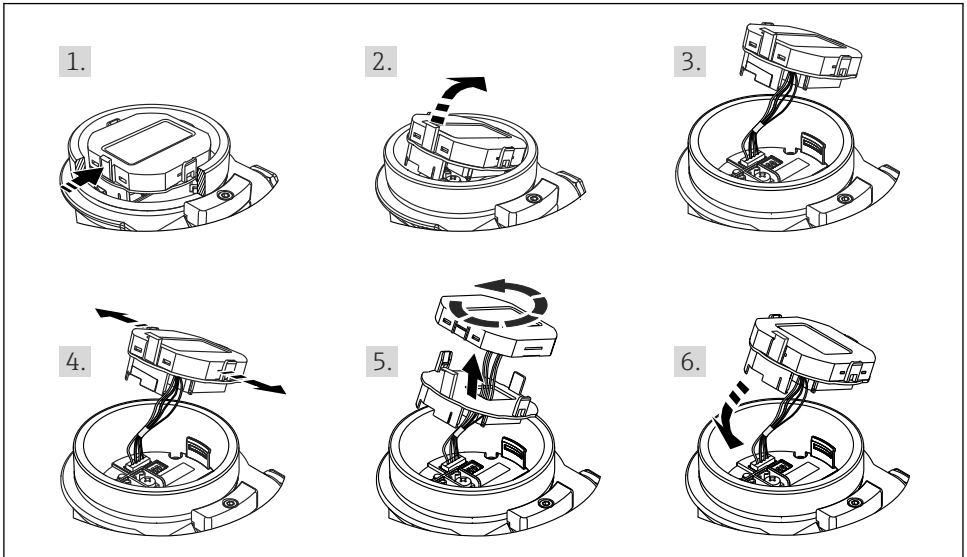

A0028500

Fonctions :



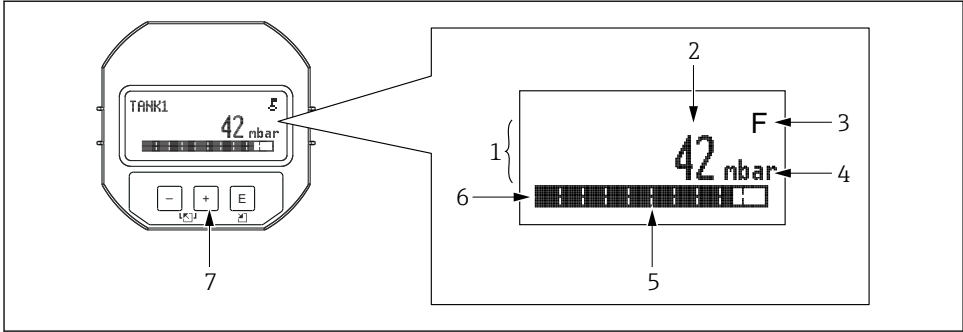



- Affichage de la valeur mesurée à 8 chiffres, signe et point décimal inclus.
- Bargraph comme affichage graphique de la valeur normalisée du bloc Analog Input ("Mise à l'échelle de la valeur mesurée (Valeur OUT)", figure)
- Trois touches de configuration
- Configuration par menu simple et complète grâce à la répartition des paramètres en plusieurs niveaux et groupes
- Chaque paramètre se voit attribuer un code de paramètre à 3 chiffres pour faciliter la navigation
- Possibilité de configurer l'affichage en fonction des besoins et des préférences individuels, p. ex. la langue, l'affichage alterné, l'affichage d'autres valeurs mesurées comme la température du capteur, le réglage du contraste
- Fonctions de diagnostic complètes (message de défaut et d'avertissement, etc.)



A0030013

- 1 Ligne principale
- 2 Valeur
- 3 Symbole
- 4 Unité
- 5 Bargraph
- 6 Ligne d'information
- 7 Touches de configuration

Le tableau suivant illustre les symboles pouvant apparaître sur l'afficheur local. Quatre symboles peuvent apparaître en même temps.

Symbole	Signification
 A0018154	Symbole clé La configuration de l'appareil est verrouillée. Déverrouiller l'appareil, .
 A0018155	Symbole de communication Transmission de données via la communication
 A0013958	Message d'erreur "Out of specification" (Hors spécification) L'appareil fonctionne en dehors de ses spécifications techniques (p. ex. pendant le démarrage ou le nettoyage).
 A0013959	Message d'erreur "Service mode" (Mode maintenance) L'appareil est en mode maintenance (p. ex. pendant une simulation).
 A0013957	Message d'erreur "Maintenance required" (Maintenance nécessaire) La maintenance de l'appareil est nécessaire. La valeur mesurée reste valable.
 A0013956	Message d'erreur "Failure detected" (Défaut détecté) Une erreur de fonctionnement s'est produite. La valeur mesurée n'est plus valable.

7.2.1 Touches de configuration situées sur le module d'affichage et de configuration

Touche(s) de configuration	Signification
 A0017879	<ul style="list-style-type: none"> Navigation dans la liste de sélection vers le bas Éditer les valeurs numériques ou les caractères au sein d'une fonction
 A0017880	<ul style="list-style-type: none"> Navigation dans la liste de sélection vers le haut Éditer les valeurs numériques ou les caractères au sein d'une fonction
 A0017881	<ul style="list-style-type: none"> Confirmer l'entrée Sauter à l'élément suivant Sélection d'une option de menu et activation du mode édition
et A0017879 et A0017881	Réglage du contraste de l'afficheur local : plus sombre
et A0017880 et A0017881	Réglage du contraste de l'afficheur local : plus clair
et A0017879 et A0017880	Fonctions ESC : <ul style="list-style-type: none"> Quitter le mode édition d'un paramètre sans mémoriser la valeur modifiée L'utilisateur est dans un menu au niveau de la sélection. À chaque appui simultané sur les touches, on remonte d'un niveau dans le menu.

7.2.2 Exemple de configuration : paramètres avec une liste de sélection

Exemple : sélection de "Deutsch" comme langue de menu.

	Langue	000	Configuration
1	<input checked="" type="checkbox"/> English <input type="checkbox"/> Deutsch		"English" est réglé comme langue de menu (valeur par défaut). Un <input checked="" type="checkbox"/> placé devant le texte du menu indique l'option qui est actuellement active.
2	<input type="checkbox"/> Deutsch <input checked="" type="checkbox"/> English		Sélectionner "Deutsch" avec ou .
3	<input checked="" type="checkbox"/> Deutsch <input type="checkbox"/> English		<ul style="list-style-type: none"> Sélectionner pour confirmer. Un <input checked="" type="checkbox"/> placé devant le texte de menu indique l'option active ("Deutsch" est à présent sélectionné comme langue de menu). Utiliser pour quitter le mode édition du paramètre.

7.2.3 Exemple de configuration : paramètres définissables par l'utilisateur

Exemple : réglage du paramètre "Set URV (014)" de 100 mbar (1,5 psi) à 50 mbar (0,75 psi).

Chemin de menu : Configuration → Config. étendue → Sortie courant → Ajust. fin éch.

	Ajust. fin éch.	014	Configuration
1	<input type="text" value="1 0 0 . 0 0 0"/>	mbar	L'afficheur local indique le paramètre à modifier. L'unité "mbar" est définie avec un autre paramètre et ne peut être modifiée ici.
2	<input type="text" value="1 0 0 . 0 0 0"/>	mbar	Appuyer sur <input type="checkbox"/> ou <input type="checkbox"/> pour entrer dans le mode édition. La première position apparaît en inverse vidéo.
3	<input type="text" value="5 0 0 . 0 0 0"/>	mbar	Utiliser la touche <input type="checkbox"/> pour passer de "1" à "5". Presser la touche <input type="checkbox"/> pour valider "5". Le curseur saute à la position suivante (surlignée en noir). Confirmer "0" avec <input type="checkbox"/> (deuxième position).
4	<input type="text" value="5 0 0 . 0 0 0"/>	mbar	La troisième position apparaît en inverse vidéo et peut maintenant être éditée.
5	<input type="text" value="5 0 ↵ . 0 0 0"/>	mbar	Utiliser la touche <input type="checkbox"/> pour passer au symbole "↵". Utiliser <input type="checkbox"/> pour enregistrer la nouvelle valeur et quitter le mode édition. Voir fig. suivante.
6	<input type="text" value="5 0 . 0 0 0"/>	mbar	La nouvelle valeur pour la fin d'échelle est 50 mbar (0,75 psi). Utiliser <input type="checkbox"/> pour quitter le mode édition du paramètre. Utiliser <input type="checkbox"/> ou <input type="checkbox"/> pour revenir au mode édition.

7.2.4 Exemple de configuration : accepter la pression présente

Exemple : réglage de la correction de position.

Chemin de menu : Menu principal → Configuration → Correction de position

	Correction de position 007	Configuration
1	✓ Annuler Confirmer	La pression pour le réglage de la position zéro est mesurée à l'appareil.
2	Annuler ✓ Confirmer	Utiliser <input type="checkbox"/> ou <input type="checkbox"/> pour passer à l'option "Valider". La sélection active est en inverse vidéo.
3	L'étalonnage a été validé !	Utiliser la touche <input type="checkbox"/> pour accepter la pression appliquée pour la correction de position. L'appareil confirme la correction et revient au paramètre "Correction de position".
4	✓ Annuler Confirmer	Utiliser <input type="checkbox"/> pour quitter le mode édition du paramètre.

8 Mise en service

Par défaut, l'appareil est configuré pour le mode de mesure "Pression".

La gamme de mesure et l'unité dans laquelle la valeur mesurée est transmise correspond aux données sur la plaque signalétique.

AVERTISSEMENT

La pression de process autorisée est dépassée !

Risques de blessures en cas d'éclatement de pièces ! Des avertissements sont affichés si la pression est trop élevée.

- ▶ Si une pression inférieure à la pression minimale autorisée ou supérieure à la pression maximale autorisée est présente à l'appareil, les messages suivants sont affichés successivement (en fonction du réglage du paramètre "Alarm behavior" (050)) : "S140 Working range P" ou "F140 Working range P" "S841 Sensor range" ou "F841 Sensor range" "S971 Adjustment"
- ▶ Utiliser l'appareil uniquement dans les limites de gamme du capteur !

AVIS

La pression de process autorisée est dépassée par défaut !

Des messages sont affichés si la pression est trop faible.

- ▶ Si une pression inférieure à la pression minimale autorisée ou supérieure à la pression maximale autorisée est présente à l'appareil, les messages suivants sont affichés successivement (en fonction du réglage du paramètre "Alarm behavior" (050)) : "S140 Working range P" ou "F140 Working range P" "S841 Sensor range" ou "F841 Sensor range" "S971 Adjustment"
- ▶ Utiliser l'appareil uniquement dans les limites de gamme du capteur !

8.1 Mise en service avec menu de configuration

8.1.1 Sélection de la langue, du mode de mesure et de l'unité de pression

Langue (000)

Navigation

  Menu principal → Langue

Accès en écriture

Opérateur/Maintenance/Expert

Description

Sélectionner la langue du menu d'affichage.

Sélection

- English
- Une autre langue (selon la sélection lors de la commande de l'appareil)
- Une troisième langue le cas échéant (langue du lieu de fabrication)

Réglage par défaut English

Press. eng. unit (125)

Accès en écriture Opérateur/Maintenance/Expert

Description Sélectionner l'unité de pression. Si une nouvelle unité de pression est sélectionnée, tous les paramètres spécifiques à la pression sont convertis et affichés avec la nouvelle unité.

Sélection

- mbar, bar
- mmH2O, mH2O
- inH2O, ftH2O
- Pa, kPa, MPa
- psi
- mmHg, inHg
- kgf/cm²

Réglage par défaut mbar ou bar selon la gamme de mesure nominale du capteur, ou selon les spécifications de commande.

8.1.2 Correction de position

Pression corrigé (172)

Navigation  Configuration → Pression corrigé

Accès en écriture Opérateur/Maintenance/Expert

Description Affiche la pression mesurée après le réglage du capteur et la correction de position.

Remarque Si cette valeur est différente de "0", elle peut être corrigée à "0" par le réglage du zéro.

Pos. zero adjust (007) (capteurs de pression relative)

Accès en écriture	Opérateur/Maintenance/Expert
Description	Pos. zero adjustment – la différence de pression entre zéro (consigne) et la pression mesurée ne doit pas être connue.
Exemple	<ul style="list-style-type: none"> ▪ Valeur mesurée = 2,2 mbar (0,033 psi) ▪ La valeur mesurée peut être corrigée via le paramètre "Pos. zero adjust" avec l'option "Confirm". Cela signifie que la valeur 0.0 est affectée à la pression présente. ▪ Valeur mesurée (après une correction de la position zéro) = 0.0 mbar ▪ La valeur de courant est également corrigée.
Sélection	<ul style="list-style-type: none"> ▪ Confirmer ▪ Annuler
Réglage par défaut	Annuler

Calib. offset (192) / (008) (capteur de pression absolue)

Accès en écriture	Maintenance/Expert
Description	Réglage du zéro – la différence de pression entre la consigne et la pression mesurée doit être connue.
Exemple	<ul style="list-style-type: none"> ▪ Valeur mesurée = 982,2 mbar (14,73 psi) ▪ La valeur mesurée est corrigée avec la valeur entrée, p. ex. 2,2 mbar (0,033 psi) via le paramètre "Calib. offset". Cela signifie que la valeur est affectée à la pression présente 980,0 mbar (14,7 psi). ▪ Valeur mesurée (après correction de la position zéro) = 980,0 mbar (14,7 psi) ▪ La valeur de courant est également corrigée.
Réglage par défaut	0.0

8.2 Configuration de la mesure de pression

8.2.1 Étalonnage sans pression de référence (étalonnage sec)

Exemple :

Dans cet exemple, un appareil avec un capteur 400 mbar (6 psi) est configuré pour la gamme de mesure 0 ... +300 mbar (0 ... 4,5 psi), c'est-à-dire sont affectées respectivement à 0 mbar et 300 mbar (4,5 psi).

Condition :

Il s'agit dans ce cas d'un étalonnage théorique, c'est-à-dire que les valeurs de pression pour le début et la fin d'échelle sont connues.



Du fait de la position de montage de l'appareil, on pourra avoir des décalages de pression de la valeur mesurée, c'est-à-dire que la valeur mesurée n'est pas nulle dans un état sans pression. Pour plus d'informations sur la manière d'effectuer une correction de position, voir → 19.

Description	
1	<p>Sélectionner le mode de mesure "Pression" via le paramètre "Mode de mesure". Chemin de menu : Configuration → Mode de mesure</p> <p>⚠ AVERTISSEMENT</p> <p>Un changement de mode de mesure influence l'étendue de mesure (URV) Cette situation peut entraîner un débordement de produit.</p> <ul style="list-style-type: none"> ▶ Si l'on change de mode de mesure, il faut vérifier le réglage de l'étendue (URV) dans le menu "Configuration" et éventuellement l'adapter.
2	<p>Sélectionner une unité de pression via le paramètre "Unité pression", ici "mbar" par exemple. Chemin de menu : Configuration → Unité pression</p>
3	<p>Si nécessaire, mettre à l'échelle le paramètre "OUT Value" du bloc Analog Input, , descriptions de paramètre pour "Measured value scaling" et "Output scaling".</p>
4	<p>Résultat : La gamme de mesure est configurée pour 0 ... +300 mbar (0 ... 4,5 psi).</p>



71555435

www.addresses.endress.com
