

Beknopte handleiding Prosonic S FMU90 PROFIBUS DP

Ultrasone meettechnologie
Niveaumeting
1 of 2 sensoren



Deze handleiding is een beknopte handleiding en geen vervanging voor de bedieningshandleiding die hoort bij het instrument.

Gedetailleerde informatie over het instrument is opgenomen in de bedieningshandleiding en de andere documentatie:
Beschikbaar voor alle instrumentversies via:

- Internet: www.endress.com/deviceviewer
- Smartphone/tablet: *Endress+Hauser Operations App*

1 Bijbehorende documentatie

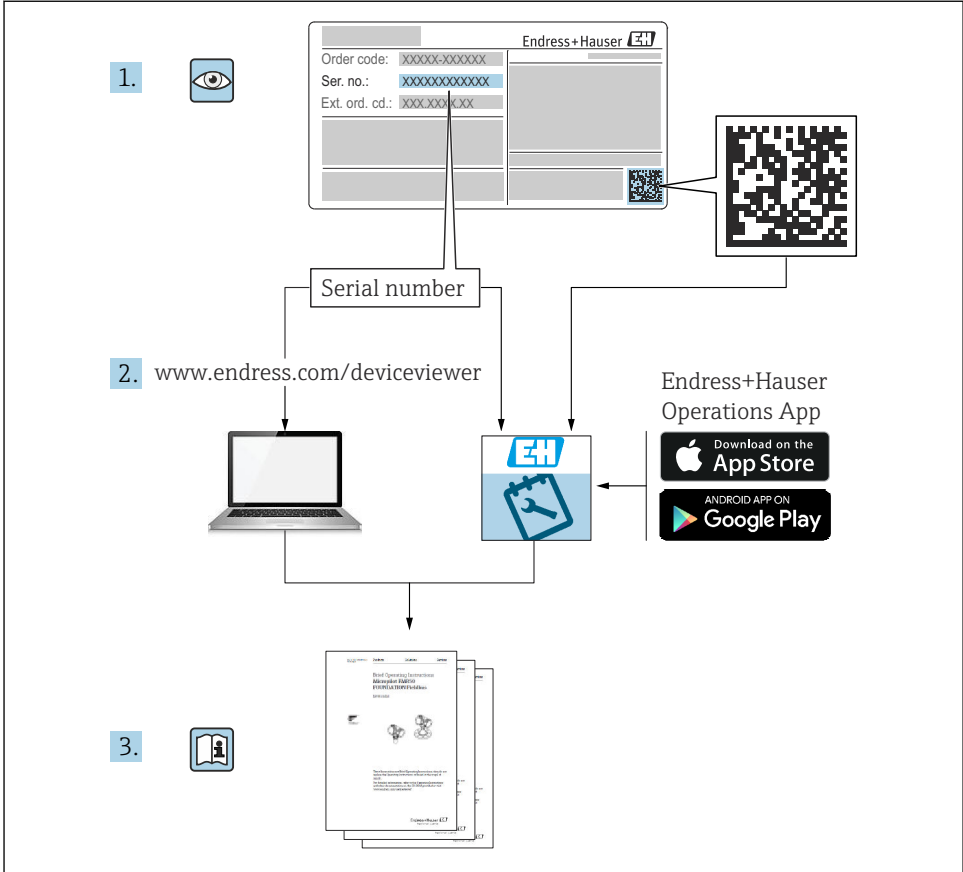

A0023555

2 Over dit document

2.1 Symbolen

2.1.1 Veiligheidssymbolen

⚠ GEVAAR

Dit symbool wijst op een gevaarlijke situatie. Wanneer deze situatie niet wordt vermeden zal ernstig of dodelijk lichamelijk letsel ontstaan.

⚠ WAARSCHUWING

Dit symbool wijst op een gevaarlijke situatie. Wanneer deze situatie niet wordt vermeden, kan ernstig of dodelijk letsel ontstaan.

⚠ VOORZICHTIG

Dit symbool wijst op een gevaarlijke situatie. Wanneer deze situatie niet wordt vermeden, kan licht of middelzwaar letsel ontstaan.

LET OP

Dit symbool bevat informatie over procedures of andere feiten, die niet kunnen resulteren in persoonlijk letsel.

2.1.2 Symbolen voor bepaalde typen informatie en afbeeldingen

ℹ Tip

Geeft aanvullende informatie



Verwijzing naar documentatie



Verwijzing naar afbeelding



Aan te houden instructie of individuele handelingsstap

1, 2, 3

Handelingsstappen

1, 2, 3, ...

Positienummers

A, B, C, ...

Afbeeldingen

3 Basisveiligheidsinstructies

3.1 Bedoeld gebruik

Prosonic S FMU90 is een transmitter voor ultrasone sensoren FDU90, FDU91, FDU91F, FDU92, FDU93 en FDU95. Voor het ondersteunen van bestaande installaties, kunnen ook de volgende sensoren worden aangesloten: FDU80, FDU80F, FDU81, FDU81F, FDU82, FDU83, FDU84, FDU85, FDU86, FDU96.

3.2 Installatie, inbedrijfname en bediening

Het instrument is ontworpen om te voldoen aan state-of-the-art veiligheidsvoorschriften en voldoet aan de geldende normen en EU-verordeningen. Bij verkeerd gebruik echter, of in toepassingen waarvoor het niet is bedoeld, kunnen toepassingsgerelateerde gevaren ontstaan, zoals bijvoorbeeld productoverstroming vanwege onjuiste installatie of configuratie. Installatie, elektrische aansluiting, inbedrijfname, bediening en onderhoud van het meetsysteem mogen daarom alleen worden uitgevoerd door getrainde specialisten die voor

het uitvoeren van dergelijke werkzaamheden zijn geautoriseerd door de systeemexploitant. Technisch personeel moet deze bedieningshandleiding hebben doorgelezen en begrepen en de instructies daarin aanhouden. Wijzigingen en reparaties aan het instrument mogen alleen worden uitgevoerd indien deze expliciet in de bedieningshandleiding worden toegestaan.

3.3 Bedrijfsveiligheid en procesveiligheid

Alternatieve bewakingsmaatregelen moeten worden genomen om de bedrijfs- en procesveiligheid te waarborgen tijdens de configuratie, het testen en uitvoeren van onderhoudswerkzaamheden aan het instrument.

3.3.1 Explosiegevaarlijke omgeving

Bij gebruik van het meetsysteem in explosiegevaarlijke omgeving, moeten de geldende nationale normen en regelgeving worden aangehouden. Het instrument wordt geleverd met afzonderlijke "Ex-documentatie", welke een integraal onderdeel is van deze bedieningshandleiding. De installatiespecificaties, aansluitgegevens en veiligheidsinstructies opgenomen in deze aanvullende documentatie moeten worden aangehouden.

- Waarborg dat het technisch personeel voldoende is opgeleid.
- Houd de meettechnische en veiligheidsgerelateerde voorschriften voor het meetpunt aan.

De transmitter mag alleen worden gemonteerd in een geschikte omgeving. Sensoren met een goedkeuring voor explosiegevaarlijke omgeving kunnen worden aangesloten op transmitters die geen Ex-goedkeuring hebben.

WAARSCHUWING

Explosiegevaar

- ▶ Sluit FDU83, FDU84, FDU85 en FDU86 sensoren met een ATEX, FM, of CSA certificaat NIET aan op de Prosonic S transmitter.

4 Goederenontvangst en productidentificatie

4.1 Goederenontvangst

Controleer het volgende bij de goederenontvangst:

- Zijn de bestelcodes op de pakbon en het productlabel hetzelfde?
- Zijn de goederen niet beschadigd?
- Komen de gegevens op de typeplaat overeen met de bestelinformatie op de pakbon?
- Indien nodig (zie typeplaat): zijn de veiligheidsinstructies (XA) aanwezig?

 Wanneer aan één van deze voorwaarden niet is voldaan, neem dan contact op met uw Endress+Hauser-verkoopkantoor.

4.2 Productidentificatie

Het meetinstrument kan op de volgende manieren worden geïdentificeerd:

- Specificaties typeplaat
- Bestelcode met codering van de instrumentfuncties op de pakbon
- Voer de serienummer van de typeplaat in *W@M Device Viewer* (www.endress.com/deviceviewer) in: alle informatie over het instrument wordt getoond.
- Voer het serienummer op de typeplaat in de *Endress+Hauser Operations App* in of scan de 2-D matrixcode (QR-code) op de typeplaat met de *Endress+Hauser Operations App*: alle informatie over het meetinstrument wordt getoond.

4.3 Opslag en transport

- Verpak het instrument zodanig dat het is beschermd tegen schokken tijdens het transport en de opslag. De originele verpakking biedt optimale bescherming.
- Toegestane opslagtemperatuur: -40 ... +60 °C (-40 ... 140 °F)

5 Montage

5.1 Separate montage van de polycarbonaat veldbehuizing

5.1.1 Montagelocatie

- Schaduwrijke locatie, beschermd tegen direct zonlicht. Gebruik een zonnedak indien nodig.
- Bij buitenmontage: gebruik een overspanningsbeveiliging.
- Hoogte: installeer op een maximale hoogte van 2 000 m (6 560 ft) boven NAP
- Minimale ruimte aan de linkerkant: 55 mm (2,17 in); anders kan het behuizingsdeksel niet worden geopend.

5.1.2 Wandmontage

- De geleverde behuizingsbeugel kan ook worden gebruikt als boorsjabloon.
- Monteer de behuizingsbeugel op een vlak oppervlak zodat deze niet kan kromtrekken of buigen.

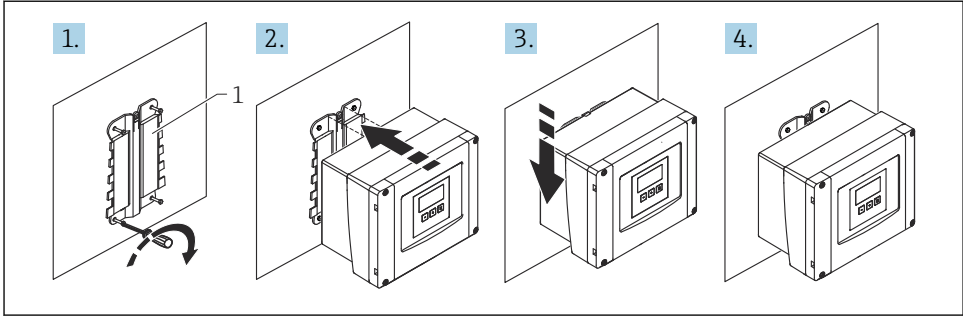

A0032558

1 Wandmontage polycarbonaat veldbehuizing

1 Behuizingsbeugel (meegeleverd)

5.1.3 Paalmontage

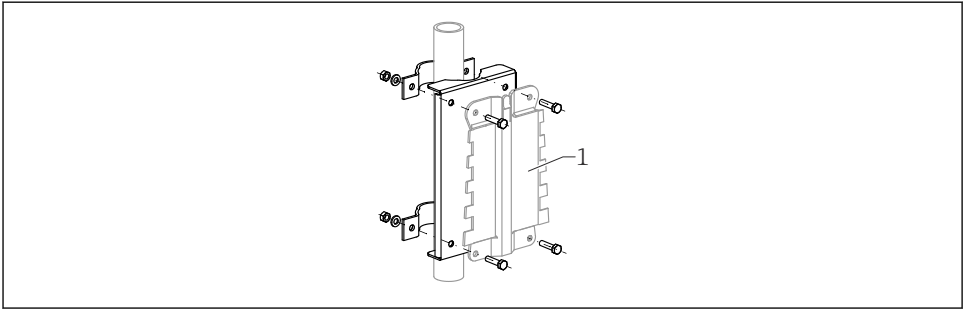

A0034923

2 Montage plaat voor montage van de polycarbonaat veldbehuizing op een paal

1 Behuizingsbeugel (meegeleverd)

5.2 Montage van de aluminium veldbehuizing

5.2.1 Montagelocatie

- Schaduwrijke locatie, beschermd tegen direct zonlicht
- Bij buitenmontage: gebruik een overspanningsbeveiliging
- Hoogte: installeer op een maximale hoogte van 2 000 m (6 560 ft) boven NAP
- Minimale ruimte aan de linkerkant: 55 mm (2,17 in); anders kan het behuizingsdeksel niet worden geopend

5.2.2 Montage van het instrument

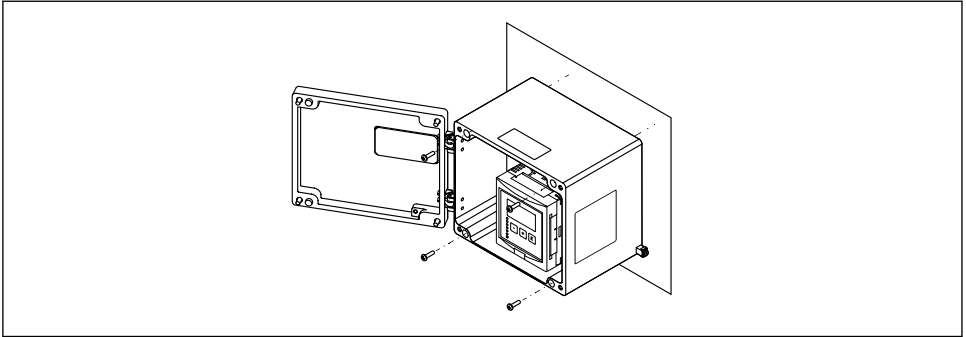

A0033331

3 Wandmontage aluminium veldbehuizing

5.3 Montage van de DIN-railbehuizing

5.3.1 Montagelocatie

- In kast buiten explosiegevaarlijke omgeving
- Op voldoende afstand van hoogspanningskabels, motorkabels, magneetschakelaars of frequentieomvormers
- Hoogte: installeer op een maximale hoogte van 2 000 m (6 560 ft) boven NAP
- Minimale ruimte aan de linkerkant: 10 mm (0,4 in); anders kan het behuizingsdeksel niet worden geopend.

5.3.2 Montage van het instrument

⚠ WAARSCHUWING

De DIN-railbehuizing voldoet aan beschermingsklasse IP06.

Wanneer de behuizing beschadigd is, bestaat risico voor elektrische schokken aan onderdelen onder spanning.

- ▶ Installeer het instrument in een stabiele kast.

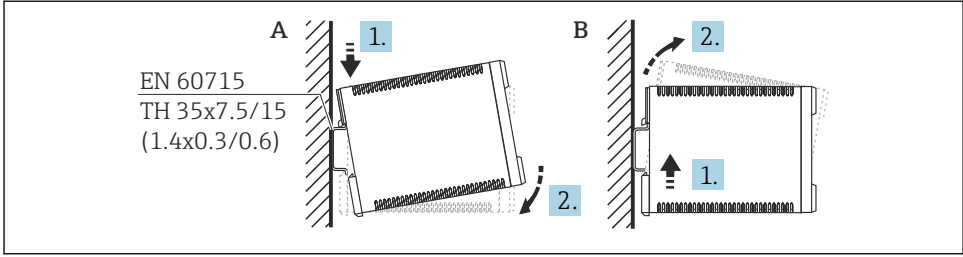

A0032559

4 Montage/demontage van de DIN-railbehuizing. Maateenheid mm (in)

A Montage

B Demontage

5.4 Montage van de separate display- en bedieningsmodule

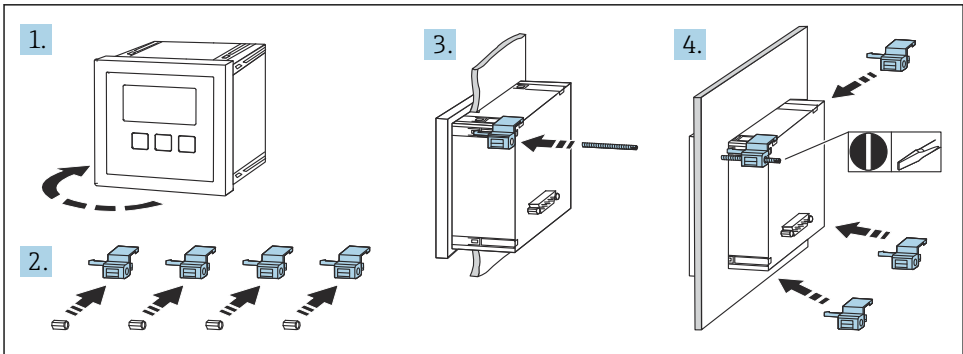

A0032561

6 Elektrische aansluiting

6.1 Aansluitspecificaties

6.1.1 Kabelspecificatie

- Aderdiameter: 0,2 ... 2,5 mm² (26 ... 14 AWG)
- Aderhulsdiameter: 0,25 ... 2,5 mm² (24 ... 14 AWG)
- Min. striplengte: 10 mm (0,39 in):

6.1.2 Aansluitcompartiment van polycarbonaat veldbehuizing

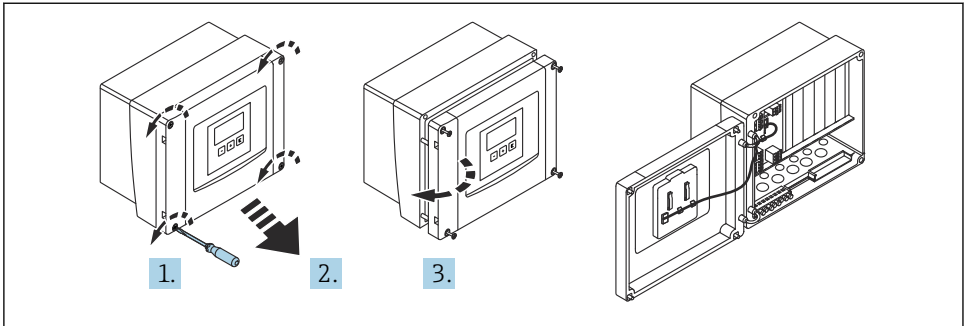

A0034895

5 Toegang tot aansluitcompartiment in polycarbonaat veldbehuizing

Kabelwartels

Voorgeperste openingen op de bodem van de behuizing voor de volgende kabelwartels:

- M20x1,5 (10 openingen)
- M16x1,5 (5 openingen)
- M25x1,5 (1 opening)

6.1.3 Aansluitcompartiment van aluminium veldbehuizing

WAARSCHUWING

Voor waarborgen van de explosiebeveiliging:

- ▶ Waarborg dat alle klemmen zich in de veldbehuizing bevinden. (uitzondering: klem voor randaarde op buitenkant van de veldbehuizing).
- ▶ Sluit de behuizing aan op lokale aardpotentialiaal (PML).
- ▶ Gebruik voor het installeren van de kabels alleen kabelwartels die voldoen aan de voorschriften voor de explosiebeveiliging op de bedrijfslocatie.

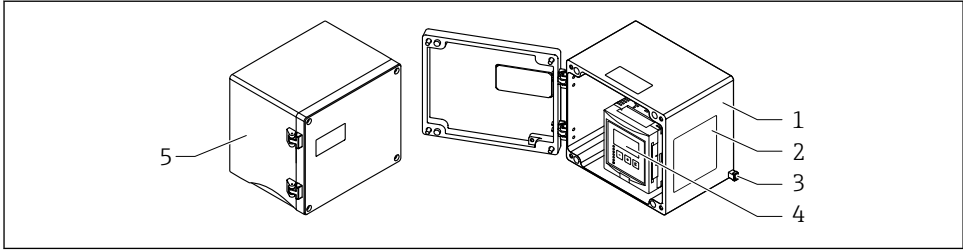

A0033256

6 Toegang tot aansluitcompartiment in aluminium veldbehuizing

- 1 Aluminium veldbehuizing, open
- 2 Typeplaat
- 3 Klem voor randaarde
- 4 Display- en bedieningsmodule
- 5 Aluminium veldbehuizing, gesloten

Kabelwartels

- 12 M20x1,5 openingen voor kabelwartels zijn aanwezig in de bodem van de veldbehuizing.
- Voor het uitvoeren van de elektrische aansluiting: installeer de kabels door de kabelwartels en in de behuizing. De elektrische aansluiting wordt dan op dezelfde wijze uitgevoerd als in de DIN-railbehuizing.

6.1.4 Aansluitcompartiment van DIN-railbehuizing

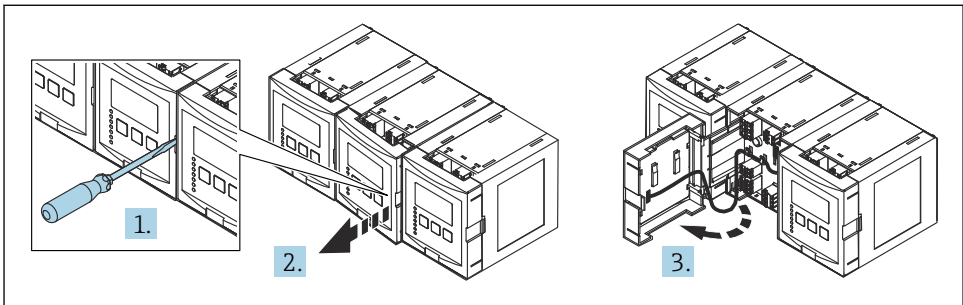

A0034698

6.2 Klemtoekenning

6.2.1 Klemtype

Prosonic S heeft insteekveerklemmen. Massieve aders of soepele aders met adereindhuls kunnen direct in de klem worden gestoken zonder gebruik van de hendel, waarbij automatisch het contact wordt gemaakt.

6.2.2 Klemmengebied

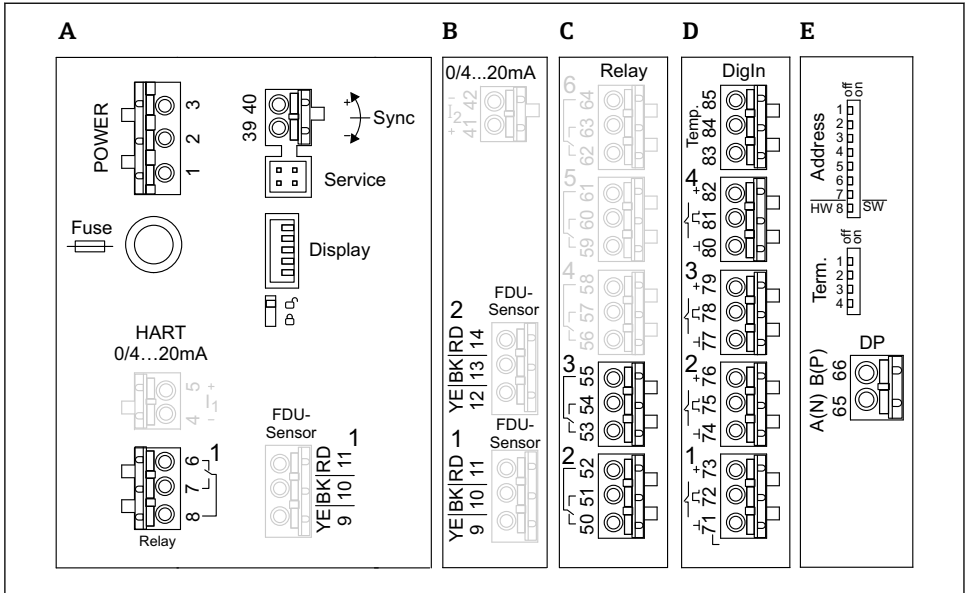

A0034899

7 *Klemmen van Prosonic S (de grijs weergegeven klemmen zijn niet in elke instrumentuitvoering beschikbaar)*

- A *Basisklemmengebied; aanwezig in alle instrumentuitvoeringen*
- B *Optioneel klemmengebied voor twee sensoren*
- C *Optioneel klemmengebied voor maximaal vijf relais*
- D *Optioneel klemmengebied voor maximaal vier externe schakelaars en één externe temperatuursensor*
- E *Optioneel klemmengebied voor PROFIBUS DP*

6.2.3 Klemmen voor voedingsspanning (AC-versie)

Klemmengebied A

- Klem 1: L (90 ... 253 V_{AC})
- Klem 2: N
- Klem 3: voor potentiaalvereffening
- Zekering: 400 mA T

6.2.4 Klemmen voor voedingsspanning (DC-versie)

Klemmengebied A

- Klem 1: L+ (10,5 ... 32 V_{DC})
- Klem 2: L-
- Klem 3: voor potentiaalvereffening
- Zekering: 2AT

6.2.5 Klemmen voor relais

Klemmengebied A

Klemmen 6, 7, , 8: relais 1

Klemmengebied C

- Klemmen 50, 51, 52: relais 2
- Klemmen 53, 54, 55: relais 3
- Klemmen 56, 57, 58: relais 4
- Klemmen 59, 60, 61: relais 5
- Klemmen 62, 63, 64: relais 6

6.2.6 Klemmen voor niveau-ingangen

Klemmengebied A

Sensor 1 (voor instrumentuitvoering met één sensoringang)

- Klem 9: gele sensorader
- Klem 10: zwarte sensorader (kabelafscherming)
- Klem 11: rode sensorader

Klemmengebied B

- Sensor 1 (voor instrumentuitvoering met twee sensoringangen)
 - Klem 9: gele sensorader
 - Klem 10: zwarte sensorader (kabelafscherming)
 - Klem 11: rode sensorader
- Sensor 2 (voor instrumentuitvoering met twee sensoringangen)
 - Klem 12: gele sensorader
 - Klem 13: zwarte sensorader (kabelafscherming)
 - Klem 14: rode sensorader

6.2.7 Klemmen voor synchronisatie

Klemmengebied A

Klemmen 39, 40: synchronisatie van meerdere Prosonic S transmitters

6.2.8 Klemmen voor PROFIBUS DP

Klemmengebied E

- Klem 65: PROFIBUS A (RxT/TxD - N)
- Klem 66: PROFIBUS B (RxT/TxD - P)

6.2.9 Klemmen voor schakelingen

Klemmengebied D

- Klemmen 71, 72, 73: externe schakelaar 1
- Klemmen 74, 75, 76: externe schakelaar 2
- Klemmen 77, 78, 79: externe schakelaar 3
- Klemmen 80, 81, 82: externe schakelaar 4

6.2.10 Klemmen voor temperatuuringang

Klemmengebied D

Klemmen 83, 84, 85:

- Pt100
- Omnigrad S TR61 (Endress+ Hauser)

6.2.11 Andere elementen in het klemmengebied

Klemmengebied A

- **Display**
Aansluiting van het display of het separate display en de bedieningsmodule
- **Service**
Service-interface; voor aansluiting van een PC/notebook via Commubox FXA291
-  Vergrendelingsschakelaar: vergrendelt het instrument om wijzigingen in de configuratie te voorkomen.

6.3 Speciale aansluitinstructies

Voor speciale aansluitinstructies voor de individuele klemmen, zie de bedieningshandleiding van het instrument.

7 Bedieningsmogelijkheden

7.1 Opbouw en functies van het bedieningsmenu

7.1.1 Submenu's en parametersets

Parameters die bij elkaar hoeren zijn gegroepeerd in een parameterset in het bedieningsmenu. Elke parameterset wordt geïdentificeerd door een vijfcijferige code.

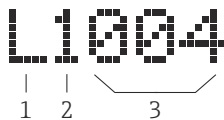

The diagram shows the parameter set 'L1004' in a digital font. Below the characters, there are labels: '1' under 'L', '2' under '1', and '3' under '004'. A bracket connects the '004' part to the label '3'.

 8 Identificatie van de parametersets:

- 1 Submenu
- 2 Nummer van de bijbehorende ingang of uitgang (voor multikanaals instrumenten)
- 3 Nummer van de parameterset binnen het submenu

7.1.2 Type parameter

Alleen-lezen parameters

- Symbool: 
- Kan niet worden bewerkt.

Bewerkbare parameters

- Symbool: 
- Kan worden geopend voor bereken door indrukken van .

7.2 Toegang tot het bedieningsmenu via het lokale display

7.2.1 Display- en bedieningselementen

Elementen van de display- en bedieningsmodule

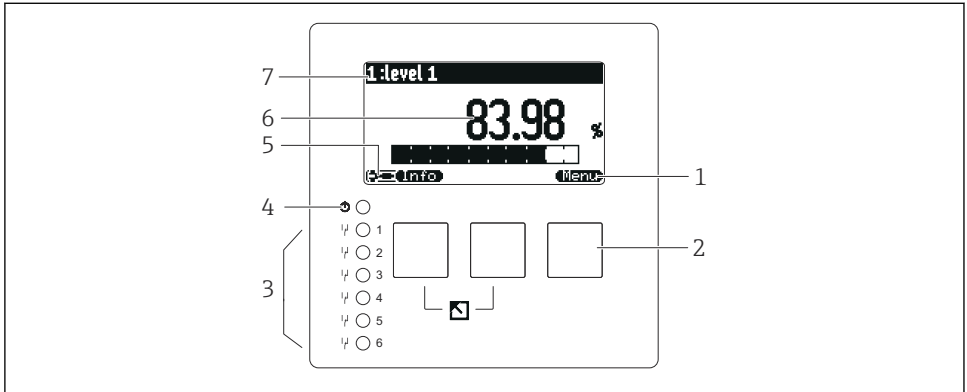



A0034921

- 1 Sneltoetssymbolen
- 2 Toetsen
- 3 Leds voor het signaleren van de schakelstatussen van de relais
- 4 Led voor het aangeven van de bedrijfsstatus
- 5 Displaysymbool
- 6 Parameterwaarde met eenheid (hier: primaire waarde)
- 7 Naam van de getoonde parameter

Toetsen (sneltoetsbediening)

De actuele toetsfunctie wordt aangegeven door sneltoetssymbolen boven de toets.

- Beweegt de markeringsbalk in een keuzelijst naar beneden.
- Beweegt de markeringsbalk in een keuzelijst naar boven.
- - Opent geselecteerde submenu, parameterset of parameter.
 - bevestigt de gewijzigde parameterwaarde.
- Gaat naar de voorgaande parameterset binnen het submenu.
- Gaat naar de volgende parameterset binnen het submenu.
- Selecteert de optie die momenteel in een keuzelijst is gemarkeerd door de selectiebalk.
- Verhoogt de geselecteerde decimaal van een alfanumerieke parameter.

-  Verlaagt de geselecteerde decimaal van een alfanumerieke parameter.
- 
 - Opent de foutenlijst welke momenteel worden gedetecteerd.
 - Wanneer een waarschuwing actief is, knippert het symbool.
 - Wanneer een alarm aanwezig is, wordt het symbool permanent weergegeven.
-  Toont de volgende pagina met meetwaarden (alleen beschikbaar wanneer meerdere pagina's met meetwaarden in gedefinieerd, zie het menu "Display").
-  Opent het "Shortcut"-menu, dat de meest belangrijke alleen-lezen parameters bevat.
-  Opent het hoofdmenu van waaruit u **alle** instrumentparameters kunt benaderen.

7.3 Toegang tot bedieningsmenu via PROFIBUS DP

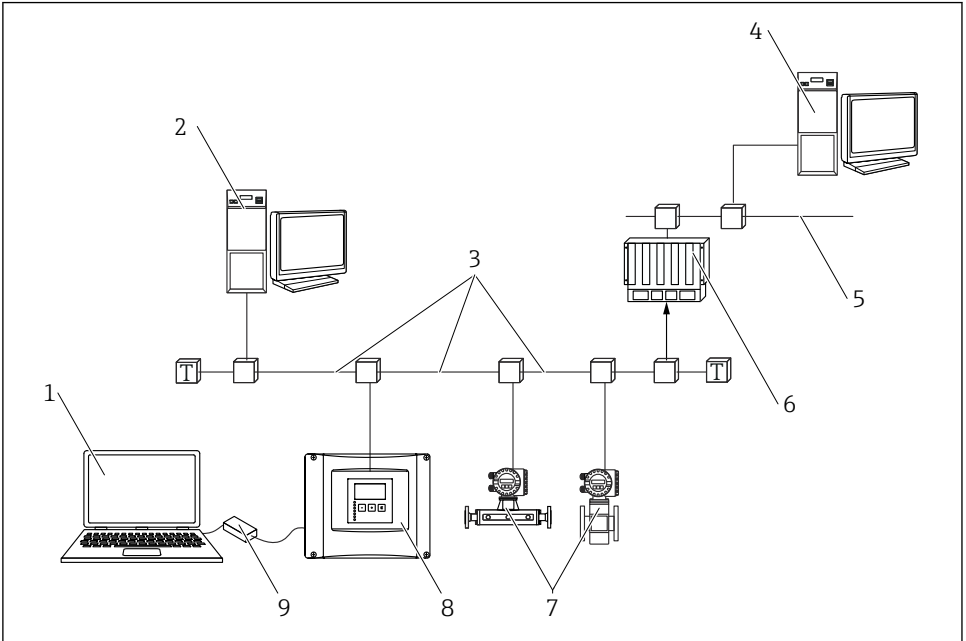

A0034892

9 Bedieningsmethode, PROFIBUS DP

- 1 Computer met DeviceCare/FieldCare
- 2 Computer met DeviceCare/FieldCare
- 3 PROFIBUS DP
- 4 Computer met DeviceCare/FieldCare
- 5 Ethernet
- 6 PLC
- 7 Veldinstrumenten
- 8 Prosonic S transmitter
- 9 Commubox FXA291

8 Inbedrijfname

8.1 Inschakelen instrument

Parameters die moeten worden geconfigureerd wanneer het instrument de eerste keer wordt ingeschakeld

- **Taal**

Kies de taal voor het display.

- **Afstandseenheid**

Kies de lengte waarin de afstand wordt gemeten.

- **Temperatuureenheid**

Kies de eenheid voor de sensortemperatuur.

- **Bedieningsmodus**

De mogelijke opties hangen af van de instrumentuitvoering en de installatie-omgeving.

- **Besturing**

Kies of pompregeling of harkregeling moet worden geconfigureerd.

8.2 Instrumentconfiguratie

8.2.1 Parameterset "NIV N sensorkeuze"

Navigatie

Niveau → Niveau (NIV) N → Basisinstellingen → Niv N sensorkeuze.

Parameter

- **Ingang**

Wijs een sensor aan het kanaal toe.

- **Sensorkeuze**

Specificeer het sensortype.

Kies de optie **Automatisch** voor FDU9x-sensoren.

Select the optie **Handmatig** voor FDU8x-sensoren.

- **Gedetecteerd**

Alleen getoond wanneer **Sensorkeuze = Automatisch**

Toont het automatisch gedetecteerde sensortype.

8.2.2 Parameter set "NIV N toep. param"

Tankvorm

Kies de passende optie.

Zie voor meer informatie de bedieningshandleiding.

8.2.3 Parameterset "NIV N leeginstell"

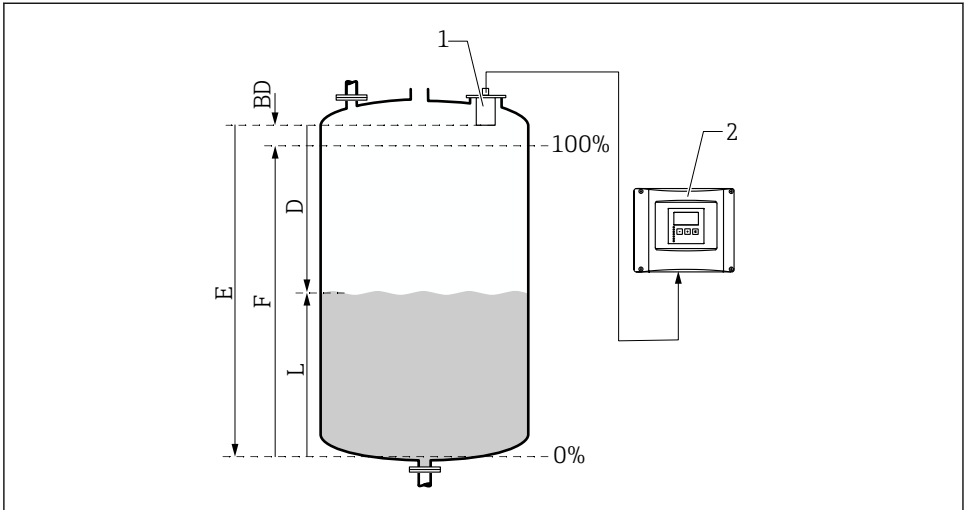

A0034882

10 Leeg- en volinregeling voor niveaumeting

1 FDU9x-sensor

2 FMU90/FMU95-transmitter

BD Blokafstand

D Afstand tussen sensormembraan en productoppervlak

E Leeg E

F Vol F

L Niveau

Navigatie

Niveau → Niveau (NIV) N → Basisinstelling → NIV N leeginstell

Parameter "Leeg E"

Specificeer de afstand E vanaf het referentiepunt van de sensor tot het minimum niveau (nulpunt). Het nulpunt mag niet lager liggen dan het punt waar de ultrasone golf de bodem van de tank raakt.

8.2.4 Parameterset "NIV N vol afreg."

Navigatie

Niveau → Niveau (NIV) N → Basisinstelling → NIV N vol afreg.

Parameter

■ Vol F

Specificeer het bereik F (de afstand van het minimum niveau tot het maximum niveau).

F mag niet in de blokafstand BD van de sensor vallen.

■ Blokafstand

Geeft de blokafstand BD van de sensor aan.

8.2.5 Parameterset "NIV N eenheid"

Navigatie

Niveau → Niveau (NIV) N → Basisinstelling → NIV N eenheid

Parameter

■ Niveau eenheid

Niveau-eenheid selecteren.

Het niveau wordt uitgestuurd in deze eenheid wanneer de linearisatie niet wordt uitgevoerd.

■ Niveau N

Toont het actueel gemeten niveau F (van het nulpunt tot het oppervlak van het product) in de geselecteerde eenheid.

■ Afstand

Toont de actueel gemeten afstand D tussen het sensormembraan (referentiepunt van de meting) en het oppervlak van het product.

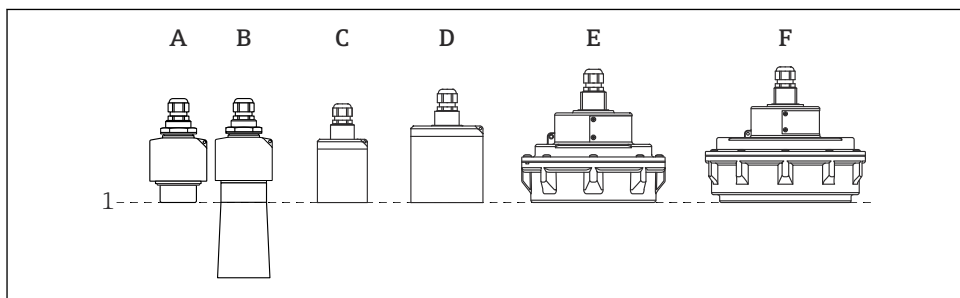

A0043335

1 Referentiepunt van de meting

A FDU90 zonder onderdompelbeschermingsbuis

B FDU90 met onderdompelbeschermingsbuis

C FDU91/FDU91F

D FDU92

E FDU93

F FDU95

8.2.6 Parameterset "NIV N Linearisat"

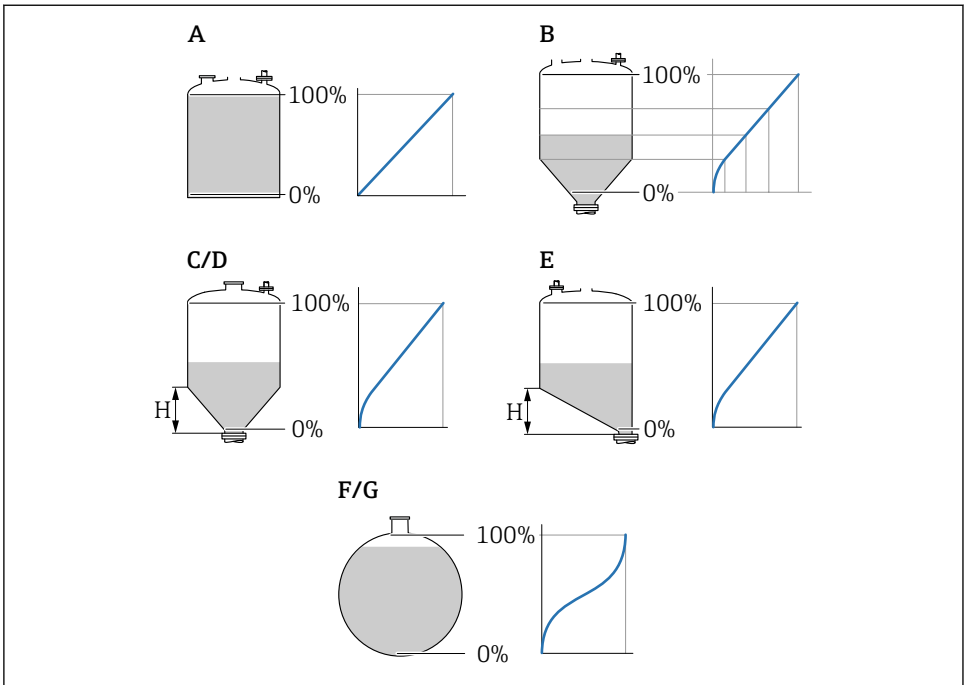

A0021476

11 Linearisatietypes

- A Geen
- B Tabel
- C Pyramide bodem
- D Conische bodem
- E Hellingbodem
- F Sferisch
- G Horizontaal cilindrisch
- H Tussenhoogte

Navigatie

Niveau → Niveau (NIV) N → Basisinstelling → NIV N linearisat.

Parameter

- **Type**
Kies het linearisatietype (zie boven)
- **Klanteenheid**
Specificeer de eenheid voor de gelineariseerde waarde.
- **Eindw.meetbereik**
Specificeer de maximale tankinhoud (100 %) in de gekozen klanteenheid.
Niet getoond bij **Type = Tabel**.
Indien **Type = Horizont.cylindr.** of **Sferisch**, de **Eindw.meetbereik** moet altijd refereren aan een volledig gevulde tank.
- **Diameter**
Alleen getoond bij **Type = Horizont. cyl.** of **Sferisch**.
Specificeer de diameter D van de tank.
- **Tussenhoogte (H)**
Alleen weergegeven bij **Type = Hellingbodem, Pyramide bodem** of **Conische bodem**
Specificeer de tussenhoogte H van de tank (zie boven).
- **Bewerken**
Alleen getoond bij **Type = Tabel**.
Opent de parameterset **Bewerken** voor het invoeren van de linearisatietabel.
- **Status tabel**
Activeert of deactiveert de linearisatietabel.
- **Modus**
Specificeert of de linearisatie betrekking heeft op het niveau of de vrije hoogte.

8.2.7 Parameterset "Check waarde"



- Deze parameterset start de stoorecho-onderdrukking (opname onderdrukkingscurve).
- Om alle stoorecho's te kunnen registreren, moet de opname van de onderdrukkingscurve met het laagst mogelijke niveau worden uitgevoerd (bij voorkeur in een lege tank).
- Wanneer het niet mogelijk is de tank leeg te maken tijdens de inbedrijfname, moet een voorlopige opname van de onderdrukkingscurve worden uitgevoerd bij gedeeltelijk gevulde tank. Herhaal de opname van de onderdrukkingscurve wanneer het niveau voor de eerste keer ongeveer 0 % bereikt.

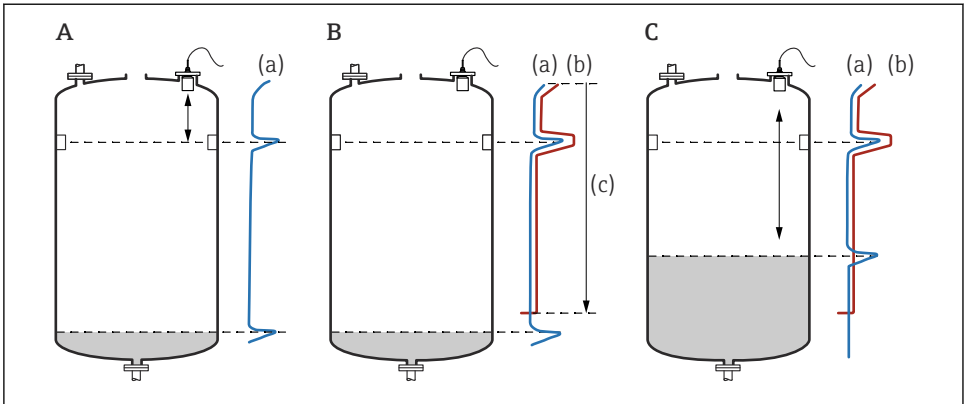

A0032724

12 *Werkingsprincipe van de functie stoorecho-onderdrukking (opname onderdrukkingscurve)*

- A *De echocurve (a) bevat een stoorecho en een niveau-echo. Zonder opname van de onderdrukkingscurve, zou de storingsecho ook in de meting kunnen worden opgenomen. Dit is ongewenst.*
- B *Opname van de onderdrukkingscurve genereert een stoorecho-onderdrukkingscurve (b). Deze onderdrukt alle echo's die binnen het bereik van de opname liggen (c).*
- C *Daarna worden alleen nog echo's die hoger zijn dan de stoorecho-onderdrukkingscurve geëvalueerd. De stoorecho licht onder de stoorecho-onderdrukkingscurve en wordt daarom genegeerd (niet geëvalueerd).*

Navigatie

Niveau → Niveau (NIV) N → Basic setup → NIV N check waarde

Parameter

■ Actuele afstand

Toont de actueel gemeten afstand D tussen het sensormembraan en het oppervlak van het product.

■ Check afstand

Vergelijk de getoonde afstand met de werkelijke waarde en voer het resultaat van de vergelijking in. Afhankelijk van de invoer bepaalt het instrument automatisch het onderdrukkingsbereik.

■ Afstand = ok

De getoonde afstand komt overeen met de werkelijke afstand.

→ Ga verder met de parameterset **Niveau N afreg.uitw..**

■ Afst. te klein

De getoonde afstand is kleiner dan de werkelijke afstand.

→ Ga verder met de parameterset **Niveau N afreg.uitw..**

■ Afst. te groot

De getoonde afstand is groter dan de werkelijke afstand.

→ Opname onderdrukkingscurve niet mogelijk.

→ Instelling voor sensor N eindigt.

■ Afst. niet bek

De werkelijke afstand is niet bekend.

→ Opname onderdrukkingscurve niet mogelijk.

→ Instelling voor sensor N eindigt.

■ Handmatig

Het bereik voor de opname van de onderdrukkingscurve moet handmatig worden ingesteld.

→ Ga verder met de parameterset **Niveau N afreg.uitw..**

8.2.8 Parameterset "NIV afreg.uitw."

Navigatie

Niveau → Niveau (NIV) N → Basisinstelling → NIV N afreg.uitw.

Parameter

■ Actuele afstand

Toont de actueel gemeten afstand D tussen het sensormembraan en het oppervlak van het product.

■ Bereik uitwaard.

Specificeert het bereik, beginnend bij het sensormembraan, waarbinnen de opname van de onderdrukkingscurve wordt uitgevoerd.

■ Indien **Check afstand = Afstand = ok** of **Afst. te klein**:

Bevestig de vooringestelde waarde.

■ Wanneer **Check afstand = Handmatig**:

Voer het gewenste bereik voor de opname van de onderdrukkingscurve in.

■ Start mapping

Kies **Ja** om het opnemen van de onderdrukkingscurve te starten.

→ De parameterset **NIV N status** verschijnt.

→ Wanneer de getoonde afstand nog steeds te klein is: blijf onderdrukkingscurve opnemen tot de getoonde afstand en de werkelijke afstand overeenkomen.

■ Status

Specificeert de status van de opname onderdrukkingscurve:

■ **Map actief**

De onderdrukkingscurve wordt gebruikt bij de evaluatie van het signaal.

■ **Map inactief**

De onderdrukkingscurve wordt niet gebruikt bij de evaluatie van het signaal maar blijft opgeslagen in het instrument.

■ **Map wissen**

De onderdrukkingscurve wordt gewist.



71580541

www.addresses.endress.com
